

**Pioneer**

---

CD ПРОИГРЫВАТЕЛЬ

**DEX-P99RS**

Руководство по эксплуатации

*Русский*

## Благодарим Вас за покупку этого изделия компании PIONEER.

Для обеспечения правильности эксплуатации внимательно прочитайте данное руководство перед первым использованием изделия. *Держите данное руководство под рукой для обращения к нему в будущем.*

### 01 Перед началом эксплуатации

Информация для пользователей по сбору и утилизации бывшего в эксплуатации оборудования и отработавших элементов питания 6

Сведения об этом устройстве 6

Функции 7

Посетите наш сайт 7

В случае возникновения неполадок 8

Защита Вашего устройства от кражи 8

– Снятие передней панели 8

– Установка передней панели 8

Перезагрузка микропроцессора 9

Режим реверса 9

Использование и уход за пультом дистанционного управления 9

– Установка и извлечение батарейки 9

– Использование пульта дистанционного управления 10

– Запоминание частот самых мощных трансляций 16

– Настройка на мощные сигналы 16

– Выбор альтернативных частот 17

– Прием дорожных сводок 18

– Использование функцийPTY 18

– Использование функции радиотекста 19

– СписокPTY 20

Встроенный проигрыватель компакт-дисков 21

– Основные операции 21

– Отображение текстовой информации диска 21

– Выбор дорожек из списка названий дорожек 22

– Выбор файлов из списка имен файлов 22

– Знакомство с расширенными функциями 23

– Выбор диапазона повторного воспроизведения 23

– Воспроизведение дорожек в произвольной

последовательности 23

– Сканирование папок и дорожек 24

– Приостановка воспроизведения 24

– Использование функций названия диска 24

Воспроизведение композиций с запоминающего устройства USB 25

– Основные операции 25

– Отображение текстовой информации аудиофайла 26

– Выбор файлов из списка имен файлов 26

– Знакомство с расширенными функциями 26

Воспроизведение музыки на iPod 28

– Основные операции 28

### 02 Управление данным устройством

Описание элементов устройства 11

– Основное устройство 11

– Пульт дистанционного управления на рулевом колесе 12

Основные операции 12

– Включение и выключение питания 12

– Выбор источника сигнала 12

– Загрузка диска 13

– Регулировка громкости 14

Тюнер 14

– Основные операции 14

– Запоминание и повторный вызов радиочастот 15

– Прием радиопередач аварийного сигналаPTY 16

– Знакомство с расширенными функциями 16

- Поиск композиции **28**
- Отображение текстовой информации iPod **29**
- Знакомство с расширенными функциями **29**
- Воспроизведение композиций в произвольной последовательности (перемешивание) **30**
- Воспроизведение всех композиций в произвольной последовательности (перемешать все) **30**
- Воспроизведение композиций в жанре воспроизводимой в данный момент композиции **31**
- Управление функциями iPod с устройства iPod **31**
- Настройка скорости воспроизведения аудиокниг **32**

## **03** Регулировки аудиопараметров

Режимы работы **33**

- Простая настройка звука **33**
- Точная настройка звука **33**
- Дополнительные функции **33**

Знакомство с регулировками аудиопараметров **33**

Выбор левого или правого канала **34**

Использование регулировки баланса **34**

Использование селектора положения прослушивания **35**

Сетевая функция **35**

- Настраиваемые параметры **35**
- Важные моменты сетевых настроек **36**
- Отключение звука громкоговорителя (фильтра) **37**
- Настройка сети **37**

Использование временной задержки **38**

- Регулировка временной задержки **39**

Вызов из памяти и копирование кривых эквалайзера **39**

- Вызов кривой эквалайзера **40**
- Копирование кривой эквалайзера **40**

Точная регулировка кривой эквалайзера **41**

Использование автоматического эквалайзера **41**

Использование функции преобразования звука **41**

Регулировка тонкомпенсации **42**

Регулировка уровней входных сигналов **42**

Авто TA и EQ (автоматическая регулировка временной задержки и автоматический эквалайзер) **42**

- Перед запуском функций автоматической регулировки временной задержки и автоматического эквалайзера **43**
- Выполнение функций автоматической регулировки временной задержки и автоматического эквалайзера **45**

## **04** Начальные настройки

Изменение начальных настроек **48**

Выбор языка экранных сообщений **48**

Настройка громкоговорителей **49**

Установка часов **49**

Включение или выключение дежурного режима **50**

Установка шага настройки в FM-диапазоне **50**

Включение автоматического поиска PI **50**

Включение предупреждающего сигнала **50**

Включение функции автоматического открытия передней панели **51**

Включение вспомогательной настройки	51
Настройка регулятора освещенности	51
Регулировка яркости	51
Выбор цвета подсветки	51
Регулировка цвета подсветки	52
Настройка включения подсветки	52
Коррекция искажения звука	52
Сброс аудиофункций	53
Включение функции приглушения звука/ослабления уровня сигнала	53
Настройка полярности замков дверей	53
Настройка функции приглушения звука при открытии дверей	54
Включение режима реверса цветов дисплея	54
Включение режима постоянной прокрутки	54
Активация источника сигнала BT Audio	54
Ввод PIN-кода для беспроводного соединения Bluetooth	55
Отображение номера системной версии для ремонта	55

## 05 Другие функции

Использование дополнительного источника сигнала (AUX)	56
– О AUX1 и AUX2	56
– Источник сигнала AUX1:	56
– Источник сигнала AUX2:	56
– Выбор AUX в качестве источника сигнала	56
– Ввод названия вспомогательного источника (AUX)	56
Использование внешнего устройства	57
– Выбор внешнего устройства в качестве источника сигнала	57
– Основные операции	57
– Расширенные функции	57
Выбор заставок дисплея	57

Использование кнопки DF (прямое управление) 58

## 06 Дополнительное оборудование

Воспроизведение музыки на iPod	59
– Основные операции	59
– Отображение текстовой информации iPod	59
– Поиск композиции	59
– Знакомство с расширенными функциями	60
Bluetooth-аудио	60
– Основные операции	61
– Функции и их назначение	62
– Подключение Bluetooth-аудиоплеера	62
– Воспроизведение композиций на Bluetooth-аудиоплеере	62
– Остановка воспроизведения	62
– Отключение Bluetooth-аудиоплеера	63
– Отображение адреса Bluetooth-устройства (BD)	63
Телефон с функцией Bluetooth	63
– Основные операции	63
– Настройки для громкой связи	64
– Выполнение вызовов	65
– Прием вызовов	65
– Функции и их назначение	65
– Подключение сотового телефона	66
– Отсоединение сотового телефона	67
– Регистрация подключенного сотового телефона	67
– Удаление зарегистрированного телефона	68
– Соединение с зарегистрированным сотовым телефоном	68
– Использование телефонного справочника	69

- Использование списка вызовов **72**
- Вызов путем ввода телефонного номера **72**
- Очистка памяти **73**
- Настройка автоматического отклонения вызовов **73**
- Настройка автоответчика **73**
- Включение сигнала вызова **73**
- Подавление эха и помех **74**
- Проигрыватель-автомат компакт-дисков **74**
  - Основные операции **74**
  - Использование функций CD TEXT **74**
  - Знакомство с расширенными функциями **75**
  - Использование сжатия и усиления басов **76**
  - Использование списка воспроизведения с функцией ITS **76**
  - Использование функций названия диска **78**
- Проигрыватель DVD **79**
  - Основные операции **79**
  - Знакомство с расширенными функциями **79**
- ТВ-тюнер **81**
  - Основные операции **81**
  - Запоминание и повторный вызов телеканалов **82**
  - Последовательное сохранение в памяти телеканалов с наиболее мощным сигналом **82**
- Рекомендации по обращению с дисками и проигрывателем **85**
- Диски формата DualDisc (двойные диски) **86**
- Рекомендации по обращению с запоминающими устройствами USB и данным устройством **86**
- Поддержка сжатых аудиофайлов (компакт-диск, USB) **87**
  - Дополнительная информация о сжатых аудиофайлах (компакт-диск, USB) **87**
- Сжатые аудиофайлы, записанные на диск **88**
- Сжатые аудиофайлы на запоминающем устройстве USB **88**
- Пример иерархии папок и последовательности воспроизведения файлов **88**
  - Последовательность аудиофайлов на диске **88**
  - Последовательность аудиофайлов на запоминающем устройстве USB **89**
- iPod **89**
  - Поддержка iPod **89**
  - Обращение с iPod **90**
  - Настройки iPod **90**
- Обозначение товарного знака и знака защиты авторских прав **90**
- Серийный номер **92**
- Технические характеристики **93**

## ● **Дополнительная информация**

- Сообщения об ошибках **83**
- Расшифровка сообщений об ошибках функции автоматической регулировки временной задержки и автоматического эквалайзера **85**

## Информация для пользователей по сбору и утилизации бывшего в эксплуатации оборудования и отработавших элементов питания

(Обозначение для оборудования)



(Обозначения для элементов питания)



Pb

Эти обозначения на продукции, упаковке, и/или сопроводительных документах означают, что бывшая в эксплуатации электротехническая и электронная продукция и отработанные элементы питания не должны выбрасываться вместе с обычным бытовым мусором.

Для того чтобы данная бывшая в употреблении продукция и отработанные элементы питания были соответствующим образом обработаны, утилизированы и переработаны, пожалуйста, передайте их в соответствующий пункт сбора использованных электронных изделий в соответствии с местным законодательством.

Утилизируя данные устройства и элементы питания правильно, Вы помогаете сохранить ценные ресурсы и предотвратить возможные негативные последствия для здоровья людей и окружающей среды, ко-

торые могут возникнуть в результате несоответствующего удаления отходов. Для получения дополнительной информации о правильных способах сбора и утилизации отработавшего оборудования и использованных элементов питания обращайтесь в соответствующие местные органы самоуправления, в центры утилизации отходов или по месту покупки данного изделия.

**Данные обозначения утверждены только для Европейского Союза.**

### Для стран, которые не входят в состав Европейского Союза:

Если Вы желаете утилизировать данные изделия, обратитесь в соответствующие местные учреждения или к дилерам для получения информации о правильных способах утилизации. ■



Дату изготовления оборудования можно определить по серийному номеру, который содержит информацию о месяце и годе производства. ■

### Сведения об этом устройстве

Частоты тюнера в этом устройстве распределены для использования в Западной Европе, Азии, на Ближнем Востоке, в Африке и Океании. При использовании в других регионах качество приема может быть плохим. Функция RDS (радиовещательная система передачи информации) доступна только в регионах, в которых имеются FM-станции, передающие сигналы RDS.

## Перед началом эксплуатации

### ВНИМАНИЕ

- Не допускайте попадания жидкости на данное устройство. Это может повлечь поражение электрическим током. Кроме того, попадание жидкости в устройство может стать причиной его выхода из строя, перегрева и появления дыма.
- “ЛАЗЕРНЫЙ ПРОДУКТ КЛАССА 1”  
Это изделие оснащено лазерным диодом класса выше 1. В целях обеспечения полной безопасности не снимайте какие-либо крышки и не пытайтесь проникнуть внутрь изделия. Ремонт должен выполняться квалифицированным специалистом.
- Pioneer CarStereo-Pass предназначен для использования только в Германии.
- Держите это руководство под рукой в качестве справочника по правилам эксплуатации и мерам предосторожности.
- Всегда сохраняйте уровень громкости достаточно низким, чтобы Вы могли слышать звуки снаружи машины.
- Оберегайте это устройство от воздействия влажности.
- При отключении или разряде батареи память предварительных настроек будет стерта и потребуются ее повторное программирование.

### Важно

Красный провод (ACC) этого устройства необходимо подсоединить к контакту, обеспечивающему включение/выключение зажигания. Если этого не сделать, то аккумуляторная батарея автомобиля может разрядиться. 

## Функции

Данное устройство поддерживает широкий диапазон форматов файлов и мультимедийных/запоминающих устройств.

### Поддерживаемые форматы файлов

- WMA
- MP3

- AAC
- WAV

Подробную информацию о поддерживаемых форматах см. в *Дополнительная информация* на стр. 83.

### Поддержка мультимедийных/запоминающих устройств

- CD/CD-R/CD-RW
- Портативный USB аудиоплеер/запоминающее устройство USB

Сведения о типе портативного USB аудиоплеера/запоминающего устройства USB необходимо уточнить у производителя устройств.

Подробную информацию о поддерживаемых форматах см. в *Дополнительная информация* на стр. 83.

### Поддержка iPod

С помощью данного устройства можно управлять плеером iPod и воспроизводить записанные на нем композиции. В данном руководстве iPod и iPhone упоминаются под общим названием iPod.

Подробную информацию о поддерживаемых моделях iPod см. в разделе *Поддержка iPod* на стр. 89.

### ВНИМАНИЕ

- Плеер не несет ответственности за потерю данных на запоминающем устройстве USB/портативном USB аудиоплеере, даже если эти данные будут потеряны во время использования данного устройства.
- Плеер не несет ответственности за потерю данных на iPod, даже если эти данные будут потеряны во время использования данного устройства. 

## Посетите наш сайт

Посетите наш сайт:

<http://www.pioneer-rus.ru>

- Зарегистрируйте приобретенное изделие. Мы сохраним сведения о Вашей покупке, что поможет Вам сослаться на эту информацию в случае страхового требования по причине потери или кражи.
- Самую свежую информацию о Pioneer Corporation можно получить на нашем веб-сайте. ■

## В случае возникновения неполадок

При неполадках в работе этого изделия свяжитесь с торговым представителем компании-производителя или с ближайшим сервисным пунктом Pioneer. ■

## Защита Вашего устройства от кражи

В целях предотвращения кражи переднюю панель можно снимать.

- Если не отсоединить переднюю панель от основного устройства в течение пяти секунд после выключения зажигания автомобиля, раздастся предупреждающий сигнал.
- Вы можете отключить предупреждающий сигнал. См. раздел *Включение предупреждающего сигнала* на стр. 50.

### Важно

- Соблюдайте осторожность при снятии и установке передней панели.
- Оберегайте переднюю панель от сильных ударов.
- Предохраняйте переднюю панель от воздействия прямого солнечного света и высоких температур.

## Снятие передней панели

### 1 Нажмите /Open, чтобы открыть переднюю панель.

Если в этом устройстве находится диск, то, удерживая кнопку /Open, можно открыть переднюю панель, не извлекая его.

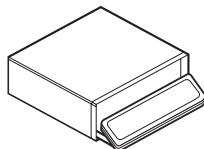

### 2 Нажмите кнопку фиксации, сдвиньте и снимите переднюю панель по направлению к себе.

Старайтесь избегать чрезмерного сдавливания передней панели, не роняйте ее на пол, берегите от воды или других жидкостей во избежание необратимых повреждений.

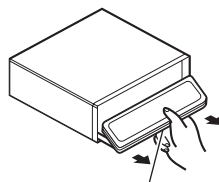

Кнопка фиксации

### 3 Поместите переднюю панель в защитный футляр, предназначенный для безопасного хранения.

## Установка передней панели

### 1 Убедитесь, что внутренняя крышка закрыта.

## Перед началом эксплуатации

- 2 Установите переднюю панель на место, нажав до щелчка.

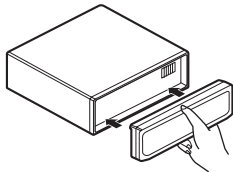

### Перезагрузка микропроцессора

Микропроцессор следует перезагружать в следующих случаях:

- Перед первым использованием этого устройства после установки
  - Если устройство работает неправильно
  - Если на дисплее появляются странные или неверные сообщения
- **Нажмите RESET кончиком карандаша или другим заостренным предметом.**

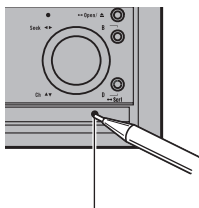

Кнопка RESET



### Режим реверса

Если в течение 30 секунд не выполнить никаких действий, то экранные индикаторы начнут реверсировать и будут продолжать реверсировать каждые 10 секунд. Если нажать кнопку **В** при отключенном питании устройства, а ключ зажигания при этом находится в положении АСС или ON, то реверсивный режим будет отключен. Нажми-

те кнопку **В**, чтобы включить реверсивный режим снова. ■

### Использование и уход за пультом дистанционного управления

#### Установка и извлечение батарейки

Выдвиньте лоток на задней стороне пульта дистанционного управления и вставьте батарейку, соблюдая полярность контактов (+) и (-).

- При первом использовании извлеките пленку, край которой выступает из лотка.

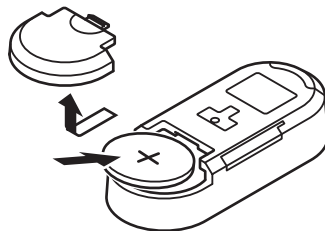

#### ⚠ ПРЕДУПРЕЖДЕНИЕ

- Храните батарейки в недоступном для детей месте. При случайном проглатывании батарейки немедленно обратитесь к врачу.
- Не допускайте перегрева батареек (как в упаковке, так и установленных в пульт) на прямом солнечном свете, вблизи источников открытого огня и т.п.

#### ⚠ ВНИМАНИЕ

- Используйте одну литиевую батарейку **CR2032 (3 V)**.
- Если пульт дистанционного управления не предполагается использовать в течение месяца или более, извлеките из него батарейку.

- При несоблюдении правил замены батареек возникает опасность взрыва. Заменяйте батарейку только батарейкой того же или аналогичного типа.
- Избегайте контакта батарейки с металлическими предметами.
- Не храните батарейку вместе с металлическими предметами.
- В случае протечки батарейки тщательно протрите пульт дистанционного управления и вставьте в него новую батарейку.
- При утилизации использованных элементов питания соблюдайте требования действующего законодательства и иные правила в сфере охраны окружающей среды, действующие в стране/регионе пребывания.

## Использование пульта дистанционного управления

На прямом солнечном свете пульт дистанционного управления может не работать надлежащим образом.



### Важно

- Запрещается хранить пульт дистанционного управления в местах с высокой температурой или на прямом солнечном свете.
- Не роняйте пульт дистанционного управления на пол, где он может застрять под педалью тормоза или акселератора.
- При возникновении любой из указанных ниже ситуаций немедленно прекратите пользоваться устройством и обратитесь к дилеру, у которого Вы его приобрели.
  - Появление дыма из устройства.
  - Появление постороннего запаха из устройства.
  - Попадание в устройство постороннего предмета.
  - Попадание жидкости на корпус или внутрь корпуса устройства.

Продолжение эксплуатации устройства без устранения неисправности может стать причиной его более серьезного по-

вреждения, что, в свою очередь, может привести к несчастному случаю или пожару.

- Не разбирайте и не вносите изменения в конструкцию данного устройства. Это может привести к неисправной работе устройства.
- Не пользуйтесь данным устройством во время маневрирования, поскольку это может стать причиной дорожно-транспортного происшествия.
- Если Вам необходимо воспользоваться устройством во время движения, оглянитесь по сторонам и оцените ситуацию на дороге с тем, чтобы избежать возможного дорожно-транспортного происшествия.
- Не оставляйте пульт дистанционного управления на рулевом колесе незакрепленным. При торможении или маневрировании пульт может упасть на пол. Если пульт упадет под педаль тормоза, то может помешать нормальному торможению автомобиля, а это может повлечь за собой серьезные последствия. Убедитесь, что пульт дистанционного управления на рулевом колесе надежно закреплен. 

# Управление данным устройством

## Описание элементов устройства

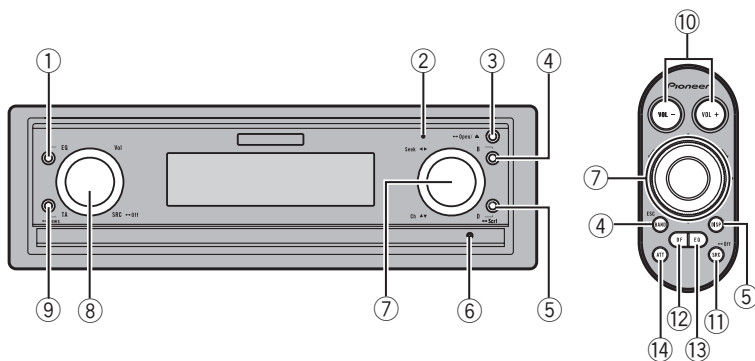

## Основное устройство

### ① Кнопка EQ

Нажмите, чтобы выбрать различные кривые эквалайзера.

Нажмите и удерживайте для выключения и включения индикации на дисплее и подсветки кнопок.

### ② Индикатор выключения дисплея

Загорается при выключении дисплея.

### ③ Кнопка $\Delta$ /Open

Нажмите для извлечения диска из данного устройства.

Чтобы открыть/закрыть переднюю панель, нажмите и удерживайте эту кнопку.

### ④ Кнопка B

Нажмите, чтобы выбрать из трех FM-диапазонов и MW/LW-диапазонов.

При работе с меню нажмите для возврата к обычному экрану.

### ⑤ Кнопка D/Scrl

Нажмите, чтобы выбрать различные режимы дисплея.

Чтобы прокрутить текстовую информацию, нажмите и удерживайте кнопку.

### ⑥ Кнопка RESET

Нажмите, чтобы перезагрузить микро-процессор.

### ⑦ MULTI-CONTROL

Сдвиньте, чтобы произвести ручную настройку с поиском, ускоренную перемотку вперед, назад и использовать функции поиска дорожки. Также используется для управления функциями.

Поворотом этого переключателя выбирается (в зависимости от источника сигнала) отображение на дисплее списка названий дисков, списка названий дорожек, списка папок, списка файлов или списка каналов предварительной настройки.

### ⑧ Кнопка SRC/Off, Vol

Это устройство включается при выборе источника сигнала. Нажмите, чтобы перебрать все доступные источники сигнала.

Поверните, чтобы увеличить или уменьшить громкость.

**9 Кнопка TA/News**

Нажмите, чтобы включить или выключить функцию TA. Нажмите и удерживайте, чтобы включить или выключить функцию НОВОСТИ.

**Пульт дистанционного управления на рулевом колесе**

Функционирует так же, как кнопки на основном устройстве.

**10 Кнопки VOL –/VOL +**

Нажмите, чтобы увеличить или уменьшить громкость.

**11 Кнопка SRC/Off**

Это устройство включается при выборе источника сигнала. Нажмите, чтобы перебрать все доступные источники сигнала.

**12 Кнопка EQ**

Нажмите, чтобы выбрать различные кривые эквалайзера.

**13 Кнопка DF**

Нажмите для использования предварительно запрограммированных функций для каждого источника сигнала. (См. *Использование кнопки DF (прямое управление)* на стр. 58.)

**14 Кнопка ATT**

Используется для быстрого понижения уровня громкости примерно на 90%. Для возврата к исходному уровню громкости нажмите еще раз. 

**Основные операции****Включение и выключение питания****Включение устройства**

- Нажмите кнопку SRC/Off, чтобы включить устройство.

**Выключение устройства**

- Нажмите кнопку SRC/Off и удерживайте ее в нажатом положении до тех пор, пока не выключится устройство.

**Выбор источника сигнала**

Вы можете выбрать источник сигнала для прослушивания.

- Нажмите кнопку SRC/Off несколько раз, чтобы выбрать один из следующих источников сигнала.

**Tuner** (тюнер)—**TV** (телевизор)—**DVD** (Проигрыватель DVD-дисков/проигрыватель-автомат DVD-дисков)—**CD** (встроенный проигрыватель компакт-дисков)—**Multi CD** (проигрыватель-автомат компакт-дисков)—**iPod** (iPod, подключенный с помощью адаптера интерфейса)—**USB** (запоминающее устройство USB)/**iPod** (iPod, подсоединенный через USB)—**EXT** (внешнее устройство 1)—**EXT** (внешнее устройство 2)—**AUX1** (AUX1)—**AUX2** (AUX2)—**BT Audio** (BT-аудиоплеер)—**TEL** (BT-телефон)

**Примечания**

- Источник звука не изменится в следующих случаях.
  - При отсутствии устройства, соответствующего выбранному источнику сигнала.
  - При отсутствии диска или магазина в проигрывателе.

- Если iPod не подключен к данному устройству с помощью адаптера интерфейса.
- Если AUX (вспомогательный вход) выключен (см. стр. 51).
- Если источник **BT Audio** выключен (см. *Активация источника сигнала BT Audio* на стр. 54).
- Если к USB порту данного устройства не подключено запоминающее устройство USB или iPod, на дисплее отображается **NO DEVICE**.
- По умолчанию для AUX1 установлено значение “включен”. Если AUX1 не используется, отключите его (см. *Включение вспомогательной настройки* на стр. 51).
- Зарядка портативного аудиоплеера, подключенного к вспомогательному входу AUX, от источника питания автомобиля может стать причиной возникновения помех. В этом случае отсоедините зарядное устройство.
- Под внешним устройством понимается изделие компании Pioneer (например, из тех, что будут доступны в будущем), которое позволяет управлять основными функциями с помощью данного устройства, хотя и не поддерживается в качестве источника сигнала. С помощью этого устройства можно управлять двумя внешними устройствами. При наличии двух подключенных внешних устройств это устройство автоматически присваивает им категории “внешнее устройство 1” и “внешнее устройство 2”.
- Когда голубой/белый провод этого устройства подключен к реле панели управления автомобильной антенной, антенна на автомобиле выдвигается при включении источника сигнала этого устройства. Чтобы втянуть антенну, выключите источник сигнала.
- Некоторые устройства необходимо включить прежде чем подключать к данному устройству.

## Загрузка диска

### 1 Нажмите **▲/Open**, чтобы открыть переднюю панель.

Откроется щель для загрузки компакт-диска.

### 2 Вставьте компакт-диск в щель для загрузки компакт-диска.

Передняя панель автоматически закроется, и начнется воспроизведение.

- При загрузке CD/CD-R/CD-RW маркированная сторона должна быть обращена вверх.

Щель для загрузки компакт-диска

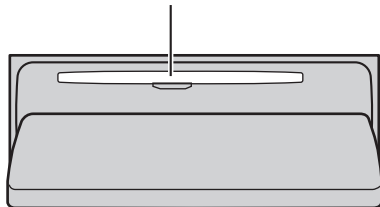

- Диск можно извлечь из проигрывателя нажатием кнопки **▲/Open**.
- После загрузки компакт-диска нажмите кнопку **SRC/Off**, чтобы выбрать встроенный проигрыватель компакт-дисков в качестве источника сигнала.



### Примечания

- Встроенный проигрыватель компакт-дисков одновременно воспроизводит только один стандартный 12-сантиметровый компакт-диск (-R/-RW). Воспроизведение 8-сантиметровых дисков на данном устройстве невозможно.
- Встроенный проигрыватель компакт-дисков может воспроизводить сжатые аудиофайлы, записанные на компакт-диск CD-ROM. (Список воспроизводимых форматов см. в разделе стр. 88.)
- Рекомендации по обращению с проигрывателем и дисками содержатся в указанном ниже разделе. См. раздел стр. 85.

- Не вставляйте в щель для загрузки компакт-диска ничего, кроме компакт-диска.
- Иногда происходит задержка между началом воспроизведения диска и появлением звука. При считывании данных с диска отображается надпись **FORMAT READ**.
- Если Вы не можете полностью вставить диск или после установки диска он не воспроизводится, убедитесь, что сторона диска с этикеткой обращена вверх. Нажмите кнопку **▲/Open**, чтобы извлечь диск, и перед его повторной установкой проверьте, не поврежден ли он.
- При возникновении неполадок в работе функции загрузки/извлечения компакт-диска, чтобы извлечь застрявший диск, нужно нажать и удерживать кнопку **▲/Open** и одновременно открыть переднюю панель.
- Если на дисплее появляется сообщение об ошибке, см. раздел *Сообщения об ошибках* на стр. 83.

## Регулировка громкости

- **Используйте Vol для регулирования уровня звука.**
  - Нажимайте **VOL +/VOL -** на пульте дистанционного управления для регулировки уровня громкости. **■**

## Тюнер

### Основные операции

#### RDS

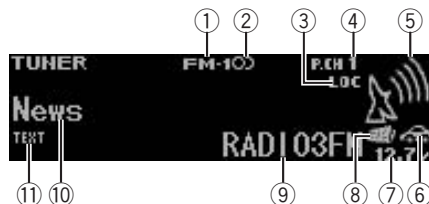

- 1 Индикатор диапазона
- 2 Индикатор  $\infty$  (стерео)  
Появляется, когда вещание на выбранной частоте ведется в режиме стерео.
- 3 Индикатор **LOC**  
Появляется при включении местного поиска.
- 4 Индикатор номера предварительной настройки
- 5 Индикатор уровня сигнала  
Показывает интенсивность радиосигнала.
- 6 Индикатор TP – программы дорожных сводок (🚗)  
Появляется, когда радиоприемник настроен на TP-станцию.
- 7 Индикатор напряжения  
Показывает напряжение батареи.
  - Отображаемое индикатором значение может отличаться от фактического напряжения.
- 8 Индикатор новостей (📰)  
Загорается, если принимается заданная программа новостей.
- 9 Название программы
- 10 Индикатор значка станцииPTY
- 11 Индикатор **TEXT**  
Показывает, что принимается радиотекст.

# Управление данным устройством

## Диапазоны, не поддерживающие RDS или MW/LW

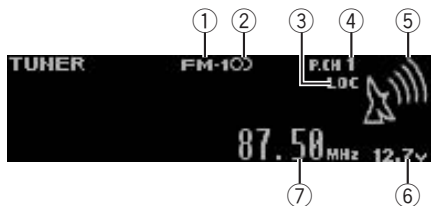

- ① Индикатор диапазона
- ② Индикатор (стерео)  
Появляется, когда вещание на выбранной частоте ведется в режиме стерео.
- ③ Индикатор LOC  
Появляется при включении местного поиска.
- ④ Индикатор номера предварительной настройки
- ⑤ Индикатор уровня сигнала  
Показывает интенсивность радиосигнала.
- ⑥ Индикатор напряжения  
Показывает напряжение батареи.
  - Отображаемое индикатором значение может отличаться от фактического напряжения.
- ⑦ Индикатор частоты

### ● Выбор диапазона

Нажмите **B**.

- Можно выбрать диапазоны **FM1**, **FM2**, **FM3** или **MW/LW**.

### ● Ручная настройка (пошаговая)

Нажмите **MULTI-CONTROL** влево или вправо.

### ● Автоматический поиск

Нажмите **MULTI-CONTROL** влево или вправо и удерживайте, а затем отпустите.

- Вы можете отменить настройку с поиском, нажав **MULTI-CONTROL** вправо или влево.

- Каналы можно пропускать, нажимая вправо или влево и удерживая **MULTI-CONTROL**.

Настройка с поиском начнется, как только Вы отпустите **MULTI-CONTROL**.

## Примечания

- Можно включить или выключить функцию AF (поиск альтернативных частот) данного устройства. Для обычной настройки функция AF должна быть выключена (смотрите в стр. 17).
- Не все станции предоставляют услугу RDS.
- Такие функции RDS, как AF и TA, доступны только в том случае, если Ваш радиоприемник настроен на RDS-станцию.

## Запоминание и повторный вызов радиочастот

Вы можете сохранить в памяти устройства до шести частот радиостанций для последующего быстрого вызова.

- В памяти можно сохранить до шести радиостанций каждого диапазона.

### 1 С помощью MULTI-CONTROL сохраните выбранную частоту в памяти устройства.

Поворачивайте для выбора другого номера предварительной настройки. Чтобы сохранить, нажмите и удерживайте.

### 2 С помощью MULTI-CONTROL выберите нужный телеканал.

Поворачивайте для перехода к другой радиостанции. Нажмите, чтобы выбрать.

- Все сохраненные радиостанции FM диапазонов можно вызывать из отдельных FM диапазонов.
- Вы также можете выбрать другой телеканал, нажимая **MULTI-CONTROL** вверх или вниз.
- Чтобы вернуть дисплей в исходный режим, нажмите **B**.
- Если Вы не воспользуетесь списком в течение 30 секунд, дисплей автоматически вернется в исходный режим.

- Пока отображается дисплей частоты, Вы также можете нажать **MULTI-CONTROL** вверх или вниз, чтобы вызвать из памяти частоты радиостанций, назначенные номерам предварительной настройки.

## Прием радиопередач аварийного сигнала PTY

В случае трансляции аварийного сигнала PTY устройство автоматически примет его (появится **ALARM**). По окончании трансляции система вернется к предыдущему источнику.

- Сообщение об аварии можно отменить, нажав **TA/News**, **SRC/Off**, **B** или **MULTI-CONTROL**.

## Знакомство с расширенными функциями

**1** Нажмите **MULTI-CONTROL**, чтобы вывести на экран основное меню.

**2** С помощью **MULTI-CONTROL** выберите **FUNCTION**.

Поворачивайте для перехода к другому пункту меню. Нажмите, чтобы выбрать.

**3** Для выбора функции поворачивайте **MULTI-CONTROL**.

**BSM** (запоминание лучших станций)—**Regional** (региональный)—**Local** (настройка с местным поиском)—**PTY search** (выбор типа программы)—**Traffic Announce** (режим ожидания дорожных сводок)—**Alternative FREQ** (поиск альтернативных частот)—**News interrupt** (прерывание для передачи новостей)

### Примечания

- Чтобы вернуть дисплей в исходный режим, нажмите **B**.
- Если Вы не воспользуетесь данной функцией в течение 30 секунд, то дисплей автоматически вернется в исходный режим.

- Если выбран **MW/LW**-диапазон, для выбора будут доступны только функции **BSM** или **Local**.

## Запоминание частот самых мощных трансляций

Функция **BSM** (запоминание лучших станций) позволяет автоматически сохранять шесть самых мощных радиочастот.

**1** С помощью **MULTI-CONTROL** выберите в меню функций **BSM**.

См. раздел *Знакомство с расширенными функциями* на стр. 16.

**2** Нажмите **MULTI-CONTROL**, чтобы включить функцию **BSM**.

В памяти устройства будут сохранены шесть самых мощных радиочастот в порядке мощности их сигнала.

- Для отмены режима нажмите **MULTI-CONTROL** еще раз.

## Настройка на мощные сигналы

Настройка с местным поиском позволяет Вам настраиваться только на радиостанции с достаточно мощными сигналами для качественного приема.

**1** С помощью **MULTI-CONTROL** выберите в меню функций **Local**.

На дисплее появится надпись **Local**.

**2** Нажмите **MULTI-CONTROL**, чтобы включить настройку с местным поиском.

- Нажмите **MULTI-CONTROL** еще раз, чтобы включить настройку с местным поиском.

**3** Нажмите **MULTI-CONTROL** влево или вправо, чтобы выбрать нужную настройку.

**FM: Level 1—Level 2—Level 3—Level 4**  
**MW/LW: Level 1—Level 2**

# Управление данным устройством

Чем больше число, тем выше уровень настройки. Настройка самого высокого уровня позволяет осуществлять прием только станций с самым сильным сигналом, а уменьшение уровня настройки позволяет принимать другие станции по степени убывания интенсивности сигнала.

## Выбор альтернативных частот

Если качество приема низкое, устройство автоматически выполнит поиск другой станции в той же сети.

### 1 С помощью MULTI-CONTROL выберите в меню функций Alternative FREQ.

См. раздел *Знакомство с расширенными функциями* на стр. 16.

### 2 Нажмите MULTI-CONTROL, чтобы включить функцию AF.

■ Чтобы выключить громкоговоритель, нажмите MULTI-CONTROL еще раз.

### Примечания

- Когда включена функция AF, во время настройки с поиском или в режиме BSM настраиваются только RDS-радиостанции.
- При вызове предварительно настроенной станции тюнер может обновить ее частоту значением из списка AF альтернативных частот станции. На дисплее не отображается номер предварительной настройки, если данные RDS для принятой станции отличаются от данных для изначально сохраненной станции.
- Во время поиска AF звук может прерываться.
- Функцию AF можно включить или выключить отдельно для каждого FM-диапазона.

## Использование функции Поиск PI (по идентификатору программы)

Если подходящую станцию найти не удается или качество приема ухудшается, устройство автоматически выполнит поиск

другой станции со сходной программой. Во время поиска отображается PI SEEK и приглушается звук.

## Использование автоматического поиска PI (по идентификатору программы) для предварительно настроенных станций

Если не удастся вызывать предварительно настроенные станции, устройство можно настроить на выполнение поиска PI (по идентификатору программы) во время вызова предварительной настройки.

- По умолчанию функция автоматического поиска PI (по идентификатору программы) выключена. См. раздел *Включение автоматического поиска PI* на стр. 50.

## Ограничение станций региональными программами

При использовании функции AF функция региональных программ ограничивает выбор станциями, транслирующими региональные программы.

### 1 С помощью MULTI-CONTROL выберите в меню функций Regional.

См. раздел *Знакомство с расширенными функциями* на стр. 16.

### 2 Нажмите MULTI-CONTROL, чтобы включить региональную функцию.

■ Чтобы выключить громкоговоритель, нажмите MULTI-CONTROL еще раз.

### Примечания

- Трансляции региональных программ и региональные сети организуются по-разному в зависимости от страны (т.е. они могут изменяться в зависимости от зоны радиовещания, территории государства или часового пояса).

- Номер предварительной настройки может исчезнуть с дисплея, если тюнер настроен на региональную станцию, отличающуюся от изначально установленной станции.
- Региональную функцию можно включить или выключить отдельно для каждого FM-диапазона.

## Прием дорожных сводок

Функция TA (ожидание дорожных сводок) позволяет автоматически получать дорожные сводки вне зависимости от источника сигнала, который Вы прослушиваете. Функцию TA можно активировать как для TP-станции (станции, передающей информацию о дорожном движении), так и для TP-станции расширенной сети вещания (станции, передающей информацию со ссылкой на TP-станции).

**1 Настройте тюнер на TP-станцию или станцию расширенной сети вещания, передающую дорожные сводки TP.**  
Загорится индикатор TP (📶).

**2 Нажмите TA/News, чтобы включить режим ожидания дорожных сводок.**

- Чтобы выключить функцию, нажмите TA/News еще раз.

**3 В начале приема дорожной сводки отрегулируйте громкость TA (дорожных сводок) с помощью кнопки Vol.**  
Новая установленная громкость сохраняется в памяти и будет вызываться для последующих дорожных сводок.

**4 Для отмены прослушивания сводки нажмите кнопку TA/News во время приема сводки.**  
Тюнер вернется к исходному источнику сигнала, но останется в режиме ожидания до повторного нажатия кнопки TA/News.

- Для отмены прослушивания сводки можно также нажать кнопку SRC/Off, в или MULTI-CONTROL во время приема дорожной сводки.

## Примечания

- Для включения и выключения функции можно также использовать меню, отображающееся при использовании переключателя MULTI-CONTROL.
- Система переключается обратно на исходный источник сигнала после приема дорожной сводки.
- Во время настройки с поиском или в режиме BSM при включенной функции TA настраиваются только TP-станции и станции расширенной сети вещания, передающие дорожные сводки.

## Использование функцийPTY

Можно настроиться на радиостанцию с помощью информации PTY (типа программы).

### Поиск станции RDS с помощью информации PTY

Можно выполнять поиск общих радиовещательных программ, например, тех, что перечислены в следующем разделе. См. стр. 20.

#### 1 С помощью MULTI-CONTROL выберите в меню функций PTY search.

См. раздел *Знакомство с расширенными функциями* на стр. 16.

#### 2 Нажмите MULTI-CONTROL влево или вправо, чтобы выбрать тип программы. News&Inf—Popular—Classics—Others

#### 3 Нажмите MULTI-CONTROL, чтобы начать поиск.

Устройство начинает поиск радиостанций, передающих данный тип программ. При обнаружении радиостанции на дисплее будет показано название данной программы.

Информация PTY (идентификационный код типа программы) приведена в следующем разделе. См. стр. 20.

## Управление данным устройством

- Для отмены поиска нажмите **MULTI-CONTROL** еще раз.
- Программы некоторых радиостанций могут отличаться от программ, указанных в передаваемом коде PTY.
- Если ни одна из станций не передает программы нужного типа, то на дисплее в течение примерно двух секунд будет показано **Not found**, и затем тюнер перейдет в режим приема станции, с которой был начат поиск.

### Использование прерывания для передачи новостей

Устройство может переключаться с других станций на станцию новостей с кодом PTY, когда эта станция начинает передавать программу новостей. После окончания программы новостей возобновляется прием прежней программы.

- Для включения режима прерывания для передачи новостей нажмите и удерживайте **TA/News**.

Нажимайте **TA/News**, пока на дисплее не появится надпись **ON**.

- Для выключения режима прерывания нажмите и удерживайте **TA/News** до появления на дисплее **OFF**.
- Прием программы новостей можно отменить, нажав **TA/News**, **SRC/Off**, **B** или **MULTI-CONTROL**.

#### Примечание

Для включения и выключения программы новостей можно также использовать меню, отображающееся при использовании переключателя **MULTI-CONTROL**.

### Использование функции радиотекста

Тюнер может показывать данные радиотекста, передаваемые станциями RDS, такие как информация о станции, название звучащей в эфире песни и имя исполнителя.

- Тюнер автоматически запоминает три последних принимаемых станции и заменяет текст первой из них на новый, если такой текст принимается.

### Отображение радиотекста

Вы можете вывести на дисплей принимаемый радиотекст, а также радиотекст трех последних сообщений.

#### 1 Нажмите и удерживайте кнопку **D/Scrl** для вывода на дисплей радиотекста.

Будет показан радиотекст принимаемой в настоящий момент станции.

- Вы можете отменить показ радиотекста нажатием кнопки **D/Scrl**, **TA/News**, **SRC/Off**, **EQ** или **B**.
- Если радиотекст не принимается, то на дисплее будет показано сообщение **NO TEXT**.

#### 2 Нажмите **MULTI-CONTROL** влево или вправо, чтобы вызвать из памяти три последних радиотекста.

Для переключения между текущим радиотекстом и тремя последними сообщениями радиотекста нажмите **MULTI-CONTROL** влево или вправо.

- Если в памяти отсутствуют данные радиотекста, то индикация на дисплее не изменится.

#### 3 Для прокрутки нажмите **MULTI-CONTROL** вверх или вниз.

Для возврата в начало нажмите **MULTI-CONTROL** вверх. Для прокрутки данных радиотекста нажмите **MULTI-CONTROL** вниз.

### Запись и вызов из памяти радиотекста

Вы можете сохранить данные шести сообщений радиотекста под кнопками от **RT Мемо 1** до **RT Мемо 6**.

#### 1 Выведите на дисплей радиотекст, который нужно сохранить.

См. раздел *Отображение радиотекста* на стр. 19.

## Управление данным устройством

### 2 Используйте MULTI-CONTROL, чтобы сохранить выбранный радиотекст.

Поворачивайте для выбора другого номера предварительной настройки. Чтобы сохранить, нажмите и удерживайте.

### 3 Используйте MULTI-CONTROL для выбора нужного радиотекста.

Поворачивайте для перехода к другому радиотексту. Нажмите, чтобы выбрать.

- Чтобы вернуть дисплей в исходный режим, нажмите **B**.
- Если Вы не воспользуетесь списком в течение 30 секунд, дисплей автоматически вернется в исходный режим.

## Список PTY

Общие	Код	Тип программы
News&Inf	NEWS	Новости
	AFFAIRS	Текущая информация
	INFO	Общая информация и сообщения
	SPORT	Спортивные новости
	WEATHER	Метеорологические сводки/метеорологическая информация
	FINANCE	Отчеты с фондового рынка, коммерция, торговля и т.п.
	Popular	POP MUS
	ROCK MUS	Современная музыка
	EASY MUS	Легкая музыка
	OTH MUS	Музыка неопределенного стиля
	JAZZ	Джаз
	COUNTRY	Музыка кантри
	NAT MUS	Национальная музыка
	OLDIES	Старая музыка, золотая коллекция
	FOLK MUS	Народная музыка

Общие	Код	Тип программы
Classics	L. CLASS	Легкая классическая музыка
	CLASSIC	Классическая музыка
Others	EDUCATE	Образовательные программы
	DRAMA	Радиопостановки и сериалы
	CULTURE	Национальная или региональная культура
	SCIENCE	Природа, наука и техника
	VARIED	Развлекательные программы
	CHILDREN	Детские программы
	SOCIAL	Социальные новости
	RELIGION	Религиозные новости или службы
	PHONE IN	Ток-шоу
	TOURING	Программы для путешественников; не для дорожных сводок
	LEISURE	Хобби и развлечения
	DOCUMENT	Документальные программы



# Управление данным устройством

## Встроенный проигрыватель компакт-дисков

### Основные операции

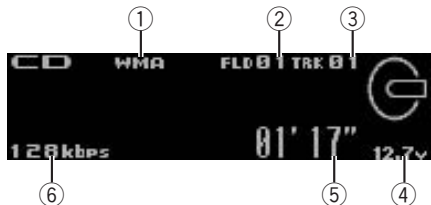

- ① Индикатор **WMA/MP3/AAC/WAV**  
При воспроизведении сжатого аудиофайла отображает тип воспроизводимого аудиофайла.
  - ② Индикатор номера папки  
При воспроизведении сжатого аудиофайла отображает номер папки, в которой находится воспроизводимый файл.
  - ③ Индикатор номера дорожки
  - ④ Индикатор напряжения  
Показывает напряжение батареи.
    - Отображаемое индикатором значение может отличаться от фактического напряжения.
  - ⑤ Индикатор времени воспроизведения
  - ⑥ Индикатор скорости передачи данных/частоты дискретизации  
При воспроизведении сжатого аудиофайла показывает скорость передачи данных или частоту дискретизации текущей дорожки (файла).
    - При воспроизведении файлов WMA, записанных в режиме VBR (переменная скорость передачи данных), отображается среднее значение скорости передачи данных.
    - При воспроизведении файлов MP3, записанных в режиме VBR (переменная скорость передачи данных), вместо значения скорости передачи данных отображается **VBR**.
- **Выбор папки**  
Нажмите **MULTI-CONTROL** вверх или вниз.

- Вы не можете выбрать папку, не содержащую сжатых аудиофайлов.

- **Выбор дорожки**  
Нажмите **MULTI-CONTROL** влево или вправо.

- **Ускоренная перемотка вперед/назад**  
Нажмите **MULTI-CONTROL** влево или вправо и удерживайте.
  - При включении ускоренной перемотки вперед или назад при воспроизведении сжатых аудиофайлов звук не воспроизводится.

- **Возврат к корневой папке**  
Нажмите и удерживайте **B**.
  - Если папка 01 (КОРНЕВАЯ) не содержит файлов, воспроизведение начнется с папки 02.

- **Переключение между сжатыми аудиофайлами и диском CD-DA**  
Нажмите **B**.
  - Данная операция доступна только при воспроизведении дисков CD-EXTRA или MIXED-MODE.
  - При переключении между режимами сжатого аудиофайла и CD-DA воспроизведение начинается с первой дорожки диска.















#### Примечание











Воспроизведение выполняется по порядку номеров файлов. Не содержащие файлов папки пропускаются. (Если папка 01 (КОРНЕВАЯ) не содержит файлов, воспроизведение начнется с папки 02.)

## Отображение текстовой информации диска



- Нажмите **D/Scroll** для выбора текстовой информации.
  - Для компакт-диска с введенным названием  
Время воспроизведения—🕒: название диска и время воспроизведения
  - Для дисков формата CD TEXT

Время воспроизведения—: имя артиста на диске и : название дорожки—: имя артиста на диске и : название диска—: название диска и : название дорожки—: имя артиста на дорожке и : название дорожки—: название дорожки и время воспроизведения—: название дорожки, : имя артиста на дорожке и : название диска

#### • Для WMA/MP3/AAC

Время воспроизведения—: имя папки и : имя файла—: имя артиста и : название дорожки—: имя артиста и : название альбома—: название альбома и : название дорожки—: название дорожки и время воспроизведения—: комментарий и время воспроизведения—: название дорожки, : имя артиста и : название альбома

#### • Для WAV

Время воспроизведения—: имя папки и : имя файла



#### Примечания

- Текстовую информацию можно прокручивать, удерживая нажатой кнопку **D/Scr1**.
- Компакт-диски, содержащие определенную информацию, например, текст и/или численные данные, относятся к категории CD TEXT.
- Если специальная информация не была записана на диск, то заголовок или название диска не будут отображаться на дисплее.
- В зависимости от версии iTunes, использованной для записи файлов MP3 на диск, комментарии могут отображаться неправильно.
- В зависимости от используемой для преобразования файлов в формат WMA версии Windows Media™ Player названия альбомов и другая текстовая информация может отображаться неправильно.

- Частота дискретизации, отображающаяся на дисплее, может быть округлена.
- Если при выполнении начальных настроек включить функцию постоянной прокрутки, то текстовая информация будет постоянно прокручиваться на дисплее. См. раздел *Включение режима постоянной прокрутки* на стр. 54.
- В зависимости от наборов символов на диске русский текст может отображаться с искажениями. Информацию о допустимых наборах символов для русского текста смотрите в *Сжатые аудиофайлы, записанные на диск* на стр. 88.

## Выбор дорожек из списка названий дорожек

Список названий дорожек позволяет просмотреть названия дорожек, записанных на диске формата CD TEXT, и выбрать нужную дорожку для воспроизведения.

### ● С помощью MULTI-CONTROL выберите нужное название дорожки.

Поворачивайте для перехода к другой дорожке. Нажмите для начала воспроизведения.

- Текстовую информацию можно прокручивать, удерживая нажатой кнопку **D/Scr1**.
- Чтобы вернуть дисплей в исходный режим, нажмите **B**.
- Если Вы не воспользуетесь списком в течение 30 секунд, дисплей автоматически вернется в исходный режим.

## Выбор файлов из списка имен файлов

Список имен файлов позволяет просматривать список имен файлов (или папок) и выбирать нужный для воспроизведения.

### ● С помощью MULTI-CONTROL выберите нужное имя файла (или папки).

Поворачивайте для изменения названия файла или папки.

# Управление данным устройством

- выбрав файл, нажмите, чтобы начать воспроизведение.
- выбрав папку, нажмите для отображения на дисплее списка файлов (или папок), находящихся в выбранной папке.
- выбрав папку, нажмите и удерживайте для воспроизведения композиции в выбранной папке.
  - Также воспроизвести файл можно нажатием **MULTI-CONTROL** вправо.
  - Для возврата к предыдущему списку (к папке на один уровень выше) нажмите **MULTI-CONTROL** влево.
  - Число папок/файлов в текущей папке отображается в правой части дисплея.
    - Текстовую информацию можно прокручивать, удерживая нажатой кнопку **D/Scrl**.
    - Чтобы вернуть дисплей в исходный режим, нажмите **B**.
    - Если Вы не воспользуетесь списком в течение 30 секунд, дисплей автоматически вернется в исходный режим.
- Если Вы не воспользуетесь данными функциями, за исключением функции **TitleInput "A"**, в течение 30 секунд, то дисплей автоматически переключится в исходный режим.
- При воспроизведении дисков, содержащих сжатые аудиофайлы, или дисков формата **CD TEXT** переключиться на дисплей ввода названия диска невозможно.

## Выбор диапазона повторного воспроизведения

### 1 С помощью **MULTI-CONTROL** выберите в меню функций **Play mode**.

См. раздел *Знакомство с расширенными функциями* на стр. 23.

### 2 Нажмите **MULTI-CONTROL**, чтобы выбрать нужный режим.

- **Disc repeat** – Повторное воспроизведение всех дорожек
- **Track repeat** – Повтор текущей дорожки
- **Folder repeat** – Повтор текущей папки
- Если Вы выберете другую папку во время повторного воспроизведения, диапазон повторного воспроизведения сместится на повтор диска.
  - Выполнение поиска дорожки или ускоренной перемотки вперед/назад в режиме **Track repeat** (повтор дорожки) автоматически меняет диапазон повторного воспроизведения на **Disc repeat/Folder repeat**.
  - При выборе **Folder repeat** (повтор папки) воспроизведение вложенных папок этой папки невозможно.

## Знакомство с расширенными функциями

### 1 Нажмите **MULTI-CONTROL**, чтобы вывести на экран основное меню.

### 2 С помощью **MULTI-CONTROL** выберите **FUNCTION**.

Поворачивайте для перехода к другому пункту меню. Нажмите, чтобы выбрать.

### 3 Для выбора функции поворачивайте **MULTI-CONTROL**.

**Play mode** (повторное воспроизведение)—**Random mode** (воспроизведение в произвольной последовательности)—**Scan mode** (сканирующее воспроизведение)—**Pause** (пауза)—**TitleInput "A"** (ввод названия диска)

### Примечания

- Чтобы вернуть дисплей в исходный режим, нажмите **B**.

## Воспроизведение дорожек в произвольной последовательности

Данная функция позволяет воспроизводить дорожки в произвольной последовательности в пределах выбранного диапазона повторного воспроизведения.

### 1 С помощью MULTI-CONTROL выберите в меню функций Random mode.

См. раздел *Знакомство с расширенными функциями* на стр. 23.

### 2 Нажмите MULTI-CONTROL, чтобы включить воспроизведение в произвольной последовательности.

Воспроизведение дорожек в произвольной последовательности.

- Нажмите MULTI-CONTROL еще раз, чтобы выключить функцию воспроизведения в произвольной последовательности.

## Сканирование папок и дорожек

В режиме сканирования выполняется поиск композиции в пределах выбранного диапазона повторного воспроизведения.

### 1 С помощью MULTI-CONTROL выберите в меню функций Scan mode.

См. раздел *Знакомство с расширенными функциями* на стр. 23.

### 2 Нажмите MULTI-CONTROL, чтобы включить сканирующее воспроизведение.

Будут воспроизводиться первые 10 секунд каждой дорожки.

### 3 Нажмите MULTI-CONTROL для включения сканирующего воспроизведения, когда Вы найдете нужную дорожку.

- Если дисплей автоматически вернулся в режим воспроизведения, выберите Scan mode снова с помощью MULTI-CONTROL.
- После завершения сканирования диска (папки) снова начнется обычное воспроизведение дорожек.

## Приостановка воспроизведения

### 1 С помощью MULTI-CONTROL выберите в меню функций Pause.

См. раздел *Знакомство с расширенными функциями* на стр. 23.

### 2 Нажмите MULTI-CONTROL, чтобы включить паузу.

Воспроизведение текущей дорожки приостанавливается.

- Чтобы выключить паузу, нажмите MULTI-CONTROL еще раз.

## Использование функций названия диска

Вы можете вводить названия компакт-дисков и просматривать их. При следующей установке компакт-диска с заданным Вами названием это название отобразится на дисплее.

### Ввод названий дисков

Используйте функцию ввода названия диска для сохранения до 48 наименований компакт-дисков. Каждое название может содержать не более 10 символов.

### 1 Включите воспроизведение компакт-диска, для которого Вы хотите ввести название.

### 2 С помощью MULTI-CONTROL выберите в меню функций TitleInput "A".

См. раздел *Знакомство с расширенными функциями* на стр. 23.

### 3 Нажмите D/Scrl для выбора нужного типа символов.

Нажимайте D/Scrl для выбора следующих типов символов:

Буквы (прописные буквы), цифры и символы—Буквы (строчные буквы)—Буквы европейских языков с диакритическими знаками (например, á, à, â, ç)—Цифры и символы

### 4 Нажмите MULTI-CONTROL вверх или вниз для выбора буквы алфавита.

## Управление данным устройством

5 Перемещение курсора на позицию предыдущего или последующего символа осуществляется нажатием **MULTI-CONTROL** влево или вправо соответственно.

6 Чтобы переместить курсор в конец, нажмите **MULTI-CONTROL** вправо после ввода названия.

При повторном нажатии **MULTI-CONTROL** вправо введенное название сохраняется в памяти.

7 Для возврата к дисплею воспроизведения нажмите кнопку **B**.



### Примечания

- Названия остаются в памяти даже после того, как диск удален из устройства, и вызываются из памяти после повторной установки данного диска.
- После записи в память данных для 48 дисков данные для следующего диска будут замещать собой данные, указанные для первого диска.
- Если подключен проигрыватель-автомат компакт-дисков, Вы можете ввести до 100 названий дисков.
- Если подключен проигрыватель-автомат компакт-дисков, не поддерживающий функцию ввода названий дисков, Вы не сможете вводить названия дисков в это устройство.

## Воспроизведение композиций с запоминающего устройства USB

Вы можете воспроизводить сжатые аудиофайлы, находящиеся на внешнем запоминающем устройстве USB.

- Подробную информацию о поддерживаемых форматах см. в *Дополнительная информация* на стр. 83.

### Основные операции

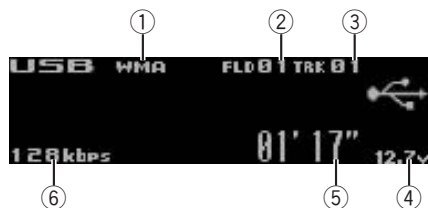

- 1 Индикатор **WMA/MP3/AAC/WAV**  
Показывает тип текущего файла.
- 2 Индикатор номера папки
- 3 Индикатор номера дорожки
- 4 Индикатор напряжения  
Показывает напряжение батареи.
  - Отображаемое индикатором значение может отличаться от фактического напряжения.
- 5 Индикатор времени воспроизведения
- 6 Индикатор скорости передачи данных/частоты дискретизации
  - При воспроизведении файлов WMA, записанных в режиме VBR (переменная скорость передачи данных), отображается среднее значение скорости передачи данных.
  - При воспроизведении файлов MP3, записанных в режиме VBR (переменная скорость передачи данных), вместо значения скорости передачи данных отображается **VBR**.

### ● Подключение запоминающего USB устройства и воспроизведение

- 1 Вставьте разъем запоминающего USB устройства в USB порт.  
Информацию о местонахождении USB порта см. в разделе *Основное устройство* на стр. 11.
- 2 Нажмите кнопку **SRC/Off**, чтобы выбрать **USB** в качестве источника сигнала.  
Начнется воспроизведение.

### ● Выбор папки

Нажмите **MULTI-CONTROL** вверх или вниз.

### ● Ускоренная перемотка вперед/назад

Нажмите **MULTI-CONTROL** влево или вправо и удерживайте.

### ● Выбор дорожки

Нажмите **MULTI-CONTROL** влево или вправо.

### ● Возврат к корневой папке

Нажмите и удерживайте **B**.

### ● Отключение запоминающего устройства USB

Извлеките разъем запоминающего устройства USB из порта.

Отсоединить запоминающее устройство USB можно в любое время, когда Вы захотите прекратить воспроизведение.



### Примечания

- Рекомендации по обращению с запоминающими устройствами USB и этим устройством содержатся в указанном ниже разделе. См. раздел *Дополнительная информация*.
- Если на дисплее появляется сообщение об ошибке, см. раздел *Сообщения об ошибках* на стр. 83.
- Если папка 01 (КОРНЕВАЯ) не содержит файлов, воспроизведение начнется с папки 02.
- Когда портативный USB аудиоплеер с функцией зарядки аккумулятора подклю-

чается к данному устройству, а ключ зажигания при этом находится в положении ACC или ON, происходит зарядка аккумулятора.

## Отображение текстовой информации аудиофайла

Данная операция идентична той, что используется для встроенного проигрывателя компакт-дисков.

См. раздел *Отображение текстовой информации диска* на стр. 21.

- Если текст аудиофайла содержит символы, не поддерживаемые основным устройством, такие символы не отображаются.
- Текстовая информация некоторых аудиофайлов может отображаться неправильно.

## Выбор файлов из списка имен файлов

Данная операция идентична той, что используется для встроенного проигрывателя компакт-дисков.

См. раздел *Выбор файлов из списка имен файлов* на стр. 22.

## Знакомство с расширенными функциями

**1 Нажмите MULTI-CONTROL, чтобы вывести на экран основное меню.**

**2 С помощью MULTI-CONTROL выберите FUNCTION.**

Поворачивайте для перехода к другому пункту меню. Нажмите, чтобы выбрать.

## Управление данным устройством

### 3 Для выбора функции поворачивайте MULTI-CONTROL.

**Play mode** (повторное воспроизведение)—  
**Random mode** (воспроизведение в произвольной последовательности)—**Scan mode** (сканирующее воспроизведение)—**Pause** (пауза)

### Функции и их назначение

Функции **Play mode**, **Random mode**, **Scan mode** и **Pause** практически идентичны аналогичным функциям встроенного проигрывателя компакт-дисков.

Название функции	Назначение
<b>Play mode</b>	См. раздел <i>Выбор диапазона повторного воспроизведения</i> на стр. 23. Однако доступные для выбора диапазоны повторного воспроизведения отличаются от диапазонов встроенного проигрывателя компакт-дисков. Ниже перечислены диапазоны повторного воспроизведения для запоминающего устройства USB: <ul style="list-style-type: none"> <li>• <b>Track repeat</b> – Повтор только текущего файла</li> <li>• <b>Folder repeat</b> – Повтор текущей папки</li> <li>• <b>All repeat</b> – Повтор всех файлов</li> </ul>
<b>Random mode</b>	См. раздел <i>Воспроизведение дорожек в произвольной последовательности</i> на стр. 23.
<b>Scan mode</b>	См. раздел <i>Сканирование папок и дорожек</i> на стр. 24.
<b>Pause</b>	См. раздел <i>Приостановка воспроизведения</i> на стр. 24.

### Примечания

- Чтобы вернуть дисплей в исходный режим, нажмите **B**.

- Если Вы выберете другую папку во время повторного воспроизведения, диапазон повторного воспроизведения сменится на **All repeat**.
- Если Вы выполните поиск дорожки или ускоренную перемотку вперед/назад в режиме **Track repeat**, диапазон повторного воспроизведения сменится на **Folder repeat**.
- Когда выбран диапазон **Folder repeat**, воспроизвести вложенную папку текущей папки невозможно.
- После завершения сканирования файла или папки снова начнется обычное воспроизведение файлов.
- Если Вы не воспользуетесь данной функцией в течение 30 секунд, то дисплей автоматически вернется в исходный режим. 

## Воспроизведение музыки на iPod

С помощью данного устройства можно управлять плеером iPod и воспроизводить записанные на нем композиции.

- Подробную информацию о поддерживаемых моделях iPod см. в разделе *Поддержка iPod* на стр. 89.
- Для подключения iPod с разъемом Dock Connector требуется соответствующий USB кабель.

### Основные операции

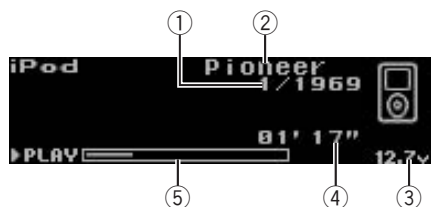

- ① Индикатор номера композиции
- ② Название iPod
- ③ Индикатор напряжения  
Показывает напряжение батареи.
  - Отображаемое индикатором значение может отличаться от фактического напряжения.
- ④ Индикатор времени воспроизведения
- ⑤ Время звучания композиции (индикатор выполнения)

### • Подключение iPod

- 1 Подключите iPod к порту USB с помощью переходника iPod Dock Connector для кабеля USB.  
Информацию о местонахождении USB порта см. в разделе *Основное устройство* на стр. 11.
- 2 Нажмите кнопку **SRC/Off**, чтобы выбрать **iPod** в качестве источника сигнала.  
Начнется воспроизведение.

• **Ускоренная перемотка вперед/назад**  
Нажмите **MULTI-CONTROL** влево или вправо и удерживайте.

### • Выберите дорожку (раздел)

Нажмите **MULTI-CONTROL** влево или вправо.

### • Отключение iPod

Извлеките переходник iPod Dock Connector для USB кабеля из порта.

### Примечания

- Рекомендации по обращению с iPod содержатся в указанном ниже разделе. См. стр. 89.
- Если на дисплее появляется сообщение об ошибке, см. раздел *Сообщения об ошибках* на стр. 83.
- Когда ключ зажигания находится в положении АСС или ON, происходит зарядка батареи iPod, если iPod подключен к данному устройству.
- Если iPod подключен к данному устройству, то включение или выключение iPod невозможно. Однако iPod можно включать и выключать, если выбран режим управления **iPod**.
- Прежде чем подключить iPod к данному устройству, отсоедините от iPod наушники.
- Выключение iPod происходит примерно через две минуты после установки ключа зажигания в положение OFF.

### Поиск композиции

Для простоты использования и облегчения поиска композиций функции данного устройства, предназначенные для управления iPod, максимально приближены к операциям управления на самом iPod.

- В зависимости от количества файлов в памяти iPod на отображение списка может потребоваться какое-то время.
- Если текст на iPod содержит символы, не поддерживаемые этим устройством, такие символы не отображаются.

# Управление данным устройством

## Поиск композиций по категории

- С помощью MULTI-CONTROL выберите композицию.

Поворачивайте для перехода к другой категории. Нажмите, чтобы выбрать.

**Playlists** (списки воспроизведения)—**Artists** (артисты)—**Albums** (альбомы)—**Songs** (композиции)—**Podcasts** (подкасты)—**Genres** (жанры)—**Composers** (композиторы)—**Audiobooks** (аудиокниги)

На дисплее в виде списка появится содержимое выбранной категории.

- Удерживая MULTI-CONTROL, можно включить воспроизведение в любом месте выбранной категории. Также выполнить эту операцию можно нажатием MULTI-CONTROL вправо.
- Вы также можете выбрать другую категорию, нажимая MULTI-CONTROL вверх или вниз.
- Выбрать категорию можно также нажатием MULTI-CONTROL вправо.
- Чтобы вернуться к предыдущей категории, нажмите MULTI-CONTROL влево.
- Для возврата к верхнему уровню категорий нажмите и удерживайте MULTI-CONTROL.
- Текстовую информацию можно прокручивать, удерживая нажатой кнопку D/Scrl.
- Чтобы вернуть дисплей в исходный режим, нажмите B.
- Если Вы не воспользуетесь списком в течение 30 секунд, дисплей автоматически вернется в исходный режим.

## Поиск по списку по алфавиту

- 1 С помощью MULTI-CONTROL выберите категорию.

Поворачивайте для перехода к другой категории. Нажмите, чтобы выбрать.

- 2 При отображении на дисплее списка выбранной категории, нажмите D/Scrl, чтобы включить режим поиска по алфавиту.

- 3 Поворачивайте MULTI-CONTROL для выбора буквы алфавита.

- 4 Нажмите MULTI-CONTROL для отображения списка по алфавиту.

Список отображается начиная с выбранной буквы.

- При отмене поиска по алфавиту на дисплее отображается NOT FOUND.

## Отображение текстовой информации iPod

- Нажмите D/Scrl для выбора текстовой информации.

Время воспроизведения—: имя артиста и : название композиции—: имя артиста и : название альбома—: название альбома и : название композиции—: название композиции и время воспроизведения—: название композиции, : имя артиста и : название альбома

- Текстовую информацию можно прокручивать, удерживая нажатой кнопку D/Scrl.
- Если текст на iPod содержит символы, не поддерживаемые этим устройством, такие символы не отображаются.
- Если при выполнении начальных настроек включить функцию постоянной прокрутки, то текстовая информация будет постоянно прокручиваться на дисплее. См. раздел *Включение режима постоянной прокрутки* на стр. 54.

## Знакомство с расширенными функциями

- 1 Нажмите MULTI-CONTROL, чтобы вывести на экран основное меню.

- 2 С помощью MULTI-CONTROL выберите FUNCTION.

Поворачивайте для перехода к другому пункту меню. Нажмите, чтобы выбрать.

3 Для выбора функции поворачивайте MULTI-CONTROL.

**Play mode** (повторное воспроизведение)—**Shuffle mode** (перемешать)—**Shuffle all** (перемешать все)—**Link play** (воспроизведение по категории)—**Control mode** (режим управления)—**Pause** (пауза)—**Audiobooks** (скорость аудиокниги)

### Функции и их назначение

Функции **Play mode** и **Pause** практически идентичны аналогичным функциям встроенного проигрывателя компакт-дисков.

Название функции	Назначение
Play mode	См. раздел <i>Выбор диапазона повторного воспроизведения</i> на стр. 23. Однако доступные для выбора диапазоны повторного воспроизведения отличаются от диапазонов встроенного проигрывателя компакт дисков. Ниже перечислены диапазоны повторного воспроизведения для iPod: <ul style="list-style-type: none"> <li>• <b>Repeat One</b> – Повтор текущей композиции</li> <li>• <b>Repeat All</b> – Повтор всех композиций в выбранном списке</li> </ul>
Pause	См. раздел <i>Приостановка воспроизведения</i> на стр. 24.

### Примечания

- Чтобы вернуть дисплей в исходный режим, нажмите **B**.
- Если Вы не воспользуетесь данной функцией в течение 30 секунд, то дисплей автоматически вернется в исходный режим.
- Если для функция **Control mode** выбран режим **iPod**, можно использовать только функции **Control mode** и **Pause**.

## Воспроизведение композиций в произвольной последовательности (перемешивание)

1 С помощью MULTI-CONTROL выберите в меню функций **Shuffle mode**.

См. раздел *Знакомство с расширенными функциями* на стр. 29.

2 Нажмите MULTI-CONTROL, чтобы выбрать нужный режим.

- **Shuffle Songs** – Воспроизведение композиций из выбранного списка в произвольной последовательности.
- **Shuffle Albums** – Воспроизведение по порядку композиций из альбома, выбранного случайным образом.
- **Shuffle OFF** – Отмена режима воспроизведения в произвольной последовательности.

## Воспроизведение всех композиций в произвольной последовательности (перемешать все)

1 С помощью MULTI-CONTROL выберите в меню функций **Shuffle all**.

См. раздел *Знакомство с расширенными функциями* на стр. 29.

2 Нажмите MULTI-CONTROL, чтобы включить функцию “перемешать все”. Все композиции на iPod будут воспроизводиться в произвольной последовательности.

- Чтобы выключить функцию воспроизведения всех композиций в произвольной последовательности, нажмите **Shuffle mode** в меню **FUNCTION** еще раз.

## Воспроизведение композиций в жанре воспроизводимой в данный момент композиции

Можно воспроизводить композиции в жанре воспроизводимой в данный момент композиции. Вы можете выбрать композицию из следующих списков.

- Список альбомов артиста, композиция которого воспроизводится в данный момент
- Список композиций, относящихся к воспроизводимому в данный момент альбому
- Список альбомов, относящихся к воспроизводимому в данный момент музыкальному жанру
- В зависимости от количества файлов в памяти iPod на отображение списка может потребоваться какое-то время.

### 1 С помощью MULTI-CONTROL выберите в меню функций Link play.

См. раздел *Знакомство с расширенными функциями* на стр. 29.

### 2 С помощью MULTI-CONTROL выберите нужный режим.

Нажмите **MULTI-CONTROL** влево или вправо для изменения режима; нажмите, чтобы выбрать нужный режим.

- **Artist** – Воспроизведение альбома артиста, композиция которого воспроизводится в данный момент.
- **Album** – Воспроизведение композиции, относящейся к воспроизводимому в данный момент альбому.
- **Genre** – Воспроизведение альбома в жанре, воспроизводимом в данный момент.

При поиске списка на дисплее мигает сообщение **Searching**, а затем начинается воспроизведение списка.

- Если требуемый альбом/композиция не найден(а), то на дисплее отображается **Not found**.

## Управление функциями iPod с устройства iPod

*Эта функция недоступна при использовании следующих моделей iPod.*

- *iPod nano первого поколения*
- *iPod пятого поколения*

Управление функциями iPod может производиться с устройства iPod. Звук будет воспроизводиться через динамики аудиосистемы, а управление может производиться с iPod.

- Если используется данная функция, выключение зажигания не приведет к выключению iPod. Для выключения питания iPod воспользуйтесь его органами управления.

### 1 С помощью MULTI-CONTROL выберите в меню функций Control mode.

См. раздел *Знакомство с расширенными функциями* на стр. 29.

### 2 Нажмите MULTI-CONTROL, чтобы выбрать нужный режим.

- **iPod** – Управление функциями iPod данного устройства может производиться с подключенного устройства iPod.
- **AUDIO** – Управление функциями iPod данного устройства может производиться с помощью органов управления данного устройства.

### 3 Если выбран режим iPod, воспользуйтесь органами управления iPod для выбора и воспроизведения композиции.

- При переключении на режим управления iPod воспроизведение композиции приостанавливается. Для возобновления воспроизведения используйте iPod.
- Даже если выбран режим iPod, следующими функциями можно управлять с данного устройства.
  - Громкость
  - Ускоренная перемотка вперед/назад
  - Переход к предыдущей/следующей композиции

- Пауза
- Отображение текстовой информации



### Примечания

- При установке режима управления iPod доступны только следующие функции:
  - Доступны только функции **Control mode** (управление с пульта ДУ) и **Pause** (пауза).
  - Функция выбора вручную с помощью органов управления данного устройства недоступна.
- При включении данной функции воспроизведение приостанавливается. Для возобновления воспроизведения используйте iPod.

## Настройка скорости воспроизведения аудиокниг

Скорость воспроизведения аудиокниг на iPod можно регулировать.

### 1 С помощью MULTI-CONTROL выберите в меню функций Audiobooks.

См. раздел *Знакомство с расширенными функциями* на стр. 29.

### 2 Нажмите MULTI-CONTROL, чтобы выбрать нужный режим.

Нажимайте **MULTI-CONTROL**, пока нужный режим не отобразится на дисплее.

- **Faster** – Воспроизведение с большей скоростью
- **Normal** – Воспроизведение с обычной скоростью
- **Slower** – Воспроизведение с меньшей скоростью

# Регулировки аудиопараметров

## Режимы работы

Сетевой режим DSP с 4-сторонней связью позволяет создать 4-стороннюю систему с громкоговорителями отдельно для воспроизведения верхних, средних, низких и ультранизких частот (диапазонов), причем каждый громкоговоритель обслуживается отдельным усилителем. В сетевом режиме с 4-сторонней связью доступны функции настройки сети и временной задержки. Эти две функции необходимы для обеспечения точного управления настройками каждого частотного диапазона в системе с несколькими усилителями и громкоговорителями.



### Важно

Даже при отсоединении аккумуляторной батареи или при перезагрузке микропроцессора аудионастройки устройства сохраняются в памяти. Если вы хотите сбросить аудионастройки, см. раздел *Сброс аудиофункций* на стр. 53.



### Примечание

Если в системе используется один сабвуфер, параметры настройки правого и левого канала, такие как настройки временной задержки и настройки сети, должны быть одинаковыми.

## Простая настройка звука

Выполняя в указанном порядке следующие настройки и регулировки, Вы можете легко создать точно настроенное звуковое поле.

- ① *Использование селектора положения прослушивания (P0SI)*
- ② *Авто TA и EQ (автоматическая регулировка временной задержки и автоматический эквалайзер)*
- ③ *Использование регулировки баланса на стр. 34 (BAL)*

## Точная настройка звука

Выполняя в указанном порядке следующие настройки и регулировки, Вы можете создать точно настроенное звуковое поле.

- ① *Регулировка временной задержки (TA2)*
- ② *Настройка сети (NW 1, NW 2, NW 3)*
- ③ *Точная регулировка кривой эквалайзера (EQ 2)*

## Дополнительные функции

Эти функции полезны при настройке звучания согласно параметрам Вашей системы или личным предпочтениям.

- *Вызов из памяти и копирование кривых эквалайзера (EQ 1)*
- *Регулировка тонкомпенсации (LOUD)*
- *Использование функции преобразования звука (S.Rtrv)*
- *Регулировка уровней входных сигналов (SLA) [ ]*

## Знакомство с регулировками аудиопараметров



- ① **Аудиодисплей**

Показывает состояние регулировки аудиопараметров.

**1** Нажмите **MULTI-CONTROL**, чтобы вывести на экран основное меню.

**2** С помощью **MULTI-CONTROL** выберите **AUDIO**.

Поворачивайте для перехода к другому пункту меню. Нажмите, чтобы выбрать.

### 3 Для выбора аудиофункции поворачивайте MULTI-CONTROL.

Поворотом MULTI-CONTROL осуществляется выбор аудиофункций в следующей последовательности:

**BAL** (регулировка баланса)—**POSI** (селектор положения прослушивания)—**NW 1** (сетевая настройка 1)—**NW 2** (сетевая настройка 2)—**NW 3** (сетевая настройка 3)—**TA1** (настройка временной задержки)—**TA2** (регулировка временной задержки)—**EQ 1** (копирование/вызов эквалайзера)—**EQ 2** (31-полосный графический эквалайзер)—**A.EQ** (включение/выключение автоматического эквалайзера)—**S.Rtrv** (технология преобразования звука)—**LOUD** (тонкомпенсация)—**SLA** (регулировка уровня источника сигнала)

- При выборе FM-тюнера в качестве источника сигнала функция **SLA** недоступна.
- При выборе **FLAT** в **EQ 1** переключиться в **EQ 2** невозможно.
- При выборе **OFF** в **TA1** переключиться в **TA2** невозможно.
- Чтобы вернуться к отображению каждого источника сигнала, нажмите кнопку **B**. 

## Выбор левого или правого канала

Перечисленные ниже функции можно настраивать одновременно либо раздельно для левого и правого каналов.

- *Настройка сети (NW 1, NW 2, NW 3)*
- *Точная регулировка кривой эквалайзера (EQ 2)*

**1 Используйте MULTI-CONTROL, чтобы выбрать аудиофункцию, описанную выше.**

**2 Нажмите и удерживайте MULTI-CONTROL для переключения между режимами раздельной и одно-временной настройки левого/правого каналов.**

При каждом нажатии с удержанием MULTI-CONTROL происходит переключение между режимами раздельной и одно-временной настройки левого/правого каналов.

**3 Если выбран режим раздельной настройки левого/правого каналов, нажмите MULTI-CONTROL для выбора левого или правого канала.**

При каждом нажатии MULTI-CONTROL происходит переключение на левый или правый канал.

**4 Настройте эти функции по желанию.** 

## Использование регулировки баланса

Вы можете выбрать такую настройку баланса, которая обеспечивает оптимальные условия прослушивания на всех занятых пассажирами сиденьях.

**1 С помощью MULTI-CONTROL выберите BAL в меню аудиофункций.**

См. раздел *Знакомство с регулировками аудиопараметров* на стр. 33.

**2 Нажмите MULTI-CONTROL влево или вправо, чтобы отрегулировать баланс левых и правых громкоговорителей.** Каждое нажатие MULTI-CONTROL влево или вправо смещает баланс левых и правых громкоговорителей влево или вправо. При смещении баланса левого и правого громкоговорителей слева направо отображается индикация от **L 25** до **R 25**. 

# Регулировки аудиопараметров

## Использование селектора положения прослушивания

Один из способов обеспечить более естественное звучание состоит в том, чтобы правильно сформировать стереозвук таким расчетом, чтобы вы оказались в центре звукового поля. Функция селектора положения прослушивания позволяет Вам автоматически настроить выходные уровни громкоговорителей и время задержки с учетом числа и расположения занятых мест.

### 1 С помощью MULTI-CONTROL выберите POS1 в меню аудиофункций.

См. раздел *Знакомство с регулировками аудиопараметров* на стр. 33.

### 2 Нажмите MULTI-CONTROL влево, вправо или вверх, чтобы выбрать положение прослушивания.

Направление	Дисплей	Положение
Влево	Left	Переднее левое сиденье
Вправо	Right	Переднее правое сиденье
Вверх	Front	Передние сиденья

■ Для отмены выбранного положения прослушивания нажмите **MULTI-CONTROL** в этом же направлении еще раз. ■

## Сетевая функция

Сетевая функция позволяет делить аудиосигнал на диапазоны частот и затем воспроизводить каждый диапазон через отдельные громкоговорители.

В результате появляется возможность выполнять точную настройку воспроизводимого диапазона частот (с помощью фильтров нижних или верхних частот), уровня, фазы и других параметров в соот-

ветствии с характеристиками каждого громкоговорителя.

## Настраиваемые параметры

Сетевая функция позволяет настраивать следующие параметры. Выполняйте настройку согласно воспроизводимому диапазону частот и характеристикам каждого подключенного громкоговорителя.

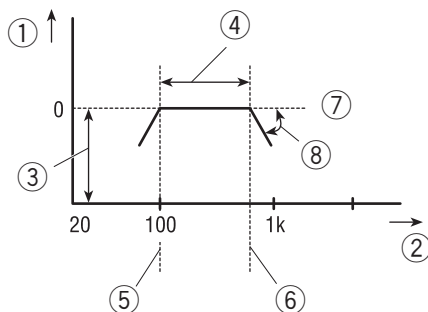

- ① Уровень (дБ)
- ② Частота (Гц)
- ③ Уровень
- ④ Воспроизводимый диапазон частот
- ⑤ Настройка частоты среза фильтра верхних частот
- ⑥ Настройка частоты среза фильтра нижних частот
- ⑦ Пропуск
- ⑧ Крутизна характеристики (дБ/окт)

### Воспроизводимый диапазон частот

Настройка частоты среза HPF (фильтра верхних частот) или LPF (фильтра нижних частот) позволяет задавать воспроизводимый диапазон частот для каждого громкоговорителя.

- HPF отфильтровывает частоты (нижние) ниже заданного значения, пропуская верхние частоты.
- LPF отфильтровывает частоты (верхние) выше заданного значения, пропуская нижние частоты.

**Уровень**

Возможна коррекция уровней воспроизводимого сигнала на каждом громкоговорителе.

**Крутизна характеристики**

Настройка крутизны характеристик HPF/LPF (величина ослабления уровня сигнала в фильтре) позволяет обеспечивать целостность звукового поля между отдельными громкоговорителями.

- Крутизна показывает число децибелов (дБ), на которое уменьшается уровень сигнала при повышении (понижении) частоты на одну октаву (единица измерения: дБ/окт). Чем круче кривая, тем сильнее уменьшается уровень сигнала.

**Фаза**

Вы можете изменять фазу (нормальная и обратная) входного сигнала каждого громкоговорителя. В случае нарушения целостности звукового поля между громкоговорителями попробуйте менять фазы. Это может улучшить целостность звукового поля между громкоговорителями.

**Важные моменты сетевых настроек****Настройка частоты среза**

- Если установить высокую частоту среза **Low-LPF** или **SW-LPF** для низкочастотного громкоговорителя или сабвуфера, установленного сзади, басы будут отделяться, создавая впечатление, что звук идет из задней части салона. Рекомендуется значение частоты среза **Low-LPF** и **SW-LPF** 100 Гц или ниже.
- Величина максимальной входной мощности для громкоговорителей средних и верхних частот обычно ниже, чем для низкочастотных громкоговорителей. Учитывайте, что при установке частоты среза **Mid-HPF** или **High-HPF** ниже рекомендованного значения сильный низко-

частотный входной сигнал может повредить громкоговоритель.

**Настройка уровня**

Большая часть частот многих музыкальных инструментов расположена в среднем диапазоне. Сначала настройте диапазон средних частот, затем верхних и после этого – нижних и сабвуфера.

**Настройка крутизны кривой**

- Если задать маленькое абсолютное значение крутизны кривой (т.е. крутизна небольшая), интерференция между соседними громкоговорителями может привести к ухудшению амплитудно-частотной характеристики.
- Если задать большое абсолютное значение крутизны кривой (т.е. крутизна большая), ухудшится целостность звукового поля между громкоговорителями, и звучание перестанет быть единым целым.
- Если задать крутизну 0 дБ/окт (пропуск), аудиосигнал пропускается фильтром без какой-либо коррекции.

**Настройка фазы**

Если значение точки пересечения на фильтрах с обеих сторон выбрано  $-12$  дБ/окт, то фаза частоты среза фильтра меняется на  $180$  градусов. В этом случае изменение фазы повышает качество звука.

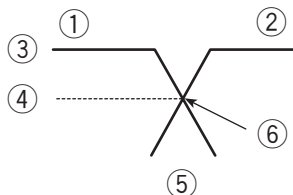

- 1 Нормальная фаза
- 2 Обратная фаза
- 3 0 дБ
- 4  $-3$  дБ
- 5  $-12$  дБ
- 6 Точка кроссовера

# Регулировки аудиопараметров

## Отключение звука громкоговорителя (фильтра)

Вы можете отключить звук любого громкоговорителя (фильтра). При отключении звука громкоговорителя (фильтра) звук через него не выводится.

- При отключении звука выбранного громкоговорителя (фильтра) мигает индикатор **MUTE**, и настройки становятся недоступными.
- При отключении звука любого громкоговорителя (фильтра) можно выполнять настройку параметров остальных громкоговорителей (фильтров).

### 1 С помощью MULTI-CONTROL выберите NW 1 в меню аудиофункций.

См. раздел *Знакомство с регулировками аудиопараметров* на стр. 33.

### 2 Нажмите MULTI-CONTROL влево или вправо, чтобы выбрать громкоговоритель (фильтр) для настройки.

При каждом нажатии **MULTI-CONTROL** влево или вправо происходит выбор громкоговорителей (фильтров) в следующем порядке:

**SW-HPF** (HPF сабвуфера)—**SW-LPF** (LPF сабвуфера)—**Low-HPF** (HPF низкочастотного громкоговорителя)—**Low-LPF** (LPF низкочастотного громкоговорителя)—**Mid-HPF** (HPF среднечастотного громкоговорителя)—**Mid-LPF** (LPF среднечастотного громкоговорителя)—**High-HPF** (HPF высокочастотного громкоговорителя)—**High-LPF** (LPF высокочастотного громкоговорителя)

### 3 Нажмите MULTI-CONTROL вверх или вниз и удерживайте для отключения звука выбранного громкоговорителя (фильтра).

- Чтобы снова включить звук, нажмите **MULTI-CONTROL** вверх.

## Настройка сети

### 1 С помощью MULTI-CONTROL выберите NW 1 в меню аудиофункций.

См. раздел *Знакомство с регулировками аудиопараметров* на стр. 33.

### 2 Нажмите MULTI-CONTROL влево или вправо, чтобы выбрать громкоговоритель (фильтр) для настройки.

При каждом нажатии **MULTI-CONTROL** влево или вправо происходит выбор громкоговорителей (фильтров) в следующем порядке:

**SW-HPF** (HPF сабвуфера)—**SW-LPF** (LPF сабвуфера)—**Low-HPF** (HPF низкочастотного громкоговорителя)—**Low-LPF** (LPF низкочастотного громкоговорителя)—**Mid-HPF** (HPF среднечастотного громкоговорителя)—**Mid-LPF** (LPF среднечастотного громкоговорителя)—**High-HPF** (HPF высокочастотного громкоговорителя)—**High-LPF** (LPF высокочастотного громкоговорителя)

### 3 С помощью MULTI-CONTROL выберите NW 2 в меню аудиофункций.

См. раздел *Знакомство с регулировками аудиопараметров* на стр. 33.

### 4 Нажмите MULTI-CONTROL влево или вправо для выбора частоты среза (частоты разделения) выбранного громкоговорителя (фильтра).

При каждом нажатии **MULTI-CONTROL** влево или вправо происходит выбор частот среза (частот разделения) в следующем порядке:

- **High-LPF**  
5k—6.3k—8k—10k—12.5k—16k—20k
- **High-HPF**  
800Hz—1k—1.25k—1.6k—2k—2.5k—3.15k—4k—5k—6.3k—8k—10k—12.5k—16k
- **Mid-LPF, Low-LPF и SW-LPF**

## Регулировки аудиопараметров

25Hz—31.5Hz—40Hz—50Hz—63Hz—  
80Hz—100Hz—125Hz—160Hz—200Hz—  
250Hz—315Hz—400Hz—500Hz—630Hz  
—800Hz—1k—1.25k—1.6k—2k—2.5k—  
3.15k—4k—5k—6.3k—8k—10k—12.5k—  
16k—20k

- **Mid-HPF, Low-HPF и SW-HPF**

20Hz—25Hz—31.5Hz—40Hz—50Hz—  
63Hz—80Hz—100Hz—125Hz—160Hz—  
200Hz—250Hz—315Hz—400Hz—500Hz  
—630Hz—800Hz—1k—1.25k—1.6k—2k  
—2.5k—3.15k—4k—5k—6.3k—8k—10k  
—12.5k—16k

- Нельзя выбрать громкоговорители, выключенные в начальных настройках. См. раздел *Настройка громкоговорителей* на стр. 49.

### 5 Нажмите MULTI-CONTROL вверх или вниз для настройки уровня сигнала выбранного громкоговорителя (фильтра).

При каждом нажатии **MULTI-CONTROL** вверх или вниз происходит повышение или понижение уровня сигнала выбранного громкоговорителя (фильтра).

Если выбрано **High-LPF, High-HPF, Mid-LPF** или **Mid-HPF**, то при увеличении или уменьшении расстояния отображаются значения с **0 dB** по **-24 dB**.

При увеличении или уменьшении расстояния отображаются значения от **6 dB** до **-24 dB**, только если выбрано **Low-LPF, Low-HPF, SW-LPF** или **SW-HPF**.

### 6 С помощью MULTI-CONTROL выберите NW 3 в меню аудиофункций.

См. раздел *Знакомство с регулировками аудиопараметров* на стр. 33.

### 7 Нажмите MULTI-CONTROL влево или вправо для выбора крутизны характеристики выбранного громкоговорителя (фильтра).

При каждом нажатии **MULTI-CONTROL** влево или вправо происходит выбор крутизны характеристики в следующем порядке:

- **High-HPF**

6dB/oct.—12dB/oct.—18dB/oct.—  
24dB/oct.—30dB/oct.—36dB/oct.

- **High-LPF, Mid-LPF, Mid-HPF, Low-LPF, Low-HPF, SW-LPF** и **SW-HPF**  
Pass—6dB/oct.—12dB/oct.—18dB/oct.—  
24dB/oct.—30dB/oct.—36dB/oct.

### 8 Нажмите MULTI-CONTROL вверх или вниз для переключения фазы выбранного громкоговорителя (фильтра).

Для выбора нормальной фазы нажмите **MULTI-CONTROL** вверх, при этом на дисплее появится надпись **NOR**. Для выбора обратной фазы нажмите **MULTI-CONTROL** вниз, при этом на дисплее появится надпись **REV**.

- Аналогично производится регулировка параметров для других громкоговорителей (фильтров).

### 9 Для отмены режима настройки сети нажмите B.

## Использование временной задержки

Временная задержка позволяет настраивать звук в зависимости от расстояния между громкоговорителями и положением прослушивания.

### 1 С помощью MULTI-CONTROL выберите TA1 в меню аудиофункций.

См. раздел *Знакомство с регулировками аудиопараметров* на стр. 33.

### 2 Нажмите MULTI-CONTROL влево или вправо, чтобы выбрать временную задержку.

При каждом нажатии **MULTI-CONTROL** влево или вправо происходит выбор настроек временной задержки в следующем порядке:

**Initial** (начальная)—**Custom** (особая)—**AutoTA** (автоматическая временная задержка)—**OFF** (выкл)

## Регулировки аудиопараметров

- **Initial** – это временная задержка, заданная на заводе-изготовителе.
- **Custom** – это временная задержка, которую Вы создаете сами.
- **AutoTA** – это временная задержка, создаваемая функциями автоматической регулировки временной задержки и автоматического эквалайзера. (См. *Авто TA и EQ (автоматическая регулировка временной задержки и автоматический эквалайзер)* на стр. 42.)
  - Если функции автоматической регулировки временной задержки и автоматического эквалайзера не были использованы, Вы не можете выбрать **Please Set Auto TA**. Появится надпись **AutoTA**.

### Регулировка временной задержки

Вы можете настроить звук в соответствии с расстоянием между громкоговорителями и выбранным положением прослушивания.

- Настроенное значение временной задержки сохраняется в **Custom**.

#### 1 С помощью MULTI-CONTROL выберите TA1 в меню аудиофункций.

См. раздел *Знакомство с регулировками аудиопараметров* на стр. 33.

#### 2 Нажмите MULTI-CONTROL, чтобы выбрать единицу расстояния.

При каждом нажатии на кнопку **MULTI-CONTROL** предлагаются единицы расстояния в следующем порядке: **(cm)** (сантиметры)—**(inch)** (дюймы)

#### 3 С помощью MULTI-CONTROL выберите TA2 в меню аудиофункций.

См. раздел *Знакомство с регулировками аудиопараметров* на стр. 33.

- Если в режиме селектора положения прослушивания (**POSI**) не выбрано ни **Left**, ни **Right**, то на экране появляется надпись **Can't Adjust TA. Set POS. FL or FR**.
- При выборе **OFF** в **TA1** переключиться в **TA2** невозможно.

#### 4 Нажмите MULTI-CONTROL влево или вправо, чтобы выбрать громкоговоритель для настройки.

При каждом нажатии **MULTI-CONTROL** влево или вправо происходит выбор громкоговорителей в следующем порядке: **High L** (верхние частоты-левый)—**High R** (верхние частоты-правый)—**Mid L** (средние частоты-левый)—**Mid R** (средние частоты-правый)—**Low L** (нижние частоты-левый)—**Low R** (нижние частоты-правый)—**SW L** (сабвуфер-левый)—**SW R** (сабвуфер-правый)

#### 5 Нажимайте MULTI-CONTROL вверх или вниз для изменения расстояния между выбранным громкоговорителем и положением прослушивания.

При каждом нажатии **MULTI-CONTROL** вверх или вниз расстояние увеличивается или уменьшается.

Если выбраны сантиметры (**(cm)**), то при увеличении или уменьшении расстояния отображаются значения от **394.75cm** до **0.00cm**.

Если выбраны дюймы (**(inch)**), то при увеличении или уменьшении расстояния отображаются значения от **155.39inch** до **0.00inch**.

- Аналогично производится регулировка расстояния для других громкоговорителей.

#### 6 Для отмены режима временной задержки нажмите кнопку **B**.

### Вызов из памяти и копирование кривых эквалайзера

Эквалайзер позволяет регулировать параметры воспроизведения так, чтобы звучание соответствовало требуемым внутренним акустическим характеристикам автомобиля.

Отрегулированную кривую эквалайзера можно сохранить, а затем вызвать из памяти устройства.

## Вызов кривой эквалайзера

**1 С помощью MULTI-CONTROL выберите EQ 1 в меню аудиофункций.**

См. раздел *Знакомство с регулировками аудиопараметров* на стр. 33.

**2 Нажмите MULTI-CONTROL влево или вправо, чтобы выбрать кривую эквалайзера, которую нужно вызвать.**

При каждом нажатии **MULTI-CONTROL** влево или вправо кривые эквалайзера отображаются в следующем порядке:

**MEMORY1** (отрегулированная кривая 1)—

**MEMORY2** (отрегулированная кривая 2)—

**MEMORY3** (отрегулированная кривая 3)—

**MEMORY4** (отрегулированная кривая 4)—

**MEMORY5** (отрегулированная кривая 5)—

**FLAT** (ровная)

■ При выборе кривой **FLAT** звук не подвергается никаким дополнительным преобразованиям или коррекции. Эта настройка полезна для проверки эффекта от применения кривых эквалайзера при помощи переключения кривой **FLAT** и установленной кривой эквалайзера.

## Копирование кривой эквалайзера

**1 С помощью MULTI-CONTROL выберите EQ 1 в меню аудиофункций.**

См. раздел *Знакомство с регулировками аудиопараметров* на стр. 33.

**2 Нажмите MULTI-CONTROL влево или вправо, чтобы выбрать кривую эквалайзера, которую нужно скопировать.**

**3 Нажмите и удерживайте MULTI-CONTROL, чтобы скопировать выбранную кривую.**

**4 С помощью левой и правой кнопок на MULTI-CONTROL выберите область хранения (с MEMORY1 по MEMORY5).**

**5 Нажмите и удерживайте MULTI-CONTROL, чтобы сохранить кривую. ▣**

## Регулировки аудиопараметров

### Точная регулировка кривой эквалайзера

Можно отрегулировать каждую из 31 полос эквалайзера для достижения акустических характеристик, оптимальных для салона Вашего автомобиля.

#### 1 Выберите область хранения (с MEMORY1 по MEMORY5).

См. раздел *Копирование кривой эквалайзера* на стр. 40.

- Если в памяти устройства уже содержится кривая эквалайзера, она будет заменена на более новую.

#### 2 С помощью MULTI-CONTROL выберите EQ 2 в меню аудиофункций.

См. раздел *Знакомство с регулировками аудиопараметров* на стр. 33.

#### 3 Нажмите MULTI-CONTROL влево или вправо, чтобы выбрать кривую эквалайзера для настройки.

При каждом нажатии MULTI-CONTROL влево или вправо происходит выбор полос эквалайзера в следующем порядке.

20Hz—25Hz—31.5Hz—40Hz—50Hz—63Hz—80Hz—100Hz—125Hz—160Hz—200Hz—250Hz—315Hz—400Hz—500Hz—630Hz—800Hz—1k—1.25k—1.6k—2kHz—2.5k—3.15k—4k—5k—6.3k—8k—10k—12.5kHz—16k—20k

#### 4 Нажмите MULTI-CONTROL вверх или вниз, чтобы отрегулировать уровень полосы эквалайзера.

При каждом нажатии MULTI-CONTROL вверх или вниз уровень полосы эквалайзера увеличивается или уменьшается.

При увеличении или уменьшении уровня громкости отображаются надписи с +12 по -12.

- Затем Вы можете выбрать другую полосу и отрегулировать ее уровень.

#### 5 Кривая эквалайзера автоматически сохраняется в памяти устройства.

### Использование автоматического эквалайзера

Автоматический эквалайзер — это кривая эквалайзера, создаваемая функциями автоматической регулировки временной задержки и автоматического эквалайзера (см. *Авто TA и EQ (автоматическая регулировка временной задержки и автоматический эквалайзер)* на стр. 42).

Вы можете включать и выключать автоматический эквалайзер.

#### 1 С помощью MULTI-CONTROL выберите A.EQ в меню аудиофункций.

См. раздел *Знакомство с регулировками аудиопараметров* на стр. 33.

- Если функции автоматической регулировки временной задержки и автоматического эквалайзера не были выполнены, появится надпись **Please Set Auto EQ**. Это говорит о том, что Вы не можете включить данную функцию.

#### 2 Нажмите MULTI-CONTROL, чтобы включить автоматический эквалайзер.

- Чтобы выключить автоматический эквалайзер, нажмите MULTI-CONTROL еще раз.

### Использование функции преобразования звука

Функция преобразования звука автоматически повышает качество сжатого аудиосигнала, обеспечивая тем самым насыщенное звучание.

#### 1 С помощью MULTI-CONTROL выберите S.Triv в меню аудиофункций.

См. раздел *Знакомство с регулировками аудиопараметров* на стр. 33.

#### 2 Нажмите MULTI-CONTROL для выбора нужной настройки.

OFF (выкл)—MODE1—MODE2

- Настройка MODE1 эффективна для низкой степени сжатия.

- Настройка **MODE2** эффективна для высокой степени сжатия.
- Эту функцию можно использовать для воспроизведения аудиофайлов на компакт-диске, DVD-диске, аудиоплеере Bluetooth, iPod, устройстве USB или вспомогательном устройстве AUX. 

## Регулировка тонкомпенсации

Тонкомпенсация компенсирует недостаточное звуковое давление в нижнем и верхнем диапазонах звуковых частот на низкой громкости.

### 1 С помощью MULTI-CONTROL выберите LOUD в меню аудиофункций.

См. раздел *Знакомство с регулировками аудиопараметров* на стр. 33.

### 2 Нажмите MULTI-CONTROL, чтобы включить тонкомпенсацию.

- Чтобы выключить тонкомпенсацию, нажмите MULTI-CONTROL еще раз. 

## Регулировка уровней входных сигналов

Функция SLA (настройка уровня входного сигнала) позволяет Вам регулировать уровень громкости каждого источника сигнала, чтобы предотвратить резкие изменения громкости при переключении источников сигнала.

- Настройки основываются на уровне громкости FM-тюнера, который остается неизменным.

### 1 Сравните уровень громкости FM-тюнера с уровнем источника сигнала, который Вы хотите настроить.

### 2 С помощью MULTI-CONTROL выберите SLA в меню аудиофункций.

См. раздел *Знакомство с регулировками аудиопараметров* на стр. 33.

### 3 Нажмите MULTI-CONTROL вверх или вниз, чтобы отрегулировать громкость источника сигнала.

При каждом нажатии MULTI-CONTROL вверх или вниз уровень громкости источника сигнала увеличивается или уменьшается.

При увеличении или уменьшении громкости источника сигнала на дисплее отображаются значения от +4 до -4.



### Примечания

- Также можно произвести регулировку уровня громкости MW/LW-тюнера при помощи регулировки уровня входного сигнала.
- Для встроенного проигрывателя компакт-дисков и проигрывателя-автомата компакт-дисков автоматически задается одинаковая громкость источника сигнала.
- Для внешних устройств 1 и 2 автоматически устанавливается одинаковый уровень громкости. 

## Авто TA и EQ (автоматическая регулировка временной задержки и автоматический эквалайзер)

Автоматическая временная задержка автоматически подстраивается под расстояние между каждым громкоговорителем и положением прослушивания.

Автоматический эквалайзер автоматически измеряет акустические характеристики салона автомобиля и создает кривую авто-эквалайзера на основе полученной информации.

## Регулировки аудиопараметров

### **⚠ ПРЕДУПРЕЖДЕНИЕ**

- Во избежание дорожных происшествий никогда не включайте функции автоматической регулировки временной задержки и автоматического эквалайзера во время движения. Когда эта функция измеряет акустические характеристики для создания кривой автоэквалайзера, из громкоговорителей может исходить громкий испытательный сигнал (шум).
- Убедитесь, что высокочастотные громкоговорители подключены к высокочастотным выходам. Неправильно подключенные громкоговорители могут быть повреждены низкочастотным испытательным сигналом.

### **⚠ ВНИМАНИЕ**

- Выполнение функций автоматической регулировки временной задержки и автоматического эквалайзера может привести к повреждению громкоговорителей при следующих условиях. Обязательно проверьте эти условия перед выполнением функций автоматической регулировки временной задержки и автоматического эквалайзера.
  - Громкоговорители неправильно подсоединены. (Например, среднечастотный громкоговоритель подсоединен к выходу канала сабвуфера.)
  - Громкоговоритель подсоединен к усилителю мощности, выходной сигнал которого превосходит допустимую максимальную мощность громкоговорителя.
- Если микрофон размещен в неподходящем для измерения месте, измерительный сигнал может иметь повышенную громкость, и измерение может занять много времени, что приведет к излишнему расходу ресурса аккумулятора. Убедитесь, что микрофон находится в рекомендованном для него положении.
- Если к данной системе подключены высокочастотные и сверхвысокочастотные динамики, обязательно используйте сеть

кроссовера сверхвысокочастотного динамика.

- Если к данной системе подключены высокочастотные и сверхвысокочастотные динамики, функции автоматической регулировки временной задержки и автоматического эквалайзера могут работать некорректно. В этом случае требуется ручная регулировка.

### **Перед запуском функций автоматической регулировки временной задержки и автоматического эквалайзера**

- Проверьте рабочий диапазон частот громкоговорителей. Затем подключите соответствующие громкоговорители к выходам высоких, средних и низких частот и сабвуфера. Если громкоговорители подключены неправильно, функции автоматической регулировки временной задержки и автоматического эквалайзера могут работать некорректно.
- Выполняйте функции автоматической регулировки временной задержки и автоматического эквалайзера в как можно более тихом месте при выключенном двигателе автомобиля и кондиционере. Кроме того, перед выполнением функций автоматической регулировки временной задержки и автоматического эквалайзера отключите питание автомобильного телефона и портативных телефонов, находящихся в машине. Посторонние звуки, не являющиеся измерительным сигналом (окружающие шумы, звук работающего двигателя, звонки телефонов и т.д.) могут помешать проведению точных измерений акустических характеристик салона автомобиля.

## Регулировки аудиопараметров

- Убедитесь, что функции автоматической регулировки временной задержки и автоматического эквалайзера выполняются с микрофоном из комплекта поставки. Использование другого микрофона может сделать измерения невозможными или исказить результаты измерения акустических характеристик салона автомобиля.
- Если громкоговорители, выбранные в меню начальных настроек, не подсоединены, функции автоматической регулировки временной задержки и автоматического эквалайзера будут недоступны.
- При приглушении звука среднечастотных громкоговорителей функции автоматической регулировки временной задержки и автоматического эквалайзера недоступны. (См. стр. 45.)
- Если это устройство подсоединено к усилителю мощности с регулировкой уровня входного сигнала, выполнение функций автоматической регулировки временной задержки и автоматического эквалайзера может оказаться невозможным при пониженном уровне входного сигнала усилителя мощности. Установите регулятор уровня входного сигнала усилителя мощности в стандартное положение.
- Если это устройство подсоединено к усилителю мощности с LPF (фильтром нижних частот), выключите LPF в усилителе мощности перед выполнением функций автоматической регулировки временной задержки и автоматического эквалайзера. Кроме того, частота среза встроенного фильтра нижних частот активного сабвуфера должна быть установлена на верхнем пределе.
- Значение временной задержки, вычисленной функциями автоматической регулировки временной задержки и автоматического эквалайзера, может отличаться от значения, соответствующего фактическому расстоянию, при следующих обстоятельствах. Тем не менее, расстояние, вычисленное компьютером, соответствует оптимальной задержке именно при данных обстоятельствах, поэтому продолжайте использовать это расчетное значение.
  - Если в салоне наблюдается сильное отражение звука, возникают задержки.
  - Если возникают задержки для низкочастотных звуков из-за влияния LPF на активные сабвуферы или внешние усилители.
- Функции автоматической регулировки временной задержки и автоматического эквалайзера изменяют настройки аудио следующим образом:
  - Регулятор баланса возвращается в центральное положение. (См. стр. 34.)
  - Кривая графического эквалайзера переключается в режим **FLAT**. (См. стр. 39.)
- Если функции автоматической регулировки временной задержки и автоматического эквалайзера выполняются при наличии ранее установленных настроек, эти настройки замещаются новыми.
- При подключении высокочастотных динамиков проверьте их рабочий диапазон частот. При настройке частоты среза значение должно немного превышать номинальное значение нижнего предела высокочастотного динамика.

## Регулировки аудиопараметров

- При автоматической регулировке временной задержки используется контрольный диапазон, нижний предел которого превышает 10 кГц. Поэтому при использовании высокочастотных динамиков, не рассчитанных на диапазон выше 10 кГц, их можно повредить. При использовании функций автоматической временной задержки и эквалайзера убедитесь в правильной установке частоты среза. Также необходимо использовать высокочастотные динамики, способные воспроизводить диапазон выше 10 кГц.
- Громкоговорители, подключенные к данной системе, необходимо выбрать в начальных настройках. См. раздел *Настройка громкоговорителей* на стр. 49.
- Для использования функций автоматической регулировки временной задержки и автоматического эквалайзера необходимо подключить громкоговорители к среднечастотным выходам.

### Выполнение функций автоматической регулировки временной задержки и автоматического эквалайзера

- 1 Остановите автомобиль в как можно более тихом месте, закройте все двери, окна и люк и выключите двигатель.**
  - Если двигатель оставить работающим, его шум может помешать правильному выполнению функций автоматической регулировки временной задержки и автоматического эквалайзера.

**2 Установите прилагаемый микрофон с помощью ремня (приобретается отдельно) в центре подголовника сиденья водителя лицевой стороной вперед.**

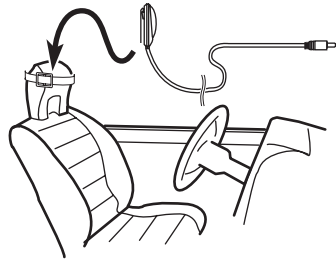

- Результаты работы функций автоматической регулировки временной задержки и автоматического эквалайзера могут различаться в зависимости от того, где Вы установите микрофон. По желанию, для выполнения функций автоматической регулировки временной задержки и автоматического эквалайзера можно установить микрофон на переднем пассажирском сиденье.

**3 Поверните ключ зажигания в положение ON или ACC.**

- Если кондиционер или обогреватель автомобиля включены, выключите их. Шум вентилятора кондиционера или обогревателя может помешать правильной работе функций автоматической регулировки временной задержки и автоматического эквалайзера.
- Нажмите **SRC/Off** для включения источника сигнала, если это устройство было выключено.

**4 Нажмите кнопку SRC/Off и удерживайте ее в нажатом положении до тех пор, пока не выключится устройство.**

**5 Нажмите и удерживайте кнопку EQ, чтобы войти в меню автоматической регулировки временной задержки и автоматического эквалайзера.**

Передняя панель автоматически откроется.

## Регулировки аудиопараметров

**6** Подсоедините кабель микрофона к входному разъему этого устройства.

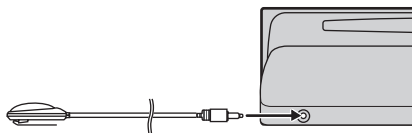

**7** Поворачивая **MULTI-CONTROL**, выберите **Select position** в меню автоматической регулировки временной задержки и автоматического эквалайзера.

**8** Нажимайте **MULTI-CONTROL**, чтобы выбрать положение.

При каждом нажатии **MULTI-CONTROL** настройки отображаются в следующем порядке:

**Front left** (переднее левое сиденье)—

**Front right** (переднее правое сиденье)

Выберите положение прослушивания для сиденья, на котором установлен микрофон.

**9** Поворачивая **MULTI-CONTROL**, выберите **Select N/W mode** в меню автоматической регулировки временной задержки и автоматического эквалайзера.

**10** Для выбора сетевого режима нажмите **MULTI-CONTROL**.

При каждом нажатии **MULTI-CONTROL** настройки отображаются в следующем порядке:

**Auto N/W** (авто)—**Custom N/W** (пользовательский)

- Чтобы выполнить автоматическую регулировку временной задержки и автоматического эквалайзера на базе пользовательских настроек сетевого режима, выберите **Custom N/W**. В других случаях выбирайте **Auto N/W**.

- Если выбранное вручную значение не совпадает с фактическими характеристиками громкоговорителей, функции автоматической регулировки временной задержки и автомати-

ческого эквалайзера могут работать некорректно.

**11** Поворачивая **MULTI-CONTROL**, выберите **Auto TA & EQ stop** в меню автоматической регулировки временной задержки и автоматического эквалайзера.

**12** Для запуска функций автоматической регулировки временной задержки и автоматического эквалайзера нажмите **MULTI-CONTROL**.

**13** Начнется отсчет 10 секунд, в течение которых Вы должны покинуть автомобиль и закрыть дверь.

Из громкоговорителей раздается измерительный сигнал (шум) и начинается выполнение функций автоматической регулировки временной задержки и автоматического эквалайзера.

- Чтобы остановить выполнение функций автоматической регулировки временной задержки и автоматического эквалайзера, нажмите **MULTI-CONTROL** еще раз.

- Чтобы отменить выполнение функций автоматической регулировки временной задержки и автоматического эквалайзера без завершения, нажмите **B**.

**14** После завершения работы функций автоматической регулировки временной задержки и автоматического эквалайзера появляется надпись **Complete**. Если корректное измерение акустических характеристик салона автомобиля невозможно, появляется сообщение об ошибке. (См. *Расшифровка сообщений об ошибках функции автоматической регулировки временной задержки и автоматического эквалайзера* на стр. 85.)

**15** Для прекращения работы функций автоматической регулировки временной задержки и автоматического эквалайзера нажмите кнопку **B**.

## Регулировки аудиопараметров

### 16 Аккуратно уберите микрофон в перчаточный ящик.

Храните микрофон в перчаточном ящике или другом надежном месте. Если микрофон будет подвергаться воздействию прямого солнечного света в течение длительного времени, высокие температуры могут вызвать искажения, изменение цвета или вывести микрофон из строя.

#### **Примечание**

Прежде чем нажать **▲/Open** для открытия или закрытия панели, убедитесь в том, что микрофон отключен (если микрофон оставить подключенным, то прозвучит предупредительный сигнал). 

## Изменение начальных настроек

С помощью начальных настроек можно настроить разнообразные параметры системы для максимально эффективной работы этого устройства.

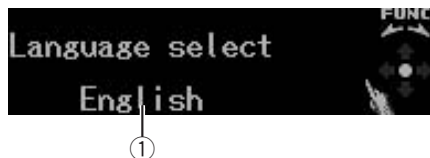

### ① Дисплей функций

Показывает состояние функций.

**1 Нажмите кнопку SRC/Off и удерживайте ее в нажатом положении до тех пор, пока не выключится устройство.**

**2 Нажмите MULTI-CONTROL и удерживайте его до вывода на дисплей исходного меню.**

**3 Поверните MULTI-CONTROL, чтобы выбрать одну из начальных настроек.** Поворотом MULTI-CONTROL осуществляется выбор функций в следующей последовательности:

**Language select** (выбор языка)—**SP connection** (настройка громкоговорителя)—**Clock** (часы)—**Off clock** (дежурный режим)—**FM step** (шаг настройки в FM-диапазоне)—**Auto PI** (автоматический PI поиск (по идентификатору программы))—**Warning tone** (предупреждающий сигнал)—**Face auto open** (автоматическое открытие передней панели)—**AUX1** (вспомогательный вход 1)—**AUX2** (вспомогательный вход 2)—**Dimmer** (регулятор освещенности)—**Brightness** (яркость)—**Illumination 1** (выбор цвета подсветки)—**Illumination 2** (настройка подсветки)—**ILL line** (включение подсветки)—**Digital ATT** (цифровая коррекция искажения звука)—**Audio Reset** (сброс аудиофункций)—**Mute** (приглушение звука/ослабление уровня сигнала)—

**Door mute 1** (настройка полярности для функции приглушения звука при открытии дверей)—**Door mute 2** (настройка функции приглушения звука при открытии дверей)—**Reverse mode** (режим реверса)—**Ever-scroll** (постоянная прокрутка)—**BT AUDIO** (аудиоплеер Bluetooth)—**Pin code input** (ввод PIN-кода)—**BT Version Info.** (информация о версии устройства Bluetooth)

Следуйте нижеприведенным инструкциям для управления каждой настройкой в отдельности.

- **BT AUDIO, Pin code input** и **BT Version Info.** можно выбрать, только если к устройству подсоединен адаптер Bluetooth (например, CD-BTB200).
- Чтобы отменить начальные настройки, нажмите кнопку **B**.

## Выбор языка экранных сообщений

Для Вашего удобства это устройство поддерживает несколько языков экранных сообщений. Вы можете выбрать наиболее подходящий для Вас язык.

**1 С помощью MULTI-CONTROL выберите Language select в меню начальных настроек.**

См. раздел *Изменение начальных настроек* на стр. 48.

**2 Нажмите MULTI-CONTROL, чтобы выбрать язык.**

При каждом нажатии MULTI-CONTROL происходит выбор языка в следующем порядке:

**English—Français—Italiano—Español—Deutsch—Nederlands—РУССКИЙ**

## Начальные настройки

### Настройка громкоговорителей

Громкоговорители, используемые с данной аудиосистемой, необходимо настроить.

Если настройка выполнена правильно, данное устройство будет воспроизводить звук высокого качества, соответствующий характеристикам Вашей аудиосистемы.

- Настройку среднечастотного громкоговорителя изменить нельзя. (Среднечастотный громкоговоритель всегда включен.)
- Если эта настройка выполнена после регулировки временной задержки и автоматического эквалайзера, необходимо еще раз выполнить регулировку временной задержки и автоматического эквалайзера.

#### 1 С помощью MULTI-CONTROL выберите SP connection в меню начальных настроек.

См. раздел *Изменение начальных настроек* на стр. 48.

#### 2 Нажмите MULTI-CONTROL влево или вправо, чтобы выбрать громкоговоритель для настройки.

При каждом нажатии MULTI-CONTROL влево или вправо происходит выбор громкоговорителей в следующем порядке:

**Subwoofer** (сабвуфер)—**Low range** (низкочастотный громкоговоритель)—**High range** (высокочастотный громкоговоритель)

#### 3 Нажмите MULTI-CONTROL, чтобы включить выбранный громкоговоритель.

- Чтобы выключить громкоговоритель, нажмите MULTI-CONTROL еще раз. 

### Установка часов

Следуйте данным инструкциям для установки часов.

**1 С помощью MULTI-CONTROL выберите Clock в меню начальных настроек.** См. раздел *Изменение начальных настроек* на стр. 48.

**2 Нажимайте MULTI-CONTROL влево или вправо, чтобы выбрать сегмент дисплея часов, который Вы хотите установить.**

При нажатии MULTI-CONTROL влево или вправо происходит выбор сегмента дисплея часов:

Часы—Минуты

При выборе сегментов дисплея часов выбранный сегмент будет мигать.

**3 Нажмите MULTI-CONTROL вверх или вниз, чтобы установить показания часов.**

- Вы можете настроить часы по сигналу точного времени, нажав MULTI-CONTROL.

- Если значение находится в пределах от **00** до **29**, минуты округляются в меньшую сторону. (Например, значение **10:18** станет **10:00**.)
- Если значение находится в пределах от **30** до **59**, минуты округляются в большую сторону. (Например, значение **10:36** станет **11:00**.) 

## Включение или выключение дежурного режима

Если включен дисплей дежурного режима и все источники сигнала отключены, на дисплее появляются часы.

### 1 С помощью MULTI-CONTROL выберите Off clock в меню начальных настроек.

См. раздел *Изменение начальных настроек* на стр. 48.

### 2 Нажмите MULTI-CONTROL, чтобы включить или выключить дисплей дежурного режима.

- Нажмите MULTI-CONTROL еще раз, чтобы выключить дисплей дежурного режима.

## Установка шага настройки в FM-диапазоне

Обычно шаг настройки в FM-диапазоне, используемый при настройке с поиском, составляет 50 кГц. При включении функции AF или TA шаг настройки автоматически меняется на 100 кГц. При включенной функции AF предпочтительно установить шаг настройки 50 кГц.

### 1 С помощью MULTI-CONTROL выберите FM step в меню начальных настроек.

См. раздел *Изменение начальных настроек* на стр. 48.

### 2 Нажмите MULTI-CONTROL, чтобы выбрать шаг настройки в FM-диапазоне.

При нажатии MULTI-CONTROL происходит переключение шага настройки в FM-диапазоне между значениями 50 кГц и 100 кГц. Выбранный шаг настройки в FM-диапазоне появляется на дисплее.

- Во время ручной настройки шаг настройки составляет 50 кГц.

## Включение автоматического поиска PI

Устройство может автоматически искать другую станцию с такой же программой даже во время вызова предварительной настройки.

### 1 С помощью MULTI-CONTROL выберите Auto PI в меню начальных настроек.

См. раздел *Изменение начальных настроек* на стр. 48.

### 2 Нажмите MULTI-CONTROL, чтобы включить автоматический PI поиск (по идентификатору программы).

- Нажмите MULTI-CONTROL еще раз, чтобы выключить автоматический PI поиск (по идентификатору программы).

## Включение предупреждающего сигнала

Если не отсоединить переднюю панель от основного устройства в течение пяти секунд после выключения зажигания автомобиля, раздастся предупреждающий сигнал. Вы можете отключить предупреждающий сигнал.

### 1 С помощью MULTI-CONTROL выберите Warning tone в меню начальных настроек.

См. раздел *Изменение начальных настроек* на стр. 48.

### 2 Нажмите MULTI-CONTROL, чтобы включить предупреждающий сигнал.

- Чтобы выключить предупреждающий сигнал, нажмите MULTI-CONTROL еще раз.

## Включение функции автоматического открытия передней панели

В целях защиты от кражи устройство оснащено съемной передней панелью. Передняя панель открывается автоматически и легко снимается. Данная функция предусмотрена по умолчанию.

**1 С помощью MULTI-CONTROL выберите Face auto open в меню начальных настроек.**

См. раздел *Изменение начальных настроек* на стр. 48.

**2 Нажмите MULTI-CONTROL, чтобы включить функцию автоматического открытия передней панели.**

▪ Чтобы выключить функцию автоматического открытия передней панели, нажмите MULTI-CONTROL еще раз. 

## Включение вспомогательной настройки

Вспомогательное оборудование, подключенное к данному устройству, можно включать отдельно. При использовании входа AUX для каждого источника сигнала должно быть выбрано положение ON (ВКЛ). Подробнее о подключении и использовании вспомогательного оборудования см. в *Использование дополнительного источника сигнала (AUX)* на стр. 56.

**1 С помощью MULTI-CONTROL выберите AUX1/AUX2 в меню начальных настроек.**

См. раздел *Изменение начальных настроек* на стр. 48.

**2 Нажмите MULTI-CONTROL чтобы включить AUX1/AUX2.**

▪ Чтобы выключить AUX, нажмите MULTI-CONTROL еще раз. 

## Настройка регулятора освещенности

Чтобы в ночное время дисплей не казался слишком ярким, его освещенность автоматически уменьшается при включении фар автомобиля. Вы можете включить или выключить регулятор освещенности.

**1 С помощью MULTI-CONTROL выберите Dimmer в меню начальных настроек.**

См. раздел *Изменение начальных настроек* на стр. 48.

**2 Нажмите MULTI-CONTROL, чтобы включить регулятор освещенности.**

▪ Чтобы выключить регулятор освещенности, нажмите MULTI-CONTROL еще раз. 

## Регулировка яркости

Яркость дисплея можно регулировать.

**1 С помощью MULTI-CONTROL выберите Brightness в меню начальных настроек.**

См. раздел *Изменение начальных настроек* на стр. 48.

**2 Нажмите MULTI-CONTROL влево или вправо, чтобы настроить уровень яркости.**

При увеличении или уменьшении уровня громкости отображаются надписи с 0 по 15.

▪ Если регулятор освещенности включен, уровень яркости можно регулировать от 0 до 10. 

## Выбор цвета подсветки

Можно выбрать один из следующих цветов подсветки: белый, красный, желтый, зеленый и голубой. Также можно отрегулировать яркость каждого цвета.

**1 С помощью MULTI-CONTROL выберите Illumination 1 в меню начальных настроек.**

См. раздел *Изменение начальных настроек* на стр. 48.

**2 Нажмите MULTI-CONTROL влево или вправо, чтобы выбрать нужный цвет подсветки.**

При каждом нажатии MULTI-CONTROL вправо или влево производится выбор цвета подсветки в следующем порядке: **White** (белый)—**Red** (красный)—**Amber** (желтый)—**Blue** (голубой)—**Green** (зеленый)—**Custom** (дополнительно)

- При выборе **Custom** можно отрегулировать уровень трех основных цветов - красного, зеленого и голубого. Подробнее см. в разделе *Регулировка цвета подсветки* на стр. 52.

**3 Нажимайте MULTI-CONTROL вверх или вниз, чтобы отрегулировать уровень яркости.**

При увеличении или уменьшении уровня отображаются надписи с **+1** по **-1**. 

## Регулировка цвета подсветки

Можно создать дополнительный цвет подсветки, регулируя уровень трех цветов - красного, зеленого и голубого.

- Эта функция доступна, только если для **Custom** выбрано **Illumination 1**.

**1 С помощью MULTI-CONTROL выберите Illumination 2 в меню начальных настроек.**

См. раздел *Изменение начальных настроек* на стр. 48.

**2 С помощью левой и правой кнопок на MULTI-CONTROL выберите цвет, который Вы хотите настроить.**

**R** (красный)—**G** (зеленый)—**B** (голубой)

**3 С помощью верхней или нижней кнопки на MULTI-CONTROL отрегулируйте уровень цвета.**

При увеличении или уменьшении уровня отображаются надписи с **4** по **0**. 

## Настройка включения подсветки

Кнопка включения подсветки на данном устройстве может работать в зависимости от положения ключа зажигания или выключателя световых приборов. Данная функция позволяет выбрать нужную настройку.

**1 С помощью MULTI-CONTROL выберите ILL line в меню начальных настроек.**

См. раздел *Изменение начальных настроек* на стр. 48.

**2 Нажмите MULTI-CONTROL, чтобы включить функцию.**

Если функция включена, кнопка включения подсветки работает в зависимости от положения выключателя световых приборов автомобиля.

Если функция выключена, кнопка включения подсветки работает в зависимости от положения ключа зажигания.

- Чтобы выключить громкоговоритель, нажмите **MULTI-CONTROL** еще раз. 

## Коррекция искажения звука

При прослушивании компакт-диска или другого источника с высоким уровнем записи выбор высоких частот может привести к искажению звука. Для снижения искажений можно включить цифровой аттенуатор.

- Качество звука лучше при высоком значении, поэтому оно обычно выбирается.

## Начальные настройки

### 1 С помощью MULTI-CONTROL выберите Digital ATT в меню начальных настроек.

См. раздел *Изменение начальных настроек* на стр. 48.

### 2 Нажмите MULTI-CONTROL, чтобы выбрать уровень цифрового аттенюатора.

При последовательном нажатии MULTI-CONTROL будет выполняться переключение между **High** (высокий) и **Low** (низкий), с отображением соответствующего состояния на дисплее.

## Сброс аудиофункций

Вы можете обнулить значения всех аудиофункций.

### 1 С помощью MULTI-CONTROL выберите Audio Reset в меню начальных настроек.

См. раздел *Изменение начальных настроек* на стр. 48.

### 2 Нажмите MULTI-CONTROL.

На дисплее появится надпись **Reset data?**.

### 3 Нажмите MULTI-CONTROL вправо.

На дисплее появится надпись **Are You Sure?**.

### 4 Нажмите MULTI-CONTROL, чтобы произвести сброс настроек аудиофункций.

На дисплее появится надпись **Complete**, и аудиофункции обнуляются.

- Для отмены нажмите **V**.

## Включение функции приглушения звука/ослабления уровня сигнала

Звук/уровень звукового сигнала данной системы автоматически понижается при получении сигнала от оборудования с функцией приглушения звука.

- Звук системы приглушается, на дисплее отображается индикация **MUTE** или

**ATT**, и регулировка звука становится невозможной.

- При отмене приглушения/понижения уровня звука происходит возврат к стандартному уровню звука.

### 1 С помощью MULTI-CONTROL выберите Mute в меню начальных настроек.

См. раздел *Изменение начальных настроек* на стр. 48.

### 2 Чтобы включить функцию приглушения звука при телефонном разговоре/ослабления уровня сигнала, нажмите MULTI-CONTROL.

При каждом нажатии MULTI-CONTROL настройки отображаются в следующем порядке:

**20dB ATT** (ослабление 20 дБ)—**TEL mute** (приглушение)—**10dB ATT** (ослабление 10 дБ)

- **20dB ATT** имеет более сильный эффект, чем **10dB ATT**.

## Настройка полярности замков дверей

Прежде чем использовать функцию приглушения звука при открытии дверей, необходимо настроить полярность.

Проверьте полярность замков дверей и выберите правильную настройку.

### 1 С помощью MULTI-CONTROL выберите Door mute 1 в меню начальных настроек.

См. раздел *Изменение начальных настроек* на стр. 48.

### 2 Нажмите MULTI-CONTROL, чтобы выбрать настройку.

При каждом нажатии MULTI-CONTROL настройки отображаются в следующем порядке:

**High** (высокий)—**Low** (низкий)

- Если при открытии двери полярность меняется на + (положительная), выберите **High**.

- Если при открытии двери полярность меняется на – (отрицательная), выберите **Low**.

## Настройка функции приглушения звука при открытии дверей

При открытии двери автомобиля происходит автоматическое приглушение или понижение уровня звука данной системы.

- При отмене приглушения/понижения уровня звука происходит возврат к стандартному уровню звука.

### 1 С помощью MULTI-CONTROL выберите **Door mute 2** в меню начальных настроек.

См. раздел *Изменение начальных настроек* на стр. 48.

### 2 Чтобы включить функцию приглушения звука при открытии дверей/ослабления уровня сигнала, нажмите MULTI-CONTROL.

При каждом нажатии MULTI-CONTROL настройки отображаются в следующем порядке:

**OFF** (выкл)—**20dB ATT** (ослабление 20 дБ)  
—**MUTE** (приглушение)

## Включение режима реверса цветов дисплея

Если в течение примерно 30 секунд не выполнить никаких действий, то цвета экранных индикаторов начнут изменяться в обратном порядке с циклом в 10 секунд.

### 1 С помощью MULTI-CONTROL выберите **Reverse mode** в меню начальных настроек.

См. раздел *Изменение начальных настроек* на стр. 48.

### 2 Нажмите **MULTI-CONTROL**, чтобы включить режим реверса.

- Нажмите **MULTI-CONTROL** еще раз, чтобы выключить режим реверса.
- Режим реверса можно также включать и выключать нажатием кнопки **B**, когда это устройство выключено. Чтобы получить дополнительную информацию, см. *Режим реверса* на стр. 9.

## Включение режима постоянной прокрутки

При включении функции постоянной прокрутки текстовая информация, например, название компакт-диска, будет постоянно прокручиваться на дисплее. Отключите этот режим, если Вы хотите, чтобы такая информация прокручивалась на дисплее только один раз.

### 1 С помощью MULTI-CONTROL выберите **Ever-scroll** в меню начальных настроек.

См. раздел *Изменение начальных настроек* на стр. 48.

### 2 Нажмите **MULTI-CONTROL**, чтобы включить функцию постоянной прокрутки.

- Нажмите **MULTI-CONTROL** еще раз, чтобы выключить функцию постоянной прокрутки.

## Активация источника сигнала BT Audio

Чтобы использовать Bluetooth-аудиоплеер, необходимо активировать источник сигнала **BT Audio**.

- Данная функция доступна только при подключенном к данному устройству адаптера Bluetooth (например, CD-BTB200).

## Начальные настройки

**1 С помощью MULTI-CONTROL выберите BT AUDIO в меню начальных настроек.**

См. раздел *Изменение начальных настроек* на стр. 48.

**2 Нажмите MULTI-CONTROL, чтобы включить источник сигнала BT Audio.**

- Чтобы отключить источник сигнала BT Audio, нажмите MULTI-CONTROL еще раз.

### Ввод PIN-кода для беспроводного соединения Bluetooth

Чтобы подключить сотовый телефон к этому устройству посредством беспроводной технологии Bluetooth, необходимо ввести PIN-код на телефоне для подтверждения соединения. По умолчанию установлен код **0000**, но Вы можете изменить его с помощью этой функции.

- Для подключения некоторых аудиоплееров Bluetooth необходимо заранее ввести PIN-код аудиоплеера в это устройство.
- Данная функция доступна только при подключенном к данному устройству адаптера Bluetooth (например, CD-BTB200).

**1 С помощью MULTI-CONTROL выберите Pin code input в меню начальных настроек.**

См. раздел *Изменение начальных настроек* на стр. 48.

**2 Нажмите MULTI-CONTROL вверх или вниз, чтобы выбрать цифру.**

**3 Перемещение курсора на позицию предыдущего или последующего символа осуществляется нажатием MULTI-CONTROL влево или вправо соответственно.**

**4 После ввода PIN-кода (до 16 цифр) нажмите MULTI-CONTROL.**

PIN-код будет сохранен в памяти.

При повторном нажатии MULTI-CONTROL на том же дисплее введенный PIN-код сохраняется в памяти устройства.

- При нажатии MULTI-CONTROL вправо на дисплее подтверждения происходит возврат к экрану ввода PIN-кода, в котором можно изменить PIN-код.

### Отображение номера системной версии для ремонта

Если данное устройство работает неправильно и Вы вынуждены обратиться к дилеру по вопросу ремонта, Вас могут попросить указать номера системных версий этого устройства и модуля Bluetooth. Номера системных версий можно вывести на экран.

- Данная функция доступна только при подключенном к данному устройству адаптера Bluetooth (например, CD-BTB200).

**1 С помощью MULTI-CONTROL выберите BT Version Info. в меню начальных настроек.**

См. раздел *Изменение начальных настроек* на стр. 48.

На дисплее отобразится номер системной версии (микропроцессора) этого устройства.

**2 Нажмите MULTI-CONTROL влево, чтобы отобразить номер версии модуля Bluetooth этого устройства.**

- Нажмите MULTI-CONTROL вправо, чтобы вернуться к номеру системной версии этого устройства.

## Использование дополнительного источника сигнала (AUX)

Это устройство может управлять двумя вспомогательными устройствами, такими как видеомагнитофон или портативные устройства (продаются отдельно). При подключении вспомогательных устройств информация о них как о вспомогательных источниках автоматически считывается, и им присваиваются категории **AUX1** или **AUX2**. Отношения между источниками сигнала **AUX1** и **AUX2** объясняются ниже.

### О AUX1 и AUX2

Вы можете подключить дополнительное оборудование к этому устройству двумя способами.

### Источник сигнала AUX1:

*При подключении вспомогательного устройства с использованием стереокабеля с 2,5-мм мини-штекером*

**1** Нажмите и удерживайте **▲/Open**, чтобы открыть переднюю панель. Станет виден разъем входа **AUX1**.

**2** Вставьте 2,5-мм штекер стереокабеля в гнездо входа **AUX1** этого устройства.

Этому вспомогательному оборудованию автоматически назначается категория **AUX1**.

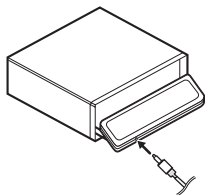

### Источник сигнала AUX2:

*При подключении вспомогательного оборудования с использованием межсоединителя IP-BUS-RCA (приобретается отдельно)*

● **Используйте межсоединитель IP-BUS-RCA, например, CD-RB20/CD-RB10 (приобретается отдельно), для подключения к этому устройству вспомогательного оборудования с RCA-выходом.**

Дополнительную информацию смотрите в руководстве пользователя межсоединителя IP-BUS-RCA.

Этому вспомогательному оборудованию автоматически назначается категория **AUX2**.

■ Если вспомогательное оборудование имеет RCA-выходы, Вы можете использовать только такой вид соединения.

### Выбор AUX в качестве источника сигнала

● **Нажмите SRC/Off, чтобы выбрать AUX (AUX1 или AUX2) в качестве источника сигнала.**

■ Если вспомогательная настройка не включена, выбрать **AUX** невозможно. Подробную информацию, см. в разделе *Включение вспомогательной настройки* на стр. 51.

### Ввод названия вспомогательного источника (AUX)

Название, отображаемое для **AUX1** или **AUX2**, можно изменять.

**1** Выбрав **AUX** в качестве источника сигнала, выберите **FUNCTION** с помощью **MULTI-CONTROL**, чтобы на дисплее появилась надпись **TitleInput "A"**.

## Другие функции

### 2 Введите название таким же образом, как вводится название на встроенном проигрывателе компакт-дисков.

Чтобы получить дополнительную информацию об этой процедуре, см. раздел *Ввод названий дисков* на стр. 24. 

## Использование внешнего устройства

Под внешним устройством понимается изделие компании Pioneer (например, из тех, что будут доступны в будущем), которое позволяет управлять основными функциями с помощью данного устройства, хотя и не поддерживается в качестве источника сигнала. С помощью этого устройства можно управлять двумя внешними устройствами. При наличии двух подключенных внешних устройств это устройство автоматически присваивает им категории “внешнее устройство 1” и “внешнее устройство 2”.

Ниже дано описание основных функций внешнего устройства. Операции различаются в зависимости от типа подключенного внешнего устройства. Более подробную информацию о функциях см. в инструкции по эксплуатации внешнего устройства.

### Выбор внешнего устройства в качестве источника сигнала

- **Нажмите кнопку SRC/Off, чтобы выбрать EXTERNAL в качестве источника сигнала.**

### Основные операции

Следующие операции различаются в зависимости от типа подключенного внешнего устройства. Более подробную информацию о функциях см. в инструкции по эк-

сплуатации подсоединенного внешнего устройства.

- **Нажмите B.**
- **Нажмите и удерживайте B.**
- **Нажмите MULTI-CONTROL влево или вправо.**
- **Нажмите MULTI-CONTROL влево или вправо и удерживайте.**
- **Нажмите MULTI-CONTROL вверх или вниз.**

## Расширенные функции

**1 Нажмите MULTI-CONTROL, чтобы вывести на экран основное меню.**

**2 С помощью MULTI-CONTROL выберите FUNCTION.**

Поворачивайте для перехода к другому пункту меню. Нажмите, чтобы выбрать.

**3 Для выбора функции поворачивайте MULTI-CONTROL.**

**Function1** (функция 1)—**Function2** (функция 2)—**Function3** (функция 3)—**Function4** (функция 4)—**Auto/Manual** (авто/вручную)

- Чтобы вернуть дисплей в исходный режим, нажмите **B**. 

## Выбор заставок дисплея

Для каждого источника сигнала можно выбрать собственную заставку.

**1 Нажмите MULTI-CONTROL, чтобы вывести на экран основное меню.**

**2 С помощью MULTI-CONTROL выберите DISPLAY.**

Поворачивайте для перехода к другому пункту меню. Нажмите, чтобы выбрать.

### 3 Для смены дисплея используйте переключатель MULTI-CONTROL.

Поворачивайте для перехода к другому пункту меню. Нажмите, чтобы выбрать. **BASIC DISPLAY** (основной дисплей)—**SPECTRUM ANALYZER-1** (анализатор спектра 1)—**SPECTRUM ANALYZER-2** (анализатор спектра 2)—**LEVEL METER** (измеритель уровня)—**DISPLAY OFF** (выключить дисплей)

- Чтобы вернуться к дисплею воспроизведения, нажмите **B**.
- Настройку **DISPLAY OFF** (выключить дисплей) можно также выбрать нажатием и удерживанием кнопки **EQ**.
- Если индикация на дисплее выключена, то включится индикатор “дисплей выключен”. 

## Использование кнопки DF (прямое управление)

Вы можете управлять запрограммированными функциями каждого источника сигнала с помощью кнопки **DF** на пульте дистанционного управления.

### ● Нажмите кнопку DF, чтобы включить паузу и выбрать один из следующих источников сигнала:

- **CD** – Встроенный проигрыватель компакт-дисков
- **iPod** – iPod, подключенный через порт USB/iPod, подключенный с помощью адаптера интерфейса
- **Multi CD** – Проигрыватель-автомат компакт-дисков
- **USB** – Портативный USB аудиоплеер/запоминающее устройство USB
- **BT Audio** – Bluetooth-аудиоплеер
- **DVD** – Проигрыватель DVD-дисков/Проигрыватель-автомат DVD-дисков
- Чтобы выключить паузу, нажмите **DF** еще раз.

### ● Нажмите и удерживайте кнопку DF, чтобы включить функцию BSM при выборе тюнера в качестве источника сигнала.

Нажмите и удерживайте кнопку **DF**, пока не включится функция BSM.

- Чтобы отменить процесс сохранения настроек, нажмите **DF** еще раз.

### ● Нажмите и удерживайте кнопку DF, чтобы включить функцию BSSM при выборе ТВ в качестве источника сигнала.

Нажмите и удерживайте кнопку **DF**, пока не включится функция BSSM.

- Чтобы отменить процесс сохранения настроек, нажмите **DF** еще раз.

### ● Если в качестве источника сигнала выбрано EXT (внешнее устройство 1/ внешнее устройство 2), нажмите DF, чтобы включить функцию 1.

- Чтобы выключить функцию 1, нажмите **DF** еще раз. 

## Дополнительное оборудование

### Воспроизведение музыки на iPod

#### Основные операции

Вы можете использовать данное устройство для управления адаптером интерфейса iPod (например, CD-IB100II), который продается отдельно.

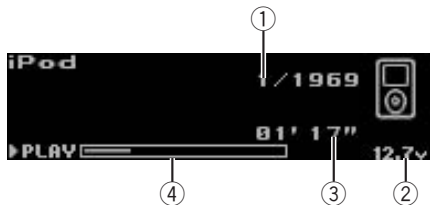

- ① Индикатор номера композиции
- ② Индикатор напряжения  
Показывает напряжение батареи.
  - Отображаемое индикатором значение может отличаться от фактического напряжения.
- ③ Индикатор времени воспроизведения
- ④ Время звучания композиции (индикатор выполнения)

● **Ускоренная перемотка вперед/назад**  
Нажмите **MULTI-CONTROL** влево или вправо и удерживайте.

● **Выбор дорожки**  
Нажмите **MULTI-CONTROL** влево или вправо.







#### Примечания

- Рекомендации по обращению с iPod содержатся в указанном ниже разделе. См. стр. 89.
- Если на дисплее появляется сообщение об ошибке, см. раздел *Сообщения об ошибках* на стр. 83.
- Когда ключ зажигания находится в положении ACC или ON, происходит зарядка батареи iPod, если iPod подключен к данному устройству.

- Если iPod подключен к данному устройству, то включение или выключение iPod невозможно.
- Прежде чем подключить iPod к данному устройству, отсоедините от iPod наушники.
- Выключение iPod происходит примерно через две минуты после установки ключа зажигания в положение OFF.

### Отображение текстовой информации iPod

● Нажмите **D/Scr1** для выбора текстовой информации.

Время воспроизведения—: имя артиста и : название композиции—: имя артиста и : название альбома—: название альбома и : название композиции—: название композиции и время воспроизведения

■ Если текст на iPod содержит символы, не поддерживаемые этим устройством, такие символы не отображаются.

#### Примечания

- Текстовую информацию можно прокручивать, удерживая нажатой кнопку **D/Scr1**.
- Если при выполнении начальных настроек включить функцию постоянной прокрутки, то текстовая информация будет постоянно прокручиваться на дисплее. См. раздел *Включение режима постоянной прокрутки* на стр. 54.

### Поиск композиции

Управление аналогично iPod, подключенному через USB-интерфейс данного устройства. (См. раздел *Поиск композиции* на стр. 28.)

Однако категории, которые могут быть выбраны, несколько отличаются. Доступные категории

**Playlists** (списки воспроизведения)—**Artists** (артисты)—**Albums** (альбомы)—**Songs** (композиции)—**Genres** (жанры)

- При использовании iPod с адаптером интерфейса поиск композиций по алфавиту не работает.

## Знакомство с расширенными функциями

**1** Нажмите **MULTI-CONTROL**, чтобы вывести на экран основное меню.

**2** С помощью **MULTI-CONTROL** выберите **FUNCTION**.

Поворачивайте для перехода к другому пункту меню. Нажмите, чтобы выбрать.

**3** Для выбора функции поворачивайте **MULTI-CONTROL**.

**Play mode** (повторное воспроизведение)—  
**Shuffle mode** (перемешивание)—**Pause** (пауза)

### Функции и их назначение

Функции **Play mode** и **Pause** практически идентичны аналогичным функциям встроенного проигрывателя компакт-дисков.

Функция **Shuffle mode** также аналогична этой функции на iPod, подключенном через USB-интерфейс данного устройства.

Название функции	Назначение
<b>Play mode</b>	См. раздел <i>Выбор диапазона повторного воспроизведения</i> на стр. 23. Однако доступные для выбора диапазоны повторного воспроизведения отличаются от диапазонов встроенного проигрывателя компакт дисков. Ниже перечислены диапазоны повторного воспроизведения для iPod: <ul style="list-style-type: none"> <li>• <b>Repeat One</b> – Повтор текущей композиции</li> <li>• <b>Repeat All</b> – Повтор всех композиций в выбранном списке</li> </ul>
<b>Shuffle mode</b>	См. раздел <i>Воспроизведение композиций в произвольной последовательности (перемешивание)</i> на стр. 30.
<b>Pause</b>	См. раздел <i>Приостановка воспроизведения</i> на стр. 24.

### Примечания

- Чтобы вернуть дисплей в исходный режим, нажмите **B**.
- Если Вы не воспользуетесь данной функцией в течение 30 секунд, то дисплей автоматически вернется в исходный режим. 

## Bluetooth-аудио

*Подключив адаптер Bluetooth (например, CD-BTB200) к данному устройству, Вы сможете управлять Bluetooth-аудиоплеером посредством беспроводной технологии Bluetooth.*

- В некоторых странах адаптер CD-BTB200 отсутствует в продаже.

# Дополнительное оборудование

## Основные операции

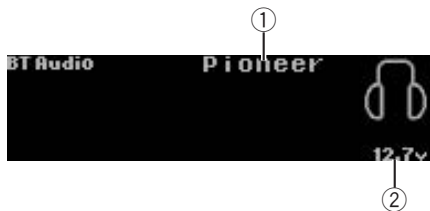

- ① Название устройства  
Показывает имя подключенного Bluetooth-аудиоплеера (или адаптера Bluetooth).
- ② Индикатор напряжения  
Показывает напряжение батареи.
  - Отображаемое индикатором значение может отличаться от фактического напряжения.

### Важно

- В зависимости от модели Bluetooth-аудиоплеера, подключенного к устройству, доступны различные операции, которые подразделяются на два уровня:
  - Профиль A2DP (Advanced Audio Distribution Profile): На вашем аудиоплеере возможно только воспроизведение композиций.
  - Профиль AVRCP (Audio/Video Remote Control Profile): Возможно воспроизведение, пауза, выбор композиций и т.д.
- Поскольку на рынке представлено большое количество разнообразных Bluetooth-аудиоплееров, управление ими с помощью этого устройства может в значительной степени отличаться. Обратитесь к руководству по эксплуатации, прилагаемому к Bluetooth-аудиоплееру, а также к данному руководству при управлении плеером с этого устройства.
- Данные о композициях (например, истекшее время воспроизведения, название композиции, номер композиции и т. д.) на этом устройстве просмотреть невозможно.
- Во время прослушивания композиций на Bluetooth-аудиоплеере по возможности

воздерживайтесь от использования сотового телефона. При использовании сотового телефона поступающий с него сигнал может создать помехи для воспроизводимой композиции.

- Во время разговора по сотовому телефону, подключенному к данному устройству посредством беспроводной технологии Bluetooth, звук композиции, воспроизводимой с помощью Bluetooth-аудиоплеера, приглушается.
  - Если при прослушивании композиции на Bluetooth-аудиоплеере вы переключаетесь на другой источник сигнала, воспроизведение композиции не прекращается.
- **Ускоренная перемотка вперед/назад**  
Нажмите **MULTI-CONTROL** влево или вправо и удерживайте.

### ● Выбор дорожки

Нажмите **MULTI-CONTROL** влево или вправо.

### Примечания

- Подробнее об управлении см. в руководстве по эксплуатации адаптера Bluetooth. В данном разделе приводится краткое описание использования Bluetooth-аудиоплеера с данным устройством, которое несколько отличается от информации, изложенной в руководстве по эксплуатации адаптера Bluetooth, или представляет собой ее сокращенный вариант.
- Даже если в Вашем аудиоплеере отсутствует модуль Bluetooth, Вы можете управлять им с помощью этого устройства посредством беспроводной технологии Bluetooth. Для управления аудиоплеером с помощью данного устройства подключите оборудование с функцией беспроводной связи Bluetooth (приобретается отдельно) к аудиоплееру, а затем подключите к данному устройству адаптер Bluetooth (например, CD-BTB200).

## Функции и их назначение

**1** Нажмите **MULTI-CONTROL**, чтобы вывести на экран основное меню.

**2** С помощью **MULTI-CONTROL** выберите **FUNCTION**.

Поворачивайте для перехода к другому пункту меню. Нажмите, чтобы выбрать.

**3** Для выбора функции поворачивайте **MULTI-CONTROL**.

**Connection open** (соединение открыто)—**Disconnect audio** (отключить аудио)—**Play** (воспроизведение)—**Stop** (стоп)—**Pause** (пауза)—**Device info.** (сведения об устройстве)

- Функция **Pause** идентична той, что используется для встроенного проигрывателя компакт-дисков. (См. раздел *Приостановка воспроизведения* на стр. 24.)

### Примечания

- Чтобы вернуть дисплей в исходный режим, нажмите **B**.
- Если Bluetooth-аудиоплеер еще не был подключен к этому устройству, в меню функций появятся опции **Connection open** и **Device info.**, а остальные функции будут недоступны.
- Если Bluetooth-аудиоплеер подключен через профиль AVRCP (Audio/Video Remote Control Profile), то в меню функций не будет отображаться функция **Connection open**.
- Если Bluetooth-аудиоплеер подключен через профиль A2DP (Advanced Audio Distribution Profile), то в меню функций будут отображаться только **Disconnect audio** и **Device info.**
- Если Вы не воспользуетесь данными функциями, за исключением функций **Connection open** и **Disconnect audio**, в течение 30 секунд, то дисплей автоматически вернется в исходный режим.

## Подключение Bluetooth-аудиоплеера

**1** С помощью **MULTI-CONTROL** выберите в меню функций **Connection open**.

См. раздел *Функции и их назначение* на стр. 62.

**2** Нажмите **MULTI-CONTROL**, чтобы активировать соединение.

На дисплее отображается **Always waiting**. Это устройство находится в режиме готовности к установке соединения с Bluetooth-аудиоплеером.

Если Bluetooth-аудиоплеер находится в режиме готовности к установке беспроводного соединения Bluetooth, соединение с данным устройством будет установлено автоматически.

### Примечание

Перед использованием аудиоплеера может потребоваться ввести PIN-код на этом устройстве. Если для установки соединения плееру требуется PIN-код, поищите код на самом плеере или в его сопроводительной документации. См. раздел *Ввод PIN-кода для беспроводного соединения Bluetooth* на стр. 55.

## Воспроизведение композиций на Bluetooth-аудиоплеере

**1** С помощью **MULTI-CONTROL** выберите в меню функций **Play**.

См. раздел *Функции и их назначение* на стр. 62.

**2** Нажмите **MULTI-CONTROL**, чтобы начать воспроизведение.

## Остановка воспроизведения

**1** С помощью **MULTI-CONTROL** выберите в меню функций **Stop**.

См. раздел *Функции и их назначение* на стр. 62.

**2** Нажмите **MULTI-CONTROL**, чтобы остановить воспроизведение.

## Дополнительное оборудование

### Отключение Bluetooth-аудиоплеера

**1** С помощью MULTI-CONTROL выберите в меню функций Disconnect audio.

См. раздел *Функции и их назначение* на стр. 62.

**2** Нажмите MULTI-CONTROL, чтобы отключить Bluetooth-аудиоплеер.

На дисплее отображается **Disconnected**. Bluetooth-аудиоплеер отключен от этого устройства.

### Отображение адреса Bluetooth-устройства (BD)

**1** С помощью MULTI-CONTROL выберите в меню функций Device info.

См. раздел *Функции и их назначение* на стр. 62.

**2** Нажмите MULTI-CONTROL влево, чтобы перейти к BD-адресу.

На дисплее отобразится 12-разрядное шестнадцатеричное число.

▪ При нажатии MULTI-CONTROL вправо снова отображается название устройства. ▣

### Телефон с функцией Bluetooth

При использовании адаптера Bluetooth (например, CD-VTB200) можно подключить к данному устройству сотовый телефон, имеющий функцию беспроводной связи Bluetooth, которая позволяет пользоваться громкой связью даже во время движения автомобиля.

• В некоторых странах адаптер CD-VTB200 отсутствует в продаже.

### Основные операции

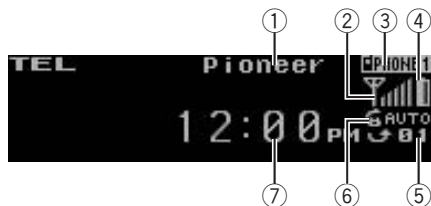

- ① Название устройства  
Показывает название сотового телефона.
- ② Индикатор уровня сигнала  
Показывает уровень мощности сигнала сотового телефона.
  - Отображаемый на индикаторе уровень может отличаться от фактического уровня сигнала.
- ③ Индикатор номера пользователя  
Показывает регистрационный номер сотового телефона.
- ④ Индикатор заряда батареи  
Показывает уровень заряда батареи сотового телефона.
  - Указываемый индикатором уровень заряда батареи может отличаться от фактического.
  - Если информации о заряде батареи нет, то в области индикатора заряда батареи ничего не отображается.
- ⑤ Индикатор входящего вызова  
Показывает, что входящий вызов был принят в ваше отсутствие и еще не проверен.
  - Уведомления о входящих вызовах, поступивших в период, когда Ваш сотовый телефон был отключен от данного устройства, не отображаются на дисплее.
- ⑥ Индикатор автоответчика/автоматического отклонения вызовов  
При включении функции автоответчика отображается индикация **AUTO** (чтобы получить дополнительную информацию, см. раздел *Настройка автоответчика* на стр. 73).

При включение функции автоматического отклонения вызовов отображается индикация **REFUSE** (чтобы получить дополнительную информацию, см. раздел *Настройка автоматического отклонения вызовов* на стр. 73).

- ⑦ **Дисплей часов**  
Показывает время (если подключен телефон).



### Важно

- Поскольку это устройство находится в режиме готовности к подключению сотового телефона посредством беспроводной технологии Bluetooth, пользование этим устройством при остановленном двигателе может привести к разряду аккумулятора.
- Во время вождения запрещено использование расширенных функций, требующих повышенного внимания, таких, как набор номеров с экрана, использование телефонного справочника и т.д. Если вам необходимо воспользоваться этими расширенными функциями, остановите автомобиль в безопасном месте и только после этого воспользуйтесь ими.



### Примечания

- Если в качестве источника сигнала используется телефон, кривая эквалайзера будет фиксированной.
- При выборе телефона в качестве источника сигнала Вы не сможете использовать функцию **Fader** (регулировка баланса) в меню аудиофункций.

## Настройки для громкой связи

Прежде чем воспользоваться функцией громкой связи, необходимо настроить устройство для работы с сотовым телефоном. Сюда входит установка беспроводного соединения Bluetooth между этим устройством и телефоном, регистрация телефона на устройстве и настройка уровня громкости.

### 1 Подключение

Подробно о подключении сотового телефона к этому устройству посредством беспроводной технологии Bluetooth смотрите в *Подключение сотового телефона* на стр. 66.

- Ваш телефон теперь должен быть временно подключен. Однако для максимально эффективной работы рекомендуется зарегистрировать телефон на этом устройстве.

### 2 Регистрация

Порядок регистрации временно подключенного телефона см. в разделе *Регистрация подключенного сотового телефона* на стр. 67.

### 3 Регулировка громкости

Настройте требуемую громкость звука на сотовом телефоне. После настройки уровень громкости сохраняется в памяти этого устройства в качестве настройки по умолчанию.

- Громкость речи и громкость звонка могут отличаться в зависимости от модели сотового телефона.
- Если разница между уровнями громкости звонка и голоса абонента велика, общий уровень громкости может быть нестабильным.
- Прежде чем прервать соединение между сотовым телефоном и этим устройством, установите соответствующий уровень громкости. Если звук на сотовом телефоне был отключен (нулевой уровень громкости), то данная настройка на сотовом телефоне сохранится даже после отключения телефона от этого устройства.

# Дополнительное оборудование

## Выполнение вызовов

### Голосовой набор

**1 Нажмите В и удерживайте, пока на дисплее не появится надпись Voice dial.** На дисплее появится надпись **Voice dial**. При отображении на дисплее **Voice dial ON** вы можете воспользоваться функцией голосового набора.

- Если сотовый телефон не поддерживает функцию голосового набора, на дисплее появится надпись **No voice dial**, и операция станет недоступной.

**2 Произнесите имя вызываемого абонента.**

## Прием вызовов

### Ответ на входящий вызов или его отклонение

#### ● Ответ на входящий вызов

При получении входящего вызова нажмите **MULTI-CONTROL**.

- Также выполнить эту операцию можно нажатием **MULTI-CONTROL** вверх.

#### ● Завершение вызова

Нажмите **MULTI-CONTROL** вниз.

#### ● Отклонение входящего вызова

При поступлении вызова нажмите **MULTI-CONTROL** вниз.

### Примечания

- Если на сотовом телефоне установлен режим закрытой связи, функция громкой связи может оказаться недоступной.
- Продолжительность вызова отобразится на дисплее (это показание может незначительно отличаться от реальной продолжительности вызова).

## Управление ожиданием вызова

#### ● Ответ на ожидающий вызов

При получении входящего вызова нажмите **MULTI-CONTROL**.

- Также выполнить эту операцию можно нажатием **MULTI-CONTROL** вверх.

#### ● Завершение всех вызовов

Нажмите **MULTI-CONTROL** вниз.

**● Переключение между абонентами, находящимися в режиме ожидания**  
Нажмите **MULTI-CONTROL**.

- Также выполнить эту операцию можно нажатием **MULTI-CONTROL** вверх.

#### ● Отклонение ожидающего вызова

Нажмите **MULTI-CONTROL** вниз.

### Примечания

- Нажатие **MULTI-CONTROL** вниз завершает все вызовы, в том числе вызов, находящийся в режиме ожидания.
- Для завершения вызова Вы и Ваш собеседник должны положить трубку.

## Функции и их назначение

**1 Нажмите MULTI-CONTROL, чтобы вывести на экран основное меню.**

**2 С помощью MULTI-CONTROL выберите FUNCTION.**

Поворачивайте для перехода к другому пункту меню. Нажмите, чтобы выбрать.

### 3 Для выбора функции поворачивайте MULTI-CONTROL.

**Search&Connect** (поиск и соединение)—  
**Disconnect phone** (отсоединение телефона)—**Connection open** (соединение открыто)—**Set phone** (регистрация телефона)—  
**Connect phone** (подключение телефона)—  
**Delete phone** (удаление телефона)—  
**PH.B.Transfer** (перенос справочника)—  
**PH.B.Name view** (отображение имен в телефонном справочнике)—**Clear memory** (очистка памяти)—**Number dial** (вызов путем ввода номера)—**Refuse calls** (настройка автоматического отклонения входящих вызовов)—**Auto answer** (настройка автоответчика)—**Ring tone** (выбор сигнала входящего вызова)—**Auto connect** (настройка автоматического соединения)—  
**Echo cancel** (подавление эха)—**Device info.** (сведения об устройстве)

#### Если телефон еще не подключен

Следующие функции недоступны.

- **Disconnect phone** (отсоединить телефон)
- **Set phone** (регистрация телефона)
- **PH.B.Name view** (отображение имен в телефонном справочнике)
- **Clear memory** (очистка памяти)
- **Number dial** (вызов путем ввода номера)

#### Если соединение установлено, но телефон еще не зарегистрирован

Следующие функции недоступны.

- **Search&Connect** (поиск и соединение)
- **Connection open** (соединение открыто)
- **Connect phone** (подсоединить телефон)
- **PH.B.Name view** (отображение имен в телефонном справочнике)
- **Clear memory** (очистка памяти)

#### Если телефон уже подключен и зарегистрирован

Следующие функции недоступны.

- **Search&Connect** (поиск и соединение)
- **Connection open** (соединение открыто)
- **Set phone** (регистрация телефона)
- **Connect phone** (подсоединить телефон)



#### Примечания

- Чтобы вернуться к дисплею воспроизведения, нажмите **B**.
- Информация об устройстве **Device info.** идентична той, что используется для аудиоплеера Bluetooth. (См. раздел *Отображение адреса Bluetooth-устройства (BD)* на стр. 63.)
- Функцию **PH.B.Name view** (отображение имен в телефонном справочнике) для сотового телефона, зарегистрированного в качестве гостевого телефона, выбрать невозможно.
- Если к этому устройству посредством беспроводной технологии Bluetooth подключается сотовый телефон с профилем HSP (Head Set Profile), функции **PH.B.Name view**, **Clear memory**, **Number dial** и **Refuse calls** выбрать нельзя.
- Если Вы не воспользуетесь данными функциями, за исключением функций **Search&Connect**, **Connection open**, **Connect phone**, **PH.B.Transfer**, **Disconnect phone**, **Number dial** и **Clear memory**, в течение 30 секунд, то дисплей автоматически вернется в исходный режим.

## Подключение сотового телефона

### Поиск доступных сотовых телефонов

#### 1 С помощью MULTI-CONTROL выберите в меню функций Search&Connect.

См. раздел *Функции и их назначение* на стр. 65.

#### 2 Нажмите MULTI-CONTROL, чтобы найти доступные сотовые телефоны.

При выполнении поиска мигает Searching. При обнаружении доступных сотовых телефонов с поддержкой беспроводной технологии Bluetooth на дисплее отображаются названия устройств или **Name not found** (если названия недоступны).

## Дополнительное оборудование

▪ Если это устройство не находит доступных сотовых телефонов, выводится сообщение **Not found**.

**3 Нажмите MULTI-CONTROL вверх или вниз для выбора названия устройства, с которым Вы хотите установить соединение.**

▪ Для переключения между BD-адресом и названием устройства нажмите **MULTI-CONTROL** влево или вправо.

**4 Нажмите MULTI-CONTROL, чтобы установить соединение с выбранным сотовым телефоном.**

При выполнении соединения мигает надпись **Connecting**. Для завершения процедуры установки соединения проверьте название устройства (**Pioneer BT Unit**) и введите код канала на сотовом телефоне. Если соединение установлено, на дисплее появится индикация **Connected**.

▪ В качестве PIN-кода по умолчанию установлено **0000**. Этот код можно изменить. См.

*Ввод PIN-кода для беспроводного соединения Bluetooth на стр. 55.*

### Использование сотового телефона для установки соединения

**1 С помощью MULTI-CONTROL выберите в меню функций Connection open.**

См. раздел *Функции и их назначение* на стр. 65.

**2 Нажмите MULTI-CONTROL, чтобы активировать соединение.**

На дисплее замигает надпись **Always waiting**; устройство находится в режиме готовности к установке соединения с сотовым телефоном.

**3 Используйте сотовый телефон, чтобы установить соединение с данным устройством.**

▪ В качестве PIN-кода по умолчанию установлено **0000**. Этот код можно изменить. См.

*Ввод PIN-кода для беспроводного соединения Bluetooth на стр. 55.*

### Отсоединение сотового телефона

**1 С помощью MULTI-CONTROL выберите в меню функций Disconnect phone.**

См. раздел *Функции и их назначение* на стр. 65.

На дисплее появится название устройства, присвоенное подключенному телефону.

**2 Нажмите MULTI-CONTROL, чтобы прервать соединение между сотовым телефоном и этим устройством.**

По окончании разъединения выводится сообщение **Disconnected**.

### Регистрация подключенного сотового телефона

**1 С помощью MULTI-CONTROL выберите в меню функций Set phone.**

См. раздел *Функции и их назначение* на стр. 65.

**2 Нажмите MULTI-CONTROL вверх или вниз, чтобы выбрать регистрационный профиль.**

**P1** (телефон пользователя 1)—**P2** (телефон пользователя 2)—**P3** (телефон пользователя 3)—**G1** (гостевой телефон 1)—**G2** (гостевой телефон 2)

▪ Для переключения между BD-адресом и названием устройства нажмите **MULTI-CONTROL** влево или вправо.

▪ При выборе профилей вы будете видеть, зарегистрирован там телефон или еще нет. Если профиль пуст, на дисплее появится надпись **No data**. Если профиль уже занят, появится название устройства. Для замены профиля на новый предварительно нужно удалить текущий профиль. Чтобы получить дополнительные инструкции, см. *Удаление зарегистрированного телефона* на стр. 68.

**3 Для регистрации подключенного в данный момент телефона нажмите MULTI-CONTROL.**

По окончании регистрации выводится сообщение **Reg.Completed**.

- Если при регистрации возникла ошибка, выводится сообщение **Reg.ERROR**. В этом случае вернитесь к шагу 1 и повторите процедуру еще раз.

## Удаление зарегистрированного телефона

**1 С помощью MULTI-CONTROL выберите в меню функций Delete phone.**

См. раздел *Функции и их назначение* на стр. 65.

**2 Нажмите MULTI-CONTROL вверх или вниз, чтобы выбрать регистрационный профиль.**

**P1** (телефон пользователя 1)—**P2** (телефон пользователя 2)—**P3** (телефон пользователя 3)—**G1** (гостевой телефон 1)—**G2** (гостевой телефон 2)

- Для переключения между BD-адресом и названием устройства нажмите **MULTI-CONTROL** влево или вправо.
- Если профиль пуст, на дисплее появится надпись **No data**, и использование будет невозможно.

**3 Нажмите MULTI-CONTROL вправо, чтобы выбрать Delete YES.**

На дисплее отображается **Delete YES**. Устройство готово к удалению телефона из памяти.

**4 Нажмите MULTI-CONTROL, чтобы удалить телефон.**

После удаления телефона выводится сообщение **Deleted**.

## Соединение с зарегистрированным сотовым телефоном

### Подключение к зарегистрированному телефону вручную

**1 С помощью MULTI-CONTROL выберите в меню функций Connect phone.**

См. раздел *Функции и их назначение* на стр. 65.

**2 Нажмите MULTI-CONTROL вверх или вниз, чтобы выбрать регистрационный профиль.**

**P1** (телефон пользователя 1)—**P2** (телефон пользователя 2)—**P3** (телефон пользователя 3)—**G1** (гостевой телефон 1)—**G2** (гостевой телефон 2)

- Для переключения между BD-адресом и названием устройства нажмите **MULTI-CONTROL** влево или вправо.
- Если профиль пуст, на дисплее появится надпись **No data**, и использование будет невозможно.

**3 Нажмите MULTI-CONTROL, чтобы установить соединение с выбранным сотовым телефоном.**

В ходе соединения на дисплее отображается надпись **Connecting**. По окончании установки соединения выводится сообщение **Connected**.

### Автоматическое соединение с зарегистрированным телефоном

**1 С помощью MULTI-CONTROL выберите в меню функций Auto connect.**

См. раздел *Функции и их назначение* на стр. 65.

## Дополнительное оборудование

### 2 Для включения функции автоматического соединения нажмите **MULTI-CONTROL**.

Если сотовый телефон находится в режиме готовности к установке беспроводного соединения Bluetooth, соединение с этим устройством будет установлено автоматически.

- Чтобы отключить функцию автоматического соединения, нажмите **MULTI-CONTROL** еще раз.

## Использование телефонного справочника

### Перенос записей в телефонный справочник

Емкость телефонного справочника составляет 500 записей. 300 для Пользователя 1, 150 для Пользователя 2 и 50 для Пользователя 3.

#### 1 С помощью **MULTI-CONTROL** выберите в меню функций **PH.V.Transfer**.

См. раздел *Функции и их назначение* на стр. 65.

#### 2 Нажмите **MULTI-CONTROL**, чтобы войти в режим готовности к переносу телефонного справочника.

На дисплее появится надпись **Transfer YES**.

#### 3 Нажмите **MULTI-CONTROL**, чтобы вывести на экран окно подтверждения.

На дисплее появится надпись **Transfer -/-**.

#### 4 С помощью сотового телефона выполните перенос справочника.

Выполните перенос справочника с помощью сотового телефона. Для получения дополнительной информации см. руководство по эксплуатации сотового телефона.

- На дисплее отображается количество переданных записей и общее количество записей, которые необходимо передать.

5 На дисплее отобразится сообщение **Data transferred**, и перенос телефонного справочника будет завершен.

### Изменение порядка отображения записей телефонного справочника

#### 1 С помощью **MULTI-CONTROL** выберите в меню функций **PH.V.Name view**.

См. раздел *Функции и их назначение* на стр. 65.

На дисплее появится надпись **Invert names YES**.

#### 2 Нажмите **MULTI-CONTROL**, чтобы изменить порядок отображения имен.

На дисплее отобразится надпись **Inverted**; порядок отображения имен изменен.

При повторном нажатии **MULTI-CONTROL** происходит переключение режимов отображения записей с имен на фамилии и обратно.

### Вызов по номеру из телефонного справочника



#### Важно

Чтобы выполнить эту операцию, припаркуйте автомобиль и поставьте его на стояночный тормоз.

После того, как нужный номер найден в телефонном справочнике, Вы можете выбрать данную запись и вызвать этот номер.

#### 1 Поверните **MULTI-CONTROL** для отображения списка.

#### 2 Нажмите **D/Scrl**, чтобы вывести на дисплей телефонный справочник.

Нажмите **D/Scrl** несколько раз, чтобы выбрать один из следующих списков: Телефонный справочник—Пропущенные вызовы—Набранные номера—Принятые вызовы

**3 Нажмите MULTI-CONTROL влево или вправо, чтобы выбрать первую букву нужного имени.**

**4 Нажмите MULTI-CONTROL, чтобы отобразить записи.**

На дисплее отобразятся первые три записи телефонного справочника, начиная с выбранной буквы (например, при выборе буквы “В” - “Валерий”, “Виталий” и “Владимир”).

**5 Нажмите MULTI-CONTROL вверх или вниз, чтобы выбрать запись в телефонном справочнике для установления соединения.**

- Текстовую информацию можно прокручивать, удерживая нажатой кнопку **D/Scrl**.

**6 Нажмите MULTI-CONTROL вправо, чтобы отобразить подробный список по выбранной записи.**

Номер телефона, имя и категория (если она задана) записей отображаются в подробном списке.

- Текстовую информацию можно прокручивать, удерживая нажатой кнопку **D/Scrl**.
- Если одна запись содержит несколько телефонных номеров, выберите нужный, поворачивая **MULTI-CONTROL**.
- Если нужно вернуться назад и выбрать другую запись, нажмите **MULTI-CONTROL** влево.

**7 Нажмите MULTI-CONTROL, чтобы выполнить вызов.**

**8 Для завершения вызова нажмите MULTI-CONTROL вниз.**

### Изменение имени в записи телефонного справочника



**Важно**

Чтобы выполнить эту операцию, припаркуйте автомобиль и поставьте его на стояночный тормоз.

Имена абонентов в записях телефонного справочника можно изменять. Каждое имя может содержать не более 16 символов.

**1 Вывод на дисплей подробной информации о записи, выбранной из телефонного справочника.**

Порядок выполнения данной операции см. в описании шагов с 1 по 6 в данном разделе. См. раздел *Вызов по номеру из телефонного справочника* на стр. 69.

**2 Чтобы вызвать экран ввода имени, нажмите и удерживайте MULTI-CONTROL.** На дисплее появится **Edit name**.

**3 Нажмите D/Scrl для выбора нужного типа символов.**

При каждом нажатии кнопки **D/Scrl** тип символов меняется в следующем порядке:

Алфавит (прописные буквы), цифры и символы—алфавит (строчные буквы)—цифры и символы—буквы европейских языков с диакритическими знаками (например, á, à, ä, ç) или буквы русского языка

- Удерживая нажатой кнопку **D/Scrl**, можно переключаться между наборами символов ISO8859-1 (европейские) и ISO8859-5 (символы для русского языка).
- Нельзя одновременно использовать русские и европейские символы.

**4 Нажмите MULTI-CONTROL вверх или вниз, чтобы выбрать букву.**

- Чтобы удалить символ и оставить пробел, выберите “\_” (символ подчеркивания).

**5 Перемещение курсора на позицию предыдущего или следующего символа осуществляется нажатием MULTI-CONTROL влево или вправо соответственно.**

**6 Чтобы сохранить новое имя, нажмите MULTI-CONTROL.**

## Дополнительное оборудование

### Изменение телефонных номеров



#### Важно

Чтобы выполнить эту операцию, припаркуйте автомобиль и поставьте его на стояночный тормоз.

Номера в записях телефонного справочника можно изменять. Длина каждого номера телефона не должна превышать 24 символов.

#### 1 Вывод на дисплей подробной информации о записи, выбранной из телефонного справочника.

Порядок выполнения данной операции см. в описании шагов с 1 по 6 в данном разделе. См. раздел *Вызов по номеру из телефонного справочника* на стр. 69.

#### 2 Чтобы вызвать экран ввода имени, нажмите и удерживайте MULTI-CONTROL. На дисплее появится Edit name.

#### 3 Для перехода к экрану ввода номера поверните MULTI-CONTROL.

**Edit name** (экран ввода имени)—  
**Edit number** (экран ввода номера)—  
**Clear memory** (экран очистки памяти)

#### 4 Нажимайте MULTI-CONTROL влево или вправо, чтобы установить курсор на номер, который нужно изменить.

#### 5 Для изменения номеров нажимайте MULTI-CONTROL вверх или вниз.

Повторяйте эти шаги до завершения процедуры изменения.

#### 6 Чтобы сохранить новый номер, нажмите MULTI-CONTROL.

### Удаление записи из телефонного справочника



#### Важно

Чтобы выполнить эту операцию, припаркуйте автомобиль и поставьте его на стояночный тормоз.

#### 1 Вывод на дисплей подробной информации о записи, выбранной из телефонного справочника.

Порядок выполнения данной операции см. в описании шагов с 1 по 6 в данном разделе. См. раздел *Вызов по номеру из телефонного справочника* на стр. 69.

#### 2 Чтобы вызвать экран ввода имени, нажмите и удерживайте MULTI-CONTROL. На дисплее появится Edit name.

#### 3 Для перехода к экрану очистки памяти поверните MULTI-CONTROL.

**Edit name** (экран ввода имени)—  
**Edit number** (экран ввода номера)—  
**Clear memory** (экран очистки памяти)

#### 4 Нажмите MULTI-CONTROL вправо для вызова дисплея подтверждения.

На дисплее отображается  
**Clear memory YES.**

- Если вы не хотите очищать выбранную память, нажмите MULTI-CONTROL влево. Дисплей вернется в обычный режим работы.

#### 5 Нажмите MULTI-CONTROL, чтобы удалить запись из телефонного справочника.

На дисплее отображается **Cleared.**

Запись удалена из телефонного справочника. Дисплей вернется к списку записей телефонного справочника.

## Использование списка вызовов



### Важно

Чтобы выполнить эту операцию, припаркуйте автомобиль и поставьте его на стояночный тормоз.

В списке вызовов сохраняются 12 последних вызовов (исходящих, входящих и пропущенных). Вы можете просматривать список вызовов и звонить по этим номерам.

### 1 Поверните MULTI-CONTROL для отображения списка.

### 2 Нажмите D/Scrl, чтобы вывести на дисплей телефонный справочник.

Нажмите D/Scrl несколько раз, чтобы выбрать один из следующих списков: Телефонный справочник—Пропущенные вызовы—Набранные номера—Принятые вызовы

- Подробнее о списках телефонного справочника см. в разделе *Использование телефонного справочника* на стр. 69.
- Если в выбранном списке нет ни одного номера, появится сообщение **No data**.

### 3 Для выбора телефонного номера поверните MULTI-CONTROL.

Просмотр телефонных номеров, сохраненных в списке, осуществляется поворотом MULTI-CONTROL.

- Если номер уже занесен в телефонный справочник, на дисплее отобразится соответствующее имя.
- Вы можете выбрать другой телефонный номер, нажимая MULTI-CONTROL вверх или вниз.

### 4 Нажмите MULTI-CONTROL вправо, чтобы отобразить подробный список.

Имя абонента и номер телефона отображаются в подробном списке.

- Если номер занесен в телефонный справочник, на дисплее также отобразится имя.

- Переход к предыдущему или к следующему телефонному номеру в подробном списке осуществляется поворотом MULTI-CONTROL.

- Если Вы не воспользуетесь данными функциями, за исключением функций *Изменение имени в записи телефонного справочника* и *Изменение телефонных номеров*, в течение 30 секунд, то дисплей автоматически вернется в исходный режим.

### 5 Нажмите MULTI-CONTROL, чтобы выполнить вызов.

- Для выполнения международного вызова нажмите и удерживайте MULTI-CONTROL, чтобы добавить + к телефонному номеру.

### 6 Для завершения вызова нажмите MULTI-CONTROL вниз.

## Вызов путем ввода телефонного номера



### Важно

Чтобы выполнить эту операцию, припаркуйте автомобиль и поставьте его на стояночный тормоз.

### 1 С помощью MULTI-CONTROL выберите в меню функций Number dial.

См. раздел *Функции и их назначение* на стр. 65.

### 2 Нажмите MULTI-CONTROL вверх или вниз, чтобы выбрать цифру.

3 Перемещение курсора на позицию предыдущего или следующего символа осуществляется нажатием MULTI-CONTROL влево или вправо соответственно.

- Можно ввести до 24 цифр.

### 4 После завершения ввода номера нажмите MULTI-CONTROL.

На дисплее появляется подтверждение вызова.

## Дополнительное оборудование

- При нажатии **MULTI-CONTROL** вправо на дисплее подтверждения происходит возврат к экрану ввода номера, в котором можно заново ввести номер.

**5 Нажмите MULTI-CONTROL, чтобы выполнить вызов.**

**6 Для завершения вызова нажмите MULTI-CONTROL вниз.**

### Очистка памяти

**1 С помощью MULTI-CONTROL выберите в меню функций Clear memory.**

См. раздел *Функции и их назначение* на стр. 65.

**2 Нажмите MULTI-CONTROL вверх или вниз, чтобы выбрать элемент.**

При каждом нажатии **MULTI-CONTROL** вверх или вниз элементы переключаются в следующем порядке:

**Phone book** (телефонный справочник)—**Missed calls** (список пропущенных вызовов)—**Dialed calls** (список набранных номеров)—**Received calls** (список принятых вызовов)—**Dial preset** (запрограммированные номера)—**All clear** (полная очистка памяти)

- Если вы хотите очистить весь телефонный справочник, список набранных/принятых/пропущенных вызовов и запрограммированные номера, нажмите **All clear**.

- Если к этому устройству посредством беспроводной технологии Bluetooth подключается "гостевой" телефон, то функцию **Phone book** выбрать нельзя.

**3 Нажмите MULTI-CONTROL вправо для определения элемента, который нужно удалить из этого устройства.**

На дисплее отображается

**Clear memory YES.** Память готова к очистке.

- Если вы не хотите очищать выбранную память, нажмите **MULTI-CONTROL** влево.

Дисплей вернется в обычный режим работы.

**4 Очистка памяти осуществляется нажатием MULTI-CONTROL.**

Отобразится сообщение **Cleared**, и данные выбранного элемента будут удалены из памяти этого устройства.

### Настройка автоматического отклонения вызовов

**1 С помощью MULTI-CONTROL выберите в меню функций Refuse calls.**

См. раздел *Функции и их назначение* на стр. 65.

**2 Для включения функции автоматического отклонения вызовов нажмите MULTI-CONTROL.**

- Чтобы отключить функцию автоматического отклонения вызовов, нажмите **MULTI-CONTROL** еще раз.

### Настройка автоответчика

**1 С помощью MULTI-CONTROL выберите в меню функций Auto answer.**

См. раздел *Функции и их назначение* на стр. 65.

**2 Для включения функции автоответчика нажмите MULTI-CONTROL.**

- Чтобы отключить функцию автоответчика, нажмите **MULTI-CONTROL** еще раз.

### Включение сигнала вызова

**1 С помощью MULTI-CONTROL выберите в меню функций Ring tone.**

См. раздел *Функции и их назначение* на стр. 65.

**2 Нажмите MULTI-CONTROL, чтобы включить сигнал вызова.**

- Нажмите **MULTI-CONTROL** еще раз, чтобы выключить сигнал вызова.

## Подавление эха и помех

### 1 С помощью MULTI-CONTROL выберите в меню функций Echo cancel.

См. раздел *Функции и их назначение* на стр. 65.

### 2 Нажмите MULTI-CONTROL, чтобы включить функцию подавления эха.

- Чтобы выключить функцию подавления эха, нажмите MULTI-CONTROL еще раз. 

## Проигрыватель-автомат компакт-дисков

### Основные операции

Вы можете использовать данное устройство для управления проигрывателем-автоматом компакт-дисков, который продается отдельно.

- Осуществляется управление исключительно функциями, описанными в данном разделе.
- 50-дисковые проигрыватели-автоматы компакт-дисков поддерживают только функции, описанные в данном руководстве.
- Это устройство не поддерживает функции формирования списков названий дисков для 50-дисковых проигрывателей-автоматов компакт-дисков. Информацию о функциях формирования списков названий дисков см. в разделе *Выбор диска из списка названий дисков* на стр. 78.

### ③ Индикатор напряжения

Показывает напряжение батареи.

- Отображаемое индикатором значение может отличаться от фактического напряжения.

### ④ Индикатор времени воспроизведения

### ● Выбор диска

Нажмите MULTI-CONTROL вверх или вниз.

### ● Ускоренная перемотка вперед/назад

Нажмите MULTI-CONTROL влево или вправо и удерживайте.

### ● Выбор дорожки

Нажмите MULTI-CONTROL влево или вправо.

### Примечания

- Пока проигрыватель-автомат компакт-дисков выполняет подготовительные операции, на дисплее отображается надпись **READY**.
- Если сообщение об ошибке появляется на дисплее, смотрите руководство по эксплуатации проигрывателя-автомата компакт-дисков.
- Если в магазине проигрывателя-автомата компакт-дисков нет дисков, на дисплее отображается надпись **NO DISC**.

## Использование функций CD TEXT

Эти функции можно использовать только с проигрывателем-автоматом компакт-дисков, поддерживающим формат CD TEXT. Данная операция идентична той, что используется для встроенного проигрывателя компакт-дисков.

См. раздел *Отображение текстовой информации диска* на стр. 21.



① Индикатор номера диска

② Индикатор номера дорожки

## Знакомство с расширенными функциями

Вы можете использовать **Compression** (компрессия и DBE) только с проигрывателем-автоматом компакт-дисков, поддерживающим данные функции.

**1** Нажмите **MULTI-CONTROL**, чтобы вывести на экран основное меню.

**2** С помощью **MULTI-CONTROL** выберите **FUNCTION**.

Поворачивайте для перехода к другому пункту меню. Нажмите, чтобы выбрать.

**3** Для выбора функции поворачивайте **MULTI-CONTROL**.

**Play mode** (повторное воспроизведение)—**Random mode** (воспроизведение в произвольной последовательности)—**Scan mode** (сканирующее воспроизведение)—**Pause** (пауза)—**Compression** (компрессия и DBE (динамическое усиление баса))—**ITS play mode** (воспроизведение с функцией ITS)—**ITS memo** (программирование функции ITS)—**TitleInput "A"** (ввод названия диска)

- Если Вы не воспользуетесь данными функциями, за исключением функций **ITS memo** и **TitleInput "A"**, в течение 30 секунд, то дисплей автоматически вернется в исходный режим.
- При воспроизведении диска формата CD TEXT на проигрывателе-автомате компакт-дисков, совместимом с форматом CD TEXT, переключение в режим **TitleInput "A"** невозможно. Название диска уже записано на компакт-диске CD TEXT.

### Функции и их назначение

Операции **Play mode**, **Random mode**, **Scan mode**, **Pause** и **TitleInput "A"** практически идентичны тем, что используются для встроенного проигрывателя компакт-дисков.

Название функции	Назначение
<b>Play mode</b>	См. раздел <i>Выбор диапазона повторного воспроизведения</i> на стр. 23. Однако доступные для выбора диапазоны повторного воспроизведения отличаются от диапазонов встроенного проигрывателя компакт дисков. Ниже перечислены диапазоны повторного воспроизведения для проигрывателя-автомата компакт-дисков: <ul style="list-style-type: none"> <li>• <b>M-CD repeat</b> – Повтор всех дисков в проигрывателе-автомате компакт-дисков</li> <li>• <b>Track repeat</b> – Повтор только текущей дорожки</li> <li>• <b>Disc repeat</b> – Повтор текущего диска</li> </ul>
<b>Random mode</b>	См. раздел <i>Воспроизведение дорожек в произвольной последовательности</i> на стр. 23.
<b>Scan mode</b>	См. раздел <i>Сканирование папок и дорожек</i> на стр. 24.
<b>Pause</b>	См. раздел <i>Приостановка воспроизведения</i> на стр. 24.
<b>TitleInput "A"</b>	См. раздел <i>Ввод названий дисков</i> на стр. 24.

### Примечания

- Чтобы вернуться к дисплею воспроизведения, нажмите **B**.
- Если Вы выберете другие диски во время повторного воспроизведения, диапазон повторного воспроизведения сменится на **M-CD repeat**.
- Если Вы выполните поиск дорожки или ускоренную перемотку вперед/назад в режиме **Track repeat**, диапазон повторного воспроизведения сменится на **Disc repeat**.
- После завершения сканирования дорожки или диска снова начнется обычное воспроизведение дорожек.

## Использование сжатия и усиления басов

Эти функции можно использовать только с тем проигрывателем-автоматом компакт-дисков, который их поддерживает.

Использование функций COMP (компрессия) и DBE (динамическое усиление баса) позволяет регулировать качество звучания при воспроизведении на проигрывателе-автомате компакт-дисков.

### 1 С помощью MULTI-CONTROL выберите в меню функций Compression.

См. раздел *Знакомство с расширенными функциями* на стр. 75.

- Если проигрыватель-автомат компакт-дисков не поддерживает функции COMP/DBE, при попытке их выбрать на дисплее появляется надпись **No COMP**.

### 2 Нажмите MULTI-CONTROL, чтобы выбрать нужный режим.

COMP OFF—COMP 1—COMP 2—  
COMP OFF—DBE 1—DBE 2

## Использование списка воспроизведения с функцией ITS

Функция ITS (моментальный выбор дорожки) позволяет составить список воспроизведения любимых дорожек из всех записей на дисках, имеющихся в магазине проигрывателя-автомата компакт-дисков. После того, как Вы добавили любимые дорожки в список воспроизведения, Вы можете включить воспроизведение с функцией ITS и прослушивать только эти отобранные записи.

Вы можете использовать функцию ITS для ввода и воспроизведения (с названиями дисков) до 99 дорожек на каждом из дисков, общее число которых может достигать до 100. (В моделях проигрывателей-автоматов компакт-дисков, предшествовавших моделям CDX-P1250 и CDX-P650, можно

было вносить в список воспроизведения не более 24 дорожек.)

## Создание списка воспроизведения с программированием функции ITS

**1 Запустите воспроизведение диска, который Вы хотите запрограммировать.** Нажмите MULTI-CONTROL вверх или вниз, чтобы выбрать компакт-диск.

**2 С помощью MULTI-CONTROL выберите в меню функций ITS memo.**

См. раздел *Знакомство с расширенными функциями* на стр. 75.

**3 Выберите нужную дорожку, нажимая MULTI-CONTROL влево или вправо.**

**4 Для внесения воспроизводимой в данный момент дорожки в список воспроизведения нажмите MULTI-CONTROL вверх.**

Появляется надпись **Memory complete**, и воспроизводимая в данный момент дорожка заносится в Ваш список воспроизведения.

**5 Для возврата к дисплею воспроизведения нажмите кнопку В.**



### Примечание

После записи в память данных для 100 дисков данные для следующего диска будут размещать данные диска, запрограммированного первым.

## Дополнительное оборудование

### Воспроизведение из списка воспроизведения с функцией ITS

Воспроизведение с функцией ITS позволяет прослушивать дорожки, которые Вы внесли в свой список воспроизведения с функцией ITS. Когда Вы включаете воспроизведение с функцией ITS, проигрыватель-автомат компакт-дисков начинает воспроизводить дорожки из Вашего списка воспроизведения с функцией ITS.

#### 1 Выберите диапазон повторного воспроизведения.

См. раздел *Воспроизведение дорожек в произвольной последовательности* на стр. 23.

#### 2 С помощью MULTI-CONTROL выберите в меню функций ITS play mode.

См. раздел *Знакомство с расширенными функциями* на стр. 75.

#### 3 Нажмите кнопку MULTI-CONTROL, чтобы включить воспроизведение с функцией ITS.

На дисплее появится надпись **ITS play**. Воспроизведение начинается с дорожек из Вашего списка воспроизведения в пределах предварительно выбранных диапазонов **M-CD repeat** или **Disc repeat**.

- Если в текущем диапазоне не запрограммирована ни одна дорожка для воспроизведения с функцией ITS, отображается надпись **ITS empty**.

- Нажмите **MULTI-CONTROL** еще раз, чтобы выключить воспроизведение с функцией ITS.

### Удаление дорожки из списка воспроизведения с функцией ITS

Вы можете удалять дорожки из списка воспроизведения с функцией ITS, если воспроизведение с функцией ITS включено. Если воспроизведение с функцией ITS уже включено, перейдите к шагу 2. Если воспроизведение с функцией ITS выключено, используйте **MULTI-CONTROL**.

#### 1 Включите воспроизведение компакт-диска с дорожкой, которую Вы хотите удалить из списка воспроизведения с функцией ITS, и включите воспроизведение с функцией ITS.

См. раздел *Воспроизведение из списка воспроизведения с функцией ITS* на стр. 77.

#### 2 С помощью MULTI-CONTROL выберите в меню функций ITS memo.

См. раздел *Знакомство с расширенными функциями* на стр. 75.

#### 3 Выберите нужную дорожку, нажимая MULTI-CONTROL влево или вправо.

#### 4 Для удаления дорожки из списка воспроизведения с функцией ITS нажмите MULTI-CONTROL вниз.

Текущая дорожка удаляется из списка воспроизведения с функцией ITS, и начинается воспроизведение следующей дорожки из этого списка.

- Если в текущем диапазоне нет дорожек из Вашего списка воспроизведения, появляется надпись **ITS empty**, и включается обычный режим воспроизведения.

#### 5 Для возврата к дисплею воспроизведения нажмите кнопку B.

### Удаление диска из списка воспроизведения с функцией ITS

Вы можете удалить все дорожки диска из списка воспроизведения с функцией ITS, если воспроизведение с функцией ITS включено.

#### 1 Запустите воспроизведение диска, который Вы хотите удалить.

Нажмите **MULTI-CONTROL** вверх или вниз, чтобы выбрать компакт-диск.

2 С помощью MULTI-CONTROL выберите в меню функций ITS метео.

См. раздел *Знакомство с расширенными функциями* на стр. 75.

3 Для удаления из списка воспроизведения с функцией ITS всех дорожек, принадлежащих текущему диску, нажмите MULTI-CONTROL вниз.

Все дорожки, принадлежащие текущему диску, удаляются из списка воспроизведения, и на дисплее отображается надпись **Memory deleted**.

4 Для возврата к дисплею воспроизведения нажмите кнопку **B**.

## Использование функций названия диска

Вы можете вводить названия компакт-дисков и просматривать их. Кроме того, можно легко проводить поиск нужного диска и воспроизводить его.

### Ввод названий дисков

Используйте функцию ввода названия диска для хранения до 100 названий компакт-дисков (вместе с их списками воспроизведения с функцией ITS) в проигрывателе-автомате компакт-дисков. Каждое название может содержать не более 10 символов.

Чтобы получить дополнительную информацию об этой процедуре, см. раздел *Ввод названий дисков* на стр. 24.

- Названия остаются в памяти даже после того, как диск удален из магазина, и вызываются из памяти после повторной установки данного диска.
- После записи в память данных для 100 дисков данные для следующего диска будут замещать данные диска, запрограммированного первым.









## Просмотр названий дисков

● Нажмите **D/Scrl** для выбора текстовой информации.

- Для компакт-диска с введенным названием

Время воспроизведения—: название диска и время воспроизведения

- Для дисков формата **CD TEXT**

Время воспроизведения—: имя артиста на диске и : название дорожки—: имя артиста на диске и : название диска—: название диска и : название дорожки—: имя артиста на дорожке и : название дорожки—: название дорожки и время воспроизведения

- Текстовую информацию можно прокручивать, удерживая нажатой кнопку **D/Scrl**.

## Выбор диска из списка названий дисков

Список названий дисков позволяет просматривать названия дисков, введенные в проигрыватель-автомат компакт-дисков, и выбирать нужный диск для воспроизведения.

● С помощью MULTI-CONTROL выберите нужное название диска.

Поворачивайте для изменения названия диска. Нажмите для начала воспроизведения.

- Вы также можете выбрать другое название диска, нажимая **MULTI-CONTROL** вверх или вниз.

- При воспроизведении диска формата CD-текст нажмите **MULTI-CONTROL** вправо для отображения списка дорожек выбранного диска. Для возврата к списку дисков нажмите **MULTI-CONTROL** влево.

- Если название для диска не было введено, то на дисплее будет показано сообщение **NO TITLE**.

- Если диск в магазине отсутствует, то на дисплее рядом с номером диска отображается надпись **NO DISC**.

## Дополнительное оборудование

- Текстовую информацию можно прокручивать, удерживая нажатой кнопку **D/Scrl**.
- Если Вы не воспользуетесь списком в течение 30 секунд, дисплей автоматически вернется в исходный режим.

## Проигрыватель DVD

### Основные операции

Вы можете использовать данное устройство для управления проигрывателем DVD или проигрывателем-автоматом DVD-дисков, который продается отдельно.

Подробнее о работе с DVD см. в руководстве по эксплуатации проигрывателя DVD или проигрывателя-автомата дисков DVD. В данном разделе приведена информация по работе с DVD и ее отличия от сведений, изложенных в руководствах по эксплуатации проигрывателя DVD или проигрывателя-автомата дисков DVD.



- ① Индикатор **DVD-V/VCD/CD/MP3/WMA**  
Показывает тип текущего диска.
- ② Индикатор номера диска  
На индикаторе отображается номер воспроизводимого диска при использовании проигрывателя-автомата DVD-дисков.
- ③ Индикатор названия главы/номера папки  
Показывает название главы (при воспроизведении диска DVD video) или папку (при воспроизведении сжатых аудиофайлов) воспроизводимого в данный момент источника сигнала.
- ④ Индикатор названия раздела/номера дорожки  
Показывает воспроизводимый в данный момент раздел (при воспроизведении

DVD) или дорожку (при воспроизведении дисков форматов Video CD, CD или сжатых аудиофайлов).

- ⑤ Индикатор напряжения  
Показывает напряжение батареи.
  - Отображаемое индикатором значение может отличаться от фактического напряжения.
- ⑥ Индикатор времени воспроизведения

### ● Выберите раздел/дорожку

Нажмите **MULTI-CONTROL** влево или вправо.

### ● Ускоренная перемотка вперед/назад

Нажмите **MULTI-CONTROL** влево или вправо и удерживайте.

- При включении ускоренной перемотки вперед или назад при воспроизведении сжатых аудиофайлов звук не воспроизводится.

### ● Выбор диска/главы

**VCD/CD:** Нажмите **MULTI-CONTROL** вверх или вниз.

**DVD-V/MP3/WMA:** Нажмите вниз или вверх и удерживайте **MULTI-CONTROL**.

### ● Выбор папки

Нажмите **MULTI-CONTROL** вверх или вниз.

- Данная функция доступна, только если к этому устройству подключен проигрыватель DVD, поддерживающий воспроизведение сжатых аудиофайлов.
- Вы не можете выбрать папку, не содержащую сжатых аудиофайлов.

## Знакомство с расширенными функциями

**1** Нажмите **MULTI-CONTROL**, чтобы вывести на экран основное меню.

**2** С помощью **MULTI-CONTROL** выберите **FUNCTION**.

Поворачивайте для перехода к другому пункту меню. Нажмите, чтобы выбрать.

### 3 Для выбора функции поворачивайте MULTI-CONTROL.

#### При воспроизведении дисков DVD или Video CD

**Play mode** (повторное воспроизведение)—**Pause** (пауза)

#### При воспроизведении компакт-диска

**Play mode** (повторное воспроизведение)—**Random mode** (воспроизведение в произвольной последовательности)—**Scan mode** (сканирующее воспроизведение)—**Pause** (пауза)—**ITS play mode** (воспроизведение с функцией ITS)—**ITS memo** (программирование функции ITS)—**TitleInput "A"** (ввод названия диска)

#### При воспроизведении сжатых аудиофайлов

**Play mode** (повторное воспроизведение)—**Random mode** (воспроизведение в произвольной последовательности)—**Scan mode** (сканирующее воспроизведение)—**Pause** (пауза)

- Чтобы вернуться к дисплею воспроизведения, нажмите **B**.

- Если Вы не воспользуетесь данными функциями, за исключением функций

**ITS memo** и **TitleInput "A"**, в течение 30 секунд, то дисплей автоматически вернется в исходный режим.

### Функции и их назначение

Операции **Play mode**, **Random mode**, **Scan mode**, **Pause** и **TitleInput "A"** практически идентичны тем, что используются для встроенного проигрывателя компакт-дисков.

Операции **ITS play mode** и **ITS memo** практически идентичны тем, что используются для проигрывателя-автомата компакт-дисков.

Название функции	Назначение
<b>Play mode</b>	См. раздел <i>Выбор диапазона повторного воспроизведения</i> на стр. 23. Однако доступный для выбора диапазон повторного воспроизведения различается в зависимости от типа диска или системы. Ниже перечислены диапазоны повторного воспроизведения для проигрывателя DVD-дисков/проигрывателя-автомата DVD-дисков: При воспроизведении дисков Video CD с функцией PBC данная функция недоступна. <ul style="list-style-type: none"> <li>• <b>Disc repeat</b> – Повтор текущего диска</li> <li>• <b>Folder repeat</b> – Повтор текущей папки</li> <li>• <b>Title repeat</b> – Повтор только текущей главы</li> <li>• <b>Chapter repeat</b> – Повтор только текущего раздела</li> <li>• <b>Track repeat</b> – Повтор текущей дорожки</li> </ul>
<b>Random mode</b>	См. раздел <i>Воспроизведение дорожек в произвольной последовательности</i> на стр. 23.
<b>Scan mode</b>	См. раздел <i>Сканирование папок и дорожек</i> на стр. 24.
<b>Pause</b>	См. раздел <i>Приостановка воспроизведения</i> на стр. 24.
<b>ITS play mode</b>	См. раздел <i>Использование списка воспроизведения с функцией ITS</i> на стр. 76.
<b>ITS memo</b>	См. раздел <i>Использование списка воспроизведения с функцией ITS</i> на стр. 76.
<b>TitleInput "A"</b>	См. раздел <i>Ввод названий дисков</i> на стр. 24.

## Дополнительное оборудование

### Примечания

- Если Вы выберете другие диски во время повторного воспроизведения, диапазон повторного воспроизведения сменится на **Disc repeat**.
- Если при воспроизведении диска Video CD или компакт-диска в режиме **Track repeat** воспользоваться функцией поиска дорожки или ускоренной перемотки вперед/назад, то диапазон повторного воспроизведения изменится на **Disc repeat**.
- Если во время повторного воспроизведения сжатого аудиофайла выбрать другую папку, то диапазон повторного воспроизведения изменится на **Disc repeat**.
- Если при воспроизведении диска со сжатыми аудиофайлами в режиме **Track repeat** воспользоваться функцией поиска дорожки или ускоренной перемотки вперед/назад, то диапазон повторного воспроизведения изменится на **Folder repeat**.
- К данному устройству можно также подключить проигрыватель-автомат DVD-дисков с функцией ITS и возможностью ввода названий дисков. При этом вы сможете управлять функциями **ITS play mode**, **ITS memo** и функцией ввода названий дисков.
- Функция ITS проигрывателя DVD-дисков немного отличается от функции ITS при воспроизведении на проигрывателе-автомате компакт-дисков. При использовании проигрывателя-автомата DVD-дисков воспроизведение с функцией ITS возможно только для компакт-дисков. Подробную информацию см. в *Использование списка воспроизведения с функцией ITS* на стр. 76. □

## ТВ-тюнер

### Основные операции

Вы можете использовать данное устройство для управления ТВ-тюнером, который продается отдельно.

Подробнее о работе с ТВ-тюнером см. в руководстве по эксплуатации ТВ-тюнера. В данном разделе приведена информация о том, как использовать данное устройство для приема телевизионных каналов. Данная информация отличается от той, что изложена в руководстве по эксплуатации ТВ-тюнера.

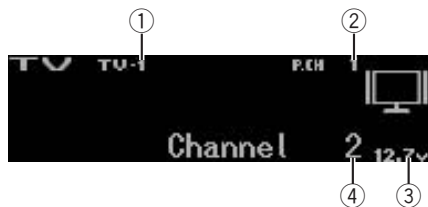

- ① Индикатор диапазона
- ② Индикатор номера предварительной настройки
- ③ Индикатор напряжения  
Показывает напряжение батареи.
  - Отображаемое индикатором значение может отличаться от фактического напряжения.
- ④ Индикатор канала

### ● Выбор диапазона

Нажмите **B**.

### ● Выбор канала (пошагово)

Нажмите **MULTI-CONTROL** влево или вправо.

### ● Автоматический поиск

Нажмите **MULTI-CONTROL** влево или вправо и удерживайте, а затем отпустите.

### Примечания

- Можно выбрать диапазон **TV-1** или **TV-2**.
- Вы можете отменить настройку с поиском, нажав **MULTI-CONTROL** вправо или влево.
- Каналы можно пропускать, нажимая вправо или влево и удерживая **MULTI-CONTROL**. Настройка с поиском начнется, как только Вы отпустите **MULTI-CONTROL**.

## Запоминание и повторный вызов телеканалов

Вы можете сохранить в памяти устройства до 12 телеканалов для последующего быстрого вызова.

- В памяти можно сохранить до 12 каналов каждого диапазона.

### 1 С помощью MULTI-CONTROL сохраните выбранный телеканал в памяти устройства.

Поворачивайте для выбора другого номера предварительной настройки. Чтобы сохранить, нажмите и удерживайте.

### 2 С помощью MULTI-CONTROL выберите нужный телеканал.

Поворачивайте для перехода к другой радиостанции. Нажмите, чтобы выбрать.

- Вы также можете выбрать другой телеканал, нажимая **MULTI-CONTROL** вверх или вниз.
- Если Вы не воспользуетесь списком в течение 30 секунд, дисплей автоматически вернется в исходный режим.
- Вы также можете вызвать из памяти телеканалы, назначенные номерам предварительной настройки, нажимая **MULTI-CONTROL** вверх или вниз, пока на экране отображается дисплей каналов.

## Последовательное сохранение в памяти телеканалов с наиболее мощным сигналом

1 Нажмите **MULTI-CONTROL**, чтобы вывести на экран основное меню.

2 С помощью **MULTI-CONTROL** выберите **FUNCTION**, чтобы отобразить **BSSM**.

3 Нажмите **MULTI-CONTROL**, чтобы включить функцию **BSSM**.

Начнет мигать надпись **Searching**. Пока мигает надпись **Searching**, 12 самых мощных телеканалов будут сохранены в порядке возрастания их мощности. По окончании

процесса на дисплее появится список каналов предварительной настройки.

- Чтобы отменить процесс сохранения настроек, нажмите **MULTI-CONTROL** еще раз.

### 4 С помощью MULTI-CONTROL выберите нужный телеканал.

Поворачивайте для перехода к другой радиостанции. Нажмите, чтобы выбрать.

- Вы также можете выбрать другой телеканал, нажимая **MULTI-CONTROL** вверх или вниз.
- Чтобы вернуть дисплей в исходный режим, нажмите **B**.
- Если Вы не воспользуетесь списком в течение 30 секунд, дисплей автоматически вернется в исходный режим. 

## Дополнительная информация

### Сообщения об ошибках

Прежде чем обратиться к торговому представителю или в ближайший сервисный центр Pioneer, обязательно запишите сообщение об ошибке.

#### Встроенный проигрыватель компакт-дисков

Сообщение	Причина	Действие
ERROR-11, 12, 17, 30	Грязный диск	Очистите диск.
	Поцарапанный диск	Замените диск.
ERROR-10, 11, 12, 15, 17, 30, A0	Электрическая или механическая неполадка	Установите ключ зажигания в положение OFF, а затем – в положение ON или переключитесь на другой источник сигнала, а затем обратно на проигрыватель компакт-дисков.
ERROR-15	Установленный диск не содержит данных	Замените диск.
ERROR-22, 23	Компакт-диск данного формата не может быть воспроизведен	Замените диск.
NO AUDIO	Установленный диск не содержит файлов, которые могут быть воспроизведены	Замените диск.
TRK SKIPPED	Установленный диск содержит файлы формата WMA, защищенные DRM (цифровой системой управления правами)	Замените диск.
PROTECT	Все файлы на установленном диске защищены системой DRM	Замените диск.

#### Запоминающее устройство USB

Сообщение	Причина	Действие
NO AUDIO	Нет композиций	Перенесите аудиофайлы на внешнее запоминающее устройство и подключите его.
	Подключено запоминающее устройство USB с включенной функцией защиты от перезаписи	Отключите функцию защиты от перезаписи в соответствии с инструкцией по эксплуатации запоминающего устройства USB.
NO DEVICE	К USB порту данного устройства не подключено запоминающее устройство USB или iPod.	Подключите запоминающее устройство USB.
TRK SKIPPED	Подключенное запоминающее устройство USB содержит файлы формата WMA, защищенные технологией Windows Media™ DRM 9/10	Выберите аудиофайл, не защищенный технологией Windows Media DRM 9/10.
PROTECT	Все файлы на запоминающем устройстве USB защищены технологией Windows Media DRM 9/10	Перенесите аудиофайлы, не защищенные технологией Windows Media DRM 9/10, на запоминающее устройство USB и подключите его.
NOT COMPATIBLE	Подключенное запоминающее устройство USB не поддерживается данным устройством.	Подключите запоминающее устройство USB, совместимое с запоминающими устройствами класса USB Mass Storage.

# Дополнительная информация

Сообщение	Причина	Действие
<b>CHECK USB</b>	Короткое замыкание на разьеме USB или в кабеле USB.	Убедитесь, что разъем USB или кабель USB не поврежден и не заземлен.
	Подключенное запоминающее устройство USB потребляет более 500 мА (максимально допустимая сила тока).	Отключите запоминающее устройство USB и не используйте его. Установите ключ зажигания в положение OFF, затем – в положение ACC или ON, и подключите совместимое запоминающее устройство USB.
<b>ERROR-19</b>	Сбой связи	Выполните следующие действия. –Установите ключ зажигания в положение OFF, а затем – в положение ON. –Отсоедините или извлеките запоминающее устройство USB. –Выберите другой источник сигнала. Затем снова выберите USB в качестве источника сигнала.
<b>ERROR-23</b>	Запоминающее устройство USB не форматировано в FAT16 или FAT32	Запоминающее устройство USB должно быть форматировано в FAT16 или FAT32.

## iPod

Сообщение	Причина	Действие
<b>ERROR-19</b>	Сбой связи	Отсоедините кабель от iPod. После появления на дисплее главного меню вновь подключите кабель. Перезагрузите iPod.
	Неполадки в работе iPod	Отсоедините кабель от iPod. После появления на дисплее главного меню вновь подключите кабель. Перезагрузите iPod.
<b>ERROR-16, 18</b>	Старая версия iPod	Обновите версию iPod.
	Неполадки в работе iPod	Отсоедините кабель от iPod. После появления на дисплее главного меню вновь подключите кабель. Перезагрузите iPod.
<b>ERROR-A1 CHECK USB</b>	Батарея iPod не заряжена, но устройство работает нормально	Проверьте и убедитесь в отсутствии короткого замыкания в кабеле iPod (например, чтобы кабель не был зажат между металлическими предметами). После проверки кабеля установите ключ зажигания в положение OFF, а затем в положение ON, либо отсоедините и заново подсоедините iPod.
<b>NO SONGS</b>	Нет композиций	Загрузите музыкальные композиции в iPod.

## Дополнительная информация

Сообщение	Причина	Действие
STOP	В данном списке отсутствуют композиции	Выберите список, содержащий музыкальные композиции.
NO DEVICE	К USB порту данного устройства не подключено запоминающее устройство USB или iPod.	Подсоедините совместимый с данным устройством iPod.



### Расшифровка сообщений об ошибках функции автоматической регулировки временной задержки и автоматического эквалайзера

Если выполнение автоматической регулировки временной задержки и автоматического эквалайзера невозможно, на дисплее может появиться сообщение об ошибке.

Если появляется сообщение об ошибке, сверьтесь с таблицей, приведенной ниже, в которой перечислены описания проблем и рекомендуемые способы их устранения.

Проверив возможный источник ошибки, попытайтесь еще раз.

Сообщение	Причина	Действие
ERR:MIC check	Микрофон не подключен.	Подключите прилагаемый микрофон в соответствующее гнездо.

Сообщение	Причина	Действие
ERR:High Band, ERR: High-Lch, ERR:High-Rch, ERR:Mid Band, ERR:Mid-Lch, ERR:Mid-Rch, ERR:Low Band, ERR: Low-Lch, ERR: Low-Rch, ERR: SUBWOOFER, ERR:SW-Lch, ERR:SW-Rch	Микрофон не фиксирует контрольный сигнал громкоговорителя.	<ul style="list-style-type: none"> <li>Убедитесь, что громкоговорители подключены правильно.</li> <li>Отрегулируйте уровень входного сигнала усилителя, подключенного к громкоговорителям.</li> <li>Правильно настройте микрофон.</li> </ul>

ERR:Outside Noise	Уровень окружающих шумов слишком высок.	<ul style="list-style-type: none"> <li>Остановите автомобиль в максимально тихом месте, выключите двигатель, кондиционер или обогреватель.</li> <li>Правильно настройте микрофон.</li> </ul>
-------------------	-----------------------------------------	----------------------------------------------------------------------------------------------------------------------------------------------------------------------------------------------



### Рекомендации по обращению с дисками и проигрывателем

- Используйте только диски, имеющие один из следующих логотипов.



- Используйте только обычные круглые диски. Не используйте диски необычной формы.



## Дополнительная информация

- Используйте компакт-диски диаметром 12 см. Не используйте диски диаметром 8 см.
- Не вставляйте в щель для загрузки компакт-диска ничего, кроме компакт-диска.
- Не используйте диски с трещинами, отколотыми краями, деформированные диски или диски с другими повреждениями, поскольку такие диски могут повредить проигрыватель.
- Воспроизведение не закрытых для записи дисков формата CD-R/CD-RW невозможно.
- Не прикасайтесь к записанной поверхности дисков.
- Когда диски не используются, храните их в футлярах.
- Не оставляйте диски в местах с повышенной температурой и под прямым солнечным светом.
- Не приклеивайте этикеток, не пишите и не наносите химических веществ на поверхность дисков.
- Для очистки компакт-диска протрите диск мягкой тканью от центра к краю.
- Конденсация может временно ухудшить работу проигрывателя. Оставьте его для адаптации к более высокой температуре примерно на час. Также протрите влажные диски мягкой тканью.
- Воспроизведение дисков может быть невозможно из-за характеристик диска, формата диска, приложения, при помощи которого выполнялась запись, условий воспроизведения, условий хранения и других факторов.
- Текстовая информация может отображаться неправильно в зависимости от условий записи.
- Толчки от неровностей дороги могут вызвать прерывание воспроизведения диска.
- Перед использованием дисков ознакомьтесь с мерами предосторожности при обращении с ними. 

## Диски формата DualDisc (двойные диски)

- Двойные диски – это двусторонние диски для записи аудиоданных на CD с одной стороны и для записи видеоданных на DVD – с другой.
- Поскольку сторона CD двойных дисков физически несовместима с общим стандартом компакт-дисков, ее воспроизведение на данном устройстве может быть невозможным.
- Частая загрузка и извлечение двойного диска может привести к появлению царапин на диске. Серьезные царапины могут создать проблемы при воспроизведении диска на данном устройстве. В некоторых случаях двойной диск может застревать в щели загрузки дисков, из-за чего его становится невозможно извлечь. Во избежание такой ситуации мы рекомендуем воздержаться от использования двойных дисков в данном устройстве.
- За более подробной информацией о двойных дисках обращайтесь к соответствующим производителям. 

## Рекомендации по обращению с запоминающими устройствами USB и данным устройством

- На данном устройстве можно воспроизводить композиции с портативного USB аудиоплеера/запоминающего устройства USB класса USB Mass Storage.
- Оптимальная производительность данного устройства зависит от подключенного запоминающего устройства USB.
- Не оставляйте запоминающее устройство USB в местах, где оно может быть подвергнуто воздействию высоких температур.

## Дополнительная информация

- Данное устройство может не распознавать некоторые типы запоминающих устройств USB или некорректно воспроизводить некоторые файлы. Это зависит от типа используемого запоминающего устройства.
- Функционирование устройства может различаться в зависимости от типа запоминающего устройства USB.
- Подключение внешнего запоминающего устройства USB к данному устройству через концентратор USB невозможно.
- Не подключайте к порту USB устройства ничего, кроме запоминающего устройства USB.
- При движении автомобиля надежно закрепите запоминающее устройство USB. Не роняйте запоминающее устройство USB на пол, где оно может застрять под педалью тормоза или акселератора.
- Запоминающее устройство USB, имеющее разъемы, не может использоваться с данным устройством.
- При подключении некоторых запоминающих устройств USB к данному устройству могут возникать радиопомехи.

## Поддержка сжатых аудиофайлов (компакт-диск, USB)

### WMA

- Совместимый формат: WMA, преобразованный при помощи Windows Media Player
- Расширение: .wma
- Скорость передачи данных: от 48 кбит/с до 320 кбит/с (постоянная скорость передачи данных), от 48 кбит/с до 384 кбит/с (переменная скорость передачи данных)
- Частота дискретизации: от 32 кГц до 48 кГц

- Windows Media Audio Professional, Lossless, Voice: не поддерживаются

### MP3

- Расширение: .mp3
- Скорость передачи данных: от 8 кбит/с до 320 кбит/с (постоянная, переменная)
- Частота дискретизации: от 16 кГц до 48 кГц (32, 44,1, 48 кГц пиковая)
- Совместимая версия тегов ID3: 1.0, 1.1, 2.2, 2.3, 2.4 (теги ID3 версии 2.x имеют приоритет перед версией 1.x.)
- Списки воспроизведения M3u: не поддерживаются
- MP3i (интерактивный MP3), mp3 PRO: не поддерживаются

### AAC

- Совместимый формат: файлы AAC, преобразованные при помощи iTunes
- Расширение: .m4a
- Скорость передачи данных: от 16 кбит/с до 320 кбит/с (постоянная)
- Частота дискретизации: от 11,025 кГц до 48 кГц
- Apple Lossless: не поддерживается

### WAV

- Совместимый формат: Linear PCM (Линейная ИКМ – LPCM), MS ADPCM
- Расширение: .wav
- Разрядность квантования: 8 и 16 (LPCM), 4 (MS ADPCM)
- Частота дискретизации: от 16 кГц до 48 кГц (LPCM), от 22,05 кГц до 44,1 кГц (MS ADPCM)

## Дополнительная информация о сжатых аудиофайлах (компакт-диск, USB)

- В начале воспроизведения аудиофайлов, содержащих изображения, может произойти небольшая задержка.
- Необходимо корректно использовать расширение файлов.

## Дополнительная информация

- В качестве имени файла или папки может отображаться до 32 первых символов (включая расширение).
- Для отображения в данном устройстве кодировка русского текста должна соответствовать следующим наборам символов:
  - Юникод (UTF-8, UTF-16)
  - Отличные от Юникода наборы символов, используемые в среде Windows, для которых в языковой настройке задан русский язык
- Текстовая информация некоторых аудиофайлов может отображаться неправильно. 

### Сжатые аудиофайлы, записанные на диск

- Проигрыватель совместим со стандартами записи ISO 9660 уровень 1 и 2. Проигрыватель поддерживает файловые системы Romeo и Joliet.
- Возможно воспроизведение дисков, содержащих несколько сессий записи.
- Сжатые аудиофайлы несовместимы с пакетным форматом записи.
- Независимо от продолжительности паузы между композициями в изначальной записи, при воспроизведении дисков со сжатыми аудиофайлами между композициями будут короткие паузы. 

### Сжатые аудиофайлы на запоминающем устройстве USB

Информацию о поддерживаемых запоминающих устройствах USB см. в разделе *Технические характеристики* на стр. 93.

- Воспроизведение файлов, защищенных законом об авторских правах, невозможно.

- При начале воспроизведения аудиофайлов на запоминающем устройстве USB, содержащем разветвленные иерархии папок, может возникать небольшая задержка. 

### Пример иерархии папок и последовательности воспроизведения файлов

 Папка

 Сжатый аудиофайл

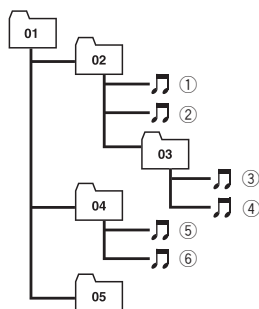

Уровень 1    Уровень 2    Уровень 3    Уровень 4

### Последовательность аудиофайлов на диске

- Это устройство назначает номера папок. Пользователь не может назначать номера папок.
- Последовательность выбора папок и других действий может изменяться в зависимости от кодировки или программного обеспечения, использованного для записи.
- Для удобства использования рекомендуется создавать иерархии папок с как можно меньшим количеством уровней.
- Устройство позволяет воспроизводить до 999 папок, находящихся на диске.
- Устройство позволяет воспроизводить до 99 папок, находящихся на диске.

## Дополнительная информация

### Последовательность аудиофайлов на запоминающем устройстве USB

*Последовательность воспроизведения файлов на портативном USB аудиоплеере может изменяться и зависит от типа плеера.*

- Числа от 01 до 05 означают присвоенные номера папок. Числа от ① до ⑥ означают последовательность воспроизведения. Пользователь не может назначать номера папок и устанавливать последовательность воспроизведения с помощью данного устройства.
- Файлы воспроизводятся в той последовательности, в которой они записаны на запоминающем устройстве USB.
- Для выбора алгоритма воспроизведения рекомендуется выполнить следующие действия.
  - 1 Присвойте файлам имена с цифрами, определяющими последовательность воспроизведения (например, 001xxx.mp3 и 099ууу.mp3).
  - 2 Поместите эти файлы в папку.
  - 3 Запишите папку, в которой содержатся данные файлы, на запоминающее устройство USB.

В некоторых системных средах возможность установки порядка воспроизведения отсутствует.

- Допускается воспроизведение до 15 000 файлов, находящихся на запоминающем устройстве USB.
- Допускается воспроизведение до 500 папок, находящихся на запоминающем устройстве USB.
- Допускается воспроизведение каталогов, имеющих не более восьми уровней вложенных папок, находящихся на запоминающем устройстве USB. ▣

### iPod

#### Поддержка iPod

- Данное устройство поддерживает только перечисленные ниже модели iPod. Совместимые версии ПО для iPod также указаны ниже. Более старые версии ПО для iPod могут не поддерживаться.
  - iPod nano первого поколения (версия программного обеспечения 1.3.1)
  - iPod nano второго поколения (версия программного обеспечения 1.1.3)
  - iPod nano третьего поколения (версия программного обеспечения 1.1.2)
  - iPod nano четвертого поколения (версия программного обеспечения 1.0.3)
  - iPod пятого поколения (версия программного обеспечения 1.3.0)
  - iPod classic (версия программного обеспечения 1.1.2)
  - iPod touch (версия программного обеспечения 2.0)
  - iPhone (версия программного обеспечения 2.0)
  - iPhone 3G (версия программного обеспечения 2.0)
- Функции iPod могут различаться в зависимости от версии программного обеспечения или поколения.
- Функции iPod могут различаться в зависимости от версии программного обеспечения.
- Для подключения iPod с разъемом Dock Connector требуется соответствующий USB кабель.
- Интерфейсный кабель Pioneer CD-IU50 можно приобрести отдельно. За дополнительной информацией обращайтесь к Вашему дилеру.
- С помощью данного устройства можно управлять ранними моделями iPod, используя адаптер Pioneer iPod (например, CD-IB100II).

## Дополнительная информация

Подробнее об использовании адаптера iPod смотрите в *Воспроизведение музыки на iPod* на стр. 59.

### Обращение с iPod

- Не допускайте длительного воздействия прямых солнечных лучей на iPod. Продолжительное воздействие прямых солнечных лучей на iPod может стать причиной его выхода из строя вследствие перегрева.
- Не оставляйте iPod в местах с высокой температурой воздуха.
- Чтобы устройство функционировало надлежащим образом, кабель его переходника dock connector необходимо подключить непосредственно к iPod.
- При движении автомобиля надежно закрепите iPod. Не роняйте iPod на пол, где он может застрять под педалью тормоза или акселератора.
- Более подробную информацию см. в инструкции по эксплуатации iPod.

### Настройки iPod

- Использование эквалайзера iPod на изделиях Pioneer невозможно. Прежде чем подключить iPod к данному устройству, рекомендуется выключить эквалайзер iPod.
- При использовании данного устройства отключение функции повторного воспроизведения на iPod невозможно. Даже если функция повторного воспроизведения на iPod отключена, то при подключении iPod к данному устройству эта функция автоматически установится в режим повтора всех композиций. 

## Обозначение товарного знака и знака защиты авторских прав

### WMA



Windows Media и логотип Windows являются товарными знаками или зарегистрированными товарными знаками Microsoft Corporation в Соединенных Штатах и/или других странах.

Данное изделие использует технологию, принадлежащую Microsoft Corporation. Использование или распространение без лицензии Microsoft Licensing, Inc. запрещено.

### MP3

Поставка этого изделия дает право только на его частное и некоммерческое использование и не предоставляет лицензии и не подразумевает право использования этого изделия в любых коммерческих (т.е. приносящих прибыль) прямых трансляциях (телевизионных, спутниковых, кабельных и/или любых других), вещании/поточковой передаче через Интернет, локальных сетях и/или других сетях или в других электронных системах распространения, таких как системы платного аудио и аудио по запросу. Для такого использования необходима специальная лицензия. Для получения дополнительной информации посетите <http://www.mp3licensing.com>.

### iTunes

Apple и iTunes являются товарными знаками компании Apple Inc., зарегистрированными в США и других странах.

## Дополнительная информация

### iPod



iPod является товарным знаком компании Apple Inc., зарегистрированным в США и других странах.

«Made for iPod» означает, что электронный прибор был разработан для подключения определенно к iPod и был сертифицирован разработчиком на соответствие стандарту технических характеристик Apple.

Apple не несет ответственности за работу данного устройства или его соответствие со стандартами по технике безопасности или регулятивными нормами.

### iPhone



iPhone является товарным знаком компании Apple Inc.

«Works with iPhone» означает, что электронный прибор был разработан для подключения определенно к iPhone и был сертифицирован разработчиком на соответствие стандарту технических характеристик Apple.

Apple не несет ответственности за работу данного устройства или его соответствие со стандартами по технике безопасности или регулятивными нормами. ▣

# Дополнительная информация

## Серийный номер

На этом рисунке показана информация о месяце и годе изготовления устройства.

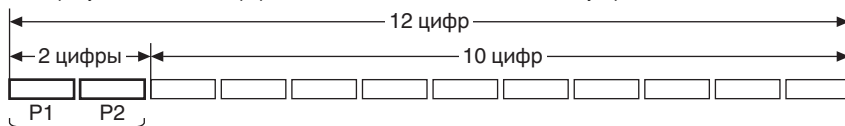

Дата изготовления оборудования

### P1 - Год изготовления

Год	2001	2002	2003	2004	2005	2006	2007	2008	2009	2010
Символ	A	B	C	D	E	F	G	H	I	J

Год	2011	2012	2013	2014	2015	2016	2017	2018	2019	2020
Символ	K	L	M	N	O	P	Q	R	S	T

### P2 - Месяц изготовления

Месяц	1	2	3	4	5	6	7	8	9	10	11	12
Символ	A	B	C	D	E	F	G	H	I	J	K	L



# Дополнительная информация

## Технические характеристики

### Общие

Источник питания .....	14,4 В постоянного тока (допустимый диапазон от 10,8 В до 15,1 В)
Система заземления .....	Заземление отрицатель- ного полюса
Максимальный потребляемый ток .....	2,0 А
Размеры (Ш × В × Г): DIN	
Шасси .....	178 мм × 50 мм × 164 мм
Передняя панель .....	188 мм × 58 мм × 18 мм
D	
Шасси .....	178 мм × 50 мм × 164 мм
Передняя панель .....	170 мм × 45 мм × 18 мм
Масса .....	1,6 кг

### Аудио/DSP

Максимальная выходная мощность .....	5,0 В
Контур громкости .....	+10 дБ (100 Гц), +6,5 дБ (10 кГц) (громкость: -30 дБ)
Эквалайзер (независимый лево-/правосторонний 31-полосный графический эквалайзер):	
Частоты .....	20/25/31,5/40/50/63/80/ 100/125/160/200/250/315/ 400/500/630/800/1 000/ 1 250/1 600/2 000/2 500/ 3 150/4 000/5 000/6 300/ 8 000/10 000/12 500/ 16 000/20 000 Гц
Диапазон амплитудно-частотных характеристик .....	±12 дБ (с шагом 0,5 дБ)
Временная задержка .....	от 0 см до 394,24 см (шаг 0,77 см), от 0 до 155,392 дюймов (шаг 0,3035 дюй- мов)
Сеть (независимый левый/правый канал):	
Верхние частоты: LPF	
Частоты .....	5/6,3/8/10/12,5/16/20 кГц
Крутизна характеристики .....	ПРОПУСК, -6/-12/-18/- 24/-30/-36 дБ/окт
Усиление .....	от 0 до -24 дБ/Приглуше- ние (с шагом 1 дБ)
Фаза .....	Нормальная/Обратная

HPF	
Частоты .....	800/1 000/1 250/1 600/ 2 000/2 500/3 150/4 000/ 5 000/6 300/8 000/10 000/ 12 500/16 000 Гц
Крутизна характеристики .....	-6/-12/-18/-24/-30/-36 дБ/окт
Усиление .....	от 0 до -24 дБ/Приглуше- ние (с шагом 1 дБ)
Фаза .....	Нормальная/Обратная
Средние частоты:	
Фильтр HPF/LPF	
Частоты (LPF) .....	25/31,5/40/50/63/80/100/ 125/160/200/250/315/400/ 500/630/800/1 000/1 250/ 1 600/2 000/2 500/3 150/ 4 000/5 000/6 300/8 000/ 10 000/12 500/16 000/ 20 000 Гц
Частоты (HPF) .....	20/25/31,5/40/50/63/80/ 100/125/160/200/250/315/ 400/500/630/800/1 000/ 1 250/1 600/2 000/2 500/ 3 150/4 000/5 000/6 300/ 8 000/10 000/12 500/16 000 Гц
Крутизна характеристики (LPF) .....	ПРОПУСК, -6/-12/-18/- 24/-30/-36 дБ/окт
Крутизна характеристики (HPF) .....	ПРОПУСК, -6/-12/-18/- 24/-30/-36 дБ/окт
Усиление .....	от 0 до -24 дБ/Приглуше- ние (с шагом 1 дБ)
Фаза .....	Нормальная/Обратная
Нижние частоты:	
Фильтр HPF/LPF	
Частоты (LPF) .....	25/31,5/40/50/63/80/100/ 125/160/200/250/315/400/ 500/630/800/1 000/1 250/ 1 600/2 000/2 500/3 150/ 4 000/5 000/6 300/8 000/ 10 000/12 500/16 000/ 20 000 Гц
Частоты (HPF) .....	20/25/31,5/40/50/63/80/ 100/125/160/200/250/315/ 400/500/630/800/1 000/ 1 250/1 600/2 000/2 500/ 3 150/4 000/5 000/6 300/ 8 000/10 000/12 500/16 000 Гц

# Дополнительная информация

Крутизна характеристики (LPF)	ПРОПУСК, -6/-12/-18/-24/-30/-36 дБ/окт
Крутизна характеристики (HPF)	ПРОПУСК, -6/-12/-18/-24/-30/-36 дБ/окт
Усиление	от +6 до -24 дБ/Приглушение (с шагом 1 дБ)
Фаза	Нормальная/Обратная
Сабвуфер:	
Фильтр HPF/LPF	
Частоты (LPF)	25/31,5/40/50/63/80/100/125/160/200/250/315/400/500/630/800/1 000/1 250/1 600/2 000/2 500/3 150/4 000/5 000/6 300/8 000/10 000/12 500/16 000/20 000 Гц
Частоты (HPF)	20/25/31,5/40/50/63/80/100/125/160/200/250/315/400/500/630/800/1 000/1 250/1 600/2 000/2 500/3 150/4 000/5 000/6 300/8 000/10 000/12 500/16 000 Гц
Крутизна характеристики (LPF)	ПРОПУСК, -6/-12/-18/-24/-30/-36 дБ/окт
Крутизна характеристики (HPF)	ПРОПУСК, -6/-12/-18/-24/-30/-36 дБ/окт
Усиление	от +6 до -24 дБ/Приглушение (с шагом 1 дБ)
Фаза	Нормальная/Обратная

## Проигрыватель компакт-дисков

Система	Аудиосистема с компакт-диском
Используемые диски	Компакт-диск
Отношение сигнал/шум	115 дБ (1 кГц) (сеть IEC-A)
Число каналов	2 (стерео)
Формат декодирования файлов MP3	MPEG-1 и 2 Audio Layer 3
Формат декодирования файлов WMA	Версии 7, 7.1, 8, 9, 10, 11 (двухканальный звук) (Windows Media Player)
Формат декодирования файлов AAC	MPEG-4 AAC (только кодированных с помощью iTunes) (.m4a) (Версии 7,7 и более ранних)

Формат сигнала WAV ..... Linear PCM и MS ADPCM (без компрессии)

## USB

Стандартная спецификация USB	USB 2.0 полноскоростной
Максимальный ток питания	500 мА
Минимальная емкость памяти	256 Мб
Класс USB	MSC (Mass Storage Class)
Файловая система	FAT16, FAT32
Формат декодирования файлов MP3	MPEG-1 и 2 Audio Layer 3
Формат декодирования файлов WMA	Версии 7, 7.1, 8, 9, 10, 11 (двухканальный звук) (Windows Media Player)
Формат декодирования файлов AAC	MPEG-4 AAC (только кодированных с помощью iTunes) (.m4a) (Версии 7,7 и более ранних)
Формат сигнала WAV	Linear PCM и MS ADPCM (без компрессии)

## FM-тюнер

Диапазон частот	от 87,5 МГц до 108,0 МГц
Полезная чувствительность	9 дБф (0,8 мкВ/75 Ω, моно, отношение сигнал/шум: 30 дБ)
Отношение сигнал/шум	72 дБ (сеть IEC-A)

## MW-тюнер

Диапазон частот	от 531 кГц до 1 602 кГц (9 кГц)
Полезная чувствительность	25 мкВ (отношение сигнал/шум: 20 дБ)
Отношение сигнал/шум	62 дБ (сеть IEC-A)

## LW-тюнер

Диапазон частот	от 153 кГц до 281 кГц
Полезная чувствительность	28 мкВ (отношение сигнал/шум: 20 дБ)
Отношение сигнал/шум	62 дБ (сеть IEC-A)

## Дополнительная информация

### Примечание:

В соответствии со статьей 5 закона Российской Федерации “О защите прав потребителей” и постановлением правительства Российской Федерации № 720 от 16.06.97 компания Pioneer Europe NV оговаривает следующий срок службы изделий, официально поставляемых на российский рынок.

Автомобильная электроника: 6 лет

Другие изделия (наушники, микрофоны и т.п.): 5 лет



### Примечания

- Характеристики и конструкция могут быть изменены с целью их улучшения без предварительного уведомления.
- Данное устройство произведено в Японии.

<http://www.pioneer.eu>

Visit [www.pioneer.co.uk](http://www.pioneer.co.uk) (or [www.pioneer.eu](http://www.pioneer.eu)) to register your product.

Visitez [www.pioneer.fr](http://www.pioneer.fr) (ou [www.pioneer.eu](http://www.pioneer.eu)) pour enregistrer votre appareil.  
Si prega di visitare il sito [www.pioneer.it](http://www.pioneer.it) (o [www.pioneer.eu](http://www.pioneer.eu)) per registrare il prodotto.

Visite [www.pioneer.es](http://www.pioneer.es) (o [www.pioneer.eu](http://www.pioneer.eu)) para registrar su producto.

Zum Registrieren Ihres Produktes besuchen Sie bitte [www.pioneer.de](http://www.pioneer.de) (oder [www.pioneer.eu](http://www.pioneer.eu)) .

Bezoek [www.pioneer.nl](http://www.pioneer.nl) (of [www.pioneer.eu](http://www.pioneer.eu)) om uw product te registreren.

Посетите [www.pioneer-rus.ru](http://www.pioneer-rus.ru) (или [www.pioneer.eu](http://www.pioneer.eu)) для регистрации приобретенного Вами изделия.

## **PIONEER CORPORATION**

1-1, Shin-ogura, Saiwai-ku, Kawasaki-shi,  
Kanagawa 212-0031, JAPAN

## **Корпорация Пайонир**

1-1, Син-Огура, Сайвай-ку, г. Кавасаки,  
префектура Канагава,  
212-0031, Япония

## **Импортер ООО "ПИОНЕР РУС"**

125040, Россия, г. Москва, ул. Правды, д.26  
Тел.: +7(495) 956-89-01

## **PIONEER ELECTRONICS (USA) INC.**

P.O. Box 1540, Long Beach, California 90801-1540, U.S.A.  
TEL: (800) 421-1404

## **PIONEER EUROPE NV**

Haven 1087, Keetberglaan 1, B-9120 Melsele, Belgium/Belgique  
TEL: (0) 3/570.05.11

## **PIONEER ELECTRONICS ASIACENTRE PTE. LTD.**

253 Alexandra Road, #04-01, Singapore 159936  
TEL: 65-6472-7555

## **PIONEER ELECTRONICS AUSTRALIA PTY. LTD.**

5 Arco Lane, Heatherton, Victoria, 3202 Australia  
TEL: (03) 9586-6300

## **PIONEER ELECTRONICS OF CANADA, INC.**

340 Ferrier Street, Unit 2, Markham, Ontario L3R 2Z5, Canada  
TEL: 1-877-283-5901  
TEL: 905-479-4411

## **PIONEER ELECTRONICS DE MEXICO, S.A. de C.V.**

Blvd.Manuel Avila Camacho 138 10 piso  
Col.Lomas de Chapultepec, Mexico, D.F. 11000  
TEL: 55-9178-4270

## **先鋒股份有限公司**

台北市內湖區瑞光路407號8樓  
電話：886-(0) 2-2657-3588

## **先鋒電子（香港）有限公司**

香港九龍長沙灣道909號5樓  
電話：852-2848-6488

© PIONEER CORPORATION,  
2009-2013.  
Все права защищены.