

Примечание:

В соответствии со статьей 5 Закона Российской Федерации "О защите прав потребителя" и Указанием Правительства Российской Федерации № 720 от 16 июня 1997 года, корпорация Pioneer Europe NV устанавливает условие на следующую продолжительность срока службы официально поставляемых на Российский рынок товаров.

Аудио и видеооборудование: 7 лет
 Переносное аудиооборудование: 6 лет
 Другое оборудование (наушники, микрофон и т.д.): 5 лет
 Автомобильная электроника: 6 лет

D3-7-10-6_A_Ru

Discover the benefits of registering your product online at
<http://www.pioneer.co.uk> (or <http://www.pioneer.eu>).

Découvrez les nombreux avantages offerts en enregistrant votre produit en ligne
 maintenant sur <http://www.pioneer.fr> (ou <http://www.pioneer.eu>).

Bitte nutzen Sie die Möglichkeit zur Registrierung Ihres Produktes unter
<http://www.pioneer.de> (oder <http://www.pioneer.eu>)

Registra il tuo prodotto su <http://www.pioneer.it> (o <http://www.pioneer.eu>) e
 scopri subito quali vantaggi puoi ottenere!

Ontdek nu de voordelen van online registratie! Registreer uw Pioneer product via
<http://www.pioneer.nl> - <http://www.pioneer.be> (of <http://www.pioneer.eu>)

Registre su producto en <http://www.pioneer.es> (o en <http://www.pioneer.eu>)
 Descubra los beneficios de registrarse on-line:

Зарегистрируйте Ваше изделие на <http://www.pioneer-rus.ru> (или
<http://www.pioneer.eu>). Ознакомьтесь с преимуществами регистрации в Интернет

PIONEER CORPORATION

4-1, Meguro 1-Chome, Meguro-ku, Tokyo 153-8654, Japan

Корпорация Пайонир

4-1, Мегуро 1-Чоме, Мегуро-ку, Токио 153-8654, Япония

PIONEER ELECTRONICS (USA) INC.

P.O. BOX 1540, Long Beach, California 90801-1540, U.S.A. TEL: (800) 421-1404

PIONEER ELECTRONICS OF CANADA, INC.

300 Allstate Parkway, Markham, Ontario L3R 0P2, Canada TEL: 1-877-283-5901, 905-479-4411

PIONEER EUROPE NV

Haven 1087, Keetberglaan 1, B-9120 Melsele, Belgium TEL: 03/570.05.11

PIONEER ELECTRONICS ASIACENTRE PTE. LTD.

253 Alexandra Road, #04-01, Singapore 159936 TEL: 65-6472-7555

PIONEER ELECTRONICS AUSTRALIA PTY. LTD.

178-184 Boundary Road, Braeside, Victoria 3195, Australia, TEL: (03) 9586-6300

PIONEER ELECTRONICS DE MEXICO S.A. DE C.V.Blyd.Manuel Avila Camacho 138 10 piso Col.Lomas de Chapultepec, Mexico, D.F. 11000 TEL: 55-9178-4270
K002_Ru

Published by Pioneer Corporation.
 Copyright © 2008 Pioneer Corporation.
 All rights reserved.

Publication de Pioneer Corporation.
 © 2008 Pioneer Corporation.
 Tous droits de reproduction et de traduction réservés.

<TINS-D642WJZZ>

Printed in Spain
 Imprimé en Espagne

Pioneer

**Pioneer***seeing and hearing like never before**

*Voir et Entendre n'a jamais eu autant de sens

OPERATING INSTRUCTIONS

MODE D'EMPLOI

BEDIENUNGSANLEITUNG

ISTRUZIONI PER L'USO

HANDLEIDING

MANUAL DE INSTRUCCIONES

ИНСТРУКЦИИ ПО ЭКСПЛУАТАЦИИ

KRL-37V**KRL-32V**

KURO
 FLAT SCREEN TV
 TÉLÉVISEUR À ÉCRAN PLAT

FLAT SCREEN TV

TÉLÉVISEUR À ÉCRAN PLAT

FLACHBILDFERNSEHER

TV FLAT-SCREEN

FLAT SCREEN TV

TELEVISOR DE PANTALLA PLANA

ТЕЛЕВИЗОР С ПЛОСКИМ ЭКРАНОМ

This product complies with the Low Voltage Directive 2006/95/EC and EMC Directive 2004/108/EC.

D3-4-2-1-9a_A_En

Dit product voldoet aan de eisen van de Laagspanningsrichtlijn 2006/95/EG en de EMC Richtlijn 2004/108/EG.

D3-4-2-1-9a_A_Du

Ce produit est conforme à la directive relative à la basse tension 2006/95/CE et à la directive relative à la compatibilité électromagnétique 2004/108/CE.

D3-4-2-1-9a_A_Fr

Dieses Produkt erfüllt die Niederspannungsrichtlinie 2006/95/EC und die EMV-Richtlinie 2004/108/EC.

D3-4-2-1-9a_A_Ge

Questo prodotto è conforme con la Direttiva Bassa Tensione 2006/95/CE e con la Direttiva EMC 2004/108/CE.

D3-4-2-1-9a_A_It

Данное изделие соответствует Директиве по низкому напряжению (Low Voltage Directive) 2006/95/EC и EMC Directive 2004/108/EC.

D3-4-2-1-9a_A_Ru



Este producto cumple con la Directiva de Bajo Voltaje 2006/95/EC y con la Directiva EMC 2004/108/EC.

D3-4-2-1-9a_A_Sp

Replacement and mounting of an AC plug on the power supply cord of this unit should be performed only by qualified service personnel.

IMPORTANT: THE MOULDED PLUG

This appliance is supplied with a moulded three pin mains plug for your safety and convenience. A 13 amp fuse is fitted in this plug. Should the fuse need to be replaced, please ensure that the replacement fuse has a rating of 13 amps and that it is approved by ASTA or BSI to BS1362.

Check for the ASTA mark  or the BSI mark  on the body of the fuse.

If the plug contains a removable fuse cover, you must ensure that it is refitted when the fuse is replaced. If you lose the fuse cover the plug must not be used until a replacement cover is obtained. A replacement fuse cover can be obtained from your local dealer.

If the fitted moulded plug is unsuitable for your socket outlet, then the fuse shall be removed and the plug cut off and disposed of safely. There is a danger of severe electrical shock if the cut off plug is inserted into any 13 amp socket.

If a new plug is to be fitted, please observe the wiring code as shown below. If in any doubt, please consult a qualified electrician.

IMPORTANT: The wires in this mains lead are coloured in accordance with the following code:

Blue : Neutral Brown : Live

As the colours of the wires in the mains lead of this appliance may not correspond with the coloured markings identifying the terminals in your plug, proceed as follows :

The wire which is coloured BLUE must be connected to the terminal which is marked with the letter **N** or coloured BLACK.

The wire which is coloured BROWN must be connected to the terminal which is marked with the letter **L** or coloured RED.

How to replace the fuse: Open the fuse compartment with a screwdriver and replace the fuse.

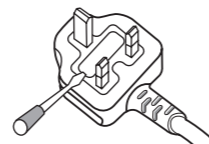

D3-4-2-1-2-2_B_En

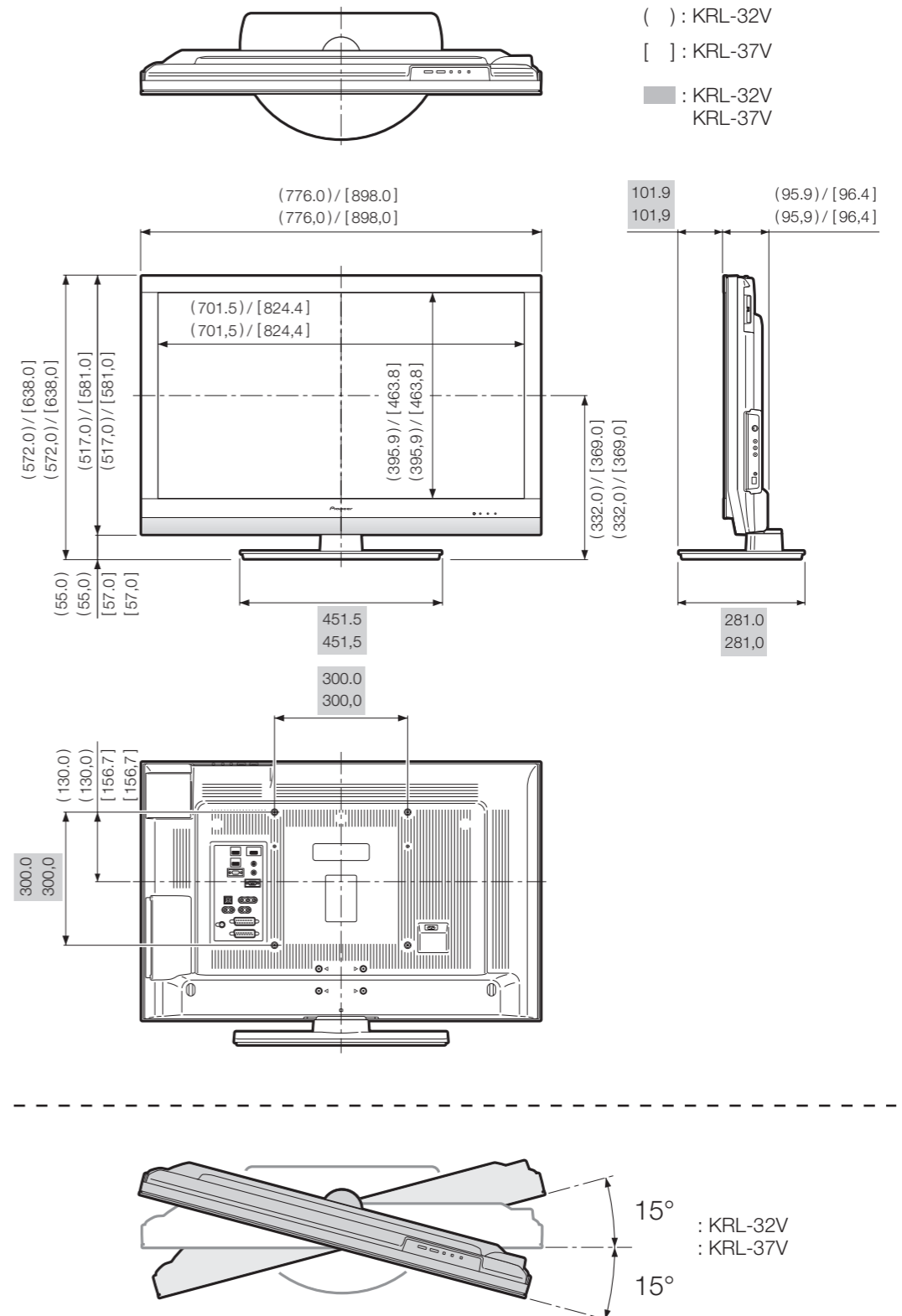

- The illustrations and the OSD (On-Screen Display) in this operation manual are for explanation purposes and may vary slightly from the actual operations.
- The examples used throughout this manual are based on the KRL-37V model.

Contents

Contents	1	Menu operation	29
Introduction	2	What is the HOME MENU?	29
Dear Pioneer customer	2	Common operations	29
Important Safety Precautions	2	Basic adjustment	30
Remote control unit.....	3	Picture Settings.....	30
Controlling other equipment using the supplied		AV SELECTION.....	31
remote control unit	4	Sound Settings	31
Trademarks.....	8	Power Save Settings.....	31
TV (Front view)	9	Channel Settings.....	32
TV (Rear view).....	9	Auto Installation	32
Preparation	10	Digital channel settings	32
Supplied accessories	10	Analogue channel settings	33
Attaching the stand unit	10	Password/Parental lock settings	34
Inserting the batteries.....	11	Language Settings (language, subtitle, multi audio).....	34
Using the remote control unit	11	Useful Viewing functions	35
Cautions regarding the remote control unit.....	11	Selecting the picture size	35
Installation precautions	12	Selecting the WSS (Wide Screen Signalling)	
Quick guide	13	picture size automatically.....	35
Initial installation overview.....	13	Selecting the WSS (Wide Screen Signalling)	
Before turning on the power.....	14	picture size manually	35
Bundling the cables	14	Selecting the picture size manually.....	35
Initial auto installation	15	Selecting the recording picture size manually	36
Checking signal strength and channel strength	15	Selecting the HDMI picture size automatically	36
Watching TV	16	Other picture and audio settings	36
Daily operation	16	Adjusting image position	36
Switching on/off	16	Reducing noise on the screen.....	36
Switching between analogue and		Automatic volume adjustment.....	36
digital broadcasts	16	Emphasising dialogue	36
Changing channels	16	Outputting audio only.....	36
Selecting an external video source.....	16	Display Settings	37
Selecting a sound mode	16	Channel display	37
EPG (Electronic Programme Guide).....	17	Time and Title display	37
EPG Overview.....	17	Other useful features	38
Useful settings for using EPG.....	17	Setting when using external devices	38
Selecting a programme using EPG.....	18	Input source settings	38
Timer recording using EPG	19	Skipping specified inputs	38
Cancelling the timer recording.....	19	Colour system settings	38
Teletext	20	Additional features	38
Using the MHEG-5 application (UK only)	20	Connecting a PC	39
Connecting external devices	21	Connecting a PC	39
Introduction to connections.....	21	Displaying a PC image on the screen.....	39
HDMI connection.....	22	Selecting the picture size	39
Component connection	22	Adjusting the PC image automatically	40
S-VIDEO/VIDEO connection	22	Adjusting the PC image manually.....	40
SCART connection	23	Selecting input resolution	40
Controlling devices with SCART using i/o link.A	23	RS-232C port specifications	41
Speaker/amplifier connection.....	24	PC compatibility chart	42
Inserting a smart card	25	RS-232C command list.....	42
HDMI CONTROL	26	Appendix	43
Controlling HDMI devices using HDMI CONTROL	26	Troubleshooting	43
HDMI CONTROL connection	27	Updating your TV via DVB-T	44
HDMI CONTROL Setup	27	Reset	44
Operating an HDMI CONTROL device	28	Identification.....	44
		Specifications	45
		End of life disposal	46

Introduction

Dear Pioneer customer

Thank you for your purchase of the Pioneer Flat screen TV. To ensure safety and many years of trouble-free operation of your product, please read the Important Safety Precautions carefully before using this product.

Important Safety Precautions

- **Cleaning**—Unplug the AC cord from the AC outlet before cleaning the product. Use a damp cloth to clean the product. Do not use liquid cleaners or aerosol cleaners.
- **Water and moisture**—Do not use the product near water, such as bathtub, washbasin, kitchen sink, laundry tub, swimming pool and in a wet basement.
- Do not place vases or any other water-filled containers on this product. The water may spill onto the product causing fire or electric shock.
- **Stand**—Do not place the product on an unstable cart, stand, tripod or table. Doing so can cause the product to fall, resulting in serious personal injuries as well as damage to the product. Use only a cart, stand, tripod, bracket or table recommended by the manufacturer or sold with the product. When mounting the product on a wall, be sure to follow the manufacturer's instructions. Use only the mounting hardware recommended by the manufacturer.
- When relocating the product placed on a cart, it must be moved with utmost care. Sudden stops, excessive force and uneven floor surface can cause the product to fall from the cart.
- **Ventilation**—The vents and other openings in the cabinet are designed for ventilation. Do not cover or block these vents and openings since insufficient ventilation can cause overheating and/or shorten the life of the product. Do not place the product on a bed, sofa, rug or other similar surface, since they can block ventilation openings. This product is not designed for built-in installation; do not place the product in an enclosed place such as a bookcase or rack, unless proper ventilation is provided or the manufacturer's instructions are followed.
- The LCD panel used in this product is made of glass. Therefore, it can break when the product is dropped or impact applied. If the LCD panel is broken, be careful not to be injured by broken glass.
- **Heat sources**—Keep the product away from heat sources such as radiators, heaters, stoves and other heat-generating products (including amplifiers).
- To prevent fire, never place any type of candle or naked flames on the top or near the TV set.
- To prevent fire or shock hazard, do not place the AC cord under the TV set or other heavy items.
- Do not display a still picture for a long time, as this could cause an afterimage to remain.
- There is power consumption always if main plug is connected.
- **Servicing**—Do not attempt to service the product yourself. Removing covers can expose you to high voltage and other dangerous conditions. Request a qualified person to perform servicing.



The LCD panel is a very high technology product, giving you fine picture details.

Due to the very large number of pixels, occasionally a few non-active pixels may appear on the screen as a fixed point of blue, green or red. This is within product specifications and does not constitute a fault.

Precautions when transporting the TV

When transporting the TV, never carry it by holding onto the speakers. Be sure to always carry the TV by two people holding it with two hands—one hand on each side of the TV.

IMPORTANT



The lightning flash with arrowhead symbol, within an equilateral triangle, is intended to alert the user to the presence of uninsulated "dangerous voltage" within the product's enclosure that may be of sufficient magnitude to constitute a risk of electric shock to persons.

CAUTION

RISK OF ELECTRIC SHOCK
DO NOT OPEN

CAUTION:

TO PREVENT THE RISK OF ELECTRIC SHOCK, DO NOT REMOVE COVER (OR BACK). NO USER-SERVICEABLE PARTS INSIDE. REFER SERVICING TO QUALIFIED SERVICE PERSONNEL.



The exclamation point within an equilateral triangle is intended to alert the user to the presence of important operating and maintenance (servicing) instructions in the literature accompanying the appliance.

D3-4-2-1-1_En-A

WARNING

Do not use or store batteries in direct sunlight or other excessively hot place, such as inside a car or near a heater. This can cause batteries to leak, overheat, explode or catch fire. It can also reduce the life or performance of batteries.

D3-4-2-3-3_En

Remote control unit

- 1 **TV (Standby/On)**
(Page 16)
- 2 **INPUT1-8**
Select an input source (Page 16).
- 3 **Buttons for mode switch**
TV
Press to access conventional analogue TV mode.
DTV
Press to access digital TV mode.
RADIO
DTV: Switch between Radio and Data mode.
 - When only data broadcasting (no radio broadcasting) is transmitted by DVB, the radio broadcasting will be skipped.
- 4 **0-9 numeric buttons**
Set the channel.
Enter desired numbers.
Set the page in teletext mode.
 - When the five Nordic countries (Sweden, Norway, Finland, Denmark, or Iceland) are selected in the country setting from "Auto Installation" (page 32), DTV services are four digits. When another country is selected, DTV services are three digits.
- 5 **INFO**
Press to display the station information (channel number, signal, etc.) in the upper right corner of the screen (Page 37).
- 6 **CH RETURN**
Press to return to the previously selected channel or external input.
- 7 **P +/-**
Select the TV channel.
Select the page in teletext mode.
- 8 **Mute**
TV sound on/off.
- 9 **EXIT**
Exit the "HOME MENU" screen.
- 10 **Cursor**
Select a desired item on the setting screen.
ENTER
Execute a command within the "HOME MENU" screen.
ATV/DTV: Display the programme list when no other "HOME MENU" screen is running.
- 11 **HOME MENU**
"HOME MENU" screen on/off.

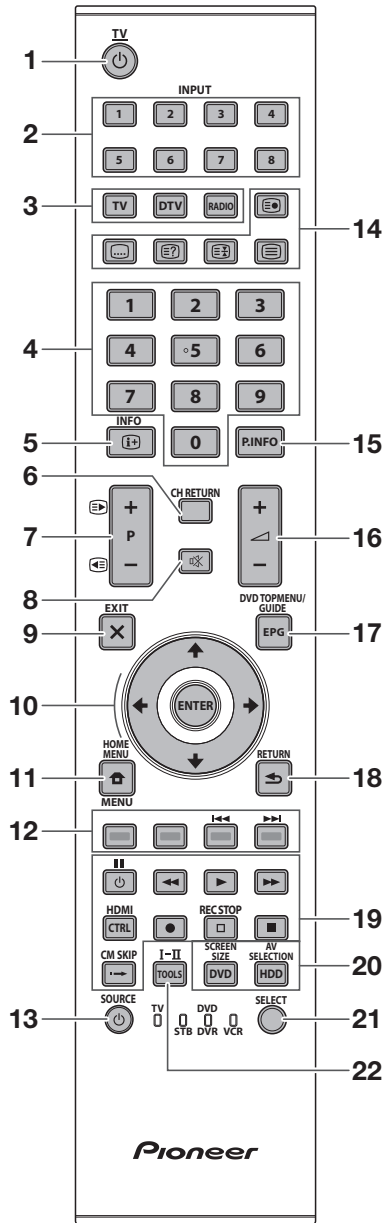

- 12 **Colour (Red/Green/Yellow/Blue) buttons**
The coloured buttons are correspondingly used to select the coloured items on the screen (e.g. EPG, MHEG-5, Teletext).
- 13 **SOURCE**
(Pages 6-7)

- 14 **Buttons for useful operations**
Subpage
(Page 20)
Subtitle
Switch subtitle languages on/off (Pages 20 and 34).
Reveal hidden Teletext
(Page 20)
Freeze/Hold
Press to freeze a moving image on the screen.
Teletext: Stop updating teletext pages automatically or release the hold mode.
Teletext
ATV: Display analogue teletext (Page 20).
DTV: Select MHEG-5 and teletext for DTV (Page 20).
- 15 **P. INFO**
Press to display programme information which is transmitted through digital video broadcasting in the upper left corner of the screen (DTV only).
- 16 **+/- (Volume)**
Increase/decrease TV volume.
- 17 **EPG**
DTV: Display the EPG screen (Pages 17-19).
- 18 **RETURN**
Return to the previous "HOME MENU" screen.
- 19 **Buttons for HDMI CONTROL**
If external equipment is connected via HDMI cables and is HDMI CONTROL compatible, you can use these HDMI CONTROL buttons. See pages 26 and 28 for details.
- 20 **Buttons for picture adjustments**
SCREEN SIZE
Select a screen size (Pages 35 and 39).
AV SELECTION
Select a video setting (Page 31).
- 21 **SELECT**
Switch the selection among **TV**, **STB**, **DVD/DVR**, and **VCR**, so that you can control other connected equipment, using the supplied remote control unit (Page 4-7).
- 22 **I-II (Sound mode)**
Select a sound multiplex mode (Page 16).

NOTE

- Press and hold both **9** and **18** on the remote control unit to show "100Hz" demonstration in a dual screen.

Controlling other equipment using the supplied remote control unit

Using the supplied remote control unit, you can control other equipment in connection: a set-top box (STB), DVD player, DVD/HDD recorder (DVR), BD player or VCR.

Before using this function, you need to preset the supplied remote control unit with the manufacture code of the equipment to be controlled. When you then want to control the equipment, press **SELECT** on the remote control unit to select an appropriate mode depending on the equipment; the selection is switched among **TV**, **STB**, **DVD/DVR**, and **VCR**. The corresponding mode indicators on the remote control unit show the currently selected mode.

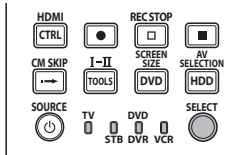

NOTE

- When you control a BD player, select the DVD/DVR mode.

Presetting manufacture codes

- 1 Press **SELECT** on the remote control unit to select the STB, DVD/DVR, or VCR mode depending on the equipment.
- 2 After confirming that the indicator of the previously selected mode goes off, press and hold **SELECT**, and then press **1** on the remote control unit.
 - The corresponding mode indicator flashes.
- 3 Press **0-9** to enter a three-digit manufacture code.
 - See the manufacture code list to identify an appropriate code. The mode indicator lights up for approximately one second and then goes off; presetting the manufacture code is completed.

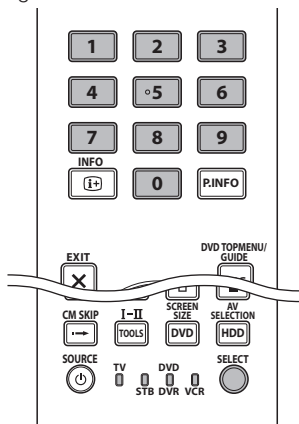

NOTE

- If you perform no operation for approximately one minute while a mode indicator is flashing, the code presetting procedure is quitted.
- If you enter a code not listed in the table, a mode indicator flashes quickly for approximately one second and then flashes as before.
- To quit the code presetting procedure halfway while a mode indicator is flashing, you may press **SELECT** on the remote control unit.
- The factory default manufacture codes for the STB, DVD/DVR, and VCR modes are "000", "100", and "500" respectively.

Manufacture codes

- * You may not be able to control some equipment in the tables partially or entirely with the supplied remote control unit.

STB	
000	PIONEER 1 (factory default)
001	PIONEER 2
002	CANAL SATELLITE
003	HUMAX
004	PACE 1
005	PACE 2
006	QUALI-TV
007	SKY DIGITAL

DVD	
100	PIONEER 1 (factory default)
101	PIONEER 2
102	AKAI
103	DENON
104	HITACHI
105	JVC
106	KENWOOD 1
107	KENWOOD 2
108	PANASONIC 1
109	PANASONIC 2
110	PHILIPS 1
111	PHILIPS 2
112	SAMSUNG
113	SHARP
114	SONY 1
115	SONY 2
116	SONY 3
117	THOMSON
118	TOSHIBA
119	YAMAHA

Introduction

DVR

200	PIONEER 1
201	PIONEER 2
202	PIONEER 3
203	PANASONIC
204	PHILIPS 1
205	PHILIPS 2
206	SHARP
207	SONY
208	TOSHIBA

BD

300	PIONEER
301	LG
302	PANASONIC
303	SAMSUNG
304	SONY
305	TOSHIBA

VCR

500	PIONEER 1 (factory default)
501	PIONEER 2
502	AIWA 1
503	AIWA 2
504	AKAI 1
505	AKAI 2
506	AKAI 3
507	DAEWOO
508	GRUNDIG 1
509	GRUNDIG 2
510	GRUNDIG 3
511	GRUNDIG 4
512	HITACHI 1
513	HITACHI 2
514	HITACHI 3
515	JVC 1
516	JVC 2
517	JVC 3
518	JVC 4
519	JVC 5
520	LOEWE 1
521	LOEWE 2
522	MATSUI
523	ORION
524	PANASONIC 1
525	PANASONIC 2
526	PHILIPS 1

VCR

527	PHILIPS 2
528	PHILIPS 3
529	SANYO
530	SAMSUNG 1
531	SAMSUNG 2
532	SAMSUNG 3
533	SAMSUNG 4
534	SHARP
535	SONY 1
536	SONY 2
537	SONY 3
538	SONY 4
539	SONY 5
540	SONY 6
541	SONY 7
542	THOMSON
543	TOSHIBA

Using with other equipment (STB)

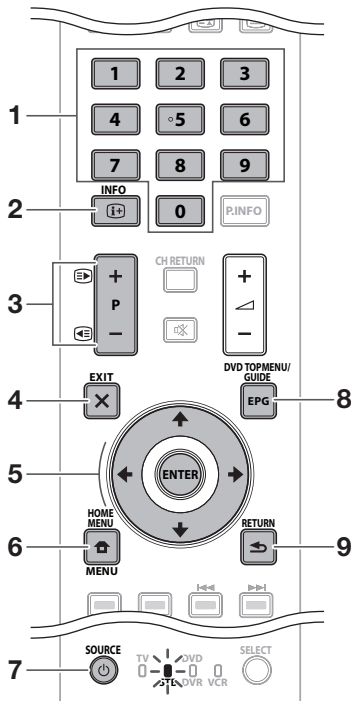

● STB (set-top box) control buttons

When in the STB mode, the buttons on the remote control unit function as below.

- 1 **0-9**
Function as the numeric buttons.
- 2 **INFO**
Press to display information on the current broadcasting.
- 3 **P + / -**
Press to tune in a higher or lower channel.
- 4 **EXIT**
Press to exit the broadcasting menu screen or the broadcasting guide screen.
- 5 **ENTER**
Press to activate the selected function.
▲/▼/◀/▶
Press to select items on the broadcasting menu screen or the broadcasting guide screen.
- 6 **MENU**
Press to display the broadcasting menu screen.
- 7 **SOURCE**
Turns the set-top box on and off.
- 8 **GUIDE**
Press to display the broadcasting guide screen.
- 9 **RETURN**
When the broadcasting menu screen is in display, press to restore the immediately previous screen.

Using with other equipment (VCR)

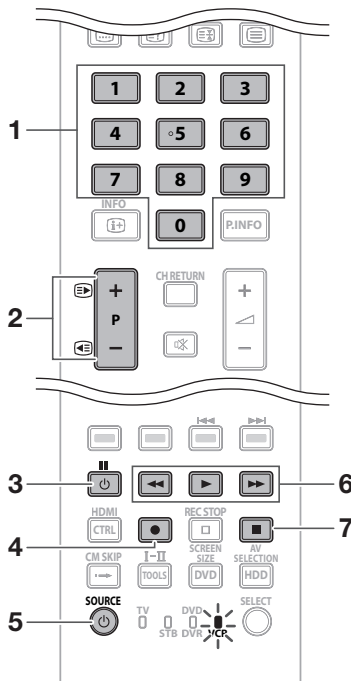

● VCR control buttons

When in the VCR mode, the buttons on the remote control unit function as below.

- 1 **0-9**
Function as the numeric buttons.
- 2 **P + / -**
Press to select channels of the TV tuner on the VCR.
- 3 **|| (PAUSE/STILL)**
Set pauses and still pictures.
- 4 **● (REC)**
Start recording.
- 5 **SOURCE**
Turn the power of the VCR on and off.
- 6 **◀◀ (REW)**
Rewind the tape and allows picture search.
▶▶ (PLAY)
Start playback.
▶▶ (FF)
Fast-forward the tape and allows picture search.
- 7 **■ (STOP)**
Stop playback.

Using with other equipment (DVD/DVR)

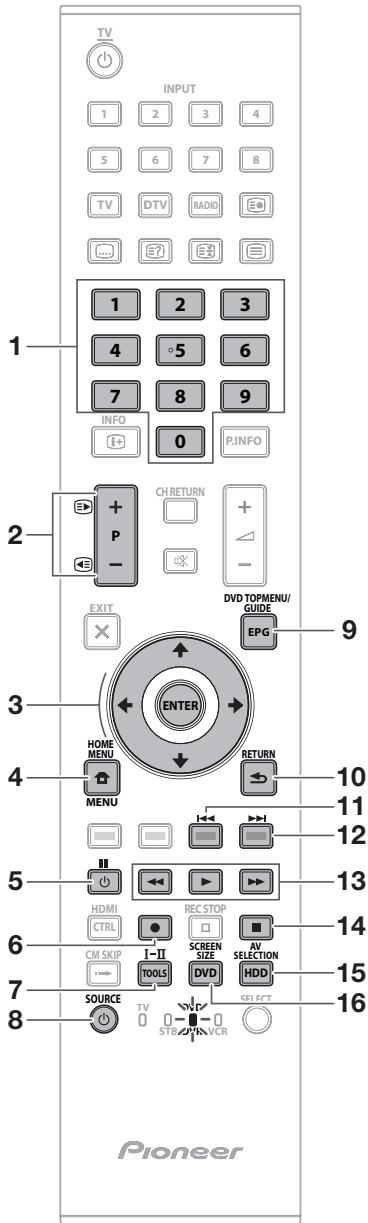

● DVD/DVR control buttons

When in the DVD/DVR mode, the buttons on the remote control unit function as below.

- 1 0-9**
Function as the numeric buttons.
- 2 P +/- (DVD/HDD recorder (DVR) only)**
Press to change the channel of the tuner built in the DVD/HDD recorder (DVR).
- 3 ENTER**
Press to activate the selected function.
▲/▼/◀/▶
Press to select items on the DVD menu screen.
- 4 MENU**
Press to display the DVD menu.
- 5 || (PAUSE/STILL)**
Set pauses and still pictures.
- 6 ● (REC) (DVD/HDD recorder (DVR) only)**
Start recording.
- 7 TOOLS (Pioneer BD player only)**
Press to display the "TOOLS" menu.
- 8 SOURCE** 
Turn on and off the power of the DVD player or DVD/HDD recorder (DVR).
- 9 DVD TOP MENU**
When this button is pressed, the DVD top menu will appear.
- 10 RETURN**
When the DVD menu is in display, press to restore the immediately previous screen.
- 11 ◀◀ (CHAPTER SEARCH)**
Each time you press, you move back to the start of the previous chapter.
- 12 ▶▶ (CHAPTER SEARCH)**
Each time you press, you move ahead to the start of the next chapter.
- 13 ◀◀ (SCAN)**
Press to go backward.
▶▶ (PLAY)
Start playback.
▶▶▶ (SCAN)
Press for fast forward.
- 14 ■ (STOP)**
Press to stop playback or recording. With some DVD players or DVD/HDD recorders (DVRs), pressing the button twice may open the disc tray.
REC STOP (DVD/HDD recorder (DVR) only)
Press ● and ■ at the same time to stop recording. This operation is available for only Pioneer and Sony DVD/HDD recorders (DVRs).
- 15 HDD (DVD/HDD recorder (DVR) only)**
Press to select the hard disk (HDD) for playback or recording.
- 16 DVD (DVD/HDD recorder (DVR) only)**
Press to select the DVD for playback or recording.

NOTE

- You can control a BD player in the DVD/DVR mode.
- The DVD player, DVD/HDD recorder (DVR) or BD player cannot be selected at the same time.

Trademarks



- “HDMI, the HDMI logo and High-Definition Multimedia Interface are trademarks or registered trademarks of HDMI Licensing LLC.”



- Manufactured under license from Dolby Laboratories.
- “Dolby” and the double-D symbol are trademarks of Dolby Laboratories.



- TruSurround XT, SRS and (●) symbol are trademarks of SRS Labs, Inc.
- TruSurround XT technology is incorporated under license from SRS Labs, Inc.



- The “HD ready 1080P” Logo is a trademark of EICTA.



- The DVB logo is the registered trademark of the Digital Video Broadcasting—DVB—project.

- “x.v.Colour” and **x.v.Colour** are trademarks of Sony Corporation.



Introduction

TV (Front view)

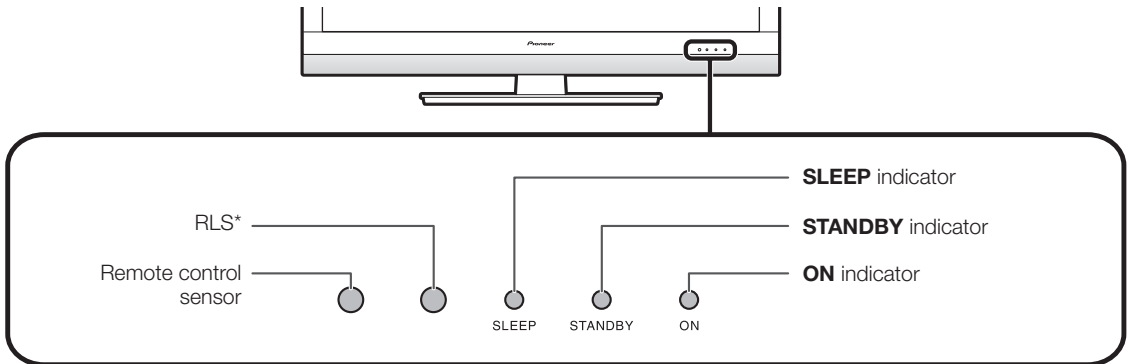

* RLS = Room Light Sensor

TV (Rear view)

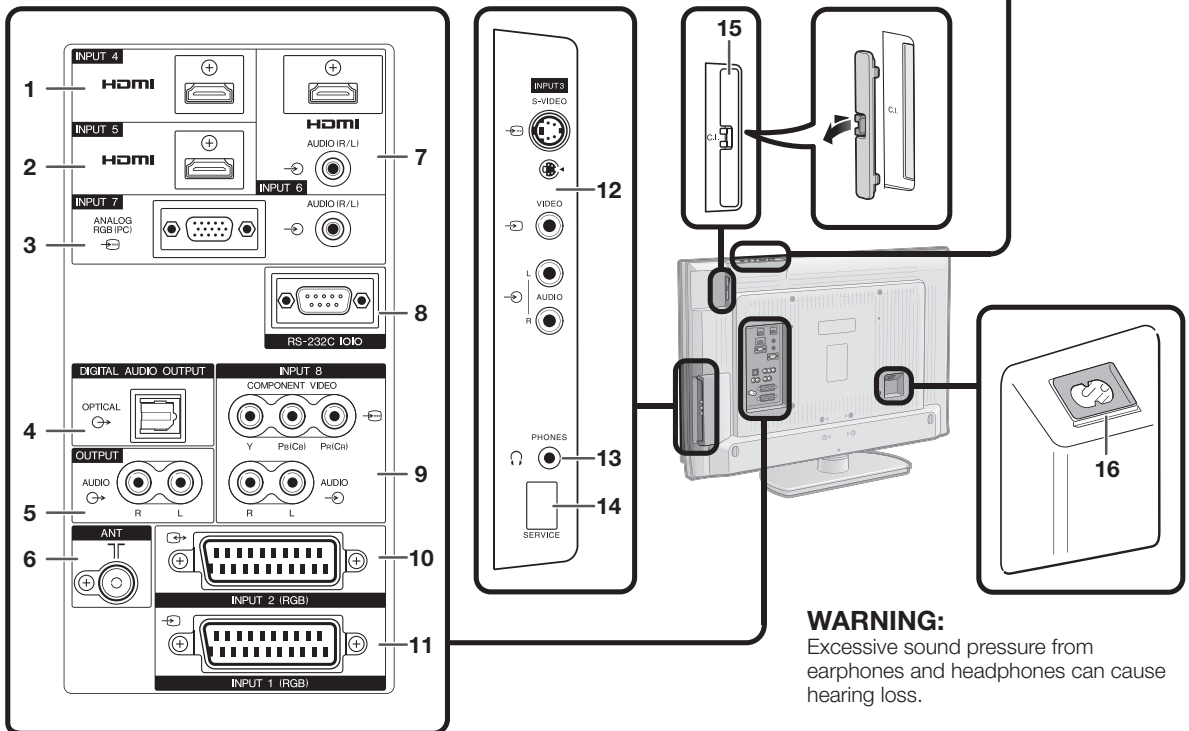
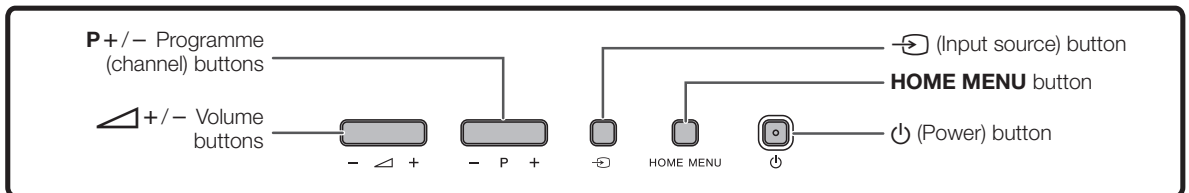

WARNING:
Excessive sound pressure from earphones and headphones can cause hearing loss.

- 1 INPUT4 (HDMI) terminal
- 2 INPUT5 (HDMI) terminal
- 3 INPUT7 (ANALOGUE RGB/AUDIO) terminals
- 4 DIGITAL AUDIO OUTPUT terminal
- 5 OUTPUT (AUDIO) terminals
- 6 ANT (antenna) terminal

- 7 INPUT6 (HDMI/AUDIO) terminals
- 8 RS-232C terminal
- 9 INPUT8 (COMPONENT/AUDIO) terminals
- 10 INPUT2 (RGB) terminal
- 11 INPUT1 (RGB) terminal

- 12 INPUT3 terminals
- 13 PHONES (Headphones)
- 14 SERVICE socket
- 15 COMMON INTERFACE slot
- 16 AC INPUT terminal

Preparation

Supplied accessories

Remote control unit
(× 1)



Pages 3 and 11

AC cord (× 2)



Page 14

Cable clamp (× 1)

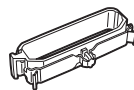

Page 14

Stand unit (× 1)

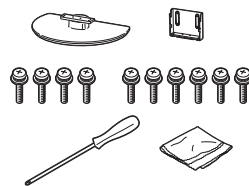

Page 10

- Operation manual (This publication)
- Warranty card

- "AA" size alkaline battery (× 2) ... Page 11

Attaching the stand unit

- Before attaching (or detaching) the stand, unplug the AC cord from the AC INPUT terminal.
- Before performing work, spread cushioning over the surface on which you will be laying the TV. This will prevent it from being damaged.

CAUTION

- **Attach the stand in the correct direction.**
- **Be sure to follow the instructions. Incorrect installation of the stand may result in the TV falling over.**

- 1** Confirm that there are ten screws with the stand unit.



- 2** Attach the supporting post for the stand unit onto the base using the six screws with the screw driver (supplied) as shown.

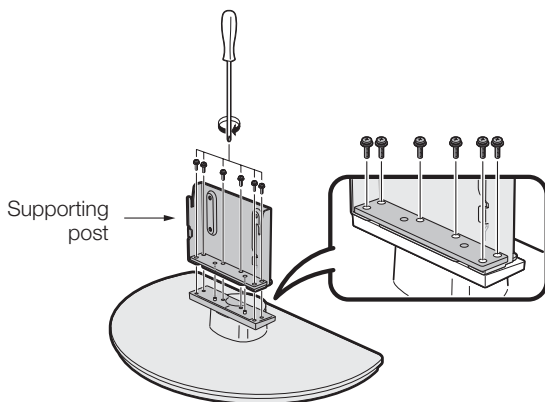

- 3** Inserting the stand.

- ① Insert the stand into the openings on the bottom of the TV (Hold the stand so it will not drop from the edge of the base area).
- ② Insert and tighten the four short screws into the four holes on the rear of the TV.

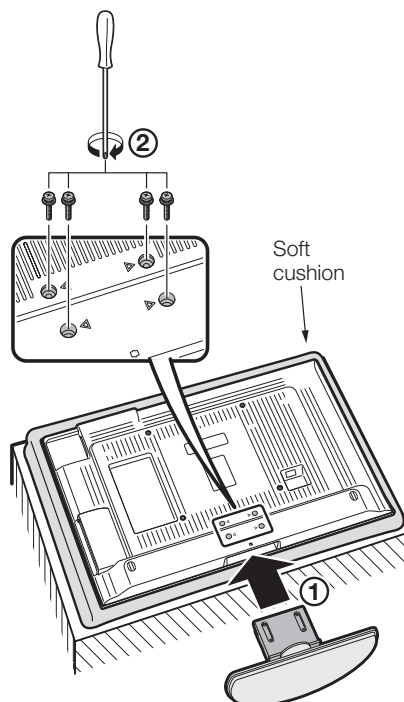

NOTE

- To detach the stand unit, perform the steps in reverse order.

Preparation

Inserting the batteries

Before using the TV for the first time, insert two supplied "AA" size alkaline batteries. When the batteries become depleted and the remote control unit fails to operate, replace the batteries with new "AA" size batteries.

- 1 Open the battery cover.
- 2 Insert two supplied "AA" size alkaline batteries.
 - Place batteries with their terminals corresponding to the (+) and (-) indications in the battery compartment.
- 3 Close the battery cover.

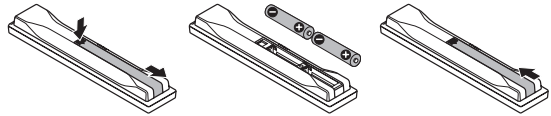

CAUTION

Improper use of batteries can result in chemical leakage or explosion. Be sure to follow the instructions below.

- Do not mix batteries of different types. Different types of batteries have different characteristics.
- Do not mix old and new batteries. Mixing old and new batteries can shorten the life of new batteries or cause chemical leakage in old batteries.
- Remove batteries as soon as they have worn out. Chemicals that leak from batteries can cause a rash. If you find any chemical leakage, wipe thoroughly with a cloth.
- The batteries supplied with this product may have a shorter life expectancy due to storage conditions.
- If you will not be using the remote control unit for an extended period of time, remove the batteries from it.
- When replacing the batteries, use alkaline batteries instead of zinc-carbon ones.

When disposing of used batteries, please comply with governmental regulations or environmental public institution's rules that apply in your country/area.

D3-4-2-3-1_En

Using the remote control unit

Use the remote control unit by pointing it towards the remote control sensor. Objects between the remote control unit and sensor may prevent proper operation.

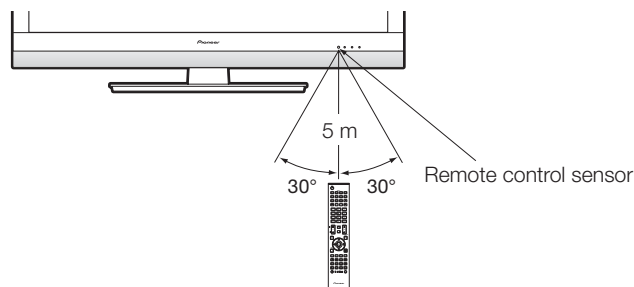

Cautions regarding the remote control unit

- Do not expose the remote control unit to shock. In addition, do not expose the remote control unit to liquids, and do not place in an area with high humidity.
- Do not install or place the remote control unit under direct sunlight. The heat may cause deformation of the unit.
- The remote control unit may not work properly if the remote control sensor of the TV is under direct sunlight or strong lighting. In such cases, change the angle of the lighting or the TV, or operate the remote control unit closer to the remote control sensor.

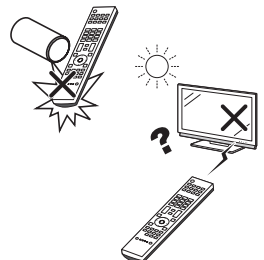

Preparation

Installation precautions

Observe the following precautions when installing with any items such as the optional stand.

When using other stands, brackets or equivalent items

- Consult your dealer.
- The following mounting holes can be used for the installation.

Rear view (KRL-37V)

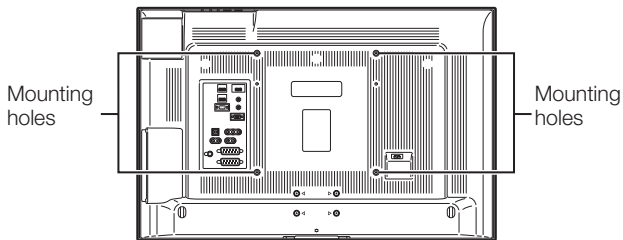

(KRL-32V)

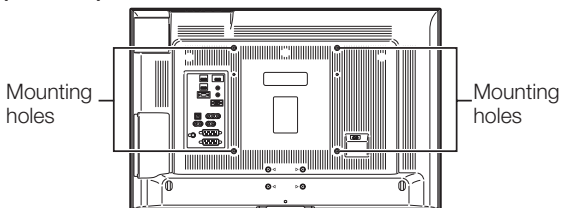

NOTE

- The mounting holes can be used after removing the black seals and the screws.

CAUTION

- Use M6 screws, which go 12 mm to 15 mm in depth from the mounting surface of the flat screen TV. See the side view shown to the right.
- Be careful not to block the ventilation opening at the rear of the flat screen TV.
- Be sure to install the flat screen TV on a flat surface because the LCD panel used in this product is made of glass.
- The screw holes other than the illustrations above are to be used only for the specified products. Never use them for mounting non-specified products.

NOTE

- Pioneer shall not be liable for any personal injury or product damage that results from the use of mounting items.

Side view

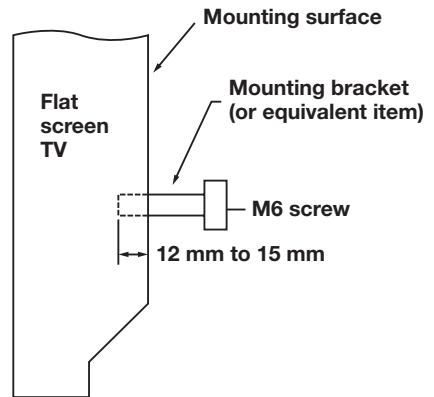

Quick guide

Initial installation overview

Follow the steps below one by one when using the TV for the first time. Some steps may not be necessary depending on your TV installation and connection.

1

Preparation

- 1 Connect an antenna cable to the antenna terminal (Page 14).

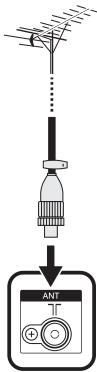

- 2 If necessary, insert a smart card into the Common Interface slot to watch scrambled broadcasts (Pages 14 and 25).

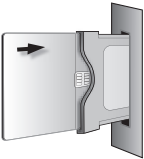

- 3 Connect the AC cord to the TV (Page 14).

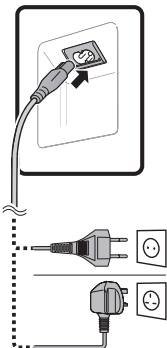

2

Power on and run the auto installation

- 1 Turn on the power using the power button on the TV (Page 16).

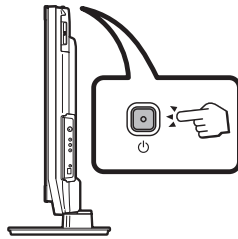

- 2 Run the initial auto installation (Page 15).

- ✓ Language setting



- ✓ Country setting

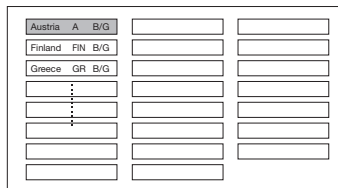

- ✓ Channel search setting

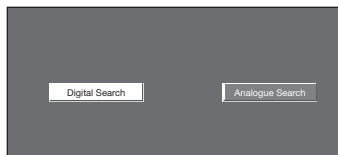

Start searching channels

3

Watch TV

- 1 **Congratulations!**
Now you can watch TV.
- 2 If necessary, adjust the antenna to attain maximum signal reception (Page 15).

Connect external devices

- 1 Connect external devices such as a DVD player/recorder as instructed (Pages 21–23).

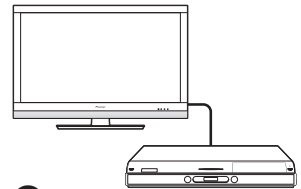

- 2 Connect external audio devices such as speakers/amplifier as instructed (Pages 21 and 24).



Before turning on the power

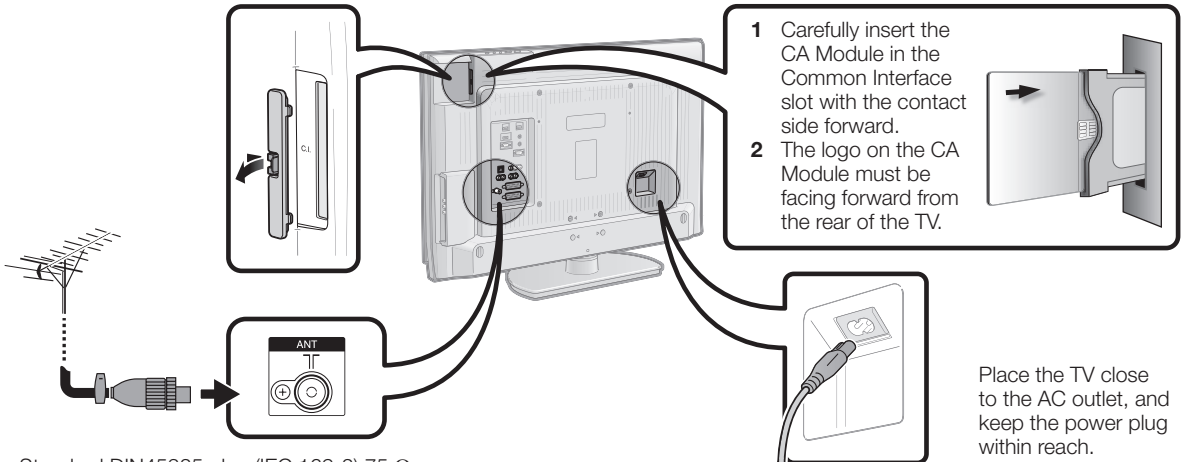

Standard DIN45325 plug (IEC 169-2) 75 Ω coaxial cable

Supplying power to the antenna

You must supply power to the antenna in order to receive digitally/terrestrially broadcast stations after connecting the antenna cable to the antenna terminal on the rear of the TV.

- 1 Press **HOME** and the "HOME MENU" screen displays.
- 2 Press **UP**/**DOWN** to select "Setup".
- 3 Press **UP**/**DOWN** to select "Antenna Setup-DIGITAL", and then press **ENTER**.
- 4 Press **UP**/**DOWN** to select "Supply Voltage", and then press **ENTER**.
- 5 Press **LEFT**/**RIGHT** to select "On", and then press **ENTER**.

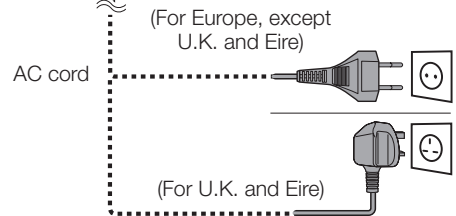

Bundling the cables

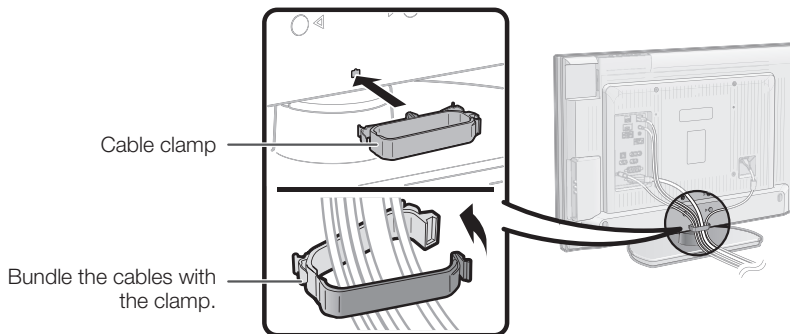

Initial auto installation

When the TV is powered on for the first time after purchase, the initial auto installation wizard appears. Follow the menus and make the necessary settings one after another.

Confirm the following before turning on the power

- Is the antenna cable connected?
- Is the AC cord plugged in?

- 1 Press **(O)** on the TV.
 - The initial auto installation wizard appears.
- 2 Setting the OSD language.

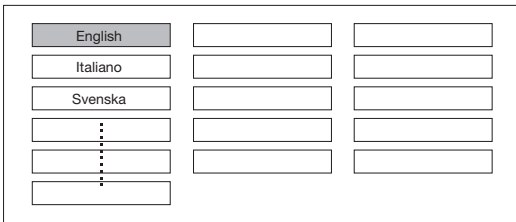

Press **↑/↓/←/→** to select the desired language, and then press **ENTER**.

- 3 Setting the country (Location of the TV).

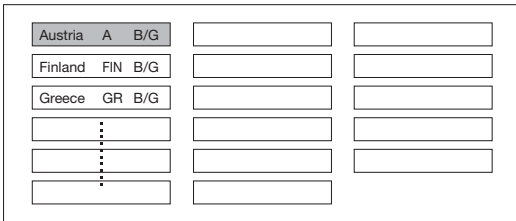

Press **↑/↓/←/→** to select your country or area, and then press **ENTER**.

- This setting screen only appears during the first installation.

- 4 Starting channel search.

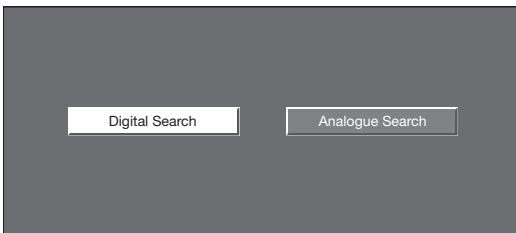

Press **←/→** to select “Digital Search” or “Analogue Search”, and then press **ENTER**.

- If you want to search for more broadcasts, execute “Additional Search” from the “Programme Setup” menu (Pages 32 and 33).
- To watch both analogue broadcasts and digital broadcasts, you should perform the channel search setting for each format.

EXAMPLE

- If you execute “Digital Search” in the initial auto installation wizard, you should perform “Analogue Search” from “Auto Installation” under the “Setup” menu.

- 5 The TV searches for, sorts and stores all the receivable TV stations according to their settings and the connected antenna.

- To abort the initial auto installation in progress, press **↵ (RETURN)**.

NOTE

- If you turn off the power on the TV after performing step 4, the initial auto installation wizard does not appear. The auto installation function allows you to execute the installation again from the “Setup” menu (Page 32).
- The initial auto installation wizard will go off if you leave the TV unattended for 30 minutes before searching for channels in step 5.

Checking signal strength and channel strength

If you install a DVB-T antenna for the first time or relocate it, you should adjust the alignment of the antenna to receive a good reception while checking the antenna setup screen.

- 1 Press **⏠** and the “HOME MENU” screen displays.
- 2 Press **↑/↓** to select “Setup”.
- 3 Press **↑/↓** to select “Antenna Setup-DIGITAL”, and then press **ENTER**.

● Checking signal strength

Press **↑/↓** to select “Signal Strength”.

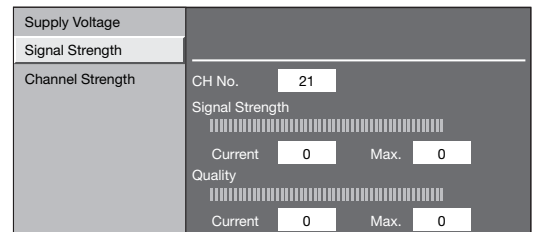

● Checking channel strength

Press **↑/↓** to select “Channel Strength”, and then press **ENTER**.

- You can input a specified frequency band using the **0-9** numeric buttons.

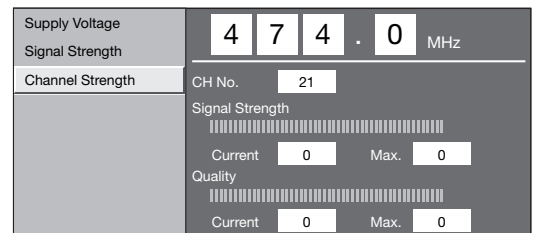

- 4 Position and align the antenna so that the maximum possible values for “Signal Strength” and “Quality” are obtained.

NOTE

- The values of “Signal Strength” and “Quality” indicate when to check the appropriate alignment of the antenna.

Watching TV

Daily operation

Switching on/off

Turning on/off the power

Press on the TV.
Switch it off by pressing on the TV.

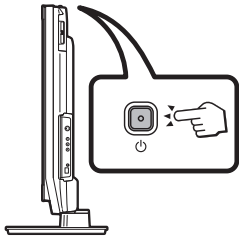

NOTE

- When turning off the power using on the TV, EPG data (Electronic programme guide) will be lost, and programmed timer recordings will not be performed by the TV.

Standby mode

To standby mode

If the TV is switched on, you can switch it to standby by pressing (TV) on the remote control unit.

Switching on from standby

From standby, press (TV) on the remote control unit.

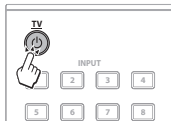

TV indicator status

TV indicator	Status
ON (Blue)	Power on
STANDBY (Red)	Standby
SLEEP (Orange)	Sleep timer is on

NOTE

- If you are not going to use this TV for a long period of time, be sure to remove the AC cord from the AC outlet.
- A small amount of electric power is still consumed even when is turned off.

Switching between analogue and digital broadcasts

Watching digital broadcasts



Watching analogue broadcasts



Changing channels

With P +/- :



With 0-9:



Selecting an external video source

Once the connection is made, press **INPUT1-8** on the remote control unit or on the TV to switch over to the appropriate external source.

Selecting a sound mode

DTV mode:

If multi sound modes are received, each time you press **I-II** the mode switches as follows.

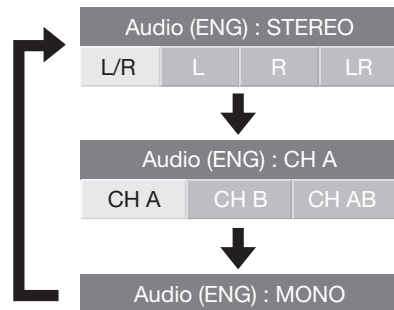

Press / to select L or R sound when the STEREO or DUAL MONO screen is displayed.

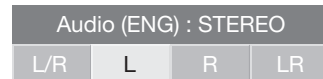

NOTE

- The sound mode screen disappears in six seconds.
- Selectable items vary depending on the received broadcasts.

ATV mode:

Each time you press **I-II**, the mode switches as shown in the following tables.

NICAM TV broadcasts selection	
Signal	Selectable items
Stereo	NICAM STEREO, MONO
Bilingual	NICAM CH A, NICAM CH B, NICAM CH AB, MONO
Monaural	NICAM MONO, MONO
A2 TV broadcasts selection	
Signal	Selectable items
Stereo	STEREO, MONO
Bilingual	CH A, CH B, CH AB
Monaural	MONO

NOTE

- When no signal is input, the sound mode will display "MONO".

EPG (Electronic Programme Guide)

EPG (Electronic Programme Guide) is a programme list that is displayed on the screen. With the EPG, you can check the schedule of DTV/RADIO/DATA, view detailed information about them, tune to an event currently on-air and set a timer for future events.

EPG Overview

● Basic functions



- Select a programme using EPG (Page 18)
- Check programme information (Page 18)

● Useful functions

- Search for a programme by category (Page 18)
- Search for a programme by date and time (Page 18)
- Timer recording using EPG (Page 19)

Useful settings for using EPG

Common Operation

- 1 Press  and the "HOME MENU" screen displays.
- 2 Press  to select "Digital Setup".
- 3 Press  to select "EPG Setup", and then press **ENTER**.

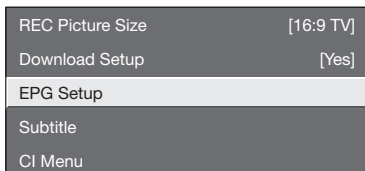

- 4 Press  to select the desired item, and then press **ENTER** (Example: "EPG Setup", "Display Range Setup", etc.).

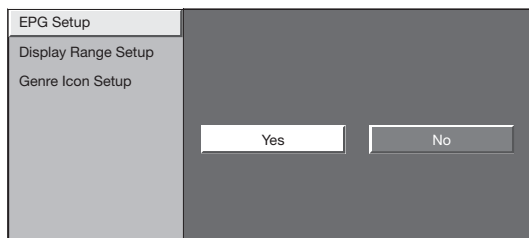

- 5 Press  to select or adjust the desired item, and then press **ENTER** (Example: "Yes", "No", etc.).

EPG display settings

● EPG Setup (setting for receiving EPG data)

If you want to use the EPG for digital stations, select "Yes". The EPG data must be automatically captured while the TV is in standby mode. After setting to "Yes", it may take some time to turn off the power using the remote control unit due to the process of the data capture.

NOTE

- If the TV main power is switched off, the EPG data will not be captured.

● Display Range Setup

The "Display Range Setup" allows you to select three types of time spans for display on the screen.











Item

- Mode1:** Displays six hours of programme information.
- Mode2:** Displays three hours of programme information.
- Mode3:** Changes to the EPG display format with a vertical time span.

● Genre Icon Setup

You can grey out or place a mark on desired genres and smoothly search for programmes you frequently watch.

● Genre Icon List

Icon	Genre	Icon	Genre
	Movie/Drama		Music/Ballet/Dance
	News/Current affairs		Arts/Culture (without music)
	Show/Game show		Social/Political Issues/Economics
	Sports		Education/Science/Factual Topics
	Children's/Youth programmes		Leisure hobbies

Selecting a programme using EPG

Basic Operation

The illustrations on this page are explained using three digit services.

Display/Close the EPG screen

Press **EPG**.

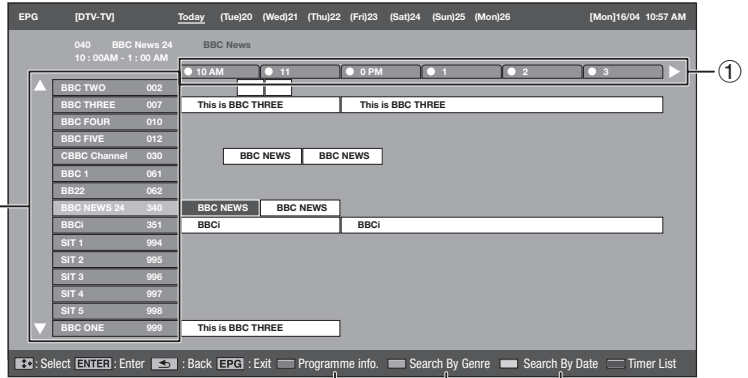
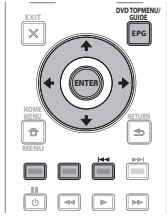

Select a programme

1 Select the time span

Press **←/→** to select the time span you want to search.

- Continue to press **→** to display programmes in the next time span.

2 Select the desired programme

Press **↑/↓** to select the desired programme.

- If **▲** or **▼** are displayed on the left of the services, continue to press **▲/▼** to display next or previous screen.

Selecting a programme

3 Check programme information

- 1 Press **▲/▼/←/→** to select the programme you want to check.
- 2 Press **Red** button.

Programme Information

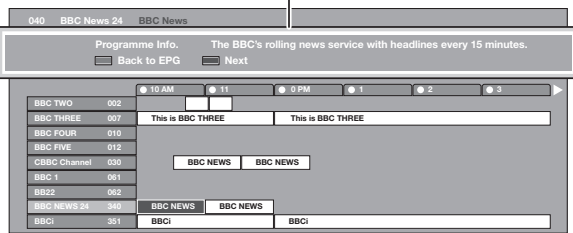

3 Press **ENTER** to tune to the selected programme.

4 Search a programme in a category

- 1 Press **Green** button.
- 2 Press **▲/▼** to select the desired genre, and then press **ENTER**.
- 3 Press **▲/▼** to select a programme you want to watch, and then press **ENTER**.

Genre

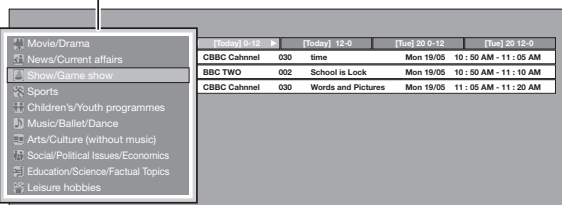

- Refer to page 17 for the genre setting.

5 Search for a programme by date/time

- 1 Press **Yellow** button.
- 2 Press **←/→** to select the desired time span, and then press **ENTER**.

Date/Time

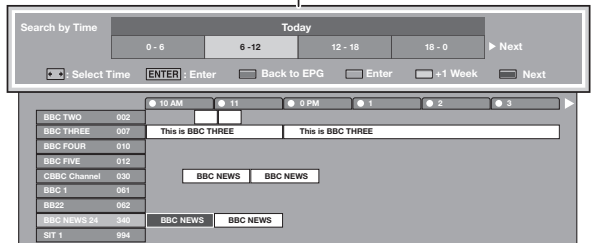

3 Press **▲/▼** to select the desired programme, and then press **ENTER**.

NOTE

- When you select a programme outside of the current time span, the timer setting screen is displayed (Page 19).

Timer recording using EPG

You can record TV programmes using data from the EPG.

- 1 Press **EPG**.
- 2 Press **↑/↓/←/→** to select the programme you want to record, and then press **ENTER**.
- 3 Press **←/→** to select the preferred timer setting, and then press **ENTER**.



- If you select "No", the TV returns to the EPG screen.

● Watching a programme at a set time

- 1 Press **←/→** to select "Watch", and then press **ENTER**.
- 2 Press **←/→** to select "Yes", and then press **ENTER**.
 - The selected TV programme is marked with an icon.

● Recording a programme at a set time

- 1 Press **←/→** to select "Record", and then press **ENTER**.
- 2 Press **←/→** to select the preferred timer recording type, and then press **ENTER**.

Item

i/o link.A: Records a programme at a set time when a device compatible with i/o link.A is connected.

VHS tape: Records a programme at a set time when a device compatible with VHS tape is connected.

- 3 Press **←/→** to select "Yes", and then press **ENTER**.
 - The selected TV programme is marked with an icon.

NOTE

- Refer to pages 21–23 for connecting external devices.

Cancelling the timer recording

- 1 Press **EPG**.
- 2 Press **↑/↓/←/→** to select the programme on timer setup, and then press **ENTER**.
- 3 Press **←/→** to select "Cancel", and then press **ENTER**.
- 4 Press **←/→** to select "Yes", and then press **ENTER**.

● Cancelling using the Blue button on the remote control unit



- 1 Press **EPG**.
- 2 Press **Blue** button to display the timer recording screen.
- 3 Press **↑/↓** to select a programme with a set timer recording you want to change, and then press **ENTER**.
- 4 Press **←/→** to select "Cancel" and then press **ENTER**.
- 5 Press **←/→** to select "Yes", and then press **ENTER**.

Teletext

What is Teletext?

Teletext broadcasts pages of information and entertainment to specially equipped TV. Your TV receives teletext signals broadcast by a TV network, and decodes them into graphical format for viewing. News, weather and sports information, stock exchange prices and programme previews are among the many services available.

Turning Teletext on/off



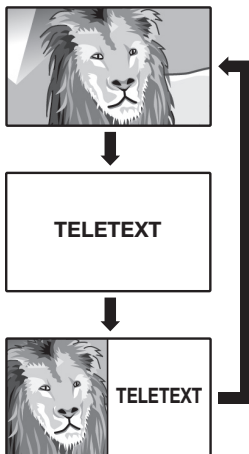



- 1 Select a TV channel or external source providing a teletext programme.
- 2 Press  to display the Teletext.
 - Many stations use the TOP operating system, while some use FLOF (e.g. CNN). Your TV supports both these systems. The pages are divided into topic groups and topics. After switching on the teletext, up to 2,000 pages are stored for fast access.
 - Each time you press , the screen switches as shown below.
 - Press  again to display the teletext on the right screen and the normal image on the left screen.
 - If you select a programme with no teletext signal, "No Teletext available" displays.
 - The same message displays during other modes if no teletext signal is available.



NOTE

- Teletext will not work if the selected signal type is RGB (Page 38).

Buttons for teletext operations

Buttons	Description
P + / - ( / )	Increase or decrease the page number.
Colour (Red/Green/Yellow/Blue)	Select a group or block of pages displayed in the coloured brackets at the bottom of the screen by pressing the corresponding Colour (Red/Green/Yellow/Blue) buttons on the remote control unit.
0-9	Directly select any page from 100 to 899 by using the 0-9 numeric buttons.
 (Reveal hidden Teletext)	Reveal or hide hidden information such as an answer to a quiz.
 (Freeze/Hold)	Stop updating teletext pages automatically or release the hold mode.
 (Subtitle for Teletext)	Display the subtitle or exit the subtitle screen. <ul style="list-style-type: none"> • Subtitles will not be displayed when the service does not contain subtitle information.
 (Subpage)	Reveal or hide subpages. <ul style="list-style-type: none"> • Red button: Move to the previous subpage. • Green button: Move to the following subpage. • These two buttons are shown on the screen by the symbols "+" and "-".

Using the MHEG-5 application (UK only)

Some services bring you programmes with the MHEG (Multimedia and Hypermedia Expert Group) application encoded, letting you experience DTV interactively. If provided, the MHEG-5 application will start when you press .

Sample MHEG-5 screen



Connecting external devices

● Before connecting ...

- Be sure to turn off the TV and any devices before making any connections.
- Firmly connect a cable to a terminal or terminals.
- Carefully read the operation manual of each external device for possible connection types. This also helps you get the best possible audiovisual quality to maximise the potential of the TV and the connected device.
- Refer to page 39 for connecting a PC to the TV.

Introduction to connections

The TV is equipped with the terminals as shown below. Find the cable corresponding the TV's terminal and connect the device.

NOTE

- The cables illustrated in pages 21–24 are commercially available items.

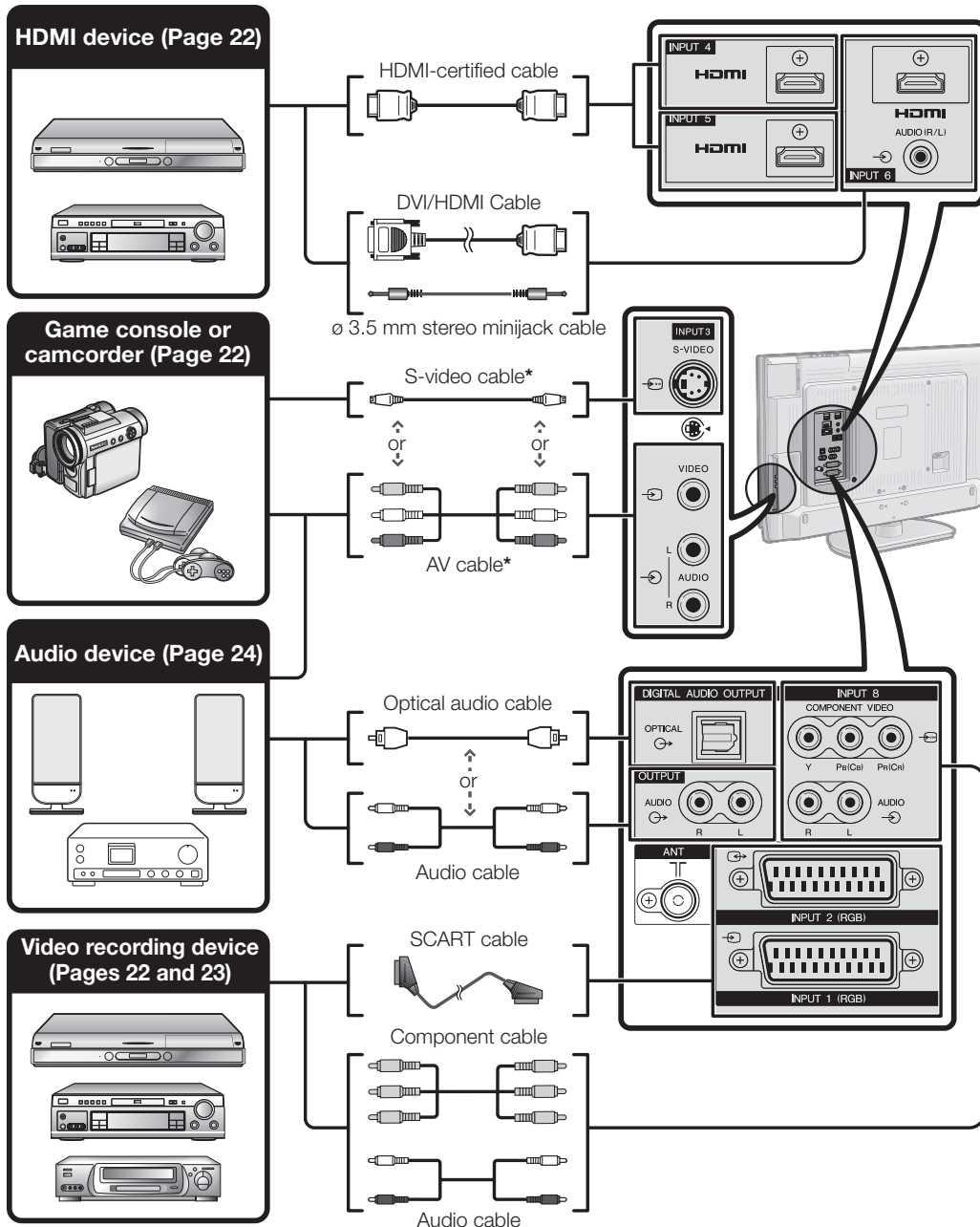

* When using an S-video cable, you also need to connect an audio cable (R/L).

Connecting external devices



HDMI connection

Example of connectable devices

- DVD player/recorder
- Blu-ray player/recorder

The HDMI connections (High Definition Multimedia Interface) permit digital video and audio transmission via a connection cable from a player/recorder. The digital picture and sound data are transmitted without data compression and therefore lose none of their quality. Analogue/digital conversion is no longer necessary in the connected devices, which also would result in quality losses.

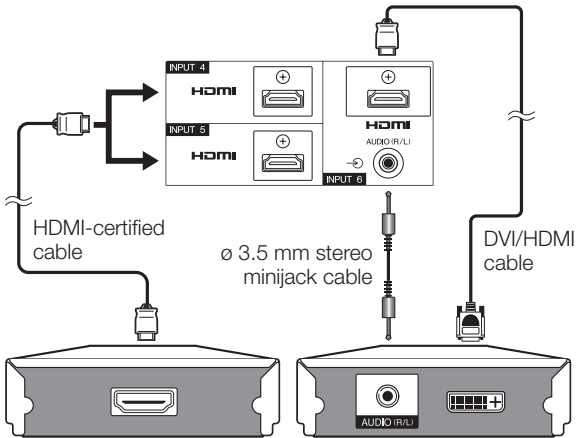

DVI/HDMI conversion

Using an DVI/HDMI adapter cable, the digital video signals of a DVD can also be played via the compatible HDMI connection. The sound must be fed in additionally.

- When connecting a DVI/HDMI conversion adapter/cable to the HDMI terminal, the image may not come in clearly.

Both HDMI and DVI use the same HDCP copy protection method.

● After connecting

HDMI Audio Select

After connecting, you must set the audio signal compatible with the cable you use for the HDMI device.

- 1 Go to "HOME MENU" > "Option" > "HDMI Audio Select".
- 2 Select "Digital" for audio signals via the HDMI terminal. Select "Analogue" for audio signals via the AUDIO jack (INPUT6).

NOTE

- If a connected HDMI device is HDMI CONTROL compatible, you can take advantage of versatile functions (Pages 26–28).
- Video noise may occur depending on the type of HDMI cable used. Make sure to use a certified HDMI cable.
- When playing the HDMI image, the best possible format for the picture will be detected and set automatically.

Supported video signal:

576i, 576p, 480i, 480p, 1080i, 720p, 1080p
See page 42 for PC signal compatibility.



Component connection

Example of connectable devices

- VCR
- DVD player/recorder
- Blu-ray player/recorder

You will enjoy accurate colour reproduction and high quality images through the INPUT8 terminal when connecting a DVD player/recorder or other device.

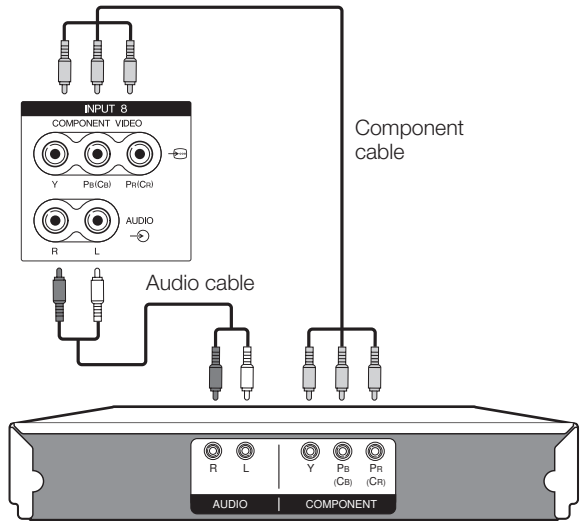

S-VIDEO/VIDEO connection

Example of connectable devices

- VCR
- DVD player/recorder
- Blu-ray player/recorder
- Game console
- Camcorder

You can use the INPUT3 terminal when connecting to a game console, camcorder, a DVD player/recorder or other device.

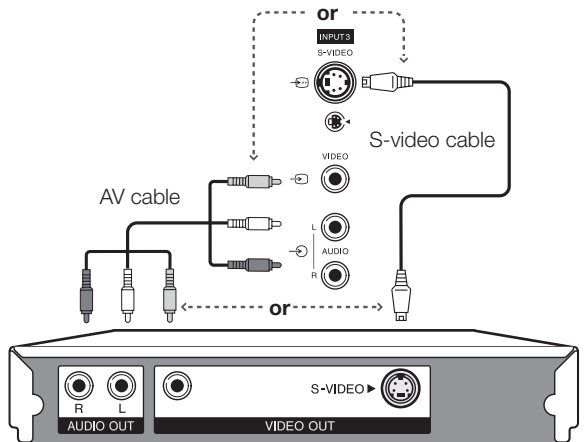

NOTE

- When using an S-video cable, you also need to connect an audio cable (R/L).
- INPUT3: The S-VIDEO terminal has priority over the VIDEO terminal.

Connecting external devices

SCART connection

Example of connectable devices

- Decoder

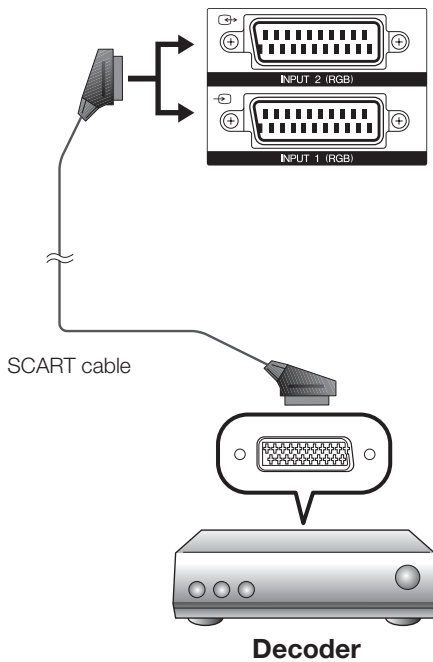

Example of connectable devices

- VCR ● DVD player/recorder

● When using the INPUT2 (SCART) terminal

If your VCR supports TV-VCR advanced AV Link systems, you can connect the VCR using a fully wired SCART cable.

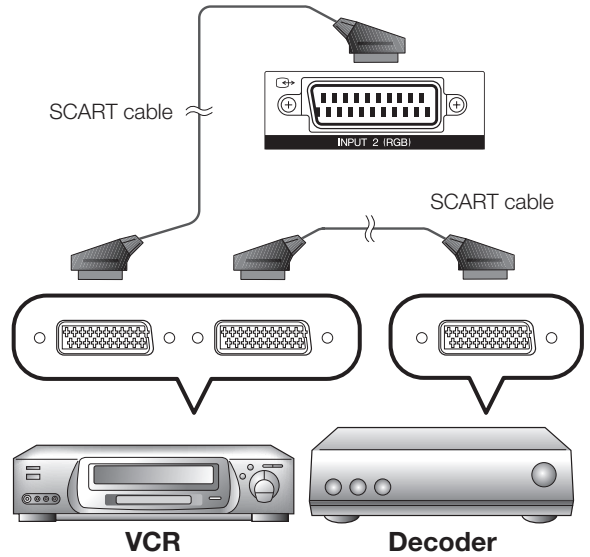

NOTE

- In cases when the decoder needs to receive a signal from the TV, make sure to select the appropriate input terminal to which the decoder is connected in "Manual Adjust" in the "Analogue Setting" menu (Page 33).
- TV-VCR advanced AV Link systems may not be compatible with some external sources.
- You cannot connect the VCR with Decoder using a fully wired SCART cable when selecting "Y/C" under "INPUT2" in the "Input Select" menu.

Controlling devices with SCART using i/o link.A

This TV incorporates four typical i/o link.A functions for smooth connections between the TV and other audiovisual equipment.

One Touch Play

While the TV is in standby mode, it automatically turns on and plays back the image from the audiovisual source (e.g. VCR, DVD player/recorder).

TV Standby

When the TV enters standby mode, the connected audiovisual equipment (e.g. VCR, DVD player/recorder) enters standby mode as well.

WYSIWYR (What You See Is What You Record)

When the remote control unit of the connected VCR has the WYSIWYR button, you can automatically start recording by pressing the WYSIWYR button.

Preset Download

Automatically transfers the channel preset information from the tuner on the TV to the one on the connected audiovisual equipment (e.g. VCR) via the INPUT2 terminal.

NOTE

- Refer to the operation manuals of external equipment for details.
- The i/o link.A function works only when audiovisual equipment is connected to the INPUT2 terminal with a fully wired SCART cable.
- The use of the i/o link.A function is only possible if the TV has enforced a complete auto installation with the connected audiovisual equipment (Page 15, Initial auto installation).
The availability of the i/o link.A function depends on the audiovisual equipment used. Depending on the manufacturer and type of equipment used, it is possible that the described functions may be completely or partially unusable.

Speaker/amplifier connection

Connect an amplifier with external speakers as shown below.

● Connecting an amplifier with digital audio input

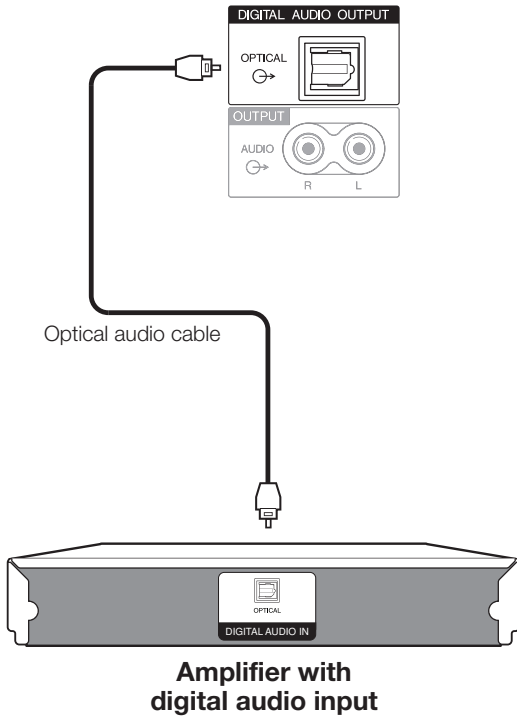

● Connecting an amplifier with analogue audio input

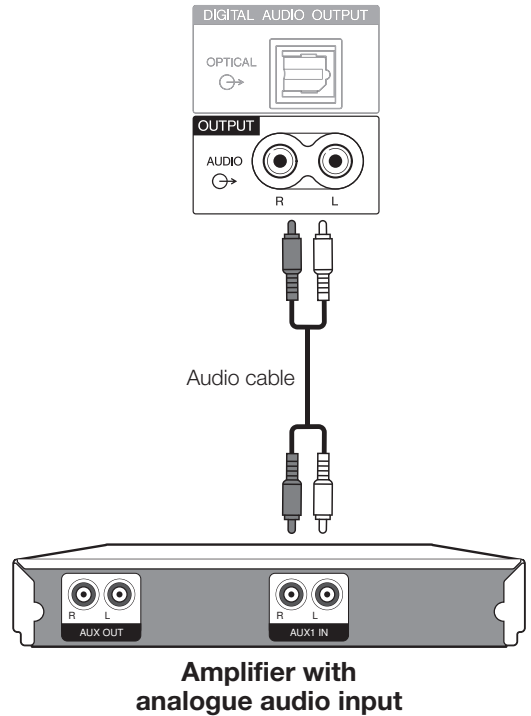

● After connecting

Digital audio output setting

After connecting an amplifier with digital audio input and external speakers as shown, you should set an audio output format compatible with the programme you are watching or the device connected.

Go to "HOME MENU" > "Option" > "Digital Audio Output" > select "PCM" or "Dolby Digital".

Inserting a smart card

In order to receive coded digital stations, a Common Interface Module (CA Module) and a smart card must be inserted in the Common Interface slot of the TV (Page 14).

The CA Module and the smart card are not supplied accessories. They are usually available from your dealers.

Inserting the smart card into the CA Module

- 1 With the side with the gold coloured contact chip facing the side of the CA Module marked with the provider's logo, push the smart card into the CA Module as far as it will go. Note the direction of the arrow printed on the smart card.

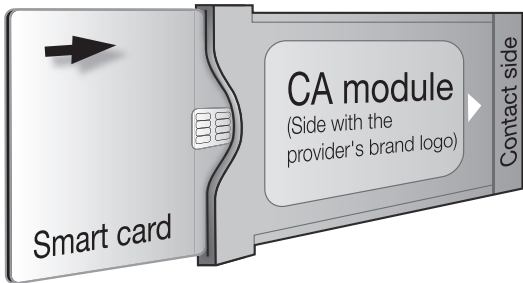

Inserting the CA Module in the Common Interface slot

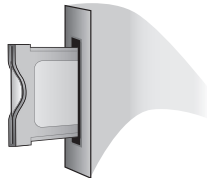

- 2 Carefully insert the CA Module in the Common Interface slot with the contact side forward. The logo on the CA Module must be facing forward from the rear of the TV. Do not use excessive force. Make sure the module is not bent in the process.



Checking CA Module information

NOTE

- Make sure that the CA Module is properly inserted.
- This menu is only available for digital stations.

- 1 Press  and the "HOME MENU" screen displays.
- 2 Press  to select "Digital Setup".
 - The content of this menu depends on the provider of the CA Module.
- 3 Press  to select "CI Menu", and then press **ENTER**.

● Module

General information on CA Module displays.

● Menu

Adjustment parameters of each smart card displays.

● Enquiry

You can input numerical values such as passwords here.

NOTE

- The content of each screen depends on the provider of the CA Module.

Removing the CA Module

- 1 Remove the cover from the rear of the TV.
- 2 Remove the module from the TV.
- 3 Replace the cover.



HDMI CONTROL



Controlling HDMI devices using HDMI CONTROL

What is HDMI CONTROL?

Using the HDMI CEC (Consumer Electronics Control) protocol, with HDMI CONTROL you can interactively operate compatible system devices (AV amplifier, DVD player/recorder, Blu-ray player/recorder) using a single remote control unit.

What you can do with HDMI CONTROL

✓ One Touch Recording

You do not have to search for the remote control unit of your recording device. Press the  or the **REC STOP**  buttons to start/stop recording what you see on the recorder.

✓ One Touch Play

When the TV is in standby mode, it will automatically turn on and play back the image from the HDMI source.

✓ Single remote control operation

HDMI CONTROL automatically recognises the connected HDMI device and you can control the TV and the devices as if using a universal remote control unit.



✓ Operating Title list of external devices

In addition to displaying the TV's own Timer list (Page 18), you can also call up the external player's Top menu or Pioneer BD Player's/Pioneer Recorder's Title list provided that the devices support HDMI CONTROL.

✓ Multiple control of HDMI devices

You can select which HDMI device to operate using the **HDMI CTRL** button.

NOTE

- When you use HDMI CONTROL, make sure to use a certified HDMI cable.
- Point the remote control unit toward the TV, not to the connected HDMI device.
- Video noise may occur depending on the type of HDMI cable used. Make sure to use a certified HDMI cable.
- Up to three HDMI recording devices, one AV amplifier and two players can be connected using this system.
- These operations affect the HDMI device selected as the current external source. If the device does not operate, turn on the device and select the appropriate external source using **INPUT1-8** on the remote control unit or  on the TV.
- After unplugging connection cables or changing the connection pattern, turn on all connected HDMI devices before turning on the TV. Confirm that picture and audio are correctly output by selecting "INPUT4", "INPUT5" or "INPUT6" using **INPUT1-8** on the remote control unit or  on the TV.
- The KURO LINK function name used on the web and in catalogues is referred to as HDMI CONTROL in the operating instructions and on the product.

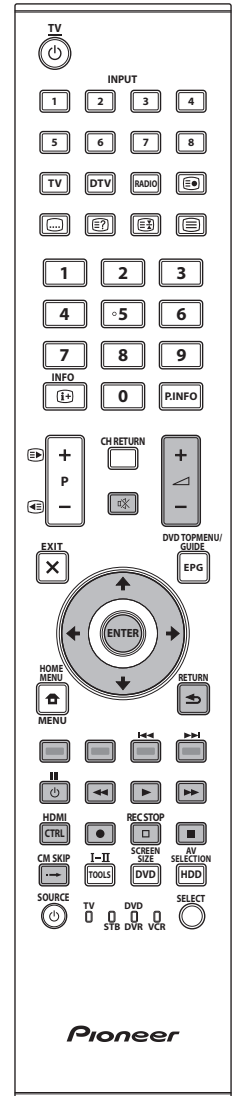

HDMI CONTROL

HDMI CONTROL connection

First connect the Pioneer AV Sound system or a Pioneer BD Player/Pioneer Recorder that supports the HDMI CEC protocol.

NOTE

- Refer to the operation manual of the device to be connected for further details.
- After unplugging connection cables or changing the connection pattern, turn on the power of the TV after all relevant devices' power have been turned on. Change the external input source by pressing **INPUT1-8**, select the appropriate external source and verify the audiovisual output.
- The cables illustrated in the following explanation are commercially available items.

Connecting a Pioneer BD Player/Pioneer Recorder via the Pioneer AV Sound system

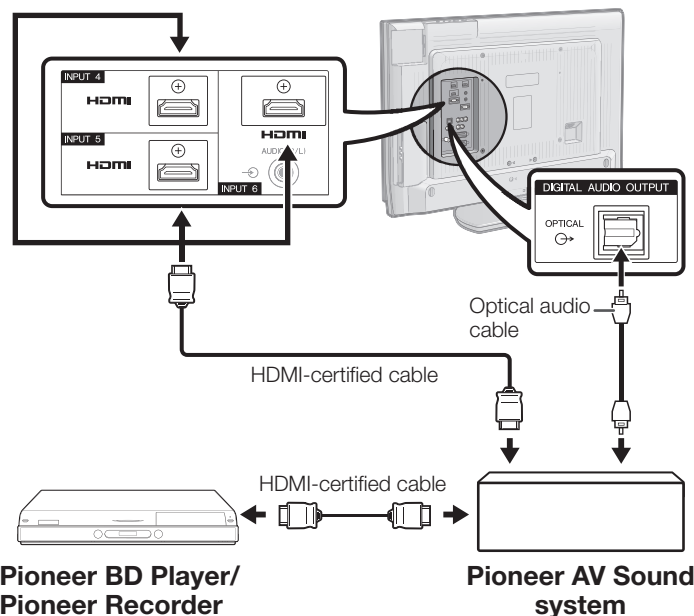

Connecting a Pioneer BD Player/Pioneer Recorder only

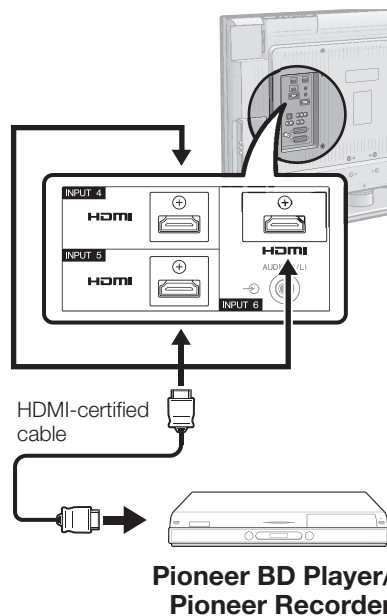

HDMI CONTROL Setup

HDMI CONTROL

Set to "On" to enable HDMI CEC functions. When turning on the power while "HDMI CONTROL" is set to "On", the connected HDMI devices' power will be turned on in conjunction with the TV.

- 1 Press **HOME** and the "HOME MENU" screen displays.
- 2 Press **UP/DOWN** to select "Option".
- 3 Press **UP/DOWN** to select "HDMI CONTROL Setup", and then press **ENTER**.
- 4 Press **UP/DOWN** to select "HDMI CONTROL", and then press **ENTER**.
- 5 Press **LEFT/RIGHT** to select "On", and then press **ENTER**.

Auto Power On

If this is activated, the One Touch Play function is enabled. While the TV is in standby mode, it automatically turns on and plays back the image from the HDMI source.

- 1 Repeat steps 1 to 3 in **HDMI CONTROL**.
- 2 Press **UP/DOWN** to select "Auto Power On", and then press **ENTER**.
- 3 Press **LEFT/RIGHT** to select "On", and then press **ENTER**.

NOTE

- The factory default for this item is "Off".

Selecting recorder

Here, you can select a recorder for the recording from several connected recorders.

- 1 Repeat steps 1 to 3 in **HDMI CONTROL**.
- 2 Press **UP/DOWN** to select "Selecting Recorder", and then press **ENTER**.
- 3 Select the recorder, and then press **ENTER**.

NOTE

- If you have connected the Pioneer AV Sound system between the TV and a Pioneer Recorder, the external source's indication changes (e.g. from "INPUT5" to "INPUT5 (Sub)").

Operating an HDMI CONTROL device

HDMI CONTROL allows you to operate the HDMI-connected device with a single remote control unit.

- 1 Press **▶** to start playback of a title.
 - See below, the section “**Playback of titles using HDMI CONTROL**” if you want to start playback using the list of the titles of the Pioneer BD Player/Pioneer Recorder.
- 2 Press **▶▶** to fast forward.
Press **◀◀** to reverse.
Press **■** to stop.
Press **⏻ (TV)** to turn the HDMI-connected device on/off.

Recording via the Pioneer Recorder EPG (only for recorders)

You can call up the CEC-compatible recorder’s EPG and preset timer recordings using the TV’s remote control unit.

- 1 Press **HDMI CTRL**.

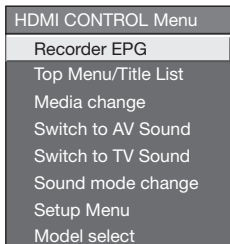

- 2 Press **▲/▼** to select “Recorder EPG”, and then press **ENTER**.
 - The external input source switches and the recorder’s EPG is displayed.
- 3 Select the programme to record.
 - Refer to the operation manual of the recorder for details.

Playback of titles using HDMI CONTROL

This section explains how to play back a title in the Pioneer BD Player/Pioneer Recorder.

- 1 Press **HDMI CTRL**.
- 2 Press **▲/▼** to select “Top Menu/Title List”, and then press **ENTER**.
 - The linked recorder now powers on and the TV automatically selects the appropriate external input source.
 - The title list data from the connected Pioneer BD Player/Pioneer Recorder displays.
- 3 Select the title with **▲/▼/◀/▶**, and then press **▶**.

Selecting media type for CEC-compatible recorder

If your recorder has multiple storage media, select the media type here.

- 1 Press **HDMI CTRL**.
- 2 Press **▲/▼** to select “Media change”, and then press **ENTER**.

- 3 Select the desired medium, such as DVD recorder or HDD. The media type changes every time you press **ENTER**.

NOTE

- This function may not work depending on the connected recording devices.

Listening with the Pioneer AV Sound system

You can choose to listen to the TV sound only from the Pioneer AV Sound system.

- 1 Press **HDMI CTRL**.
- 2 Press **▲/▼** to select “Switch to AV Sound”, and then press **ENTER**.
 - The sound from the TV speaker and headphone terminal is silenced and only the sound from the Pioneer AV Sound system is audible.

Listening with the TV Sound system

You can choose to listen to the TV sound only from the TV Sound system.

- 1 Press **HDMI CTRL**.
- 2 Press **▲/▼** to select “Switch to TV Sound”, and then press **ENTER**.

Manually changing the Pioneer AV Sound system’s sound mode

- 1 Press **HDMI CTRL**.
- 2 Press **▲/▼** to select “Sound mode change”.
- 3 The sound mode changes every time you press **ENTER**.
 - Refer to the operation manual of the Pioneer AV Sound system for details.

Calling up the menu of an external device connected with the TV via HDMI

You can call up the menu of an HDMI CEC-compatible external device (player, recorder, decoder, etc.) using the “Setup Menu” function.

- 1 Press **HDMI CTRL**.
- 2 Press **▲/▼** to select “Setup Menu”, and then press **ENTER**.

NOTE

- If a connected device does not have this function or the device is in a status where the menu cannot be displayed (recording, entering standby, etc.), this function may not be available.

HDMI device selection

If multiple HDMI devices are connected in a daisy chain, you can specify which device to control here.

- 1 Press **HDMI CTRL**.
- 2 Press **▲/▼** to select “Model select”, and then press **ENTER**. The HDMI device changes every time you press **ENTER**.

Menu operation

What is the HOME MENU?

- You need to call up the OSD to perform settings for the TV. The OSD for the settings is called "HOME MENU".
- The "HOME MENU" enables various settings and adjustments.
- The "HOME MENU" can be operated with the remote control unit.

Common operations

1 Display the HOME MENU Screen

Press and the "HOME MENU" screen displays.

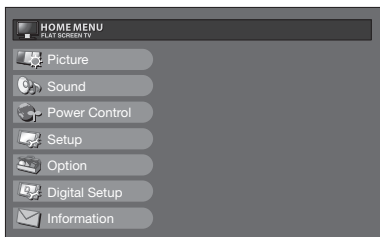

HOME MENU
PLAY SCREEN TV

- Picture
- Sound
- Power Control
- Setup
- Option
- Digital Setup
- Information

2 Select an item

Press to select/adjust the desired menu, and adjust the item to the desired level, and then press **ENTER**.

Press to return to the previous "HOME MENU" page.

- **Selecting in the menu**

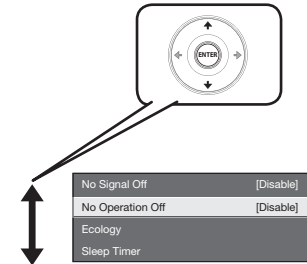

- **Selecting options**

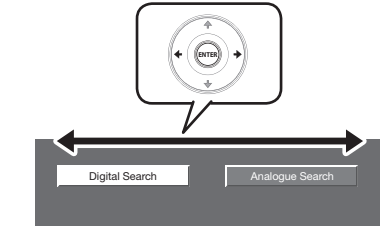

3 Exit the HOME MENU screen

The operation will exit the "HOME MENU" screen if you press **X (EXIT)** before it is completed.

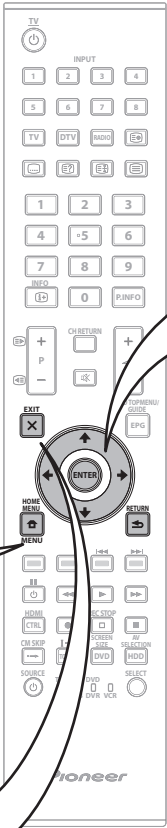

NOTE

- "HOME MENU" options differ in the selected input modes, but the operating procedures are the same.
- The screens in the operation manual are for explanation purposes (some are enlarged, others cropped) and may vary slightly from the actual screens.
- Items with cannot be selected for various reasons.

Operation without a remote control unit

This function is useful when there is no remote control unit within your reach.

- 1 Press **HOME MENU** and the "HOME MENU" screen displays.
- 2 Press **P +/-** instead of or instead of to select the item.
- 3 Press to complete the setting.

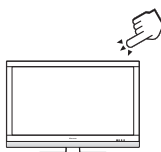

NOTE

- The "HOME MENU" screen will disappear if left unattended for several seconds.

About the Guide Display

The Guide Display at the bottom of the screen shows operations with the OSD.

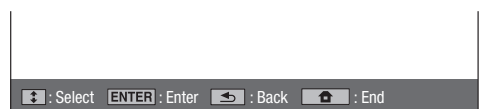

The bar above is an operational guide for the remote control unit. The bar will change in accordance with each menu setting screen.

Basic adjustment

Picture Settings

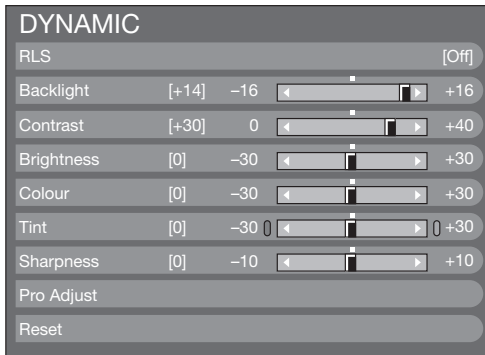

Picture Pro Adjust

This TV provides various advanced functions for optimising the picture quality.



Colour Temp.

Adjusts the colour temperature to give the best white image.

Item

- High:** White with bluish tone.
- Mid-High:** Intermediate tone between "High" and "Middle".
- Middle:** Natural tone.
- Mid-Low:** Intermediate tone between "Middle" and "Low".
- Low:** White with reddish tone.

100Hz

"100Hz" technology provides superior solutions for digital display picture quality removing motion blur.

NOTE

- Press and hold both **X** and **↵** on the remote control unit to show "100Hz" demonstration in a dual screen format.
- This effect is greater on fast moving images.
- "100Hz" will have no effect in the following cases;
 - 1) The type of signal received is a PC signal.
 - 2) An OSD is being displayed.
 - 3) Teletext is activated.
- If images appear blurred, set the "PureCinema" to "Off".

PureCinema

Automatically detects a film-based source (originally encoded at 24 or 25 frames per second, depending on the vertical frequency), analyses it and then recreates each still film frame for high-definition picture quality.

Active Contrast

Automatically adjusts the contrast of an image according to the scene.

3D-Y/C

Provides high quality images with minimal dot crawl and cross colour noise by detecting changes in the image.

Item

- Standard:** Normal adjustment.
- Fast:** Sets the optimum image quality for fast-moving images.
- Slow:** Sets the optimum image quality for slow-moving images.
- Off:** No detecting.

NOTE

- "3D-Y/C" may not operate depending on the input signal type or when the input signal is noisy.
- "3D-Y/C" has even more effect on composite video signals (CVBS).



Picture RLS

Automatically adjusts the brightness of the screen.

Item

- Off:** The brightness is fixed at the value set in "Backlight".
- On:** Automatically adjusts.
- On:Display:** Displays the RLS effect on the screen while adjusting the brightness of the screen.

NOTE

- When set to "On", the TV senses the surrounding light and automatically adjusts the backlight brightness. Make sure no object obstructs the RLS, which could affect its ability to sense surrounding light.



Picture adjustments

Adjusts the picture to your preference with the following picture settings.

Adjustment items

Selectable items	← button	→ button
Backlight	The screen dims	The screen brightens
Contrast	For less contrast	For more contrast
Brightness	For less brightness	For more brightness
Colour	For less colour intensity	For more colour intensity
Tint	Skin tones become purplish	Skin tones become greenish
Sharpness	For less sharpness	For more sharpness

Basic adjustment

Monochrome

For viewing a colour video in black & white.

Range of RLS

The brightness level range of the RLS's automatic adjustments can be set according to your preferences. The adjustment range of the RLS can be set to a maximum of +16 and a minimum of -16.

Selectable items	Description
Max.	-16 through +16
Min.	-16 through +16

NOTE

- This function is available only when the "RLS" setting is set to "On" or "On:Display".
- The maximum setting cannot be set to a smaller number than the minimum setting.
- The minimum setting cannot be set to a bigger number than the maximum setting.
- The maximum and minimum settings cannot be set to the same number.
- Depending on the brightness of the surrounding light, the RLS might not operate if the adjustment range is small.

AV SELECTION

AV SELECTION gives you several viewing options to choose from to best match the system environment, which can vary due to factors like room-brightness, type of programme watched or the type of image input from external equipment.

- 1 Press **AV SELECTION**.
- 2 Each time you press **AV SELECTION**, the mode changes.
 - You can also switch the mode on the "Picture" and "Sound" menu screen by pressing **AV SELECTION**.

Item

STANDARD: For a highly defined image in a normally bright room.

MOVIE: For viewing a movie in a darkened room.

GAME: For playing of video games.

PC*: For PC.

x.v.Colour:** Produce realistic colour on the TV screen unlike any other signal.

USER: Allows you to customise settings as desired. You can set the mode for each input source.

DYNAMIC (Fixed): For a clear-cut image emphasising high contrast for sports viewing (The "Picture" and "Sound" settings cannot be adjusted).

DYNAMIC: For a clear-cut image emphasising high contrast for sports viewing.

NOTE

- The item marked with * is available only when selecting "INPUT4", "INPUT5", "INPUT6" or "INPUT7" using **INPUT1-8** on the remote control unit or  on the TV.
- The item marked with ** is available only when accepting an "x.v.Colour" signal through an HDMI terminal.

Sound Settings

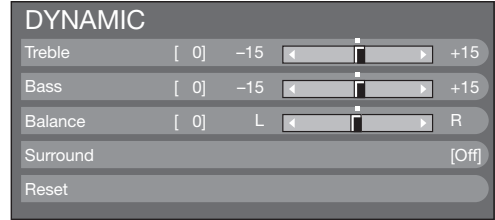

Sound

Sound adjustment

You can adjust the sound quality to your preference with the following settings.

Selectable items	← button	→ button
Treble	For weaker treble	For stronger treble
Bass	For weaker bass	For stronger bass
Balance	Decrease audio from the right speaker	Decrease audio from the left speaker



Sound

Surround

This function allows you to enjoy realistic live sound.

Power Save Settings

No Signal Off	[Disable]
No Operation Off	[Disable]
Ecology	
Sleep Timer	



Power Control

No Signal Off

When set to "Enable", the TV will automatically enter standby mode if there is no signal input for 15 minutes.

- Five minutes before the TV enters standby mode, the remaining time displays every minute.

NOTE

- Even if a TV programme finishes, this function may not operate because of interference from other TV stations or other signals.

Basic adjustment



Power Control

No Operation Off

The TV will automatically enter standby mode if no operations are performed during the time span you set ("30min." or "3hr.").

- Five minutes before the TV enters standby mode, the remaining time displays every minute in the lower-left corner of the screen.



Power Control

Ecology

When set to "Yes", the TV activates the following power saving mode.

- "RLS" set to "On" (Page 30).
- "Standby Mode" set to "Mode2" (Page 38).
- "No Signal Off" set to "Enable" (Page 31).
- "No Operation Off" set to "3hr." (Page 32).



Power Control

Sleep Timer

Allows you to set a time when the TV automatically enters standby mode.

NOTE

- Select "Off" to cancel the sleep timer.
- When the time has been set, countdown automatically starts.
- Five minutes before the preset of time expires, the remaining time displays each minute in the lower-left corner of the screen.

Channel Settings

Auto Installation



Setup

Auto Installation

The TV automatically detects and stores all available services in your area. This function also allows you to perform the channel setting for digital and analogue individually and reconfigure the settings after the initial auto installation has been completed.

After selecting "Yes" on the screen, you can set language and channel search the same as in the initial auto installation. Follow steps 2, 4 and 5 on page 15.

NOTE

- You cannot set the country setting in "Auto Installation" in the "Setup" menu. If you want to reconfigure the country setting, automatically execute initial auto installation after executing "Reset" from the "Setup" menu.
- The current country setting is displayed on the screen.

Digital channel settings



Setup

Programme Setup

Digital Setting

You can reconfigure the DTV service settings automatically or manually.

Additional Search

Use this menu to add new services automatically after auto installation has been completed.

Manual Search

Add new services within a specified frequency band.

- Enter the frequency using **0-9** numeric buttons.
- You can perform "Manual Search" with a service number only when the five Nordic countries have been selected in the country setting.

Manual Adjust

Configure various settings for each service using the **Colour (Red/Green/Yellow/Blue)** buttons.

Service No.	Service Name	Lock	CH Skip	EPG Skip	Old LCN
DTV 993	SIT 3				
DTV 994	SIT 2	✓		✓	
DTV 995	SIT 1		✓		

DTV 999	HD Monosco				
---------	------------	--	--	--	--

: Lock : CH Skip : EPG Skip : Sort

- 1 Press **▲/▼** to select the desired service.
- 2 Press the colour button on the remote control unit corresponding with the item you want to reconfigure.
 - The **✓** mark indicates the operation is set to on. Each time the colour button is pressed, you can switch the corresponding operation on/off.

Buttons for Manual Adjust operation

Lock: Press Red button.

When the service is locked, you must enter your PIN whenever you tune to the service.

CH Skip: Press Green button.

Services with a **✓** mark are passed over when pressing **P +/-** on the TV or remote control unit.

EPG Skip: Press Yellow button.

Services with a **✓** mark are passed over in the Electronic Programme Guide (EPG).

Sort: Press Blue button.

The item position of services can be sorted.

- ① Press **▲/▼** to select the service whose item position you want to move, and then press **ENTER**.

DTV 994	SIT 2	✓	✓
DTV 995	SIT 1		✓

- ② Press **▲/▼** to move it to the desired position, and then press **ENTER**.

DTV 994	SIT 1		✓
DTV 995	SIT 2	✓	✓

- ③ Repeat steps 1 and 2 until all desired service items are sorted.

Analogue channel settings



Setup

Programme Setup

Analogue Setting

You can reconfigure the analogue TV channels settings automatically or manually.

● Additional Search

Use this menu to add new channels automatically after auto installation has been made.

- Start searching channels after selecting the colour system and sound system.

● Manual Adjust

Use this menu to set up analogue TV channels manually.

After selecting "Yes" on the screen, press **↑/↓/←/→** to select the channel you want to set and then press **ENTER**.

■ Fine

You can adjust the frequency to the desired position.

NOTE

- Adjust while checking the background picture as a reference.
- Instead of pressing **←/→** to adjust the frequency, you can set by directly entering the frequency number of the channel with **0-9** numeric buttons.

EXAMPLE

- 179.25 MHz: Press **1 → 7 → 9 → 2 → 5**.
- 49.25 MHz: Press **4 → 9 → 2 → 5 → ENTER**.

■ Colour sys.

Select the optimum colour system to receive ("Auto", "PAL", "SECAM").

■ Sound sys. (Broadcasting systems)

Select the optimum sound systems (Broadcasting systems) to receive ("B/G", "D/K", "I", "L/L").

■ Label

When a TV channel sends its Network Name, the "Auto Installation" detects the information and assigns a name to it. However, you can change channel names individually.

- 1 Press **↑/↓/←/→** to select each character of the new name for the channel, and then press **ENTER**.
- 2 Repeat step 1 above until the name is fully spelt out.

NOTE

- The name can be five characters or less.
- If a channel name is less than five characters, select "END" to set the channel name.

■ Skip

Channels with "Skip" set to "On" are passed over when using **P+/-** even if selected while watching the image from the TV.

■ Decoder

When connecting a decoder to the TV, you need to select "INPUT1" or "INPUT2".

NOTE

- The factory preset value is "Off".

■ Lock

You can block the viewing of any channel.

NOTE

- See "Child Lock" for setting a PIN.
- When "Lock" is set to "On" for a channel, "Child lock has been activated" displays, and the image and sound of the channel are blocked.
- When pressing **⇒** while "Child lock has been activated" displays, the PIN input window will display. Inputting the correct PIN unlocks the "Child Lock" temporarily until the power is turned off.

● Sort

Channel positions can be sorted freely.

- 1 Press **←/→** to select "Yes", and then press **ENTER**.
- 2 Press **↑/↓/←/→** to select the channel you want to move, and then press **ENTER**.
- 3 Press **↑/↓/←/→** to move it to the desired position, and then press **ENTER**.
- 4 Repeat steps 2 and 3 until all desired channels are sorted.

● Erase Programme

Channels can be erased individually.

- 1 Press **←/→** to select "Yes", and then press **ENTER**.
- 2 Press **↑/↓/←/→** to select the channel you want to erase, and then press **ENTER**.
 - A message window pops up.
- 3 Press **←/→** to select "Yes", and then press **ENTER** to erase the selected channel. All the subsequent channels move up.
- 4 Repeat steps 2 and 3 until all desired channels are erased.

Basic adjustment

Password/Parental lock settings



Setup

Child Lock

Allows you to use a PIN to protect certain settings from being accidentally changed.

Change PIN

Register a four-digit password number to use the "Child Lock" function.

- 1 Enter the four-digit number as a PIN using 0–9 numeric buttons.
- 2 Enter the same four-digit number as in step 1 to confirm.
 - "The system PIN has been changed successfully" displays.

NOTE

- To view a locked channel, you must enter the PIN (See pages 32 and 33 for locking channels from viewing in DTV and ATV mode). When you select a locked channel, a PIN prompt message pops up. Press to display the PIN input window.

Cancel PIN

Allows you to reset your PIN.

NOTE

- As a precautionary measure, make a note of your PIN on the back of this operation manual, cut it out and keep it in a safe place that children cannot reach.

Parental rating

This function allows DTV services to be restricted. It prevents children from watching violent or sexual scenes that may be harmful.

NOTE

- "Universal viewing" and "Parental approval pref." are ratings used exclusively in France.
- Refer to page 46 for details about ratings.



Option

Key Lock

This function allows you to lock the buttons on the TV or remote control unit in order to prohibit children from changing the channel or volume.

Item

- Off:** Unlocks the buttons.
- RC Control Lock:** Locks all buttons on the remote control unit.
- Button Control Lock:** Locks the buttons on the TV except the power switch.

NOTE

- You cannot set both "RC Control Lock" and "Button Control Lock" at the same time.

● Cancelling the lock

Press the **HOME MENU** button on the TV and set to "Off" to cancel the "RC Control Lock". Press the button on the remote control unit and set to "Off" to cancel the "Button Control Lock".

- Refer to page 29 for menu operation using the button on the TV.

Language Settings (language, subtitle, multi audio)



Setup

Language

You can select a OSD language from the "Setup" menu. Select from among 22 languages (Czech, Danish, Dutch, English, Estonian, Finnish, French, German, Greek, Hungarian, Italian, Latvian, Lithuanian, Norwegian, Polish, Portuguese, Russian, Slovak, Slovene, Spanish, Swedish, Turkish).



Digital Setup

Subtitle

Set up to two preferred subtitle languages (including subtitles for the hearing impaired) to display if subtitles are available.

Selectable items

- 1st Language ● 2nd Language
- For hearing impaired

● Switching subtitle languages

Each time you press on the remote control unit, the subtitle switches.

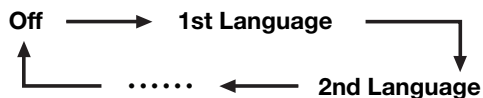

● Set "For hearing impaired" to "Yes"

Subtitles for the hearing impaired have priority over each of the subtitle language settings (Example: "1st Language", "2nd Language", etc.).

EXAMPLE

1st Language → 1st Language
(For hearing impaired)

NOTE

- Subtitles will not be displayed when the service does not contain subtitle information.



Option

Digital Audio Language

Set up to three preferred multi audio languages to display if the audio languages are available.

● Switching the multi audio languages

Each time you press **I-II** on the remote control unit, the audio language switches.

Useful Viewing functions

Selecting the picture size

Selecting the WSS (Wide Screen Signalling) picture size automatically



Setup

WSS

The “WSS” allows the TV to switch automatically among the different picture size.

NOTE

- Use **SCREEN SIZE** if an image does not switch to the appropriate picture size. When the broadcast signal contains no “WSS” information, the function will not work even if enabled.

Selecting the WSS (Wide Screen Signalling) picture size manually



Setup

4:3 Mode

The “WSS” signal has 4:3 auto-switching that allows you to select between “4:3” and “WIDE”.

Item

- 4:3:** Normal range keeping 4:3 or 16:9 aspect ratio.
- WIDE:** Wide image without side bars.

WSS signal 4:3 screen

4:3 mode “4:3”



4:3 mode “WIDE”



Selecting the picture size manually

You can select the picture size. Selectable picture size varies with the type of signal received.

Item (for SD [Standard-Definition] signals)

- 4:3:** Keeps the original aspect ratio in a full screen display.
- CINEMA 14:9:** For 14:9 letterbox pictures. A thin side bar appears on each side, and you may also see bars on the top and bottom with some programmes.
- WIDE:** In this mode, the picture is stretched toward each side of the screen.
- FULL:** For 16:9 squeeze pictures.
- ZOOM:** For 16:9 letterbox pictures. Bars may appear on the top and bottom with some programmes.
- CINEMA:** For 14:9 letterbox pictures. Bars may appear on the top and bottom with some programmes.

Item (for HD [High-Definition] signals)

- FULL:** Displays with an Overscan image. Crops all sides of screen.
- Underscan:** Displays with an Underscan image only when receiving a 720p signal. Displays with the High-Definition image adjusted optimally. Noise may appear on the edge of the screen with some programmes.
- Dot by Dot:** Displays an image with the same number of pixels on the screen when receiving 1080i/1080p signals only.

NOTE

- Some items do not appear depending on the type of received signal.

1 Press **SCREEN SIZE**.

- The **SCREEN SIZE** menu displays.
- The menu lists the **SCREEN SIZE** options selectable for the type of video signal currently received.

2 Press **SCREEN SIZE** or **▲/▼** while the **SCREEN SIZE** menu displays on the screen.

- As you toggle the options, each is immediately reflected on the screen. There is no need to press **ENTER**.

Basically, if you set “WSS” to “On” in the “Setup” menu, the optimum **SCREEN SIZE** is automatically chosen for every broadcast, VCR or DVD player/recorder.

NOTE

- Even if you select your desired **SCREEN SIZE** manually, the TV may automatically switch to the optimum **SCREEN SIZE** depending on the signal received when “WSS” is set to “On”.

Useful Viewing functions

Selecting the recording picture size manually



Digital Setup

REC Picture Size

You can use this menu to set the appropriate picture size for viewing a 16:9 format TV programme on a 4:3 TV.

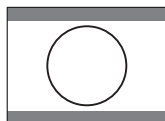
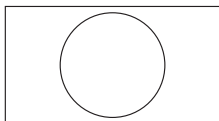

Setting to "4:3 TV"

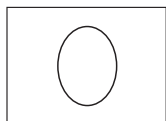

Setting to "16:9 TV"

NOTE

- This function must be set before recording.

Selecting the HDMI picture size automatically



Setup

HDMI Auto View

This function allows you to automatically change to the appropriate picture size when viewing an HDMI signal using the INPUT4, 5 and 6 terminals.

Other picture and audio settings

Adjusting image position



Setup

Position

For adjusting a picture's horizontal and vertical position.

Item

H-Pos.: Centres the image by moving it to the left or right.

V-Pos.: Centres the image by moving it up or down.

NOTE

- Adjustments are stored separately for each input source.
- Depending on the input signal type or **SCREEN SIZE** setting, a position setting may not be available.

Reducing noise on the screen



Option

DNR

"DNR" (Digital Noise Reduction) produces a clearer image ("Off", "High", "Low").

Automatic volume adjustment



Option

Auto Volume

Different sound sources sometimes do not have the same volume level, such as a programme and its commercial breaks. The Automatic Volume Control (Auto Volume) reduces this problem by equalizing levels.

Emphasising dialogue



Option

Clear Voice

This function emphasises speech against background noise for greater clarity. It is not recommended for music sources.

Outputting audio only



Option

Audio Only

When listening to music from a music programme, you can set the TV off and enjoy audio only.

Item

Off: Both screen images and audio are output.

On: Audio is output without a screen image.

Display Settings

Channel display

You can display the channel information by pressing **i+** on the remote control unit.

DTV Mode	ATV Mode
DTV BBC2 001	ATV BBC1 01
Audio (ENG) : STEREO Video : 1080i Subtitle : ENG 1/3 New Information	PAL I NICAM STEREO Subtitle : Teletext Off New Information

* Four digit numbers (e.g. 0001) are displayed after selecting the five Nordic countries in the country setting.

Time display in channel information

You can display the time information included in DTV and teletext broadcasts.

NOTE

- Skip step 1 if receiving DTV broadcasts.

- 1 Select a TV channel (The time information is automatically captured).
- 2 Press **i+**. The channel display will appear on the TV.
- 3 Press **i+** again within the several seconds that the channel display is on the screen. Time information will be shown in the lower-right corner of the screen for several seconds.
- 4 Even when you change the TV channel, you can display the time information with steps 2 and 3 above.

NOTE

- If acquired successfully, the time information will appear in the upper-right corner of the screen by pressing **Home**.

Time and Title display



Option

Time Display

Time Display

This function allows you to display the clock time in the lower-right corner of the screen.

Item

- On:** Displays the clock time.
- On (half-hourly):** Displays the clock time in 30-minute increments.
- Off:** Hides the clock time.

Time Format

You can select the time format (either “24HR” or “AM/PM”) for the clock time.



Option

Game Play Time

This function allows you to display the elapsed time on the screen when **AV SELECTION** is set to “GAME”.

Item

- On:** Under connecting a game console to the TV, the elapsed time is displayed in 30-minute increments in the lower-left corner of the screen after **AV SELECTION** is set to “GAME”.
- Off:** Hides the time.



Option

Programme Title Display

This function allows you to display programme information such as the title and airtime by tuning a channel.

NOTE

- This function is available only when the DTV mode is selected.

Other useful features

Setting when using external devices

Input source settings



Option

Input Select

For setting the signal type of external equipment.

Item

INPUT1: Y/C, CVBS, RGB
INPUT2: Y/C, CVBS, RGB
INPUT3: Auto, S-VIDEO, VIDEO

NOTE

- If no (colour) image displays, try changing to another signal type.
- Check the operation manual of the external equipment for the signal type.
- When the signal type is set to "Auto", the input terminal where a cable is connected is automatically selected.



Setup

Input Label

You can label each input source with a custom description.

- 1 Press **INPUT1-8** on the remote control unit or on the TV to select the desired input source.
- 2 Go to "HOME MENU" > "Setup" > "Input Label".
- 3 Press /// to select each character of the new name for the input source, and then press **ENTER**.

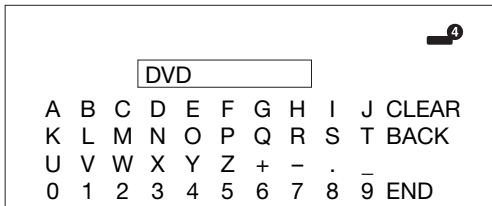

- 4 Repeat until the label is fully spelt out.

NOTE

- The label can be six characters or less.
- When you want to set an input source label of less than six characters, select "END" to set the name.
- You cannot change labels if the input source is "TV".

Skipping specified inputs



Setup

Input Skip

This setting allows you to skip the SCART, HDMI or RGB input on the Input Source Selection operation.

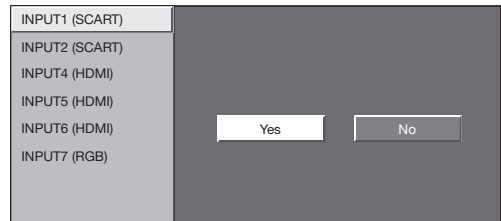

Colour system settings



Option

Colour System

You can change the colour system to one that is compatible with the image on the screen.

NOTE

- The factory preset value is "Auto".
- If "Auto" is selected, the colour system for each channel is automatically set. If an image does not display clearly, select another colour system (e.g. "PAL", "SECAM").

Additional features



Setup

Standby Mode

You can reduce the TV's start-up time after turning on the power with the remote control unit.

Item

- Mode1:** The TV quickly starts up from standby. 30 W or more of power consumption is required during standby.
- Mode2:** Power consumption is small during standby.

Connecting a PC

Connecting a PC

HDMI Connection

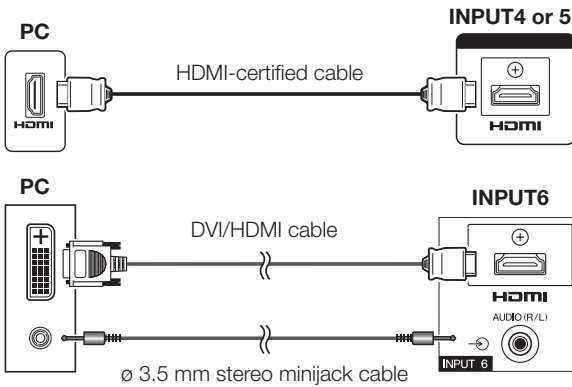

Analogue Connection

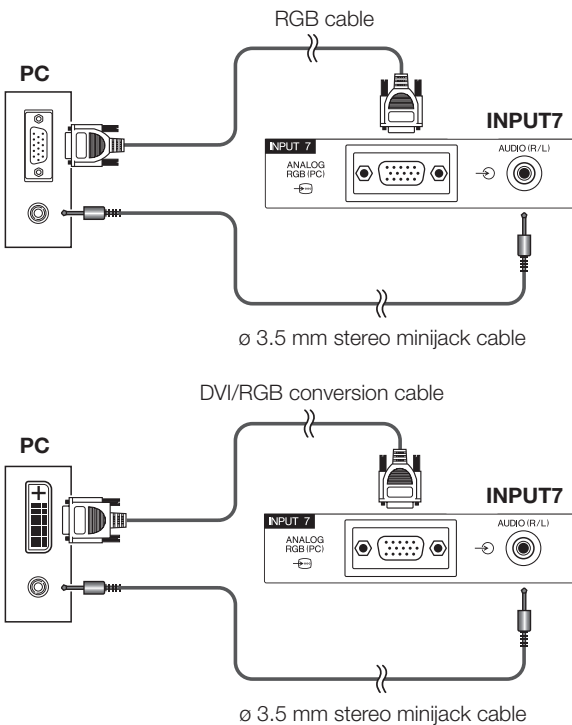

NOTE

- The PC input terminals are DDC1/2B-compatible.
- Refer to page 42 for a list of PC signals compatible with the TV.
- A Macintosh adaptor may be required for use for some Macintosh computers.
- When connecting to a PC, the input signal type is automatically detected except 1,024 × 768 and 1,360 × 768 signals. Refer to **Selection input resolution** on page 40.

Displaying a PC image on the screen

Selecting the picture size

You can select the picture size.

- 1 Press **SCREEN SIZE**.
 - The **SCREEN SIZE** menu displays.
- 2 Press **SCREEN SIZE** or **↑/↓** to select a desired item on the menu.

NOTE

- Connect the PC before making adjustments.
- Selectable picture size may vary with input signal type.

EXAMPLE

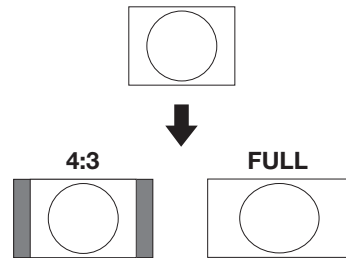

Item

FULL: An image fully fills the screen.

CINEMA: For 14:9 letterbox pictures. Bars may appear on the top and bottom with some programmes.

4:3: Keeps the original aspect ratio in a full screen display.

Dot by Dot: Displays an image with the same number of pixels on the screen.

NOTE

- Refer to page 35 for AV signals (480i/480p/576i/576p/720p/1080i/1080p). The ANALOGUE RGB (PC) terminal (INPUT7) is not compatible with 480i/576i/1080p signals.

Adjusting the PC image automatically

This function enables the screen to be automatically adjusted to its best possible condition when the analogue terminals of the TV and PC are connected with a commercially available DVI/RGB conversion cable, etc.



Setup

Auto Sync.



NOTE

- When "Auto Sync." is successful, "Auto Sync completed successfully" displays. If not, "Auto Sync." failed.
- "Auto Sync." may fail even if "Auto Sync completed successfully" displays.
- "Auto Sync." may fail if the PC image has low resolution, has unclear (black) edges, or is moved while executing "Auto Sync."
- Be sure to connect the PC to the TV and switch it on before starting "Auto Sync."
- "Auto Sync." can be executed only when inputting analogue signals through the INPUT7 terminal.

Adjusting the PC image manually

Ordinarily you can easily adjust the picture as necessary to change image position using "Auto Sync.". In some cases, however, manual adjustment is needed to optimise the image.



Setup

Fine Sync.

- 1 Press **▲/▼** to select the specific adjustment item.
- 2 Press **◀/▶** to adjust the item to the desired position.

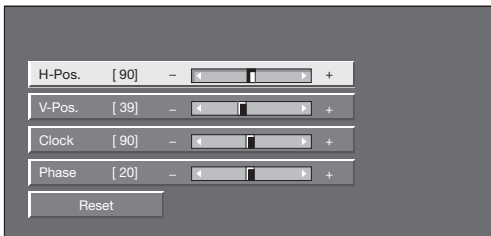

Item

H-Pos.: Centres the image by moving it to the left or right.

V-Pos.: Centres the image by moving it up or down.

Clock: Adjusts when the image flickers with vertical stripes.

Phase: Adjusts when characters have low contrast or when the image flickers.

NOTE

- For resetting all adjustment items to the factory preset values, press **▲/▼** to select "Reset", and then press **ENTER**.
- "Clock" and "Phase" in the "Fine Sync." menu can be adjusted only when inputting analogue signals through the INPUT7 terminal.

Selecting input resolution

- Some input signals may have to be registered manually to display properly.
- The pairs of input signals (resolutions) in the list below are not distinguishable when received. In such cases, you have to set the correct signal manually. After setting once, it will display when the same signal (resolution) is input again.



Setup

Input Signal

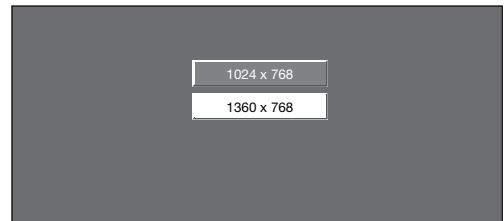

(Example)

NOTE

- You can only select the "Input Signal" on the "Setup" menu when receiving one of the two input signals listed above.

Connecting a PC

RS-232C port specifications

PC Control of the TV

- When a programme is set, the TV can be controlled from the PC using the RS-232C terminal. The input signal (PC/video) can be selected, the volume can be adjusted and various other adjustments and settings can be made, enabling automatic programmed playing.
- Use an RS-232C serial control cable (cross type) (commercially available) for the connections.

NOTE

- This operation system should be used by a person who is accustomed to using PCs.



RS-232C serial control cable (cross type)

Communication conditions

Set the RS-232C communications settings on the PC to match the TV's communications conditions. The TV's communications settings are as follows:

Baud rate:	9,600 bps
Data length:	8 bits
Parity bit:	None
Stop bit:	1 bit
Flow control:	None

Communication procedure

Send the control commands from the PC via the RS-232C connector.

The TV operates according to the received command and sends a response message to the PC.

Do not send multiple commands at the same time.

Wait until the PC receives the OK response before sending the next command.

Make sure to send "A" with the carriage return and confirm that "ERR" returns before operating.

Command format

Eight ASCII codes + CR



Command four-digits Parameter four-digits Return code

Command four-digits: Command. The text of four characters.

Parameter four-digits: Parameter 0-9, blank, ?

Parameter

Input the parameter values, aligning left, and fill with blank(s) for the remainder (Be sure that four values are input for the parameter).

When the input parameter is not within an adjustable range, "ERR" returns (Refer to "Response code format").

0			
---	--	--	--

0	0	0	9
---	---	---	---

-	3	0	
---	---	---	--

1	0	0	
---	---	---	--

0	0	5	5
---	---	---	---

When "?" is input for some commands, the present setting value responds.

?			
---	--	--	--

?	?	?	?
---	---	---	---

Response code format

Normal response

O	K	↵
---	---	---

Return code (ODH)

Problem response (communication error or incorrect command)

E	R	R	↵
---	---	---	---

Return code (ODH)

After sending the return code (ODH), make sure to send the line feed (OAH) as well.

PC compatibility chart

Resolution		Horizontal Frequency	Vertical Frequency	Analogue (D-Sub)	Digital (HDMI)	VESA Standard
VGA	640 × 480	31.5 kHz	60 Hz	✓	✓	✓
SVGA	800 × 600	37.9 kHz	60 Hz	✓	✓	✓
XGA	1,024 × 768	48.4 kHz	60 Hz	✓	✓	✓
WXGA	1,360 × 768	47.7 kHz	60 Hz	✓	✓	✓
SXGA	1,280 × 1,024	64.0 kHz	60 Hz	✓	✓	✓
SXGA+	1,400 × 1,050	65.3 kHz	60 Hz		✓	✓

VGA, SVGA, XGA, WXGA, SXGA and SXGA+ are registered trademarks of International Business Machines Corporation.

NOTE

- This TV has only limited PC compatibility, correct operation can only be guaranteed if the video card conforms exactly to the VESA 60 Hz standard. Any variations from this standard will result in picture distortions.

RS-232C command list

CONTROL ITEM	COMMAND	PARAMETER	CONTROL CONTENTS
POWER SETTING	P O W R 0 _ _ _		POWER OFF
INPUT SELECTION A	I T G D _ _ _ _		INPUT SWITCHING (TOGGLE)
	I T V D _ _ _ _		TV (CHANNEL FIXED)
	I D T V _ _ _ _		DTV (CHANNEL FIXED)
	I A V D * _ _ _		INPUT1-8 (1-8)
CHANNEL	D C C H * * _ _		TV DIRECT CHANNEL (1-99)
	C H U P _ _ _ _		CHANNEL UP
	C H D W _ _ _ _		CHANNEL DOWN
	D T V D * * * _		THREE DIGIT DTV DIRECT CHANNEL (1-999) (Non-Nordic countries)
	D T V D * * * *		FOUR DIGIT DTV DIRECT CHANNEL (1-9999) (Nordic countries only)
	D T U P _ _ _ _		DTV CHANNEL UP
	D T D W _ _ _ _		DTV CHANNEL DOWN
INPUT SELECTION B	I N P 1 0 _ _ _		INPUT1 (Y/C)
	I N P 1 1 _ _ _		INPUT1 (CVBS)
	I N P 1 2 _ _ _		INPUT1 (RGB)
	I N P 2 0 _ _ _		INPUT2 (Y/C)
	I N P 2 1 _ _ _		INPUT2 (CVBS)
	I N P 2 2 _ _ _		INPUT2 (RGB)
	I N P 3 0 _ _ _		INPUT3
	I N P 3 1 _ _ _		INPUT3 (S-VIDEO)
AV SELECTION	I N P 3 2 _ _ _		INPUT3 (VIDEO)
	A V M D 0 _ _ _		TOGGLE
	A V M D 1 _ _ _		STANDARD
	A V M D 2 _ _ _		MOVIE
	A V M D 3 _ _ _		GAME
	A V M D 4 _ _ _		USER
	A V M D 5 _ _ _		DYNAMIC (Fixed)
	A V M D 6 _ _ _		DYNAMIC
	A V M D 7 _ _ _		PC
	A V M D 8 _ _ _		x.v.Colour
A V M D ? ? ? ?		1-8	
VOLUME	V O L M * * _ _		VOLUME (0-60)

CONTROL ITEM	COMMAND	PARAMETER	CONTROL CONTENTS
POSITION	H P O S * * * _		H-POSITION (AV/PC)
	V P O S * * * _		V-POSITION (AV/PC)
	C L C K * * * _		CLOCK (0-180)
	P H S E * * _ _		PHASE (0-40)
SCREEN SIZE	W I D E 0 _ _ _		TOGGLE (AV)
	W I D E 1 _ _ _		4:3 (AV)
	W I D E 2 _ _ _		CINEMA 14:9 (AV)
	W I D E 3 _ _ _		WIDE (AV)
	W I D E 4 _ _ _		FULL (AV)
	W I D E 5 _ _ _		ZOOM (AV)
	W I D E 6 _ _ _		CINEMA (AV)
	W I D E 7 _ _ _		4:3 (PC)
	W I D E 8 _ _ _		CINEMA (PC)
	W I D E 9 _ _ _		FULL (PC)
	W I D E 1 0 _ _		DOT by DOT (AV/PC)
	W I D E 1 1 _ _		UNDERSCAN (AV)
MUTE	M U T E 0 _ _ _		TOGGLE
	M U T E 1 _ _ _		MUTE ON
	M U T E 2 _ _ _		MUTE OFF
SURROUND	A C S U 0 _ _ _		SURROUND TOGGLE
	A C S U 1 _ _ _		SURROUND ON
	A C S U 2 _ _ _		SURROUND OFF
AUDIO CHANGE	A C H A _ _ _ _		TOGGLE
SLEEP TIMER	O F T M 0 _ _ _		OFF
	O F T M 1 _ _ _		SLEEP TIMER 30 MIN
	O F T M 2 _ _ _		SLEEP TIMER 1 HOUR
	O F T M 3 _ _ _		SLEEP TIMER 1 HOUR 30 MIN
	O F T M 4 _ _ _		SLEEP TIMER 2 HOUR
	O F T M 5 _ _ _		SLEEP TIMER 2 HOUR 30 MIN
TEXT	T E X T 0 _ _ _		TEXT OFF
	T E X T 1 _ _ _		TEXT ON (TOGGLE)
	D C P G * * * _		DIRECT PAGE JUMP (100-899)

Troubleshooting

Problem	Possible Solution
<ul style="list-style-type: none"> No power. 	<ul style="list-style-type: none"> Check if you pressed ⏻ (TV) on the remote control unit. If the indicator on the TV lights up red, press ⏻ (TV). Is the AC cord disconnected? Check if you pressed ⏻ on the TV.
<ul style="list-style-type: none"> The TV cannot be operated. 	<ul style="list-style-type: none"> External influences such as lightning, static electricity, etc., may cause improper operation. In this case, operate the TV after first turning off the power, or unplugging the AC cord and re-plugging it in after one or two minutes.
<ul style="list-style-type: none"> Remote control unit does not operate. 	<ul style="list-style-type: none"> Are batteries inserted with polarity (+, -) aligned? Are batteries worn out? (Replace with new batteries.) Are you using it under strong or fluorescent lighting? Is a fluorescent light illuminating to the remote control sensor?
<ul style="list-style-type: none"> Picture is cut off. 	<ul style="list-style-type: none"> Is the image position correct? Are screen mode adjustments (SCREEN SIZE) such as picture size made correctly? (Pages 35 and 39)
<ul style="list-style-type: none"> Strange colour, light colour, or dark colour, or colour misalignment. 	<ul style="list-style-type: none"> Adjust the picture tone. Is the room too bright? The picture may look dark in a room that is too bright. Check the "Colour System" setting (Pages 33 and 38).
<ul style="list-style-type: none"> Power is suddenly turned off. 	<ul style="list-style-type: none"> The TV's internal temperature has increased. Remove any objects blocking the vent or clean. Is the "Sleep Timer" set? Select "Off" from the "Sleep Timer" menu (Page 32). Is "No Signal Off" or "Ecology" activated?
<ul style="list-style-type: none"> No picture. 	<ul style="list-style-type: none"> Are connections to external equipment correct? (Pages 21–23) Is the input signal type selected correctly after connection? (Page 38) Is the correct input source selected? (Page 16) Is a non-compatible signal being input? (Page 42) Is the picture adjustment correct? (Pages 30–31) Is the antenna connected properly? (Page 14) Is "On" selected in "Audio Only"? (Page 36)
<ul style="list-style-type: none"> No sound. 	<ul style="list-style-type: none"> Is the volume too low? Make sure that headphones are not connected. Check if you pressed ⏻ on the remote control unit.
<ul style="list-style-type: none"> The TV sometimes makes a cracking sound. 	<ul style="list-style-type: none"> This is not a malfunction. This happens when the cabinet slightly expands and contracts according to changes in temperature. This does not affect the TV's performance.

Cautions regarding use in high and low temperature environments

- When the TV is used in a low temperature space (e.g. room, office), the picture may leave trails or appear slightly delayed. This is not a malfunction, and the TV will recover when the temperature returns to normal.
- Do not leave the TV in a hot or cold location. Also, do not leave the TV in a location exposed to direct sunlight or near a heater, as this may cause the cabinet to deform and the LCD panel to malfunction.
Storage temperature: +5 °C to +35 °C.

Information on the software license for this product

Software composition

The software included in this product is comprised of various software components whose individual copyrights are held by Pioneer or by third parties.

Software developed by Pioneer and open source software

The copyrights for the software components and various relevant documents included with this product that were developed or written by Pioneer are owned by Pioneer and are protected by the Copyright Act, international treaties, and other relevant laws. This product also makes use of freely distributed software and software components whose copyrights are held by third parties. These include software components covered by a GNU General Public License (hereafter GPL), a GNU Lesser General Public License (hereafter LGPL) or other license agreement.

Obtaining source code

Some of the open source software licensors require the distributor to provide the source code with the executable software components. GPL and LGPL include similar requirements. For information on obtaining the source code for the open source software and for obtaining the GPL, LGPL, and other license agreement information, contact your local Pioneer Customer Service. We are unable to answer any questions about the source code for the open source software. The source code for the software components whose copyrights are held by Pioneer is not distributed.

Acknowledgements

The following open source software components are included in this product:

- linux kernel
- modutils
- glibc
- zlib
- libpng

Updating your TV via DVB-T

Ensure that your TV software version is always up to date. From time to time Pioneer will make updated TV base software and DVB software available.



Digital Setup

Download Setup

Searching for updates*

* All countries except UK and Sweden are set to “No” for this function.

The TV automatically determines whether a new software version is available when the TV is in standby mode.

Item

Yes: Automatically searches for new software updates available when the TV is in standby mode.

No: Does not search for update information.

Now: Checks if there is new software immediately.

Downloading the software

You can select the method of update.

- 1 If the software is updated, the confirmation message “New download information has been detected.” appears.
 - If the TV receives the update service while in standby mode, a confirmation message displays after turning on the power.

- 2 Follow the screen prompts.

Item

Yes: Starts downloading immediately. It takes approximately one hour to update. You cannot carry out other operations while downloading.

- Cancels the download by pressing **ENTER** on the remote control unit when “Discontinue” is displayed on the screen during the update.

No: Starts downloading automatically several minutes after entering standby mode.

NOTE

- The TV must remain in standby mode for download. Do not turn off the power using on the TV.
- Updating the software may take some time.



Information

Message List

When new software is detected, you can confirm the update information and download the software from “Message List”.

NOTE

- When the TV succeeds at downloading new software, the message is updated in the “Message List” of the “Information” menu.
- The software update will not be carried out if there is no new software available at the specified download time.



Information

Receiver Report

Display reports regarding failures and changes for timer settings.

Reset

If complex adjustments are made so that the settings cannot be restored to normal, you can reset the settings to the factory preset values.



Setup

Reset

- 1 Go to “HOME MENU” > “Setup” > “Reset”.
- 2 Press / to select “Yes”, and then press **ENTER**.
 - “Now, TV will restart automatically. OK?” displays on the screen.
- 3 Press / to select “Yes”, and then press **ENTER**.
 - “Now initialising...” displays on the screen and blinks.
 - After the reset has completed, the power shuts off and then comes back on. The screen will have returned to its original settings.

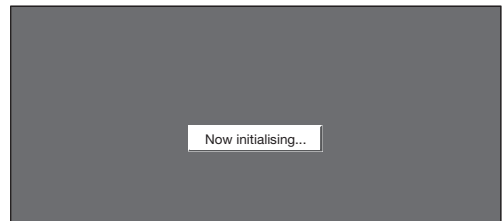

Identification



Setup

Identification

You can check the TV ID on the screen for reporting to customer service.

CLEARING THE PIN

- 1 Go to “HOME MENU” > “Setup”.
- 2 Press / to select “Auto Installation”, “Programme Setup”, “Child Lock” or “Reset”, and then press **ENTER**. The PIN input window will display.

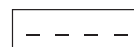

- 3 Press and hold both + and **P+** on the TV simultaneously until the message appears on the screen.

Specifications

Item		32" Flat screen TV, Model: KRL-32V	37" Flat screen TV, Model: KRL-37V
LCD panel		32" Advanced Super View & BLACK TFT LCD	37" Advanced Super View & BLACK TFT LCD
Resolution		2 073 600 pixels (1 920 × 1 080)	
Video Colour System		PAL/SECAM/NTSC 3.58/NTSC 4.43/PAL 60	
TV Function	TV-Standard	Analogue	CCIR (B/G, D/K, I, L/L')
		Digital	DVB-T (OFDM)
	Receiving Channel	VHF/UHF	E2–E12 ch (VHF), E21–E69 ch (UHF), F2–F10 ch, I21–I69 ch, IR A–IR J ch (Digital: E5–E69 ch)
		CATV	Hyper-band, S1–S41 ch
	TV-Tuning System	Auto Preset 999 ch: non-Nordic / 9999 ch: Nordic (ATV: 99 ch), Auto Label, Auto Sort	
Audio	Analogue	NICAM/A2	
	Digital	MPEG AUDIO	
Brightness		450 cd/m ²	
Backlight life		60 000 hours (when "Backlight" is set to the default position)	
Viewing angles		H: 176°, V: 176°	
Audio Power		10 W × 2	
Speaker		(100 mm × 40 mm) × 2, Ø 20 mm × 2	
Terminals	Antenna	UHF/VHF 75 Ω Din type (Analogue & Digital)	
	RS-232C	D-Sub 9 pin male connector	
	INPUT1	SCART (AV input, Y/C input, RGB input, TV output)	
	INPUT2	SCART (AV input/monitor output, Y/C input, AV Link, RGB input)	
	INPUT3	S-VIDEO (Y/C input), RCA pin (AV input)	
	INPUT4	HDMI	
	INPUT5	HDMI	
	INPUT6	HDMI, Ø 3.5 mm jack	
	INPUT7	15 pin mini D-sub, Ø 3.5 mm jack	
	INPUT8	COMPONENT IN: Y/P _B (C _B)/P _R (C _R), RCA pin (AUDIO R/L)	
	DIGITAL AUDIO OUTPUT	Optical SPDIF Digital audio output	
	C. I. (Common Interface)	EN50221, R206001	
	OUTPUT	RCA pin (AUDIO R/L)	
Headphones	Ø 3.5 mm jack (Audio output)		
OSD language		Czech, Danish, Dutch, English, Estonian, Finnish, French, German, Greek, Hungarian, Italian, Latvian, Lithuanian, Norwegian, Polish, Portuguese, Russian, Slovak, Slovene, Spanish, Swedish, Turkish	
Power Requirement		AC 220–240 V, 50 Hz	
Power Consumption		140 W (0.4 W Standby) (Method IEC62087)	171 W (0.4 W Standby) (Method IEC62087)
Weight		15.0 kg (Without stand), 18.0 kg (With stand)	18.0 kg (Without stand), 21.0 kg (With stand)
Operating temperature		0 °C to +40 °C	

- As a part of our policy of continuous improvement, Pioneer reserves the right to make design and specification changes for product improvement without prior notice. The performance specification figures indicated are nominal values of production units. There may be some deviations from these values in individual units.

NOTE

- Refer to the inside back cover for dimensional drawings.

End of life disposal

(Symbol for equipment)



Information for users on collection and disposal of old equipment and used batteries

These symbols on the products, packaging, and/or accompanying documents mean that used electrical and electronic products and batteries should not be mixed with general household waste.

For proper treatment, recovery and recycling of old products and used batteries, please take them to applicable collection points in accordance with your national legislation.

By disposing of these products and batteries correctly, you will help to save valuable resources and prevent any potential negative effects on human health and the environment which could otherwise arise from inappropriate waste handling.

(Symbol examples for batteries)



For more information about collection and recycling of old products and batteries, please contact your local municipality, your waste disposal service or the point of sale where you purchased the items.

These symbols are only valid in the European Union.

For countries outside the European Union:

If you wish to discard these items, please contact your local authorities or dealer and ask for the correct method of disposal.



Pb

Rating table for Child Lock

User-adjusted rating \ Broadcasted rating	AGE														
	4	5	6	7	8	9	10	11	12	13	14	15	16	17	18
Universal viewing	✓	–	–	–	–	–	–	–	–	–	–	–	–	–	–
Parental approval pref.	✓	✓	✓	✓	✓	–	–	–	–	–	–	–	–	–	–
X-rated	✓	✓	✓	✓	✓	✓	✓	✓	✓	✓	✓	✓	✓	✓	✓

User-adjusted rating \ Broadcasted rating	Universal viewing	Parental approval pref.	X-rated
Universal viewing	–	–	–
Parental approval pref.	✓	–	–
X-rated	✓	✓	–

- Les illustrations et l'OSD (On-Screen Display = affichages à l'écran) dans ce mode d'emploi sont fournis à titre explicatif et peuvent être légèrement différents des opérations réelles.
- Les exemples utilisés dans ce mode d'emploi reposent sur le modèle KRL-37V.

Table des matières

Table des matières	1	Utilisation des menus	29
Introduction	2	Qu'est-ce que le HOME MENU ?	29
Cher client Pioneer.....	2	Opérations courantes	29
Précautions de sécurité importantes	2	Réglage de base	30
Télécommande.....	3	Réglages de l'image.....	30
Commande d'autres appareils au		AV SELECTION.....	31
moyen de la télécommande fournie.....	4	Réglages du son.....	31
Marques	8	Réglages de l'économie d'énergie	31
Téléviseur (Vue de face).....	9	Réglages des canaux numériques	32
Téléviseur (Vue de dos).....	9	Réglages des canaux analogiques	33
Préparation	10	Réglages du mot de passe/contrôle parental	34
Accessoires fournis.....	10	Réglages de la langue (langue, sous-titre, multi audio) ...	34
Pose de l'ensemble du socle	10	Fonctions de visualisation pratiques	35
Insertion des piles	11	Sélection de la taille d'image	35
Utilisation de la télécommande.....	11	Sélection automatique de la taille d'image WSS	
Précautions sur la télécommande	11	(Signalisation grand écran).....	35
Précautions de montage.....	12	Sélection manuelle de la taille d'image WSS	
Guide rapide	13	(Signalisation grand écran).....	35
Présentation de la première mise en service.....	13	Sélection manuelle de la taille d'image	35
Avant de mettre le téléviseur sous tension.....	14	Sélection manuelle de la taille d'image	
Assemblage des câbles	14	d'enregistrement	36
Auto installation initiale	15	Sélection automatique de la taille d'image HDMI	36
Vérification de la force du signal		Autres réglages Image et Audio	36
et de la force du canal.....	15	Réglage de la position de l'image.....	36
Regarder la télévision	16	Réduction du bruit à l'écran	36
Opérations quotidiennes	16	Réglage automatique du volume.....	36
Mise sous/hors tension	16	Accentuation des dialogues	36
Commutation entre les chaînes analogiques et		Sortie audio uniquement	36
numériques	16	Réglages de l'affichage	37
Changement de canal.....	16	Affichage du canal	37
Sélection d'une source vidéo externe.....	16	Affichage de l'heure et de la date	37
Sélection du mode sonore	16	Autres fonctions pratiques	38
EPG (Electronic Programme Guide =		Réglage lors de l'utilisation d'appareils externes.....	38
guides des programmes électronique).....	17	Réglages de la source d'entrée.....	38
Aperçu d'EPG.....	17	Omission d'entrée spécifique	38
Réglages pratiques pour utiliser EPG	17	Réglages du système couleur	38
Sélection d'un programme à l'aide d'EPG.....	18	Fonctionnalités supplémentaires	38
Enregistrement par minuterie à l'aide d'EPG	19	Branchement d'un ordinateur	39
Annuler l'enregistrement programmé.....	19	Branchement d'un ordinateur.....	39
Télétexte.....	20	Affichage de l'image d'un ordinateur	
Utilisation de l'application MHEG-5		sur l'écran du téléviseur	39
(Royaume-Uni uniquement)	20	Sélection de la taille de l'image	39
Raccordement d'appareils externes	21	Réglage automatique de l'image de l'ordinateur.....	40
Présentation des branchements.....	21	Réglage manuel de l'image de l'ordinateur.....	40
Connexion HDMI	22	Sélection de la résolution d'entrée	40
Connexion Composantes	22	Spécifications du port RS-232C.....	41
Connexion S-VIDEO/VIDEO	22	Tableau des ordinateurs compatibles	42
Connexion PÉRITEL.....	23	Liste de commande RS-232C.....	42
Contrôle des appareils PÉRITEL avec i/o link.A.....	23	Annexe	43
Raccordement d'enceinte/amplificateur	24	Guide de dépannage	43
Insertion d'une carte à mémoire	25	Mise à jour du téléviseur via DVB-T	44
HDMI CONTROL	26	Réinitial.	44
Commande d'appareils HDMI à l'aide d'HDMI		Identification.....	44
CONTROL.....	26	Fiche technique	45
Connexion HDMI CONTROL.....	27	Mise au rebut en fin de vie	46
Réglage HDMI CONTROL.....	27		
Commande d'un appareil HDMI CONTROL	28		

Introduction

Cher client Pioneer

Nous vous remercions pour votre achat de ce téléviseur à écran plat Pioneer. Pour en assurer la sécurité et le bon fonctionnement pendant de longues années, veuillez lire attentivement les Précautions de sécurité importantes avant de l'utiliser.

Précautions de sécurité importantes

- **Nettoyage** — Débranchez le cordon secteur de la prise électrique avant de nettoyer l'appareil. Utilisez un chiffon mouillé pour le nettoyer. N'utilisez pas de produits nettoyant liquides ou en aérosols.
- **Eau et humidité** — N'utilisez pas l'appareil à proximité de l'eau, près d'une baignoire, d'un lavabo, d'un évier, d'une machine à laver, d'une piscine et dans un sous-sol humide.
- Ne placez pas de vases ou tout autre récipient rempli d'eau sur cet appareil. L'eau pourrait se renverser sur celui-ci et entraîner un incendie ou une électrocution.
- **Support** — Ne placez pas l'appareil sur un chariot, un support, un trépied ou une table instable. Ceci risquerait de causer la chute de l'appareil et de provoquer par là des blessures graves et d'endommager l'appareil. Utilisez uniquement un chariot, un support, un trépied, une applique ou une table recommandés par le fabricant ou vendus avec l'appareil. Pour monter l'appareil sur un mur, suivez les instructions du fabricant. N'utilisez que du matériel recommandé par ce dernier.
- Pour déplacer l'appareil placé sur un chariot, procédez au transport avec précaution. Des arrêts brusques, une force excessive ou des irrégularités de la surface du sol peuvent provoquer la chute de l'appareil.
- **Ventilation** — Les événements et autres ouvertures du coffret sont destinés à la ventilation. Ne les recouvrez pas et ne les bloquez pas car une ventilation insuffisante risque de provoquer une surchauffe et/ou de réduire la durée de vie de l'appareil. Ne placez pas l'appareil sur un lit, un sofa, un tapis ou une autre surface similaire risquant de bloquer les ouvertures de ventilation. Ce produit n'est pas conçu pour être encadré ; ne le placez pas dans des endroits clos comme une bibliothèque ou une étagère, sauf si une ventilation adéquate est prévue ou si les instructions du fabricant sont respectées.
- Le panneau LCD utilisé dans cet appareil est en verre. Il peut donc se briser s'il tombe ou s'il subit un choc. Veillez à ne pas vous blesser avec des éclats de verre si le panneau LCD vient à se briser.
- **Sources de chaleur** — Éloignez l'appareil des sources de chaleur comme les radiateurs, les chauffages et autres appareils produisant de la chaleur (y compris les amplificateurs).
- Afin d'empêcher tout incendie, ne placez jamais une bougie ou autres flammes nues au dessus ou près de l'ensemble du téléviseur.
- Afin d'empêcher tout incendie ou électrocution, ne placez pas le cordon secteur sous l'ensemble du téléviseur ou autres objets volumineux.
- N'affichez pas une image fixe pendant une période prolongée, sous peine de laisser une image rémanente à l'écran.
- Il y a toujours consommation d'énergie si la prise principale est branchée.
- **Entretien** — Ne tentez pas de procéder vous-même à l'entretien de l'appareil. La dépose des couvercles risque de vous exposer à de hautes tensions et d'autres situations dangereuses. Faites appel à un technicien qualifié pour l'entretien.



Le panneau LCD est un appareil de très haute technologie vous offrant des détails fins de l'image.

Dû au grand nombre de pixels, un certain nombre de pixels non actifs peuvent apparaître occasionnellement à l'écran sous la forme de point fixe bleu, vert ou rouge. Ceci rentre dans les spécifications du produit et ne constitue pas un défaut.

Précautions lors du transport du téléviseur

Lors du transport du téléviseur, ne le transportez pas en le tenant par les haut-parleurs. Veillez à toujours le transporter à deux, en le tenant à deux mains — une main de chaque côté du téléviseur.

IMPORTANT



Ce symbole de l'éclair, placé dans un triangle équilatéral, a pour but d'attirer l'attention de l'utilisateur sur la présence, à l'intérieur du coffret de l'appareil, de "tensions dangereuses" non isolées d'une grandeur suffisante pour représenter un risque d'électrocution pour les êtres humains.

ATTENTION

**DANGER D'ELECTROCUTION
NE PAS OUVRIR**

ATTENTION:
POUR ÉVITER TOUT RISQUE D'ÉLECTROCUTION, NE PAS ENLEVER LE COUVERCLE (NI LE PANNEAU ARRIÈRE). AUCUNE PIÈCE RÉPARABLE PAR L'UTILISATEUR NE SE TROUVE À L'INTÉRIEUR. CONFIER TOUT ENTRETIEN À UN PERSONNEL QUALIFIÉ UNIQUEMENT.



Ce point d'exclamation, placé dans un triangle équilatéral, a pour but d'attirer l'attention de l'utilisateur sur la présence, dans les documents qui accompagnent l'appareil, d'explications importantes du point de vue de l'exploitation ou de l'entretien.

D3-4-2-1-1_Fr

AVERTISSEMENT

N'utilisez ni ne conservez les piles sous la lumière directe du soleil ou dans un endroit excessivement chaud, comme une voiture ou à proximité d'un appareil de chauffage. Les piles risqueraient de fuir, de surchauffer, d'exploser ou de s'enflammer. Leur durée de vie ou leur performance pourrait également être réduite.

D3-4-2-3-3_Fr

Télécommande

- 1** **TV (Attente/Marche)**
(Page 16)
- 2** **INPUT1-8**
Sélectionne une source d'entrée
(Page 16).
- 3** **Touches de changement de mode**
TV
Appuyez sur cette touche pour accéder au mode télévision analogique traditionnel.
DTV
Appuyez sur cette touche pour accéder au mode télévision numérique.
RADIO
DTV : Bascule entre le mode Radio et Données.
 - Lorsque seule la diffusion des données (pas de radiodiffusion) est transmise par DVB, la radiodiffusion est sautée.
- 4** **Touches numériques 0-9**
Pour sélectionner le canal.
Entrez les numéros de votre choix.
Règle la page en mode Télétexte.
 - Si vous sélectionnez les cinq pays nordiques (la Suède, la Norvège, la Finlande, le Danemark ou l'Islande) pour le réglage Pays dans le menu « Autoinstallation » (page 32), les services DTV sont de quatre chiffres. Pour les autres pays, ils sont de trois chiffres.
- 5** **INFO**
Appuyez sur cette touche pour afficher les informations sur la chaîne (numéro de canal, signal, etc.) dans le coin supérieur droit de l'écran (Page 37).
- 6** **CH RETURN**
Appuyez sur cette touche pour revenir à l'entrée externe ou au canal précédemment sélectionné.
- 7** **P +/-**
Sélectionne le canal télévisé.
Sélectionne la page en mode Télétexte.
- 8** **(Sourdine)**
Marche/arrêt du son du téléviseur.
- 9** **EXIT**
Pour quitter l'écran « HOME MENU ».
- 10** **↑/↓/←/→ (Curseur)**
Sélectionne la rubrique désirée sur l'écran de réglage.
ENTER
Exécute une commande au sein de l'écran du « HOME MENU ».
ATV/DTV : Affiche la liste des émissions lorsqu'aucun autre écran du « HOME MENU » n'est exécuté.
- 11** **HOME MENU**
Marche/arrêt de l'écran du « HOME MENU ».

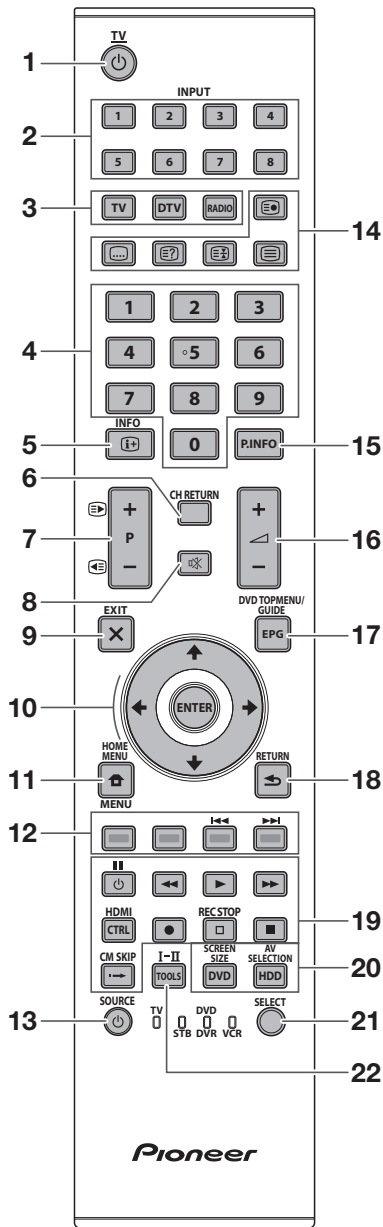

- 12** **Touches de couleur (Rouge/Verte/Jaune/Bleue)**
Les touches de couleur servent à sélectionner les rubriques colorées équivalentes sur l'écran (EPG, MHEG-5, Télétexte par ex.).
- 13** **(SOURCE)**
(Page 6-7)

- 14** **Touches pour les opérations pratiques**
(Sous-page)
(Page 20)
(Sous-titre)
Active/désactive les langues des sous-titres (Pages 20 et 34).
(Révèle le télétexte masqué)
(Page 20)
(Geler/Maintenir)
Appuyez sur cette touche pour faire un arrêt sur image sur une image animée.
Télétexte : Interrompt la mise à jour automatique des pages télétexte ou libère le mode de maintien.
- 15** **P. INFO**
Appuyez sur cette touche pour afficher les informations sur les émissions transmises par diffusion vidéo numérique dans le coin supérieur gauche de l'écran (DTV uniquement).
- 16** **+/- (Volume)**
Augmente/baisse le volume sonore du téléviseur.
- 17** **EPG**
DTV : Affiche l'écran EPG (Pages 17-19).
- 18** **(RETURN)**
Revient à l'écran du « HOME MENU » précédent.
- 19** **Touches pour HDMI CONTROL**
Si un appareil externe est raccordé par l'intermédiaire de câbles HDMI et est compatible avec HDMI CONTROL, vous pouvez utiliser ces touches HDMI CONTROL. Voir page 26 et 28 pour les détails.
- 20** **Touches pour les réglages d'image**
SCREEN SIZE
Sélectionne une taille d'écran (Pages 35 et 39).
AV SELECTION
Sélectionne un réglage vidéo (Page 31).
- 21** **SELECT**
Commute la sélection entre **TV**, **STB**, **DVD/DVR** et **VCR**, pour vous permettre de commander, au moyen de la télécommande fournie, d'autres appareils raccordés (Page 4-7).
- 22** **I-II (Mode sonore)**
Sélectionne le mode son multiplex (Page 16).

REMARQUE

- Maintenez enfoncés **9** et **18** de la télécommande pour afficher la démonstration « 100Hz » dans un double écran.

Commande d'autres appareils au moyen de la télécommande fournie

Vous pouvez commander d'autres appareils raccordés au moyen de la télécommande fournie : un boîtier décodeur (STB), un lecteur DVD, un enregistreur DVD/HDD (DVR), un lecteur BD ou un magnétoscope. Avant d'utiliser cette fonction, il est nécessaire de programmer la télécommande fournie avec le code fabricant de l'appareil que vous souhaitez commander. Pour commander l'appareil, appuyez sur **SELECT** de la télécommande pour sélectionner le mode convenant à l'appareil ; la sélection passe de **TV**, **STB**, **DVD/DVR** à **VCR**. Les témoins de mode correspondant sur la télécommande indiquent le mode actuellement sélectionné.

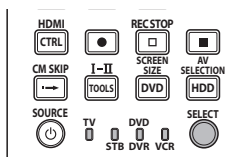

REMARQUE

- Pour commander un lecteur BD, sélectionnez le mode DVD/DVR.

Programmation des codes fabricant

- 1 Appuyez sur **SELECT** de la télécommande pour sélectionner le mode STB, DVD/DVR ou VCR selon l'appareil.
- 2 Après avoir confirmé que le témoin du mode précédemment sélectionné est éteint, maintenez enfoncé **SELECT**, puis appuyez sur **1** de la télécommande.
 - Le témoin de mode correspondant clignote.
- 3 Appuyez sur **0-9** pour saisir le code fabricant à trois chiffres.
 - Consultez la liste des codes fabricant afin de trouver un code adéquat. Le témoin de mode s'allume pendant environ une seconde, puis s'éteint ; la programmation du code fabricant est terminée.

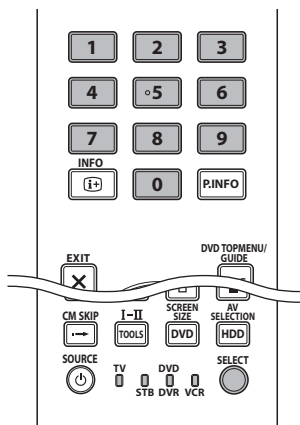

REMARQUE

- Si vous n'effectuez aucune opération pendant environ une minute, alors qu'un témoin de mode clignote, la procédure de programmation de code est annulée.
- Si vous saisissez un code ne figurant pas dans le tableau, un témoin de mode clignote rapidement pendant environ une seconde, puis se remet à clignoter normalement.
- Pour quitter la procédure de programmation du code pendant qu'un témoin de code clignote, vous pouvez appuyer sur **SELECT** de la télécommande.
- Les codes fabricant par défaut pour les modes STB, DVD/DVR et VCR sont respectivement « 000 », « 100 » et « 500 ».

Codes fabricant

* Il se peut que vous ne puissiez pas commander en partie ou en totalité tous les appareils figurant dans les tableaux au moyen de la télécommande fournie.

Boîtier décodeur (STB)	
000	PIONEER 1 (par défaut)
001	PIONEER 2
002	CANAL SATELLITE
003	HUMAX
004	PAGE 1
005	PAGE 2
006	QUALI-TV
007	SKY DIGITAL

DVD	
100	PIONEER 1 (par défaut)
101	PIONEER 2
102	AKAI
103	DENON
104	HITACHI
105	JVC
106	KENWOOD 1
107	KENWOOD 2
108	PANASONIC 1
109	PANASONIC 2
110	PHILIPS 1
111	PHILIPS 2
112	SAMSUNG
113	SHARP
114	SONY 1
115	SONY 2
116	SONY 3
117	THOMSON
118	TOSHIBA
119	YAMAHA

Introduction

DVR

200	PIONEER 1
201	PIONEER 2
202	PIONEER 3
203	PANASONIC
204	PHILIPS 1
205	PHILIPS 2
206	SHARP
207	SONY
208	TOSHIBA

BD

300	PIONEER
301	LG
302	PANASONIC
303	SAMSUNG
304	SONY
305	TOSHIBA

Magnétoscope

500	PIONEER 1 (par défaut)
501	PIONEER 2
502	AIWA 1
503	AIWA 2
504	AKAI 1
505	AKAI 2
506	AKAI 3
507	DAEWOO
508	GRUNDIG 1
509	GRUNDIG 2
510	GRUNDIG 3
511	GRUNDIG 4
512	HITACHI 1
513	HITACHI 2
514	HITACHI 3
515	JVC 1
516	JVC 2
517	JVC 3
518	JVC 4
519	JVC 5
520	LOEWE 1
521	LOEWE 2
522	MATSUI
523	ORION
524	PANASONIC 1
525	PANASONIC 2
526	PHILIPS 1

Magnétoscope

527	PHILIPS 2
528	PHILIPS 3
529	SANYO
530	SAMSUNG 1
531	SAMSUNG 2
532	SAMSUNG 3
533	SAMSUNG 4
534	SHARP
535	SONY 1
536	SONY 2
537	SONY 3
538	SONY 4
539	SONY 5
540	SONY 6
541	SONY 7
542	THOMSON
543	TOSHIBA

Utilisation de la télécommande avec un autre appareil (STB)

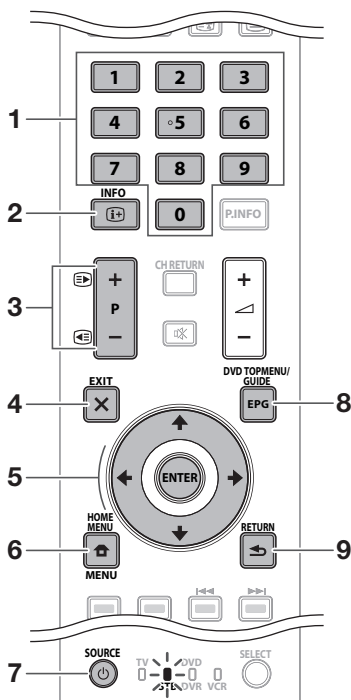

● Touches de commande STB (Boîtier décodeur)

En mode STB, les touches de la télécommande fonctionnent comme suit.

- 1 **0-9**
Fonctionnent comme des touches numériques.
- 2 **INFO**
Appuyez sur cette touche pour afficher les informations sur l'émission actuelle.
- 3 **P +/-**
Appuyez sur cette touche pour syntoniser sur une chaîne supérieure ou inférieure.
- 4 **EXIT**
Appuyez sur cette touche pour quitter l'écran de menu des émissions ou l'écran du guide des émissions.
- 5 **ENTER**
Appuyez sur cette touche pour activer la fonction sélectionnée.
▲/▼/◀/▶
Appuyez sur cette touche pour sélectionner les éléments sur l'écran de menu des émissions ou l'écran du guide des émissions.
- 6 **MENU**
Appuyez sur cette touche pour afficher l'écran de menu des émissions.
- 7 **SOURCE**
Active ou désactive le boîtier décodeur.
- 8 **GUIDE**
Appuyez sur cette touche pour afficher l'écran du guide des émissions.
- 9 **RETURN**
Lorsque l'écran de menu des émissions est affiché, appuyez sur cette touche pour rétablir l'écran immédiatement précédent.

Utilisation de la télécommande avec un autre appareil (magnétoscope)

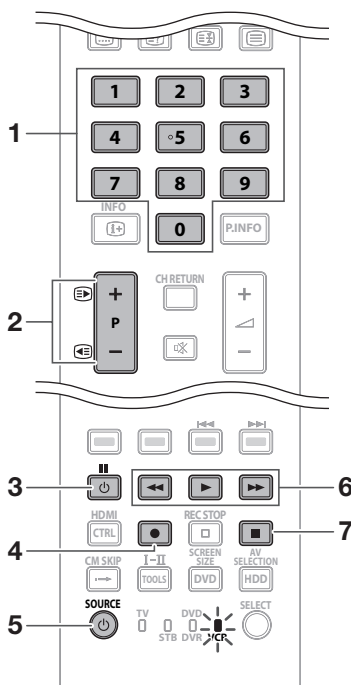

● Touches de commande du magnétoscope (VCR)

En mode VCR, les touches de la télécommande fonctionnent comme suit.

- 1 **0-9**
Fonctionnent comme des touches numériques.
- 2 **P +/-**
Appuyez sur cette touche pour sélectionner les chaînes du tuner TV sur le magnétoscope.
- 3 **|| (PAUSE/IMAGE FIXE)**
Suspend la lecture et fige les images.
- 4 **● (ENR)**
Lance l'enregistrement.
- 5 **SOURCE**
Allume ou éteint le magnétoscope.
- 6 **◀◀ (REBOBINAGE)**
Rembobine la cassette et permet la recherche d'image.
▶▶ (LECTURE)
Lance la lecture.
▶▶▶ (AVANCE RAPIDE)
Avance rapidement la cassette et permet la recherche d'image.
- 7 **■ (ARRÊT)**
Arrête la lecture.

Utilisation de la télécommande avec un autre appareil (DVD/DVR)

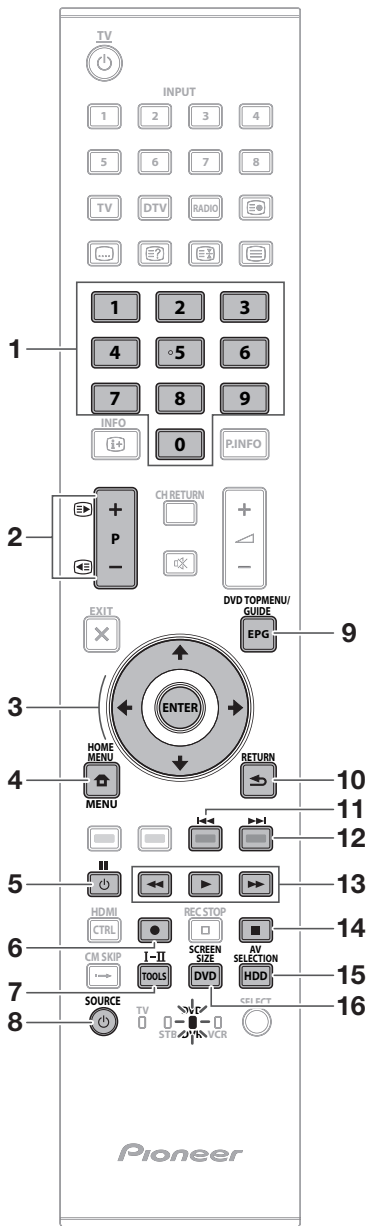

● Touches de commande du DVD/DVR

En mode DVD/DVR, les touches de la télécommande fonctionnent comme suit.

- 1 0-9**
Fonctionnent comme des touches numériques.
- 2 P +/- (Enregistreur DVD/HDD (DVR) uniquement)**
Appuyez sur cette touche pour modifier la chaîne du tuner intégré dans l'enregistreur DVD/HDD (DVR).
- 3 ENTER**
Appuyez sur cette touche pour activer la fonction sélectionnée.
▲/▼/◀/▶
Appuyez sur cette touche pour sélectionner des éléments sur l'écran de menu du DVD.
- 4 MENU**
Appuyez sur cette touche pour afficher le menu du DVD.
- 5 || (PAUSE/IMAGE FIXE)**
Suspend la lecture et fige les images.
- 6 ● (ENR) (Enregistreur DVD/HDD (DVR) uniquement)**
Lance l'enregistrement.
- 7 TOOLS (Lecteur BD Pioneer uniquement)**
Appuyez sur cette touche pour afficher le menu « TOOLS ».
- 8 SOURCE**
Met sous ou hors tension le lecteur DVD ou l'enregistreur DVD/HDD (DVR).
- 9 DVD TOP MENU**
Le menu supérieur du DVD apparaît lorsque vous appuyez sur cette touche.
- 10 RETURN**
Lorsque le menu du DVD est affiché, appuyez sur cette touche pour rétablir l'écran immédiatement précédent.
- 11 ◀◀ (RECHERCHE DE CHAPITRE)**
À chaque pression sur cette touche, vous reculez au début du chapitre précédent.
- 12 ▶▶ (RECHERCHE DE CHAPITRE)**
À chaque pression sur cette touche, vous avancez au début du chapitre suivant.
- 13 ◀◀ (BALAYAGE)**
Appuyez sur cette touche pour reculer.
▶ (LECTURE)
Lance la lecture.
▶▶ (BALAYAGE)
Appuyez sur cette touche pour effectuer une avance rapide.
- 14 ■ (ARRÊT)**
Appuyez sur cette touche pour arrêter la lecture ou l'enregistrement. Avec certains lecteurs DVD ou enregistreurs DVD/HDD (DVR), si vous appuyez deux fois sur cette touche, le plateau de disque peut s'ouvrir.
REC STOP (Enregistreur DVD/HDD (DVR) uniquement)
Appuyez sur ● et ■ simultanément pour arrêter l'enregistrement. Cette opération n'est disponible que pour les enregistreurs DVD/HDD (DVR) Pioneer et Sony.
- 15 HDD (Enregistreur DVD/HDD (DVR) uniquement)**
Appuyez sur cette touche pour sélectionner le disque dur (HDD) pour lecture ou enregistrement.
- 16 DVD (Enregistreur DVD/HDD (DVR) uniquement)**
Appuyez sur cette touche pour sélectionner le DVD pour lecture ou enregistrement.

REMARQUE

- Vous pouvez commander un lecteur BD en mode DVD/DVR.
- Le lecteur DVD, l'enregistreur DVD/HDD (DVR) ou le lecteur BD ne peuvent pas être sélectionnés simultanément. (F) - 7

Marques



- « HDMI, le logo HDMI et High-Definition Multimedia Interface sont des marques de commerce ou des marques déposées de HDMI Licensing LLC. »



- Fabriqué sous licence de Dolby Laboratories.
- « Dolby » et le sigle double-D sont des marques de commerce de Dolby Laboratories.



- TruSurround XT, SRS et le (●) symbole sont des marques déposées de SRS Labs, Inc.
- TruSurround XT technologie est incorporé sous licence de SRS Labs, Inc.



- Le logo « HD ready 1080P » est une marque de commerce de EICTA.



- Le logo DVB est une marque déposée du projet DVB (Digital Video Broadcasting).

- « x.v.Colour » et **x.v.Colour** sont des marques de Sony Corporation.



Téléviseur (Vue de face)

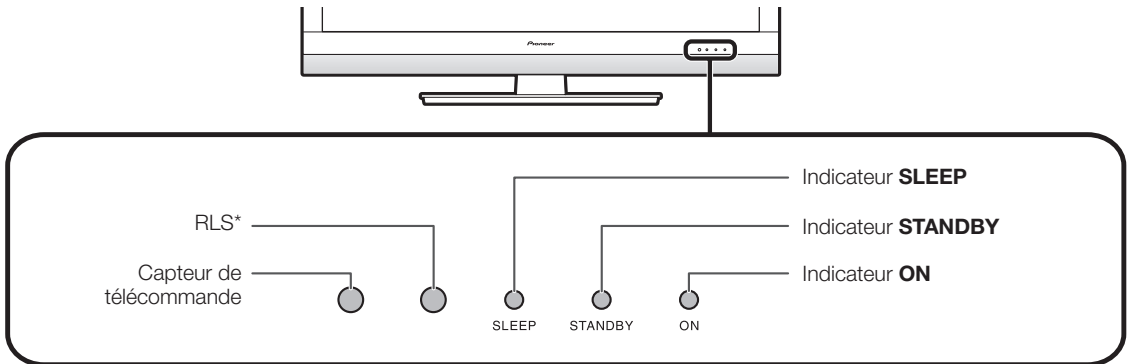

* RLS = Room Light Sensor (Capteur de lumière ambiante)

Téléviseur (Vue de dos)

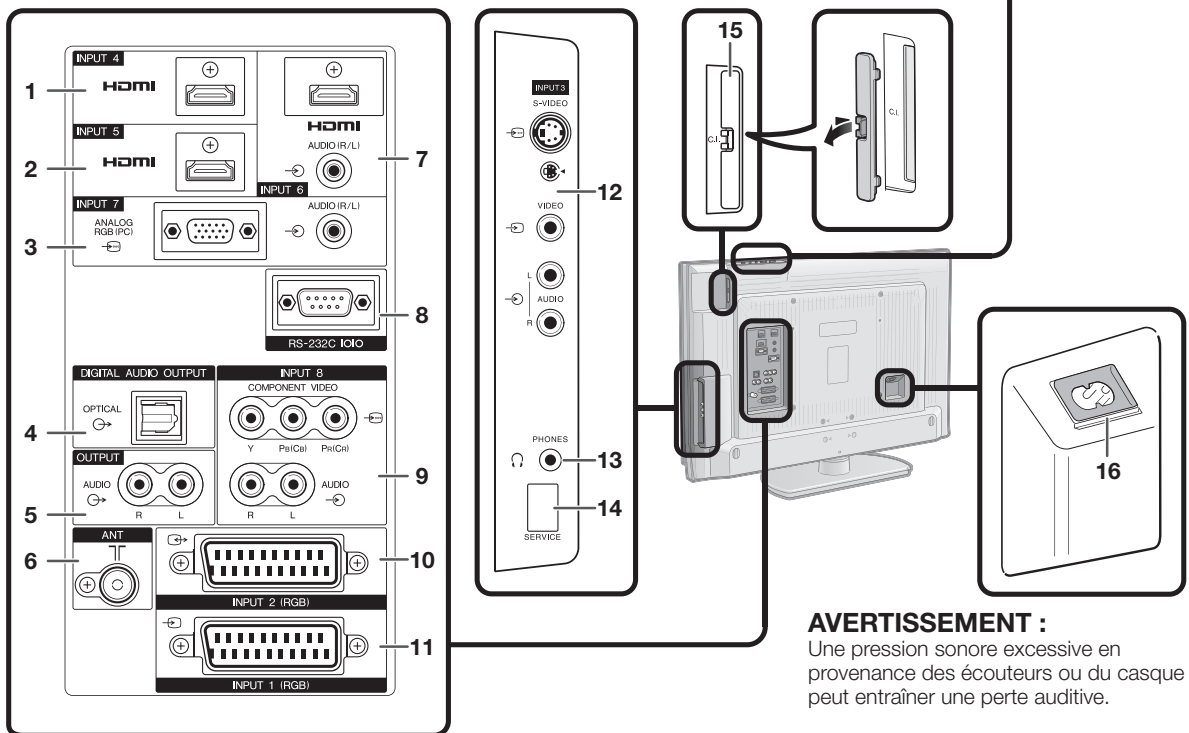
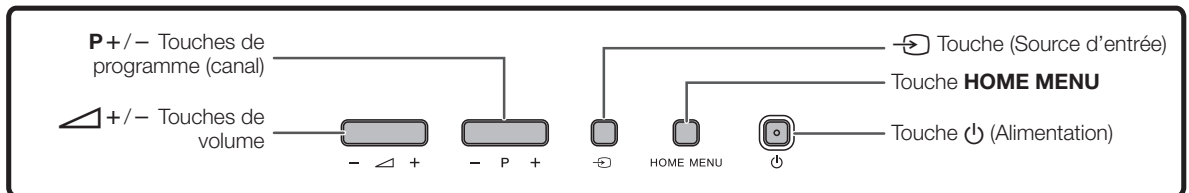

AVERTISSEMENT :
Une pression sonore excessive en provenance des écouteurs ou du casque peut entraîner une perte auditive.

- | | | | | | |
|---|------------------------------------|----|---------------------------------|----|------------------------|
| 1 | Prise INPUT4 (HDMI) | 7 | Prises INPUT6 (HDMI/AUDIO) | 12 | Prises INPUT3 |
| 2 | Prise INPUT5 (HDMI) | 8 | Prise RS-232C | 13 | PHONES (Casque) |
| 3 | Prises INPUT7 (ANALOGUE RGB/AUDIO) | 9 | Prises INPUT8 (COMPONENT/AUDIO) | 14 | Connecteur SERVICE |
| 4 | Prise DIGITAL AUDIO OUTPUT | 10 | Prise INPUT2 (RGB) | 15 | Fente COMMON INTERFACE |
| 5 | Prises OUTPUT (AUDIO) | 11 | Prise INPUT1 (RGB) | 16 | Prise AC INPUT |
| 6 | Prise ANT (antenne) | | | | |

Préparation

Accessoires fournis

Télécommande (x 1)



Pages 3 et 11

Cordon secteur (x 2)



Page 14

Serre-câbles (x 1)

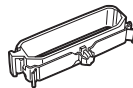

Page 14

Ensemble du socle (x 1)

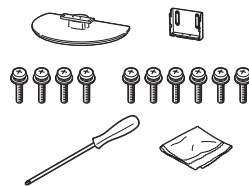

Page 10

- Mode d'emploi (ce document)
- Feuillet de garantie

- Pile alcaline format « AA » (x2) ... Page 11

Pose de l'ensemble du socle

- Avant de poser (ou déposer) l'ensemble du socle, débranchez le cordon secteur de la prise AC INPUT.
- Avant de procéder aux opérations, étendez un rembourrage sur la surface de travail sur laquelle vous placerez le téléviseur. Ceci lui évitera d'être endommagé.

ATTENTION

- **Fixez le socle dans le bon sens.**
- **Veillez à bien suivre les instructions. Un montage incorrect du socle peut entraîner la chute du téléviseur.**

- 1** Confirmez la présence des dix vis fournies avec l'ensemble du socle.



- 2** Fixez le pied de soutien pour l'ensemble du socle sur la base à l'aide de six vis avec le tournevis (fourni) comme illustré.

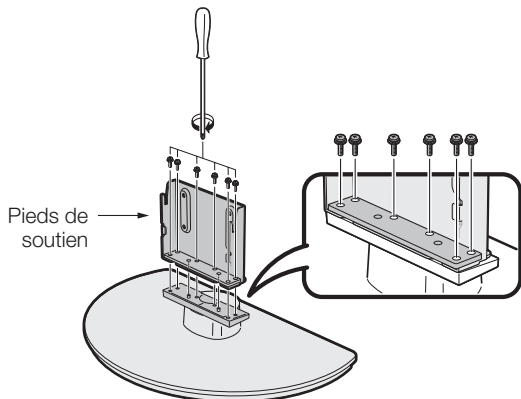

- 3** Insertion du socle.

- ① Insérez le socle dans les ouvertures sous le téléviseur (Maintenez le socle afin qu'il ne tombe pas du bord de la surface de travail).
- ② Insérez et serrez les quatre vis courtes dans les quatre trous de vis au dos du téléviseur.

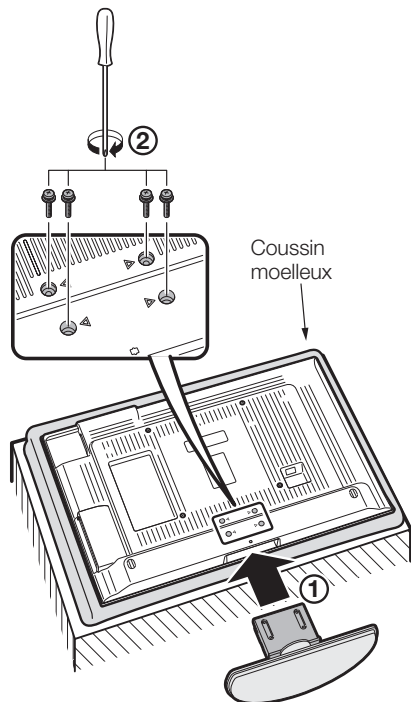

REMARQUE

- Pour déposer le socle, procédez aux étapes ci-dessus dans l'ordre inverse.

Préparation

Insertion des piles

Avant d'utiliser le téléviseur pour la première fois, insérez deux piles alcalines format « AA ». Lorsque les piles sont épuisées et que la télécommande ne fonctionne plus, remplacez les piles par des piles format « AA » neuves.

- 1 Ouvrez le couvercle du compartiment des piles.
- 2 Insérez les deux piles alcalines format « AA » fournies.
 - Placez les piles en faisant correspondre leurs bornes avec les indications (+) et (-) dans le compartiment des piles.
- 3 Refermez le couvercle.

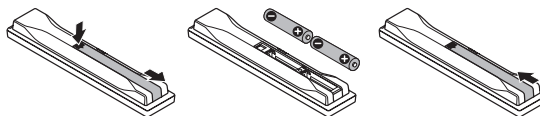

ATTENTION

Une utilisation incorrecte des piles peut entraîner une fuite de produits chimiques ou même une explosion. Veuillez à bien suivre les instructions ci-dessous.

- N'utilisez pas ensemble des piles de types différents. Les autres piles ont des caractéristiques différentes.
- N'utilisez pas ensemble des piles usagées et neuves. Ceci peut raccourcir la durée de vie des piles neuves ou provoquer des fuites des piles usagées.
- Retirez les piles dès qu'elles sont usées. Les produits chimiques s'écoulant d'une pile peuvent provoquer une allergie. En cas de fuite, essuyez soigneusement avec un chiffon.
- Les piles fournies avec l'appareil peuvent avoir une durée de vie plus courte que prévue en raison des conditions de stockage.
- Si vous n'avez pas l'intention d'utiliser la télécommande pendant une période prolongée, retirez les piles.
- Lorsque vous remplacez les piles, utilisez des piles alcalines plutôt que des piles au zinc-carbone.

POUR LA MISE AU REBUT DES PILES, VEUILLEZ VOUS CONFORMER AUX RÈGLEMENTS LOCAUX OU AUX INSTRUCTIONS RELATIVES À L'ENVIRONNEMENT APPLICABLES DANS VOTRE PAYS OU VOTRE RÉGION.

D3-4-2-3-1_Fr

Utilisation de la télécommande

Utilisez la télécommande en la dirigeant vers le capteur de télécommande. Des objets placés entre la télécommande et le capteur peuvent gêner le bon fonctionnement de la télécommande.

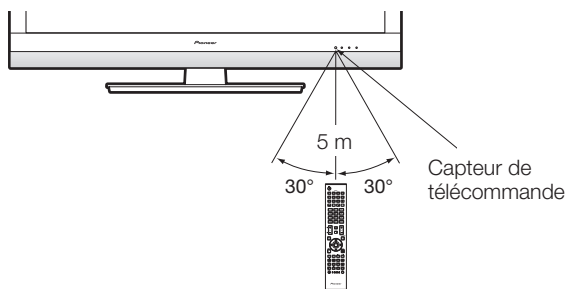

Précautions sur la télécommande

- N'exposez pas la télécommande à des chocs. Ne l'exposez pas non plus à des liquides et ne la placez pas dans des endroits très humides.
- N'installez pas, ni n'exposez la télécommande directement au soleil. La chaleur risquerait de la déformer.
- La télécommande risque de ne pas fonctionner correctement si le capteur de télécommande du téléviseur est directement exposé au soleil ou à un éclairage violent. Dans ce cas, modifiez l'angle de l'éclairage ou du téléviseur, ou rapprochez la télécommande du capteur de télécommande.

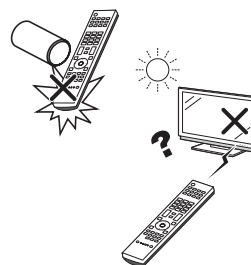

Précautions de montage

Respectez les précautions suivantes lors du montage avec un accessoire comme le support en option.

Lors de l'utilisation d'autres supports, appliques ou accessoires équivalents

- Adressez-vous à votre revendeur.
- Les orifices de montage suivants peuvent être utilisés pour le montage.

Vue arrière (KRL-37V)

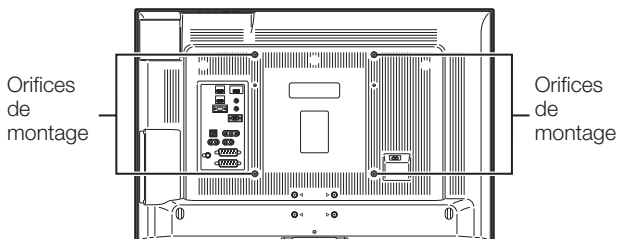

(KRL-32V)

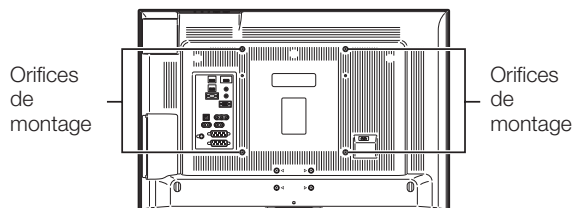

Vue de profil

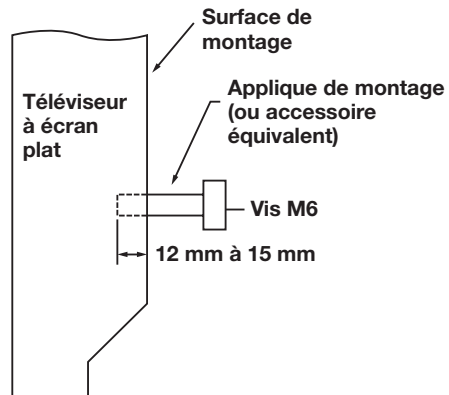

REMARQUE

- Les orifices de montage peuvent être utilisés après avoir retiré les cachets noirs et les vis.

ATTENTION

- Utilisez des vis M6, pénétrant de 12 mm à 15 mm depuis la surface de montage du téléviseur à écran plat. Voir la vue de profil indiquée à droite.
- Prenez garde de ne pas obstruer les ouvertures d'aération à l'arrière du téléviseur à écran plat.
- Assurez-vous d'installer le téléviseur à écran plat sur une surface plane étant donné que le panneau LCD de ce produit est en verre.
- Les orifices des vis autres que ceux illustrés ci-dessus ne sont destinés qu'aux produits spécifiés. Ne les utilisez jamais pour installer des produits non spécifiés.

REMARQUE

- Pioneer ne saurait être responsable pour toute blessure corporelle ou dommage infligé au produit résultant de l'utilisation des accessoires de montage.

Guide rapide

Présentation de la première mise en service

Suivez une par une les étapes ci-dessous lorsque vous utilisez le téléviseur pour la première fois. Il se peut que certaines étapes ne soient pas nécessaires en fonction de l'installation et des raccordements de votre téléviseur.

1

Préparation

- 1 Branchez le câble d'antenne à la prise d'antenne (Page 14).

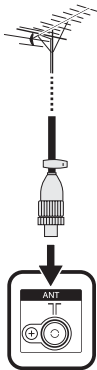

- 2 Au besoin, insérez une carte à mémoire dans la fente COMMON INTERFACE pour voir les émissions cryptées (Pages 14 et 25).

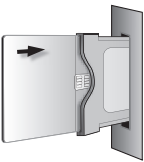

- 3 Branchez le cordon secteur au téléviseur (Page 14).

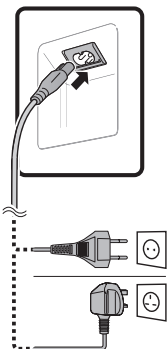

2

Allumer le téléviseur et exécuter l'auto installation

- 1 Allumez le téléviseur avec  (Page 16).

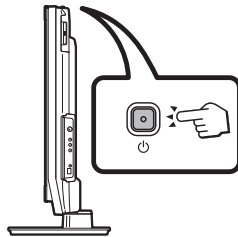

- 2 Exécutez l'auto installation initiale (Page 15).

- ✓ Réglage de la langue



- ✓ Réglage du pays

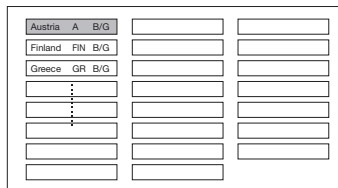

- ✓ Réglage de la recherche de canaux

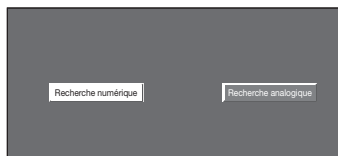

Lancer la recherche des canaux

3

Regarder la télévision

- 1 **Félicitations ! Vous pouvez à présent regarder la télévision.**
- 2 Au besoin, ajustez l'antenne pour obtenir la meilleure réception de signal possible (Page 15).

Brancher des appareils externes

- 1 Branchez des appareils externes comme un lecteur/enregistreur DVD conformément aux instructions (Pages 21–23).

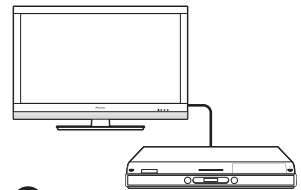

- 2 Branchez des appareils audio externes comme des enceintes/amplificateurs conformément aux instructions (Pages 21 et 24).



Avant de mettre le téléviseur sous tension

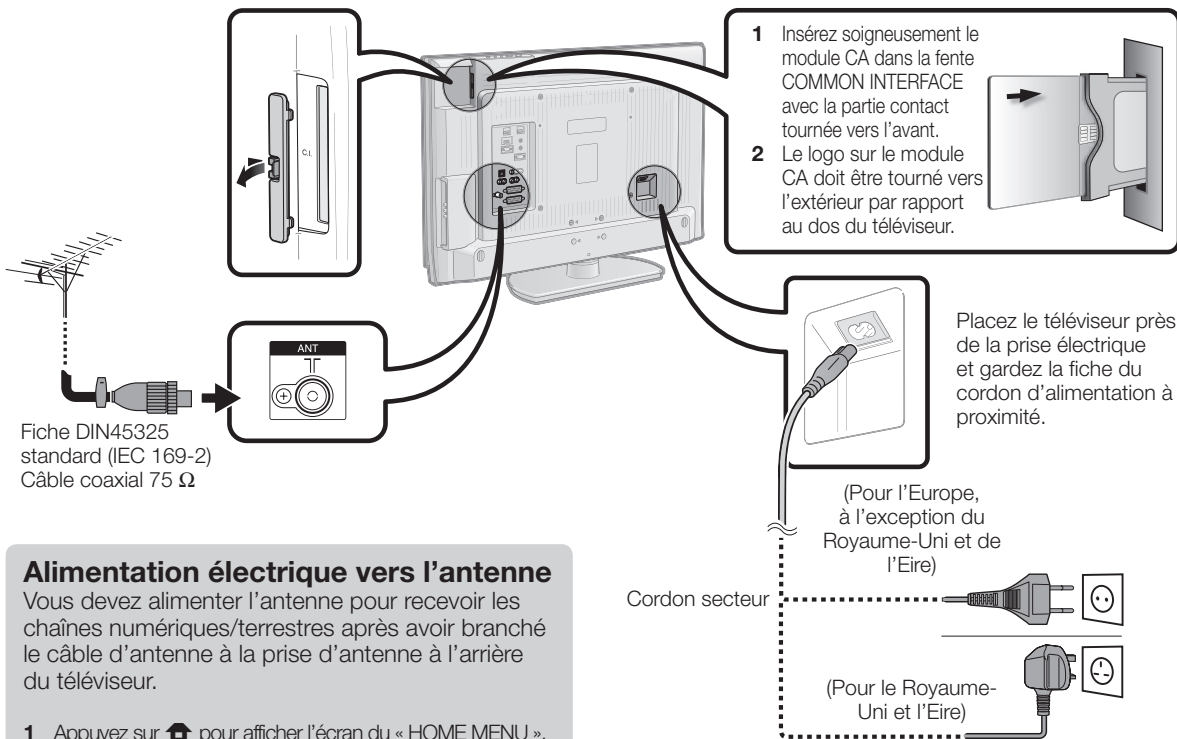

Alimentation électrique vers l'antenne

Vous devez alimenter l'antenne pour recevoir les chaînes numériques/terrestres après avoir branché le câble d'antenne à la prise d'antenne à l'arrière du téléviseur.

- 1 Appuyez sur pour afficher l'écran du « HOME MENU ».
- 2 Appuyez sur pour sélectionner « Installation ».
- 3 Appuyez sur pour sélectionner « Rég. Antenne-DIGITAL », et appuyez ensuite sur **ENTER**.
- 4 Appuyez sur pour sélectionner « Tension alim. », et appuyez ensuite sur **ENTER**.
- 5 Appuyez sur pour sélectionner « Marche », et appuyez ensuite sur **ENTER**.

Assemblage des câbles

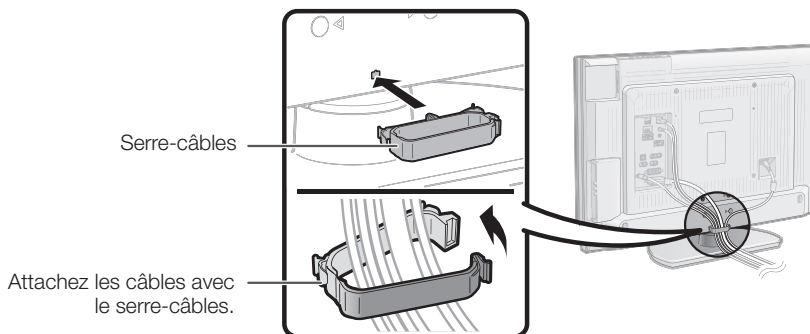

Auto installation initiale

L'assistant pour l'auto installation initiale apparaît lorsque le téléviseur est mis sous tension pour la première fois après l'achat. Suivez les menus et procédez aux réglages nécessaires les uns après les autres.

Confirmez ce qui suit avant de mettre le téléviseur sous tension

- Le câble d'antenne est-il raccordé ?
- Le cordon secteur est-il branché ?

- 1 Appuyez sur  du téléviseur.
 - L'assistant pour l'auto installation initiale apparaît.
- 2 Réglage de l'OSD.

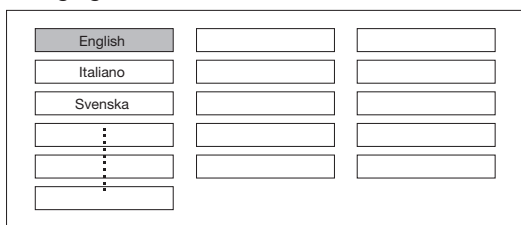

Appuyez sur /// pour sélectionner la langue de votre choix, et appuyez ensuite sur **ENTER**.

- 3 Réglage du pays (Emplacement du téléviseur).

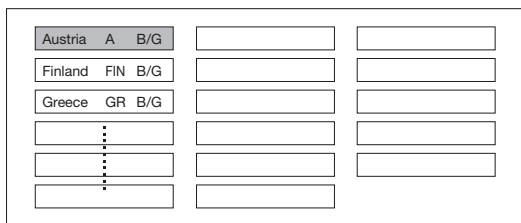

Appuyez sur /// pour sélectionner le pays ou la région de votre choix, et appuyez ensuite sur **ENTER**.

- Cet écran de réglage n'apparaît que pendant la première installation.

- 4 Lancement de la recherche des canaux.



Appuyez sur / pour sélectionner « Recherche numérique » ou « Recherche analogique », et appuyez ensuite sur **ENTER**.

- Si vous souhaitez rechercher davantage d'émissions, procédez à la « Recherche supplémentaire » à partir du menu « Installation programme » (Pages 32 et 33).
- Pour regarder à la fois des émissions analogiques et numériques, il est nécessaire de procéder aux réglages de la recherche de canaux pour chaque format.

EXEMPLE

- Si vous procédez à la « Recherche numérique » dans l'assistant pour l'auto installation initiale, il est nécessaire de procéder à la « Recherche analogique » dans « Autoinstallation » du menu « Installation ».

- 5 Le téléviseur cherche, trie et mémorise toutes les chaînes de télévision recevables d'après leurs réglages et l'antenne raccordée.





- Pour arrêter en cours l'auto installation initiale, appuyez sur  (**RETURN**).

REMARQUE



- Si vous éteignez le téléviseur après avoir effectué l'étape 4, l'assistant pour l'auto installation initiale n'apparaît pas. La fonction d'auto installation vous permet d'exécuter à nouveau l'installation dans le menu « Installation » (Page 32).
- L'assistant pour l'auto installation initiale disparaît si vous n'utilisez pas le téléviseur pendant 30 minutes avant de chercher des chaînes à l'étape 5.

Vérification de la force du signal et de la force du canal

Si vous installez une antenne DVB-T pour la première fois ou la déplacez, il est recommandé d'ajuster l'alignement de l'antenne pour avoir une bonne réception en vérifiant sur l'écran de réglage d'antenne.



- 1 Appuyez sur  pour afficher l'écran du « HOME MENU ».
- 2 Appuyez sur / pour sélectionner « Installation ».
- 3 Appuyez sur / pour sélectionner « Régl. Antenne-DIGITAL », et appuyez ensuite sur **ENTER**.

● Vérification de la force du signal

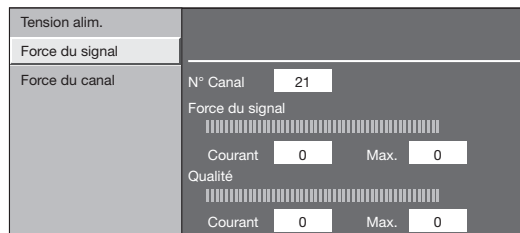
Appuyez sur / pour sélectionner « Force du signal ».



● Vérification de la force du canal

Appuyez sur / pour sélectionner « Force du canal », et appuyez ensuite sur **ENTER**.

- Vous pouvez saisir une bande fréquence spécifique à l'aide des touches numériques **0-9**.

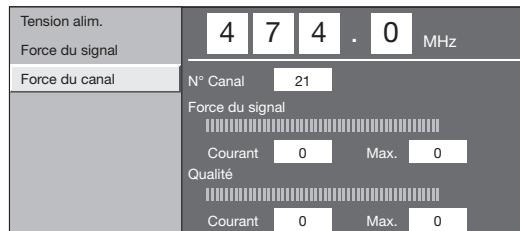

- 4 Positionnez et alignez l'antenne de telle manière que les valeurs maximales possibles pour « Force du signal » et « Qualité » soient obtenues.

REMARQUE

- Les valeurs de « Force du signal » et « Qualité » indiquent quand vérifier l'alignement correct de l'antenne.

Regarder la télévision

Opérations quotidiennes

Mise sous/hors tension

Allumer/éteindre le téléviseur

Appuyez sur  du téléviseur.
Éteignez-le en appuyant sur  du téléviseur.

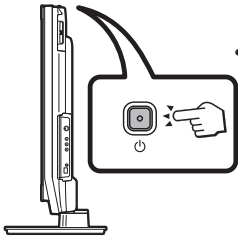

REMARQUE

- Lorsque vous coupez l'alimentation à l'aide de  du téléviseur, les données EPG (guide des programmes électronique) sont perdues et les enregistrements programmés avec minuterie ne sont pas exécutés par le téléviseur.

Mode de veille

● En mode de veille

Si le téléviseur est mis sous tension, vous pouvez le mettre en veille en appuyant sur  (TV) de la télécommande.

● Quitter le mode de veille

En veille, appuyez sur  | (TV) de la télécommande.

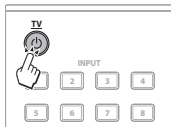

Statut de l'indicateur TV

Indicateur TV	Statut
ON (Bleu)	Mise sous tension
STANDBY (Rouge)	Veille
SLEEP (Orange)	La minuterie est activée

REMARQUE

- Si vous prévoyez de ne pas utiliser le téléviseur pendant une période prolongée, veuillez à retirer le cordon secteur de la prise électrique.
- Une faible quantité d'électricité est consommée même lorsque  est éteint.

Commutation entre les chaînes analogiques et numériques

● Regarder des émissions numériques



● Regarder des émissions analogiques



Changement de canal

Avec P + / - :



Avec 0-9 :

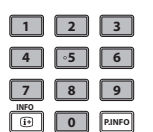

Sélection d'une source vidéo externe



Une fois le raccordement effectué, appuyez sur **INPUT1-8** de la télécommande ou sur  du téléviseur pour basculer sur la source d'entrée externe appropriée.

Sélection du mode sonore

● Mode DTV :

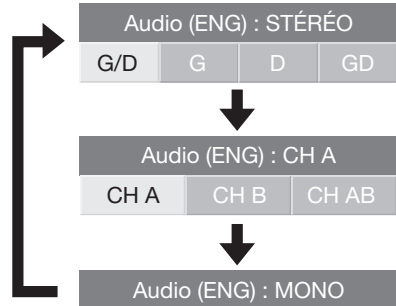
Si plusieurs modes sonores sont reçus, à chaque fois que vous appuyez sur **I-II** le mode change comme suit.



Appuyez sur  /  pour sélectionner le son G ou D lorsque l'écran STÉRÉO ou DUAL MONO s'affiche.

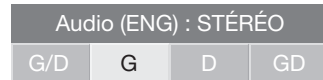

REMARQUE

- L'écran du mode sonore disparaît au bout de six secondes.
- Les rubriques sélectionnables varient selon les émissions reçues.

● Mode ATV :

À chaque fois que vous appuyez sur **I-II** le mode change comme indiqué dans les tableaux suivants.

Sélection d'émissions NICAM TV	
Signal	Rubriques sélectionnables
Stéréo	NICAM STÉRÉO, MONO
Bilingue	NICAM CH A, NICAM CH B, NICAM CH AB, MONO
Monaural	NICAM MONO, MONO
Sélection d'émissions A2 TV	
Signal	Rubriques sélectionnables
Stéréo	STÉRÉO, MONO
Bilingue	CH A, CH B, CH AB
Monaural	MONO

REMARQUE

- Si aucun signal n'est reçu, le mode sonore affiche « MONO ».

EPG (Electronic Programme Guide = guides des programmes électronique)

EPG (Electronic Programme Guide = guides des programmes électronique) est une liste de programmes qui s'affiche à l'écran. Avec EPG, vous pouvez consulter la programmation des événements DTV/RADIO/DONNÉES, voir des informations détaillées sur ces événements, syntoniser sur un événement actuellement à l'antenne et programmer une minuterie pour des événements futurs.

Aperçu d'EPG

Fonctions élémentaires



- Sélectionner un programme à l'aide d'EPG (Page 18)
- Vérifier les informations sur le programme (Page 18)

Fonctions pratiques

- Rechercher un programme par catégorie (Page 18)
- Chercher un programme par date/heure (Page 18)
- Enregistrement programmé à l'aide d'EPG (Page 19)

Réglages pratiques pour utiliser EPG

Opérations courantes

- 1 Appuyez sur  pour afficher l'écran du « HOME MENU ».
- 2 Appuyez sur  pour sélectionner « Réglage numérique ».
- 3 Appuyez sur  pour sélectionner « Réglage EPG », et appuyez ensuite sur **ENTER**.

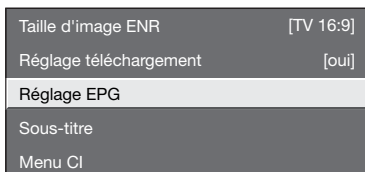

- 4 Appuyez sur  pour sélectionner la rubrique désirée, et appuyez ensuite sur **ENTER** (Exemple : « Réglage EPG », « Régl. plage affichage », etc.).

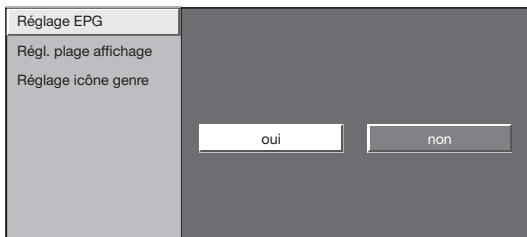

- 5 Appuyez sur  pour sélectionner ou ajuster la rubrique souhaitée, et appuyez ensuite sur **ENTER** (Exemple : « oui », « non », etc.).

Réglages de l'affichage EPG

Réglage EPG (réglage pour la réception des données EPG)

Si vous souhaitez utiliser EPG pour les chaînes numériques, sélectionnez « oui ». Les données EPG doivent être automatiquement capturées pendant que le téléviseur est en mode de veille. Après avoir placé cette option sur « oui », la mise hors tension avec la télécommande peut prendre un certain temps en raison du processus de capture des données.

REMARQUE

- Si l'alimentation principale du téléviseur est éteinte, les données EPG ne seront pas capturées.

Réglage plage affichage

Le « Régl. plage affichage » vous permet de sélectionner trois types de durée pour l'affichage à l'écran.











Rubrique

- Mode 1 :** Affiche six heures d'informations sur les programmes.
- Mode 2 :** Affiche trois heures d'informations sur les programmes.
- Mode 3 :** Passe au format d'affichage EPG avec une durée verticale.

Réglage icône genre

Vous pouvez griser ou placer une marque sur les genres souhaités et rechercher facilement les programmes que vous regardez fréquemment.

Liste des icônes de genre

Icône	Genre	Icône	Genre
	Film/Fiction		Musique/Ballet/Danse
	News/Actualités		Arts/Culture (sans musique)
	Variétés/Jeux		Société/Politique/Economie
	Sports		Education/Science/Faits
	Enfants/Jeunesse		Loisirs

Sélection d'un programme à l'aide d'EPG

Opérations de base

Les illustrations sur cette page sont expliquées au moyen des services à trois chiffres.

Afficher/Fermer l'écran EPG

Appuyez sur **EPG**.

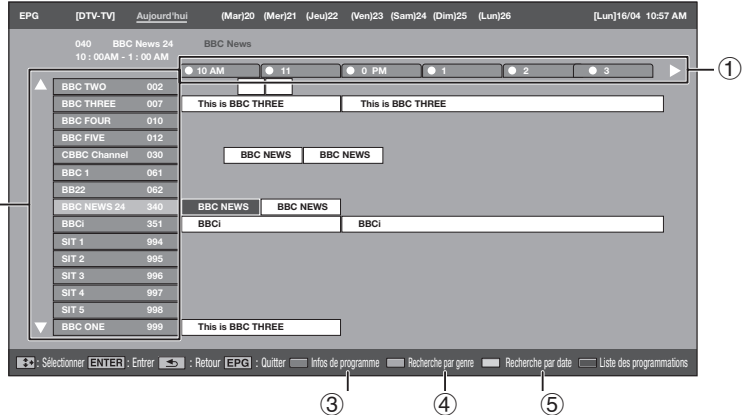
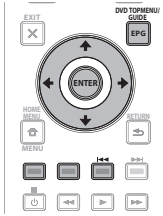

Sélection d'un programme

1 Sélectionnez la durée souhaitée

Appuyez sur **←/→** pour sélectionner la durée que vous souhaitez rechercher.

- Continuez d'appuyer sur **→** pour afficher les programmes dans la prochaine durée.

2 Sélectionnez l'émission de votre choix

Appuyez sur **↑/↓** pour sélectionner le programme de votre choix.

- Si **▲** ou **▼** s'affiche à gauche des services, continuez d'appuyer sur **↑/↓** pour afficher l'écran suivant ou précédent.

Sélection d'un programme

3 Vérifiez les informations sur le programme

- 1 Appuyez sur **↑/↓/←/→** pour sélectionner le programme que vous souhaitez vérifier.
- 2 Appuyez sur la touche **Rouge**.

Informations sur le programme

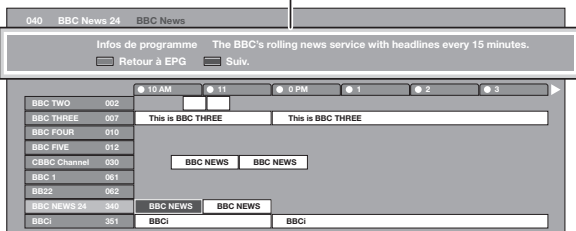

- 3 Appuyez sur **ENTER** pour accéder au programme sélectionné.

4 Cherchez un programme dans une catégorie

- 1 Appuyez sur la touche **Verte**.
- 2 Appuyez sur **↑/↓** pour sélectionner le genre souhaité, et appuyez ensuite sur **ENTER**.
- 3 Appuyez sur **↑/↓** pour sélectionner le programme que vous souhaitez voir, et appuyez ensuite sur **ENTER**.

Genre

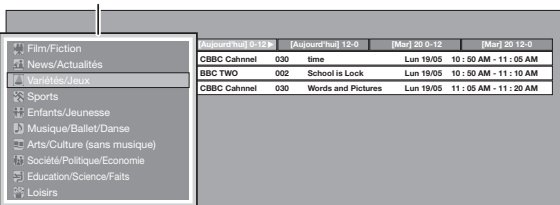

- Reportez-vous à la page 17 pour le réglage du genre.

5 Cherchez un programme par date/heure

- 1 Appuyez sur la touche **Jaune**.
- 2 Appuyez sur **←/→** pour sélectionner la durée désirée, et appuyez ensuite sur **ENTER**.

Date/Heure

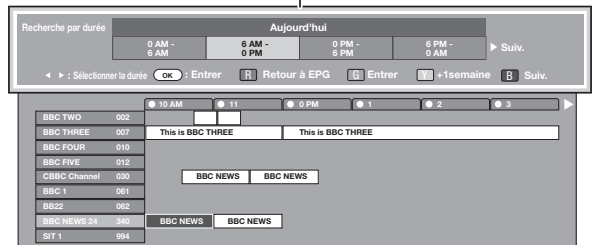

- 3 Appuyez sur **↑/↓** pour sélectionner le programme de votre choix, et appuyez ensuite sur **ENTER**.

REMARQUE

- Lorsque vous sélectionnez un programme en dehors de la durée actuelle, l'écran de réglage de minuterie s'affiche (Page 19).

Enregistrement par minuterie à l'aide d'EPG

Vous pouvez enregistrer des émissions télévisées à l'aide des données d'EPG.

- 1 Appuyez sur **EPG**.
- 2 Appuyez sur **↑/↓/←/→** pour sélectionner le programme que vous souhaitez enregistrer, et appuyez ensuite sur **ENTER**.
- 3 Appuyez sur **←/→** pour sélectionner votre réglage de minuterie préféré, et appuyez ensuite sur **ENTER**.



- Si vous sélectionnez « Non », le téléviseur revient à l'écran EPG.

● Visionnement d'une émission à une heure définie

- 1 Appuyez sur **←/→** pour sélectionner « Regarder », et appuyez ensuite sur **ENTER**.
- 2 Appuyez sur **←/→** pour sélectionner « Oui », et appuyez ensuite sur **ENTER**.
 - L'émission télévisée sélectionnée est indiquée par un icône.

● Enregistrement d'une émission à une heure définie

- 1 Appuyez sur **←/→** pour sélectionner « Enregistrer », et appuyez ensuite sur **ENTER**.
- 2 Appuyez sur **←/→** pour sélectionner votre type d'enregistrement préféré, et appuyez ensuite sur **ENTER**.

Rubrique

i/o link.A : Enregistrer un programme à un moment précis lorsqu'un appareil compatible avec i/o link.A est raccordé.

Cassette VHS : Enregistrer un programme à un moment précis lorsqu'un appareil compatible avec une cassette VHS est raccordé.

- 3 Appuyez sur **←/→** pour sélectionner « Oui », et appuyez ensuite sur **ENTER**.
 - L'émission télévisée sélectionnée est indiquée par un icône.

REMARQUE

- Reportez-vous aux pages 21–23 pour le raccordement d'appareils externes.

Annuler l'enregistrement programmé

- 1 Appuyez sur **EPG**.
- 2 Appuyez sur **↑/↓/←/→** pour sélectionner le programme du réglage de minuterie, et appuyez ensuite sur **ENTER**.
- 3 Appuyez sur **←/→** pour sélectionner « Annuler », et appuyez ensuite sur **ENTER**.
- 4 Appuyez sur **←/→** pour sélectionner « Oui », et appuyez ensuite sur **ENTER**.

● Annulation à l'aide de la touche Bleue de la télécommande



- 1 Appuyez sur **EPG**.
- 2 Appuyez sur la touche **Bleue** pour afficher l'écran d'enregistrement programmé.
- 3 Appuyez sur **↑/↓** pour sélectionner le programme avec enregistrement programmé, et appuyez ensuite sur **ENTER**.
- 4 Appuyez sur **←/→** pour sélectionner « Annuler », et appuyez ensuite sur **ENTER**.
- 5 Appuyez sur **←/→** pour sélectionner « Oui », et appuyez ensuite sur **ENTER**.

Télétexte

Qu'est-ce que le Télétexte ?

Le Télétexte transmet des pages d'informations et de jeux aux téléviseurs dotés d'un équipement spécial. Votre téléviseur reçoit les signaux Télétexte émis par des stations de télévision et les décode en format graphique pour les visionner. Les informations, le bulletin météo et les nouvelles sportives, les cours de la Bourse et les programmes des émissions font partie des nombreux services disponibles.

Activer/désactiver le Télétexte



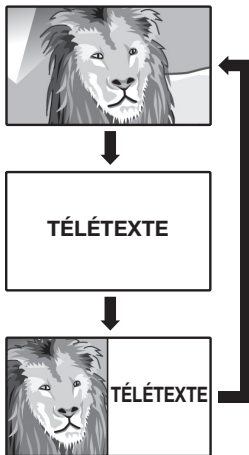



- 1 Sélectionnez un canal télévisé ou une source externe fournissant un programme télétexte.
- 2 Appuyez sur  pour afficher le Télétexte.
 - De nombreuses chaînes utilisent le système d'exploitation TOP, tandis que certaines utilisent le FLOF (CNN, par ex.). Votre téléviseur prend en charge ces deux systèmes. Les pages sont divisées en groupes de thème et en thèmes. Une fois passé au télétexte, un maximum de 2 000 pages sont mémorisées pour un accès rapide.
 - À chaque fois que vous appuyez sur , l'écran change comme indiqué ci-dessous.
 - Appuyez de nouveau sur  pour afficher le télétexte sur l'écran droit et l'image normale sur l'écran gauche.
 - Si vous sélectionnez un programme sans signal de télétexte, « Pas de Télétexte disponible. » s'affiche.
 - Le même message s'affiche pendant d'autres modes si aucun signal télétexte n'est disponible.



REMARQUE

- Le télétexte ne sera pas opérationnel si le type de signal sélectionné est RVB (Page 38).

Touches pour les opérations du télétexte

Touches	Description
P + / - ( / )	Augmentez ou diminuez le numéro de page.
Couleur (Rouge/Verte/Jaune/Bleue)	Vous pouvez sélectionner un groupe ou un bloc de pages affichées dans les parenthèses en couleur en bas de l'écran en appuyant sur la touche de couleur (Rouge/Verte/Jaune/Bleue) correspondante de la télécommande.
0-9	Sélectionnez directement une page de 100 à 899 à l'aide des touches numériques 0-9 .
 (Révèle le télétexte masqué)	Révèle ou masque les informations dissimulées comme la réponse d'un jeu.
 (Geler/Maintenir)	Interrompt la mise à jour automatique des pages télétexte ou libère le mode de maintien.
 (Sous-titres pour Télétexte)	Affiche les sous-titres ou quitte l'écran des sous-titres. <ul style="list-style-type: none"> • Les sous-titres ne seront pas affichés si le service ne contient pas d'informations de sous-titres.
 (Sous-page)	Révèle ou cache les sous-pages. <ul style="list-style-type: none"> • Touche Rouge : Pour reculer à la sous-page précédente. • Touche Verte : Pour avancer à la sous-page suivante. • Ces deux touches sont indiquées à l'écran par les symboles « + » et « - ».

Utilisation de l'application MHEG-5 (Royaume-Uni uniquement)

Certains services vous apportent des programmes avec l'application codée MHEG (Multimedia and Hypermedia Expert Group) qui vous permet d'avoir une expérience interactive DTV. Si elle est fournie, l'application MHEG-5 démarre lorsque vous appuyez sur .

Écran d'exemple MHEG-5



Raccordement d'appareils externes

● Avant le raccordement ...

- Veillez à éteindre le téléviseur et tous les autres appareils avant de procéder à des raccordements.
- Branchez fermement un câble à une ou plusieurs prises.
- Lisez attentivement le mode d'emploi de chaque appareil externe pour voir les méthodes de raccordement possibles. Ceci vous aidera à obtenir la meilleure qualité audiovisuelle possible et à optimiser le potentiel de votre téléviseur et de l'appareil raccordé.
- Reportez-vous à la page 39 pour raccorder un ordinateur au téléviseur.

Présentation des branchements

Le téléviseur est doté des prises présentées ci-dessous. Trouvez le câble correspondant à la prise du téléviseur et raccordez l'appareil.

REMARQUE

- Les câbles illustrés aux pages 21–24 sont en vente dans le commerce.

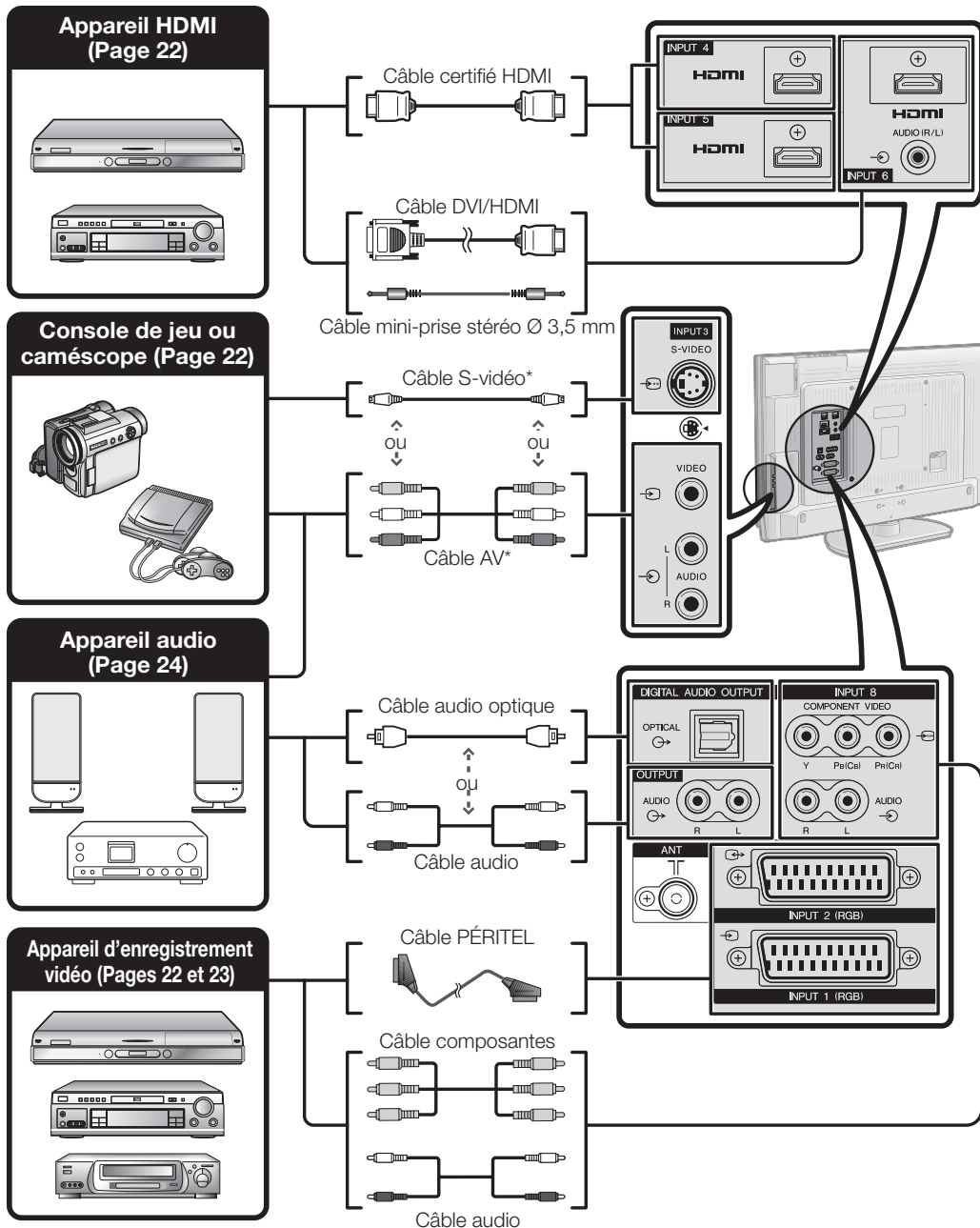

* Lorsque vous utilisez un câble S-Vidéo, vous devez aussi raccorder un câble audio (R/L).

Raccordement d'appareils externes



Connexion HDMI

Exemple d'appareils raccordables

- Lecteur/enregistreur DVD
- Lecteur/enregistreur Blu-ray

Grâce aux connexions HDMI (High Definition Multimedia Interface), la transmission vidéo et audio numérique est possible par l'intermédiaire d'un câble de raccordement à partir d'un lecteur/enregistreur. Les données audio et vidéo numériques sont transmises sans compression de données, ne perdant ainsi aucune de leur qualité. La conversion analogique/numérique n'est plus nécessaire sur les appareils raccordés au téléviseur, éliminant ainsi les pertes de qualité.

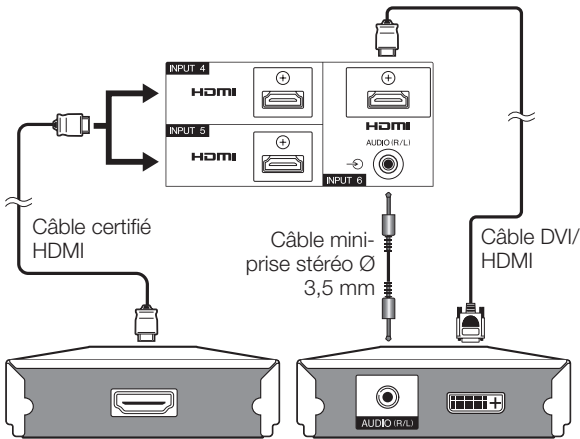

Conversion DVI/HDMI

Les signaux vidéo numériques d'un DVD peuvent également être lus par l'intermédiaire d'une connexion HDMI compatible grâce à un câble adaptateur DVI/HDMI. Le son doit être alimenté séparément.

- Lors du branchement d'un câble de conversion DVI/HDMI à la prise HDMI, l'image peut ne pas s'afficher correctement.

HDMI et DVI utilisent la même méthode de protection HDCP.

● Après connexion

Sélect. Audio HDMI

Une fois branché, vous devez régler le signal audio compatible avec le câble utilisé pour l'appareil HDMI.

- 1 Allez sur « HOME MENU » > « Options » > « Sélect. Audio HDMI ».
- 2 Sélectionnez « Numérique » pour les signaux audio via la prise HDMI. Sélectionnez « Analogique » pour les signaux audio via la prise AUDIO (INPUT6).

REMARQUE

- Si un appareil HDMI est compatible avec HOME CONTROL, vous pouvez profiter de fonctions polyvalentes (Pages 26-28).
- Un bruit vidéo peut apparaître en fonction du type de câble HDMI utilisé. Veillez à utiliser un câble HDMI certifié.
- Lors de la lecture des images HDMI, le format convenant le mieux à l'image est automatiquement détecté et sélectionné.

Signal vidéo pris en charge :

576i, 576p, 480i, 480p, 1080i, 720p, 1080p

Voir page 42 pour connaître la compatibilité des signaux PC.



Connexion Composantes

Exemple d'appareils raccordables

- MagnétoSCOPE ● Lecteur/enregistreur DVD
- Lecteur/enregistreur Blu-ray

Vous bénéficierez d'une restitution fidèle des couleurs et d'images de qualité élevée par la prise INPUT8 au raccordement d'un lecteur/enregistreur DVD ou d'un autre appareil.

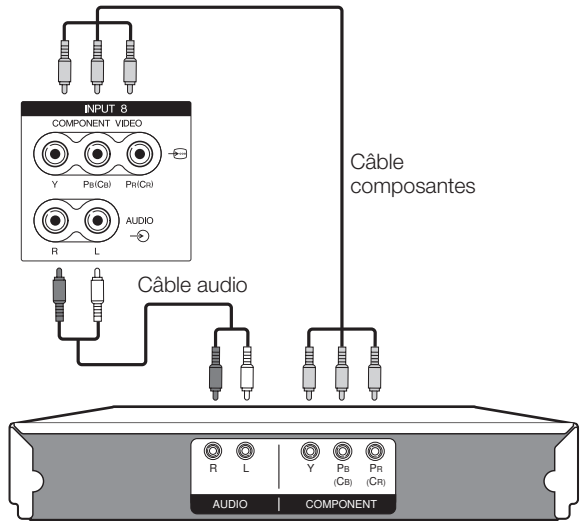

Connexion S-VIDEO/VIDEO

Exemple d'appareils raccordables

- MagnétoSCOPE ● Lecteur/enregistreur DVD
- Lecteur/enregistreur Blu-ray
- Console de jeu ● CaméSCOPE

Vous pouvez utiliser la prise INPUT3 pour brancher une console de jeu, un caméscope, un lecteur/enregistreur DVD et un autre appareil.

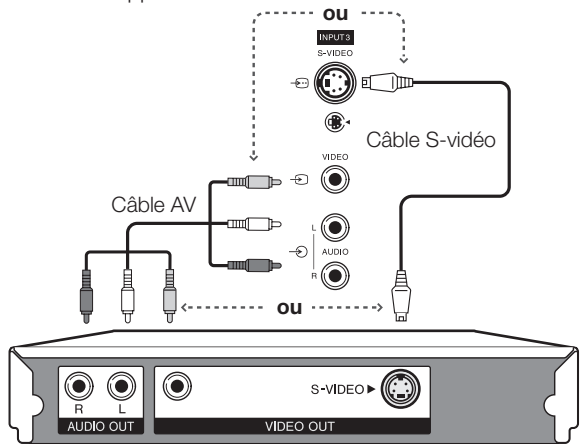

REMARQUE

- Lorsque vous utilisez un câble S-Vidéo, vous devez aussi raccorder un câble audio (R/L).
- INPUT3 : La prise S-VIDEO a priorité sur la prise VIDEO.

Connexion PÉRITEL

Exemple d'appareils raccordables

- Décodeur

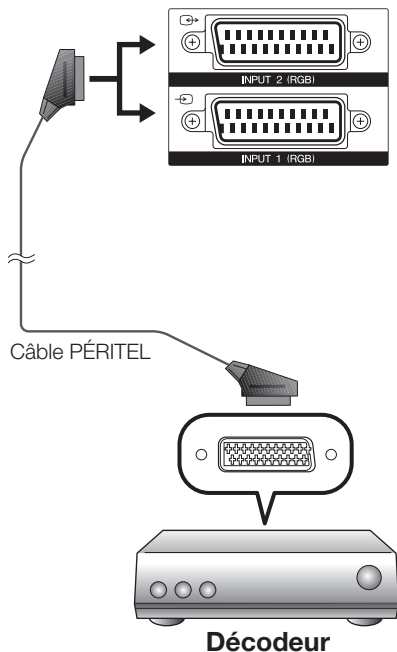

Décodeur

Exemple d'appareils raccordables

- Magnétoscope
- Lecteur/enregistreur DVD

● Lors de l'utilisation de la prise INPUT2 (PÉRITEL)

Si votre magnétoscope supporte les systèmes téléviseur-magnétoscope avancés AV-Link, vous pouvez le brancher en utilisant un câble PÉRITEL complètement câblé.

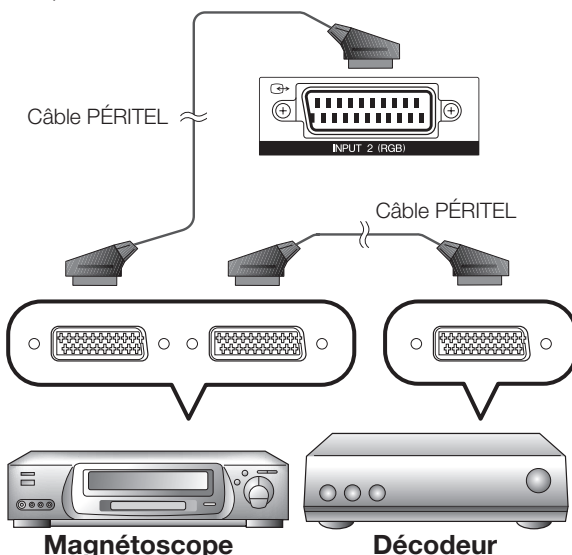

Magnétoscope

Décodeur

REMARQUE

- Dans les cas où le décodeur nécessite un signal du téléviseur, assurez-vous de sélectionner la prise d'entrée appropriée à laquelle le décodeur est raccordé dans « Réglage manuel » du menu « Réglage analogique » (Page 33).
- Les systèmes téléviseur-magnétoscope avancés AV-Link peuvent ne pas être compatibles avec certaines sources externes.
- Vous ne pouvez pas raccorder le magnétoscope au décodeur à l'aide d'un câble PÉRITEL complètement câblé lorsque « Y/C » est sélectionné pour « INPUT2 » dans le menu « Sélection d'entrée ».

Contrôle des appareils PÉRITEL avec i/o link.A

Ce téléviseur intègre quatre fonctions i/o link.A types pour assurer de bonnes connexions entre le téléviseur et les autres appareils audiovisuels.

Lecture d'une seule touche

Lorsque le téléviseur est en mode de veille, il se met automatiquement sous tension et démarre la lecture de l'image de l'appareil audiovisuel (magnétoscope ou lecteur/enregistreur DVD par ex.).

Attente TV

Lorsque le téléviseur entre en mode de veille, l'appareil audiovisuel raccordé (magnétoscope ou lecteur/enregistreur DVD par ex.) entre également en mode de veille.

WYSIWYR (What You See Is What You Record = Vous enregistrez ce que vous voyez)

Lorsque la télécommande du magnétoscope raccordé est dotée de la touche WYSIWYR, vous pouvez commencer automatiquement à enregistrer en appuyant sur la touche WYSIWYR.

Téléchargement des pré réglages

Transfère automatiquement les informations sur les pré réglages des canaux du tuner du téléviseur vers celui de l'appareil audiovisuel raccordé (magnétoscope par ex.) par la prise INPUT2.

REMARQUE

- Reportez-vous aux modes d'emploi de chacun des appareils externes pour les détails.
- La fonction i/o link.A n'est opérationnelle que lorsque l'appareil audiovisuel est raccordé à la prise INPUT2 avec un câble PÉRITEL complètement câblé.
- L'utilisation de la fonction i/o link.A n'est possible que si votre téléviseur a exécuté une auto installation complète avec l'appareil audiovisuel raccordé (page 15, Auto installation initiale).
La disponibilité de la fonction i/o link.A dépend de l'appareil audiovisuel utilisé. Selon le fabricant et le type d'appareil utilisé, il se peut que les fonctions décrites soient partiellement ou complètement inutilisables.

Raccordement d'enceinte/amplificateur

Raccordez un amplificateur avec des haut-parleurs externes comme illustré ci-dessous.

● Raccordement d'un amplificateur avec une entrée audio numérique

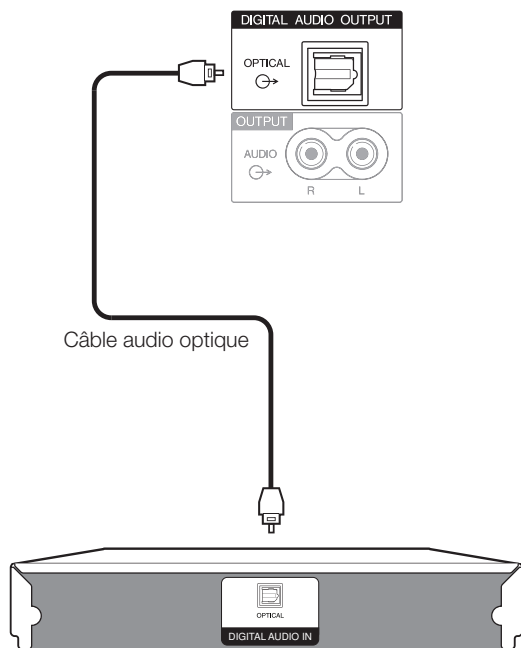

Amplificateur avec entrée audio numérique

● Raccordement d'un amplificateur avec une entrée audio analogique

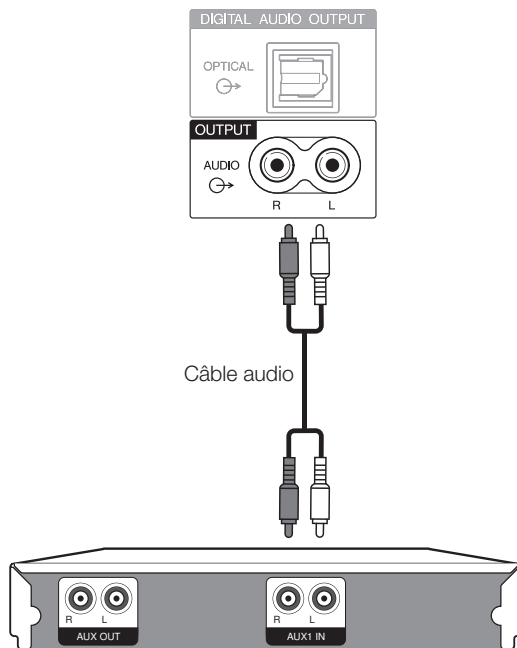

Amplificateur avec entrée audio analogique

● Après connexion

Réglage de la sortie audio numérique

Après avoir raccordé un amplificateur avec entrée audio numérique et des enceintes externes comme illustré, il est recommandé de régler un format de sortie audio compatible avec le programme que vous regardez ou l'appareil raccordé.

Allez sur « HOME MENU » > « Options » > « Sortie audio numérique » > sélectionnez « PCM » ou « Dolby Digital ».

Insertion d'une carte à mémoire

Un module d'interface commune (module CA) et une carte à mémoire doivent être insérés dans la fente COMMON INTERFACE de votre téléviseur pour recevoir des chaînes numériques cryptées (Page 14). Le module CA et la carte à mémoire ne sont pas fournis comme accessoires. Ils sont généralement disponibles auprès de votre revendeur.

Insertion de la carte à mémoire dans le module CA

- 1 Avec la face ayant la puce de contact dorée tournée vers le côté du module CA marqué du logo du fournisseur, enfoncez la carte à mémoire dans le module CA aussi loin que possible. Notez le sens de la flèche imprimée sur la carte à mémoire.

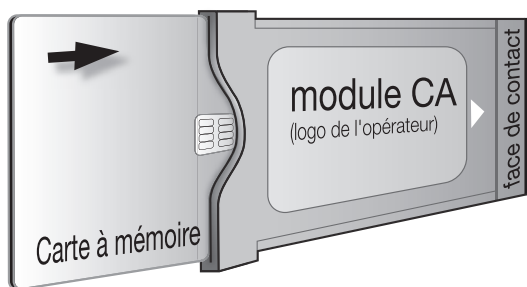

Insertion du module CA dans la fente COMMON INTERFACE

- 2 Insérez soigneusement le module CA dans la fente COMMON INTERFACE avec la partie contact tournée vers l'avant. Le logo sur le module CA doit être tourné vers l'extérieur par rapport au dos du téléviseur. N'exercez pas une force excessive. Veillez à ne pas plier le module ce faisant.

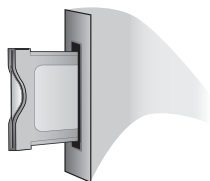

Vérification des informations du module CA

REMARQUE

- Assurez-vous que le module CA est correctement inséré.
- Ce menu est disponible uniquement pour les chaînes numériques.

- 1 Appuyez sur **HOME** pour afficher l'écran « HOME MENU ».
- 2 Appuyez sur **↑/↓** pour sélectionner « Réglage numérique ».
 - Le contenu de ce menu dépend du fournisseur du module CA.
- 3 Appuyez sur **↑/↓** pour sélectionner « Menu CI », et appuyez ensuite sur **ENTER**.

● Module

Les informations générales sur le module CA s'affichent.

● Menu

Les paramètres de réglage de chaque carte à mémoire s'affichent.

● Enquête

Vous pouvez saisir des valeurs numériques comme un mot de passe ici.

REMARQUE

- Le contenu de chaque écran dépend du fournisseur du module CA.

Retrait du module CA

- 1 Retirez le couvercle au dos du téléviseur.
- 2 Retirez le module du téléviseur.
- 3 Remettez le couvercle en place.



HDMI CONTROL

Commande d'appareils HDMI à l'aide d'HDMI CONTROL

Qu'est-ce que HDMI CONTROL ?

En utilisant le protocole HDMI CEC (Consumer Electronics Control) avec HDMI CONTROL, vous pouvez opérer de façon interactive des systèmes compatibles (amplificateur AV, lecteur/enregistreur DVD, lecteur/enregistreur Blu-ray) au moyen d'une seule télécommande.

Ce que vous pouvez faire avec HDMI CONTROL

✓ Enregistrement d'une seule touche

Pas la peine de chercher la télécommande de votre appareil d'enregistrement. Appuyez sur les touches **●** ou **REC STOP** **□** pour lancer/arrêter l'enregistrement de ce que vous voyez sur l'enregistreur.

✓ Lecture d'une seule touche

Lorsque le téléviseur est en mode de veille, il se met automatiquement sous tension et démarre la lecture de l'image de la source HDMI.

✓ Opération avec une seule télécommande

HDMI CONTROL reconnaît automatiquement l'appareil HDMI raccordé et vous pouvez commander le téléviseur et l'appareil comme si vous utilisiez une télécommande universelle.

✓ Manipulation de la liste de titres des appareils externes

Outre l'affichage du propre aperçu du téléviseur (page 18), vous pouvez également appeler le menu supérieur du lecteur externe ou la liste de titres du lecteur BD Pioneer/enregistreur Pioneer à condition que ces appareils prennent en charge HDMI CONTROL.

✓ Commande multiple d'appareils HDMI

Vous pouvez sélectionner quel appareil HDMI vous souhaitez commander avec la touche **HDMI CTRL**.

REMARQUE

- Quand vous utilisez HDMI CONTROL, assurez-vous d'utiliser un câble HDMI certifié.
- Dirigez la télécommande vers le téléviseur, pas vers l'appareil HDMI raccordé.
- Un bruit vidéo peut apparaître en fonction du type de câble HDMI utilisé. Veillez à utiliser un câble HDMI certifié.
- Jusqu'à trois appareils d'enregistrement HDMI et un amplificateur AV peuvent être raccordés avec ce système.
- Ces opérations affectent l'appareil HDMI sélectionné comme source externe actuelle. Si l'appareil ne fonctionne pas, allumez-le et sélectionnez la source externe adéquate avec **INPUT1-8** de la télécommande ou **→** du téléviseur.
- Lorsque vous branchez des câbles de raccordement ou modifiez les branchements, allumez d'abord tous les appareils HDMI avant d'allumer le téléviseur. Confirmez que l'image et le son sont émis correctement en sélectionnant « INPUT4 », « INPUT5 » ou « INPUT6 » avec **INPUT1-8** de la télécommande ou **→** du téléviseur.
- La fonction HDMI CONTROL mentionnée dans le mode d'emploi et sur le produit est désignée par le nom de fonction KURO LINK sur le web et dans les catalogues.

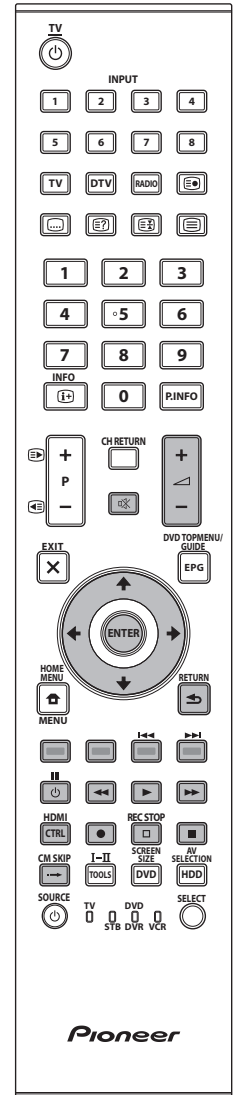

HDMI CONTROL

Connexion HDMI CONTROL

Commencez par brancher le système audio AV Pioneer ou le lecteur BD Pioneer/enregistreur Pioneer compatible avec le protocole HDMI-CEC.

REMARQUE

- Reportez-vous au mode d'emploi de l'appareil à raccorder pour de plus amples détails.
- Après avoir débranché des câbles de raccordement ou modifié une méthode de raccordement, allumez le téléviseur après avoir allumé tous les appareils applicables. Modifiez la source d'entrée externe en appuyant sur **INPUT1-8**, sélectionnez la source externe adéquate et vérifiez la sortie audiovisuelle.
- Les câbles illustrés dans les explications suivantes sont vendus dans le commerce.

Raccordement d'un lecteur BD Pioneer/enregistreur Pioneer via le système audio AV Pioneer

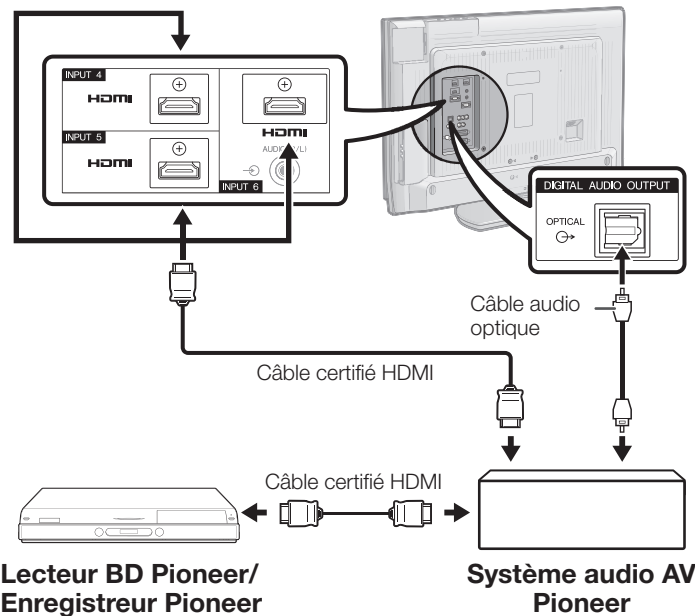

Raccordement d'un lecteur BD Pioneer/enregistreur Pioneer seulement

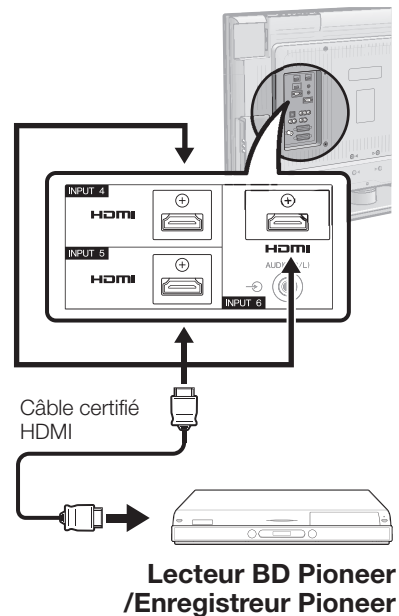

Réglage HDMI CONTROL

HDMI CONTROL

Placez-le sur « Marche » pour activer les fonctions HDMI CEC. Lorsque vous mettez l'appareil sous tension avec « HDMI CONTROL » placé sur « Marche », les appareils HDMI raccordés sont mis sous tension en même temps que le téléviseur.

- 1 Appuyez sur pour afficher l'écran du « HOME MENU ».
- 2 Appuyez sur pour sélectionner « Options ».
- 3 Appuyez sur pour sélectionner « Réglage HDMI CONTROL », et appuyez ensuite sur **ENTER**.
- 4 Appuyez sur pour sélectionner « HDMI CONTROL », et appuyez ensuite sur **ENTER**.
- 5 Appuyez sur pour sélectionner « Marche », et appuyez ensuite sur **ENTER**.

Mise sous tension auto

Si cette fonction est activée, la lecture une touche est possible. Lorsque le téléviseur est en mode de veille, il se met automatiquement sous tension et démarre la lecture de l'image de la source HDMI.

- 1 Répétez les étapes 1 à 3 dans **HDMI CONTROL**.
- 2 Appuyez sur pour sélectionner « Mise sous tension auto », et appuyez ensuite sur **ENTER**.
- 3 Appuyez sur pour sélectionner « Marche », et appuyez ensuite sur **ENTER**.

REMARQUE

- Le réglage par défaut pour cette option est « Arrêt ».

Sélection de l'enregistreur

Vous pouvez sélectionner ici un enregistreur pour l'enregistrement à partir de plusieurs enregistreurs raccordés.

- 1 Répétez les étapes 1 à 3 dans **HDMI CONTROL**.
- 2 Appuyez sur pour sélectionner « Sélection enregistreur », et appuyez ensuite sur **ENTER**.
- 3 Sélectionnez l'enregistreur, et appuyez ensuite sur **ENTER**.

REMARQUE

- Si vous avez raccordé le système audio AV Pioneer entre le téléviseur et un enregistreur Pioneer, l'indication de la source externe change (de « INPUT5 » à « INPUT5 (Sous) » par ex.).

Commande d'un appareil HDMI CONTROL

HDMI CONTROL vous permet de commander l'appareil HDMI raccordé au téléviseur avec une seule télécommande.

- Appuyez sur ► pour démarrer la lecture d'un titre.
 - Voir la colonne de droite, section « **Lecture des titres au moyen de HDMI CONTROL** » si vous souhaitez démarrer la lecture avec la liste des titres sur le lecteur BD Pioneer/enregistreur Pioneer.
- Appuyez sur ►► pour effectuer une avance rapide. Appuyez sur ◀◀ pour reculer. Appuyez sur ■ pour arrêter. Appuyez sur ⏻ (TV) pour allumer ou éteindre l'appareil raccordé via HDMI.

Enregistrement via EPG enregistreur Pioneer (uniquement pour les enregistreurs)

Vous pouvez rappeler les enregistrements EPG et les enregistrements programmés de l'enregistreur compatible CEC avec la télécommande du téléviseur.

- Appuyez sur **HDMI CTRL**.

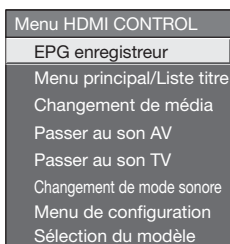

- Appuyez sur ▲/▼ pour sélectionner « EPG enregistreur », et appuyez ensuite sur **ENTER**.
 - La source d'entrée externe change et l'EPG de l'enregistreur s'affiche.
- Sélectionnez l'émission que vous souhaitez enregistrer.
 - Reportez-vous au mode d'emploi de l'enregistreur pour les détails.

Lecture des titres au moyen de HDMI CONTROL

Cette section explique comment lire un titre sur le lecteur BD Pioneer/enregistreur Pioneer.

- Appuyez sur **HDMI CTRL**.
- Appuyez sur ▲/▼ pour sélectionner « Menu principal/Liste titres », et appuyez ensuite sur **ENTER**.
 - L'enregistreur raccordé s'allume alors et le téléviseur sélectionne automatiquement la source d'entrée externe appropriée.
 - Les données de la liste de titres en provenance du lecteur BD Pioneer/enregistreur Pioneer raccordé au téléviseur s'affichent.
- Sélectionnez le titre avec ▲/▼/◀/►, et appuyez ensuite sur ►.

Sélection du type de média pour l'enregistreur compatible CEC

Si votre enregistreur offre plusieurs supports (média) de stockage, sélectionnez ici le type de support.

- Appuyez sur **HDMI CTRL**.
- Appuyez sur ▲/▼ pour sélectionner « Changement de média », et appuyez ensuite sur **ENTER**.

- Sélectionnez le média désiré, enregistreur DVD ou disque dur par exemple. Le type de média change à chaque pression sur **ENTER**.

REMARQUE

- Cette fonction risque d'être inopérante selon les appareils d'enregistrement raccordés.

Écoute avec le système audio AV Pioneer

Vous pouvez choisir d'écouter le son du téléviseur uniquement à partir du système audio AV Pioneer.

- Appuyez sur **HDMI CTRL**.
- Appuyez sur ▲/▼ pour sélectionner « Passer au son AV », et appuyez ensuite sur **ENTER**.
 - Le son émis par le haut-parleur du téléviseur et la prise du casque est coupé et seul le son du système audio AV Pioneer est audible.

Écoute avec le système audio du téléviseur

Vous pouvez choisir d'écouter le son du téléviseur uniquement à partir du système audio du téléviseur.

- Appuyez sur **HDMI CTRL**.
- Appuyez sur ▲/▼ pour sélectionner « Passer au son TV », et appuyez ensuite sur **ENTER**.

Changement manuel du mode sonore du système audio AV Pioneer

- Appuyez sur **HDMI CTRL**.
- Appuyez sur ▲/▼ pour sélectionner « Changement de mode sonore ».
- Le mode sonore change à chaque pression sur **ENTER**.
 - Reportez-vous au mode d'emploi du système audio AV Pioneer pour les détails.

Accès au menu d'un appareil externe raccordé au téléviseur par HDMI

Vous pouvez accéder au menu d'un appareil externe compatible HDMI CEC (lecteur, enregistreur, décodeur, ect.) au moyen de la fonction « Menu de configuration »

- Appuyez sur **HDMI CTRL**.
- Appuyez sur ▲/▼ pour sélectionner « Menu de configuration », et appuyez ensuite sur **ENTER**.

REMARQUE

- Si un appareil raccordé ne dispose pas de cette fonction ou si l'appareil est dans un statut où le menu ne peut pas être affiché (enregistrement, mise en veille, etc.), il se peut que cette fonction ne soit pas disponible.

Sélection de l'appareil HDMI

Si plusieurs appareils HDMI sont raccordés en guirlande, vous pouvez indiquer quel appareil vous souhaitez commander ici.

- Appuyez sur **HDMI CTRL**.
- Appuyez sur ▲/▼ pour sélectionner « Sélection du modèle », et appuyez ensuite sur **ENTER**. L'appareil HDMI change à chaque pression sur **ENTER**.

Utilisation des menus

Qu'est-ce que le HOME MENU ?

- Il est nécessaire d'afficher l'OSD pour procéder aux réglages du téléviseur. L'OSD pour les réglages s'appelle « HOME MENU ».
- Le « HOME MENU » permet d'effectuer divers réglages et ajustements.
- Le « HOME MENU » peut être opéré avec la télécommande.

Opérations courantes

1 Affichez l'écran du HOME MENU

Appuyez sur  pour afficher l'écran du « HOME MENU ».



Vous quitterez l'écran du « HOME MENU » si vous appuyez sur **X (EXIT)** avant d'avoir terminé l'opération.

2 Sélectionnez une rubrique

Appuyez sur  pour sélectionner/ajuster le menu désiré, ajustez la rubrique au niveau désiré et ensuite appuyez sur **ENTER**.

Appuyez sur  pour revenir à la page du « HOME MENU » précédent.

- **Sélection dans le menu**



Aucun sgn arrêt	[Désactiver]
Pas d'opé. arrêt	[Désactiver]
Ecologie	
Minut. Extinction	

- **Sélection des options**

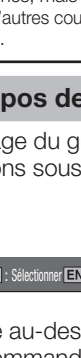





Recherche numérique	Recherche analogique
---------------------	----------------------

REMARQUE

- Les options du « HOME MENU » sont différentes selon les modes d'entrée sélectionnés, mais les marches à suivre sont les mêmes.
- Les écrans dans le mode d'emploi ne sont qu'à titre explicatif (certains sont agrandis ; d'autres coupés) et peuvent légèrement varier des écrans réels.
- Les rubriques suivies de  ne peuvent pas être sélectionnées pour diverses raisons.

Opérations sans télécommande

Cette fonction s'avère pratique lorsque la télécommande n'est pas à portée de main.

- 1 Appuyez sur **HOME MENU** pour afficher l'écran du « HOME MENU ».
- 2 Appuyez sur **P+/-** au lieu de  ou sur  au lieu de  pour sélectionner la rubrique.
- 3 Appuyez sur  pour valider le réglage.

REMARQUE

- L'écran « HOME MENU » disparaît au bout de quelques secondes d'inactivité.

À propos de l'affichage du guide

L'affichage du guide en bas de l'écran présente les opérations sous la forme d'OSD.



La barre au-dessus est un guide opérationnel pour la télécommande. La barre change d'après chaque écran de réglage du menu.

Réglage de base

Réglages de l'image

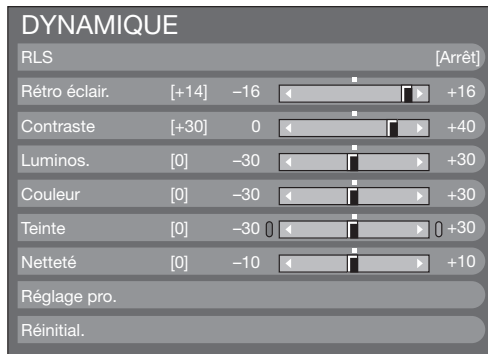

Image

Réglage pro.

Ce téléviseur offre une palette de fonctions avancées en vue d'optimiser la qualité de l'image.

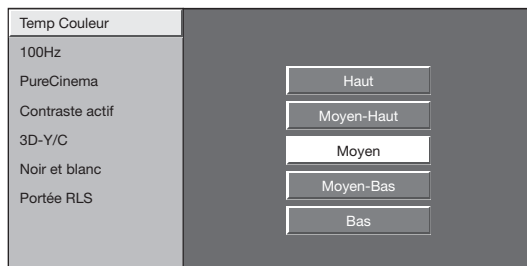

Temp Couleur

Réglez la température des couleurs pour recréer une image blanche optimale.



Image

RLS

Ajuste automatiquement la luminosité de l'écran.

Rubrique

Arrêt : La luminosité est fixée sur la valeur réglée pour « Rétro éclair. ».

Marche : Ajuste automatiquement.

Marche:Aff : Affiche l'effet RLS sur l'écran tout en ajustant la luminosité de l'écran.

REMARQUE

- Lorsque cette fonction est réglée sur « Marche », le téléviseur capte la lumière ambiante et ajuste automatiquement la luminosité du rétroéclairage. Assurez-vous qu'aucun objet ne bloque le RLS, ce qui pourrait avoir une incidence sur sa capacité à capter la lumière ambiante.



Image

Réglages de l'image

Ajustez l'image selon vos préférences avec les réglages de l'image suivants.

Rubriques de réglage

Rubriques sélectionnables	Touche ←	Touche →
Rétro éclair.	L'écran s'assombrit	L'écran s'illumine
Contraste	Pour diminuer le contraste	Pour augmenter le contraste
Luminos.	Pour diminuer la luminosité	Pour augmenter la luminosité
Couleur	Pour diminuer l'intensité des couleurs	Pour augmenter l'intensité des couleurs
Teinte	Les tons chair deviennent plus violets	Les tons chair deviennent plus verts
Netteté	Pour diminuer la netteté	Pour augmenter la netteté

Rubrique

Haut : Blanc avec nuance bleue.

Moyen-Haut : Nuance intermédiaire entre « Haut » et « Moyen ».

Moyen : Ton naturel.

Moyen-Bas : Nuance intermédiaire entre « Moyen » et « Bas ».

Bas : Blanc avec nuance rouge.

100Hz

La technologie « 100Hz » offre des solutions avancées pour une qualité d'image sur affichage numérique optimale en éliminant le flou de mouvement.

REMARQUE

- Maintenez enfoncés **X** et **↵** de la télécommande pour afficher la démonstration « 100Hz » au format double écran.
- L'effet est davantage visible sur les images se déplaçant rapidement.
- « 100Hz » reste sans effet dans les cas suivants :
 - Le type de signal reçu est un signal PC ;
 - Un OSD est affiché ;
 - Le télétexte est activé.
- Si les images sont floues, placez « PureCinema » sur « Arrêt ».

PureCinema

Détecte automatiquement une source sous forme de film (codée à l'origine 24 ou 25 images par seconde, selon une fréquence verticale), l'analyse et recrée chaque image fixe du film pour une qualité d'image haute définition.

Contraste actif

Ajuste automatiquement le contraste d'une image d'après la scène.

3D-Y/C

Procure des images de grande qualité avec un minimum d'effet de fluage et de parasites de couleurs croisées grâce à une détection des modifications de l'image.

Rubrique

Standard : Réglage normal.

Rapide : Établit la qualité d'image optimale pour des images se déplaçant rapidement.

Ralenti : Établit la qualité d'image optimale pour des images se déplaçant lentement.

Arrêt : Pas de détection.

REMARQUE

- « 3D-Y/C » peut ne pas être opérationnel selon le type de signal d'entrée ou lorsque le signal est parasité.
- « 3D-Y/C » a plus d'effet sur les signaux vidéo composite (SVC).

Réglage de base

Noir et blanc

Pour regarder une vidéo couleur en noir et blanc.

Portée RLS

La plage du niveau de luminosité des réglages automatiques de RLS est réglable selon vos préférences. La plage de réglage de RLS est réglable à un maximum de +16 et un minimum de -16.

Rubriques sélectionnables	Description
Max.	- 16 à +16
Min.	- 16 à +16

REMARQUE

- Cette fonction est disponible uniquement lorsque le réglage « RLS » est placé sur « Marche » ou « Marche : Aff ».
- Il est impossible de spécifier un réglage maximum sur un chiffre plus petit que le réglage minimum.
- Il est impossible de spécifier un réglage minimum sur un chiffre plus grand que le réglage maximum.
- Les réglages maximum et minimum ne peuvent pas être réglés sur le même chiffre.
- En fonction de la luminosité de l'éclairage ambiant, le RLS peut ne pas fonctionner si la plage de réglage est trop petite.

AV SELECTION

AV SELECTION (SÉLECTION AV) vous offre plusieurs options pour sélectionner celle convenant le mieux à l'environnement du système, qui peut varier selon la luminosité de la pièce, le type de programme regardé ou le type d'image entrée par un appareil externe.

- 1 Appuyez sur **AV SELECTION**.
- 2 Le mode change à chaque fois que vous appuyez sur **AV SELECTION**.
 - Vous pouvez également changer de mode sur l'écran de menu « Image » et « Son » en appuyant sur **AV SELECTION**.

Rubrique

STANDARD : Pour une image haute définition dans une pièce normalement éclairée.

CINÉMA : Pour voir un film dans une pièce sombre.

JEU : Pour jouer à des jeux vidéos.

PC* : Pour un ordinateur.

x.v.Colour :** Restitue des couleurs réalistes sur l'écran du téléviseur différentes de tout autre signal.

UTILISATEUR : Vous permet de personnaliser les réglages à votre guise. Vous pouvez régler le mode pour chaque source d'entrée.

DYNAMIQUE (Fixe) : Pour une image nette avec des contrastes accentués pour regarder les sports (Les réglages « Image » et « Son » ne sont pas modifiables).

DYNAMIQUE : Pour une image nette avec des contrastes accentués pour regarder les sports.

REMARQUE

- La rubrique suivie d'un * n'est disponible qu'en sélectionnant « INPUT4 », « INPUT5 », « INPUT6 » ou « INPUT7 » avec **INPUT1-8** de la télécommande ou  du téléviseur.
- La rubrique suivie de ** n'est disponible qu'en acceptant un signal « x.v.Colour » via une prise HDMI.

Réglages du son

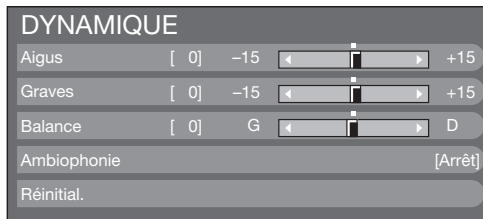

Son

Réglage du son

Vous pouvez régler la qualité du son selon vos préférences avec les réglages suivants.

Rubriques sélectionnables	Touche ←	Touche →
Aigus	Pour diminuer les aigus	Pour augmenter les aigus
Graves	Pour diminuer les basses	Pour augmenter les basses
Balance	Diminue le son du haut-parleur droit	Diminue le son du haut-parleur gauche



Son

Ambiphonie

Cette fonction vous permet de savourer un son en direct réaliste.

Réglages de l'économie d'énergie

Aucun sgn arrêt	[Désactiver]
Pas d'op. arrêt	[Désactiver]
Ecologie	
Minut. Extinction	



Commande alimentation

Aucun sgn arrêt

Lorsque le réglage est sur « Activer », le téléviseur se met automatiquement en veille si aucun signal n'est entré pendant 15 minutes.

- Le temps restant s'affiche toutes les minutes cinq minutes avant la mise en veille.

REMARQUE

- Même si une émission télévisée est terminée, cette fonction risque de ne pas être opérationnelle en raison d'interférence en provenance d'autres chaînes de télévision ou d'autres signaux.



Commande alimentation

Pas d'opé. arrêt

Le téléviseur passera automatiquement en mode de veille si aucune opération n'est effectuée pendant la durée réglée (« 30 min. » ou « 3 hr. »).

- Le temps restant s'affiche dans le coin inférieur gauche de l'écran toutes les minutes cinq minutes avant la mise en veille.



Commande alimentation

Ecologie

Lorsque vous placez cette option sur « oui », le téléviseur active le mode d'économie d'énergie suivant.

- « RLS » réglé sur « Marche » (Page 30).
- « Mode d'attente » réglé sur « Mode 2 » (Page 38).
- « Aucun sgn arrêt » réglé sur « Activer » (Page 31).
- « Pas d'opé. arrêt » réglé sur « 3 hr. » (Page 32).



Commande alimentation

Minut. Extinction

Vous permet de régler une heure lorsque le téléviseur entre automatiquement en mode de veille.

REMARQUE

- Sélectionnez « Arrêt » pour annuler la minuterie d'extinction.
- Une fois la durée réglée, le décompte est automatiquement lancé.
- Le temps restant s'affiche dans le coin inférieur gauche de l'écran toutes les minutes cinq minutes avant l'expiration de la durée programmée.



Installation

Autoinstallation

Le téléviseur détecte et mémorise automatiquement tous les services disponibles dans votre région. Cette fonction vous permet également de procéder au réglage des canaux pour numérique et analogique séparément et de reconfigurer les réglages une fois l'autoinstallation initiale terminée.

Après avoir sélectionné « oui » sur l'écran, vous pouvez régler la langue et la recherche des canaux de la même façon que dans l'autoinstallation initiale. Suivez les étapes 2, 4 et 5 de la page 15.

REMARQUE

- Il n'est pas possible de régler le pays dans « Autoinstallation » sur le menu « Installation ». Si vous souhaitez reconfigurer le réglage du pays, exécutez automatiquement l'autoinstallation initiale après avoir procédé à « Réinitial. » dans le menu « Installation ».
- Le réglage actuel du pays s'affiche à l'écran.

Réglages des canaux numériques



Installation

Installation programme

Réglage numérique

Vous pouvez reconfigurer les réglages des services DTV automatiquement ou manuellement.

● Recherche supplémentaire

Utilisez ce menu pour ajouter automatiquement de nouveaux services une fois l'autoinstallation terminée.

● Recherche manuelle

Ajoutez de nouveaux services dans une plage de bande fréquence donnée.

- Saisissez la fréquence à l'aide des touches numériques **0-9**.
- Vous pouvez effectuer la « Recherche manuelle » par numéro de service uniquement si les cinq pays nordiques mentionnés précédemment ont été sélectionnés dans le réglage du pays.

● Réglage manuel

Configurez divers réglages pour chaque service à l'aide des touches de **couleur (Rouge/Verte/Jaune/Bleue)**.

N° du service	Nom du service	Verrou.	Saut Canal	Saut EPG	Ancien LCN
DTV 993	SIT 3				
DTV 994	SIT 2	✓		✓	
DTV 995	SIT 1		✓		

N° du service	Nom du service	Verrou.	Saut Canal	Saut EPG	Tri
DTV 999	HD Monosco				

- 1 Appuyez sur **↑/↓** pour sélectionner le service désiré.
- 2 Appuyez sur la touche de couleur sur la télécommande correspondant à la rubrique que vous souhaitez reconfigurer.
 - Le repère **✓** indique que l'opération est activée. À chaque fois que vous appuyez sur la touche de couleur, vous pouvez activer/désactiver l'opération correspondante.

Touches pour les opérations de Réglage manuel

Verrou. : Appuyez sur la touche Rouge.

Lorsque le service est verrouillé, il est nécessaire de saisir le code secret pour accéder au service.

Saut Canal : Appuyez sur la touche Verte.

Les services avec le repère **✓** sont sautés lorsque vous appuyez sur **P + / -** sur le téléviseur ou la télécommande.

Saut EPG : Appuyez sur la touche Jaune.

Les services avec le repère **✓** sont sautés dans le guide des programmes électronique (EPG).

Tri : Appuyez sur la touche Bleue.

Les positions des rubriques pour les services peuvent être triées.

- ① Appuyez sur **↑/↓** pour sélectionner le service dont vous souhaitez déplacer la position de la rubrique, et appuyez ensuite sur **ENTER**.

DTV 994	SIT 2	✓	✓
DTV 995	SIT 1		

- ② Appuyez sur **↑/↓** pour la déplacer sur la position désirée, et appuyez ensuite sur **ENTER**.

DTV 994	SIT 1		✓
DTV 995	SIT 2	✓	✓

- ③ Répétez les étapes 1 et 2 jusqu'à ce que toutes les rubriques de service soient triées.

Réglages des canaux analogiques



Installation

Installation programme

Réglage analogique

Vous pouvez reconfigurer les réglages des canaux de télévision analogique automatiquement ou manuellement.

● Recherche supplémentaire

Utilisez ce menu pour ajouter automatiquement de nouveaux canaux une fois l'autoinstallation terminée.

- Lancez la recherche des canaux après avoir sélectionné le système couleur et le système sonore.

● Réglage manuel

Utilisez ce menu pour configurer manuellement les canaux de télévision analogique.

Après avoir sélectionné « oui » sur l'écran, appuyez sur **↑/↓/←/→** pour sélectionner le canal à configurer, et appuyez ensuite sur **ENTER**.

■ Fin

Vous pouvez ajuster la fréquence sur la position désirée.

REMARQUE

- Réglez en prenant l'image de l'arrière-plan comme référence.
- Au lieu d'appuyer sur **←/→** pour ajuster la fréquence, vous pouvez procéder au réglage en saisissant directement le numéro de la fréquence du canal à l'aide des touches numériques **0-9**.

EXEMPLE

- 179,25 MHz : Appuyez sur **1 → 7 → 9 → 2 → 5**.
- 49,25 MHz : Appuyez sur **4 → 9 → 2 → 5 → ENTER**.

■ Syst. Couleur

Sélectionnez les systèmes couleur optimaux pour la réception (« AUTO », « PAL », « SECAM »).

■ Syst. son (Systèmes de diffusion)

Sélectionnez les systèmes sonores optimaux (système de diffusion) pour la réception (« B/G », « D/K », « I », « L/L' »).

■ Station

Lorsqu'un canal télévisé envoie le nom de son réseau, « Autoinstallation » détecte l'information et lui attribue un nom. Vous pouvez toutefois changer individuellement les noms de canal.

- 1 Appuyez sur **↑/↓/←/→** pour sélectionner chaque caractère du nouveau nom du canal, et appuyez ensuite sur **ENTER**.
- 2 Répétez l'étape 1 ci-dessus jusqu'à ce que le nom soit épilé en entier.

REMARQUE

- Ce nom peut avoir cinq caractères ou moins.
- Si le nom d'un canal a moins de cinq caractères, sélectionnez « FIN » pour régler son nom.

■ Omission

Les canaux pour lesquels « Omission » a été réglée sur « Marche » sont omis lorsque vous appuyez sur **P + / -** même s'ils sont sélectionnés lorsque vous regardez l'image à partir du téléviseur.

■ Décodeur

Lors du raccordement d'un décodeur au téléviseur, sélectionnez « INPUT1 » ou « INPUT2 ».

REMARQUE

- La valeur pré-réglée en usine est « Arrêt ».

■ Verrou.

Vous pouvez verrouiller le visionnement de n'importe quel canal.

REMARQUE

- Reportez-vous à « Verrouil. Enfant » pour le réglage du code secret.
- Lorsque « Verrou. » est réglé sur « Marche » pour un canal, « Verrouil. activé. » est affiché, et l'image et le son du canal sont bloqués.
- En appuyant sur **⊞** lorsque que « Verrouil. activé. » est affiché, la fenêtre de saisie du code secret apparaît. La saisie du bon code secret libère provisoirement le « Verrouil. Enfant » jusqu'à ce que l'appareil soit mis hors tension.

● Tri

Les positions des canaux peuvent être librement triées.

- 1 Appuyez sur **←/→** pour sélectionner « oui », et appuyez ensuite sur **ENTER**.
- 2 Appuyez sur **↑/↓/←/→** pour sélectionner le canal à déplacer, et appuyez ensuite sur **ENTER**.
- 3 Appuyez sur **↑/↓/←/→** pour le déplacer sur la position désirée, et appuyez ensuite sur **ENTER**.
- 4 Répétez les étapes 2 et 3 jusqu'à ce que tous les canaux désirés soient triés.

● Effacer chaîne

Les chaînes peuvent être effacées individuellement.

- 1 Appuyez sur **←/→** pour sélectionner « oui », et appuyez ensuite sur **ENTER**.
- 2 Appuyez sur **↑/↓/←/→** pour sélectionner le programme que vous souhaitez effacer, et appuyez ensuite sur **ENTER**.
 - Une fenêtre de message apparaît en incrustation.
- 3 Appuyez sur **←/→** pour sélectionner « oui », et appuyez ensuite sur **ENTER** pour effacer la chaîne sélectionnée. Toutes les chaînes suivantes sont déplacées d'un rang vers le haut.
- 4 Répétez les étapes 2 et 3 jusqu'à ce que tous les canaux désirés soient effacés.

Réglage de base

Réglages du mot de passe/contrôle parental



Installation

Verrouil. Enfant

Vous permet d'utiliser un code secret pour prévenir la modification par inadvertance de certains réglages.

Mod. le code secret

Enregistrez un mot de passe à quatre chiffres pour utiliser la fonction de « Verrouil. Enfant ».

- 1 Saisissez le code secret à quatre chiffres en utilisant les touches numériques 0-9.
- 2 Entrez le même nombre à quatre chiffres qu'à l'étape 1 pour confirmer.
 - « Le code secret du système a été changé avec succès » s'affiche.

REMARQUE

- Pour regarder un canal verrouillé, il est nécessaire de saisir le code secret (Voir pages 32 et 33 pour savoir comment verrouiller la visualisation des canaux en modes DTV et ATV). Lorsque vous sélectionnez un canal verrouillé, une invite pour saisir le code secret apparaît. Appuyez sur pour afficher la fenêtre de saisie du code secret.

Effacer le code secret

Vous permet de réinitialiser le code secret.

REMARQUE

- Par mesure de précaution, notez le code secret (PIN) au dos de ce mode d'emploi, détachez-le et rangez-le dans un endroit sûr hors de portée des enfants.

Censure parentale

Cette fonction vous permet de contrôler les services DTV. Elle empêche les enfants de regarder des scènes violentes ou sexuelles potentiellement nuisibles.

REMARQUE

- « Pour tous » et « Accord des parents souhaité » correspondent à des classements utilisés exclusivement en France.
- Voir page 46 pour les détails sur les classements.



Options

Verrou touche

Cette fonction vous permet de verrouiller les touches sur le téléviseur ou la télécommande afin d'empêcher les enfants de changer de canal ou le volume.

Rubrique

Arrêt : Les touches sont débloquées.

Verrou ctrl télécommande : Toutes les touches sur la télécommande sont verrouillées.

Verrou ctrl bouton : Verrouille les touches sur le téléviseur à l'exception de la touche d'alimentation.

REMARQUE

- Il est impossible de régler « Verrou ctrl télécommande » et « Verrou ctrl bouton » simultanément.

● Annulation du blocage

Appuyez sur la touche **HOME MENU** du téléviseur et sélectionnez « Arrêt » pour annuler « Verrou ctrl télécommande ». Appuyez sur la touche de la télécommande et sélectionnez « Arrêt » pour annuler « Verrou ctrl bouton ».

- Reportez-vous à la page 29 pour les opérations du menu à l'aide de la touche sur le téléviseur.

Réglages de la langue (langue, sous-titre, multi audio)



Installation

Langue

Vous pouvez sélectionner une langue OSD dans le menu « Installation ». Sélectionnez parmi les 22 langues (Tchèque, Danois, Néerlandais, Anglais, Estonien, Finlandais, Français, Allemand, Grec, Hongrois, Italien, Letton, Lituanien, Norvégien, Polonais, Portugais, Russe, Slovaque, Slovène, Espagnol, Suédois, Turc).



Réglage numérique

Sous-titre

Réglez deux langues de sous-titres préférées (dont les sous-titres pour les malentendants) à afficher si les sous-titres sont disponibles.

Rubriques sélectionnables

- 1ère langue ● 2ème langue
- Pour mal-entendant

● Passe d'une langue de sous-titres à l'autre

À chaque fois que vous appuyez sur de la télécommande, la langue des sous-titres change.



● Placez « Pour mal-entendant » sur « oui »

Les sous-titres pour malentendants ont priorité sur chaque réglage de langue de sous-titres (Exemple : « 1ère langue », « 2ème langue », etc.).

EXEMPLE

1ère langue —> 1ère langue
(Pour mal-entendant)

REMARQUE

- Les sous-titres ne seront pas affichés si le service ne contient pas d'informations de sous-titres.



Options

Langue audio numérique

Réglez trois langues multi audio préférées à afficher si plusieurs langues audio sont disponibles.

● Passer d'une langue multi audio à l'autre

À chaque fois que vous appuyez sur **I-II** de la télécommande, la langue audio change.

Fonctions de visualisation pratiques

Sélection de la taille d'image

Sélection automatique de la taille d'image WSS (Signalisation grand écran)



Installation

WSS

« WSS » permet au téléviseur de commuter automatiquement entre les différentes tailles d'image.

REMARQUE

- Utilisez le **SCREEN SIZE** (TAILLE D'ÉCRAN) si une image ne passe pas à la taille d'image adéquate. Si le signal ne contient aucune information « WSS », la fonction sera inopérante même si elle est activée.

Sélection manuelle de la taille d'image WSS (Signalisation grand écran)



Installation

Mode 4:3

Le signal « WSS » possède une commutation automatique 4:3 qui vous permet de sélectionner entre « 4:3 » et « LARGE ».

Rubrique

- 4:3** : Plage normale conservant le rapport 4:3 ou 16:9.
- LARGE** : Image grand écran sans barres latérales.

Écran signal WSS 4:3

Mode 4:3 « 4:3 »



Mode 4:3 « LARGE »



Sélection manuelle de la taille d'image

Vous pouvez sélectionner la taille de l'image. La taille de l'image sélectionnable dépend du type de signal reçu.

Rubrique (pour les signaux SD [définition standard])

- 4:3** : Conserve le rapport hauteur/largeur original dans un affichage plein écran.
- CINÉMA 14:9** : Pour des images Letterbox en 14:9. Une barre latérale mince apparaît de chaque côté et vous pouvez également avoir des barres en haut et en bas sur certains programmes.
- LARGE** : Dans ce mode, l'image est allongée vers les côtés de l'écran.
- PLEIN** : Pour des images comprimées en 16:9.
- ZOOM** : Pour des images Letterbox en 16:9. Des barres peuvent apparaître en haut et en bas sur certains programmes.
- CINÉMA** : Pour des images Letterbox en 14:9. Des barres peuvent apparaître en haut et en bas sur certains programmes.

Rubrique (pour les signaux HD [haute-définition])

- PLEIN** : Affichage de l'image en Overscan. Coupe tous les côtés de l'écran.
- Sous-scan** : Affichage de l'image en Underscan uniquement lors de la réception d'un signal 720p. Affichage de l'image haute définition ajustée de façon optimale. Du bruit peut apparaître sur le bord de l'écran pour certains programmes.
- Pt par Pt** : Affiche une image avec le même nombre de pixels sur l'écran uniquement lors de la réception de signaux 1080i/1080p.

REMARQUE

- Certaines rubriques n'apparaissent pas en fonction du type de signal reçu.

1 Appuyez sur **SCREEN SIZE**.

- Le menu **SCREEN SIZE** (TAILLE D'ÉCRAN) s'affiche.
- Le menu énumère les options du **SCREEN SIZE** (TAILLE D'ÉCRAN) sélectionnables pour le type de signal vidéo actuellement reçu.

2 Appuyez sur **SCREEN SIZE** ou **↑/↓** lorsque le menu **SCREEN SIZE** (TAILLE D'ÉCRAN) est encore à l'écran.

- Lorsque vous passez entre les options, chacune se reflète immédiatement sur l'écran. Il n'est pas nécessaire d'appuyer sur **ENTER**.

En fait, si vous réglez « WSS » sur « Marche » dans le menu « Installation », le **SCREEN SIZE** (TAILLE D'ÉCRAN) optimal est automatiquement choisi pour chaque émission, magnétoscope et lecteur/enregistreur DVD.

REMARQUE

- Même si vous sélectionnez manuellement le **SCREEN SIZE** (TAILLE D'ÉCRAN) de votre choix, il se peut que le téléviseur passe automatiquement au **SCREEN SIZE** (TAILLE D'ÉCRAN) optimal selon le signal reçu lorsque « WSS » est placé sur « Marche ».

Sélection manuelle de la taille d'image d'enregistrement



Réglage numérique

Taille d'image ENR

Vous pouvez utiliser ce menu pour régler la taille d'image appropriée pour regarder une émission télévisée au format 16:9 sur un téléviseur 4:3.

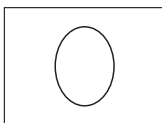
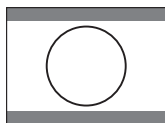
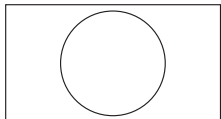

Réglage sur « TV 4:3 »

Réglage sur « TV 16:9 »

REMARQUE

- Cette fonction doit être définie avant l'enregistrement.

Sélection automatique de la taille d'image HDMI



Installation

Visionnement auto HDMI

Cette fonction vous permet de passer automatiquement sur la taille d'image appropriée lorsque vous regardez un signal HDMI via les prises INPUT4, 5 et 6.

Autres réglages Image et Audio

Réglage de la position de l'image



Installation

Position

Pour régler la position horizontale et verticale d'une image.

Rubrique

Pos.hori : Centre l'image en la déplaçant vers la gauche ou la droite.

Pos.vert : Centre l'image en la déplaçant de haut en bas.

REMARQUE

- Les réglages sont sauvegardés séparément pour chaque la source d'entrée.
- Selon le type de signal d'entrée ou le réglage **SCREEN SIZE** (TAILLE D'ÉCRAN), certains réglages de position peuvent ne pas être disponibles.

Réduction du bruit à l'écran



Options

Réduction bruit

« Réduction bruit » procure une image plus nette (« Arrêt », « Haut », « Bas »).

Réglage automatique du volume



Options

Volume auto

Des sources sonores différentes n'ont quelquefois pas le même niveau de volume sonore, une émission et ses pauses commerciales par exemple. Le contrôle automatique du volume réduit ce problème en égalisant les niveaux.

Accentuation des dialogues



Options

Voix claire

Cette fonction met l'accent sur les voix par rapport au bruit de fond pour une meilleure clarté. Elle est déconseillée pour les sources musicales.

Sortie audio uniquement



Options

Audio seul

Lorsque vous écoutez de la musique à partir d'un programme musical, vous pouvez éteindre l'affichage du téléviseur et ne profiter que du son.

Rubrique

Arrêt : Les images à l'écran et le son sont émis.

Marche : Le son est émis sans image à l'écran.

Réglages de l'affichage

Affichage du canal

Vous pouvez afficher les informations sur le canal en appuyant sur **(i+)** sur la télécommande.

Mode DTV	Mode ATV
DTV BBC2 001	ATV BBC1 01
Audio (ENG) : STÉRÉO Vidéo : 1080i Sous-titres : ENG 1/3 Nouvelle info	PAL I NICAM STÉRÉO Sous-titres : Télétexte désactivé Nouvelle info

* Les numéros à quatre chiffres (par exemple, 0001) sont affichés après avoir sélectionné les cinq pays nordiques dans le réglage du pays.

Affichage de l'heure dans les informations sur le canal

Vous pouvez afficher les informations de l'heure comprises dans les émissions DTV et télétexte.

REMARQUE

- Omettez l'étape 1 si vous recevez des émissions DTV.

- Sélectionnez un canal télévisé (Les informations d'heure sont automatiquement capturées).
- Appuyez sur **(i+)**. L'affichage du canal apparaît sur le téléviseur.
- Appuyez de nouveau sur **(i+)** au cours des quelques secondes où l'affichage du canal est à l'écran. L'information de l'heure apparaîtra dans le coin inférieur droit de l'écran pendant plusieurs secondes.
- Même lorsque vous changez de canal télévisé, vous pouvez afficher les informations de l'heure avec les étapes 2 et 3 ci-dessus.

REMARQUE

- Si elles sont correctement obtenues, les informations de l'heure apparaîtront dans le coin supérieur gauche de l'écran en appuyant sur **(i)**.

Affichage de l'heure et de la date



Options

Affichage heure

Affichage heure

Cette fonction vous permet d'afficher l'heure dans le coin inférieur droit de l'écran.

Rubrique

- Marche** : Affiche l'heure.
- Marche (par demi-heure)** : Affiche l'heure par incréments de 30 minutes.
- Arrêt** : Masque l'heure.

Format de l'heure

Vous pouvez sélectionner le format de l'heure (« 24HR » ou « AM/PM ») pour l'horloge.



Options

Durée du jeu

Cette fonction vous permet d'afficher le temps écoulé sur l'écran lorsque **AV SELECTION** (SÉLECTION AV) est placé sur « JEU ».

Rubrique

- Marche** : Lorsque vous raccordez une console de jeu au téléviseur, le temps écoulé s'affiche par incréments de 30 minutes dans le coin inférieur gauche de l'écran après avoir placé **AV SELECTION** (SÉLECTION AV) sur « JEU ».
- Arrêt** : Masque le temps.



Options

Aff. titre programme

Cette fonction vous permet d'afficher les informations du programme sur l'écran comme le titre et l'heure de diffusion en sélectionnant un canal.

REMARQUE

- Cette fonction est disponible uniquement quand le mode DTV est sélectionné.

Autres fonctions pratiques

Réglage lors de l'utilisation d'appareils externes

Réglages de la source d'entrée



Options

Sélection d'entrée

Pour régler le type de signal de l'appareil externe.

Rubrique

INPUT1 : Y/C, CVBS, RVB
INPUT2 : Y/C, CVBS, RVB
INPUT3 : AUTO, S-Vidéo, VIDEO

REMARQUE

- Si aucune image (couleur) ne s'affiche, tentez de passer sur un autre type de signal.
- Consultez le mode d'emploi de l'appareil externe pour le type de signal.
- Lorsque le type de signal est placé sur « AUTO », la prise d'entrée à laquelle un câble est raccordé est automatiquement sélectionnée.



Installation

Etiquet. d'entrée

Vous pouvez assigner à chaque source d'entrée une description personnalisée.

- 1 Appuyez sur **INPUT1-8** de la télécommande ou du téléviseur pour sélectionner la source d'entrée désirée.
- 2 Allez sur « HOME MENU » > « Installation » > « Etiquet. d'entrée ».
- 3 Appuyez sur /// pour sélectionner chaque caractère du nouveau nom pour la source d'entrée, et appuyez ensuite sur **ENTER**.

DVD											4
A	B	C	D	E	F	G	H	I	J	ANNULER	
K	L	M	N	O	P	Q	R	S	T	PRÉCÉD.	
U	V	W	X	Y	Z	+	-	.	_		
0	1	2	3	4	5	6	7	8	9	FIN	

- 4 Répétez l'opération jusqu'à ce que l'étiquette soit épelée en entier.

REMARQUE

- Cette étiquette peut avoir six caractères ou moins.
- Lorsque vous souhaitez attribuer un nom de source d'entrée de moins de six caractères, sélectionnez « FIN » pour régler son nom.
- Vous ne pouvez pas modifier les étiquettes si la source d'entrée est « TV ».

Omission d'entrée spécifique



Installation

Saut d'entrée

Ce réglage vous permet d'omettre l'entrée PÉRITEL (SCART), HDMI ou RVB sur l'opération de Sélection de la source d'entrée.

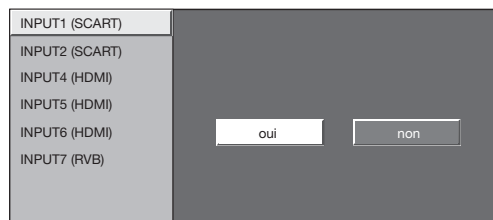

Réglages du système couleur



Options

Système couleur

Vous pouvez changer le système couleur et en adopter un qui est compatible avec l'image à l'écran.

REMARQUE

- La valeur pré-réglée en usine est « AUTO ».
- Si « AUTO » est sélectionné, le système couleur pour chaque canal est automatiquement réglé. Si une image n'est pas nette, sélectionnez un autre système couleur (« PAL », « SECAM » par ex.).

Fonctionnalités supplémentaires



Installation

Mode d'attente

Vous pouvez diminuer le temps de mise en route du téléviseur après l'avoir allumé avec la télécommande.

Rubrique

- Mode 1** : Le téléviseur se met rapidement en route à partir du mode de veille. La consommation d'électricité est de 30 W ou plus en mode de veille.
- Mode 2** : La consommation d'électricité est faible en mode de veille.

Branchement d'un ordinateur

Branchement d'un ordinateur

Connexion HDMI

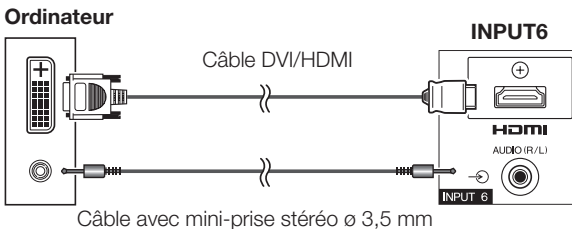

Connexion analogique

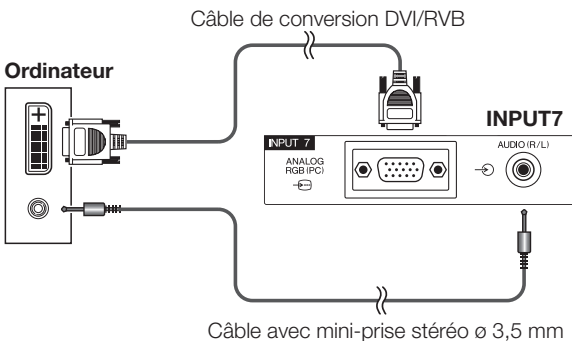
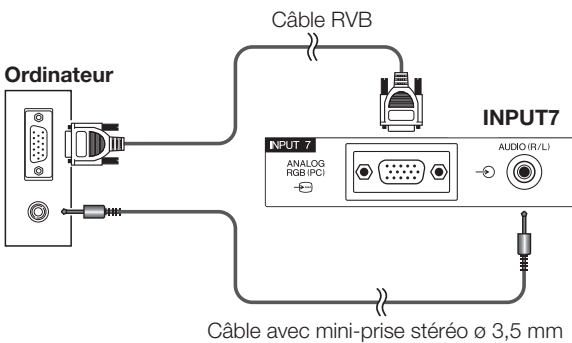

REMARQUE

- Les prises de l'entrée PC sont compatibles DDC1/2B.
- Reportez-vous à la page 42 pour une liste des signaux PC compatibles avec ce téléviseur.
- Un adaptateur Macintosh peut être nécessaire pour l'utilisation du téléviseur avec certains ordinateurs Macintosh.
- Lors du raccordement du téléviseur à un ordinateur, le type de signal d'entrée est automatiquement détecté à l'exception des signaux 1 024 × 768 et 1 360 × 768. Reportez-vous à **Sélection de la résolution d'entrée** à la page 40.

Affichage de l'image d'un ordinateur sur l'écran du téléviseur

Sélection de la taille de l'image

Vous pouvez sélectionner la taille de l'image.

- 1 Appuyez sur **SCREEN SIZE**.
 - Le menu **SCREEN SIZE** (TAILLE D'ÉCRAN) s'affiche.
- 2 Appuyez sur **SCREEN SIZE** ou **↑/↓** pour sélectionner la rubrique souhaitée dans le menu.

REMARQUE

- Raccordez l'ordinateur avant de procéder aux réglages.
- La taille d'image sélectionnable dépend du type de signal d'entrée.

EXEMPLE

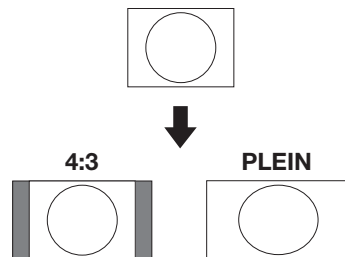

Rubrique

PLEIN : L'image remplit entièrement l'écran.

CINÉMA : Pour des images Letterbox en 14:9. Des barres peuvent apparaître en haut et en bas sur certains programmes.

4:3 : Conserve le rapport hauteur/largeur original dans un affichage plein écran.

Pt par Pt : Affiche une image avec le même nombre de pixels sur l'écran.

REMARQUE

- Reportez-vous à la page 35 pour les signaux AV (480i/480p/576i/576p/720p/1080i/1080p). La prise ANALOGUE RGB (PC) (INPUT7) n'est pas compatible avec les signaux 480i/576i/1080p.

Réglage automatique de l'image de l'ordinateur

Cette fonction fait que l'écran est automatiquement réglé à sa meilleure condition possible lorsque les prises analogiques du téléviseur et de l'ordinateur sont raccordées avec un câble de conversion DVI/RVB en vente dans le commerce, etc.



Installation

Sync. Automat.



REMARQUE

- Lorsque « Sync. Automat. » a réussi « Auto Sync terminée avec succès. » s'affiche. Sinon, « Sync. Automat. » a échoué.
- « Sync. Automat. » peut échouer même si « Auto Sync terminée avec succès. » est affiché.
- « Sync. Automat. » risque d'échouer si l'image de l'ordinateur est de faible résolution, a des bords indéfinis (noirs) ou bien est déplacée sans exécuter « Sync. Automat. ».
- Veillez à brancher l'ordinateur sur le téléviseur et à le mettre sous tension avant de démarrer « Sync. Automat. ».
- « Sync. Automat. » ne peut être exécuté que lorsque des signaux analogiques sont reçus par la prise INPUT7.

Réglage manuel de l'image de l'ordinateur

En temps normal, vous pouvez régler facilement l'image s'il est nécessaire de changer la position de l'image avec « Sync. Automat. ». Dans certains cas, toutefois, un réglage manuel est nécessaire pour optimiser l'image.



Installation

Sync. fine

- 1 Appuyez sur \uparrow/\downarrow pour sélectionner la rubrique de réglage spécifique.
- 2 Appuyez sur \leftarrow/\rightarrow pour régler la rubrique sur la position désirée.

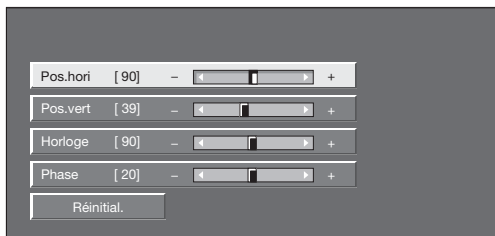

Rubrique

- Pos.hori** : Centre l'image en la déplaçant vers la gauche ou la droite.
- Pos.vert** : Centre l'image en la déplaçant de haut en bas.
- Horloge** : Ajuste lorsque l'image scintille avec des rayures verticales.
- Phase** : Ajuste lorsque les caractères ont de faibles contrastes ou que l'image scintille.

REMARQUE

- Pour remettre toutes les rubriques de réglage aux valeurs pré-réglées d'usine, appuyez sur \uparrow/\downarrow pour sélectionner « Réinitial. » et appuyez ensuite sur **ENTER**.
- « Horloge » et « Phase » dans le menu « Sync. fine » ne peuvent être réglées que lorsque des signaux analogiques sont reçus par la prise INPUT7.

Sélection de la résolution d'entrée

- Certains signaux d'entrée devront peut-être être enregistrés manuellement pour être correctement affichés.
- Les paires de signaux d'entrée (résolutions) dans la liste ci-dessous ne peuvent pas être distinguées lorsqu'elles sont reçues. Dans ce cas, vous devrez régler manuellement le signal correct. Après avoir procédé une fois au réglage, l'affichage aura lieu lorsque le même signal (résolution) est entré de nouveau.



Installation

Signal d'entrée

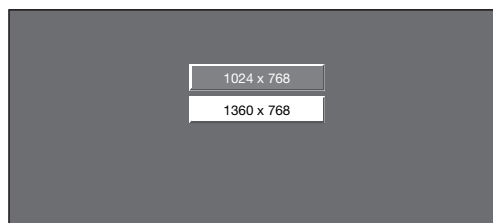

(Exemple)

REMARQUE

- Vous pouvez sélectionner « Signal d'entrée » dans le menu « Installation » uniquement lors de la réception de l'un des deux signaux d'entrée répertoriés dans la liste ci-dessus.

Spécifications du port RS-232C

Commande du téléviseur par ordinateur

- Lorsqu'un programme est réglé, le téléviseur peut être commandé à partir de l'ordinateur en utilisant la prise RS-232C. Le signal d'entrée (ordinateur/vidéo) peut être sélectionné, le volume peut être réglé et d'autres réglages encore peuvent être effectués, permettant la lecture programmée automatique.
- Utilisez un câble série de commande RS-232C (de type croisé) (en vente dans le commerce) pour les connexions.

REMARQUE

- Le système d'exploitation doit être utilisé par une personne familiarisée avec l'utilisation des ordinateurs.



Câble série de commande RS-232C (de type croisé)

Conditions de communication

Ajustez les réglages de communications RS-232C de l'ordinateur pour qu'ils correspondent aux conditions de communication du téléviseur. Les réglages de communications du téléviseur sont les suivants :

Débit en bauds :	9 600 bps
Longueur des données :	8 bits
Bit de parité :	aucun
Bit d'arrêt :	1 bit
Commande de flux :	aucun

Procédure de communication

Envoyez les commandes à partir de l'ordinateur via le connecteur RS-232C.

Le téléviseur fonctionne conformément à la commande reçue et envoie un message de réponse à l'ordinateur. N'envoyez pas plusieurs commandes à la fois. Attendez que l'ordinateur reçoive la bonne réponse avant d'envoyer la commande suivante. Veillez à envoyer « A » avec le retour chariot et confirmez que « ERR » revient avant d'opérer.

Format de commande

Huit codes ASCII + CR

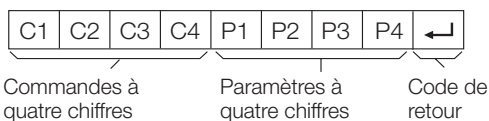

Commandes à quatre chiffres : Commande. Le texte de quatre caractères.

Paramètres à quatre chiffres : Paramètre 0-9, espace, ?

Paramètre

Entrez les valeurs des paramètres, en alignant sur la gauche et remplissez avec des espaces pour le restant (Veillez à entrer quatre valeurs pour le paramètre). Lorsque le paramètre d'entrée n'est pas dans une plage réglable, « ERR » réapparaît (Reportez-vous à « Format de code de réponse »).

0			
---	--	--	--

0	0	0	9
---	---	---	---

-	3	0	
---	---	---	--

1	0	0	
---	---	---	--

0	0	5	5
---	---	---	---

Lorsque « ? » est entré pour certaines commandes, la valeur de réglage actuelle répond.

?			
---	--	--	--

?	?	?	?
---	---	---	---

Format de code de réponse

Réponse normale

O	K	↵
---	---	---

Code de retour (ODH)

Réponse au problème (erreur de communication ou commande incorrecte)

E	R	R	↵
---	---	---	---

Code de retour (ODH)

Après avoir envoyé le code de retour (ODH), veillez à envoyer aussi un saut de ligne (OAH).

Tableau des ordinateurs compatibles

Résolution		Fréquence horizontale	Fréquence verticale	Analog. (D-Sub)	Numér. (HDMI)	Norme VESA
VGA	640 × 480	31,5 kHz	60 Hz	✓	✓	✓
SVGA	800 × 600	37,9 kHz	60 Hz	✓	✓	✓
XGA	1 024 × 768	48,4 kHz	60 Hz	✓	✓	✓
WXGA	1 360 × 768	47,7 kHz	60 Hz	✓	✓	✓
SXGA	1 280 × 1 024	64,0 kHz	60 Hz	✓	✓	✓
SXGA+	1 400 × 1 050	65,3 kHz	60 Hz		✓	✓

VGA, SVGA, XGA, WXGA, SXGA et SXGA+ sont des marques déposées d'International Business Machines Corporation.

REMARQUE





- Ce téléviseur n'a qu'une compatibilité PC limitée, ainsi un fonctionnement correct ne peut être garanti que si la carte vidéo est en conformité exacte avec la norme VESA 60Hz. Toute variante à cette norme entraînera des déformations de l'image.

Liste de commande RS-232C

Rubrique de commande	Commande	Paramètre	Contenu de la commande	
Réglage d'alimentation	P O W R	0 _ _ _	Mise hors tension	
Sélection d'entrée A	I T G D	_ _ _ _	Passage sur une entrée (Commutation)	
	I T V D	_ _ _ _	TV (canal fixe)	
	I D T V	_ _ _ _	DTV (canal fixe)	
	I A V D	* _ _ _	INPUT1-8 (1-8)	
Canal	D C C H	* * _ _	Canal direct TV (1-99)	
	C H U P	_ _ _ _	Canal supérieur	
	C H D W	_ _ _ _	Canal inférieur	
	D T V D	* * * _	Canal direct DTV (à trois chiffres) (1-999) (Pays non nordiques)	
	D T V D	* * * *	Canal direct DTV (à quatre chiffres) (1-9999) (Pays nordiques uniquement)	
	D T U P	_ _ _ _	Canal DTV supérieur	
	D T D W	_ _ _ _	Canal DTV inférieur	
	Sélection d'entrée B	I N P 1	0 _ _ _	INPUT1 (Y/C)
I N P 1	1 _ _ _	INPUT1 (CVBS)		
I N P 1	2 _ _ _	INPUT1 (RGB)		
I N P 2	0 _ _ _	INPUT2 (Y/C)		
I N P 2	1 _ _ _	INPUT2 (CVBS)		
I N P 2	2 _ _ _	INPUT2 (RGB)		
I N P 3	0 _ _ _	INPUT3		
I N P 3	1 _ _ _	INPUT3 (S-VIDEO)		
I N P 3	2 _ _ _	INPUT3 (VIDEO)		
SÉLECTION AV	A V M D	0 _ _ _	Commutation	
	A V M D	1 _ _ _	Standard	
	A V M D	2 _ _ _	Cinéma	
	A V M D	3 _ _ _	Jeu	
	A V M D	4 _ _ _	Utilisateur	
	A V M D	5 _ _ _	Dynamique (Fixe)	
	A V M D	6 _ _ _	Dynamique	
	A V M D	7 _ _ _	PC	
	A V M D	8 _ _ _	x.v.Colour	
	A V M D	? ? ? ?	1-8	
	Volume	V O L M	* * _ _	Volume (0-60)

Rubrique de commande	Commande	Paramètre	Contenu de la commande
Emplacement	H P O S	* * * _	Pos. hori (AV/PC)
	V P O S	* * * _	Pos. vert (AV/PC)
	C L C K	* * * _	Horloge (0-180)
	P H S E	* * _ _	Phase (0-40)
TAILLE D'ÉCRAN	W I D E	0 _ _ _	Commutation (AV)
	W I D E	1 _ _ _	4:3 (AV)
	W I D E	2 _ _ _	CINÉMA 14:9 (AV)
	W I D E	3 _ _ _	LARGE (AV)
	W I D E	4 _ _ _	PLEIN (AV)
	W I D E	5 _ _ _	ZOOM (AV)
	W I D E	6 _ _ _	CINÉMA (AV)
	W I D E	7 _ _ _	4:3 (PC)
	W I D E	8 _ _ _	CINÉMA (PC)
	W I D E	9 _ _ _	PLEIN (PC)
Mise en sourdine	W I D E	1 0 _ _	Pt par Pt (AV/PC)
	W I D E	1 1 _ _	Underscan (AV)
Ambiophonie	M U T E	0 _ _ _	Commutation
	M U T E	1 _ _ _	Sourdine marche
	M U T E	2 _ _ _	Sourdine arrêt
Modification audio	A C S U	0 _ _ _	Ambiophonie Commutation
	A C S U	1 _ _ _	Ambiophonie marche
	A C S U	2 _ _ _	Ambiophonie arrêt
Minut. Extinction	A C H A	_ _ _ _	Commutation
	O F T M	0 _ _ _	Arrêt
	O F T M	1 _ _ _	Minut. Extinction 30 min
	O F T M	2 _ _ _	Minut. Extinction 1 heures
	O F T M	3 _ _ _	Minut. Extinction 1 heures 30 min
	O F T M	4 _ _ _	Minut. Extinction 2 heures
Texte	O F T M	5 _ _ _	Minut. Extinction 2 heures 30 min
	T E X T	0 _ _ _	Texte arrêt
	T E X T	1 _ _ _	Texte marche (commutation)
	D C P G	* * * _	Saut de page direct (100-899)

Guide de dépannage

Problème constaté	Solution possible
<ul style="list-style-type: none"> Pas d'alimentation. 	<ul style="list-style-type: none"> Vérifiez que vous avez appuyé sur  (TV) de la télécommande. Si l'indicateur sur le téléviseur s'allume en rouge, appuyez sur  (TV). Le cordon secteur est-il débranché ? Vérifiez que vous avez appuyé sur  sur le téléviseur.
<ul style="list-style-type: none"> Le téléviseur ne fonctionne pas. 	<ul style="list-style-type: none"> Des influences externes comme des éclairs, de l'électricité statique, etc., peuvent provoquer un mauvais fonctionnement. Le cas échéant, faites fonctionner le téléviseur après l'avoir mis tout d'abord hors tension, ou encore débranchez le cordon secteur et rebranchez-le après une ou deux minutes.
<ul style="list-style-type: none"> La télécommande ne fonctionne pas. 	<ul style="list-style-type: none"> Les piles sont-elles en place avec leurs polarités (+, -) alignées ? Les piles sont-elles épuisées ? (Remplacez-les par des piles neuves.) Utilisez-vous l'appareil sous un éclairage violent ou fluorescent ? Le capteur de télécommande est-il illuminé par un éclairage fluorescent ?
<ul style="list-style-type: none"> L'image est coupée. 	<ul style="list-style-type: none"> La position de l'image est-elle correcte ? Les réglages du mode d'écran (SCREEN SIZE [TAILLE D'ÉCRAN]) comme la taille de l'image ont-ils été effectués correctement ? (Pages 35 et 39)
<ul style="list-style-type: none"> Couleur anormale, couleurs trop claires ou trop sombres, ou mauvais alignement des couleurs. 	<ul style="list-style-type: none"> Réglez la tonalité de l'image. La pièce est-elle trop claire ? L'image peut paraître sombre dans une pièce trop éclairée. Vérifiez le réglage du « Système couleur » (Pages 33 et 38).
<ul style="list-style-type: none"> L'alimentation se coupe brusquement. 	<ul style="list-style-type: none"> La température interne de l'appareil a augmenté. Retirez les objets bloquant les événements ou nettoyez. La « Minut. Extinction » est-elle réglée ? Sélectionnez « Arrêt » dans le menu « Minut. Extinction » (Page 32). « Aucun sgn arrêt » ou « Ecologie » est-il activé ?
<ul style="list-style-type: none"> Pas d'image. 	<ul style="list-style-type: none"> Les raccordements à l'appareil externe sont-ils corrects ? (Pages 21–23) Le type de signal d'entrée a-t-il été sélectionné correctement après le branchement ? (Page 38) La source d'entrée correcte est-elle sélectionnée ? (Page 16) Avez-vous entré un signal non-compatible ? (Page 42) Le réglage de l'image est-il correct ? (Pages 30–31) Est-ce que l'antenne est correctement raccordée ? (Page 14) « Marche » est-il sélectionné dans « Audio seul » ? (Page 36)
<ul style="list-style-type: none"> Pas de son. 	<ul style="list-style-type: none"> Le volume est-il trop bas ? Assurez-vous que les écouteurs ne sont pas raccordés. Vérifiez que vous avez appuyé sur  sur la télécommande.
<ul style="list-style-type: none"> Le téléviseur émet quelquefois un bruit de craquement. 	<ul style="list-style-type: none"> Il ne s'agit pas d'un dysfonctionnement. Ceci est dû à l'expansion/contraction du coffret suite aux changements de température. Ceci n'a aucune incidence sur les performances du téléviseur.

Précautions lors de l'utilisation dans des environnements à haute ou basse température

- Lorsque le téléviseur est utilisé dans un endroit à basse température (une pièce ou un bureau, par ex.), l'image peut laisser des traces ou apparaître avec un léger délai. Ceci n'est pas un défaut de fonctionnement et le téléviseur fonctionne de nouveau normalement lorsque la température redevient normale.
- Ne laissez pas le téléviseur dans un endroit chaud ou froid. Ne le laissez pas non plus dans un endroit directement exposé au soleil ou à proximité d'un radiateur, ceci pouvant provoquer des déformations du coffret et des problèmes de fonctionnement du panneau LCD. Température de stockage : +5 °C à +35 °C.

Informations sur la licence d'utilisation du logiciel pour ce produit

Composition du logiciel

Le logiciel accompagnant ce produit comprend différents composants logiciels dont chaque droit d'auteur est détenu par Pioneer ou par des tiers.

Logiciel développé par Pioneer et logiciel libre

Les droits d'auteur pour les composants logiciels et les différents documents applicables fournis avec ce produit qui ont été développés ou rédigés par Pioneer sont la propriété de Pioneer et sont protégés par la Copyright Act, des traités internationaux et autres lois applicables. Ce produit utilise également des logiciels distribués gratuitement et des composants logiciels dont les droits d'auteur sont détenus par des tiers. Ils comprennent des composants logiciels couverts par une licence publique générale de GNU (ci-après GPL), une licence publique générale amoindrie de GNU (ci-après LGPL) ou autre accord de licence.

Obtention de code source

Certains des organismes délivrant des licences de logiciel open source exigent que le distributeur fournisse le code source avec les composants logiciels exécutables. GPL et LGPL contiennent des exigences similaires. Pour les informations concernant l'obtention du code source pour le logiciel open source et pour l'obtention des informations d'accord GPL, LGPL et autres licences, contacter le Service Clientèle Pioneer local. Nous ne sommes pas en mesure de répondre aux questions concernant le code source pour les logiciels libres. Le code source pour les composants logiciels dont les droits d'auteur ne sont pas détenus par Pioneer n'est pas distribué.

Remerciements

Les composants logiciels libres suivants sont fournis avec ce produit :

- linux kernel • modutils • glibc • zlib • libpng

Mise à jour du téléviseur via DVB-T

Assurez-vous que la version logicielle de votre téléviseur reste actualisée. De temps à autre, Pioneer mettra à votre disposition des mises à jour du logiciel de base TV et du logiciel DVB.



Réglage numérique

Réglage téléchargement

Recherche de mises à jour*

* Tous les pays, à l'exception du Royaume-Uni et de la Suède, sont réglés sur « non » pour cette fonction. Le téléviseur détermine automatiquement si une nouvelle version de logiciel est disponible lorsque le téléviseur est en mode de veille.

Rubrique

oui : Recherche automatiquement des nouvelles mises à jour du logiciel disponibles lorsque le téléviseur est en mode de veille.
non : Ne recherche pas d'informations de mise à jour.
maintenant : Vérifie immédiatement s'il y a un nouveau logiciel.

Téléchargement du logiciel

Vous pouvez sélectionner la méthode de mise à jour.

- 1 Si le logiciel est mis à jour, le message de confirmation « De nouvelles infos de téléchargement ont été détectées. » s'affiche.
 - Si le téléviseur reçoit le service de mise à jour lorsqu'il est en mode de veille, un message de confirmation s'affiche lorsque vous le rallumez.
- 2 Suivez les invites à l'écran.

Rubrique

oui : Lance immédiatement le téléchargement. Il faut environ une heure pour mettre à jour le logiciel. Vous ne pouvez pas effectuer d'autres opérations pendant le téléchargement.

- Annulez le téléchargement en appuyant sur **ENTER** de la télécommande lorsque l'affichage « Interrompre » apparaît sur l'écran pendant la mise à jour.

non : Lance automatiquement le téléchargement quelques minutes après être entré en mode de veille.

REMARQUE

- Le téléviseur doit être en mode de veille pour le téléchargement. N'éteignez pas le téléviseur à l'aide de sur le téléviseur.
- La mise à jour du logiciel peut prendre un certain temps.



Informations

Liste de messages

Lorsqu'un nouveau logiciel est détecté, vous pouvez confirmer les informations de mise à jour et télécharger le logiciel à partir de « Liste de messages ».

REMARQUE

- Lorsque le téléviseur télécharge correctement le nouveau logiciel, le message est actualisé dans la « Liste de messages » du menu « Informations ».
- La mise à jour du logiciel ne sera pas exécutée si aucun nouveau logiciel n'est disponible au moment du téléchargement.



Informations

Rapport du récepteur

Affiche les rapports concernant les échecs et les modifications des réglages de la minuterie.

Réinitial.

Si vous procédez à des réglages complexes et ne parvenez pas à les rétablir, vous pouvez ramener tous les réglages aux valeurs préréglées d'usine.



Installation

Réinitial.

- 1 Allez à « HOME MENU » > « Installation » > « Réinitial. ».
- 2 Appuyez sur / pour sélectionner « oui », et appuyez ensuite sur **ENTER**.
 - « À présent, le téléviseur va redémarrer automatiquement. OK ? » s'affiche à l'écran.
- 3 Appuyez sur / pour sélectionner « oui », et appuyez ensuite sur **ENTER**.
 - « En cours d'initialisation... » s'affiche à l'écran et clignote.
 - Une fois la réinitialisation terminée, le téléviseur s'éteint, puis se rallume. L'écran est ramené à ses réglages d'origine.



Identification



Installation

Identification

Vous pouvez consulter l'identification du téléviseur sur l'écran pour l'indiquer au service clientèle.

EFFACEMENT DU CODE SECRET

- 1 Allez à « HOME MENU » > « Installation ».
- 2 Appuyez sur / pour sélectionner « Autoinstallation », « Installation programme », « Verrouil. enfant » ou « Réinitial. », et appuyez ensuite sur **ENTER**. La fenêtre de saisie du code secret apparaît alors.

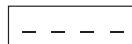

- 3 Maintenez enfoncées simultanément + et **P+** sur le téléviseur jusqu'à ce que le message apparaisse sur l'écran.

Fiche technique

Rubrique		Téléviseur à écran plat 32", Modèle : KRL-32V	Téléviseur à écran plat 37", Modèle : KRL-37V
Panneau LCD		32" Advanced Super View & BLACK TFT LCD	37" Advanced Super View & BLACK TFT LCD
Résolution		2 073 600 points (1 920 × 1 080)	
Système de couleur vidéo		PAL/SECAM/NTSC 3,58/NTSC 4,43/PAL 60	
Fonction télévision	Standard TV	Analogique	CCIR (B/G, I, D/K, L/L')
		Numérique	DVB-T (OFDM)
	Canal de réception	VHF/UHF	Canal E2–E12 (VHF), E21–E69 (UHF), F2–F10, I21–I69, IR A–IR J, (Numérique : canal E5–E69)
		CATV	Hyper-bande, canal S1–S41
	Système de syntonisation TV		Préréglage auto, 999 canaux : autre que les pays nordiques/9999 canaux : pays nordiques (ATV : 99 canaux), désignation auto, tri auto
Audio	Analogique	NICAM/A2	
	Numérique	MPEG AUDIO	
Luminosité		450 cd/m ²	
Durée de vie du rétro-éclairage		60 000 heures (lorsque « Rétro éclair. » est placé sur le réglage par défaut)	
Angles de visionnement		H : 176°, V : 176°	
Puissance audio		10 W × 2	
Haut-parleur		(100 mm × 40 mm) × 2, Ø 20 mm × 2	
Prises	Antenne	UHF/VHF 75 Ω type Din (Analogique et Numérique)	
	RS-232C	Connecteur mâle D-Sub 9 broches	
	INPUT1	Péritel (entrée AV, entrée Y/C, entrée RVB, sortie TV)	
	INPUT2	Péritel (entrée AV/sortie moniteur, entrée Y/C, AV-Link, entrée RVB)	
	INPUT3	S-VIDEO (entrée Y/C), fiche RCA (entrée AV)	
	INPUT4	HDMI	
	INPUT5	HDMI	
	INPUT6	HDMI, jack Ø 3,5 mm	
	INPUT7	Mini D-sub à 15 broches, jack Ø 3,5 mm	
	INPUT8	COMPONENT IN : Y/P _B (C _B)/P _R (C _R), Fiche RCA (AUDIO R/L)	
	DIGITAL AUDIO OUTPUT	Sortie audio numérique SPDIF optique	
	C. I. (Interface commune)	EN50221, R206001	
	OUTPUT	Fiche RCA (AUDIO R/L)	
Écouteurs	Jack Ø 3,5 mm (sortie audio)		
Langue OSD		Tchèque, Danois, Néerlandais, Anglais, Estonien, Finlandais, Français, Allemand, Grec, Hongrois, Italien, Letton, Lithuanien, Norvégien, Polonais, Portugais, Russe, Slovaque, Slovène, Espagnol, Suédois, Turc	
Alimentation électrique		220–240 V CA, 50 Hz	
Consommation d'énergie		140 W (0,4 W en veille) (Méthode IEC62087)	171 W (0,4 W en veille) (Méthode IEC62087)
Poids		15,0 kg (Sans socle), 18,0 kg (Avec socle)	18,0 kg (Sans socle), 21,0 kg (Avec socle)
Température de fonctionnement		0 °C à +40 °C	

- Pioneer se réserve le droit de procéder à des modifications de la conception et des spécifications sans préavis, dans le cadre de sa politique d'amélioration continue. Les chiffres des performances indiqués dans les spécifications sont des valeurs nominales des unités de production. Les appareils peuvent présenter individuellement des déviations par rapport à ces valeurs.

REMARQUE

- Reportez-vous à la troisième de couverture pour les schémas dimensionnels.

Mise au rebut en fin de vie

(Exemples de symbole pour les appareils)



Informations pour les utilisateurs sur la collecte et la mise au rebut des appareils anciens et des piles usagées

Ces symboles figurant sur les produits, emballages et/ou accompagnant la documentation signifient que les produits électriques et électroniques ainsi que les piles usagées ne doivent pas être mélangés avec les déchets ménagers généraux.

Pour un traitement, récupération et recyclage corrects des produits anciens et des piles usagées, apportez-les aux points de collecte adéquats conformément à votre législation nationale.

En procédant à la mise au rebut correcte de ces produits et piles, vous contribuerez à la préservation de ressources précieuses et préviendrez les effets néfastes potentiels de leur mauvaise gestion sur l'environnement et la santé humaine.

Pour de plus amples informations sur la collecte et le recyclage des produits anciens et piles usagées, veuillez contacter votre municipalité, votre décharge locale ou le point de vente où vous avez acheté les articles.

Ces symboles ne sont valables que dans l'Union Européenne.

Pour les pays en dehors de l'Union Européenne :

Si vous souhaitez mettre au rebut ces articles, veuillez contacter les autorités locales ou le revendeur pour qu'ils vous indiquent la méthode de mise au rebut appropriée.

(Exemples de symbole pour les piles)



Pb

Tableau des restrictions pour le verrouillage enfant

Restriction du diffuseur Restriction de l'utilisateur	AGE														
	4	5	6	7	8	9	10	11	12	13	14	15	16	17	18
Pour tous	✓	–	–	–	–	–	–	–	–	–	–	–	–	–	–
Accord des parents souhaité	✓	✓	✓	✓	✓	–	–	–	–	–	–	–	–	–	–
Classé X	✓	✓	✓	✓	✓	✓	✓	✓	✓	✓	✓	✓	✓	✓	✓

Restriction du diffuseur Restriction de l'utilisateur	Pour tous	Accord des parents souhaité	Classé X
Pour tous	–	–	–
Accord des parents souhaité	✓	–	–
Classé X	✓	✓	–

- Die Illustrationen und OSD (On-Screen Display = Bildschirm-Einblendungen) in dieser Bedienungsanleitung dienen zur Veranschaulichung und können geringfügig vom tatsächlichen Betrieb abweichen.
- Die in dieser Bedienungsanleitung verwendeten Beispiele basieren auf Modell KRL-37V.

Inhalt

Inhalt	1	Menü-Bedienung	29
Einleitung	2	Was ist das HOME MENU?.....	29
Verehrter Pioneer-Kunde	2	Allgemeine Bedienung	29
Wichtige Sicherheitshinweise	2	Grundeinstellung	30
Fernbedienung.....	3	Bildeinstellungen	30
Steuern von anderen Geräten mit der mitgelieferten Fernbedienung	4	AV SELECTION.....	31
Marken	8	Toneinstellungen	31
TV (Vorderseite).....	9	Stromspareinstellungen.....	31
TV (Rückseite).....	9	Kanaleinstellungen	32
Vorbereitung	10	Autoinstallation	32
Mitgeliefertes Zubehör.....	10	Digitalkanal-Einstellungen.....	32
Anbringen des Ständers.....	10	Analogkanal-Einstellungen	33
Einlegen der Batterien.....	11	Passwort/Kindersicherung-Einstellungen	34
Benutzung der Fernbedienung	11	Sprache-Einstellungen (Sprache, Untertitel, Multi-Audio)...	34
Vorsichtsmaßnahmen zur Fernbedienung.....	11	Praktische Betrachtungsfunktionen	35
Vorsichtsmaßnahmen zur Installation.....	12	Wählen der Bildgröße.....	35
Kurzanleitung	13	Automatische Bildgrößewahl über WSS (Breitbild-Umschaltsignal)	35
Übersicht über die Erstinbetriebnahme.....	13	Manuelles Bildgrößewahl über WSS (Breitbild-Umschaltsignal)	35
Vor dem Einschalten des Geräts	14	Manuelles Wählen der Bildgrößen	35
Bündeln der Kabel	14	Manuelles Wählen der Aufnahme-Bildgröße	36
Anfängliche Autoinstallation.....	15	Automatisches Wählen der HDMI-Bildgröße	36
Prüfen der Signal- und Kanalstärke	15	Andere Bild- und Toneinstellungen	36
Fernsehen	16	Anpassen der Bildlage	36
Täglicher Betrieb.....	16	Unterdrückung von Bildrauschen	36
Ein- und Ausschalten	16	Automatischer Lautstärkeabgleich	36
Umschalten zwischen analogen und digitalen Programmen	16	Dialog betonen	36
Wechseln des Kanals.....	16	Nur Ton ausgeben	36
Wählen einer externen Videoquelle.....	16	Display-Einstellungen	37
Wählen des Tonmodus	16	Kanalanzeige	37
EPG (Electronic Programme Guide = Elektronische Programmzeitung)	17	Uhrzeit- und Titelanzeige.....	37
EPG-Übersicht.....	17	Weitere praktische Funktionen	38
Praktische EPG-Einstellungen	17	Einstellungen bei Verwendung externer Geräte	38
Wählen eines Programms über den EPG	18	Eingangsquelle-Einstellungen	38
Timeraufnahme über EPG.....	19	Angewiesenen Eingang überspringen	38
Annullieren der Timeraufnahme	19	Farbsystem-Einstellungen	38
Teletext	20	Zusätzliche Funktionen.....	38
Verwenden der MHEG-5-Anwendung (nur U.K.)	20	Anschließen eines PC	39
Anschließen von externen Geräten	21	Anschließen eines PC	39
Einführung zu den Anschlüssen	21	Anzeigen eines PC-Bilds auf dem Bildschirm	39
HDMI-Anschluss	22	Wählen des Breitbild-Formats	39
Komponentenanschluss	22	PC-Bildlage automatisch einstellen	40
S-VIDEO/VIDEO-Anschluss.....	22	PC-Bildlage manuell einstellen	40
SCART-Anschluss.....	23	Eingangsauflösung wählen.....	40
Steuern von Geräten mit SCART-Anschluss über i/o link.A	23	Kenndaten der RS-232C-Schnittstelle	41
Lautsprecher/Verstärker-Anschluss	24	Tabelle zur PC-Kompatibilität	42
Einsetzen einer Smart-Karte.....	25	RS-232C Befehlsliste.....	42
HDMI CONTROL	26	Anhang	43
Steuern von HDMI-Geräten über HDMI CONTROL	26	Fehlersuche	43
HDMI CONTROL-Anschluss	27	Updaten des TV über DVB-T	44
HDMI CONTROL-Einstellungen.....	27	Rücksetzen.....	44
Bedienen eines HDMI CONTROL-Geräts	28	Kennung	44
		Technische Daten	45
		Entsorgung	46

Einleitung

Verehrter Pioneer-Kunde

Herzlichen Dank für den Kauf dieses Flachbildschirm-TVs von Pioneer. Im Interesse sicherer und langfristig störungsfreier Benutzung dieses Geräts lesen Sie bitte vor der Inbetriebnahme den Abschnitt Wichtige Sicherheitshinweise vollständig durch.

Wichtige Sicherheitshinweise

- **Reinigung**—Das Netzkabel vor der Reinigung des Geräts von der Netzsteckdose abtrennen. Reinigen Sie das Gerät mit einem angefeuchteten Tuch. Verwenden Sie keine flüssigen Reiniger oder Aerosol-Sprays.
- **Wasser und Feuchtigkeit**—Benutzen Sie das Gerät nicht in der Nähe von Wasser, wie z.B. neben einer Badewanne, Spüle oder Waschwanne, an einem Swimmingpool oder in einem feuchten Keller.
- **Keine Vasen oder andere mit Wasser gefüllten Behälter auf dem Gerät abstellen.** Bei Eindringen von Wasser in das Gerät besteht Brand- und Stromschlaggefahr.
- **Sicherer Stand**—Stellen Sie das Produkt nicht auf instabilen Wagen, Ständern, Stativen oder Tischen usw. auf. Das Gerät könnte herunterfallen und eventuell schwere Verletzungen verursachen und/oder beschädigt werden. Nur vom Hersteller empfohlene oder mitgelieferte Wagen, Ständer, Stative, Halterungen oder Tische verwenden. Bei Wandmontage sind die Anleitungen des Herstellers unbedingt zu befolgen. Verwenden Sie ausschließlich vom Hersteller empfohlene Befestigungsteile.
- **Wenn das Produkt auf einem Wagen transportiert wird, darf es nur mit größter Vorsicht bewegt werden.** Bei plötzlichem Halten, übermäßiger Kraftanwendung und auf unebenem Boden kann das Produkt vom Wagen kippen.
- **Belüftung**—Das Gehäuse weist Schlitze und andere Öffnungen auf, die der Belüftung dienen. Diese Öffnungen dürfen nicht blockiert werden, da ungenügende Belüftung zu einem Wärmestau und/oder einer Verkürzung der Produktlebensdauer führen kann. Stellen Sie das Gerät nicht auf Betten, Sofas, Teppichen oder anderen Unterlagen auf, die die Belüftungsöffnungen blockieren könnten. Das Gerät ist nicht für Einbau bestimmt und darf nicht an beengten Plätzen wie in Bücherschränken oder Regalen aufgestellt werden, solange keine ausreichende Belüftung gewährleistet oder den Anweisungen des Herstellers nicht entsprochen ist.
- **Das in diesem Produkt verwendete LCD-Panel besteht aus Glas.** Es kann daher zerbrechen, wenn das Produkt fallen gelassen oder Druck darauf ausgeübt wird. Seien Sie vorsichtig, damit Sie sich nicht durch gebrochene Glasstücke verletzen, falls das LCD-Panel bricht.
- **Wärmequellen**—Stellen Sie das Produkt nicht in der Nähe von Heizkörpern, Heizgeräten, Öfen oder anderen Geräten (einschließlich Verstärker) auf, die Hitze abstrahlen.
- **Wegen Brandgefahr auf keinen Fall Kerzen oder andere Objekte mit offener Flamme auf oder neben dem Gerät abstellen.**
- **Nicht das Fernsehgerät oder andere schwere Gegenstände auf dem Netzkabel abstellen, da anderenfalls Brand- und Stromschlaggefahr besteht.**
- **Nicht über lange Zeit ein Standbild anzeigen, da dadurch ein Nachbild zurückbleiben könnte.**
- **Wenn der Netzstecker angeschlossen ist, wird stets auch Strom verbraucht.**
- **Wartung**—Versuchen Sie nicht, das Produkt selbst zu warten. Beim Entfernen von Abdeckungen bestehen Stromschlag- und andere potentielle Gefahren. Lassen Sie Wartungsarbeiten stets von einem qualifizierten Servicetechniker vornehmen.



Das LCD-Panel ist ein Hochtechnologie-Produkt, das eine hohe Bildqualität bietet. Wegen der hohen Pixelzahl können sporadisch einige nicht aktive Pixel als feste blaue, grüne oder rote Punkte auf dem Bildschirm erscheinen. Dies liegt innerhalb der Produktspezifikationen und stellt keine Störung dar.

Vorsichtsmaßnahmen beim Transport des TV

Achten Sie darauf, dass der TV beim Transportieren nicht an den Lautsprechern gehalten wird. Der TV ist stets von zwei Personen mit beiden Händen zu tragen—mit jeweils einer Hand an beiden Seiten des TV.

WICHTIG



Das Blitzsymbol in einem Dreieck weist den Benutzer darauf hin, dass eine Berühungsgefahr mit nicht isolierten Teilen im Geräteinneren, die eine gefährliche Spannung führen, besteht. Die Spannung kann so hoch sein, dass sie die Gefahr eines elektrischen Schlages birgt.



ACHTUNG:
UM SICH NICHT DER GEFAHR EINES ELEKTRISCHEN SCHLAGES AUSZusetzen, DÜRFEN SIE NICHT DEN DECKEL (ODER DIE RÜCKSEITE) ENTFERNEN. IM GERÄTEINNEREN BEFINDEN SICH KEINE VOM BENUTZER REPARIERBAREN TEILE. ÜBERLASSEN SIE REPARATUREN DEM QUALIFIZIERTEN KUNDENDIENST.



Ein Ausrufezeichen in einem Dreieck weist den Benutzer auf wichtige Bedienungs- und Wartungsanweisungen in den Dokumenten hin, die dem Gerät beiliegen.

D3-4-2-1-1_Ge

WARNUNG

Bewahren Sie Batterien nicht in direktem Sonnenlicht oder an anderen, extrem heißen Orten auf wie z. B. im Innenraum eines Fahrzeugs oder in der Nähe einer Heizung. Dadurch können die Batterien auslaufen, sich überhitzen, explodieren oder in Brand geraten. Auch kann dies die Lebensdauer der Batterien verringern.

D3-4-2-3-3_Ge

Fernbedienung

- 1 **TV (TV) (Bereitschaft/Ein)**
(Seite 16)
- 2 **INPUT1-8**
Wählt eine Eingangsquelle (Seite 16).
- 3 **Tasten für Modus-Umschaltung TV**
Schaltet auf den normalen Analog-TV-Modus.
DTV
Zum Aufrufen des Digital-TV-Modus.
RADIO
DTV: Zum Umschalten zwischen dem Radio- und Datenmodus.
 - Wenn bei DVB nur Datenprogramme (keine Radioprogramme) übertragen werden, werden die Radioprogramme übersprungen.
- 4 **Zifferntasten 0-9**
Zum Wählen des Kanals.
Zum Eingeben der gewünschten Nummern.
Wählt im Teletext-Modus die Seite.
 - Wenn bei der „Autoinstallation“ (Seite 32) die nordischen Länder (Schweden, Norwegen, Finnland, Dänemark und Island) gewählt wurden, sind die DTV-Dienste vierstellig. Wenn ein anderes Land gewählt wurde, sind die DTV-Dienste dreistellig.
- 5 **INFO**
Zum Anzeigen von Senderdaten (Kanalnummer, Signal, usw.) in der oberen rechten Bildschirmcke (Seite 37).
- 6 **CH RETURN**
Zum Zurückschalten auf den vorher gewählten Kanal oder externen Eingang.
- 7 **P +/- (E/3)**
Wählt den TV-Kanal.
Wählt im Teletext-Modus die Seite.
- 8 **Stumm**
Schaltet den TV-Ton ein/aus.
- 9 **EXIT**
Zum Schließen des „HOME MENU“-Bildschirms.
- 10 **Cursor**
Zum Wählen des gewünschten Punktes im Einstellmenü.
ENTER
Zum Ausführen eines Befehls im „HOME MENU“-Bildschirm.
ATV/DTV: Ruft die Programmliste auf, wenn kein anderes „HOME MENU“ angezeigt ist.
- 11 **HOME MENU**
Zum Anzeigen/Schließen des „HOME MENU“.

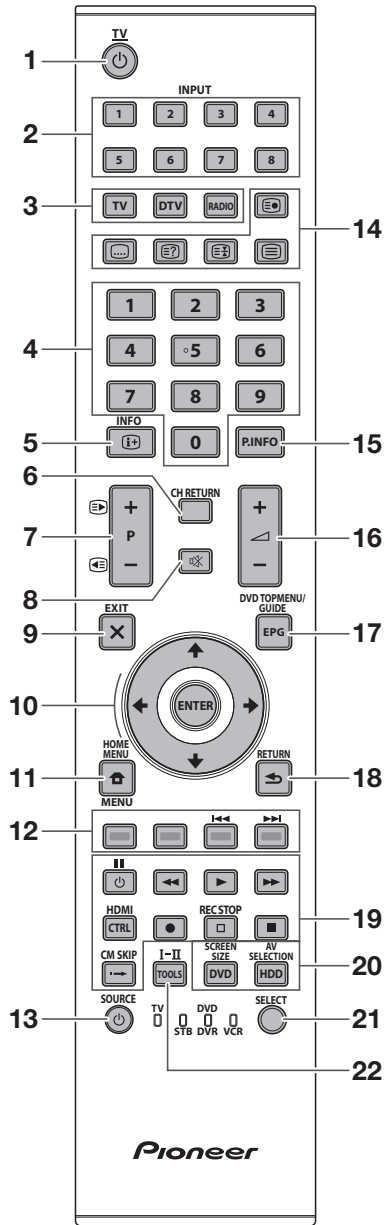

- 12 **Farbentasten (Rot/Grün/Gelb/Blau)**
Die Farbentasten dienen zum Wählen der in der betreffenden Farbe auf dem Bildschirm angezeigten Punkte (z.B. EPG, MHEG-5, Teletext).
- 13 **SOURCE**
(Seite 6-7)

- 14 **Tasten für praktische Funktionen**
E (Unterseite)
(Seite 20)
E (Untertitel)
Schaltet Untertitelsprachen ein/aus (Seiten 20 und 34).
E? (Verdeckten Teletext anzeigen)
(Seite 20)
E3 (Einfrieren/Halten)
Zum Anhalten eines Bewegtbilds auf dem Bildschirm.
Teletext: Zum Stoppen des automatischen Aktualisierens der Teletextseiten bzw. Deaktivieren des Haltemodus.
E (Teletext)
ATV: Zum Anzeigen von analogem Teletext (Seite 20).
DTV: Wählt MHEG-5 und Teletext für DTV (Seite 20).
- 15 **P.INFO**
Zeigt in der oberen linken Bildschirmcke die bei digitalen Videoprogrammen ausgestrahlten Programm-Infos an (nur DTV).
- 16 **+/- (Lautstärke)**
Erhöht/senkt die TV-Lautstärke.
- 17 **EPG**
DTV: Zeigt den EPG-Bildschirm an (Seiten 17-19).
- 18 **RETURN**
Zum Zurückkehren zum vorherigen „HOME MENU“.
- 19 **Tasten für HDMI CONTROL**
Diese HDMI CONTROL-Tasten können verwendet werden, wenn über HDMI-Kabel ein externes Gerät angeschlossen ist, das mit HDMI CONTROL kompatibel ist. Näheres siehe Seiten 26 und 28.
- 20 **Tasten für Bildeinstellungen**
SCREEN SIZE
Wählt eine Bildgröße (Seiten 35 und 39).
AV SELECTION
Wählt eine Videoeinstellung (Seite 31).
- 21 **SELECT**
Zum Weiterschalten zwischen **TV**, **STB**, **DVD/DVR** und **VCR**, um ein anderes angeschlossenes Gerät über die mitgelieferte Fernbedienung zu steuern (Seite 4-7).
- 22 **I-II (Tonmodus)**
Zum Wählen des Tonmultiplex-Modus (Seite 16).

ZUR BEACHTUNG

- Halten Sie gleichzeitig **9** und **18** an der Fernbedienung gedrückt, um die „100 Hz“-Demonstration per Dualbildschirm anzuzeigen.

Steuern von anderen Geräten mit der mitgelieferten Fernbedienung

Mit der mitgelieferten Fernbedienung können Sie auch andere angeschlossene Geräte steuern: Set-Top Box (STB), DVD-Spieler, DVD/HDD-Recorder (DVR), BD-Spieler oder VCR (Videorecorder).

Um diese Funktion benutzen zu können, müssen Sie an der mitgelieferten Fernbedienung den richtigen Herstellercode für das zu steuernde Gerät voreinstellen. Zum Steuern des Geräts wählen Sie bitte an der Fernbedienung mit **SELECT** zwischen **TV**, **STB**, **DVD/DVR** und **VCR** den für das betreffende Gerät geeigneten Modus. Die betreffende Modusanzeige an der Fernbedienung zeigt an, welcher Modus aktuell gewählt ist.

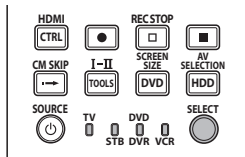

ZUR BEACHTUNG

- Zum Steuern eines BD-Spielers wählen Sie bitte den DVD/DVR-Modus.

Herstellercodes voreinstellen

- 1 Wählen Sie mit **SELECT** an der Fernbedienung je nach Gerät zwischen STB, DVD/DVR und VCR den geeigneten Modus.
- 2 Vergewissern Sie sich, dass die Anzeige des zuvor gewählt gewesenen Modus, erlischt und drücken Sie dann an der Fernbedienung bei gedrückt gehaltener Taste **SELECT** die Taste **1**.
 - Die betreffende Modusanzeige blinkt.
- 3 Geben Sie mit **0-9** den dreistelligen Herstellercode ein.
 - Entnehmen Sie den geeigneten Code bitte der Herstellercode-Liste. Die Modusanzeige leuchtet etwa eine Sekunde lang und erlischt dann wieder, womit die Voreinstellung des Herstellercodes beendet ist.

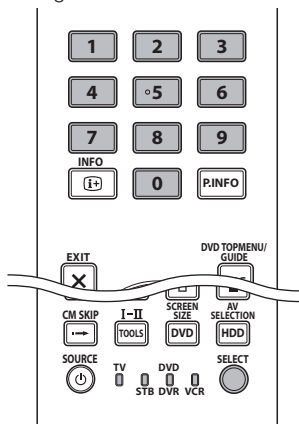

ZUR BEACHTUNG

- Falls Sie bei blinkender Modusanzeige nicht innerhalb von circa einer Minute die nächste Bedienung vornehmen, wird der Code-Eingabevorgang abgebrochen.
- Falls ein Code eingegeben wurde, der in der Liste nicht enthalten ist, blinkt eine der Modusanzeigen circa eine Sekunde lang beschleunigt und dann wieder wie vorher.
- Sie können den Code-Eingabevorgang während des Blinkens einer Modusanzeige vorzeitig abbrechen, indem Sie **SELECT** an der Fernbedienung drücken.
- Die ab Werk voreingestellten Herstellercodes für die Modi STB, DVD/DVR und VCR sind „000“ beziehungsweise „100“ und „500“.

Herstellercodes

- * Einige der in den Listen aufgeführten Geräte sind eventuell nicht oder nur teilweise über die mitgelieferte Fernbedienung bedienbar.

STB	
000	PIONEER 1 (Werksvorgabe)
001	PIONEER 2
002	CANAL SATELLITE
003	HUMAX
004	PAGE 1
005	PAGE 2
006	QUALI-TV
007	SKY DIGITAL

DVD	
100	PIONEER 1 (Werksvorgabe)
101	PIONEER 2
102	AKAI
103	DENON
104	HITACHI
105	JVC
106	KENWOOD 1
107	KENWOOD 2
108	PANASONIC 1
109	PANASONIC 2
110	PHILIPS 1
111	PHILIPS 2
112	SAMSUNG
113	SHARP
114	SONY 1
115	SONY 2
116	SONY 3
117	THOMSON
118	TOSHIBA
119	YAMAHA

Einleitung

DVR

200	PIONEER 1
201	PIONEER 2
202	PIONEER 3
203	PANASONIC
204	PHILIPS 1
205	PHILIPS 2
206	SHARP
207	SONY
208	TOSHIBA

BD

300	PIONEER
301	LG
302	PANASONIC
303	SAMSUNG
304	SONY
305	TOSHIBA

VCR

500	PIONEER 1 (Werksvorgabe)
501	PIONEER 2
502	AIWA 1
503	AIWA 2
504	AKAI 1
505	AKAI 2
506	AKAI 3
507	DAEWOO
508	GRUNDIG 1
509	GRUNDIG 2
510	GRUNDIG 3
511	GRUNDIG 4
512	HITACHI 1
513	HITACHI 2
514	HITACHI 3
515	JVC 1
516	JVC 2
517	JVC 3
518	JVC 4
519	JVC 5
520	LOEWE 1
521	LOEWE 2
522	MATSUI
523	ORION
524	PANASONIC 1
525	PANASONIC 2
526	PHILIPS 1

VCR

527	PHILIPS 2
528	PHILIPS 3
529	SANYO
530	SAMSUNG 1
531	SAMSUNG 2
532	SAMSUNG 3
533	SAMSUNG 4
534	SHARP
535	SONY 1
536	SONY 2
537	SONY 3
538	SONY 4
539	SONY 5
540	SONY 6
541	SONY 7
542	THOMSON
543	TOSHIBA

Benutzung mit anderen Geräten (STB)

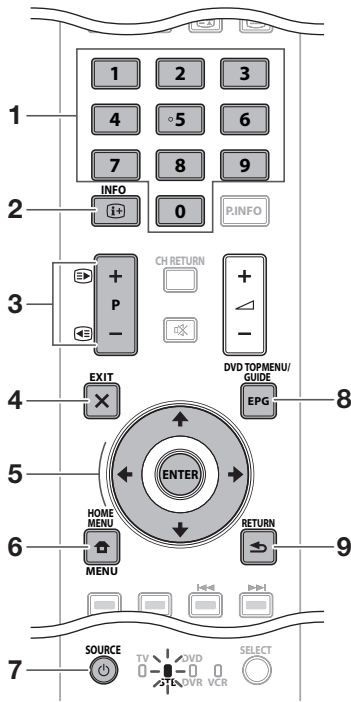

● Steuertasten für STB (Set-Top Box)

Im STB-Modus sind die Tasten der Fernbedienung mit den folgenden Funktionen belegt.

- 1 0-9**
Dienen als Zifferntasten.
- 2 INFO**
Zum Anzeigen von Informationen über das aktuelle Programm.
- 3 P+/-**
Zum Abstimmen auf einen höheren oder niedrigeren Kanal.
- 4 EXIT**
Zum Schließen des Programmenüs oder der Programmführers (Broadcasting Guide).
- 5 ENTER**
Zum Aktivieren der gewählten Funktion.
▲/▼/◀/▶
Zum Wählen von Gegenständen im Programmenü oder Programmführer (Broadcasting Guide).
- 6 MENU**
Zum Aufrufen des Programmenüs drücken.
- 7 SOURCE** 
Schaltet die Set-Top Box ein und aus.
- 8 GUIDE**
Zum Aufrufen des Programmführers (Broadcasting Guide).
- 9 RETURN**
Wenn das Programmenü angezeigt ist, ruft diese Taste den unmittelbar zuvor angezeigten Bildschirm zurück.

Benutzung mit anderen Geräten (VCR)

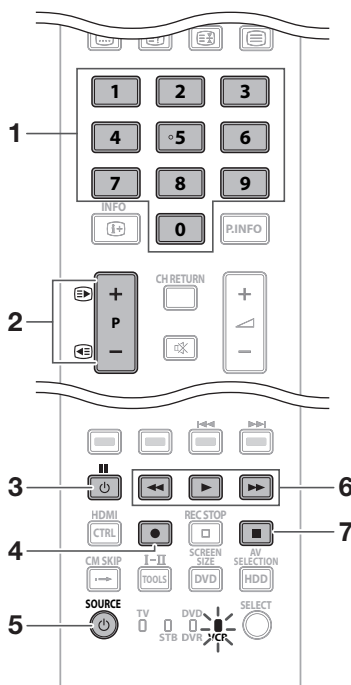

● VCR-Steuertasten

Im VCR-Modus sind die Tasten der Fernbedienung mit den folgenden Funktionen belegt.

- 1 0-9**
Dienen als Zifferntasten.
- 2 P+/-**
Zum Wählen des Kanals beim Fernsehgerät des Videorecorders.
- 3 II (PAUSE/STANDBILD)**
Zum Umschalten auf Pause und Standbild.
- 4 ● (AUFNAHME)**
Startet die Aufnahme.
- 5 SOURCE** 
Schaltet den Videorecorder ein und aus.
- 6 ◀◀ (RÜCKLAUF)**
Spult das Band zurück und ermöglicht Bildsuche.
▶▶ (WIEDERGABE)
Startet die Wiedergabe.
▶▶ (VORLAUF)
Spult das Band vor und ermöglicht Bildsuche.
- 7 ■ (STOPP)**
Stoppt die Wiedergabe.

Benutzung mit anderen Geräten (DVD/DVR)

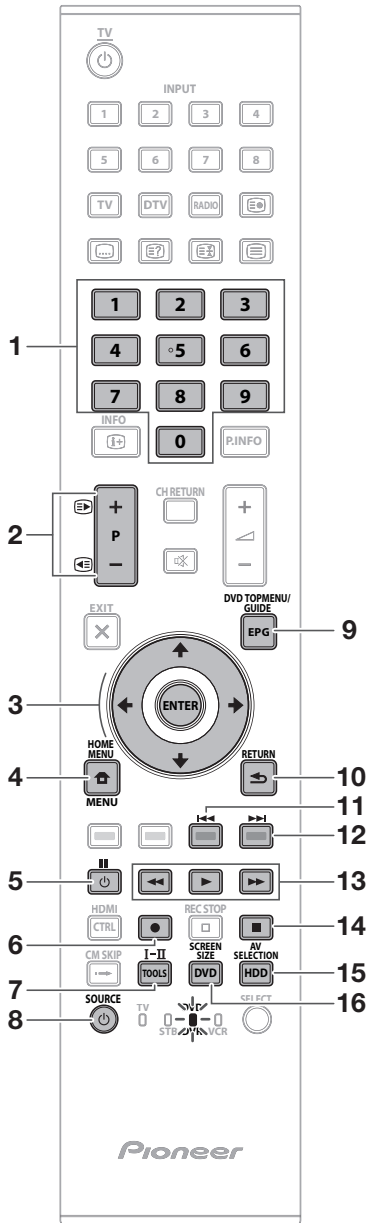

● DVD/DVR-Steuertasten

Im DVD/DVR-Modus sind die Tasten der Fernbedienung mit den folgenden Funktionen belegt.

- 1 0-9**
Dienen als Zifferntasten.
- 2 P +/- (nur DVD/HDD-Recorder (DVR))**
Zum Ändern des Kanals beim eingebauten Tuner des DVD/HDD-Recorders (DVR).
- 3 ENTER**
Zum Aktivieren der gewählten Funktion.
↑/↓/←/→
Zum Wählen von Punkten im DVD-Menü.
- 4 MENU**
Zum Anzeigen des DVD-Menüs.
- 5 || (PAUSE/STANDBILD)**
Zum Umschalten auf Pause und Standbild.
- 6 ● (AUFNAHME) (nur DVD/HDD-Recorder (DVR))**
Startet die Aufnahme.
- 7 TOOLS (nur Pioneer BD-Spieler)**
Zum Anzeigen des „TOOLS“-Menüs.
- 8 SOURCE**
Zum Ein- und Ausschalten des DVD-Spielers oder DVD/HDD-Recorders (DVR).
- 9 DVD TOP MENU**
Auf Drücken dieser Taste erscheint das DVD-Topmenü.
- 10 RETURN**
Wenn das DVD-Menü angezeigt ist, ruft diese Taste den unmittelbar zuvor angezeigten Bildschirm zurück.
- 11 ◀◀ (KAPITELZURÜCK)**
Jedes Drücken schaltet auf den Anfang des vorherigen Kapitels zurück.
- 12 ▶▶ (KAPITELVOR)**
Jedes Drücken schaltet auf zum Anfang des nächsten Kapitels weiter.
- 13 ▶▶▶ (WIEDERGABE)**
Startet die Wiedergabe.
- 14 ■ (STOPP)**
Startet den schnellen Vorlauf.
Stoppt die Wiedergabe oder Aufnahme. Bei manchen DVD-Spielern und DVD/HDD-Recordern (DVRs) öffnet zweimaliges Drücken die Disc-Lade.
REC STOP (nur DVD/HDD-Recorder (DVR))
Drücken Sie gleichzeitig ● und ■, um die Aufnahme zu stoppen. Diese Bedienung ist nur bei DVD/HDD-Recordern (DVRs) von Pioneer und Sony möglich.
- 15 HDD (nur DVD/HDD-Recorder (DVR))**
Zum Wählen der Festplatte (HDD) für Wiedergabe oder Aufnahme.
- 16 DVD (nur DVD/HDD-Recorder (DVR))**
Zum Wählen der DVD für Wiedergabe oder Aufnahme.

ZUR BEACHTUNG

- Im DVD/DVR-Modus können Sie einen BD-Spieler steuern.
- DVD-Spieler, DVD/HDD-Recorder (DVR) und BD-Spieler sind nicht gleichzeitig wählbar.

Marken



- „HDMI, das HDMI-Logo und High-Definition Multimedia Interface sind Warenzeichen oder eingetragene Warenzeichen der HDMI Licensing LLC.“



- Hergestellt unter Lizenz von Dolby Laboratories.
- „Dolby“ und das Doppel-D-Symbol sind Warenzeichen von Dolby Laboratories.



- TruSurround XT, SRS und das (●●) Symbol sind Warenzeichen von SRS Labs, Inc.
- TruSurround XT Technologie wird unter Lizenz von SRS Labs, Inc. mit eingeschlossen.



- Das „HD ready 1080P“ Logo ist ein Warenzeichen von EICTA.



- Das DVB-Logo ist eine eingetragenes Warenzeichen des Projekts Digital Video Broadcasting—DVB.

- „x.v.Colour“ und **x.v.Colour** sind Marken von Sony Corporation.



TV (Vorderseite)

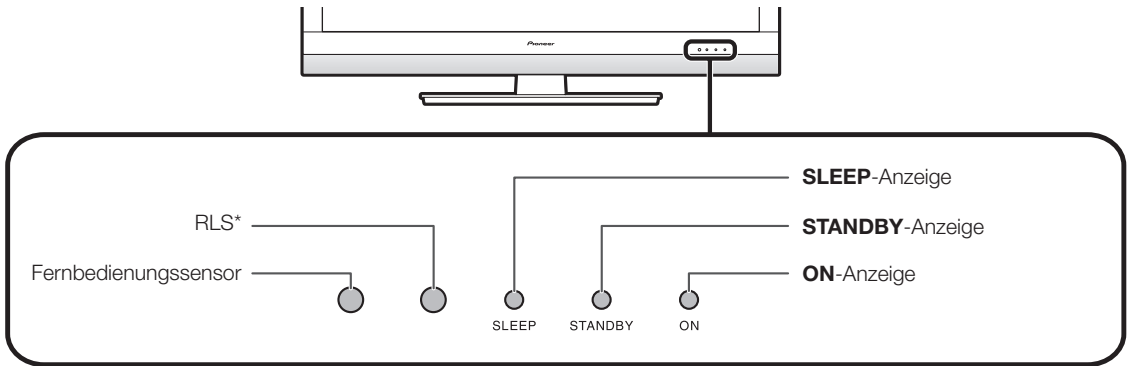

* RLS = Room Light Sensor (Raumlichtsensor)

TV (Rückseite)

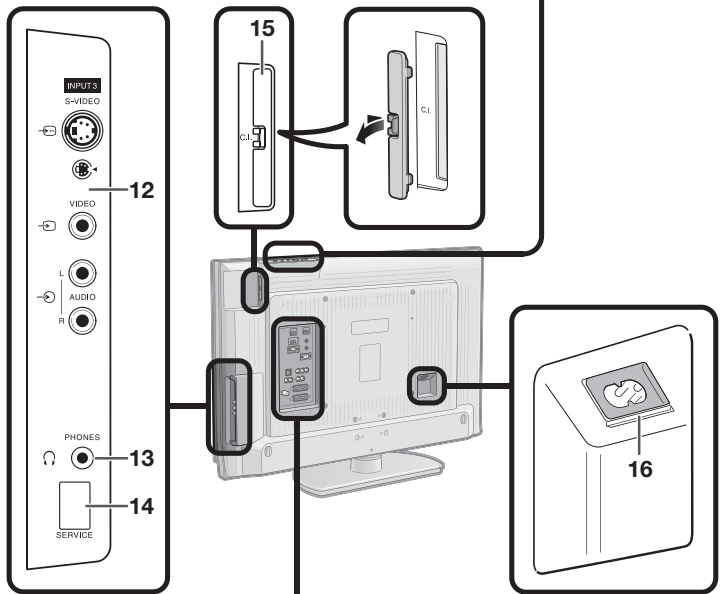
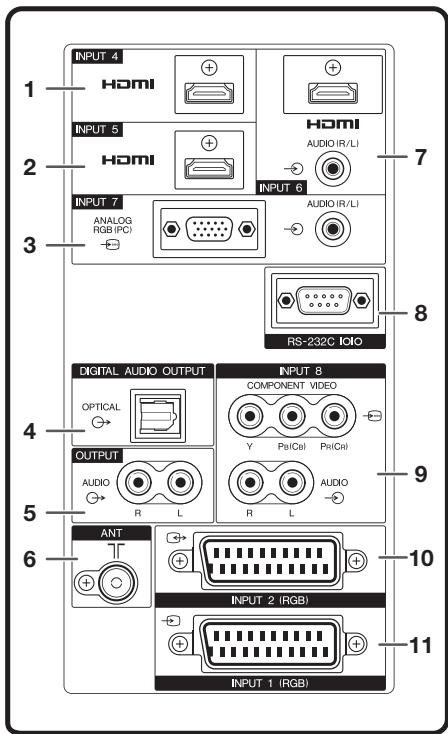
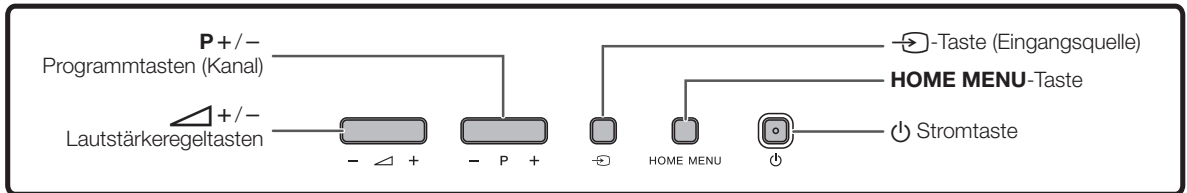

WARNUNG:
Ein übermäßig hoher Schalldruck vom Ohr- oder Kopfhörer kann eine Gehörschädigung verursachen.

- | | | |
|---------------------------------------|------------------------------------|----------------------------------|
| 1 INPUT4 (HDMI)-Buchse | 7 INPUT6 (HDMI/AUDIO)-Buchsen | 12 INPUT3-Buchsen |
| 2 INPUT5 (HDMI)-Buchse | 8 RS-232C-Buchse | 13 PHONES (Kopfhörer) |
| 3 INPUT7 (ANALOGUE RGB/AUDIO)-Buchsen | 9 INPUT8 (COMPONENT/AUDIO)-Buchsen | 14 SERVICE-Anschluss |
| 4 DIGITAL AUDIO OUTPUT-Buchse | 10 INPUT2 (RGB)-Buchse | 15 COMMON INTERFACE-Steckplatz |
| 5 OUTPUT (AUDIO)-Buchsen | 11 INPUT1 (RGB)-Buchse | 16 AC INPUT-Buchse (Netzeingang) |
| 6 ANT-Buchse (Antenne) | | |

Vorbereitung

Mitgeliefertes Zubehör

Fernbedienung (× 1)



Seiten 3 und 11

Netz kabel (× 2)



Seite 14

Kabelklemme (× 1)

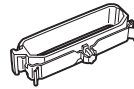

Seite 14

Ständer (× 1)

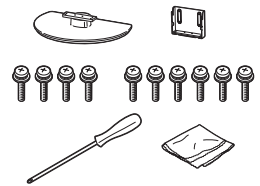

Seite 10

- Bedienungsanleitung (dies Exemplar)
- Garantiekarte

- Alkalibatterie (Micro bzw. „AA“) (× 2) ... Seite 11

Anbringen des Ständers

- Vor dem Anbringen (oder Abnehmen) des Ständers bitte das Netzkabel vom Netzeingang (AC INPUT) trennen.
- Vor den Arbeiten bitte eine Decke oder Ähnliches auf der vorgesehenen Ablagefläche für den TV ausbreiten. So schützen Sie den TV vor einer etwaigen Beschädigung.

VORSICHT

- Befestigen Sie den Ständer in korrekter Ausrichtung.
- Stellen Sie sicher, dass die Anweisungen befolgt werden. Bei falsch angebrachtem Ständer besteht die Gefahr, dass der TV umkippt.

- 1** Vergewissern Sie sich, dass dem Ständer alle zehn Schrauben beige packt sind.



- 2** Befestigen Sie wie gezeigt mit dem Schraubenzieher (mitgeliefert) die Stütze des Ständers mit Hilfe der sechs Schrauben am Sockel.

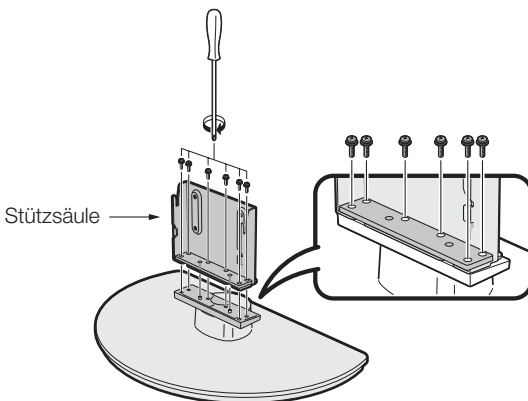

- 3** Einsetzen des Ständers.

- ① Schieben Sie den Ständer in die Öffnungen am Boden des TV (Halten Sie den Ständer so, dass dieser nicht von der Kante der Arbeitsfläche fällt).
- ② Setzen Sie die vier kurzen Schrauben auf die vier Löcher in der TV-Rückseite an und ziehen Sie sie fest.

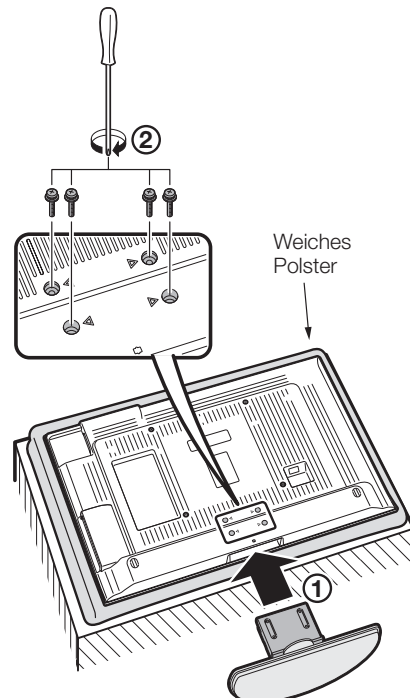

ZUR BEACHTUNG

- Zum Abnehmen des Ständers die obigen Schritte bitte sinngemäß umgekehrt rückwärts ausführen.

Einlegen der Batterien

Bevor Sie den TV erstmals in Betrieb nehmen, setzen Sie bitte die beiden mitgelieferten Alkali-Microbatterien („AA“) ein. Wenn die Batterien erschöpft sind und die Fernbedienung nicht mehr funktioniert, sind sie durch neue Microbatterien zu ersetzen.

- 1 Öffnen Sie den Batteriefachdeckel.
- 2 Setzen Sie die beiden mitgelieferten Alkali-Microbatterien („AA“) ein.
 - Legen Sie die Batterien so ein, dass die Pole auf die entsprechenden Markierungen (+) und (-) im Batteriefach ausgerichtet sind.
- 3 Schließen Sie den Batteriefachdeckel.

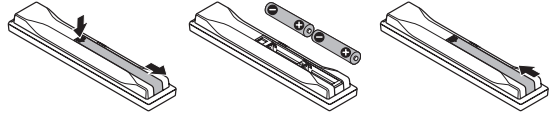

VORSICHT

Die falsche Verwendung von Batterien kann zum Austreten von Batterieflüssigkeit und Explodieren der Batterien führen. Stellen Sie sicher, dass die folgenden Anweisungen befolgt werden.

- Verwenden Sie unterschiedliche Batterietypen nicht zusammen. Unterschiedliche Typen weisen unterschiedliche Eigenschaften auf.
- Verwenden Sie alte und neue Batterien nicht gemeinsam. Dies kann die Lebensdauer der neuen Batterie verkürzen und evtl. ein Auslaufen der alten Batterie zur Folge haben.
- Entnehmen Sie die Batterien, wenn diese verbraucht sind. Aus den Batterien ausgetretene Batteriesäure kann Hautreizungen verursachen. Etwaige ausgetretene Batteriesäure sorgsam mit einem Tuch entfernen.
- Bei den Batterien, die dem Produkt beiliegen, kann die Lebensdauer lagerungsbedingt verkürzt sein.
- Wenn die Fernbedienung längere Zeit nicht benutzt wird, entnehmen Sie bitte deren Batterien.
- Verwenden Sie beim Auswechseln der Batterien bitte Alkalibatterien anstelle von Zink-Kohle-Batterien.

BEIM ENTSORGEN VERBRAUCHTER BATTERIEN SIND DIE IM JEWEILIGEN LAND/GEBIET GELTENDEN GESETZLICHEN VORSCHRIFTEN UND UMWELTBESTIMMUNGEN ETC. ZU BEACHTEN.

D3-4-2-3-1_Ge

Benutzung der Fernbedienung

Zur Benutzung der Fernbedienung ist diese auf den Fernbedienungssensor zu richten. Bei Hindernissen im Signalweg zwischen Fernbedienung und Sensor ist einwandfreies Ansprechen nicht gewährleistet.

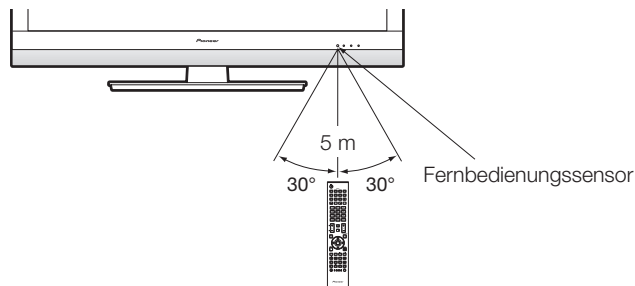

Vorsichtsmaßnahmen zur Fernbedienung

- Setzen Sie die Fernbedienung keinen Stößen aus. Setzen Sie die Fernbedienung auch keinen Flüssigkeiten aus und verwahren Sie sie nicht an Orten mit hoher Feuchtigkeit.
- Setzen Sie die Fernbedienung keiner direkten Sonnenbestrahlung aus. Durch die Hitze könnte sich das Gehäuse verformen.
- Die Fernbedienung funktioniert möglicherweise nicht richtig, wenn der Fernbedienungssensor des TV direkt von Sonnenlicht oder Beleuchtungsgeräten angestrahlt wird. Ändern Sie in diesem Fall den Winkel der Beleuchtung oder des TV oder verwenden Sie die Fernbedienung näher am Fernbedienungssensor.

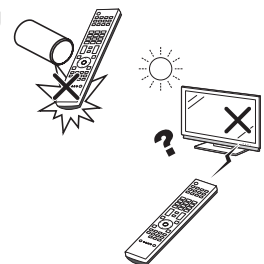

Vorsichtsmaßnahmen zur Installation

Bitte beachten Sie die folgenden Vorsichtsmaßnahmen, wenn Sie das Gerät mit Zubehör wie dem optionalen Standfuß installieren.

Bei Benutzung anderer Ständer, Halterungen oder ähnlicher Ausrüstungen

- Bitte beraten Sie sich im Ihrem Händler.
- Zum Installieren können die folgenden Befestigungslöcher verwendet werden.

Rückseite (KRL-37V)

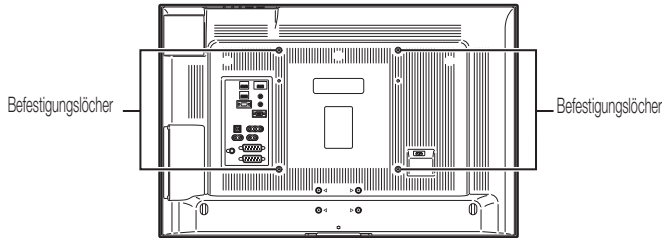

(KRL-32V)

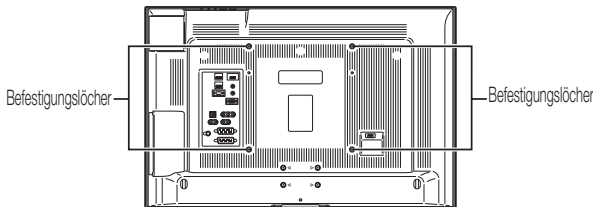

ZUR BEACHTUNG

- Zur Verwendung der Befestigungslöcher bitte die schwarzen Kappen und die Schrauben entfernen.

VORSICHT

- Verwenden Sie Schrauben M6 mit 12 bis 15 mm Tiefe gegenüber der Montagefläche des Flachbildschirm-TVs. Siehe rechts gezeigte Seitenansicht.
- Bitte achten Sie darauf, dass die Belüftungsöffnungen auf der Rückseite des Flachbildschirm-TVs nicht blockiert werden.
- Installieren Sie den Flachbildschirm-TV unbedingt auf eine ebenen Fläche, da das LCD-Panel des Produkts aus Glas hergestellt ist.
- Die in den Illustrationen nicht gezeigten Schraubenlöscher sind ausschließlich für die dafür bestimmten Produkte zu verwenden. Benutzen Sie sie auf keinen Fall für nicht dafür spezifizierte Produkte.

ZUR BEACHTUNG

- Pioneer übernimmt keine Haftung für etwaige Verletzungen oder Produktschäden, die aus der Verwendung von Befestigungsteilen resultieren.

Seitenansicht

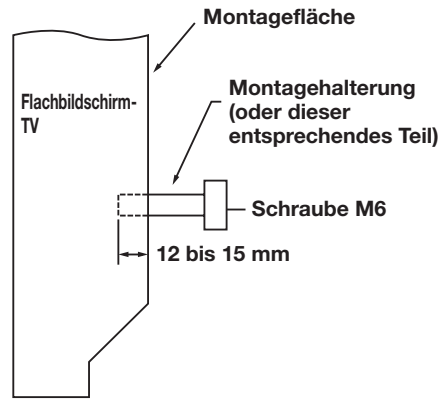

Kurzanleitung

Übersicht über die Erstinbetriebnahme

Führen Sie bei der Inbetriebnahme des TV zunächst der Reihe nach die folgenden Schritte durch. Je nach TV-Installation und Anschlüssen sind einige der Schritte eventuell nicht erforderlich.

1

Vorbereitung

- 1 Schließen Sie das Antennenkabel an die Antennenbuchse an (Seite 14).

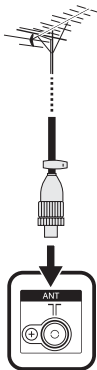

- 2 Falls erforderlich, zum Betrachten von verschlüsselten Programmen eine Smart-Karte in den Common Interface-Steckplatz einsetzen (Seiten 14 und 25).



- 3 Schließen Sie das Netzkabel an den TV an (Seite 14).

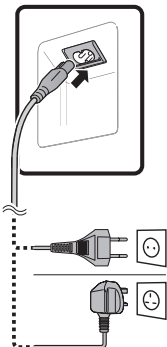

2

Einschalten und Autoinstallation durchführen

- 1 Schalten Sie den TV mit  ein (Seite 16).

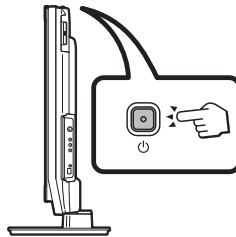

- 2 Führen Sie die anfängliche Autoinstallation durch (Seite 15).

- ✓ Sprache-Einstellung



- ✓ Land-Einstellung

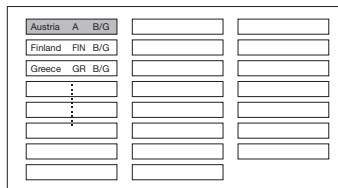

- ✓ Kanalsuche-Einstellung

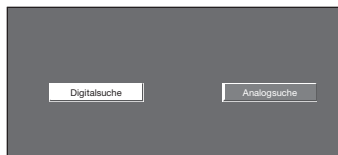

Starten Sie die Kanalsuche

3

Fernsehen

- 1 **Herzlichen Glückwunsch! Jetzt können Sie fernsehen.**
- 2 Richten Sie erforderlichenfalls die Antenne auf maximalen Signalempfang aus (Seite 15).

Externe Geräte anschließen

- 1 Schließen Sie gemäß Anleitung etwaige externe Geräte wie DVD-Spieler/Recorder an (Seiten 21–23).

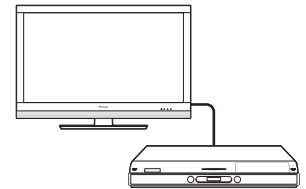

- 2 Schließen Sie gemäß Anleitung etwaige externe Audiogeräte wie Lautsprecher/Verstärker an (Seiten 21 und 24).



Vor dem Einschalten des Geräts

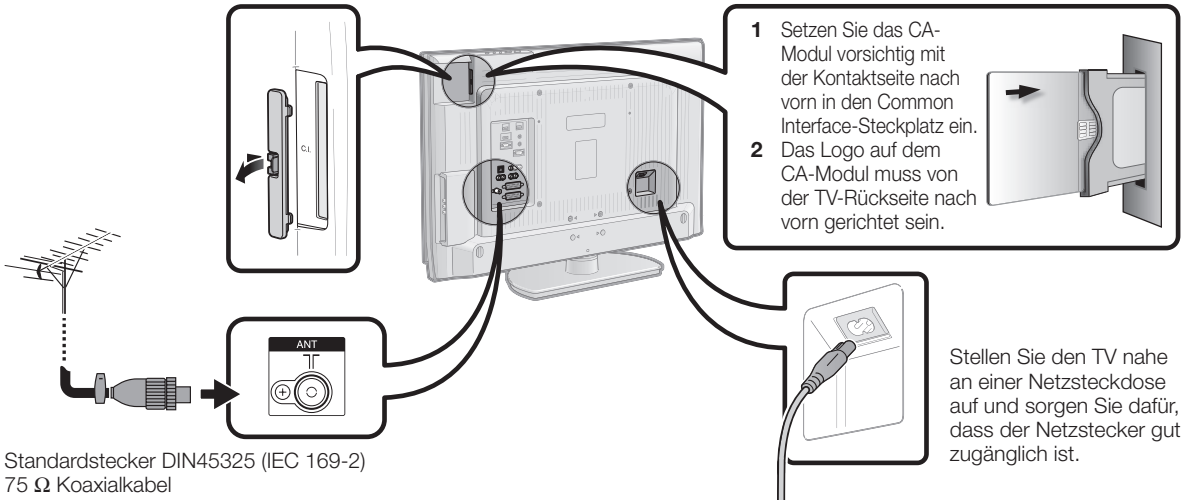

Spannungsversorgung der Antenne

Um digitale/terrestrische Programme empfangen zu können, muss die Antenne nach dem Anschließen des Antennenkabels an die Antennenbuchse auf der Rückseite des TV mit Spannung versorgt werden.

- 1 Rufen Sie mit das „HOME MENU“ auf.
- 2 Wählen Sie mit den Punkt „Einstellungen“.
- 3 Wählen Sie mit „Antennensetup - DIGITAL“ und drücken Sie dann **ENTER**.
- 4 Wählen Sie mit „Speise- Spannung“ und drücken Sie dann **ENTER**.
- 5 Wählen Sie mit „Ein“ und drücken Sie dann **ENTER**.

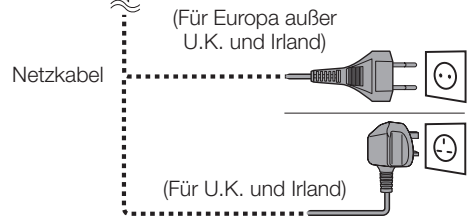

Bündeln der Kabel

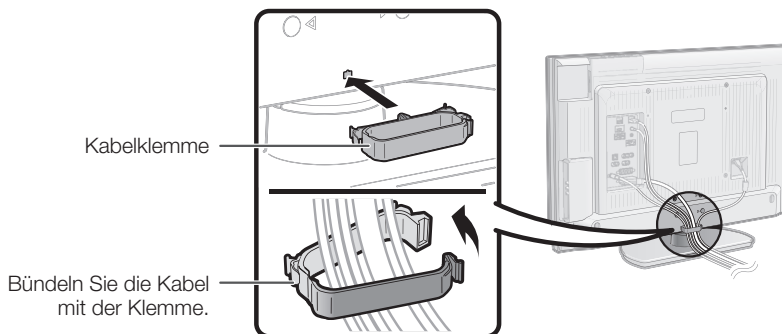

Anfängliche Autoinstallation

Wenn der TV nach dem Kauf zum ersten Mal eingeschaltet wird, erscheint der Assistent für die anfängliche Autoinstallation. Folgen Sie bitte den Anzeigen und nehmen Sie der Reihe nach die erforderlichen Einstellungen vor.

Kontrollieren Sie vor dem Einschalten das Folgende:

- Ist das Antennenkabel angeschlossen?
- Ist das Netzkabel angeschlossen?

- 1 Drücken Sie am TV.
 - Der Assistent für die anfängliche Autoinstallation erscheint.
- 2 Einstellen der OSD-Sprache.

English		
Italiano		
Svenska		
⋮		

Wählen Sie mit /// die gewünschte Sprache und drücken Sie dann **ENTER**.

- 3 Einstellen des Lands (Standort des TV).

Austria A B/G		
Finland FIN B/G		
Greece GR B/G		
⋮		

Wählen Sie mit /// Ihr Land oder Gebiet und drücken Sie dann **ENTER**.

- Diese Einstellanzeige erscheint nur bei der Erstinbetriebnahme.

- 4 Starten der Kanalsuche.

Digitalsuche
Analogsuche

Wählen Sie mit / „Digitalsuche“ oder „Analogsuche“ und drücken Sie dann **ENTER**.

- Um nach weiteren Sendern zu suchen, führen Sie bitte „Zusätzliche Suche“ über das „Programm-Einstellungen“-Menü aus (Seiten 32 und 33).
- Wenn Sie sowohl analoge als auch digitale Programme sehen möchten, sollten Sie die Kanalsuche-Einstellung für beide Formate vornehmen.

BEISPIEL

- Falls Sie „Digitalsuche“ im Assistent für die anfängliche Autoinstallation ausführen, sollten Sie die „Analogsuche“ über „Autoinstallation“ im „Einstellungen“-Menü vornehmen.

- 5 Der TV sucht, sortiert und speichert alle TV-Programme, die bei den aktuellen Einstellungen mit der angeschlossenen Antenne empfangbar sind.

- Um die laufende anfängliche Autoinstallation abubrechen, drücken Sie bitte (**RETURN**).

ZUR BEACHTUNG

- Wenn Schritt 4 ausgeführt worden ist, bevor der TV wieder ausgeschaltet wird, erscheint der Assistent für die anfängliche Autoinstallation danach nicht mehr. Die Autoinstallation kann über das „Einstellungen“-Menü auch später wieder neu gestartet werden (Seite 32).
- Der Assistent für die anfängliche Autoinstallation wird automatisch geschlossen, wenn der TV länger als 30 Minuten nicht bedient wird, bevor in Schritt 5 die Kanalsuche startet.

Prüfen der Signal- und Kanalstärke

Wenn Sie eine DVB-T-Antenne neu installieren oder positionieren, sollten Sie die Ausrichtung der Antenne anhand der Antennensetup-Anzeige auf guten Empfang optimieren.

- 1 Rufen Sie mit das „HOME MENU“ auf.
- 2 Wählen Sie mit / „Einstellungen“.
- 3 Wählen Sie mit / „Antennensetup - DIGITAL“ und drücken Sie dann **ENTER**.

● Kontrollieren der Signalstärke

Wählen Sie mit / „Signalstärke“.

Speise- Spannung	
Signalstärke	
Kanalstärke	Kan.-Nr. 21
	Signalstärke
	Augenblicklich 0 Maximal 0
	Qualität
	Augenblicklich 0 Maximal 0

● Kontrollieren der Kanalstärke

Wählen Sie mit / „Kanalstärke“ und drücken Sie dann **ENTER**.

- Sie können mit den Zifferntasten **0-9** ein bestimmtes Frequenzband anweisen.

Speise- Spannung	4 7 4 . 0 MHz
Signalstärke	
Kanalstärke	Kan.-Nr. 21
	Signalstärke
	Augenblicklich 0 Maximal 0
	Qualität
	Augenblicklich 0 Maximal 0

- 4 Passen Sie die Position und Ausrichtung der Antenne so an, dass Sie die größtmöglichen Werte für „Signalstärke“ und „Qualität“ erhalten.

ZUR BEACHTUNG

- Die richtige Ausrichtung der Antenne kann anhand der Werte von „Signalstärke“ und „Qualität“ kontrolliert werden.

Fernsehen

Täglicher Betrieb

Ein- und Ausschalten

Ein- und Ausschalten des Geräts

Drücken Sie  am TV.

Drücken Sie zum Ausschalten  am TV.

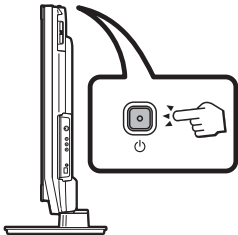

ZUR BEACHTUNG

- Wenn Sie den Strom mit  am TV ausschalten, werden die EPG-Daten (Elektronische Programmzeitung) gelöscht und etwaige vorprogrammierte Timeraufnahmen vom TV nicht mehr ausgeführt.

Bereitschaftsmodus

In Bereitschaftsmodus

Wenn der TV eingeschaltet ist, können Sie diesen mit  (TV) an der Fernbedienung auf Bereitschaft schalten.

Einschalten aus Bereitschaft

Drücken Sie aus der Bereitschaft  (TV) an der Fernbedienung.

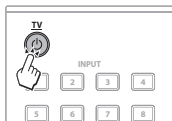

Status der TV-Anzeigelampe

TV-Anzeige	Status
ON (Blau)	Strom ein
STANDBY (Rot)	Bereitschaft
SLEEP (Orange)	Ausschalttimer eingeschaltet

ZUR BEACHTUNG

- Wenn der TV längere Zeit nicht benutzt wird, stellen Sie sicher, dass das Netzkabel von der Netzsteckdose getrennt wird.
- Eine geringe Menge Strom wird auch dann verbraucht, wenn  ausgeschaltet ist.

Umschalten zwischen analogen und digitalen Programmen

Betrachten von digitalen Programmen



Betrachten von analogen Programmen



Wechseln des Kanals

Mit P + / - :



Mit 0-9:



Wählen einer externen Videoquelle



Wenn der Anschluss erfolgt ist, drücken Sie bitte **INPUT1-8** an der Fernbedienung oder  am TV, um auf die geeignete externe Quelle umzuschalten.

Wählen des Tonmodus

DTV-Modus:

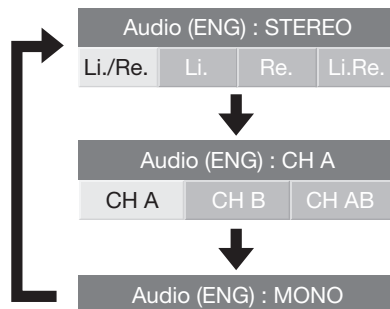
Falls mehrere Tonmodi verfügbar sind, kann der Modus mit **I-II** folgendermaßen weitergeschaltet werden.



Sie können mit   den linken (Li.) oder rechten (Re.) Kanal wählen, wenn der Menübalken STEREO oder DUAL MONO eingeblendet ist.

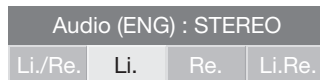

ZUR BEACHTUNG

- Die Tonmoduswahl-Anzeige erlischt nach sechs Sekunden.
- Die wählbaren Punkte sind je nach empfangenem Programm unterschiedlich.

ATV-Modus:

Wiederholtes Drücken von **I-II** schaltet den Modus wie in den nachstehenden Tabellen gezeigt weiter.

Wählen bei NICAM TV-Fernsehprogrammen	
Signal	Wählbare Punkte
Stereo	NICAM STEREO, MONO
Bilingual	NICAM CH A, NICAM CH B, NICAM CH AB, MONO
Mono	NICAM MONO, MONO

Wählen bei A2 TV-Fernsehprogrammen	
Signal	Wählbare Punkte
Stereo	STEREO, MONO
Bilingual	CH A, CH B, CH AB
Mono	MONO

ZUR BEACHTUNG

- Wenn kein Eingangssignal anliegt, wird als Tonmodus „MONO“ angezeigt.

EPG (Electronic Programme Guide = Elektronische Programmzeitung)

Der EPG (Electronic Programme Guide = Elektronische Programmzeitung) ist eine elektronische Programmzeitung, die auf dem Bildschirm angezeigt wird. Über den EPG können Sie die Sendezeiten von DTV-, RADIO- und DATA-Programmen einsehen, nähere Einzelheiten zu den Programmen abrufen, auf gerade laufende Events (Ereignisse) abstimmen und den Timer mit voraus liegenden Events programmieren.

EPG-Übersicht

● Grundfunktionen



- Programm über den EPG wählen (Seite 18)
- Programminformationen einsehen (Seite 18)

● Praktische Zusatzfunktionen

- Programm nach Kategorien suchen (Seite 18)
- Programm nach Datum und Uhrzeit suchen (Seite 18)
- Timeraufnahme über EPG programmieren (Seite 19)

Praktische EPG-Einstellungen

Allgemeine Bedienung

- 1 Rufen Sie mit  das „HOME MENU“ auf.
- 2 Wählen Sie mit  „Digitale Einstellungen“.
- 3 Wählen Sie mit  „EPG-Setup“ und drücken Sie dann **ENTER**.

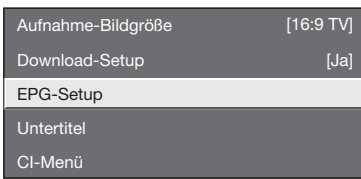

- 4 Wählen Sie mit  den gewünschten Punkt und drücken Sie dann **ENTER** (Beispiel: „EPG-Setup“, „Anzeigebereich-Setup“, usw.).

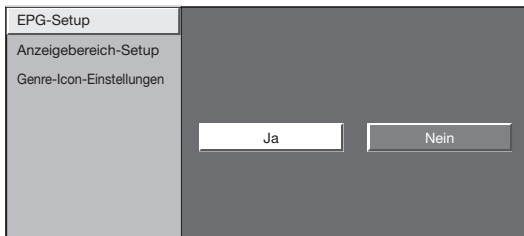

- 5 Drücken Sie  zum Wählen oder Einstellen des gewünschten Punkts und drücken Sie dann **ENTER** (Beispiel: „Ja“, „Nein“, usw.).

EPG-Anzeigeeinstellungen

● EPG-Setup (Einstellungen für den Empfang von EPG-Daten)

Wählen Sie „Ja“, wenn Sie den EPG für digitale Programme wünschen. Die EPG-Daten müssen automatisch erfasst werden, während der TV im Bereitschaftsmodus ist. Durch die erforderliche Datenerfassung kann es nach dem Einstellen auf „Ja“ eine Weile dauern, bis das Gerät mit der Fernbedienung ausgeschaltet werden kann.

ZUR BEACHTUNG

- Wenn der TV mit dem Hauptschalter ausgeschaltet wird, werden die EPG-Daten nicht erfasst.

● Anzeigebereich-Setup

Über das „Anzeigebereich-Setup“ kann zwischen drei Zeitfenster-Einstellungen für die angezeigten Informationen gewählt werden.

Punkt

- Modus 1:** Zeigt Programminformationen zu drei Stunden an.
- Modus 2:** Zeigt Programminformationen zu sechs Stunden an.
- Modus 3:** Schaltet auf EPG-Anzeige mit vertikalem Zeitverlauf.

● Genre-Icon-Einstellungen

Hier können Sie wählen, welche Genres ausgegraut oder mit Icons (Symbolen) angezeigt werden sollen, um oft gewünschte Programme schneller auffinden zu können.

● Liste der Genre-Icons

Icon	Genre	Icon	Genre
	Film/Drama		Musik/Ballett/Tanz
	News/Aktuelles		Kunst/Kultur (außer Musik)
	Show/Spielshow		Gesellschaft/Politik/Wirtschaft
	Sport		Bildung/Wissenschaft/Sachthemen
	Kinder/Jugendliche		Freizeit/Hobby

Wählen eines Programms über den EPG

Grundbedienung

Die Illustrationen auf dieser Seite zeigen zur Erläuterung dreistellige Dienste.

EPG-Anzeige aufrufen/schließen

Drücken Sie **EPG**.

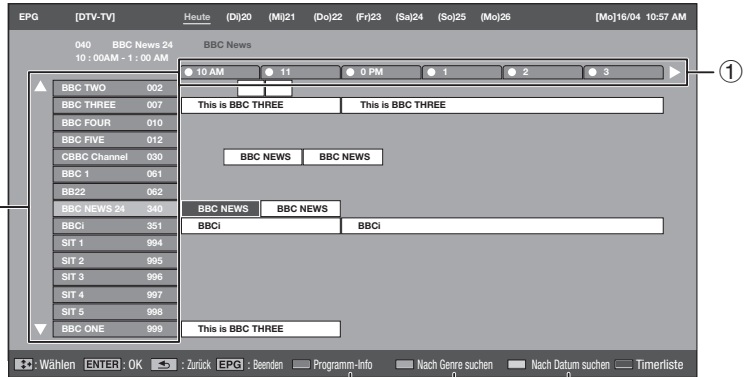
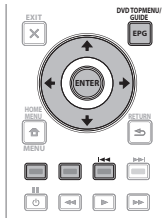

Wählen eines Programms

1 Wählen Sie das Zeitfenster

Drücken Sie **←/→** zum Wählen des Zeitfensters für die Programmsuche.

- Drücken Sie weiter **→**, um die Programme des nächsten Zeitraums anzuzeigen.

2 Wählen Sie das gewünschte Programm

Wählen Sie mit **↑/↓** das gewünschte Programm.

- Falls links von den Diensten **▲** oder **▼** angezeigt ist, drücken Sie weiter **↑/↓**, um die nächste bzw. vorherige Anzeige aufzurufen.

Wählen eines Programms

3 Programm-Info einsehen

- 1 Wählen Sie mit **↑/↓/←/→** das zu kontrollierende Programm.
- 2 Drücken Sie die Taste **Rot**.

Programm-Information

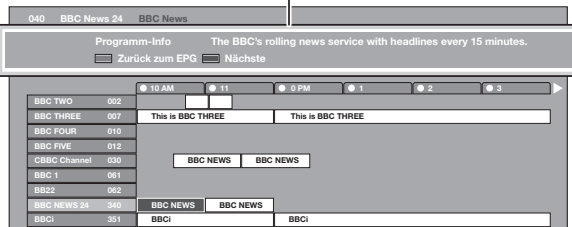

- 3 Drücken Sie **ENTER** zum Empfangen des gewählten Programms.

4 Programm in einer Kategorie suchen

- 1 Drücken Sie die Taste **Grün**.
- 2 Wählen Sie mit **↑/↓** das gewünschte Genre und drücken Sie dann **ENTER**.
- 3 Wählen Sie mit **↑/↓** das wiederzugebende Programm und drücken Sie dann **ENTER**.

Genre

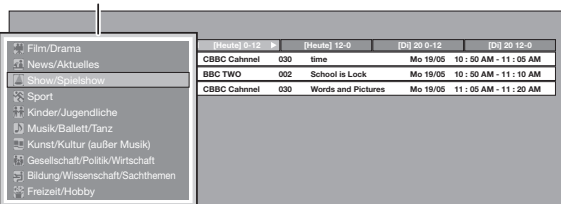

- Näheres zur Genre-Einstellung finden Sie auf Seite 17.

5 Programm nach Datum und Uhrzeit suchen

- 1 Drücken Sie die Taste **Gelb**.
- 2 Wählen Sie mit **←/→** das gewünschte Zeitfenster und drücken Sie dann **ENTER**.

Datum/Uhrzeit

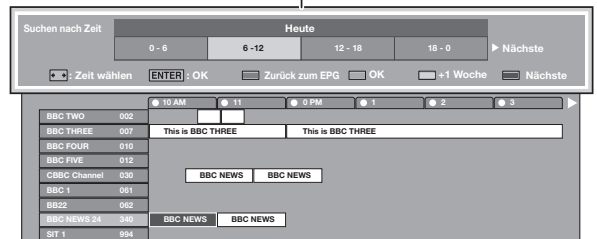

- 3 Wählen Sie mit **↑/↓** das gewünschte Programm und drücken Sie dann **ENTER**.

ZUR BEACHTUNG

- Wenn Sie ein Programm außerhalb des aktuellen Zeitfensters wählen, erscheint die Timer-Einstellanzeige (Seite 19).

Timeraufnahme über EPG

Sie können TV-Programme über den EPG für Aufnahme programmieren.

- 1 Drücken Sie **EPG**.
- 2 Wählen Sie mit **↑/↓/←/→** das aufzunehmende Programm und drücken Sie dann **ENTER**.
- 3 Wählen Sie mit **←/→** die gewünschte Timer-Einstellung und drücken Sie dann **ENTER**.

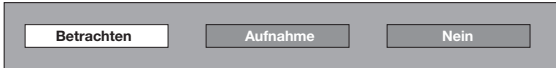

- Falls Sie „Nein“ wählen, wechselt der TV wieder auf den EPG.

● Programm zu einer voreingestellten Zeit betrachten

- 1 Wählen Sie mit **←/→** „Betrachten“ und drücken Sie dann **ENTER**.
- 2 Wählen Sie mit **←/→** „Ja“ und drücken Sie dann **ENTER**.
 - Das gewählte TV-Programm wird mit einem Icon markiert.

● Programm zu einer voreingestellten Zeit aufnehmen

- 1 Wählen Sie mit **←/→** „Aufnahme“ und drücken Sie dann **ENTER**.
- 2 Wählen Sie mit **←/→** den gewünschten Timeraufnahme-Typ und drücken Sie dann **ENTER**.

Punkt

i/o link.A: Aufnehmen eines Programms zur programmierten Uhrzeit in Kombination mit einem für i/o link.A geeigneten Gerät.

VHS-Kassette: Aufnehmen eines Programms zur programmierten Uhrzeit in Kombination mit einem VHS-Kassette geeigneten Gerät.

- 3 Wählen Sie mit **←/→** „Ja“ und drücken Sie dann **ENTER**.
 - Das gewählte TV-Programm wird mit einem Icon markiert.

ZUR BEACHTUNG

- Näheres zum Anschließen externer Geräte finden Sie auf den Seiten 21–23.

Annulieren der Timeraufnahme

- 1 Drücken Sie **EPG**.
- 2 Wählen Sie mit **↑/↓/←/→** das Programm im Timer-Setup und drücken Sie dann **ENTER**.
- 3 Wählen Sie mit **←/→** „Annulieren“ und drücken Sie dann **ENTER**.
- 4 Wählen Sie mit **←/→** „Ja“ und drücken Sie dann **ENTER**.

● Annulieren mit Taste Blau an der Fernbedienung



- 1 Drücken Sie **EPG**.
- 2 Drücken Sie die Taste **Blau** zum Anzeigen der Timeraufnahme-Anzeige.
- 3 Wählen Sie mit **↑/↓** das Programm, für das Sie die Timeraufnahme-Einstellung ändern möchten, und drücken Sie dann **ENTER**.
- 4 Wählen Sie mit **←/→** „Annulieren“ und drücken Sie dann **ENTER**.
- 5 Wählen Sie mit **←/→** „Ja“ und drücken Sie dann **ENTER**.

Teletext

Was ist Teletext?

Teletext bezeichnet von den Sendeanstalten zur Information und Unterhaltung ausgestrahlte Textdaten, die mit entsprechend ausgestatteten TVs empfangbar sind. Der TV decodiert die empfangenen Teletextsignale zum Betrachten auf ein grafisches Format. Zum Teletext-Angebot zählen u.a. Nachrichten, Wetterberichte, Sport- und Börsenmeldungen und Programmvorschauen.

Teletext ein/ausschalten

- 1 Wählen Sie einen Fernsehkanal oder eine externe Quelle mit Teletext.
- 2 Drücken Sie  zum Anzeigen des Teletexts.
 - Viele Sender verwenden das TOP-Bedienungssystem, während manche anderen (z.B. CNN) FLOF verwenden. Dieser TV unterstützt beide Systeme. Die Seiten sind nach thematischen Gruppen und Themen geordnet. Nach dem Einschalten des Teletexts werden bis zu 2.000 Seiten für schnellen Abruf gespeichert.
 - Drücken von  schaltet den Bildschirm wie unten gezeigt weiter.
 - Drücken Sie  erneut, um den Teletext auf der rechten und das normale Bild auf der linken Bildschirmhälfte wiederzugeben.
 - Wenn Sie ein Programm wählen, das keinen Teletext ausstrahlt, erscheint „Teletext nicht verfügbar.“.
 - Die gleiche Meldung erscheint auch in anderen Betriebsarten, wenn kein Teletextsignal verfügbar ist.

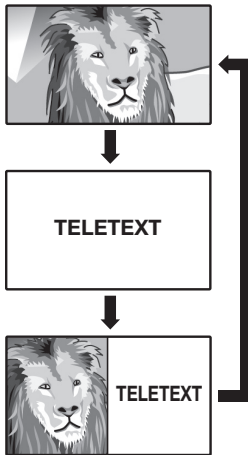

ZUR BEACHTUNG

- Teletext funktioniert nicht, wenn als Signaltyp RGB gewählt ist (Seite 38).

Tasten für Teletext-Bedienung

Tasten	Beschreibung
P + / - (E) / (E)	Erhöhen oder Vermindern der Seitennummer.
Farben (Rot/Grün/Gelb/Blau)	Sie können Gruppen- und Blockseiten, die in den farbigen Kästen an der unteren Bildschirmkante angezeigt werden, durch Drücken der Tasten mit den entsprechenden Farben (Rot/Grün/Gelb/Blau) an der Fernbedienung aufrufen.
0-9	Seiten von 100 bis 899 können über die Zifferntasten 0-9 direkt gewählt werden.
(E) (Verdeckten Teletext anzeigen)	Zum Anzeigen bzw. Verdecken versteckter Informationen wie z.B. Antworten in einem Quiz.
(E) (Einfrieren/Halten)	Zum Stoppen des automatischen Aktualisierens der Teletextseiten oder Deaktivieren des Haltemodus.
(E) (Untertitel für Teletext)	Zum Anzeigen bzw. Ausblenden der Untertitel. <ul style="list-style-type: none"> • Falls das Programm keine Untertiteldaten überträgt, werden keine Untertitel angezeigt.
(E) (Unterseite)	Zum Anzeigen bzw. Verdecken von Unterseiten. <ul style="list-style-type: none"> • Rot-Taste: Führt zur vorhergehenden Unterseite. • Grün-Taste: Führt zur folgenden Unterseite. • Diese beiden Tasten werden auf dem Bildschirm durch die Symbole „+“ und „-“ dargestellt.

Verwenden der MHEG-5-Anwendung (nur U.K.)

Einige Sender strahlen für die MHEG-Anwendung (MHEG = Multimedia and Hypermedia Expert Group) codierte Programme aus, die interaktives Digitalfernsehen ermöglicht. Wenn vorhanden, startet die MHEG-5-Anwendung auf Drücken von .

Beispiel für MHEG-5-Bildschirm



Anschließen von externen Geräten

● Vor dem Anschließen ...

- Schalten Sie unbedingt den TV und alle anderen Geräte aus, bevor Sie Anschlüsse vornehmen.
- Schieben Sie die Kabelstecker fest in die betreffenden Buchsen ein.
- Bitte lesen Sie zur Anschlussweise des jeweiligen externen Geräts in der dazugehörigen Bedienungsanleitung nach. Dies kann auch hilfreich zur Optimierung der Bild- und Tonqualität sein, um das Potential des TV und der angeschlossenen Geräte voll auszuschöpfen.
- Näheres zum Anschließen eines PC an den TV finden Sie auf Seite 39.

Einführung zu den Anschlüssen

Der TV ist mit den unten gezeichneten Anschlussbuchsen ausgestattet. Verwenden Sie das für die jeweilige TV-Buchse geeignete Kabel und verbinden Sie damit die Geräte.

ZUR BEACHTUNG

- Die auf den Seiten 21–24 gezeigten Kabel sind im Fachhandel erhältlich.

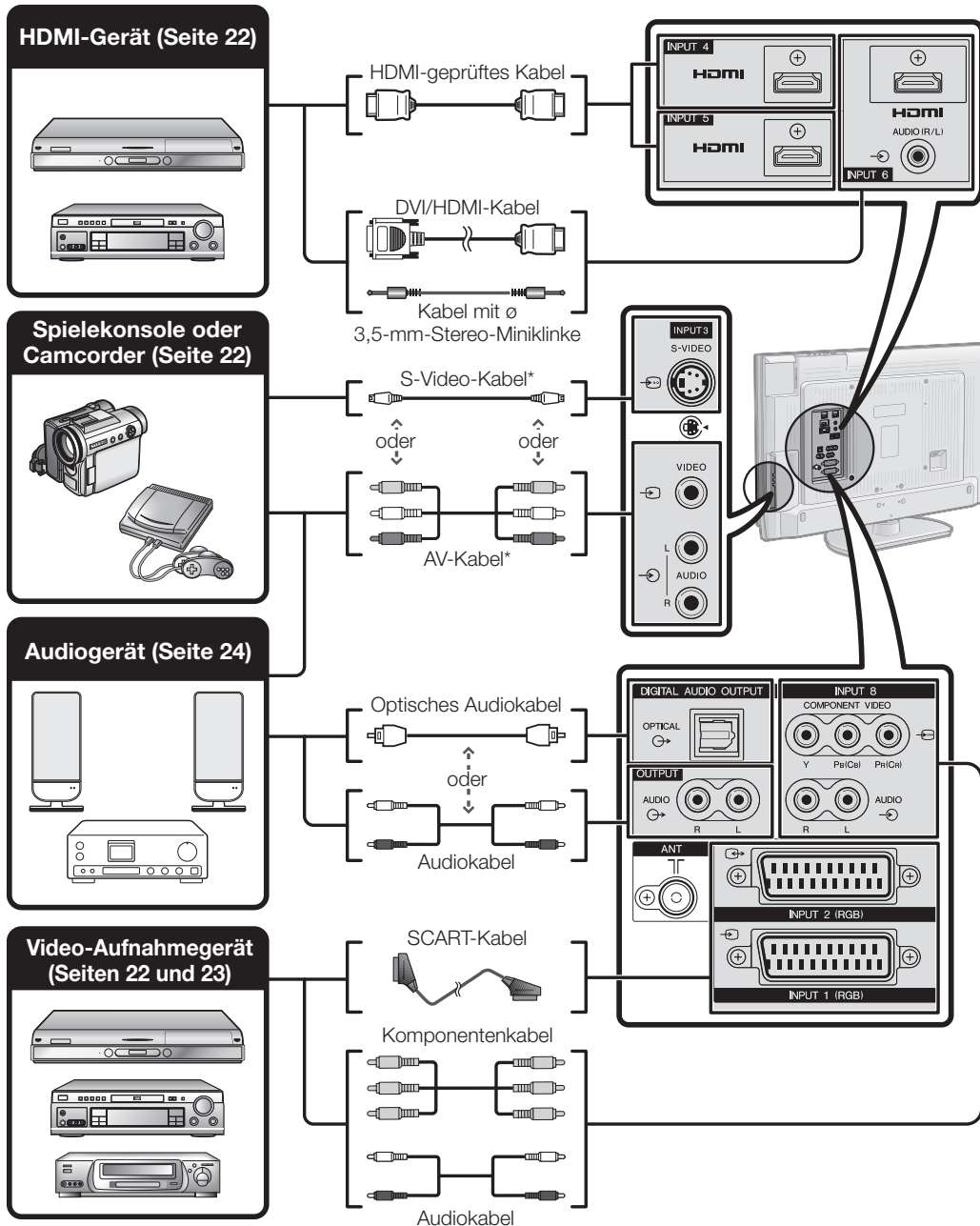

* Bei Verwendung eines S-Video-Kabels ist auch ein Audiokabel (R/L) anzuschließen.

Anschließen von externen Geräten

HDMI-Anschluss

Beispiele für anschließbare Geräte

- DVD-Spieler/Recorder
- Blu-ray-Spieler/Recorder

Die HDMI-Anschlüsse (High Definition Multimedia Interface) erlauben die Übertragung digitaler Audio- und Videodaten von einem Player/Recorder über ein einziges Anschlusskabel. Die digitalen Audio- und Videodaten werden ohne Datenkomprimierung und damit ohne die entsprechende Qualitätseinbuße übertragen. Eine Analog/Digital-Umwandlung im angeschlossenen Gerät, die ebenfalls eine Qualitätseinbuße zur Folge hätte, ist nicht mehr erforderlich.

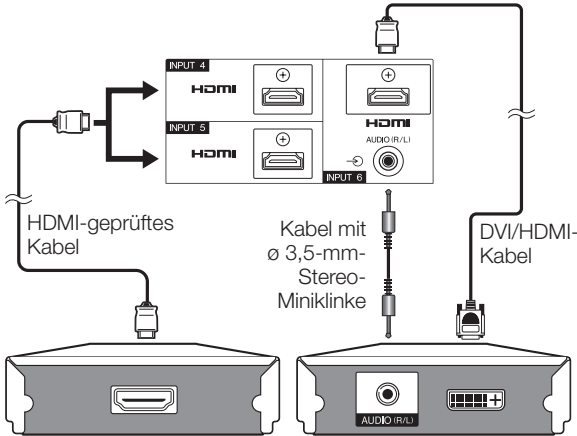

DVI/HDMI-Konvertierung

Mit Hilfe eines DVI/HDMI-Adapterkabels können auch digitale Videosignale von DVD über den kompatiblen HDMI-Anschluss wiedergeben werden. Der Ton muss separat eingespeist werden.

- Wenn ein DVI-HDMI-Konverter/Adapterkabel an den HDMI-Anschluss angeschlossen wird, erhalten Sie eventuell kein sauberes Bild.

HDMI und DVI verwenden dieselbe Kopierschutzmethode (HDCP).

● Nach dem Anschließen

HDMI-Audiowahl

Nach dem Anschließen müssen Sie das Audiosignal einstellen, das mit dem für das HDMI-Gerät verwendeten Kabel kompatibel ist.

- 1 Gehen Sie zu „HOME MENU“ > „Optionen“ > „HDMI-Audiowahl“.
- 2 Wählen Sie „Digital“ für Audiosignale über den HDMI-Anschluss. Wählen Sie „Analog“ für Audiosignale über die AUDIO-Buchse (INPUT6).

ZUR BEACHTUNG

- Wenn ein angeschlossenes HDMI-Gerät mit HDMI CONTROL kompatibel ist, stehen verschiedene praktische Funktionen zur Verfügung (Seiten 26–28).
- Abhängig vom Typ des verwendeten HDMI-Kabels kann Videorauschen auftreten. Verwenden Sie daher unbedingt ein diesbezüglich geprüftes HDMI-Kabel.
- Bei HDMI-Bildwiedergabe wird das günstigste Bildformat automatisch erkannt und eingestellt.

Unterstützte Videosignale:

576i, 576p, 480i, 480p, 1080i, 720p, 1080p
Näheres zur Kompatibilität mit PC-Signalen finden Sie auf Seite 42.

Komponentenanschluss

Beispiele für anschließbare Geräte

- VCR
- DVD-Spieler/Recorder
- Blu-ray-Spieler/Recorder

Der Anschluss eines DVD-Spieler/Recorder oder anderen Geräts über INPUT8 ermöglicht eine verbesserte Farbwiedergabe und hohe Bildqualität.

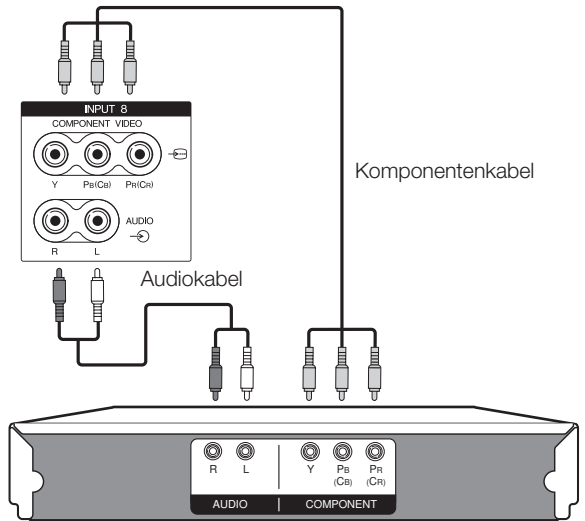

S-VIDEO/VIDEO-Anschluss

Beispiele für anschließbare Geräte

- VCR
- DVD-Spieler/Recorder
- Blu-ray-Spieler/Recorder
- Spielekonsole
- Camcorder

Sie können die Buchse INPUT3 für den Anschluss von Geräten wie Spielekonsole, Camcorder oder DVD-Spieler/Recorder verwenden.

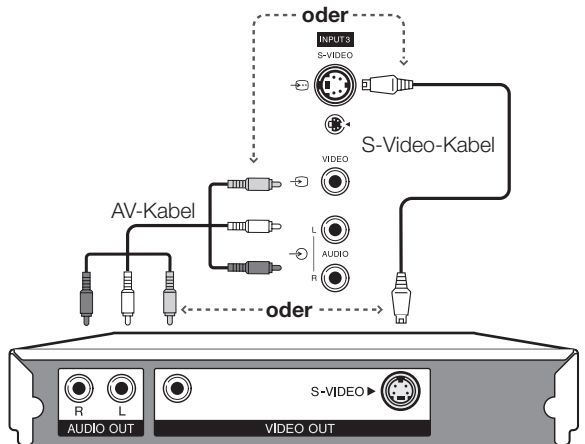

ZUR BEACHTUNG

- Bei Verwendung eines S-Video-Kabels ist auch ein Audiokabel (R/L) anzuschließen.
- INPUT3: Die S-VIDEO-Buchse hat Priorität über die VIDEO-Buchse.

Anschließen von externen Geräten

SCART-Anschluss

Beispiele für anschließbare Geräte

- Decoder

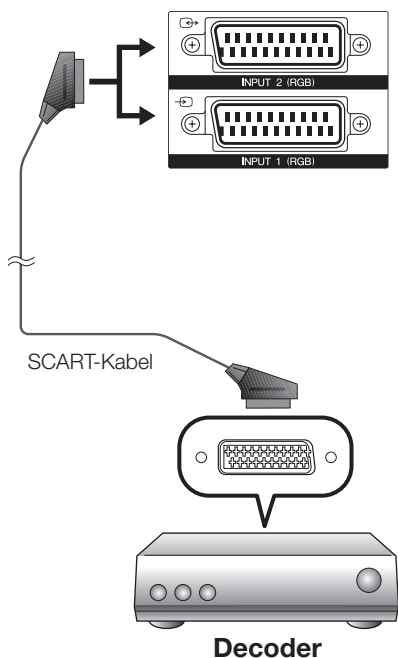

Beispiele für anschließbare Geräte

- VCR ● DVD-Spieler/Recorder

● Bei Benutzung der INPUT2 (SCART)-Buchse

Falls Ihr Videorecorder fortgeschrittene AV-Link-Systeme für TV-Videorecorder-Verbundbetrieb unterstützt, können Sie den Videorecorder über ein voll verdrahtetes SCART-Kabel anschließen.

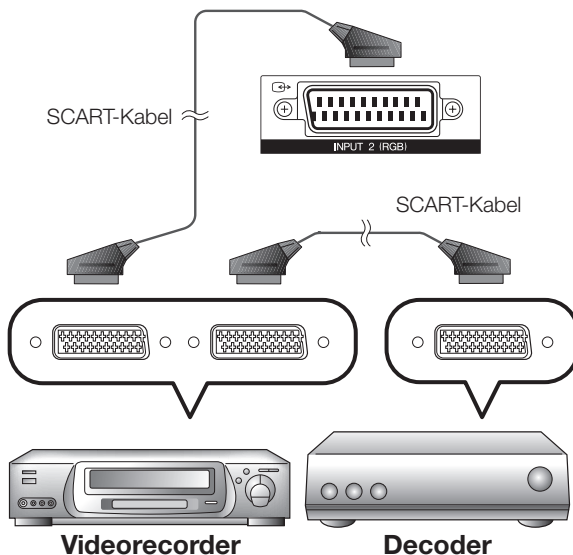

ZUR BEACHTUNG

- Falls der Decoder ein Signal vom TV empfangen muss, wählen Sie bitte unbedingt unter „Manuelle Einstellung“ des „Analog-Tuner- Einstellung“-Menüs den betreffenden Eingang, an den der Decoder angeschlossen ist (Seite 33).
- Fortgeschrittene AV-Link-Systeme für TV-Videorecorder-Verbundbetrieb sind mit manchen externen Quellen u. U. nicht kompatibel.
- Sie können den Videorecorder mit Decoder nicht über ein voll verdrahtetes SCART-Kabel anschließen, wenn Sie „Y/C“ unter „INPUT2“ im „Eingangswahl“-Menü wählen.

Steuern von Geräten mit SCART-Anschluss über i/o link.A

Dieser TV ist mit vier typischen i/o link.A-Funktionen für Verbundbetrieb zwischen dem TV und anderen Audio/Video-Geräten ausgestattet.

One Touch Play

Wenn der TV auf Bereitschaft geschaltet ist, schaltet er sich automatisch ein und gibt das Bild von der Audio/Video-Signalquelle (z.B. Videorecorder, DVD-Spieler/Recorder) wieder.

TV-Bereitschaft

Wenn der TV in Bereitschaft wechselt, schaltet sich das angeschlossene AV-Gerät (z.B. Videorecorder, DVD-Spieler/Recorder) ebenfalls auf Bereitschaft.

WYSIWYR (What You See Is What You Record = Was Sie sehen ist was Sie aufnehmen)

Wenn die Fernbedienung des angeschlossenen Videorecorders eine WYSIWYR-Taste besitzt, startet die Aufnahme automatisch auf Drücken dieser Taste.

Abspeichern auf die Presets

Ermöglicht automatische Übertragung der gespeicherten Kanalinformationen vom Tuner des TV auf eines der angeschlossenen Audio/Video-Geräte (z.B. Videorecorder) über die INPUT2-Buchse.

ZUR BEACHTUNG

- Genaueres entnehmen Sie bitte den Bedienungsanleitungen der externen Geräte.
- Die i/o link.A-Funktion arbeitet nur, wenn die Audio/Video-Gerät über ein voll verdrahtetes SCART-Kabel an die INPUT2-Buchse angeschlossen ist.
- Der Einsatz der i/o link.A-Funktion ist nur möglich, wenn das der TV mit dem angeschlossenen Audio/Video-Gerät einmal eine komplette Autoinstallation durchgeführt hat (Seite 15, Anfängliche Autoinstallation).
- Die Verfügbarkeit der i/o link.A-Funktion hängt außerdem von den verwendeten Audio/Video-Geräten ab. Je nach Hersteller und Typ besteht die Möglichkeit, dass die beschriebenen Funktionen ganz oder teilweise nicht nutzbar sind.

Lautsprecher/Verstärker-Anschluss

Schließen Sie ggf. wie unten gezeigt einen Verstärker mit externen Lautsprechern an.

● Anschließen eines Verstärkers mit digitalem Audio-Eingang

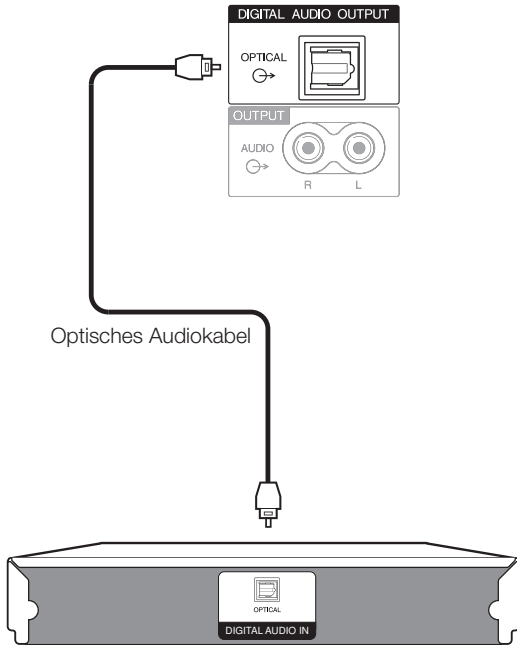

**Verstärker mit
digitalem Audioeingang**

● Anschließen eines Verstärkers mit analogem Audio-Eingang

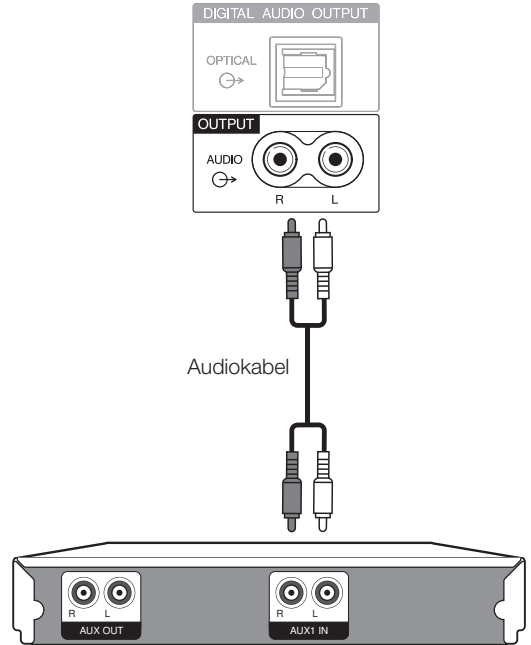

**Verstärker mit
analogem Audioeingang**

● Nach dem Anschließen

Digital-Audio-Ausgabeeinstellung

Wenn Sie wie gezeigt einen Verstärker mit digitalem Audioeingang und externen Lautsprechern anschließen, sollten Sie ein Audio-Ausgabeformat einstellen, das mit dem betrachteten Programm oder dem angeschlossenen Gerät kompatibel ist.

Gehen Sie zu „HOME MENU“ > „Optionen“ > „Digital-Audioausgang“ > und wählen Sie „PCM“ oder „Dolby Digital“.

Einsetzen einer Smart-Karte

Um verschlüsselte Digitalprogramme empfangen zu können, muss ein Common Interface Module (CA-Modul) mit einer Smart-Karte in den Common Interface-Steckplatz des TV eingesetzt sein (Seite 14). CA-Modul und Smart-Karte sind im mitgelieferten Zubehör nicht inbegriffen. Sie sind normalerweise über den Fachhändler erhältlich.

Einsetzen der Smart-Karte in das CA-Modul

- 1 Schieben Sie die Smart-Karte bis zum Anschlag in das CA-Modul ein, wobei die Kartenseite mit dem goldfarbenen Kontaktchip der Seite des CA-Moduls zugewendet sein muss, die mit dem Anbieter-Logo gekennzeichnet ist. Bitte halten Sie die auf der Smart-Karte angegebene Pfeilrichtung ein.

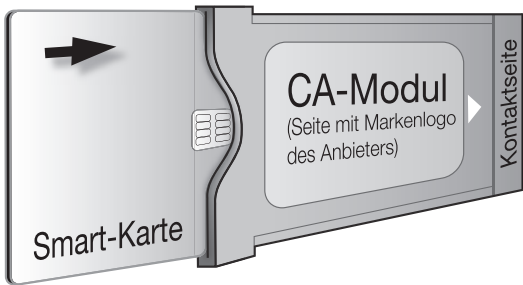

Einsetzen des CA-Moduls in den Common Interface-Steckplatz

- 2 Setzen Sie das CA-Modul vorsichtig mit der Kontaktseite nach vorn in den Common Interface-Steckplatz ein. Das Logo auf dem CA-Modul muss von der TV-Rückseite nach vorn gerichtet sein. Wenden Sie keine übermäßige Kraft an. Achten Sie darauf, dass das Modul beim Einschieben nicht gebogen wird.

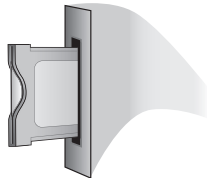

Kontrollieren der CA-Modul-Informationen

ZUR BEACHTUNG

- Vergewissern Sie sich, dass das CA-Modul richtig eingesetzt ist.
- Dieses Menü ist nur für digitale Sender verfügbar.

- 1 Rufen Sie mit **HOME** das „HOME MENU“ auf.
- 2 Wählen Sie mit **UP/DOWN** „Digitale Einstellungen“.
 - Der Inhalt dieses Menüs ist je nach Anbieter des CA-Moduls unterschiedlich.
- 3 Wählen Sie mit **UP/DOWN** „CI-Menü“ und drücken Sie dann **ENTER**.

● Modul

Zeigt allgemeine Informationen zum CA-Modul an.

● Menü

Zeigt die Einstellparameter jeder einzelnen Smart-Karte an.

● Anfrage

Hier können Sie numerische Werte wie Passworte eingeben.

ZUR BEACHTUNG

- Der Inhalt dieser Anzeigen ist je nach Anbieter des CA-Moduls unterschiedlich.

Entnehmen des CA-Moduls

- 1 Entfernen Sie die Abdeckung auf der Rückseite des TV.
- 2 Nehmen Sie das Modul aus dem TV.
- 3 Bringen Sie die Abdeckung wieder an.



HDMI CONTROL

Steuern von HDMI-Geräten über HDMI CONTROL

Was ist HDMI CONTROL?

Mit Hilfe des HDMI CEC (Consumer Electronics Control)-Protokolls ermöglicht HDMI CONTROL interaktive Bedienung von kompatiblen Systemgeräten (AV-Verstärker, DVD-Spieler/Recorder, Blu-ray-Spieler/Recorder) über eine einzige Fernbedienung.

Was Sie mit HDMI CONTROL tun können

✓ One Touch Recording

Es ist nicht mehr erforderlich, die Fernbedienung des Aufnahmegeräts zu suchen. Drücken Sie die Taste  bzw. **REC STOP** , um die Aufnahme des aktuell betrachteten Signals auf dem Recorder zu starten oder zu stoppen.

✓ One Touch Play

Wenn der TV auf Bereitschaft geschaltet ist, schaltet er sich automatisch ein und gibt das Bild von der HDMI-Signalquelle wieder.

✓ Mit nur einer Fernbedienung steuern

HDMI CONTROL erkennt automatisch die angeschlossenen HDMI-Geräte und lässt Sie den TV und die Geräte wie mit einer Universal-Fernbedienung steuern.



✓ Titelliste von externen Geräten abrufen

Zusätzlich zur Timerübersicht (Seite 18) des TV können Sie auch das Top-Menü des externen Spielers oder die Titelliste eines Pioneer BD-Spielers/Pioneer Recorders aufrufen, falls das betreffende Gerät HDMI CONTROL unterstützt.

✓ Mehrere HDMI-Geräte steuern

Mit der **HDMI CTRL**-Taste können Sie wählen, welches HDMI-Gerät gesteuert werden soll.

ZUR BEACHTUNG

- Bitte achten Sie bei der Benutzung der Funktion HDMI CONTROL darauf, dass Sie ein zertifiziertes HDMI-Kabel benutzen.
- Richten Sie die Fernbedienung auf den TV, nicht auf das angeschlossene HDMI-Gerät.
- Abhängig vom Typ des verwendeten HDMI-Kabels kann Videorauschen auftreten. Verwenden Sie daher unbedingt ein diesbezüglich geprüfetes HDMI-Kabel.
- Sie können über dieses System bis zu drei HDMI-Aufnahmegeräte, einen AV-Verstärker und zwei Spieler anschließen.
- Diese Bedienung steuert das aktuell als externe Quelle verwendete HDMI-Gerät. Falls das Gerät nicht in Betrieb ist, schalten Sie das Gerät ein und wählen Sie mit **INPUT1-8** an der Fernbedienung oder  am TV die geeignete externe Quelle.
- Nach dem Abziehen von Anschlusskabeln oder Ändern der Anschlussweise schalten Sie bitte alle angeschlossenen HDMI-Geräte ein, bevor Sie den TV einschalten. Kontrollieren Sie, dass Bild und Ton richtig ausgegeben werden, indem Sie mit **INPUT1-8** an der Fernbedienung oder mit  am TV „INPUT4“, „INPUT5“ oder „INPUT6“ wählen.
- Der Funktionsname KURO LINK wie im Internet und in Katalogen verwendet wird in dieser Bedienungsanleitung und am Produkt als HDMI CONTROL bezeichnet.

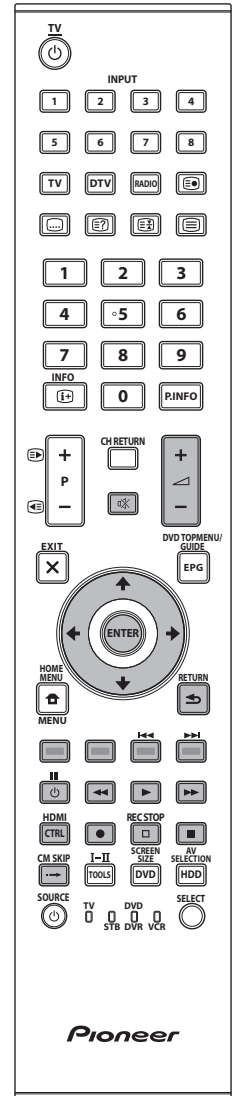

HDMI CONTROL

HDMI CONTROL-Anschluss

Schließen Sie als Erstes das Pioneer AV-Sound-System oder einen Pioneer BD-Spieler/Pioneer Recorder mit Unterstützung des HDMI CEC-Protokolls an.

ZUR BEACHTUNG

- Genaueres entnehmen Sie bitte der Bedienungsanleitung des anzuschließenden Geräts.
- Nach dem Abtrennen von Anschlusskabeln oder Ändern der Anschlussweise schalten Sie den TV bitte erst ein, nachdem alle relevanten Geräte eingeschaltet worden sind. Ändern Sie die externe Eingangsquelle mit **INPUT1-8**, wählen Sie die entsprechende externe Quelle und kontrollieren Sie die Bild- und Tonausgabe.
- Die in den folgenden Erläuterungen gezeigten Kabel sind im Fachhandel erhältlich.

Anschließen eines Pioneer BD-Spielers/Pioneer Recorders über das Pioneer AV-Sound-System

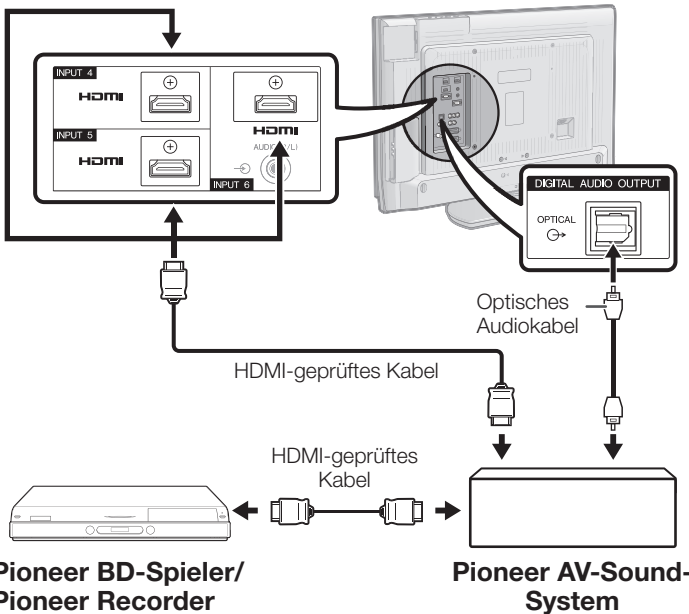

Anschließen nur eines Pioneer BD-Spielers/Pioneer Recorders

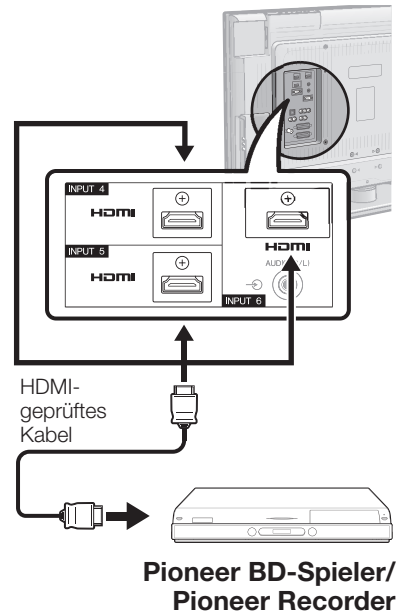

HDMI CONTROL-Einstellungen

HDMI CONTROL

Wählen Sie „Ein“, um die HDMI CEC-Funktionen zu aktivieren. Wenn Sie bei auf „Ein“ eingestelltem „HDMI CONTROL“ den Strom einschalten, schaltet sich zusammen mit dem TV auch das angeschlossene HDMI-Gerät ein.

- 1 Rufen Sie mit **HOME** das „HOME MENU“ auf.
- 2 Wählen Sie mit **UP/DOWN** „Optionen“.
- 3 Wählen Sie mit **UP/DOWN** „HDMI CONTROL-Einstellungen“ und drücken Sie dann **ENTER**.
- 4 Wählen Sie mit **UP/DOWN** „HDMI CONTROL“ und drücken Sie dann **ENTER**.
- 5 Wählen Sie mit **LEFT/RIGHT** „Ein“ und drücken Sie dann **ENTER**.

Einschalt-Automatik

Wenn aktiviert, ist die One Touch Play-Funktion verwendbar. Wenn der TV auf Bereitschaft geschaltet ist, schaltet er sich automatisch ein und gibt das Bild von der HDMI-Signalquelle wieder.

- 1 Wiederholen Sie die Schritte 1 bis 3 unter **HDMI CONTROL**.
- 2 Wählen Sie mit **UP/DOWN** „Einschalt-Automatik“ und drücken Sie dann **ENTER**.
- 3 Wählen Sie mit **LEFT/RIGHT** „Ein“ und drücken Sie dann **ENTER**.

ZUR BEACHTUNG

- Die Werksvorgabe für diesen Punkt ist „Aus“.

Recorder wählen

Hier können Sie bei mehreren angeschlossenen Recorders das für die Aufnahme zu verwendende Gerät wählen.

- 1 Wiederholen Sie die Schritte 1 bis 3 unter **HDMI CONTROL**.
- 2 Wählen Sie mit **UP/DOWN** „Recorder wählen“ und drücken Sie dann **ENTER**.
- 3 Wählen Sie den Recorder und drücken Sie dann **ENTER**.

ZUR BEACHTUNG

- Falls Sie das Pioneer AV-Sound-System zwischen dem TV und einem Pioneer Recorder angeschlossen haben, wechselt die angezeigte externe Quelle (z.B. von „INPUT5“ auf „INPUT5 (Sub)“).

Bedienen eines HDMI CONTROL-Geräts

Durch HDMI CONTROL können Sie mit einer einzigen Fernbedienung auch das an HDMI angeschlossene Gerät bedienen.

- 1 Starten Sie mit ► die Wiedergabe eines Titels.
 - Lesen Sie bitte nachstehend unter Abschnitt „**Titel über HDMI CONTROL wiedergeben**“ nach, wenn Sie die Wiedergabe von der Titelliste des Pioneer BD-Spielers/ Pioneer Recorders starten möchten.
- 2 Drücken Sie ►► für schnellen Vorlauf.
Drücken Sie ◀◀ für Rücklauf.
Drücken Sie ■ zum Stoppen.
Drücken Sie ⏻ (TV) zum Ein- und Ausschalten des über HDMI angeschlossenen Geräts.

Über Pioneer Recorder-EPG aufnehmen (nur für Recorder)

Sie können mit der Fernbedienung des TV die Programmzeitung (EPG) des angeschlossenen CEC-kompatiblen Recorders aufrufen und Timeraufnahmen vorprogrammieren.

- 1 Drücken Sie **HDMI CTRL**.



- 2 Drücken Sie ▲/▼ zum Wählen von „Recorder EPG“ und drücken Sie dann **ENTER**.
 - Die externe Eingangsquelle wechselt und der EPG des Recorders erscheint.
- 3 Wählen Sie das aufzunehmende Programm.
 - Genaueres entnehmen Sie bitte der Bedienungsanleitung des Recorders.

Titel über HDMI CONTROL wiedergeben

Dieser Abschnitt erläutert, wie ein auf dem Pioneer BD-Spieler/ Pioneer Recorder gespeicherter Titel wiedergeben wird.

- 1 Drücken Sie **HDMI CTRL**.
- 2 Drücken Sie ▲/▼ zum Wählen von „Topmenü/ Titelliste“ und drücken Sie dann **ENTER**.
 - Der verbundene Recorder schaltet sich ein und der TV wählt automatisch die geeignete externe Eingangsquelle.
 - Die Titellistendaten vom angeschlossenen Pioneer BD-Spieler/Pioneer Recorder erscheinen.
- 3 Wählen Sie mit ▲/▼/◀/► den Titel und drücken Sie dann ►.

Medientyp für CEC-kompatiblen Recorder wählen

Falls Ihr Recorder mehrere Speichermedien übergreift, wählen Sie hier den Medientyp.

- 1 Drücken Sie **HDMI CTRL**.
- 2 Drücken Sie ▲/▼ zum Wählen von „Medienänderung“ und drücken Sie dann **ENTER**.

- 3 Wählen Sie das gewünschte Medium, wie z.B. DVD-Recorder oder HDD. Der Medientyp wechselt mit jedem Drücken von **ENTER**.

ZUR BEACHTUNG

- Je nach angeschlossenen Aufnahmegerät ist diese Funktion eventuell nicht wirksam.

Ton über Pioneer AV-Sound-System wiedergeben

Sie können den TV-Ton wahlweise nur über das Pioneer AV-Sound-System wiedergegeben lassen.

- 1 Drücken Sie **HDMI CTRL**.
- 2 Drücken Sie ▲/▼ zum Wählen von „Auf AV-Ton umsch“ und drücken Sie dann **ENTER**.
 - Der Ton vom TV-Lautsprecher und der Kopfhörerbuchse wird stummgeschaltet und die Wiedergabe erfolgt nur über das Pioneer AV-Sound-System.

Ton über TV-Sound-System wiedergeben

Sie können den TV-Ton wahlweise nur über das TV-Sound-System wiedergegeben lassen.

- 1 Drücken Sie **HDMI CTRL**.
- 2 Drücken Sie ▲/▼ zum Wählen von „Auf TV-Ton umsch“ und drücken Sie dann **ENTER**.

Tonmodus des Pioneer AV-Sound-Systems manuell ändern

- 1 Drücken Sie **HDMI CTRL**.
- 2 Drücken Sie ▲/▼ zum Wählen von „Tonmodus-Änderung“.
- 3 Der Tonmodus wechselt mit jedem Drücken von **ENTER**.
 - Genaueres entnehmen Sie bitte der Bedienungsanleitung des Pioneer AV Sound-Systems.

Menü eines über HDMI an den TV angeschlossenen externen Geräts aufrufen

Mit der Funktion „Setup-Menü“ können Sie das Menü eines HDMI CEC-kompatiblen externen Geräts (Spieler, Recorder, Decoder usw.) aufrufen.

- 1 Drücken Sie **HDMI CTRL**.
- 2 Drücken Sie ▲/▼ zum Wählen von „Setup-Menü“ und drücken Sie dann **ENTER**.

ZUR BEACHTUNG

- Wenn ein angeschlossenes Gerät nicht mit dieser Funktion ausgestattet oder in einem Status ist, in dem das Menü nicht angezeigt werden kann (Aufnahme, Eintritt in Bereitschaft usw.), ist diese Funktion eventuell nicht verfügbar.

HDMI-Gerät wählen

Wenn mehrere HDMI-Geräte in Reihe liegend angeschlossen sind, können Sie hier anweisen, welches Gerät gesteuert werden soll.

- 1 Drücken Sie **HDMI CTRL**.
- 2 Drücken Sie ▲/▼ zum Wählen von „Modellwahl“ und drücken Sie dann **ENTER**. Das HDMI-Gerät wechselt mit jedem Drücken von **ENTER**.

Menü-Bedienung

Was ist das HOME MENU?

- Zum Vornehmen von Einstellungen für den TV müssen Sie die OSD aufrufen. Das OSD für die Einstellungen wird als „HOME MENU“ bezeichnet.
- Das „HOME MENU“ ermöglicht verschiedene Einstellungen und Anpassungen.
- Das „HOME MENU“ kann über die Fernbedienung gesteuert werden.



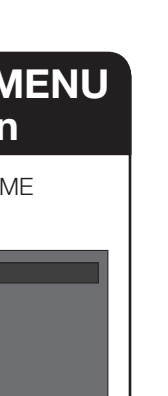

Allgemeine Bedienung

1 Das HOME MENU aufrufen

Rufen Sie mit  das „HOME MENU“ auf.



2 Einen Punkt wählen

Drücken Sie /// zum Wählen/Einstellen des gewünschten Menüs sowie zum Einstellen des Menüpunkts auf den gewünschten Zustand und drücken Sie dann **ENTER**.

Drücken Sie  zum Zurückkehren zur vorherigen „HOME MENU“-Seite.

- **Wählen im Menü**

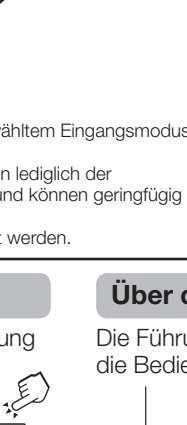

- **Wählen von Optionen**

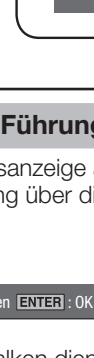

3 Zum Schließen des HOME MENU-Bildschirms









Der Vorgang schließt den „HOME MENU“-Bildschirm, wenn Sie **X (EXIT)** drücken, bevor er abgeschlossen ist.

ZUR BEACHTUNG

- Die „HOME MENU“-Optionen unterscheiden sich je nach gewähltem Eingangsmodus, die Bedienverfahren sind aber gleich.
- Die Bildschirmdarstellungen in der Bedienungsanleitung dienen lediglich der Veranschaulichung (manche vergrößert, andere beschnitten) und können geringfügig von der tatsächlichen Anzeige abweichen.
- Punkte mit  können aus bestimmten Gründen nicht gewählt werden.

Bedienung ohne Fernbedienung

Diese Funktion ist praktisch, wenn die Fernbedienung nicht zur Hand ist.

- 1 Rufen Sie mit **HOME MENU** das „HOME MENU“ auf. 
- 2 Drücken Sie **P +/-** anstelle von / bzw. / anstelle von /, um einen Punkt zu wählen. 
- 3 Drücken Sie  zum Abschließen der Einstellung.

ZUR BEACHTUNG

- Ohne weitere Bedienung erlischt die „HOME MENU“-Anzeige nach einigen Sekunden wieder.

Über die Führungsanzeige

Die Führungsanzeige am unteren Bildschirmrand zeigt die Bedienung über die OSD.

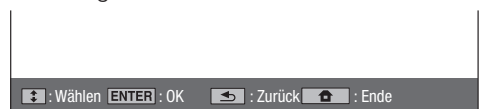

Der obige Balken dient als eine Bedienungshilfe für Fernbedienung. Der Balken ändert sich in Abhängigkeit vom angezeigten Einstellmenü.

Grundeinstellung

Bildeinstellungen

DYNAMISCH

RLS [Aus]

Hintergr.-Bel. [+14] -16

Kontrast [+30] 0

Helligkeit [0] -30

Farbe [0] -30

Farbton [0] -30

Schärfe [0] -10

Profi-Einstellungen

Rücksetzen



Bild

Profi-Einstellungen

Dieser TV besitzt eine Reihe weiterführender Funktionen zur Optimierung der Bildqualität.

Farbtemperatur

100Hz

PureCinema

Aktiver Kontrast

3D-Y/C

Schwarz/Weiß

RLS-Bereich

Hoch

Mittel bis hoch

Mittel

Tief bis mittel

Tief

Farbtemperatur

Stellen Sie die Farbtemperatur auf optimale Weißwiedergabe ein.

Punkt

Hoch: Weiß mit bläulichem Ton.

Mittel bis hoch: Zwischenton zwischen „Hoch“ und „Mittel“.

Mittel: Natürlicher Ton.

Tief bis mittel: Zwischenton zwischen „Mittel“ und „Tief“.

Tief: Weiß mit rötlichem Ton.

100 Hz

Die „100 Hz“-Technologie bietet hervorragende Lösungen für die Bildqualität der digitalen Anzeige durch Eliminieren von Unschärfe.

ZUR BEACHTUNG

- Halten Sie gleichzeitig **X** und **↵** an der Fernbedienung gedrückt, um die „100 Hz“-Demonstration im dualen Bildschirmformat anzuzeigen.
- Dieser Effekt ist größer bei Bildern mit schneller Bewegung.
- In den folgenden Fällen hat „100 Hz“ keinen Effekt:
 - 1) Beim Typ des Eingangssignals handelt es sich um ein PC-Signal.
 - 2) Es ist ein OSD angezeigt.
 - 3) Teletext aktiviert.
- Falls die Bilder unscharf wirken, stellen Sie bitte „PureCinema“ auf „Aus“.

PureCinema

Erkennt automatisch Quellen, die auf Kinofilmen basieren (ursprünglich 24 oder 25 Bilder pro Sekunde, je nach vertikaler Bildfrequenz), analysiert die Signale und bereitet die einzelnen Standbilder für eine High-Definition-Bildqualität auf.

Aktiver Kontrast

Passt den Kontrast eines Bilds automatisch an die jeweilige Szene an.

3D-Y/C

Erfasst Änderungen im Bild, um durch Unterdrückung von Effekten wie Dot Crawl und Farbübersprechen eine hohe Bildqualität zu gewährleisten.

Punkt

Standard: Normaleinstellung.

Schnell: Für eine optimale Bildqualität bei schnellen Bewegungsabläufen.

Langsam: Für eine optimale Bildqualität bei langsamen Bewegungsabläufen.

Aus: Keine Erfassung.

ZUR BEACHTUNG

- Je nach Eingangssignaltyp und Rauschanteilen ist „3D-Y/C“ eventuell ohne Funktion.
- Bei Composite-Videosignalen (FBAS) hat „3D-Y/C“ einen noch größeren Effekt.



Bild

RLS

Passt die Bildschirmhelligkeit automatisch an.

Punkt

Aus: Die Helligkeit steht fest auf dem für die „Hintergr.-Bel.“ eingestellten Wert.

Ein: Für automatische Anpassung.

Ein:Display: Zeigt bei der Helligkeitsregelung den RLS-Effekt auf dem Bildschirm an.

ZUR BEACHTUNG

- Bei Einstellung „Ein“ erfasst der TV das Umgebungslicht und passt die Helligkeit der Hintergrundbeleuchtung automatisch an. Achten Sie darauf, dass der RLS nicht durch Objekte blockiert ist, die die Lichtmessung behindern.



Bild

Bild-Einstellungen

Stellen Sie das Bild anhand der nachstehenden Einstellungen wunschgemäß ein.

Einstellungspunkte

Wählbare Punkte	←-Taste	→-Taste
Hintergr.-Bel.	Der Bildschirm verdunkelt sich	Der Bildschirm hellt sich auf
Kontrast	Zum Abschwächen des Kontrasts	Zum Verstärken des Kontrasts
Helligkeit	Zum Absenken der Helligkeit	Zum Erhöhen der Helligkeit
Farbe	Zum Verringern der Farbstärke	Zum Erhöhen der Farbstärke
Farbton	Für eine stärker bläustichige Hauttönung	Für eine stärker grünstichige Hauttönung
Schärfe	Für geringere Schärfe	Für höhere Schärfe

Grundeinstellung

Schwarz/Weiß

Zum Betrachten eines Farbvideos in Schwarz/Weiß.

RLS-Bereich

Der Helligkeitsstufenbereich für die automatischen Anpassungen des RLS kann den eigenen Präferenzen gemäß eingestellt werden. Der Anpassbereich des RLS ist im Bereich von max. +16 bis min. -16 einstellbar.

Wählbare Punkte	Beschreibung
Max.	-16 bis +16
Min.	-16 bis +16

ZUR BEACHTUNG

- Diese Funktion ist nur verfügbar, wenn die Einstellung „RLS“ auf „Ein“ oder „Ein:Display“ eingestellt ist.
- Der Wert der Max.-Einstellung kann nicht kleiner als der Wert der Min.-Einstellung gewählt werden.
- Der Wert der Min.-Einstellung kann nicht größer als der Wert der Max.-Einstellung gewählt werden.
- Für die Max.- und Min.-Einstellungen kann nicht der gleiche Wert gewählt werden.
- Je nach Helligkeit des Umgebungslichts ist der RLS eventuell nicht wirksam, wenn ein enger Anpassbereich eingestellt ist.

AV SELECTION

AV SELECTION (AV-WAHL) bietet verschiedene Betrachtungsoptionen zur Anpassung an die Systemumgebung, die je nach Faktoren wie Helligkeit des Raums, Art des betrachteten Programms oder Typ des von einem externen Gerät eingespeisten Bilds unterschiedlich sein kann.

- 1 Drücken Sie **AV SELECTION**.
- 2 Mit jedem Drücken von **AV SELECTION** wechselt der Modus.
 - Sie können den Modus auch im Menü „Bild“ und „Ton“ umschalten, indem Sie **AV SELECTION** drücken.

Punkt

STANDARD: Für ein definitionsstarkes Bild in einem normalen hellen Raum.

FILM: Zum Betrachten von Filmen in einem abgedunkelten Raum.

SPIELE: Zum Spielen von Videospielen.

PC*: Für PC.

x.v.Colour:** Für eine naturgetreuere Farbwiedergabe auf dem TV-Bildschirm als bei anderen Signalen.

ANWENDER: Hier können Sie differenzierte Einstellungen vornehmen. Sie können für jede Eingangsquelle einen Modus einstellen.

DYNAMISCH (Konstant): Für ein klares Bild mit betont hohem Kontrast für Sportprogramme (Die „Bild“- und „Ton“-Einstellungen sind nicht anpassbar).

DYNAMISCH: Für ein klares Bild mit betont hohem Kontrast für Sportprogramme.

ZUR BEACHTUNG

- Der mit * gekennzeichnete Punkt ist nur verfügbar, wenn mit **INPUT1-8** an der Fernbedienung oder  am TV „INPUT4“, „INPUT5“, „INPUT6“ oder „INPUT7“ gewählt wurde.
- Der mit ** gekennzeichnete Punkt ist nur verfügbar, wenn über einen HDMI-Buchse ein „x.v.Colour“-Signal eingeht.

Toneinstellungen

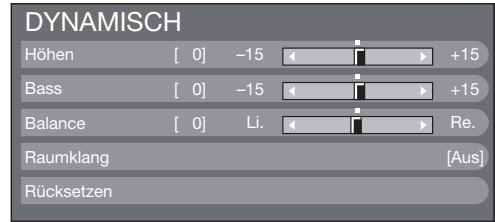

Mit den nachstehenden Einstellungen können Sie das Klangbild wunschgemäß regeln.

Wählbare Punkte	←-Taste	→-Taste
Höhen	Für schwächere Höhen	Für stärkere Höhen
Bass	Für schwächeren Bass	Für stärkeren Bass
Balance	Zum Absenken des rechten Lautsprecherpegels	Zum Absenken des linken Lautsprecherpegels



Diese Funktion sorgt für wirklichkeitsnahen Live-Sound.

Stromspareinstellungen

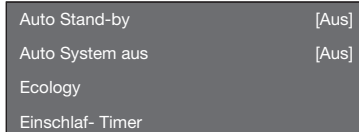

Bei Einstellung auf „Ein“ wechselt der TV automatisch in den Bereitschaftsmodus, wenn 15 Minuten lang kein Signal eingeht.

- Ab fünf Minuten vor dem Wechsel in Bereitschaft zeigt der TV jede Minute die restliche Zeit an.

ZUR BEACHTUNG

- Wenn ein TV-Programm endet, arbeitet diese Funktion bei Störeinstrahlung durch andere TV-Sender oder andere Signale eventuell nicht.



ECO

Auto System aus

Der TV schaltet automatisch auf den Bereitschaftsmodus, wenn für länger als die eingestellte Zeitspanne („30 Min.“ oder „3 Std.“) keine Bedienung erfolgt.

- Ab fünf Minuten vor dem Wechsel in Bereitschaft zeigt der TV jede Minute in der linken unteren Bildschirmcke die restliche Zeit an.



ECO

Ecology

Wenn „Ja“ eingestellt ist, aktiviert der TV den folgenden Stromsparmodus.

- „RLS“ auf „Ein“ eingestellt (Seite 30).
- „Bereitschaftsmodus“ auf „Modus 2“ eingestellt (Seite 38).
- „Auto Stand-by“ auf „Ein“ eingestellt (Seite 31).
- „Auto System aus“ auf „3 Std.“ eingestellt (Seite 32).



ECO

Einschlaf-Timer

Ermöglicht das Einstellen einer Zeit, nach deren Ablauf der TV automatisch auf Bereitschaft wechselt.

ZUR BEACHTUNG

- Wählen Sie „Aus“, um den Einschlaf-Timer zu deaktivieren.
- Nachdem die Zeit eingestellt worden ist, startet die Rückwärtszählung automatisch.
- Ab fünf Minuten vor Ablauf der voreingestellten Zeit zeigt der TV jede Minute in der linken unteren Bildschirmcke die restliche Zeit an.

Kanaleinstellungen

Autoinstallation



Einstellungen

Autoinstallation

Der TV erfasst automatisch alle verfügbaren Dienste in Ihrem Gebiet. Über diese Funktion können Sie auch die Kanaleinstellung für digital und analog individuell vornehmen und die Einstellungen neu konfigurieren, nachdem die anfängliche Autoinstallation bereits beendet ist.

Nach Wählen von „Ja“ im Bildschirm können Sie wie bei der anfängliche Autoinstallation die Sprache wählen und die Kanalsuche durchführen. Führen Sie die Schritte 2, 4 und 5 von Seite 15 aus.

ZUR BEACHTUNG

- Sie können in der „Autoinstallation“ des „Einstellungen“-Menüs nicht das Land einstellen. Um das Land neu einstellen zu können, führen Sie bitte „Rücksetzen“ im „Einstellungen“-Menü aus und lassen Sie dann die automatische anfängliche Autoinstallation neu ablaufen.
- Die aktuelle Einstellung des Landes erscheint auf dem Bildschirm.

Digitalkanal-Einstellungen



Einstellungen

Programm- Einstellungen

Digital Tuner Einstellungen

Sie können die Einstellungen für DTV-Dienste automatisch oder manuell neu konfigurieren.

● Zusätzliche Suche

Verwenden Sie dieses Menü, um nach erfolgter Autoinstallation neue Dienste hinzuzufügen.

● Manuelle Suche

Zum Hinzufügen neuer Dienste aus einem bestimmten Frequenzband.

- Geben Sie die Frequenz mit den Zifferntasten **0-9** ein.
- „Manuelle Suche“ mit einer Service-Nummer ist nur möglich, wenn bei der Landeinstellung die fünf nordischen Länder gewählt wurden.

● Manuelle Einstellung

Zum Konfigurieren verschiedener Einstellungen für die einzelnen Dienste mit den **Farbentasten (Rot/Grün/Gelb/Blau)**.

Dienstnummer	Dienstname	Sperre	Kanal überspringen	EPG überspringen	Alte LCN
DTV 993	SIT 3				
DTV 994	SIT 2	✓		✓	
DTV 995	SIT 1		✓		

Dienstnummer	Dienstname	Sperre	Kanal überspringen	EPG überspringen	Sortieren
DTV 999	HD Monosco				

1 Wählen Sie mit **↑/↓** den gewünschten Dienst.

2 Drücken Sie die für den neu einzustellenden Punkt zuständige Farbentaste auf der Fernbedienung.

- Die Markierung **✓** zeigt an, dass die Funktion aktiviert ist. Mit jedem Drücken der Farbentaste wechselt die betreffende Funktion zwischen ein und aus.

Tasten für Manuelle Einstellung

Sperre: Drücken Sie die Taste Rot.

Wenn ein Programm gesperrt ist, muss die Geheimnummer eingegeben werden, wenn dieses aufgerufen werden soll.

Kanal überspringen: Drücken Sie die Taste Grün.

Dienste, die mit einem **✓** markiert sind, werden beim Drücken von **P+/-** am TV oder der Fernbedienung übersprungen.

EPG überspringen: Drücken Sie die Taste Gelb.

Dienste, die mit einem **✓** markiert sind, werden in der elektronischen Programmzeitung (EPG) übersprungen.

Sortieren: Drücken Sie Taste Blau.

Die Anzeigeposition von Diensten kann verschoben werden.

- ① Wählen Sie mit **↑/↓** den Dienst mit der zu verschiebenden Anzeigeposition und drücken Sie dann **ENTER**.

DTV 994	SIT 2	✓	✓
DTV 995	SIT 1	✓	

- ② Bewegen Sie ihn mit **↑/↓** zur gewünschten Position und drücken Sie dann **ENTER**.

DTV 994	SIT 1	✓	
DTV 995	SIT 2	✓	✓

- ③ Wiederholen Sie die Schritte 1 und 2, bis alle gewünschten Dienstpunkte sortiert sind.

Analogkanal-Einstellungen



Einstellungen

Programm- Einstellungen

Analog-Tuner- Einstellung

Sie können die Einstellungen für analoge TV-Kanäle automatisch oder manuell neu konfigurieren.

Zusätzliche Suche

Verwenden Sie dieses Menü, um nach erfolgter Autoinstallation neue Kanäle hinzuzufügen.

- Starten Sie die Kanalsuche nach dem Wählen von Farbsystem und Tonsystem.

Manuelle Einstellung

Verwenden Sie dieses Menü zum manuellen Einrichten von TV-Kanälen.

Drücken Sie nach dem Wählen von „Ja“ auf dem Bildschirm **↑/↓/←/→** zum Wählen des einzurichtenden Kanals und drücken Sie dann **ENTER**.

Fein- Einstellung

Sie können die Frequenz auf die gewünschte Position einstellen.

ZUR BEACHTUNG

- Orientieren Sie sich beim Einstellen am angezeigten Hintergrundbild.
- Anstelle der Frequenzeinstellung mit **←/→** können Sie die Frequenz des Kanals auch mit den Zifferntasten **0-9** direkt eingeben.

BEISPIEL

- 179,25 MHz: Drücken Sie **1 → 7 → 9 → 2 → 5**.
- 49,25 MHz: Drücken Sie **4 → 9 → 2 → 5 → ENTER**.

Farbsystem

Wählen Sie das für den Empfang optimale Farbsystem („AUTO“, „PAL“, „SECAM“).

Soundsystem (Tonnorm)

Wählen Sie das für den Empfang optimale Soundsystem (Tonnorm) („B/G“, „D/K“, „I“, „L/L“).

Name

Wenn ein TV-Kanal seine Namenskennung ausstrahlt, wird diese bei der „Autoinstallation“ erfasst und dem Kanal ein Name zugewiesen. Sie können die zugewiesenen Kanalnamen nachträglich individuell ändern.

- 1 Wählen Sie mit **↑/↓/←/→** den ersten für den Kanal einzugebenden Buchstaben und drücken Sie dann **ENTER**.
- 2 Wiederholen Sie den obigen Schritt 1, bis alle Zeichen des Namens eingegeben sind.

ZUR BEACHTUNG

- Ein Name kann maximal fünf Zeichen lang sein.
- Wenn ein Kanalname kürzer als fünf Zeichen ist, zum Einspeichern des Kanalnamens bitte „ENDE“ wählen.

Überspringen

Kanäle, für die „Überspringen“ auf „Ein“ eingestellt ist, werden beim Wählen mit **P+/-** übersprungen, auch wenn bei Betrachtung des Bilds auf dem TV gewählt wird.

Decoder

Wenn Sie einen Decoder an den TV anschließen, ist „INPUT1“ oder „INPUT2“ zu wählen.

ZUR BEACHTUNG

- Als Werksvorgabe ist „Aus“ eingestellt.

Sperre

Sie können die Wiedergabe jedes beliebigen Kanals blockieren.

ZUR BEACHTUNG

- Näheres zum Einstellen der Geheimnummer siehe „Kindersicherung“.
- Wenn „Sperre“ für einen Kanal auf „Ein“ gestellt ist, erscheint „Kindersicherung ist aktiviert!“ und Bild und Ton des Kanals werden blockiert.
- Wenn **⏏** bei Anzeige von „Kindersicherung ist aktiviert!“ gedrückt wird, erscheint das Eingabefenster für die Geheimnummer. Durch Eingeben der korrekten Geheimnummer wird die „Kindersicherung“ bis zum Ausschalten des Geräts vorübergehend deaktiviert.

Sortieren

Die Kanalpositionen können beliebig geordnet werden.

- 1 Wählen Sie mit **←/→** „Ja“ und drücken Sie dann **ENTER**.
- 2 Wählen Sie mit **↑/↓/←/→** den zu verschiebenden Kanal und drücken Sie dann **ENTER**.
- 3 Bewegen Sie ihn mit **↑/↓/←/→** an die gewünschte Position und drücken Sie dann **ENTER**.
- 4 Wiederholen Sie die Schritte 2 und 3, bis alle Kanäle wunschgemäß geordnet sind.

Programm löschen

Kanäle können individuell gelöscht werden.

- 1 Wählen Sie mit **←/→** „Ja“ und drücken Sie dann **ENTER**.
- 2 Wählen Sie mit **↑/↓/←/→** den zu löschenden Kanal und drücken Sie dann **ENTER**.
 - Ein Mitteilungsfenster erscheint.
- 3 Wählen Sie mit **←/→** „Ja“ und drücken Sie dann **ENTER**, um den gewählten Kanal zu löschen. Die nachfolgenden Kanäle rücken entsprechend auf.
- 4 Wiederholen Sie die Schritte 2 und 3, bis alle zu löschenden Kanäle gelöscht sind.

Passwort/Kindersicherung-Einstellungen



Einstellungen

Kindersicherung

Ermöglicht das Eingeben einer Geheimnummer zum Schützen bestimmter Einstellungen vor einer versehentlichen Änderung.

Geheimnummer ändern

Speichern Sie für die „Kindersicherung“ ein vierstelliges Passwort (Geheimnummer) ein.

- 1 Geben Sie als Geheimnummer eine vierstellige Zahl mit den Zifferntasten **0–9** ein.
- 2 Geben Sie zur Bestätigung erneut die gleiche vierstellige Zahl wie in Schritt 1 ein.
 - Die Meldung „System-Geheimnummer erfolgreich geändert.“ erscheint.

ZUR BEACHTUNG

- Zum Betrachten eines gesperrten Kanals muss die Geheimnummer eingegeben werden (Näheres zum Sperren von Kanälen im DTV- und ATV-Modus finden Sie auf den Seiten 32 und 33). Wenn ein gesperrter Kanal gewählt wird, erscheint eine Aufforderung zum Eingeben der Geheimnummer. Drücken Sie **↵** zum Anzeigen des Geheimnummer-Eingabefensters.

Geheimnummer löschen

Ermöglicht das Rücksetzen der Geheimnummer.

ZUR BEACHTUNG

- **Es wird empfohlen, die Geheimnummer vorsichtshalber auf dem Rücken dieser Bedienungsanleitung zu notieren, auszuschneiden und an einem Ort außerhalb der Reichweite von Kindern aufzubewahren.**

Kinderschutzstufe

Mit dieser Funktion kann die Verfügbarkeit von DTV-Diensten eingeschränkt werden. Sie können so verhindern, dass sich Kinder ungeeignete Programme mit brutalen oder erotischen Szenen ansehen.

ZUR BEACHTUNG

- „Unbegrenzte Freigabe“ und „Vorzugsweise mit Zustimmung der Eltern“ sind Einstufungen, die nur in Frankreich verwendet werden.
- Näheres zu den Kinderschutzstufen finden Sie auf Seite 46.



Optionen

Tastensperre

Diese Funktion ermöglicht das Sperren der Tasten am TV oder der Fernbedienung, damit Kinder nicht den Kanal oder die Lautstärke ändern können.

Punkt

Aus: Hebt die Sperre auf.

Fernbedienungssperre: Sperrt alle Tasten der Fernbedienung.

Tastensperre: Sperrt mit Ausnahme des Netzschalters sämtliche Tasten am TV.

ZUR BEACHTUNG

- Sie können die „Fernbedienungssperre“ und die „Tastensperre“ nicht gleichzeitig verwenden.

Aufheben der Sperre

Drücken Sie die **HOME MENU**-Taste am TV und wählen Sie „Aus“, um „Fernbedienungssperre“ aufzuheben. Drücken Sie die **⏏**-Taste auf der Fernbedienung und wählen Sie „Aus“, um „Tastensperre“ aufzuheben.

- Näheres zur Menübedienung mit der **⏏**-Taste am TV finden Sie auf Seite 29.

Sprache-Einstellungen (Sprache, Untertitel, Multi-Audio)



Einstellungen

Sprache

Über das „Einstellungen“-Menü können Sie auch die Anzeigesprache beliebig wählen. Zur Auswahl stehen 22 Sprachen (Dänisch, Deutsch, Englisch, Estnisch, Finnisch, Französisch, Griechisch, Italienisch, Lettisch, Litauisch, Niederländisch, Norwegisch, Polnisch, Portugiesisch, Russisch, Schwedisch, Slowakisch, Slowenisch, Spanisch, Tschechisch, Türkisch, Ungarisch).



Digitale Einstellungen

Untertitel

Stellen Sie bis zu zwei bevorzugte Untertitelsprachen (einschließlich Untertitel für Hörbehinderte) für die Anzeige etwaiger Untertitel an.

Wählbare Punkte

- **1. Sprache** ● **2. Sprache**
- **Für Hörbehinderte**

Umschalten zwischen Untertitelsprachen

Mit jedem Drücken von **⏏** an der Fernbedienung wechselt die Untertitelsprache.



„Für Hörbehinderte“ auf „Ja“

Untertitel für Hörbehinderte haben Vorrang über alle obigen Untertitelsprache-Einstellungen (Beispiel: „1. Sprache“, „2. Sprache“ usw.).

BEISPIEL

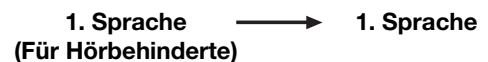

ZUR BEACHTUNG

- Wenn ein Programm keine Untertiteldaten überträgt, werden keine Untertitel angezeigt.



Optionen

Digital Audio Sprache

Stellen Sie bis zu drei bevorzugte Multi-Audio-Sprachen für die Anzeige bei vorhandenen Audiosprachen ein.

Umschalten der Multi-Audio-Sprachen

Mit jedem Drücken von **I-II** an der Fernbedienung wechselt die Audiosprache.

Praktische Betrachtungsfunktionen

Wählen der Bildgröße

Automatische Bildgrößewahl über WSS (Breitbild-Umschaltsignal)



Einstellungen

Breitbildmodus (WSS)

Das „Breitbildmodus (WSS)“-Signal ermöglicht dem TV automatisches Umschalten zwischen verschiedenen Bildgrößen.

ZUR BEACHTUNG

- Verwenden Sie den **SCREEN SIZE** (BILDSCHIRMGRÖSSE), wenn ein Bild nicht auf die richtige Bildgröße schaltet. Die Funktion arbeitet nicht, auch wenn sie eingeschaltet ist, wenn das Sendersignal kein „Breitbildmodus (WSS)“-Signal enthält.

Manuelles Bildgrößewahl über WSS (Breitbild-Umschaltsignal)



Einstellungen

4:3 Bildformat

Das „Breitbildmodus (WSS)“-Signal schaltet automatisch auf 4:3 um; hierfür kann zwischen „4:3“ und „BREITBILD“ gewählt werden.

Punkt

- 4:3:** Normalzone für Bildseitenverhältnis 4:3 oder 16:9.
- BREITBILD:** Breitbild ohne seitliche Balken.

Format 4:3 für Breitbildmodus (WSS)-Signal

4:3 Bildformat „4:3“ 4:3 Bildformat „BREITBILD“



Manuelles Wählen der Bildgrößen

Sie können die Bildgröße wählen. Welche Bildgrößen wählbar sind, richtet sich nach der Art des Eingangssignals.

Punkt (für SD-Signale [Standardauflösung])

4:3: Das ursprüngliche Seitenverhältnis bleibt bei voller Bildschirmanzeige erhalten.

KINO 14:9: Für Bilder im 14:9-Letterboxformat. Auf beiden Seiten erscheinen dünne Balken, wobei bei manchen Programmen auch Balken über und unter dem Bild zu sehen sind.

BREITBILD: In diesem Modus wird das Bild kontinuierlich bis an die seitlichen Bildkanten gestreckt.

VOLL: Für Squeeze-Bilder im Format 16:9.

ZOOM: Für Bilder im 16:9-Letterboxformat. Bei manchen Programmen können oben und unten Balken auftreten.

KINO: Für Bilder im 14:9-Letterboxformat. Bei manchen Programmen können oben und unten Balken auftreten.

Punkte (für HD-Signal [hohe Auflösung])

VOLL: Für Anzeige mit Overscan-Bild. Alle Bildseiten beschnitten.

Underscan: Anzeige mit Underscan-Bild nur bei Empfang eines 720p-Signals. Anzeige mit optimal komprimiertem High-Definition-Bild. Bei manchen Programmen kann oben und unten Rauschen auftreten.

Punkt für Punkt: Zeigt nur bei Empfang von 1080i/1080p-Signalen ein Bild mit der gleichen Pixelzahl auf dem Bildschirm an.

ZUR BEACHTUNG

- Je nach empfangenem Signal werden einzelne Punkte eventuell nicht angezeigt.

1 Drücken Sie **SCREEN SIZE**.

- Das **SCREEN SIZE** (BILDSCHIRMGRÖSSE)-Menü erscheint.
- Im Menü sind die **SCREEN SIZE** (BILDSCHIRMGRÖSSE)-Optionen aufgeführt, die beim derzeit empfangenen Signaltyp wählbar sind.

2 Drücken Sie **SCREEN SIZE** oder **↑/↓** bei auf dem Bildschirm angezeigtem **SCREEN SIZE** (BILDSCHIRMGRÖSSE)-Menü.

- Beim Umschalten zwischen den Optionen wird die gewählte Variante sofort auf dem Display wiedergegeben. Es ist nicht erforderlich, **ENTER** zu drücken.

Im Prinzip wird für jede Sendung, Videorecorder oder DVD-Spieler/Recorder der optimale „Breitbildmodus (WSS)“ gewählt, wenn Sie den **SCREEN SIZE** (BILDSCHIRMGRÖSSE) im Menü „Einstellungen“ auf „Ein“ einstellen.

ZUR BEACHTUNG

- Auch wenn **SCREEN SIZE** (BILDSCHIRMGRÖSSE) manuell wunschgemäß eingestellt wurde, schaltet der TV je nach empfangenem Signal eventuell automatisch auf die optimale **SCREEN SIZE** (BILDSCHIRMGRÖSSE)-Einstellung, falls „Breitbildmodus (WSS)“ auf „Ein“ eingestellt ist.

Manuelles Wählen der Aufnahme-Bildgröße



Digitale Einstellungen

Aufnahme-Bildgröße

Sie können in diesem Menü die passende Bildgröße für Betrachtung eines 16:9-TV-Programms auf einem 4:3-TV wählen.

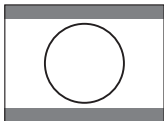
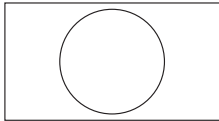

Einstellung „4:3 TV“

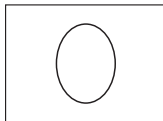

Einstellung „16:9 TV“

ZUR BEACHTUNG

- Diese Funktion muss vor der Aufnahme eingestellt werden.

Automatisches Wählen der HDMI-Bildgröße



Einstellungen

HDMI Autoviewer

Diese Funktion erlaubt automatische Umstellung auf die passende Bildgröße bei Betrachtung eines über die Buchse INPUT4, 5 oder 6 eingespeisten HDMI-Signals.

Andere Bild- und Toneinstellungen

Anpassen der Bildlage



Einstellungen

Bildlage (AV)

Zum Verschieben der horizontalen und vertikalen Lage des Bilds auf dem Bildschirm.

Punkt

H-Pos.: Zum Zentrieren der Bildlage durch Verschieben nach links oder rechts.

V-Pos.: Zum Zentrieren der Bildlage durch Verschieben nach oben oder unten.

ZUR BEACHTUNG

- Die Einstellungen werden nach Eingangsquellen getrennt gespeichert.
- Je nach Eingangssignaltyp oder **SCREEN SIZE** (BILDSCHIRMGRÖSSE)-Einstellung ist eine Bildlage-Einstellung eventuell nicht möglich.

Unterdrückung von Bildrauschen



Optionen

Rauschunterdrückung

Die digitale „Rauschunterdrückung“ (DNR) sorgt für ein saubereres Bild („Aus“, „Starker Effekt“, „Schwacher Effekt“).

Automatischer Lautstärkeabgleich



Optionen

Lautst.-Abgleich

Verschiedene Klangquellen besitzen nicht immer die gleiche Grundlautstärke, wie z.B. bei einem Programm und seinen Werbespots. Der automatische Lautstärkeabgleich reduziert dieses Problem durch Abgleichen der Pegel.

Dialog betonen



Optionen

Sprachverbesserung

Diese Funktion hebt Sprache gegen das Hintergrundrauschen ab, um sie klarer hörbar zu machen. Für Musikquellen nicht empfohlen.

Nur Ton ausgeben



Optionen

Nur Audio

Beim Hören von Musikprogrammen können Sie das TV-Bild abschalten und nur den Ton wiedergeben lassen.

Punkt

Aus: Bild und Ton wiedergegeben.

Ein: Der Ton wird ohne das Bild ausgegeben.

Display-Einstellungen

Kanalanzeige

Sie können die Kanal-Info durch Drücken von **(i+)** an der Fernbedienung aufrufen.

DTV-Modus	ATV-Modus
DTV BBC2 001	ATV BBC1 01
Audio (ENG) : STEREO Video : 1080i Untertitel : ENG 1/3 Neue Information	PAL I NICAM STEREO Untertitel : Teletext Aus Neue Information

* Wenn bei der Landeinstellung die fünf nordischen Länder gewählt wurden, werden vierstellige Nummern (z.B. 0001) angezeigt.

Zeitanzeige in der Kanal-Info

Sie können die mit DTV- und Teletext-Programmen abgestrahlten Zeitinformationen anzeigen.

ZUR BEACHTUNG

- Überspringen Sie Schritt 1, wenn Sie DTV-Programme empfangen.
- 1 Wählen Sie einen TV-Kanal (Die Zeitinformation wird automatisch erfasst).
 - 2 Drücken Sie **(i+)**. Die Kanalanzeige erscheint auf dem TV.
 - 3 Drücken Sie vor dem Erlöschen der mehrere Sekunden lang angezeigten Kanalanzeige erneut **(i+)**. In der unteren rechten Ecke des Bildschirms wird einige Sekunden lang die Zeitinformation angezeigt.
 - 4 Auch wenn Sie den TV-Kanal wechseln, kann die Zeitinformation mit den obigen Schritten 2 und 3 angezeigt werden.

ZUR BEACHTUNG

- Falls erfolgreich erfasst, wird die Zeitinformation auf Drücken von **(H)** in der oberen rechten Ecke angezeigt.

Uhrzeit- und Titelanzeige



Optionen

Zeitanzeige

Zeitanzeige

Diese Funktion blendet in der unteren rechten Bildschirmcke die Uhrzeit ein.

Punkt

- Ein:** Für Anzeige der Uhrzeit.
- Ein (halbstündlich):** Zeigt die Uhrzeit in 30-Minuten-Inkrementen an.
- Aus:** Uhrzeit ausgeblendet.

Uhrzeitformat

Sie können das Zeitformat („24 Std.“ oder „AM/PM“) für die Uhrzeit wählen.



Optionen

Game-Spielzeit

Diese Funktion ermöglicht die Anzeige der abgelaufenen Spielzeit, wenn der **AV SELECTION** (AV-WAHL) auf „SPIELE“ eingestellt ist.

Punkt

- Ein:** Bei Anschluss einer Spielekonsole an den TV wird in 30-Minuten-Inkrementen in der unteren linken Bildschirmcke die seit Einstellen von **AV SELECTION** (AV-WAHL) auf „SPIELE“ abgelaufene Zeit angezeigt.
- Aus:** Uhrzeit ausgeblendet.



Optionen

Programmtitel-Anzeige

Diese Funktion dient für Anzeige von Programminformationen wie Titel und Sendezeit, wenn auf einen Kanal abgestimmt wird.

ZUR BEACHTUNG

- Diese Funktion ist nur im DTV-Betrieb aktiv.

Weitere praktische Funktionen

Einstellungen bei Verwendung externer Geräte

Eingangsquelle-Einstellungen



Optionen

Eingangswahl

Zum Einstellen des Signaltyps eines externen Geräts.

Punkt

INPUT1: Y/C, FBAS, RGB
INPUT2: Y/C, FBAS, RGB
INPUT3: AUTO, S-Video, VIDEO

ZUR BEACHTUNG

- Falls kein Bild (Farbbild) erscheint, sollten Sie einen anderen Signaltyp versuchen.
- Schlagen Sie bitte den Signaltyp der angeschlossenen Signalquelle in der dazugehörigen Bedienungsanleitung nach.
- Wenn der Signaltyp auf „AUTO“ eingestellt ist, wird automatisch der Eingang gewählt, an den ein Kabel angeschlossen ist.



Einstellungen

Eingangskennung

Sie können jeder Eingangsquelle eine selbst gewählte Beschreibung zuweisen.

- 1 Wählen Sie mit **INPUT1–8** an der Fernbedienung oder am TV die gewünschte Eingangsquelle.
- 2 Gehen Sie zu „HOME MENU“ > „Einstellungen“ > „Eingangskennung“.
- 3 Wählen Sie mit **↑/↓/←/→** den ersten Buchstaben des neuen Namens der Eingangsquelle und drücken Sie dann **ENTER**.

DVD													4
A	B	C	D	E	F	G	H	I	J	LÖSCHEN			
K	L	M	N	O	P	Q	R	S	T	ZURÜCK			
U	V	W	X	Y	Z	+	-	.	_				
0	1	2	3	4	5	6	7	8	9	ENDE			

- 4 Wiederholen Sie den Vorgang, bis der neue Name vollständig eingegeben ist.

ZUR BEACHTUNG

- Ein Name kann maximal sechs Zeichen lang sein.
- Um für eine Eingangsquelle einen Namen mit weniger als sechs Zeichen einzustellen, zum Einspeichern des Namens bitte „ENDE“ wählen.
- Sie können keine Kennungen ändern, wenn die Eingangsquelle auf „TV“ geschaltet ist.

Angewiesenen Eingang überspringen



Einstellungen

Input Skip

Diese Einstellung ermöglicht das Überspringen des SCART-, HDMI- oder RGB-Eingangs im Wahlmenü für die Eingangsquelle.

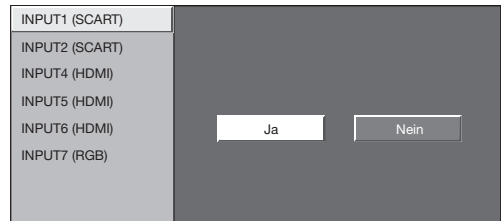

Farbsystem-Einstellungen



Optionen

Farbsystem

Hier können Sie auf ein Farbsystem umschalten, das mit dem Bild auf dem Bildschirm kompatibel ist.

ZUR BEACHTUNG

- Als Werksvorgabe ist „AUTO“ eingestellt.
- Wenn „AUTO“ gewählt ist, wird das Farbsystem automatisch auf den jeweiligen Kanal eingestellt. Falls das Bild nicht scharf angezeigt wird, wählen Sie bitte ein anderes Farbsystem (z.B. „PAL“, „SECAM“).

Zusätzliche Funktionen



Einstellungen

Bereitschaftsmodus

Sie können die nach dem Einschalten des TV mit der Fernbedienung erforderliche Startzeit verkürzen.

Punkt

- Modus 1:** Schneller Start des TV aus der Bereitschaft. In Bereitschaft beträgt die Leistungsaufnahme mindestens 30 W.
- Modus 2:** Im Bereitschaftszustand ist der Stromverbrauch gering.

Anschließen eines PC

Anschließen eines PC

HDMI-Anschluss

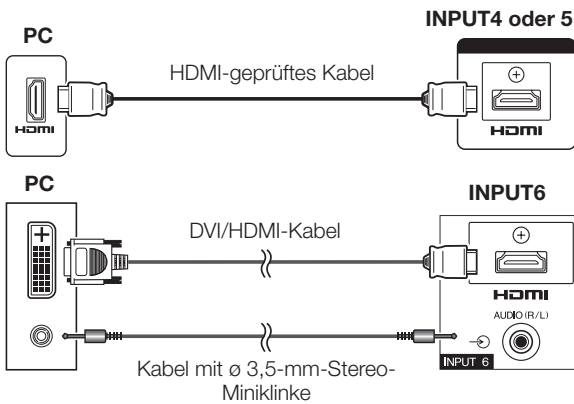

Analoger Anschluss

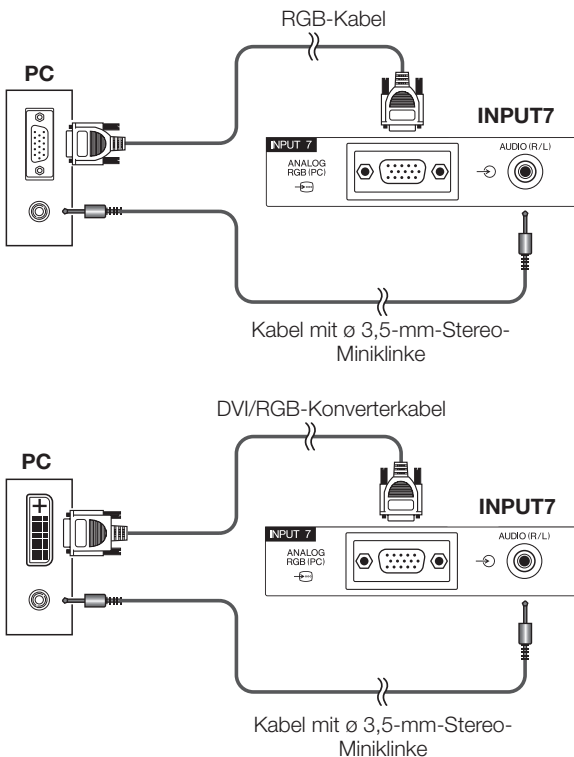

ZUR BEACHTUNG

- Die PC-Eingangsanschlüsse sind mit DDC1/2B kompatibel.
- Siehe Seite 42 für eine Liste der PC-Signale, die mit diesem TV kompatibel sind.
- Für den Anschluss bestimmter Macintosh-Computer kann ein Macintosh-Adapter erforderlich sein.
- Bei Anschluss an einen PC wird der Eingangssignaltyp automatisch erfasst, ausgenommen 1.024 × 768 und 1.360 × 768 Signale. Näheres finden Sie unter **Eingangsauflösung wählen** auf Seite 40.

Anzeigen eines PC-Bilds auf dem Bildschirm

Wählen des Breitbild-Formats

Sie können die Bildgröße wählen.

- 1 Drücken Sie **SCREEN SIZE**.
 - Das **SCREEN SIZE (BILDSCHIRMGRÖSSE)**-Menü erscheint.
- 2 Drücken Sie **SCREEN SIZE** oder **↑/↓** zum Wählen des gewünschten Menüpunkts.

ZUR BEACHTUNG

- Schließen Sie den PC vor dem Vornehmen von Einstellungen an.
- Die wählbare Bildgröße ändert sich mit dem Eingangssignaltyp.

BEISPIEL

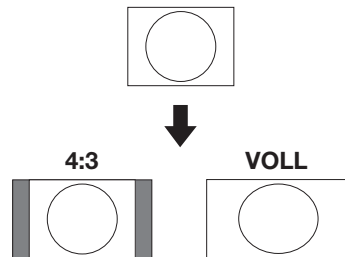

Punkt

- VOLL:** Das Bild füllt den Bildschirm aus.
KINO: Für Bilder im 14:9-Letterboxformat. Bei manchen Programmen können oben und unten Balken auftreten.
4:3: Das ursprüngliche Seitenverhältnis bleibt bei voller Bildschirmanzeige erhalten.
Punkt für Punkt: Zeigt ein Bild mit der gleichen Pixelzahl auf dem Bildschirm an.

ZUR BEACHTUNG

- Näheres zu AV-Signalen (480i/480p/576i/576p/720p/1080i/1080p) finden Sie auf Seite 35. Der ANALOGUE RGB (PC)-Anschluss (INPUT7) ist mit 480i/576i/1080p-Signalen nicht kompatibel.

PC-Bildlage automatisch einstellen

Diese Funktion stellt das Bild automatisch auf die bestmögliche Bildlage ein, wenn TV und PC mit Hilfe eines im Fachhandel erhältlichen DVI/RGB-Konverterkabels usw. über die analogen Buchsen verbunden sind.



Einstellungen

Auto-Sync.



ZUR BEACHTUNG

- Wenn „Auto-Sync.“ erfolgreich verlaufen ist, erscheint die Meldung „Automatische Synchronisierung erfolgreich beendet.“. Falls die Meldung nicht erscheint, war „Auto-Sync.“ nicht möglich.
- Unter Umständen kann „Auto-Sync.“ auch scheitern, wenn „Automatische Synchronisierung erfolgreich beendet.“ erscheint.
- „Auto-Sync.“ kann scheitern, wenn das PC-Bild eine niedrige Auflösung oder unscharfe (schwarze) Kanten aufweist oder während der Ausführung von „Auto-Sync.“ bewegt wird.
- Schließen Sie den PC unbedingt an den TV an und schalten Sie ihn ein, bevor Sie „Auto-Sync.“ ausführen.
- „Auto-Sync.“ kann nur bei Eingabe analoger Signale über Anschluss INPUT7 eingestellt werden.

PC-Bildlage manuell einstellen

Normalerweise kann die Bildlage mit „Auto-Sync.“ problemlos wie erforderlich angepasst werden. In manchen Fällen kann es aber erforderlich sein, zur Optimierung eine manuelle Einstellung vorzunehmen.



Einstellungen

Fein-Sync.

- 1 Wählen Sie mit \uparrow/\downarrow den betreffenden Einstellpunkt.
- 2 Stellen Sie den Einstellpunkt mit \leftarrow/\rightarrow auf die gewünschte Lage ein.

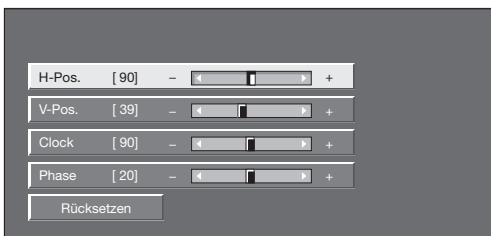

Punkt

H-Pos.: Zum Zentrieren der Bildlage durch Verschieben nach links oder rechts.

V-Pos.: Zum Zentrieren der Bildlage durch Verschieben nach oben oder unten.

Clock: Zum Anpassen, wenn das Bild mit vertikalen Streifen flimmert.

Phase: Zum Anpassen, wenn der Zeichenkontrast niedrig ist oder das Bild flimmert.

ZUR BEACHTUNG

- Zum Zurückstellen aller Einstellpunkte auf die Werte der Werksvorgabe wählen Sie mit \uparrow/\downarrow „Rücksetzen“ und drücken Sie dann **ENTER**.
- „Clock“ und „Phase“ im „Fein-Sync.“-Menü können nur bei Eingabe analoger Signale über Anschluss INPUT7 eingestellt werden.

Eingangsauflösung wählen

- Bestimmte Eingangssignale müssen eventuell manuell registriert werden, um korrekt angezeigt zu werden.
- Die Eingangssignalpaare (Auflösungen) der nachstehenden Liste sind beim Empfang nicht unterscheidbar. In solchen Fällen muss das korrekte Signal manuell eingestellt werden. Nachdem es einmal eingestellt wurde, wird es angezeigt, wenn erneut das gleiche Signal (Auflösung) eingegeben wird.



Einstellungen

Eingangssignal

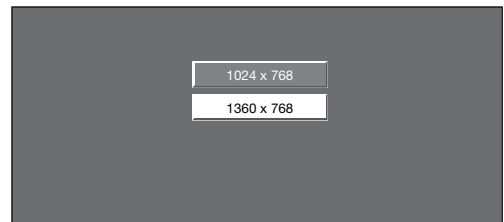

(Beispiel)

ZUR BEACHTUNG

- Sie können „Eingangssignal“ im „Einstellungen“-Menü nur wählen, wenn Sie eines der oben aufgelisteten zwei Signale empfangen.

Kenndaten der RS-232C-Schnittstelle

PC-Steuerung des TV

- Wenn ein Programm eingestellt ist, kann der TV über die RS-232C-Schnittstelle mit einem PC gesteuert werden. Dies umfasst das Umschalten des Eingangs (PC/Video), das Regeln der Lautstärke und verschiedene andere Regel- und Einstellmöglichkeiten, was automatische programmierte Wiedergabe ermöglicht.
- Verwenden Sie für die Anschlüsse ein gekreuztes Serielles RS-232C-Steuerkabel (überkreuzt) (im Fachhandel erhältlich).

ZUR BEACHTUNG

- Diese Bedienungsschritte sollten nur von Personen ausgeführt werden, die mit der Verwendung von PCs vertraut sind.



Seriell RS-232C-Steuerkabel (überkreuzt)

Übertragungsbedingungen

Stellen Sie die Einstellungen für die RS-232C-Kommunikation des PCs auf die Kommunikationsbedingungen des TV ein. Beim TV sind folgende Kommunikationseinstellungen vorgegeben:

Baud-Rate:	9.600 bps
Datenlänge:	8 Bit
Paritätsbit:	keine
Stoppsbit:	1 Bit
Flusssteuerung:	keine

Datenübertragungsverfahren

Senden Sie die Steuerbefehle vom PC über den RS-232C-Anschluss.

Das TV wird entsprechend den empfangenen Befehlen gesteuert und sendet eine Antwortmeldung zum PC. Senden Sie nicht mehrere Befehle gleichzeitig. Warten Sie, bis der PC die OK-Antwort empfängt, bevor der nächste Befehl gesendet wird.

Senden Sie vor der Bedienung unbedingt „A“ mit Rücklaufcode und überzeugen Sie sich, dass „ERR“ erhalten wird.

Befehlsformat

Acht ASCII-Codes + CR

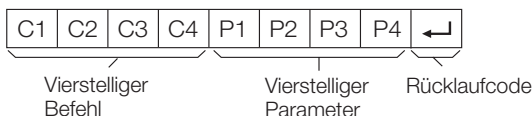

Vierstelliger Befehl: Befehl. Text mit vier Zeichen.

Vierstelliger Parameter: Parameter 0–9, Leerzeichen, ?

Parameter

Geben Sie die Parameterwerte linksbündig ein und füllen Sie die restlichen Stellen mit Leerzeichen auf (Achten Sie darauf, dass für Parameter vier Werte eingegeben werden).

Wenn der eingegebene Parameter nicht innerhalb des Einstellbereichs liegt, erscheint „ERR“ (Siehe „Antwortcode-Format“).

0			
0	0	0	9
-	3	0	
1	0	0	
0	0	5	5

Bei einigen Befehlen erscheint auf Eingabe von „?“ der aktuelle Einstellwert.

?			
?	?	?	?

Antwortcode-Format

Normalantwort

O	K	↵
---	---	---

Rücklaufcode (ODH)

Problemantwort (Übertragungsfehler oder nicht korrekter Befehl)

E	R	R	↵
---	---	---	---

Rücklaufcode (ODH)

Sorgen Sie dafür, dass nach dem Rücklaufcode (ODH) auch ein Zeilenvorschub (OAH) gesendet wird.

Tabelle zur PC-Kompatibilität

Auflösung		Horizontalfrequenz	Vertikalfrequenz	Analog (D-Sub)	Digital (HDMI)	VESA-Standard
VGA	640 × 480	31,5 kHz	60 Hz	✓	✓	✓
SVGA	800 × 600	37,9 kHz	60 Hz	✓	✓	✓
XGA	1.024 × 768	48,4 kHz	60 Hz	✓	✓	✓
WXGA	1.360 × 768	47,7 kHz	60 Hz	✓	✓	✓
SXGA	1.280 × 1.024	64,0 kHz	60 Hz	✓	✓	✓
SXGA+	1.400 × 1.050	65,3 kHz	60 Hz		✓	✓

VGA, SVGA, XGA, WXGA, SXGA und SXGA+ sind geschützte Warenzeichen der International Business Machines Corporation.

ZUR BEACHTUNG





- Dieser TV besitzt nur begrenzte PC-Kompatibilität und einwandfreier Betrieb ist nur gewährleistet, wenn die Videokarte exakt dem VESA 60 Hz-Standard entspricht. Etwaige Abweichungen von diesem Standard haben Bildverzerrungen zur Folge.

RS-232C Befehlsliste

Gegenstand	Befehl	Parameter	Steuerungsinhalt
Versorgung	P O W R 0	- - -	Strom AUS
Eingangswahl A	I T G D	- - -	Eingangsumschaltung (Toggle)
	I T V D	- - -	TV (Kanal fix)
	I D T V	- - -	DTV (Kanal fix)
	I A V D	* - -	INPUT1-8 (1-8)
Kanal	D C C H	* * -	TV-Direktwahl (1-99)
	C H U P	- - -	Kanal aufwärts
	C H D W	- - -	Kanal abwärts
	D T V D	* * *	DREISTELLIGER DTV-DIREKT-KANAL (1-999) (Nicht-nordische Länder)
	D T V D	* * *	VIERSTELLIGER DTV-DIREKT-KANAL (1-9999) (Nordische Länder)
	D T U P	- - -	DTV-Kanal aufwärts
	D T D W	- - -	DTV-Kanal abwärts
	I N P 1	0 - -	INPUT1 (Y/C)
Eingangswahl B	I N P 1	1 - -	INPUT1 (FBAS)
	I N P 1	2 - -	INPUT1 (RGB)
	I N P 2	0 - -	INPUT2 (Y/C)
	I N P 2	1 - -	INPUT2 (FBAS)
	I N P 2	2 - -	INPUT2 (RGB)
	I N P 3	0 - -	INPUT3
	I N P 3	1 - -	INPUT3 (S-Video)
	I N P 3	2 - -	INPUT3 (VIDEO)
AV-WAHL	A V M D	0 - -	Toggle
	A V M D	1 - -	Standard
	A V M D	2 - -	Film
	A V M D	3 - -	Spiele
	A V M D	4 - -	Anwender
	A V M D	5 - -	Dynamisch (Konstant)
	A V M D	6 - -	Dynamisch
	A V M D	7 - -	PC
	A V M D	8 - -	x.v.Colour
	A V M D	? ? ? ?	1-8
Lautstärke	V O L M	* * -	Lautstärke (0-60)

Gegenstand	Befehl	Parameter	Steuerungsinhalt
Bildlage	H P O S	* * * -	H-Position (AV/PC)
	V P O S	* * * -	V-Position (AV/PC)
	C L C K	* * * -	Clock (0-180)
	P H S E	* * - -	Phase (0-40)
	W I D E	0 - - -	Toggle (AV)
BILDSCHIRMGRÖSSE	W I D E	1 - - -	4:3 (AV)
	W I D E	2 - - -	KINO 14:9 (AV)
	W I D E	3 - - -	BREITBILD (AV)
	W I D E	4 - - -	VOLL (AV)
	W I D E	5 - - -	ZOOM (AV)
	W I D E	6 - - -	KINO (AV)
	W I D E	7 - - -	4:3 (PC)
	W I D E	8 - - -	KINO (PC)
	W I D E	9 - - -	VOLL (PC)
	W I D E	1 0 - -	Punkt für Punkt (AV/PC)
	W I D E	1 1 - -	Underscan (AV)
	Stummschaltung	M U T E	0 - - -
M U T E		1 - - -	Stummschaltung EIN
M U T E		2 - - -	Stummschaltung AUS
Raumklang	A C S U	0 - - -	Raumklang Toggle
	A C S U	1 - - -	Raumklang EIN
	A C S U	2 - - -	Raumklang AUS
Audio ändern	A C H A	- - - -	Toggle
Einschlaf-Timer	O F T M	0 - - -	AUS
	O F T M	1 - - -	Einschlaf-Timer 30 Min.
	O F T M	2 - - -	Einschlaf-Timer 1 Std.
	O F T M	3 - - -	Einschlaf-Timer 1 Std. 30 Min.
	O F T M	4 - - -	Einschlaf-Timer 2 Std.
	O F T M	5 - - -	Einschlaf-Timer 2 Std. 30 Min.
Text	T E X T	0 - - -	Text AUS
	T E X T	1 - - -	Text EIN (Toggle)
	D C P G	* * * -	Direkter Seitenzugriff (100-899)

Fehlersuche

Problem	Lösungsansätze
<ul style="list-style-type: none"> Kein Strom. 	<ul style="list-style-type: none"> Kontrollieren Sie, ob  (TV) an der Fernbedienung gedrückt wurde. Falls die Anzeige am TV rot leuchtet,  (TV) drücken. Ist das Netzkabel abgetrennt? Kontrollieren Sie, ob  am TV gedrückt wurde.
<ul style="list-style-type: none"> Kein Betrieb möglich. 	<ul style="list-style-type: none"> Externe Faktoren wie Gewitter und statische Elektrizität können Funktionsstörungen verursachen. In solchen Fällen den TV zunächst aus- und wieder einschalten oder das Netzkabel ziehen und nach ein oder zwei Minuten wieder anschließen.
<ul style="list-style-type: none"> Kein Ansprechen auf Fernbedienung. 	<ul style="list-style-type: none"> Batterien in falscher Ausrichtung (+, -) eingelegt? Batterien verbraucht? (Durch neue Batterien ersetzen.) Unter zu hellem Licht oder Leuchtstoffbeleuchtung benutzt? Starker Einfall von Leuchtstofflicht in den Fernbedienungssensor?
<ul style="list-style-type: none"> Bild verstümmelt. 	<ul style="list-style-type: none"> Bild falsch positioniert? Sind die Anzeigemodus-Einstellungen (SCREEN SIZE [BILDSCHIRMGRÖSSE]) wie z.B. Bildgröße in Ordnung? (Seiten 35 und 39)
<ul style="list-style-type: none"> Verfärbungen, Farbe blass oder zu dunkel, schlechter Farbabgleich. 	<ul style="list-style-type: none"> Farbtönung anpassen. Ist der Raum zu hell? In zu hellen Räumen kann das Bild dunkel wirken. „Farbsystem“-Einstellung kontrollieren (Seiten 33 und 38).
<ul style="list-style-type: none"> Plötzliches Ausschalten. 	<ul style="list-style-type: none"> Innentemperatur des Geräts erhöht. Reinigen bzw. alle die Belüftung behindernden Objekte entfernen. Ist „Einschlaf-Timer“ aktiviert? Wählen Sie „Aus“ im „Einschlaf-Timer“-Menü (Seite 32). Ist „Auto Stand-by“ oder „Ecology“ aktiviert?
<ul style="list-style-type: none"> Kein Bild. 	<ul style="list-style-type: none"> Ist das externe Gerät korrekt angeschlossen? (Seiten 21–23) Wurde nach dem Anschluss der richtige Eingangssignaltyp gewählt? (Seite 38) Ist die richtige Eingangsquelle gewählt? (Seite 16) Eingangssignal nicht kompatibel? (Seite 42) Bildeinstellungen richtig gewählt? (Seiten 30–31) Ist die Antenne korrekt angeschlossen? (Seite 14) Ist „Ein“ für „Nur Audio“ gewählt? (Seite 36)
<ul style="list-style-type: none"> Kein Ton. 	<ul style="list-style-type: none"> Lautstärke zu niedrig eingestellt? Vergewissern Sie sich, dass der Kopfhörer nicht angeschlossen ist. Kontrollieren Sie, ob an der Fernbedienung  gedrückt wurde.
<ul style="list-style-type: none"> Vom Fernseher sind gelegentlich Knackse zu hören. 	<ul style="list-style-type: none"> Dies ist kein Hinweis auf ein Problem. Die Geräusche treten dadurch auf, dass sich das Gehäuse temperaturbedingt geringfügig ausdehnt oder zusammenzieht. Das Leistungsvermögen des TV wird dadurch nicht beeinflusst.

Vorsichtsmaßnahmen zur Benutzung bei hohen und niedrigen Umgebungstemperaturen

- Wenn der TV bei niedrigen Temperaturen (z.B. unbeheizter Raum, Büro) verwendet wird, kann das Bild nachziehen oder leicht verzögert angezeigt werden. Dies ist keine Fehlfunktion und der TV funktioniert wieder normal, wenn sich die Temperaturen im Raum normalisieren.
- Der TV nicht an einem warmen oder kalten Ort stehen lassen. Der TV sollte auch nicht an einem Ort aufgestellt werden, an dem direkte Sonneneinstrahlung vorhanden ist, oder in der Nähe eines Heizgerätes. Dadurch kann sich das Gehäuse verziehen und es kann zu Fehlfunktionen des LCD-Panels kommen.
Lagertemperatur: +5 °C bis +35 °C.

Informationen zur Software-Lizenz für dieses Produkt

Software-Komposition

Die in dieses Produkt einbezogene Software umfasst verschiedene Softwarekomponenten, an denen Pioneer oder dritte Parteien die Urheberrechte besitzen.

Von Pioneer entwickelte Software und Open-Source-Software

Die Urheberrechte an den von Pioneer entwickelten oder geschriebenen Softwarekomponenten und verschiedenen relevanten Dokumenten, die bei diesem Produkt inbegriffen sind, sind Eigentum von Pioneer und stehen unter dem Schutz des Urheberrechts, internationaler Verträge und anderer relevanter Gesetze. Dieses Produkt macht darüber hinaus von frei verteilter Software und Software-Komponenten Gebrauch, an denen dritte Parteien die Urheberrechte besitzen. Hierzu gehören Softwarekomponenten, die unter einer GNU General Public License (nachstehend GPL), einer GNU Lesser General Public License (nachstehend LGPL) oder anderen Lizenzvereinbarungen genutzt werden.

So erhalten Sie den Quellcode

Einige der Lizenzgeber von Open Source verlangen, dass der Verteiler den Quellcode zusammen mit den ausführbaren Software-Komponenten zur Verfügung stellt. GPL und LGPL enthalten derartige Anforderungen. Für Informationen zum Erhalten des Quellcodes für die Open Source Software und des Lizenzabkommens von GPL, LGPL sowie anderer Lizenzabkommen werden Sie sich bitte Ihrer örtlichen Pioneer Kundendienststellen.

Fragen zum Quellcode für die Open-Source-Software können wir leider nicht beantworten. Der Quellcode der Softwarekomponenten, an denen Pioneer die Urheberrechte hält, wird nicht ausgegeben.

Danksagungen

In diesem Produkt sind die folgenden Open-Source-Softwarekomponenten enthalten:

- linux kernel • modutils • glibc • zlib • libpng

Updaten des TV über DVB-T

Halten Sie Ihre Software-Version stets auf dem neuesten Stand. Pioneer stellt von Zeit zu Zeit aktualisierte Versionen der TV-Basis- und DVB-Software zur Verfügung.



Digitale Einstellungen

Download-Setup

Suchen nach Updates*

* Alle Länder außer U.K. und Schweden sind für diese Funktion auf „Nein“ eingestellt.

Der TV ermittelt im Bereitschaftsmodus automatisch, ob eine neue Software-Version verfügbar ist.

Punkt

Ja: Automatisch nach verfügbaren neuen Software-Updates suchen, wenn der TV auf Bereitschaft geschaltet ist.

Nein: Nicht nach Update-Informationen suchen.

Jetzt: Kontrollieren, ob neue Software verfügbar ist.

Downloaden der Software

Sie können die Update-Methode wählen.

1 Wenn die Software aktualisiert worden ist, erscheint zur Kontrolle die Meldung „Neue Download-Information gefunden.“.

- Falls der TV den Update-Service im Bereitschaftsmodus empfängt, wird nach dem Einschalten eine Bestätigungsmeldung angezeigt.

2 Folgen Sie den Anleitungen auf dem Bildschirm.

Punkt

Ja: Download sofort starten. Ein Update dauert ungefähr eine Stunde. Bei laufendem Download ist keine andere Bedienung möglich.

- Zum Annullieren des Downloads drücken Sie bitte **ENTER** an der Fernbedienung, solange während des Updates „Abbrechen“ angezeigt ist.

Nein: Download automatisch mehrere Minuten nach dem Wechsel in den Bereitschaftsmodus starten.

ZUR BEACHTUNG

- Für den Download muss der TV auf Bereitschaft geschaltet bleiben. Schalten Sie den Strom nicht mit am TV aus.
- Das Updaten der Software kann einige Zeit in Anspruch nehmen.



Information

Nachrichtenliste

Wenn neue Software erfasst wird, können Sie die Update-Informationen kontrollieren und die Software von der „Nachrichtenliste“ herunterladen.

ZUR BEACHTUNG

- Wenn der TV die Software erfolgreich heruntergeladen hat, wird die Mitteilung in der „Nachrichtenliste“ des „Information“-Menüs aktualisiert.
- Das Software-Update wird nicht ausgeführt, wenn zur angewiesenen Downloadzeit keine neue Software verfügbar ist.



Information

Empfängerbericht

Zeigt Berichte zu Fehlern und Änderungen bei Timer-Einstellungen an.

Rücksetzen

Wenn sich die Einstellungen nach komplizierten Anpassungen nicht mehr in den Normalzustand zurückbringen lassen, können Sie das Gerät auf die Werksvorgaben zurückstellen.



Einstellungen

Rücksetzen

- 1** Gehen Sie zu „HOME MENU“ > „Einstellungen“ > „Rücksetzen“.
- 2** Wählen Sie mit / „Ja“ und drücken Sie dann **ENTER**.
 - „Der TV startet automatisch neu. OK?“ erscheint auf dem Bildschirm.
- 3** Wählen Sie mit / „Ja“ und drücken Sie dann **ENTER**.
 - „Initialisiere...“ erscheint auf dem Bildschirm und blinkt.
 - Wenn die Rücksetzung abgeschlossen ist, schaltet sich das Gerät aus und dann wieder ein. Der Bildschirm ist jetzt auf die Originaleinstellungen zurückgestellt.



Kennung



Einstellungen

Kennung

Sie können in der Anzeige für Berichte an den Kundendienst die TV-Kennnummer einsehen.

LÖSCHEN DER GEHEIMNUMMER

- 1** Gehen Sie zu „HOME MENU“ > „Einstellungen“.
- 2** Wählen Sie mit / „Autoinstallation“, „Programm- Einstellungen“, „Kindersicherung“ und „Rücksetzen“ und drücken Sie dann **ENTER**. Das Geheimnummer-Eingabefenster.

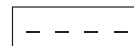

- 3** Halten Sie gleichzeitig + und **P+** am TV gedrückt, bis die Mitteilung auf dem Bildschirm erscheint.

Technische Daten

Punkt		32" Flachbildschirm-TV, Modell: KRL-32V	37" Flachbildschirm-TV, Modell: KRL-37V
LCD-Panel		32" Advanced Super View & BLACK TFT LCD	37" Advanced Super View & BLACK TFT LCD
Auflösung		2 073 600 Pixel (1 920 × 1 080)	
Videofarbsystem		PAL/SECAM/NTSC 3,58/NTSC 4,43/PAL 60	
TV-Funktion	TV-Norm	Analog	CCIR (B/G, I, D/K, L/L')
		Digital	DVB-T (OFDM)
	Empfängbare Kanäle	VHF/UHF	Kan. E2–E12 (VHF), Kan. E21–E69 (UHF), Kan. F2–F10, Kan. I21–I69, Kan. IR A–IR J, (Digital: Kan. E5–E69)
		CATV	Hyperband, Kan. S1–S41
	TV-Tunersystem	Automatische Presets: 999 Kanäle (nicht-nordisch) / 9999 Kanäle (nordisch) (ATV: 99 Kanäle), automatische Eingabe der Kanalnamen, automatisches Sortieren	
Audio	Analog	NICAM/A2	
	Digital	MPEG AUDIO	
Helligkeit		450 cd/m ²	
Lebensdauer der Hintergrundleuchte		60 000 Stunden (wenn „Hintergr.-Bel.“ auf die Vorgabeposition eingestellt ist)	
Betrachtungswinkel		H: 176°, V: 176°	
Tonleistung		10 W × 2	
Lautsprecher		(100 mm × 40 mm) × 2, Ø 20 mm × 2	
Anschlüsse	Antenne	UHF/VHF 75 Ω DIN (analog & digital)	
	RS-232C	D-Sub-9-Pin-Stecker	
	INPUT1	SCART (AV-Eingang, Y/C-Eingang, RGB-Eingang, TV-Ausgang)	
	INPUT2	SCART (AV-Eingang/Monitor-Ausgang, Y/C-Eingang, AV-Link, RGB-Eingang)	
	INPUT3	S-VIDEO (Y/C-Eingang), RCA-Cinch (AV-Eingang)	
	INPUT4	HDMI	
	INPUT5	HDMI	
	INPUT6	HDMI, 3,5 mm Ø Klinkenbuchse	
	INPUT7	15-pin Mini D-sub, 3,5 mm Ø Klinkenbuchse	
	INPUT8	COMPONENT IN: Y/P _B (C _B)/P _R (C _R), RCA-Cinch (AUDIO R/L)	
	DIGITAL AUDIO OUTPUT	SPDIF Digital-Audioausgang, optisch	
	C.I. (Common Interface)	EN50221, R206001	
	OUTPUT	RCA-Cinch (AUDIO R/L)	
Kopfhörer	3,5 mm Ø Klinkenbuchse (Audioausgang)		
OSD-Anzeigesprache		Dänisch, Deutsch, Englisch, Estnisch, Finnisch, Französisch, Griechisch, Italienisch, Lettisch, Litauisch, Niederländisch, Norwegisch, Polnisch, Portugiesisch, Russisch, Schwedisch, Slowakisch, Slowenisch, Spanisch, Tschechisch, Türkisch, Ungarisch	
Stromversorgung		220–240 V Wechselstrom, 50 Hz	
Leistungsaufnahme		140 W (0,4 W Bereitschaft) (Standard IEC62087)	171 W (0,4 W Bereitschaft) (Standard IEC62087)
Gewicht		15,0 kg (ohne Ständer), 18,0 kg (mit Ständer)	18,0 kg (ohne Ständer), 21,0 kg (mit Ständer)
Betriebstemperaturbereich		0 °C bis +40 °C	

- Im Interesse fortlaufender Verbesserungen behält sich Pioneer das Recht vor, das Design und die technischen Daten für Produktverbesserungen ohne vorherige Ankündigung zu ändern. Die angegebenen technischen Leistungsdaten sind nominale Werte von Produktionseinheiten. Es können Abweichungen von diesen Werten bei einzelnen Geräten auftreten.

ZUR BEACHTUNG

- Zeichnungen mit den genauen Abmessungen finden Sie innen auf der Rückseite dieser Anleitung.

Entsorgung

(Symbolbeispiele für Geräte)



Benutzerinformationen zur Sammlung und Entsorgung von Altgeräten und verbrauchten Batterien

Diese Symbole auf dem Produkt, der Verpackung und/oder Begleitmaterial weisen darauf hin, dass elektrische und elektronische Altgeräte und Batterien nicht in den normalen Haushaltsmüll gegeben werden sollten.

Damit Altgeräte und verbrauchte Batterien angemessen behandelt, aufbereitet oder recycelt werden, bringen Sie sie bitte gemäß den jeweiligen örtlichen Regelungen zu einer geeigneten Annahmestelle.

Durch die richtige Entsorgung dieser Produkte und Batterien tragen Sie zur Schonung wertvoller Ressourcen bei und helfen, nachteiligen Einflüssen auf die menschliche Gesundheit und die Umwelt vorzubeugen, die bei unsachgemäßer Handhabung auftreten könnten.

Für nähere Informationen zur Sammlung und zum Recycling von Altgeräten und alten Batterien wenden Sie sich bitte an die zuständige örtliche Behörde oder Entsorgungseinrichtung oder an das Geschäft, in dem die Teile gekauft wurden.

Diese Symbole gelten nur im Bereich der Europäischen Union.

Für Länder außerhalb der Europäischen Union:

Wenn Sie diese Teile entsorgen möchten, erkundigen Sie sich bitte bei Ihren örtlichen Behörden oder dem Händler nach dem dafür geeigneten Vorgehen.

(Symbolbeispiele für Batterien)



Pb

Einstufungentabelle für Kinderschutz

Gesendete Einstufung Vom Anwender angepasste Einstufung	Alter														
	4	5	6	7	8	9	10	11	12	13	14	15	16	17	18
Unbegrenzte Freigabe	✓	–	–	–	–	–	–	–	–	–	–	–	–	–	–
Vorzugsweise mit Zustimmung der Eltern	✓	✓	✓	✓	✓	–	–	–	–	–	–	–	–	–	–
X-rated	✓	✓	✓	✓	✓	✓	✓	✓	✓	✓	✓	✓	✓	✓	✓

Gesendete Einstufung Vom Anwender angepasste Einstufung	Unbegrenzte Freigabe	Vorzugsweise mit Zustimmung der Eltern	X-rated
Unbegrenzte Freigabe	–	–	–
Vorzugsweise mit Zustimmung der Eltern	✓	–	–
X-rated	✓	✓	–

- Le illustrazioni e l'OSD (On-Screen Display = visualizzazione su schermo) del presente manuale di istruzioni hanno scopo esplicativo e potrebbero essere leggermente diverse rispetto alle operazioni reali.
- Gli esempi utilizzati in tutto il manuale sono basati sul modello KRL-37V.

Indice

Indice	1	Funzioni del menu	29
Introduzione	2	Che cosa è il HOME MENU?.....	29
Gentile cliente Pioneer.....	2	Operazioni comuni.....	29
Importanti precauzioni di sicurezza.....	2	Regolazione base	30
Telecomando	3	Impostazioni immagine	30
Controllo di altri dispositivi utilizzando		AV SELECTION.....	31
il telecomando fornito	4	Impostazioni suono.....	31
Marchi.....	8	Impostazioni risparmio energetico	31
Televisore (Vista frontale)	9	Impostazioni canale	32
Televisore (Vista posteriore)	9	Autoinstallazione.....	32
Preparativi	10	Impostazioni canale digitale	32
Accessori forniti	10	Impostazioni canale analogico	33
Fissare lo stand.....	10	Password/Impostazioni blocco parentale	34
Inserimento delle batterie	11	Impostazioni lingua (lingua, sottotitoli, multi audio).....	34
Uso del telecomando	11	Utili funzioni per la visione	35
Avvertenze per l'uso del telecomando.....	11	Selezione della dimensione dell'immagine	35
Precauzioni per l'installazione.....	12	Selezione automatica dimensione immagine WSS	
Guida rapida	13	(Segnalazione schermo Wide)	35
Panoramica prima installazione	13	Selezione manuale dimensione immagine WSS	
Prima di accendere	14	(Segnalazione schermo Wide)	35
Raggruppare i cavi.....	14	Selezione manuale dimensione immagine	35
Autoinstallazione iniziale	15	Selezione manuale dimensione immagine da	
Controllo forza del segnale e forza del canale.....	15	registrare.....	36
Guardare la TV	16	Selezione automatica dimensione immagine HDMI... ..	36
Funzionamento giornaliero	16	Altre impostazioni immagine e audio	36
Accensione/Spengimento	16	Regolazione posizione immagine	36
Passaggio tra trasmissioni analogiche e digitali	16	Riduzione dei disturbi sullo schermo	36
Cambio canali.....	16	Regolazione automatica del volume	36
Selezione fonte video esterna	16	Enfaticizzazione del dialogo	36
Selezione modalità suono	16	Solo emissione dell'audio	36
EPG (Electronic Programme Guide =		Impostazioni di visualizzazione	37
Guida elettronica dei programmi).....	17	Visualizzazione canale.....	37
Panoramica EPG	17	Visualizzazione ora e titolo	37
Impostazioni utili per l'utilizzo dell'EPG	17	Altre caratteristiche utili	38
Selezione di un programma utilizzando l'EPG.....	18	Impostare quando utilizzare dispositivi esterni.....	38
Registrazione programmata tramite EPG	19	Impostazioni fonte d'ingresso	38
Annullamento della registrazione programmata	19	Saltare l'ingresso specificato.....	38
Televideo.....	20	Impostazioni del sistema colore	38
Utilizzo dell'applicazione MHEG-5 (solo Regno Unito)...	20	Caratteristiche aggiuntive	38
Collegamento di dispositivi esterni	21	Collegamento di un PC	39
Introduzione ai collegamenti.....	21	Collegamento di un PC	39
Collegamento HDMI.....	22	Visualizzazione di un'immagine PC sullo schermo	39
Collegamento componente.....	22	Selezione dimensione immagine	39
Collegamento S-VIDEO/VIDEO	22	Regolazione automatica di un'immagine PC	40
Collegamento SCART	23	Regolazione manuale di un'immagine PC	40
Controllo dei dispositivi con SCART		Selezione risoluzione d'ingresso	40
utilizzando i/o link.A.....	23	Caratteristiche tecniche della porta RS-232C.....	41
Collegamento altoparlante/amplificatore	24	Schema di compatibilità PC	42
Inserimento di una scheda smart	25	Lista comando RS-232C	42
HDMI CONTROL	26	Appendice	43
Controllo di dispositivi HDMI utilizzando HDMI		Risoluzione degli errori	43
CONTROL.....	26	Aggiornamento del televisore via DVB-T.....	44
Collegamento HDMI CONTROL.....	27	Reset.....	44
Impostazione HDMI CONTROL.....	27	Identificazione	44
Funzionamento del dispositivo HDMI CONTROL.....	28	Dati tecnici.....	45
		Smaltimento dopo la vita utile del prodotto	46

Introduzione

Gentile cliente Pioneer

Grazie per aver acquistato il televisore a schermo piatto Pioneer. Per garantire la sicurezza e molti anni di un funzionamento del vostro apparato senza problemi si prega di leggere attentamente le importanti precauzioni di sicurezza prima di utilizzare questo apparato.

Importanti precauzioni di sicurezza

- Pulizia—Scollegare il cavo CA dalla presa CA prima di pulire il prodotto. Usare un panno umido per pulire il prodotto. Non usare liquidi o spray per la pulizia.
- Acqua e umidità—Non utilizzare l'apparato vicino a dell'acqua, come vasca da bagno, lavandino, lavello, lavanderia, piscina o in luoghi umidi.
- Non collocare bicchieri o altri contenitori pieni d'acqua su questo apparato. L'acqua potrebbe rovesciarsi sul prodotto provocando incendi o cortocircuiti.
- Collocazione—Non collocare l'apparato su carrelli, supporti, cavalletti o tavoli instabili. Ciò potrebbe provocare cadute del prodotto con conseguenti danni personali o al prodotto. Utilizzare esclusivamente carrelli, supporti, cavalletti, staffe o tavoli consigliati dal fabbricante o venduti insieme al prodotto. Se si appende il prodotto su una parete, assicurarsi di seguire le istruzioni del fabbricante. Utilizzare solo gli strumenti di montaggio consigliati dal fabbricante.
- Se si sposta il prodotto collocato su di un carrello, lo si deve muovere con estrema cautela. Arresti improvvisi, eccessiva forza e un pavimento irregolare potrebbero provocare la caduta del prodotto dal carrello.
- Ventilazione—I fori e altre aperture dell'unità centrale sono state progettate per la ventilazione. Non coprire o bloccare questi fori e aperture poiché una scarsa ventilazione potrebbe provocare un surriscaldamento e/o accorciare la vita del prodotto. Non collocare il prodotto sul letto, sul sofà, su coperte o altre superfici simili poiché esse possono tappare le aperture per la ventilazione. Il prodotto non è stato progettato per installazioni ad incasso; non collocare il prodotto in luoghi racchiusi come librerie o scaffali che non abbiano una ventilazione appropriata o che non seguano le istruzioni del fabbricante.
- Il pannello LCD utilizzato in questo prodotto è fatto di vetro. Quindi si può rompere se il prodotto cade o se viene colpito. Se il pannello LCD si dovesse rompere fare a attenzione a non ferirsi con il vetro rotto.
- Sorgenti di calore—Mantenere il prodotto lontano dalle sorgenti di calore come termosifoni, stufe, caldaie e altri generatori di calore (incluso amplificatori).
- Per evitare incendi non collocare mai nessun tipo di candele o fiamme senza protezione sul o in prossimità del televisore.
- Per evitare incendi o scosse pericolose non collocare il cavo CA sotto il televisore o altri oggetti pesanti.
- Non lasciare che un'immagine statica venga visualizzata per molto tempo, potrebbe rimanere un'ombra di questa immagine sullo schermo.
- Quando il cavo di alimentazione è collegato si consuma sempre dell'energia elettrica.
- Manutenzione—Non cercate di effettuare voi la manutenzione del prodotto. Rimuovere le coperture può esporvi al rischio di scossa e ad altri spiacevoli inconvenienti. Contattate una persona qualificata per la manutenzione.



Il pannello LCD è un prodotto di alta tecnologia che offre immagini con minuziosi dettagli.

Dovuto all'elevato numero di pixel, a volte alcuni pixel non attivi potrebbero apparire sullo schermo come punti fissi blu, verdi o rossi. Ciò è previsto dalle caratteristiche tecniche del prodotto e non si tratta di un guasto.

Precauzioni quando si trasporta il televisore

Quando si trasporta il televisore non tenerlo mai per gli altoparlanti. Trasportare sempre il televisore in due e tenerlo con due mani, una per lato.

IMPORTANTE



Il simbolo del lampo con terminale a forma di freccia situato all'interno di un triangolo equilatero serve ad avvisare l'utilizzatore della presenza di una "tensione pericolosa" non isolata nella struttura del prodotto che potrebbe essere di un'intensità tale da provocare scosse elettriche all'utilizzatore.

CAUTION

RISK OF ELECTRIC SHOCK
DO NOT OPEN



ATTENZIONE:

PER EVITARE IL RISCHIO DI SCOSSE ELETTRICHE, NON RIMUOVERE IL COPERCHIO (O IL RETRO). NON CI SONO PARTI INTERNE LA CUI MANUTENZIONE POSSA ESSERE EFFETTUATA DALL'UTENTE. IN CASO DI NECESSITÀ, RIVOLGERSI ESCLUSIVAMENTE A PERSONALE DI SERVIZIO QUALIFICATO.

Il punto esclamativo in un triangolo equilatero serve ad avvisare l'utilizzatore della presenza di importanti istruzioni di funzionamento e manutenzione riportate nel libretto allegato al prodotto.

D3-4-2-1-1_It

ATTENZIONE

Non usare né conservare le batterie alla luce diretta del sole o in luoghi eccessivamente caldi, ad esempio all'interno di un'automobile o in prossimità di un calorifero. Le batterie potrebbero perdere liquido, surriscaldarsi, esplodere o prendere fuoco. Anche la durata e le prestazioni delle batterie potrebbero risultare ridotte. D3-4-2-3-3_It

Questo prodotto - conforme al D.M. 28.8.1995, n. 548 e rispetta le prescrizioni di cui ai D.M. 25.6.1985 (par. 3, All. A) e D.M. 27.8.1987 (par. 3, All. 1)

Questo prodotto è conforme al Decreto Legislativo del 1 agosto 2003, n.259 riguardante la Direttiva 2002/21/EC del Parlamento e del Consiglio Europeo sull'uso di standard per la trasmissione di segnali televisivi.

P001_It

Telecomando

- 1** **(TV) (standby/accesso)**
(Pagina 16)
- 2** **INPUT1-8**
Selezionare una fonte d'ingresso (Pagina 16).
- 3** **Tasti per la commutazione di modalità**
TV
Premere per accedere alla modalità TV analogica convenzionale.
DTV
Premere per accedere alla modalità TV digitale.
RADIO
DTV: Commuta tra la modalità RADIO e la modalità DATI.
 - Quando viene effettuata solo la trasmissione di dati (no trasmissione radio) tramite DVB, la trasmissione radio verrà saltata.
- 4** **Tasti numerici 0-9**
Impostare il canale.
Inserire i numeri desiderati.
Impostare la pagina in modo Televideo.
 - Quando i cinque paesi nordici (Svezia, Norvegia, Finlandia, Danimarca e Islanda) sono selezionati nell'impostazione del paese da "Autoinstallazione" (pagina 32) i servizi DTV hanno quattro cifre. Quando è selezionato un altro paese i servizi DTV hanno tre cifre.
- 5** **(INFO)**
Premere per visualizzare le informazioni (numero canale, segnale, ecc.) nella parte superiore a sinistra della schermata (Pagina 37).
- 6** **CH RETURN**
Premere per tornare al canale o all'ingresso esterno selezionato precedentemente.
- 7** **P +/- (E)/ (E)**
Selezionare il canale TV.
Selezionare la pagina in modo Televideo.
- 8** **(Silenziatore)**
Audio TV attivato/disattivato.
- 9** **X (EXIT)**
Uscire dalla schermata di "HOME MENU".
- 10** **(Cursore)**
Selezionare la voce desiderata nella schermata d'impostazione.
ENTER
Eseguire un comando all'interno della schermata "HOME MENU".
ATV/DTV: Visualizzare la lista programmi quando non vi è alcuna altra schermata di "HOME MENU" in corso.
- 11** **(HOME MENU)**
Schermata "HOME MENU" attivata/disattivata.

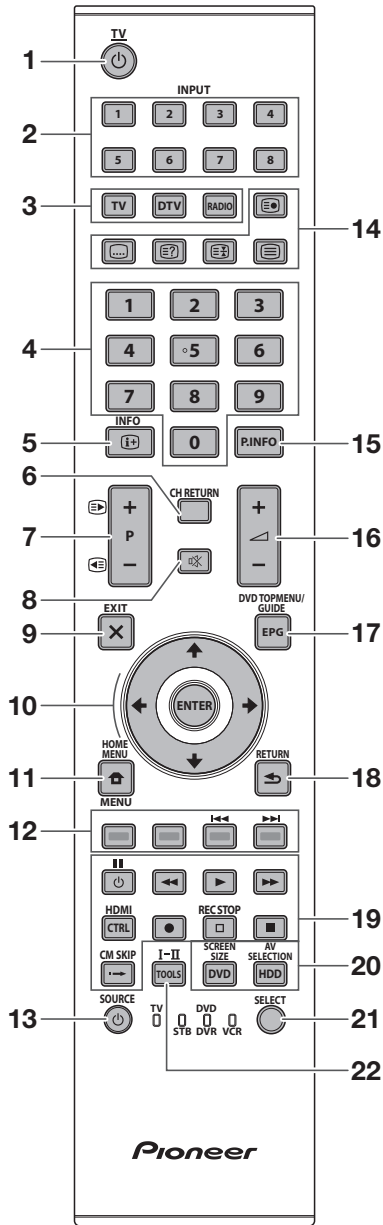

- 12** **Tasti colorati (rosso/verde/giallo/blu)**
Tasti colorati vengono utilizzati per selezionare le rispettive voci colorate sullo schermo (per es. EPG, MHEG-5, Televideo).
- 13** **(SORGENTE)**
(Pagina 6-7)

- 14** **Tasti per utili operazioni**
 (Sottopagina)
(Pagina 20)
 (Sottotitoli)
Attivare/disattivare le lingue per i sottotitoli (Pagina 20 e 34).
 (Mostra Televideo nascosto)
(Pagina 20)
 (Fermo immagine/sospensione)
Premere per bloccare un'immagine in movimento sullo schermo.
Televideo: Arresta l'aggiornamento automatico delle pagine del televideo o libera il modo bloccato.
 (Televideo)
ATV: Visualizzare il televideo analogico (Pagina 20).
DTV: Selezionare MHEG-5 e televideo per DTV (Pagina 20).
- 15** **P. INFO**
Premere per visualizzare nella schermata in alto a sinistra le informazioni del programma trasmesso in forma video digitale (Solo DTV).
- 16** **(Volume)**
Alzare/abbassare il volume del televisore.
- 17** **EPG**
DTV: Visualizza la schermata generale EPG (Pagine 17-19).
- 18** **(RETURN)**
Ritorno alla schermata "HOME MENU" precedente.
- 19** **Tasti per il HDMI CONTROL**
Se un'apparecchiatura esterna è collegata tramite cavi HDMI ed è compatibile con HDMI CONTROL, è possibile utilizzare questi tasti HDMI CONTROL. Si veda pagina 26 e 28 per i dettagli.
- 20** **Tasti per la regolazione dell'immagine**
SCREEN SIZE
Selezionare la dimensione dello schermo (Pagina 35 e 39).
AV SELECTION
Selezionare un'impostazione video (Pagina 31).
- 21** **SELECT**
Commuta la selezione tra **TV, STB, DVD/DVR e VCR** in modo che si possano controllare altre apparecchiature collegate utilizzando il telecomando fornito (pagine 4-7).
- 22** **I-II (Modalità suono)**
Selezionare la modalità suono multiplo (Pagina 16).

NOTA

- Premere e mantenere premuto **9** e **18** sul telecomando per visualizzare la dimostrazione "100Hz" con schermo doppio.

Controllo di altri dispositivi utilizzando il telecomando fornito

Utilizzando il telecomando fornito è possibile controllare altri dispositivi collegati: set-top box (STB), lettore DVD, registratore (DVR) DVD/HDD, lettore BD o videoregistratore.

Prima di utilizzare questa funzione è necessario preimpostare il telecomando fornito con il codice del fabbricante del dispositivo che deve essere controllato. Se poi si desidera controllare il dispositivo premere **SELECT** sul telecomando e selezionare la modalità corretta in base all'apparecchio; la selezione passa da **TV**, **STB**, **DVD/DVR** e **VCR**. La modalità correntemente selezionata viene mostrata dai corrispondenti indicatori di modalità sul telecomando.

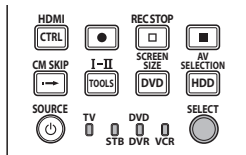

NOTA

- Quando si controlla un lettore BD, selezionare la modalità DVD/DVR.

Preimpostazione dei codici del fabbricante

- 1 Premere **SELECT** sul telecomando per selezionare STB, DVD/DVR o videoregistratore a seconda del dispositivo.
- 2 Dopo aver confermato che l'indicatore della modalità precedentemente selezionata si spegne premere e mantenere premuto **SELECT** e poi premere **1** sul telecomando.
 - Il relativo indicatore di modalità lampeggia.
- 3 Premere **0-9** per inserire il codice del fabbricante a tre cifre.
 - Si veda l'elenco dei codici del fabbricanti per identificare un codice adatto. L'indicatore di modalità s'illumina per circa un secondo e poi si spegne; la preimpostazione del codice del fabbricante è stata completata.

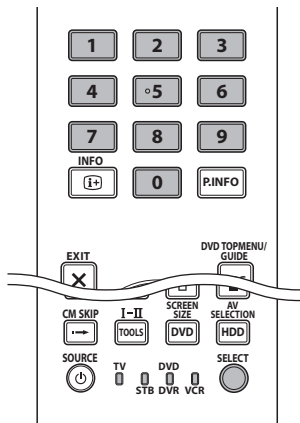

NOTA

- Se per circa un minuto non viene eseguita alcuna operazione mentre l'indicatore di modalità sta lampeggiando, la procedura di preimpostazione del codice viene abbandonata.
- Se si inserisce un codice non presente nella tabella della lista un indicatore di modo inizia a lampeggiare velocemente per circa un secondo e poi torna a lampeggiare come prima.
- Per abbandonare la procedura di preimpostazione quando l'indicatore sta lampeggiando è possibile premere **SELECT** sul telecomando.
- I codici del fabbricante di default impostati in fabbrica per le modalità STB, DVD/DVR e videoregistratore sono rispettivamente "000", "100" e "500".

Codici del fabbricante

- * Potrebbe verificarsi il caso che alcune delle apparecchiature presenti nelle tabelle non possano essere controllate o lo possano solo parzialmente con il telecomando fornito.

STB

000	PIONEER 1 (default impostato in fabbrica)
001	PIONEER 2
002	CANAL SATELLITE
003	HUMAX
004	PACE 1
005	PACE 2
006	QUALI-TV
007	SKY DIGITAL

DVD

100	PIONEER 1 (default impostato in fabbrica)
101	PIONEER 2
102	AKAI
103	DENON
104	HITACHI
105	JVC
106	KENWOOD 1
107	KENWOOD 2
108	PANASONIC 1
109	PANASONIC 2
110	PHILIPS 1
111	PHILIPS 2
112	SAMSUNG
113	SHARP
114	SONY 1
115	SONY 2
116	SONY 3
117	THOMSON
118	TOSHIBA
119	YAMAHA

Introduzione

DVR

200	PIONEER 1
201	PIONEER 2
202	PIONEER 3
203	PANASONIC
204	PHILIPS 1
205	PHILIPS 2
206	SHARP
207	SONY
208	TOSHIBA

BD

300	PIONEER
301	LG
302	PANASONIC
303	SAMSUNG
304	SONY
305	TOSHIBA

VIDEOREGISTRATORE

500	PIONEER 1 (default impostato in fabbrica)
501	PIONEER 2
502	AIWA 1
503	AIWA 2
504	AKAI 1
505	AKAI 2
506	AKAI 3
507	DAEWOO
508	GRUNDIG 1
509	GRUNDIG 2
510	GRUNDIG 3
511	GRUNDIG 4
512	HITACHI 1
513	HITACHI 2
514	HITACHI 3
515	JVC 1
516	JVC 2
517	JVC 3
518	JVC 4
519	JVC 5
520	LOEWE 1
521	LOEWE 2
522	MATSUI
523	ORION
524	PANASONIC 1
525	PANASONIC 2
526	PHILIPS 1

VIDEOREGISTRATORE

527	PHILIPS 2
528	PHILIPS 3
529	SANYO
530	SAMSUNG 1
531	SAMSUNG 2
532	SAMSUNG 3
533	SAMSUNG 4
534	SHARP
535	SONY 1
536	SONY 2
537	SONY 3
538	SONY 4
539	SONY 5
540	SONY 6
541	SONY 7
542	THOMSON
543	TOSHIBA

Utilizzo con altro apparecchio (STB)

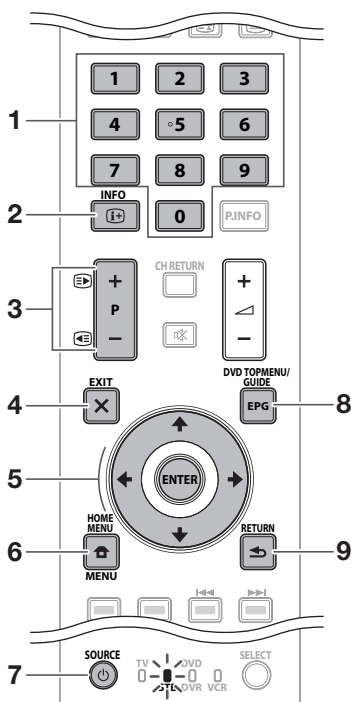

Tasti di controllo STB (set-top box)

Quando in modalità STB i tasti del telecomando funzionano come segue.

- 1 0-9**
Funzionamento come tasti numerici.
- 2 INFO**
Premere per visualizzare le informazioni dell'attuale trasmissione.
- 3 P + / -**
Premere per passare a un canale successivo o precedente.
- 4 EXIT**
Premere per uscire dalla schermata di menu di trasmissione o dalla schermata della guida di trasmissione.
- 5 ENTER**
Premere per attivare la funzione selezionata.
 ▲/▼/◀/▶
 Premere per uscire dalla schermata di menu di trasmissione o dalla schermata della guida di trasmissione.
- 6 MENU**
Premere per visualizzare la schermata del menu di trasmissione.
- 7 SOURCE** 
Accende e spegne il set-top box.
- 8 GUIDE**
Premere per visualizzare la schermata della guida di trasmissione.
- 9 RETURN**
Quando viene visualizzato la schermata di menu, premere per ripristinare immediatamente la schermata precedente.

Utilizzo con altro apparecchio (videoregistratore)

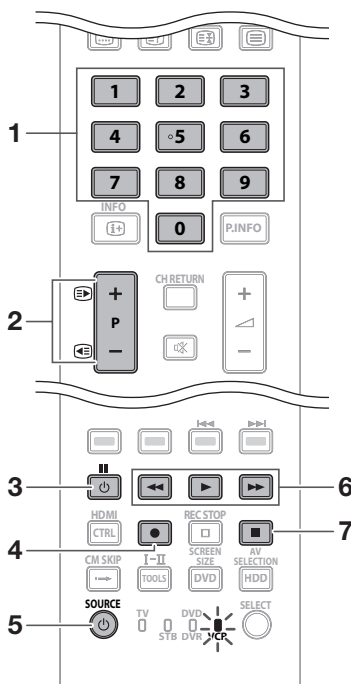

Tasti di controllo videoregistratore

Quando in modalità videoregistratore i tasti del telecomando funzionano come segue.

- 1 0-9**
Funzionamento come tasti numerici.
- 2 P + / -**
Premere per selezionare i canali del sintonizzatore TV sul videoregistratore.
- 3 || (PAUSA/FERMO)**
Imposta pause e fermo immagini.
- 4 ● (REC)**
Avvio registrazione.
- 5 SOURCE** 
Accende e spegne il videoregistratore.
- 6 ◀◀ (REW)**
Avanza rapidamente il nastro e consente la ricerca immagini.
▶▶ (RIPRODUZIONE)
Avvia la riproduzione.
- ▶▶ (FF)**
Avanza rapidamente il nastro e consente la ricerca immagini.
- 7 ■ (ARRESTO)**
Arresto riproduzione.

Utilizzo con altro apparecchio (DVD/DVR)

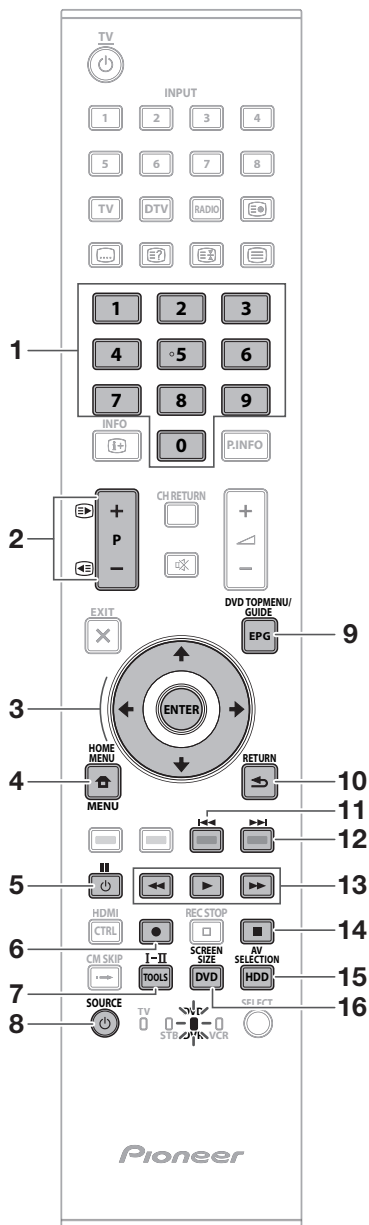

● Tasti di controllo DVD/DVR

Quando in modalità DVD/DVR i tasti del telecomando funzionano come segue.

- 1 0-9**
Funzionamento come tasti numerici.
- 2 P + / - (solo registratore DVD/HDD (DVR))**
Premere per cambiare il canale del sintonizzatore incorporato nel registratore DVD/HDD (DVR).
- 3 ENTER**
Premere per attivare la funzione selezionata.
▲/▼/◀/▶
Premere per selezionare le voci sulla schermata menu DVD.
- 4 MENU**
Premere per visualizzare il menu DVD.
- 5 ■■ (PAUSA/FERMO)**
Imposta pause e fermo immagini.
- 6 ● (REC) (solo registratore DVD/HDD (DVR))**
Avvio registrazione.
- 7 TOOLS (solo lettore Pioneer BD)**
Premere per visualizzare il menu "TOOLS".
- 8 SOURCE ⏏**
Accende e spegne il lettore DVD o il registratore DVD/HDD (DVR).
- 9 TOP MENU DVD**
Quando viene premuto questo tasto compare il top menu DVD.
- 10 RETURN**
Quando viene visualizzato il menu DVD, premere per ripristinare immediatamente la schermata precedente.
- 11 ◀◀ (RICERCA CAPITOLO)**
Ogni volta che si preme si torna all'inizio del capitolo precedente.
- 12 ▶▶ (RICERCA CAPITOLO)**
Ogni volta che si preme si va all'inizio del capitolo successivo.
- 13 ◀◀ (SCANDIRE)**
Premere per andare indietro.
▶▶ (RIPRODUZIONE)
Avvia la riproduzione
▶▶▶ (SCANDIRE)
Premere per avanzare rapidamente.
- 14 ■ (ARRESTO)**
Premere per fermare la riproduzione o la registrazione. Con alcuni lettori DVD o registratori DVD/HDD (DVR) premendo il tasto due volte si può aprire il vassoio del disco.
REC STOP (solo registratore DVD/HDD (DVR))
Premendo ● e ■ allo stesso tempo si arresta la registrazione. Questa operazione è disponibile solo per registratori DVD/HDD (DVR) Pioneer e Sony.
- 15 HDD (solo registratore DVD/HDD (DVR))**
Premere per selezionare il disco duro (HDD) per la riproduzione o per la registrazione.
- 16 DVD (solo registratore DVD/HDD (DVR))**
Premere per selezionare il DVD per la riproduzione o la registrazione.

NOTA

- Potete controllare un lettore BD in modalità DVD/DVR.
- Il lettore DVD, il registratore DVD/HDD (DVR) e il lettore BD non possono essere selezionati allo stesso tempo.

Marchi



- “HDMI, il logo HDMI e High-Definition Multimedia Interface sono marchi di fabbrica o marchi registrati di HDMI Licensing LLC.”



- Prodotto su concessione della Dolby Laboratories.
- “Dolby” e il simbolo doppia D sono marchi della Dolby Laboratories.



- TruSurround XT, SRS e (●●) il simbolo è un marchio dei laboratori di SRS Labs, Inc.
- La tecnologia TruSurround XT è registrata su licenza di SRS Labs, Inc.



- Il logo “HD ready 1080P” è un marchio registrato di EICTA.



- Il logo DVB è un marchio registrato della Digital Video Broadcasting—DVB—project.

- “x.v.Colour” e **x.v.Colour** sono marchi della Sony Corporation.



Televisore (Vista frontale)

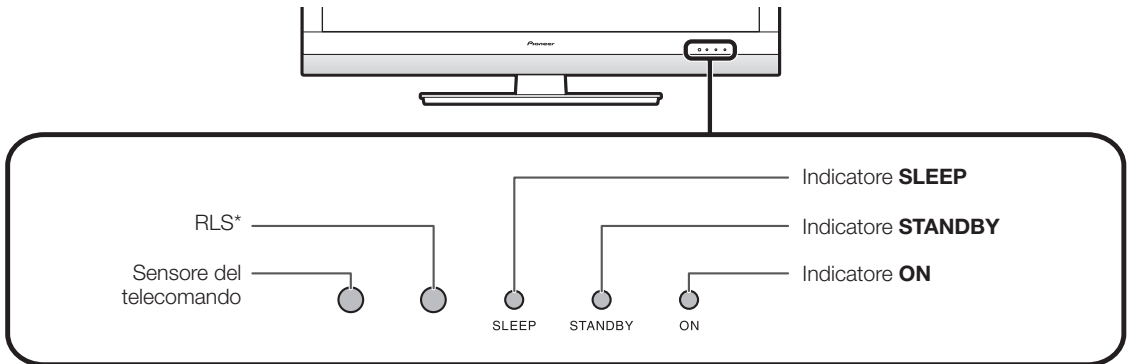

* RLS = Room Light Sensor (Sensore della luce della stanza)

Televisore (Vista posteriore)

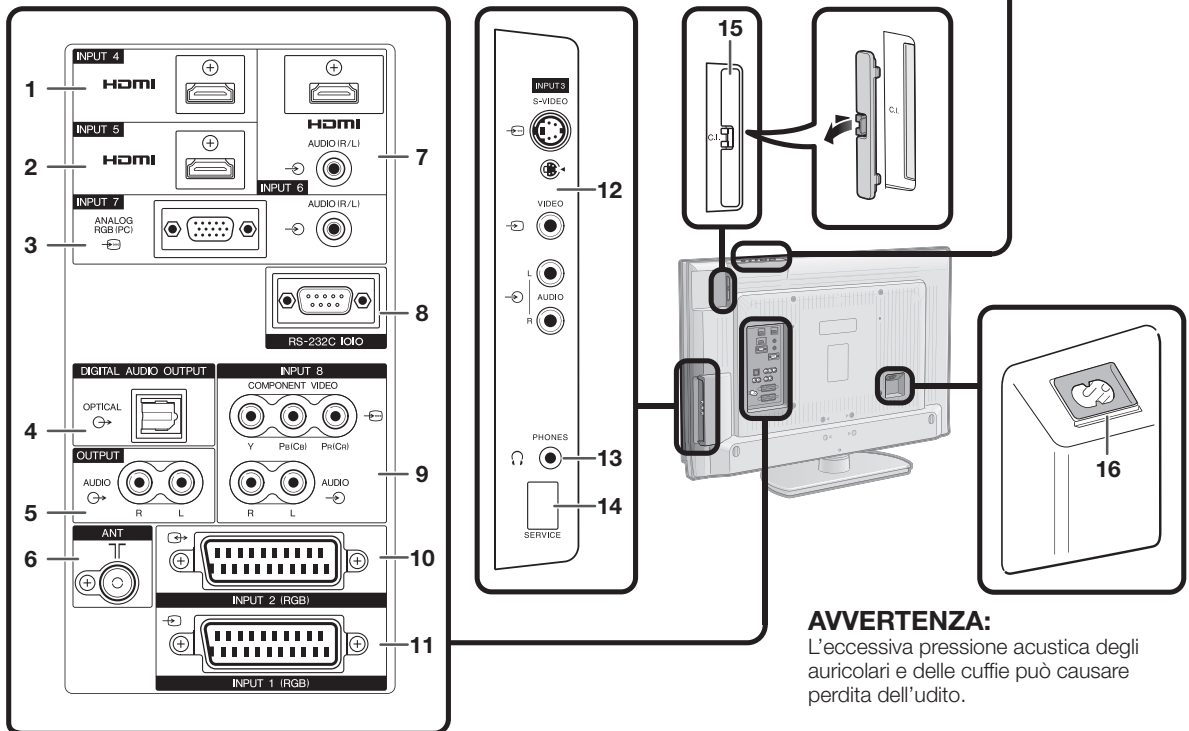
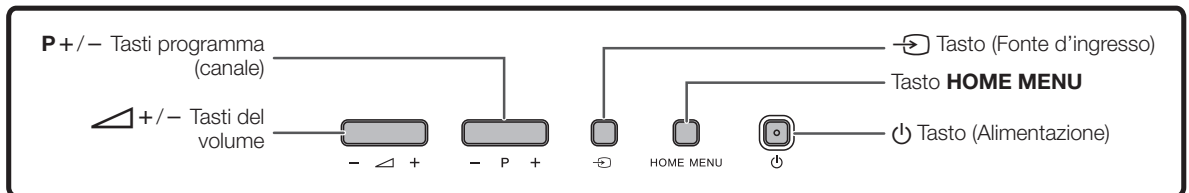

AVVERTENZA:
L'eccessiva pressione acustica degli auricolari e delle cuffie può causare perdita dell'udito.

- | | | |
|---|--------------------------------------|--------------------------|
| 1 Terminale INPUT4 (HDMI) | 7 Terminali INPUT6 (HDMI/AUDIO) | 12 Terminali INPUT3 |
| 2 Terminale INPUT5 (HDMI) | 8 Terminale RS-232C | 13 PHONES (cuffie) |
| 3 Terminali INPUT7 (ANALOGUE RGB/AUDIO) | 9 Terminali INPUT8 (COMPONENT/AUDIO) | 14 Presa SERVICE |
| 4 Terminale DIGITAL AUDIO OUTPUT | 10 Terminale INPUT2 (RGB) | 15 Slot COMMON INTERFACE |
| 5 Terminali OUTPUT (AUDIO) | 11 Terminale INPUT1 (RGB) | 16 Terminale AC INPUT |
| 6 Terminale ANT (antenna) | | |

Preparativi

Accessori forniti

Telecomando (× 1)



Pagina 3 e 11

Cavo CA (× 2)



Pagina 14

Morsetto per il cavo (× 1)

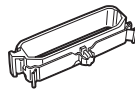

Pagina 14

Stand (× 1)

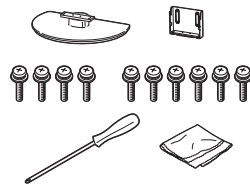

Pagina 10

- Manuale di istruzioni (il presente)
- Scheda di garanzia

- Batterie alcaline tipo "AA" (× 2) ... Pagina 11

Fissare lo stand

- Prima di fissare (o rimuovere) lo stand, scollegare il cavo CA dal terminale AC INPUT.
- Prima di mettersi all'opera porre un materiale morbido sulla base su cui verrà appoggiato il televisore. In questo modo si eviterà di danneggiare il prodotto.

ATTENZIONE

- **Fissare lo stand nella direzione corretta.**
- **Attenersi scrupolosamente alle istruzioni. La scorretta installazione dello stand potrebbe causare la caduta del televisore.**

- 1** Controllare che con il televisore siano fornite dieci viti.



- 2** Fissare il montante di sostegno dello stand nella base utilizzando le sei viti con il cacciavite esagonale (in dotazione) come mostrato.

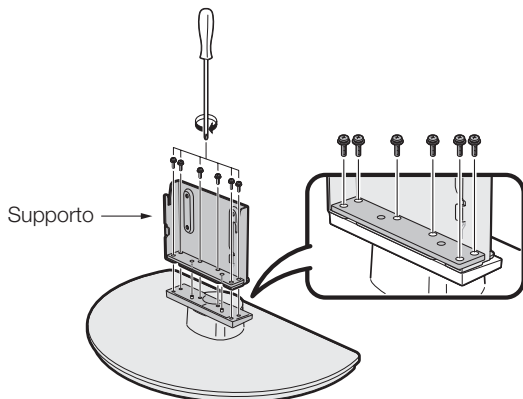

- 3** Inserire lo stand.

- ① Inserire lo stand nelle aperture della parte inferiore del televisore (Tenere lo stand in modo che non cada dalla base su cui poggia).
- ② Inserire e avvitare le quattro viti corte nei quattro fori nella parte posteriore del televisore.

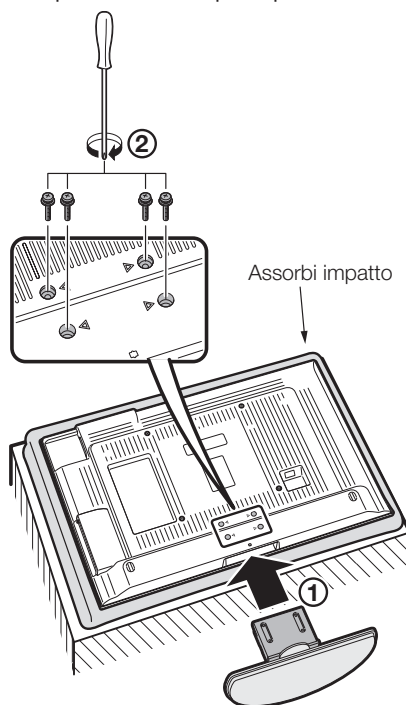

NOTA

- Per staccare lo stand effettuare tutte le operazioni di cui sopra in ordine inverso.

Inserimento delle batterie

Prima di utilizzare la TV per la prima volta inserire le due batterie alcaline "AA" fornite. Quando le batterie stanno per scariche e il telecomando non funziona, sostituire con delle nuove batterie di tipo "AA".

- 1 Aprire il coperchio delle batterie.
- 2 Inserire le due batterie alcaline "AA".
 - Collocare le batterie con i poli rivolti verso le corrispondenti indicazioni (+) (-) all'interno dell'alloggiamento per le pile.
- 3 Chiudere il coperchio delle pile.

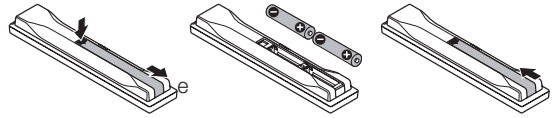

ATTENZIONE

Un uso non adeguato può provocare la fuoriuscita di sostanze chimiche o l'esplosione. Attenersi scrupolosamente alle seguenti istruzioni.

- Non mischiare batterie di diverso tipo. Batterie di diverso tipo hanno caratteristiche diverse.
- Non mischiare le pile vecchie con le nuove. Mischiare le pile vecchie con le nuove può diminuire la durata delle pile nuove o provocare fuoriuscita di agenti chimici dalle vecchie.
- Togliere le pile non appena si scaricano. Gli agenti chimici che fuoriescono dalle pile possono provocare irritazioni. Se si osserva una fuoriuscita di agenti chimici, assorbirli con un panno.
- Le batterie fornite con questo apparato potrebbero durare meno del previsto a causa delle condizioni di conservazione.
- Se si prevede di non usare il telecomando durante un lungo periodo di tempo, togliere le batterie.
- Quando si sostituiscono le batterie, utilizzare batterie alcaline invece di batterie zinco-carbone.

LO SMALTIMENTO DELLE BATTERIE SCARICHE DEVE ESSERE EFFETTUATO IN CONFORMITÀ CON LE NORME GOVERNATIVE O LE DISPOSIZIONI DELLE ISTITUZIONI AMBIENTALI DEL PAESE O DELL'AREA PERTINENTE.

D3-4-2-3-1_It

Uso del telecomando

Usare il telecomando puntandolo verso la finestra del sensore per segnali di telecomando. Oggetti posti tra il telecomando e la finestra del sensore possono impedirne il corretto funzionamento.

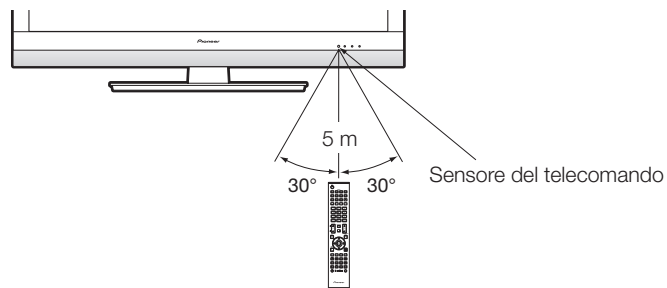

Avvertenze per l'uso del telecomando

- Evitare che il telecomando subisca colpi. Inoltre, evitare che il telecomando entri in contatto con liquidi e non collocarlo in ambienti altamente umidi.
- Non installare o collocare il telecomando sotto la luce solare diretta. Il calore può provocare la deformazione dell'unità.
- Il telecomando potrebbe non funzionare correttamente se la finestrella del sensore per telecomando del televisore si trova esposta alla luce diretta del sole o a una forte luce. In questi casi, cambiare l'angolazione della luce o del televisore o usare il telecomando tenendolo più vicino alla finestrella del sensore del telecomando.

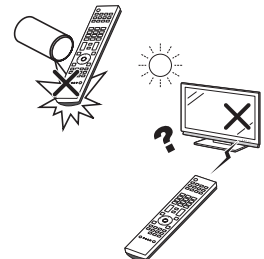

Precauzioni per l'installazione

Osservare le seguenti precauzioni quando si installano elementi come lo stand opzionale.

Quando si utilizzano altri stand, supporti o elementi simili

- Consultare il proprio rivenditore.
- I seguenti fori di montaggio possono essere utilizzati per l'installazione.

Vista posteriore (KRL-37V)

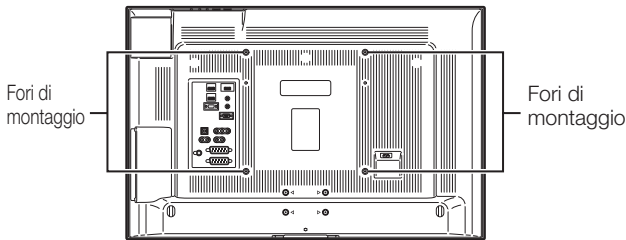

(KRL-32V)

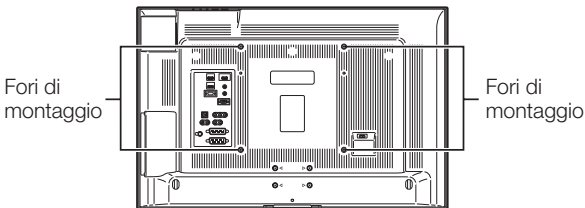

NOTA

- I fori di montaggio possono essere utilizzati dopo aver rimosso le guarnizioni nere e le viti.

ATTENZIONE

- Utilizzare viti M6 che vanno in profondità da 12 mm a 15 mm dalla superficie di montaggio del televisore a schermo piatto. Si veda la vista laterale illustrata a destra.
- Fare attenzione a non ostruire l'apertura per la ventilazione nella parte posteriore del televisore a schermo piatto.
- Assicurarsi d'installare il televisore a schermo piatto su una superficie piana perché il pannello LCD utilizzato per questo prodotto è di vetro.
- I fori per le viti illustrati sopra vanno utilizzati solo per i prodotti specificati. Non utilizzarli mai per montare prodotti non specificati.

NOTA

- La Pioneer non va ritenuta responsabile per alcun danno a persone o al prodotto causato dall'utilizzo degli elementi di montaggio.

Vista laterale

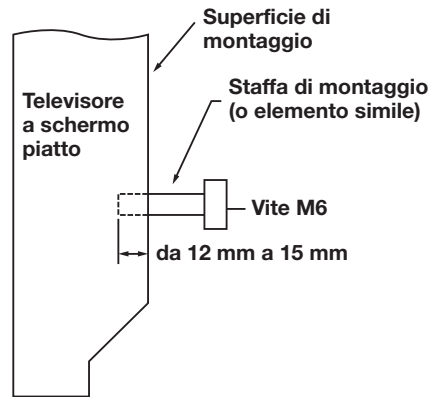

Panoramica prima installazione

Quando si utilizza il televisore per la prima volta seguire le seguenti fasi. Alcune fasi possono non essere necessarie a seconda dell'installazione e del collegamento del televisore.

1

Preparativi

- 1 Collegare il cavo dell'antenna al terminale dell'antenna (Pagina 14).

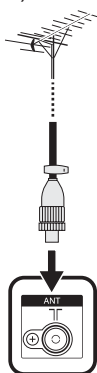

- 2 Se necessario inserire la scheda smart nella slot Interfaccia comune vedere trasmissioni criptate (Pagina 14 e 25).

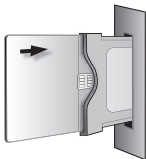

- 3 Collegare il cavo CA al televisore (Pagina 14).

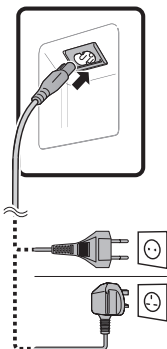

2

Accendere ed eseguire l'autoinstallazione

- 1 Accendere utilizzando  sul televisore (Pagina 16).

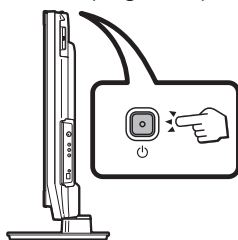

- 2 Eseguire l'autoinstallazione iniziale (Pagina 15).

✓ Impostazione lingua

English		
Italiano		
Svenska		
⋮		

✓ Impostazione paese

Austria	A	B/G		
Finland	FIN	B/G		
Greece	GR	B/G		
⋮				

✓ Impostazione ricerca canale

Ricerca digitale Ricerca analogica



Avviare la ricerca dei canali

3

Guardare la televisione

- 1 **Congratulazioni! Ora potete guardare la televisione.**
- 2 Se necessario regolare l'antenna per ottenere la massima ricezione del segnale (Pagina 15).

Collegare i dispositivi esterni

- 1 Collegare come spiegato i dispositivi esterni quali un lettore/registratore DVD (Pagina 21–23).

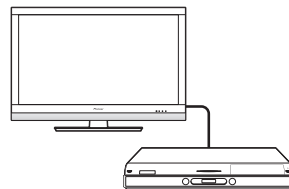

- 2 Collegare come spiegato i dispositivi esterni quali altoparlanti/amplificatore (Pagina 21 e 24).



Prima di accendere

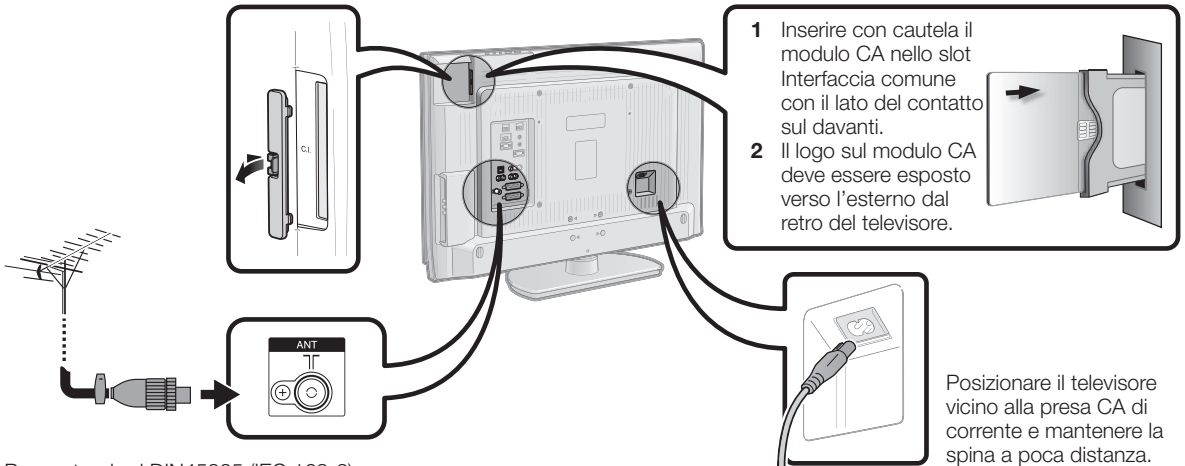

Presa standard DIN45325 (IEC 169-2)
75 Ω cavo coassiale

Alimentazione dell'antenna

L'antenna deve essere alimentata per ricevere trasmissioni digitali/terrestri dopo aver collegato il cavo dell'antenna al terminale nella parte anteriore del televisore.

- 1 Premere e si visualizza la schermata di "HOME MENU".
- 2 Premere per selezionare "Regolazione".
- 3 Premere per selezionare "Impostazione antenna-DIGITALE", e poi premere **ENTER**.
- 4 Premere per selezionare "Tens. di alim." e poi premere **ENTER**.
- 5 Premere per selezionare "On" e poi premere **ENTER**.

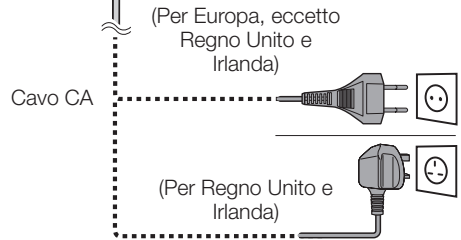

Raggruppare i cavi

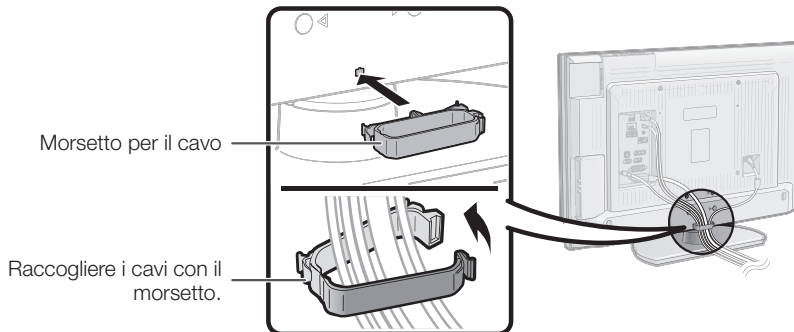

Autoinstallazione iniziale

Quando si accende il televisore per la prima volta dopo l'acquisto compare l'assistente per l'autoinstallazione iniziale. Seguire i menu ed effettuare tutte le impostazioni necessarie, una dopo l'altra.

Confermare quanto segue prima di spegnere

- Il cavo dell'antenna è collegato?
- Il cavo CA è inserito?

- 1 Premere  sul televisore.
 - Compare l'assistente per l'autoinstallazione iniziale.
- 2 Impostazione della lingua OSD.

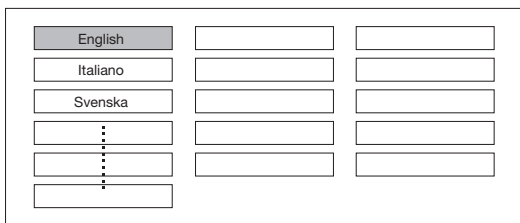

Premere  per selezionare la lingua desiderata, e poi premere **ENTER**.

- 3 Impostazione del paese (localizzazione del televisore).

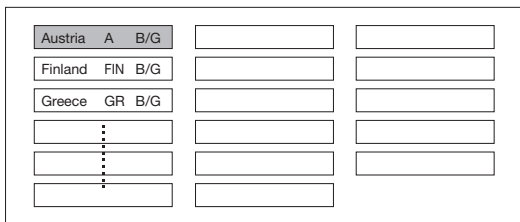

Premere  per selezionare il proprio paese o la zona, e poi premere **ENTER**.

- Questa schermata d'impostazione compare solo durante la prima installazione.

- 4 Avvio della ricerca canali.

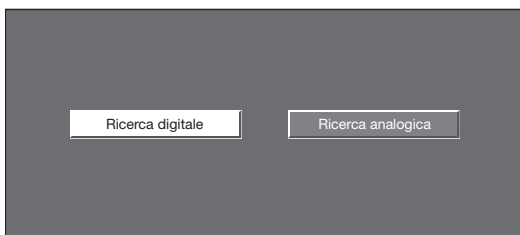

Premere  per selezionare "Ricerca digitale" o "Ricerca analogica" e poi premere **ENTER**.

- Se si desidera cercare maggiori trasmissioni eseguire "Ricerca aggiuntiva" dal menu "Impostazione programma" (Pagina 32 e 33).
- Per vedere trasmissioni sia analogiche che digitali dovete eseguire l'impostazione della ricerca del canale per ogni formato.

ESEMPIO

- Se eseguite "Ricerca digitale" con l'assistente dell'autoinstallazione iniziale dovete eseguire "Ricerca analogica" da "Autoinstallazione" nel menu "Regolazione".

- 5 Il televisore ricerca, classifica e salva tutte le stazioni TV ricevibili in base alle loro impostazioni e all'antenna collegata.



- Per abbandonare l'autoinstallazione iniziale in corso premere  (**RETURN**).

NOTA

- Se spegnete il televisore dopo aver eseguito la fase 4 non compare l'assistente dell'autoinstallazione iniziale. La funzione autoinstallazione consente di eseguire nuovamente l'installazione dal menu di "Regolazione" (Pagina 32).
- L'assistente per l'autoinstallazione iniziale scomparirà se non utilizzate il televisore per 30 minuti prima di aver effettuato la ricerca dei canali nella fase 5.

Controllo forza del segnale e forza del canale

Se si installa un'antenna DVB-T per la prima volta o la si ricolloca bisogna regolare l'allineamento dell'antenna ottenere una buona ricezione durante il controllo della schermata d'impostazione dell'antenna.

- 1 Premere  e si visualizza la schermata di "HOME MENU".
- 2 Premere  per selezionare "Regolazione".
- 3 Premere  per selezionare "Impostazione antenna-DIGITALE" e poi premere **ENTER**.

● Controllo forza del segnale

Premere  per selezionare "Forza del segn.".

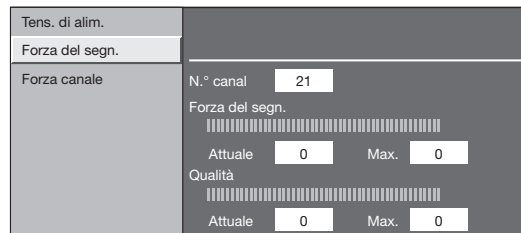

● Controllo forza del canale

Premere  per selezionare "Forza canale" e poi premere **ENTER**.

- Potete immettere una banda di frequenza specifica utilizzando i tasti numerici **0-9**.

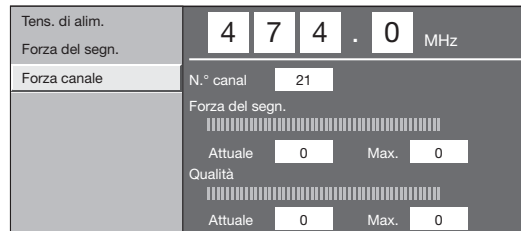

- 4 Posizionare e allineare l'antenna in modo da ottenere i valori massimi possibili per "Forza del segn." e "Qualità".

NOTA

- I valori di "Forza del segn." e "Qualità" indicano quando controllare il corretto allineamento dell'antenna.

Guardare la TV

Funzionamento giornaliero

Accensione/Spegnimento

Accensione/Spegnimento

Premere  sul televisore.

Spegnere premendo  sul televisore.

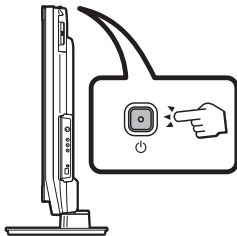

NOTA

- Quando si spegne utilizzando  dal televisore, i dati EPG (Guida elettronica dei programmi) andranno persi e le registrazioni programmate non verranno eseguite dal televisore.

Modalità di attesa

● In modalità di attesa

Se il televisore è acceso potete metterlo in standby premendo  (TV) sul telecomando.

● Ripresa dallo standby

In standby premere  (TV) sul telecomando.

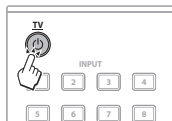

Stato indicatore del televisore

Indicatore TV	Stato
ON (blu)	Acceso
STANDBY (rosso)	Standby
SLEEP (arancione)	Lo Sleep timer è acceso

NOTA

- Se avete intenzione di non utilizzare il televisore per un lungo periodo di tempo, staccate il cavo CA dalla presa CA.
- Una piccola quantità di corrente viene consumata anche quando  è spento.

Passaggio tra trasmissioni analogiche e digitali

● Visione di trasmissioni digitali



● Visione di trasmissioni analogiche



Cambio canali

Con P + / - :



Con 0-9:



Selezione fonte video esterna

Una volta effettuato il collegamento premere **INPUT1-8** sul telecomando o  sul televisore per passare all'appropriata fonte esterna.

Selezione modalità suono

● Modalità DTV:

Se vengono ricevute modalità multisuono, ogni volta che si preme **I-II** la modalità si commuta come segue.

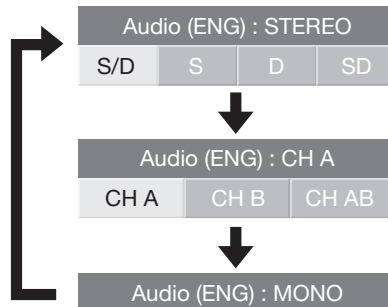

Premere  /  per selezionare suono S o D quando è visualizzata la schermata STEREO o DUAL MONO.

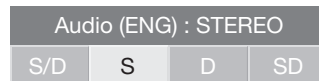

NOTA

- La schermata della modalità suono scompare in sei secondi.
- Le voci selezionabili variano a seconda delle trasmissioni ricevute.

● Modalità ATV:

Ogni volta che si preme **I-II** la modalità commuta come illustrato nelle seguenti tabelle.

Selezione trasmissioni NICAM TV	
Segnale	Voci selezionabili
Stereo	NICAM STEREO, MONO
Bilingue	NICAM CH A, NICAM CH B, NICAM CH AB, MONO
Monoaurale	NICAM MONO, MONO
Selezione trasmissioni A2 TV	
Segnale	Voci selezionabili
Stereo	STEREO, MONO
Bilingue	CH A, CH B, CH AB
Monoaurale	MONO

NOTA

- Quando non viene immesso alcun segnale la modalità suono visualizzerà "MONO".

EPG (Electronic Programme Guide = Guida elettronica dei programmi)

L'EPG (Electronic Programme Guide = Guida elettronica dei programmi) è una lista dei programmi che viene visualizzata sullo schermo. Con l'EPG potete controllare la programmazione DTV/RADIO/DATA, visualizzare informazioni dettagliate concernenti i programmi, sintonizzarvi su un programma attualmente in onda e impostare il timer per programmi successivi.

Panoramica EPG

● Funzioni base

- Selezionare un programma utilizzando l'EPG (Pagina 18)
- Controllare le informazioni dei programmi (Pagina 18)

● Funzioni utili

- Ricerca di un programma per categoria (Pagina 18)
- Ricerca di un programma per data e ora (Pagina 18)
- Selezionare un programma utilizzando l'EPG (Pagina 19)

Impostazioni utili per l'utilizzo dell'EPG

Normale funzionamento

- 1 Premere e si visualizza la schermata di "HOME MENU".
- 2 Premere per selezionare "Impostazione digitale".
- 3 Premere per selezionare "Impostazione EPG" e poi premere **ENTER**.

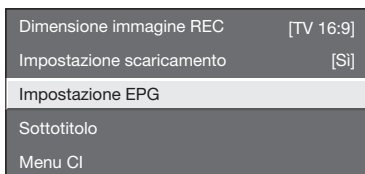

- 4 Premere per selezionare la voce desiderata e poi premere **ENTER** (Esempio: "Impostazione EPG", "Gamma visualizzazione", ecc.).

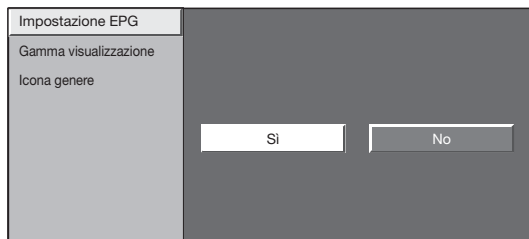

- 5 Premere per selezionare o per regolare la voce desiderata, poi premere **ENTER** (Esempio: "Si", "No", ecc.).

Impostazioni di visualizzazione EPG

● Impostazione EPG (impostazioni per ricevere dati EPG)

Se si desidera utilizzare l'EPG per le stazioni digitali selezionare "Si". I dati EPG devono essere catturati automaticamente mentre il televisore si trova in modalità di attesa. Dopo aver impostato "Si" potrebbe essere necessario del tempo per spegnere con il telecomando e ciò è dovuto al processo di ottenimento dei dati.

NOTA

- Se l'alimentazione principale del televisore è spenta non è possibile ottenere i dati EPG.

● Gamma visualizzazione

L'impostazione della "Gamma visualizzazione" permette di selezionare tre tipi d'intervalli di tempo per la visualizzazione su schermo.

Elemento

- Modalità 1:** Visualizza sei ore d'informazioni dei programmi.
- Modalità 2:** Visualizza tre ore d'informazioni dei programmi.
- Modalità 3:** Cambia al formato di visualizzazione EPG con un arco di tempo verticale.

● Icona genere

Potete marcare in grigio o mettere un segno sui generi desiderati e cercare senza problemi i programmi che guardate spesso.

● Lista icone genere

Icona	Genere	Icona	Genere
	Film/dramma		Musica/balletto/danza
	News/fatti del giorno		Arte/cultura (senza musica)
	Spettacolo/Spettacolo con giochi		Sociale/politica/economia
	Sport		Istruzione/scienza/fatti reali
	Programmi per bambini/regazzi		Hobby

Selezione di un programma utilizzando l'EPG

Funzionamento base

Le illustrazioni su questa pagina sono spiegate utilizzando servizi a tre cifre.

● Visualizzare/chiedere la schermata EPG

Premere **EPG**.

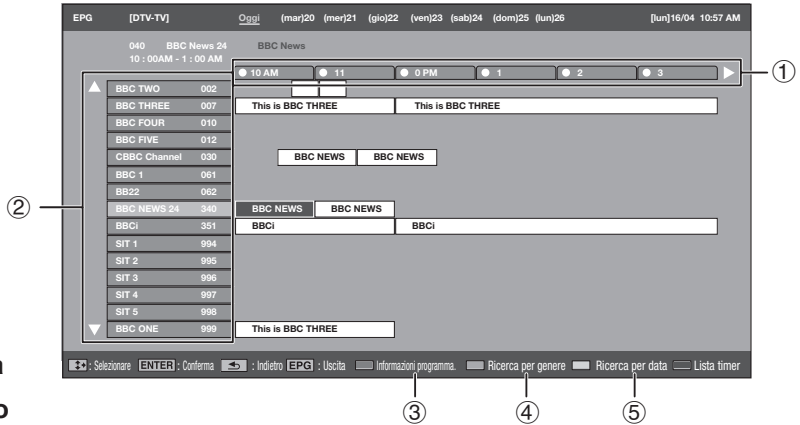
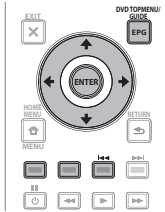

● Selezione di un programma

① Selezionare l'arco di tempo

Premere **←/→** per selezionare l'arco di tempo in cui si desidera ricercare.
 • Continuare a premere **→** per visualizzare i programmi nel successivo arco di tempo.

② Selezionare il programma desiderato

Premere **↑/↓** per selezionare il programma desiderato.
 • Se **▲** o **▼** sono visualizzati sulla sinistra dei servizi continuare a premere **↑/↓** per visualizzare la schermata successiva o precedente.

Selezione di un programma

③ Controllo informazioni programmi

- 1 Premere **↑/↓/←/→** per selezionare il programma che si desidera controllare.
- 2 Premere il tasto **Rosso**.
Informazioni programma



3 Premere **ENTER** per sintonizzare il programma selezionato.

④ Ricerca di un programma in una categoria

- 1 Premere il tasto **Verde**.
- 2 Premere **↑/↓** per selezionare il genere desiderato e poi premere **ENTER**.
- 3 Premere **↑/↓** per selezionare un programma che si desidera guardare e premere **ENTER**.
Genere

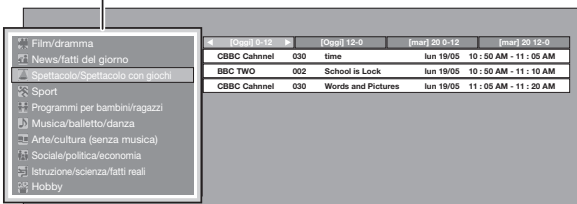

• Fare riferimento a pagina 17 per le impostazioni del genere.

⑤ Ricerca di un programma per data e ora

- 1 Premere il tasto **Giallo**.
- 2 Premere **←/→** per selezionare l'arco di tempo desiderato e poi premere **ENTER**.
Data/Ora

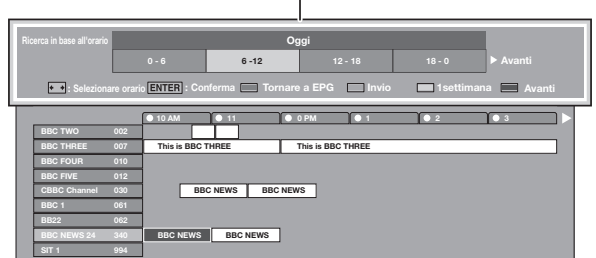

3 Premere **↑/↓** per selezionare il programma desiderato e poi premere **ENTER**.

NOTA

- Quando selezionate un programma al di fuori del corrente arco di tempo compare la schermata d'impostazione programmata (Pagina 19).

Registrazione programmata tramite EPG

Potete registrare programmi TV utilizzando i dati dell'EPG.

- 1 Premere **EPG**.
- 2 Premere **↑/↓/←/→** per selezionare il programma che si desidera registrare e poi premere **ENTER**.
- 3 Premere **←/→** per selezionare l'impostazione timer desiderata e poi premere **ENTER**.

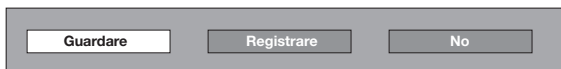

- Se selezionate "No" il televisore ritorna alla schermata EPG.

● Guardare un programma a un orario impostato

- 1 Premere **←/→** per selezionare "Guardare" e poi premere **ENTER**.
- 2 Premere **←/→** per selezionare "Sì" e poi premere **ENTER**.
 - Il programma TV selezionato è segnato con un'icona.

● Registrare un programma a un orario impostato

- 1 Premere **←/→** per selezionare "Registrare" e poi premere **ENTER**.
- 2 Premere **←/→** per selezionare il tipo di registrazione programmata preferita e poi premere **ENTER**.

Elemento

i/o link.A: Registrazione di un programma a un orario impostato quando è collegato un dispositivo compatibile con i/o link.A.

Nastro VHS: Registrazione di un programma a un orario impostato quando è collegato un dispositivo compatibile con nastro VHS.

- 3 Premere **←/→** per selezionare "Sì" e poi premere **ENTER**.
 - Il programma TV selezionato è segnato con un'icona.

NOTA

- Fare riferimento alle pagine 21–23 per il collegamento di dispositivi esterni.

Annullamento della registrazione programmata

- 1 Premere **EPG**.
- 2 Premere **↑/↓/←/→** per selezionare il programma sull'impostazione timer e poi premere **ENTER**.
- 3 Premere **←/→** per selezionare "Cancellare" e poi premere **ENTER**.
- 4 Premere **←/→** per selezionare "Sì" e poi premere **ENTER**.

● Cancellazione utilizzando il tasto Blu del telecomando



- 1 Premere **EPG**.
- 2 Premere il tasto **Blu** e si visualizza la schermata di registrazione programmata.
- 3 Premere **↑/↓** per selezionare un programma per cui è stata impostata una registrazione programmata che desiderate cambiare e premere **ENTER**.
- 4 Premere **←/→** per selezionare "Cancellare" e poi premere **ENTER**.
- 5 Premere **←/→** per selezionare "Sì" e poi premere **ENTER**.

Televideo

Che cosa è il televideo?

Il televideo trasmette pagine d'informazione e di svago per televisori appositamente predisposti. Il televisore riceve i segnali del televideo attraverso una rete televisiva, e li trasforma in un formato grafico per la visualizzazione. Notizie, previsioni del tempo e informazioni sportive, quotazioni di borsa e anticipi della programmazione sono alcuni dei diversi servizi disponibili.

Attivare/disattivare il televideo

- 1 Selezionare un canale TV o una sorgente esterna che fornisca il servizio televideo.
- 2 Premere  per visualizzare il televideo.
 - Molte emittenti utilizzano il sistema operativo TOP, mentre altre utilizzano FLOF (per es. la CNN). Il vostro televisore supporta entrambi i sistemi. Le pagine sono divise in gruppi di argomenti e in argomenti. Dopo avere accesso il televideo vengono salvate più di 2.000 pagine per un rapido accesso.
 - Ogni volta che premete  la schermata commuta come mostrato sotto.
 - Premere di nuovo  per visualizzare le pagine televideo sullo schermo di destra e l'immagine normale sullo schermo di sinistra.
 - Se selezionate un'emittente senza un segnale televideo, appare la scritta "Teletesti non disponibili".
 - Lo stesso messaggio compare durante altre modalità se non vi sono segnali televideo disponibili.

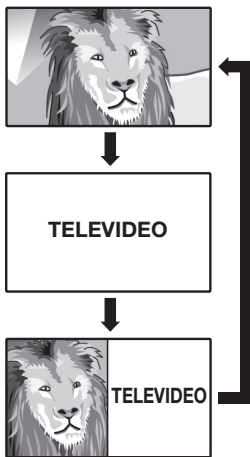

NOTA

- Il televideo non funzionerà se il tipo di segnale selezionato è RGB (Pagina 38).

Tasti per il funzionamento del televideo

Tasti	Descrizione
P + / - ( / )	Aumenta o diminuisce il numero della pagina.
Colore (Rosso/Verde/Giallo/Blu)	Per selezionare un gruppo o un blocco di pagine visualizzate nelle parentesi colorate sulla parte bassa dello schermo premendo il corrispondente colore (Rosso/Verde/Giallo/Blu) sul telecomando.
0-9	Per selezionare direttamente qualsiasi pagina da 100 a 899 usando i tasti numerici 0-9 .
 (Rivela le parti nascoste nel televideo)	Mostra o occulta un'informazione nascosta come per esempio la risposta di un quiz.
 (Fermo immagine/ Sospensione)	Arresta l'aggiornamento automatico delle pagine del televideo o libera il modo bloccato.
 (Sottotitoli per televideo)	Visualizza i sottotitoli o chiude lo schermo dei sottotitoli. <ul style="list-style-type: none"> • I sottotitoli non verranno visualizzati se il servizio non contiene informazioni per i sottotitoli.
 (Sottopagina)	Mostra o occulta le sottopagine. <ul style="list-style-type: none"> • Tasto Rosso: Si va alla sottopagina precedente. • Tasto Verde: Si va alla sottopagina successiva. • Questi due tasti sono mostrati sulla schermata dai simboli "+" e "-".

Utilizzo dell'applicazione MHEG-5 (solo Regno Unito)

Alcuni servizi vi forniscono programmi con l'applicazione MHEG (Multimedia and Hypermedia Expert Group) codificata, permettendovi di provare DTV interattivamente. Se è presente l'applicazione MHEG-5 inizia quando premete .

Modello di schermata MHEG-5



Collegamento di dispositivi esterni

● Prima del collegamento ...

- Assicurarsi di aver spento il televisore e tutti i dispositivi prima di effettuare qualsiasi collegamento.
- Collegare saldamente un cavo al terminale o ai terminali.
- Leggere attentamente il manuale d'istruzioni di ogni dispositivo esterno per i possibili tipi di collegamento. Ciò vi aiuta a ottenere la migliore qualità audiovisiva possibile e di sfruttare al massimo le caratteristiche del televisore e del dispositivo collegato.
- Fare riferimento a pagina 39 per il collegamento di un PC alla TV.

Introduzione ai collegamenti

Il televisore è munito dei terminali come mostrati sotto. Trovare il cavo corrispondente al terminale del televisore e collegare il dispositivo.

NOTA

- I cavi illustrati a pagina 21–24 sono disponibili in commercio.

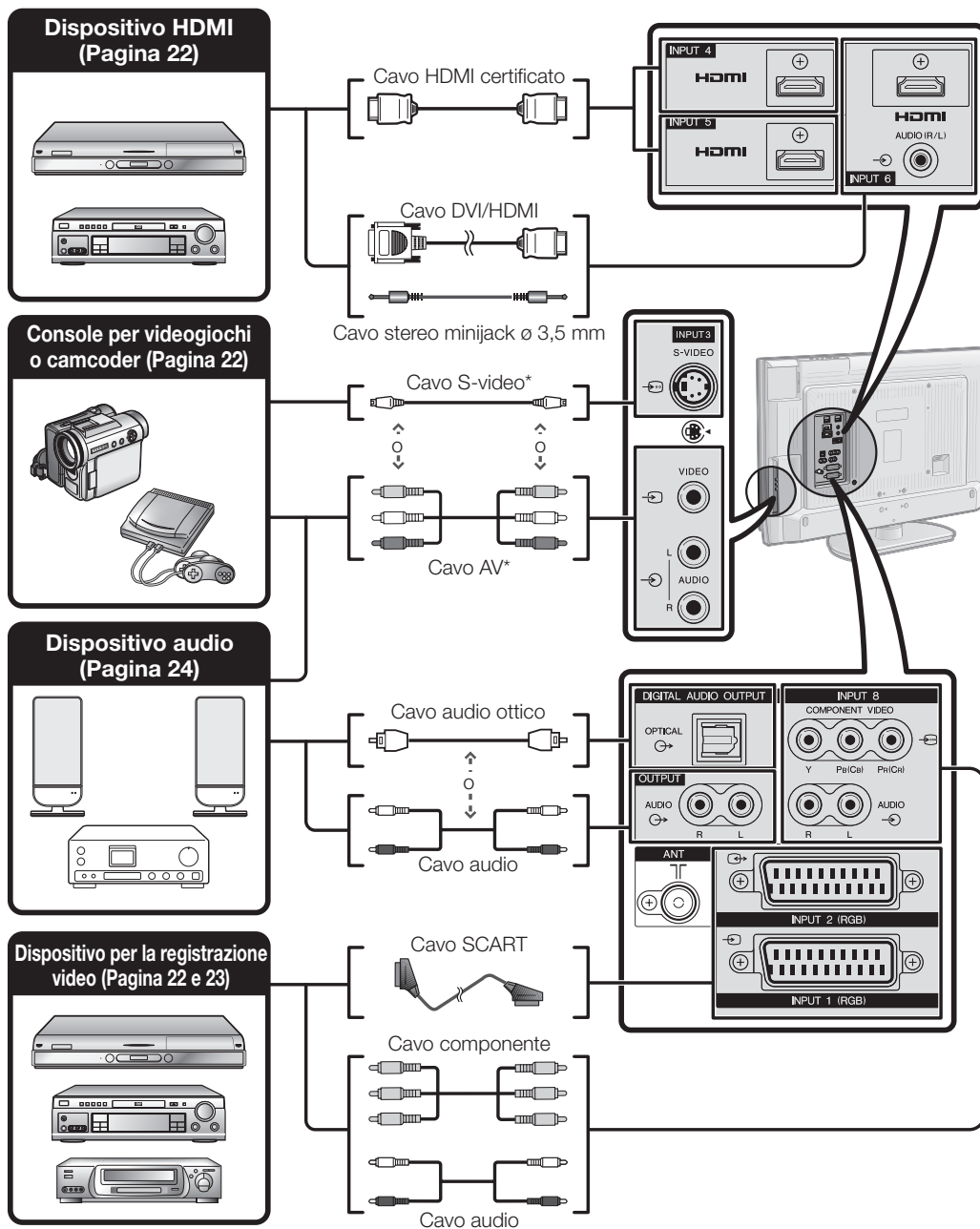

* Quando si utilizza un cavo S-video è necessario collegare anche un cavo audio (R/L).

Collegamento di dispositivi esterni



Collegamento HDMI

Esempio di dispositivi collegabili

- Lettore/registratore DVD
- Lettore/registratore Blu-ray

I collegamenti HDMI (High Definition Multimedia Interface) consentono la trasmissione digitale video e audio tramite un cavo di collegamento da un lettore/registratore. I dati delle immagini e dei suoni vengono trasmessi senza compressione di dati e quindi non perdono nulla della loro qualità. Non è più necessaria la conversione analogica/digitale nei dispositivi collegati che influirebbe negativamente sulla qualità.

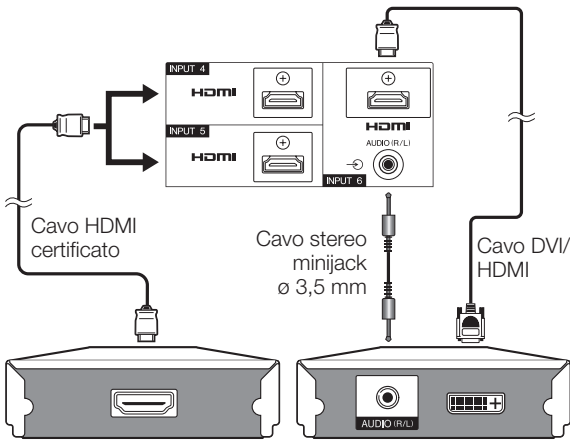

Conversione DVI/HDMI

Quando si utilizza un cavo adattatore DVI/HDMI i segnali video digitali di un DVD possono anche essere riprodotti tramite un collegamento HDMI compatibile. Il suono deve essere inserito aggiuntivamente.

- Quando si collega un cavo/adattatore di conversione DVI/HDMI al terminale HDMI, l'immagine potrebbe non essere chiara.

Sia l'HDMI che il DVI utilizzano lo stesso sistema di protezione da copia HDCP.

● Prima del collegamento

Selezione audio HDMI

Dopo essersi il collegamento si deve impostare il segnale audio compatibile con il cavo che si utilizza per il dispositivo HDMI.

- 1 Andare su "HOME MENU" > "Opzioni" > "Selezione audio HDMI".
- 2 Selezionare "Digitale" per i segnali audio tramite il terminale HDMI. Selezionare "Analogico" per i segnali audio tramite la presa AUDIO (INPUT6).

NOTA

- Se un dispositivo HDMI collegato è compatibile con HDMI CONTROL potete trarre vantaggio dalle versatili funzioni (Pagina 26-28).
- È possibile che si verifichino disturbi video a seconda del tipo del cavo HDMI utilizzato. Assicurarsi di utilizzare un cavo HDMI certificato.
- Quando si riproduce un'immagine HDMI viene automaticamente rilevato e impostato il migliore formato possibile per l'immagine.

Segnali video supportati:

576i, 576p, 480i, 480p, 1080i, 720p, 1080p

Si veda pagina 42 per la compatibilità del segnale PC.



Collegamento componente

Esempio di dispositivi collegabili

- VCR ● Lettore/registratore DVD
- Lettore/registratore Blu-ray

Godrete di una precisa riproduzione del colore e di un'alta qualità d'immagini attraverso il terminale INPUT8 quando collegate un lettore/registratore DVD o un altro dispositivo.

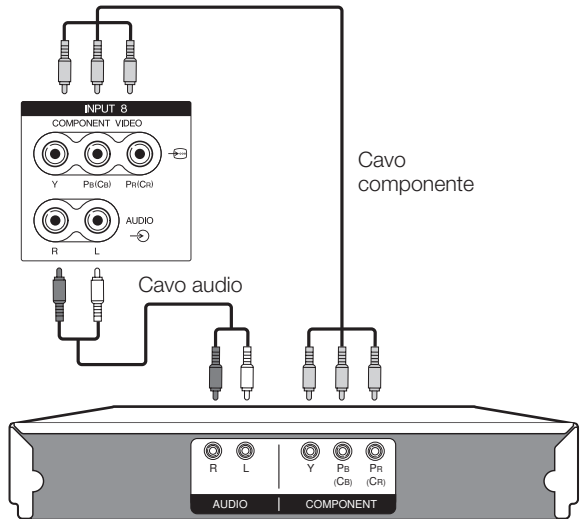

● ● Collegamento S-VIDEO/VIDEO

Esempio di dispositivi collegabili

- VCR ● Lettore/registratore DVD
- Lettore/registratore Blu-ray
- Console per videogiochi ● Camcorder

Potete utilizzare un terminale INPUT3 quando collegate una console per videogiochi, un camcorder, un lettore/registratore DVD e altri dispositivi.

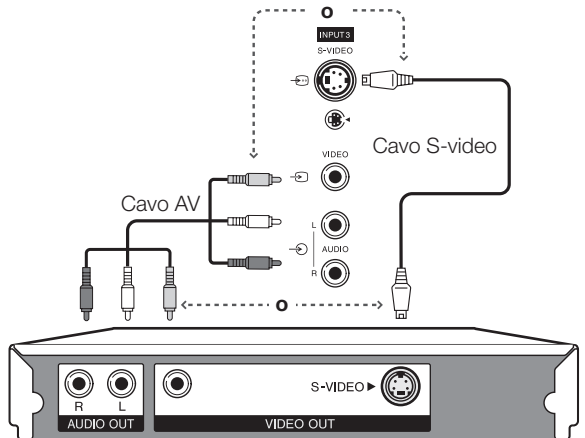

NOTA

- Quando si utilizza un cavo S-video è necessario collegare anche un cavo audio (R/L).
- INPUT3: Il terminale S-VIDEO ha la priorità sul terminale VIDEO.

Collegamento di dispositivi esterni

Collegamento SCART

Esempio di dispositivi collegabili

- Decodificatore

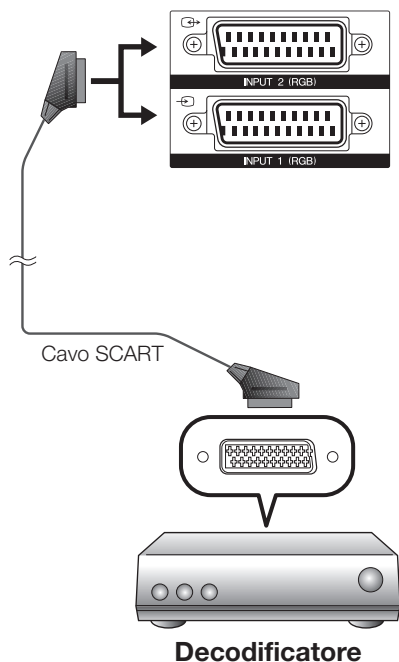

Esempio di dispositivi collegabili

- VCR ● Lettore/registratore DVD

● Quando si utilizza il terminale INPUT2 (SCART)

Se il vostro VCR non supporta i sistemi TV-VCR AV Link avanzati potete collegare il VCR utilizzando un cavo SCART completamente cablato.

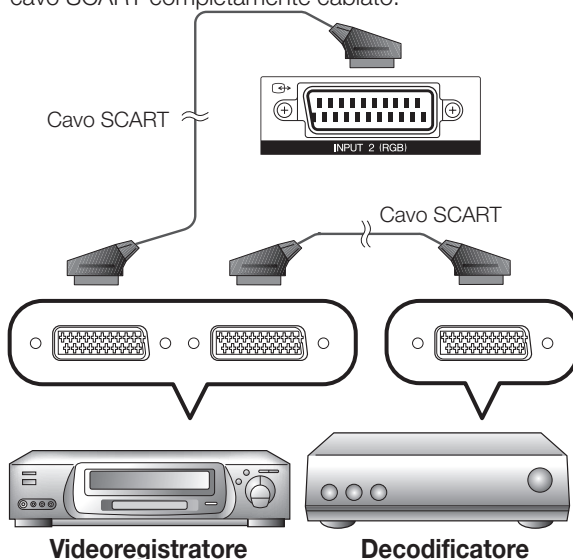

NOTA

- Quando il decodificatore necessita ricevere un segnale dal televisore assicurarsi di selezionare il terminale d'ingresso corretto a cui il decodificatore è collegato nel menu "Regolazione manuale" o nel menu "Impostazione analogica" (Pagina 33).
- I sistemi TV-VCR AV Link avanzati possono non essere compatibili con alcune fonti esterne.
- Non potete collegare il VCR utilizzando un cavo SCART completamente cablato quando selezionate "Y/C" sotto "INPUT2" al menu "Scelta ingresso" menu.

Controllo dei dispositivi con SCART utilizzando i/o link.A

Il televisore include quattro tipiche funzioni i/o link.A per un'interazione ottimale tra il televisore e altri apparecchi audiovisivi.

Riproduzione con tasto singolo

Quando il televisore è in modalità di attesa, la pressione del tasto attiva automaticamente e riproduce l'immagine della sorgente audiovisiva (per es. videoregistratore, lettore/registratori DVD).

TV standby

Quando il televisore entra in modalità di attesa anche il dispositivo audiovisivo collegato (per es. videoregistratore, lettore/registratori DVD) entra in modalità di attesa.

WYSIWYR (What You See Is What You Record = Quello che si vede è quello che si registra)

Quando il telecomando del videoregistratore collegato è dotato del tasto WYSIWYR, è possibile avviare automaticamente la registrazione premendo il tasto WYSIWYR.

Trasferimento di canali preselezionati

Trasferimento automatico delle informazioni preselezionate del canale dal sintonizzatore del televisore a quello dell'apparecchiatura audiovisiva collegata (per es. videoregistratore) tramite il terminale INPUT2.

NOTA

- Per dettagli fare riferimento al manuale d'istruzioni dei dispositivi esterni.
- La funzione i/o link.A funziona solo quando i dispositivi audiovisivi sono collegati al terminale INPUT2 tramite uno SCART completamente cablato.
- L'uso della funzione i/o link.A è possibile solo se il televisore ha eseguito una autoinstallazione completa con l'apparecchio audiovisivo collegato (Pagina 15, Autoinstallazione iniziale). La disponibilità della funzione i/o link.A dipende dall'apparecchio audiovisivo utilizzato. A seconda del fabbricante e del tipo di apparecchiatura utilizzata è possibile che le funzioni descritte possano essere parzialmente o completamente inutilizzabili.

Collegamento altoparlante/amplificatore

Collegare un amplificatore con gli altoparlanti esterni come mostrato sotto.

● Collegamento di un amplificatore con ingresso audio digitale

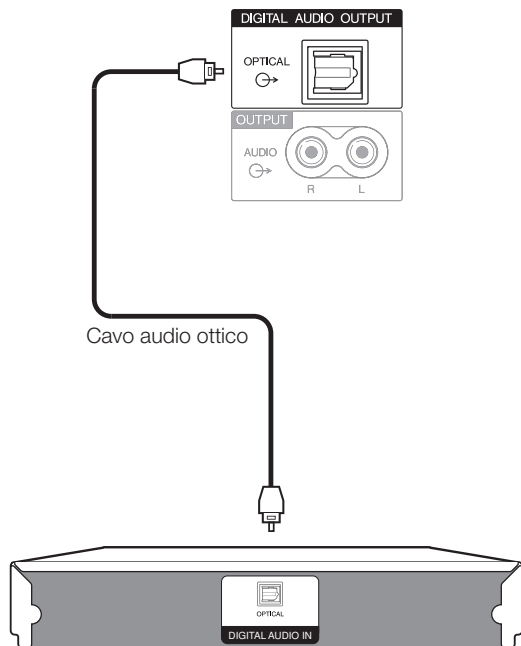

**Amplificatore con
ingresso audio digitale**

● Collegamento di un amplificatore con ingresso audio analogico

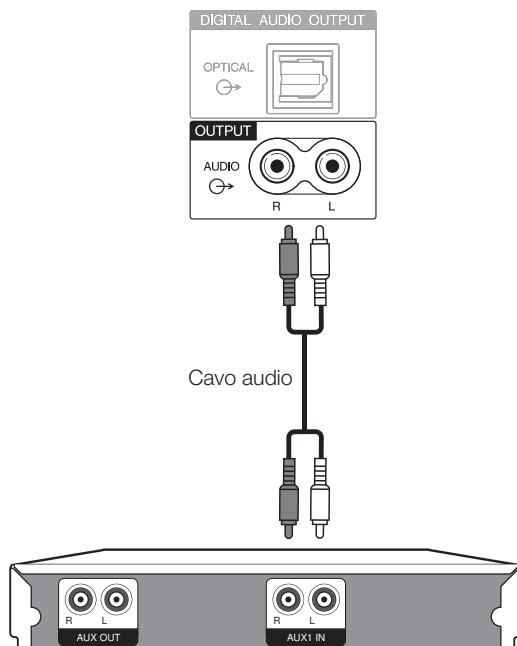

**Amplificatore con
ingresso audio analogico**

● Prima del collegamento

Impostazione uscita audio digitale

Dopo aver collegato un amplificatore con ingresso audio digitale e altoparlanti esterni come mostrato, dovete impostare un formato di uscita audio compatibile con il programma che state guardando o con il dispositivo collegato.

Andare su "HOME MENU" > "Opzioni" > "Uscita audio digitale" > selezionare "PCM" o "Dolby Digital".

Inserimento di una scheda smart

Per ricevere emittenti digitali codificate nello slot Interfaccia comune del vostro televisore deve essere inserito un modulo d'interfaccia comune (modulo CA) e una scheda smart (Pagina 14).

Il modulo CA e la scheda smart non sono accessori che vengono forniti. Solitamente sono disponibili presso il proprio rivenditore.

Inserimento della scheda smart nel modulo CA

- 1 Inserire la scheda smart, con il lato dove c'è il chip di contatto color oro di fronte al lato del modulo CA con il logo del provider, nel modulo CA. Osservare la direzione della freccia stampata sulla scheda smart.

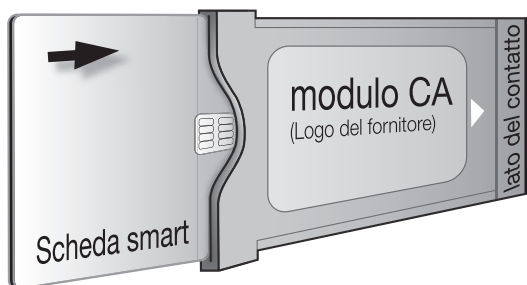

Inserimento del modulo CA nello slot Interfaccia comune

- 2 Inserire con cautela il modulo CA nello slot Interfaccia comune con il lato del contatto sul davanti. Il logo sul modulo CA deve essere esposto verso l'esterno dal retro del televisore. Non esercitare eccessiva forza. Assicurarsi che il modulo non venga piegato durante questo procedimento.

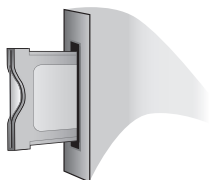

Controllo delle informazioni del modulo CA

NOTA

- Assicurarsi che il modulo CA sia inserito correttamente.
- Il menu è disponibile solo per le stazioni digitali.

- 1 Premere **HOME** e si visualizza la schermata di "HOME MENU".
- 2 Premere **↑/↓** per selezionare "Impostazione digitale".
 - Il contenuto di questo menu dipende dal fornitore del modulo CA.
- 3 Premere **↑/↓** per selezionare "Menu CI" e poi premere **ENTER**.

● Modulo

Vengono visualizzate le informazioni generali sulle visualizzazioni del Modulo CA.

● Menu

Vengono visualizzati i parametri di ogni scheda smart.

● Richiesta

Potete inserire valori numerici come parola d'ordine.

NOTA

- Il contenuto di questa schermata dipende dal fornitore del modulo CA.

Rimozione del modulo CA

- 1 Rimuovere il coperchio dal retro del televisore.
- 2 Rimuovere il modulo dal televisore.
- 3 Rimettere il coperchio.



HDMI CONTROL

Controllo di dispositivi HDMI utilizzando HDMI CONTROL

Che cosa è HDMI CONTROL?

Utilizzando il protocollo HDMI CEC (Consumer Electronics Control) con HDMI CONTROL è possibile far funzionare interattivamente dispositivi di sistema compatibili (amplificatore AV, lettore/registratore DVD, lettore/registratore Blu-ray) utilizzando un solo telecomando.

Che cosa si può fare con HDMI CONTROL

✓ Registrazione con tasto singolo

Non è necessario cercare il telecomando del dispositivo di registrazione. Premere i tasti ● o **REC STOP** □ per avviare/arrestare la registrazione di quello che vedete sul registratore.

✓ Riproduzione con tasto singolo

Quando il televisore è in modalità di attesa si accende automaticamente e riproduce l'immagine del dispositivo HDMI.

✓ Controllo con un unico telecomando

L'HDMI CONTROL riconosce automaticamente il dispositivo HDMI collegato ed è possibile controllare la televisione e i dispositivi come utilizzando un telecomando universale.

✓ Richiamo elenco titoli di dispositivi esterni

Oltre a visualizzare l'elenco Timer (Pagina 18) del televisore, potete anche richiamare il menu principale del lettore esterno o l'elenco titoli del lettore BD Pioneer/registratore Pioneer premesso che i dispositivi supportino il HDMI CONTROL.

✓ Controllo multiplo di dispositivi HDMI

Potete selezionare quale dispositivo HDMI azionare utilizzando il tasto **HDMI CTRL**.

NOTA

- Quando utilizzate HDMI CONTROL, assicuratevi di utilizzare un cavo HDMI certificato.
- Puntare il telecomando control il televisore, non verso il dispositivo HDMI collegato.
- È possibile che si verifichino disturbi video a seconda del tipo del cavo HDMI utilizzato. Assicuratevi di utilizzare un cavo HDMI certificato.
- Utilizzando questo sistema è possibile collegare fino a tre dispositivi di registrazione HDMI, un amplificatore AV e due lettori.
- Queste operazioni influiscono sul dispositivo HDMI selezionato come la fonte esterna corrente. Se il dispositivo non funziona, accendere il dispositivo e selezionare la fonte esterna appropriata utilizzando **INPUT1-8** del telecomando o **↔** del televisore.
- Dopo avere staccato i cavi di collegamento o aver cambiato il pattern di collegamento, accendere tutti i dispositivi HDMI collegati prima di accendere il televisore. Confermare che l'immagine e l'audio sono emessi correttamente selezionando "INPUT4", "INPUT5" o "INPUT6" utilizzando **INPUT1-8** sul telecomando o **↔** sul televisore.
- Il nome di funzione KURO LINK usato nel Web ed in cataloghi viene chiamato HDMI Control nelle istruzioni per l'uso e sul prodotto.

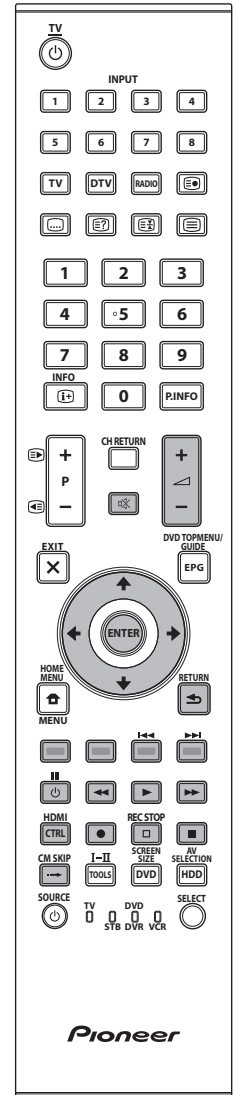

Collegamento HDMI CONTROL

Prima di tutto collegare il sistema suono AV Pioneer o un lettore Pioneer BD/registratore Pioneer che supporti il protocollo HDMI CEC.

NOTA

- Per maggiori dettagli fare riferimento al manuale d'istruzioni del dispositivo che deve essere collegato.
- Dopo aver scollegato i cavi di collegamento o aver cambiato il pattern di collegamento, accendere il televisore dopo aver acceso tutti i relativi dispositivi. Cambiare la fonte d'ingresso esterno premendo **INPUT1-8**, selezionare la fonte esterna appropriata e verificare l'output audiovisivo.
- I cavi illustrati nella spiegazione che segue sono disponibili in commercio.

Collegamento di un lettore BD Pioneer/registratore Pioneer tramite il sistema suono AV Pioneer

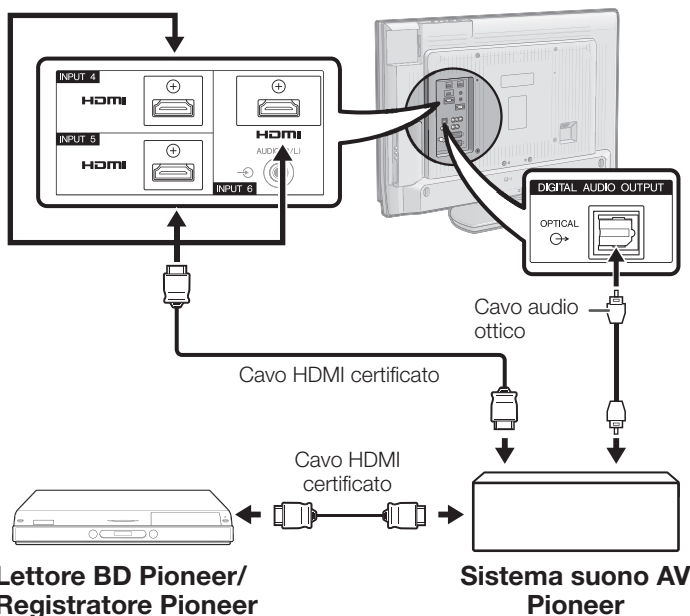

Collegamento sol di un lettore BD Pioneer/registratore Pioneer

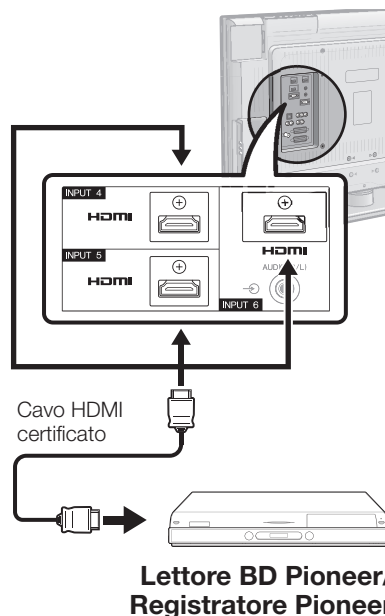

Impostazione HDMI CONTROL

HDMI CONTROL

Impostare su "On" per attivare le funzioni HDMI CEC. Quando si effettua l'accensione con "HDMI CONTROL" impostato su "On", i dispositivi HDMI collegati verranno accesi assieme al televisore.

- 1 Premere **HOME** e viene visualizzata la schermata "HOME MENU".
- 2 Premere **▲/▼** per selezionare "Opzioni".
- 3 Premere **▲/▼** per selezionare "Impostazione HDMI CONTROL" e poi premere **ENTER**.
- 4 Premere **▲/▼** per selezionare "HDMI CONTROL" e poi premere **ENTER**.
- 5 Premere **◀/▶** per selezionare "On" e poi premere **ENTER**.

Accensione automatica

Se è attivata la funzione riproduzione con tasto singolo è attivata. Quando il televisore è in modalità di attesa si accende automaticamente e riproduce l'immagine dalla sorgente HDMI.

- 1 Ripetere le fasi dalla 1 alla 3 in **HDMI CONTROL**.
- 2 Premere **▲/▼** per selezionare "Accensione automatica" e poi premere **ENTER**.
- 3 Premere **◀/▶** per selezionare "On" e poi premere **ENTER**.

NOTA

- Il valore di default di fabbrica per questa voce è "Off".

Selezione registratore

Qui potete selezionare un registratore per la registrazione tra tutti i registratori collegati.

- 1 Ripetere le fasi dalla 1 alla 3 in **HDMI CONTROL**.
- 2 Premere **▲/▼** per selezionare "Selezione registratore" e poi premere **ENTER**.
- 3 Selezionare il registratore e poi premere **ENTER**.

NOTA

- Se tra il televisore e il registratore Pioneer è stato collegato un sistema suono AV Pioneer, l'indicazione della fonte esterna cambia (p.es. da "INPUT5" a "INPUT5 (Sub)").

Funzionamento del dispositivo HDMI CONTROL

HDMI CONTROL consente di far funzionare con un singolo telecomando il dispositivo HDMI collegato.

- 1 Premere ► per avviare la riproduzione di un titolo.
 - Si veda sotto la sezione **“Riproduzione di titoli utilizzando HDMI CONTROL”** se si desidera avviare la riproduzione utilizzando la lista dei titoli del lettore BD Pioneer/registratore Pioneer.
- 2 Premere ►► per avanzare rapidamente.
Premere ◀◀ per andare in dietro.
Premere ■ per arrestare.
Premere ⏻ (TV) per accendere/spegnere il dispositivo collegato a HDMI.

Registrazione tramite registratore EPG Pioneer (solo per registratori)

È possibile richiamare l'EPG del registratore compatibile con CEC e preimpostare le registrazioni programmate utilizzando il telecomando del televisore.

- 1 Premere **HDMI CTRL.**



- 2 Premere ▲/▼ per selezionare **“EPG registratore”** e poi premere **ENTER.**
 - La fonte d'ingresso selezionata commuta e viene visualizzata l'EPG del registratore.
- 3 Selezionare il programma da registrare.
 - Per dettagli fare riferimento al manuale di istruzioni del registratore.

Riproduzione di titoli utilizzando HDMI CONTROL

Questa sezione spiega come riprodurre un titolo nel lettore BD Pioneer/registratore Pioneer.

- 1 Premere **HDMI CTRL.**
- 2 Premere ▲/▼ per selezionare **“Menu principale/Lista titoli”** e poi premere **ENTER.**
 - Il registratore collegato si accende e il televisore seleziona automaticamente la fonte d'ingresso esterna appropriata.
 - Vengono visualizzati i dati della lista titoli del lettore BD Pioneer/registratore Pioneer collegato.
- 3 Selezionare il titolo con ▲/▼/◀/▶ e poi premere ►.

Selezione del tipo di media per il registratore compatibile CEC

Se il vostro registratore ha diversi supporti di registrazione, selezionare qui il tipo di media.

- 1 Premere **HDMI CTRL.**
- 2 Premere ▲/▼ per selezionare **“Cambio media”** e poi premere **ENTER.**

- 3 Selezionare il supporto desiderato, per esempio registratore DVD o HDD. Il tipo di supporto cambia ogni volta che si preme **ENTER.**

NOTA

- Questa funzione potrebbe non funzionare a seconda dei dispositivi di registrazione collegati.

Ascolto con il sistema suono AV Pioneer

Potete optare di ascoltare il suono TV solo dal sistema suono AV Pioneer.

- 1 Premere **HDMI CTRL.**
- 2 Premere ▲/▼ per selezionare **“Tasto suono AV”** e poi premere **ENTER.**
 - Il suono proveniente dal terminale altoparlante TV e cuffie viene silenziato e si può sentire solo il suono proveniente dal sistema suono AV Pioneer.

Ascolto con il sistema suono TV

Potete optare di ascoltare il suono TV solo dal sistema suono TV.

- 1 Premere **HDMI CTRL.**
- 2 Premere ▲/▼ per selezionare **“Tasto suono TV”** e poi premere **ENTER.**

Cambio manuale della modalità suono del sistema suono AV Pioneer

- 1 Premere **HDMI CTRL.**
- 2 Premere ▲/▼ per selezionare **“Cambio modalità suono”.**
- 3 La modalità suono cambia ogni volta che si preme **ENTER.**
 - Per dettagli fare riferimento al manuale di istruzioni del sistema suono AV Pioneer.

Richiamo del menu di un dispositivo esterno collegato con il televisore tramite HDMI

Potete richiamare il menu di un dispositivo esterno HDMI compatibile con CEC (lettore, registratore, decodificatore, ecc.) utilizzando la funzione **“Menu impostazione”.**

- 1 Premere **HDMI CTRL.**
- 2 Premere ▲/▼ per selezionare **“Menu impostazione”** e poi premere **ENTER.**

NOTA

- Se un dispositivo collegato non dispone di questa funzione o se il dispositivo si trova in uno stato in cui il menu non può essere visualizzato (registrazione, entrata nella modalità di attesa, ecc.) questa funzione potrebbe non essere disponibile.

Selezione dispositivo HDMI

Se più dispositivi HDMI sono collegati in una catena (daisy chain), è possibile specificare quale dispositivo controllare qui.

- 1 Premere **HDMI CTRL.**
- 2 Premere ▲/▼ per selezionare **“Selezione modello”** e poi premere **ENTER.** Il dispositivo HDMI cambia ogni volta che si preme **ENTER.**

Funzioni del menu

Che cosa è il HOME MENU?

- Dovete passare all'OSD per effettuare le impostazioni per il televisore. L'OSD per le impostazioni è chiamata "HOME MENU".
- Il "HOME MENU" rende possibili varie impostazioni e regolazioni.
- Il "HOME MENU" può essere fatto funzionare con il telecomando.

Operazioni comuni

1 Visualizzazione della schermata HOME MENU

Premere e si visualizza la schermata di "HOME MENU".

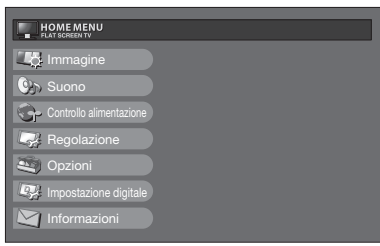

3 Uscire dalla schermata di HOME MENU

Si esce dalla schermata "HOME MENU" se si preme **X (EXIT)** prima che l'operazione sia completata.

2 Selezionare una voce

Premere per selezionare/regolare il menu desiderato e regolare la voce al livello desiderato, poi premere **ENTER**.

Premere per tornare alla precedente pagina "HOME MENU".

- **Selezione nel menu**

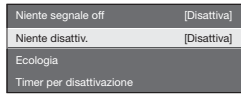
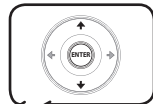

- **Selezione delle opzioni**

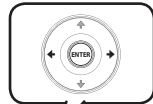

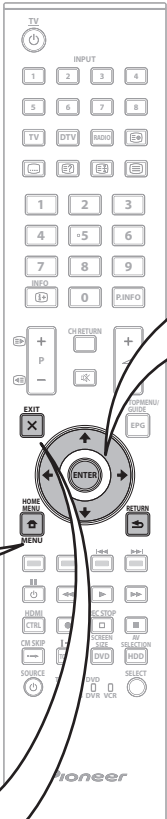

NOTA

- Le opzioni del "HOME MENU" sono diverse in base alla modalità di ingresso selezionata, ma le procedure di funzionamento sono identiche.
- Le schermate sono riportate nel presente manuale d'istruzioni a fini puramente esplicativi (alcune sono state ingrandite, altre ridotte) e potrebbero essere leggermente diverse da quanto effettivamente visualizzato.
- Le voci con non possono essere selezionate per vari motivi.

Funzionamento senza telecomando

Questa funzione è utile quando non c'è il telecomando a portata di mano.

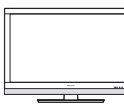
- 1 Premere **HOME MENU** e si visualizza la schermata di "HOME MENU".
 - 2 Premere **P +/-** invece di o invece di per selezionare la voce.
 - 3 Premere per completare l'impostazione.
- 

NOTA

- La schermata "HOME MENU" scomparirà dopo vari secondi di non utilizzo.

La visualizzazione della guida

La visualizzazione della guida nella parte inferiore dello schermo mostra le operazioni con l'OSD.



La barra sopra è una guida operativa per il telecomando. La barra cambierà in base a ogni schermata d'impostazione di menu.

Regolazione base

Impostazioni immagine

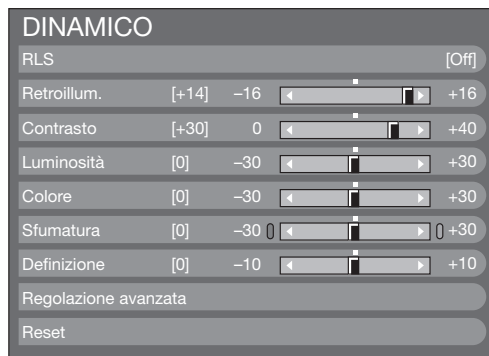

Immagine

Regolazione avanzata

Questo televisore contiene varie funzioni avanzate per ottimizzare la qualità dell'immagine.

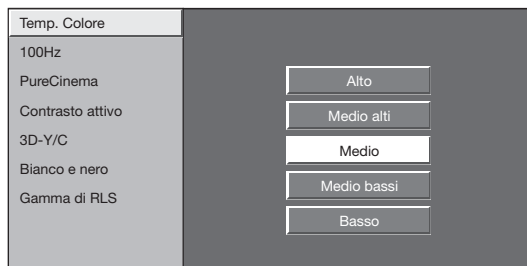

Temp. Colore

Regolare la temperatura colore per ottenere la migliore immagine bianca.

Elemento

- Alto:** Bianco con tono bluastro.
- Medio alti:** Tono intermedio tra "Alto" e "Medio".
- Medio:** Tono naturale.
- Medio bassi:** Tono intermedio tra "Medio" e "Basso".
- Basso:** Bianco con tono rossastro.

100Hz

La tecnologia "100Hz" fornisce soluzioni superiori per la qualità dell'immagine con visualizzazione digitale rimuovendo il movimento sfocato.

NOTA

- Premere e mantenere premuto sia **X** e **↵** sul telecomando per mostrare la dimostrazione "100Hz" in formato di schermo doppio.
- Questo effetto è maggiore con immagini che si muovono velocemente.
- "100Hz" non avrà effetto nei seguenti casi:
 - 1) Il tipo di segnale è ricevuto è un segnale PC.
 - 2) Sta venendo visualizzato un OSD.
 - 3) Il televideo è attivato.
- Se le immagini appaiono sfocate impostare "PureCinema" su "Off".

PureCinema

Rileva in automatico una fonte basata su film (originariamente codificata a 24 o 25 frame per secondo a seconda della frequenza verticale), l'analizza e poi ricrea ogni frame fissi del film per una qualità immagine ad alta definizione.

Contrasto attivo

Regola automaticamente il contrasto di un'immagine in base alla scena.

3D-Y/C

Fornisce immagini ad alta qualità con minimo dot crawl e rumore video rilevando i cambiamenti nell'immagine.

Elemento

- Standard:** Regolazione normale.
- Veicolo:** Imposta la qualità immagine ottimale per immagini che si muovono velocemente.
- Lento:** Imposta la qualità immagine ottimale per immagini che si muovono lentamente.
- Off:** Nessuna rilevazione.

NOTA

- "3D-Y/C" può non funzionare a seconda del tipo di segnale d'ingresso o nel caso di segnale d'ingresso disturbato.
- "3D-Y/C" ha effetto ancora maggiore sui segnali video composti (SVC).



Immagine

RLS

Regola automaticamente la luminosità dello schermo.

Elemento

- Off:** La luminosità è fissata sul valore impostato in "Retroillum."
- On:** Regola automaticamente.
- Attiv.:Disp:** Visualizza RLS su schermo l'effetto mentre si regola la luminosità dello schermo.

NOTA

- Quando impostato su "On" il televisore avverte la luce circostante e regola automaticamente la luminosità di retroilluminazione. Assicurarsi che nessun oggetto ostruisca il RLS visto che ciò potrebbe influire sulla capacità di rilevare la luce circostante.



Immagine

Regolazioni immagine

Regolare l'immagine secondo le proprie preferenze con le seguenti impostazioni dell'immagine.

Voci di regolazione

Voci selezionabili	Tasto ←	Tasto →
Retroillum.	Lo schermo di offusca	Lo schermo di schiarisce
Contrasto	Per un contrasto minore	Per un contrasto maggiore
Luminosità	Per una luminosità minore	Per una luminosità maggiore
Colore	Per un'intensità del colore minore	Per un'intensità del colore maggiore
Sfumatura	I toni della pelle diventano rossastri	I toni della pelle diventano verdastri
Definizione	Per una definizione minore	Per una definizione maggiore

Regolazione base

Bianco e nero

Per guardare un video a colori in bianco e nero.

Gamma di RLS

La gamma del livello di luminosità delle regolazioni automatiche del RLS può essere impostata in base alle proprie preferenze. La gamma di regolazione del RLS può essere impostata su un massimo di +16 e su un minimo di -16.

Voci selezionabili	Descrizione
Max.	-16 a +16
Min.	-16 a +16

NOTA

- Questa funzione è disponibile solo quando l'impostazione "RLS" è impostata su "On" o su "Attiv.:Displ".
- L'impostazione massima non può essere impostata a un numero inferiore all'impostazione minima.
- L'impostazione minima non può essere impostata a un numero superiore all'impostazione massima.
- Le impostazioni massime e minime non possono essere impostate con lo stesso numero.
- A seconda della luminosità della luce circostante RLS può non funzionare se la gamma di regolazione è ridotta.

AV SELECTION

La **AV SELECTION** (SELEZIONE AV) mette a disposizione varie opzioni di visualizzazione, per meglio adattarsi all'ambiente in cui si trova il sistema, che può variare a causa di fattori quali la luminosità della stanza, il tipo di programma visto o il tipo d'ingresso immagine dall'apparecchiatura esterna.

- 1 Premere **AV SELECTION**.
- 2 Ogni volta che premete **AV SELECTION** la modalità cambia.
 - Potete anche commutare la modalità sulla schermata di menu "Immagine" e "Suono" premendo **AV SELECTION**.

Elemento

STANDARD: Per un'immagine ad alta definizione in una stanza con normale luminosità.

FILM: Per guardare un film in una stanza buia.

GIOCO: Per giocare con i videogiochi.

PC*: Per PC.

x.v.Colour:** Produce colore realistico sulla schermata TV se non vi è alcun altro segnale.

UTENTE: Vi permette di personalizzare le impostazioni come desiderate. È possibile impostare la modalità per ogni sorgente d'ingresso.

DINAMICO (Fissa): Per un'immagine ben definita che evidenzia un forte contrasto per la visione degli eventi sportivi (Le impostazioni per "Immagine" e "Suono" non possono essere regolate).

DINAMICO: Per un'immagine ben definita che evidenzia un forte contrasto per la visione dello sport.

NOTA

- L'elemento contraddistinto con * è disponibile solo quando si seleziona "INPUT4", "INPUT5", "INPUT6" o "INPUT7" utilizzando **INPUT1-8** sul telecomando o  sul televisore.
- L'elemento contraddistinto con ** è disponibile solo quando si accetta un segnale "x.v.Colour" tramite un terminale HDMI.

Impostazioni suono

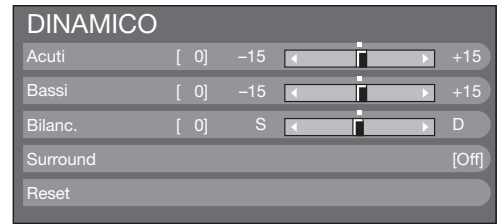

Suono

Regolazione suono

È possibile regolare la qualità del suono in base alle preferenze con le seguenti impostazioni.

Voci selezionabili	Tasto ←	Tasto →
Acuti	Per acuti più deboli	Per acuti più forti
Bassi	Per bassi più deboli	Per bassi più forti
Bilanc.	Diminuisce l'audio dell'altoparlante destro	Diminuisce l'audio dell'altoparlante sinistro



Suono

Surround

La funzione Surround consente di riprodurre un suono realmente live.

Impostazioni risparmio energetico

Niente segnale off	[Disattiva]
Niente disattiv.	[Disattiva]
Ecologia	
Timer per disattivazione	



Controllo alimentazione

Niente segnale off

Quando è impostata su "Attivo" il televisore entrerà automaticamente in modalità standby se per 15 minuti non si verifica alcun segnale d'ingresso.

- Cinque minuti prima che il televisore entri in modalità standby il tempo rimanente viene visualizzato ogni minuto.

NOTA

- Anche se un programma TV termina, questa funzione può non essere operativa a causa dell'interferenza da altre stazioni TV o da altri segnali.



Controllo alimentazione Niente disattiv.

Il televisore entrerà automaticamente in modalità di attesa se non viene eseguita alcuna operazione nell'arco di tempo stabilito ("30min." o "3hr.").

- Cinque minuti prima che il televisore entri nella modalità standby, il tempo restante viene visualizzato ogni minuto nell'angolo in basso a sinistra dello schermo.



Controllo alimentazione Ecologia

Quando impostato su "Si" il televisore attiva la seguente modalità di risparmio energetico.

- "RLS" impostato su "On" (Pagina 30).
- "Modalità standby" impostata "Modalità 2" (Pagina 38).
- "Niente segnale off" impostato su "Attivo" (Pagina 31).
- "Niente disattiv." impostato su "3 h" (Pagina 32).



Controllo alimentazione Timer per disattivazione

Vi consente d'impostare quando far andare automaticamente il televisore in standby.

NOTA

- Selezionare "Off" per cancellare lo Spegnimento.
- Quando il tempo è stato impostato comincia automaticamente il conto alla rovescia.
- Cinque minuti prima che scada il tempo preimpostato, il tempo rimanente viene visualizzato ogni minuto nell'angolo in basso a sinistra dello schermo.

Impostazioni canale

Autoinstallazione



Regolazione Autoinstallazione

Il televisore rivela e salva automaticamente tutti i servizi disponibili nella vostra zona. Questa funzione vi permette anche di eseguire singolarmente l'impostazione canale per digitale e analogico e di riconfigurare le impostazioni dopo che l'autoinstallazione iniziale è stata completata.

Dopo aver selezionato "Si" sullo schermo potete impostare la lingua e la ricerca canale come nell'autoinstallazione iniziale. Seguire i punti 2, 4 e 5 a pagina 15.

NOTA

- Non è possibile impostare le impostazioni del paese nel menu di "Regolazione" "Autoinstallazione". Se si desidera riconfigurare le impostazioni del paese, eseguire automaticamente l'autoinstallazione iniziale dopo aver eseguito "Reset" dal menu di "Regolazione".
- L'impostazione corrente del paese viene visualizzata sullo schermo.

Impostazioni canale digitale



Regolazione Impostazione programma

Impostazione digitale

Potete riconfigurare i servizi DTV automaticamente o manualmente.

● Ricerca aggiuntiva

Utilizzare questo menu per aggiungere automaticamente nuovi servizi dopo che l'autoinstallazione è stata completata.

● Ricerca manuale

Aggiungere nuovi servizi entro la banda di frequenza specificata.

- Inserire la frequenza utilizzando i tasti numerici **0-9**.
- Potete eseguire la "Ricerca manuale" con un numero di servizio solo quando nelle impostazioni del paese è stato selezionato uno dei cinque paesi nordici.

● Regolazione manuale

Configura varie impostazioni per ogni servizio utilizzando i tasti **colorati (Rosso/Verde/Giallo/Blu)**.

N° servizio	Nome servizio	Blocco	CANALE Saltare	EPG Saltare	LCN antico
DTV 993	SIT 3				
DTV 994	SIT 2	✓		✓	
DTV 995	SIT 1		✓		

DTV 999	HD Monosco				
<input type="checkbox"/> Blocco <input type="checkbox"/> CANALE Saltare <input type="checkbox"/> EPG Saltare <input type="checkbox"/> Riordina					

1 Premere **↑/↓** per selezionare il servizio desiderato.

2 Premere il tasto colorato sul telecomando che corrisponde alla voce che si desidera configurare.

- Il segno ✓ indicata che il funzionamento è stato impostato su on. Ogni volta che il tasto colorato viene premuto potete attivare/disattivare il funzionamento.

Tasti per la Regolazione manuale

Blocco: Premere il tasto Rosso.

Quando il servizio è bloccato dovete inserire il vostro codice segreto quando sintonizzate il servizio.

CANALE Saltare: Premere il tasto Verde.

I servizi con il segno ✓ vengono saltati quando si preme **P+/-** sul televisore o sul telecomando.

EPG Saltare: Premere il tasto Giallo.

I servizi con il segno ✓ vengono saltati nella guida elettronica dei programmi (EPG).

Riordina: Premere il tasto Blu.

La posizione delle voci dei servizi può essere classificata.

- ① Premere **↑/↓** per selezionare il servizio di cui desiderate spostare la posizione della voce e poi premere **ENTER**.

DTV 994	SIT 2	✓	✓
DTV 995	SIT 1		✓

- ② Premere **↑/↓** per spostarlo nella posizione desiderata e poi premere **ENTER**.

DTV 994	SIT 1		✓
DTV 995	SIT 2	✓	✓

- ③ Ripetere le fasi 1 e 2 finché tutti le voci dei servizi desiderati non sono classificate.

Impostazioni canale analogico



Regolazione

Impostazione programma

Impostazione analogica

Potete riconfigurare i canali TV analogica automaticamente o manualmente.

Ricerca aggiuntiva

Utilizzare questo menu per aggiungere automaticamente nuovi canali dopo che l'autoinstallazione è stata completata.

- Inizio ricerca canali dopo la selezione del sistema colore e del sistema suono.

Regolazione manuale

Utilizzare questo menu per impostare manualmente i canali TV analogica.

Dopo aver selezionato "Sì" sulla schermata premere **↑/↓/←/→** per selezionare il canale che si desidera impostare e poi premere **ENTER**.

Sintonia Fine

È possibile regolare la frequenza sulla posizione desiderata.

NOTA

- Regolare controllando l'immagine di fondo come riferimento.
- Invece di premere **←/→** per regolare la frequenza potete impostare inserendo direttamente il numero di frequenza del canale con i tasti numerici **0-9**.

ESEMPIO

- 179,25 MHz: Premere **1 → 7 → 9 → 2 → 5**.
- 49,25 MHz: Premere **4 → 9 → 2 → 5 → ENTER**.

Sis. colore

Selezionare il sistema colore ottimale da ricevere ("AUTO.", "PAL", "SECAM").

Sist. suono (sistemi di trasmissione)

Selezionare i sistemi colore ottimali (sistemi di trasmissione) da ricevere ("B/G", "D/K", "I", "L/L").

Etichetta

Quando un canale TV invia il suo nome di rete "Autoinstallazione" rivela le informazioni e gli assegna il nome. Tuttavia potete cambiare individualmente i nomi dei canali.

- 1 Premere **↑/↓/←/→** per selezionare ogni carattere del nuovo nome per il canale e poi premere **ENTER**.
- 2 Ripetere il punto 1 sopra, fino a quando il nome non viene completamente scritto.

NOTA

- Il nome può essere formato da un massimo di cinque caratteri.
- Se il nome del canale è inferiore a cinque caratteri, selezionare "FINE" per impostare il nome.

Salta

I canali con "Salta" impostato su "On" vengono saltati quando si utilizza **P+/-** anche se selezionanti mentre si sta guardando un'immagine dal televisore.

Decodificatore

Quando collegate un decodificatore al televisore dovete selezionare "INPUT1" o "INPUT2".

NOTA

- "Off" è il valore predefinito.

Blocco

È possibile bloccare la visione di qualsiasi canale.

NOTA

- Si veda "Blocco Bambini" per impostare il codice segreto.
- Quando "Blocco" è impostato su "On" per un canale, compare il messaggio "Blocco bambini attivato." e l'immagine ed il suono del canale sono bloccati.
- Quando si preme **↵** mentre viene visualizzata la scritta "Blocco bambini attivato." comparirà la finestra per l'inserimento del codice segreto. Se s'inserisce il codice segreto corretto si rimuove temporaneamente il "Blocco Bambini" finché non viene tolta l'alimentazione.

Riordina

Le posizioni dei canali possono essere liberamente riordinate.

- 1 Premere **←/→** per selezionare "Sì" e poi premere **ENTER**.
- 2 Premere **↑/↓/←/→** per selezionare il canale che si desidera spostare e poi premere **ENTER**.
- 3 Premere **↑/↓/←/→** per selezionare la posizione desiderata e poi premere **ENTER**.
- 4 Ripetere i punti 2 e 3 fino a che tutti i canali desiderati sono riordinati.

Cancello programma

I canali possono essere cancellati individualmente.

- 1 Premere **←/→** per selezionare "Sì" e poi premere **ENTER**.
- 2 Premere **↑/↓/←/→** per selezionare il canale che si desidera cancellare e poi premere **ENTER**.
 - Viene visualizzata una finestra di messaggio.
- 3 Premere **←/→** per selezionare "Sì" e poi premere **ENTER** per cancellare il canale selezionato. Tutti i successivi canali salgono.
- 4 Ripetere i punti 2 e 3 fino a quando non sono stati cancellati tutti i canali desiderati.

Password/Impostazioni blocco parentale



Regolazione

Blocco Bambini

Consente di usare un codice segreto per proteggere alcune impostazioni e impedire che vengano accidentalmente modificate.

Modifica cod. segreto

Registrare una password numerica a quattro cifre per utilizzare la funzione "Blocco Bambini".

- 1 Immettere un numero a quattro cifre per il codice segreto utilizzando i tasti numerici **0-9**.
- 2 Inserire lo stesso numero a quattro cifre, come al punto 1 e confermare.
 - Viene visualizzato un messaggio per informare che "Il codice segreto di sistema è stato cambiato correttamente."

NOTA

- Per guardare un canale bloccato dovete inserire il codice segreto (Si veda pagina 32 e 33 per il blocco canali in visione modalità DTV e ATV). Quando selezionate un canale blocca compare un messaggio per il codice segreto. Premere \rightarrow per visualizzare la finestra d'inserimento del codice segreto.

Canc. cod. segreto

Vi consente di resettare il codice segreto.

NOTA

- **Come misura precauzionale prendete nota del codice segreto sul retro del presente manuale di istruzioni, tagliatelo e conservatelo in un posto sicuro non raggiungibile dai bambini.**

Livello parentale

Questa funzione permette di limitare i servizi DTV. Previene che i bambini guardino scene violente o sessuali che potrebbero essere dannose.

NOTA

- "Visione universale" e "Pref. consenso genitori" sono opzioni utilizzate solo in Francia.
- Fare riferimento a pagina 46 per i dettagli concernenti il controllo.



Opzioni

Blocco tasti

Questa funzione vi permette di bloccare i tasti del televisore o del telecomando al fine d'impedire che i bambini cambino canale o il volume.

Elemento

Off: Sblocco dei tasti.

Blocco del telecomando: Blocca tutti i tasti del telecomando.

Blocco dei tasti: Blocca i tasti del televisore, eccezione fatta per il tasto di accensione/spengimento.

NOTA

- Non potete impostare contemporaneamente "Blocco del telecomando" e "Blocco dei tasti".

● Annullamento del blocco

Premere il tasto **HOME MENU** sul televisore e impostarlo su "Off" per annullare il "Blocco del telecomando". Premere il tasto \uparrow sulla televisore e impostarlo su "Off" per annullare il "Blocco dei tasti".

- Fare riferimento a pagina 29 per il menu operativo utilizzando il tasto \uparrow sul televisore.

Impostazioni lingua (lingua, sottotitoli, multi audio)



Regolazione

Lingua

È possibile selezionare una lingua OSD dal menu "Regolazione". Scegliete tra 22 lingue (Ceco, danese, olandese, inglese, estone, finlandese, francese, tedesco, greco, ungherese, italiano, lettone, lituano, norvegese, polacco, portoghese, russo, slovacco, sloveno, spagnolo, svedese, turco).



Impostazione digitale

Sottotitoli

È possibile impostare fino a due lingue per i sottotitoli (compresi sottotitoli per i non udenti) da visualizzare se i sottotitoli sono disponibili.

Voci selezionabili

- 1a lingua ● 2a lingua
- Per non udenti

● Commutazione lingue sottotitoli

Ogni volta che si preme CC sul telecomando i sottotitoli commutano.

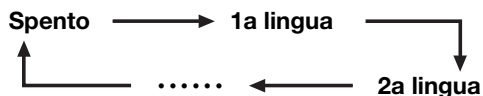

● Impostare "Per non udenti" su "Si"

I sottotitoli per i non udenti hanno la precedenza su ogni altra impostazione della lingua dei sottotitoli (Esempio: "1a lingua" e "2a lingua", ecc.).

ESEMPIO



NOTA

- I sottotitoli non verranno visualizzati se il servizio non contiene informazioni per i sottotitoli.



Opzioni

Lingua audio digitale

È possibile impostare fino a tre lingue multi audio da visualizzare se le lingue audio sono disponibili.

● Commutazione lingue multi audio

Ogni volta che si preme **I-II** sul telecomando la lingua audio commuta.

Utili funzioni per la visione

Selezione della dimensione dell'immagine

Selezione automatica dimensione immagine WSS (Segnalazione schermo Wide)



Regolazione

WSS

La funzione "WSS" permette al televisore di passare automaticamente tra le diverse dimensioni dell'immagine.

NOTA

- Utilizzare **SCREEN SIZE** (DIMENSIONE SCHERMO) se un'immagine non passa alla corretta dimensione immagine. Quando il segnale di trasmissione non contiene informazioni "WSS" la funzione non funzionerà neanche se è attivata.

Selezione manuale dimensione immagine WSS (Segnalazione schermo Wide)



Regolazione

Modo 4:3

Il segnale "WSS" ha una commutazione automatica 4:3 che consente di scegliere tra "4:3" e "WIDE".

Elemento

- 4:3:** Campo normale che mantiene il rapporto tra larghezza e altezza immagine a 4:3 o 16:9.
- WIDE:** Immagine Wide senza barre laterali.

Segnale WSS schermo 4:3

Modo 4:3 "4:3"



Modo 4:3 "WIDE"



Selezione manuale dimensione immagine

È possibile selezionare la dimensione dell'immagine. La dimensione dell'immagine selezionabile varia a seconda del tipo di segnale ricevuto.

Elemento (per segnali SD [Definizione standard])

- 4:3:** Conserva le proporzioni originali in una visualizzazione a tutto schermo.
- CINEMA 14:9:** Per le immagini letterbox 14:9. Compare una stretta barra laterale su ogni lato e, con alcuni programmi, potete vedere alcune barre anche nella parte superiore e in quella inferiore.
- WIDE:** In questa modalità l'immagine è allungata verso ogni lato dello schermo.
- FULL:** Per le immagini compresse 16:9.
- ZOOM:** Per le immagini letterbox 16:9. Con alcuni programmi possono comparire barre sulla parte superiore e su quella inferiore.
- CINEMA:** Per le immagini letterbox 14:9. Con alcuni programmi possono comparire barre sulla parte superiore e su quella inferiore.

Elemento (per segnali HD [alta definizione])

- FULL:** Visualizzazione con un'immagine in sovrascansione. Taglia tutti i lati dello schermo.
- Sottoscansione:** Visualizzazione con un'immagine in sottoscansione solo quando si riceve un segnale 720p. Visualizzazione con l'immagine ad alta definizione regolata di forma ottimale. Con alcuni programmi possono comparire barre sulla parte superiore e su quella inferiore.
- Dot by Dot:** Visualizza un'immagine con lo stesso numero di pixel sullo schermo quando si ricevono solo segnali 1080i/1080p.

NOTA

- Alcune voci non compaiono a seconda del tipo di segnale ricevuto.

1 Premere **SCREEN SIZE**.

- Compare il menu **SCREEN SIZE** (DIMENSIONE SCHERMO).
- Il menu elenca le opzioni selezionabili della **SCREEN SIZE** (DIMENSIONE SCHERMO) per il tipo di segnale video normalmente ricevuto.

2 Premere **SCREEN SIZE** o **↑/↓** mentre compare il menu **SCREEN SIZE** (DIMENSIONE SCHERMO) sullo schermo.

- Le opzioni vengono subito riflesse sullo schermata a ogni selezione. Non è necessario premere **ENTER**.

Fondamentalmente se impostate "WSS" su "On" nel menu "Regolazione" viene scelta la **SCREEN SIZE** (DIMENSIONE SCHERMO) ottimale per ogni trasmissione, videoregistratore o lettore/registratori DVD.

NOTA

- Anche se impostate la **SCREEN SIZE** (DIMENSIONE SCHERMO) desiderata manualmente, il televisore può passare alla **SCREEN SIZE** (DIMENSIONE SCHERMO) ottimale a seconda del tipo di segnale ricevuto quando "WSS" è impostato su "On".

Selezione manuale dimensione immagine da registrare



Impostazione digitale

Dimensione immagine REC

Potete utilizzare questo menu per impostare la corretta dimensione dell'immagine per la visione di un formato TV 16:9 su un TV 4:3.

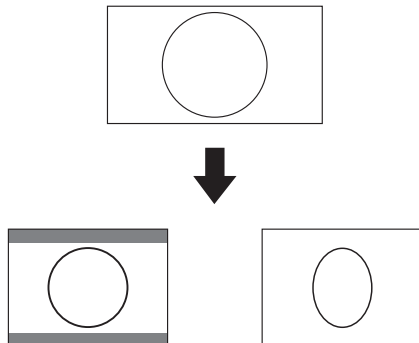

Impostare su "TV 4:3"

Impostare su "TV 16:9"

NOTA

- Questa funzione deve essere impostata prima della registrazione.

Selezione automatica dimensione immagine HDMI



Regolazione

Visione automatica HDMI

Questa funzione vi permette di passare automaticamente alla dimensione immagine corretta quando si sta guardando un segnale HDMI utilizzando i terminali INPUT4, 5 e 6.

Altre impostazioni immagine e audio

Regolazione posizione immagine



Regolazione

Posizione

Per la regolazione della posizione orizzontale e verticale di un'immagine.

Elemento

Pos. O.: Centrare l'immagine spostandola a sinistra o a destra.

Pos. V.: Centrare l'immagine spostandola verso l'alto o verso il basso.

NOTA

- Le regolazioni sono memorizzate separatamente per ogni sorgente del segnale in ingresso.
- A seconda del tipo di segnale d'ingresso o **SCREEN SIZE** (DIMENSIONE SCHERMO) potrebbe non essere possibile impostare una posizione.

Riduzione dei disturbi sullo schermo



Opzioni

Riduzione del rumore

"Riduzione del rumore" (Digital Noise Reduction) produce un'immagine più chiara ("Off", "Alto", "Basso").

Regolazione automatica del volume



Opzioni

Volume automatico

A volte fonti audio diverse non hanno lo stesso volume, come per esempio un programma e i suoi intervalli pubblicitari. Il controllo automatico del volume riduce questo problema diminuendo la differenza tra i livelli.

Enfatizzazione del dialogo



Opzioni

Clear voice

Questa funzione enfatizza il parlato sul rumore di sottofondo al fine di creare una maggiore comprensione. Non è consigliato per fonti musicali.

Solo emissione dell'audio



Opzioni

Solo audio

Quando si ascolta musica da un programma musicale, è possibile spegnere il televisore ed ascoltare solo l'audio.

Elemento

Spento: Vengono riprodotti sia le immagini che l'audio.

Acceso: L'audio viene riprodotto senza un'immagine su schermo.

Impostazioni di visualizzazione

Visualizzazione canale

Potete visualizzare le informazioni del canale premendo **i+** sul telecomando.

Modalità DTV	Modalità ATV
DTV BBC2 001	ATV BBC1 01
Audio (ENG) : STEREO Video : 1080i Sottotitolo : ENG 1/3 Nuove informazioni	PAL I NICAM STEREO Sottotitolo : Televideo spento Nuove informazioni

* I numeri a quattro cifre (p. es. 0001) sono visualizzati dopo aver selezionato i cinque paesi nordici nell'impostazione del paese.

● Visualizzazione dell'ora nelle informazioni del canale

Potete visualizzare le informazioni dell'ora comprese nelle trasmissioni DTV e televideo.

NOTA

- Saltare la fase 1 se si ricevono trasmissioni DTV.

- 1 Selezionare il canale TV (L'informazione dell'orario viene ottenuta automaticamente).
- 2 Premere **i+**. La visualizzazione del canale comparirà sul televisore.
- 3 Premere di nuovo **i+** entro i pochi secondi in cui la visualizzazione canale è sullo schermo. Le informazioni inerenti il tempo verranno mostrate nell'angolo in basso a destra dello schermo per vari secondi.
- 4 Anche quando cambiare il canale TV potete visualizzare le informazioni orari con le fasi 2 e 3 i cui sopra.

NOTA

- Se acquisite correttamente le informazioni dell'ora compariranno nella parte superiore destra della schermata premendo **HOME**.

Visualizzazione ora e titolo



Opzioni

Visualizzazione tempo

Visualizzazione tempo

Questa funzione vi permette di visualizzare l'orario nell'angolo basso a destra della schermo.

Elemento

- On:** Visualizzazione dell'orario.
- Accesso (ogni mezzora):** Visualizza l'orario con incrementi di 30 minuti.
- Off:** Nasconde l'orario.

Formato orario

Potete selezionare il formato dell'ora (o "24h" o "AM/PM") per l'ora dell'orologio.



Opzioni

Tempo di gioco

Questa funzione vi consente di visualizzare il tempo trascorso sulla schermata quando la **AV SELECTION** (SELEZIONE AV) è impostata su "GIOCO".

Elemento

- On:** Quando una console per videogiochi è collegata al televisore, dopo che su "GIOCO" è stato impostato **AV SELECTION** (SELEZIONE AV), viene visualizzato il tempo trascorso con incrementi di 30 minuti nell'angolo in basso a sinistra dello schermo.
- Off:** Nasconde l'orario.



Opzioni

Visualizzazione titolo programma

Questa funzione, sintonizzando un canale, vi consente di visualizzare le informazioni del programma quali il titolo e l'ora di trasmissione.

NOTA

- Questa funzione è disponibile solo quando è selezionata la modalità DTV.

Altre caratteristiche utili

Impostare quando utilizzare dispositivi esterni

Impostazioni fonte d'ingresso



Opzioni

Scelta ingresso

Per impostare il tipo di segnale delle apparecchiature esterne.

Elemento

INPUT1: Y/C, SVC, RGB
INPUT2: Y/C, SVC, RGB
INPUT3: AUTO., S-Video, VIDEO

NOTA

- Se non compare nessun'immagine (colorata), provare a cambiare il tipo di segnale.
- Consultare il manuale di istruzioni dell'apparecchiatura esterna per il tipo di segnale.
- Quando il tipo di segnale è impostato su "AUTO." il terminale d'ingresso dove è collegato un cavo viene selezionato automaticamente.



Regolazione

Etich. ingresso

Potete etichettare ogni fonte d'ingresso con una descrizione personalizzata.

- 1 Premere **INPUT1-8** sul telecomando o sul televisore per selezionare la fonte d'ingresso desiderata.
- 2 Andare su "HOME MENU" > "Regolazione" > "Etich. ingresso".
- 3 Premere /// per selezionare ogni carattere del nuovo nome per la fonte d'ingresso e poi premere **ENTER**.

DVD													4
A	B	C	D	E	F	G	H	I	J	CLEAR			
K	L	M	N	O	P	Q	R	S	T	INDIETRO			
U	V	W	X	Y	Z	+	-	.	_				
0	1	2	3	4	5	6	7	8	9	FINE			

- 4 Ripetere l'operazione finché l'etichetta non è stata scritta completamente.

NOTA

- L'etichetta può essere formata da un massimo di sei caratteri.
- Quando si desidera impostare il nome di una fonte di entrata inferiore a sei caratteri, selezionare "FINE" per impostare il nome.
- Non è possibile cambiare le etichette se la fonte d'ingresso è "TV".

Saltare l'ingresso specificato



Regolazione

Ingresso salto

Questa impostazione consente di saltare l'ingresso SCART, HDMI o RGB nell'operazione Selezione fonte d'ingresso.

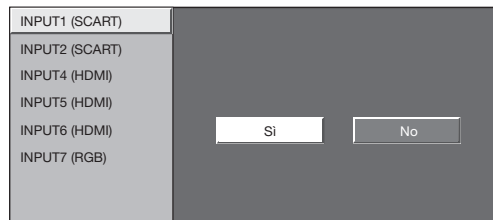

Impostazioni del sistema colore



Opzioni

Sistema colore

Potete cambiare il sistema colore scegliendone uno compatibile con l'immagine sullo schermo.

NOTA

- Il valore predefinito "AUTO.".
- Se "AUTO." è selezionato viene automaticamente impostato il sistema colore per ogni canale. Se un'immagine non viene visualizzata chiaramente selezionare un altro sistema colore (per es. "PAL", "SECAM").

Caratteristiche aggiuntive



Regolazione

Modalità standby

Potete ridurre il tempo di avvio del televisore dopo averlo acceso con il telecomando.

Elemento

Modalità 1: Il televisore riparte velocemente dallo standby. Durante lo standby il consumo energetico è di 30 W o superiore.

Modalità 2: Il consumo energetico è ridotto durante lo standby.

Collegamento di un PC

Collegamento di un PC

Collegamento HDMI

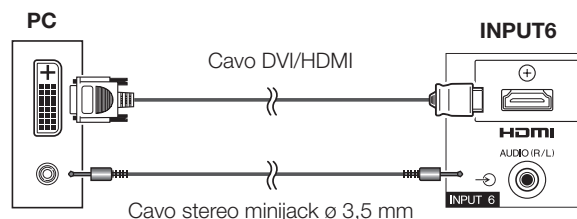

Collegamento analogico

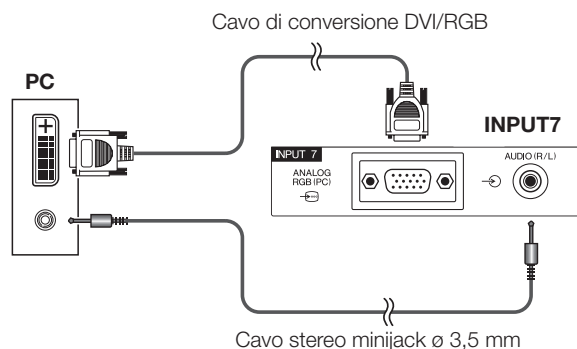
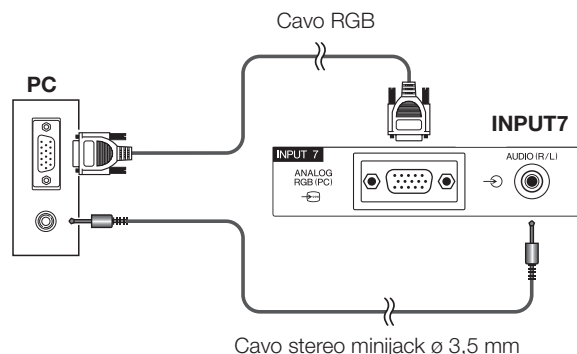

NOTA

- I terminali d'ingresso PC sono DDC1/2B compatibili.
- Fare riferimento a pagina 42 per una lista di segnali PC compatibili con il televisore.
- Per alcuni computer Macintosh potrebbe essere necessario un adattatore Macintosh.
- Quando ci si collega a un PC, il tipo di segnale d'ingresso viene automaticamente rilevato eccezione fatta per i segnali 1.024×768 and 1.360×768 . Fare riferimento a **Selezione risoluzione d'ingresso** a pagina 40.

Visualizzazione di un'immagine PC sullo schermo

Selezione dimensione immagine

È possibile selezionare la dimensione dell'immagine.

1 Premere **SCREEN SIZE**.

- Compare il menu **SCREEN SIZE** (DIMENSIONE SCHERMO).

2 Premere **SCREEN SIZE** o \uparrow/\downarrow per selezionare una voce desiderata nel menu.

NOTA

- Collegare il PC prima di effettuare le regolazioni.
- La dimensione selezionabile dell'immagine può cambiare con il tipo di segnale immesso.

ESEMPIO

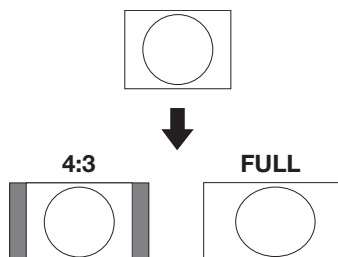

Elemento

- FULL:** Un'immagine riempie completamente lo schermo.
- CINEMA:** Per le immagini letterbox 14:9. Con alcuni programmi possono comparire barre sulla parte superiore e su quella inferiore.
- 4:3:** Conserva le proporzioni originali in una visualizzazione a tutto schermo.
- Dot by Dot:** Visualizza sullo schermo un'immagine con lo stesso numero di pixel.

NOTA

- Fare riferimento a pagina 35 per i segnali AV (480i/480p/576i/576p/720p/1080i/1080p). Il terminale ANALOGUE RGB (PC) (INPUT7) non è compatibile con i segnali 480i/576i/1080p.

Regolazione automatica di un'immagine PC

Questa funzione fa sì che lo schermo venga regolato automaticamente raggiungendo la sua migliore condizione possibile quando i terminali analogici della TV e del PC sono collegati con un cavo di conversione DVI/RGB disponibile in commercio, ecc.



Regolazione

Sinc. auto.



NOTA

- Quando "Sinc. auto." è andata a buon fine vi compare la scritta "Sincronizzazione automatica terminata.". In caso contrario "Sinc. auto." non riuscirà.
- La "Sinc. auto." può non riuscire anche se compare "Sincronizzazione automatica terminata."
- La "Sinc. auto." può non riuscire se un'immagine del PC ha una bassa risoluzione, bordi poco chiari (neri) o se è stata spostata con la "Sinc. auto." in corso.
- Assicuratevi di collegare il PC al televisore e accenderlo prima di avviare la "Sinc. auto."
- La "Sinc. auto." può essere eseguita solo quando s'immettono segnali analogici tramite il terminale INPUT7.

Regolazione manuale di un'immagine PC

Solitamente potete facilmente regolare un'immagine come necessario per cambiare la posizione dell'immagine utilizzando "Sinc. auto.". Tuttavia in alcuni casi il regolamento manuale è necessario per ottimizzare l'immagine.



Regolazione

Sinc. fine

- 1 Premere \uparrow/\downarrow per selezionare una voce di regolazione specifica.
- 2 Premere \leftarrow/\rightarrow per regolare la voce nella posizione desiderata.

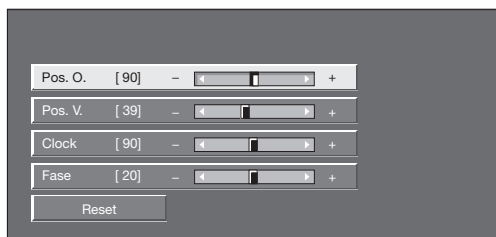

Elemento

Pos. O.: Centra l'immagine spostandola a sinistra o a destra.

Pos. V.: Centra l'immagine spostandola verso l'alto o verso il basso.

Clock: Regola quando l'immagine balla con strisce verticali.

Fase: Regola quando i caratteri hanno un basso contrasto o quando l'immagine balla.

NOTA

- Per ripristinare tutte le voci ai valori predefiniti in fabbrica premere \uparrow/\downarrow per selezionare "Reset" e poi premere **ENTER**.
- Nel menu "Sinc. fine" "Clock" e "Fase" possono essere regolati solo immettendo segnali analogici tramite il terminale INPUT7.

Selezione risoluzione d'ingresso

- Alcuni segnali d'ingresso possono essere stati registrati manualmente per una visualizzazione corretta.
- Le coppie di segnali d'ingresso (risoluzioni) nella lista sottostante non sono distinguibili quando vengono ricevuti. In tali casi dovete impostare manualmente il segnale corretto. Dopo la prima volta che è stata effettuata l'impostazione se in seguito verrà visualizzato quando lo stesso segnale (risoluzione) viene immesso nuovamente.



Regolazione

Segnale ingresso

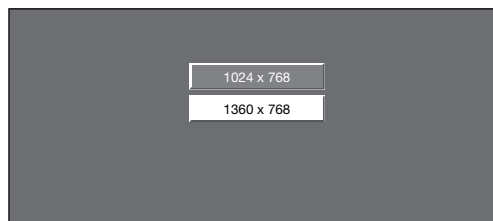

(Esempio)

NOTA

- È possibile solo selezionare il "Segnale ingresso" nel menu "Regolazione" quando ricevete uno dei due segnali d'ingresso elencati sopra.

Caratteristiche tecniche della porta RS-232C

Controllo del televisore tramite PC

- Dopo l'impostazione di un programma, è possibile controllare il televisore con un PC utilizzando il terminale RS-232C. È possibile selezionare il segnale d'ingresso (PC/video), regolare il volume ed eseguire numerose altre regolazioni e impostazioni, abilitando la riproduzione automatica programmata.
- Utilizzare un cavo di controllo seriale RS-232C (incrociato) (disponibile in commercio) per i collegamenti.

NOTA

- Questo sistema operativo dovrebbe essere utilizzato da una persona che sappia usare bene il PC.

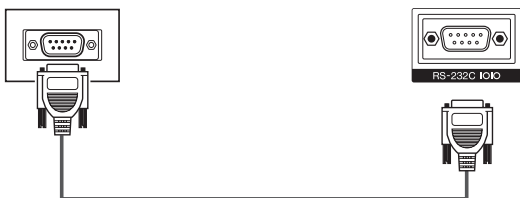

Cavo di controllo seriale RS-232C (incrociato)

Condizioni di comunicazione

Impostare i parametri di comunicazione del RS-232C sul PC in modo che corrispondano alle condizioni di comunicazione del televisore. I parametri di comunicazione del televisore sono i seguenti:

Baud rate:	9.600 bps
Lunghezza dati:	8 bit
Bit di parità:	Nessuno
Bit di stop:	1 bit
Controllo di flusso:	Nessuno

Procedura di comunicazione

Inviare i comandi di controllo dal PC tramite il connettore RS-232C.

Il televisore funziona in base al comando ricevuto ed invia un messaggio di risposta al PC.

Non inviare più di un comando alla volta. Attendere fino a quando il PC riceve la risposta OK, prima di inviare il comando successivo.

Assicurarsi di inviare "A" con il tasto invio e che il messaggio "ERR" compaia prima dell'attivazione.

Formato del comando

Otto codici ASCII + CR

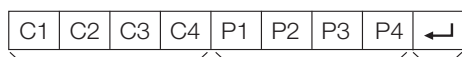

Quattro cifre del comando

Quattro cifre del parametro

Codice di ritorno

Quattro cifre del comando: Comando. Testo di quattro caratteri.

Quattro cifre del parametro: Parametro 0-9, spazio, ?

Parametro

Immettere i valori dei parametri, allinearli a sinistra e riempire con spazi il resto (Controllare di aver immesso quattro valori per il parametro).

Se il parametro immesso non è compreso in una gamma regolabile, comparirà il messaggio "ERR" (Vedere "Formato del codice di risposta").

0

0 0 0 9

- 3 0

1 0 0

0 0 5 5

Il valore d'impostazione corrente compare quando per alcuni comandi s'immette "?".

?

? ? ? ?

Formato del codice di risposta

Risposta normale

O K ↵

Codice di ritorno (ODH)

Risposta per problema (errore di comunicazione o comando errato)

E R R ↵

Codice di ritorno (ODH)

Dopo aver premuto invio (ODH) assicurarsi di premere anche salto di linea (OAH).

Schema di compatibilità PC

Risoluzione		Frequenza orizzontale	Frequenza verticale	Analogico (D-Sub)	Digitale (HDMI)	Standard VESA
VGA	640 × 480	31,5 kHz	60 Hz	✓	✓	✓
SVGA	800 × 600	37,9 kHz	60 Hz	✓	✓	✓
XGA	1.024 × 768	48,4 kHz	60 Hz	✓	✓	✓
WXGA	1.360 × 768	47,7 kHz	60 Hz	✓	✓	✓
SXGA	1.280 × 1.024	64,0 kHz	60 Hz	✓	✓	✓
SXGA+	1.400 × 1.050	65,3 kHz	60 Hz		✓	✓

VGA, SVGA, XGA, WXGA, SXGA e SXGA+ sono marchi depositati di International Business Machines Corporation.

NOTA

- Questo televisore ha una compatibilità con PC limitata, il corretto funzionamento può essere garantito solo se si utilizza una scheda video esattamente conforme allo standard VESA 60 Hz. Eventuali variazioni da questo standard causeranno distorsioni dell'immagine.

Lista comando RS-232C

VOCE DI CONTROLLO	PARAMETRO	PARAMETRO	CONTROLLO CONTENUTI
IMPOSTAZIONI ALIMENTAZIONE	P O W R	0 _ _ _	SPENTO
SELEZIONE INGRESSO A	I T G D	_ _ _ _	COMMUTAZIONE INGRESSO (COMMUTAZIONE)
	I T V D	_ _ _ _	TV (CANALE FISSO)
	I D T V	_ _ _ _	DTV (CANALE FISSO)
	I A V D	* _ _ _	INPUT1-8 (1-8)
CANALE	D C C H	* * _ _	CANALE DIRETTO TV (1-99)
	C H U P	_ _ _ _	CANALE VERSO L'ALTO
	C H D W	_ _ _ _	CANALE VERSO IL BASSO
	D T V D	* * * _	CANALE DIRETTO DTV A TRE CIFRE (1-999) (Paesi non nordici)
	D T V D	* * * *	CANALE DIRETTO DTV A QUATTRO CIFRE (1-9999) (Solo paesi nordici)
	D T U P	_ _ _ _	CANALE DTV SU
	D T D W	_ _ _ _	CANALE DTV GIÙ
	SELEZIONE INGRESSO B	I N P 1	0 _ _ _
I N P 1		1 _ _ _	INPUT1 (CVBS)
I N P 1		2 _ _ _	INPUT1 (RGB)
I N P 2		0 _ _ _	INPUT2 (Y/C)
I N P 2		1 _ _ _	INPUT2 (CVBS)
I N P 2		2 _ _ _	INPUT2 (RGB)
I N P 3		0 _ _ _	INPUT3
I N P 3		1 _ _ _	INPUT3 (S-VIDEO)
I N P 3		2 _ _ _	INPUT3 (VIDEO)
SELEZIONE AV	A V M D	0 _ _ _	COMMUTAZIONE
	A V M D	1 _ _ _	STANDARD
	A V M D	2 _ _ _	FILM
	A V M D	3 _ _ _	GIOCO
	A V M D	4 _ _ _	UTENTE
	A V M D	5 _ _ _	DINAMICO (Fissa)
	A V M D	6 _ _ _	DINAMICO
	A V M D	7 _ _ _	PC
	A V M D	8 _ _ _	x.v.Colour
	A V M D	? ? ? ?	1-8
VOLUME	V O L M	* * _ _	VOLUME (0-60)

VOCE DI CONTROLLO	PARAMETRO	PARAMETRO	CONTROLLO CONTENUTI
POSIZIONE	H P O S	* * * _	POSIZIONE H (AV/PC)
	V P O S	* * * _	POSIZIONE V (AV/PC)
	C L C K	* * * _	CLOCK (0-180)
	P H S E	* * _ _	FASE (0-40)
DIMENSIONE SCHERMO	W I D E	0 _ _ _	COMMUTAZIONE (AV)
	W I D E	1 _ _ _	4:3 (AV)
	W I D E	2 _ _ _	CINEMA 14:9 (AV)
	W I D E	3 _ _ _	WIDE (AV)
	W I D E	4 _ _ _	FULL (AV)
	W I D E	5 _ _ _	ZOOM (AV)
	W I D E	6 _ _ _	CINEMA (AV)
	W I D E	7 _ _ _	4:3 (PC)
	W I D E	8 _ _ _	CINEMA (PC)
	W I D E	9 _ _ _	FULL (PC)
	W I D E	1 0 _ _	Dot by Dot (AV/PC)
W I D E	1 1 _ _	SOTTOSCANSIONE (AV)	
SILENZIAMENTO	M U T E	0 _ _ _	COMMUTAZIONE
	M U T E	1 _ _ _	SILENZIAMENTO ATTIVO
	M U T E	2 _ _ _	SILENZIAMENTO DISATTIVO
SURROUND	A C S U	0 _ _ _	SURROUND (Commutazione)
	A C S U	1 _ _ _	SURROUND ON
	A C S U	2 _ _ _	SURROUND OFF
MODIFICA AUDIO	A C H A	_ _ _ _	COMMUTAZIONE
TIMER PER DISATTIVAZIONE	O F T M	0 _ _ _	SPENTO
	O F T M	1 _ _ _	TIMER PER DISATTIVAZIONE 30 MIN
	O F T M	2 _ _ _	TIMER PER DISATTIVAZIONE 1 ORA
	O F T M	3 _ _ _	TIMER PER DISATTIVAZIONE 1 ORE 30 MIN
	O F T M	4 _ _ _	TIMER PER DISATTIVAZIONE 2 ORE
	O F T M	5 _ _ _	TIMER PER DISATTIVAZIONE 2 ORE 30 MIN
TESTO	T E X T	0 _ _ _	TESTO DISATTIVATO
	T E X T	1 _ _ _	TESTI ATTIVATO (COMMUTAZIONE)
	D C P G	* * * _	SALTO PAGINA DIRETTO (100-899)

Risoluzione degli errori

Problema	Possibile soluzione
<ul style="list-style-type: none"> Manca l'alimentazione elettrica. 	<ul style="list-style-type: none"> Controllare di aver premuto (TV) sul telecomando. Se l'indicatore sul televisore diventa rosso premere il tasto (TV). Il cavo CA è scollegato? Controllare di avere premuto (TV) sul televisore.
<ul style="list-style-type: none"> Il televisore non funziona. 	<ul style="list-style-type: none"> Influenze esterne quali fulmini, elettricità statica, ecc. possono causare un non corretto funzionamento. In questo caso utilizzare il televisore dopo averlo prima spento o aver staccato il cavo CA e riaverlo attaccato dopo uno o due minuti.
<ul style="list-style-type: none"> Il telecomando non funziona. 	<ul style="list-style-type: none"> Le batterie sono state inserite con la polarità (+, -) allineata? Le batterie sono scariche? (Sostituirle con delle nuove batterie.) Lo state usando con illuminazione forte o fluorescente? Una luce fluorescente sta illuminando il sensore del telecomando?
<ul style="list-style-type: none"> L'immagine è tagliata. 	<ul style="list-style-type: none"> La posizione dell'immagine è corretta? Le regolazioni della modalità schermo (SCREEN SIZE [DIMENSIONE SCHERMO]), tipo la dimensione dell'immagine, sono state effettuate correttamente? (Pagina 35 e 39)
<ul style="list-style-type: none"> Colore insolito, colore chiaro, scuro o disallineato. 	<ul style="list-style-type: none"> Regolare il tono dell'immagine. La stanza è troppo luminosa? L'immagine può sembrare scura in una stanza troppo luminosa. Controllare l'impostazione del "Sistema colore" (Pagina 33 e 38).
<ul style="list-style-type: none"> L'alimentazione si è interrotta improvvisamente. 	<ul style="list-style-type: none"> La temperatura interna dell'unità è aumentata. Rimuovere qualunque oggetto che sta bloccando i fori o pulirli. Il "Timer per disattivazione" è impostato? Selezionare "Off" dal menu "Timer per disattivazione" (Pagina 32). "Niente segnale off" o "Ecologia" sono attivati?
<ul style="list-style-type: none"> Nessuna immagine. 	<ul style="list-style-type: none"> I collegamenti all'apparecchiatura esterna sono corretti? (Pagina 21–23) L'impostazione del segnale in ingresso è stata effettuata correttamente dopo il collegamento? (Pagina 38) È stata selezionata la fonte d'ingresso corretta? (Pagina 16) È stato emesso un segnale non compatibile? (Pagina 42) La regolazione dell'immagine è corretta? (Pagina 30–31) L'antenna è stata collegata correttamente? (Pagina 14) "Acceso" è selezionato su "Solo audio"? (Pagina 36)
<ul style="list-style-type: none"> Nessun suono. 	<ul style="list-style-type: none"> Il volume è troppo basso? Assicurarsi che le cuffie non siano collegate. Controllare di non avere premuto (M) sul telecomando.
<ul style="list-style-type: none"> A volte il televisore fa un rumore scoppiettante. 	<ul style="list-style-type: none"> Non si tratta di un malfunzionamento. Ciò accade quando la struttura esterna si espande e si restringe leggermente a causa dei cambi di temperatura. Ciò non influisce sulle prestazioni del televisore.

Precauzioni circa l'uso in ambienti con alte o basse temperature

- Quando il televisore viene utilizzato in ambienti con bassa temperatura (per es. stanza, ufficio), l'immagine può lasciare tracce o apparire leggermente ritardata. Non si tratta di un guasto; il televisore funzionerà correttamente quando la temperatura tornerà normale.
- Non lasciare il televisore in luoghi freddi o caldi. Inoltre non lasciare il televisore in un luogo esposto alla luce diretta del sole o vicino a fonti di calore, ciò può provocare una deformazione dell'unità centrale e un mal funzionamento del pannello LCD. Temperatura di immagazzinaggio: da +5 °C a +35 °C.

Informazioni sulla licenza software per questo prodotto

Composizione del software

Il software compreso in questo prodotto è composto da vari componenti software i cui copyright individuali sono proprietà della Pioneer o di terzi.

Software sviluppato della Pioneer e software fonte aperta

I copyright per i componenti del software e vari documenti importanti compresi con questo prodotto che sono stati sviluppati o scritti dalla Pioneer sono proprietà della Pioneer e sono protetti dal Copyright Act, da trattati internazionali e da altre leggi. Questo prodotto fa anche uso di software distribuiti gratuitamente e di componenti software i cui copyright sono proprietà di terzi. Essi comprendono componenti software coperti da una GNU General Public License (in seguito GPL), a GNU Lesser General Public License (in seguito LGPL) o altri accordi di licenza.

Ottenimento del codice sorgente

Alcuni concessionari di licenza di software open source richiedono che i distributori forniscano con i componenti eseguibili anche il relativo codice sorgente. Le licenze GPL e LGPL includono un requisito simile. Per informazioni sull'ottenimento del codice sorgente dei software open source e sugli accordi di licenza GPL e LGPL nonché altri tipi di licenza ancora si prega di rivolgersi al Servizio di assistenza Pioneer locale.

Non siamo in grado di rispondere a tutte le domande inerenti il codice fonte per i software a sorgente aperta. Il codice fonte per i componenti software i cui copyright sono tenuti dalla Pioneer non viene distribuito.

Riconoscimenti

I seguenti componenti software con sorgente aperta sono compresi nel presente prodotto:

- linux kernel • modutils • glibc • zlib • libpng

Aggiornamento del televisore via DVB-T

Assicuratevi che il vostro televisore sia sempre aggiornato. Di tanto in tanto la Pioneer renderà disponibili versioni software TV di base e software DVB aggiornate.



Impostazione digitale

Impostazione scaricamento

Scaricamento degli aggiornamenti*

* Questa funzione è impostata su "No" per tutti i paesi tranne Regno Unito e Svezia.

Il televisore determina automaticamente se una nuova versione del software è disponibile quando il televisore si trova in modalità di attesa.

Elemento

Si: Cerca automaticamente se c'è un software disponibile per l'aggiornamento quando il televisore si trova in modalità di attesa.

No: Non cercare aggiornamenti delle informazioni.

Ora: Controlla se è immediatamente disponibile un nuovo software.

Scaricamento del software

Potete selezionare il metodo di aggiornamento.

- 1 Se il software è aggiornato compare il messaggio "È stata trovata nuova informazione da scaricare."
 - Se il televisore riceve il servizio di aggiornamento quando si trova nella modalità di attesa, dopo la ripresa comparirà un messaggio di conferma.

- 2 Seguire i prompt della schermata.

Elemento

Si: Inizia subito lo scaricamento. L'aggiornamento richiede circa un'ora. Durante lo scaricamento non potete eseguire altre operazioni.

• Annullare il download premendo **ENTER** sul telecomando quando viene visualizzata la scritta "Interrompere" sullo schermo durante l'aggiornamento.

No: Inizia automaticamente lo scaricamento vari minuti dopo l'entrata nella modalità di attesa.

NOTA

- Il televisore deve rimanere in modalità di attesa per lo scaricamento. Non spegnere utilizzando  dal televisore.
- L'aggiornamento del software potrebbe richiedere un po' di tempo.



Informazioni

Elenco messaggi

Quando viene rilevato un nuovo software, potete confermare le informazioni di aggiornamento e scaricare il software da "Elenco messaggi".

NOTA

- Quando il televisore scarica con successo il software il messaggio viene aggiornato nell'"Elenco messaggi" del menu "Informazioni".
- L'aggiornamento del software non verrà eseguito se non c'è nessun software nuovo disponibile durante il tempo di scaricamento specificato.



Informazioni

Relazione ricevitore

Visualizza report concernenti errori e cambiamento per le impostazioni timer.





Reset

Se venogno effettuate regolazioni complesse in modo che le impostazioni non possono essere riportate alla condizione normale, potete resettare le impostazioni riportandole ai valori iniziali di fabbrica.



Regolazione

Reset

- 1 Andare su "HOME MENU" > "Regolazione" > "Reset".
- 2 Premere  /  per selezionare "Si" e poi premere **ENTER**.
 - Sullo schermo compare "Ora il televisore ripartirà automaticamente. OK?".
- 3 Premere  /  per selezionare "Si" e poi premere **ENTER**.
 - Sulla schermata compare e lampeggia "Inizializzando...".
 - Una volta terminato il ripristino l'alimentazione si spegne e poi si riaccende. La schermata tornerà alla sue impostazioni originali.



Identificazione





Regolazione

Identificazione

Potete controllare l'ID del televisore sullo schermo per riferirla al servizio clienti.

CANCELLAZIONE DEL CODICE SEGRETO

- 1 Andare su "HOME MENU" > "Regolazione".
- 2 Premere  /  per selezionare "Autoinstallazione", "Impostazione programma", "Blocco Bambini", "Reset" e poi premere **ENTER**. Viene visualizzata la schermata di immissione del codice segreto.

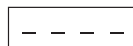

- 3 Tenere premuti contemporaneamente  + e **P+** sul televisore finché il messaggio viene visualizzato sullo schermo.

Dati tecnici

Elemento		Televisore a schermo piatto 32" Modello: KRL-32V	Televisore a schermo piatto 37" Modello: KRL-37V
Pannello LCD		32" Advanced Super View & BLACK TFT LCD	37" Advanced Super View & BLACK TFT LCD
Risoluzione		2 073 600 punti (1 920 × 1 080)	
Sistema del colore video		PAL/SECAM/NTSC 3,58/NTSC 4,43/PAL 60	
Funzione del televisore	Standard TV	Analogico	CCIR (B/G, I, D/K, L/L')
		Digitale	DVB-T (OFDM)
	Ricezione dei canali	VHF/UHF	Canali E2-E12 (VHF), canali E21-E69 (UHF), canali F2-F10, canali I21-I69, canali IR A-IR J (Digitale: canali E5-E69)
		CATV	Iperbanda, canali S1-S41
	Sistema di sintonizzazione TV	Memorizzazione automatica 999 canali: non nordico / 9999 canali: nordico (ATV: 99 canali), Etichettatura automatica, Ordinamento automatico	
Audio	Analogico	NICAM/A2	
	Digitale	MPEG AUDIO	
Luminosità		450 cd/m ²	
Durata della retroilluminazione		60 000 ore (quando "Retroillum." è impostata sulla posizione di default)	
Angolo di visione		H: 176°, V: 176°	
Amplificazione audio		10 W × 2	
Altoparlante		(100 mm × 40 mm) × 2, Ø 20 mm × 2	
Terminali	Antenna	UHF/VHF 75 Ω tipo Din (Analogico e Digitale)	
	RS-232C	Connettore maschio a 9 pin D-Sub	
	INPUT1	SCART (ingresso AV, ingresso Y/C, ingresso RGB, uscita TV)	
	INPUT2	SCART (ingresso AV/uscita monitor, ingresso Y/C, AV Link, ingresso RGB)	
	INPUT3	S-VIDEO (ingresso Y/C), pin RCA (ingresso AV)	
	INPUT4	HDMI	
	INPUT5	HDMI	
	INPUT6	HDMI, presa da Ø 3,5 mm	
	INPUT7	15 pin mini D-sub, presa da Ø 3,5 mm	
	INPUT8	COMPONENT IN: Y/P _B (C _B)/P _R (C _R), RCA pin (AUDIO R/L)	
	DIGITAL AUDIO OUTPUT	Uscita audio digitale SPDIF	
	C. I. (Interfaccia comune)	EN50221, R206001	
	OUTPUT	RCA pin (AUDIO R/L)	
Cuffie	Presa da Ø 3,5mm (Uscita audio)		
Lingua dell'OSD		Ceco, danese, inglese, olandese, estone, finlandese, francese, tedesco, greco, ungherese, italiano, lettone, lituano, norvegese, polacco, portoghese, russo, slovacco, sloveno, spagnolo, svedese, turco	
Requisiti dell'alimentazione elettrica		CA 220-240 V, 50 Hz	
Consumo elettrico		140 W (0,4 W in attesa) (Metodo IEC62087)	171 W (0,4 W in attesa) (Metodo IEC62087)
Peso		15,0 kg (senza stand di sostegno), 18,0 kg (con stand di sostegno)	18,0 kg (senza stand di sostegno), 21,0 kg (con stand di sostegno)
Temperatura di funzionamento		0 °C a +40 °C	

- Per rispettare la politica di continuo miglioramento la Pioneer si riserva il diritto di effettuare senza previo avviso delle modifiche di progettazione e delle caratteristiche tecniche per migliorare l'apparato. Le cifre dei dati tecnici indicate sono valori nominali delle unità di produzione. Possono esistere alcune differenze rispetto a questi valori nelle singole unità.

NOTA

- Fare riferimento alla retrocopertina interna per le proiezioni dimensionali.

Smaltimento dopo la vita utile del prodotto

(Simbolo per l'apparecchio)



Informazioni per gli utenti inerenti la raccolta e lo smaltimento del vecchio apparecchio e delle batterie consumate

Questi simboli sui prodotti, sugli imballaggi e/o sui documenti di accompagnamento indicano che i prodotti elettrici ed elettronici utilizzati e le batterie non devono essere mescolati con gli altri rifiuti domestici.

Per il corretto trattamento e riciclaggio dei vecchi prodotti e delle batterie usate si prega di portarli agli appositi punti di raccolta in conformità con la propria legislazione nazionale.

Smaltendo correttamente questi prodotti e le batterie, contribuite al recupero di preziose risorse e prevenite potenziali effetti negativi sulla salute umana e sull'ambiente che sorgerebbero invece in seguito allo scorretto trattamento di questi rifiuti.

(Esempi di simboli per le batterie)



Per maggiori informazioni inerenti la raccolta e il riciclaggio dei vecchi prodotti e batterie si prega di contattare le autorità locali, il servizio di smaltimento rifiuti o il punto vendita in cui avete effettuato gli acquisti.

Questi simboli sono validi solo nell'Unione europea.

Per paesi al fuori dell'Unione europea:

Se desiderata gettare questi prodotti vi preghiamo di contattare le autorità locali o il rivenditore per informarvi a proposito del corretto metodo di smaltimento.



Pb

Tavola di classificazione per Blocco bambini

Controllo trasmesso / Controllo regolato dall'utente	ETÀ														
	4	5	6	7	8	9	10	11	12	13	14	15	16	17	18
Visione universale	✓	–	–	–	–	–	–	–	–	–	–	–	–	–	–
Pref. consenso genitori	✓	✓	✓	✓	✓	–	–	–	–	–	–	–	–	–	–
Class. X	✓	✓	✓	✓	✓	✓	✓	✓	✓	✓	✓	✓	✓	✓	✓

Controllo trasmesso / Controllo regolato dall'utente	Visione universale	Pref. consenso genitori	Class. X
Visione universale	–	–	–
Pref. consenso genitori	✓	–	–
Class. X	✓	✓	–

- De afbeeldingen en OSD (On-Screen Display = beeldschermdisplay) in deze gebruiksaanwijzing zijn uitsluitend bedoeld als uitleg bij de tekst en kunnen een weinig verschillen van de feitelijke aanduidingen op het scherm.
- De voorbeelden in deze gebruiksaanwijzing zijn gebaseerd op het KRL-37V model.

Inhoudsopgave

Inhoudsopgave	1	Menubediening	29
Inleiding	2	Wat is een HOME MENU?	29
Geachte Pioneer klant	2	Gemeenschappelijke bediening	29
Belangrijke veiligheidsmaatregelen	2	Basisinstelling	30
Afstandsbediening	3	Beeldinstellingen	30
Bedienen van andere apparatuur met de bijgeleverde afstandsbediening	4	AV SELECTION	31
Handelsmerken	8	Geluidsinstellingen	31
TV (Achterkant)	9	Stroombesparingsinstellingen	31
Vorbereidingen	10	Kanaalinstellingen	32
Bijgeleverde accessoires	10	Automatische Installatie	32
Bevestigen van de standaard	10	Instellingen voor digitale kanalen	32
Plaatsen van de batterijen	11	Instellingen voor analoge kanalen	33
Gebruik van de afstandsbediening	11	Wachtwoord/Kinderbeveiliging instellingen	34
Opmerkingen betreffende de afstandsbediening	11	Taalinstellingen (taal, ondertiteling, multi-audio)	34
Voorzorgsmaatregelen betreffende de installatie	12	Handige weergavefuncties	35
Snelstartgids	13	Kiezen van de beeldgrootte	35
Overzicht van eerste ingebruikname	13	Automatisch selecteren van de WSS (breedbeeld-signalering) beeldgrootte	35
Voordat u de stroom inschakelt	14	Handmatig selecteren van de WSS (breedbeeld-signalering) beeldgrootte	35
Bundelen van de kabels	14	Handmatig selecteren van de beeldgrootte	35
Automatische installatie bij eerste gebruik	15	Handmatig selecteren van de beeldgrootte van het opnamebeeld	36
Controleren van de signaalsterkte en de kanaalsterkte	15	Automatisch selecteren van de HDMI-beeldgrootte ..	36
TV kijken	16	Overige beeld- en geluidsinstellingen	36
Basisbediening	16	Afstellen van de beeldpositie	36
In/uitschakelen	16	Verminderen van ruis in het beeld	36
Omschakelen tussen analoge en digitale uitzendingen	16	Automatische volume-instelling	36
Kiezen van de kanalen	16	Benadrukken van de dialoog	36
Kiezen van een externe videobron	16	Alleen audio uitvoeren	36
Kiezen van de geluidsfunctie	16	Display-instellingen	37
EPG (Electronic Programme Guide = elektronische programmagids)	17	Kanaaldisplay	37
EPG-functies	17	Tijds- en titelaanduiding	37
Handige instellingen voor het gebruik van EPG	17	Andere handige functies	38
Kiezen van een programma met EPG	18	Instellingen bij gebruik van externe apparaten	38
Timeropname met EPG	19	Ingangsbroninstellingen	38
Annuleren van een timeropname	19	Overslaan van een bepaalde ingang	38
Teletekst	20	Kleursysteeminstellingen	38
Gebruik van de MHEG-5 toepassing (alleen voor Groot-Brittannië)	20	Extra voorzieningen	38
Aansluiten van externe apparaten	21	Aansluiten van een PC	39
Inleiding tot de aansluitingen	21	Aansluiten van een PC	39
HDMI-verbinding	22	Weergeven van een PC-beeld op het scherm	39
Component-verbinding	22	Selecteren van de beeldgrootte	39
S-VIDEO/VIDEO-verbinding	22	Automatisch instellen van het PC-beeld	40
SCART-verbinding	23	Handmatig instellen van het PC-beeld	40
Gebruik van i/o link.A voor het bedienen van apparaten met SCART	23	Kiezen van de ingangresolutie	40
Aansluiten van de luidsprekers/versterker	24	Technische gegevens van de RS-232C poort	41
Plaatsen van een smartcard	25	Tabel met geschikte PC's	42
HDMI CONTROL	26	RS-232C commandolijst	42
Bedienen van HDMI-apparaten met HDMI CONTROL ...	26	Aanhangsel	43
HDMI CONTROL verbinding	27	Problemen oplossen	43
HDMI CONTROL instelling	27	Updaten van de TV via DVB-T	44
Bedienen van een HDMI CONTROL apparaat	28	Reset	44
		Identificatie	44
		Technische gegevens	45
		Product verwijderen bij het einde van de levensduur ...	46

Geachte Pioneer klant

Hartelijk dank voor de aanschaf van deze Pioneer vlakscherm-TV. Om een veilige en jarenlange betrouwbare werking van het product te verkrijgen, raden wij u aan de Belangrijke veiligheidsmaatregelen zorgvuldig door te lezen voordat u het product in gebruik neemt.

Belangrijke veiligheidsmaatregelen

- Reinigen—Trek de stekker van het netsnoer uit het stopcontact voordat u begint met schoonmaken. Reinig het apparaat uitsluitend met een vochtige doek. Gebruik geen vloeibare reinigingsmiddelen of sprays.
- Water en vocht—Gebruik het apparaat niet in de buurt van water, bijv. in de buurt van een bad, wastafel, aanrecht, wasmachine, zwembad of in een vochtige kelder.
- Zet geen bloemenvaas of een ander voorwerp met water erin op dit apparaat. Het water kan in het apparaat terechtkomen met brand of een elektrische schok tot gevolg.
- Standaard—Plaats het apparaat niet op een wankel rek, standaard, statief of tafel. Wanneer het apparaat valt, kan dit ernstig letsel veroorzaken en tevens kan het apparaat zelf zwaar worden beschadigd. Gebruik uitsluitend een rek, standaard, statief, steunbeugel of tafel die door de fabrikant wordt aanbevolen of die bij dit apparaat wordt verkocht. Volg voor montage aan een wand altijd zorgvuldig de instructies van de fabrikant op. Gebruik ook uitsluitend het montage materiaal dat door de fabrikant wordt aanbevolen.
- Als het apparaat op een verplaatsbaar rek is gezet, dient dit voorzichtig te worden verplaatst. Het apparaat zou kunnen vallen door snel stoppen, hard duwen of verplaatsen over een ongelijke vloer.
- Ventilatie—In de behuizing van het apparaat zijn roosters en openingen die dienen voor de ventilatie. Zorg dat deze roosters en openingen niet geblokkeerd, want dit kan resulteren in een slechte doorstroming van lucht met oververhitting en/of een kortere levensduur van het apparaat tot gevolg. Zet het apparaat niet op een bed, divan, dik vloerkleed e.d. want dan kunnen de ventilatieopeningen worden geblokkeerd. Het apparaat mag ook niet in een krappe of afgesloten ruimte, zoals een boekenkast, worden geplaatst, tenzij voor een goede ventilatie wordt gezorgd of alle instructies van de fabrikant zijn opgevolgd.
- Het LCD-paneel van dit apparaat is gemaakt van glas. Het paneel kan breken wanneer het apparaat valt of als er hard tegen gestoten wordt. Wees voorzichtig dat u geen letsel oploopt door de glassplinters wanneer het LCD-paneel zou breken.
- Warmtebronnen—Houd het apparaat uit de buurt van warmtebronnen zoals verwarmingsradiators, haarden, kachels en andere toestellen die warmte afgeven (inclusief versterkers).
- Om brand te voorkomen, mag u geen kaars of een ander voorwerp met open vuur op of in de buurt van het TV-toestel zetten.
- Om brand of een elektrische schok te voorkomen, mag u het netsnoer niet onder het TV-toestel of een ander zwaar voorwerp laten lopen.
- Geef niet langdurig een stilstaand beeld weer, want dit kan resulteren in een nabeeld op het scherm.
- Zolang de stekker op een stopcontact is aangesloten, wordt er altijd een kleine hoeveelheid stroom gebruikt.
- Reparaties—Probeer niet om zelf onderhoud of reparaties aan het product uit te voeren. Wanneer u de buitenpanelen verwijdert, stelt u zich bloot aan hoge spanningen of een andere gevaarlijke toestand. Neem contact op met een vakman voor het uitvoeren van onderhoud of reparaties.

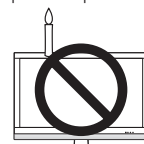

Het LCD-paneel is een geavanceerd technologisch product zodat u kunt genieten van een uiterst fijne beelddetailering. Vanwege het grote aantal pixels kunnen er soms een paar inactieve pixels zijn die u kunt herkennen aan een blauw, groen of rood puntje op het scherm. Dit is binnen de specificaties van het product en duidt niet op een defect.

Voorzorgsmaatregelen bij het verplaatsen van de TV

Wanneer de TV wordt verplaatst, mag u deze nooit bij de luidsprekers vastpakken. De TV moet altijd door twee personen worden gedragen die beide handen gebruiken—een aan elke kant van de TV.

BELANGRIJK



De lichtflash met pijlpuntsymbool in een gelijkzijdige driehoek is bedoeld om de aandacht van de gebruikers te trekken op een niet geïsoleerde "gevaarlijke spanning" in het toestel, welke voldoende kan zijn om bij aanraking een elektrische shock te veroorzaken.

CAUTION

RISK OF ELECTRIC SHOCK
DO NOT OPEN

WAARSCHUWING:

OM HET GEVAAR VOOR EEN ELEKTRISCHE SHOCK TE VOORKOMEN, DEKSEL (OF RUG) NIET VERWIJDEREN. AAN DE BINNENZIJDE BEVINDEN ZICH GEEN ELEMENTEN DIE DOOR DE GEBRUIKER KUNNEN BEDIEND WORDEN. ENKEL DOOR GEKWALIFICEERD PERSONEEL TE BEDIENEN.



Het uitroepteken in een gelijkzijdige driehoek is bedoeld om de aandacht van de gebruiker te trekken op de aanwezigheid van belangrijke bedienings- en onderhoudsinstructies in de handleiding bij dit toestel.

D3-4-2-1-1_Du

WAARSCHUWING

Gebruik of bewaar batterijen niet in direct zonlicht of op een hete plaats, zoals in de auto of bij een kachel. Batterijen kunnen hierdoor gaan lekken, oververhitten, exploderen of in brand vliegen. Bovendien reduceert dit de levensduur of prestatie van de batterijen.

D3-4-2-3-3_Du

Afstandsbediening

- 1 **TV (TV) (Standby/Aan)**
(Blz. 16)
- 2 **INPUT1-8**
Voor het kiezen van een ingangsbron (Blz. 16).
- 3 **Toetsen voor bedieningsfunctie TV**
Druk op deze toets voor toegang tot de normale analoge TV-functie.
DTV
Druk op deze toets voor toegang tot de digitale TV-functie.
RADIO
DTV: Voor het omschakelen tussen de Radio- en Data-functie.
 - Wanneer er alleen gegevens worden overgebracht (geen radio-uitzending) door de DVB, zal de radio-uitzending worden overgeslagen.
- 4 **0-9 cijfertoetsen**
Voor het kiezen van het kanaal.
Voor het invoeren van de gewenste cijfers.
Voor het instellen van de pagina in de teletekststand.
 - Wanneer een van de vijf Noordische landen (Zweden, Noorwegen, Finland, Denemarken of IJsland) in de landinstelling van "Automatische Installatie" (blz. 32) wordt geselecteerd, bestaan de DTV-services uit vier cijfers. Wanneer een ander land wordt geselecteerd, bestaan de DTV-services uit drie cijfers.
- 5 **(i+) (INFO)**
Druk op deze toets voor het weergeven van zenderinformatie (kanaalnummer, signaal enz.) in de rechter bovenhoek van het scherm (Blz. 37).
- 6 **CH RETURN**
Druk op deze toets om terug te keren naar het voorheen gekozen kanaal of de externe ingang.
- 7 **P +/- (P) (E)**
Voor het kiezen van het TV-kanaal.
Voor het selecteren van de pagina in de teletekststand.
- 8 **(M) (Geluiddemping)**
Voor het in/uitschakelen van het TV-geluid.
- 9 **X (EXIT)**
Het "HOME MENU" scherm sluiten.
- 10 **↑/↓/←/→ (Cursor)**
Voor het selecteren van het gewenste onderdeel in het instellingenschermb.
ENTER
Voor het uitvoeren van een opdracht in het "HOME MENU" scherm.
ATV/DTV: Voor het weergeven van de programmalist wanneer er geen ander "HOME MENU" scherm wordt getoond.
- 11 **HOME MENU**
"HOME MENU" scherm aan/uit.

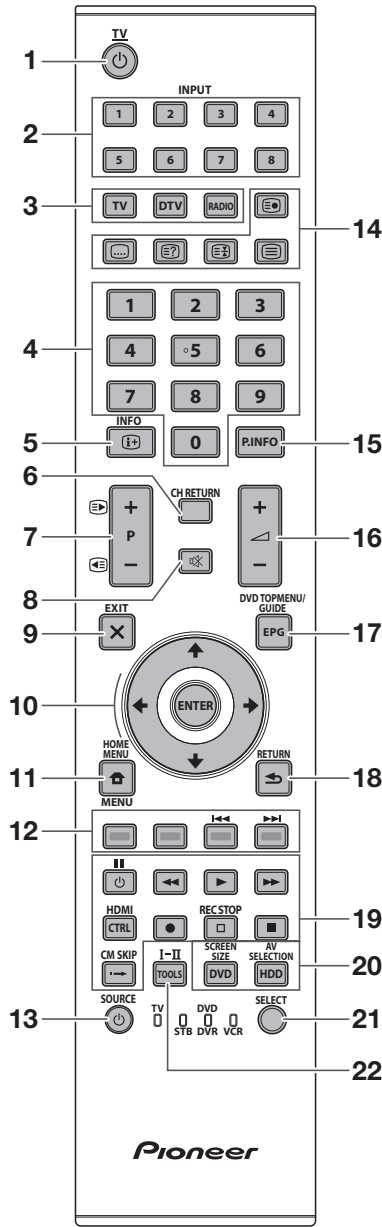

- 12 **Kleur (Rood/Groen/Geel/Blauw) toetsen**
De gekleurde toetsen worden gebruikt om de bijbehorende gekleurde onderdelen op het scherm te selecteren (bijv. EPG, MHEG-5, Teletekst).
- 13 **(SOURCE)**
(Blz. 6-7)

- 14 **Toetsen voor enkele handige functies**
 - (Subpagina)**
(Blz. 20)
 - (Ondertiteling)**
Voor het in/uitschakelen van de ondertitelingstalen (Blz. 20 en 34).
 - (Weergeven van verborgen teletekst)**
(Blz. 20)
 - (Bevriezen/Vasthouden)**
Voor het stopzetten van een bewegend beeld op het scherm.
Teletekst: Automatisch bijwerken van de teletekstpagina's stoppen of de blokkeerfunctie opheffen.
 - (Teletekst)**
ATV: Voor het weergeven van analoge teletekst (Blz. 20).
DTV: Voor het selecteren van MHEG-5 en teletekst voor DTV (Blz. 20).
- 15 **P.INFO**
Druk op deze toets om de programma-informatie die met de digitale video-uitzending wordt uitgezonden, in de linker bovenhoek van het scherm weer te geven (alleen DTV).
- 16 **+/- (Volume)**
Voor het verhogen/verlagen van het TV-volume.
- 17 **EPG**
DTV: Voor het weergeven van het EPG-schermb (Blz. 17-19).
- 18 **(RETURN)**
Voor het terugkeren naar het vorige "HOME MENU" scherm.
- 19 **Toetsen voor HDMI CONTROL**
Als externe apparatuur via HDMI-kabels is aangesloten en de apparatuur compatibel is met HDMI CONTROL, kunt u deze HDMI CONTROL toetsen gebruiken. Zie blz. 26 en 28 voor verdere informatie.
- 20 **Toetsen voor beeldinstellingen SCREEN SIZE**
Voor het kiezen van het schermformaat (Blz. 35 en 39).
AV SELECTION
Voor het kiezen van een video-instelling (Blz. 31).
- 21 **SELECT**
Met deze toets kunt u omschakelen tussen **TV**, **STB**, **DVD/DVR** en **VCR**, zodat u andere aangesloten apparatuur kunt bedienen met behulp van de bijgeleverde afstandsbediening (Blz. 4-7).
- 22 **I-II (Geluidsmodus)**
Voor het kiezen van de geluidmultiplexmodus (Blz. 16).

OPMERKING

- Houd 9 en 18 op de afstandsbediening tegelijk ingedrukt om de "100 Hz" demonstratie op een dubbel scherm te tonen. - 3

Bedienen van andere apparatuur met de bijgeleverde afstandsbediening

Met de bijgeleverde afstandsbediening kunt u andere aangesloten apparatuur bedienen: een settopbox (STB), DVD-speler, DVD/HDD-recorder (DVR), BD-speler of videorecorder.

Voordat u deze functie kunt gebruiken, moet u de fabrikantcode van de apparatuur die u wilt bedienen in de bijgeleverde afstandsbediening instellen. Wanneer u daarna de betreffende apparatuur wilt bedienen, drukt u op **SELECT** van de afstandsbediening om de bedieningsfunctie voor de apparatuur te selecteren: er kan gekozen worden uit **TV**, **STB**, **DVD/DVR** en **VCR**. De bijbehorende functie-indicator op de afstandsbediening toont welke functie er momenteel geselecteerd is.

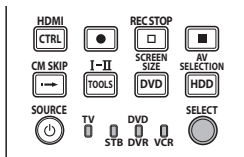

OPMERKING

- Wanneer u een BD-speler wilt bedienen, selecteert u de DVD/DVR-functie.

Instellen van de fabrikantcodes

- 1 Druk op **SELECT** van de afstandsbediening om de STB, DVD/DVR of Videorecorder-functie te selecteren, afhankelijk van de apparatuur.
- 2 Nadat u gecontroleerd hebt of de indicator van de voorheen geselecteerde functie is gedoofd, houdt u **SELECT** ingedrukt en drukt dan op 1 van de afstandsbediening.
 - De indicator van de bijbehorende functie begint te knipperen.
- 3 Druk op **0-9** om een drijfcijferige fabrikantcode in te voeren.
 - Raadpleeg de fabrikantcodelijst om de juiste code te weten te komen. De functie-indicator licht ongeveer één seconde op en gaat dan uit; het instellen van de fabrikantcode is voltooid.

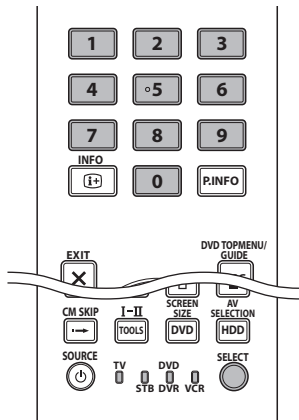

OPMERKING

- Als u gedurende ongeveer één minuut geen bedieningshandeling verricht terwijl de functie-indicator knippert, wordt de instelprocedure voor de fabrikantcode afgebroken.
- Als u een code invoert die niet in de tabel voorkomt, gaat de functie-indicator ongeveer één seconde snel knipperen en knippert daarna weer zoals voorheen.
- Om de instelprocedure voor de fabrikantcode voortijdig af te breken terwijl er een functie-indicator knippert, kunt u op **SELECT** van de afstandsbediening drukken.
- De fabrieksinstellingen voor de STB, DVD/DVR en Videorecorder-functie zijn respectievelijk "000", "100" en "500".

Fabrikantcodes

* Het is mogelijk dat u sommige apparatuur in de tabellen slechts gedeeltelijk of helemaal niet kunt bedienen met de bijgeleverde afstandsbediening.

STB	
000	PIONEER 1 (fabrieksinstelling)
001	PIONEER 2
002	CANAL SATELLITE
003	HUMAX
004	PAGE 1
005	PAGE 2
006	QUALI-TV
007	SKY DIGITAL

DVD	
100	PIONEER 1 (fabrieksinstelling)
101	PIONEER 2
102	AKAI
103	DENON
104	HITACHI
105	JVC
106	KENWOOD 1
107	KENWOOD 2
108	PANASONIC 1
109	PANASONIC 2
110	PHILIPS 1
111	PHILIPS 2
112	SAMSUNG
113	SHARP
114	SONY 1
115	SONY 2
116	SONY 3
117	THOMSON
118	TOSHIBA
119	YAMAHA

Inleiding

DVR

200	PIONEER 1
201	PIONEER 2
202	PIONEER 3
203	PANASONIC
204	PHILIPS 1
205	PHILIPS 2
206	SHARP
207	SONY
208	TOSHIBA

BD

300	PIONEER
301	LG
302	PANASONIC
303	SAMSUNG
304	SONY
305	TOSHIBA

Videorecorder

500	PIONEER 1 (fabrieksinstelling)
501	PIONEER 2
502	AIWA 1
503	AIWA 2
504	AKAI 1
505	AKAI 2
506	AKAI 3
507	DAEWOO
508	GRUNDIG 1
509	GRUNDIG 2
510	GRUNDIG 3
511	GRUNDIG 4
512	HITACHI 1
513	HITACHI 2
514	HITACHI 3
515	JVC 1
516	JVC 2
517	JVC 3
518	JVC 4
519	JVC 5
520	LOEWE 1
521	LOEWE 2
522	MATSUI
523	ORION
524	PANASONIC 1
525	PANASONIC 2
526	PHILIPS 1

Videorecorder

527	PHILIPS 2
528	PHILIPS 3
529	SANYO
530	SAMSUNG 1
531	SAMSUNG 2
532	SAMSUNG 3
533	SAMSUNG 4
534	SHARP
535	SONY 1
536	SONY 2
537	SONY 3
538	SONY 4
539	SONY 5
540	SONY 6
541	SONY 7
542	THOMSON
543	TOSHIBA

Gebruik met andere apparatuur (STB)

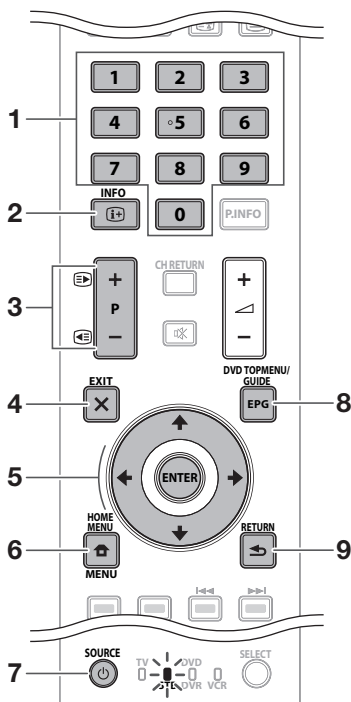

● STB (settopbox) bedieningstoetsen

In de STB-stand werken de toetsen op de afstandsbediening zoals hieronder beschreven.

- 1 0-9**
Deze toetsen werken als cijfertoetsen.
- 2 INFO**
Druk op deze toets om informatie over de huidige uitzending weer te geven.
- 3 P+/-**
Druk op deze toetsen om op een hoger of lager kanaal af te stemmen.
- 4 EXIT**
Druk op deze toets om het uitzending-menuscherm of het uitzending-gidsscherm te verlaten.
- 5 ENTER**
Druk op deze toets om de geselecteerde functie te activeren.
▲/▼/◀/▶
Druk op deze toets om onderdelen op het uitzending-menuscherm of het uitzending-gidsscherm te selecteren.
- 6 MENU**
Druk op deze toets om het uitzending-menuscherm weer te geven.
- 7 SOURCE**
Druk op deze toets om de settopbox in en uit te schakelen.
- 8 GUIDE**
Druk op deze toets om het uitzending-gidsscherm weer te geven.
- 9 RETURN**
Wanneer het uitzending-menuscherm wordt weergegeven, kunt u op deze toets drukken om meteen naar het vorige scherm terug te keren.

Gebruik met andere apparatuur (Videorecorder)

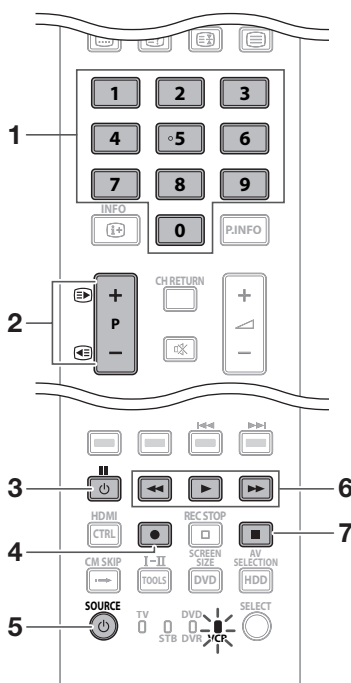

● Videorecorder bedieningstoetsen

In de videorecorder-stand werken de toetsen op de afstandsbediening zoals hieronder beschreven.

- 1 0-9**
Deze toetsen werken als cijfertoetsen.
- 2 P+/-**
Druk op deze toetsen om de kanalen van de TV-tuner op de videorecorder te selecteren.
- 3 (PAUZE/STILSTAAND BEELD)**
Druk op deze toets om het afspelen te pauzeren en naar een stilstand beeld te kijken.
- 4 (OPNEMEN)**
Druk op deze toets om te beginnen met opnemen.
- 5 SOURCE**
Druk op deze toets om de videorecorder in en uit te schakelen.
- 6 (TERUGSPOELEN)**
Druk op deze toets om de band terug te spoelen en om een bepaald punt te zoeken.
 (AFSPELEN)
Druk op deze toets om te beginnen met afspelen.
 (VOORUITSPOELEN)
Druk op deze toets om de band vooruit te spoelen en om een bepaald punt te zoeken.
- 7 (STOP)**
Druk op deze toets om te stoppen met afspelen.

Gebruik met andere apparatuur (DVD/DVR)

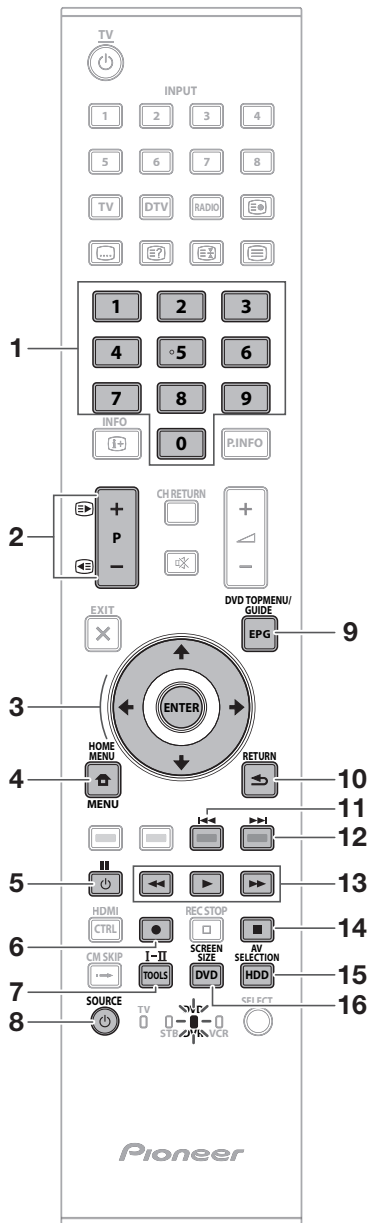

● DVD/DVR bedieningstoetsen

In de DVD/DVR-stand werken de toetsen op de afstandsbediening zoals hieronder beschreven.

1 0-9

Deze toetsen werken als cijfertoetsen.

2 P + / - (alleen DVD/HDD-recorder (DVR))

Druk op deze toetsen om het kanaal van de ingebouwde tuner van de DVD/HDD-recorder (DVR) te veranderen.

3 ENTER

Druk op deze toets om de geselecteerde functie te activeren.

▲/▼/◀/▶

Druk op deze toets om onderdelen op het DVD-menu scherm te selecteren.

4 MENU

Druk op deze toets om het DVD-menu weer te geven.

5 ■■ (PAUZE/STILSTAAND BEELD)

Druk op deze toets om het afspelen te pauzeren en naar een stilstaand beeld te kijken.

6 ● (OPNEMEN) (alleen DVD/HDD-recorder (DVR))

Druk op deze toets om te beginnen met opnemen.

7 TOOLS (alleen Pioneer BD-speler)

Druk op deze toets om het "TOOLS" menu weer te geven.

8 SOURCE

Druk op deze toets om de DVD-speler of DVD/HDD-recorder (DVR) in en uit te schakelen.

9 DVD TOP MENU

Wanneer u op deze toets drukt, verschijnt het DVD-hoofdmenu.

10 RETURN

Wanneer het DVD-menu wordt weergegeven, kunt u op deze toets drukken om meteen naar het vorige scherm terug te keren.

11 ◀◀ (HOOFDSTUK ZOEKEN)

Wanneer u op deze toets drukt, gaat u terug naar het begin van het vorige hoofdstuk.

12 ▶▶ (HOOFDSTUK ZOEKEN)

Wanneer u op deze toets drukt, gaat u vooruit naar het begin van het volgende hoofdstuk.

13 ◀◀ (VERSNELDE WEERGAVE)

Druk op deze toets voor versnelde weergave in achterwaartse richting.

▶▶ (AFSPELEN)

Druk op deze toets om te beginnen met afspelen.

▶▶ (VERSNELDE WEERGAVE)

Druk op deze toets voor versnelde weergave in voorwaartse richting.

14 ■ (STOP)

Druk op deze toets om te stoppen met afspelen of opnemen. Bij sommige DVD-spelers of DVD/HDD-recorders (DVR's) kunt u een tweede maal op de toets drukken om de disc te openen.

REC STOP (alleen DVD/HDD-recorder (DVR))

Druk ● en ■ tegelijk in om te stoppen met opnemen. Deze functie is alleen beschikbaar voor Pioneer en Sony DVD/HDD-recorders (DVR's).

15 HDD (alleen DVD/HDD-recorder (DVR))

Druk op deze toets om de harde schijf (HDD) te selecteren voor afspelen of opnemen.

16 DVD (alleen DVD/HDD-recorder (DVR))

Druk op deze toets om de DVD te selecteren voor afspelen of opnemen.

OPMERKING

- In de DVD/DVR-stand kunt u een BD-speler bedienen.
- De DVD-speler, DVD/HDD-recorder (DVR) en BD-speler kunnen niet gelijktijdig worden geselecteerd.

Handelsmerken



- “HDMI, het HDMI-logo en High-Definition Multimedia Interface zijn handelsmerken of gedeponeerde handelsmerken van HDMI Licensing LLC.”



- Vervaardigd onder licentie van Dolby Laboratories.
- “Dolby” en het dubbele-D symbool zijn handelsmerken van Dolby Laboratories.



- TruSurround XT, SRS en het (●) symbool zijn handelsmerken van SRS Labs, Inc.
- TruSurround XT technologie is geïncorporeerd met verloop van de licentiehouder SRS Labs, Inc.



- Het “HD ready 1080P” logo is een handelsmerk van EICTA.



- Het DVB-logo is het gedeponeerde handelsmerk van Digital Video Broadcasting—DVB—project.

- “x.v.Colour” en **x.v.Colour** zijn handelsmerken van Sony Corporation.



TV (Voorkant)

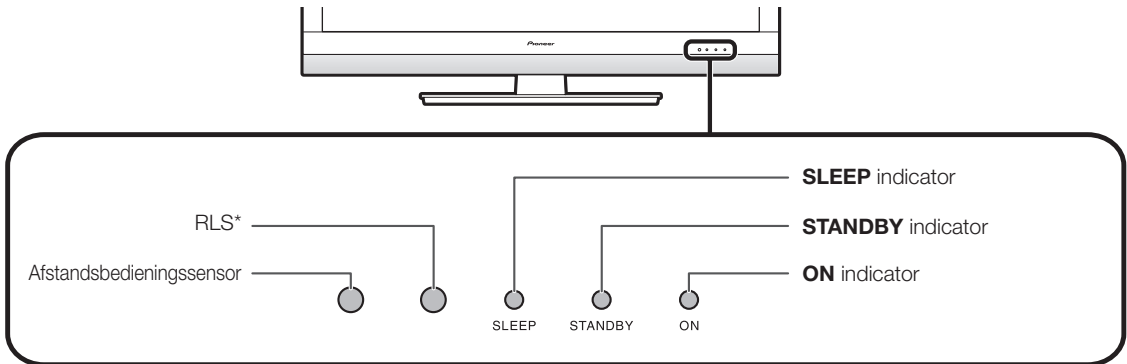

* RLS = Room Light Sensor (kamerverlichtingssensor)

TV (Achterkant)

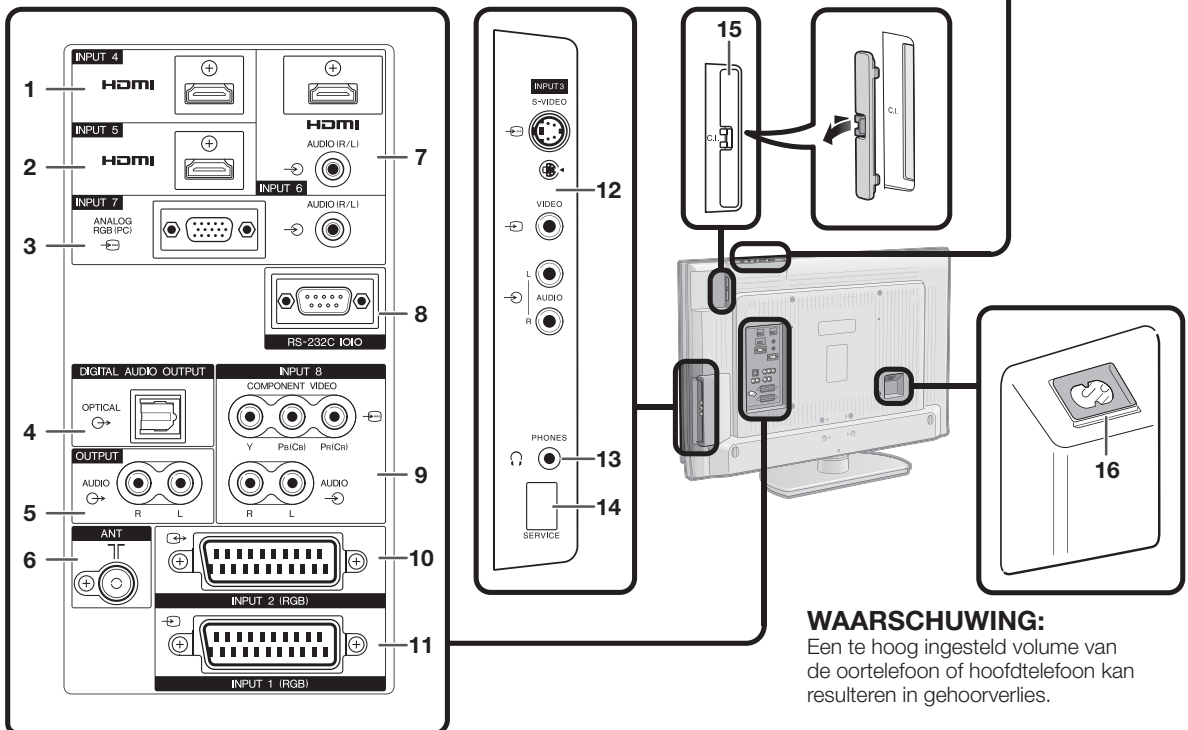
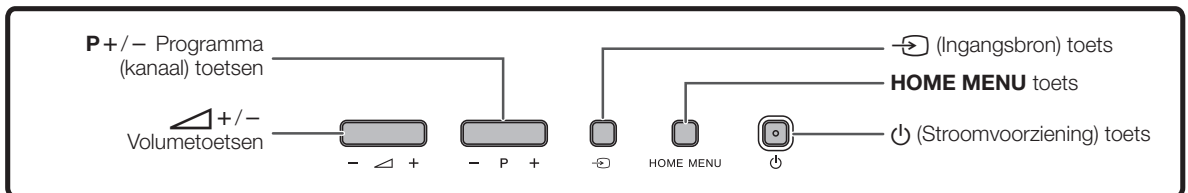

WAARSCHUWING:

Een te hoog ingesteld volume van de oortelefoon of hoofdtelefoon kan resulteren in gehoorverlies.

- 1 INPUT 4 (HDMI) aansluiting
- 2 INPUT 5 (HDMI) aansluiting
- 3 INPUT 7 (ANALOGUE RGB/AUDIO) aansluitingen
- 4 DIGITAL AUDIO OUTPUT aansluiting
- 5 OUTPUT (AUDIO) aansluitingen
- 6 ANT (antenne) aansluiting

- 7 INPUT 6 (HDMI/AUDIO) aansluitingen
- 8 RS-232C aansluiting
- 9 INPUT 8 (COMPONENT/AUDIO) aansluitingen
- 10 INPUT 2 (RGB) aansluiting
- 11 INPUT 1 (RGB) aansluiting

- 12 INPUT 3 aansluitingen
- 13 PHONES (hoofdtelefoon)
- 14 SERVICE aansluiting
- 15 COMMON INTERFACE sleuf
- 16 AC INPUT aansluiting

Vorbereidingen

Bijgeleverde accessoires

Afstandsbediening (× 1)



Blz. 3 en 11

Netsnoer (× 2)



Blz. 14

Kabelklem (× 1)

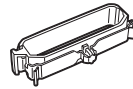

Blz. 14

Standaard (× 1)

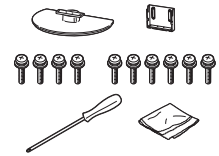

Blz. 10

- Gebruiksaanwijzing (dit boekje)
- Garantiebewijs

- "AA" formaat alkalibatterij (× 2) ... Blz. 11

Bevestigen van de standaard

- Maak het netsnoer los van de AC INPUT aansluiting voordat u begint met het bevestigen (of losmaken) van de standaard.
- Leg een deken of een zacht kussen op de ondergrond en leg hierop de TV voordat u met de werkzaamheden begint. Dit om beschadigingen te voorkomen.

VOORZICHTIG

- **Bevestig de standaard in de juiste richting.**
- **Volg altijd de aanwijzingen op. Bij een verkeerde montage van de standaard kan de TV omvallen.**

- 1** Controleer of er tien schroeven bij de standaard zijn geleverd.

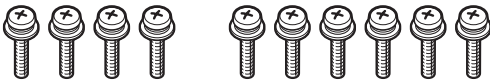

- 2** Bevestig de steun aan de basisplaat met de zes schroeven met behulp van de schroevendraaier (bijgeleverd), zoals afgebeeld.

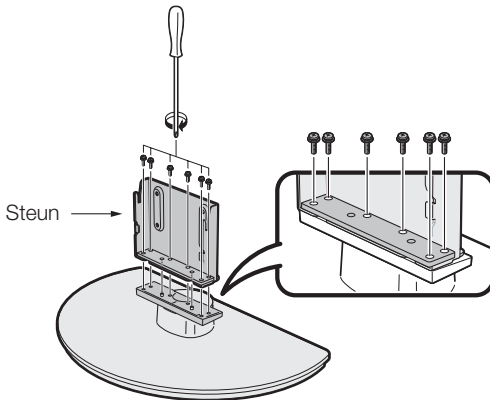

- 3** Insteken van de standaard.

- ① Steek de standaard in de openingen aan de onderkant van de TV (Houd de standaard vast zodat deze niet op de grond kan vallen).
- ② Monteer de vier korte schroeven in de vier gaten aan de achterkant van de TV en draai de schroeven vast.

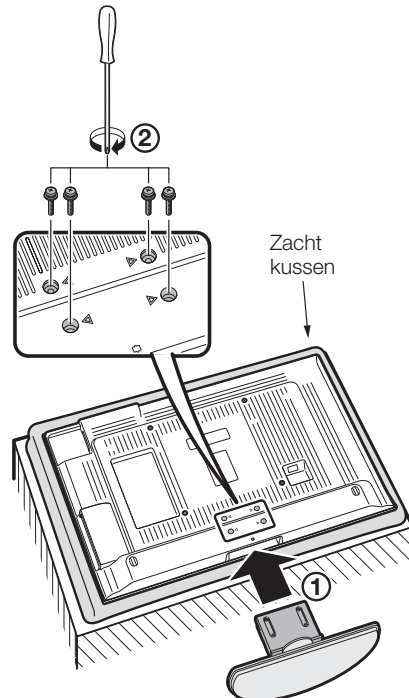

OPMERKING

- Voer de voorgaande stappen in de omgekeerde volgorde uit om de standaard los te maken.

Plaatsen van de batterijen

Voordat u de TV de eerste maal gebruikt, moet u de twee bijgeleverde "AA" formaat alkalibatterijen plaatsen. Wanneer de batterijen uitgeput raken en de afstandsbediening niet meer goed werkt, moet u de batterijen door nieuwe "AA" formaat batterijen vervangen.

- 1 Open het deksel van het batterijvak.
- 2 Plaats de twee bijgeleverde "AA" formaat alkalibatterijen.
 - Plaats de batterijen met de plus en min polen overeenkomstig de (+) en (-) aanduidingen in het batterijvak.
- 3 Sluit het deksel van het batterijvak.

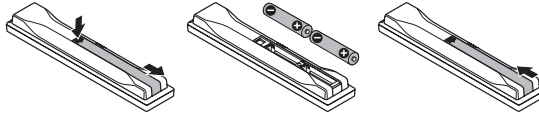

Bij dit product zijn batterijen geleverd. Wanneer deze leeg zijn, moet u ze niet weggooien maar inleveren als KCA.



VOORZICHTIG

Bij verkeerd gebruik kunnen de batterijen gaan lekken of zelfs ontploffen. Volg voor alle zekerheid steeds de onderstaande aanwijzingen.

- Gebruik niet gelijktijdig verschillende typen batterijen. De batterijen hebben namelijk andere eigenschappen afhankelijk van het type.
- Gebruik niet gelijktijdig oude en nieuwe batterijen. Bij gelijktijdig gebruik van oude en nieuwe batterijen zullen de nieuwe batterijen minder lang meegaan en kunnen de oude batterijen lekken.
- Verwijder de batterijen zodra deze leeg zijn. De chemische vloeistof die uit de batterijen lekt kan huiduitslag veroorzaken. Als de batterijen gelekt hebben, moet u de vloeistof grondig met een doek weggeven.
- De batterijen die bij dit apparaat worden geleverd kunnen een kortere levensduur dan normaal hebben, als gevolg van de condities waarbij de batterijen zijn opgeslagen.
- Als u de afstandsbediening langere tijd niet denkt te gebruiken, moet u de batterijen eruit nemen.
- Bij vervangen van de batterijen moeten alkalibatterijen en geen zinkkoolbatterijen worden gebruikt.

VOLG BIJ HET WEGGOOIEN VAN BATTERIJEN ALTIJD DE PLAATSELIJKE REGELGEVING OF OPENBARE MILIEUREGELGEVING DIE GELDT IN HET LAND/GEBIED WAAR U ZICH BEVINDT.

D3-4-2-3-1_Du

Gebruik van de afstandsbediening

Gebruik de afstandsbediening terwijl u deze naar de afstandsbedieningssensor richt. Wanneer er obstakels tussen de afstandsbediening en de sensor zijn, is het mogelijk dat de afstandsbediening niet juist werkt.

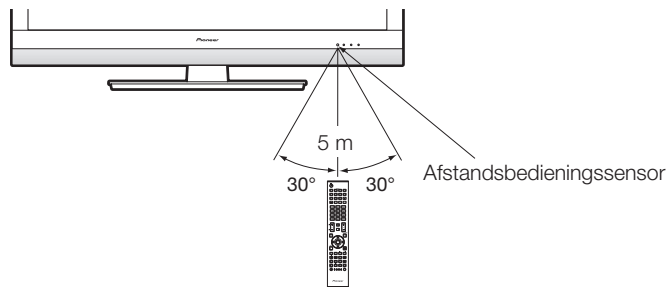

Opmerkingen betreffende de afstandsbediening

- Stel de afstandsbediening niet aan harde schokken bloot. Let er tevens op dat er geen vloeistof over de afstandsbediening wordt gemorst en houd deze uit de buurt van vochtige plaatsen.
- Leg de afstandsbediening niet in de zon. De hitte kan de afstandsbediening vervormen.
- De afstandsbediening werkt niet goed als er rechtstreeks zonlicht of het licht van een sterke lamp op de afstandsbedieningssensor van de TV valt. In dat geval moet u de plaats van de lamp of de TV veranderen, of u houdt de afstandsbediening dichterbij de afstandsbedieningssensor.

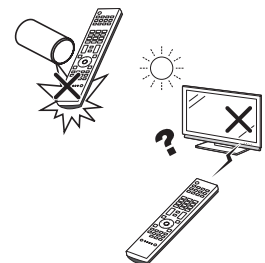

Vorzorgsmaatregelen betreffende de installatie

Neem de volgende punten in acht bij de montage van onderdelen zoals de los verkrijgbare standaard.

Bij gebruik met andere standaards, montagesteunen en dergelijke

- Raadpleeg uw dealer.
- De volgende montagegaten kunnen voor de installatie worden gebruikt.

Achterkant (KRL-37V)

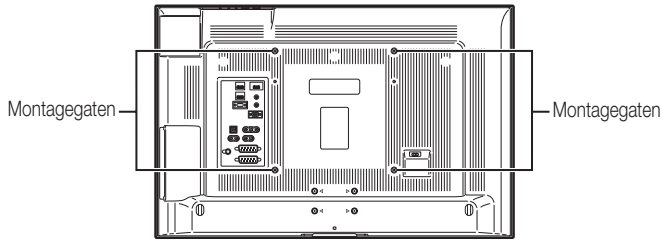

(KRL-32V)

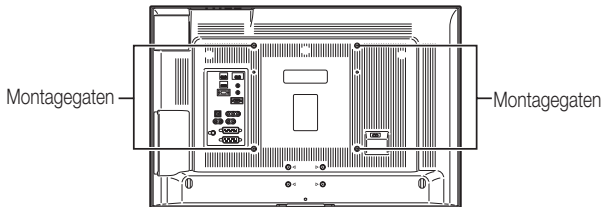

OPMERKING

- De montagegaten kunnen worden gebruikt nadat de zwarte afdichtingen en de schroeven zijn verwijderd.

VOORZICHTIG

- Gebruik M6 schroeven, die 12 mm tot 15 mm diepte naar binnen gaan vanaf het montageoppervlak van de vlakscherm-TV. Zie de afbeelding van de zijkant rechts hiernaast.
- Let op dat u de ventilatieopening aan de achterkant van de vlakscherm-TV niet afsluit.
- Zorg dat de vlakscherm-TV op een vlak oppervlak wordt geïnstalleerd, want het LCD-paneel dat in dit product wordt gebruikt is gemaakt van glas.
- De andere schroefgaten dan die getoond in de afbeeldingen hierboven, mogen alleen voor de voorgeschreven producten worden gebruikt. Gebruik deze gaten nooit voor de montage van niet voorgeschreven producten.

OPMERKING

- Pioneer kan niet aansprakelijk worden gesteld voor letsel of materiële schade als gevolg van het gebruik van montagehulpstukken.

Zijkant

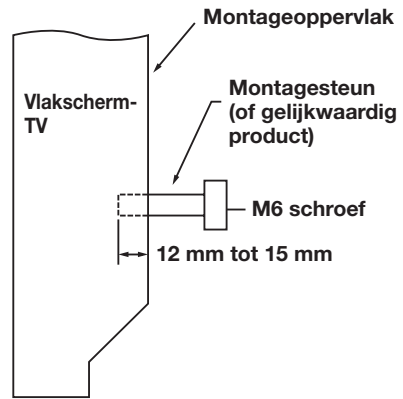

Snelstartgids

Overzicht van eerste ingebruikname

Voer de onderstaande stappen een voor een uit wanneer u de TV de eerste maal gebruikt. Sommige stappen zijn mogelijk niet nodig afhankelijk van de installatie en aansluiting van de TV.

1

Vorbereidingen

- 1 Sluit de antennekabel op de antenneaansluiting aan (Blz. 14).

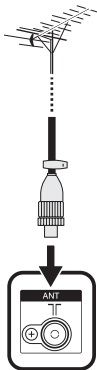

- 2 Steek indien nodig een smartcard in de gemeenschappelijke interfacesleuf om naar gecramblede zenders te kijken (Blz. 14 en 25).

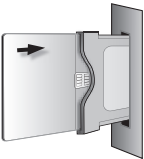

- 3 Sluit het netsnoer op de TV aan (Blz. 14).

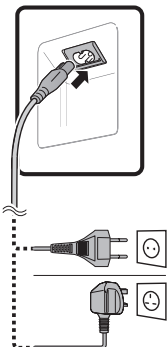

2

Inschakelen en automatische installatie

- 1 Schakel de stroom in met  op de TV (Blz. 16).

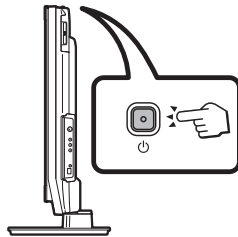

- 2 Voer de automatische installatie bij eerste gebruik uit (Blz. 15).

- ✓ Instelling van de taal



- ✓ Instelling van het land

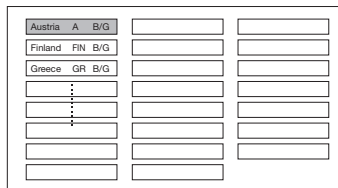

- ✓ Instelling voor zoeken van kanalen

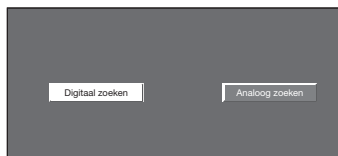

Start het zoeken van kanalen

3

TV kijken

- 1 **Gefeliciteerd!**
U kunt nu TV kijken.
- 2 Richt indien nodig de antenne om een maximale signaalsterkte te verkrijgen (Blz. 15).

Externe apparaten aansluiten

- 1 Sluit de externe apparaten, zoals een DVD-speler/recorder, op de voorgeschreven wijze aan (Blz. 21-23).

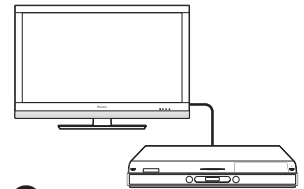

- 2 Sluit de externe geluidsapparatuur, zoals de luidsprekers/versterker, op de voorgeschreven wijze aan (Blz. 21 en 24).



Voordat u de stroom inschakelt

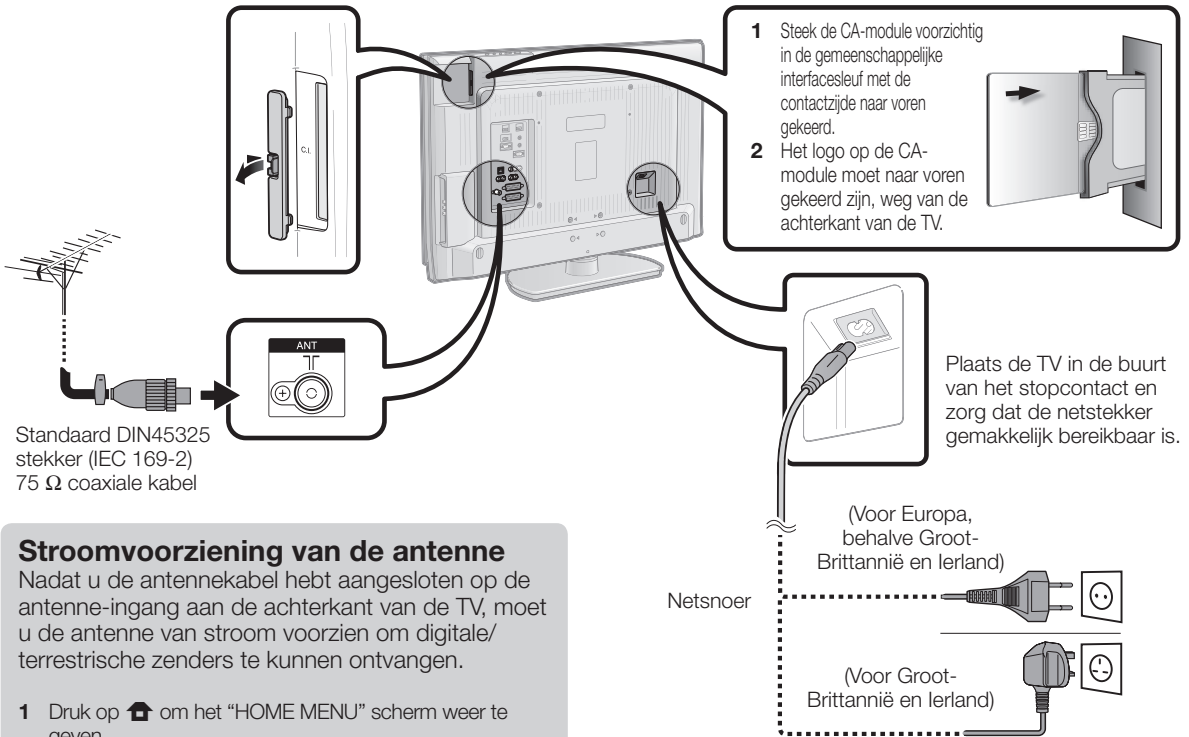

Stroomvoorziening van de antenne

Nadat u de antennekabel hebt aangesloten op de antenne-ingang aan de achterkant van de TV, moet u de antenne van stroom voorzien om digitale/terrestrische zenders te kunnen ontvangen.

- 1 Druk op om het "HOME MENU" scherm weer te geven.
- 2 Druk op om "Instellingen" te selecteren.
- 3 Druk op om "Antenne-instellingen - DIGITAAL" te selecteren en druk dan op **ENTER**.
- 4 Druk op om "Voedingsspann." te selecteren en druk dan op **ENTER**.
- 5 Druk op om "Aan" te selecteren en druk dan op **ENTER**.

Bundelen van de kabels

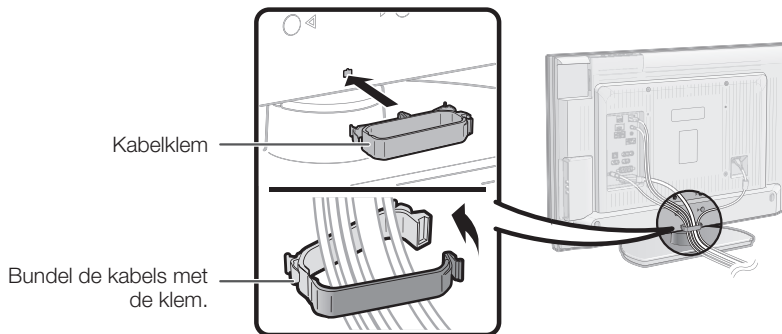

Automatische installatie bij eerste gebruik

Wanneer u de TV de eerste maal inschakelt nadat u deze hebt gekocht, verschijnt de assistent voor automatische installatie bij eerste gebruik. Volg de menu's en maak de vereiste instellingen achter elkaar.

Controleer het volgende voordat u de stroom inschakelt

- Is de antennekabel aangesloten?
- Is het netsnoer aangesloten?

- 1 Druk op van de TV.
 - De assistent voor automatische installatie bij eerste gebruik verschijnt.
- 2 Instellen van de OSD-taal.

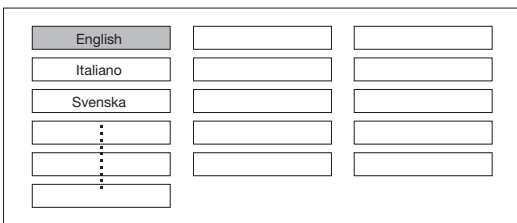

Druk op om de gewenste taal te selecteren en druk dan op **ENTER**.

- 3 Instellen van het land (het land waarin de TV staat).

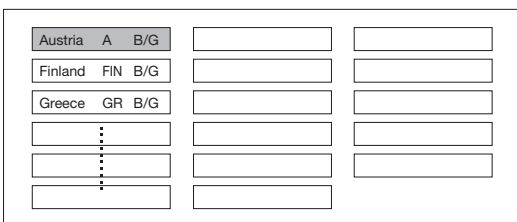

Druk op om het land of gebied te selecteren en druk dan op **ENTER**.

- Dit instellingenschermbij verschijnt alleen tijdens de eerste installatie.

- 4 Start het zoeken van de kanalen.



Druk op om "Digitaal zoeken" of "Analoog zoeken" te selecteren en druk dan op **ENTER**.

- Als u nog meer uitzendingen wilt zoeken, activeert u "Extra zoeken" in het menu "Programma instellen" (Blz. 32 en 33).
- Om naar zowel analoge als digitale uitzendingen te kijken, moet u de kanaalzoekfunctie voor elk formaat uitvoeren.

VOORBEELD

- Als u "Digitaal zoeken" in de assistent voor automatische installatie bij eerste gebruik activeert, moet u "Analoog zoeken" uitvoeren bij "Automatische installatie" in het menu "Instellingen".

- 5 De TV zoekt alle ontvangbare TV-zenders, sorteert deze en slaat ze op overeenkomstig de bijbehorende instellingen en de aangesloten antenne.
 - Om de automatische installatie bij eerste gebruik af te breken terwijl deze wordt uitgevoerd, drukt u op (**RETURN**).

OPMERKING

- Als u de stroom op de TV uitschakelt nadat u stap 4 hebt uitgevoerd, zal de assistent voor automatische installatie bij eerste gebruik niet verschijnen. U kunt de automatische installatiefunctie opnieuw uitvoeren vanaf het "Instellingen" menu (Blz. 32).
- De assistent voor automatische installatie bij eerste gebruik wordt uitgeschakeld als u gedurende 30 minuten geen bedieningshandelingen op de TV uitvoert voordat u begint met het zoeken naar kanalen in stap 5.

Controleren van de signaalsterkte en de kanaalsterkte

Als u een DVB-T antenne de eerste maal installeert of als u de antenne verplaatst, moet u terwijl u naar het antenne-instellingenschermbij kijkt de richting van de antenne afstellen om een goede ontvangst te verkrijgen.

- 1 Druk op om het "HOME MENU" scherm weer te geven.
- 2 Druk op om "Instellingen" te selecteren.
- 3 Druk op om "Antenne-instellingen - DIGITAAL" te selecteren en druk dan op **ENTER**.

● Controleren van de signaalsterkte

Druk op om "Signaalsterkte" te selecteren.

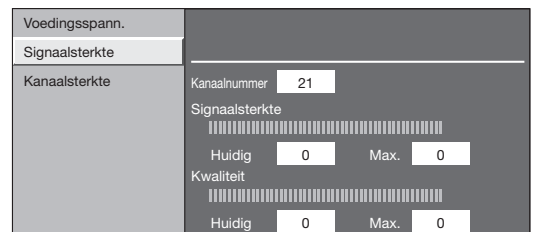

● Controleren van de kanaalsterkte

Druk op om "Kanaalsterkte" te selecteren en druk dan op **ENTER**.

- U kunt een bepaalde frequentieband invoeren met de **0-9** cijfertoetsen.

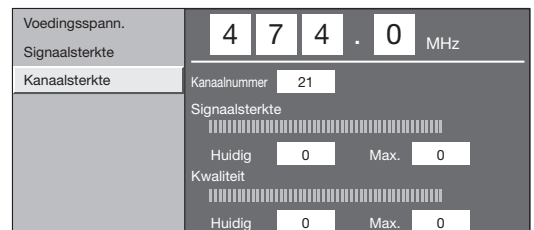

- 4 Plaats en richt de antenne zodanig dat de maximale waarden voor "Signaalsterkte" en "Kwaliteit" worden verkregen.

OPMERKING

- Aan de hand van de waarden voor "Signaalsterkte" en "Kwaliteit" kunt u bepalen of de antenne juist is gericht.

TV kijken

Basisbediening

In/uitschakelen

In/uitschakelen van de stroom

Druk op van de TV.
Schakel uit door op van de TV te drukken.

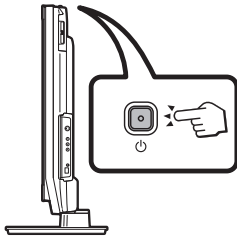

OPMERKING

- Als de stroom wordt uitgeschakeld met op de TV, zullen de EPG-gegevens (elektronische programmagids) verloren gaan en worden de geprogrammeerde timeropnamen niet door de TV uitgevoerd.

Standby-modus

In de ruststand (standby) zetten

Als de TV ingeschakeld is, kunt u het apparaat in de ruststand (standby) zetten door op (TV) van de afstandsbediening te drukken.

Inschakelen vanuit de ruststand (standby)

Druk in de ruststand (standby) op (TV) van de afstandsbediening.

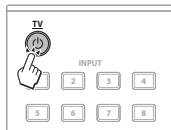

Status van de TV-indicators

TV-indicator	Status
ON (blauw)	Stroom is ingeschakeld
STANDBY (rood)	Ruststand
SLEEP (oranje)	Uitschakeltimer is aan

OPMERKING

- Trek de stekker van het netsnoer uit het stopcontact als u de TV langere tijd niet denkt te gebruiken.
- Wanneer in de uit-stand staat, zal er toch nog een kleine hoeveelheid stroom naar de apparatuur lopen.

Omschakelen tussen analoge en digitale uitzendingen

Kijken naar digitale uitzendingen



Kijken naar analoge uitzendingen



Kiezen van de kanalen

Met P + / - :



Met 0-9:



Kiezen van een externe videobron

Nadat de aansluitingen zijn gemaakt, drukt u op **INPUT1-8** van de afstandsbediening of op van de TV om over te schakelen naar de gewenste externe bron.

Kiezen van de geluidsfunctie

DTV-modus:

Als er meerdere geluidsinstellingen zijn, kunt u met **I-II** de gewenste instelling kiezen.

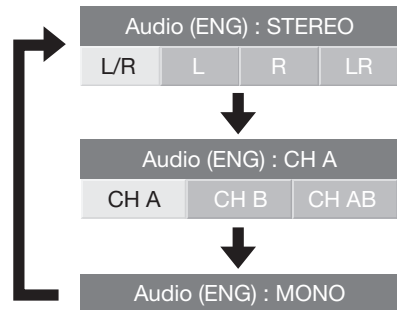

Druk op om het L of R geluid te selecteren wanneer het STEREO of DUAL MONO scherm wordt weergegeven.

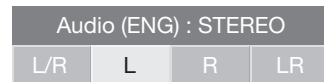

OPMERKING

- Het geluidsmodus scherm verdwijnt na zes seconden.
- De onderdelen die gekozen kunnen worden, variëren afhankelijk van de uitzending die wordt ontvangen.

ATV-modus:

Bij enkele malen indrukken van **I-II** verandert de instelling zoals aangegeven in de volgende tabel.

Selectie bij NICAM TV-uitzendingen	
Signaal	Beschikbare instellingen
Stereo	NICAM STEREO, MONO
Tweetalig	NICAM CH A, NICAM CH B, NICAM CH AB, MONO
Mono	NICAM MONO, MONO
Selectie bij A2 TV-uitzendingen	
Signaal	Beschikbare instellingen
Stereo	STEREO, MONO
Tweetalig	CH A, CH B, CH AB
Mono	MONO

OPMERKING

- Als er geen signaal binnenkomt, wordt "MONO" aangegeven voor de geluidsfunctie.

EPG (Electronic Programme Guide = elektronische programmagids)

De EPG (Electronic Programme Guide = elektronische programmagids) is een programma-overzicht dat op het scherm wordt weergegeven. Met de EPG kunt u het schema van de DTV/RADIO/DATA-programma's weergeven, gedetailleerde informatie over de uitzendingen zien, op een programma afstemmen dat nu wordt uitgezonden en de timer instellen voor toekomstige programma's.

EPG-functies

● Basisfuncties

- Selecteren van een programma met EPG (Blz. 18)
- Controleren van de programma-informatie (Blz. 18)

● Overige handige functies

- Zoeken van een programma op categorie (Blz. 18)
- Zoeken van een programma op datum en tijd (Blz. 18)
- Timeropname met EPG (Blz. 19)

Handige instellingen voor het gebruik van EPG

Gemeenschappelijke bediening

- 1 Druk op  om het "HOME MENU" scherm weer te geven.
- 2 Druk op  om "Digitale instelling" te selecteren.
- 3 Druk op  om "EPG instelling" te selecteren en druk dan op **ENTER**.

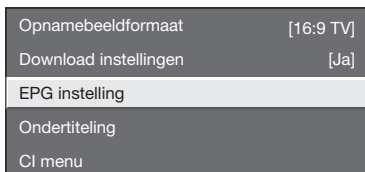

- 4 Druk op  om het gewenste onderdeel te selecteren en druk dan op **ENTER** (Voorbeeld: "EPG instelling", "Inst. displaybereik" enz.).

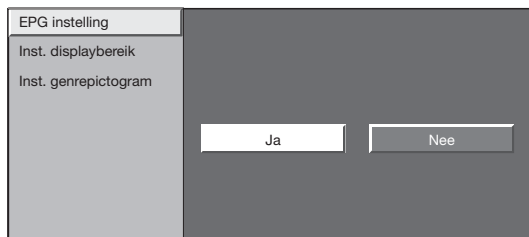

- 5 Druk op  om het gewenste onderdeel te selecteren of in te stellen en druk dan op **ENTER** (Voorbeeld: "Ja", "Nee" enz.).

Instellingen voor EPG weergave

● EPG instelling (instelling voor ontvangst van EPG-gegevens)

Als u de EPG voor digitale zenders wilt gebruiken, selecteert u "Ja". De EPG-gegevens worden automatisch ontvangen wanneer de TV in de ruststand (standby) staat. Nadat "Ja" is ingesteld, kan het even duren wanneer de stroom met de afstandsbediening wordt uitgeschakeld, als gevolg van de data-opname.

OPMERKING

- Als de hoofdstroomvoorziening van de TV wordt uitgeschakeld, worden de EPG-gegevens niet ontvangen.

● Instelling displaybereik

Met het onderdeel "Inst. displaybereik" kunt u drie typen tijdsperiodes selecteren voor weergave op het scherm.

Instellingen

- Functie 1:** Er worden zes uren programma-informatie weergegeven.
- Functie 2:** Er worden drie uren programma-informatie weergegeven.
- Functie 3:** Er wordt overgeschakeld naar het EPG-displayformaat met een verticale tijdsperiode.

● Instelling genrepictogram

U kunt bepaalde genres grijs weergeven of er een markering op zetten en gemakkelijk naar programma's zoeken die u vaak bekijkt.

● Genrepictogramlijst

Pictogram	Genre	Pictogram	Genre
	Film/drama		Muziek/ballet/dans
	Nieuws/actualiteiten		Kunst/cultuur (zonder muziek)
	Show/spelletjeshow		Sociale/politieke vraagst./econom.
	Sport		Educatie/wetenschap/documentaire
	Kinder-/jeugdprogramma		Ontspanning en hobbies

Kiezen van een programma met EPG

Basisbediening

In de afbeeldingen op deze bladzijde ziet u driecijferige services.

Het EPG-scherm weergeven/sluiten

Druk op **EPG**.

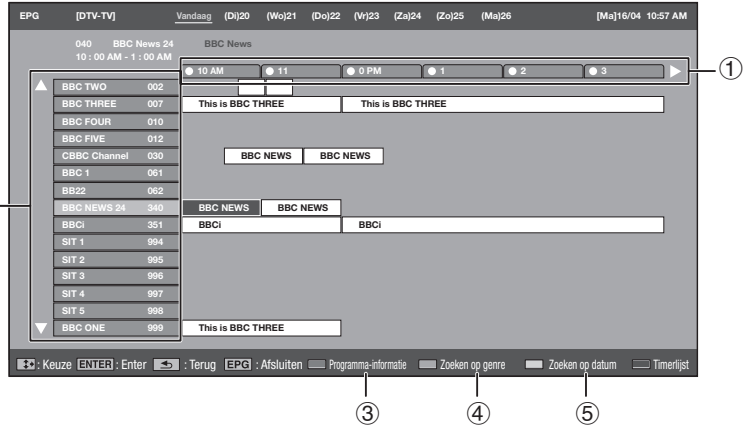
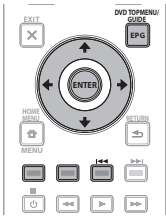

Een programma kiezen

1 Selecteer de tijdsperiode

Druk op **←/→** om de tijdsperiode te selecteren waarin u wilt zoeken.

- Druk nog een keer op **→** om de programma's in de volgende tijdsperiode te tonen.

2 Selecteer het gewenste programma

Druk op **↑/↓** om het gewenste programma te selecteren.

- Als **▲** of **▼** links van de services wordt weergegeven, drukt u op **↑/↓** om het volgende of vorige scherm te tonen.

Een programma kiezen

3 De programma-informatie controleren

- 1 Druk op **↑/↓/←/→** om het programma te selecteren dat u wilt controleren.
- 2 Druk op de **Rode** toets.

Programma-informatie

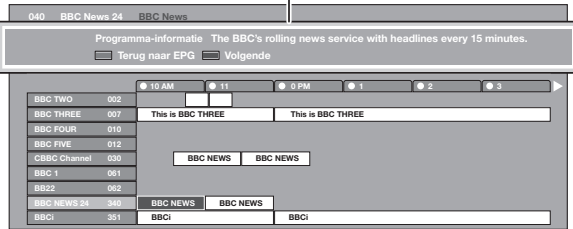

- 3 Druk op **ENTER** om op het geselecteerde programma af te stemmen.

4 Een programma in een categorie zoeken

- 1 Druk op de **Groene** toets.
- 2 Druk op **↑/↓** om het gewenste genre te selecteren en druk dan op **ENTER**.
- 3 Druk op **↑/↓** om een programma te selecteren dat u wilt bekijken en druk dan op **ENTER**.

Genre

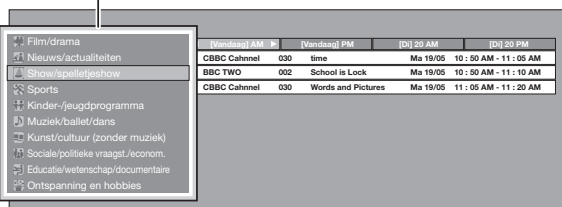

- Zie blz. 17 voor de genre-instelling.

5 Een programma op datum/tijd zoeken

- 1 Druk op de **Gele** toets.
- 2 Druk op **←/→** om de gewenste tijdsperiode te selecteren en druk dan op **ENTER**.

Datum/Tijd

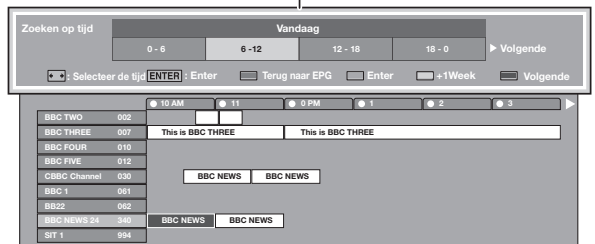

- 3 Druk op **↑/↓** om het gewenste programma te selecteren en druk dan op **ENTER**.

OPMERKING

- Wanneer u een programma selecteert dat buiten de huidige tijdsperiode is, zal het timerinstelscherm verschijnen (Blz. 19).

Timeropname met EPG

U kunt TV-programma's opnemen met gebruik van de EPG-gegevens.

- 1 Druk op **EPG**.
- 2 Druk op **▲/▼/◀/▶** om het programma te selecteren dat u wilt opnemen en druk dan op **ENTER**.
- 3 Druk op **◀/▶** om de gewenste timerinstelling te selecteren en druk dan op **ENTER**.



- Als u "Nee" selecteert, keert de TV terug naar het EPG-scherm.

● Kijken naar een programma op een ingestelde tijd

- 1 Druk op **◀/▶** om "Kijken" te selecteren en druk dan op **ENTER**.
- 2 Druk op **◀/▶** om "Ja" te selecteren en druk dan op **ENTER**.
 - Het geselecteerde TV-programma wordt met een pictogram gemarkeerd.

● Opnemen van een programma op een ingestelde tijd

- 1 Druk op **◀/▶** om "Opnemen" te selecteren en druk dan op **ENTER**.
- 2 Druk op **◀/▶** om het gewenste type timeropname te selecteren en druk dan op **ENTER**.

Instellingen

i/o link.A: Opnemen van een programma op een ingestelde tijd wanneer een apparaat geschikt voor i/o link.A is aangesloten.

VHS-tape: Opnemen van een programma op een ingestelde tijd wanneer een apparaat geschikt voor VHS-cassettes is aangesloten.

- 3 Druk op **◀/▶** om "Ja" te selecteren en druk dan op **ENTER**.
 - Het geselecteerde TV-programma wordt met een pictogram gemarkeerd.

OPMERKING

- Zie blz. 21–23 voor het aansluiten van externe apparaten.

Annuleren van een timeropname

- 1 Druk op **EPG**.
- 2 Druk op **▲/▼/◀/▶** om het programma in de timerinstellingen te selecteren en druk dan op **ENTER**.
- 3 Druk op **◀/▶** om "Annuleren" te selecteren en druk dan op **ENTER**.
- 4 Druk op **◀/▶** om "Ja" te selecteren en druk dan op **ENTER**.

● Annuleren met behulp van de Blauwe toets op de afstandsbediening

- 1 Druk op **EPG**.
- 2 Druk op de **Blauwe** toets om het timeropnamescherm weer te geven.
- 3 Druk op **▲/▼** om een programma te selecteren met een ingestelde timeropname die u wilt veranderen en druk dan op **ENTER**.
- 4 Druk op **◀/▶** om "Annuleren" te selecteren en druk dan op **ENTER**.
- 5 Druk op **◀/▶** om "Ja" te selecteren en druk dan op **ENTER**.

Teletekst

Wat is teletekst?

Teletekstuitzendingen bestaan uit pagina's met informatie die op hiervoor geschikte TV's kunnen worden weergegeven. Uw TV kan teletekstsignalen ontvangen die door TV-zenders worden uitgezonden en deze vervolgens decoderen zodat zij in grafisch formaat kunnen worden weergegeven. Nieuws, weerberichten, sportinformatie, financiële informatie en informatie over TV-programma's zijn slechts enkele van de vele soorten informatie die teletekst te bieden heeft.

In- en uitschakelen van de teletekstfunctie



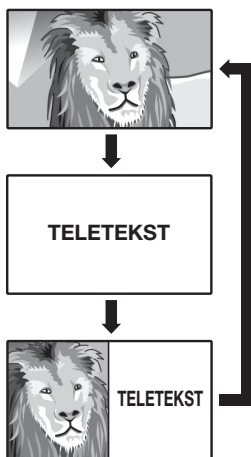

- 1 Kies het TV-kanaal of de externe bron die de teletekstuitzendingen verzorgt.
- 2 Druk op  om de teletekstinformatie weer te geven.
 - Veel zenders maken gebruik van het TOP bedieningssysteem, terwijl andere FLOF gebruiken (bijv. CNN). Uw TV is voor beide systemen geschikt. De pagina's zijn verdeeld in onderwerpgroepen en onderwerpen. Nadat teletekst is ingeschakeld, kunnen er 2000 pagina's worden opgeslagen voor snelle toegang.
 - Bij enkele malen indrukken van  verandert het beeld zoals hieronder is aangegeven.
 - Druk nog een keer op  om de teletekstinformatie rechts op het scherm weer te geven en het normale beeld links op het scherm.
 - Als u een programma kiest dat geen teletekstsignaal heeft, verschijnt "Geen Teletext beschikbaar." op het scherm.
 - Hetzelfde bericht verschijnt tijdens andere functies als er geen teletekstsignaal beschikbaar is.



OPMERKING

- Teletekst werkt niet als het gekozen signaaltype RGB is (Blz. 38).

Toetsen voor teletekstbediening

Toetsen	Beschrijving
P + / - 	Verhogen of verlagen van het paginanummer.
Kleur (Rood/Groen/Geel/Blauw)	Groep- of blokpagina's die worden aangegeven in de gekleurde vakken onderaan op het scherm kunt u weergeven door op de corresponderende Kleur (Rood/Groen/Geel/Blauw) toetsen van de afstandsbediening te drukken.
0-9	Gebruik de cijfertoeetsen 0-9 om rechtstreeks een pagina te kiezen tussen 100 en 899.
 (Weergeven van verborgen teletekst)	Verborgen informatie, zoals de antwoorden bij een quiz, tonen of verbergen.
 (Bevriezen/Vasthouden)	Automatisch bijwerken van de teletekstpagina's stoppen of de blokkeerfunctie opheffen.
 (Ondertiteling voor teletekst)	De ondertiteling weergeven of het ondertitelingsscherm verlaten. <ul style="list-style-type: none"> • Er is geen ondertiteling als het zendersignaal geen ondertitelingsinformatie bevat.
 (Subpagina)	De subpagina's tonen of verbergen. <ul style="list-style-type: none"> • Rode toets: Teruggaan naar de vorige subpagina. • Groene toets: Doorgaan naar de volgende subpagina. • Deze twee toetsen worden op het scherm aangegeven door de tekens "+" en "-".

Gebruik van de MHEG-5 toepassing (alleen voor Groot-Brittannië)

Sommige services zenden programma's uit met de MHEG (Multimedia en Hypermedia Expert Group) toepassing gecodeerd, zodat u kunt genieten van interactieve DTV. Indien aanwezig, zal de MHEG-5 toepassing starten wanneer u op  drukt.

Voorbeeld van MHEG-5 scherm



Aansluiten van externe apparaten

● Alvorens de apparaten aan te sluiten ...

- Schakel de TV en de andere apparatuur uit voordat u begint met het maken van aansluitingen.
- Steek de kabels stevig in de aansluitingen.
- Lees de gebruiksaanwijzingen van de externe apparaten zorgvuldig door voor de diverse aansluitmogelijkheden. Op deze wijze kunt u ook de beste audiovisuele kwaliteit verkrijgen om de prestatie van de TV en het aangesloten apparaat optimaal te benutten.
- Zie blz. 39 voor het aansluiten van een PC op de TV.

Inleiding tot de aansluitingen

De TV is uitgerust met de hieronder aangegeven aansluitingen. Gebruik een kabel die geschikt is voor de aansluiting op de TV en sluit de apparatuur aan.

OPMERKING

- De kabels afgebeeld op blz. 21–24 zijn los verkrijgbare onderdelen.

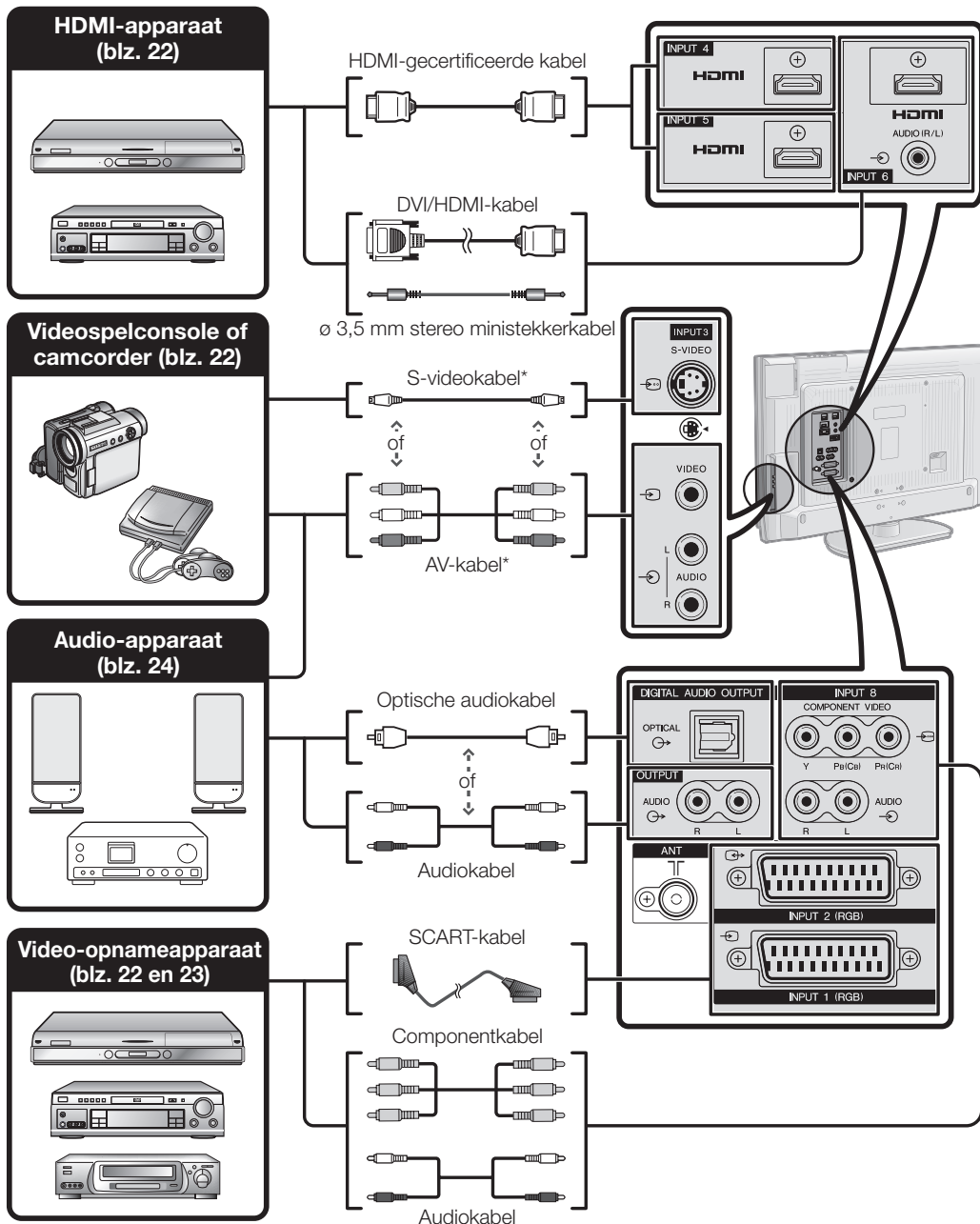

* Bij gebruik van een S-videokabel moet u ook een audiokabel (R/L) aansluiten.

Aansluiten van externe apparaten



HDMI-verbinding

Voorbeelden van apparaten die aangesloten kunnen worden

- DVD-speler/recorder
- Blu-ray speler/recorder

Met een HDMI-verbinding (High Definition Multimedia Interface) is digitale video- en audio-overdracht mogelijk via een enkele aansluitkabel vanaf uw speler/recorder. De digitale beeld- en geluidsgegevens worden zonder comprimering overgebracht waardoor er geen kwaliteitsverlies optreedt. Analoog/digitaal omzetting is ook niet meer nodig in de aangesloten apparatuur, waardoor eveneens kwaliteitsverlies wordt voorkomen.

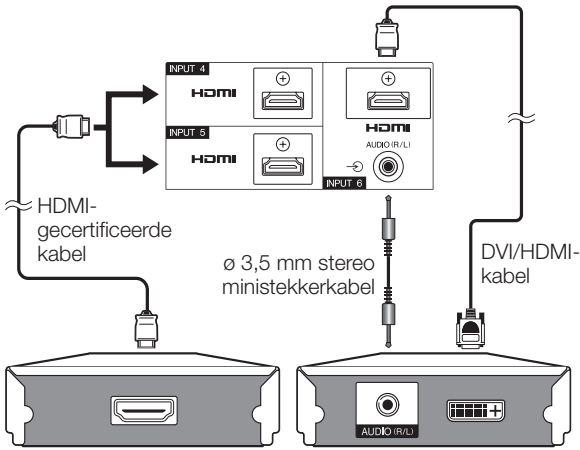

DVI/HDMI-omzetting

Met behulp van een DVI/HDMI-adapterkabel kunnen de digitale videosignalen van een DVD ook via de compatibele HDMI-verbinding worden weergegeven. Het geluid moet afzonderlijk worden ingevoerd.

- Bij het aansluiten van een DVI/HDMI conversie-adapter/kabel op de HDMI aansluiting, is het mogelijk dat het beeld niet duidelijk binnenkomt.

HDMI en DVI maken beide gebruik van dezelfde HDCP kopieerbeveiliging.

● Na het aansluiten

HDMI-audio selectie

Na het aansluiten moet u het audiosignaal instellen dat compatibel is met de kabel die u voor het HDMI-apparaat gebruikt.

- 1 Ga naar "HOME MENU" > "Opties" > "HDMI-audio selectie".
- 2 Selecteer "Digitaal" voor audiosignalen via de HDMI-aansluiting. Selecteer "Analoog" voor audiosignalen via de AUDIO aansluiting (INPUT6).

OPMERKING

- Als een aangesloten HDMI-apparaat **HDMI CONTROL compatibel is, hebt u de beschikking over diverse handige functies (Blz. 26-28).**
- Er kan videoruïs optreden afhankelijk van het gebruikte type HDMI-kabel. Zorg dat u een goedgekeurde HDMI-kabel gebruikt.
- Bij het weergeven van een HDMI-beeld zal automatisch het beste formaat voor het beeld gedetecteerd en ingesteld worden.

Geschikte videosignalen:

576i, 576p, 480i, 480p, 1080i, 720p, 1080p
Zie blz. 42 voor de compatibiliteit van de PC-signalen.



Component-verbinding

Voorbeelden van apparaten die aangesloten kunnen worden

- Videorecorder
- DVD-speler/recorder
- Blu-ray speler/recorder

U kunt genieten van een accurate kleurweergave en topkwaliteit beelden via de INPUT8 aansluiting wanneer u hierop een DVD-speler/recorder of andere apparatuur aansluit.

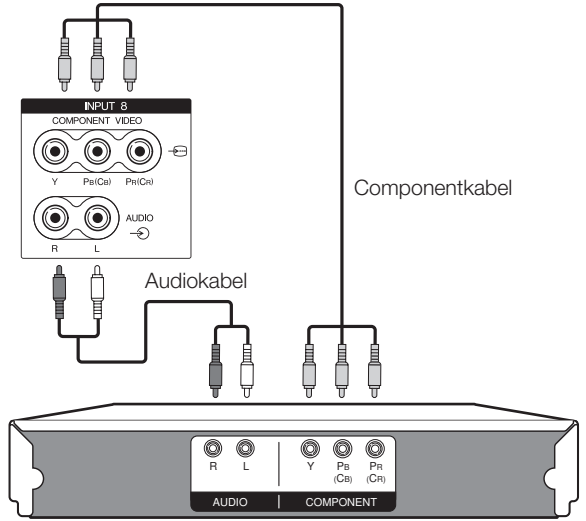

S-VIDEO/VIDEO-verbinding

Voorbeelden van apparaten die aangesloten kunnen worden

- Videorecorder
- DVD-speler/recorder
- Blu-ray player/recorder
- Videospelconsole
- Camcorder

U kunt de INPUT3 aansluiting gebruiken voor het aansluiten van een videospelconsole, camcorder, DVD-speler/recorder of andere apparatuur aansluit.

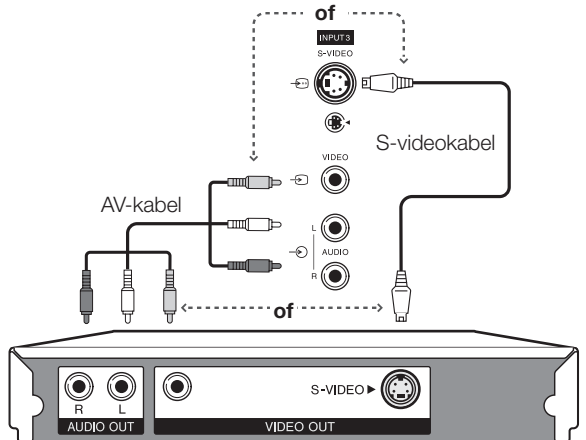

OPMERKING

- Bij gebruik van een S-videokabel moet u ook een audiokabel (R/L) aansluiten.
- INPUT3: De S-VIDEO aansluiting heeft voorrang boven de VIDEO aansluiting.

SCART-verbinding

Voorbeelden van apparaten die aangesloten kunnen worden

- Decoder

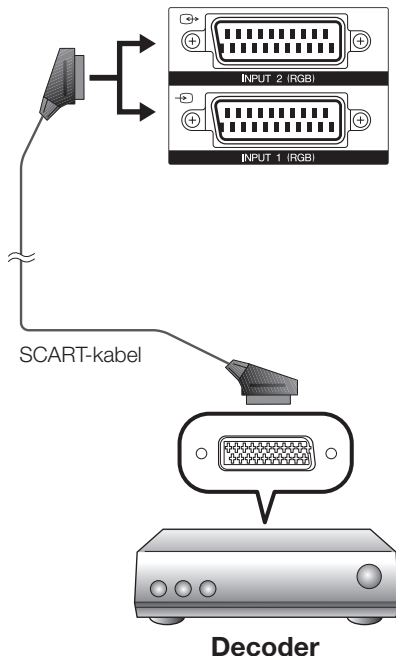

Voorbeelden van apparaten die aangesloten kunnen worden

- Videorecorder ● DVD-speler/recorder

● Bij gebruik van de INPUT2 (SCART) aansluiting

Als uw videorecorder geschikt is voor geavanceerde TV-videorecorder AV Link systemen, kunt u de videorecorder met een veldraads SCART-kabel aansluiten.

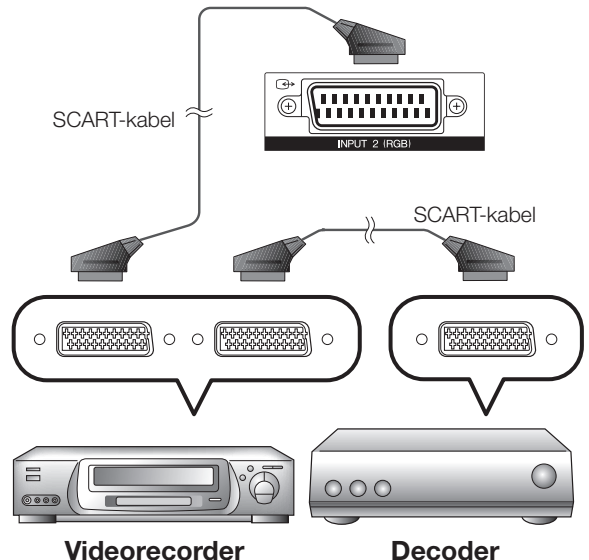

OPMERKING

- Wanneer de decoder een signaal moet ontvangen van de TV, dient u ervoor te zorgen dat de ingangsaansluiting waarop de decoder is aangesloten in "Manuele instelling" in het "Analoge instelling" menu is gekozen (Blz. 33).
- Geavanceerde TV-videorecorder AV Link systemen zijn soms niet compatibel met bepaalde externe bronnen.
- U kunt de videorecorder niet met een veldraads SCART-kabel met de decoder verbinden wanneer "Y/C" is geselecteerd onder "INPUT2" in het "Ingangskeuze" menu.

Gebruik van i/o link.A voor het bedienen van apparaten met SCART

Deze TV heeft vier i/o link.A functies voor een probleemloze verbinding tussen de TV en de andere audiovisuele apparatuur.

Eén-toets-weergave

Wanneer de TV in de ruststand (standby) staat en op de audiovisuele bron (bijv. een videorecorder of DVD-speler/recorder) wordt gestart met weergeven, zal de TV automatisch worden ingeschakeld en geeft dan het beeld van de betreffende bron weer.

TV-standby

Wanneer de TV in de ruststand (standby) wordt gezet, komt de aangesloten audiovisuele apparatuur (bijv. een videorecorder of DVD-speler/recorder) eveneens in de ruststand (standby) te staan.

WYSIWYR (What You See Is What You Record = Wat u ziet is wat u opneemt)

Als de afstandsbediening van de aangesloten videorecorder een WYSIWYR toets heeft, kunt u automatisch beginnen met opnemen door op de WYSIWYR toets te drukken.

Verzenden van de gegevens

De kanaalinformatie van de tuner van de TV wordt automatisch via de INPUT2 aansluiting naar de aangesloten audiovisuele apparatuur (bijv. een videorecorder) gezonden.

OPMERKING

- Raadpleeg de gebruiksaanwijzingen van de externe apparatuur voor nadere bijzonderheden.
- De i/o link.A functie werkt alleen wanneer de audiovisuele apparatuur via een veldraads SCART-kabel op de INPUT2 aansluiting is aangesloten.
- De i/o link.A functie kan alleen gebruikt worden als de TV een volledige automatische installatie heeft uitgevoerd met de aangesloten audiovisuele apparatuur (Blz. 15, Automatische installatie bij eerste gebruik). De beschikbaarheid van de i/o link.A functie hangt af van de gebruikte audiovisuele apparatuur. Afhankelijk van de fabrikant en het type apparatuur dat wordt gebruikt, is het mogelijk dat de beschreven functies geheel of gedeeltelijk onbruikbaar zijn.

Aansluiten van de luidsprekers/versterker

Volg de onderstaande aanwijzingen voor het aansluiten van een versterker met externe luidsprekers.

● Aansluiten van een versterker met een digitale audio-ingang

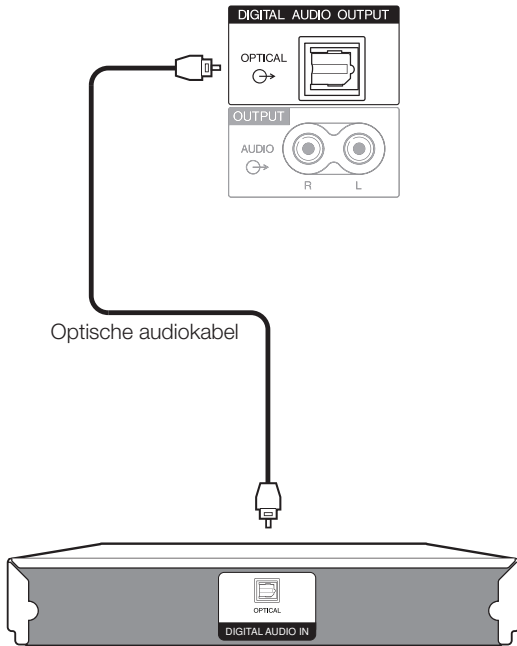

Versterker met digitale audio-ingang

● Aansluiten van een versterker met een analoge audio-ingang

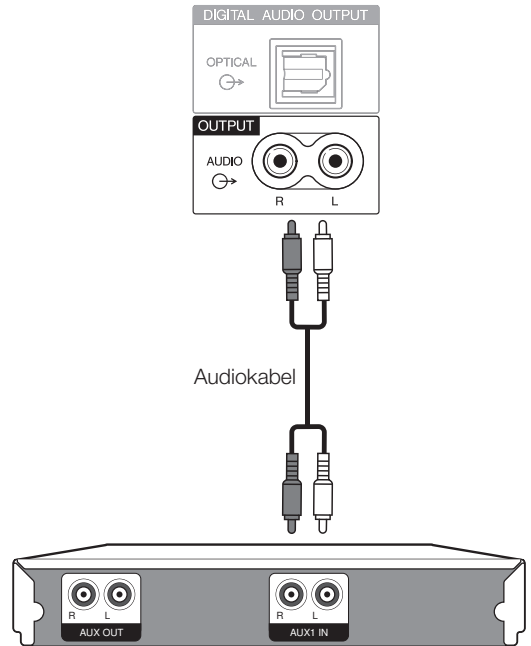

Versterker met analoge audio-ingang

● Na het aansluiten

Instelling voor de digitale audio-uitgang

Nadat een versterker met een digitale audio-ingang en externe luidsprekers op de afgebeelde wijze zijn aangesloten, moet u een audio-uitgangsformaat instellen dat compatibel is met het programma waarnaar u kijkt of het apparaat dat is aangesloten.

Ga naar "HOME MENU" > "Opties" > "Digitale audio-uitgang" > selecteer "PCM" of "Dolby Digital".

Plaatsen van een smartcard

Om gecodeerde digitale zenders te kunnen ontvangen, moeten er een gemeenschappelijke interfacemodule (CA-module) en een smartcard in de gemeenschappelijke interfacesleuf van de TV worden gestoken (Blz. 14).

De CA-module en de smartcard zijn niet bijgeleverd. Gewoonlijk zijn deze accessoires bij uw dealer verkrijgbaar.

Plaatsen van de smartcard in de CA-module

- 1 Duw de smartcard, met de kant met de goudgekleurde contactchip naar de kant van de CA-module voorzien van het providerlogo gekeerd, zo ver mogelijk in de CA-module. Let goed op de richting van de pijl op de smartcard.

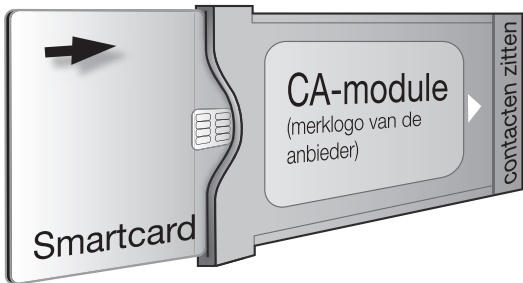

Plaatsen van de CA-module in de gemeenschappelijke interfacesleuf

- 2 Steek de CA-module voorzichtig in de gemeenschappelijke interfacesleuf met de contactzijde naar voren gekeerd. Het logo op de CA-module moet naar voren gekeerd zijn, weg van de achterkant van de TV. Druk niet te hard tegen de module. Wees voorzichtig dat de module niet wordt verbogen.

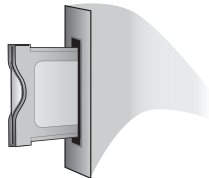

Controleren van de CA-module-informatie

OPMERKING

- Controleer of de CA-module juist is geplaatst.
- Dit menu is alleen bij digitale zenders beschikbaar.

- 1 Druk op om het "HOME MENU" scherm weer te geven.
- 2 Druk op om "Digitale instelling" te selecteren.
 - De inhoud van dit menu hangt af van de provider van de CA-module.
- 3 Druk op om "CI menu" te selecteren en druk dan op **ENTER**.

● Module

Er wordt algemene informatie over de CA-module weergegeven.

● Menu

De instelparameters van elke smartcard worden weergegeven.

● Informatie

Hier kunt u numerieke waarden zoals wachtwoorden invoeren.

OPMERKING

- De inhoud van elk scherm hangt af van de fabrikant van de CA-module.

Verwijderen van de CA-module

- 1 Verwijder het deksel aan de achterkant van de TV.
- 2 Neem de module uit de TV.
- 3 Breng het deksel weer aan.

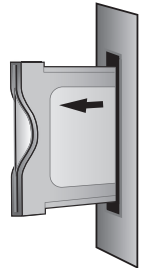

HDMI CONTROL

Bedienen van HDMI-apparaten met HDMI CONTROL

Wat is HDMI CONTROL?

Via gebruik van het HDMI CEC (Consumer Electronics Control) protocol kunt u compatibele systeemapparatuur (zoals een AV-versterker, DVD-speler/recorder, Blu-ray speler/recorder) met HDMI CONTROL interactief bedienen met één afstandsbediening.

Wat kunt u met HDMI CONTROL doen?

✓ Eén-toets opname

U hoeft niet te zoeken naar de afstandsbediening van uw opnameapparaat. Druk op de **●** of **REC STOP** **□** toets om te starten/stoppen met opnemen wat u op de recorder ziet.

✓ Eén-toets-weergave

Wanneer de TV in de ruststand (standby) staat, zal deze automatisch worden ingeschakeld en het beeld van een HDMI-bron weergeven.

✓ Bedienen via een enkele afstandsbediening

HDMI CONTROL herkent automatisch het aangesloten HDMI-apparaat en u kunt de TV en het apparaat bedienen alsof u een universele afstandsbediening hebt.

✓ Bedienen van de titellijst van de externe apparaten

In aanvulling op de weergave van het eigen Timeroverzicht (blz. 18) van de TV, kunt u ook het hoofdmenu van de externe speler of de titellijst van de Pioneer BD-speler/Pioneer recorder oproepen, vooropgesteld dat de apparaten HDMI CONTROL ondersteunen.

✓ Bedienen van meerdere HDMI-apparaten

Met de **HDMI CTRL** toets kunt u kiezen welk HDMI-apparaat u wilt bedienen.

OPMERKING

- Bij gebruik van HDMI CONTROL moet u een goedgekeurde HDMI-kabel gebruiken.
- Richt de afstandsbediening naar de TV en niet naar het aangesloten HDMI-apparaat.
- Er kan videoruïe optreden afhankelijk van het gebruikte type HDMI-kabel. Zorg dat u een goedgekeurde HDMI-kabel gebruikt.
- Via dit systeem kunnen drie HDMI-opnameapparaten, één AV-versterker en twee spelers worden aangesloten.
- De bediening geldt voor het HDMI-apparaat dat gekozen is als de externe bron. Als het apparaat niet werkt, schakelt u het apparaat in en kiest dan de juiste externe bron met **INPUT1-8** op de afstandsbediening of **→** op de TV.
- Wanneer aansluitkabels zijn losgemaakt of het aansluitpatroon is veranderd, moet u alle aangesloten HDMI-apparaten inschakelen voordat u de TV inschakelt. Controleer of het beeld en geluid correct worden uitgevoerd door "INPUT4", "INPUT5" of "INPUT6" te selecteren met **INPUT1-8** op de afstandsbediening of **→** op de TV.
- De KURO LINK-functienaam die gebruikt wordt op het web en in de catalogussen wordt aangeduid als HDMI CONTROL in de handleiding en op het product.

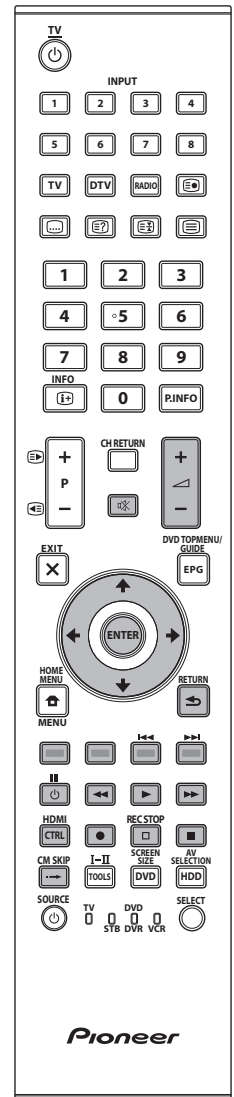

HDMI CONTROL verbinding

Sluit eerst het Pioneer AV-geluidssysteem of een Pioneer BD-speler/Pioneer recorder aan die het HDMI CEC protocol ondersteunt.

OPMERKING

- Raadpleeg de gebruiksaanwijzing van het apparaat dat wordt aangesloten voor verdere informatie.
- Wanneer aansluitkabels zijn losgemaakt of het aansluitpatroon is veranderd, moet u de TV pas aanzetten nadat de stroom van alle relevante apparatuur is ingeschakeld. Kies de juiste externe ingangsbron door op **INPUT1-8** te drukken en controleer de audiovisuele uitvoer.
- De kabels in de onderstaande afbeeldingen zijn los verkrijgbare onderdelen.

Aansluiten van een Pioneer BD-speler/Pioneer recorder via een Pioneer AV-geluidssysteem

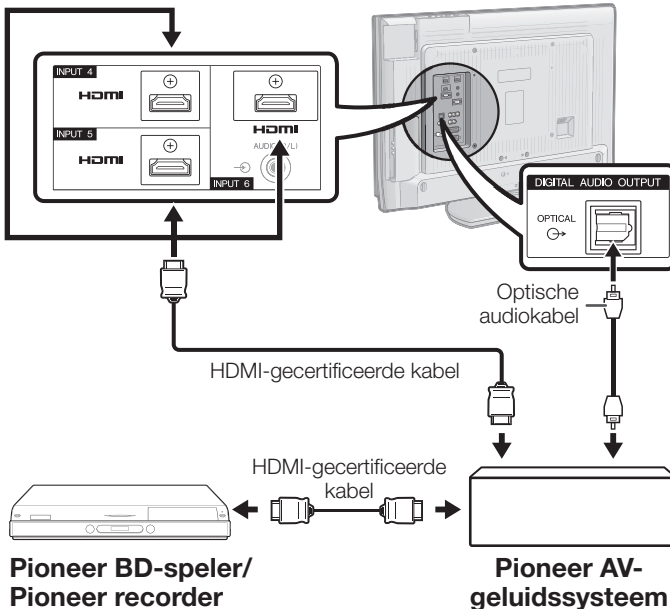

Alleen een Pioneer BD-speler/Pioneer recorder aansluiten

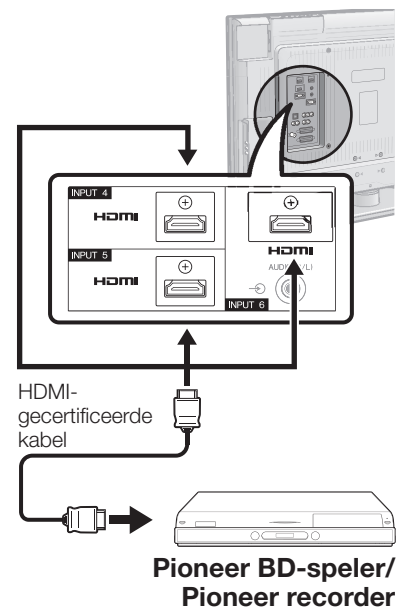

HDMI CONTROL instelling

HDMI CONTROL

Zet op "Aan" voor het activeren van de HDMI CEC functies. Wanneer de stroom wordt ingeschakeld terwijl "HDMI CONTROL" op "Aan" staat, zal de stroom van de aangesloten HDMI-apparaten samen met de TV worden ingeschakeld.

- 1 Druk op **HOME** om het "HOME MENU" scherm weer te geven.
- 2 Druk op **UP/DOWN** om "Opties" te selecteren.
- 3 Druk op **UP/DOWN** om "HDMI CONTROL instelling" te selecteren en druk dan op **ENTER**.
- 4 Druk op **UP/DOWN** om "HDMI CONTROL" te selecteren en druk dan op **ENTER**.
- 5 Druk op **LEFT/RIGHT** om "Aan" te selecteren en druk dan op **ENTER**.

Automatisch inschakelen

Als deze functie is geactiveerd, is de één-toets-weergave ingeschakeld. Wanneer de TV in de ruststand (standby) staat, zal deze automatisch worden ingeschakeld en het beeld van een HDMI-bron weergeven.

- 1 Herhaal de stappen 1 t/m 3 in **HDMI CONTROL**.
- 2 Druk op **UP/DOWN** om "Automatisch inschakelen" te selecteren en druk dan op **ENTER**.
- 3 Druk op **LEFT/RIGHT** om "Aan" te selecteren en druk dan op **ENTER**.

OPMERKING

- De fabrieksinstelling voor dit onderdeel is "Uit".

Recorder selecteren

Hier kunt u uit de diverse aangesloten recorders de recorder kiezen om de opname te maken.

- 1 Herhaal de stappen 1 t/m 3 in **HDMI CONTROL**.
- 2 Druk op **UP/DOWN** om "Recorder selecteren" te selecteren en druk dan op **ENTER**.
- 3 Kies de recorder en druk dan op **ENTER**.

OPMERKING

- Als u een Pioneer AV-geluidssysteem tussen de TV en een Pioneer recorder hebt aangesloten, verandert de aanduiding voor de externe bron (bijv. van "INPUT5" naar "INPUT5 (Sub)").

Bedienen van een HDMI CONTROL apparaat

Met HDMI CONTROL kunt u een HDMI-aangesloten apparaat met één afstandsbediening bedienen.

- 1 Druk op ► om te beginnen met het afspelen van een titel.
 - Zie de paragraaf "Afspelen van titels met HDMI CONTROL" hieronder als u wilt beginnen met afspelen via gebruik van de lijst van titels van de Pioneer BD-speler/Pioneer recorder.
- 2 Druk op ►► om snel voorwaarts te gaan.
Druk op ◀◀ om snel achterwaarts te gaan.
Druk op ■ om te stoppen.
Druk op ⏻ (TV) om het HDMI-aangesloten apparaat in/uit te schakelen.

Opnemen via de EPG van de Pioneer recorder (alleen voor recorders)

U kunt de EPG van een CEC-compatibele recorder oproepen en timeropnamen instellen met de afstandsbediening van de TV.

- 1 Druk op **HDMI CTRL**.



- 2 Druk op ▲/▼ om "Recorder EPG" te selecteren en druk dan op **ENTER**.
 - De externe ingangsbron verandert en de EPG van de recorder wordt weergegeven.
- 3 Kies het programma dat moet worden opgenomen.
 - Zie de gebruiksaanwijzing van de recorder voor verdere informatie.

Afspelen van titels met HDMI CONTROL

In deze paragraaf wordt beschreven hoe u een titel in de Pioneer BD-speler/Pioneer recorder kunt afspelen.

- 1 Druk op **HDMI CTRL**.
- 2 Druk op ▲/▼ om "Hoofdmenu/Titellijst" te selecteren en druk dan op **ENTER**.
 - De gekoppelde recorder wordt nu ingeschakeld en de TV selecteert automatisch de juiste externe ingangsbron.
 - De titellijstgegevens van de aangesloten Pioneer BD-speler/Pioneer recorder worden weergegeven.
- 3 Selecteer de titel met ▲/▼/◀/▶ en druk dan op ►.

Kiezen van het mediatype voor een CEC-compatibele recorder

Als uw recorder meerdere opslagmedia heeft, kunt u hier het mediatype kiezen.

- 1 Druk op **HDMI CTRL**.
- 2 Druk op ▲/▼ om "Media veranderen" te selecteren en druk dan op **ENTER**.

- 3 Selecteer het gewenste medium, zoals DVD-recorder of HDD. Het mediatype verandert telkens wanneer u op **ENTER** drukt.

OPMERKING

- Deze functie werkt mogelijk niet afhankelijk van de aangesloten opnameapparaten.

Luisteren met het Pioneer AV-geluidssysteem

Indien gewenst, kunt u het TV-geluid ook alleen via het Pioneer AV-geluidssysteem weergeven.

- 1 Druk op **HDMI CTRL**.
- 2 Druk op ▲/▼ om "Naar AV-geluid" te selecteren en druk dan op **ENTER**.
 - Het geluid van de luidsprekers en de hoofdtelefoon-aansluiting van de TV wordt gedempt en alleen het geluid van het Pioneer AV-geluidssysteem is hoorbaar.

Luisteren met het TV-geluidssysteem

Indien gewenst, kunt u het TV-geluid ook alleen via het TV-geluidssysteem weergeven.

- 1 Druk op **HDMI CTRL**.
- 2 Druk op ▲/▼ om "Naar TV-geluid" te selecteren en druk dan op **ENTER**.

Handmatig veranderen van de geluidsmodus van het Pioneer AV-geluidssysteem

- 1 Druk op **HDMI CTRL**.
- 2 Druk op ▲/▼ om "Geluidsmodus veranderen" te selecteren.
- 3 De geluidsmodus verandert telkens wanneer u op **ENTER** drukt.
 - Zie de gebruiksaanwijzing van het Pioneer AV-geluidssysteem voor verdere informatie.

Oproepen van het menu van een extern apparaat dat via HDMI met de TV is verbonden

U kunt het menu van een HDMI CEC-compatibel extern apparaat (speler, recorder, decoder enz.) oproepen met behulp van de "Instellingenmenu" functie.

- 1 Druk op **HDMI CTRL**.
- 2 Druk op ▲/▼ om "Instellingenmenu" te selecteren en druk dan op **ENTER**.

OPMERKING

- Als het aangesloten apparaat niet van deze functie is voorzien of als het apparaat in een toestand staat waarin het menu niet kan worden weergegeven (opnemen, ruststand enz.), is het mogelijk dat deze functie niet beschikbaar is.

Kiezen van het HDMI-apparaat

Als er meerdere HDMI-apparaten achter elkaar zijn aangesloten, kunt u hier opgeven welk apparaat bediend moet worden.

- 1 Druk op **HDMI CTRL**.
- 2 Druk op ▲/▼ om "Model kiezen" te selecteren en druk dan op **ENTER**. Het HDMI-apparaat verandert telkens wanneer u op **ENTER** drukt.

Menubediening

Wat is een HOME MENU?

- U moet het OSD-scherm oproepen om de instellingen voor de TV te kunnen maken. Het OSD-scherm voor de instellingen wordt "HOME MENU" genoemd.
- Het "HOME MENU" stelt u in staat diverse instellingen en afstellingen te maken.
- U kunt het "HOME MENU" bedienen met de toetsen op de afstandsbediening.

Gemeenschappelijke bediening

1 Het HOME MENU scherm weergeven

Druk op om het "HOME MENU" scherm weer te geven.

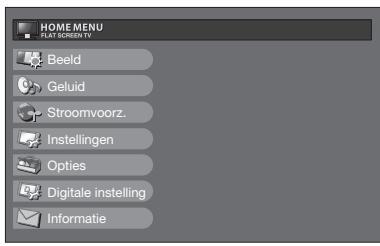

3 Het HOME MENU scherm sluiten

U verlaat het "HOME MENU" scherm als u op **X (EXIT)** drukt voordat de bediening is voltooid.

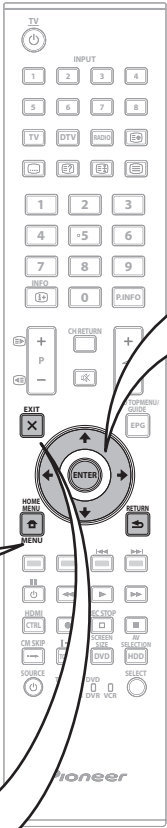

2 Een onderdeel selecteren

Druk op om het gewenste menu te selecteren/in te stellen, stel daarna het onderdeel op het gewenste niveau in en druk vervolgens op **ENTER**.

Druk op om naar de vorige "HOME MENU" pagina terug te keren.

- **Selecteren in het menu**

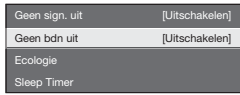
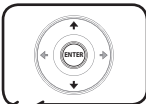

- **Opties selecteren**

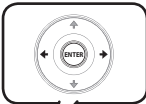

OPMERKING

- De "HOME MENU" opties verschillen afhankelijk van de geselecteerde ingangsfunctie, maar de bedieningsprocedures zijn hetzelfde.
- De schermafbeeldingen in de gebruiksaanwijzing zijn uitsluitend bedoeld als uitleg bij de tekst (sommige zijn vergroot, andere zijn verkleind) en kunnen een weinig verschillen van de feitelijke schermen die u ziet.
- Onderdelen met het symbool kunnen om diverse redenen niet geselecteerd worden.

Menubediening zonder gebruik van de afstandsbediening

Deze functie is handig wanneer er geen afstandsbediening in de buurt is.

- 1 Druk op **HOME MENU** om het "HOME MENU" scherm weer te geven.
- 2 Druk op **P+/-** in plaats van op of op in plaats van op om het onderdeel te selecteren.
- 3 Druk op om de instelling te voltooien.

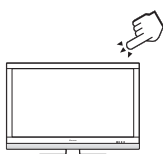

Meer over de bedieningsaanduiding

Het gidsdisplay onderaan op het scherm toont de bediening via het OSD-scherm.

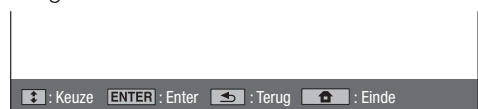

De bovenstaande balk geeft aan welke toetsen van de afstandsbediening u kunt gebruiken. De balk verandert overeenkomstig de menu-instelling.

OPMERKING

- Het "HOME MENU" scherm verdwijnt als u gedurende enkele seconden geen bediening uitvoert.

Basisinstelling

Beeldinstellingen

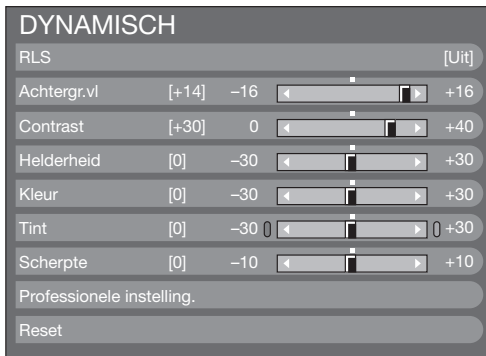

Beeld RLS

Voor het automatisch instellen van de helderheid van het scherm.

Instellingen

Uit: De helderheid is vast ingesteld op de waarde die is gekozen onder "Achtergr.vl."

Aan: De helderheid wordt automatisch afgesteld.

Aan:Display: Geeft het RLS effect op het scherm weer tijdens het afstellen van de helderheid van het scherm.

OPMERKING

- Wanneer dit onderdeel op "Aan" is ingesteld, zal de TV op basis van de sterkte van het omgevingslicht automatisch de helderheid van de achtergrondverlichting instellen. Controleer of er geen voorwerp voor de RLS is, want anders kan deze het omgevingslicht niet goed meten.

Beeld Beeldafstellingen

Gebruik de volgende instelfuncties om het beeld naar wens in te stellen.

Instelbare onderdelen

Beschikbare instellingen	← toets	→ toets
Achtergr.vl	Het scherm wordt gedimd	Het scherm wordt helderder
Contrast	Minder contrast	Meer contrast
Helderheid	Minder helderheid	Meer helderheid
Kleur	Minder intense kleuren	Intensere kleuren
Tint	Huidtinten worden paarsachtig	Huidtinten worden groenachtig
Scherppte	Minder scherppte	Meer scherppte

Beeld Professionele instelling.

Deze TV is uitgerust met diverse geavanceerde functies voor het optimaliseren van de beeldkwaliteit.



Kleurtemp.

Stel de kleurtemperatuur in om de gewenste wit-tint te verkrijgen.

Instellingen

Hoog: Wit met een blauwe tint.

Midden-hoog: Middentint tussen "Hoog" en "Midden".

Midden: Natuurlijke tint.

Midden-laag: Middentint tussen "Midden" en "Laag".

Laag: Wit met een rode tint.

100 Hz

De "100 Hz" technologie biedt superieure oplossingen voor het verwijderen van de bewegingswaas bij digitale beeldschermen.

OPMERKING

- Houd **X** en **↔** op de afstandsbediening tegelijk ingedrukt om de "100 Hz" demonstratie op een dubbel scherm te tonen.
- Het effect is sterker bij snel bewegende beelden.
- "100 Hz" heeft geen effect in de volgende gevallen:
 - 1) Het type signaal dat ontvangen wordt is een PC-signaal.
 - 2) Er wordt een OSD-scherm weergegeven.
 - 3) Teletext is geactiveerd.
- Als de beelden wazig zijn, zet u "PureCinema" op "Uit".

PureCinema

Deze functie kan automatisch een bron die gebaseerd is op filmmateriaal (d.w.z. oorspronkelijk opgenomen met 24 of 25 frames per seconde, afhankelijk van de verticale frequentie) detecteren, waarna deze geanalyseerd wordt en elk beeld zodanig wordt weergegeven dat een beeldkwaliteit met hoge definitie wordt verkregen.

Actief contrast

Hiermee wordt het contrast van een beeld automatisch afgesteld overeenkomstig de scène.

3D-Y/C

Via detectie van de veranderingen in het beeld zorgt deze functie voor een beeld van hoge kwaliteit met minimaal dot-verloop en kleuroverspraakruis.

Instellingen

Standaard: Normale afstelling.

Snel: Instellen van de optimale beeldkwaliteit voor snel bewegende beelden.

Langzaam: Instellen van de optimale beeldkwaliteit voor langzaam bewegende beelden.

Uit: Geen detectie.

OPMERKING

- Afhankelijk van het ingangssignaaltype of wanneer er storingen in het ingangssignaal zijn, is het mogelijk dat "3D-Y/C" niet werkt.
- "3D-Y/C" heeft zelfs meer effect op composietvideo signalen (FBAS).

Basisinstelling

Zwart-wit

Voor weergave van een kleurenbeeld in zwart-wit.

Bereik van RLS

Het helderheidsniveaubereik voor de automatische instellingen van de RLS kan naar eigen voorkeur worden ingesteld. Het instelbereik van de RLS kan op maximaal + 16 en op minimaal - 16 worden ingesteld.

Beschikbare instellingen	Beschrijving
Max.	- 16 tot + 16
Min.	- 16 tot + 16

OPMERKING

- Deze functie is alleen beschikbaar wanneer het onderdeel "RLS" op "Aan" of "Aan:Display" is ingesteld.
- De maximuminstelling kan niet op een lager getal dan de minimuminstelling worden ingesteld.
- De minimuminstelling kan niet op een hoger getal dan de maximuminstelling worden ingesteld.
- De maximum- en minimuminstellingen kunnen niet op hetzelfde getal worden ingesteld.
- Afhankelijk van de helderheid van het omgevingslicht is het mogelijk dat de RLS niet werkt wanneer het instelbereik erg klein is.

AV SELECTION

De **AV SELECTION** (AV-SELECTIE) biedt verschillende instellingen om de weergave op het beeldscherm aan te passen aan de omgeving, om op deze wijze te compenseren voor factoren zoals de verlichting in de kamer, het type programma dat weergegeven wordt of het type beeld dat vanaf de externe apparatuur wordt ontvangen.

- 1 Druk op **AV SELECTION**.
- 2 Bij enkele malen indrukken van **AV SELECTION** worden de instellingen achter elkaar doorlopen.
 - U kunt de instelling ook veranderen op het "Beeld" en "Geluid" menuscherm door op **AV SELECTION** te drukken.

Instellingen

STANDAARD: Voor een goed gedefinieerd beeld in een normaal verlichte kamer.

FILM: Voor het kijken naar een film in een donker gemaakte kamer.

SPEL: Voor het spelen van videospelletjes.

PC*: Voor de PC.

x.v.Colour:** Voor een ongekennd realistische weergave van de kleuren op het TV-scherm.

GEBRUIKER: Voor het aanpassen van de instellingen door de gebruiker. U kunt de gewenste instelling voor elke ingangsbron apart kiezen.

DYNAMISCH (Vast): Voor een scherp beeld met een sterk contrast, bijv. bij weergave van sportprogramma's (De "Beeld" en "Geluid" instellingen kunnen niet worden veranderd).

DYNAMISCH: Voor een scherp beeld met een sterk contrast, bijv. bij weergave van sportprogramma's.

OPMERKING

- Het onderdeel voorzien van * is alleen beschikbaar wanneer "INPUT4", "INPUT5", "INPUT6" of "INPUT7" is geselecteerd met **INPUT1-8** op de afstandsbediening of  op de TV.
- Het onderdeel voorzien van ** is alleen beschikbaar wanneer een "x.v.Colour" signaal via een HDMI-aansluiting binnenkomt.

Geluidsinstellingen

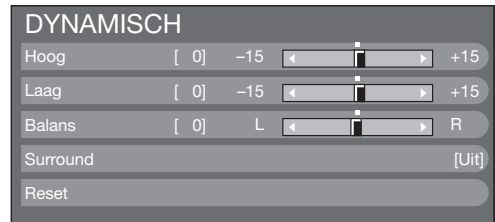

Geluid

Geluidsafstelling

Gebruik de onderstaande instelfuncties om het geluid naar wens bij te regelen.

Beschikbare instellingen	← toets	→ toets
Hoog	Minder hoge tonen	Meer hoge tonen
Laag	Minder lage tonen	Meer lage tonen
Balans	Verlagen van de geluidsstrekte van de rechter luidspreker	Verlagen van de geluidsstrekte van de linker luidspreker



Geluid

Surround

Met deze functie kunt u genieten van realistisch live geluid.

Stroombesparingsinstellingen

Geen sign. uit	[Uitschakelen]
Geen bdn uit	[Uitschakelen]
Ecologie	
Sleep Timer	



Stroomvoorz.

Geen sign. uit

Wanneer "Inschakelen" is ingesteld, zal de TV automatisch in de ruststand (standby) komen te staan als er langer dan 15 minuten geen ingangssignaal is.

- Vijf minuten voordat de TV in de ruststand (standby) komt te staan, zal de resterende tijd elke minuut op het scherm worden aangegeven.

OPMERKING

- Wanneer een TV-programma is afgelopen, is het mogelijk dat deze functie toch niet werkt als gevolg van interferentie van andere TV-zenders of signalen.



Stroomvoorz.

Geen bdn uit

De TV komt automatisch in de ruststand (standby) te staan als er gedurende de ingestelde tijdsduur geen bedieningshandeling wordt verricht ("30 min." of "3 uur").

- Vijf minuten voordat de TV in de ruststand (standby) komt te staan, zal de resterende tijd elke minuut in de linker benedenhoek van het scherm worden aangegeven.



Stroomvoorz.

Ecologie

Wanneer dit onderdeel op "Ja" wordt gezet, zal de TV de volgende stroombesparingsfunctie activeren.

- "RLS" wordt ingesteld op "Aan" (Blz. 30).
- "Standby-modus" wordt ingesteld op "Functie 2" (Blz. 38).
- "Geen sign. uit" wordt ingesteld op "Inschakelen" (Blz. 31).
- "Geen bdn uit" wordt ingesteld op "3 uur" (Blz. 32).



Stroomvoorz.

Sleep Timer

Met deze timer kunt u een tijd instellen waarna de TV automatisch in de ruststand (standby) wordt gezet.

OPMERKING

- Selecteer "Uit" om de uitschakeltimer te annuleren.
- Nadat de tijd is ingesteld, zal het aftellen automatisch beginnen.
- Vijf minuten voordat de ingestelde tijd is verstreken, zal de resterende tijd elke minuut in de linker benedenhoek van het scherm worden aangegeven.

Kanaalinstellingen

Automatische Installatie



Instellingen

Automatische Installatie

De TV zoekt automatisch alle beschikbare services in uw gebied en slaat deze in het geheugen op. Met deze functie kunt u ook de kanaalinstelling voor digitaal en analoog afzonderlijk uitvoeren en de instellingen opnieuw configureren nadat de automatische installatie bij eerste gebruik is voltooid.

Nadat "Ja" op het scherm is geselecteerd, kunt u de taal instellen en de kanalen zoeken op dezelfde wijze als bij de automatische installatie bij eerste gebruik. Volg de stappen 2, 4 en 5 op blz. 15.

OPMERKING

- U kunt niet het land instellen in "Automatische Installatie" van het "Instellingen" menu. Als u de landinstelling opnieuw wilt maken, moet u de automatische installatie bij eerste gebruik uitvoeren nadat u "Reset" in het "Instellingen" menu hebt toegepast.
- De huidige landinstelling wordt op het scherm aangegeven.

Instellingen voor digitale kanalen



Instellingen

Programma instellen

Digitale instelling

U kunt de instellingen voor de DTV-services automatisch of handmatig maken.

● Extra zoeken

Gebruik dit menu om automatisch nieuwe services toe te voegen nadat de automatische installatie is voltooid.

● Handmatig zoeken

Voor het toevoegen van services binnen een bepaalde frequentieband.

- Voer de frequentie met de cijfertoetsen 0-9 in.
- U kunt "Handmatig zoeken" met een servicenummer alleen uitvoeren wanneer een van de vijf Noordische landen in de landinstelling is geselecteerd.

● Manuele instelling

U kunt de diverse instellingen voor elke service met de **Kleur (Rood/Groen/Geel/Blauw)** toetsen configureren.

Service-nr.	Service-naam	Slot	Kanaal overslaan	EPG overslaan	Oude LCN
DTV 993	SIT 3				
DTV 994	SIT 2	✓		✓	
DTV 995	SIT 1		✓		

DTV 999	HD Monosco				
---------	------------	--	--	--	--

: Slot
 : Kanaal overslaan
 : EPG overslaan
 : Sorteren

1 Druk op **▲/▼** om de gewenste service te selecteren.

2 Druk op de gekleurde toets van de afstandsbediening die overeenkomt met het onderdeel dat u wilt instellen.

- Het ✓ teken betekent dat de betreffende functie is ingeschakeld. Bij enkele malen indrukken van de gekleurde toets wordt de functie beurtelings in/uitgeschakeld.

Toetsen voor Manuele instelling

Slot: Druk op de Rode toets.

Wanneer de service vergrendeld is, moet u uw persoonlijke codenummer invoeren wanneer u op de service wilt afstemmen.

Kanaal overslaan: Druk op de Groene toets.

Services met een ✓ teken worden overgeslagen bij indrukken van **P +/-** op de TV of de afstandsbediening.

EPG overslaan: Druk op de Gele toets.

Services met een ✓ teken worden overgeslagen in de elektronische programmagids (EPG).

Sorteren: Druk op de Blauwe toets.

De plaats van de services kan veranderd worden.

- ① Druk op **▲/▼** om de service te selecteren waarvan u de plaats wilt veranderen en druk dan op **ENTER**.

DTV 994	SIT 2	✓	✓
DTV 995	SIT 1		✓

- ② Druk op **▲/▼** om de service naar de gewenste positie te verplaatsen en druk dan op **ENTER**.

DTV 994	SIT 1		✓
DTV 995	SIT 2	✓	✓

- ③ Herhaal de stappen 1 en 2 totdat alle services op de gewenste plaats staan.

Instellingen voor analoge kanalen



Instellingen

Programma instellen

Analoge instelling

U kunt de instellingen voor de analoge TV-kanalen automatisch of handmatig maken.

● Extra zoeken

Gebruik dit menu om automatisch nieuwe kanalen toe te voegen nadat de automatische installatie is voltooid.

- Start met het zoeken van kanalen nadat u het kleursysteem en het geluidssysteem hebt geselecteerd.

● Manuele instelling

Gebruik dit menu om de instellingen voor de analoge TV-kanalen handmatig te maken.

Nadat u “Ja” op het scherm hebt geselecteerd, drukt u op **↑/↓/←/→** om het kanaal te selecteren dat u wilt instellen en dan drukt u op **ENTER**.

Fijnregeling

Indien gewenst, kunt u de frequentie nauwkeurig afstellen.

OPMERKING

- Maak de afstelling terwijl u naar het beeld op de achtergrond kijkt.
- In plaats van op **←/→** te drukken voor het afstellen van de frequentie, kunt u de frequentie van het kanaal ook rechtstreeks met de cijfertoetsen **0-9** invoeren.

VOORBEELD

- 179,25 MHz: Druk op **1 → 7 → 9 → 2 → 5**.
- 49,25 MHz: Druk op **4 → 9 → 2 → 5 → ENTER**.

Kleursyst.

Selecteer het optimale kleursysteem voor de ontvangst (“Auto”, “PAL”, “SECAM”).

Geluidssyst. (Zendsystemen)

Selecteer de optimale geluidssystemen (zendsystemen) voor de ontvangst (“B/G”, “D/K”, “I”, “L/L”).

Label

Wanneer een TV-kanaal de zenderaam uitzendt, zal deze informatie door de “Automatische Installatie” functie worden gedetecteerd en zal de naam aan het kanaal worden toegewezen. Indien gewenst, kunt u de kanaalnamen wijzigen.

- 1 Druk op **↑/↓/←/→** om elk teken voor de nieuwe naam van het kanaal te selecteren en druk dan op **ENTER**.
- 2 Herhaal stap 1 hierboven totdat de naam volledig is ingevoerd.

OPMERKING

- Maximaal kunnen vijf tekens voor de naam worden ingevoerd.
- Als een kanaalnaam korter is dan vijf tekens, selecteert u “EINDE” om de kanaalnaam in te stellen.

Overslaan

Kanalen waarbij “Overslaan” op “Aan” is ingesteld, worden overgeslagen wanneer **P+/-** wordt gebruikt, ook wanneer ze geselecteerd worden tijdens het kijken naar het beeld van de TV.

Decoder

Wanneer een decoder op de TV is aangesloten, moet u “INPUT1” of “INPUT2” selecteren.

OPMERKING

- De fabrieksinstelling is “Uit”.

Slot

Indien gewenst, kunt u de toegang tot een bepaald kanaal blokkeren.

OPMERKING

- Zie “Kinderslot” voor het instellen van het persoonlijke codenummer.
- Wanneer “Slot” is ingesteld op “Aan” voor een kanaal, verschijnt het bericht “Kinderslot is actief.” en worden het beeld en geluid van het kanaal geblokkeerd.
- Als u op **↵** drukt terwijl “Kinderslot is actief.” wordt aangegeven, verschijnt het invoervenster voor het persoonlijke codenummer. Nadat het juiste persoonlijke codenummer is ingevoerd, zal het “Kinderslot” tijdelijk ontgrendeld worden.

● Sorteren

De kanaalplaatsen kunnen naar wens gewijzigd worden.

- 1 Druk op **←/→** om “Ja” te selecteren en druk dan op **ENTER**.
- 2 Druk op **↑/↓/←/→** om het kanaal te selecteren dat u wilt verplaatsen en druk dan op **ENTER**.
- 3 Druk op **↑/↓/←/→** om het kanaal naar de gewenste plaats te brengen en druk dan op **ENTER**.
- 4 Herhaal de stappen 2 en 3 totdat alle kanalen op de gewenste kanaalplaatsen zijn.

● Wis programma

De kanalen kunnen afzonderlijk worden gewist.

- 1 Druk op **←/→** om “Ja” te selecteren en druk dan op **ENTER**.
- 2 Druk op **↑/↓/←/→** om het kanaal te selecteren dat u wilt wissen en druk dan op **ENTER**.
 - Er verschijnt een berichtenvenster.
- 3 Druk op **←/→** om “Ja” te selecteren en druk dan op **ENTER** om het geselecteerde kanaal te wissen. Alle volgende kanalen schuiven een plaatsje op.
- 4 Herhaal de stappen 2 en 3 totdat alle gewenste kanalen zijn gewist.

Wachtwoord/Kinderbeveiliging instellingen



Instellingen

Kinderslot

Met het persoonlijke codenummer kunt u voorkomen dat bepaalde instellingen per ongeluk worden gewijzigd.

Codenummer veranderen

Registreer een viercijferig codenummer voor gebruik van de "Kinderslot" functie.

- 1 Voer met de cijfertoetsen **0-9** een viercijferig nummer als het persoonlijke codenummer in.
- 2 Voer hetzelfde viercijferig nummer als in stap 1 nogmaals in, om uw codenummer te bevestigen.
 - De melding "Het persoonlijk codenummer voor het systeem is met succes gewijzigd." verschijnt.

OPMERKING

- Om naar een geblokkeerd kanaal te kunnen kijken, moet u het codenummer invoeren. (Zie blz. 32 en 33 voor het blokkeren van kanalen voor weergave in de DTV- en ATV-modus.) Wanneer u een geblokkeerd kanaal kiest, verschijnt automatisch de codenummer-melding. Druk op om het codenummer-invoerenvenster te laten verschijnen.

Codenummer wissen

Hier kunt u uw persoonlijke codenummer annuleren.

OPMERKING

- Noteer uw codenummer op de achterkant van deze gebruiksaanwijzing, knip het uit en bewaar het op een plaats waar kinderen er niet bij kunnen.

Censuurniveau

Gebruik deze functie om een beperking voor de DTV-services in te stellen. Hiermee kunt u voorkomen dat kinderen geweldadige of andere ongewenste scènes zien.

OPMERKING

- "Voor alle leeftijden" en "Bij voorkeur ouderlijke toestemming" zijn censuurniveaus die alleen in Frankrijk worden gebruikt.
- Zie blz. 46 voor verdere informatie over de censuurniveaus.



Opties

Toetsblokkering

Met deze functie kunt u de toetsen op de TV of de afstandsbediening blokkeren om te voorkomen dat kinderen het kanaal of de volume-instelling veranderen.

Instellingen

Uit: De toetsen vrijgeven.

Blokkering afstandsbediening: Alle toetsen op de afstandsbediening blokkeren.

Blokkering toetsbediening: Vergrendelen van de toetsen op de TV, met uitzondering van de netchakelaar.

OPMERKING

- U kunt niet tegelijkertijd "Blokkering afstandsbediening" en "Blokkering toetsbediening" instellen.

Opheffen van de blokkering

Druk op de **HOME MENU** toets van de TV en kies "Uit" om de "Blokkering afstandsbediening" op te heffen. Druk op de toets van de afstandsbediening en kies "Uit" om de "Blokkering toetsbediening" op te heffen.

- Zie blz. 29 voor menubediening met de toets van de TV.

Taalinstellingen (taal, ondertiteling, multi-audio)



Instellingen

Taal

U kunt een beeldschermtaal in het "Instellingen" menu selecteren. U hebt de keuze uit 22 talen (Tsjechisch, Deens, Nederlands, Engels, Estisch, Fins, Frans, Duits, Grieks, Hongaars, Italiaans, Lets, Litouws, Noors, Pools, Portugees, Russisch, Slowaaks, Sloveens, Spaans, Zweeds, Turks).



Digitale instelling

Ondertiteling

U kunt twee voorkeurstalen voor de ondertiteling instellen (inclusief ondertiteling voor slechthorenden), om weer te geven wanneer er ondertiteling beschikbaar is.

Beschikbare instellingen

- 1ste taal ● 2de taal
- Voor slechthorenden

Kiezen van de ondertitelingstaal

Telkens wanneer op de afstandsbediening wordt ingedrukt, verandert de ondertitelingstaal.

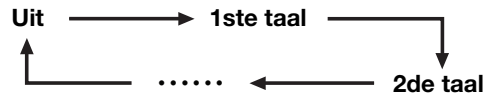

Zet "Voor slechthorenden" op "Ja"

Ondertiteling voor slechthorenden heeft voorrang boven alle andere ondertitelingstaal-instellingen (Voorbeeld: "1ste taal", "2de taal" enz.).

VOORBEELD

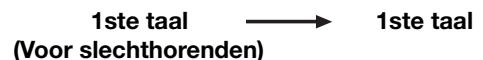

OPMERKING

- Er is geen ondertiteling als het zendersignaal geen ondertitelingsinformatie bevat.



Opties

Digitale audiotaal

U kunt drie voorkeurstalen voor multi-audio instellen, om weer te geven wanneer er audiotalen beschikbaar zijn.

Kiezen van de multi-audiotalen

Telkens wanneer **I-II** op de afstandsbediening wordt ingedrukt, verandert de audiotaal.

Handige weergavefuncties

Kiezen van de beeldgrootte

Automatisch selecteren van de WSS (breedbeeld-signalering) beeldgrootte



Instellingen

WSS

“WSS” biedt de mogelijkheid om automatisch tussen de verschillende beeldgrootten om te schakelen.

OPMERKING

- Probeer zelf de **SCREEN SIZE** (SCHERMFORMAAT) te kiezen als er niet naar de juiste beeldgrootte wordt omgeschakeld. Als het zendersignaal geen “WSS”-informatie bevat, zal de functie niet werken, ook wanneer deze is ingeschakeld.

Handmatig selecteren van de WSS (breedbeeld-signalering) beeldgrootte



Instellingen

4:3-modus

Het “WSS”-signaal heeft een 4:3 automatische omschakelfunctie waarmee “4:3” en “BREEDBEELD” geselecteerd kunnen worden.

Instellingen

4:3: Normaal bereik met handhaving van de 4:3 of 16:9 breedte-hoogteverhouding.

BREEDBEELD: Breedbeeld zonder balken aan de zijkanten.

WSS-signaal 4:3 scherm

4:3-modus “4:3”



4:3-modus “BREEDBEELD”



Handmatig selecteren van de beeldgrootte

U kunt de beeldgrootte selecteren. De beschikbare beeldgrootten variëren overeenkomstig het type signaal dat ontvangen wordt.

Instellingen (voor SD [standaard-definitie] signalen)

4:3: Het beeld wordt over het volledige scherm weergegeven met de oorspronkelijke beeldverhouding.

CINEMA 14:9: Voor 14:9 letterbox beelden. Er is een dunne balk aan de zijkanten van het beeld en er kunnen ook balken aan de boven- en onderkant zijn bij sommige programma's.

BREEDBEELD: In deze weergavestand wordt het beeld gerekend naar de zijkanten van het scherm toe.

VOLLEDIG: Voor 16:9 samengedrukte beelden.

ZOOM: Voor 16:9 letterbox beelden. Bij sommige programma's kunnen er balken aan de boven- en onderkant van het beeld zijn.

CINEMA: Voor 14:9 letterbox beelden. Bij sommige programma's kunnen er balken aan de boven- en onderkant van het beeld zijn.

Instellingen (voor HD [hoge-definitie] signalen)

VOLLEDIG: Met een Overscan beeld weergegeven. Alle zijden van het beeld worden afgesneden.

Underscan: Met een Underscan beeld weergegeven alleen bij ontvangst van een 720p signaal. Met het hoge-definitie beeld optimaal afgesteld weergegeven. Bij sommige programma's kan er beeldruis aan de rand van het scherm zijn.

Dot by Dot: Een beeld met hetzelfde aantal pixels op het scherm weergegeven bij ontvangst van 1080i/1080p signalen.

OPMERKING

- Sommige onderdelen verschijnen niet afhankelijk van het type signaal dat ontvangen wordt.

1 Druk op **SCREEN SIZE**.

- Het **SCREEN SIZE** (SCHERMFORMAAT) menu verschijnt.
- Het menu toont de **SCREEN SIZE** (SCHERMFORMAAT)-instellingen die beschikbaar zijn voor het videosignaaltype dat nu ontvangen wordt.

2 Druk op **SCREEN SIZE** of **↑/↓** terwijl het **SCREEN SIZE** (SCHERMFORMAAT) menu op het scherm wordt weergegeven.

- Terwijl u de instellingen doorloopt, zal het resultaat meteen op het beeldscherm worden weergegeven. U hoeft niet op **ENTER** te drukken.

Wanneer u “WSS” op “Aan” zet in het “Instellingen” menu, zal automatisch de optimale **SCREEN SIZE** (SCHERMFORMAAT) voor elke uitzending, videorecorder of DVD-speler/recorder worden gekozen.

OPMERKING

- Zelfs als u handmatig de gewenste **SCREEN SIZE** (SCHERMFORMAAT) kiest, kan de TV toch automatisch overschakelen naar de optimale **SCREEN SIZE** (SCHERMFORMAAT) overeenkomstig het signaal dat wordt ontvangen wanneer “WSS” op “Aan” is ingesteld.

Handmatig selecteren van de beeldgrootte van het opnamebeeld



Digitale instelling

Opnamebeeldformaat

U kunt dit menu gebruiken om de juiste beeldgrootte in te stellen voor het kijken naar een 16:9 formaat TV-programma op een 4:3 TV.

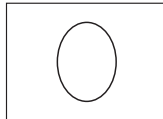
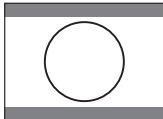
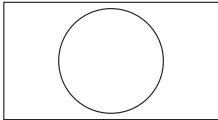

Instellen op "4:3 TV" Instellen op "16:9 TV"

OPMERKING

- Deze functie moet worden ingesteld voordat u met opnemen begint.

Automatisch selecteren van de HDMI-beeldgrootte



Instellingen

HDMI autom. weergave

Met deze functie kunt u automatisch de juiste beeldgrootte instellen bij het kijken naar een HDMI-sigitaal bij gebruik van de INPUT4, 5 en 6 aansluitingen.

Overige beeld- en geluidsinstellingen

Afstellen van de beeldpositie



Instellingen

Positie

Gebruik deze functie voor het afstellen van de horizontale en de verticale positie van het beeld.

Instellingen

H-Pos: Centreren van het beeld door dit naar links of rechts te schuiven.

V-Pos: Centreren van het beeld door dit naar boven of beneden te schuiven.

OPMERKING

- De instellingen worden apart voor elke ingangsbron opgeslagen.
- Afhankelijk van hetingangssignaaltype of de **SCREEN SIZE** (SCHERMFORMAAT) instelling is het mogelijk dat er geen positie-instelling beschikbaar is.

Verminderen van ruis in het beeld



Opties

Ruisonderdr.

De "Ruisonderdr." (digitale ruisonderdrukking) functie zorgt voor een scherper beeld ("Uit", "Hoog", "Laag").

Automatische volume-instelling



Opties

Autom. Volume

Verschillende geluidsbronnen hebben soms niet hetzelfde volumenniveau, zoals een TV-programma en de reclame die er tussen is. Met automatische volumeregeling kunt u dit probleem verminderen door de niveaus aan elkaar aan te passen.

Benadrukken van de dialoog



Opties

Heldere stem

Deze functie benadrukt stemgeluiden ten opzichte van achtergrondruis waardoor stemmen helderder klinken. Het wordt afgeraden deze functie met muziekbronnen te gebruiken.

Alleen audio uitvoeren



Opties

Alleen audio

Bij het luisteren naar de muziek van een muziekprogramma kunt u de TV uitschakelen en alleen van het geluid genieten.

Instellingen

Uit: Zowel het beeld als het geluid wordt weergegeven.

Aan: Alleen het geluid wordt weergegeven en er is geen beeld.

Display-instellingen

Kanaaldisplay

U kunt de kanaalinformatie weergeven door op **i+** van de afstandsbediening te drukken.

DTV-modus	ATV-modus
DTV BBC2 001 Audio (ENG) : STEREO Video : 1080i Ondertiteling : ENG 1/3 Nieuwe informatie	ATV BBC1 01 PAL NICAM Ondertiteling : Teletekst Uit Nieuwe informatie

* Er worden viercijferige nummers (bijv. 0001) weergegeven wanneer een van de vijf Noordische landen in de landinstelling wordt geselecteerd.

Tijdsaanduiding in de kanaalinformatie

U kunt de tijdinformatie weergeven die in de DTV- en teletekstuitzendingen is.

OPMERKING

• Bij ontvangst van een DTV-uitzending kan stap 1 worden overgeslagen.

- 1 Kies een TV-kanaal (De tijdinformatie wordt automatisch ontvangen).
- 2 Druk op **i+**. Het kanaaldisplay verschijnt op de TV.
- 3 Druk nog een keer op **i+** binnen een paar seconden nadat het kanaaldisplay op het scherm is verschenen. De tijdinformatie wordt een paar seconden in de rechter benedenhoek van het scherm aangegeven.
- 4 Wanneer u een ander TV-kanaal kiest, kunt u de tijdinformatie opnieuw weergeven door de bovenstaande stappen 2 en 3 opnieuw uit te voeren.

OPMERKING

• Indien juist ontvangen, zal de tijdinformatie in de rechter bovenhoek van het scherm worden weergegeven wanneer op **⏏** wordt gedrukt.

Tijds- en titelaanduiding



Opties

Tijdsaanduiding

Tijdsaanduiding

Met deze functie kunt u de kloktijd in de rechter benedenhoek van het scherm aangeven.

Instellingen

Aan: Weergeven van de kloktijd.

Aan (halfuur): Weergeven van de kloktijd om de 30 minuten.

Uit: Verbergen van de kloktijd.

Tijdsformaat

U kunt het tijdsformaat ("24-uurs" of "12-uurs") instellen voor de kloktijd.



Opties

Spelspeelduur

Met deze functie kunt u de verstreken tijdsduur op het scherm aangeven wanneer **AV SELECTION** (AV-SELECTIE) op "SPEL" staat.

Instellingen

Aan: Wanneer een videospelconsole op de TV is aangesloten, wordt de verstreken tijdsduur om de 30 minuten in de linker benedenhoek van het scherm aangegeven nadat **AV SELECTION** (AV-SELECTIE) op "SPEL" is ingesteld.

Uit: Verbergen van de tijd.



Opties

Programmatitel-aanduiding

Met deze functie kunt u programma-informatie aangeven, zoals de titel en de zendtijd, via afstemming op een kanaal.

OPMERKING

• Deze functie is alleen beschikbaar wanneer de DTV-modus is gekozen.

Andere handige functies

Instellingen bij gebruik van externe apparaten

Ingangsbroninstellingen



Opties

Ingangskeuze

Gebruik deze functie om het signaaltype van de externe apparatuur in te stellen.

Instellingen

INPUT1: Y/C, FBAS, RGB
INPUT2: Y/C, FBAS, RGB
INPUT3: Auto, S-Video, VIDEO

OPMERKING

- Als er geen (kleuren) beeld verschijnt, probeer dan een ander signaaltype.
- Zie de gebruiksaanwijzing van de externe apparatuur voor het signaaltype.
- Wanneer het signaaltype op "Auto" is ingesteld, zal automatisch de ingangsaansluiting worden gekozen waarop een kabel is aangesloten.



Instellingen

Ingangsetiket

U kunt elke ingangsbron van een gewenste aanduiding voorzien.

- 1 Druk op **INPUT1-8** van de afstandsbediening of van de TV om de gewenste ingangsbron te selecteren.
- 2 Ga naar "HOME MENU" > "Instellingen" > "Ingangsetiket".
- 3 Druk op **↑/↓/←/→** om elk teken voor de nieuwe naam van de ingangsbron te selecteren en druk dan op **ENTER**.

DVD										4
A	B	C	D	E	F	G	H	I	J	WISSEN
K	L	M	N	O	P	Q	R	S	T	TERUG
U	V	W	X	Y	Z	+	-	.	_	
0	1	2	3	4	5	6	7	8	9	EINDE

- 4 Herhaal deze aanwijzing totdat de naam volledig is ingevoerd.

OPMERKING

- Maximaal kunnen zes tekens voor de naam worden ingevoerd.
- Wanneer u een ingangsbronnaam van minder dan zes tekens wilt instellen, selecteert u "EINDE" om de naam in te stellen.
- U kunt geen namen veranderen als de ingangsbron "TV" is.

Over slaan van een bepaalde ingang



Instellingen

Ingang overslaan

Gebruik deze functie om de SCART, HDMI of RGB ingang over te slaan bij de Ingangsbronkeuze.

INPUT1 (SCART)	
INPUT2 (SCART)	
INPUT4 (HDMI)	
INPUT5 (HDMI)	
INPUT6 (HDMI)	<input type="checkbox"/> Ja
INPUT7 (RGB)	<input type="checkbox"/> Nee

Kleursysteeminstellingen



Opties

Kleursysteem

U kunt het kleursysteem veranderen naar het systeem dat compatibel is met het beeld op het scherm.

OPMERKING

- De fabrieksinstelling is "Auto".
- Als "Auto" is geselecteerd, zal het kleursysteem voor elk kanaal automatisch worden ingesteld. Als een beeld niet duidelijk wordt weergegeven, moet u een ander kleursysteem (bijv. "PAL" of "SECAM") selecteren.

Extra voorzieningen



Instellingen

Standby-modus

U kunt de opstarttijd van de TV verkorten nadat het apparaat met de afstandsbediening is ingeschakeld.

Instellingen

Functie 1: De TV start snel op vanuit de ruststand (standby). In de ruststand (standby) is het stroomverbruik 30 W of meer.

Functie 2: Het stroomverbruik is laag in de ruststand (standby).

Aansluiten van een PC

Aansluiten van een PC

HDMI-verbinding

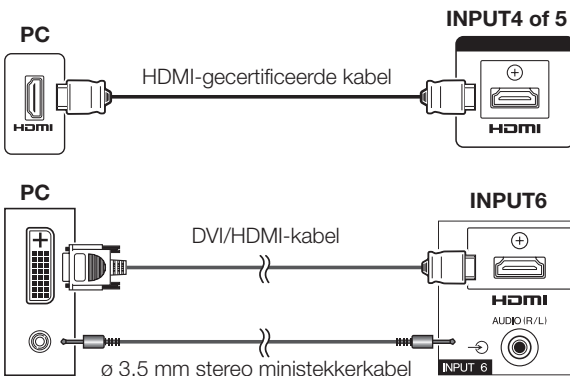

Analoge verbinding

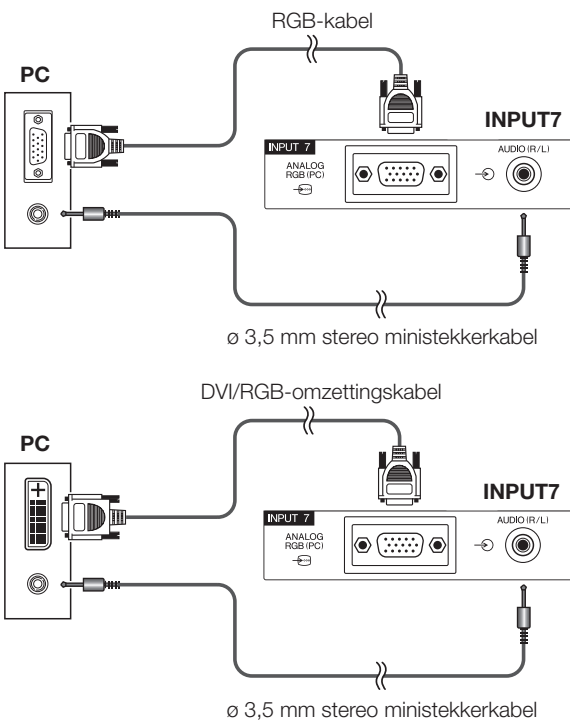

OPMERKING

- De PC-ingangsaansluitingen zijn DDC1/2B-compatibel.
- Zie blz. 42 voor een lijst van PC-signalen waarmee de TV compatibel is.
- Bij gebruik van bepaalde Macintosh computers kan een Macintosh adapter vereist zijn.
- Bij aansluiting op een PC zal het ingangssignaaltype automatisch gedetecteerd worden, met uitzondering van 1.024 × 768 en 1.360 × 768 signalen. Zie **Kiezen van de ingangresolutie** op blz. 40.

Weergeven van een PC-beeld op het scherm

Selecteren van de beeldgrootte

U kunt de beeldgrootte selecteren.

- 1 Druk op **SCREEN SIZE**.
 - Het **SCREEN SIZE** (SCHERMFORMAAT) menu verschijnt.
- 2 Druk op **SCREEN SIZE** of **↑/↓** om het gewenste onderdeel in het menu te selecteren.

OPMERKING

- Sluit de PC aan voordat u begint met het maken van de instellingen.
- De beschikbare beeldgrootten variëren afhankelijk van het ingangssignaaltype.

VOORBEELD

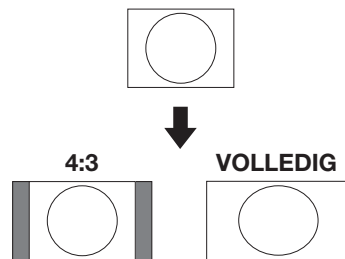

Instellingen

VOLLEDIG: Het beeld vult het volledige scherm.

CINEMA: Voor 14:9 letterbox beelden. Bij sommige programma's kunnen er balken aan de boven- en onderkant van het beeld zijn.

4:3: Het beeld wordt over het volledige scherm weergegeven met de oorspronkelijke beeldverhouding.

Dot by Dot: Het beeld wordt met hetzelfde aantal pixels op het scherm weergegeven.

OPMERKING

- Zie blz. 35 voor AV-signalen (480i/480p/576i/576p/720p/1080i/1080p). De ANALOGUE RGB (PC) aansluiting (INPUT7) is niet compatibel met 480i/576i/1080p signalen.

Automatisch instellen van het PC-beeld

Met deze functie kan het beeld automatisch op de best mogelijke toestand worden ingesteld wanneer de analoge aansluitingen van de TV en de PC met een los verkrijgbare DVI/RGB omzettingkabel enz. met elkaar zijn verbonden.



Instellingen

Auto Sync.

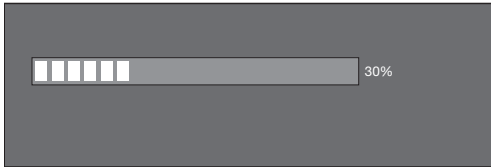

OPMERKING

- Wanneer "Auto Sync." succesvol is, verschijnt het bericht "Auto Sync met succes afgesloten.". Indien niet, dan is "Auto Sync." mislukt.
- "Auto Sync." kan toch mislukken zijn, ook al verschijnt het bericht "Auto Sync met succes afgesloten."
- "Auto Sync." kan mislukken als het PC-beeld een lage resolutie heeft, als er onduidelijke (zwarte) randen zijn of als het beeld wordt verplaatst terwijl "Auto Sync." wordt uitgevoerd.
- U moet de PC op de TV aansluiten en daarna inschakelen voordat u "Auto Sync." start.
- "Auto Sync." kan alleen worden uitgevoerd bij ontvangst van analogeingangssignalen via de INPUT7 aansluiting.

Handmatig instellen van het PC-beeld

Gewoonlijk kunt u de positie en de toestand van het beeld gemakkelijk instellen met "Auto Sync." In sommige gevallen is het echter nodig om de instellingen handmatig te maken voor het optimaliseren van het beeld.



Instellingen

Fijn Sync.

- 1 Druk op \uparrow/\downarrow om het onderdeel te selecteren dat u wilt instellen.
- 2 Druk op \leftarrow/\rightarrow om de gewenste waarde in te stellen.

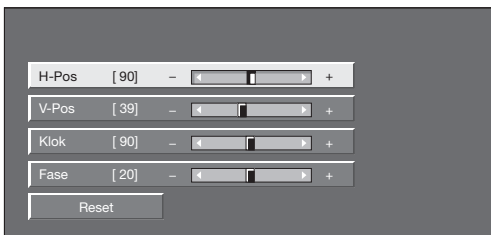

Instellingen

- H-Pos:** Centreren van het beeld door dit naar links of rechts te schuiven.
- V-Pos:** Centreren van het beeld door dit naar boven of beneden te schuiven.
- Klok:** Afstellen van het beeld wanneer er verticale strepen in flinkeren.
- Fase:** Afstellen van het beeld wanneer letters weinig contrast hebben of als het beeld flinkert.

OPMERKING

- Om alle onderdelen op de fabrieksinstellingen terug te zetten, drukt u op \uparrow/\downarrow om "Reset" te selecteren en dan drukt u op **ENTER**.
- "Klok" en "Fase" in het "Fijn Sync." menu kan alleen worden afgesteld bij invoer van analoge signalen via de INPUT7 aansluiting.

Kiezen van de ingangsresolutie

- Sommige ingangssignalen moeten handmatig worden geregistreerd om juist te kunnen worden weergegeven.
- De twee ingangssignalen (resoluties) in de onderstaande lijst kunnen niet van elkaar onderscheiden worden wanneer ze worden ontvangen. In dit geval dient u het juiste signaal handmatig in te stellen. Nadat dit eenmaal is gebeurd, zal het signaal (resolutie) correct worden weergegeven wanneer het opnieuw binnenkomt.



Instellingen

Ingangssignaal

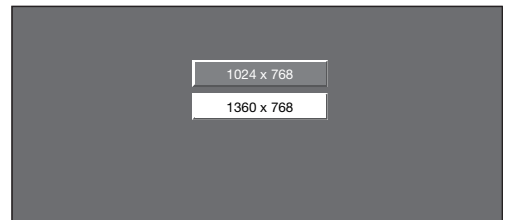

(Voorbeeld)

OPMERKING

- U kunt alleen het "Ingangssignaal" in het "Instellingen" menu selecteren bij ontvangst van een van de twee bovenstaande ingangssignalen.

Technische gegevens van de RS-232C poort

PC-besturing van de TV

- Nadat de juiste instellingen op de PC zijn gemaakt, kunt u de TV vanaf de PC bedienen via de RS-232C aansluiting. U kunt op de PC het ingangssignaal (PC/video) kiezen, het volume instellen en tevens diverse andere afstellingen en instellingen maken, zodat u de beschikking hebt over automatische geprogrammeerde weergave.
- Gebruik een RS-232C seriële bedieningskabel (cross-type) (los verkrijgbaar) voor het maken van de verbinding.

OPMERKING

- De diverse instellingen op de PC moeten worden gemaakt door een persoon die vertrouwd is met PC's.



RS-232C seriële bedieningskabel (cross-type)

Voorwaarden voor de communicatie

Stel de RS-232C communicatieparameters op de PC zodanig in dat deze overeenkomen met de communicatie-instellingen van de TV. De communicatie-instellingen van de TV zijn als volgt:

Baudsnelheid:	9.600 bps
Datalengte:	8 bits
Pariteitsbit:	Geen
Stopbit:	1 bit
Datatransportbesturing:	Geen

Communicatieprocedure

Zend de besturingscommando's vanaf de PC via de RS-232C aansluiting.

De TV functioneert overeenkomstig de ontvangen commando's en stuurt een responssignaal naar de PC. Stuur niet meerdere commando's tegelijk. Wacht totdat op de PC de OK respons is ontvangen voordat u het volgende commando stuurt. Zorg dat u "A" meezendt met de retourcode en controleer of "ERR" wordt teruggezonden voordat u begint.

Commandoformaat

Acht ASCII codes + CR

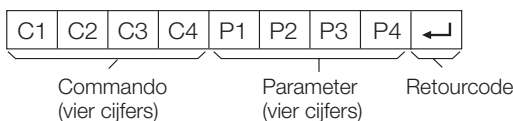

Commando (vier cijfers): Commando. De tekst bestaat uit vier tekens.

Parameter (vier cijfers): Parameter 0-9, spatie, ?

Parameter

Voer de parameterwaarden in, vanaf links, en vul de resterende vakjes met spaties (Zorg dat er vier waarden voor de parameter worden ingevoerd). Wanneer de ingevoerde parameter niet binnen het toelaatbare bereik is, verschijnt de foutmelding "ERR" (Zie "Responsecode-formaat").

0			
---	--	--	--

0	0	0	9
---	---	---	---

-	3	0	
---	---	---	--

1	0	0	
---	---	---	--

0	0	5	5
---	---	---	---

Wanneer bij sommige commando's "?" wordt ingevoerd, verschijnt de huidige ingestelde waarde.

?			
---	--	--	--

?	?	?	?
---	---	---	---

Responsecode-formaat

Normale respons

O	K	↵
---	---	---

Retourcode (ODH)

Probleem-respons (communicatiefout of verkeerd commando)

E	R	R	↵
---	---	---	---

Retourcode (ODH)

Na het verzenden van de retourcode (ODH) moet u niet vergeten om een regeltoevoer (OAH) te zenden.

Tabel met geschikte PC's

Resolutie		Horizontale frequentie	Verticale frequentie	Analoog (D-sub)	Digitaal (HDMI)	VESA norm
VGA	640 × 480	31,5 kHz	60 Hz	✓	✓	✓
SVGA	800 × 600	37,9 kHz	60 Hz	✓	✓	✓
XGA	1.024 × 768	48,4 kHz	60 Hz	✓	✓	✓
WXGA	1.360 × 768	47,7 kHz	60 Hz	✓	✓	✓
SXGA	1.280 × 1.024	64,0 kHz	60 Hz	✓	✓	✓
SXGA+	1.400 × 1.050	65,3 kHz	60 Hz		✓	✓

VGA, SVGA, XGA, WXGA, SXGA en SXGA+ zijn wettig gedeponeerde handelsmerken van International Business Machines Corporation.

OPMERKING





- Deze TV heeft een beperkte compatibiliteit met PC's en een juiste werking kan alleen gegarandeerd worden als de gebruikte videokaart exact conform de VESA 60 Hz norm is. Eventuele variaties ten opzichte van deze norm zullen resulteren in beeldvervalsing.

RS-232C commandolijst

GEKOZEN FUNCTIE	COMMANDO	PARAMETER	INHOUD VAN DE GEKOZEN FUNCTIE
STROOM-INSTELLING	P O W R	0 _ _ _	STROOM UIT
INGANGSKEUZE A	I T G D	_ _ _ _	INGANG OMSCHAKELEN (BEURTELINGS KIEZEN)
	I T V D	_ _ _ _	TV (VAST KANAAL)
	I D T V	_ _ _ _	DTV (VAST KANAAL)
	I A V D	* _ _ _	INPUT1-8 (1-8)
KANAAL	D C C H	* * _ _	TV DIRECT KANAAL (1-99)
	C H U P	_ _ _ _	KANAAL OMHOOG
	C H D W	_ _ _ _	KANAAL OMLAAG
	D T V D	* * * _	DRIECIJFERIG DTV DIRECT KANAAL (1-999) (Niet-Noordische landen)
	D T V D	* * * *	VIERCIJFERIG DTV DIRECT KANAAL (1-9999) (Alleen Noordische landen)
	D T U P	_ _ _ _	DTV KANAAL OMHOOG
	D T D W	_ _ _ _	DTV KANAAL OMLAAG
	INGANGSKEUZE B	I N P 1	0 _ _ _
I N P 1		1 _ _ _	INPUT1 (FBAS)
I N P 1		2 _ _ _	INPUT1 (RGB)
I N P 2		0 _ _ _	INPUT2 (Y/C)
I N P 2		1 _ _ _	INPUT2 (FBAS)
I N P 2		2 _ _ _	INPUT2 (RGB)
I N P 3		0 _ _ _	INPUT3
I N P 3		1 _ _ _	INPUT3 (S-VIDEO)
I N P 3		2 _ _ _	INPUT3 (VIDEO)
AV-SELECTIE	A V M D	0 _ _ _	BEURTELINGS KIEZEN
	A V M D	1 _ _ _	STANDAARD
	A V M D	2 _ _ _	FILM
	A V M D	3 _ _ _	SPEL
	A V M D	4 _ _ _	GEBRUIKER
	A V M D	5 _ _ _	DYNAMISCH (Vast)
	A V M D	6 _ _ _	DYNAMISCH
	A V M D	7 _ _ _	PC
	A V M D	8 _ _ _	x.v.Colour
	A V M D	? ? ? ?	1-8
VOLUME	V O L M	* * _ _	VOLUME (0-60)

GEKOZEN FUNCTIE	COMMANDO	PARAMETER	INHOUD VAN DE GEKOZEN FUNCTIE
POSITIE	H P O S	* * * _	H-POSITIE (AV/PC)
	V P O S	* * * _	V-POSITIE (AV/PC)
	C L C K	* * * _	KLOK (0-180)
	P H S E	* * _ _	FASE (0-40)
SCHERMFORMAAT	W I D E	0 _ _ _	BEURTELINGS KIEZEN (AV)
	W I D E	1 _ _ _	4:3 (AV)
	W I D E	2 _ _ _	CINEMA 14:9 (AV)
	W I D E	3 _ _ _	BREEDBEELD (AV)
	W I D E	4 _ _ _	VOLLEDIG (AV)
	W I D E	5 _ _ _	ZOOM (AV)
	W I D E	6 _ _ _	CINEMA (AV)
	W I D E	7 _ _ _	4:3 (PC)
	W I D E	8 _ _ _	CINEMA (PC)
	W I D E	9 _ _ _	VOLLEDIG (PC)
	W I D E	1 0 _ _	DOT BY DOT (AV/PC)
W I D E	1 1 _ _	UNDERSCAN (AV)	
GELUIDSDEMPING	M U T E	0 _ _ _	BEURTELINGS KIEZEN
	M U T E	1 _ _ _	GELUIDSDEMPING AAN
	M U T E	2 _ _ _	GELUIDSDEMPING UIT
SURROUND	A C S U	0 _ _ _	SURROUND (BEURTELINGS KIEZEN)
	A C S U	1 _ _ _	SURROUND AAN
	A C S U	2 _ _ _	SURROUND UIT
WIJZIGEN GELUID	A C H A	_ _ _ _	BEURTELINGS KIEZEN
SLEEP TIMER	O F T M	0 _ _ _	UIT
	O F T M	1 _ _ _	SLEEP TIMER 30 MIN.
	O F T M	2 _ _ _	SLEEP TIMER 1 UUR
	O F T M	3 _ _ _	SLEEP TIMER 1 UUR 30 MIN.
	O F T M	4 _ _ _	SLEEP TIMER 2 UUR
	O F T M	5 _ _ _	SLEEP TIMER 2 UUR 30 MIN.
TEKST	T E X T	0 _ _ _	TEKST UIT
	T E X T	1 _ _ _	TEKST AAN (BEURTELINGS KIEZEN)
	D C P G	* * * _	RECHTSTREEKS NAAR PAGINA (100-899)

Problemen oplossen

Probleem	Mogelijke oplossing
<ul style="list-style-type: none"> • Geen stroom. 	<ul style="list-style-type: none"> • Controleer of  (TV) op de afstandsbediening is ingedrukt. Druk op  (TV) als de indicator op de TV rood oplicht. • Is het netsnoer aangesloten? • Controleer of u  op de TV hebt ingedrukt.
<ul style="list-style-type: none"> • De TV werkt niet juist. 	<ul style="list-style-type: none"> • Het is mogelijk dat invloeden van buitenaf zoals bliksem, statische elektriciteit enz. een foutieve werking hebben veroorzaakt. Schakel de TV uit en trek de stekker van het netsnoer ongeveer een tot twee minuten uit het stopcontact.
<ul style="list-style-type: none"> • De afstandsbediening werkt niet. 	<ul style="list-style-type: none"> • Zijn de batterijen met de polariteit (+, -) in de juiste richting in het batterijkvak geplaatst? • Zijn de batterijen leeg? (Vervang de batterijen door nieuwe.) • Gebruikt u de afstandsbediening bij erg sterke verlichting of bij het licht van een tl-lamp? • Valt het licht van een tl-lamp op de afstandsbedieningssensor?
<ul style="list-style-type: none"> • Het beeld is afgesneden. 	<ul style="list-style-type: none"> • Is de beeldpositie correct ingesteld? • Zijn de scherminstellingen (SCREEN SIZE [SCHERMFORMAAT]) zoals de beeldgrootte, juist gemaakt? (Blz. 35 en 39)
<ul style="list-style-type: none"> • Vreemde kleur, erg lichte of donkere kleuren, of kleurvervorming. 	<ul style="list-style-type: none"> • Stel de kleurtint af. • Is de kamer erg helder verlicht? Het beeld ziet er wellicht te donker uit wanneer de kamer helder verlicht is. • Controleer de "Kleursysteem" instelling (Blz. 33 en 38).
<ul style="list-style-type: none"> • De stroom wordt plotseling uitgeschakeld. 	<ul style="list-style-type: none"> • De temperatuur in het inwendige van het apparaat is erg hoog. Verwijder eventuele voorwerpen die de ventilatieopeningen afsluiten of reinig de openingen. • Is de "Sleep Timer" ingesteld? Selecteer "Uit" in het "Sleep Timer" menu (Blz. 32). • Is "Geen sign. uit" of "Ecologie" geactiveerd?
<ul style="list-style-type: none"> • Geen beeld. 	<ul style="list-style-type: none"> • Zijn alle externe apparaten correct aangesloten? (Blz. 21–23) • Zijn deingangssignaal-instellingen correct uitgevoerd nadat de aansluitingen zijn gemaakt? (Blz. 38) • Is de juiste ingangsbron gekozen? (Blz. 16) • Wordt er een niet-compatibel signaal ontvangen? (Blz. 42) • Zijn de beeldinstellingen juist uitgevoerd? (Blz. 30–31) • Is de antenne juist aangesloten? (Blz. 14) • Is "Aan" geselecteerd in "Alleen audio"? (Blz. 36)
<ul style="list-style-type: none"> • Geen geluid. 	<ul style="list-style-type: none"> • Staat het volume erg laag ingesteld? • Zorg dat de hoofdtelefoon niet aangesloten is. • Controleer of u  op de afstandsbediening hebt ingedrukt.
<ul style="list-style-type: none"> • De TV maakt soms een krakend geluid. 	<ul style="list-style-type: none"> • Dit duidt niet op een storing in de werking. Dit gebeurt wanneer de behuizing een weinig uitzet of inkrimpt als gevolg van veranderingen in de temperatuur. Dit is niet van invloed op de prestatie van de TV.

Belangrijke informatie betreffende het gebruik in warme en koude ruimten

- Wanneer de TV in een koude ruimte wordt gebruikt (bijv. in een kantoor met een lage temperatuur), kunnen er nabebelden zijn of kan het beeld enigszins vertraagd zijn. Dit verschijnsel duidt niet op een storing en de TV zal weer normaal werken wanneer de temperatuur hoger wordt.
- Laat de TV niet langdurig in een erg warme of koude ruimte. Let er ook op dat de TV niet staat blootgesteld aan direct zonlicht of de hitte van een kachel, verwarmingsradiator e.d., want dit kan resulteren in vervorming van de behuizing en een foutieve werking van het LCD-paneel.
Opslagtemperatuur: +5 °C tot +35 °C.

Informatie over de softwarelicentie voor dit product

Samenstelling van de software

De software die bij dit product wordt geleverd bestaat uit diverse softwarecomponenten waarvan de afzonderlijke auteursrechten in het bezit zijn van Pioneer of van derden.

Software ontwikkeld door Pioneer en open-source software

De auteursrechten voor de softwarecomponenten en de diverse relevante documenten die bij dit product worden geleverd en die ontwikkeld of geschreven zijn door Pioneer, zijn eigendom van Pioneer en worden beschermd door de Copyright Act, internationale verdragen en andere relevante wetten. Dit product maakt ook gebruik van vrij gedistribueerde software en softwarecomponenten waarvan de auteursrechten in handen zijn van derden. Hieronder vallen softwarecomponenten die gedekt worden door een GNU General Public License (hierna GPL genoemd), een GNU Lesser General Public License (hierna LGPL genoemd) of een andere licentieovereenkomst.

Verkrijgen van broncode

Sommige van de 'open source' software leveranciers eisen dat de verspreider van hun software de broncode daarvan met de uitvoerbare softwarecomponenten beschikbaar maakt. De GPL en LGPL overeenkomsten bevatten soortgelijke eisen. Voor informatie over hoe u de broncode voor de 'open source' software en de GPL, LGPL, en verdere informatie over licentieovereenkomsten kunt verkrijgen, dient u contact op te nemen met uw plaatselijke Pioneer Klantenservice.

Wij kunnen geen vragen beantwoorden over de broncode voor de open-source software. De broncode voor de softwarecomponenten waarvan de auteursrechten in het bezit zijn van Pioneer worden niet gedistribueerd.

Dankbetuiging

Dit product bevat de volgende open-source softwarecomponenten:

- linux kernel • modutils • glibc • zlib • libpng

Updaten van de TV via DVB-T

Zorg dat uw TV-softwareversie steeds up-to-date is. Pioneer levert regelmatig nieuwe versies voor de TV-basissoftware en de DVB-software.



Digitale instelling

Download instellingen

Zoeken naar updates*

* Alle landen, behalve Groot-Brittannië en Zweden, worden voor deze functie op “Nee” ingesteld. De TV bepaalt automatisch of er een nieuwe softwareversie beschikbaar is wanneer de TV in de ruststand (standby) staat.

Instellingen

Ja: Automatisch zoeken of er nieuwe software-updates beschikbaar zijn wanneer de TV in de ruststand (standby) staat.

Nee: Niet zoeken naar update-informatie.

Nu: Controleer nu of er nieuwe software beschikbaar is.

Downloaden van de software

U kunt de methode voor het updaten selecteren.

- 1 Als er een nieuwe software-update beschikbaar is, verschijnt het bericht “Nieuwe downloadinformatie gevonden.”
 - Als de TV een update-service ontvangt terwijl deze in de ruststand (standby) staat, zal er een bevestigingsmelding verschijnen wanneer het apparaat wordt ingeschakeld.
- 2 Volg de instructies die op het scherm verschijnen.

Instellingen

Ja: Begin onmiddellijk met downloaden. Het updaten duurt ongeveer één uur. Tijdens het downloaden kunt u geen andere bediening uitvoeren.

• Annuleer het downloaden door op **ENTER** van de afstandsbediening te drukken wanneer “Niet doorgaan” tijdens het updaten op het scherm wordt aangegeven.

Nee: Begin automatisch met downloaden een paar minuten nadat het apparaat in de ruststand (standby) is gezet.

OPMERKING

- De TV moet in de ruststand (standby) blijven staan om te kunnen downloaden. Schakel de stroom niet met op de TV uit.
- Het updaten van de software kan even duren.



Informatie

Berichtenlijst

Wanneer nieuwe software wordt gedetecteerd, kunt u de update-informatie controleren en de software downloaden vanaf de “Berichtenlijst”.

OPMERKING

- Wanneer de TV de nieuwe software met succes downloadt, wordt het bericht in de “Berichtenlijst” van het “Informatie” menu bijgewerkt.
- De software-update wordt niet uitgevoerd als er geen nieuwe software beschikbaar is op de ingevoerde downloadtijd.



Informatie

Ontvangerrapport

Toon rapporten over mislukte en gewijzigde timerinstellingen.

Reset

Als er ingewikkelde afstellingen zijn gemaakt zodat de instellingen niet naar normaal kunnen worden teruggesteld, kunt u alle instellingen op de fabriekswaarden terugstellen.



Instellingen

Reset

- 1 Ga naar “HOME MEMU” > “Instellingen” > “Reset”.
- 2 Druk op / om “Ja” te selecteren en druk dan op **ENTER**.
 - “De TV zal nu automatisch opnieuw starten. OK?” verschijnt op het scherm.
- 3 Druk op / om “Ja” te selecteren en druk dan op **ENTER**.
 - “Nu initialiseren...” verschijnt op het scherm en knippert.
 - Wanneer de reset is voltooid, wordt de stroom uitgeschakeld en daarna opnieuw ingeschakeld. De instellingen zijn teruggekeerd naar de fabrieksinstellingen.



Identificatie



Instellingen

Identificatie

U kunt de identificatiecode van de TV op het scherm controleren wanneer u contact opneemt met de klantendienst.

WISSEN VAN HET PERSOONLIJKE CODENUMMER

- 1 Ga naar “HOME MENU” > “Instellingen”.
- 2 Druk op / om “Automatische Installatie”, “Programma instellen” en dan “Kinderslot” of “Reset” te selecteren en druk daarna op **ENTER**. Het invoervenster voor het persoonlijke codenummer verschijnt.

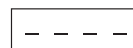

- 3 Houd + en **P+** op de TV tegelijk ingedrukt totdat het bericht op het scherm verschijnt.

Technische gegevens

Instellingen			32" Vlakscherm-TV, Model: KRL-32V	37" Vlakscherm-TV, Model: KRL-37V
LCD-paneel			32" Advanced Super View & BLACK TFT LCD	37" Advanced Super View & BLACK TFT LCD
Resolutie			2 073 600 punten (1 920 × 1 080)	
Videokleursysteem			PAL/SECAM/NTSC 3,58/NTSC 4,43/PAL 60	
TV-functie	TV-norm	Analoog	CCIR (B/G, I, D/K, L/L')	
		Digitaal	DVB-T (OFDM)	
	Ontvangbare kanalen	VHF/UHF	Kanalen E2–E12 (VHF), kanalen E21–E69 (UHF), kanalen F2–F10, kanalen I21–I69, kanalen IR A–IR J (Digitaal: kanalen E5–E69)	
		CATV	Hyperband, kanalen S1–S41	
	TV-afstemsysteem	Automatische voorinstelling voor 999 kanalen: niet-Noordische landen / 9999 kanalen: Noordische landen (ATV: 99 kanalen), automatische naamgeving, automatisch sorteren		
Audio	Analoog	NICAM/A2		
	Digitaal	MPEG AUDIO		
Helderheid			450 cd/m ²	
Levensduur achtergrondverlichting			60 000 uur (wanneer "Achtergr.vl" op de standaardinstelling staat)	
Kijkhoek			H: 176°, V: 176°	
Audiovermogen			10 W × 2	
Luidspreker			(100 mm × 40 mm) × 2, Ø 20 mm × 2	
Aansluitingen	Antenne	UHF/VHF 75 Ω DIN-type (Analoog en Digitaal)		
	RS-232C	D-sub 9-pins mannetjes-stekker		
	INPUT1	SCART (AV-ingang, Y/C-ingang, RGB-ingang, TV-uitgang)		
	INPUT2	SCART (AV-ingang/monitoruitgang, Y/C-ingang, AV Link, RGB-ingang)		
	INPUT3	S-VIDEO (Y/C-ingang), RCA tulpstekkerbus (AV-ingang)		
	INPUT4	HDMI		
	INPUT5	HDMI		
	INPUT6	HDMI, Ø 3,5 mm aansluitbus		
	INPUT7	15-pins mini D-sub, Ø 3,5 mm aansluitbus		
	INPUT8	COMPONENT IN: Y/P _B (C _B)/P _R (C _R), RCA tulpstekkerbus (AUDIO R/L)		
	DIGITAL AUDIO OUTPUT	Optische SPDIF digitale audio-uitgang		
	C. I. (gemeenschappelijk interface)	EN50221, R206001		
	OUTPUT	RCA tulpstekkerbus (AUDIO R/L)		
Hoofdtelefoon	Ø 3,5 mm aansluitbus (Audio-uitgang)			
Taal voor beeldschermmeldingen			Tsjechisch, Deens, Nederlands, Engels, Estisch, Fins, Frans, Duits, Grieks, Hongaars, Italiaans, Lets, Litouws, Noors, Pools, Portugees, Russisch, Slowaaks, Sloveens, Spaans, Zweeds, Turks	
Stroomvoorziening			220–240 V wisselstroom, 50 Hz	
Stroomverbruik			140 W (0,4 W standby) (Methode IEC62087)	171 W (0,4 W standby) (Methode IEC62087)
Gewicht			15,0 kg (zonder standaard), 18,0 kg (met standaard)	18,0 kg (zonder standaard), 21,0 kg (met standaard)
Bedrijfstemperatuur			0 °C tot +40 °C	

- Pioneer behoudt het recht wijzigingen aan te brengen in het ontwerp en de technische gegevens, zonder voorafgaande kennisgeving, op basis van doorgevoerde verbeteringen in het product. De vermelde prestatiegegevens zijn nominale waarden van de in serie vervaardigde apparaten. Er kunnen kleine afwijkingen in deze waarden zijn bij de afzonderlijke apparaten.

OPMERKING

- Zie de binnenkant van de achteromslag voor de maattekeningen.

Product verwijderen bij het einde van de levensduur

(Symbool voor
apparatuur)



Informatie voor de gebruikers betreffende de inzameling en het weggooien van oude apparatuur en gebruikte batterijen

Deze symbolen op de producten, de verpakking en/of de **bijgeleverde documentatie betekenen dat de gebruikte elektrische en elektronische producten en batterijen niet met het normale huisvuil mogen worden weggegooid.**

Voor een juiste verwerking, terugwinning en recycling van oude producten en gebruikte batterijen dient u deze naar de hiervoor bestemde inzamelpunten te brengen overeenkomstig de plaatselijke wetgeving.

Door deze producten en batterijen op een verantwoorde manier weg te gooien, helpt u verspilling van waardevolle grondstoffen tegen te gaan en voorkomt u potentiële negatieve effecten op de menselijke gezondheid en het milieu die anders zouden kunnen ontstaan door het verkeerd verwerken van het afval.

(Voorbeelden van
symbolen voor de
batterijen)



Voor verdere informatie over de inzameling en recycling van oude producten en batterijen kunt u contact opnemen met de plaatselijke autoriteiten, het dichtstbijzijnde milieupark of de winkel waar u het product hebt gekocht.

Deze symbolen zijn alleen geldig in de Europese Unie.

Voor landen buiten de Europese Unie:

Als u deze producten wilt weggooien, neem dan contact op met de plaatselijke autoriteiten of uw dealer voor informatie omtrent de juiste verwijderingsprocedure.



Pb

Censuurniveaus voor Kinderslot

Censuurniveau van zender Censuur- niveau van gebruiker	LEEFTIJD														
	4	5	6	7	8	9	10	11	12	13	14	15	16	17	18
Voor alle leeftijden	✓	–	–	–	–	–	–	–	–	–	–	–	–	–	–
Bij voorkeur ouderlijke toestemming	✓	✓	✓	✓	✓	–	–	–	–	–	–	–	–	–	–
X-rated	✓	✓	✓	✓	✓	✓	✓	✓	✓	✓	✓	✓	✓	✓	✓

Censuurniveau van zender Censuur- niveau van gebruiker	Voor alle leeftijden	Bij voorkeur ouderlijke toestemming	X-rated
Voor alle leeftijden	–	–	–
Bij voorkeur ouderlijke toestemming	✓	–	–
X-rated	✓	✓	–

- Las ilustraciones y la OSD (On-Screen Display = visualización en pantalla) en este manual del usuario tienen una función meramente explicativa y pueden tener pequeñas diferencias con las operaciones reales.
- Los ejemplos utilizados en este manual se basan en el modelo KRL-37V.

Contenido

Contenido	1	Operación del menú	29
Protección medioambiental	1	¿Qué es el HOME MENU?	29
Introducción	2	Operaciones comunes.....	29
Estimado cliente de Pioneer	2	Ajuste básico	30
Precauciones importantes de seguridad	2	Ajustes de imagen	30
Mando a distancia	3	AV SELECTION.....	31
Control de otros equipos utilizando el mando a distancia suministrado.....	4	Ajustes del audio.....	31
Marcas comerciales	8	Ajustes de ahorro de energía	31
Televisor (Vista frontal).....	9	Ajustes de canal.....	32
Televisor (Vista trasera).....	9	Autoinstalación	32
Preparación	10	Ajustes de canal digital	32
Accesorios suministrados	10	Ajustes de canal analógico.....	33
Acoplamiento del soporte	10	Ajustes de Contraseña/Bloqueo de los padres.....	34
Colocación de las pilas	11	Ajustes del idioma (idioma, subtítulos y audio múltiple) ...	34
Utilización del mando a distancia	11	Funciones de visualización útiles	35
Precauciones relacionadas con el mando a distancia ...	11	Selección de tamaño de la imagen	35
Precauciones para la instalación	12	Selección automática del tamaño de la imagen WSS (Señal de pantalla panorámica).....	35
Guía rápida	13	Selección manual del tamaño de la imagen WSS (Señal de pantalla panorámica).....	35
Resumen de la primera puesta en servicio	13	Selección manual del tamaño de la imagen	35
Antes de conectar la alimentación.....	14	Selección manual del tamaño de la imagen a grabar ...	36
Atado de los cables	14	Selección automática del tamaño de la imagen HDMI ...	36
Instalación automática inicial	15	Otros ajustes de imagen y audio	36
Comprobación de la potencia de la señal y de la potencia del canal	15	Ajuste de la posición de la imagen	36
Viendo televisión	16	Reducción de ruido en la pantalla	36
Operación diaria.....	16	Ajuste de volumen automático	36
Encendido/apagado de la alimentación	16	Realzando diálogo	36
Cambio entre emisiones analógicas y digitales.....	16	Dando salida a audio solamente	36
Cambio de canales	16	Ajustes de la visualización	37
Selección de la fuente de vídeo externa	16	Visualización de canal	37
Selección del modo de sonido	16	Visualización de hora y título	37
EPG (Electronic Programme Guide = Guía de Programas Electrónica)	17	Otras funciones útiles	38
Resumen de la EPG.....	17	Ajuste cuando se utilizan dispositivos externos	38
Ajustes útiles para utilizar la EPG.....	17	Ajustes de la fuente de entrada.....	38
Selección de un programa utilizando la EPG	18	Ignorar entrada especificada.....	38
Grabación con temporizador utilizando EPG	19	Ajustes del sistema del color.....	38
Cancelación de la grabación con temporizador.....	19	Funciones adicionales.....	38
Teletexto	20	Conexión de un PC	39
Utilización de la aplicación MHEG-5 (Reino Unido solamente).....	20	Conexión de un PC.....	39
Conexión de dispositivos externos	21	Visualización de una imagen de PC en la pantalla	39
Introducción a las conexiones	21	Selección del tamaño de la imagen.....	39
Conexión HDMI	22	Ajuste automático de la imagen del PC.....	40
Conexión de componente.....	22	Ajuste manual de la imagen del PC	40
Conexión S-VIDEO/VIDEO	22	Selección de la resolución de entrada	40
Conexión SCART.....	23	Especificaciones del puerto RS-232C	41
Control de equipos con SCART utilizando i/o link.A ...	23	Tabla de compatibilidad con PC.....	42
Conexión de altavoz/amplificador	24	Lista de comandos RS-232C.....	42
Introducción de una tarjeta smart.....	25	Apéndice	43
HDMI CONTROL	26	Búsqueda de errores	43
Control de equipos HDMI utilizando HDMI CONTROL.....	26	Actualización de su televisor vía DVB-T	44
Conexión HDMI CONTROL.....	27	Reiniciar	44
Ajuste HDMI CONTROL.....	27	Identificación.....	44
Operación de un dispositivo HDMI CONTROL	28	Especificaciones	45
		Eliminación del televisor al terminar su vida útil.....	46

Introducción

Estimado cliente de Pioneer

Gracias por comprar el televisor con pantalla plana de Pioneer. Para asegurarse de que usa el producto de forma segura y evitar problemas de funcionamiento, lea atentamente las Precauciones importantes de seguridad antes de usar el producto.

Precauciones importantes de seguridad

- Limpieza—Desconecte el cable de CA de la toma de CA antes de limpiar el aparato. Utilice un paño húmedo para limpiar. No utilice productos de limpieza líquidos o en aerosol.
- Agua y humedad—No use el aparato cerca del agua, por ejemplo cerca de bañeras, lavabos, fregaderos, lavadoras, piscinas o en sótanos húmedos.
- No coloque floreros o cualquier recipiente lleno de agua sobre el aparato. El agua podría derramarse sobre el aparato y ocasionar un incendio o descarga eléctrica.
- Soporte—No coloque el producto en un carrito, soporte, trípode o mesa inestable. Si lo hace, el producto podrá caerse y estropearse o causar lesiones graves a personas. Utilice solamente un carrito, soporte, trípode, ménsula o mesa recomendado por el fabricante o vendido junto con el producto. Cuando coloque el producto en una pared, asegúrese de seguir las instrucciones del fabricante. Utilice solamente el hardware de montaje recomendado por el fabricante.
- Al trasladar o cambiar de sitio el aparato colocado sobre un soporte móvil, éste debe moverse con cuidado. Las paradas bruscas, la fuerza excesiva o los desniveles del suelo pueden hacer que el aparato se caiga del soporte móvil.
- Ventilación—Las entradas de ventilación y demás aberturas de la carcasa están diseñadas para ventilación. No cubra ni bloquee estas aberturas ya que podría producir un recalentamiento del aparato y además acortaría su vida útil. No ponga el aparato sobre una cama, sofá, alfombra o superficie similar, podrían quedar bloqueadas las aberturas de ventilación. Este producto no está diseñado para instalación empotrada; no lo coloque en lugares cerrados, tales como librerías o estanterías, a menos que tenga una ventilación adecuada o el fabricante lo especifique.
- La pantalla LCD usada en este aparato es de cristal. Por lo tanto, puede romperse si el televisor se cae o recibe un golpe. Si se rompe la pantalla LCD, tenga cuidado de no hacerse daño con los cristales rotos.
- Fuentes de calor—Mantenga el aparato alejado de fuentes de calor tales como radiadores, calefactores, estufas y cualquier artefacto que genere calor (incluidos los amplificadores).
- Para evitar incendios, nunca ponga velas sobre el televisor o cerca del mismo.
- Para evitar incendios o descargas eléctricas, no coloque el cable de CA eléctrica debajo del televisor o de objetos pesados.
- No deje la imagen detenida durante mucho tiempo, esto podría causar que la imagen consecutiva permanezca igual.
- Habrá consumo de energía siempre que el enchufe esté conectado.
- Revisión—No intente revisar el producto usted mismo. La extracción de las cubiertas puede exponerle a alta tensión y a otras condiciones peligrosas. Para ejecutar la revisión solicite una persona cualificada.



La pantalla LCD es un producto de alta tecnología, dada su alta resolución en la reproducción de imagen. Debido a la gran cantidad de píxeles, ocasionalmente algún pixel no activo puede aparecer en la pantalla como un punto azul, verde o rojo. Esto estaría dentro de las especificaciones del producto y no constituye un fallo.

Precauciones al transportar el televisor

Cuando transporte el televisor, no lo tome nunca por los altavoces. El televisor deberá ser transportado siempre por dos personas que lo tomarán con ambas manos, una a cada lado del televisor.

IMPORTANTE



La luz intermitente con el símbolo de punta de flecha dentro un triángulo equilátero. Está convenido para avisar al usuario de la presencia de "voltaje peligrosa" no aislada dentro el producto que podría constituir un peligro de choque eléctrico para las personas.

CAUTION

RISK OF ELECTRIC SHOCK
DO NOT OPEN



ATENCIÓN:

PARA PREVENIR EL PELIGRO DE CHOQUE ELÉCTRICO NO REMOVER LA TAPA NI LAS PARTES DENTRO NO UTILIZADAS, LLAMAR UNA PERSONA CUALIFICADA

El punto exclamativo dentro un triángulo equilátero convenido para avisar al usuario de la presencia de importantes instrucciones sobre el funcionamiento y la manutención en la libreta que acompaña el aparato.

D3-4-2-1-1_Sp

ADVERTENCIA

No utilice ni guarde pilas expuestas directamente a la luz del sol o en ubicaciones con demasiado calor como el interior de un coche o cerca de un calentador. Esto podría provocar que las pilas tuvieran pérdidas, se sobrecalentaran, explotaran o se prendieran. También puede reducir la vida o rendimiento de las mismas. **D3-4-2-3-3_Sp**

Mando a distancia

- 1 **TV (Espera/Encendido)**
(Página 16)
- 2 **INPUT 1-8**
Selecciona una fuente de entrada (Página 16).
- 3 **Botones para cambiar de modo TV**
Pulse para acceder al modo de televisión analógica convencional.
DTV
Pulse para acceder al modo televisión digital.
- 4 **Botones numéricos 0-9**
Ajustar el canal.
Introducir los números deseados. Pone la página en el modo de teletexto.
 - Cuando los cinco países nórdicos (Suecia, Noruega, Finlandia, Dinamarca, o Islandia) están seleccionados en el ajuste de país en "Autoinstalación" (página 32), los servicios DTV tienen cuatro dígitos. Cuando está seleccionado otro país, los servicios DTV tienen tres dígitos.
- 5 **INFO**
Pulse para visualizar la información de la emisora (número de canal, señal, etc.) en la esquina superior derecha de la pantalla (Página 37).
- 6 **CH RETURN**
Púselo para volver al canal o entrada externa que se seleccionó previamente.
- 7 **P +/- (E/E)**
Selecciona el canal de televisión. Selecciona la página en el modo de teletexto.
- 8 **Silenciamiento**
Activar/desactivar el sonido del televisor.
- 9 **EXIT**
Para salir de la pantalla "HOME MENU".
- 10 **Cursor**
Selecciona un elemento deseado en la pantalla de configuración.
ENTER
Ejecute un comando en la pantalla "HOME MENU".
ATV/DTV: Visualiza la lista de programas cuando no está activa ninguna otra pantalla de "HOME MENU".

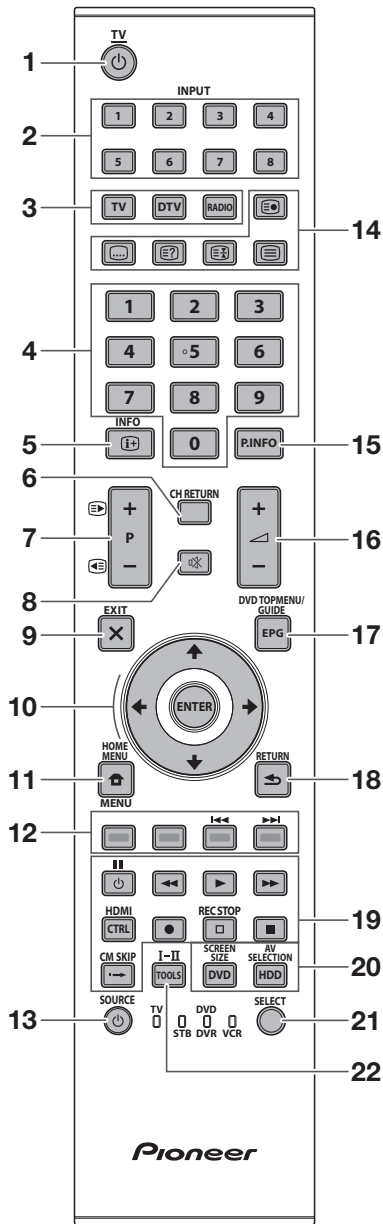

- 14 **Botones para operaciones útiles**
 - E/E (Subpágina)**
(Página 20)
 - E/E (Subtítulos)**
Activar/desactivar idiomas del teletexto (Páginas 20 y 34).
 - E/E (Presentación de teletexto oculto)**
(Página 20)
 - E/E (Congelación/Retención)**
Pulse para congelar una imagen en movimiento en la pantalla.
Teletexto: Detiene automáticamente la actualización de páginas de teletexto o cancela el modo de retención.
 - E/E (Teletexto)**
ATV: Visualiza teletexto analógico (Página 20).
DTV: Selecciona MHEG-5 y teletexto para DTV (Página 20).
- 15 **P.INFO**
Pulse para visualizar la información del programa que se transmite mediante emisión de vídeo digital en la esquina superior izquierda de la pantalla (Sólo DTV).
- 16 **+/- (Volumen)**
Aumentar/disminuir el volumen del televisor.
- 17 **EPG**
DTV: Visualizar la pantalla EPG (Páginas 17-19).
- 18 **RETURN**
Retorna a la pantalla "HOME MENU" anterior.
- 19 **Botones para HDMI CONTROL**
Si un equipo externo está conectado mediante cables HDMI y es compatible con HDMI CONTROL, puede utilizar estos botones HDMI CONTROL. Para los detalles consulte las páginas 26 y 28.
- 20 **Botones para ajustes de la imagen**
 - SCREEN SIZE**
Selecciona un tamaño de pantalla (Páginas 35 y 39).
 - AV SELECTION**
Selecciona un ajuste de vídeo (Página 31).
- 21 **SELECT**
Cambia la selección entre **TV, STB, DVD/DVR, y VCR**, de forma que pueda controlar otro equipo conectado, usando el mando a distancia suministrado (Páginas 4 - 7).
- 22 **I-II (Modo de sonido)**
Selecciona el modo múltiple de sonido (Página 16).

NOTA

- Pulse y mantenga pulsados **9** y **18** simultáneamente en el mando a distancia para ver la demostración "100Hz" en una pantalla dual.

Control de otros equipos utilizando el mando a distancia suministrado

Utilizando el mando a distancia suministrado, puede controlar otros equipos en conexión: un receptor-decodificador (STB), un reproductor de DVD, un grabador de DVD/HDD (DVR), un reproductor de BD o una videograbadora (VCR).

Antes de usar esta función necesita preajustar el mando a distancia suministrado con el código de fabricante del equipo que se controlará. Cuando quiera controlar el equipo, pulse **SELECT** en el mando a distancia para seleccionar un modo adecuado dependiendo del equipo; la selección cambia entre **TV**, **STB**, **DVD/DVR**, y **VCR**. Los correspondientes indicadores de modo en el mando a distancia muestran el modo actualmente seleccionado.

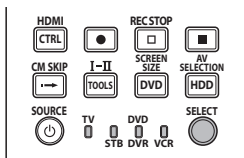

NOTA

- Cuando controle un reproductor de BD, seleccione el modo DVD/DVR.

Preajuste de códigos de fabricante

- 1 Pulse **SELECT** en el mando a distancia para seleccionar el modo STB, DVD/DVR, o VCR dependiendo del equipo.
- 2 Después de confirmar que se ha apagado el indicador del modo seleccionado previamente, mantenga pulsado **SELECT**, y luego pulse **1** en el mando a distancia.
 - Parpadea el indicador de modo correspondiente.
- 3 Pulse **0-9** para introducir un código de fabricante de tres dígitos.
 - Para identificar el código apropiado consulte la lista de códigos de fabricante. El indicador de modo se enciende durante aproximadamente un segundo y luego se apaga; con esto se completa el preajuste del código de fabricante.

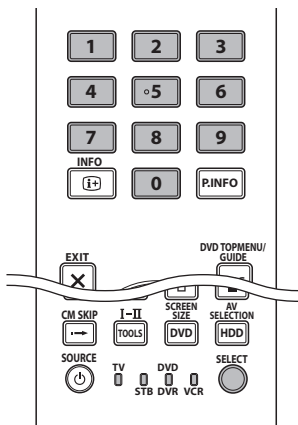

NOTA

- Si transcurre aproximadamente un minuto sin que ejecute una operación mientras un indicador de modo está parpadeando, se cancela el procedimiento del preajuste del código.
- Si introduce un código que no aparezca en la tabla, un indicador de modo parpadea rápidamente durante aproximadamente un segundo y luego parpadea igual que antes.
- Para abandonar el procedimiento de preajuste de código a la mitad mientras un indicador de modo está parpadeando, puede pulsar **SELECT** en el mando a distancia.
- Los ajustes predeterminados de los códigos de fabricante para los modos STB, DVD/DVR, y videograbadora (VCR) son "000", "100", y "500" respectivamente.

Códigos de fabricante

- * Es posible que no pueda controlar parcial o completamente algunos de los equipos en las tablas con el mando a distancia suministrado.

STB (Receptor-decodificador)

000	PIONEER 1 (ajuste predeterminado)
001	PIONEER 2
002	CANAL SATELLITE
003	HUMAX
004	PACE 1
005	PACE 2
006	QUALI-TV
007	SKY DIGITAL

DVD

100	PIONEER 1 (ajuste predeterminado)
101	PIONEER 2
102	AKAI
103	DENON
104	HITACHI
105	JVC
106	KENWOOD 1
107	KENWOOD 2
108	PANASONIC 1
109	PANASONIC 2
110	PHILIPS 1
111	PHILIPS 2
112	SAMSUNG
113	SHARP
114	SONY 1
115	SONY 2
116	SONY 3
117	THOMSON
118	TOSHIBA
119	YAMAHA

Introducción

DVR	
200	PIONEER 1
201	PIONEER 2
202	PIONEER 3
203	PANASONIC
204	PHILIPS 1
205	PHILIPS 2
206	SHARP
207	SONY
208	TOSHIBA

BD	
300	PIONEER
301	LG
302	PANASONIC
303	SAMSUNG
304	SONY
305	TOSHIBA

Videgrabadora	
500	PIONEER 1 (ajuste predeterminado)
501	PIONEER 2
502	AIWA 1
503	AIWA 2
504	AKAI 1
505	AKAI 2
506	AKAI 3
507	DAEWOO
508	GRUNDIG 1
509	GRUNDIG 2
510	GRUNDIG 3
511	GRUNDIG 4
512	HITACHI 1
513	HITACHI 2
514	HITACHI 3
515	JVC 1
516	JVC 2
517	JVC 3
518	JVC 4
519	JVC 5
520	LOEWE 1
521	LOEWE 2
522	MATSUI
523	ORION
524	PANASONIC 1
525	PANASONIC 2
526	PHILIPS 1

Videgrabadora	
527	PHILIPS 2
528	PHILIPS 3
529	SANYO
530	SAMSUNG 1
531	SAMSUNG 2
532	SAMSUNG 3
533	SAMSUNG 4
534	SHARP
535	SONY 1
536	SONY 2
537	SONY 3
538	SONY 4
539	SONY 5
540	SONY 6
541	SONY 7
542	THOMSON
543	TOSHIBA

Utilización con otro equipo (STB)

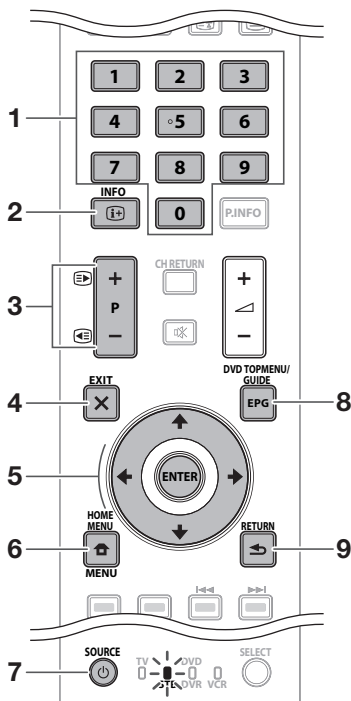

● Botones de control de STB (Receptor-decodificador)

En el modo STB, los botones en el mando a distancia funcionan de la siguiente forma.

- 0-9**
Funcionan como los botones numéricos.
- INFO**
Pulse para visualizar información sobre la emisión en curso.
- P +/-**
Pulse para sintonizar un canal más alto o más bajo.
- EXIT**
Pulse para salir de la pantalla del menú de emisión o de la pantalla de la guía de emisión.
- ENTER**
Pulse para activar la función seleccionada.
▲/▼/◀/▶
Pulse para seleccionar elementos en la pantalla del menú de emisión o en la pantalla de la guía de emisión.
- MENU**
Pulse para visualizar la pantalla del menú de emisión.
- SOURCE**
Enciende y apaga el receptor-decodificador.
- GUIDE**
Pulse para visualizar la pantalla de la guía de emisión.
- RETURN**
Cuando se esté visualizando la pantalla de menú de emisión, pulse para restaurar inmediatamente la pantalla anterior.

Utilización con otro equipo (Videgrabadora)

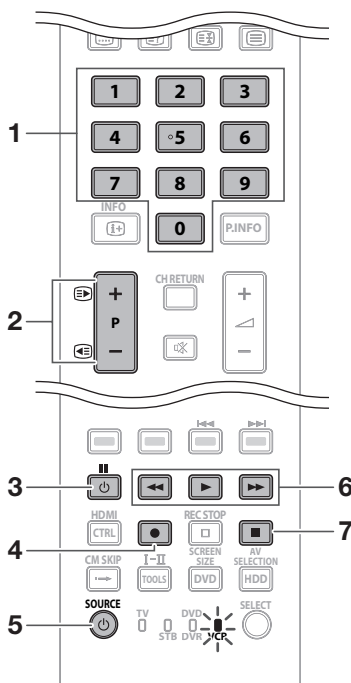

● Botones de control de la videgrabadora

En el modo VCR, los botones en el mando a distancia funcionan de la siguiente forma.

- 0-9**
Funcionan como los botones numéricos.
- P +/-**
Pulse para seleccionar canales del sintonizador del televisor en la videgrabadora.
- || (Pausa/imagen fija)**
Ajusta pausas e imágenes fijas.
- (Grabación)**
Comenzar a grabar.
- SOURCE**
Enciende y apaga la videgrabadora.
- ◀◀ (Retroceso)**
Rebobina la cinta y permite buscar imágenes.
▶▶ (Reproducción)
Comenzar la reproducción.
▶▶▶▶ (Avance rápido)
Hace avanzar rápido la cinta y permite buscar imágenes.
- (Parar)**
Para la reproducción.

Utilización con otro equipo (DVD/DVR)

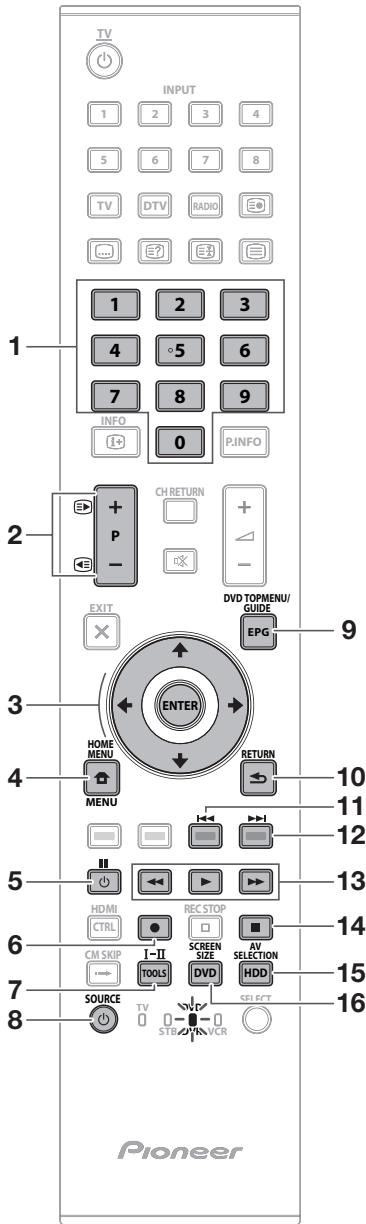

● Botones de control de DVD/DVR

En el modo DVD/DVR, los botones en el mando a distancia funcionan de la siguiente forma.

- 1 0-9**
Funcionan como los botones numéricos.
- 2 P + / - (solamente grabador de DVD/HDD (DVR))**
Pulse para cambiar el canal del sintonizador incorporado en el grabador de DVD/HDD (DVR).
- 3 ENTER**
Pulse para activar la función seleccionada.
▲/▼/◀/▶
Pulse para seleccionar elementos en la pantalla de menú DVD.
- 4 MENU**
Pulse para visualizar el menú DVD.
- 5 II (Pausa/imagen fija)**
Ajusta pausas e imágenes fijas.
- 6 ● (Grabación) (solamente grabador de DVD/HDD (DVR))**
Comenzar a grabar.
- 7 TOOLS (herramientas) (Solamente reproductor de BD Pioneer)**
Pulse para visualizar el menú "TOOLS".
- 8 SOURCE**
Encender y apagar la alimentación del reproductor de DVD o del grabador de DVD/HDD (DVR).
- 9 DVD TOP MENU**
Cuando se pulse este botón, se visualizará el menú principal DVD.
- 10 RETURN**
Cuando se esté visualizando el menú DVD, pulse para restaurar inmediatamente la pantalla anterior.
- 11 ◀◀ (Búsqueda de capítulo)**
Cada vez que lo pulse, regresará al inicio del capítulo anterior.
- 12 ▶▶ (Búsqueda de capítulo)**
Cada vez que lo pulse, irá al inicio del capítulo siguiente.
- 13 ◀ (Barrido)**
Pulse para retroceder.
▶ (Reproducción)
Comenzar la reproducción.
▶▶ (Barrido)
Pulse para avanzar rápido.
- 14 ■ (Parar)**
Pulse para detener la reproducción o la grabación. Con algunos reproductores de DVD o grabadores de DVD/HDD (DVRs), pulsando el botón dos veces puede abrirse la bandeja del disco.
REC STOP (solamente grabador de DVD/HDD (DVR))
Pulse ● y ■ al mismo tiempo para detener la grabación. Esta operación sólo está disponible para grabadores de DVD/HDD Pioneer y Sony (DVRs).
- 15 HDD (solamente grabador de DVD/HDD (DVR))**
Pulse para seleccionar el disco duro (HDD) para reproducción o grabación.
- 16 DVD (solamente grabador de DVD/HDD (DVR))**
Pulse para seleccionar el DVD para reproducción o grabación.

NOTA

- Puede controlar un reproductor de BD en el modo DVD/DVR.
- El reproductor de DVD, el grabador de DVD/HDD (DVR) o el reproductor de BD no pueden seleccionarse a la vez.

Marcas comerciales



- “HDMI, el logotipo HDMI y High-Definition Multimedia Interface son marcas de fábrica o marcas registradas de HDMI Licensing LLC.”



- Fabricado bajo licencia de Dolby Laboratories.
- “Dolby” y el símbolo de la doble D son marcas comerciales de Dolby Laboratories.



- TruSurround XT, SRS y (●) el símbolo es una marca registrada de SRS Labs, Inc.
- TruSurround XT tecnología esta incorporada bajo licencia de SRS Labs, Inc.



- El logotipo “HD ready 1080P” es una marca comercial de EICTA.



- El logotipo DVB es la marca registrada del proyecto Digital Video Broadcasting—DVB.

- “x.v.Colour” y **x.v.Colour** son marcas comerciales de Sony Corporation.



Televisor (Vista frontal)

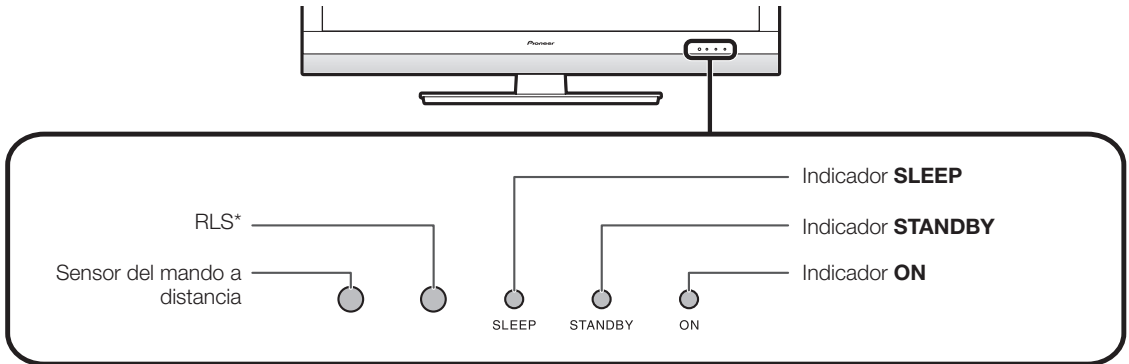

* RLS = Room Light Sensor (Sensor de luz de la habitación)

Televisor (Vista trasera)

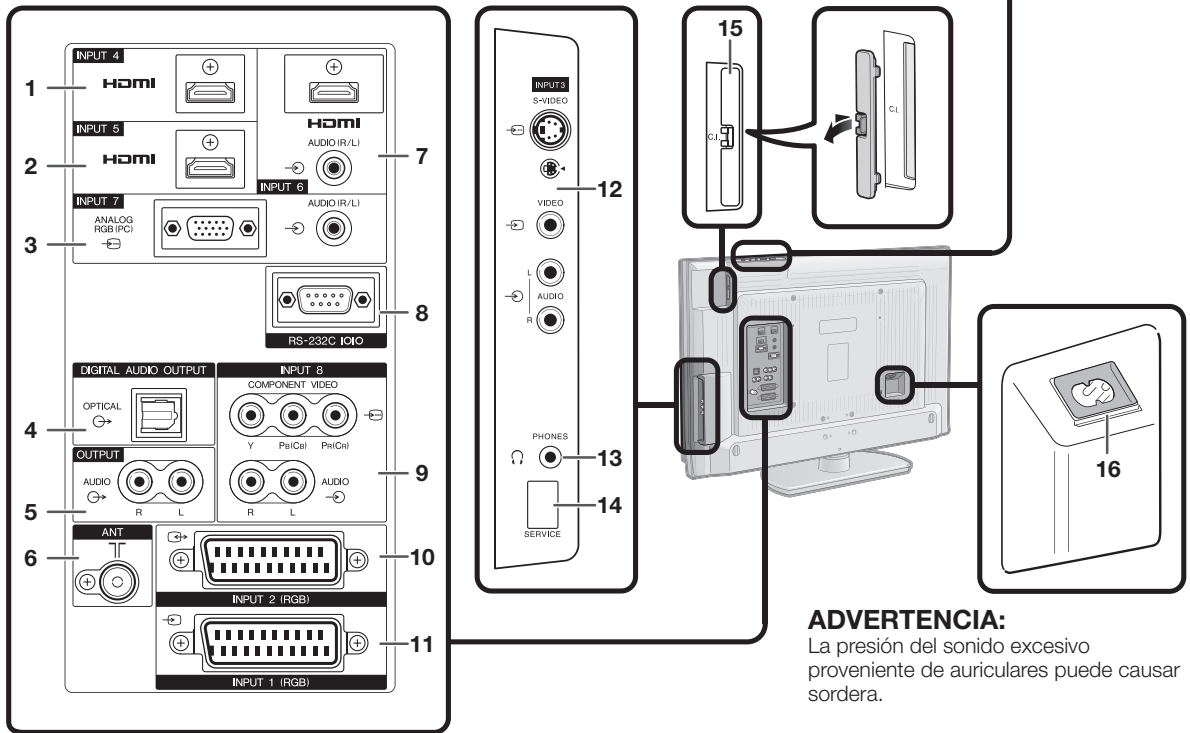
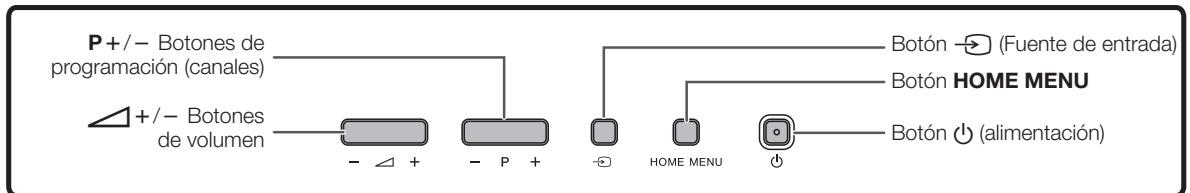

ADVERTENCIA:
La presión del sonido excesivo proveniente de auriculares puede causar sordera.

- | | | |
|--|---------------------------------------|-------------------------------|
| 1 Terminal INPUT4 (HDMI) | 7 Terminales INPUT6 (HDMI/AUDIO) | 12 Terminales INPUT3 |
| 2 Terminal INPUT5 (HDMI) | 8 Terminal RS-232C | 13 PHONES (Auriculares) |
| 3 Terminales INPUT7 (ANALOGUE RGB/AUDIO) | 9 Terminales INPUT8 (COMPONENT/AUDIO) | 14 Conexión SERVICE |
| 4 Terminal DIGITAL AUDIO OUTPUT | 10 Terminal INPUT2 (RGB) | 15 Ranura de COMMON INTERFACE |
| 5 Terminales OUTPUT (AUDIO) | 11 Terminal INPUT1 (RGB) | 16 Terminal AC INPUT |
| 6 Terminal ANT (antena) | | |

Preparación

Accesorios suministrados

Mando a distancia (× 1)



Páginas 3 y 11

Cable de CA (× 2)



Página 14

Abrazadera para cable (× 1)

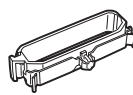

Página 14

Soporte (× 1)

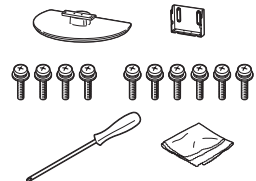

Página 10

- Manual del usuario (Esta publicación)
- Tarjeta de garantía

- Pila alcalina tamaño "AA" (× 2) ... Página 11

Acoplamiento del soporte

- Antes de poner (o quitar) el soporte, desenchufe el cable de CA del terminal AC INPUT.
- Antes de empezar a trabajar, extienda un material blando sobre la superficie donde va a colocar el televisor. Esto evitará que se estropee la pantalla.

PRECAUCIÓN

- **Acople el soporte en la dirección correcta.**
- **Cerciórese de seguir las instrucciones. La instalación incorrecta del soporte puede causar la caída del televisor.**

- 1** Confirme que se han suministrado diez tornillos con el soporte.

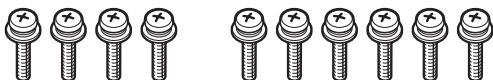

- 2** Acople a la base el poste de apoyo para soporte utilizando los seis tornillos con el destornillador (que se suministran) como se muestra.

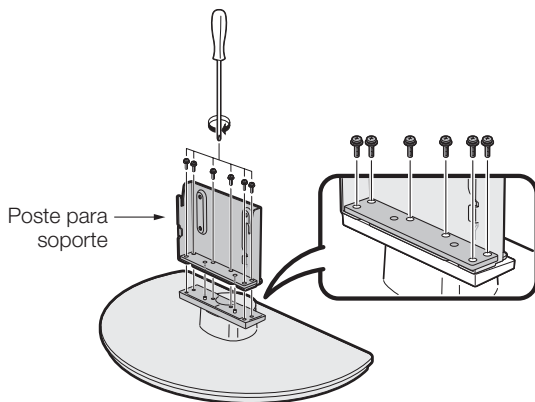

- 3** Inserción del soporte.

- ① Inserte el soporte en las aberturas en la parte inferior del televisor (Sostenga el soporte de forma que no caiga desde el borde del área de la base).
- ② Inserte y apriete los cuatro tornillos cortos en los cuatro agujeros en la parte trasera del televisor.

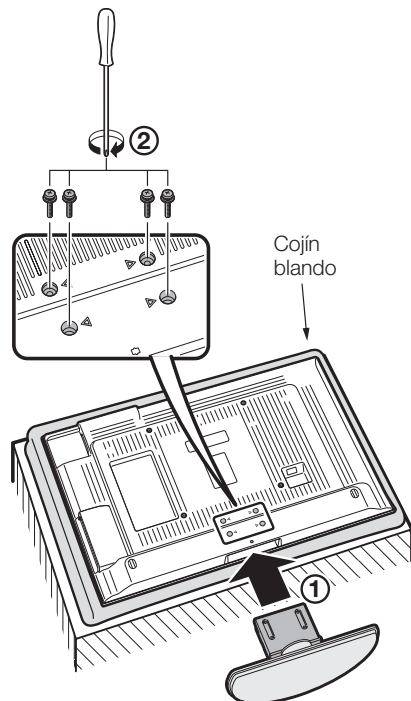

NOTA

- Para separar el soporte, ejecute los pasos anteriores en el orden inverso.

Preparación

Colocación de las pilas

Antes de utilizar el televisor por primera vez, coloque las dos pilas alcalinas tamaño "AA" suministradas. Cuando se agoten las pilas o el mando a distancia no funcione, reemplace las pilas por otras nuevas que sean también del tamaño "AA".

- 1 Abra la tapa de las pilas.
- 2 Coloque las dos pilas alcalinas tamaño "AA" suministradas.
 - Coloque las pilas según se indica mediante los signos de polaridad (+) y (-) en el compartimiento de pilas.
- 3 Cierre la tapa de las pilas.

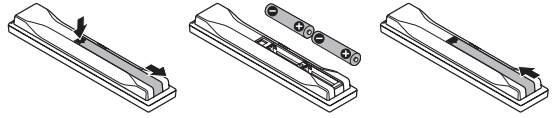

PRECAUCIÓN

La utilización inadecuada de las pilas puede resultar en fuga del electrolito o en explosión. Cerciérese de seguir las instrucciones indicadas a continuación.

- No mezcle pilas de diferentes tipos. Las características difieren entre los diferentes tipos de pila.
- No mezcle pilas nuevas con pilas viejas. Hacerlo puede acortar la duración de las pilas nuevas o causar una fuga en las pilas viejas.
- Extraiga las pilas tan pronto como se hayan agotado. Las fugas en las pilas pueden causar corrosión. Si detecta alguna fuga, absórbala con un paño.
- Se supone que las pilas suministradas con el aparato pueden tener una duración menor debido a las condiciones de almacenamiento.
- Extraiga las pilas de la unidad si no va a utilizar el mando a distancia durante un periodo de tiempo prolongado.
- Al reemplazar las pilas, use pilas alcalinas en lugar de las de zinc-carbón.

AL DESCARTARSE DE PILAS USADAS, CUMPLA CON LOS REGLAMENTOS GUBERNAMENTALES O CON LAS LEYES PÚBLICAS RELACIONADAS CON EL MEDIO AMBIENTE APLICABLES EN SU PAÍS/REGIÓN.

D3-4-2-3-1_5p

Utilización del mando a distancia

Utilice el mando a distancia apuntándolo hacia el sensor del mando a distancia. Los objetos ubicados entre el mando a distancia y el sensor pueden impedir el funcionamiento apropiado.

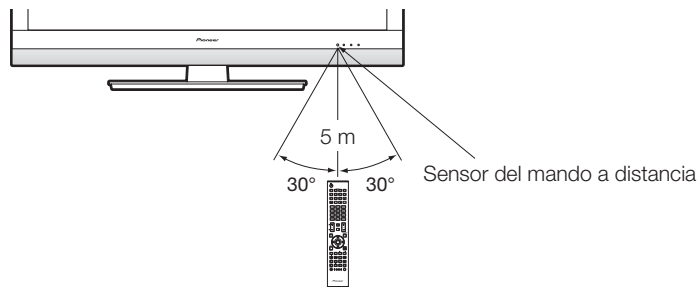

Precauciones relacionadas con el mando a distancia

- No exponga el mando a distancia a golpes. Además, no exponga el mando a distancia a líquidos, y no lo deje en lugares excesivamente húmedos.
- No exponga el mando a distancia a la luz solar directa. El calor podría deformarlo.
- El mando a distancia puede que no funcione correctamente si el sensor del mando a distancia del televisor está bajo la luz solar directa o una fuente de iluminación intensa. En tal caso, cambie el ángulo de la iluminación o el del televisor o utilice el mando a distancia más cerca del sensor del mando a distancia.

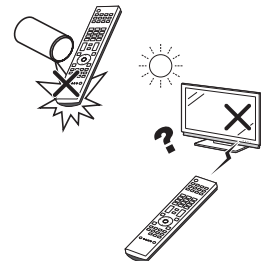

Preparación

Precauciones para la instalación

Adopte las siguientes precauciones al instalar con cualquier accesorio, como el soporte opcional.

Al usar otras bases, ménsulas o accesorios equivalentes

- Consulte con su concesionario.
- Los siguientes agujeros de montaje pueden utilizarse para la instalación.

Vista trasera (KRL-37V)

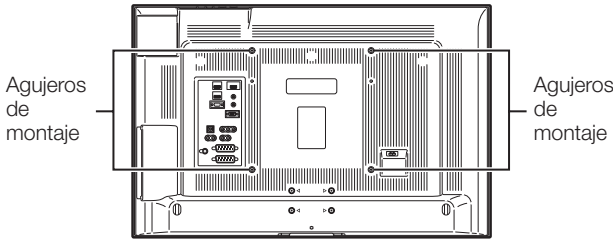

(KRL-32V)

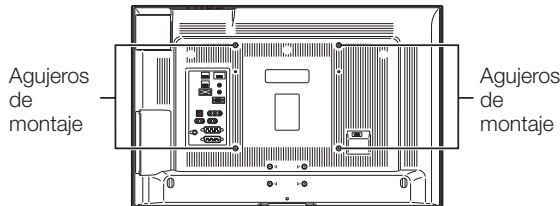

NOTA

- Los agujeros de montaje pueden usarse después de quitar los sellos negros y los tornillos.

PRECAUCIÓN

- Use tornillos M6, los cuales penetran de 12 mm a 15 mm en la superficie de montaje del televisor de pantalla plana. Consulte la vista lateral mostrada a la derecha.
- Cuide de no bloquear la abertura para ventilación en la parte trasera del televisor de pantalla plana.
- Asegúrese de instalar el televisor de pantalla plana sobre una superficie plana porque la pantalla LCD usada en este producto es de cristal.
- Los agujeros para tornillo que no sean los mostrados arriba se usarán solamente para los productos especificados. Nunca los use para el montaje de productos no especificados.

NOTA

- Pioneer no será responsable por lesiones personales ni daños al producto que resulten del uso de accesorios de montaje.

Vista lateral

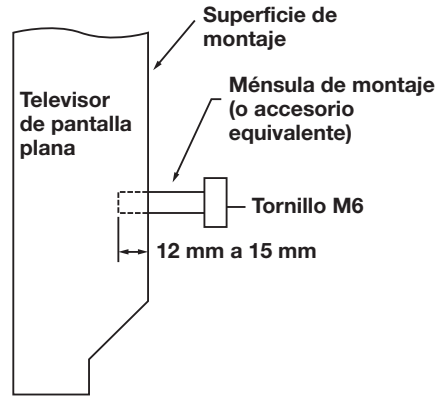

Guía rápida

Resumen de la primera puesta en servicio

Al utilizar el televisor por primera vez siga estos pasos uno a uno. Dependiendo de la instalación y conexión de su televisor puede que algunos pasos no sean necesarios.

1

Preparación

- 1 Conecte el cable de la antena al terminal de la antena (Página 14).

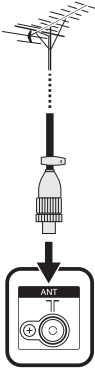

- 2 De ser necesario, inserte una tarjeta smart en la ranura de interfaz común para ver emisiones codificadas (Páginas 14 y 25).

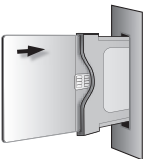

- 3 Conecte el cable de CA al televisor (Página 14).

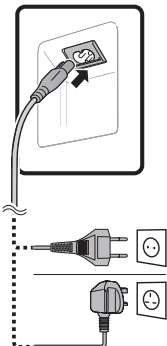

2

Encienda y ejecute la instalación automática

- 1 Encienda la alimentación usando  en el televisor (Página 16).

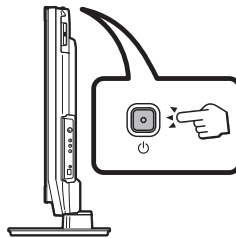

- 2 Ejecute la instalación automática inicial (Página 15).

✓ Ajuste del idioma



✓ Ajuste del país



✓ Ajuste de búsqueda de canal



Iniciar búsqueda de canales

3

Ver televisión

- 1 ¡Felicitaciones! Ahora puede ver televisión.
- 2 De ser necesario, ajuste la antena para obtener la máxima recepción de señal (Página 15).

Conectar dispositivos externos

- 1 Conecte aquí dispositivos externos como un reproductor/grabador de DVD, según las instrucciones (Páginas 21–23).

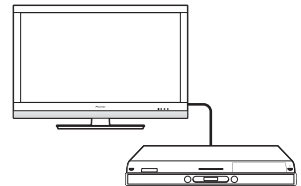

- 2 Conecte aquí dispositivos de audio externos como altavoces/amplificadores, según las instrucciones (Páginas 21 y 24).



Antes de conectar la alimentación

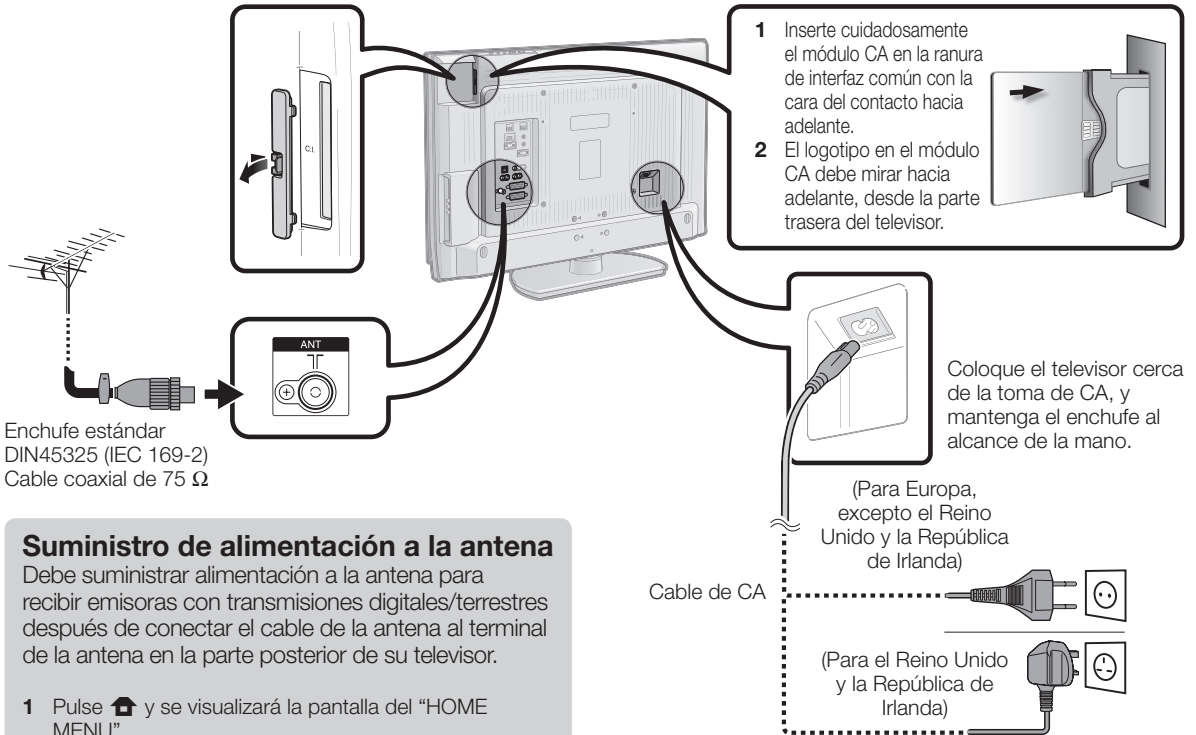

Suministro de alimentación a la antena

Debe suministrar alimentación a la antena para recibir emisoras con transmisiones digitales/terrestres después de conectar el cable de la antena al terminal de la antena en la parte posterior de su televisor.

- 1 Pulse y se visualizará la pantalla del "HOME MENU".
- 2 Pulse para seleccionar "Instalación".
- 3 Pulse para seleccionar "Aj. de antena-DIGITAL", y luego pulse **ENTER**.
- 4 Pulse para seleccionar "Alimentación", y luego pulse **ENTER**.
- 5 Pulse para seleccionar "Encendido", y luego pulse **ENTER**.

Atado de los cables

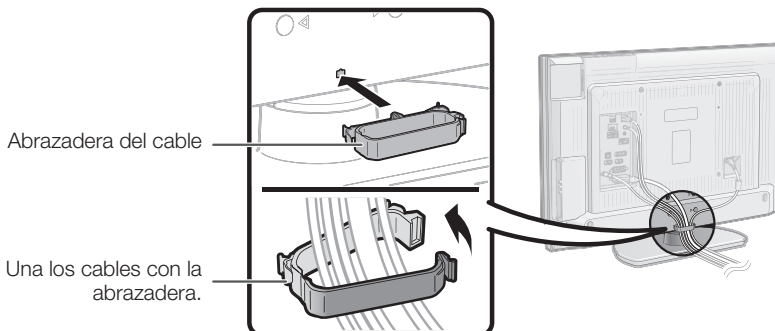

Instalación automática inicial

Cuando se enciende el televisor por primera vez después de la compra, aparece el asistente de la instalación automática inicial. Siga los menús y haga los ajustes necesarios uno tras otro.

Confirme lo siguiente antes de conectar la alimentación

- ¿Está conectado el cable de la antena?
- ¿Está enchufado el cable de CA?

- 1 Pulse **⏻** en el televisor.
 - Aparece el asistente de la instalación automática inicial.
- 2 Ajuste del idioma de la OSD.

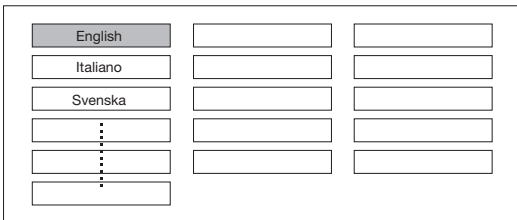

Pulse **↑/↓/←/→** para seleccionar el idioma deseado, y luego pulse **ENTER**.

- 3 Ajuste del país (Ubicación del televisor).

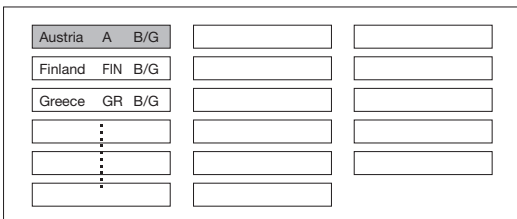

Pulse **↑/↓/←/→** para seleccionar el país o región, y luego pulse **ENTER**.

- Este ajuste de pantalla sólo aparece durante la instalación inicial.

- 4 Iniciar búsqueda de canales.



Pulse **←/→** para seleccionar “Búsqueda digital” o “Búsqueda analógica”, y luego pulse **ENTER**.

- Si quiere buscar más emisiones, ejecute “Búsqueda adicional” desde el menú “Configuración inicial” (Páginas 32 y 33).
- Para ver tanto emisiones analógicas como emisiones digitales, debe ejecutar el ajuste de búsqueda de canal para cada formato.

EJEMPLO

- Si ejecuta “Búsqueda digital” en el asistente de la instalación automática inicial, debe ejecutar “Búsqueda analógica” desde “Autoinstalación” en el menú “Instalación”.

- 5 El televisor busca, ordena y memoriza todos los canales de televisión que pueden recibirse de acuerdo a sus ajustes y a la antena conectada.

- Para cancelar la instalación automática inicial efectuándose, pulse **↵ (RETURN)**.

NOTA

- Si enciende la alimentación del televisor después de ejecutar el paso 4, no aparece el asistente de la instalación automática inicial. La función de autoinstalación le permite ejecutar la instalación nuevamente desde el menú “Instalación” (Página 32).
- El asistente de la instalación automática inicial se apagará si deja el televisor sin atender durante 30 minutos antes de la búsqueda de canales en el paso 5.

Comprobación de la potencia de la señal y de la potencia del canal

Si instala una antena DVB-T por primera vez o cambia su posición, debe ajustar la alineación de la antena para recibir una buena recepción mientras comprueba la pantalla de ajustes de antena.

- 1 Pulse **🏠** y se visualizará la pantalla del “HOME MENU”.
- 2 Pulse **↑/↓** para seleccionar “Instalación”.
- 3 Pulse **↑/↓** para seleccionar “Aj. de antena-DIGITAL”, y luego pulse **ENTER**.

- **Comprobación de la potencia de la señal**

Pulse **↑/↓** para seleccionar “Potencia señal”.

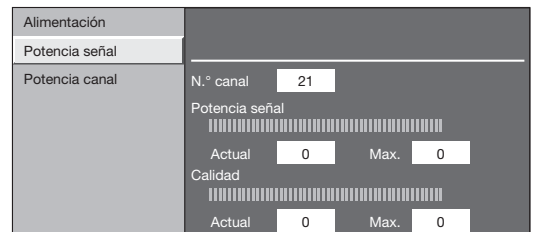

- **Comprobación de la potencia del canal**

Pulse **↑/↓** para seleccionar “Potencia canal”, y luego pulse **ENTER**.

- Puede introducir una banda de frecuencia especificada utilizando los botones numéricos **0-9**.

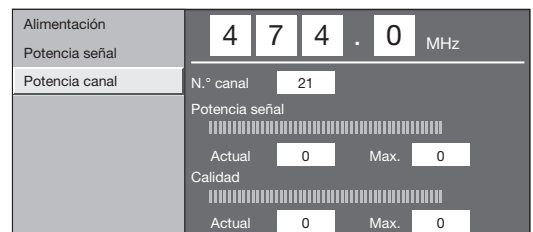

- 4 Posicione y alinee la antena de forma que se obtengan los valores máximos para “Potencia señal” y “Calidad”.

NOTA

- Los valores de “Potencia señal” y “Calidad” indican cuándo comprobar la alineación correcta de la antena.

Viendo televisión

Operación diaria

Encendido/apagado de la alimentación

Encendido/apagado de la alimentación

Pulse en el televisor.

Apague pulsando en el televisor.

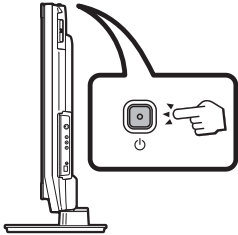

NOTA

- Cuando apague la alimentación usando en el televisor, se perderán los datos de la EPG (Guía de Programas Electrónica), y el televisor no realizará las grabaciones con temporizador programadas.

Modo de espera

● Al modo de espera

Si el televisor está encendido, puede cambiarlo a en espera pulsando (TV) en el mando a distancia.

● Encendiendo estando en espera

Estando en espera, pulse (TV) en el mando a distancia.

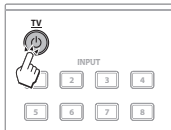

Estado de los indicadores del televisor

Indicador del televisor	Estado
ON (Azul)	Alimentación conectada
STANDBY (Rojo)	En espera
SLEEP (Naranja)	El temporizador de apagado está encendido

NOTA

- Si el televisor no va a utilizarse durante un periodo de tiempo prolongado, desconecte el cable de CA de la toma de CA.
- Aún se consume un poco de corriente eléctrica incluso cuando está apagado.

Cambio entre emisiones analógicas y digitales

● Viendo emisiones digitales



● Viendo emisiones analógicas



Cambio de canales

Con P + / - :



Con 0-9:



Selección de la fuente de vídeo externa

Cuando se haga la conexión, pulse **INPUT1-8** en el mando a distancia o en el televisor para cambiar a la fuente externa apropiada.

Selección del modo de sonido

● Modo DTV:

Si se reciben múltiples modos de sonido, cada vez que pulsa **I-II** el modo cambia como se muestra abajo.

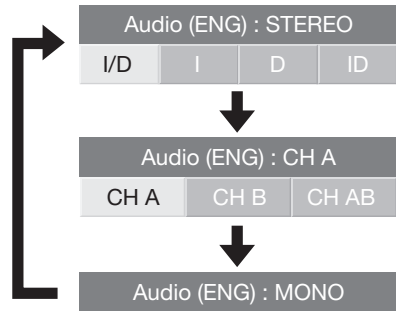

Pulse / para seleccionar sonido I o D cuando se visualice la pantalla STEREO o DUAL MONO.

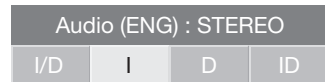

NOTA

- La pantalla del modo de sonido desaparece en seis segundos.
- Los elementos que pueden seleccionarse varían dependiendo de las emisiones recibidas.

● Modo ATV:

Cada vez que usted pulsa **I-II**, el modo cambia como se muestra en las tablas siguientes.

Selección de emisiones de TV NICAM	
Señal	Elemento seleccionado
Stereo	NICAM STEREO, MONO
Bilingüe	NICAM CH A, NICAM CH B, NICAM CH AB, MONO
Mono	NICAM MONO, MONO
Selección de emisiones de TV A2	
Señal	Elemento seleccionado
Stereo	STEREO, MONO
Bilingüe	CH A, CH B, CH AB
Mono	MONO

NOTA

- Cuando no se introduzcan señales, el modo de sonido visualizará "MONO".

EPG (Electronic Programme Guide = Guía de Programas Electrónica)

La EPG (Electronic Programme Guide = Guía de Programas Electrónica) es una lista de programas que se visualiza en la pantalla. Con la EPG, puede revisar la programación de eventos de DTV, radio y datos, ver información detallada sobre los mismos, sintonizar un evento en el aire en ese momento y configurar un temporizador para eventos futuros.

Resumen de la EPG

● Funciones básicas

- Selección de un programa utilizando la EPG (Página 18)
- Revisar información del programa (Página 18)

● Funciones útiles

- Búsqueda de un programa por categoría (Página 18)
- Búsqueda de un programa por fecha y hora (Página 18)
- Grabación con temporizador utilizando la EPG (Página 19)

Ajustes útiles para utilizar la EPG

Operación común

- 1 Pulse y se visualizará la pantalla del "HOME MENU".
- 2 Pulse para seleccionar "Ajuste digital".
- 3 Pulse para seleccionar "Ajuste para EPG", y luego pulse **ENTER**.

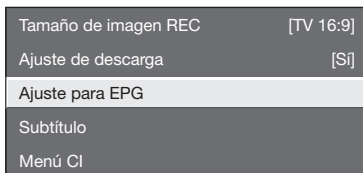

- 4 Pulse para seleccionar el elemento deseado, y luego pulse **ENTER** (Ejemplo: "Ajuste para EPG", "Ajuste gama visualiz.", etc.).

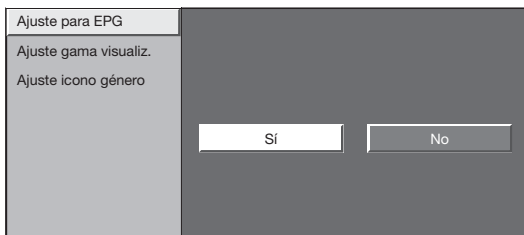

- 5 Pulse para seleccionar o ajustar el elemento deseado, y luego pulse **ENTER** (Ejemplo: "Sí", "No", etc.).

Ajustes de visualización de EPG

● Ajuste para EPG (ajuste para recibir datos de EPG)

Si desea utilizar la EPG para canales digitales, seleccione "Sí". Los datos de EPG deben capturarse automáticamente mientras el televisor está en el modo de espera. Después del ajuste a "Sí", el apagado de la alimentación utilizando el mando a distancia puede demorar algún tiempo debido al proceso de captura de datos.

NOTA

- Si el interruptor principal de alimentación del televisor está apagado, no se capturarán los datos de EPG.

● Ajuste gama visualiz.

El "Ajuste gama visualiz." le permite seleccionar tres tipos de intervalos de tiempo para visualización en la pantalla.

Elemento

- Modo 1:** Muestra seis horas de información de programas.
- Modo 2:** Muestra tres horas de información de programas.
- Modo 3:** Cambia al formato de visualización de la EPG con un intervalo de tiempo vertical.

● Ajuste icono género

Usted puede mostrar en gris o colocar una marca en los géneros deseados y buscar fácilmente programas que ve frecuentemente.

● Lista de iconos de género

Icono	Género	Icono	Género
	Película/Dramático		Música/Ballet/Baile
	Noticias/Temas de actualidad		Artes/Cultura (sin música)
	Espectáculos/Juegos		Sociedad/Política/Economía
	Deportes		Educación/Ciencia/Hechos reales
	Infantiles/Juveniles		Tiempo libre

Selección de un programa utilizando la EPG

Operación básica

Las ilustraciones en esta página se explican utilizando servicios de tres dígitos.

● Visualizar/cerrar la pantalla EPG

Pulse EPG.

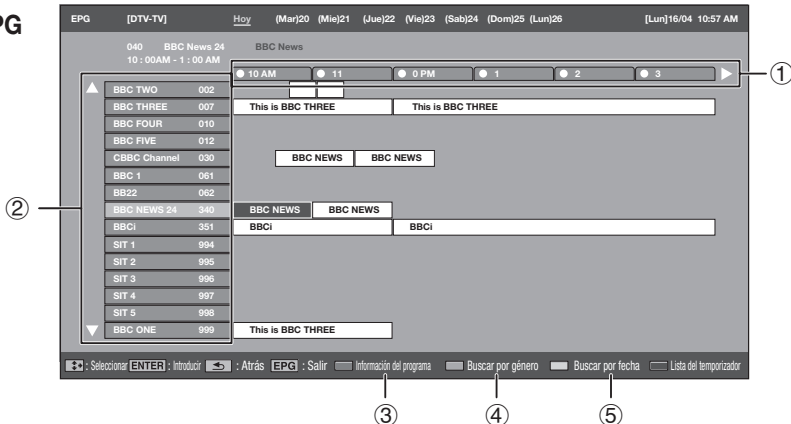
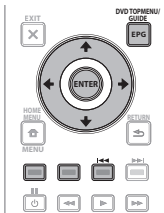

● Seleccione un programa

① Seleccione el intervalo de tiempo

Pulse \leftarrow/\rightarrow para seleccionar el intervalo de tiempo que quiere para buscar.

- Proceda a pulsar \rightarrow para visualizar los programas en el siguiente intervalo de tiempo.

② Seleccione el programa deseado

Pulse \uparrow/\downarrow para seleccionar el programa deseado.

- Si \blacktriangle o \blacktriangledown se visualizan a la izquierda de los servicios, proceda a pulsar \uparrow/\downarrow para visualizar la pantalla siguiente o anterior.

Selección de un programa

③ Revisar información del programa

1 Pulse $\uparrow/\downarrow/\leftarrow/\rightarrow$ para seleccionar el programa que quiere revisar.

2 Pulse el botón **Rojo**.
Información de programa

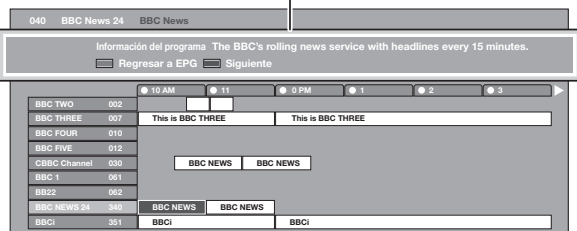

3 Pulse **ENTER** para sintonizar el programa deseado.

④ Búsqueda de un programa en una categoría

1 Pulse el botón **Verde**.

2 Pulse \uparrow/\downarrow para seleccionar el género deseado, y luego pulse **ENTER**.

3 Pulse \uparrow/\downarrow para seleccionar un programa que quiere ver, y luego pulse **ENTER**.

Género

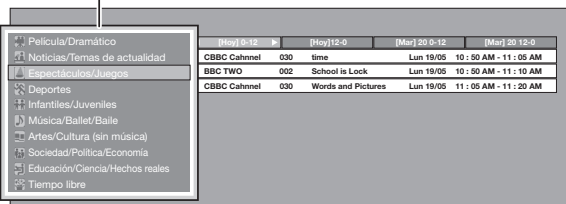

- Para el ajuste del género, consulte la página 17.

⑤ Búsqueda de un programa por fecha/hora

1 Pulse el botón **Amarillo**.

2 Pulse \leftarrow/\rightarrow para seleccionar el intervalo de tiempo deseado y luego pulse **ENTER**.

Fecha/Hora

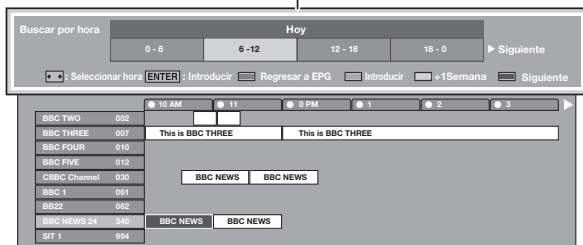

3 Pulse \uparrow/\downarrow para seleccionar el programa deseado, y luego pulse **ENTER**.

NOTA

- Cuando selecciona un programa fuera del intervalo de tiempo actual, se visualiza la pantalla de ajuste de temporizador (Página 19).

Grabación con temporizador utilizando EPG

Puede grabar programas de televisión utilizando datos de la EPG.

- 1 Pulse **EPG**.
- 2 Pulse **↑/↓/←/→** para seleccionar el programa que quiere grabar, y luego pulse **ENTER**.
- 3 Pulse **←/→** para seleccionar el ajuste de temporizador preferido, y luego pulse **ENTER**.



- Si selecciona "No", el televisor regresa a la pantalla EPG.

● Visualización de un programa a una hora ajustada

- 1 Pulse **←/→** para seleccionar "Ver", y luego pulse **ENTER**.
- 2 Pulse **←/→** para seleccionar "Sí", y luego pulse **ENTER**.
 - El programa de televisión seleccionado está marcado con un icono.

● Grabación de un programa a una hora ajustada

- 1 Pulse **←/→** para seleccionar "Grabar", y luego pulse **ENTER**.
- 2 Pulse **←/→** para seleccionar el tipo de grabación con temporizador preferida, y luego pulse **ENTER**.

Elemento

i/o link.A: Graba un programa a una hora ajustada cuando está conectado un dispositivo compatible con i/o link.A.

Cinta VHS: Graba un programa a una hora ajustada cuando está conectado un dispositivo compatible con una cinta VHS.

- 3 Pulse **←/→** para seleccionar "Sí", y luego pulse **ENTER**.
 - El programa de televisión seleccionado está marcado con un icono.

NOTA

- Consulte las páginas 21–23 para la conexión de dispositivos externos.

Cancelación de la grabación con temporizador

- 1 Pulse **EPG**.
- 2 Pulse **↑/↓/←/→** para seleccionar el programa en la configuración de temporizador, y luego pulse **ENTER**.
- 3 Pulse **←/→** para seleccionar "Cancelar", y luego pulse **ENTER**.
- 4 Pulse **←/→** para seleccionar "Sí", y luego pulse **ENTER**.

● Cancelación utilizando el botón Azul en el mando a distancia



- 1 Pulse **EPG**.
- 2 Pulse el botón **Azul** para visualizar la pantalla de grabación con temporizador.
- 3 Pulse **↑/↓** para seleccionar un programa con una grabación con temporizador ajustada que quiere cambiar, y luego pulse **ENTER**.
- 4 Pulse **←/→** para seleccionar "Cancelar", y luego pulse **ENTER**.
- 5 Pulse **←/→** para seleccionar "Sí", y luego pulse **ENTER**.

Teletexto

¿Qué es el Teletexto?

El teletexto emite páginas de información y entretenimiento hacia televisores especialmente equipados. El televisor recibe señales de Teletexto emitidas por una red de televisión, y las descodifica para mostrarlas en formato gráfico. Algunos de los diversos servicios disponibles son: Noticias, información meteorológica y deportiva, información bursátil y avances de programación.

Activación/desactivación del Teletexto



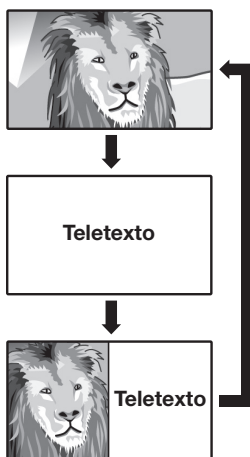



- 1 Seleccione un canal de televisión o de una fuente externa que tenga un programa de teletexto.
- 2 Pulse  para visualizar el teletexto.
 - Muchas emisoras utilizan el sistema operativo TOP, mientras que algunas utilizan FLOF (por ejemplo, CNN). Su TV soporta ambos sistemas. Las páginas se dividen en grupos de tópicos y en tópicos. Después de cambiar en el teletexto, pueden guardarse hasta 2.000 páginas para su acceso rápido.
 - Cada vez que pulsa , la pantalla cambia como se muestra abajo.
 - Pulse de nuevo  para visualizar el teletexto en la pantalla derecha y la imagen normal en la pantalla izquierda.
 - Si selecciona un programa que no tenga señal de teletexto, se visualizará "No hay teletexto disponible."
 - Si no hay señal del teletexto disponible se visualiza el mismo mensaje durante otros modos.



NOTA

- Teletexto no funcionará si el tipo de señal seleccionado es RGB (Página 38).

Botones para las operaciones del teletexto

Botones	Descripción
P + / - ( / )	Aumenta o disminuye el número de página.
Color (Rojo/Verde/Amarillo/Azul)	Seleccione un grupo o bloque de páginas visualizado en los corchetes coloreados de la parte inferior de la pantalla pulsando los correspondientes botones Color (Rojo/Verde/Amarillo/Azul) en el mando a distancia.
0-9	Seleccione directamente cualquier página de la 100 a la 899 utilizando botones numéricos 0-9 .
 (Presentación de teletexto oculto)	Revela u oculta información como, por ejemplo, la respuesta a una pregunta de un concurso.
 (Congelación/Retención)	Detiene automáticamente la actualización de páginas de teletexto o cancela el modo de retención.
 (Subtítulo para teletexto)	Muestra los subtítulos o sale de la pantalla de subtítulos. <ul style="list-style-type: none"> • Los subtítulos no aparecerán en pantalla cuando el servicio no contenga información de subtítulos.
 (Subpágina)	Revela u oculta páginas secundarias. <ul style="list-style-type: none"> • Botón Rojo: Para ir a la página secundaria anterior. • Botón Verde: Para ir a la página secundaria siguiente. • Estos dos botones se muestran en la pantalla mediante los símbolos "+" y "-".

Utilización de la aplicación MHEG-5 (Reino Unido solamente)

Algunos servicios ofrecen programas con la aplicación MHEG (Grupo de Expertos de Multimedia e Hipermedia) codificada, permitiéndole disfrutar interactivo de DTV. Si se ofrece, la aplicación MHEG-5 comenzará cuando pulse .

Ejemplo de pantalla MHEG-5



Conexión de dispositivos externos

Antes de conectar ...

- Antes de hacer cualquier conexión asegúrese de apagar el televisor y otros equipos.
- Conecte firmemente un cable al terminal o terminales.
- Lea cuidadosamente el manual del usuario de cada dispositivo externo para ver los tipos de conexión posibles. Esto también le ayuda a lograr la mejor calidad audiovisual posible para maximizar el potencial del televisor y del dispositivo conectado.
- Para la conexión de un ordenador al televisor consulte la página 39.

Introducción a las conexiones

El televisor está equipado con los terminales que se muestran abajo. Encuentre el cable correspondiente al terminal del televisor y conecte el equipo.

NOTA

- Los cables mostrados en las páginas 21–24 se venden en el comercio.

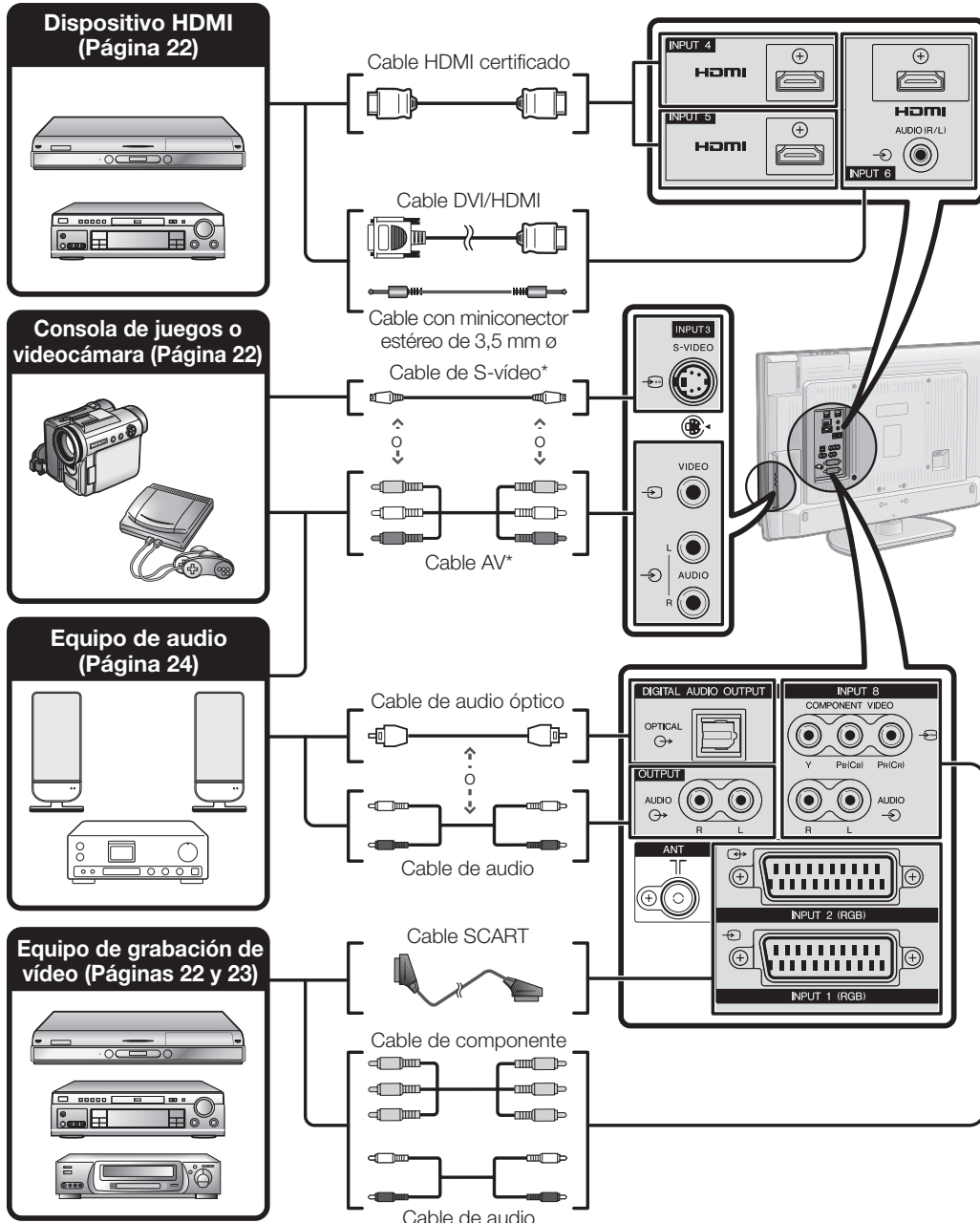

* Cuando utiliza un cable S-video, también necesita conectar un cable de audio (R/L).

Conexión de dispositivos externos



Conexión HDMI

Ejemplo de dispositivos que pueden conectarse

- Reproductor/grabador de DVD
- Reproductor/grabador de Blu-ray

Las conexiones HDMI (High Definition Multimedia Interface) permiten transmisión de vídeo y audio digital mediante un cable de conexión desde un reproductor/grabador. Los datos de imagen y sonido digital se transmiten sin compresión de datos y por tanto no pierden nada de su calidad. En los dispositivos conectados ya no es necesaria la conversión analógica/digital, la cual también puede resultar en pérdidas de calidad.

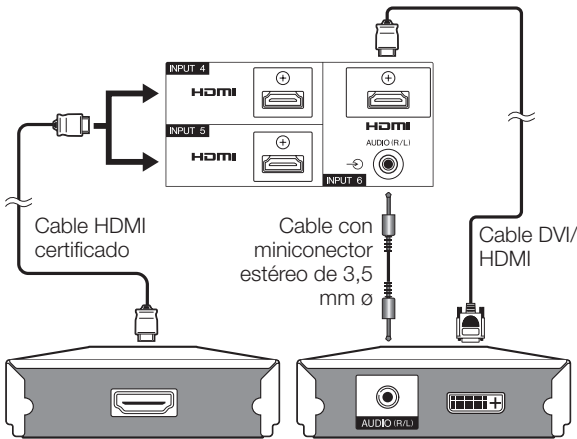

Conversión DVI/HDMI

Utilizando un cable adaptador DVI/HDMI, las señales de vídeo digitales de un DVD también pueden reproducirse mediante la conexión HDMI compatible. El sonido debe alimentarse adicionalmente.

- Al conectar un adaptador/cable de conversión DVI/HDMI al terminal HDMI, puede ser que la imagen no se visualice claramente.

Tanto HDMI como DVI utilizan el mismo método de protección HDCP contra copia.

Después de conectar

Selección del audio HDMI

Después de conectar, debe ajustar la señal de audio compatible con el cable que utiliza para el dispositivo HDMI.

- 1 Vaya a "HOME MENU" > "Opciones" > "Selección del audio HDMI".
- 2 Seleccione "Digital" para señales de audio procedentes del terminal HDMI. Seleccione "Analógica" para señales de audio procedentes de la toma AUDIO (INPUT6).

NOTA

- Si un dispositivo HDMI conectado es compatible con HDMI CONTROL, puede aprovechar las funciones versátiles (Páginas 26-28).
- Dependiendo del tipo de cable de HDMI utilizado puede ocurrir ruido de vídeo. Asegúrese de utilizar cable HDMI certificado.
- Al reproducir la imagen HDMI, se detectará y ajustará automáticamente el mejor formato posible para la imagen.

Señal de vídeo compatible:

576i, 576p, 480i, 480p, 1080i, 720p, 1080p
Para la compatibilidad de la señal de PC, consulte la página 42.



Conexión de componente

Ejemplo de dispositivos que pueden conectarse

- Videograbadora
- Reproductor/grabador de DVD
- Reproductor/grabador de Blu-ray

Disfrutará de imágenes de alta calidad y reproducción de color fiel a través del terminal INPUT8 al conectar un reproductor/grabador de DVD u otros equipo.

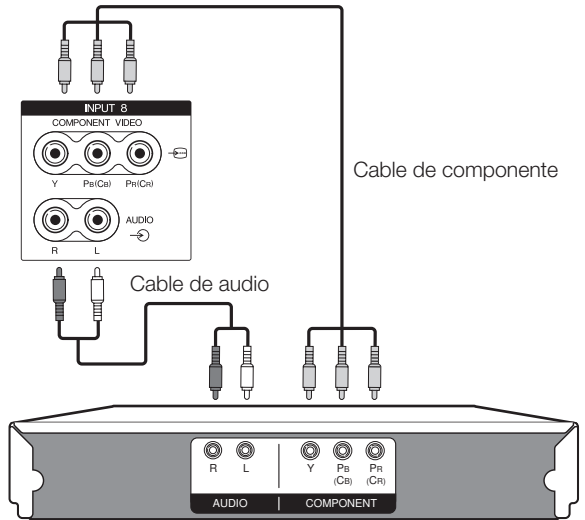

Conexión S-VIDEO/VIDEO

Ejemplo de dispositivos que pueden conectarse

- Videograbadora
- Reproductor/grabador de DVD
- Reproductor/grabador de Blu-ray
- Consola de juegos
- Videocámara

Puede utilizar el terminal INPUT3 al conectar una consola de juegos, una videocámara, un reproductor/grabador de DVD u otro equipo.

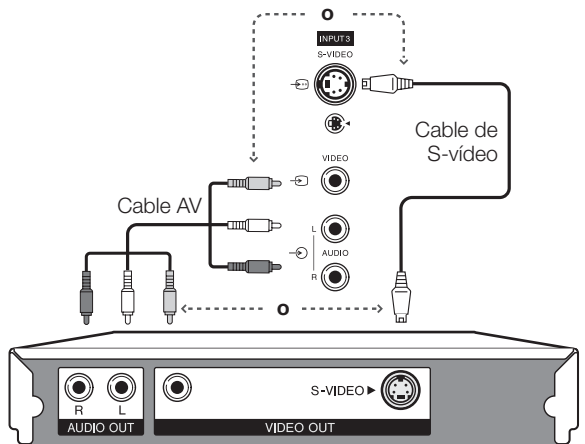

NOTA

- Cuando utiliza un cable S-video, también necesita conectar un cable de audio (R/L).
- INPUT3: El terminal S-VIDEO tiene prioridad sobre el terminal VIDEO.

Conexión de dispositivos externos



Conexión SCART

Ejemplo de dispositivos que pueden conectarse

- Descodificador

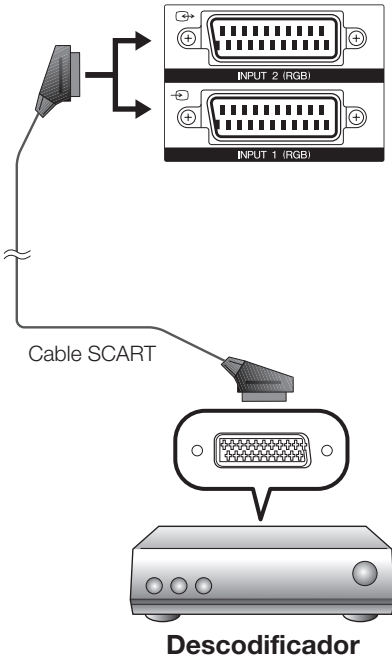

Descodificador

Ejemplo de dispositivos que pueden conectarse

- Videgrabadora
- Reproductor/grabador de DVD

● Cuando se utiliza el terminal INPUT2 (SCART)

Si su videgrabadora soporta sistemas AV Link TV-videograbadora avanzados, puede conectar la videgrabadora utilizando un cable SCART con todos los contactos.

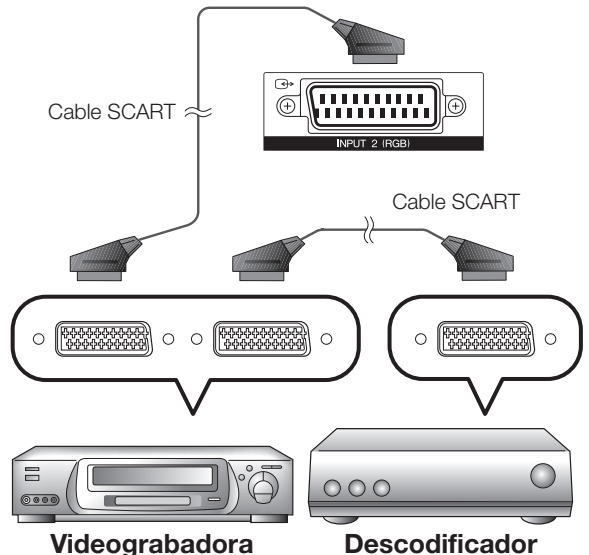

Videgrabadora

Descodificador

NOTA

- En los casos en que el descodificador necesita recibir una señal desde el televisor, asegúrese de seleccionar el terminal de entrada apropiado al cual el descodificador está conectado en "Ajuste manual" en el menú "Ajuste analógico" (Página 33).
- Los sistemas AV Link avanzados de TV-videograbadora puede que no sean compatibles con algunas fuentes externas.
- No puede conectar la videgrabadora con descodificador utilizando un cable SCART con todos los contactos cuando se selecciona "Y/C" en "INPUT2" en el menú "Selección de entrada".

Control de equipos con SCART utilizando i/o link.A

Este televisor incorpora cuatro funciones i/o link.A típicas para facilitar las conexiones entre el televisor y otro equipo audiovisual.

Reproducción de un toque

Mientras el televisor está en el modo de espera, éste se enciende automáticamente y reproduce la imagen procedente de la fuente audiovisual (por ejemplo, una videgrabadora o un reproductor/grabador de DVD).

Televisor en espera

Cuando el televisor entra en el modo de espera, el equipo audiovisual conectado (por ejemplo, una videgrabadora o un reproductor/grabador de DVD) también pasa al modo de espera.

WYSIWYR (What You See Is What You Record = Lo que usted ve es lo que usted graba)

Cuando el mando a distancia de la videgrabadora conectada tenga un botón WYSIWYR, usted podrá iniciar automáticamente la grabación pulsando ese botón.

Descarga de preajustes

Transfiere automáticamente la información preestablecida de canales desde el sintonizador del televisor a uno de los equipos audiovisuales conectados (por ejemplo, una videgrabadora) a través del terminal INPUT2.

NOTA

- Para los detalles consulte los manuales del usuario del equipo externo.
- La función i/o link.A sólo funciona cuando el equipo audiovisual está conectado al terminal INPUT2 con un cable SCART con todos los contactos conectados.
- La función i/o link.A sólo se puede utilizar si el televisor ha forzado una instalación automática completa con el equipo audiovisual conectado (Página 15, Instalación automática inicial). La disponibilidad de la función i/o link.A depende del equipo audiovisual utilizado. Dependiendo del fabricante y el tipo de equipo utilizado, es posible que las funciones descritas no puedan utilizarse completamente o parcialmente.

Conexión de dispositivos externos

Conexión de altavoz/amplificador

Conecte un amplificador con altavoces externos como se muestra debajo.

● Conexión de un amplificador con entrada de audio digital

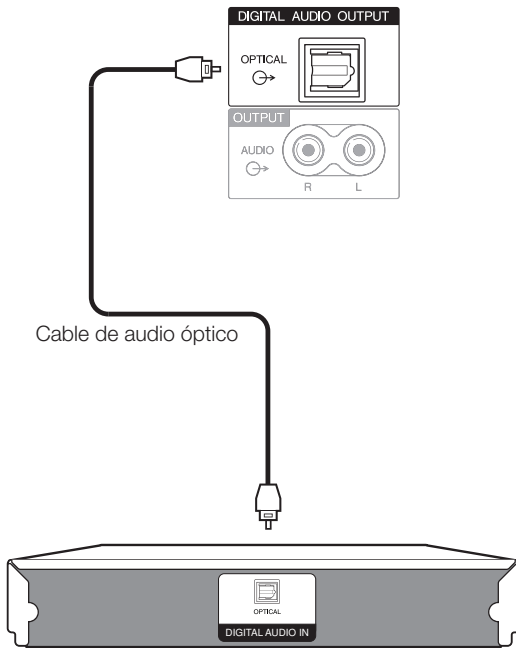

**Amplificador con
entrada de audio digital**

● Conexión de un amplificador con entrada de audio analógica

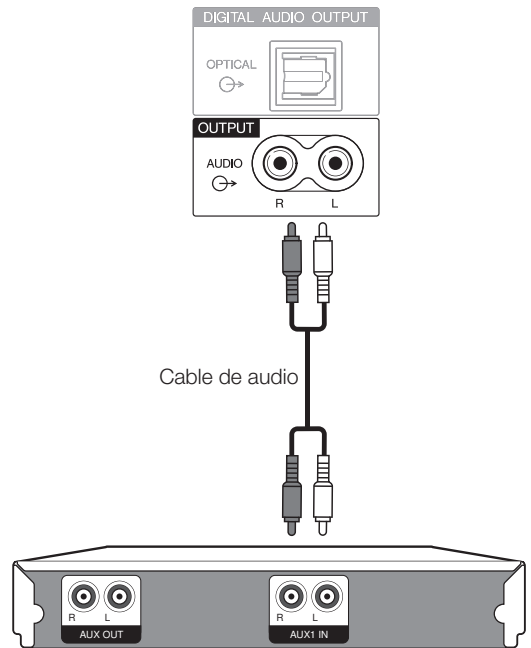

**Amplificador con
entrada de audio analógica**

● Después de conectar

Ajuste de la salida de audio digital

Después de conectar un amplificador con entrada de audio digital y altavoces externos como se muestra, debe ajustar un formato de salida de audio compatible con el programa que está viendo o el dispositivo conectado.

Vaya a "HOME MENU" > "Opciones" > "Salida audio digital" > seleccione "PCM" o "Dolby Digital".

Conexión de dispositivos externos

Introducción de una tarjeta smart

Para recibir programas digitales codificados, en la ranura de interfaz común de su televisor deben insertarse un módulo de interfaz común (módulo CA) y una tarjeta smart (Página 14).

El módulo CA y la tarjeta smart no son accesorios suministrados. Por lo general puede adquirirlos a través de su distribuidor.

Inserción de la tarjeta smart en el módulo CA

- 1 Con el lado con el chip de contacto de color dorado mirando hacia el lado del módulo CA marcado con el logotipo del proveedor, empuje la tarjeta smart en el módulo CA tan profundo como pueda entrar. Tenga en cuenta la dirección de la flecha impresa en la tarjeta smart.

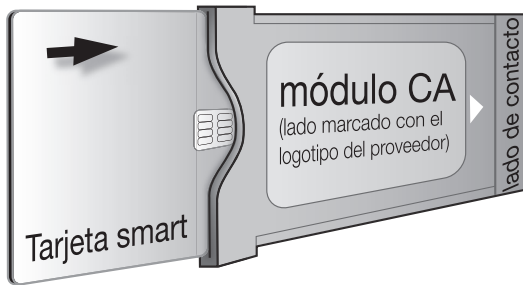

Inserción del módulo CA en la ranura de interfaz común

- 2 Inserte cuidadosamente el módulo CA en la ranura de interfaz común con la cara del contacto hacia adelante. El logotipo en el módulo CA debe mirar hacia adelante, desde la parte trasera del televisor.

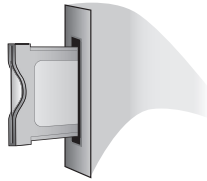

No use fuerza excesiva. Al hacer esto, garantice que el módulo no se doble.

Verificación de información del módulo CA

NOTA

- Asegúrese de que el módulo CA esté insertado correctamente.
- Este menú sólo está disponible para programas digitales.

- 1 Pulse **HOME** y se visualizará la pantalla del "HOME MENU".
- 2 Pulse **UP**/**DOWN** para seleccionar "Ajuste digital".
 - El contenido de este menú depende del proveedor del módulo CA.
- 3 Pulse **UP**/**DOWN** para seleccionar "Menú CI", y luego pulse **ENTER**.

● Módulo

Se visualiza información general sobre el módulo CA.

● Menú

Se visualizan los parámetros de ajuste de cada tarjeta smart.

● Información

Aquí puede introducir valores numéricos, como contraseñas.

NOTA

- El contenido de cada pantalla depende del proveedor del módulo CA.

Extracción del módulo CA

- 1 Extraiga la cubierta de la parte posterior del televisor.
- 2 Extraiga el módulo del televisor.
- 3 Coloque otra vez la cubierta.



HDMI CONTROL

Control de equipos HDMI utilizando HDMI CONTROL

¿Qué es HDMI CONTROL?

Utilizando el protocolo HDMI CEC (Consumer Electronics Control), con HDMI CONTROL usted puede operar interactivamente dispositivos de sistemas compatibles (amplificador AV, reproductor/grabador de DVD, reproductor/grabador de Blu-ray) utilizando un único mando a distancia.

Qué puede hacer con HDMI CONTROL

✓ Grabación de un toque

No necesita buscar el mando a distancia de su equipo de grabación. Pulse los botones ● o **REC STOP** □ para comenzar/parar la grabación que usted ve en la grabadora.

✓ Reproducción de un toque

Cuando el televisor está en el modo de espera, se enciende automáticamente y reproduce la imagen desde la fuente HDMI.

✓ Operación con un mando a distancia único

El HDMI CONTROL reconoce automáticamente el dispositivo HDMI conectado y puede operar el televisor como si estuviera utilizando un mando a distancia universal.



✓ Operación de la lista de títulos de dispositivos externos

Además de visualizar el propio Resumen de temporizador del televisor (Página 18), también puede llamar el menú Principal del reproductor externo o la lista Título del reproductor de BD Pioneer/la grabadora Pioneer siempre que los equipos sean compatibles con HDMI CONTROL.

✓ Control múltiple de dispositivos HDMI

Puede seleccionar cuál dispositivo HDMI operar utilizando el botón **HDMI CTRL**.

NOTA

- Cuando utilice HDMI CONTROL debe asegurarse de utilizar un cable HDMI certificado.
- Apunte el mando a distancia hacia el televisor, no hacia el dispositivo HDMI conectado.
- Dependiendo del tipo de cable de HDMI utilizado puede ocurrir ruido de vídeo. Asegúrese de utilizar un cable HDMI certificado.
- Utilizando este sistema pueden conectarse hasta tres dispositivos HDMI de grabación, un amplificador AV y dos reproductores.
- Estas operaciones afectan al equipo HDMI seleccionado como la fuente externa actual. Si el equipo no funciona, encienda el equipo y seleccione la fuente externa adecuada utilizando **INPUT1-8** en el mando a distancia o  en el televisor.
- Después de desenchufar cables de conexión o de cambiar las conexiones, encienda todos los dispositivos HDMI conectados antes de encender el televisor. Confirme que tanto la imagen como el audio salen correctamente seleccionando "INPUT4", "INPUT5" o "INPUT6" usando **INPUT1-8** en el mando a distancia o  en el televisor.
- El nombre de la función KURO LINK usado en la web y en los catálogos recibe el nombre de HDMI CONTROL en el manual de instrucciones y en el producto.

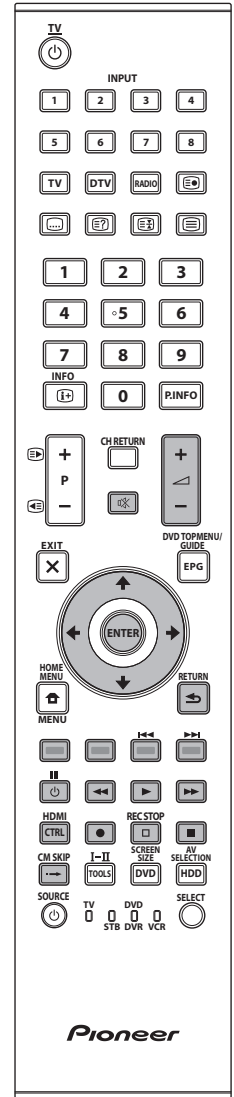

HDMI CONTROL

Conexión HDMI CONTROL

Primero conecte el sistema de altavoz Pioneer AV Sound o un reproductor de BD Pioneer/una grabadora Pioneer compatible con el protocolo HDMI CEC.

NOTA

- Para más detalles consulte el manual del usuario del dispositivo conectado.
- Después de desenchufar los cables de conexión o cambiar el esquema de conexión, encienda la alimentación del televisor después que se haya encendido la alimentación de todos los dispositivos correspondientes. Cambie la fuente de entrada externa pulsando **INPUT1-8**, seleccione la fuente externa adecuada y verifique la salida audiovisual.
- Los cables mostrados en la explicación siguiente se venden en el comercio.

Conexión de un reproductor de BD Pioneer/una grabadora Pioneer mediante el sistema Pioneer AV Sound

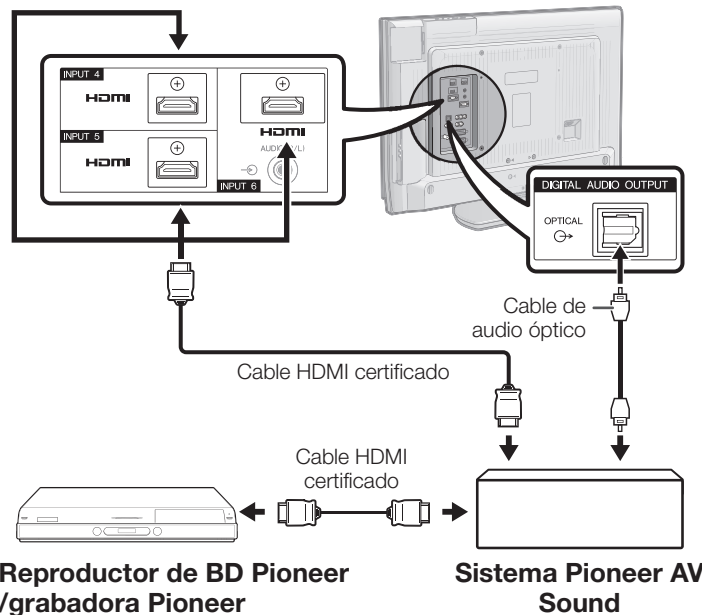

Conexión de un reproductor de BD Pioneer/una grabadora Pioneer solamente

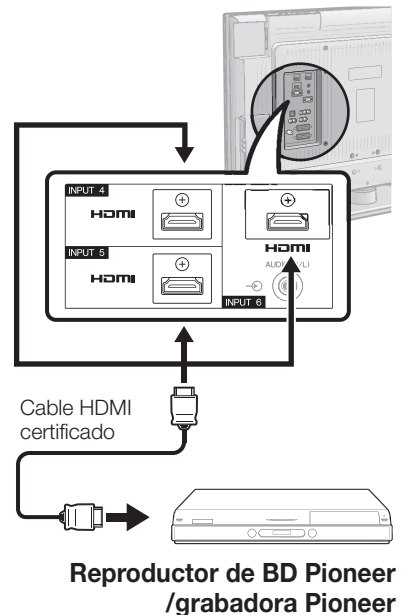

Ajuste HDMI CONTROL

HDMI CONTROL

Ajuste en "Encendido" para activar las funciones HDMI CEC. Cuando se enciende la alimentación mientras "HDMI CONTROL" está ajustado en "Encendido", la alimentación de los equipos HDMI conectados se encenderá conjuntamente con el televisor.

- 1 Pulse **HOME** y se visualizará la pantalla "HOME MENU".
- 2 Pulse **UP/DOWN** para seleccionar "Opciones".
- 3 Pulse **UP/DOWN** para seleccionar "Ajuste HDMI CONTROL", y luego pulse **ENTER**.
- 4 Pulse **UP/DOWN** para seleccionar "HDMI CONTROL", y luego pulse **ENTER**.
- 5 Pulse **LEFT/RIGHT** para seleccionar "Encendido", y luego pulse **ENTER**.

Encendido automático

Si se activa esto, se activa la función Reproducción de un toque. Mientras el televisor está en el modo de espera, se enciende automáticamente y reproduce la imagen desde la fuente HDMI.

- 1 Repita los pasos 1 al 3 **HDMI CONTROL**.
- 2 Pulse **UP/DOWN** para seleccionar "Encendido automático", y luego pulse **ENTER**.
- 3 Pulse **LEFT/RIGHT** para seleccionar "Encendido", y luego pulse **ENTER**.

NOTA

- El ajuste predeterminado para este elemento es "Apagado".

Selección de grabadora

Aquí, puede seleccionar una grabadora para la grabación desde varias grabadoras conectadas.

- 1 Repita los pasos 1 al 3 **HDMI CONTROL**.
- 2 Pulse **UP/DOWN** para seleccionar "Selección de grabadora", y luego pulse **ENTER**.
- 3 Seleccione la grabadora, y luego pulse **ENTER**.

NOTA

- Si tiene conectado un sistema Pioneer AV Sound entre el televisor y una grabadora Pioneer, la indicación de fuente externa cambia (por ejemplo, de "INPUT5" a "INPUT5 (Sub)").

Operación de un dispositivo HDMI CONTROL

HDMI CONTROL le permite hacer operar el dispositivo HDMI conectado con un solo mando a distancia.

- 1 Pulse ► para comenzar la reproducción de un título.
 - Consulte debajo la sección "Reproducción de títulos grabados utilizando HDMI CONTROL" si quiere comenzar la reproducción utilizando la lista de los títulos del reproductor de BD Pioneer/la grabadora Pioneer.
- 2 Pulse ►► para avanzar rápido.
Pulse ◀◀ para retroceder.
Pulse ■ para parar.
Pulse ⏻ (TV) para encender/apagar el dispositivo conectado HDMI.

Grabación mediante EPG Grabadora Pioneer (solamente para grabadoras)

Puede reponer el EPG de la grabadora compatible con CEC y preajustar grabaciones con temporizador utilizando el mando a distancia del televisor.

- 1 Pulse **HDMI CTRL.**

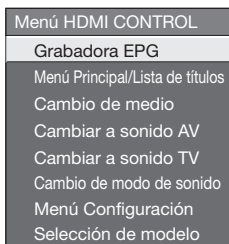

- 2 Pulse ▲/▼ para seleccionar "Grabadora EPG", y luego pulse **ENTER.**
 - Cambia la fuente de entrada externa y se visualiza EPG de la grabadora.
- 3 Seleccione el programa a grabar.
 - Consulte el manual del usuario de la grabadora para conocer detalles.

Reproducción de títulos grabados utilizando HDMI CONTROL

Esta sección explica cómo reproducir un título en el reproductor de BD Pioneer/la grabadora Pioneer.

- 1 Pulse **HDMI CTRL.**
- 2 Pulse ▲/▼ para seleccionar "Menú Principal/Lista de títulos", y luego pulse **ENTER.**
 - La grabadora conectada se enciende ahora y el televisor selecciona automáticamente la fuente de entrada externa adecuada.
 - Se visualizan los datos de la lista de títulos del reproductor de BD Pioneer/la grabadora Pioneer conectados.
- 3 Seleccione el título con ▲/▼/◀/►, y luego pulse ►.

Selección del tipo de medio para la grabadora compatible con CEC

Si su grabadora tiene múltiples medios de almacenamiento, seleccione aquí el tipo de medio.

- 1 Pulse **HDMI CTRL.**
- 2 Pulse ▲/▼ para seleccionar "Cambio de medio", y luego pulse **ENTER.**

- 3 Seleccione el medio deseado, como grabador de DVD o HDD. El tipo de medio cambia cada vez que pulse **ENTER.**

NOTA

- Esta función puede que no trabaje dependiendo de los equipos conectados.

Escuchando con el sistema Pioneer AV Sound

Usted puede elegir escuchar el sonido del televisor solamente desde el sistema Pioneer AV Sound.

- 1 Pulse **HDMI CTRL.**
- 2 Pulse ▲/▼ para seleccionar "Cambiar a sonido AV", y luego pulse **ENTER.**
 - Se silencia el sonido proveniente del altavoz del televisor y del terminal de auricular y sólo es audible el sonido proveniente del sistema Pioneer AV Sound.

Escuchando con el sistema de sonido del televisor

Usted puede elegir escuchar el sonido del televisor solamente desde el sistema de sonido del televisor.

- 1 Pulse **HDMI CTRL.**
- 2 Pulse ▲/▼ para seleccionar "Cambiar a sonido TV", y luego pulse **ENTER.**

Cambio manual del modo de sonido del sistema Pioneer AV Sound

- 1 Pulse **HDMI CTRL.**
- 2 Pulse ▲/▼ para seleccionar "Cambio de modo de sonido".
- 3 El modo de sonido cambia cada vez que pulse **ENTER.**
 - Para los detalles consulte el manual del usuario del sistema Pioneer AV Sound.

Reposición del menú de un equipo externo conectado con el televisor mediante HDMI

Puede reponer el menú de un equipo externo compatible con HDMI CEC (reproductor, grabadora, decodificador, etc.) utilizando la función "Menú Configuración".

- 1 Pulse **HDMI CTRL.**
- 2 Pulse ▲/▼ para seleccionar "Menú Configuración", y luego pulse **ENTER.**

NOTA

- Si un equipo conectado no posee esta función o si el equipo está en un estado en el cual no puede visualizarse el menú (grabación, entrando en espera, etc.), esta función pudiera no estar disponible.

Selección de aparato HDMI

Si hay múltiples dispositivos HDMI conectados en una cadena de margarita, aquí puede especificar cuál dispositivo controlar.

- 1 Pulse **HDMI CTRL.**
- 2 Pulse ▲/▼ para seleccionar "Selección de modelo", y luego pulse **ENTER.** El dispositivo HDMI cambia cada vez que pulse **ENTER.**

Operación del menú

¿Qué es el HOME MENU?

- Para ejecutar ajustes en el televisor necesita hacer aparecer la OSD. A la OSD para los ajustes se le llama "HOME MENU".
- El "HOME MENU" permite diversas configuraciones y ajustes.
- El "HOME MENU" puede operarse con el mando a distancia.

Operaciones comunes

1 Visualización de la Pantalla HOME MENU

Pulse se visualizará la pantalla "HOME MENU".



HOME MENU
PLAY SCREEN TV

- Imagen
- Sonido
- Control alimentación
- Instalación
- Opciones
- Ajuste digital
- Información

2 Seleccionar un elemento

Pulse para seleccionar/ajustar el menú deseado, y ajuste el elemento al nivel deseado, y luego pulse **ENTER**.

Pulse para regresar a la página de "HOME MENU" anterior.

- **Selección en el menú**



Apa. sin señal	[Desactivado]
Apa. sin opera.	[Desactivado]
Ecología	
Temporizador de apagado	

- **Selección de opciones**



Búsqueda digital	Búsqueda analógica
------------------	--------------------

3 Salir de la pantalla HOME MENU

La operación abandonará la pantalla "HOME MENU" si pulsa **X (EXIT)** antes de haberse completado.

NOTA

- Las opciones de "HOME MENU" son diferentes en los modos de entrada seleccionados, pero los procedimientos de operación son los mismos.
- Las pantallas del manual del usuario sirven con fines explicatorios (algunas están ampliadas y otras recortadas) y pueden ser un poco diferentes de las pantallas reales.
- Los elementos con no pueden seleccionarse por varias razones.

Operación sin un mando a distancia

Esta función es útil cuando no tiene a mano el mando a distancia.

- 1 Pulse **HOME MENU** y se visualizará la pantalla del "HOME MENU".
- 2 Pulse **P +/-** en lugar de o +/- en lugar de para seleccionar el elemento.
- 3 Pulse para completar el ajuste.

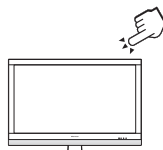

Acerca de la visualización de la guía

La visualización de la Guía en la parte inferior de la pantalla muestra operaciones con la OSD.



La barra de arriba es una guía operacional para el mando a distancia. La barra cambiará de acuerdo con cada pantalla de ajuste de menú.

NOTA

- La pantalla "HOME MENU" desaparecerá si no se atiende durante varios segundos.

Ajuste básico

Ajustes de imagen



Imagen RLS

Ajusta automáticamente el brillo de la pantalla.

Elemento

Apagado: El brillo se fija con el valor establecido en "Retrolumina."

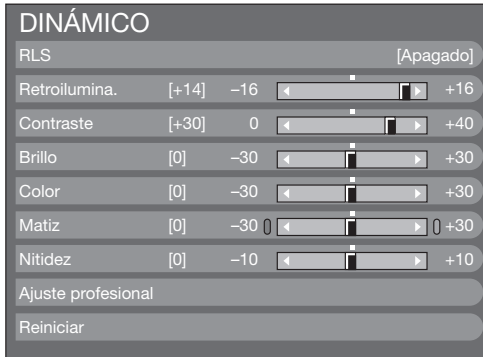
Encendido: Ajusta automáticamente.

Encend.:Vis: Visualiza el efecto RLS en la pantalla mientras ajusta el brillo de la misma.

NOTA

- Cuando se pone en "Encendido", el televisor siente la luz ambiental y ajusta automáticamente el brillo de la retroiluminación. Asegúrese de que no haya objetos que obstruyan el RLS porque, de lo contrario, éste no podría sentir la luz ambiental.



Imagen Ajustes de imagen

Ajuste la imagen según sus preferencias con los siguientes ajustes de imagen.

Elementos de ajuste

Elemento seleccionado	botón ←	botón →
Retroilumina.	La pantalla se oscurece	La pantalla se ilumina
Contraste	Para menos contraste	Para más contraste
Brillo	Para menos brillo	Para más brillo
Color	Para menos intensidad de color	Para más intensidad de color
Matiz	Los tonos de la piel tiran a morado	Los tonos de la piel tiran a verde
Nitidez	Para menos nitidez	Para más nitidez



Imagen

Ajuste profesional

Este televisor brinda diversas funciones avanzadas para optimizar la calidad de la imagen.



Tempe. Color

Ajuste la temperatura del color para obtener la mejor imagen de los blancos.

Elemento

Alta: Blanco con tonos azulados.

Media-Alta: Tono intermedio entre "Alta" y "Media".

Media: Tono natural.

Media-Baja: Tono intermedio entre "Media" y "Baja".

Baja: Blanco con tonos rojizos.

100Hz

La tecnología "100Hz" ofrece soluciones superiores de calidad de imagen para visualización digital eliminando el efecto borroso del movimiento.

NOTA

- Pulse y mantenga pulsados **X** y **↵** simultáneamente en el mando a distancia para ver la demostración "100Hz" en una pantalla dual.
- Este efecto es más acentuado en imágenes moviéndose rápidamente.
- "100Hz" no tendrá efecto en los siguientes casos;
 - 1) El tipo de señal recibida es una señal de PC.
 - 2) Se está visualizando una OSD.
 - 3) El teletexto está activado.
- Si las imágenes aparecen borrosas, ajuste "PureCinema" a "Apagado".

PureCinema

Detecta automáticamente una fuente basada en película (codificada originalmente a 24 ó 25 fotogramas por segundo, dependiendo de la frecuencia vertical), la analiza y luego recrea cada fotograma fijo para ofrecer una calidad de imagen de alta definición.

Contraste activo

Ajusta automáticamente el contraste de una imagen de acuerdo a la escena.

3D-Y/C

Proporciona imágenes de alta calidad con el mínimo de corrimiento de puntos y ruido de diafonía cromática detectando cambios en la imagen.

Elemento

Estándar: Ajuste normal.

Rápido: Establece la calidad de imagen óptima para imágenes de movimiento rápido.

Lenta: Establece la calidad de imagen óptima para imágenes de movimiento lento.

Apagado: Sin detectar.

NOTA

- "3D-Y/C" puede que no funcione dependiendo del tipo de señal de entrada o cuando la señal de entrada tiene ruido.
- "3D-Y/C" tiene un efecto aún mayor en señales de video compuesto (CVBS).

Ajuste básico

Blanco y negro

Para ver un vídeo a color en blanco y negro.

Gama de RLS

La gama del nivel de brillo de los ajustes automáticos del RLS puede ajustarse de acuerdo con sus preferencias. La gama de ajuste del sensor RLS puede fijarse a un máximo de +16 y a un mínimo de -16.

Elemento seleccionado	Descripción
Max.	-16 hasta +16
Min.	-16 hasta +16

NOTA

- Esta función sólo está disponible cuando el ajuste "RLS" está ajustado a "Encendido" o "Encend.:Vis".
- El ajuste máximo no puede ajustarse a un número menor que el ajuste mínimo.
- El ajuste mínimo no puede ajustarse a un número mayor que el ajuste máximo.
- Los ajustes máximo y mínimo no pueden ajustarse al mismo número.
- Dependiendo del brillo de la luz ambiental, el RLS pudiera no funcionar si la gama de ajuste es pequeña.

AV SELECTION

AV SELECTION (SELECCIÓN AV) le permite seleccionar entre varias opciones de visualización la que mejor se adapte al entorno de su sistema, el cual puede variar debido a factores como brillo de la habitación, tipo de programa visualizado o el tipo de entrada de imagen desde el equipo externo.

- 1 Pulse **AV SELECTION**.
- 2 Cada vez que pulsa **AV SELECTION**, el modo cambia.
 - También puede cambiar el modo en la pantalla de menú "Imagen" y "Sonido" pulsando **AV SELECTION**.

Elemento

ESTÁNDAR: Para una imagen altamente definida en una habitación con brillo normal.

PELÍCULA: Para ver una película en una habitación oscura.

JUEGO: Para jugar videojuegos.

PC*: Para PC.

x.v.Colour:** Produce en la pantalla del televisor un color realista imposible de igualar por otra señal.

USUARIO: Le permite personalizar los ajustes que desee. Puede ajustar el modo para cada una de las fuentes de entrada.

DINÁMICO (Fija): Para una imagen nítida que realza el contraste y sirve para ver programas deportivos (Los ajustes "Imagen" y "Sonido" no pueden ajustarse).

DINÁMICO: Para una imagen nítida que realza el contraste y sirve para ver programas deportivos.

NOTA

- El elemento marcado con * solamente está disponible cuando se selecciona "INPUT4", "INPUT5", "INPUT6" o "INPUT7" usando **INPUT1-8** en el mando a distancia o  en el televisor.
- El elemento marcado con ** solamente está disponible cuando se acepta una señal "x.v.Colour" a través de un terminal HDMI.

Ajustes del audio



Sonido

Ajuste del sonido

Puede ajustar la calidad del sonido según sus preferencias empleando los ajustes siguientes.

Elemento seleccionado	botón ←	botón →
Agudos	Para agudos más débiles	Para agudos más fuertes
Graves	Para graves más débiles	Para graves más fuertes
Balance	Disminuye el sonido del altavoz derecho	Disminuye el sonido del altavoz izquierdo



Sonido

Sonido ambiental

Esta función le permite disfrutar de un sonido vivo real.

Ajustes de ahorro de energía

Apa. sin señal	[Desactivado]
Apa. sin opera.	[Desactivado]
Ecología	
Temporizador de apagado	



Control alimentación

Apa. sin señal

Cuando se ajusta en "Activar", el televisor pasará automáticamente al modo de espera si no hay entrada de señal durante 15 minutos.

- Cinco minutos antes de que el televisor pase al modo de espera, el tiempo restante se visualizará cada minuto.

NOTA

- Incluso si termina un programa de televisor, esta función tal vez no funcione debido a interferencia desde otras emisoras de televisión u otras señales.

Ajuste básico



Control alimentación

Apa. sin opera.

El televisor pasará automáticamente al modo de espera si no se ejecuta ninguna operación durante el intervalo de tiempo que usted ha ajustado ("30 m" o "3 h").

- Cinco minutos antes de que el televisor entre en el modo de espera, el tiempo restante se visualizará cada minuto en la esquina inferior izquierda de la pantalla.



Control alimentación

Ecología

Cuando está ajustado en "Sí" el televisor activa el siguiente modo de ahorro de energía.

- "RLS" ajustado en "Encendido" (Página 30).
- "Modo Esperal" ajustado en "Modo 2" (Página 38).
- "Apa. sin señal" ajustado en "Activar" (Página 31).
- "Apa. sin opera." ajustado en "3 h" (Página 32).



Control alimentación

Temporizador de apagado

Le permite ajustar una hora a la cual el televisor entra automáticamente en espera.

NOTA

- Seleccione "Apagado" para cancelar el temporizador de apagado.
- Cuando se ha ajustado la hora, comienza automáticamente la cuenta atrás.
- Cinco minutos antes de que expire el tiempo preajustado, el tiempo restante se visualizará cada minuto en la esquina inferior izquierda de la pantalla.

Ajustes de canal

Autoinstalación



Instalación

Autoinstalación

El televisor detecta y guarda automáticamente todos los servicios disponibles en su área. Esta función también le permite ejecutar el ajuste de canal individualmente para digital y analógico y reconfigurar los ajustes después que se haya completado la instalación automática inicial.

Después de seleccionar "Sí" en la pantalla, puede ajustar el idioma y la búsqueda de canal de la misma forma que en la instalación automática inicial. Siga los pasos 2, 4 y 5 en la página 15.

NOTA

- No puede ajustar el país en "Autoinstalación" en el menú "Instalación". Si quiere reconfigurar el ajuste del país, ejecute automáticamente la instalación automática inicial después de ejecutar "Reiniciar" en el menú "Instalación".
- En la pantalla se visualiza el ajuste de país actual.

Ajustes de canal digital



Instalación

Configuración inicial

Ajuste digital

Puede reconfigurar los ajustes de los servicios DTV automáticamente o manualmente.

● Búsqueda adicional

Utilice este menú para añadir servicios nuevos automáticamente después de haber completado la instalación automática.

● Búsqueda manual

Añade servicios nuevos dentro de una banda de frecuencias especificada.

- Introduzca la frecuencia utilizando los botones numéricos **0-9**.
- Sólo puede ejecutar "Búsqueda manual" con un número de servicio cuando los cinco países nórdicos han sido seleccionados en el ajuste de país.

● Ajuste manual

Configure varios ajustes para cada servicio utilizando los botones **Color (Rojo/Verde/Amarillo/Azul)**.

No. del servicio	Nombre del servicio	Bloqueo	Omitir Canal	Omitir EPG	LCN antiguo
DTV 993	SIT 3				
DTV 994	SIT 2	✓		✓	
DTV 995	SIT 1		✓		

DTV 999	HD Monoscoo				

: Bloqueo : Omitir Canal : Omitir EPG : Clasificar

1 Pulse **▲/▼** para seleccionar el servicio deseado.

2 Pulse el botón de color en el mando a distancia correspondiente al elemento que desea reconfigurar.

- La marca **✓** indica que la operación está ajustada en encendida. Cada vez que se pulsa el botón de color, puede encender/apagar la operación correspondiente.

Botones para la operación Ajuste manual

Bloqueo: Pulse el botón Rojo.

Cuando el servicio está bloqueado, debe introducir su código secreto cada vez que quiera sintonizar el servicio.

Omitir Canal: Pulse el botón Verde.

Los servicios con una marca **✓** se ignoran cuando se pasa por ellos o cuando se pulsa **P+/-** en el televisor o en el mando a distancia.

Omitir EPG: Pulse el botón Amarillo.

Los servicios con una marca **✓** se ignoran cuando se pasa por ellos en la Guía de Programas Electrónica (EPG).

Clasificar: Pulse el botón Azul.

Puede ordenarse la posición de elemento de los servicios.

① Pulse **▲/▼** para seleccionar el servicio cuya posición de elemento desea mover, y luego pulse **ENTER**.

DTV 994	SIT 2	✓	✓
DTV 995	SIT 1		✓

② Pulse **▲/▼** para moverlo a la posición deseada, y luego pulse **ENTER**.

DTV 994	SIT 1		✓
DTV 995	SIT 2	✓	✓

③ Repita los pasos 1 y 2 hasta que se hayan clasificado todos los servicios deseados.

Ajustes de canal analógico



Instalación

Configuración inicial

Ajuste analógico

Puede reconfigurar los ajustes de los canales de televisión analógica automáticamente o manualmente.

● Búsqueda adicional

Utilice este menú para añadir canales nuevos automáticamente después de haber completado la instalación automática.

- Comienza la búsqueda de canales después de seleccionar el sistema de color y el sistema de sonido.

● Ajuste manual

Utilice este menú para configurar manualmente canales de televisión analógicos.

Después de seleccionar “Sí” en la pantalla, pulse **↑/↓/←/→** para seleccionar el canal que quiere ajustar y pulse **ENTER**.

Ajuste fino

Puede ajustar la frecuencia a la posición deseada.

NOTA

- Ajuste mientras comprueba la imagen de fondo como referencia.
- En lugar de pulsar **←/→** para ajustar la frecuencia, puede realizar el ajuste introduciendo directamente el número de frecuencia del canal con los botones numéricos **0-9**.

EJEMPLO

- 179,25 MHz: Pulse **1 → 7 → 9 → 2 → 5**.
- 49,25 MHz: Pulse **4 → 9 → 2 → 5 → ENTER**.

Sis. color

Seleccione el sistema de color óptimo para recibir (“Auto”, “PAL”, “SECAM”).

Sis. sonido (Sistemas de emisión)

Seleccione los sistemas de sonido óptimos (sistemas de emisión) para recibir (“B/G”, “D/K”, “I”, “L/L”).

Etiqueta

Cuando un canal de televisor emita su nombre de red, “Autoinstalación” detectará la información y la asignará un nombre al mismo. Sin embargo, usted podrá cambiar nombres de canales individualmente.

- 1 Pulse **↑/↓/←/→** para seleccionar cada carácter del nombre nuevo para el canal, y luego pulse **ENTER**.
- 2 Repita el paso 1 de arriba hasta que el nombre se deletree completamente.

NOTA

- El nombre puede tener cinco caracteres o menos.
- Si un nombre de canal tiene menos de cinco caracteres, seleccione “FIN” para ajustar el nombre de canal.

Omisión

Los canales con “Omisión” ajustada en “Encendido” se omiten cuando se utiliza **P+/-** aunque hayan sido seleccionados mientras se vea la imagen de televisor.

Descodifica.

Cuando conecta un descodificador al televisor, necesita seleccionar “INPUT1” o “INPUT2”.

NOTA

- El valor ajustado en fábrica es “Apagado”.

Bloqueo

Puede bloquear la visión de cualquier canal.

NOTA

- Consulte “Bloqueado para niños” para poner un código secreto.
- Cuando “Bloqueo” se ponga en “Encendido” para un canal, se visualizará “Protección niños activada.” y la imagen y el sonido del canal se bloquearán.
- Cuando se pulsa **↵** mientras se visualiza “Protección niños activada.”, se visualizará la ventana de introducción del código secreto. La introducción del código secreto correcto desbloquea temporalmente el “Bloqueado para niños” hasta que se desconecta la alimentación.

● Clasificar

Los canales se pueden borrar individualmente.

- 1 Pulse **←/→** para seleccionar “Sí”, y luego pulse **ENTER**.
- 2 Pulse **↑/↓/←/→** para seleccionar el programa que quiere mover, y luego pulse **ENTER**.
- 3 Pulse **↑/↓/←/→** para moverlo a la posición deseada, y luego pulse **ENTER**.
- 4 Repita los pasos 2 y 3 hasta clasificar todos los canales deseados.

● Borrar programa

Los programas individuales se pueden borrar.

- 1 Pulse **←/→** para seleccionar “Sí”, y luego pulse **ENTER**.
- 2 Pulse **↑/↓/←/→** para seleccionar el canal que quiere borrar, y luego pulse **ENTER**.
 - Aparece una ventana de mensaje.
- 3 Pulse **←/→** para seleccionar “Sí”, y luego pulse **ENTER** para borrar el canal seleccionado. Suben todos los canales subsecuentes.
- 4 Repita los pasos 2 y 3 hasta borrar todos los canales deseados.

Ajustes de Contraseña/Bloqueo de los padres



Instalación

Bloqueo para niños

Le permite utilizar un código secreto para proteger ciertos ajustes de forma que no sean cambiados por error.

Cambiar el código secreto

Registre un número de contraseña de cuatro dígitos para utilizar la función "Bloqueo para niños".

- 1 Introduzca un número de cuatro dígitos como código secreto utilizando los botones numéricos **0-9**.
- 2 Introduzca el mismo número de cuatro dígitos que el del paso 1 para confirmar.
 - Se visualiza "El código secreto personal de sistema ha sido cambiado satisfactoriamente."

NOTA

- Para ver un canal bloqueado, debe introducir el código secreto (Para los canales cuya visualización esta bloqueada en modo DTV y ATV, consulte las páginas 32 y 33). Cuando selecciona un canal bloqueado, aparece un mensaje pidiendo el código secreto. Pulse \rightarrow para visualizar la pantalla de introducción del código secreto.

Borrar el código secre.

Le permite restablecer su código secreto.

NOTA

- Como una medida de precaución, escriba su código secreto en la parte posterior de este manual del usuario, recórtelo y guárdelo en un lugar seguro fuera del alcance de los niños.

Clasificación de los padres

Esta función permite restringir los servicios de DTV. Esto impide que los niños vean escenas con violencia o contenido sexual que pueden ser dañinas.

NOTA

- "Para todas las edades" y "Aprobación de los padres recomendada" son clasificaciones usadas exclusivamente en Francia.
- Para los detalles sobre las clasificaciones, consulte la página 46.



Opciones

Bloqueo de botón

Esta función le permite bloquear los botones en el televisor o en el mando a distancia para prohibir a los niños cambiar el canal o el volumen.

Elemento

- Apagado:** Desbloquea los botones.
- Bloqueo control mando distancia:** Bloquea todos los botones en el mando a distancia.
- Bloqueo control botón:** Bloquea los botones en el televisor excepto el interruptor de alimentación.

NOTA

- No puede ajustar "Bloqueo control mando distancia" y "Bloqueo control botón" a la vez.

● Cancelación del bloqueo

Pulse el botón **HOME MENU** en el televisor y ajuste en "Apagado" para cancelar "Bloqueo control mando distancia".

Pulse el botón \uparrow en el mando a distancia y ajuste a "Apagado" para cancelar el "Bloqueo control botón".

- Consulte la página 29 para la operación del menú utilizando el botón \uparrow en el televisor.

Ajustes del idioma (idioma, subtítulos y audio múltiple)



Instalación

Idioma

Puede seleccionar un idioma para OSD en el menú "Instalación". Seleccione entre 22 idiomas (Alemán, checo, danés, eslovaco, esloveno, español, estonio, finlandés, francés, griego, holandés, húngaro, inglés, italiano, latvio, lituano, noruego, polaco, portugués, ruso, sueco, turco).



Ajuste digital

Subtítulo

Si hay subtítulos disponibles, ajuste hasta dos idiomas de subtítulos preferidos para visualizar (incluyendo subtítulos para las personas con problemas de audición).

Elementos seleccionado

- 1er idioma ● 2do idioma
- Para deficientes auditivos

● Cambio de los idiomas de los subtítulos

Cada vez que pulsa [Subtítulos] en el mando a distancia, cambia el subtítulo.

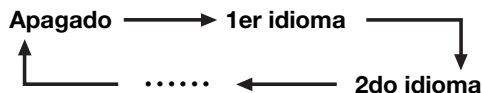

● Ajuste "Para deficientes auditivos" a "Sí"

Los subtítulos para quienes tienen problemas auditivos tienen prioridad sobre cada ajuste de subtítulo de idioma (Ejemplo: "1er idioma", "2do idioma", etc.).

EJEMPLO



NOTA

- Los subtítulos no aparecerán en pantalla cuando el servicio no contenga información de subtítulos.



Opciones

Idioma del audio digital

Si hay idiomas de audio disponibles, ajuste hasta tres idiomas de audio múltiple preferidos para visualizar.

● Cambio de los idiomas de audio múltiple

Cada vez que pulsa **I-II** en el mando a distancia, cambia el idioma del audio.

Funciones de visualización útiles

Selección de tamaño de la imagen

Selección automática del tamaño de la imagen WSS (Señal de pantalla panorámica)



Instalación

WSS

“WSS” permite al televisor seleccionar automáticamente entre diferentes formatos de pantalla.

NOTA

- Si una imagen no cambia al formato tamaño apropiado de la imagen, utilice **SCREEN SIZE (TAMAÑO DE LA PANTALLA)**. Cuando la señal de emisión no contiene información “WSS”, la función no funcionará aunque esté activada.

Selección manual del tamaño de la imagen WSS (Señal de pantalla panorámica)



Instalación

Modo 4:3

La señal “WSS” tiene una conmutación automática 4:3 que le permite seleccionar entre “4:3” y “PANORÁMICA”.

Elemento

- 4:3:** Gama normal manteniendo una relación de aspecto de 4:3 ó 16:9.
- PANORÁMICA:** Imagen panorámica sin barras laterales.

Pantalla 4:3 de señal WSS

Modo 4:3 “4:3”



Modo 4:3 “PANORÁMICA”



Selección manual del tamaño de la imagen

Puede seleccionar el tamaño de la imagen. El tamaño de imagen seleccionable cambia según el tipo de la señal recibida.

Elemento (para señales SD [definición estándar])

- 4:3:** Mantiene la relación de aspecto original en una visualización de pantalla completa.
- CINE 14:9:** Para imágenes tipo buzón 14:9. Aparece una barra fina lateral en cada lado, y con algunos programas usted puede ver barras en la parte superior e inferior.
- PANORÁMICA:** En este modo, la imagen se alarga hacia cada lado de la pantalla.
- COMPLETA:** Para imágenes anamórficas 16:9.
- ZOOM:** Para imágenes tipo buzón 16:9. Con algunos programas puede que aparezcan barras en la parte superior e inferior.
- CINE:** Para imágenes tipo buzón 14:9. Con algunos programas puede que aparezcan barras en la parte superior e inferior.

Elemento (para señales HD [alta definición])

- COMPLETA:** Visualización con una imagen de Sobrescaneado. Corta todos los lados de la pantalla.
- Subescaneado:** Visualización con una imagen de subescaneado solamente cuando se recibe una señal 720p. Visualización con la imagen en alta definición ajustada óptimamente. Con algunos programas puede que aparezca ruido en el borde de la pantalla.
- Punto a punto:** Muestra una imagen con el mismo número de píxeles en la pantalla sólo cuando se reciben señales 1080i/1080p.

NOTA

- Algunos elementos no aparecen dependiendo del tipo de señal recibida.

1 Pulse **SCREEN SIZE**.

- Se visualiza el menú **SCREEN SIZE (TAMAÑO DE LA PANTALLA)**.
- El menú lista las opciones del **SCREEN SIZE (TAMAÑO DE LA PANTALLA)** que pueden seleccionarse para el tipo de la señal de video que está recibándose actualmente.

2 Pulse **SCREEN SIZE** o **↑/↓** mientras el menú **SCREEN SIZE (TAMAÑO DE LA PANTALLA)** está aún en la pantalla.

- Según avanza por las opciones, cada una de ellas se refleja inmediatamente en la pantalla. No hay necesidad de pulsar **ENTER**.

Básicamente, si ajusta “WSS” a “Encendido” en el menú “Instalación”, para cada emisión, videograbadora o reproductor/grabador de DVD, se selecciona automáticamente el **SCREEN SIZE (TAMAÑO DE LA PANTALLA)** óptimo.

NOTA

- Incluso si seleccionó manualmente su **SCREEN SIZE (TAMAÑO DE LA PANTALLA)** deseado, el televisor puede cambiar automáticamente al **SCREEN SIZE (TAMAÑO DE LA PANTALLA)** óptimo dependiendo de la señal recibida cuando “WSS” está ajustado a “Encendido”.

Funciones de visualización útiles

Selección manual del tamaño de la imagen a grabar



Ajuste digital

Tamaño de imagen REC

Puede utilizar este menú para ajustar el tamaño de imagen apropiado para ver un programa de televisión con formato 16:9 en un televisor 4:3.

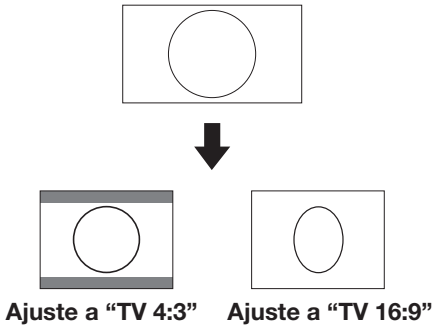

NOTA

- Esta función debe ajustarse antes de grabar.

Selección automática del tamaño de la imagen HDMI



Instalación

Visualización HDMI automática

Esta función le permite cambiar automáticamente al tamaño de imagen apropiado cuando ve una señal HDMI utilizando los terminales INPUT4, 5 y 6.

Otros ajustes de imagen y audio

Ajuste de la posición de la imagen



Instalación

Posición

Para ajustar las posiciones horizontal y vertical de la imagen.

Elemento

- Pos. H.:** Centra la imagen moviéndola hacia la derecha o hacia la izquierda.
- Pos. V.:** Centra la imagen moviéndola hacia arriba o hacia abajo.

NOTA

- Los ajustes se almacenan separadamente para cada la fuente de entrada.
- Dependiendo del tipo de señal de entrada o del ajuste del **SCREEN SIZE** (TAMAÑO DE LA PANTALLA), un ajuste de posición pudiera no estar disponible.

Reducción de ruido en la pantalla



Opciones

Reducción de ruido

La "Reducción de ruido" brinda una imagen más nítida ("Apagado", "Alta", "Baja").

Ajuste de volumen automático



Opciones

Volumen automático

Fuentes de sonido diferentes en ocasiones no tienen el mismo nivel de volumen, como un programa y sus bloques publicitarios. El Control de Volumen Automático reduce este problema ecualizando los niveles.

Realzando diálogo



Opciones

Voz clara

Esta función enfatiza la conversación contra el ruido de fondo para brindar mayor claridad. No se recomienda para fuentes de música.

Dando salida a audio solamente



Opciones

Audio solamente

Cuando escuche música de un programa de música, podrá apagar el televisor y disfrutar del audio solamente.

Elemento

- Apagado:** Salen ambos, imágenes y sonidos.
- Encendido:** Sale sonido sin imagen en la pantalla.

Ajustes de la visualización

Visualización de canal

Puede visualizar la información del canal pulsando **i+** en el mando a distancia.

Modo DTV	Modo ATV
DTV BBC2 001	ATV BBC1 01
Audio (ENG) : STEREO Vídeo : 1080i Subtítulo : ENG 1/3 Información nueva	PAL I NICAM STEREO Subtítulo : Teletexto desactivado Información nueva

* Después de seleccionar los cinco países nórdicos en el ajuste de país se visualizan números de cuatro dígitos (por ejemplo, 0001).

● Visualización de la hora en la información del canal

Puede visualizar la información de la hora incluida en emisiones DTV y Teletexto.

NOTA

- Omite el paso 1 si está recibiendo emisiones de DTV.

- 1 Seleccione un canal de televisión (La información de la hora se captura automáticamente).
- 2 Pulse **i+**. En el televisor aparecerá la visualización de canal.
- 3 Pulse **i+** otra vez dentro de los varios segundos en los que la visualización del canal está en la pantalla. La información de la hora se mostrará en la esquina inferior derecha de la pantalla durante algunos segundos.
- 4 Incluso cuando cambie el canal de televisión, puede visualizar la información de la hora con los pasos 2 y 3 anteriores.

NOTA

- Si se adquirió con éxito, la información de la hora aparecerá en la esquina superior derecha de la pantalla pulsando **⏏**.

Visualización de hora y título



Opciones

Visualización de la hora

Visualización de la hora

Esta función le permite visualizar la hora del reloj en la esquina inferior derecha de la pantalla.

Elemento

Encendido: Muestra la hora del reloj.

Activado (cada media hora): Muestra la hora del reloj en incrementos de 30 minutos.

Apagado: Oculta la hora del reloj.

Formato de la hora

Puede seleccionar el formato de la hora (lo mismo "24HR" o "AM/PM") para la hora del reloj.



Opciones

Tiempo de juego

Esta función le permite visualizar en la pantalla el tiempo transcurrido cuando el **AV SELECTION** (SELECCIÓN AV) está ajustado a "JUEGO".

Elemento

Encendido: Con la conexión de una consola de juegos al televisor, el tiempo transcurrido se visualiza en incrementos de 30 minutos en la esquina inferior izquierda de la pantalla después que **AV SELECTION** (SELECCIÓN AV) está ajustada a "JUEGO".

Apagado: Oculta la hora.



Opciones

Visualización del título del programa

Esta función le permite visualizar información del programa como el título y la hora de emisión sintonizando un canal.

NOTA

- Esta función está sólo disponible al tener el modo DTV seleccionado.

Otras funciones útiles

Ajuste cuando se utilizan dispositivos externos

Ajustes de la fuente de entrada



Opciones

Selección de entrada

Para ajustar el tipo de señal de un equipo externo.

Elemento

INPUT1: Y/C, CVBS, RGB
INPUT2: Y/C, CVBS, RGB
INPUT3: Auto, S-Video, VIDEO

NOTA

- Si no se visualiza imagen (color), intente cambiar a otro tipo de señal.
- Compruebe el manual del usuario del equipo externo para conocer el tipo de señal.
- Cuando el tipo de señal está ajustada a "Auto", se selecciona automáticamente el terminal de entrada al cual está conectado un cable.



Instalación

Etiqueta entrada

Puede etiquetar cada fuente de entrada con una etiqueta que prefiera.

- 1 Pulse **INPUT1-8** en el mando a distancia o en el televisor para seleccionar la fuente de entrada deseada.
- 2 Vaya a "HOME MENU" > "Instalación" > "Etiqueta entrada".
- 3 Pulse **↑/↓/←/→** para seleccionar cada carácter del nombre nuevo para la fuente de entrada, y luego pulse **ENTER**.

DVD										4
A	B	C	D	E	F	G	H	I	J	CANCELAR
K	L	M	N	O	P	Q	R	S	T	ANTERIOR
U	V	W	X	Y	Z	+	-	.	_	
0	1	2	3	4	5	6	7	8	9	FIN

- 4 Repita hasta que haya introducido la etiqueta completa.

NOTA

- La etiqueta puede tener seis caracteres o menos.
- Cuando quiere ajustar un nombre de fuente de entrada de menos de seis caracteres, seleccione "FIN".
- No puede cambiar etiquetas si la fuente de entrada es "TV".

Ignorar entrada especificada



Instalación

Ignorar entrada

Este ajuste le permite ignorar la entrada SCART, HDMI o RGB en la operación Selección de fuente de entrada.

INPUT1 (SCART)	<input type="checkbox"/>	<input type="checkbox"/>
INPUT2 (SCART)	<input type="checkbox"/>	<input type="checkbox"/>
INPUT4 (HDMI)	<input type="checkbox"/>	<input type="checkbox"/>
INPUT5 (HDMI)	<input type="checkbox"/>	<input type="checkbox"/>
INPUT6 (HDMI)	<input type="checkbox"/>	<input type="checkbox"/>
INPUT7 (RGB)	<input type="checkbox"/>	<input type="checkbox"/>

Ajustes del sistema del color



Opciones

Sistema de color

Puede cambiar el sistema de color a uno que sea compatible con la imagen de la pantalla.

NOTA

- El valor ajustado en fábrica es "Auto".
- Si está seleccionado "Auto", se ajusta automáticamente el sistema de color para cada canal. Si una imagen no se visualiza claramente, seleccione otro sistema de color (por ejemplo, "PAL", "SECAM").

Funciones adicionales



Instalación

Modo Espera

Puede reducir el tiempo para que se vea el televisor después de encender la alimentación con el mando a distancia.

Elemento

- Modo 1:** El televisor se enciende rápidamente desde espera. Estando en espera se requiere un consumo de energía de 30 W o más.
- Modo 2:** Hay poco consumo de energía estando en espera.

Conexión de un PC

Conexión de un PC

Conexión HDMI

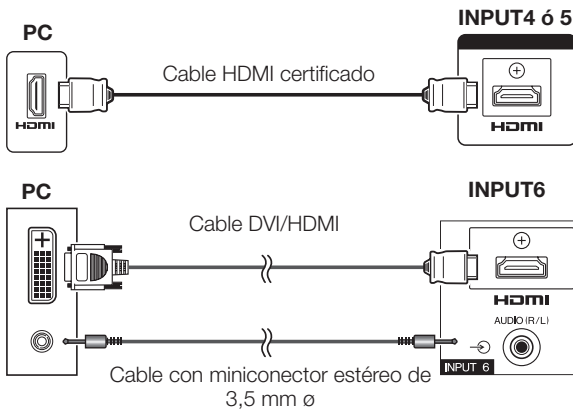

Conexión analógica

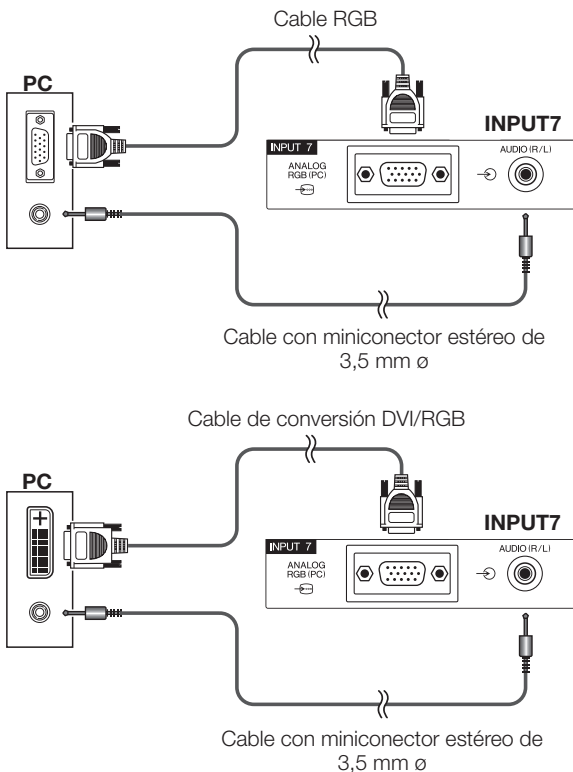

NOTA

- Los terminales de entrada PC son compatibles con DDC1/2B.
- Consulte la página 42 para conocer una lista de las señales de PC compatibles con el televisor.
- Para utilizar algunos ordenadores Macintosh puede que sea necesario utilizar un adaptador para Macintosh.
- Cuando conecte a un PC, el tipo de señal de entrada se detectará automáticamente excepto señales 1.024 × 768 y 1.360 × 768. Consulte **Selección de la resolución de entrada** en la página 40.

Visualización de una imagen de PC en la pantalla

Selección del tamaño de la imagen

Puede seleccionar el tamaño de la imagen.

1 Pulse **SCREEN SIZE**.

- Se visualiza el menú **SCREEN SIZE** (TAMAÑO DE LA PANTALLA).

2 Pulse **SCREEN SIZE** o **↑/↓** para seleccionar un elemento deseado en el menú.

NOTA

- Conecte el PC antes de hacer ajustes.
- El tamaño de la imagen seleccionable puede variar según el tipo de la señal de entrada.

EJEMPLO

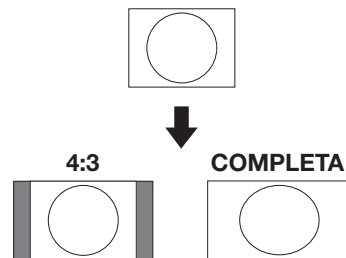

Elemento

COMPLETA: Una imagen llena completamente la pantalla.

CINE: Para imágenes tipo buzón 14:9. Con algunos programas puede que aparezcan barras en la parte superior e inferior.

4:3: Mantiene la relación de aspecto original en una visualización de pantalla completa.

Punto a punto: Muestra una imagen con el mismo número de píxeles en la pantalla.

NOTA

- Consulte la página 35 para señales AV (480i/480p/576i/576p/720p/1080i/1080p). El terminal ANALOGUE RGB (PC) (INPUT7) no es compatible con señales 480i/576i/1080p.

Ajuste automático de la imagen del PC

Esta función permite que la pantalla se ajuste automáticamente a su mejor condición posible cuando los terminales analógicos del televisor y del PC están conectados con un cable de conversión DVI/RGB de venta en el comercio, etc.

Instalación

Sinc. auto.

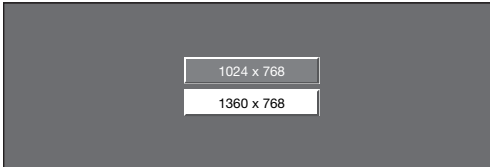

NOTA

- Cuando "Sinc. auto." tiene éxito, se visualiza "Sincronización automática terminada con éxito.". De lo contrario, falló la "Sinc. auto."
- La "Sinc. auto." puede fallar incluso aunque se visualice "Sincronización automática terminada con éxito."
- La "Sinc. auto." puede fallar si la imagen del PC tiene baja resolución, bordes no definidos (negros), o se ha movido mientras se ejecuta "Sinc. auto."
- Asegúrese de conectar el PC al televisor y encenderlo antes de comenzar la "Sinc. auto."
- La "Sinc. auto." solamente puede ejecutarse cuando se introducen señales analógicas a través del terminal INPUT7.

Ajuste manual de la imagen del PC

Por lo general usted puede ajustar fácilmente la imagen según sea necesario para cambiar la posición de la misma utilizando "Sinc. auto.". Sin embargo, en algunos casos se necesita ajuste manual para optimizar la imagen.

Instalación

Sinc. fina

- 1 Pulse **↑/↓** para seleccionar el elemento de ajuste específico.
- 2 Pulse **←/→** para ajustar el elemento en la posición deseada.

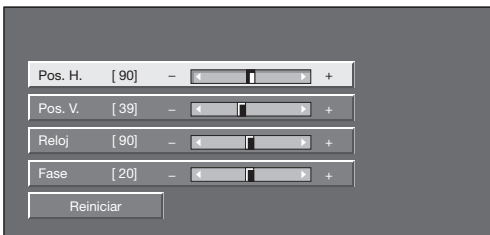

Elemento

- Pos. H.:** Centra la imagen moviéndola hacia la derecha o hacia la izquierda.
- Pos. V.:** Centra la imagen moviéndola hacia arriba o hacia abajo.
- Reloj:** Ajusta cuando la imagen parpadea con rayas verticales.
- Fase:** Ajusta cuando los caracteres tienen poco contraste o cuando la imagen parpadea.

NOTA

- Para restablecer todos los elementos de ajuste a los valores predeterminados, pulse **↑/↓** para seleccionar "Reiniciar", y luego pulse **ENTER**.
- "Reloj" y "Fase" en el menú "Sinc. fina" pueden ajustarse sólo cuando se introducen señales analógicas a través del terminal INPUT7.

Selección de la resolución de entrada

- Algunas señales de entrada pudieran tener que ser registradas manualmente para que se visualicen correctamente.
- Los pares de señales de entrada (resoluciones) en la siguiente lista no son distinguibles cuando se reciben. En tales casos, tiene que ajustar manualmente la señal correcta. Después de ajustarla una vez, se visualizará cuando se introduzca otra vez la misma señal (resolución).

Instalación

Señal de entrada

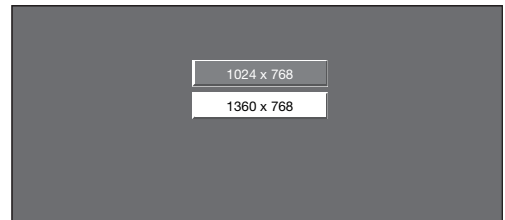

(Ejemplo)

NOTA

- Solamente puede seleccionar la "Señal de entrada" en el menú "Instalación" cuando reciba una de las dos señales de entrada listadas arriba.

Conexión de un PC

Especificaciones del puerto RS-232C

Control del televisor mediante PC

- Cuando se establezca un programa, el televisor podrá controlarse desde el PC utilizando el terminal RS-232C. La señal de entrada (PC/vídeo) se puede seleccionar, el volumen se puede ajustar y también se pueden realizar otros ajustes, lo que permitirá realizar la reproducción programada automática.
- Utilice un cable de control en serie RS-232C (tipo cruzado) (de venta en el comercio) para las conexiones.

NOTA

- Este sistema de operación deberá ser utilizado por una persona acostumbrada a utilizar PCs.

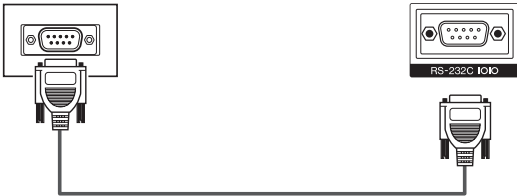

Cable de control en serie RS-232C (tipo cruzado)

Condiciones de comunicación

Ajuste las comunicaciones RS-232C en el PC para que concuerden con las condiciones de las comunicaciones del televisor. Los ajustes de comunicación del televisor son los siguientes:

Velocidad de transmisión en baudios:	9.600 bps
Longitud de datos:	8 bits
Bit de paridad:	ninguna
Bit de parada:	1 bit
Control de flujo:	ninguna

Procedimiento de comunicación

Envíe los comandos de control desde el PC vía el conector RS-232C.

El televisor funciona según el comando recibido y envía un mensaje de respuesta al PC.

No envíe múltiples comandos al mismo tiempo. Espere a que el PC reciba la respuesta de que todo está bien antes de enviar el siguiente comando.

Antes de operar, asegúrese de enviar "A" con el retorno del carro y confirme que regresa "ERR".

Formato de comando

Ocho códigos ASCII + CR

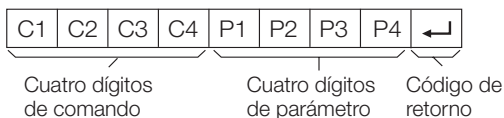

Cuatro dígitos de comando: Comando. El texto de cuatro caracteres.

Cuatro dígitos de parámetro: Parámetro 0-9, blanco, ?

Parámetro

Introduzca los valores de los parámetros, alineando a la izquierda, y rellene el resto con espacios en blanco (Asegúrese de introducir cuatro valores para el parámetro).

Cuando el parámetro de entrada no se encuentre dentro de la gama ajustable retornará "ERR" (Consulte "Formato de código de respuesta").

0			
0	0	0	9
-	3	0	
1	0	0	
0	0	5	5

Cuando se introduzca "?" para algunos comandos, responderá el valor del ajuste actual.

?			
?	?	?	?

Formato de código de respuesta

Respuesta normal

O	K	↵
---	---	---

Código de retorno (ODH)

Respuesta al problema (error de comunicación o comando incorrecto)

E	R	R	↵
---	---	---	---

Código de retorno (ODH)

Después de enviar el código de retorno (ODH), asegúrese de enviar también la alimentación de línea (OAH).

Tabla de compatibilidad con PC

Resolución		Frecuencia horizontal	Frecuencia vertical	Análogica (D-Sub)	Digital (HDMI)	Estándar VESA
VGA	640 × 480	31,5 kHz	60 Hz	✓	✓	✓
SVGA	800 × 600	37,9 kHz	60 Hz	✓	✓	✓
XGA	1.024 × 768	48,4 kHz	60 Hz	✓	✓	✓
WXGA	1.360 × 768	47,7 kHz	60 Hz	✓	✓	✓
SXGA	1.280 × 1.024	64,0 kHz	60 Hz	✓	✓	✓
SXGA+	1.400 × 1.050	65,3 kHz	60 Hz		✓	✓

VGA, SVGA, XGA, WXGA, SXGA y SXGA+ son marcas registradas de International Business Machines Corporation.

NOTA

- Este televisor sólo tiene compatibilidad limitada con PC, el funcionamiento correcto sólo puede garantizarse si la tarjeta de video es totalmente compatible con la norma VESA 60 Hz. Cualquier variación de esta norma causará distorsiones en la imagen.

Lista de comandos RS-232C

ELEMENTO DE CONTROL	COMANDO	PARÁMETRO	CONTENIDO DE CONTROL
AJUSTE DE LA ALIMENTACIÓN	P O W R	0 _ _ _	Alimentación desconectada.
SELECCIÓN DE ENTRADA A	I T G D	_ _ _ _	CAMBIO ENTRADA (CONMUTACIÓN)
	I T V D	_ _ _ _	TV (CANAL FIJADO)
	I D T V	_ _ _ _	DTV (CANAL FIJADO)
	I A V D	* _ _ _	INPUT1-8 (1-8)
CANAL	D C C H	* * _ _	CANAL DIRECTO DE TV (1-99)
	C H U P	_ _ _ _	CANAL ASCENDENTE
	C H D W	_ _ _ _	CANAL DESCENDENTE
	D T V D	* * * _	CANAL DIRECTO DTV TRES DÍGITOS (1-999) (Todos los países excepto los nórdicos)
	D T V D	* * * *	CANAL DIRECTO DTV CUATRO DÍGITOS (1-9999) (Solo países nórdicos)
	D T U P	_ _ _ _	CANAL ASCENDENTE DE DTV
	D T D W	_ _ _ _	CANAL DESCENDENTE DE DTV
	SELECCIÓN DE ENTRADA B	I N P 1	0 _ _ _
I N P 1		1 _ _ _	INPUT1 (CVBS)
I N P 1		2 _ _ _	INPUT1 (RGB)
I N P 2		0 _ _ _	INPUT2 (Y/C)
I N P 2		1 _ _ _	INPUT2 (CVBS)
I N P 2		2 _ _ _	INPUT2 (RGB)
I N P 3		0 _ _ _	INPUT3
I N P 3		1 _ _ _	INPUT3 (S-VIDEO)
I N P 3		2 _ _ _	INPUT3 (VIDEO)
SELECCIÓN AV	A V M D	0 _ _ _	CONMUTACIÓN
	A V M D	1 _ _ _	ESTÁNDAR
	A V M D	2 _ _ _	PELÍCULA
	A V M D	3 _ _ _	JUEGO
	A V M D	4 _ _ _	USUARIO
	A V M D	5 _ _ _	DINÁMICO (Fija)
	A V M D	6 _ _ _	DINÁMICO
	A V M D	7 _ _ _	PC
	A V M D	8 _ _ _	x.v.Colour
	A V M D	? ? ? ?	1-8
VOLUMEN	V O L M	* * _ _	VOLUMEN (0-60)

ELEMENTO DE CONTROL	COMANDO	PARÁMETRO	CONTENIDO DE CONTROL
POSICIÓN	H P O S	* * * _	POSICIÓN H (AV/PC)
	V P O S	* * * _	POSICIÓN V (AV/PC)
	C L C K	* * * _	RELOJ (0-180)
	P H S E	* * _ _	FASE (0-40)
TAMAÑO DE LA PANTALLA	W I D E	0 _ _ _	CONMUTACIÓN (AV)
	W I D E	1 _ _ _	4:3 (AV)
	W I D E	2 _ _ _	CINE 14:9 (AV)
	W I D E	3 _ _ _	PANORÁMICA (AV)
	W I D E	4 _ _ _	COMPLETA (AV)
	W I D E	5 _ _ _	ZOOM (AV)
	W I D E	6 _ _ _	CINE (AV)
	W I D E	7 _ _ _	4:3 (PC)
	W I D E	8 _ _ _	CINE (PC)
	W I D E	9 _ _ _	COMPLETA (PC)
	W I D E	1 0 _ _	PUNTO A PUNTO (AV/PC)
	W I D E	1 1 _ _	SUBSCANEADO (AV)
SIN SONIDO	M U T E	0 _ _ _	CONMUTACIÓN
	M U T E	1 _ _ _	SILENCIAMIENTO ACTIVADO
	M U T E	2 _ _ _	SILENCIAMIENTO APAGADO
SONIDO AMBIENTAL	A C S U	0 _ _ _	CONMUTACIÓN SONIDO AMBIENTAL
	A C S U	1 _ _ _	SONIDO AMBIENTAL ENCENDIDO
	A C S U	2 _ _ _	SONIDO AMBIENTAL APAGADO
CAMBIO DE AUDIO	A C H A	_ _ _ _	CONMUTACIÓN
TEMPORIZADOR DE APAGADO	O F T M	0 _ _ _	APAGADO
	O F T M	1 _ _ _	TEMPORIZADOR DE APAGADO 30 MIN
	O F T M	2 _ _ _	TEMPORIZADOR DE APAGADO 1 HORA
	O F T M	3 _ _ _	TEMPORIZADOR DE APAGADO 1 HORA 30 MIN
	O F T M	4 _ _ _	TEMPORIZADOR DE APAGADO 2 HORAS
	O F T M	5 _ _ _	TEMPORIZADOR DE APAGADO 2 HORAS 30 MIN
TEXTO	T E X T	0 _ _ _	TEXTO APAGADO
	T E X T	1 _ _ _	TEXTO ENCENDIDO (CONMUTACIÓN)
	D C P G	* * * _	SALTO DIRECTO A PÁGINA (100-899)

Búsqueda de errores

Problema	Solución posible
<ul style="list-style-type: none"> No hay alimentación. 	<ul style="list-style-type: none"> Compruebe si pulsó (TV) en el mando a distancia. Si el indicador del televisor se enciende en rojo, pulse (TV). ¿Está desconectado el cable de CA? Verifique si ha pulsado (TV) en el televisor.
<ul style="list-style-type: none"> No se puede usar el televisor. 	<ul style="list-style-type: none"> Las influencias externas como tormentas de rayos, electricidad estática, etc., pueden causar funcionamiento incorrecto. En este caso, haga funcionar el televisor después de haber apagado primero la alimentación, o desenchufe el cable de CA y vuelva a enchufarlo después de uno ó dos minutos.
<ul style="list-style-type: none"> El mando a distancia no funciona. 	<ul style="list-style-type: none"> ¿Están las pilas insertadas con la polaridades (+, -) bien alineadas? ¿Están agotadas las pilas? (Cámbielas por unas nuevas.) ¿Está utilizando el televisor debajo de luz intensa o fluorescente? ¿Hay una luz fluorescente iluminando el sensor del mando a distancia?
<ul style="list-style-type: none"> La imagen queda cortada. 	<ul style="list-style-type: none"> ¿Es correcta la posición de la imagen? ¿Se han hecho correctamente los ajustes de modo de pantalla (SCREEN SIZE [TAMAÑO DE LA PANTALLA]) como tamaño de la imagen? (Páginas 35 y 39)
<ul style="list-style-type: none"> Color inusual, color claro, o color oscuro, o color no alineado. 	<ul style="list-style-type: none"> Ajuste el tono de la imagen. ¿Está excesivamente iluminada la habitación? La imagen podría verse oscura en una habitación demasiado iluminada. Compruebe el ajuste del "Sistema de color" (Páginas 33 y 38).
<ul style="list-style-type: none"> La alimentación se ha cortado repentinamente. 	<ul style="list-style-type: none"> La temperatura interna de la unidad ha aumentado. Quite cualquier objeto que pueda estar obstruyendo la entrada de ventilación o límpiela. ¿Está encendido el "Temporizador de apagado"? Seleccione "Apagado" en el menú "Temporizador de apagado" (Página 32). ¿Están activados "Apa. sin señal" o "Ecología"?
<ul style="list-style-type: none"> No hay imagen. 	<ul style="list-style-type: none"> ¿Están correctas las conexiones al equipo externo? (Páginas 21–23) ¿Se selecciona correctamente el tipo de señal de entrada tras la conexión? (Página 38) ¿Se ha seleccionado la fuente de entrada correcta? (Página 16) ¿Se está introduciendo una señal incompatible? (Página 42) ¿Es correcto el ajuste de la imagen? (Páginas 30–31) ¿Está conectada correctamente la antena? (Página 14) ¿Está "Encendido" seleccionado en "Audio solamente"? (Página 36)
<ul style="list-style-type: none"> No hay sonido. 	<ul style="list-style-type: none"> ¿Está el volumen demasiado bajo? Asegúrese de que los auriculares no estén conectados. Compruebe si pulsó (TV) en el mando a distancia.
<ul style="list-style-type: none"> El televisor en ocasiones hace un sonido crujiente. 	<ul style="list-style-type: none"> Esto no es un fallo del funcionamiento. Esto ocurre cuando la caja se expande y contrae ligeramente según los cambios de temperatura. Esto no afecta el funcionamiento del televisor.

Advertencias relativas al uso en lugares con altas y bajas temperaturas

- Cuando el televisor se utiliza en un lugar con temperatura baja (por ejemplo, habitación, oficina), la imagen puede dejar trazas o parecer ligeramente retrasada. No se trata de una avería, el televisor volverá a funcionar correctamente con temperaturas normales.
- No deje el televisor en un sitio frío o caliente. Además, no hay que dejar el televisor en un lugar expuesto a la luz solar directa ni cerca de un radiador, ya que puede provocar una deformación de la carcasa y un malfuncionamiento del panel LCD. Temperatura para guardar el televisor: +5 °C a +35 °C.

Información sobre la licencia de software para este producto

Composición del software

El software incluido en este producto está compuesto por varios componentes de software cuyos derechos de propiedad intelectual pertenecen a Pioneer o a terceros.

Software desarrollado por Pioneer y software de fuente abierta

La propiedad intelectual de los componentes del software y de diversos documentos pertinentes incluidos con este producto que han sido desarrollados o escritos por Pioneer son propiedad de Pioneer y están protegidos por la Ley de Propiedad Intelectual, tratados internacionales, y otras leyes pertinentes. Este producto también utiliza software y componentes de software distribuidos gratuitamente cuyos derechos de propiedad intelectual pertenecen a terceros. Entre estos se incluyen componentes cubiertos por una Licencia Pública General GNU (en lo adelante GPL), una Licencia Pública General Menor GNU (en lo adelante LGPL) u otro acuerdo de licencia.

Obtención del código fuente

Algunos licenciantes de software de fuente abierta requieren que el distribuidor provea el código fuente con los componentes de software ejecutables. GLP y LGPL incluyen requisitos similares. Para la información sobre cómo obtener el código fuente para software de fuente abierta y para obtener el GPL, LGPL y otras informaciones del contrato de licencia, póngase en contacto con su Servicio al Cliente de Pioneer local. No podemos responder preguntas respecto al código fuente del software de fuente abierta. El código fuente de los componentes de software cuyos derechos de propiedad intelectual pertenecen a Pioneer no se distribuye.

Reconocimientos

En este producto se incluyen los siguientes componentes de software de fuente abierta:

- linux kernel • modutils • glibc • zlib • libpng

Actualización de su televisor vía DVB-T

Garantice que su versión de software del televisor siempre esté actualizada. Pioneer de vez en cuando pondrá a su disposición versiones actualizadas del software base del televisor y del software DVB.

Ajuste digital Ajuste de descarga

Buscando actualizaciones*

* Todos los países, excepto Reino Unido y Suecia se ajustan a "No" para esta función.

El televisor determina automáticamente si hay una versión nueva de software disponible cuando el televisor está en el modo de espera.

Elemento

Sí: Busca automáticamente nuevas actualizaciones de software disponibles cuando el televisor está en el modo de espera.

No: No busca información sobre actualización.

Ahora: Comprueba inmediatamente si hay o no un software nuevo.

Descarga del software

Puede seleccionar el método de actualización.

- 1 Si el software está actualizado, aparece el mensaje de confirmación "Se ha detectado información nueva para la descarga."
 - Si el televisor recibe el servicio de actualización estando en el modo de espera, después de encender la alimentación se visualiza un mensaje de confirmación.
- 2 Siga las indicaciones en la pantalla.

Elemento

Sí: Comenzar descarga inmediatamente. La actualización demora aproximadamente una hora. No puede ejecutar otras operaciones mientras descarga.

• Cancele la descarga pulsando **ENTER** en el mando a distancia cuando durante la actualización "Interrumpir" se visualiza en la pantalla.

No: Comenzar la descarga automáticamente varios minutos después de entrar en el modo de espera.

NOTA

- Para la descarga, el televisor debe permanecer en el modo de espera. No apague la alimentación usando  en el televisor.
- La actualización del software puede demorar algún tiempo.

Información Lista de mensajes

Cuando se detecta software Nuevo, usted puede confirmar la información de la actualización y descargar el software desde "Lista de mensajes".

NOTA

- Cuando el televisor descarga software nuevo con éxito, se actualiza el mensaje en la "Lista de mensajes" del menú "Información".
- La actualización del software no se efectuará si no hay software nuevo disponible en el momento especificado para la descarga.





Información Informe de receptor

Muestra informes sobre fallas y cambios para ajustes de temporizador.

Reiniciar

Si se hacen ajustes complejos y luego los ajustes no pueden ser restaurados a los normales, puede reiniciar los ajustes a los valores preajustados en la fábrica.

Instalación Reiniciar

- 1 Vaya a "HOME MENU" > "Instalación" > "Reiniciar".
- 2 Pulse  /  para seleccionar "Sí", y luego pulse **ENTER**.
 - "Ahora, el televisor se reiniciará automáticamente. ¿Aceptar?" se visualiza en la pantalla.
- 3 Pulse  /  para seleccionar "Sí", y luego pulse **ENTER**.
 - "Inicializando ..." se visualiza y parpadea en la pantalla.
 - Después el haberse completado el reinicio, la alimentación se apaga y vuelve a encenderse. La pantalla regresará a sus ajustes iniciales.





Identificación

Instalación Identificación

Puede revisar la ID del televisor en la pantalla para informar al servicio al cliente.

BORRADO DEL CÓDIGO SECRETO

- 1 Vaya a "HOME MENU" > "Instalación".
- 2 Pulse  /  para seleccionar "Autoinstalación", "Configuración inicial", "Bloqueado para niños" o "Reiniciar", luego presione **ENTER**. Se visualizará la pantalla de introducción del código secreto.

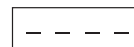

- 3 Pulse y mantenga pulsados  + y **P+** en el televisor simultáneamente hasta que el mensaje aparezca en la pantalla.

Especificaciones

Elemento		Televisor de pantalla plana 32", Modelo: KRL-32V	Televisor de pantalla plana 37", Modelo: KRL-37V
Panel LCD		32" Advanced Super View & BLACK TFT LCD	37" Advanced Super View & BLACK TFT LCD
Resolución		2 073 600 puntos (1 920 × 1 080)	
Sistema del color de vídeo		PAL/SECAM/NTSC 3,58/NTSC 4,43/PAL 60	
Función del televisor	Estándar del televisor	Analógica	CCIR (B/G, I, D/K, L/L')
		Digital	DVB-T (OFDM)
	Recepción de canales	VHF/UHF	Canales E2–E12 (MHF), canales E21–E69 (UHF), canales F2–F10, canales I21–I69, canales IR A–IR J (Digital: canales E5–E69)
		CATV	Hiperbanda, canales S1–S41
	Sistema de sintonización del televisor	999 canales preajustados automáticamente: excepto nórdicos / 9999 canales: nórdicos (ATV: 99 canales), etiquetado automático, clasificación automática	
Audio	Analógica	NICAM/A2	
	Digital	MPEG AUDIO	
Brillo		450 cd/m ²	
Duración de la retroiluminación		60 000 horas (cuando "Retroilumina." está ajustado en la posición predeterminada)	
Ángulos de visión		H: 176°, V: 176°	
Potencia del audio		10 W × 2	
Altavoz		(100 mm × 40 mm) × 2, Ø 20 mm × 2	
Terminales	Antena	UHF/VHF 75 Ω Tipo Din (Analógica y digital)	
	RS-232C	Conector macho D-sub de 9 clavijas	
	INPUT1	SCART (entrada AV, entrada Y/C, entrada RGB, salida TV)	
	INPUT2	SCART (entrada AV/salida de monitor, entrada Y/C, AV Link, entrada RGB)	
	INPUT3	S-VIDEO (entrada Y/C), clavija RCA (entrada AV)	
	INPUT4	HDMI	
	INPUT5	HDMI	
	INPUT6	HDMI, toma de 3,5 mm Ø	
	INPUT7	D-sub mini 15 clavijas, toma de 3,5 mm Ø	
	INPUT8	COMPONENT IN: Y/P _B (C _B)/P _R (C _R), clavija RCA (AUDIO R/L)	
	DIGITAL AUDIO OUTPUT	Salida audio digital SPDIF óptico	
	C.I. (Interfaz común)	EN50221, R206001	
	OUTPUT	Clavija RCA (AUDIO R/L)	
Auriculares	Toma de 3,5 mm Ø (salida de audio)		
Idioma OSD		Alemán, checo, danés, eslovaco, esloveno, español, estonio, finlandés, francés, griego, holandés, húngaro, inglés, italiano, latviano, lituano, noruego, polaco, portugués, ruso, sueco, turco	
Alimentación requerida		CA 220–240 V, 50 Hz	
Consumo energético		140 W (0,4 W en espera) (Método IEC62087)	171 W (0,4 W en espera) (Método IEC62087)
Peso		15,0 kg (Sin soporte), 18,0 kg (Con soporte)	18,0 kg (Sin soporte), 21,0 kg (Con soporte)
Temperatura de funcionamiento		0 °C a +40 °C	

- Como parte de nuestra política en continua mejora, Pioneer se reserva el derecho a efectuar cambios, sin previa notificación, en el diseño y en las características técnicas para mejorar el producto. Las cifras de las prestaciones de las características indicadas son valores nominales de las unidades de producción. Pueden existir diferencias en estos valores en las unidades individuales.

NOTA

- Consulte la contraportada interior para las proyecciones dimensionales.

Eliminación del televisor al terminar su vida útil

(Símbolo para equipo)



Información a los usuarios sobre la recogida y eliminación de equipos viejos y pilas usadas

Estos símbolos en los productos, embalajes y/o documentos acompañantes significan que los productos eléctricos y electrónicos usados no deben mezclarse con los residuos domésticos generales.

Para tratamiento, recuperación y reciclaje correcto de productos viejos y pilas usadas, llévelos a los centros de recogida designados de acuerdo con las leyes de su país.

Al desechar estos productos y pilas correctamente, ayudará a ahorrar recursos valiosos y a prevenir posibles efectos negativos en la salud humana y en el medio ambiente que de otra forma podrían producirse debido a una manipulación de residuos inapropiada.

Para más información sobre recogida y reciclaje de productos viejos y baterías usadas, contacte con ayuntamiento, su servicio de recogida de basura o la tienda en la cual compró los productos.

Estos símbolos sólo son válidos en la Unión Europea.

Para países fuera de la Unión Europea:

Si desea desechar estos productos, por favor póngase en contacto con las autoridades locales o su concesionario y pregunte por el método de eliminación correcto.

(Ejemplos de símbolos para pilas)



Pb

Tabla de clasificación para bloqueo para niños

Calificación emitida Clasificación ajustada por el usuario	EDAD														
	4	5	6	7	8	9	10	11	12	13	14	15	16	17	18
Para todas las edades	✓	—	—	—	—	—	—	—	—	—	—	—	—	—	—
Aprobación de los padres recomendada	✓	✓	✓	✓	✓	—	—	—	—	—	—	—	—	—	—
Adultos	✓	✓	✓	✓	✓	✓	✓	✓	✓	✓	✓	✓	✓	✓	✓

Calificación emitida Clasificación ajustada por el usuario	Para todas las edades	Aprobación de los padres recomendada	Adultos
Para todas las edades	—	—	—
Aprobación de los padres recomendada	✓	—	—
Adultos	✓	✓	—

ИНСТРУКЦИЯ ПО ЭКСПЛУАТАЦИИ РУССКИЙ

- Иллюстрации и OSD (On-Screen Display = экранная индикация) в данной инструкции по эксплуатации используются с целью пояснения, и они могут немного отличаться от реальных действий.
- Примеры, используемые в данной инструкции, базируются на модели KRL-37V.

Содержание

Содержание	1	Операции меню	29
Введение	2	Что такое HOME MENU?	29
Уважаемый покупатель продукции Pioneer	2	Основные операции	29
Важные меры предосторожности по безопасности	2	Основная регулировка	30
Пульт дистанционного управления	3	Настройки изображения	30
Управление другими устройствами с помощью		AV SELECTION	31
прилагаемого пульта дистанционного управления	4	Установки звука	31
Торговые марки	8	Установки экономии энергии	31
Телевизор (Вид спереди)	9	Установки канала	32
Телевизор (Вид сзади)	9	Автоинсталляция	32
Подготовка	10	Установки цифрового канала	32
Прилагаемые принадлежности	10	Установки аналогового канала	33
Прикрепление подставки	10	Установки пароля/родительской блокировки	34
Вставка батарей	11	Установки языка (язык, субтитры, мультимплексный режим	
Использование пульта дистанционного управления	11	звука)	34
Предостережения относительно пульта дистанционного		Полезные функции просмотра	35
управления	11	Выбор размера изображения	35
Меры предосторожности при установке	12	Автоматически выбор размера изображения WSS	
Руководство по быстрой настройке	13	(автоматическое переключение на широкоформатный	
Обзор первоначальной инсталляции	13	режим)	35
Перед включением питания	14	Ручной выбор размера изображения WSS (автоматическое	
Связывание шнуров	14	переключение на широкоформатный режим)	35
Первоначальная автоматическая инсталляция	15	Выбор размера изображения вручную	35
Проверка мощности сигнала и мощности канала	15	Выбор ручную размера записываемого изображения	36
Просмотр телевизора	16	Автоматический выбор размера изображения HDMI	36
Ежедневная работа	16	Другие установки изображения и звука	36
Включение/выключение	16	Регулировка положения изображения	36
Переключение между аналоговым и цифровым приемом	16	Уменьшение помех на экране	36
Переключение каналов	16	Автоматическая регулировка громкости	36
Выбор внешнего источника видеосигнала	16	Выделение диалога	36
Выбор режима звука	16	Вывод только звука	36
EPG (Electronic Programme Guide =		Установки индикации	37
Электронная программа передач)	17	Индикация канала	37
Обзор EPG	17	Индикация времени и заголовка	37
Полезные установки для использования EPG	17	Другие полезные функции	38
Выбор программы с помощью EPG	18	Установка в случае использования внешних устройств	38
Запись по таймеру с помощью EPG	19	Установки источника входного сигнала	38
Отмена записи по таймеру	19	Пропуск заданного входного сигнала	38
Телетекст	20	Установки цветовой системы	38
Использование приложения MHEG-5 (только для		Дополнительные функции	38
Великобритании)	20	Подключение ПК	39
Подключение внешних устройств	21	Подключение ПК	39
Введение перед выполнением подключений	21	Отображение на экране изображения с ПК	39
Подключение HDMI	22	Выбор формата изображения	39
Компонентное подключение	22	Автоматическая регулировка изображения с ПК	40
Подключение S-VIDEO/VIDEO	22	Регулировка изображения ПК вручную	40
Подключение SCART	23	Выбор разрешения входного сигнала	40
Управление устройствами, имеющими гнездо SCART, при		Технические характеристики порта RS-232C	41
помощи i/o link.A	23	Совместимость с ПК	42
Подключение громкоговорителя/усилителя	24	Список команд RS-232C	42
Вставка смарт-карты	25	Приложение	43
HDMI CONTROL	26	Поиск и устранение неисправностей	43
Управление устройствами HDMI при помощи HDMI CONTROL	26	Обновление Вашего телевизора через DVB-T	44
Подключение HDMI CONTROL	27	Сброс	44
Установка HDMI CONTROL	27	Распознавание	44
Управление устройством HDMI CONTROL	28	Технические характеристики	45

Введение

Уважаемый покупатель продукции Pioneer

Благодарим Вас за приобретение телевизора Pioneer с плоским экраном. Для обеспечения безопасности и многих лет бесперебойной эксплуатации Вашего изделия, пожалуйста, перед началом его эксплуатации внимательно прочтите пункт Важные меры предосторожности по безопасности.

Важные меры предосторожности по безопасности

- **Очистка**—Перед очисткой изделия отсоедините шнур питания переменного тока от сетевой розетки. Для чистки изделия используйте влажную ткань. Не используйте жидкие или аэрозольные очистители.
- **Вода и влага**—Не используйте изделие вблизи воды, например, рядом с ванной, умывальником, кухонной мойкой, емкостью для стирки, плавательным бассейном и в сыром подвале.
- Не размещайте на данном изделии вазы или другие емкости с водой. Вода может пролиться на изделие, что приведет к возгоранию или поражению электрическим током.
- **Подставка**—Не размещайте изделие на неустойчивой тележке, подставке, треноге или столе. Это может вызвать падение изделия, что приведет к серьезным травмам, а также к его повреждению. Используйте только тележку, подставку, треногу, кронштейн или стол, рекомендуемые производителем или продаваемые вместе с изделием. При установке изделия на стене обязательно следуйте инструкциям производителя. Используйте только монтажные детали, рекомендуемые производителем.
- При перемещении изделия, размещенного на тележке, его следует передвигать с максимальной осторожностью. Внезапные остановки, чрезмерные усилия и неровная поверхность пола могут вызвать падение изделия с тележки.
- **Вентиляция**—Вентиляционные и другие отверстия в корпусе предназначены для вентиляции. Не закрывайте и не загромождайте данные щели и отверстия, так как недостаточная вентиляция может привести к перегреву и/или сокращению срока эксплуатации изделия. Не размещайте изделие на кровати, диване, ковре и на подобных поверхностях, так как они могут закрыть вентиляционные отверстия. Данное изделие не предназначено для встроенной установки; не размещайте его в закрытом пространстве, таком как книжный шкаф или полка, не обеспечив соответствующую вентиляцию, указанную в инструкциях производителя.
- **Панель жидкокристаллического дисплея**, используемая в данном изделии, сделана из стекла. Следовательно, она может разбиться при падении или сильной встряске изделия. В случае повреждения панели жидкокристаллического дисплея будьте осторожны, чтобы не пораниться осколками стекла.
- **Источники тепла**—Храните изделие вдали от источников тепла, таких как радиаторы, нагреватели, печи и другие изделия, выделяющие тепло (включая усилители).
- Для предотвращения возгорания никогда не размещайте сверху или снизу телевизора какие-либо свечи или открытый огонь.
- Для предотвращения возгорания или поражения электрическим током не размещайте шнур питания переменного тока под телевизором или другими тяжелыми предметами.
- Не отображайте неподвижное изображение в течение длительного периода времени, так как это может вызвать появление остаточного изображения.
- Питание потребляется всегда, когда штепсель вставлен в розетку.
- **Обслуживание**—Не пытайтесь обслуживать изделие самостоятельно. После снятия крышек Вы можете оказаться под воздействием высокого напряжения и прочих опасностей. Обратитесь к квалифицированному персоналу для выполнения обслуживания.



Панель жидкокристаллического дисплея является высокотехнологичным изделием, которое обеспечивает высокую детализацию изображения.

Из-за большого количества пикселей иногда на экране могут появляться некоторые неактивные пиксели в виде синей, зеленой или красной неподвижной точки. Это соответствует техническим характеристикам изделия и не является дефектом.

Меры предосторожности при транспортировке телевизора

При транспортировке телевизора никогда не переносите его, удерживая за громкоговорители. Обязательно переносите телевизор вдвоем, удерживая двумя руками—одна рука на каждой стороне телевизора.

ВАЖНО



Символ молнии, заключенный в равносторонний треугольник, используется для предупреждения пользователя об «опасном напряжении» внутри корпуса изделия, которое может быть достаточно высоким и стать причиной поражения людей электрическим током.

CAUTION

RISK OF ELECTRIC SHOCK
DO NOT OPEN

ВНИМАНИЕ:

ВО ИЗБЕЖАНИЕ ПОРАЖЕНИЯ ЭЛЕКТРИЧЕСКИМ ТОКОМ НЕ СНИМАЙТЕ КРЫШКУ (ИЛИ ЗАДНЮЮ СТЕНКУ). ВНУТРИ НЕ СОДЕРЖАТСЯ ДЕАТЛИ, ПРЕДНАЗНАЧЕННЫЕ ДЛЯ РЕМОНТА ПОЛЬЗОВАТЕЛЕМ. ДЛЯ ОБСЛУЖИВАНИЯ ОБРАТИТЕСЬ К КВАЛИФИЦИРОВАННОМУ СОТРУДНИКУ СЕРВИСНОЙ СЛУЖБЫ.



Восклицательный знак, заключенный в равносторонний треугольник, используется для предупреждения пользователя о наличии в литературе, поставляемой в комплекте с изделием, важных указаний по работе с ним и обслуживанию.

D3-4-2-1-1_Ru-A

ПРЕДУПРЕЖДЕНИЕ

Не используйте и не храните батарейки на прямом солнечном свете или в очень жарких местах (например, в салоне автомобиля или рядом с обогревателем). Это может вызвать протечку, перегрев, взрыв или возгорание батареек. Кроме того, срок службы или производительность батареек может сократиться.

D3-4-2-3-3_Ru

Пульт дистанционного управления

- 1 (TV) (Режим ожидания/ВКЛ)
(Стр. 16)
- 2 INPUT1-8
Выбор источника входного сигнала (Стр. 16).
- 3 Кнопки для переключения режима TV
Нажмите для перехода в режим обычного аналогового телевидения.
DTV
Нажмите для перехода в режим цифрового телевидения.
RADIO
DTV: Переключение между режимами Радио и Данные.
• Если по DVB передаются только данные (радиовещание отсутствует), радиовещание будет пропущено.
- 4 Цифровые кнопки 0-9
Выбор канала.
Введите нужные цифры.
Установка страницы в режиме телетекста.
• В случае выбора одной из пяти Северных стран (Швеции, Норвегии, Финляндии, Дании или Исландии) в качестве установки страны в пункте «Автоинсталляция» (стр. 32), программы DTV будут четырехзначными. При выборе другой страны программы DTV будут трехзначными.
- 5 (INFO)
Нажмите для отображения информации о станции (номере канала, сигнале, и т.п.) в верхнем правом углу экрана (Стр. 37).
- 6 CH RETURN
Нажмите для возврата к ранее выбранному каналу или внешнему входному сигналу.
- 7 P +/- (P/EP)
Выбор телевизионного канала.
Выбор страницы в режиме телетекста.
- 8 (Приглушение)
Включение/выключение звука телевизора.
- 9 (EXIT)
Выход из экрана «HOME MENU».
- 10 (Курсор)
Выбор нужного элемента на экране установки.
ENTER
Выполнение команды на экране «HOME MENU».
ATV/DTV: Отображение списка программ в то время, когда не отображается никакой другой экран «HOME MENU».
- 11 (HOME MENU)
Включение/выключение экрана «HOME MENU».

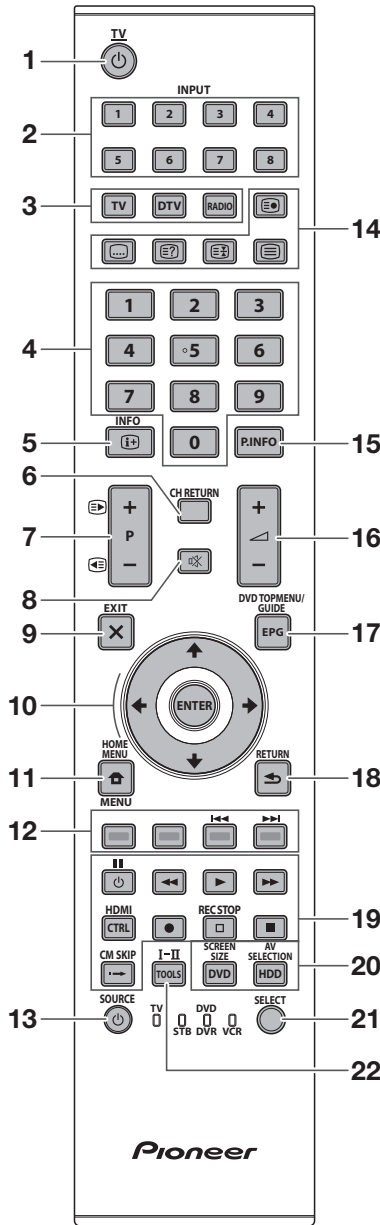

- 12 Цветные кнопки (Красная/Зеленая/Желтая/Синяя)
Цветные кнопки используются для выбора на экране элементов соответствующего цвета (например, EPG, MHEG-5, Телетекст).
- 13 (SOURCE)
(Стр. 6-7)

- 14 Кнопки для полезных операций
 (Субстраница)
(Стр. 20)
 (Субтитры)
Включение/выключение языков субтитров (Стр. 20 и 34).
 (Отображение скрытого телетекста)
(Стр. 20)
 (Стоп-кадр/Приостановка)
Нажмите для приостановки движущегося изображения на экране.
Телетекст: Прекращение автоматического обновления страниц телетекста или возобновление режима приостановки.
 (Телетекст)
ATV: Отображение аналогового телетекста (Стр. 20).
DTV: Выбор MHEG-5 и телетекста для DTV (Стр. 20).
- 15 P.INFO
Нажмите для отображения в верхнем левом углу экрана информации о программе, передающейся через цифровое телевидение (Только DTV).
- 16 (+/-) (Громкость)
Повышение/понижение громкости звука телевизора.
- 17 EPG
DTV: Отображение экрана EPG (Стр. 17-19).
- 18 (RETURN)
Возрат к предыдущему экрану «HOME MENU».
- 19 Кнопки для функции HDMI CONTROL
Эти кнопки HDMI CONTROL можно использовать, если внешнее оборудование подключено с помощью кабелей HDMI и совместно с функцией HDMI CONTROL. См. стр. 26 и 28 для получения подробных сведений.
- 20 Кнопки для регулировки изображения
SCREEN SIZE
Выбор размера экрана (Стр. 35 и 39).
AV SELECTION
Выбор установки видеорежима (Стр. 31).
- 21 SELECT
Переключение между опциями TV, STB, DVD/DVR и VCR, для получения возможности управления другим подсоединенным устройством с помощью прилагаемого пульта дистанционного управления (Стр. 4-7).
- 22 I-II (Режим звука)
Выбор мультитиплексного режима звука (Стр. 16).

ПРИМЕЧАНИЕ

- Нажмите и удерживайте обе кнопки 9 и 18 на пульте дистанционного управления для отображения функции «100 Гц» на двойном экране.

Управление другими устройствами с помощью прилагаемого пульта дистанционного управления

С помощью прилагаемого пульта дистанционного управления можно управлять следующими подключенными устройствами: приставкой (STB), DVD-плеером, DVD/HDD-рекордером (DVR), BD-плеером или видеомагнитофоном. Перед использованием этой функции необходимо предварительно установить в прилагаемом пульте дистанционного управления технологический код устройства, управление которым будет осуществляться. Затем, когда появится необходимость управления устройством, воспользуйтесь кнопкой **SELECT** на пульте дистанционного управления для выбора режима, соответствующего устройству; выбор будет осуществляться между опциями **TV**, **STB**, **DVD/DVR** и **VCR**. Индикаторы соответствующего режима на пульте дистанционного управления будут показывать режим, выбранный в данный момент времени.

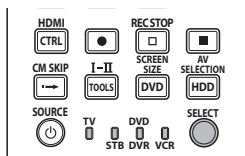

ПРИМЕЧАНИЕ

- При управлении BD-плеером выберите режим DVD/DVR.

Предварительная установка технологических кодов

- 1 Воспользуйтесь кнопкой **SELECT** на пульте дистанционного управления для выбора режима STB, DVD/DVR или VCR в зависимости от оборудования.
- 2 Убедившись, что индикатор ранее выбранного режима погас, нажмите и удерживайте кнопку **SELECT**, а затем нажмите кнопку **1** на пульте дистанционного управления.
 - Начнет мигать индикатор соответствующего режима.
- 3 Воспользуйтесь кнопками **0–9** для ввода трехзначного технологического кода.
 - См. список технологических кодов для определения необходимого кода. Индикатор режима будет гореть приблизительно в течение одной секунды, а затем погаснет; предварительная установка технологического кода будет завершена.

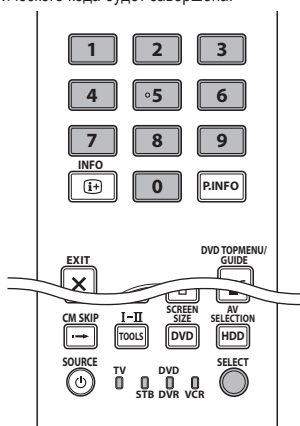

ПРИМЕЧАНИЕ

- При отсутствии операций приблизительно в течение одной минуты при мигающем индикаторе, процедура предварительной установки будет прекращена.
- В случае ввода кода, не приведенного в таблице, индикатор режима будет быстро мигать в течение приблизительно одной секунды, а затем начнет мигать в прежнем режиме.
- Для прекращения на полпути процедуры предварительной установки кода при мигающем индикаторе, можно нажать кнопку **SELECT** на пульте дистанционного управления.
- Стандартными заводскими технологическими кодами для режимов STB, DVD/DVR и VCR соответственно являются значения «000», «100» и «500».

Технологические коды

- * Управление некоторыми перечисленными в таблицах устройствами с помощью прилагаемого пульта дистанционного управления может быть частично или полностью невозможно.

STB	
000	PIONEER 1 (стандартная заводская установка)
001	PIONEER 2
002	CANAL SATELLITE
003	HUMAX
004	PACE 1
005	PACE 2
006	QUALI-TV
007	SKY DIGITAL

DVD	
100	PIONEER 1 (стандартная заводская установка)
101	PIONEER 2
102	AKAI
103	DENON
104	HITACHI
105	JVC
106	KENWOOD 1
107	KENWOOD 2
108	PANASONIC 1
109	PANASONIC 2
110	PHILIPS 1
111	PHILIPS 2
112	SAMSUNG
113	SHARP
114	SONY 1
115	SONY 2
116	SONY 3
117	THOMSON
118	TOSHIBA
119	YAMAHA

Введение

DVR

200	PIONEER 1
201	PIONEER 2
202	PIONEER 3
203	PANASONIC
204	PHILIPS 1
205	PHILIPS 2
206	SHARP
207	SONY
208	TOSHIBA

BD

300	PIONEER
301	LG
302	PANASONIC
303	SAMSUNG
304	SONY
305	TOSHIBA

Видеомагнитофон

500	PIONEER 1 (стандартная заводская установка)
501	PIONEER 2
502	AIWA 1
503	AIWA 2
504	AKAI 1
505	AKAI 2
506	AKAI 3
507	DAEWOO
508	GRUNDIG 1
509	GRUNDIG 2
510	GRUNDIG 3
511	GRUNDIG 4
512	HITACHI 1
513	HITACHI 2
514	HITACHI 3
515	JVC 1
516	JVC 2
517	JVC 3
518	JVC 4
519	JVC 5
520	LOEWE 1
521	LOEWE 2
522	MATSUI
523	ORION
524	PANASONIC 1
525	PANASONIC 2
526	PHILIPS 1

Видеомагнитофон

527	PHILIPS 2
528	PHILIPS 3
529	SANYO
530	SAMSUNG 1
531	SAMSUNG 2
532	SAMSUNG 3
533	SAMSUNG 4
534	SHARP
535	SONY 1
536	SONY 2
537	SONY 3
538	SONY 4
539	SONY 5
540	SONY 6
541	SONY 7
542	THOMSON
543	TOSHIBA

Использование с другим оборудованием (STB)

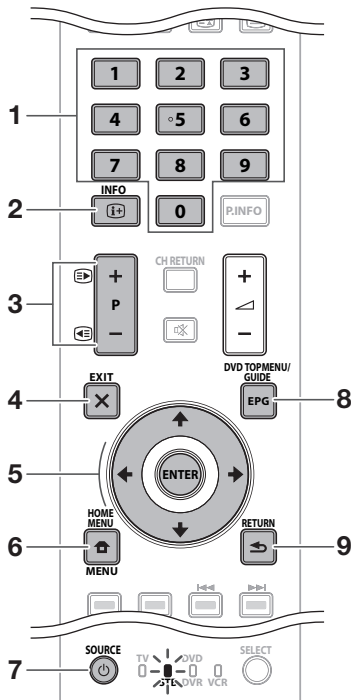

● Кнопки управления STB (приставкой)

В режиме STB кнопки на пульте дистанционного управления функционируют следующим образом.

- 1 **0–9**
Функционируют как цифровые кнопки.
- 2 **INFO**
Нажимайте для отображения информации о текущей трансляции.
- 3 **P + / –**
Нажимайте для настройки на канал с большим или меньшим номером.
- 4 **EXIT**
Нажимайте для выхода с экрана меню трансляции или экрана программы трансляции.
- 5 **ENTER**
Нажимайте для включения выбранной функции.
▲/▼/◀/▶
Нажимайте для выбора пунктов на экране меню трансляции или экране программы трансляции.
- 6 **MENU**
Нажимайте для отображения экрана меню трансляции.
- 7 **SOURCE**
Включение и выключение приставки.
- 8 **GUIDE**
Нажимайте для отображения экрана программы трансляции.
- 9 **RETURN**
Нажимайте для мгновенного восстановления предыдущего экрана при отображении экрана меню трансляции.

Использование с другим оборудованием (Видеомагнитофон)

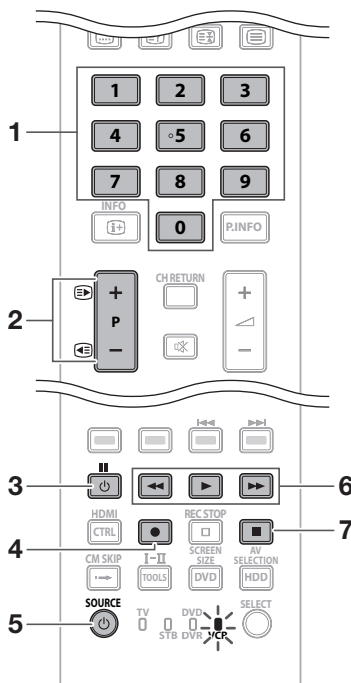

● Кнопки управления видеомагнитофоном

В режиме VCR кнопки на пульте дистанционного управления функционируют следующим образом.

- 1 **0–9**
Функционируют как цифровые кнопки.
- 2 **P + / –**
Нажимайте для выбора на видеомагнитофоне каналов тюнера телевизора.
- 3 **|| (ПАУЗА/СТОП-КАДР)**
Установка пауз и стоп-кадров.
- 4 **● (ЗАПИСЬ)**
Включение записи.
- 5 **SOURCE**
Включение и выключение видеомагнитофона.
- 6 **◀◀ (ПЕРЕМОТКА НАЗАД)**
Перемотка пленки назад и поиск изображения.
▶▶ (ВОСПРОИЗВЕДЕНИЕ)
Включение воспроизведения.
▶▶▶ (ПЕРЕМОТКА ВПЕРЕД)
Перемотка пленки вперед и поиск изображения.
- 7 **■ (ОСТАНОВКА)**
Остановка воспроизведения.

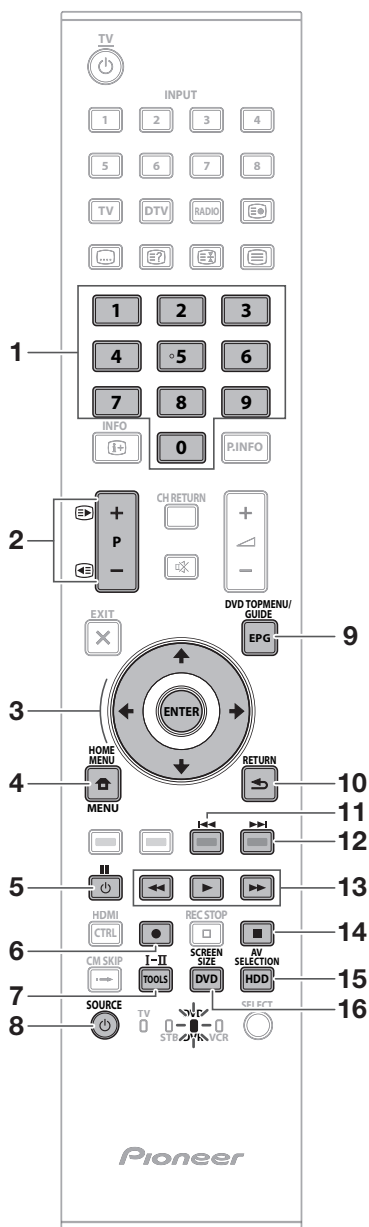

● Кнопки управления DVD/DVR

В режиме DVD/DVR кнопки на пульте дистанционного управления функционируют следующим образом.

- 1 0-9**
Функционируют как цифровые кнопки.
- 2 P + / - (Только DVD/HDD-рекордер (DVR))**
Нажимайте для изменения канала тюнера, встроенного в DVD/HDD-рекордер (DVR).
- 3 ENTER**
Нажимайте для включения выбранной функции.
▲/▼/◀/▶
Нажимайте для выбора пунктов на экране меню DVD.
- 4 MENU**
Нажимайте для отображения меню DVD.
- 5 ■■ (ПАУЗА/СТОП-КАДР)**
Установка пауз и стоп-кадров.
- 6 ● (ЗАПИСЬ) (Только DVD/HDD-рекордер (DVR))**
Включение записи.
- 7 TOOLS (Только BD-плеер Pioneer)**
Нажимайте для отображения меню «TOOLS».
- 8 SOURCE**
Включение и выключение DVD-плеера или DVD/HDD-рекордера (DVR).
- 9 DVD TOP MENU**
При нажатии этой кнопки появится главное меню DVD.
- 10 RETURN**
Нажимайте для мгновенного восстановления предыдущего экрана при отображении меню DVD.
- 11 ◀◀ (ПАУЗА/СТОП-КАДР)**
При каждом нажатии выполняется перемещение назад к началу предыдущей главы.
- 12 ▶▶ (ПАУЗА/СТОП-КАДР)**
При каждом нажатии выполняется перемещение вперед к началу следующей главы.
- 13 ◀◀ (ЗАПИСЬ)**
Нажимайте для перемещения назад.
▶▶ (ВОСПРОИЗВЕДЕНИЕ)
Включение воспроизведения.
▶▶▶ (ЗАПИСЬ)
Нажимайте для ускоренного перемещения вперед.
- 14 ■ (ОСТАНОВКА)**
Нажимайте для остановки воспроизведения или записи. Во время работы с некоторыми DVD-плеерами или DVD/HDD-рекордерами (DVR) двойное нажатие этой кнопки может привести к открыванию лотка диска.
REC STOP (Только DVD/HDD-рекордер (DVR))
Нажимайте одновременно кнопки ● и ■ для остановки записи. Эта операция доступна только для DVD/HDD-рекордеров (DVR) Pioneer и Sony.
- 15 HDD (Только DVD/HDD-рекордер (DVR))**
Нажимайте для выбора жесткого диска (HDD) для воспроизведения или записи.
- 16 DVD (Только DVD/HDD-рекордер (DVR))**
Нажимайте для выбора DVD для воспроизведения или записи.

ПРИМЕЧАНИЕ

- Управление BD-плеером осуществляется в режиме DVD/DVR.
- DVD-плеер, DVD/HDD-рекордер (DVR) или BD-плеер нельзя выбрать одновременно.

Торговые марки



- «HDMI, логотип HDMI и High-Definition Multimedia Interface являются торговыми марками или зарегистрированными торговыми марками HDMI Licensing LLC.»



- Произведено по лицензии Dolby Laboratories.
- «Dolby» и символ двойной буквы D являются торговыми марками Dolby Laboratories.



- TruSurround XT, SRS и обозначение (●) - товарные знаки SRS Labs, Inc.
- Технология TruSurround XT используется по лицензии от SRS Labs, Inc.



- Логотип «HD ready 1080P» является торговой маркой EICTA.



- Логотип DVB является зарегистрированной торговой маркой Digital Video Broadcasting—DVB—project.

- «x.v.Colour» и **x.v.Colour** являются торговыми марками Sony Corporation.



Телевизор (Вид спереди)

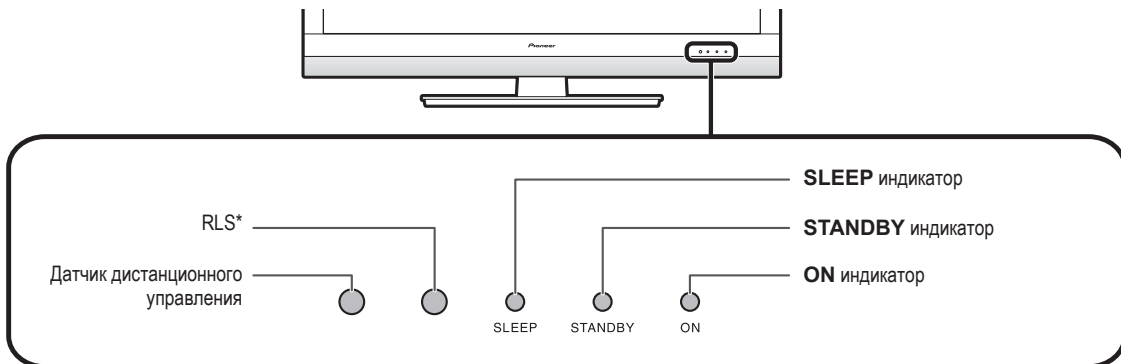

* RLS = Room Light Sensor (Датчик освещенности помещения)

Телевизор (Вид сзади)

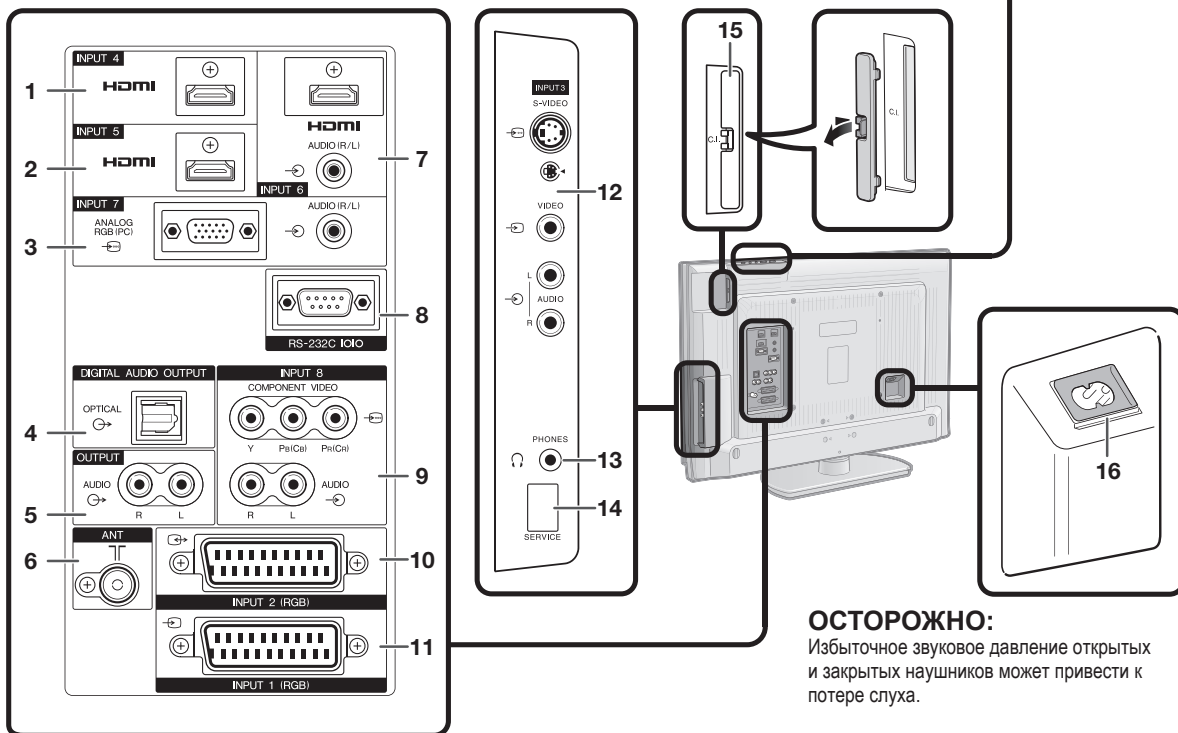
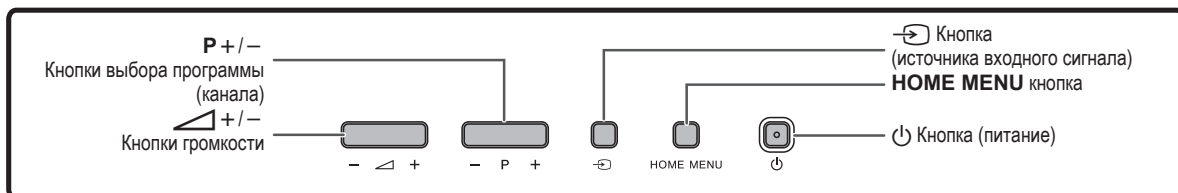

ОСТОРОЖНО:
Избыточное звуковое давление открытых и закрытых наушников может привести к потере слуха.

- | | | |
|--------------------------------------|-----------------------------------|--------------------------|
| 1 Гнездо INPUT4 (HDMI) | 7 Гнезда INPUT6 (HDMI/AUDIO) | 12 Гнезда INPUT3 |
| 2 Гнездо INPUT5 (HDMI) | 8 Гнездо RS-232C | 13 PHONES (Наушники) |
| 3 Гнезда INPUT7 (ANALOGUE RGB/AUDIO) | 9 Гнезда INPUT8 (COMPONENT/AUDIO) | 14 Разъем SERVICE |
| 4 Гнездо DIGITAL AUDIO OUTPUT | 10 Гнездо INPUT2 (RGB) | 15 Слот Common Interface |
| 5 Гнезда OUTPUT (AUDIO) | 11 Гнездо INPUT1 (RGB) | 16 Гнездо AC INPUT |
| 6 Гнездо ANT (антенна) | | |

Подготовка

Прилагаемые принадлежности

Пульт дистанционного управления (× 1)



Стр. 3 и 11

Шнур питания переменного тока (× 2)



Формы изделия могут быть различными в некоторых странах.

Стр. 14

Кабельный зажим (× 1)

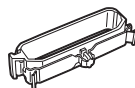

Стр. 14

Подставка (× 1)

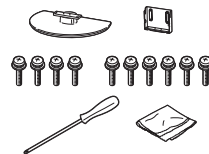

Стр. 10

- Инструкция по эксплуатации (Данное издание)
- Гарантийный талон

- Щелочная батарея размера «AA» (× 2) ... Стр. 11

Прикрепление подставки

- Перед подсоединением (или отсоединением) подставки выньте шнур питания переменного тока из гнезда AC INPUT.
- Перед выполнением работы расстелите амортизирующий материал на поверхности, куда положите телевизор. Это предотвратит его повреждение.

ПРЕДОСТЕРЕЖЕНИЕ

- Прикрепите подставку в правильном положении.
- Обязательно следуйте приведенным ниже инструкциям. Неправильная установка подставки может привести к падению телевизора.

- 1** Убедитесь в наличии вместе с подставкой десяти винтов.

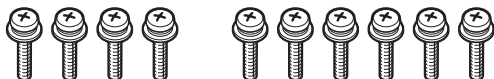

- 2** Прикрепите подпорку для подставки к основанию с помощью шести винтов и отвертки (прилагается), как показано на рисунке.

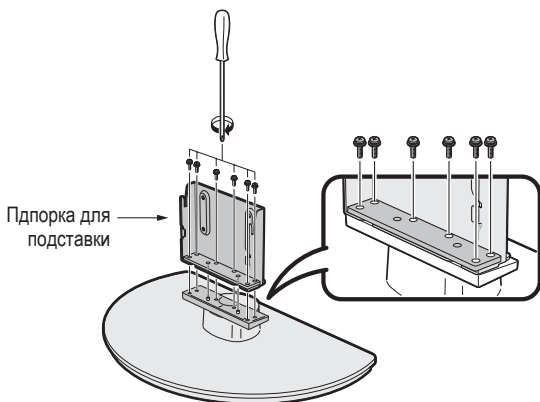

- 3** Вставка подставки.

- ① Вставьте подставку в отверстия с нижней стороны телевизора (Удерживайте подставку таким образом, чтобы она не упала с края поверхности основы).
- ② Вставьте и затяните четыре коротких винта в четыре отверстия на задней стороне телевизора.

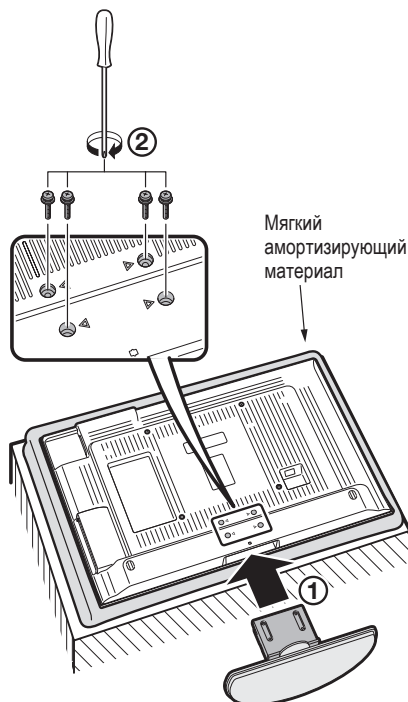

ПРИМЕЧАНИЕ

- Для отсоединения подставки выполните приведенные выше действия в обратном порядке.

Вставка батарей

Перед использованием телевизора в первый раз вставьте две прилагаемые щелочные батареи размера «AA». Когда батареи разрядятся и пульт дистанционного управления перестанет работать, замените батареи новыми батареями размера «AA».

- 1 Откройте крышку батарейного отсека.
- 2 Вставьте две прилагаемые щелочные батареи размера «AA».
 - Разместите батареи таким образом, чтобы их контакты соответствовали значкам (+) и (-) в гнездах батарейного отсека.
- 3 Закройте крышку батарейного отсека.

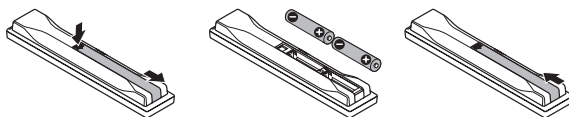

ПРЕДОСТЕРЕЖЕНИЕ

Неправильное использование батарей может привести к утечке химикатов или взрыву. Обязательно следуйте приведенным ниже инструкциям.

- Не используйте вместе батареи различных типов. Различные типы батарей имеют различные характеристики.
- Не используйте вместе старые и новые батареи. Использование вместе старых и новых батарей может сократить срок эксплуатации новых батарей или вызвать утечку химикатов в старых батареях.
- Извлеките батареи, как только они разрядятся. Химикаты, вытекающие из батарей, могут вызвать высыпания. При обнаружении какой-либо утечки химикатов, тщательно вытрите их тканью.
- Батареи, прилагаемые к данному изделию, могут иметь более короткий срок эксплуатации из-за условий хранения.
- Если Вы не будете использовать пульт дистанционного управления в течение длительного периода времени, извлеките из него батареи.
- При замене батарей используйте щелочные батареи вместо угольно-цинковых.

ПРОИЗВОДИТЕ УТИЛИЗАЦИЮ ИСПОЛЬЗОВАННЫХ БАТАРЕЕК В СООТВЕТСТВИИ С ДЕЙСТВУЮЩИМИ В СТРАНЕ ИЛИ РЕГИОНЕ ГОСУДАРСТВЕННЫМИ ПОСТАНОВЛЕНИЯМИ ИЛИ ПРАВИЛАМИ ПО ОХРАНЕ ОКРУЖАЮЩЕЙ СРЕДЫ.

D3-4-2-3-1_Ru

Использование пульта дистанционного управления

Используйте пульт дистанционного управления, направляя его в сторону датчика дистанционного управления. Предметы между пультом дистанционного управления и датчиком могут помешать правильной работе.

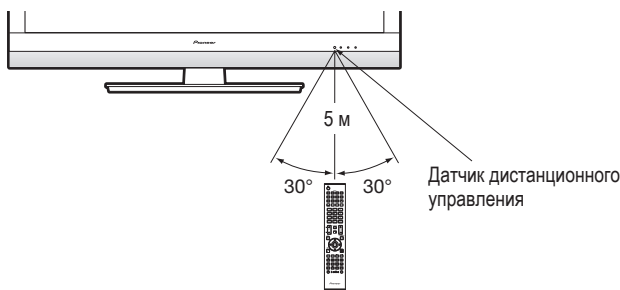

Предостережения относительно пульта дистанционного управления

- Не подвергайте пульт дистанционного управления ударам. Кроме того, не подвергайте пульт дистанционного управления воздействию жидкостей, а также не размещайте его в местах с высокой влажностью.
- Не устанавливайте и не размещайте пульт дистанционного управления под прямым солнечным светом. Нагрев может вызвать деформацию пульта.
- Пульт дистанционного управления может не работать правильно, если датчик дистанционного управления на телевизоре находится под воздействием прямого солнечного света или сильного освещения. В подобном случае измените угол освещения телевизора или пользуйтесь пультом дистанционного управления ближе к датчику дистанционного управления.

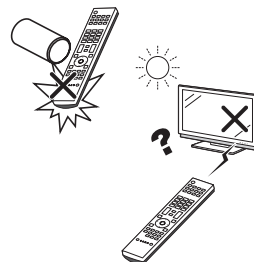

Меры предосторожности при установке

При выполнении установки с такими элементами, как дополнительная подставка, соблюдайте следующие меры предосторожности.

При использовании других подставок, кронштейнов или аналогичных элементов

- Проконсультируйтесь со своим дилером.
- Для установки можно использовать следующие монтажные отверстия.

Вид сзади (KRL-37V)

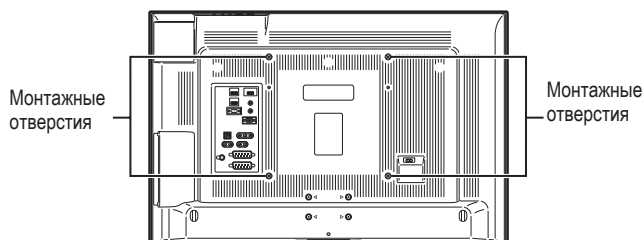

(KRL-32V)

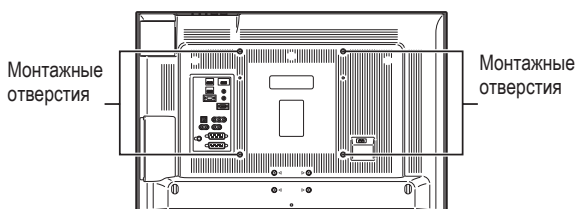

ПРИМЕЧАНИЕ

- Монтажные отверстия можно использовать после извлечения черных заглушек и винтов.

ПРЕДОСТЕРЕЖЕНИЕ

- Используйте винты М6, закрученные на 12-15 мм вглубь монтажной поверхности телевизора с плоским экраном. См. вид сбоку, показанный справа.
- Будьте осторожны, чтобы не закрыть вентиляционные отверстия с задней стороны телевизора с плоским экраном.
- Обязательно устанавливайте телевизор с плоским экраном на ровной поверхности, так как панель жидкокристаллического дисплея, используемая в данном изделии, сделана из стекла.
- Другие отверстия, помимо указанных на вышеприведенных иллюстрациях, предназначены только для определенных изделий. Ни в коем случае не используйте их для монтажа других изделий.

ПРИМЕЧАНИЕ

- Компания Pioneer не несет ответственность за какие-либо травмы или повреждения изделия, произошедшие в результате использования элементов для монтажа.

Вид сбоку

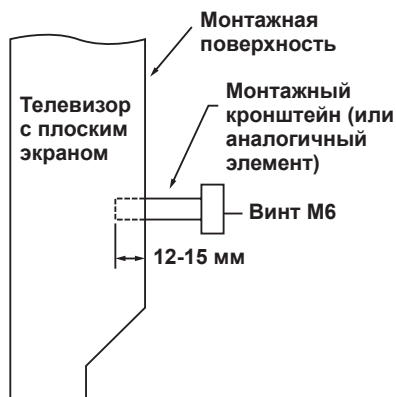

Руководство по быстрой настройке

Обзор первоначальной инсталляции

Выполните приведенные ниже пункты один за другим при использовании телевизора в первый раз. Некоторые пункты могут не быть необходимыми в зависимости от установки и подключения телевизора.

1

Подготовка

- 1 Подсоедините антенный кабель к гнезду антенны (Стр. 14).



- 2 В случае необходимости вставьте смарт-карту в слот Common Interface для просмотра закодированных программ (Стр. 14 и 25).



- 3 Подсоедините шнур питания переменного тока к телевизору (Стр. 14).

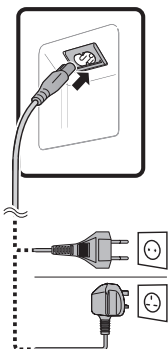

2

Включите питание и выполните начальную автоматическую инсталляцию

- 1 Включите питание с помощью кнопки  на телевизоре (Стр. 16).

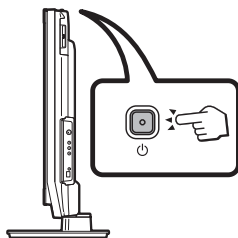

- 2 Выполните первоначальную автоматическую инсталляцию (Стр. 15).

✓ Установка языка

English		
Italiano		
Svenska		
.....		

✓ Установка страны

Austria	A	B/G		
Finland	FN	B/G		
Greece	GR	B/G		
.....				

✓ Установка поиска канала

Цифровой поиск	Поиск аналоговых каналов
----------------	--------------------------



Начните поиск каналов

3

Просмотр телевизора

- 1 Поздравляем! Теперь Вы можете смотреть телевизор.
- 2 В случае необходимости отрегулируйте антенну для получения максимально устойчивого приема сигнала (Стр. 15).

Подключите внешние устройства

- 1 Подключите внешние устройства, такие как DVD-плеер/рекордер, как указано в инструкции (Стр. 21–23).

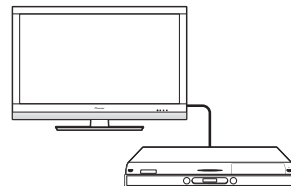

- 2 Подсоедините внешние звуковые устройства, такие как громкоговорители/усилители, как указано в инструкции (Стр. 21 и 24).



Перед включением питания

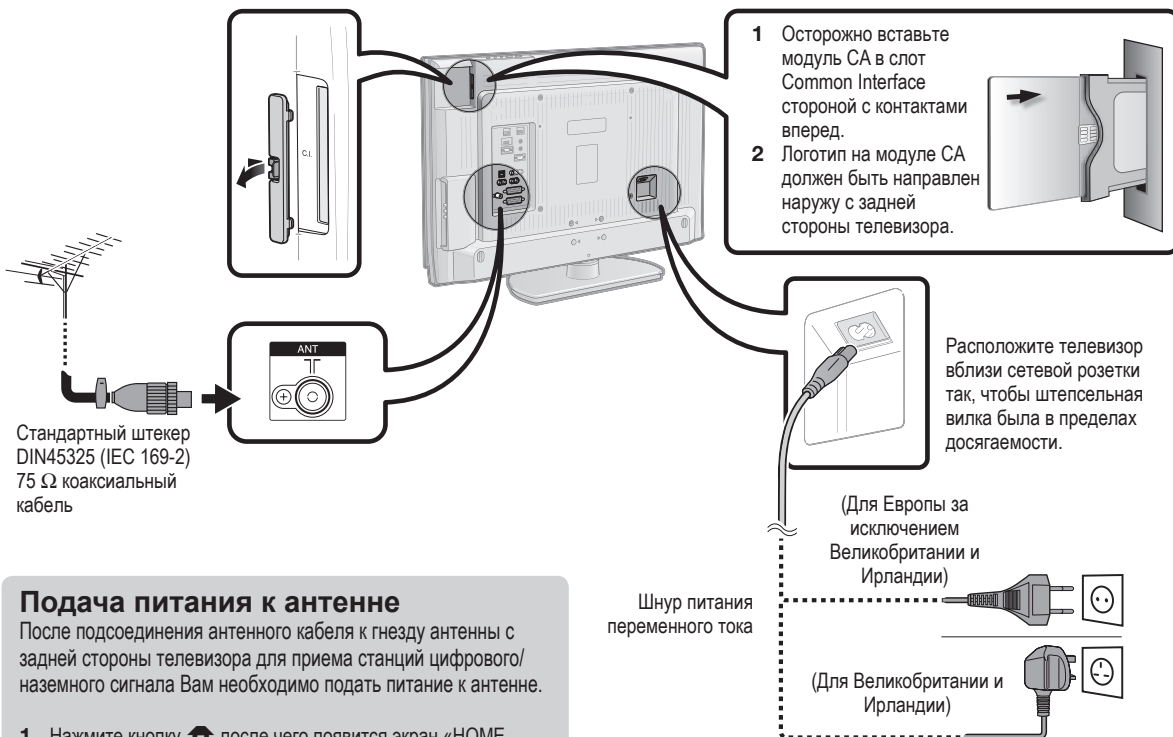

Подача питания к антенне

После подсоединения антенного кабеля к гнезду антенны с задней стороны телевизора для приема станций цифровой/ наземного сигнала Вам необходимо подать питание к антенне.

- 1 Нажмите кнопку после чего появится экран «HOME MENU».
- 2 Воспользуйтесь кнопками для выбора опции «Установка».
- 3 Воспользуйтесь кнопками для выбора опции «Установка антенны-Цифровая», а затем нажмите кнопку **ENTER**.
- 4 Воспользуйтесь кнопками для выбора опции «Напряж питания», а затем нажмите кнопку **ENTER**.
- 5 Воспользуйтесь кнопками для выбора опции «ВКЛ», а затем нажмите кнопку **ENTER**.

Связывание шнуров

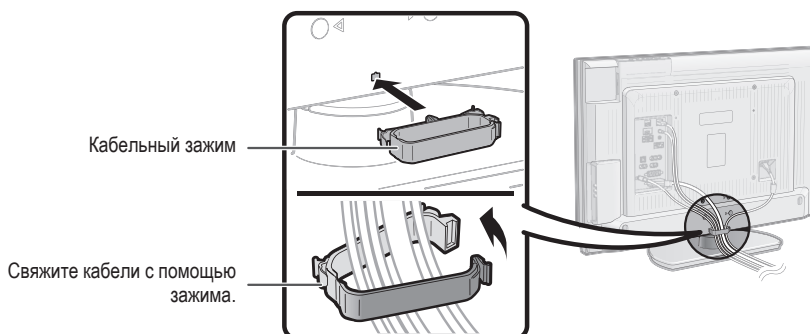

Первоначальная автоматическая инсталляция

При первом включении телевизора после приобретения появляется мастер первоначальной автоматической инсталляции. Следуйте указаниям меню и последовательно выполните необходимые установки.

Перед включением питания проверьте следующее

- Подсоединен ли антенный кабель?
- Включен ли шнур питания переменного тока?

- 1 Нажмите кнопку на телевизоре.
 - Появится мастер первоначальной автоматической инсталляции.
- 2 Установка языка OSD.

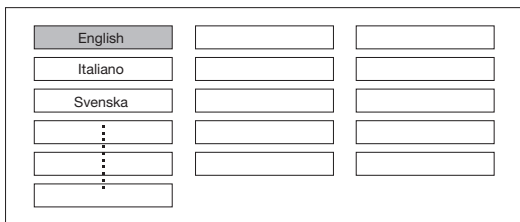

Воспользуйтесь кнопками для выбора нужного языка, а затем нажмите кнопку **ENTER**.

- 3 Установка страны (Местонахождение телевизора).

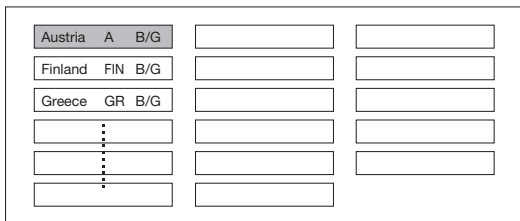

Воспользуйтесь кнопками для выбора Вашей страны или области, а затем нажмите кнопку **ENTER**.

- Экран установки появляется только во время первой инсталляции.

- 4 Начало поиска каналов.

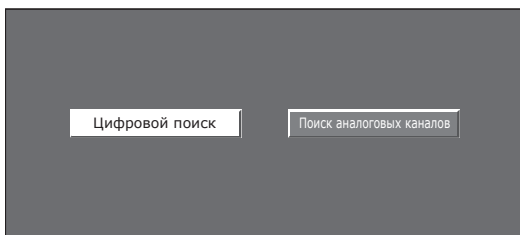

Воспользуйтесь кнопками для выбора опции «Цифровой поиск» или «Поиск аналоговых каналов», а затем нажмите кнопку **ENTER**.

- Если Вы хотите выполнить поиск других передач, снова выполните процедуру «Добавить поиск» из меню «Установка программ» (Стр. 32 и 33).
- Для просмотра и аналогового и цифрового телевидения необходимо выполнить установку поиска каналов для каждого формата.

ПРИМЕР

- Если Вы выполняете процедуру «Цифровой поиск» в мастере первоначальной автоматической инсталляции, Вы должны выполнить процедуру «Поиск аналоговых каналов» из пункта «Автоинсталляция» в меню «Установка».

- 5 Телевизор выполнит поиск, сортировку и сохранение всех подлежащих приему телеканалов в соответствии с их установками и подключенной антенной.
 - Для прекращения выполняемой первоначальной автоматической инсталляции нажмите кнопку (**RETURN**).

ПРИМЕЧАНИЕ

- В случае выключения питания телевизора после выполнения пункта 4 мастер первоначальной автоматической инсталляции не появится. Функция автоматической инсталляции позволяет повторно выполнять автоматическую инсталляцию из меню «Установка» (Стр. 32).
- Мастер первоначальной автоматической инсталляции исчезнет, если оставить телевизор без присмотра на 30 минут перед поиском каналов в пункте 5.

Проверка мощности сигнала и мощности канала

В случае установки антенны DVB-T впервые или ее перемещения Вам необходимо будет отрегулировать ориентацию антенны для получения хорошего приема, проверяя экран установки антенны.

- 1 Нажмите кнопку после чего появится экран «HOME MENU».
- 2 Воспользуйтесь кнопками для выбора опции «Установка».
- 3 Воспользуйтесь кнопками для выбора опции «Установка антенны-Цифровая», а затем нажмите кнопку **ENTER**.

● Проверка мощности сигнала

Воспользуйтесь кнопками для выбора опции «Мощность сигнала».

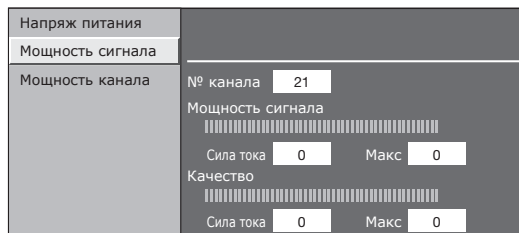

● Проверка мощности канала

Воспользуйтесь кнопками для выбора опции «Мощность канала», а затем нажмите кнопку **ENTER**.

- Вы можете ввести заданное значение несущей частоты с помощью цифровых кнопок **0-9**.

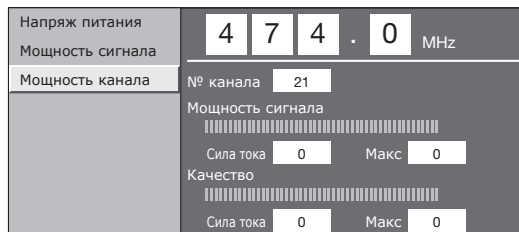

- 4 Установите и отрегулируйте антенну таким образом, чтобы получить максимальные возможные значения параметров «Мощность сигнала» и «Качество».

ПРИМЕЧАНИЕ



- Значения «Мощность сигнала» и «Качество» указывают на то, когда необходимо проверять соответствующую ориентацию антенны.

Просмотр телевизора

Ежедневная работа

Включение/выключение

Включение/выключение питания

Нажмите кнопку  на телевизоре.
Выключите его нажатием кнопки  на телевизоре.

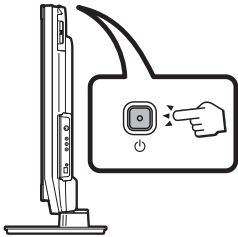

ПРИМЕЧАНИЕ

- При выключении питания с помощью кнопки  на телевизоре, данные EPG (электронной программы передач) будут потеряны, а запрограммированные записи по таймеру не будут выполнены телевизором.

Режим ожидания

● В режим ожидания

Если телевизор включен, Вы можете переключить его в режим ожидания, нажав кнопку  (TV) на пульте дистанционного управления.

● Включение из режима ожидания

Когда телевизор находится в режиме ожидания, нажмите кнопку  (TV) на пульте дистанционного управления.

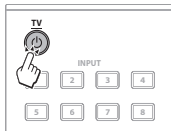

Индикатор состояния телевизора

Индикатор телевизора	Состояние
ON (Синий)	Питание включено
STANDBY (Красный)	Режим ожидания
SLEEP (Оранжевый)	Включен таймер отключения

ПРИМЕЧАНИЕ

- Если Вы не собираетесь использовать телевизор в течение длительного периода времени, обязательно выньте штепсельную вилку шнура питания переменного тока из сетевой розетки.
- Небольшое количество электрической энергии все равно будет потребляться даже в случае выключения кнопки .

Переключение между аналоговым и цифровым приемом

● Просмотр цифровых передач ● Просмотр аналоговых передач



Переключение каналов

С помощью кнопок P + / - : С помощью кнопок 0-9:



Выбор внешнего источника видеосигнала

После установки соединения нажмите кнопку **INPUT1-8** на пульте дистанционного управления, или кнопку  на телевизоре для переключения на соответствующий внешний источник.

Выбор режима звука

● Режим DTV:

В случае приема нескольких режимов звука во время каждого нажатия кнопки **I-II** режим будет меняться соответствующим образом.

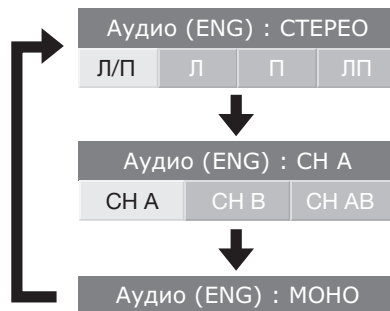

Воспользуйтесь кнопками  /  для выбора звука Л или П, если отображается экран СТЕРЕО или ДВОЙНОЕ МОНО.

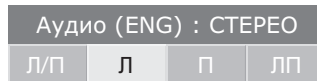

ПРИМЕЧАНИЕ

- Экран режима звука исчезнет через шесть секунд.
- Выбираемые опции будут меняться в соответствии с принимаемым сигналом.

● Режим ATV:

Во время каждого нажатия кнопки **I-II**, режим будет меняться таким образом, как показано в следующих таблицах.

Выбор телевидения NICAM	
Сигнал	Выбираемые опции
Стерео	NICAM СТЕРЕО, МОНО
Двухязычный	NICAM CH A, NICAM CH B, NICAM CH AB, МОНО
Монофонический	NICAM МОНО, МОНО
Выбор режима телевизионного сигнала A2	
Сигнал	Выбираемые опции
Стерео	СТЕРЕО, МОНО
Двухязычный	CH A, CH B, CH AB
Монофонический	МОНО

ПРИМЕЧАНИЕ

- Если входной сигнал не поступает, в качестве режима звука будет отображаться индикация «МОНО».

EPG (Electronic Programme Guide = Электронная программа передач)

EPG (Electronic Programme Guide =Электронная программа передач) представляет собой список программ, отображаемый на экране. С помощью EPG Вы можете узнавать расписание программ DTV/RADIO/DATA, просматривать подробную информацию о них, выполнять настройку на транслируемую в данный момент передачу и устанавливать таймер для передач, которые будут транслироваться.

Обзор EPG

● Основные функции





- Выбор программы с помощью EPG (Стр. 18)
- Проверка информации о программе (Стр. 18)

● Полезные функции



- Поиск программы по категории (Стр. 18)
- Поиск программы по дате и времени (Стр. 18)
- Запись по таймеру с помощью EPG (Стр. 19)

Полезные установки для использования EPG



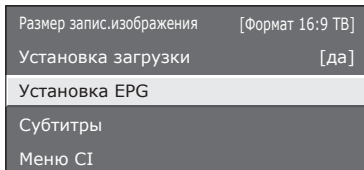

Общие операции

- 1 Нажмите кнопку  после чего появится экран «HOME MENU».
- 2 Воспользуйтесь кнопками / для выбора опции «Цифровая установка».
- 3 Воспользуйтесь кнопками / для выбора опции «Установка EPG», а затем нажмите кнопку **ENTER**.

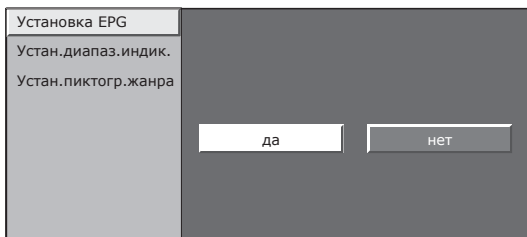

- 4 Воспользуйтесь кнопками / для выбора требуемой опции, а затем нажмите кнопку **ENTER** (Пример: «Установка EPG», «Устан.диапаз.индик.», и т.п.).



- 5 Воспользуйтесь кнопками /// для выбора или регулировки нужной опции, а затем нажмите кнопку **ENTER** (Пример: «да», «нет», и т.п.).

Установки экрана EPG

● Установка EPG (установка для приема данных EPG)

Если Вы хотите использовать EPG для цифровых станций, выберите опцию «да». Данные EPG должны приниматься автоматически в то время, когда телевизор находится в режиме ожидания. После установки в положение «да» может потребоваться некоторое время для выключения питания с помощью пульта дистанционного управления из-за процесса приема данных.

ПРИМЕЧАНИЕ

- Если главное питание телевизора выключено, данные EPG не будут приниматься.

● Установка диапазона индикации

«Устан.диапаз.индик.» позволяет выбирать один из трех типов интервала времени для отображения на экране.

Опция

Режим 1: Отображение информации о шести часах программы.



Режим 2: Отображение информации о трех часах программы.

Режим 3: Переключение на формат отображения EPG с отображением диапазона времени по вертикали.

● Установка пиктограммы жанра

Вы можете отметить серым цветом или установить значок на нужных жанрах и легко найти программы, которые часто смотрите.

● Список пиктограмм жанров

Пиктограмма	Жанр	Пиктограмма	Жанр
	Фильмы/Драмы		Музыка/Балет/Танцы
	Новости/Текущие события		Искусство/Культура (без музыки)
	Представления/Показ игр		Общество/Политика/Экономика
	Спорт		Образование/Наука/Дискуссии
	Детские/Молодежные программы		Досуг и отдых

Выбор программы с помощью EPG

Основные операции

Иллюстрации на этой странице поясняют использование трехзначных программ.

1 Отобразить/закрыть экран EPG

Нажмите кнопку **EPG**.

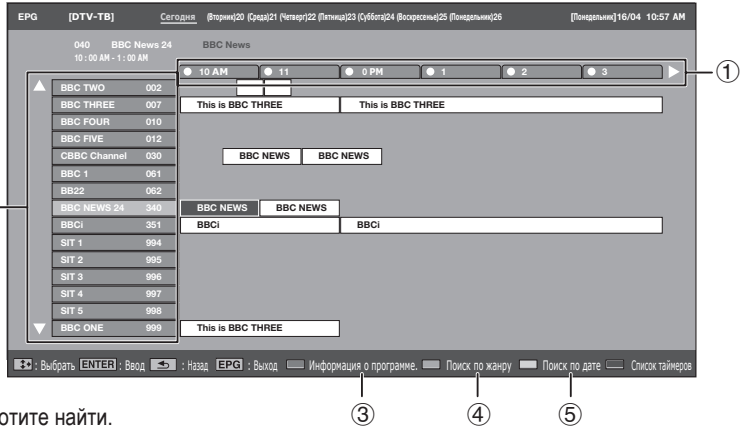
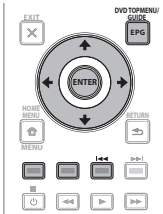

2 Выберите программу

1 Выберите интервал времени

Воспользуйтесь кнопками **←/→** для выбора диапазона времени, который Вы хотите найти.

- Продолжайте нажимать кнопку **→** для отображения программ в следующем диапазоне времени.

2 Выберите нужную программу

Воспользуйтесь кнопками **↑/↓** для выбора нужной программы.

- Если слева от программ будут отображаться значки **▲** или **▼**, продолжайте нажимать кнопки **↑/↓** для отображения следующего или предыдущего экрана.

Выбор программы

3 Проверка информации о программе

- 1 Воспользуйтесь кнопками **↑/↓/←/→** для выбора программы, которую Вы хотите проверить.
- 2 Нажмите **Красную** кнопку.

Информация о программе

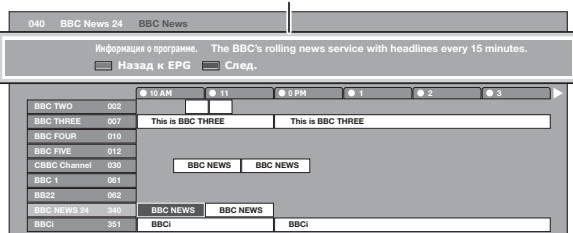

- 3 Нажмите кнопку **ENTER** для настройки на выбранную программу.

4 Поиск программы в категории

- 1 Нажмите **Зеленую** кнопку.
- 2 Воспользуйтесь кнопками **↑/↓** для выбора нужного жанра, а затем нажмите кнопку **ENTER**.
- 3 Воспользуйтесь кнопками **↑/↓** для выбора программы, которую Вы хотите просмотреть, а затем нажмите кнопку **ENTER**.

Жанр

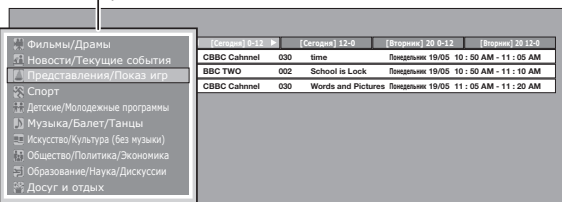

- Обратитесь к странице 17 для установки жанра.

5 Поиск программы по дате/времени

- 1 Нажмите **Желтую** кнопку.
- 2 Воспользуйтесь кнопками **←/→** для выбора нужного диапазона времени, а затем нажмите кнопку **ENTER**.

Дата/время

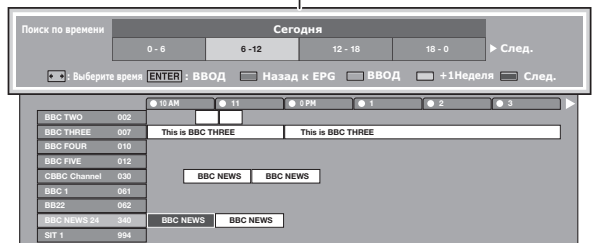

- 3 Воспользуйтесь кнопками **↑/↓** для выбора нужной программы, а затем нажмите кнопку **ENTER**.

ПРИМЕЧАНИЕ

- В случае выбора программы за пределами текущего диапазона времени будет показан экран установки таймера (Стр. 19).

Запись по таймеру с помощью EPG

Вы можете записывать телевизионные программы с помощью данных, полученных из EPG.

- 1 Нажмите кнопку **EPG**.
- 2 Воспользуйтесь кнопками **↑/↓/←/→** для выбора программы, которую Вы хотите записать, а затем нажмите кнопку **ENTER**.
- 3 Воспользуйтесь кнопками **←/→** для выбора нужной установки таймера, а затем нажмите кнопку **ENTER**.

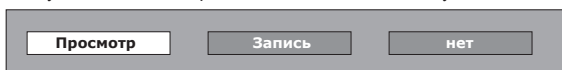

- В случае выбора опции «нет», телевизор вернется к экрану EPG.

● Просмотр программы в установленное время

- 1 Воспользуйтесь кнопками **←/→** для выбора опции «Просмотр», а затем нажмите кнопку **ENTER**.
- 2 Воспользуйтесь кнопками **←/→** для выбора опции «да», а затем нажмите кнопку **ENTER**.
 - Выбранная телевизионная программа будет помечена пиктограммой.

● Запись программы в установленное время

- 1 Воспользуйтесь кнопками **←/→** для выбора опции «Запись», а затем нажмите кнопку **ENTER**.
- 2 Воспользуйтесь кнопками **←/→** для выбора нужной установки типа таймера для записи, а затем нажмите кнопку **ENTER**.

Опция

i/o link.A: Запись программы в установленное время в случае подключения устройства, совместимого с i/o link.A.

Видеокассета VHS: Запись программы в установленное время в случае подключения устройства, совместимого с форматом VHS.

- 3 Воспользуйтесь кнопками **←/→** для выбора опции «да», а затем нажмите кнопку **ENTER**.
 - Выбранная телевизионная программа будет помечена пиктограммой.

ПРИМЕЧАНИЕ

- Обратитесь к страницам 21–23 для подключения внешних устройств.

Отмена записи по таймеру

- 1 Нажмите кнопку **EPG**.
- 2 Воспользуйтесь кнопками **↑/↓/←/→** для выбора программы для установки таймера, а затем нажмите кнопку **ENTER**.
- 3 Воспользуйтесь кнопками **←/→** для выбора опции «Отменить», а затем нажмите кнопку **ENTER**.
- 4 Воспользуйтесь кнопками **←/→** для выбора опции «да», а затем нажмите кнопку **ENTER**.

● Отмена с помощью Синей кнопки на пульте дистанционного управления

- 1 Нажмите кнопку **EPG**.
- 2 Нажмите **Синюю** кнопку для отображения экрана записи по таймеру.
- 3 Воспользуйтесь кнопками **↑/↓** для выбора программы с установленной записью по таймеру, которую Вы хотите изменить, а затем нажмите кнопку **ENTER**.
- 4 Воспользуйтесь кнопками **←/→** для выбора опции «Отменить», а затем нажмите кнопку **ENTER**.
- 5 Воспользуйтесь кнопками **←/→** для выбора опции «да», а затем нажмите кнопку **ENTER**.

Телетекст

Что такое телетекст?

Телетекст обеспечивает трансляцию страниц деловой и развлекательной информации, принимаемая специально оборудованным телевизором. Ваш телевизор принимает сигналы телетекста, транслируемые по телевизионной сети, и переводит их в графический формат для просмотра. Среди множества доступных программ телетекста есть новости, прогнозы погоды, спортивная информация, цены на фондовой бирже и обзоры программ.

Включение/выключение телетекста



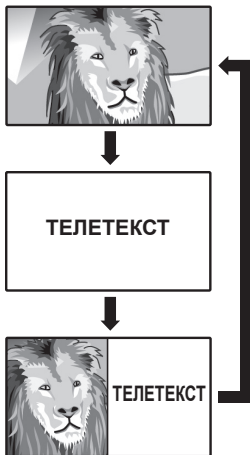



- 1 Выберите телевизионный канал или внешний источник сигнала, передающий программу телетекста.
- 2 Нажмите кнопку  для отображения телетекста.
 - Многие станции используют операционную систему TOP, в то время как некоторые используют систему FLOF (например, CNN). Ваш телевизор поддерживает обе эти системы. Страницы разделены на тематические группы и темы. После включения телетекста в памяти сохраняется до 2 000 страниц для быстрого доступа.
 - Во время каждого нажатия кнопки  экран будет переключаться, как показано ниже.
 - Нажмите кнопку  еще раз для отображения в правой части экрана телетекста, а в левой части экрана обычного изображения.
 - Если Вы выбрали программу, в которой отсутствуют сигналы телетекста, появится сообщение «Телетекст недоступен.»
 - Это же сообщение появляется в других режимах при отсутствии доступного сигнала телетекста.



ПРИМЕЧАНИЕ

- Телетекст не будет работать, если выбран сигнал типа RGB (Стр. 38).

Кнопки для управления телетекстом

Кнопки	Описание
P + / -  	Увеличение или уменьшение номера страницы.
Цветные кнопки (Красная/ Зеленая/ Желтая/ Синяя)	Выбор группы или блока страниц, отображаемых в цветных рамках внизу экрана с помощью соответствующих Цветных кнопок (Красной/Зеленой/ Желтой/Синей) на пульте дистанционного управления.
0-9	Прямой выбор любой страницы от 100 до 899 при помощи цифровых кнопок 0-9 .
 (Отображение скрытого телетекста)	Показ или скрытие скрытой информации, например, ответов в викторинах.
 (Стоп-кадр/ Приостановка)	Прекращение автоматического обновления страниц телетекста или возобновление режима приостановки.
 (Субтитр для телетекста)	Отображение субтитров или выход из экрана субтитров. <ul style="list-style-type: none"> • Если программа не содержит информации о субтитрах, они не будут отображаться.
 (Субстраница)	Показ или скрытие субстраниц. <ul style="list-style-type: none"> • Красная кнопка: Переход к предыдущей субстранице. • Зеленая кнопка: Переход к следующей субстранице. • Эти две кнопки показаны на экране в виде символов «+» и «-».

Использование приложения MHEG-5 (только для Великобритании)

Некоторые станции транслируют программы, закодированные с помощью приложения MHEG (Multimedia and Hypermedia Expert Group), что позволяет интерактивный просмотр DTV. В случае наличия приложения MHEG-5 будет запущено при нажатии кнопки .

Образец экрана MHEG-5



Подключение внешних устройств

● Перед подключением ...

- Не забудьте выключить телевизор и все остальные устройства перед выполнением каких-либо подключений.
- Надежно подключите кабель к гнезду или гнездам.
- Внимательно прочтите инструкцию по эксплуатации к каждому внешнему устройству для выяснения возможных типов подключения. Это также поможет Вам достичь наилучшего возможного качества звука и изображения и максимально использовать потенциал телевизора и подключенного устройства.
- Обратитесь к стр.39 для выполнения подключения ПК к телевизору.

Введение перед выполнением подключений

Телевизор оснащен гнездами, как показано ниже. Найдите кабель, соответствующий гнезду телевизора и подключите устройство.

ПРИМЕЧАНИЕ

- Кабели, показанные на страницах с 21–24, продаются отдельно.

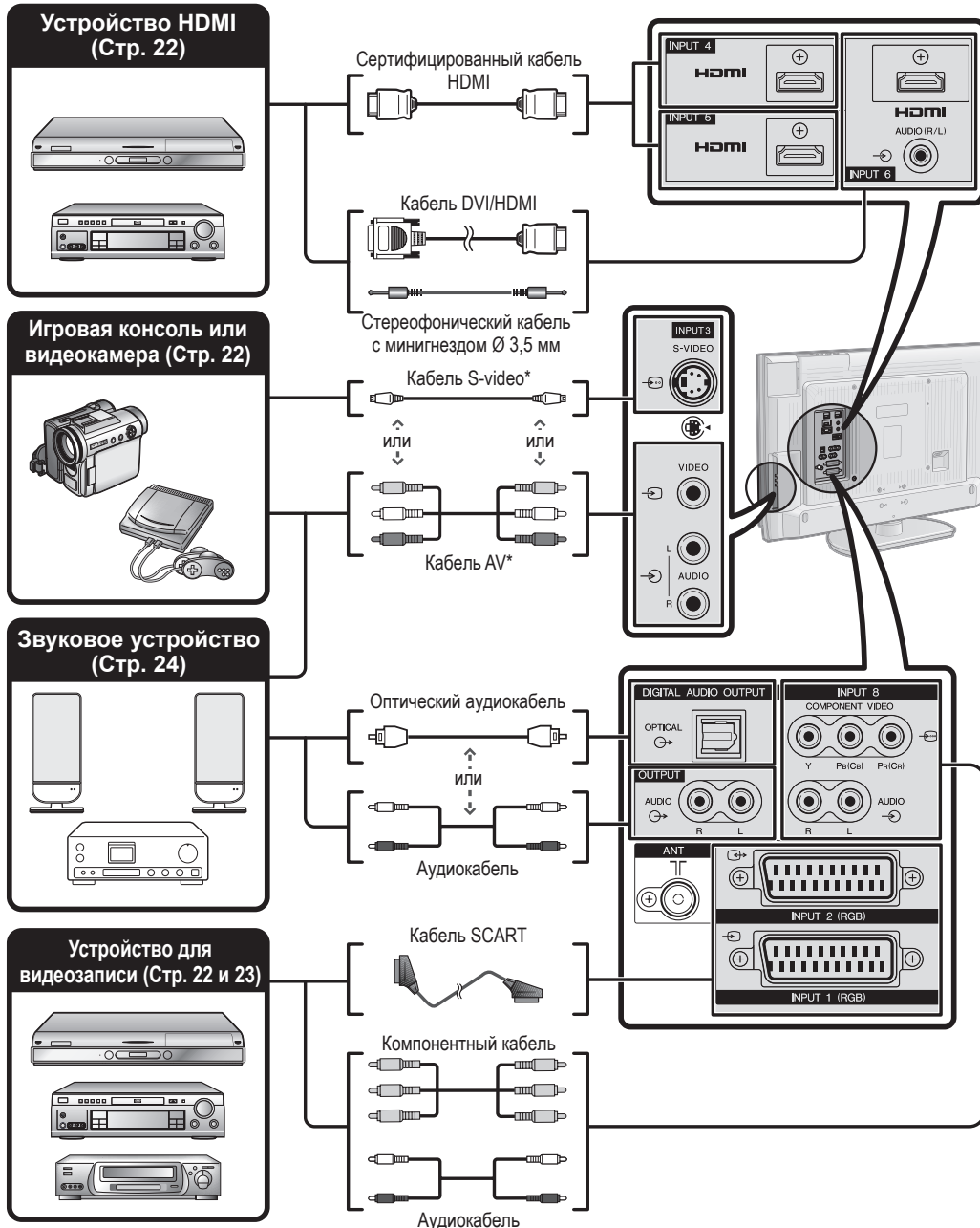

* В случае использования кабеля S-video Вам также необходимо будет подключить аудиокабель (R/L).

Подключение внешних устройств



Подключение HDMI

Примеры подсоединяемых устройств

- DVD-плеер/рекордер
- Плеер/рекордер Blu-ray

Подключения HDMI (High Definition Multimedia Interface) позволяют передачу цифрового видео и звука с плеера/рекордера через соединительный кабель. Данные цифрового изображения и звука передаются без сжатия и соответственно без потери их качества. Перестает быть необходимым аналогово/цифровое преобразование в подключенных устройствах, также приводившее к потерям качества.

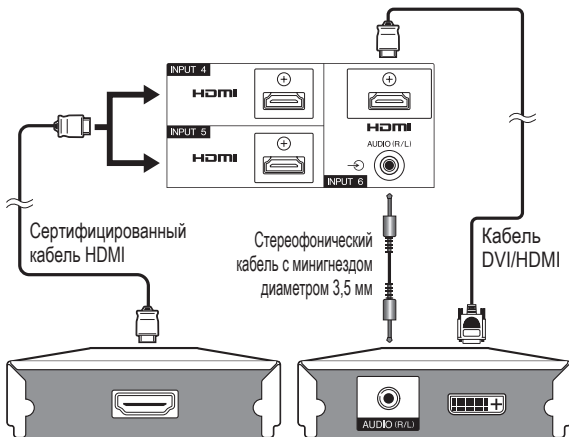

Преобразование DVI/HDMI

При помощи адаптерного кабеля DVI/HDMI цифровые видеосигналы DVD могут также воспроизводиться через совместимое подключение HDMI. Звук должен быть подан дополнительно.

- При подсоединении переходного адаптера/кабеля DVI/HDMI к гнезду HDMI изображение может быть нечетким.

Как HDMI так и DVI используют одну копию метода защиты HDCP.

После подключения

Выбор аудиосигнала HDMI

После подключения Вам необходимо установить аудиосигнал, совместимый с кабелем, используемым для устройства HDMI.

- 1 Откройте пункт «HOME MENU» > «Опция» > «Выбор аудиосигнала HDMI».
- 2 Выберите опцию «Цифровой» для аудиосигналов, поступающих через гнездо HDMI. Выберите опцию «Аналоговый» для аудиосигналов, поступающих через гнездо AUDIO (INPUT6).

ПРИМЕЧАНИЕ

- Если подключенное устройство HDMI является совместимым с HDMI CONTROL, Вы можете воспользоваться преимуществами универсальных функций (Стр. 26–28).
- В зависимости от используемого типа кабеля HDMI на изображении могут появляться помехи. Убедитесь, что используется сертифицированный кабель HDMI.
- При воспроизведении изображения HDMI наилучший возможный формат изображения будет определен и установлен автоматически.

Поддерживаемый видеосигнал:

576i, 576p, 480i, 480p, 1080i, 720p, 1080p

См. стр. 42 для получения информации о совместимости сигналов ПК.



Компонентное подключение

Примеры подсоединяемых устройств

- Видеомагнитофон
- DVD-плеер/рекордер
- Плеер/рекордер Blu-ray

В случае подключения DVD-плеера/рекордера или другого устройства для записи к гнезду INPUT8, Вы сможете наслаждаться точным воспроизведением цветов и высоким качеством изображений.

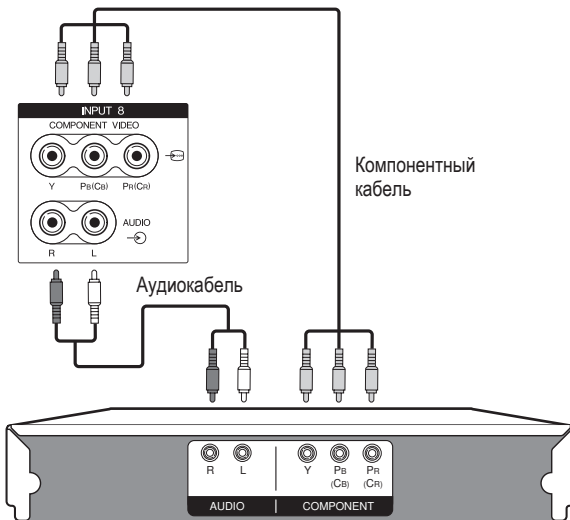

Подключение S-VIDEO/VIDEO

Примеры подсоединяемых устройств

- Видеомагнитофон
- DVD-плеер/рекордер
- Плеер/рекордер Blu-ray
- Игровая консоль
- Видеокамера

Вы можете воспользоваться гнездом INPUT3 для подключения игровой консоли, видеокамеры, DVD-плеера/рекордера или другого устройства.

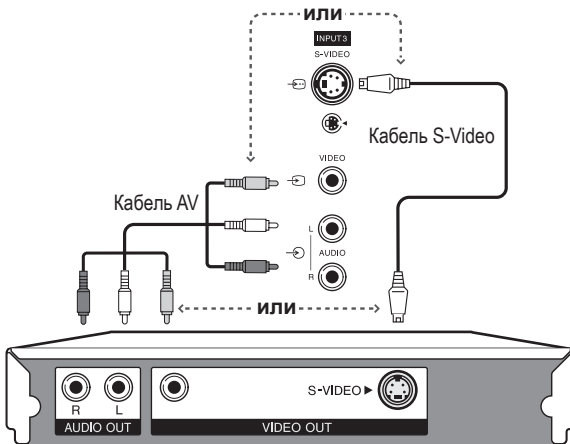

ПРИМЕЧАНИЕ

- В случае использования кабеля S-video Вам также необходимо будет подключить аудиокабель (R/L).
- INPUT3: Гнездо S-VIDEO имеет приоритет над гнездом VIDEO.

Подключение SCART

Примеры подсоединяемых устройств

- Декодер

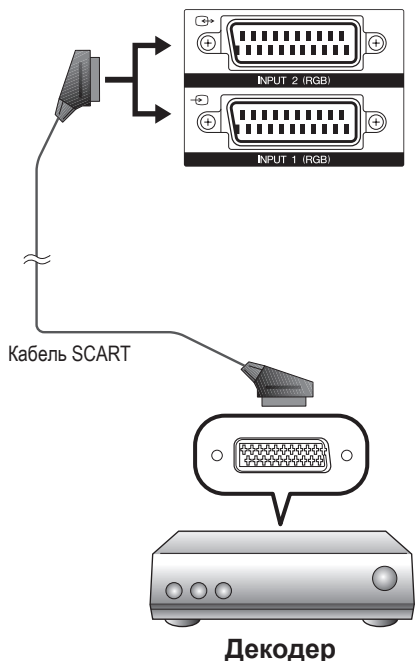

Декодер

Примеры подсоединяемых устройств

- Видеомагнитофон ● DVD-плеер/рекордер

● В случае использования гнезда INPUT2 (SCART)

Если Ваш видеомагнитофон поддерживает усовершенствованную систему связи телевизор-видеомагнитофон AV Link, Вы можете выполнить подключение видеомагнитофона при помощи полнопроводного кабеля SCART.

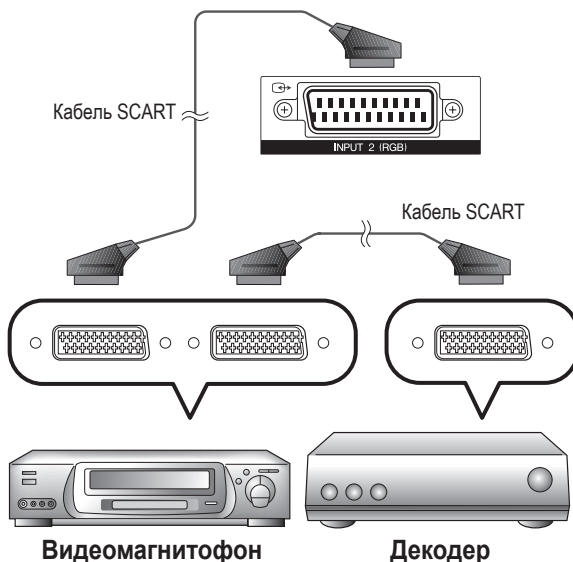

Видеомагнитофон

Декодер

ПРИМЕЧАНИЕ

- В случаях, когда декодеру необходимо получить сигнал от телевизора, обязательно выберите соответствующее входное гнездо, к которому подключен декодер, в пункте «Ручная настройка» в меню «Устан.аналогового» (Стр. 33).
- Системы с усовершенствованной системой связи телевизор-видеомагнитофон AV Link могут быть несовместимы с некоторыми внешними источниками сигнала.
- Вы не сможете соединить видеомагнитофон с декодером при помощи полнопроводного кабеля SCART в случае выбора опции «Y/C» для гнезда «INPUT2» в меню «Выбор ввода».

Управление устройствами, имеющими гнездо SCART, при помощи i/o link.A

Этот телевизор оснащен четырьмя стандартными функциями системы i/o link.A, обеспечивающими четкую связь между системой телевизором и другими аудиовизуальными устройствами.

Воспроизведение нажатием одной кнопки

Когда телевизор находится в режиме ожидания, он автоматически включается и начинает вывод изображения, поступающего от источника аудиовизуального сигнала (например, видеомагнитофона, DVD-плеера/рекордера и т.п.).

Режим ожидания телевизора

Если телевизор перейдет в режим ожидания, подключенные аудиовизуальные устройства (например, видеомагнитофон, DVD-проигрыватель/рекордер и т.п.) также перейдут в режим ожидания.

WYSIWYR (What You See Is What You Record = Что Вы видите, то и записывается)

Если пульт дистанционного управления подключенного видеомагнитофона имеет кнопку WYSIWYR, Вы можете автоматически начать запись, нажав кнопку WYSIWYR.

Загрузка настроек

Автоматическая передача информации о настроенных каналах с тюнера телевизора на одно из аудиовизуальных устройств (например, видеомагнитофон), подключенное к гнезду INPUT2.

ПРИМЕЧАНИЕ

- Для получения более подробной информации обратитесь к инструкциям по эксплуатации внешнего оборудования.
- Функция i/o link.A работает только в том случае, если аудиовизуальное оборудование подключено к разъему INPUT2 с помощью полнопроводного кабеля SCART.
- Использование функции i/o link.A возможно только в случае, если в телевизоре имеется функция полной автоматической установки с подсоединенным аудиовизуальным оборудованием (Стр. 15, Первоначальная автоматическая установка). Доступность функции i/o link.A зависит от используемого аудиовизуального оборудования. В зависимости от предприятия-изготовителя и типа используемого оборудования, возможна ситуация, когда описанные функции могут быть полностью или частично недоступны.

Подключение громкоговорителя/усилителя

Подключите усилитель с внешними громкоговорителями, как показано ниже.

● Подключение усилителя с цифровым звуковым входом

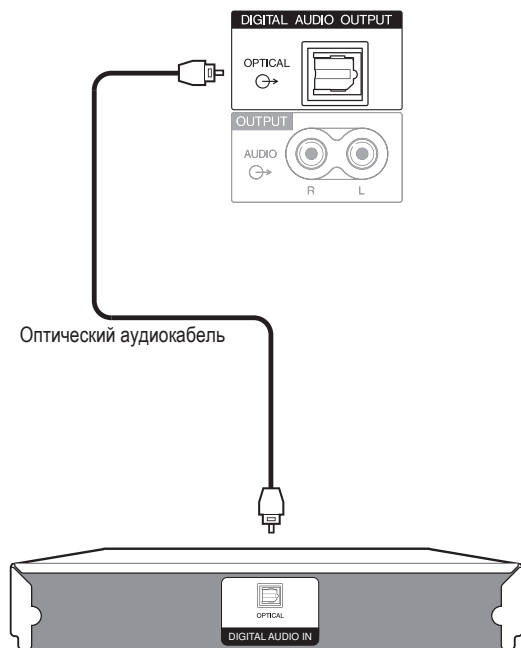

Усилитель с цифровым аудиовходом

● Подключение усилителя с аналоговым звуковым входом

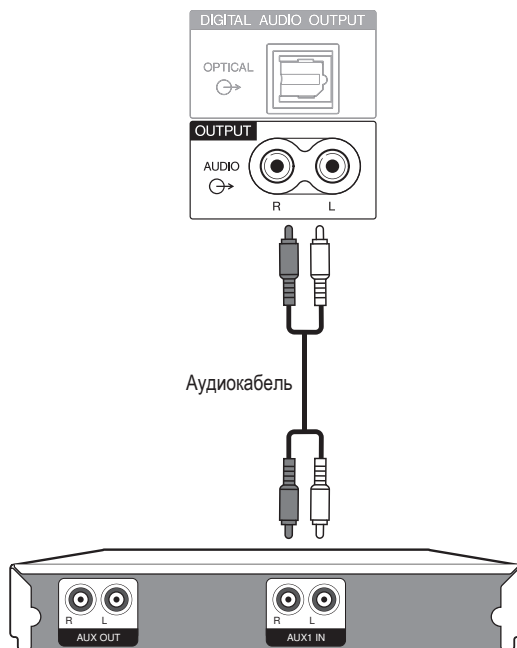

Усилитель с аналоговым аудиовходом

● После подключения

Установка цифрового звукового выхода

После подключения усилителя с цифровым звуковым входом и внешних громкоговорителей, как показано на рисунке, Вам необходимо будет установить формат выходного звука, совместимый с просматриваемой программой или с подключенным устройством.

Откройте пункт «HOME MENU» > «Опция» > «Цифровой аудио выход» > выберите опцию «PCM» или «Dolby Digital».

Вставка смарт-карты

Для приема кодированных цифровых станций в слот Common Interface данного телевизора должны быть установлены модуль общего интерфейса (модуль CA) и смарт-карта (Стр. 14).

Модуль CA и смарт-карта не входят в комплект поставки. Обычно их можно приобрести у своего дилера.

Установка смарт-карты в модуль CA

- 1 Вставьте до конца смарт-карту в модуль CA таким образом, чтобы сторона схемы с позолоченными контактами была обращена к стороне модуля CA, помеченной логотипом поставщика. Обратите внимание на направление стрелки, напечатанной на смарт-карте.





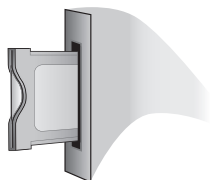

Установка модуля CA в слот Common Interface

- 2 Осторожно вставьте модуль CA в слот Common Interface стороной с контактами вперед. Логотип на модуле CA должен быть направлен наружу с задней стороны телевизора. Не прилагайте чрезмерную силу. Убедитесь, что модуль не сгибается в процессе.



Проверка информации модуля CA

ПРИМЕЧАНИЕ

- Убедитесь, что модуль CA правильно установлен.
 - Это меню доступно только для цифровых станций.
- 1 Нажмите кнопку  после чего появится экран «HOME MENU».
 - 2 Воспользуйтесь кнопками / для выбора опции «Цифровая установка».
 - Содержание этого меню зависит от поставщика модуля CA.
 - 3 Воспользуйтесь кнопками / для выбора опции «Меню CI», а затем нажмите кнопку **ENTER**.

● Модуль

Отображение общей информации о модуле CA.

● Меню

Отображение параметров регулировки конкретной смарт-карты.

● Указатель

На данном этапе необходимо ввести цифровые значения, такие как пароль.

ПРИМЕЧАНИЕ

- Содержание каждого из этих экранов зависит от поставщика модуля CA.

Извлечение модуля CA

- 1 Снимите крышку с задней стороны телевизора.
- 2 Извлеките модуль из телевизора.
- 3 Установите крышку на место.



HDMI CONTROL

Управление устройствами HDMI при помощи HDMI CONTROL

Что такое HDMI CONTROL?

Используя протокол HDMI CEC (Consumer Electronics Control) при помощи HDMI CONTROL Вы можете в интерактивном режиме работать с устройствами, совместимыми с этой системой (AV-усилителем, DVD-плеером/рекордером, плеером/рекордером Blu-ray), используя один пульт дистанционного управления.

Что можно делать при помощи HDMI CONTROL

✓ Запись нажатием одной кнопки

Вам не нужно искать пульт дистанционного управления записывающего устройства. Нажмите кнопку **REC** ● или **REC STOP** □ для начала/остановки записи того, что Вы видите на рекордере.

✓ Воспроизведение нажатием одной кнопки

Когда телевизор находится в режиме ожидания, он автоматически включится и начнет воспроизведение изображения с источника сигнала HDMI.

✓ Использование одного пульта дистанционного управления

Система HDMI CONTROL автоматически распознает подключенное устройство HDMI, после чего телевизором и этим устройством можно пользоваться так же, как и в случае использования универсального пульта дистанционного управления.

✓ Использование списка названий внешних устройств

Кроме отображения собственного Обзора таймера телевизора (Стр. 18), Вы также можете вызвать главное меню внешнего плеера или список названий BD-плеера/рекордера Pioneer, появляющийся в случае, если эти устройства поддерживают функцию HDMI CONTROL.

✓ Управление несколькими устройствами HDMI

С помощью кнопки **HDMI CTRL** Вы можете выбрать устройство HDMI, которым будете управлять.

ПРИМЕЧАНИЕ

- При пользовании HDMI CONTROL обязательно используйте сертифицированный кабель HDMI.
- Направляйте пульт дистанционного управления в сторону телевизора, а не подключенного устройства HDMI.
- В зависимости от используемого типа кабеля HDMI на изображении могут появляться помехи. Убедитесь, что используется сертифицированный кабель HDMI.
- При помощи этой системы можно подключить до трех записывающих устройств HDMI, один AV-усилитель и два плеера.
- Эти операции влияют на устройство HDMI, выбранное в качестве текущего внешнего источника сигнала. Если это устройство не функционирует, включите устройство и выберите соответствующий внешний источник сигнала с помощью кнопки **INPUT1-8** на пульте дистанционного управления или кнопки **→** на телевизоре.
- После отключения соединительных кабелей или изменения типа соединения включите все подсоединенные HDMI-устройства перед включением телевизора. Убедитесь, что изображение и звук правильно выводятся, выбрав опцию «INPUT4», «INPUT5» или «INPUT6» с помощью кнопок **INPUT1-8** на пульте дистанционного управления или кнопки **→** на телевизоре.
- Название функции KURO LINK, используемое в Интернете и в каталогах, означает HDMI CONTROL в инструкциях по эксплуатации и на изделии.

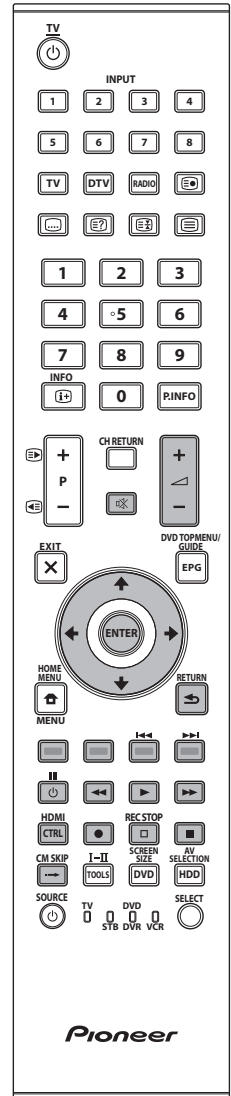

Подключение HDMI CONTROL

Сначала подключите аудиовизуальную систему Pioneer или BD-плеер/рекордер Pioneer, поддерживающий протокол HDMI CEC.

ПРИМЕЧАНИЕ

- Для получения более подробной информации обратитесь к инструкции по эксплуатации подключаемого устройства.
- После отключения соединительных кабелей или изменения способа подключения, включите питание телевизора после того, как будут включены все подсоединенные устройства. Измените внешний источник входного сигнала, нажав кнопку **INPUT1-8**, выберите соответствующий внешний источник и проверьте аудиовизуальный выходной сигнал.
- Кабели, показанные ниже, продаются отдельно.

Подключение BD-плеера/рекордера Pioneer через аудиовизуальную систему Pioneer

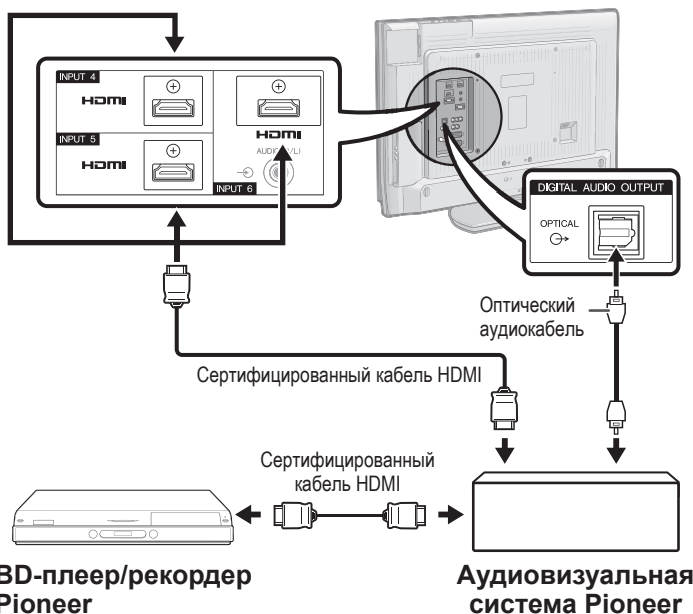

Подключение только BD-плеера/рекордера Pioneer

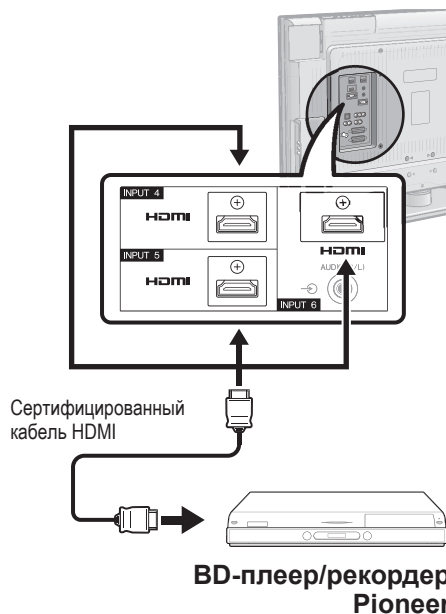

Установка HDMI CONTROL

HDMI CONTROL

Установите в положение «ВКЛ» для включения функций HDMI CEC. При включении питания, когда опция «HDMI CONTROL» установлена в положение «ВКЛ», подсоединенные устройства HDMI будут включаться вместе с телевизором.

- 1 Нажмите кнопку после чего появится экран «HOME MENU».
- 2 Воспользуйтесь кнопками для выбора пункта «Опция».
- 3 Воспользуйтесь кнопками для выбора опции «Установка HDMI CONTROL», а затем нажмите кнопку **ENTER**.
- 4 Воспользуйтесь кнопками для выбора опции «HDMI CONTROL», а затем нажмите кнопку **ENTER**.
- 5 Воспользуйтесь кнопками для выбора опции «ВКЛ», а затем нажмите кнопку **ENTER**.

Автоматическое включение питания

В случае активации этой функции будет включена функция воспроизведения нажатием одной кнопки. Когда телевизор находится в режиме ожидания, он автоматически включается и начинает воспроизведение изображения с источника сигнала HDMI.

- 1 Повторите пункты с 1 до 3 в разделе **HDMI CONTROL**.
- 2 Воспользуйтесь кнопками для выбора опции «Автоматическое включение питания», а затем нажмите кнопку **ENTER**.
- 3 Воспользуйтесь кнопками для выбора опции «ВКЛ», а затем нажмите кнопку **ENTER**.

ПРИМЕЧАНИЕ

- Стандартной заводской установкой для этой опции является значение «ВЫКЛ».

Выбор рекордера

Здесь Вы можете выбрать для записи один из подключенных рекордеров.

- 1 Повторите пункты с 1 до 3 в разделе **HDMI CONTROL**.
- 2 Воспользуйтесь кнопками для выбора опции «Выбор рекордера», а затем нажмите кнопку **ENTER**.
- 3 Выберите рекордер, а затем нажмите кнопку **ENTER**.

ПРИМЕЧАНИЕ

- В случае подключения аудиовизуальной системы Pioneer между телевизором и рекордером Pioneer, индикация внешнего источника сигнала изменится (например, с «INPUT5» на «INPUT5 (сабуфер)»).

Управление устройством HDMI CONTROL

HDMI CONTROL позволяет Вам управлять подсоединенным устройством HDMI с помощью одного пульта дистанционного управления.

- 1 Нажмите кнопку ► чтобы начать воспроизведение названия.
 - См. ниже раздел «Воспроизведение названий с помощью HDMI CONTROL», если Вы хотите начать воспроизведение с помощью списка названий BD-плеера/рекордера Pioneer.
- 2 Нажмите кнопку ►► для ускоренного перемещения вперед. Нажмите кнопку ◀◀ для ускоренного перемещения назад. Нажмите кнопку ■ для остановки. Нажмите кнопку (TV) для включения/выключения устройства, подсоединенного с помощью HDMI.

Запись через EPG рекордера Pioneer (только для рекордеров)

Вы можете вызвать EPG CEC-совместимого рекордера и установить запись по таймеру с помощью пульта дистанционного управления телевизором.

- 1 Нажмите кнопку **HDMI CTRL**.

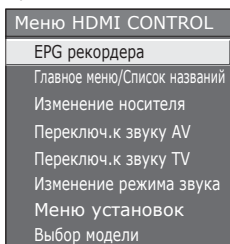

- 2 Воспользуйтесь кнопками ▲/▼ для выбора опции «EPG рекордера», а затем нажмите кнопку **ENTER**.
 - Внешний источник входного сигнала будет включен и будет отображен EPG рекордера.
- 3 Выберите программу для записи.
 - Для получения более подробной информации обратитесь к инструкции по эксплуатации рекордера.

Воспроизведение названий с помощью HDMI CONTROL

В этом разделе поясняется, как воспроизводить название в BD-плеере/рекордере Pioneer.

- 1 Нажмите кнопку **HDMI CTRL**.
- 2 Воспользуйтесь кнопками ▲/▼ для выбора опции «Главное меню/Список названий», а затем нажмите кнопку **ENTER**.
 - После этого подсоединенный рекордер будет включен и телевизор автоматически выберет соответствующий внешний источник входного сигнала.
 - Отображаются данные списка названий с подключенного BD-плеера/рекордера Pioneer.
- 3 Выберите название с помощью кнопок ▲/▼/◀/►, а затем нажмите кнопку ►.

Выбор типа носителя для CEC-совместимого рекордера

Если Ваш рекордер обладает возможностью записи на различные носители данных, выберите здесь тип носителя.

- 1 Нажмите кнопку **HDMI CTRL**.
- 2 Воспользуйтесь кнопками ▲/▼ для выбора опции «Изменение носителя», а затем нажмите кнопку **ENTER**.

- 3 Выберите нужный носитель, такой как DVD-рекордер или HDD. Тип носителя будет изменяться при каждом нажатии кнопки **ENTER**.

ПРИМЕЧАНИЕ

- Эта функция может не работать в зависимости от подсоединенных записывающих устройств.

Прослушивание с помощью аудиовизуальной системы Pioneer

Вы можете выбрать опцию прослушивания звука телевизора только через аудиовизуальную систему Pioneer.

- 1 Нажмите кнопку **HDMI CTRL**.
- 2 Воспользуйтесь кнопками ▲/▼ для выбора опции «Переключ.к звуку AV», а затем нажмите кнопку **ENTER**.
 - Звук из громкоговорителя телевизора и гнезда наушников будет отключен и будет слышен только звук из аудиовизуальной системы Pioneer.

Прослушивание с помощью акустической системы телевизора

Вы можете выбрать опцию прослушивания звука телевизора только через акустическую систему телевизора.

- 1 Нажмите кнопку **HDMI CTRL**.
- 2 Воспользуйтесь кнопками ▲/▼ для выбора опции «Переключ.к звуку TV», а затем нажмите кнопку **ENTER**.

Изменение вручную режима звука аудиовизуальной системы Pioneer

- 1 Нажмите кнопку **HDMI CTRL**.
- 2 Воспользуйтесь кнопками ▲/▼ для выбора опции «Изменение режима звука».
- 3 Режим звука будет изменяться при каждом нажатии кнопки **ENTER**.
 - Для получения более подробной информации по аудиовизуальной системе Pioneer, обратитесь к инструкции по эксплуатации.

Вызов меню внешнего устройства, подсоединенного к телевизору с помощью HDMI

С помощью функции «Меню установок» можно вызывать меню HDMI CEC-совместимого устройства (плеера, рекордера, декодера, и т.д.).

- 1 Нажмите кнопку **HDMI CTRL**.
- 2 Воспользуйтесь кнопками ▲/▼ для выбора опции «Меню установок», а затем нажмите кнопку **ENTER**.

ПРИМЕЧАНИЕ

- Если подсоединенное устройство не имеет этой функции или если устройство находится в состоянии, когда отображение меню невозможно (запись, вход в режим ожидания и т.д.), эта функция может быть недоступной.

Выбор устройства HDMI

Если несколько устройств HDMI подсоединены в виде цепочки, Вы можете указать здесь, каким устройством управлять.

- 1 Нажмите кнопку **HDMI CTRL**.
- 2 Воспользуйтесь кнопками ▲/▼ для выбора опции «Выбор модели», а затем нажмите кнопку **ENTER**. Устройство HDMI будет изменяться при каждом нажатии кнопки **ENTER**.

Операции меню

Что такое HOME MENU?

- Вам необходимо вывести OSD для выполнения установок телевизора. OSD для установок называется «HOME MENU».
- «HOME MENU» используется для включения различных установок и регулировок.
- Системой «HOME MENU» можно управлять с помощью пульта дистанционного управления.

Основные операции

1

Отображение экрана HOME MENU

Нажмите кнопку  после чего появится экран «HOME MENU».

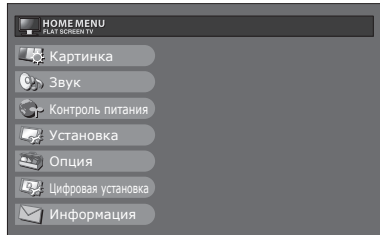

2

Выберите опцию

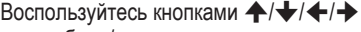
Воспользуйтесь кнопками  для выбора/регулировки нужного меню и регулировки опции до нужного уровня, а затем нажмите кнопку **ENTER**.

Нажмите кнопку  для возврата к предыдущей странице «HOME MENU».

● Выбор в меню

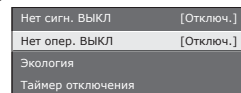
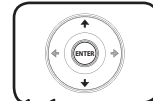

● Выбор опций

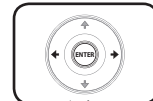

3

Выход из экрана HOME MENU



При нажатии кнопки **X (EXIT)** до завершения операции, произойдет выход с экрана «HOME MENU».

ПРИМЕЧАНИЕ

- В выбранных режимах входного сигнала опции «HOME MENU» отличаются, однако последовательность действий остается неизменной.
- Снимки экрана приведены в инструкции по эксплуатации в иллюстративных целях (некоторые увеличены, некоторые кадрированы) и могут незначительно отличаться от реальных экранов.
- Опции со значком  не могут быть выбраны по различным причинам.

Работа без пульта дистанционного управления

Данная функция полезна, если поблизости нет пульта дистанционного управления.

- 1 Нажмите кнопку **HOME MENU** после чего появится экран «HOME MENU».
- 2 Воспользуйтесь кнопками **P +/-** вместо кнопок  вместо кнопок  для выбора опции.
- 3 Нажмите кнопку  для завершения установки.



ПРИМЕЧАНИЕ

- Экран «HOME MENU» исчезнет, если его не использовать в течение нескольких секунд.

Об указательной индикации

Указательная индикация в нижней части экрана показывает операции с OSD.

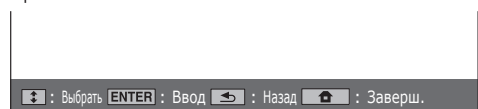

Полоска сверху является руководством по операциям с пультом дистанционного управления. Эта полоска будет меняться в соответствии с экраном каждой установки меню.

Основная регулировка

Настройки изображения

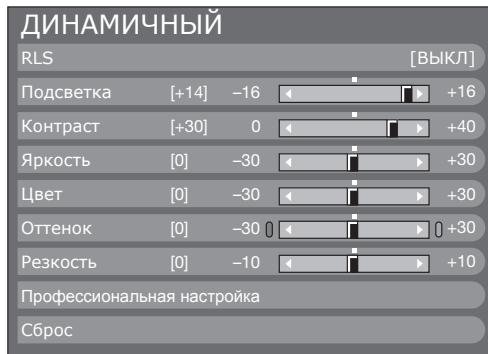

Картинка

Профессиональная настройка

Этот телевизор предоставляет множество дополнительных функций для оптимизации качества изображения.

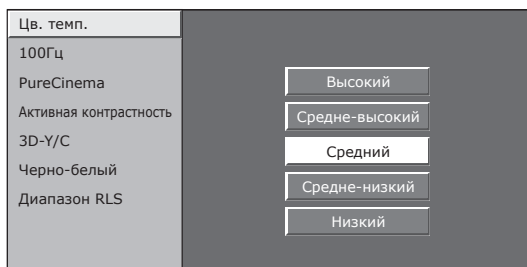

Цв. темп.

Регулировка цветовой температуры для обеспечения наилучшего белого изображения.

Опция

- Высокий:** Белый с синеватым оттенком.
- Средне-высокий:** Промежуточный оттенок между оттенками «Высокий» и «Средний».
- Средний:** Естественный оттенок.
- Средне-низкий:** Промежуточный оттенок между оттенками «Средний» и «Низкий».
- Низкий:** Белый с красноватым оттенком.

100 Гц

Технология «100 Гц» обеспечивает превосходные решения для качественного отображения цифрового изображения, устраняя размытость изображения, вызванную движением объекта.

ПРИМЕЧАНИЕ

- Нажмите и удерживайте обе кнопки **X** и **↔** на пульте дистанционного управления для отображения функции «100 Гц» в формате двойного экрана.
- Этот эффект будет более заметен на быстро движущихся изображениях.
- Функция «100 Гц» не будет работать в следующих случаях:
 - 1) Тип получаемого сигнала относится к сигналу ПК.
 - 2) Отображается OSD.
 - 3) Включен телетекст.
- Если изображения выглядят размытыми, установите опцию «PureCinema» в положение «ВЫКЛ».

PureCinema

Автоматически определяет источник, созданный на основе пленки (обычно закодирован в формате 24 или 25 кадров в секунду, в зависимости от частоты вертикальной синхронизации), анализирует его и затем воссоздает каждый неподвижный кадр пленки для повышения четкости изображения.

Активная контрастность

Автоматически регулирует контрастность изображения в соответствии со сценой.

3D-Y/C

Обеспечивает высокое качество изображения с минимальным смещением точек и искажением цветов путем определения изменений в изображении.

Опция

- Стандарт:** Обычная регулировка.
- Ускоренное:** Устанавливает оптимальное качество быстро движущихся изображений.
- Замедленное:** Устанавливает оптимальное качество медленно движущихся изображений.
- ВЫКЛ:** Нет определения.

ПРИМЕЧАНИЕ

- Функция «3D-Y/C» может не работать в зависимости от типа входного сигнала или когда входной сигнал зашумлен.
- Функция «3D-Y/C» оказывает наибольшее влияние на композитные видеосигналы (CVBS).



Картинка

RLS

Автоматически регулирует яркость экрана.

Опция

- ВЫКЛ:** Яркость фиксируется на значении, установленном в меню «Подсветка».
- ВКЛ:** Автоматическая регулировка.
- Вкл:Индикац.:** Отображает на экране эффект RLS во время регулировки яркости экрана.

ПРИМЕЧАНИЕ

- При установке в положение «ВКЛ» телевизор определяет яркость окружающего освещения и автоматически регулирует яркость подсветки. Убедитесь, что никакие предметы, которые могут повлиять на способность RLS определять яркость окружающего освещения, не закрывают его.



Картинка

Регулировки изображения

Вы можете отрегулировать изображение по своему предпочтению с помощью указанных ниже регулировок изображения.

Опции настройки

Выбираемые опции	← кнопка	→ кнопка
Подсветка	Экран становится темнее	Экран становится ярче
Контраст	Для уменьшения контрастности	Для увеличения контрастности
Яркость	Для уменьшения яркости	Для увеличения яркости
Цвет	Для уменьшения насыщенности цвета	Для увеличения насыщенности цвета
Оттенок	Оттенки кожи становятся более красноватыми	Оттенки кожи становятся более зеленоватыми
Резкость	Для уменьшения резкости	Для увеличения резкости

Основная регулировка

Черно-белый

Для просмотра цветного видеобразия в черно-белом режиме.

Диапазон RLS

Диапазон уровня автоматической регулировки яркости RLS может быть установлен в соответствии с Вашими предпочтениями.

Диапазон регулировки RLS может быть установлен в максимальное значение + 16 и минимальное значение - 16.

Выбираемые опции	Описание
Макс	- 16 до + 16
Мин	- 16 до + 16

ПРИМЕЧАНИЕ

- Эта функция доступна только в случае установки опции «RLS» в положение «ВКЛ» или «Вкл:Индикац.».
- Максимальная установка не может быть меньше, чем минимальная установка.
- Минимальная установка не может быть больше, чем максимальная установка.
- Максимальная и минимальная установки не могут иметь одинаковое значение.
- В зависимости от яркости окружающего света RLS может не работать в том случае, если диапазон регулировки будет маленьким.

AV SELECTION

Функция настройки **AV SELECTION** (ВЫБОР AV) предоставляет Вам несколько режимов просмотра, из которых Вы можете выбрать наиболее подходящий для окружения, которое может меняться в зависимости от таких факторов, как освещение в комнате, тип просматриваемой программы или тип изображения, поступающего от внешнего оборудования.

- 1 Нажмите кнопку **AV SELECTION**.
- 2 Во время каждого нажатия кнопки **AV SELECTION** режим будет изменяться.
 - Вы также можете переключить режим на экране меню «Картинка» и «Звук», нажав кнопку **AV SELECTION**.

Опция

СТАНДАРТ: Для вывода высокоточного изображения при нормальном освещении в комнате.

КИНОФИЛЬМ: Для просмотра кинофильма в затемненной комнате.

ИГРА: Для видеогри.

ПК*: Для ПК.

x.v.Colour:** Позволяет получить на экране телевизора реалистичные цвета, отличные от любого другого сигнала.

ПОЛЬЗОВАТЕЛЬ: Позволяет Вам настраивать установки по своему вкусу. Вы можете установить режим для каждого источника входного сигнала.

ДИНАМИЧНЫЙ (Фиксирован.): Для вывода отчетливого изображения с повышенной контрастностью при просмотре спортивных передач (Установки «Картинка» и «Звук» не могут быть изменены).

ДИНАМИЧНЫЙ: Для вывода отчетливого изображения с повышенной контрастностью при просмотре спортивных передач.

ПРИМЕЧАНИЕ

- Опция со знаком * доступна только в случае выбора опции «INPUT4», «INPUT5», «INPUT6» или «INPUT7» с помощью кнопки **INPUT1-8** на пульте дистанционного управления или кнопки  на телевизоре.
- Опция со знаком ** доступна только в случае приема сигнала «x.v.Colour» через гнездо HDMI.

Установки звука

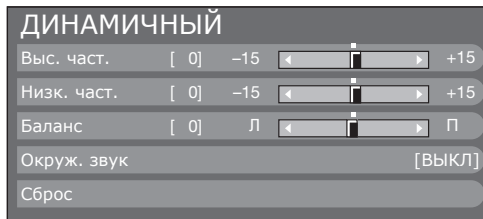

Звук

Регулировка звука

Вы можете отрегулировать качество звука по своему предпочтению с помощью указанных ниже установок.

Выбираемые опции	← кнопка	→ кнопка
Выс. част.	Для ослабления высоких частот	Для усиления высоких частот
Низк. част.	Для ослабления низких частот	Для усиления низких частот
Баланс	Для ослабления звука из правого громкоговорителя	Для ослабления звука из левого громкоговорителя



Звук

Окруж. звук

Эта функция позволяет Вам наслаждаться реалистичным живым звуком.

Установки экономии энергии

Нет сигн. Выкл	[Отключ.]
Нет опер. Выкл	[Отключ.]
Экология	
Таймер отключения	



Контроль питания

Нет сигн. Выкл

В случае выбора опции «Включить», телевизор автоматически переключится в режим ожидания, если в течение 15 минут не поступит входной сигнал.

- За пять минут до переключения телевизора в режим ожидания оставшееся время будет отображаться на экране каждую минуту.

ПРИМЕЧАНИЕ

- Даже по завершении телевизионной программы, эта функция может не работать из-за помех от других телевизионных станций или других сигналов.



Контроль питания

Нет опер. Выкл

Телевизор автоматически перейдет в режим ожидания, если никакие действия не будут выполняться на протяжении установленного Вами диапазона времени («30 мин.» или «3 ч.»).

- За пять минут до переключения телевизора в режим ожидания оставшееся время будет отображаться каждую минуту в нижнем левом углу экрана.



Контроль питания

Экология

В случае установки в положение «да» телевизор включит следующий режим экономии энергии.

- «RLS» установлено в положение «ВКЛ» (Стр. 30).
- «Режим ожидания» установлен в положение «Режим 2» (Стр. 38).
- «Нет сигн. Выкл» установлено в положение «Включить» (Стр. 31).
- «Нет опер. Выкл» установлено в положение «3 ч.» (Стр. 32).



Контроль питания

Таймер отключения

Позволяет Вам запрограммировать телевизор на автоматический переход в режим ожидания.

ПРИМЕЧАНИЕ

- Выберите опцию «Выкл» для отмены таймера отключения.
- После установки времени автоматически начнется обратный отсчет времени.
- За пять минут до истечения предварительно установленного времени оставшееся время будет отображаться каждую минуту в нижнем левом углу экрана.

Установки канала

Автоинсталляция



Установка

Автоинсталляция

Телевизор автоматически определяет и сохраняет все программы, доступные в Вашем регионе. Эта функция также позволяет выполнять установки канала отдельно для опций цифровой и аналоговый и изменять установки после завершения первоначальной автоматической инсталляции.

После выбора на экране опции «да» Вы можете установить язык и выполнить поиск каналов точно так же, как и во время первоначальной автоматической инсталляции. Выполните действия пунктов 2, 4 и 5 на стр. 15.

ПРИМЕЧАНИЕ

- Вы не можете изменить установку страны в пункте «Автоинсталляция» в меню «Установка». Если Вам необходимо изменить установку страны, автоматически выполните первоначальную автоматическую инсталляцию после выполнения функции «Сброс» из меню «Установка».
- Текущая установка страны будет показана на экране.

Установки цифрового канала



Установка

Установка программ

Устан. цифрового

Вы можете автоматически или вручную изменять конфигурацию установок программ DTV.

● Добавить поиск

Воспользуйтесь этим меню для автоматического добавления новых программ после завершения автоматической инсталляции.

● Ручная поиск

Добавьте новые программы внутри указанного диапазона частот.

- Введите частоту с помощью цифровых кнопок **0–9**.
- Вы можете выполнить «Ручная поиск» с помощью номера программы только при выборе в установке страны одной из пяти Северных стран.

● Ручная настройка

Измените различные установки для каждой программы с помощью кнопки **Цветные (Красная/Зеленая/Желтая/Синяя)**.

Номер программы	Название программы	Блокировка	СН Пропуск	EPG Пропуск	Стар кан
DTV 993	SIT 3				
DTV 994	SIT 2	✓		✓	
DTV 995	SIT 1		✓		

DTV 999	HD Monosco				

: Блокировка
 : СН Пропуск
 : EPG Пропуск
 : Сортировка

1 Воспользуйтесь кнопками **↑/↓** для выбора нужной программы.

2 Нажмите на пульте дистанционного управления цветную кнопку, соответствующую опции, которую Вам необходимо изменить.

- Значок **✓** указывает на то, что операция включена. Каждое нажатие этой кнопки будет включать/выключать соответствующую операцию.

Кнопки для операции Ручная настройка

Блокировка: Нажмите Красную кнопку.

Если программа заблокирована, Вы должны будете вводить Ваш PIN-код каждый раз при переключении на эту программу.

СН Пропуск: Нажмите Зеленую кнопку.

Программы со знаком **✓** будут пропускаться во время нажатия кнопок **P + / -** на телевизоре или пульте дистанционного управления.

EPG Пропуск: Нажмите Желтую кнопку.

Программы со знаком **✓** будут пропускаться в электронной программе передач (EPG).

Сортировка: Нажмите Синюю кнопку.

Можно сортировать положение опций программ.

① Воспользуйтесь кнопками **↑/↓** для выбора программы, положение опции которой Вы хотите переместить, а затем нажмите кнопку **ENTER**.

DTV 994	SIT 2	✓	✓
DTV 995	SIT 1		

② Воспользуйтесь кнопками **↑/↓** для ее перемещения в нужное положение, а затем нажмите кнопку **ENTER**.

DTV 994	SIT 1	✓	
DTV 995	SIT 2	✓	

③ Повторяйте пункты 1 и 2 до тех пор, пока все нужные опции программ не будут сортированы.

Установки аналогового канала



Установка

Установка программ

Устан. аналогового

Вы можете автоматически или вручную изменять конфигурацию установок каналов аналогового телевидения.

● Добавить поиск

Воспользуйтесь этим меню для автоматического добавления новых каналов после выполнения автоматической инсталляции.

- Запуск поиска каналов после выбора системы цветного телевидения и системы звука.

● Ручная настройка

Воспользуйтесь этим меню для установки вручную аналоговых телевизионных каналов.

После выбора на экране опции «да» воспользуйтесь кнопками **↑/↓/←/→** для выбор канала, который Вы хотите установить, а затем нажмите кнопку **ENTER**.

Точный

Вы можете отрегулировать нужное значение частоты.

ПРИМЕЧАНИЕ

- Выполните настройку, руководствуясь для справки фоновым изображением.
- Вместо использования кнопок **←/→** для регулировки частоты, Вы можете установить ее, введя значение частоты с помощью цифровых кнопок **0-9**.

ПРИМЕР

- 179,25 MHz: Нажмите кнопки **1 → 7 → 9 → 2 → 5**.
- 49,25 MHz: Нажмите кнопки **4 → 9 → 2 → 5 → ENTER**.

Цвет. Система

Выберите оптимальную систему цветного изображения для приема сигнала («Авто», «PAL», «SECAM»).

Звук. сист. (Системы трансляции)

Выберите оптимальную систему звука (Системы трансляции) для приема сигнала («B/G», «D/K», «I», «L/L'»).

Метка

Если телевизионный канал транслирует свое сетевое название, «Автоинсталляция» обнаруживает эту информацию и назначает ему название. Несмотря на это, Вы можете изменять названия каналов по отдельности.

- 1 Воспользуйтесь кнопками **↑/↓/←/→** для выбора каждого символа нового названия канала, а затем нажмите кнопку **ENTER**.
- 2 Повторяйте действие приведенного выше пункта 1 до тех пор, пока название не будет полностью указано.

ПРИМЕЧАНИЕ

- Название может содержать пять знаков или менее.
- Если название канала содержит менее пяти знаков, выберите опцию «ЗАВЕРШ.» для установки названия канала.

Пропуск

Каналы, для которых функция «Пропуск» установлена в положение «ВКЛ», будут пропущены во время пользования кнопками **P +/-**, даже в случае их выбора во время просмотра телевизионного изображения.

Декодер

При подключении к телевизору декодера Вам понадобится выбрать гнездо «INPUT1» или «INPUT2».

ПРИМЕЧАНИЕ

- Заводской стандартной установкой является опция «ВЫКЛ».

Блокировка

Вы можете заблокировать просмотр любого канала.

ПРИМЕЧАНИЕ

- См. «Запрет детям» для получения информации об установке PIN-кода.
- Если параметр «Блокировка» для какого-либо канала установлен в значение «ВКЛ», появится индикация «Запрет детям активизирован.», а изображение и звук канала будут заблокированы.
- В случае нажатия кнопки **↵** во время отображения индикации «Запрет детям активизирован.», появится окно ввода PIN-кода. Ввод правильного PIN-кода временно снимает «Запрет детям» до следующего выключения питания.

● Сортировка

Вы можете свободно сортировать положение каналов.

- 1 Воспользуйтесь кнопками **←/→** для выбора опции «да», а затем нажмите кнопку **ENTER**.
- 2 Воспользуйтесь кнопками **↑/↓/←/→** для выбора канала, который Вы хотите переместить, а затем нажмите кнопку **ENTER**.
- 3 Воспользуйтесь кнопками **↑/↓/←/→** для его перемещения в нужное место, а затем нажмите кнопку **ENTER**.
- 4 Повторяйте действия пунктов 2 и 3 до окончательной сортировки всех нужных каналов.

● Удалить программу

Каналы можно удалять по отдельности.

- 1 Воспользуйтесь кнопками **←/→** для выбора опции «да», а затем нажмите кнопку **ENTER**.
- 2 Воспользуйтесь кнопками **↑/↓/←/→** для выбора канала, который Вы хотите удалить, а затем нажмите кнопку **ENTER**.
 - Появится окно с сообщением.
- 3 Воспользуйтесь кнопками **←/→** для выбора опции «да», а затем нажмите кнопку **ENTER** для удаления выбранного канала. Все последующие номера каналов переместятся вверх.
- 4 Повторяйте действия пунктов 2 и 3 до полного удаления нужных каналов.

Установки пароля/родительской блокировки



Установка

Запрет детям

Эта функция позволяет Вам использовать PIN-код для предотвращения случайного изменения некоторых настроек.

Установить пароль

Введите четырехзначный пароль для использования функции «Запрет детям».

- 1 Введите в качестве PIN-кода четырехзначное число с помощью цифровых кнопок **0-9**.
- 2 Для подтверждения введите то же четырехзначное число, что и в пункте 1.
 - На экране появится сообщение «Пожалуйста, введите новый пароль.».

ПРИМЕЧАНИЕ

- Для просмотра заблокированного канала необходимо ввести PIN-код (См. стр. 32 и 33 относительно блокировки каналов в режиме DTV и ATV). При выборе заблокированного канала появится запрос на ввод PIN-кода. Нажмите кнопку для отображения окна ввода PIN-кода.

Отм PIN-код

Позволяет переустановить PIN-код.

ПРИМЕЧАНИЕ

- В качестве меры предосторожности запишите Ваш PIN-код на последней странице данной инструкции по эксплуатации, вырежьте ее и храните в надежном месте, недоступном для детей.

Оценка родителей

Данная функция позволяет ограничивать доступ к программам DTV. Она предотвращает просмотр детьми сцен насилия или сексуального характера, которые могут быть вредны для них.

ПРИМЕЧАНИЕ

- Категории «Всеобщий просмотр» и «С разрешения родителей» используются только в Франции.
- Обратитесь к стр. 46 для получения информации о категориях.



Опция

Установка заголовка

Эта функция позволяет Вам блокировать кнопки на телевизоре или пульте дистанционного управления для запрета изменения детьми канала или громкости.

Опция

ВЫКЛ: Снять блокировку кнопок.

Блокировка управления ДП: Блокировка всех кнопок на пульте дистанционного управления.

Блокировка управления кнопками: Блокировка кнопок на телевизоре за исключением выключателя питания.

ПРИМЕЧАНИЕ

- Вы не можете одновременно установить обе опции «Блокировка управления ДП» и «Блокировка управления кнопками».

Отмена блокировки

Нажмите кнопку **HOME MENU** на телевизоре и установите опцию в положение «ВЫКЛ» для отмены функции «Блокировка управления ДП». Нажмите кнопку

на пульте дистанционного управления и установите опцию в положение «ВЫКЛ» для отмены функции «Блокировка управления кнопками».

- Для получения более подробной информации по работе с меню обратитесь к стр. 29 при помощи кнопки на телевизоре.

Установки языка (язык, субтитры, мультиплексный режим звука)



Установка

Язык

Вы можете выбрать язык экранной индикации в меню «Установка». Выберите один из 22 языков (Чешский, датский, голландский, английский, эстонский, финский, французский, немецкий, греческий, венгерский, итальянский, латвийский, литовский, норвежский, польский, португальский, русский, словацкий, словенский, испанский, шведский, турецкий).



Цифровая установка

Субтитры

Установка отображения до двух избранных языков субтитров (включая субтитры для людей с нарушениями слуха) в случае, если субтитры доступны.

Выбираемые опции

- 1-ый язык ● 2-ой язык
- Для польз.с нарушениями слуха

Переключение языков субтитров

При каждом нажатии кнопки на пульте дистанционного управления субтитры будут изменяться.

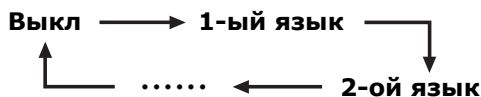

Установить опцию «Для польз.с нарушениями слуха» в положение «да»

Субтитры для зрителей с нарушениями слуха имеют приоритет над каждой из установок языка субтитров (Например: «1-ый язык», «2-ой язык» и т.п.).

ПРИМЕР

1-ый язык → 1-ый язык
(Для польз.с нарушениями слуха)

ПРИМЕЧАНИЕ

- Если программа не содержит информации о субтитрах, они не будут отображаться.



Опция

Язык цифр. аудио

Установка до трех избранных языков мультиплексного звука в случае, если эти языки звука доступны.

Переключение языков мультиплексного звука

Во время каждого нажатия кнопки **I-II** на пульте дистанционного управления, язык звука будет изменяться.

Полезные функции просмотра

Выбор размера изображения

Автоматически выбор размера изображения WSS (автоматическое переключение на широкоформатный режим)



Установка

WSS

Функция «WSS» позволяет телевизору выполнять автоматическое переключение между разными размерами изображения.

ПРИМЕЧАНИЕ

- Если подходящий размер изображения не устанавливается, попробуйте выбрать **SCREEN SIZE (РАЗМЕР ЭКРАНА)**. Если транслируемый сигнал не содержит информации «WSS», эта функция не будет работать даже в случае, если она включена.

Ручной выбор размера изображения WSS (автоматическое переключение на широкоформатный режим)



Установка

Режим 4:3

Функция «WSS» обеспечивает автоматическое переключение в режим 4:3, что позволяет Вам выбирать режимы «4:3» и «ШИРОКИЙ».

Опция

4:3: Обычный диапазон, поддерживающий формат изображения 4:3 или 16:9.

ШИРОКИЙ: Широкоформатное изображение без боковых полос.

Экран 4:3 сигнала WSS

Режим 4:3 «4:3»



Режим 4:3 «ШИРОКИЙ»



Выбор размера изображения вручную

Вы можете выбрать формат изображения. Выбор доступных форматов изображения зависит от типа принимаемого сигнала.

Опция (для сигнала SD [Стандартной четкости])

4:3: Сохраняет исходный формат изображения в полноэкранном режиме.

КИНОЭКРАН 14:9: Для изображений формата letterbox 14:9. Тонкие полосы появляются с каждой стороны, а также на некоторых программах можно видеть полосы вверх и вниз.

ШИРОКИЙ: В этом режиме изображение растягивается таким образом, чтобы покрыть весь экран.

ПОЛНЫЙ: Для сжатых изображений формата 16:9.

МАСШТАБИРОВАНИЕ: Для изображений формата letterbox 16:9. В некоторых программах в верхней и нижней частях экрана могут появиться полосы.

КИНОЭКРАН: Для изображений формата letterbox 14:9. В некоторых программах в верхней и нижней частях экрана могут появиться полосы.

Опции (для сигнала HD [Высокой четкости])

ПОЛНЫЙ: Показ с увеличенным растром изображения. Обрезаны все края экрана.

Уменьшение растра: Показ с уменьшенным растром изображения только в случае приема сигнала 720p. Показ изображения высокой четкости с оптимальной регулировкой. В некоторых программах изображение по краям экрана может быть искажено.

Поточечно: Показ изображения с тем же количеством пикселей на экране только в случае приема сигналов 1080i/1080p.

ПРИМЕЧАНИЕ

- Некоторые опции не отображаются в зависимости от типа принимаемого сигнала.

- 1 Нажмите кнопку **SCREEN SIZE**.
 - Появится меню **SCREEN SIZE (РАЗМЕР ЭКРАНА)**.
 - В этом меню перечислены опции **SCREEN SIZE (РАЗМЕР ЭКРАНА)**, которые можно выбрать для текущего типа принимаемого видеосигнала.
- 2 Нажмите кнопку **SCREEN SIZE** или **↑/↓** во время отображения на экране меню **SCREEN SIZE (РАЗМЕР ЭКРАНА)**.
 - При переключении опций каждая из них будет немедленно отображаться на экране. При этом нет необходимости нажимать кнопку **ENTER**.

Обычно, если параметр «WSS» установлен в положение «ВКЛ» в меню «Установка», оптимальная установка параметра **SCREEN SIZE (РАЗМЕР ЭКРАНА)** выбирается автоматически для каждого сигнала вещания, видеомаягнитофона или DVD-плеера/ рекордера.

ПРИМЕЧАНИЕ

- Даже если Вы выберете желаемую установку **SCREEN SIZE (РАЗМЕР ЭКРАНА)** вручную, телевизор может автоматически переключиться на оптимальную установку **SCREEN SIZE (РАЗМЕР ЭКРАНА)** в зависимости от принимаемого сигнала, когда опция «WSS» установлена в положение «ВКЛ».

Выбор вручную размера записываемого изображения



Цифровая установка

Размер запис.изображения

Вы можете воспользоваться этим меню для установки перед записью соответствующего формата изображения для просмотра телевизионной программы в формате 16:9 на телевизоре формата 4:3.

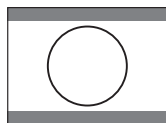
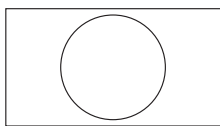

Установка опции
«Формат 4:3 ТВ»

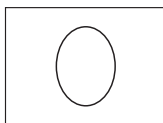

Установка опции
«Формат 16:9 ТВ»

ПРИМЕЧАНИЕ

- Эта функция должна быть установлена перед началом записи.

Автоматический выбор размера изображения HDMI



Установка

Автопросм. HDMI сигнала

Эта функция позволяет автоматически устанавливать соответствующий формат изображения во время просмотра сигнала HDMI с помощью гнезд INPUT4, 5 и 6.

Другие установки изображения и звука

Регулировка положения изображения



Установка

Положение

Эта функция служит для настройки расположения изображения по горизонтали и вертикали.

Опция

По гориз.: Центрирует изображение, перемещая его влево или вправо.

По верт.: Центрирует изображение, перемещая его вверх или вниз.

ПРИМЕЧАНИЕ

- Регулировки сохраняются отдельно для каждого источника входного сигнала.
- В зависимости от типа входного сигнала или установки **SCREEN SIZE** (РАЗМЕР ЭКРАНА), установка положения может быть недоступной.

Уменьшение помех на экране



Опция

DNR

Функция «DNR» (Digital Noise Reduction = Цифровое уменьшение шумов) позволяет получить более чистое изображение («ВЫКЛ», «Высокий», «Низкий»).

Автоматическая регулировка громкости



Опция

Автонастр.громкости

Различные источники звука очень часто имеют разный уровень громкости, например, программа и реклама во время ее перерывов. Функция автонастройки громкости уменьшает эту проблему путем компенсации уровней.

Выделение диалога



Опция

Чистый голос

Эта функция усиливает речь по сравнению с фоновыми шумами для повышения разборчивости. Ее не рекомендуется использовать для музыкальных источников.

Вывод только звука



Опция

Только звук

При прослушивании музыки по музыкальному каналу Вы можете выключить телевизор и наслаждаться только звуком.

Опция

Выкл: Воспроизводится как изображение на экране, так и звук.

Вкл: Воспроизводится звук без изображения на экране.

Установки индикации

Индикация канала

Вы можете вывести информацию о канале, нажав кнопку **(i+)** на пульте дистанционного управления.

Режим DTV	Режим ATV
DTV BBC2 001	ATV BBC1 01
Аудио (ENG) : СТЕРЕО Видео : 1080i Субтитры : ENG 1/3 Новая информация	PAL I NICAM СТЕРЕО Субтитры : Телетекст Выкл Новая информация

* Четырехзначные числа (например, 0001) отображаются после выбора в установке страны одной из пяти Северных стран.

Индикация времени в информации о канале

Вы можете отображать информацию о времени, включенную в трансляцию DTV и телетекста.

ПРИМЕЧАНИЕ

- Пропустите пункт 1 в случае приема сигналов DTV.

- 1 Выберите телевизионный канал (Информация о времени будет принята автоматически).
- 2 Нажмите кнопку **(i+)**. На экране телевизора появится индикация канала.
- 3 Нажмите кнопку **(i+)** еще раз в течение нескольких секунд, на протяжении которых на экране отображается индикация канала. Эта информация появится на несколько секунд в нижнем правом углу экрана.
- 4 Даже в случае переключения телевизионного канала Вы все равно сможете просматривать информацию о времени, выполняя действия пунктов 2 и 3, приведенных выше.

ПРИМЕЧАНИЕ

- В случае успешного приема информация о времени будет появляться в верхнем правом углу экрана при нажатии кнопки **(i+)**.

Индикация времени и заголовка



Опция

Индикация времени

Индикация времени

Эта функция позволяет отображать время часов в нижнем правом углу экрана.

Опция

- Вкл:** Индикация времени часов.
- Вкл (каждые полчаса):** Индикация времени часов с 30-ти минутными интервалами.
- Выкл:** Скрытие времени часов.

Формат времени

Вы можете выбрать формат времени (формат «24ч» или «AM/PM») для времени часов.



Опция

Время воспроизведения игры

Эта функция позволяет показывать время, прошедшее с момента установки опции **AV SELECTION (Выбор AV)** в положение «ИГРА».

Опция

- Вкл:** В случае подключения к телевизору игровой консоли прошедшее время будет отображаться в нижнем левом углу экрана через 30-минутные интервалы после установки опции **AV SELECTION (Выбор AV)** в положение «ИГРА».
- Выкл:** Скрытие времени.



Опция

Индикация названия программы

Эта функция позволяет отображать информацию о программе, такую как заголовок и эфирное время во время настройки канала.

ПРИМЕЧАНИЕ

- Данная функция доступна только в случае выбора режима DTV.

Другие полезные функции

Установка в случае использования внешних устройств

Установки источника входного сигнала



Опция

Выбор ввода

Для установки типа сигнала внешнего оборудования.

Опция

INPUT1: Y/C, CVBS, RGB
INPUT2: Y/C, CVBS, RGB
INPUT3: Авто, S-Video, VIDEO

ПРИМЕЧАНИЕ





- Если (цветное) изображение не отображается, попробуйте изменить тип входного сигнала на другой.
- Для получения информации о типе сигнала обратитесь к инструкции по эксплуатации внешнего оборудования.
- Если тип сигнала установлен в положение «Авто», входное гнездо, к которому подключен кабель, будет выбрано автоматически.



Установка

Маркировка входного сигнала

Вы можете присвоить метку каждому источнику входного сигнала с описанием пользователя.

- 1 Нажмите кнопку **INPUT1–8** на пульте дистанционного управления или кнопку  на телевизоре для выбора нужного источника входного сигнала.
- 2 Перейдите к пункту «HOME MENU» > «Установка» > «Маркировка входного сигнала».
- 3 Воспользуйтесь кнопками /// для выбора каждого символа нового названия источника входного сигнала, а затем нажмите кнопку **ENTER**.

DVD											4
A	B	C	D	E	F	G	H	I	J	ОЧИСТИТЬ	
K	L	M	N	O	P	Q	R	S	T	НАЗАД	
U	V	W	X	Y	Z	+	-	.	_		
0	1	2	3	4	5	6	7	8	9	ЗАВЕРШ.	

- 4 Повторяйте операцию до тех пор, пока метка не будет полностью введена.

ПРИМЕЧАНИЕ

- Метка может содержать шесть символов или менее.
- Если Вы хотите установить метку источника входного сигнала длиной менее шести символов, выберите опцию «ЗАВЕРШ.» для установки названия.
- Вы не можете изменять метки, если источником входного сигнала является «ТВ».

Пропуск заданного входного сигнала



Установка

Пропуск вход. сигнала

Эта установка позволяет пропускать входной сигнал SCART, HDMI или RGB при выборе источника входного сигнала.

INPUT1 (SCART)	
INPUT2 (SCART)	
INPUT4 (HDMI)	
INPUT5 (HDMI)	
INPUT6 (HDMI)	
INPUT7 (RGB)	

да нет

Установки цветовой системы



Опция

Цветовая система

Вы можете изменить цветовую систему на одну из совместимых с изображением на экране.

ПРИМЕЧАНИЕ

- Заводской стандартной установкой является опция «Авто».
- Если выбрано значение «Авто», цветовая система для каждого канала настраивается автоматически. Если изображение не отображается должным образом, выберите другую цветовую систему (например, «PAL», «SECAM»).

Дополнительные функции



Установка

Режим ожидания

Вы можете сократить время запуска после включения питания при помощи пульта дистанционного управления.

Опция

Режим 1: Телевизор быстро запускается из режима ожидания. В режиме ожидания потребляемая мощность составляет 30 Вт или более.

Режим 2: В режиме ожидания потребление энергии будет низким.

Подключение ПК

Подключение ПК

Подключение HDMI

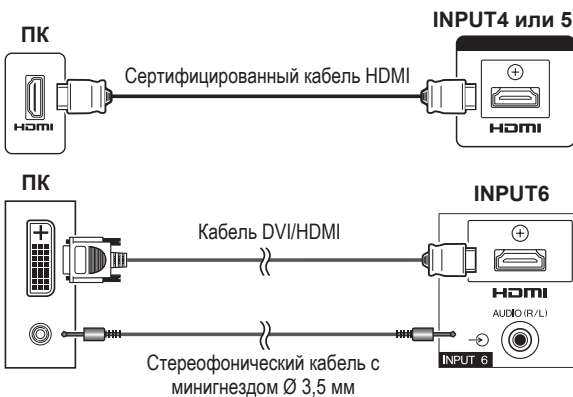

Аналоговое подключение

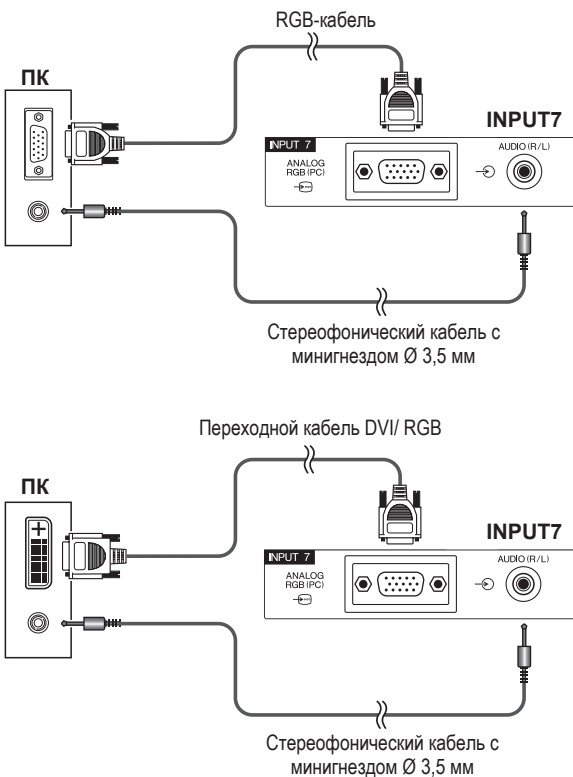

ПРИМЕЧАНИЕ

- Входные разъемы ПК являются DDC1/2B-совместимыми.
- Для получения списка сигналов ПК, совместимых с телевизором, см. стр. 42.
- При использовании некоторых компьютеров Macintosh может понадобиться адаптер для Macintosh.
- При подключении к ПК, тип входного сигнала определяется автоматически, за исключением сигналов 1 024 × 768 и 1 360 × 768. Обратитесь к разделу **Выбор разрешения входного сигнала** на стр. 40.

Отображение на экране изображения с ПК

Выбор формата изображения

Вы можете выбрать формат изображения.

- 1 Нажмите кнопку **SCREEN SIZE**.
 - Появится меню **SCREEN SIZE** (РАЗМЕР ЭКРАНА).
- 2 Воспользуйтесь кнопками **SCREEN SIZE** или **↑/↓** для выбора нужной опции меню.

ПРИМЕЧАНИЕ

- Подключите ПК перед выполнением регулировок.
- Доступные форматы изображения могут изменяться в зависимости от типа входного сигнала.

ПРИМЕР

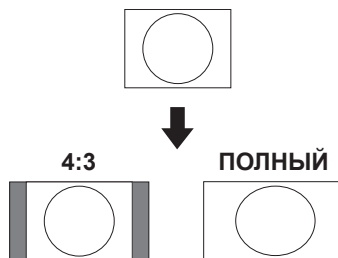

Опция

- ПОЛНЫЙ:** Изображение заполняет весь экран.
- КИНОЭКРАН:** Для изображений формата letterbox 14:9. В некоторых программах в верхней и нижней частях экрана могут появиться полосы.
- 4:3:** Сохраняет исходный формат изображения в полноэкранном режиме.
- Поточечно:** Отображает на экране изображение с тем же количеством пикселей.

ПРИМЕЧАНИЕ

- Обратитесь к стр. 35 для получения информации по AV-сигналам (480i/480p/576i/576p/720p/1080i/1080p). Гнездо ANALOGUE RGB (PC) (INPUT7) несовместимо с сигналами 480i/576i/1080p.

Автоматическая регулировка изображения с ПК

Эта функция позволяет автоматически установить наилучшие возможные параметры экрана в случае соединения аналоговых гнезд телевизора и ПК при помощи продаваемого отдельно переходного кабеля DVI/RGB, и т.п.



Установка

Авто Sync



ПРИМЕЧАНИЕ

- При удачном завершении функция «Авто Sync» появится сообщение «Авто Sync успешно завершена.». Если оно не появится, это означает, что функция «Авто Sync» не выполнена.
- Функция «Авто Sync» может быть не выполнена даже в случае отображения сообщения «Авто Sync успешно завершена.»
- Функция «Авто Sync» может быть не завершена, если изображение ПК имеет низкое разрешение, непрозрачные (черные) края, или было перемещено во время выполнения функции «Авто Sync».
- Не забудьте подключить компьютер к телевизору и включить его перед началом выполнения функции «Авто Sync».
- Функция «Авто Sync» может быть выполнена только в случае приема аналоговых сигналов через гнездо INPUT7.

Регулировка изображения ПК вручную

Как правило, Вы можете легко отрегулировать изображение нужным образом для изменения положения изображения при помощи функции «Авто Sync». Однако, в некоторых случаях для получения наилучшего изображения необходима ручная настройка.



Установка

Точная Sync

- 1 Воспользуйтесь кнопками \uparrow/\downarrow для выбора нужной опции регулировки.
- 2 Воспользуйтесь кнопками \leftarrow/\rightarrow для регулировки опции в нужное положение.

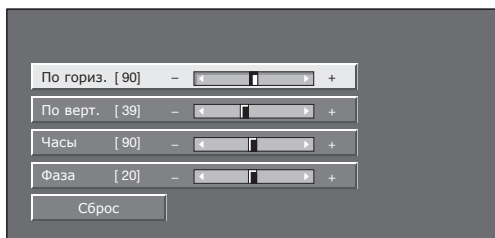

Опция

По гориз.: Центрирует изображение, перемещая его влево или вправо.

По верт.: Центрирует изображение, перемещая его вверх или вниз.

Часы: Регулирует мерцающее изображение с вертикальными полосами.

Фаза: Регулирует изображение, если символы имеют низкую контрастность или если изображение мерцает.

ПРИМЕЧАНИЕ

- Для переустановки всех опций регулировки к предустановленным заводским значениям воспользуйтесь кнопками \uparrow/\downarrow для выбора опции «Сброс», а затем нажмите кнопку **ENTER**.
- Опции «Часы» и «Фаза» в меню «Точная Sync.» могут быть отрегулированы только в случае приема аналоговых сигналов через гнездо INPUT7.

Выбор разрешения входного сигнала

- Для правильного отображения некоторых типов входного сигнала может потребоваться ручная регистрация.
- Пары входных сигналов (разрешений) в приведенном ниже списке неразличимы при приеме. В таких случаях правильный сигнал необходимо устанавливать вручную. После установки один раз он будет отображаться в случае повторного получения такого же сигнала (разрешения).



Установка

Вход. сигнал

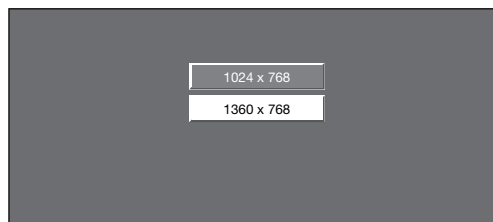

(Пример)

ПРИМЕЧАНИЕ

- Вы сможете выбрать только опцию «Вход. сигнал» в меню «Установка» в случае приема одного из двух входных сигналов, перечисленных выше.

Технические характеристики порта RS-232C

Управление телевизором при помощи ПК

- После установки программы телевизором можно управлять с ПК через гнездо RS-232C. Можно выбирать входной сигнал (ПК/видео), регулировать громкость и выполнять различные другие регулировки и установки, что делает возможным автоматическое запрограммированное воспроизведение.
- Используйте последовательный управляющий кабель RS-232C перекрестного типа (продается отдельно) для этих подключений.

ПРИМЕЧАНИЕ

- Эта процедура должна выполняться человеком, имеющим навыки использования ПК.



Последовательный управляющий кабель RS-232C (перекрестного типа)

Условия передачи данных

Установите параметры передачи данных через гнездо RS-232C на ПК в соответствии с условиями передачи данных телевизора. Телевизор имеет следующие параметры передачи данных:

Скорость передачи:	9 600 бит/с
Формат данных:	8 битов
Бит четности:	Нет
Бит остановки:	1 бит
Управление потоком:	Нет

Процедура передачи данных

Пошлите управляющие команды с ПК через разъем RS-232C.

Телевизор выполнит принятую команду и пошлет ПК ответное сообщение.

Не посылайте несколько команд одновременно. Перед отправкой следующей команды подождите, пока ПК не получит подтверждения о выполнении команды.

Перед началом работы убедитесь в пересылке символа «A» вместе с символом возврата каретки, а также убедитесь, что возвращается значение «ERR».

Формат команды

Восемь кодов формата ASCII + CR

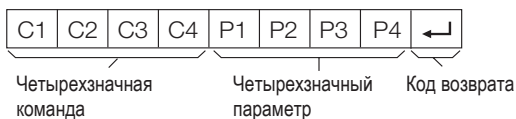

Четырехзначная команда: Команда. Текст, состоящий из четырех символов.

Четырехзначный параметр: Параметр 0–9, пробел, ?

Параметр

Введите значения параметра, начиная слева, и заполните пробелами остальное (Параметр обязательно должен состоять из четырех знаков).

Если введенный параметр выходит за пределы диапазона настройки, вернется значение «ERR» (Обратитесь к разделу «Формат кода ответа»).

0			
---	--	--	--

0	0	0	9
---	---	---	---

-	3	0	
---	---	---	--

1	0	0	
---	---	---	--

0	0	5	5
---	---	---	---

Если для некоторых команд введен знак «?», в ответ будет послано значение, установленное на данный момент.

?			
---	--	--	--

?	?	?	?
---	---	---	---

Формат кода ответа

Обычный ответ

O	K	↵
---	---	---

Код возврата (0DH)

Сообщение об ошибке (ошибка при передаче данных или неправильная команда)

E	R	R	↵
---	---	---	---

Код возврата (0DH)

После пересылки кода возврата (0DH) не забудьте также послать код перехода на новую строку (0AH).

Совместимость с ПК

Разрешение		Частота по горизонтали	Частота по вертикали	Аналоговый (D-Sub)	Цифровой (HDMI)	Стандарт VESA
VGA	640 × 480	31,5 кГц	60 Гц	✓	✓	✓
SVGA	800 × 600	37,9 кГц	60 Гц	✓	✓	✓
XGA	1 024 × 768	48,4 кГц	60 Гц	✓	✓	✓
WXGA	1 360 × 768	47,7 кГц	60 Гц	✓	✓	✓
SXGA	1 280 × 1 024	64,0 кГц	60 Гц	✓	✓	✓
SXGA+	1 400 × 1 050	65,3 кГц	60 Гц		✓	✓

VGA, SVGA, XGA, WXGA, SXGA и SXGA+ являются зарегистрированными торговыми марками International Business Machines Corporation.

ПРИМЕЧАНИЕ





- Данный телевизор имеет ограниченную совместимость с ПК, поэтому надлежащая работа может гарантироваться только при условии, если видеокарта в точности соответствует стандарту VESA 60 Гц. Любые отклонения от этого стандарта приведут к искажениям изображения.

Список команд RS-232C

ОПЦИЯ РЕГУЛИРОВКИ	КОМАНДА	ПАРАМЕТР	СОДЕРЖАНИЕ РЕГУЛИРОВКИ
УСТАНОВКА ПИТАНИЯ	P O W R	0 _ _ _	ПИТАНИЕ ВЫКЛ
ВЫБОР ВВОДА A	I T G D	_ _ _ _	ПЕРЕКЛЮЧЕНИЕ ВХОДНОГО СИГНАЛА (ПЕРЕКЛЮЧЕНИЕ)
	I T V D	_ _ _ _	ТВ (КАНАЛ ФИКСИРОВАН)
	I D T V	_ _ _ _	DTV (КАНАЛ ФИКСИРОВАН)
	I A V D	* _ _ _	INPUT1-8 (1-8)
КАНАЛ	D C C H	* * _ _	ПРЯМОЙ КАНАЛ ТВ (1-99)
	C H U P	_ _ _ _	УВЕЛИЧЕНИЕ НОМЕРА КАНАЛА
	C H D W	_ _ _ _	УМЕНЬШЕНИЕ НОМЕРА КАНАЛА
	D T V D	* * * _	ПРЯМОЙ КАНАЛ DTV (1-999)
	D T U P	_ _ _ _	УВЕЛИЧЕНИЕ НОМЕРА КАНАЛА DTV
	D T D W	_ _ _ _	УМЕНЬШЕНИЕ НОМЕРА КАНАЛА DTV
	ВЫБОР ВВОДА B	I N P 1	0 _ _ _
I N P 1		1 _ _ _	INPUT1 (CVBS)
I N P 1		2 _ _ _	INPUT1 (RGB)
I N P 2		0 _ _ _	INPUT2 (Y/C)
I N P 2		1 _ _ _	INPUT2 (CVBS)
I N P 2		2 _ _ _	INPUT2 (RGB)
I N P 3		0 _ _ _	INPUT3
I N P 3		1 _ _ _	INPUT3 (S-VIDEO)
ВЫБОР AV	I N P 3	2 _ _ _	INPUT3 (VIDEO)
	A V M D	0 _ _ _	ПЕРЕКЛЮЧЕНИЕ
	A V M D	1 _ _ _	СТАНДАРТ
	A V M D	2 _ _ _	КИНОФИЛЬМ
	A V M D	3 _ _ _	ИГРА
	A V M D	4 _ _ _	ПОЛЬЗОВАТЕЛЬ
	A V M D	5 _ _ _	ДИНАМИЧНЫЙ (Фиксирован.)
	A V M D	6 _ _ _	ДИНАМИЧНЫЙ
	A V M D	7 _ _ _	ПК
	A V M D	8 _ _ _	x.v.Colour
	A V M D	? ? ? ?	1-8
ГРОМКОСТЬ	V O L M	* * _ _	ГРОМКОСТЬ (0-60)

ОПЦИЯ РЕГУЛИРОВКИ	КОМАНДА	ПАРАМЕТР	СОДЕРЖАНИЕ РЕГУЛИРОВКИ
ПОЛОЖЕНИЕ	H P O S	* * * _	ПОЛОЖЕНИЕ ПО ГОРИЗОНТАЛИ (AV/ПК)
	V P O S	* * * _	ПОЛОЖЕНИЕ ПО ВЕРТИКАЛИ (AV/ПК)
	C L C K	* * * _	ЧАСЫ (0-180)
	P H S E	* * _ _	ФАЗА (0-40)
	РАЗМЕР ЭКРАНА	W I D E	0 _ _ _
W I D E		1 _ _ _	4:3 (AV)
W I D E		2 _ _ _	КИНОЭКРАН 14:9 (AV)
W I D E		3 _ _ _	ШИРОКИЙ (AV)
W I D E		4 _ _ _	ПОЛНЫЙ (AV)
W I D E		5 _ _ _	МАСШТАБИРОВАНИЕ (AV)
W I D E		6 _ _ _	КИНОЭКРАН (AV)
W I D E		7 _ _ _	4:3 (ПК)
W I D E		8 _ _ _	КИНОЭКРАН (ПК)
W I D E		9 _ _ _	ПОЛНЫЙ (ПК)
W I D E		1 0 _ _	ПОТОЧЕЧНО (AV/ПК)
ПРИГЛУШЕНИЕ ЗВУКА	W I D E	1 1 _ _	УМЕНЬШЕНИЕ РАСТРА (AV)
	M U T E	0 _ _ _	ПЕРЕКЛЮЧЕНИЕ
	M U T E	1 _ _ _	ПРИГЛУШЕНИЕ ЗВУКА ВКЛ
ОКРУЖАЮЩИЙ ЗВУК	M U T E	2 _ _ _	ПРИГЛУШЕНИЕ ЗВУКА ВЫКЛ
	A C S U	0 _ _ _	ОКРУЖАЮЩИЙ ЗВУК (ПЕРЕКЛЮЧЕНИЕ)
	A C S U	1 _ _ _	ОКРУЖАЮЩИЙ ЗВУК ВКЛ
ИЗМЕНЕНИЕ ЗВУКА	A C S U	2 _ _ _	ОКРУЖАЮЩИЙ ЗВУК ВЫКЛ
	A C H A	_ _ _ _	ПЕРЕКЛЮЧЕНИЕ
	ТАЙМЕР ОТКЛЮЧЕНИЯ	O F T M	0 _ _ _
ТАЙМЕР ОТКЛЮЧЕНИЯ	O F T M	1 _ _ _	ТАЙМЕР ОТКЛЮЧЕНИЯ 30 МИН
	O F T M	2 _ _ _	ТАЙМЕР ОТКЛЮЧЕНИЯ 1 ЧАС
	O F T M	3 _ _ _	ТАЙМЕР ОТКЛЮЧЕНИЯ 1 ЧАС 30 МИН
	O F T M	4 _ _ _	ТАЙМЕР ОТКЛЮЧЕНИЯ 2 ЧАСА
	O F T M	5 _ _ _	ТАЙМЕР ОТКЛЮЧЕНИЯ 2 ЧАСА 30 МИН
	ТЕКСТ	T E X T	0 _ _ _
T E X T		1 _ _ _	ТЕКСТ ВКЛ (ПЕРЕКЛЮЧЕНИЕ)
D C P G		* * * _	ПРЯМОЙ ПЕРЕХОД К СТРАНИЦЕ (100-899)

Поиск и устранение неисправностей

Проблема	Возможное решение
<ul style="list-style-type: none"> Не включается питание. 	<ul style="list-style-type: none"> Проверьте, нажали ли Вы кнопку  (TV) на пульте дистанционного управления. Если индикатор на телевизоре высвечивается красным цветом, нажмите кнопку  (TV). Не отсоединился ли шнур питания переменного тока? Проверьте, нажата ли кнопка  на телевизоре.
<ul style="list-style-type: none"> Телевизор не реагирует на нажатия кнопок. 	<ul style="list-style-type: none"> Внешние помехи, такие как удар молнии, статическое электричество, и т.п. могут привести к нарушению нормальной работы аппарата. В этом случае попробуйте воспользоваться телевизором после выключения и включения питания или отсоедините шнур питания переменного тока от сетевой розетки и подключите его снова через одну или две минуты.
<ul style="list-style-type: none"> Пульт дистанционного управления не работает. 	<ul style="list-style-type: none"> Установлены ли батарейки с соблюдением полярности (+, -, —)? Батарейки разрядились? (Замените батарейки новыми). Возможно, Вы используете пульт при ярком или флуоресцентном освещении? Не попадает ли на датчик дистанционного управления свет от лампы дневного света?
<ul style="list-style-type: none"> Изображение обрезано. 	<ul style="list-style-type: none"> Правильно ли установлено положение изображения? Правильно ли настроены параметры изображения (SCREEN SIZE [РАЗМЕР ЭКРАНА]), например, формат экрана? (Стр. 35 и 39)
<ul style="list-style-type: none"> Странный цвет, слишком светлый цвет или слишком темный цвет, или же рассогласование цветов. 	<ul style="list-style-type: none"> Отрегулируйте оттенок изображения. Возможно, помещение слишком ярко освещено? В помещениях со слишком ярким освещением изображение может выглядеть темным. Проверьте правильность настройки «Цветовая система» (Стр. 33 и 38).
<ul style="list-style-type: none"> Питание неожиданно отключается. 	<ul style="list-style-type: none"> Повысилась температура внутри аппарата. Удалите предметы, закрывающие вентиляционные отверстия или выполните чистку. Не установлен ли «Таймер отключения»? Выберите опцию «ВЫКЛ» в меню «Таймер отключения» (Стр. 32). Включена ли функция «Нет сигн. Выкл» или «Экология»?
<ul style="list-style-type: none"> Нет изображения. 	<ul style="list-style-type: none"> Правильно ли выполнены подключения к внешнему оборудованию? (Стр. 21–23) Правильно ли выбран тип входного сигнала после подключения? (Стр. 38) Правильно ли выбран источник входного сигнала? (Стр. 16) Возможно, поступает несовместимый сигнал? (Стр. 42) Правильно ли настроено изображение? (Стр. 30–31) Правильно ли подсоединена антенна? (Стр. 14) Находится ли опция «Только звук» в положении «Вкл»? (Стр. 36)
<ul style="list-style-type: none"> Нет звука. 	<ul style="list-style-type: none"> Не слишком ли низкий уровень громкости? Убедитесь, что наушники не подключены. Проверьте, нажали ли Вы кнопку  на пульте дистанционного управления.
<ul style="list-style-type: none"> Иногда телевизор издает потрескивающий звук. 	<ul style="list-style-type: none"> Это не является неисправностью. Такое случается, когда корпус слегка расширяется и сжимается вследствие температурных изменений. Это не отражается на эксплуатационных качествах телевизора.

Предостережения относительно эксплуатации в условиях высокой и низкой температуры

- Если телевизор используется в помещении (например, в комнате, офисе) с низкой температурой, изображение может оставлять следы или выглядеть слегка замедленным. Это не является неисправностью, и работа телевизора восстановится после того, как температура вернется к нормальной.
- Не оставляйте телевизор в жарком или холодном месте. Также не оставляйте телевизор в месте, подверженном воздействию прямого солнечного света или возле нагревателя, так как это может вызвать повреждение корпуса и привести к неисправностям в работе жидкокристаллического дисплея. Температура хранения: от +5 °C до +35 °C.

Информация о лицензиях на программное обеспечение для данного изделия

Объединение программного обеспечения

Программное обеспечение, входящее в состав данного изделия, состоит из различных программных компонент, авторские права на которые по отдельности принадлежат компании Pioneer или третьей стороне.

Программное обеспечение, разработанное компаниями Pioneer и программное обеспечение с открытым кодом

Авторские права на программные компоненты и различные сопутствующие документы, входящие в состав данного изделия, которые были разработаны и написаны компанией Pioneer, принадлежат компании Pioneer и защищены Законом об авторском праве, международными соглашениями и другими соответствующими законами. В данном изделии также используется свободно распространяемое программное обеспечение и программные компоненты, авторские права на которые принадлежат третьей стороне. Сюда входит программное обеспечение, на которое распространяется действие лицензий GNU General Public License (далее GPL), GNU Lesser General Public License (далее LGPL) или другого лицензионного соглашения.

Получение кода источника

Некоторые из открытых источников лицензиаров программного обеспечения требуют, чтобы дистрибьютор предоставил код источника с выполнимыми компонентами программного обеспечения. GPL и LGPL включают одинаковые требования. Для информации по получению кода источника для открытия источника программного обеспечения и получения GPL, LGPL и другой информации лицензионного договора, свяжитесь с вашим местным Сервисным центром Pioneer.

Мы не имеем возможности отвечать на любые вопросы относительно исходного кода для программного обеспечения с открытым кодом. Исходный код для программных компонент, авторские права на которые принадлежат компании Pioneer, не распространяется.

Подтверждения

В состав данного изделия входят следующие программные компоненты с открытым кодом:

- linux kernel • modutils • glibc • zlib • libpng

Обновление Вашего телевизора через DVB-T

Следите за тем, чтобы версия программного обеспечения Вашего телевизора была всегда на уровне современных требований. Время от времени фирма Pioneer выпускает новые версии обновленного базового программного обеспечения для телевизора и программного обеспечения для DVB.

Цифровая установка Установка загрузки

Поиск обновлений*

* Для всех стран, кроме Великобритании и Швеции, для этой функции установлена опция «нет». Телевизор автоматически определяет доступность новой версии программного обеспечения во время нахождения телевизора в режиме ожидания.

Опция

да: Автоматический поиск обновлений нового программного обеспечения доступен, когда телевизор находится в режиме ожидания.

нет: Не выполнять поиск информации для обновления.

сейчас: Немедленно проверить наличие нового программного обеспечения.

Загрузка программного обеспечения

Вы можете выбрать метод обновления.

- 1 В случае обновления программного обеспечения появится сообщение о подтверждении «Обнаружена новая информация для загрузки.»
 - Если телевизор принимает программу обновления, находясь в режиме ожидания, сообщение о подтверждении появится после включения питания.
- 2 Следуйте инструкциям на экране.

Опция

да: Немедленно начать загрузку. Обновление занимает около часа. Во время загрузки Вы не сможете выполнять другие операции.

• Отменить загрузку нажатием кнопки **ENTER** на пульте дистанционного управления, когда индикация «Прервать» отображается на экране во время обновления.

нет: Начать загрузку автоматически через несколько минут после перехода в режим ожидания.

ПРИМЕЧАНИЕ

- Телевизор должен находиться в режиме ожидания для выполнения загрузки. Не выключайте питание с помощью кнопки  на телевизоре.
- Обновление программного обеспечения может занять некоторое время.

Информация Лист сообщения

При обнаружении нового программного обеспечения, Вы можете подтвердить информацию об обновлении и загрузить программное обеспечение из меню «Лист сообщения».

ПРИМЕЧАНИЕ

- После успешной загрузки телевизором нового программного обеспечения будет обновлено сообщение в списке «Лист сообщения» меню «Информация».
- Обновление программного обеспечения не будет выполнено, если во время, указанное для загрузки, не будет в наличии нового программного обеспечения.





Информация Отчет получателя

Отображение отчетов об ошибках и изменениях в установках таймера.

Сброс

Если были выполнены сложные регулировки, после чего установки невозможно вернуть к нормальным значениям, Вы можете вернуть установки к стандартным заводским значениям.

Установка Сброс

- 1 Перейдите к пункту «HOME MENU» > «Установка» > «Сброс».
- 2 Воспользуйтесь кнопками   для выбора опции «да», а затем нажмите кнопку **ENTER**.
 - На экране появится сообщение «Сейчас телевизор автоматически перезапустится. ДА?».
- 3 Воспользуйтесь кнопками   для выбора опции «да», а затем нажмите кнопку **ENTER**.
 - На экране появится и будет мигать сообщение «Выполняется инициализация...».
 - После завершения перезапуска питание будет выключено, а затем снова включено. Экран вернется к своим первоначальным установкам.

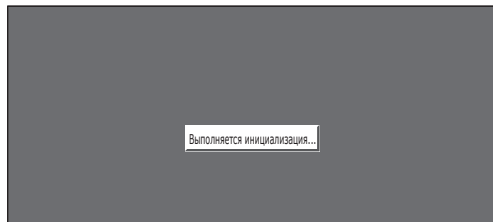



Распознавание

Установка Распознавание

Вы можете проверить идентификатор телевизора на экране, чтобы сообщить его службе поддержки.

ОЧИСТКА PIN-КОДА

- 1 Перейдите к пункту «HOME MENU» > «Установка».
- 2 Воспользуйтесь кнопками   для выбора опции «Автоинсталляция», «Установка программ», «Запрет детям» или «Сброс», а затем нажмите кнопку **ENTER**. Появится окно ввода PIN-кода.

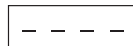

- 3 Нажмите и удерживайте обе кнопки  **+** и **P+** на телевизоре одновременно до тех пор, пока на экране не появится сообщение.

Технические характеристики

Опция		32" Телевизор с плоским экраном, Модель: KRL-32V	37" Телевизор с плоским экраном, Модель: KRL-37V
Панель жидкокристаллического дисплея		32" Advanced Super View & BLACK TFT LCD	37" Advanced Super View & BLACK TFT LCD
Количество пикселей		2 073 600 пикселей (1 920 × 1 080)	
Цветовая система видеосигнала		PAL/SECAM/NTSC 3,58/NTSC 4,43/PAL 60	
ТВ функции	ТВ-Стандарт	Аналоговая	CCIR (B/G, I, D/K, L/L')
		Цифровая	DVB-T (OFDM)
	Принимаемые каналы	VHF/UHF	Каналы E2–E12 (VHF), каналы E21–E69 (UHF), каналы F2–F10, каналы I21–I69, каналы IR A–IR J, (Цифровые: каналы E5–E69)
		CATV	Гипердиапазонные, каналы S1–S41
	Система телевизионной настройки	Автоматическая предварительная установка 999 каналов: страны, не относящиеся к Северным странам/ 9999 каналов: Северные страны (ATV: 99 каналов), автоматическая маркировка, автоматическая сортировка	
Аудио	Аналоговая	NICAM/A2	
	Цифровая	MPEG AUDIO	
Яркость		450 кд/м ²	
Срок службы лампы подсветки		60 000 часов (при установке «Подсветка» в положение по умолчанию)	
Углы обзора		Г: 176°, В: 176°	
Мощность звука		10 Вт × 2	
Громкоговоритель		(100 mm × 40 mm) × 2, Ø 20 mm × 2	
Гнезда	Антенна	UHF/VHF 75 Ω Тип Din (Аналоговый и Цифровой)	
	RS-232C	9-штырьковый штекер D-Sub	
	INPUT1	SCART (Вход AV, вход Y/C, вход RGB, выход ТВ)	
	INPUT2	SCART (Вход AV/выход монитора, вход Y/C, AV Link, вход RGB)	
	INPUT3	S-VIDEO (Вход Y/C), Разъем RCA (Вход AV)	
	INPUT4	HDMI	
	INPUT5	HDMI	
	INPUT6	HDMI, гнездо Ø 3,5 мм	
	INPUT7	15-штырьковый мини D-sub, гнездо Ø 3,5 мм	
	INPUT8	COMPONENT IN: Y/P _B (C _B)/P _R (C _R), штекер RCA (AUDIO R/L)	
	DIGITAL AUDIO OUTPUT	Оптический разъем SPDIF для Цифровой аудиовыход	
	С. I. (Общий интерфейс)	EN50221, R206001	
	OUTPUT	Разъем RCA (AUDIO R/L)	
Наушники	Гнездо Ø 3,5 мм (Аудиовыход)		
Язык экранной индикации		Чешский, датский, голландский, английский, эстонский, финский, французский, немецкий, греческий, венгерский, итальянский, латвийский, литовский, норвежский, польский, португальский, русский, словацкий, словенский, испанский, шведский, турецкий	
Требования к питанию		220–240 В переменного тока, 50 Гц	
Потребляемая мощность		140 Вт (0,4 Вт в режиме ожидания) (Метод IEC62087)	171 Вт (0,4 Вт в режиме ожидания) (Метод IEC62087)
Вес		15,0 кг (Без подставки), 18,0 кг (С подставкой)	18,0 кг (Без подставки), 21,0 кг (С подставкой)
Рабочая температура		0 °C до + 40 °C	

- В связи с постоянным совершенствованием продукции, фирма Pioneer оставляет за собой право внесения изменений в дизайн и технические характеристики без предварительного уведомления. Указанные технические характеристики являются номинальными значениями выпускаемых аппаратов. Характеристики отдельных аппаратов могут несколько отличаться от этих величин.

ПРИМЕЧАНИЕ

- Чертежи в масштабе приведены на внутренней стороне задней крышки.

Таблица возрастных категорий для функции Запрет детям

Возрастная категория, регулируемая пользователем	ВОЗРАСТ														
	4	5	6	7	8	9	10	11	12	13	14	15	16	17	18
Всеобщий просмотр	✓	—	—	—	—	—	—	—	—	—	—	—	—	—	—
С разрешения родителей	✓	✓	✓	✓	✓	—	—	—	—	—	—	—	—	—	—
Взросл	✓	✓	✓	✓	✓	✓	✓	✓	✓	✓	✓	✓	✓	✓	✓

Возрастная категория, регулируемая пользователем	Всеобщий просмотр	С разрешения родителей	Взросл
Всеобщий просмотр	—	—	—
С разрешения родителей	✓	—	—
Взросл	✓	✓	—

