

# Pioneer

## S-51W

POWERED SUBWOOFER  
ENCEINTE ACTIVE D'EXTREMES GRAVES  
AKTIVER SUBWOOFER  
SUBWOOFER, ALTOPARLANTE PER TONI BASSI, ALIMENTATO  
SUBWOOFER MET SPANNINGSCIRCUIT  
ALTAVOCES DE GRAVES SECUNDARIOS ENERGIZADOS  
SUBWOOFER DE POTÊNCIA  
STRÖMFÖRSÖRJD SUBWOOFER  
AKTIV SUBWOOFER  
STRØMFORSYNT SUBWOOFER  
TEHOLLINEN APUBASSO  
АКТИВНЫЙ САБВУФЕР

Discover the benefits of registering your product online at <http://www.pioneer.co.uk>  
(or <http://www.pioneer.eu>).

Découvrez les nombreux avantages offerts en enregistrant votre produit en ligne maintenant sur  
<http://www.pioneer.fr> (ou <http://www.pioneer.eu>).

Bitte nutzen Sie die Möglichkeit zur Registrierung Ihres Produktes unter <http://www.pioneer.de>  
(oder <http://www.pioneer.eu>)

Registra il tuo prodotto su <http://www.pioneer.it> (o <http://www.pioneer.eu>) e scopri subito quali vantaggi  
puoi ottenere!

Ontdek nu de voordelen van online registratie! Registreer uw Pioneer product via  
<http://www.pioneer.nl> - <http://www.pioneer.be> (of [www.pioneer.eu](http://www.pioneer.eu)).

Registre su producto en <http://www.pioneer.es> (o en <http://www.pioneer.eu>)  
Descubra los beneficios de registrarse on-line:

Registe o seu produto em <http://www.pioneer.pt> (ou em <http://www.pioneer.eu>).  
Descubra as vantagens de o fazer agora on-line.

Registrera din produkt på <http://www.pioneer.se> (eller på <http://www.pioneer.eu>).  
Upptäck fördelarna med att göra det on-line nu.

Registrer dit produkt på <http://www.pioneer.dk> (eller <http://www.pioneer.eu>).  
Oplev fordelene ved at gå online nu.

Registrer produktet ditt på <http://www.pioneer.no> (<http://www.pioneer.eu>).  
Oppdag fordelene med dette på nettet i dag.

Rekisteröi tuote sivustossa <http://www.pioneer.fi> (<http://www.pioneer.eu>).  
Tutustu nyt online-rekisteröitymiseen etuihin.

Зарегистрируйте Ваше изделие на <http://www.pioneer-rus.ru> (или <http://www.pioneer.eu>).  
Ознакомьтесь с преимуществами регистрации в Интернет

Operating Instructions / Mode d'emploi / Bedienungsanleitung  
Istruzioni per l'uso / Handleiding / Manual de instrucciones  
Manual de instruções / Bruksanvisning / Brugsanvisning  
Bruksanvisning / Käyttöohjeet / Инструкции по эксплуатации



Thank you for buying this PIONEER product. Please read through these operating instructions so you will know how to operate your model properly. After you have finished reading the instructions, put them away in a safe place for future reference. In some countries or regions, the shape of the power plug and power outlet may sometimes differ from that shown in the explanatory drawings. However, the method of connecting and operating the unit is the same.

## IMPORTANT



The lightning flash with arrowhead symbol, within an equilateral triangle, is intended to alert the user to the presence of uninsulated "dangerous voltage" within the product's enclosure that may be of sufficient magnitude to constitute a risk of electric shock to persons.

### CAUTION

RISK OF ELECTRIC SHOCK  
DO NOT OPEN

**CAUTION:**  
TO PREVENT THE RISK OF ELECTRIC SHOCK, DO NOT REMOVE COVER (OR BACK). NO USER-SERVICEABLE PARTS INSIDE. REFER SERVICING TO QUALIFIED SERVICE PERSONNEL.



The exclamation point within an equilateral triangle is intended to alert the user to the presence of important operating and maintenance (servicing) instructions in the literature accompanying the appliance.

D3-4-2-1-1\_A1\_En

## WARNING

**This equipment is not waterproof. To prevent a fire or shock hazard, do not place any container filled with liquid near this equipment (such as a vase or flower pot) or expose it to dripping, splashing, rain or moisture.**

D3-4-2-1-3\_B\_En

## WARNING

*Before plugging in for the first time, read the following section carefully.*

**The voltage of the available power supply differs according to country or region. Be sure that the power supply voltage of the area where this unit will be used meets the required voltage (e.g., 230 V or 120 V) written on the rear panel.**

D3-4-2-1-4\_A\_En

## WARNING

**To prevent a fire hazard, do not place any naked flame sources (such as a lighted candle) on the equipment.**

D3-4-2-1-7a\_A\_En

## VENTILATION CAUTION

**When installing this unit, make sure to leave space around the unit for ventilation to improve heat radiation (at least 15 cm at top, 15 cm at rear, and 15 cm at each side).**

## WARNING

**Slots and openings in the cabinet are provided for ventilation to ensure reliable operation of the product, and to protect it from overheating. To prevent fire hazard, the openings should never be blocked or covered with items (such as newspapers, table-cloths, curtains) or by operating the equipment on thick carpet or a bed.**

D3-4-2-1-7b\_A\_En

## Operating Environment

Operating environment temperature and humidity:  
+5 °C to +35 °C (+41 °F to +95 °F); less than 85 %RH (cooling vents not blocked)

Do not install this unit in a poorly ventilated area, or in locations exposed to high humidity or direct sunlight (or strong artificial light)

D3-4-2-1-7c\*\_A1\_En

If the AC plug of this unit does not match the AC outlet you want to use, the plug must be removed and appropriate one fitted. Replacement and mounting of an AC plug on the power supply cord of this unit should be performed only by qualified service personnel. If connected to an AC outlet, the cut-off plug can cause severe electrical shock. Make sure it is properly disposed of after removal. The equipment should be disconnected by removing the mains plug from the wall socket when left unused for a long period of time (for example, when on vacation).

D3-4-2-2-1a\_A1\_En

## CAUTION

The POWER switch on this unit will not completely shut off all power from the AC outlet. Since the power cord serves as the main disconnect device for the unit, you will need to unplug it from the AC outlet to shut down all power. Therefore, make sure the unit has been installed so that the power cord can be easily unplugged from the AC outlet in case of an accident. To avoid fire hazard, the power cord should also be unplugged from the AC outlet when left unused for a long period of time (for example, when on vacation).

D3-4-2-2-2a\_A\_En

## POWER-CORD CAUTION

Handle the power cord by the plug. Do not pull out the plug by tugging the cord and never touch the power cord when your hands are wet as this could cause a short circuit or electric shock. Do not place the unit, a piece of furniture, etc., on the power cord, or pinch the cord. Never make a knot in the cord or tie it with other cords. The power cords should be routed such that they are not likely to be stepped on. A damaged power cord can cause a fire or give you an electrical shock. Check the power cord once in a while. When you find it damaged, ask your nearest PIONEER authorized service center or your dealer for a replacement.

5002\*\_En

## WARNING:

**Do not climb or sit on this unit. Be especially careful when children are around. The unit may be damaged, or may fall over causing injury.**



If you want to dispose this product, do not mix it with general household waste. There is a separate collection system for used electronic products in accordance with legislation that requires proper treatment, recovery and recycling.

Private households in the member states of the EU, in Switzerland and Norway may return their used electronic products free of charge to designated collection facilities or to a retailer (if you purchase a similar new one).

For countries not mentioned above, please contact your local authorities for the correct method of disposal.

By doing so you will ensure that your disposed product undergoes the necessary treatment, recovery and recycling and thus prevent potential negative effects on the environment and human health.

K058b\_A1\_En

# CONTENTS

- ACCESSORY ITEMS .....4
- FEATURES .....4
- IN COMBINATION WITH
- SPEAKERS .....4
- INSTALLATION .....4
  - Speaker Installation .....4
  - Installation Precautions .....5
- PANEL FACILITIES .....6
  - FRONT PANEL .....6
  - REAR PANEL .....6
- CONNECTIONS .....7
  - LINE LEVEL CONNECTION .....7
- OPERATION .....7
- SPECIFICATIONS .....7
- TROUBLESHOOTING .....8

## ACCESSORY ITEMS

- RCA plug cord x 1
- Warranty card
- Operating instructions (this document)

## FEATURES

- Deep bass sound
- Phase Control engineering
- Simply and clean design

## IN COMBINATION WITH SPEAKERS

The frequency characteristics of the S-51W combined with small-size speakers are shown below. As shown in these figures, the low frequency range is improved.

- These special characteristics are obtained in an echoless chamber. The effect of an additional S-51W in an ordinary listening room is better than the chart indicates when positioned adequately.

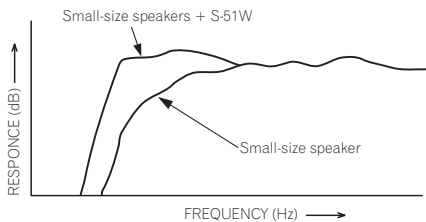

- With playback of Dolby\* Digital, establishment of a special channel for the subwoofer is recommended; and with playback of LFE (Low Frequency Effect: sound effect like the rumbling of the earth, whose purpose is to intensify the force of the video), the S-51W is especially effective.

\* *Manufactured under license from Dolby Laboratories. "Dolby" and the double-D symbol are trademarks of Dolby Laboratories.*

## INSTALLATION

### Speaker Installation

- Subwoofer Installation Criteria

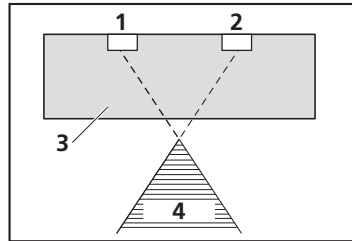

- 1 Left speaker
- 2 Right speaker
- 3 Recommended installation range for the subwoofer
- 4 Listening position

The subwoofer plays back the bass in monaural, making use of the fact that the human ear is not very sensitive to the direction of low-pitched sound. Because of this, the subwoofer can be installed almost anywhere. If it is installed too far away, however, the sound from the other speakers may become unnatural.

- An example of speaker positioning

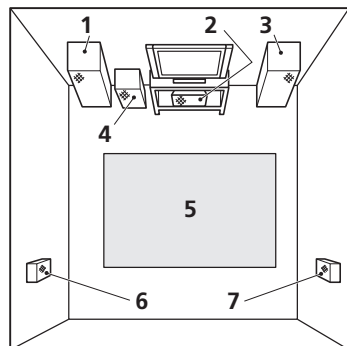

- 1 Front left speaker
- 2 Center speaker
- 3 Front right speaker
- 4 Subwoofer
- 5 Listening area
- 6 Rear left speaker
- 7 Rear right speaker

#### NOTES:

- Position the left and right channel speakers at equal distances from the TV set and approximately 1.8 meters from each other.
- Install the center speaker above or below the TV so that the sound of the center channel is localized at the TV screen.
- The rear (surround) speakers are most effective when installed in parallel locations directly to the side, or slightly behind, the listener, at a level about 1 meter above the listener's ears.

#### CAUTION:

When installing the center speaker on top of the TV, be sure to secure it with tape or some other suitable means.

Otherwise, the speaker may fall from the TV due to external shocks such as earthquakes, and it may lead to endangering those nearby or damaging the speaker.

#### Installation Precautions

- Do not attach the subwoofer to the wall or ceiling. They may fall off and cause injury.
- Install the unit in a well-ventilated location where it will not be exposed to high temperatures and high humidity.
- Do not place the unit near stoves or other heating equipment or at locations exposed to direct sunlight, as these can have an adverse effect on the cabinet and internal components. Also, do not install the unit where there is too much dust or high humidity, as these can cause malfunctioning or breakdowns. (Avoid cooking tables and other locations where the unit would be exposed to heat, steam and soot.)
- Do not place heavy or large objects on top of the speaker. Doing so could provoke the speaker to fall, causing damages or bodily injury. If speakers fall from their installation locations, they may suffer irreparable cracks in their finish.

- Keep the unit away from devices such as cassette decks which are sensitive to magnetic fields.

The subwoofer is not magnetically shielded and so should not be placed near a CRT-based TV or color monitor. Magnetic storage media (such as floppy discs and tape or video cassettes) should also not be kept close to the subwoofer.

- Do not place the speaker on an unstable surface, as doing so may cause the speaker to fall and cause damage or bodily injury.
- Do not place cups, glasses, or other containers with fluids on top of the units, since the units may be damaged if the liquid spills.
- The installation location selected should have a sturdy floor surface. Mounting the speaker on a long-pile carpet should be avoided, since the carpet may touch the driver's diaphragm, causing distorted sound.
- Please install this unit away from the antenna cable of the tuner, as noise can be caused with installation close to the antenna cable. In such a case, use this unit at a position away from the antenna and the antenna cable, or when playback of extra bass is not required, switch off the power for this unit.

#### MAINTENANCE OF EXTERNAL SURFACES:

- Clean the surface by wiping with a soft, dry cloth.
- When the surfaces are very dirty, wipe with a soft cloth dipped in some neutral cleanser diluted five or six times with water, and wrung out well, and then wipe again with a dry cloth. Do not use furniture wax or cleaners.
- Never use thinners, benzene, insecticide sprays and other chemicals on or near this unit, since these will corrode the surfaces.

## PANEL FACILITIES

### FRONT PANEL

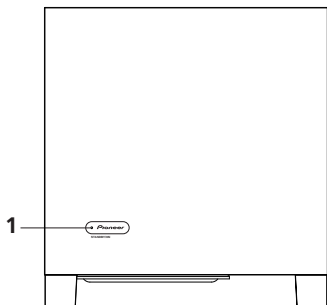

### REAR PANEL

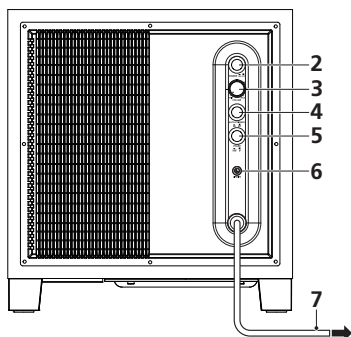

#### 1 Power Indicator (STANDBY/ON)

Lights blue when the power has been switched ON.

#### NOTE:

- The power is still supplied even when the power indicator is off. The power plug (interrupter) must be unplugged in order to completely cut the power supply. When not using this product for long periods of time, such as when traveling, unplug the power cord (interrupter) from the power outlet for safety purposes. Failure to do so could lead to fire.

#### 2 Power switch (POWER)

Switches the subwoofer between ON and OFF.

#### 3 Volume knob (VOLUME)

Sets the subwoofer volume.

- Turn the knob slowly from the MIN position.
- With this unit, the bass level can be independently set, so do not turn up the bass on the AV amplifier.

#### 4 Auto Standby switch (AUTO STANDBY)

Turning the Auto Standby function on or off.

#### NOTE:

- The default setting for Auto Standby switch is ON.

#### Auto standby function

The power is automatically set to the standby mode (off) if there is no input signal for approximately 12 minutes (the power indicator turns red). The power automatically turns on when a signal is input. The auto standby function is deactivated when Auto Standby switch is set to OFF.

#### NOTE:

- There may be cases where a connected component outputs noise or some other non-audio signal which causes this system to automatically power on when in Auto Standby mode. If this happens, switch off the Auto Standby mode and switch the system on/off manually.

#### 5 Phase switch (PHASE)

When set to  $180^\circ$ , the output phase becomes the reverse of the input signal, and when set to  $0^\circ$ , it is in the same phase as the input signal.

- Normally, the switch is set to  $0^\circ$ .  
But when the sound connection between the subwoofer and the left and right speakers sounds unnatural, try switching to  $180^\circ$  and set the switch in the position where the sound is natural.

#### 6 Line Level Input terminal (LINE IN)

Connect to the **SUBWOOFER PREOUT** terminal of an amplifier or receiver, with the specially provided RCA plug cord.

#### 7 AC CORD

Connect the AC cord to a AC socket (in the room).

## CONNECTIONS

Before making or changing any connections, switch off the power and disconnect both this unit and the amplifier/receiver from the AC outlet.

### LINE LEVEL CONNECTION

Rear Panel      Supplied RCA plug cord

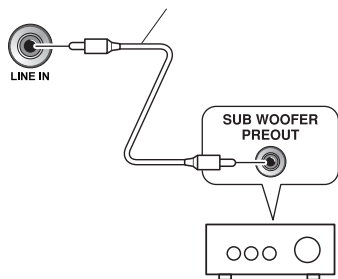

Connect the set's **LINE IN** terminal to the amplifier or receiver's **SUBWOOFER PREOUT** terminal using the included RCA pin cord.

#### NOTE:

- When connected to the **PREOUT** terminal for surround center channel on the amplifier or receiver, the bass is heard only on the center channel, so it will be insufficient.

## OPERATION

For details regarding operating part functions, refer to *PANEL FACILITIES* on page 6.

### 1. Turn the POWER switch (2) ON.

- If the unit's power cord is connected to a switched AC outlet on the amplifier or receiver and the switch is left ON, the unit can be turned ON/OFF together with the amplifier or receiver.
- If the unit cannot be connected to the amplifier or receiver, turn the power to the amplifier or receiver ON before turning the power to the unit ON. When turning the power OFF, turn the power to the unit OFF before turning the power to the amplifier or receiver OFF.

### 2. Operate the amplifier or receiver and adjust the volume of the other speakers.

### 3. Adjust the volume of the bass with the VOLUME knob (3).

- When necessary, operate the **PHASE** switch (5) and then adjust with the **VOLUME** knob (3).

### 4. Turn the POWER switch (2) OFF.

- The power indicator disappears.

## SPECIFICATIONS

|   |                                      |
|---|--------------------------------------|
| Cabinet .....                                       | Bass-reflex, floor type              |
| Speaker .....                                       | 20 cm cone type                      |
| Power Amplifier Continuous Power Output (RMS) ..... | 150 W/6 $\Omega$ (100 Hz)            |
| Input (sensitivity at 100 Hz)                       |                                      |
| LINE LEVEL (RCA jack).....                          | 190 mV                               |
| Outline Dimension                                   |                                      |
| .....   | 360 mm (W) x 382 mm (H) x 360 mm (D) |
| Weight (without package) .....                      | 13.5 kg                              |
| Power Requirements                                  |                                      |
| .....   | 220 V to 240 V~, 50 Hz/60 Hz         |
| Power Consumption .....                             | 130 W                                |
| Power consumption in standby .....                  | 0.45 W less                          |

Specifications and design subject to possible modification without notice, due to improvements.

Published by Pioneer Corporation.  
Copyright © 2009 Pioneer Corporation.  
All rights reserved.

## TROUBLESHOOTING

Incorrect operations are often mistaken for trouble and malfunctions. If you think that there is something wrong with this component, check the points below. Sometimes the trouble may lie in another component. Investigate the other components and electrical appliances being used. If the trouble cannot be rectified even after exercising the checks listed below, ask your nearest PIONEER authorized service center or your dealer to carry out repair work.

| SYMPTOM  | CAUSE   | REMEDY  |
|--|---|---|
| 1 No power is being supplied (Indicator does not light up when power switch is turned on.) | <ul style="list-style-type: none"> <li>Power supply plug is not correctly inserted.</li> </ul>  | <ul style="list-style-type: none"> <li>Insert plug securely.</li> </ul>   |
| 2 No sound (Indicator is lit.)   | <ul style="list-style-type: none"> <li>Connection of accessory RCA plug cord is wrong or disconnected.</li> <li><b>VOLUME</b> knob is set to <b>MIN.</b></li> </ul> | <ul style="list-style-type: none"> <li>Check again and connect correctly.</li> <li>Turn clockwise slowly.</li> </ul>  |
| 3 Sound is distorted.  | <ul style="list-style-type: none"> <li>Level is too high.</li> <li>Input level is too high.</li> </ul>  | <ul style="list-style-type: none"> <li>Turn the <b>VOLUME</b> knob counter-clockwise to lower the level.</li> <li>Turn the amplifier's output level (volume, bass control, bass boost) counter-clockwise to lower the level.</li> </ul> |
| 4 Howling noise occurs.  | <ul style="list-style-type: none"> <li>No power supplied to the amplifier.</li> <li>Subwoofer level is set too high.</li> </ul>                                     | <ul style="list-style-type: none"> <li>Connect an amplifier and supply power.</li> <li>Place the subwoofer a good distance from speakers. Turn the <b>VOLUME</b> knob counter-clockwise to lower the volume.</li> </ul>                 |
| 5 Much noise when listening to AM or FM broadcasts.  | <ul style="list-style-type: none"> <li>The AM loop antenna or the FM indoor antenna is close to this unit.</li> </ul>   | <ul style="list-style-type: none"> <li>Increase the distance between the AM or FM antenna (for indoor use) and this unit.</li> </ul>  |
| 6 Sound is broken.   | <ul style="list-style-type: none"> <li>Auto standby function is on.</li> </ul>  | <ul style="list-style-type: none"> <li>Turn the auto standby function off.</li> </ul>   |
| 7 Power indicator is lit red.  | <ul style="list-style-type: none"> <li>Auto Standby function is on.</li> </ul>  | <ul style="list-style-type: none"> <li>Turn the auto standby function off.</li> </ul>   |



Nous vous remercions pour cet achat d'un produit PIONEER. Nous vous demandons de lire soigneusement ce mode d'emploi; vous serez ainsi à même de faire correctement fonctionner l'appareil. Après avoir bien lu le mode d'emploi, le ranger dans un endroit sûr pour pouvoir s'y référer ultérieurement. Dans certains pays ou certaines régions, la forme de la fiche d'alimentation et de la prise d'alimentation peut différer de celle qui figure sur les schémas, mais les branchements et le fonctionnement de l'appareil restent les mêmes.

## IMPORTANT



Ce symbole de l'éclair, placé dans un triangle équilatéral, a pour but d'attirer l'attention de l'utilisateur sur la présence, à l'intérieur du coffret de l'appareil, de "tensions dangereuses" non isolées d'une grandeur suffisante pour représenter un risque d'électrocution pour les êtres humains.

### ATTENTION

**DANGER D'ÉLECTROCUTION  
NE PAS OUVRIR**

**ATTENTION :**  
POUR ÉVITER TOUT RISQUE D'ÉLECTROCUTION, NE PAS ENLEVER LE COUVERCLE (NI LE PANNEAU ARRIÈRE). AUCUNE PIÈCE RÉPARABLE PAR L'UTILISATEUR NE SE TROUVE À L'INTÉRIEUR. CONFIER TOUT ENTRETIEN À UN PERSONNEL QUALIFIÉ UNIQUEMENT.



Ce point d'exclamation, placé dans un triangle équilatéral, a pour but d'attirer l'attention de l'utilisateur sur la présence, dans les documents qui accompagnent l'appareil, d'explications importantes du point de vue de l'exploitation ou de l'entretien.

D3-4-2-1-1\_A1\_Fr

## AVERTISSEMENT

**Cet appareil n'est pas étanche. Pour éviter les risques d'incendie et de décharge électrique, ne placez près de lui un récipient rempli d'eau, tel qu'un vase ou un pot de fleurs, et ne l'exposez pas à des gouttes d'eau, des éclaboussures, de la pluie ou de l'humidité.**

D3-4-2-1-3\_A\_Fr

## AVERTISSEMENT

*Avant de brancher l'appareil pour la première, lisez attentivement la section suivante.*

**La tension de l'alimentation électrique disponible varie selon le pays ou la région. Assurez-vous que la tension du secteur de la région où l'appareil sera utilisé correspond à la tension requise (par ex. 230 V ou 120 V), indiquée sur le panneau arrière.**

D3-4-2-1-4\_A\_Fr

## AVERTISSEMENT

**Pour éviter les risques d'incendie, ne placez aucune flamme nue (telle qu'une bougie allumée) sur l'appareil.**

D3-4-2-1-7a\_A\_Fr

## PRÉCAUTION DE VENTILATION

**Lors de l'installation de l'appareil, veillez à laisser un espace suffisant autour de ses parois de manière à améliorer la dissipation de chaleur (au moins 15 cm sur le dessus, 15 cm à l'arrière et 15 cm de chaque côté).**

## AVERTISSEMENT

**Les fentes et ouvertures du coffret sont prévues pour la ventilation, pour assurer un fonctionnement stable de l'appareil et pour éviter sa surchauffe.**

**Pour éviter les risques d'incendie, ne bouchez jamais les ouvertures et ne les recouvrez pas d'objets, tels que journaux, nappes ou rideaux, et n'utilisez pas l'appareil posé sur un tapis épais ou un lit.**

D3-4-2-1-7b\_A\_Fr

## Milieu de fonctionnement

Température et humidité du milieu de fonctionnement : De +5 °C à +35 °C (de +41 °F à +95 °F) ; Humidité relative inférieure à 85 % (orifices de ventilation non obstrués)

N'installez pas l'appareil dans un endroit mal ventilé ou un lieu soumis à une forte humidité ou en plein soleil (ou à une forte lumière artificielle).

D3-4-2-1-7c\*\_A1\_Fr

Si la fiche d'alimentation secteur de cet appareil ne convient pas à la prise secteur à utiliser, la fiche doit être remplacée par une appropriée. Ce remplacement et la fixation d'une fiche secteur sur le cordon d'alimentation de cet appareil doivent être effectués par un personnel de service qualifié. En cas de branchement sur une prise secteur, la fiche de coupure peut provoquer une sérieuse décharge électrique. Assurez-vous qu'elle est éliminée correctement après sa dépose. L'appareil doit être déconnecté en débranchant sa fiche secteur au niveau de la prise murale si vous prévoyez une période prolongée de non utilisation (par exemple avant un départ en vacances).

D3-4-2-2-1a\_A1\_Fr

## ATTENTION

L'interrupteur POWER de cet appareil ne coupe pas complètement celui-ci de sa prise secteur. Comme le cordon d'alimentation fait office de dispositif de déconnexion du secteur, il devra être débranché au niveau de la prise secteur pour que l'appareil soit complètement hors tension. Par conséquent, veillez à installer l'appareil de telle manière que son cordon d'alimentation puisse être facilement débranché de la prise secteur en cas d'accident. Pour éviter tout risque d'incendie, le cordon d'alimentation sera débranché au niveau de la prise secteur si vous prévoyez une période prolongée de non utilisation (par exemple avant un départ en vacances).

D3-4-2-2-2a\_A\_Fr

## NOTE IMPORTANTE SUR LE CÂBLE D'ALIMENTATION

Tenir le câble d'alimentation par la fiche. Ne pas débrancher la prise en tirant sur le câble et ne pas toucher le câble avec les mains mouillées. Cela risque de provoquer un court-circuit ou un choc électrique. Ne pas poser l'appareil ou un meuble sur le câble. Ne pas pincer le câble. Ne pas faire de noeud avec le câble ou l'attacher à d'autres câbles. Les câbles d'alimentation doivent être posés de façon à ne pas être écrasés. Un câble abîmé peut provoquer un risque d'incendie ou un choc électrique. Vérifier le câble d'alimentation de temps en temps. Contacter le service après-vente PIONEER le plus proche ou le revendeur pour un remplacement.

5002\* \_Fr



Si vous souhaitez vous débarrasser de cet appareil, ne le mettez pas à la poubelle avec vos ordures ménagères. Il existe un système de collecte séparé pour les appareils électroniques usagés, qui doivent être récupérés, traités et recyclés conformément à la législation.

Les habitants des états membres de l'UE, de Suisse et de Norvège peuvent retourner gratuitement leurs appareils électroniques usagés aux centres de collecte agréés ou à un détaillant (si vous rachetez un appareil similaire neuf).

Dans les pays qui ne sont pas mentionnés ci-dessus, veuillez contacter les autorités locales pour savoir comment vous pouvez vous débarrasser de vos appareils.

Vous garantirez ainsi que les appareils dont vous vous débarrassez sont correctement récupérés, traités et recyclés et préviendrez de cette façon les impacts néfastes possibles sur l'environnement et la santé humaine.

K058b\_A1\_Fr

## SOMMAIRE

|   |   |
|---|---|
| ACCESSOIRES FOURNIS .....                                   | 4 |
| CARACTÉRISTIQUES.....                                       | 4 |
| UTILISATION COMBINÉE AVEC<br>DES ENCEINTES ACOUSTIQUES..... | 4 |
| INSTALLATION .....  | 4 |
| Installation des enceintes .....                            | 4 |
| Précautions d'installation .....                            | 5 |
| ORGANES DES PANNEAUX AVANT ET<br>ARRIÈRE.....               | 6 |
| PANNEAU AVANT.....  | 6 |
| PANNEAU ARRIÈRE.....  | 6 |
| RACCORDEMENTS .....   | 7 |
| RACCORDEMENT DE NIVEAU LIGNE .....                          | 7 |
| FONCTIONNEMENT.....   | 8 |
| FICHE TECHNIQUE.....  | 8 |
| DEPANNAGE.....  | 9 |

## ACCESSOIRES FOURNIS

- Câble à prise RCA x 1
- Carte de garantie
- Mode d'emploi (ce document)

## CARACTÉRISTIQUES

- Sons graves profonds
- Ingénierie à réglage de phase
- Design simple et net

## UTILISATION COMBINÉE AVEC DES ENCEINTES ACOUSTIQUES

Les caractéristiques de fréquence du S-51W, utilisé en combinaison avec des enceintes acoustiques de petite taille, sont indiquées ci-dessous. Comme on peut le voir sur ce graphique, la gamme des basses fréquences est améliorée.

- Ces caractéristiques spéciales sont obtenues dans une chambre sans écho. L'effet produit par l'ajout d'un S-51W dans une salle d'écoute ordinaire est supérieur celui indiqué sur le graphique, à condition que le subwoofer soit correctement placé.

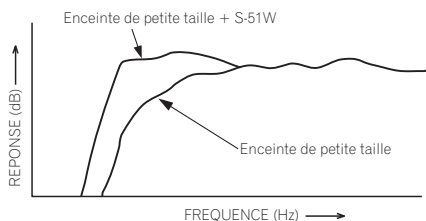

- A la lecture de données Dolby\* Digital, le recours à une voie spéciale pour le subwoofer est recommandé ; à la lecture de données LFE (Effet basse fréquence : un effet sonore, tel qu'un grondement de terre, destiné à intensifier l'impact de la vidéo), le S-51W est particulièrement efficace.

\* *Fabriqué sous licence de Dolby Laboratories. Le terme « Dolby » et le sigle double D sont des marques commerciales de Dolby Laboratories.*

## INSTALLATION

### Installation des enceintes

- Critères d'installation du subwoofer

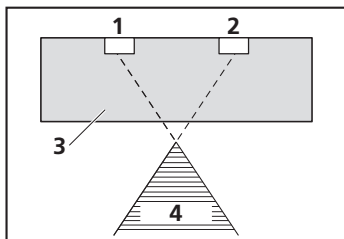

- 1 Enceinte gauche
- 2 Enceinte droite
- 3 Position préconisée pour le subwoofer
- 4 Position d'écoute

Le subwoofer restitue les graves en monophonie, profitant du fait que l'oreille humaine n'est guère sensible pour localiser les sons graves. Pour cette raison, ce subwoofer peut être installé pratiquement n'importe où. Toutefois, s'il est installé trop loin, le son des autres haut-parleurs risque de ne plus être naturel.

## • Emplacement type des enceintes

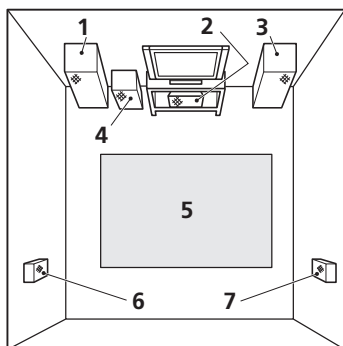

**1 Enceinte avant gauche**

**2 Enceinte centrale**

**3 Enceinte avant droite**

**4 Subwoofer**

**5 Zone d'écoute**

**6 Enceinte arrière gauche**

**7 Enceinte arrière droite**

### REMARQUES :

- Placez l'enceinte droite et l'enceinte gauche à égale distance du récepteur de télévision et à environ 1,8 mètre l'une de l'autre.
- Installez l'enceinte centrale au-dessus ou en dessous du téléviseur, de façon à ce que le son du canal central semble provenir de l'écran du téléviseur.
- Les enceintes arrière (ambiophoniques) donnent les meilleurs résultats lorsqu'elles sont placées de manière symétrique par rapport à la position d'écoute, au même niveau ou légèrement derrière, et à environ 1 mètre au-dessus du niveau des oreilles d'une personne assise.

### ATTENTION :

Si vous installez l'enceinte centrale sur le téléviseur, assurez-vous de l'immobiliser avec un ruban ou par un autre moyen. Sinon, l'enceinte risquerait de tomber du fait de chocs extérieurs à l'appareil, comme lors de séismes ; vous pourriez mettre en danger les personnes à proximité ou l'enceinte pourrait être endommagée.

## Précautions d'installation

- Ne fixez pas le subwoofer sur un mur ou au plafond. Elle pourrait tomber et causer des blessures.
- Installez le subwoofer dans un endroit bien ventilé où il ne sera pas soumis à une humidité ou à des températures excessives.
- Ne placez pas le subwoofer à proximité d'un radiateur ou d'un autre appareil de chauffage et ne l'exposez pas aux rayons directs du soleil, car cela risquerait d'endommager le coffret ou les composants internes. Ne le placez dans un endroit excessivement poussiéreux ou humide, car ceci pourrait provoquer des anomalies de fonctionnement ou une panne. (Évitez de le placer sur une table de cuisine ou autres emplacements où il serait soumis à la chaleur, à la vapeur ou à la suie.)
- Ne placez pas d'objets pesants ou volumineux sur le dessus des enceintes. Ceci pourrait provoquer leur chute, entraînant des dégâts ou des blessures. Si les enceintes devaient tomber, leur finition pourrait subir des fissures irréparables.
- Ne placez pas le subwoofer à proximité d'un appareil, tel qu'un magnétophone, susceptible d'être affecté par les champs magnétiques.

Comme le subwoofer n'est pas magnétiquement blindé, on ne le placera pas près d'un téléviseur ou d'un moniteur couleur à écran cathodique. On n'entreposera pas des supports d'enregistrement magnétique (tels que disquettes et cassettes vidéo) près du subwoofer.

- Ne placez pas l'enceinte sur une surface instable, car elle pourrait tomber et provoquer des dégâts ou des blessures.
- Ne posez pas de tasses, verres ou autres récipients contenant un liquide sur le dessus des appareils, car ceux-ci pourraient être endommagés si du liquide devait s'y infiltrer.
- L'emplacement d'installation choisi doit être la surface d'un plancher solide. Évitez de poser l'enceinte sur un tapis à longs poils, car ils pourraient toucher le diaphragme et provoquer une distorsion des sons.

- Prière d'installer cette unité à l'écart du câble d'antenne du tuner, car des parasites peuvent être provoqués par une installation proche du câble d'antenne. Dans ce cas, utilisez cette unité à une position écartée de l'antenne et du câble d'antenne, ou si la reproduction de basses supplémentaires n'est pas nécessaire, coupez l'alimentation de cette unité.

#### ENTRETIEN DES SURFACES EXTERNES

- Nettoyez les surfaces avec un linge doux et sec.
- Si les surfaces sont très sales, utilisez un linge doux et un produit détergent neutre dilué dans cinq ou six volumes d'eau. Tordez bien le linge avant de nettoyer les surfaces. Essuyez-les ensuite avec un linge sec. N'utilisez jamais de produits de nettoyage ou de la cire pour meubles.
- N'utilisez jamais de diluant, benzine, bombe insecticide et autres produits chimiques à proximité de cette enceinte, car ces produits détérioreraient le fini de sa surface.

## ORGANES DES PANNEAUX AVANT ET ARRIÈRE

### PANNEAU AVANT

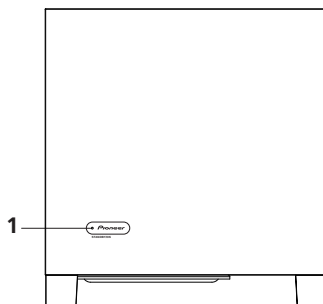

### PANNEAU ARRIÈRE

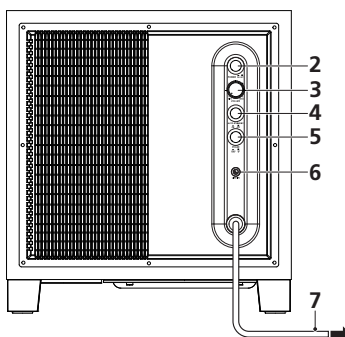

#### 1 Témoin d'alimentation (STANDBY/ON)

S'allume en bleu quand l'appareil est sous tension (ON).

#### REMARQUE :

- Le courant continue d'être fourni même quand le témoin d'alimentation est éteint. La prise de courant (interrupteur) doit être débranché pour que l'alimentation électrique soit complètement coupée. Si vous prévoyez une longue période d'inutilisation de l'appareil, comme dans le cas d'un voyage, débranchez la prise de courant (interrupteur) au niveau de la prise secteur par souci de sécurité. Vous éviterez ainsi un risque d'incendie.

#### 2 Interrupteur d'alimentation (POWER)

Il commande la mise sous/hors tension (ON/OFF) du subwoofer.

### 3 Bouton de volume (VOLUME)

Permet d'ajuster le volume du subwoofer.

- Tournez lentement le bouton à partir de la position MIN.
- Avec cet appareil, le niveau des basses peut être réglé indépendamment et il n'est donc pas nécessaire d'élever le niveau des basses sur l'amplificateur AV.

### 4 Interrupteur d'attente automatique (AUTO STANDBY)

Il commande la mise en/hors service (ON/OFF) de la fonction Attente automatique.

#### REMARQUE :

- Par défaut, l'Interrupteur d'attente automatique est en service (ON).

#### Fonction Attente automatique

L'alimentation est automatiquement réglée au mode Attente (désactivé) si aucun signal d'entrée n'est présent pendant 12 minutes environ (le témoin d'alimentation passe au rouge). L'alimentation est automatiquement rétablie dès qu'un signal est détecté. La fonction Attente automatique est désactivée quand l'interrupteur Attente automatique est réglé sur OFF (désactivé).

#### REMARQUE :

- Des cas peuvent se présenter où un composant raccordé émet des parasites ou d'autres signaux non-audio qui provoquent une remise sous tension du système alors qu'il est en mode d'attente automatique. Dans ce cas, désactivez (OFF) le mode d'attente automatique et mettez le système manuellement en service ou hors service.

### 5 Commande de phase (PHASE)

Lors d'un réglage sur 180°, la phase de sortie devient l'inverse du signal d'entrée ; lors d'un réglage sur 0°, elle est la même que le signal d'entrée.

- Normalement, la commande est réglée sur 0°.

Cependant, si la connexion entre le subwoofer et les enceintes gauche et droite produit des sons qui ne semblent pas naturels, essayez de passer à 180° et réglez la commande à la position offrant des sons naturels.

### 6 Borne d'entrée du niveau de ligne (LINE IN)

Pour raccorder à la borne **SUBWOOFER PREOUT** d'un amplificateur ou d'un récepteur au moyen du cordon à fiche RCA spécialement fourni.

### 7 Cordon secteur AC IN

Branchez le cordon secteur sur une prise du secteur (dans la pièce).

## RACCORDEMENTS

**Avant d'effectuer ou de changer des raccordements, mettez hors tension et débranchez cet appareil et l'amplificateur ou le récepteur au niveau de la prise secteur.**

### RACCORDEMENT DE NIVEAU LIGNE

Panneau arrière Cordon à fiche RCA fourni

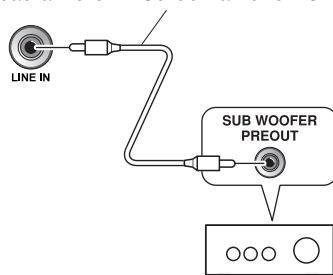

Raccordez la borne **LINE IN** de l'appareil sur la borne **SUBWOOFER PREOUT** de l'amplificateur ou du récepteur au moyen du cordon à broche RCA fourni.

#### REMARQUE :

- En cas d'une connexion sur la borne **PREOUT** pour la voie centrale surround sur l'amplificateur ou le récepteur, les graves ne seront perçus que sur la voie centrale, ce qui laissera à désirer.

## FONCTIONNEMENT

Pour des détails sur les fonctions des commandes, reportez-vous à *ORGANES DES PANNEAUX AVANT ET ARRIÈRE* à la page 6.

### 1. Allumez (ON) l'interrupteur d'alimentation POWER (2).

- Si le cordon d'alimentation est branché sur une prise secteur commutée de l'amplificateur ou du récepteur et que l'interrupteur est laissé activé (ON), cet appareil pourra être mis sous/hors tension en même temps que l'amplificateur ou le récepteur.
- Si cet appareil ne peut pas être connecté à l'amplificateur ou au récepteur, mettez l'amplificateur ou le récepteur sous tension (ON) avant de mettre cet appareil sous tension. Lors de la mise hors tension, mettez cet appareil hors tension (OFF) avant de couper l'alimentation de l'amplificateur ou du récepteur.

### 2. Faites fonctionner l'amplificateur ou le récepteur et ajustez le volume des autres haut-parleurs.

### 3. Ajustez le volume des graves par le bouton VOLUME (3).

- Au besoin, agissez sur la commande **PHASE (5)**, puis ajustez le son par le bouton **VOLUME (3)**.

### 4. Eteignez (OFF) l'interrupteur d'alimentation POWER (2).

- Le témoin d'alimentation disparaît.

## FICHE TECHNIQUE

|  |   |
|--|---|
| Coffret.....                             | Basse reflex, type plancher             |
| Haut-parleur .....                       | Type à cône de 20 cm                    |
| Puissance de sortie continue (RMS) ..... | 150 W/6 $\Omega$ (100 Hz)               |
| Entrée (sensibilité à 100 Hz) .....      | NIVEAU DE LIGNE (Prise RCA)..... 190 mV |
| Dimensions externes .....                | 360 mm (L) x 382 mm (H) x 360 mm (P)    |
| Poids (sans emballage) .....             | 13,5 kg                                 |
| Alimentation électrique .....            | 220 V à 240 V~, 50 Hz/60 Hz             |
| Consommation .....                       | 130 W                                   |
| Consommation en mode Attente .....       | 0,45 W ou moins                         |

Les caractéristiques techniques et le design peuvent être modifiés sans aucun avis en raison d'améliorations éventuelles.

Publication de Pioneer Corporation.

© 2009 Pioneer Corporation.

Tous droits de reproduction et de traduction réservés.

## DEPANNAGE

Il arrive souvent que des anomalies de fonctionnement ou des problèmes apparents soient dus à de simples erreurs de manipulation. Si cette enceinte semble ne pas fonctionner correctement, contrôlez les points suivants. Parfois un autre élément de la chaîne est à l'origine du problème. Examinez les autres composants et les appareils électriques en cours d'utilisation. Si vous ne parvenez pas à porter remède à la difficulté en dépit des vérifications proposées sur la liste ci-dessous, demandez au centre de service agréé PIONEER le plus proche ou à votre revendeur d'effectuer les réparations.

| SYMPTÔME   | CAUSE  | REMÈDE   |
|--|--|--|
| 1 L'enceinte ne se met pas sous tension (le témoin d'alimentation ne s'allume pas lorsque l'interrupteur POWER est enfoncé). | <ul style="list-style-type: none"> <li>Le cordon d'alimentation n'est pas branché correctement.</li> </ul>   | <ul style="list-style-type: none"> <li>Branchez correctement le cordon d'alimentation.</li> </ul>  |
| 2 Pas de son (Le témoin d'alimentation s'allume.)  | <ul style="list-style-type: none"> <li>La connexion du cordon à fiche RCA fourni comme accessoire est erronée ou le cordon est débranché.</li> <li>Le bouton de réglage du volume <b>VOLUME</b> est à la position <b>MIN</b>.</li> </ul> | <ul style="list-style-type: none"> <li>Vérifiez les raccordements et connectez correctement.</li> <li>Tournez lentement ce bouton dans le sens horaire.</li> </ul>   |
| 3 Le son est distordu.   | <ul style="list-style-type: none"> <li>Le niveau est trop élevé.</li> <li>Le niveau d'entrée est trop élevé.</li> </ul>  | <ul style="list-style-type: none"> <li>Tournez le bouton de réglage du volume <b>VOLUME</b> dans le sens antihoraire pour baisser le niveau.</li> <li>Tournez les commandes de réglage du niveau de sortie de l'amplificateur (volume, réglage grave, renforcement des basses) dans le sens antihoraire pour baisser le niveau.</li> </ul> |
| 4 Un hurlement se produit.   | <ul style="list-style-type: none"> <li>L'amplificateur n'est pas sous tension.</li> <li>Le niveau du subwoofer est trop élevé.</li> </ul>  | <ul style="list-style-type: none"> <li>Connectez un amplificateur et mettez-le sous tension.</li> <li>Placez le subwoofer à une bonne distance des autres enceintes. Tournez le bouton de réglage du volume <b>VOLUME</b> dans le sens antihoraire pour réduire le niveau.</li> </ul>  |
| 5 Nombreux parasites lors d'écoute d'émissions AM ou FM.   | <ul style="list-style-type: none"> <li>L'antenne cadre AM ou l'antenne intérieure FM est proche de cet appareil.</li> </ul>  | <ul style="list-style-type: none"> <li>Augmentez la distance entre l'antenne AM ou FM (pour usage intérieur) et cet appareil.</li> </ul>   |
| 6 Le son est interrompu.   | <ul style="list-style-type: none"> <li>La fonction Attente automatique est en service.</li> </ul>  | <ul style="list-style-type: none"> <li>Désactivez la fonction Attente automatique.</li> </ul>  |
| 7 Le témoin d'alimentation est allumé en rouge.  | <ul style="list-style-type: none"> <li>La fonction Attente automatique est en service.</li> </ul>  | <ul style="list-style-type: none"> <li>Désactivez la fonction Attente automatique.</li> </ul>  |

Wir danken Ihnen für den Kauf dieses Pioneer-Produkts. Lesen Sie sich bitte diese Bedienungsanleitung durch. Dann wissen Sie, wie Sie Ihr Gerät richtig bedienen. Bewahren Sie sie an einem sicheren Platz auf, um auch zukünftig nachschlagen zu können. In manchen Ländern oder Verkaufsgebieten weichen die Ausführungen von Netzstecker oder Netzsteckdosen u.U. von den in den Abbildungen gezeigten ab; die Anschluss- und Bedienungsverfahren des Gerätes sind jedoch gleich.

## WICHTIG



Das Blitzsymbol in einem Dreieck weist den Benutzer darauf hin, dass eine Berührungsfahrer mit nicht isolierten Teilen im Geräteinneren, die eine gefährliche Spannung führen, besteht. Die Spannung kann so hoch sein, dass sie die Gefahr eines elektrischen Schlages birgt.

## CAUTION

RISK OF ELECTRIC SHOCK  
DO NOT OPEN



**ACHTUNG:**  
UM SICH NICHT DER GEFAHR EINES ELEKTRISCHEN SCHLAGES AUSZusetzen, DÜRFEN SIE NICHT DEN DECKEL (ODER DIE RÜCKSEITE) ENTFERNEN. IM GERÄTEINNEREN BEFINDEN SICH KEINE VOM BENUTZER REPARIERBAREN TEILE. ÜBERLASSEN SIE REPARATUREN DEM QUALIFIZIERTEN KUNDENDIENST.

Ein Ausrufezeichen in einem Dreieck weist den Benutzer auf wichtige Bedienungs- und Wartungsanweisungen in den Dokumenten hin, die dem Gerät beiliegen.

D3-4-2-1-1\_A1\_De

## WARNUNG

**Dieses Gerät ist nicht wasserdicht. Zur Vermeidung der Gefahr von Brand und Stromschlag keine Behälter mit Flüssigkeiten (z.B. Blumenvasen und -töpfe) in die Nähe des Gerätes bringen und dieses vor Tropfwasser, Spritzwasser, Regen und Nässe schützen.**

D3-4-2-1-3\_A\_Ge

## WARNUNG

*Vor dem erstmaligen Anschluss des Gerätes an das Stromnetz bitte den folgenden Hinweis sorgfältig beachten.*

**Die Netzspannung ist je nach Land verschieden. Vor der Inbetriebnahme des Gerätes sicherstellen, dass die örtliche Netzspannung mit der auf dem Typenschild an der Rückwand des Gerätes angegebenen Nennspannung (z.B. 230 V oder 120 V) übereinstimmt.**

D3-4-2-1-4\_A\_Ge

## WARNUNG

**Keine Quellen offener Flammen (z.B. eine brennende Kerze) auf dieses Gerät stellen.**

D3-4-2-1-7a\_A\_Ge

## VORSICHTSHINWEIS ZUR BELÜFTUNG

**Bei der Aufstellung dieses Gerätes muss für einen ausreichenden Freiraum gesorgt werden, um eine einwandfreie Wärmeabfuhr zu gewährleisten (mindestens 15 cm oberhalb des Gerätes, 15 cm hinter dem Gerät und jeweils 15 cm an der Seite des Gerätes).**

## WARNUNG

**Im Gerätegehäuse sind Ventilationsschlitze und andere Öffnungen vorgesehen, die dazu dienen, eine Überhitzung des Gerätes zu verhindern und einen zuverlässigen Betrieb zu gewährleisten. Um Brandgefahr auszuschließen, dürfen diese Öffnungen auf keinen Fall blockiert oder mit Gegenständen (z.B. Zeitungen, Tischdecken und Gardinen) abgedeckt werden, und das Gerät darf beim Betrieb nicht auf einem dicken Teppich oder Bett aufgestellt sein.**

D3-4-2-1-7b\_A\_Ge

## Betriebsumgebung

Betriebstemperatur und Betriebsluftfeuchtigkeit:  
+5 °C bis +35 °C, 85 % rel. Feuchte max.  
(Ventilationsschlitze nicht blockiert)

Eine Aufstellung dieses Gerät an einem unzureichend belüfteten, sehr feuchten oder heißen Ort ist zu vermeiden, und das Gerät darf weder direkter Sonneneinstrahlung noch starken Kunstlichtquellen ausgesetzt werden.

D3-4-2-1-7c\*\_A1\_De

Falls der Netzstecker des Netzkabels dieses Gerätes nicht in die Zusatzsteckdose einer anderen Komponente passt, muss er gegen einen Netzstecker der geeigneten Ausführung ausgewechselt werden. Ein derartiger Austausch des Netzsteckers muss vom Kundendienstpersonal vorgenommen werden. Wenn der vom Netzkabel abgeschnittene ursprüngliche Netzstecker in eine Netzsteckdose eingesteckt wird, besteht akute Stromschlaggefahr! Daher ist unbedingt dafür zu sorgen, dass der abgeschnittene Netzstecker sofort vorschriftsmäßig entsorgt wird. Vor einem längeren Nichtgebrauch des Gerätes, beispielsweise während des Urlaubs, sollte der Netzstecker aus der Netzsteckdose gezogen werden, um das Gerät vollständig vom Netz zu trennen.

D3-4-2-2-1a\_A1\_De

## ACHTUNG

Der POWER-Schalter dieses Gerätes trennt das Gerät nicht vollständig vom Stromnetz. Um das Gerät vollständig vom Netz zu trennen, muss der Netzstecker aus der Netzsteckdose gezogen werden. Daher sollte das Gerät so aufgestellt werden, dass stets ein unbehinderter Zugang zur Netzsteckdose gewährleistet ist, damit der Netzstecker in einer Notsituation sofort abgezogen werden kann. Um Brandgefahr auszuschließen, sollte der Netzstecker vor einem längeren Nichtgebrauch des Gerätes, beispielsweise während des Urlaubs, grundsätzlich von der Netzsteckdose getrennt werden.

D3-4-2-2-2a\_A\_Ge

**VORSICHT MIT DEM NETZKABEL**

Fassen Sie das Netzkabel immer am Stecker. Ziehen Sie nicht am Kabel selbst, und fassen Sie das Netzkabel niemals mit nassen Händen an, da dies einen Kurzschluss oder elektrischen Schlag verursachen kann. Stellen Sie nicht das Gerät, Möbelstücke o.ä. auf das Netzkabel; sehen Sie auch zu, dass es nicht eingeklemmt wird. Machen Sie niemals einen Knoten in das Netzkabel, und binden Sie es nicht mit anderen Kabeln. Das Netzkabel sollte so gelegt werden, dass niemand darauf tritt. Ein beschädigtes Netzkabel kann einen Brand oder elektrischen Schlag verursachen. Prüfen Sie das Netzkabel von Zeit zu Zeit. Sollte es beschädigt sein, wenden Sie sich an Ihre nächste autorisierte PIONEER-Kundendienststelle oder Ihren Händler, um es zu ersetzen.

5002\*\_Ge



Mischen Sie dieses Produkt, wenn Sie es entsorgen wollen, nicht mit gewöhnlichen Haushaltsabfällen. Es gibt ein getrenntes Sammelsystem für gebrauchte elektronische Produkte, über das die richtige Behandlung, Rückgewinnung und Wiederverwertung gemäß der bestehenden Gesetzgebung gewährleistet wird.

Privathaushalte in den Mitgliedsstaaten der EU, in der Schweiz und in Norwegen können ihre gebrauchten elektronischen Produkte an vorgesehenen Sammeleinrichtungen kostenfrei zurückgeben oder aber an einen Händler zurückgeben (wenn sie ein ähnliches neues Produkt kaufen).

Bitte wenden Sie sich in den Ländern, die oben nicht aufgeführt sind, hinsichtlich der korrekten Verfahrensweise der Entsorgung an die örtliche Kommunalverwaltung.

Auf diese Weise stellen Sie sicher, dass das zu entsorgende Produkt der notwendigen Behandlung, Rückgewinnung und Wiederverwertung unterzogen wird, und so mögliche negative Einflüsse auf die Umwelt und die menschliche Gesundheit vermieden werden.

K058b\_A1\_De

# INHALTSVERZEICHNIS

|   |   |
|---|---|
| MITGELIEFERTES ZUBEHÖR .....                  | 4 |
| MERKMALE .....                                | 4 |
| IN KOMBINATION MIT LAUTSPRECHERN .....        | 4 |
| AUFSTELLUNG .....                             | 4 |
| Aufstellen der Lautsprecher .....             | 4 |
| Vorsichtshinweise zur Aufstellung .....       | 5 |
| BEDIENELEMENTE, ANZEIGEN UND ANSCHLÜSSE ..... | 6 |
| FRONTPLATTE .....                             | 6 |
| RÜCKWAND .....                                | 6 |
| ANSCHLÜSSE .....                              | 7 |
| LINE-PEGEL-ANSCHLUSS .....                    | 7 |
| BEDIENUNG .....                               | 8 |
| TECHNISCHE DATEN .....                        | 8 |
| STÖRUNGSBESEITIGUNG .....                     | 9 |

# MITGELIEFERTES ZUBEHÖR

- Cinchsteckerkabel x 1
- Garantiekarte
- Bedienungsanleitung (vorliegendes Handbuch)

# MERKMALE

- Satter Bassklang
- Phase Control-Konstruktion
- Einfaches, übersichtliches Design

# IN KOMBINATION MIT LAUTSPRECHERN

Nachstehend werden die Frequenzeigenschaften des S-51W in Kombination mit kleinen Lautsprechern dargestellt. Wie aus der Abbildung hervorgeht, wird der tiefe Frequenzbereich verbessert.

- Diese Eigenschaften wurden in einem echofreien Raum erhalten. Die Wirkung eines zusätzlichen S-51W in einem normalen Hörraum ist bei richtiger Anordnung größer als in der Darstellung.

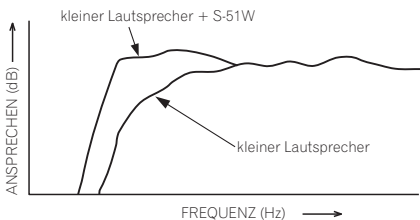

- Für die Wiedergabe von Dolby\* Digital-Material wird empfohlen, einen besonderen Kanal für den Subwoofer vorzusehen; der S-51W ist besonders effektiv für die Wiedergabe von LFE (Low Frequency Effect: Klangeffekte wie ein Rumpeln der Erde, die den Bildeindruck verstärken sollen).

\* *Hergestellt unter Lizenz von Dolby Laboratories. „Dolby“ und das Doppel-D-Symbol sind Warenzeichen von Dolby Laboratories.*

# AUFSTELLUNG

## Aufstellen der Lautsprecher

- **Kriterien für die Anordnung des Subwoofers**

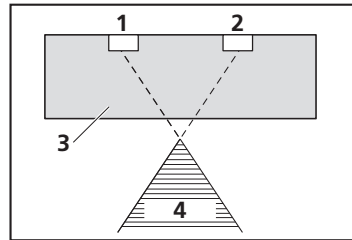

**1 linker Lautsprecher**

**2 rechter Lautsprecher**

**3 empfohlener Aufstellungsbereich für den Subwoofer**

**4 Hörposition**

Da das menschliche Gehör die Richtung, aus der tiefe Töne das Ohr erreichen, nicht genau wahrnehmen kann, werden die Bässe monaural über den Subwoofer wiedergegeben. Dies ermöglicht eine praktisch beliebige Platzierung des Subwoofers. Wird er jedoch in einem zu großen Abstand von der Hörposition aufgestellt, kann dies dazu führen, dass der von den übrigen Lautsprechern abgegebene Klang unnatürlich wirkt.

## • Beispiel der Lautsprecheranordnung

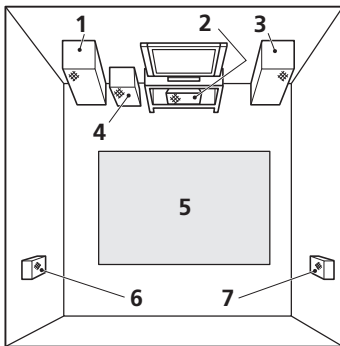

- 1 vorderer linker Lautsprecher
- 2 Mittellautsprecher
- 3 vorderer rechter Lautsprecher
- 4 Subwoofer
- 5 Hörbereich
- 6 hinterer linker Lautsprecher
- 7 hinterer rechter Lautsprecher

### HINWEISE:

- Die Lautsprecher für den linken und rechten Kanal sollten in gleichen Abständen vom Fernsehgerät und in einem Abstand von etwa 1,8 m voneinander aufgestellt werden.
- Stellen Sie den Mittellautsprecher auf oder unter dem Fernseher auf, damit der Ton des Mittenkanals mit dem Fernsehschirm übereinstimmt.
- Die hinteren Lautsprecher (Surroundlautsprecher) wirken am besten, wenn sie direkt an den Seiten des Hörers oder geringfügig nach hinten versetzt angeordnet werden; dabei sollten sie sich um etwa 1 m über dem Ohrenniveau des Hörers befinden.

### ACHTUNG:

Achten Sie darauf, den Mittellautsprecher beim Aufstellen auf dem Fernseher mit einem Klebeband oder auf eine andere geeignete Art und Weise zu sichern.

Anderenfalls kann der Lautsprecher infolge von äußeren Erschütterungen, wie z.B. einem Erdbeben, vom Fernsehgerät herunterfallen, wodurch in der Nähe befindliche Personen verletzt werden könnten oder der Lautsprecher beschädigt werden könnte.

## Vorsichtshinweise zur Aufstellung

- Befestigen Sie den Subwoofer nicht an einer Wand oder an der Decke. Anderenfalls besteht die Gefahr, dass er herunterfällt und Verletzungen verursacht.
- Der Subwoofer muss an einem gut belüfteten Platz aufgestellt werden, wo er keinen hohen Temperaturen oder hoher Luftfeuchtigkeit ausgesetzt ist.
- Der Subwoofer darf nicht in der Nähe einer Heizung oder einer sonstigen Wärmequelle aufgestellt werden, und er muss vor direkter Sonneneinstrahlung geschützt werden, weil sonst das Gehäuse und die internen Bauteile beeinträchtigt werden können. Der Subwoofer darf weiterhin nicht an Orten mit hoher Staubkonzentration oder hoher Luftfeuchtigkeit aufgestellt werden, weil sonst Fehlfunktionen oder Defekte auftreten können. (Küchen und andere Plätze, wo das Gerät Wärme, Wasserdampf oder rußigem Rauch ausgesetzt wäre, müssen vermieden werden.)
- Schwere oder große Gegenstände dürfen nicht auf den Subwoofer gestellt werden. Anderenfalls besteht die Gefahr, dass der Subwoofer umkippt, wodurch Verletzungen und Sachschäden verursacht werden können. Wenn ein Lautsprecher umkippt oder von seinem Aufstellungsort herunterfällt, kann dies nicht behebbare Sprünge in seinem Gehäuse oder Risse in seinem Finish verursachen.
- Der Subwoofer muss von Geräten wie Cassettendecks, die empfindlich gegenüber magnetischen Feldern sind, ferngehalten werden.

Da der Subwoofer nicht magnetisch abgeschirmt ist, sollte er nicht in der Nähe eines Fernsehgerätes oder Farbmonitors mit Kathodenstrahlröhre aufgestellt werden. Magnetische Speichermedien (z. B. Disketten, Tonbänder und Videocassetten) sollten nicht in der Nähe des Subwoofers aufbewahrt werden.

- Stellen Sie den Subwoofer nicht auf einer unstabilen Unterlage auf; anderenfalls besteht die Gefahr, dass der Subwoofer umkippt, wodurch Verletzungen und Sachschäden verursacht werden können.
- Stellen Sie keine Tassen, Gläser oder andere mit Flüssigkeiten gefüllten Behälter auf dem Subwoofer ab, da er durch auslaufende Flüssigkeit beschädigt werden kann.

- Der Fußboden am Aufstellungsort sollte eben und stabil sein. Stellen Sie den Subwoofer möglichst nicht auf einem langfaserigen Teppich auf, da die Fasern die Treibermembran berühren könnten, was zu Klangverzerrungen führen kann.
- Bitte stellen Sie dieses Gerät in ausreichendem Abstand vom Antennenkabel und Tuner auf, da es sonst zu akustischen Störungen kommen kann. Im Fall von Störungen muss das Gerät so weit von der Antenne oder dem Antennenkabel aufgestellt werden, bis keine Interferenzen mehr auftreten. Wenn eine Wiedergabe des Extrabasses nicht erforderlich ist, ist dieses Gerät auszuschalten.

#### REINIGUNG DER AUSSENFLÄCHEN:

- Reinigen Sie die Außenflächen mit einem weichen, trockenen Tuch.
- Bei hartnäckiger Verschmutzung tauchen Sie ein weiches Tuch in eine Lösung aus einem Teil eines neutralen Reinigungsmittels und fünf bis sechs Teilen Wasser und wringen Sie das Tuch gut aus. Wischen Sie anschließend mit einem trockenen Tuch nach. Verwenden Sie keinerlei Möbelwachs oder Möbelpolitur.
- Verwenden Sie auf keinen Fall Farbverdünner, Leichtbenzin, Insektensprays oder andere Chemikalien auf oder in der Nähe des Subwoofers, weil dadurch das Finish beeinträchtigt werden kann.

## BEDIENELEMENTE, ANZEIGEN UND ANSCHLÜSSE

### FRONTPLATTE

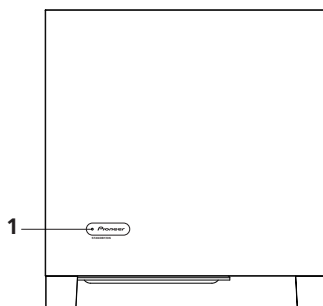

### RÜCKWAND

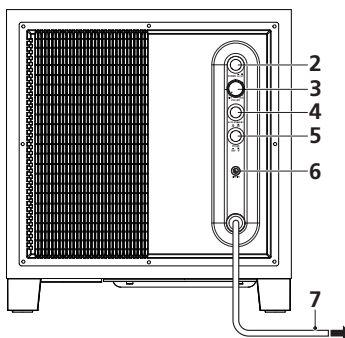

#### 1 Netzanzeige (STANDBY/ON)

Bei eingeschalteter Stromzufuhr leuchtet diese Anzeige blau.

#### HINWEIS:

- Auch wenn diese Anzeige nicht leuchtet, wird das Gerät weiterhin mit Strom versorgt. Um das Gerät vollständig vom Netz zu trennen, muss der Netzstecker (Unterbrecher) von der Netzsteckdose abgezogen werden. Wenn dieses Gerät längere Zeit nicht verwendet werden soll, z. B. wenn Sie in den Urlaub fahren, trennen Sie den Netzstecker (Unterbrecher) von der Netzsteckdose zur Sicherheit. Bei Missachtung dieser Maßregel besteht die Gefahr eines Brandausbruchs.

#### 2 Netzschalter (POWER)

Mit diesem Schalter wird der Subwoofer ein- und ausgeschaltet.

### 3 Lautstärkeregler (VOLUME)

Dient zur Einstellung der Lautstärke des Subwoofers.

- Drehen Sie den Regler langsam aus der Position MIN.
- Da der Pegel der Bässe bei diesem Gerät unabhängig geregelt werden kann, müssen Sie darauf achten, die Lautstärke der Bässe am AV-Verstärker nicht auf einen zu hohen Pegel einzustellen.

### 4 Bereitschaftsautomatik-Schalter (AUTO STANDBY)

Mit diesem Schalter wird die Bereitschaftsautomatik-Funktion ein- und ausgeschaltet.

#### HINWEIS:

- Die Standardeinstellung des Bereitschaftsautomatik-Schalters ist ON (Ein).

### Bereitschaftsautomatik-Funktion

Wenn dem Gerät ca. 12 Minuten lang kein Signal zugeleitet wird, schaltet es automatisch in den Bereitschaftsmodus (Aus-Zustand) um (die Farbe der Netzanzeige wechselt auf Rot). Bei erneuter Zuleitung eines Signals schaltet sich das Gerät automatisch wieder ein. Bei Einstellung des Bereitschaftsautomatik-Schalters auf OFF ist die Bereitschaftsautomatik-Funktion deaktiviert.

#### HINWEIS:

- In bestimmten Fällen kann es vorkommen, dass sich der Subwoofer aus dem Bereitschaftsmodus automatisch einschaltet, wenn ein an den Verstärker angeschlossenes Gerät Rauschen oder ein anderes Nicht-Tonsignal ausgibt. In einem solchen Fall deaktivieren Sie die Bereitschaftsautomatik-Funktion, und schalten Sie den Subwoofer manuell ein und aus.

### 5 Phasenschalter (PHASE)

Bei Einstellung auf 180° wird die Ausgangsphase der Eingangssignalphase gegenüber umgekehrt, bei Einstellung auf 0° ist sie mit dem Eingangssignal phasengleich.

- Dieser Schalter sollte normalerweise auf 0° eingestellt sein. Wenn die klangliche Zugehörigkeit zwischen dem Subwoofer und dem linken und rechten Lautsprecher unnatürlich ist, sollte die Position 180° ausprobiert werden. Wählen Sie dann die Schalterstellung, in der der Klang natürlich klingt.

### 6 Line-Pegel-Eingangsbuchse (LINE IN)

Verbinden Sie diese Buchse über das mitgelieferte Spezial-Cinchsteckerkabel mit der **SUBWOOFER PREOUT**-Buchse des Verstärkers oder Receivers.

### 7 Netzkabel

Schließen Sie den Netzstecker des Netzkabels an eine Netzsteckdose (im Raum) an.

## ANSCHLÜSSE

**Achten Sie unbedingt darauf, die Stromzufuhr auszuschalten und die Netzstecker dieses Gerätes und des Verstärkers/Receivers von der Netzsteckdose zu trennen, bevor irgendwelche Anschlüsse hergestellt oder verändert werden.**

### LINE-PEGEL-ANSCHLUSS

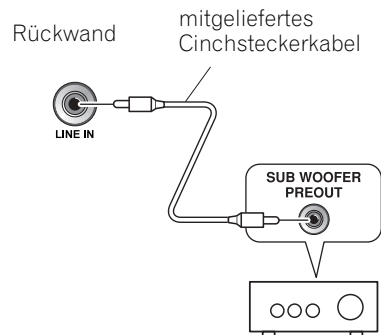

Verbinden Sie die **LINE IN**-Buchse des Subwoofers über das mitgelieferte Cinchsteckerkabel mit der **SUBWOOFER PREOUT**-Buchse des Verstärkers oder Receivers.

#### HINWEIS:

- Bei Anschluss an die **PREOUT**-Buchse für den Surround-Mittenkanal des Verstärkers oder Receivers werden die Bässe lediglich über den Mittenkanal wiedergegeben, so dass sie zu schwach sind.

## BEDIENUNG

Einzelheiten zu den Funktionen der Bedienelemente finden Sie im Abschnitt *BEDIENELEMENTE, ANZEIGEN UND ANSCHLÜSSE* auf Seite 6.

### 1. Schalten Sie den **POWER-Schalter (2)** ein.

- Wenn das Netzkabel des Gerätes an eine Warmgerätesteckdose (SWITCHED) am Verstärker oder Receiver angeschlossen ist und der POWER-Schalter eingeschaltet bleibt, kann der Subwoofer gemeinsam mit dem Verstärker bzw. Receiver ein- und ausgeschaltet werden.
- Wenn das Netzkabel des Subwoofers nicht an den Verstärker oder Receiver angeschlossen werden kann, achten Sie stets darauf, den Verstärker bzw. Receiver vor dem Subwoofer einzuschalten. Schalten Sie den Subwoofer stets aus, bevor Sie den Verstärker oder Receiver ausschalten.

### 2. Bedienen Sie den Verstärker oder Receiver, und stellen Sie die Lautstärke für die übrigen Lautsprecher wunschgemäß ein.

### 3. Stellen Sie den Pegel der Bässe mit dem **VOLUME-Regler (3)** ein.

- Betätigen Sie erforderlichenfalls den **PHASE-Schalter (5)**, und nehmen Sie dann die Einstellung mit dem **VOLUME-Regler (3)** vor.

### 4. Schalten Sie den **POWER-Schalter (2)** aus.

- Die Netzanzeige erlischt.

## TECHNISCHE DATEN

Gehäuse

.....Bassreflex-Ausführung für Bodenaufstellung  
Lautsprecher..... 20-cm-Konusausführung  
Leistungsverstärker Dauerausgangsleistung (eff.)

..... 150 W/6  $\Omega$  (100 Hz)

Eingang (Empfindlichkeit bei 100 Hz)

LINE LEVEL (Cinchbuchse)..... 190 mV

Außenabmessungen

..... 360 mm (B) x 382 mm (H) x 360 mm (T)

Masse (ohne Verpackung) ..... 13,5 kg

Spannungsversorgung

..... 220 V bis 240 V~ Wechselspannung,  
50 Hz/60 Hz

Leistungsaufnahme ..... 130 W

Leistungsaufnahme im Bereitschaftszustand

..... 0,45 W max.

Änderungen der technischen Daten und äußeren Aufmachung im Sinne der ständigen Produktverbesserung bleiben jederzeit vorbehalten.

Veröffentlicht von Pioneer Corporation.

Urheberrechtlich geschützt © 2009 Pioneer Corporation.

Alle Rechte vorbehalten.

# STÖRUNGSBESEITIGUNG

Bedienungsfehler werden oft für Störungen und Fehlfunktionen gehalten. Wenn Sie vermuten, dass das Gerät nicht einwandfrei arbeitet, überprüfen Sie bitte die Hinweise der nachstehenden Tabelle. Die Störungsursache kann auch bei einem anderen Gerät liegen. Bitte überprüfen Sie daher auch die anderen in Betrieb befindlichen Komponenten und Elektrogeräte. Falls sich eine Störung anhand der in der nachstehenden Tabelle aufgeführten Abhilfemaßnahmen nicht beseitigen lässt, wenden Sie sich bitte an eine PIONEER-Kundendienststelle oder Ihren Fachhändler.

| Störung   | Ursache  | Abhilfemaßnahme  |
|---|--|--|
| 1 Es erfolgt keine Spannungsversorgung (beim Einschalten des Netzschalters leuchtet die Netzanzeige nicht auf). | <ul style="list-style-type: none"> <li>Das Netzkabel ist nicht richtig angeschlossen.</li> </ul>   | <ul style="list-style-type: none"> <li>Schließen Sie den Netzstecker fest an die Netzsteckdose an.</li> </ul>  |
| 2 Kein Ton (die Netzanzeige leuchtet).  | <ul style="list-style-type: none"> <li>Das mitgelieferte Cinchsteckerkabel ist falsch oder überhaupt nicht angeschlossen.</li> <li>Der <b>VOLUME</b>-Regler steht auf <b>MIN</b>.</li> </ul> | <ul style="list-style-type: none"> <li>Überprüfen und korrigieren Sie die Anschlüsse.</li> <li>Drehen Sie den Regler langsam im Uhrzeigersinn.</li> </ul>  |
| 3 Der Klang ist verzerrt.   | <ul style="list-style-type: none"> <li>Der Lautstärkepegel ist zu hoch.</li> <li>Der Eingangspegel ist zu hoch.</li> </ul>   | <ul style="list-style-type: none"> <li>Drehen Sie den <b>VOLUME</b>-Regler entgegen dem Uhrzeigersinn, um die Lautstärke zu verringern.</li> <li>Drehen Sie den Ausgangsregler des Verstärkers entgegen dem Uhrzeigersinn (Lautstärke, Tiefen, Bassanhebung), um den Pegel zu verringern.</li> </ul>   |
| 4 Ein Heulton tritt auf.  | <ul style="list-style-type: none"> <li>Der Verstärker ist nicht eingeschaltet.</li> <li>Der Subwoofer-Pegel wurde zu hoch eingestellt.</li> </ul>  | <ul style="list-style-type: none"> <li>Schließen Sie einen Verstärker an, und schalten Sie ihn ein.</li> <li>Stellen Sie den Subwoofer in ausreichendem Abstand von den Lautsprechern auf. Drehen Sie den <b>VOLUME</b>-Regler entgegen dem Uhrzeigersinn, um die Lautstärke zu verringern.</li> </ul> |
| 5 Bei MW- oder UKW-Empfang tritt starkes Rauschen auf.  | <ul style="list-style-type: none"> <li>Die MW-Rahmenantenne bzw. die UKW-Zimmerantenne befindet sich zu nahe an diesem Gerät.</li> </ul>   | <ul style="list-style-type: none"> <li>Erhöhen Sie den Abstand zwischen der MW- oder UKW-Antenne (für Innenraumbenutzung) und diesem Gerät.</li> </ul>   |
| 6 Tonunterbrechungen treten auf.  | <ul style="list-style-type: none"> <li>Die Bereitschaftsautomatikfunktion ist aktiviert.</li> </ul>  | <ul style="list-style-type: none"> <li>Schalten Sie die Bereitschaftsautomatikfunktion aus.</li> </ul>   |
| 7 Die Netzanzeige leuchtet rot.   | <ul style="list-style-type: none"> <li>Die Bereitschaftsautomatikfunktion ist aktiviert.</li> </ul>  | <ul style="list-style-type: none"> <li>Schalten Sie die Bereitschaftsautomatikfunktion aus.</li> </ul>   |

Grazie per aver acquistato questo prodotto Pioneer. Leggere attentamente questo manuale di istruzioni per familiarizzarsi con l'uso dell'apparecchio. Conservare poi il manuale per ogni eventuale futura necessità. I modelli disponibili in alcuni Paesi o regioni possono avere la forma della spina del cavo d'alimentazione e della presa ausiliaria di corrente diversa da quella mostrata nelle illustrazioni, ma il loro modo di collegamento e funzionamento è lo stesso.

## IMPORTANTE



Il simbolo del lampo con terminale a forma di freccia situato all'interno di un triangolo equilatero serve ad avvisare l'utilizzatore della presenza di una "tensione pericolosa" non isolata nella struttura del prodotto che potrebbe essere di un'intensità tale da provocare scosse elettriche all'utilizzatore.

### CAUTION

RISK OF ELECTRIC SHOCK  
DO NOT OPEN



**ATTENZIONE:**  
PER EVITARE IL RISCHIO DI SCOSSE ELETTRICHE, NON RIMUOVERE IL COPERCHIO (O IL RETRO). NON CI SONO PARTI INTERNE LA CUI MANUTENZIONE POSSA ESSERE EFFETTUATA DALL'UTENTE. IN CASO DI NECESSITÀ, RIVOLGERSI ESCLUSIVAMENTE A PERSONALE DI SERVIZIO QUALIFICATO.

Il punto esclamativo in un triangolo equilatero serve ad avvisare l'utilizzatore della presenza di importanti istruzioni di funzionamento e manutenzione riportate nel libretto allegato al prodotto.

D3-4-2-1-1\_A1\_It

### ATTENZIONE

**Questo apparecchio non è impermeabile. Per prevenire pericoli di incendi o folgorazioni, non posizionare nelle vicinanze di questo apparecchio contenitori pieni di liquidi (quali vasi da fiori, o simili), e non esporre l'apparecchio a sgoccioli, schizzi, pioggia o umidità.**

D3-4-2-1-3\_A\_It

### ATTENZIONE

*Prima di collegare per la prima volta l'apparecchio alla sorgente di alimentazione leggere attentamente la sezione che segue.*

**La tensione della sorgente di elettricità differisce da Paese a Paese e da regione a regione. Verificare che la tensione di rete della zona in cui si intende utilizzare l'apparecchio sia quella corretta, come indicato sul pannello posteriore dell'apparecchio stesso (ad es.: 230 V o 120 V).**

D3-4-2-1-4\_A\_It

### ATTENZIONE

**Per evitare il pericolo di incendi, non posizionare sull'apparecchio dispositivi con fiamme vive (ad esempio una candela accesa, o simili).**

D3-4-2-1-7a\_A\_It

### AVVERTENZA PER LA VENTILAZIONE

**Installare l'apparecchio avendo cura di lasciare un certo spazio all'intorno dello stesso per consentire una adeguata circolazione dell'aria e migliorare la dispersione del calore (almeno 15 cm sulla parte superiore, 15 cm sul retro, e 15 cm su ciascuno dei lati).**

### ATTENZIONE

**L'apparecchio è dotato di un certo numero di fessure e di aperture per la ventilazione, allo scopo di garantirne un funzionamento affidabile, e per proteggerlo dal surriscaldamento. Per prevenire possibili pericoli di incendi le aperture non devono mai venire bloccate o coperte con oggetti vari (quali giornali, tovaglie, tende o tendaggi, ecc.), e l'apparecchio non deve essere utilizzato appoggiandolo su tappeti spessi o sul letto.**

D3-4-2-1-7b\_A\_It

### Condizioni ambientali di funzionamento

Gamma ideale della temperatura ed umidità dell'ambiente di funzionamento:  
da +5 °C a +35 °C, umidità relativa inferiore all'85 % (fessure di ventilazione non bloccate)

Non installare l'apparecchio in luoghi poco ventilati, o in luoghi esposti ad alte umidità o alla diretta luce del sole (o a sorgenti di luce artificiale molto forti).

D3-4-2-1-7c\*\_A1\_It

Se la spina del cavo di alimentazione di questo apparecchio non si adatta alla presa di corrente alternata di rete nella quale si intende inserire la spina stessa, questa deve essere sostituita con una adatta allo scopo. La sostituzione della spina del cavo di alimentazione deve essere effettuata solamente da personale di servizio qualificato. Dopo la sostituzione, la vecchia spina, tagliata dal cavo di alimentazione, deve essere adeguatamente eliminata per evitare possibili scosse o folgorazioni dovute all'accidentale inserimento della spina stessa in una presa di corrente sotto tensione.

Se si pensa di non utilizzare l'apparecchio per un relativamente lungo periodo di tempo (ad esempio, durante una vacanza), staccare la spina del cavo di alimentazione dalla presa di corrente alternata di rete.

D3-4-2-2-1a\_A1\_It

## AVVERTENZA

L'interruttore principale (POWER) dell'apparecchio non stacca completamente il flusso di corrente elettrica dalla presa di corrente alternata di rete. Dal momento che il cavo di alimentazione costituisce l'unico dispositivo di distacco dell'apparecchio dalla sorgente di alimentazione, il cavo stesso deve essere staccato dalla presa di corrente alternata di rete per sospendere completamente qualsiasi flusso di corrente. Verificare quindi che l'apparecchio sia stato installato in modo da poter procedere con facilità al distacco del cavo di alimentazione dalla presa di corrente, in caso di necessità. Per prevenire pericoli di incendi, inoltre, il cavo di alimentazione deve essere staccato dalla presa di corrente alternata di rete se si pensa di non utilizzare l'apparecchio per periodi di tempo relativamente lunghi (ad esempio, durante una vacanza).

D3-4-2-2-2a\_A\_It

## AVVERTIMENTO RIGUARDANTE IL FILO DI ALIMENTAZIONE

Prendete sempre il filo di alimentazione per la spina. Non tiratelo mai agendo per il filo stesso e non toccate mai il filo con le mani bagnate, perché questo potrebbe causare cortocircuiti o scosse elettriche. Non collocate l'unità, oppure dei mobili sopra il filo di alimentazione e controllate che lo stesso non sia premuto. Non annodate mai il filo di alimentazione né collegatelo con altri fili. I fili di alimentazione devono essere collocati in tal modo che non saranno calpestati. Un filo di alimentazione danneggiato potrebbe causare incendi o scosse elettriche. Controllate il filo di alimentazione regolarmente. Quando localizzate un eventuale danno, rivolgetevi al più vicino centro assistenza autorizzato della PIONEER oppure al vostro rivenditore per la sostituzione del filo di alimentazione.

5002\*\_It

**AVVERTENZA: Non salire e non sedersi su questo apparecchio. Fare particolarmente attenzione nel caso in cui ci siano dei bambini nelle vicinanze. Salendo, o sedendosi, su questo apparecchio, l'apparecchio può subire danni, o può cadere, con conseguenti possibili lesioni fisiche alle persone circostanti.**



Se si vuole eliminare questo prodotto, non gettarlo insieme ai rifiuti domestici. Esiste un sistema di raccolta differenziata in conformità alle leggi che richiedono appositi trattamenti, recupero e riciclo.

I privati cittadini dei paesi membri dell'UE, di Svizzera e Norvegia, possono restituire senza alcun costo i loro prodotti elettronici usati ad appositi servizi di raccolta o a un rivenditore (se si desidera acquistarne uno simile).

Per i paesi non citati qui sopra, si prega di prendere contatto con le autorità locali per il corretto metodo di smaltimento.

In questo modo, si è sicuri che il proprio prodotto eliminato subirà il trattamento, il recupero e il riciclo necessari per prevenire gli effetti potenzialmente negativi sull'ambiente e sulla vita dell'uomo.

K058b\_A1\_It

## INDICE

|  |   |
|--|---|
| ACCESSORI IN DOTAZIONE .....                           | 4 |
| CARATTERISTICHE.....                                   | 4 |
| USO IN COMBINAZIONE CON<br>ALTRI DIFFUSORI.....        | 4 |
| INSTALLAZIONE .....                                    | 4 |
| Installazione dei diffusori .....                      | 4 |
| Precauzioni per l'installazione .....                  | 5 |
| COMANDI E DISPOSITIVI DEI PANNELLI ...                 | 6 |
| PANNELLO ANTERIORE .....                               | 6 |
| PANNELLO POSTERIORE .....                              | 6 |
| COLLEGAMENTI .....                                     | 7 |
| COLLEGAMENTO A LIVELLO DI LINEA.....                   | 7 |
| FUNZIONAMENTO .....                                    | 8 |
| DATI TECNICI.....                                      | 8 |
| GUIDA PER EVENTUALI PROBLEMI DI<br>FUNZIONAMENTO ..... | 9 |

## ACCESSORI IN DOTAZIONE

- Cavo con spinotti RCA x 1
- Garanzia
- Istruzioni per l'uso (questo documento)

## CARATTERISTICHE

- Suono dei bassi profondi
- Engineering Phase Control
- Design semplice e pulito

## USO IN COMBINAZIONE CON ALTRI DIFFUSORI

Il grafico seguente riporta le caratteristiche di frequenza dell'S-51W in caso di uso in combinazione con diffusori di piccole dimensioni. Come si può osservare dal grafico stesso, la gamma delle basse frequenze risulta assai migliorata.

- I risultati indicati dalle curve sono stati ottenuti in una camera di prova, senza eco. Pertanto gli effetti dell'aggiunta di un subwoofer S-51W in una normale stanza adibita all'ascolto risultano ancora superiori a quanto indicato dal grafico, a condizione che il subwoofer sia posizionato in modo corretto.

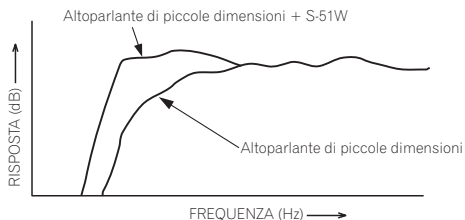

- In caso di riproduzione di programmi del tipo Dolby\* Digital si consiglia di prevedere un canale speciale per il subwoofer. L'S-51W, infatti, risulta molto efficace particolarmente in caso di riproduzione di programmi con LFE (Low Frequency Effect = affetti a bassa frequenza: si tratta di effetti sonori, come il rombo in caso di terremoti, o simili, il cui scopo è quello di intensificare la potenza delle immagini video).

\* Prodotto su licenza dei Dolby Laboratories. "Dolby" e il simbolo della doppia D sono marchi dei Dolby Laboratories.

## INSTALLAZIONE

### Installazione del diffusore

- Criteri di installazione del subwoofer

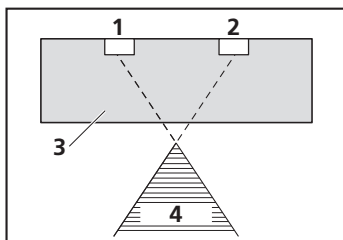

- 1 Diffusore sinistro
- 2 Diffusore destro
- 3 Area consigliata per il posizionamento del subwoofer
- 4 Posizione di ascolto

Il subwoofer riproduce i bassi in mono, basandosi sul fatto che l'orecchio umano non è molto sensibile alla direzione di suoni a bassa frequenza. Per questo motivo il subwoofer può essere installato praticamente ovunque. Tuttavia, nel caso in cui venga installato molto lontano dal complesso, il suono proveniente dagli altri diffusori può risultare innaturale.

## • Esempio di posizionamento dei diffusori

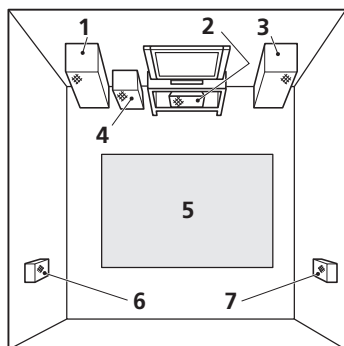

**1** Diffusore anteriore sinistro

**2** Diffusore centrale

**3** Diffusore anteriore destro

**4** Subwoofer

**5** Area di ascolto

**6** Diffusore posteriore sinistro

**7** Diffusore posteriore destro

### NOTE:

- Posizionare i diffusori dei canali destro e sinistro ad eguale distanza dall'apparecchio TV e a circa 1,8 metri uno dall'altro.
- Installare il diffusore centrale sopra o sotto la TV, in modo che il suono del canale centrale risulti provenire dallo schermo della TV.
- I diffusori (surround) posteriori risultano più efficaci se installati parallelamente direttamente di fianco, o leggermente dietro, alla persona che ascolta, e ad un livello di circa 1 metro più alti delle orecchie.

### AVVERTENZA:

In caso di installazione del diffusore centrale sopra il televisore, fissarlo al televisore con del nastro adesivo o con un qualche altro mezzo idoneo.

Se non adeguatamente bloccato, il diffusore potrebbe cadere dal televisore a seguito di urti, vibrazioni, terremoti, o per altre cause, con conseguenti possibili lesioni fisiche alle persone eventualmente presenti nelle vicinanze, o danni al diffusore stesso.

## Precauzioni per l'installazione

- Non sospendere il subwoofer da una parete o dal soffitto. Esso potrebbe altrimenti cadere e causare infortuni.
- Installare l'apparecchio in un luogo ben ventilato, e non esposto a temperature o umidità troppo elevate.
- Non installare l'apparecchio nelle vicinanze di stufe o altri apparecchi di riscaldamento, o in luoghi esposti alla diretta luce del sole. L'installazione in tali posizioni può comportare effetti negativi sui componenti interni e sul mobiletto esterno dell'apparecchio. Inoltre, non installare l'apparecchio in luoghi molto polverosi o molto umidi, per prevenire possibili disfunzioni o guasti. (Evitare pertanto di posizionare l'apparecchio su tavoli di cucina, o in altri luoghi dove potrebbe trovarsi esposto a calore, vapori, o fuliggine.)
- Non posare oggetti pesanti o grandi sul diffusore. Facendolo lo si può far cadere, causando danni e infortuni. Se i diffusori cadono da dove sono installati, possono subire danni strutturali irreparabili.
- Tenere l'apparecchio lontano da apparecchiature sensibili ai campi magnetici, quali, ad esempio, i registratori a cassette.

Il subwoofer non è magneticamente schermato e quindi non dovrebbe venire installato vicino a televisori o monitor a colori a raggi catodici. I dispositivi di memoria di massa magnetici (ad esempio i floppy disc, i nastri e le video cassette) vanno anch'essi tenuti a distanza dal subwoofer.

- Non posare il diffusore su superfici instabili, dato che facendolo il diffusore può cadere e causare danni e infortuni.
- Non posare tazze, bicchieri o altri contenitori con contenuti fluidi sopra le unità, dato che queste possono venire danneggiate se il liquido viene versato.
- La posizione di installazione scelta deve essere solida e piana. Non installare il diffusore su di un tappeto morbido, dato che il tappeto potrebbe toccare il diaframma del driver, distorcendo il suono.

- Si consiglia di installare il diffusore lontano dal cavo dell'antenna del sintonizzatore. L'eccessiva vicinanza ad un cavo di antenna può causare interferenze e disturbi nella ricezione dell'apparecchio che fa uso dell'antenna in questione. Ove tali disturbi si verificano, allontanare questo diffusore dall'antenna, o dal cavo dell'antenna, o, nel caso in cui la riproduzione dei suoni ultra-bassi non sia necessaria, spegnere il diffusore stesso.

#### MANUTENZIONE DELLE SUPERFICI ESTERNE:

- Pulire la superficie passandola con un panno morbido ed asciutto.
- In caso di sporco particolarmente persistente, bagnare un panno in una soluzione di un solvente neutro diluito con cinque o sei parti di acqua, strizzare bene il panno, ed usarlo per strofinare adeguatamente le superfici del mobiletto. Procedere poi ad asciugare le superfici stesse con un altro panno asciutto. Non utilizzare cera per mobili o altri prodotti per pulizia.
- Non usare mai solventi, benzina, insetticidi sotto forma di spray o altri prodotti chimici, sull'apparecchio o nelle sue vicinanze, perché questi prodotti possono corrodere le superfici del mobiletto.

## COMANDI E DISPOSITIVI DEI PANNELLI

### PANNELLO ANTERIORE

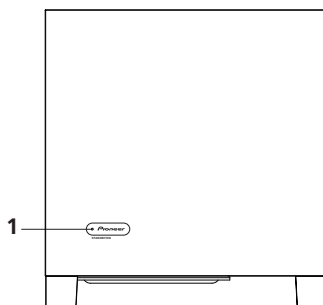

### PANNELLO POSTERIORE

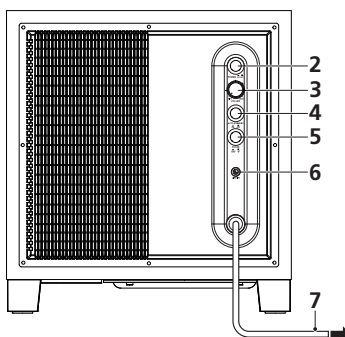

#### 1 Indicatore di alimentazione (STANDBY/ON)

Si illumina di luce blu quando l'apparecchio è acceso.

#### NOTA:

- L'alimentazione continua anche quando l'indicatore di alimentazione è spento. Perché l'alimentazione cessi del tutto, la spina di alimentazione (ruttore) deve venire scollegata. Se si prevede di non dovere usare questo prodotto per molto tempo, ad esempio prima di mettersi in viaggio, scollegare il cavo di alimentazione (ruttore) dalla presa di alimentazione per motivi di sicurezza. Non facendolo si possono causare incendi.

## 2 Interruttore di alimentazione (POWER)

Attiva e disattiva il subwoofer.

## 3 Manopola del volume (VOLUME)

Regola il volume del subwoofer.

- Ruotare lentamente la manopola dalla posizione MIN.
- Con quest'unità, il livello dei bassi può venire regolato indipendentemente e non si devono quindi aumentare i bassi con l'amplificatore AV.

## 4 Interruttore Auto Standby (AUTO STANDBY)

Attivazione e disattivazione della funzione Auto Standby.

### NOTA:

- L'impostazione predefinita dell'interruttore Auto Standby è ON.

### Funzione Auto Standby

L'apparecchio viene portato automaticamente in modalità di standby (off) se nessun segnale in ingresso viene ricevuto per circa 12 minuti (l'indicatore di alimentazione diviene rosso). L'apparecchio si accende automaticamente alla ricezione di segnale. La funzione Auto Standby viene disattivata quando l'interruttore Auto Standby viene portato su OFF.

### NOTA:

- In certi casi un componente esterno può emettere rumore o altro segnale non audio che causa l'accensione automatica del sistema in modalità Auto Standby. Se questo accade, disattivare la modalità Auto Standby e accendere e spegnere il sistema manualmente.

## 5 Interruttore di fase (PHASE)

Sulla posizione 180°, la fase del segnale in uscita si inverte rispetto a quella del segnale in ingresso, mentre sulla posizione 0°, rimane identica alla fase del segnale in ingresso.

- Normalmente il comando di cambio di fase si trova in posizione sollevata, 0°. Tuttavia, se il collegamento audio tra subwoofer e diffusori sinistro e destro non sembra naturale, provare a commutare la posizione su 180°, lasciando poi il comando nella posizione in cui il suono risulta più naturale.

## 6 Terminale di ingresso a livello di linea (LINE IN)

Collegarlo al terminale **SUBWOOFER PREOUT** di un amplificatore o ricevitore con il cavo a spinotto RCA accluso.

## 7 Cavo della corrente alternata

Collegare il cavo della corrente alternata ad una presa (della stanza).

## COLLEGAMENTI

**Prima di effettuare o modificare i collegamenti, spegnere tutti gli apparecchi e staccare sia questo apparecchio sia l'amplificatore o ricevitore dalla presa di corrente alternata di rete.**

### COLLEGAMENTO A LIVELLO DI LINEA

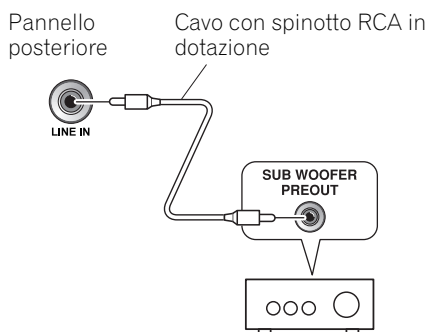

Collegare il terminale **LINE IN** dell'apparecchio al terminale **SUBWOOFER PREOUT** dell'amplificatore o sintoamplificatore usando il cavo con spinotti RCA.

### NOTA:

- Se ci si collega ad un terminale **PREOUT** per il canale surround centrale di un amplificatore o ricevitore, i bassi vengono riprodotti solo dal canale centrale, ed è insufficiente.

## FUNZIONAMENTO

Per dettagli sulle funzioni delle varie parti, vedere la sezione *COMANDI E DISPOSITIVI DEI PANNELLI* a pagina 6.

### 1. Portare l'interruttore POWER (2) su ON.

- Se il cavo di alimentazione di quest'unità viene collegato ad una presa di corrente alternata asservita di un amplificatore o ricevitore e l'interruttore viene lasciato su ON, essa può venire accesa o spenta insieme all'amplificatore o ricevitore.
- Se quest'unità non può venire collegata ad un amplificatore o ricevitore, accendere l'amplificatore o ricevitore prima di accendere quest'unità. Nello spegnere il sistema, spegnere quest'unità prima di spegnere l'amplificatore o ricevitore.

### 2. Agire sull'amplificatore o ricevitore e regolare il volume degli altri diffusori.

### 3. Regolare il volume dei bassi per mezzo della manopola VOLUME (3).

- Se necessario, usare l'interruttore PHASE (5) e quindi regolare il volume con la manopola VOLUME (3).

### 4. Portare l'interruttore POWER (2) su OFF.

- L'indicatore di alimentazione si spegne.

## DATI TECNICI

|  |   |
|--|---|
| Cabinet.....                           | Bass-reflex, da pavimento                   |
| Altoparlante .....                     | A cono da 20 cm                             |
| Uscita di potenza continua (RMS) ..... | 150 W/6 $\Omega$ (100 Hz)                   |
| Ingresso (sensibilità a 100 Hz) .....  | LIVELLO DI LINEA (spinotto RCA)..... 190 mV |
| Dimensioni esterne .....               | 360 mm (L) x 382 mm (A) x 360 mm (P)        |
| Peso (senza imballaggio) .....         | 13,5 kg                                     |
| Alimentazione richiesta .....          | Da 220 V a 240 V~, 50 Hz/60 Hz              |
| Potenza assorbita.....                 | 130 W                                       |
| Consumo in standby.....                | 0,45 W o meno                               |

I dati tecnici e l'aspetto del diffusore possono subire modifiche senza preavviso, a seguito di ulteriori miglioramenti del prodotto.

Publicato da Pioneer Corporation.  
Copyright © 2009 Pioneer Corporation.  
Tutti i diritti riservati.

## GUIDA PER EVENTUALI PROBLEMI DI FUNZIONAMENTO

Spesso un uso non corretto o operazioni errate vengono erroneamente interpretati come guasti o disfunzioni. Se si pensa che si siano verificate delle disfunzioni controllare i punti descritti qui di seguito. Alle volte il problema può risiedere in un altro componente del sistema. Controllare gli altri componenti ed elettrodomestici usati. Se il problema non può venire risolto neppure con i controlli suggeriti di seguito, chiedere al più vicino centro assistenza autorizzato PIONEER o al vostro negoziante di fiducia di eseguire le riparazioni necessarie.

| PROBLEMA   | CAUSA   | RIMEDIO   |
|--|---|---|
| 1 Il diffusore non viene alimentato.<br>(la spia di alimentazione non si accende anche attivando l'apparecchio). | <ul style="list-style-type: none"> <li>La spina del cavo di alimentazione non è stata inserita correttamente.</li> </ul>  | <ul style="list-style-type: none"> <li>Inserire la spina saldamente.</li> </ul>   |
| 2 Nessun suono<br>(a spia accesa).   | <ul style="list-style-type: none"> <li>Cavo con spinotto RCA accessorio collegato scorrettamente o non collegato.</li> <li>La manopola del <b>VOLUME</b> si trova sul minimo (<b>MIN</b>).</li> </ul> | <ul style="list-style-type: none"> <li>Controllare o rifare i collegamenti.</li> <li>Ruotare lentamente in senso orario.</li> </ul>   |
| 3 Il suono è distorto.   | <ul style="list-style-type: none"> <li>Il livello del volume è troppo alto.</li> <li>Il livello di ingresso è troppo alto.</li> </ul>   | <ul style="list-style-type: none"> <li>Ruotare la manopola del <b>VOLUME</b> in senso antiorario per abbassare il livello.</li> <li>Regolare il livello di uscita dell'amplificatore (volume, controllo dei bassi, aumento dei bassi) per abbassare (senso antiorario) il livello.</li> </ul> |
| 4 Si sente un sibilo.  | <ul style="list-style-type: none"> <li>Amplificatore non alimentato.</li> <li>Il livello del subwoofer è troppo alto.</li> </ul>  | <ul style="list-style-type: none"> <li>Collegare un amplificatore ed alimentarlo.</li> <li>Collocare il subwoofer ad una certa distanza dai diffusori. Ruotare in senso antiorario la manopola del <b>VOLUME</b> per abbassare il volume.</li> </ul>  |
| 5 Molti disturbi in caso di ascolto di trasmissioni radio in AM o FM.  | <ul style="list-style-type: none"> <li>L'antenna AM a telaio o l'antenna FM ad uso interno sono molto vicine a questa unità.</li> </ul>   | <ul style="list-style-type: none"> <li>Aumentare la distanza tra le antenne (AM o FM ad uso interno) e questa unità.</li> </ul>   |
| 6 Il suono si interrompe.  | <ul style="list-style-type: none"> <li>La funzione Auto Standby è attivata.</li> </ul>  | <ul style="list-style-type: none"> <li>Disattivare la funzione Auto Standby.</li> </ul>   |
| 7 L'indicatore di alimentazione è rosso.   | <ul style="list-style-type: none"> <li>La funzione Auto Standby è attivata.</li> </ul>  | <ul style="list-style-type: none"> <li>Disattivare la funzione Auto Standby.</li> </ul>   |

Hartelijk dank voor de aanschaf van dit Pioneer produkt. Lees de gebruiksaanwijzing aandachtig door zodat u het apparaat op de juiste wijze bedient. Bewaar de gebruiksaanwijzing voor het geval u deze in de toekomst nogmaals nodig heeft. Het is mogelijk dat in bepaalde landen of gebieden de uitvoering van de netstekker en het stopcontact verschilt van hetgeen in deze gebruiksaanwijzing is afgebeeld. De aansluitmethode en bediening zijn in dergelijke gevallen echter precies hetzelfde.

## BELANGRIJK



De lichtflash met pijlpuntstroom in een gelijkzijdige driehoek is bedoeld om de aandacht van de gebruikers te trekken op een niet geïsoleerde "gevaarlijke spanning" in het toestel, welke voldoende kan zijn om bij aanraking een elektrische shock te veroorzaken.

### CAUTION

RISK OF ELECTRIC SHOCK  
DO NOT OPEN



**WAARSCHUWING:**  
OM HET GEVAAR VOOR EEN ELEKTRISCHE SHOCK TE VOORKOMEN, DEKSEL (OF RUG) NIET VERWIJDEREN. AAN DE BINNENZIJDE BEVINDEN ZICH GEEN ELEMENTEN DIE DOOR DE GEBRUIKER KUNNEN BEDIEND WORDEN. ENKEL DOOR GEKwalificeerd personeel te bediënen.

Het uitroepteken in een gelijkzijdige driehoek is bedoeld om de aandacht van de gebruiker te trekken op de aanwezigheid van belangrijke bedienings- en onderhoudsinstructies in de handleiding bij dit toestel.

D3-4-2-1-1\_A1\_NI

### WAARSCHUWING

**Dit apparaat is niet waterdicht. Om brand of een elektrische schok te voorkomen, mag u geen voorwerp dat vloeistof bevat in de buurt van het apparaat zetten (bijvoorbeeld een bloemenvaas) of het apparaat op andere wijze blootstellen aan waterdruppels, opspattend water, regen of vocht.**

D3-4-2-1-3\_A\_Du

### WAARSCHUWING

*Lees zorgvuldig de volgende informatie voordat u de stekker de eerste maal in het stopcontact steekt.*

**De bedrijfsspanning van het apparaat verschilt afhankelijk van het land waar het apparaat wordt verkocht. Zorg dat de netspanning in het land waar het apparaat wordt gebruikt overeenkomt met de bedrijfsspanning (bijv. 230 V of 120 V) aangegeven op de achterkant van het apparaat.**

D3-4-2-1-4\_A\_Du

### WAARSCHUWING

**Om brand te voorkomen, mag u geen open vuur (zoals een brandende kaars) op de apparatuur zetten.**

D3-4-2-1-7a\_A\_Du

### BELANGRIJKE INFORMATIE BETREFFENDE DE VENTILATIE

Let er bij het installeren van het apparaat op dat er voldoende vrije ruimte rondom het apparaat is om een goede doorstroming van lucht te waarborgen (tenminste 15 cm boven, 15 cm achter en 15 cm aan de zijkanten van het apparaat).

### WAARSCHUWING

De gleuven en openingen in de behuizing van het apparaat zijn aangebracht voor de ventilatie, zodat een betrouwbare werking van het apparaat wordt verkregen en oververhitting wordt voorkomen. Om brand te voorkomen, moet u ervoor zorgen dat deze openingen nooit geblokkeerd worden of dat ze afgedekt worden door voorwerpen (kranten, tafelkleed, gordijn e.d.) of door gebruik van het apparaat op een dik tapijt of een bed.

D3-4-2-1-7b\_A\_Du

### Gebruiksomgeving

Temperatuur en vochtigheidsgraad op de plaats van gebruik:

+5 °C tot +35 °C, minder dan 85 % RH (ventilatieopeningen niet afgedekt)

Zet het apparaat niet op een slecht geventileerde plaats en stel het apparaat ook niet bloot aan hoge vochtigheid of direct zonlicht (of sterke kunstmatige verlichting).

D3-4-2-1-7c\*\_A1\_NI

Als de netstekker van dit apparaat niet geschikt is voor het stopcontact dat u wilt gebruiken, moet u de stekker verwijderen en een geschikte stekker aanbrengen. Laat het vervangen en aanbrengen van een nieuwe netstekker over aan vakkundig onderhoudspersoneel. Als de verwijderde stekker per ongeluk in een stopcontact zou worden gestoken, kan dit resulteren in een ernstige elektrische schok. Zorg er daarom voor dat de oude stekker na het verwijderen op de juiste wijze wordt weggegooid. Haal de stekker van het netsnoer uit het stopcontact wanneer u het apparaat geruime tijd niet denkt te gebruiken (bijv. wanneer u op vakantie gaat).

D3-4-2-2-1a\_A1\_NI

### LET OP

De POWER schakelaar van dit apparaat koppelt het apparaat niet volledig los van het lichtnet. Aangezien er na het uitschakelen van het apparaat nog een kleine hoeveelheid stroom blijft lopen, moet u de stekker uit het stopcontact halen om het apparaat volledig van het lichtnet los te koppelen. Plaats het apparaat zodanig dat de stekker in een normaal geval gemakkelijk uit het stopcontact kan worden gehaald. Om brand te voorkomen, moet u de stekker uit het stopcontact halen wanneer u het apparaat langere tijd niet denkt te gebruiken (bijv. wanneer u op vakantie gaat).

D3-4-2-2-2a\_A\_Du

## WAARSCHUWING NETSNOER

Pak het netsnoer beet bij de stekker. Trek de stekker er niet uit door aan het snoer te trekken en trek nooit aan het netsnoer met natte handen aangezien dit kortsluiting of een elektrische schok tot gevolg kan hebben. Plaats geen toestel, meubelstuk o.i.d. op het netsnoer, en klem het niet vast. Maak er nooit een knoop in en verbind het evenmin met andere snoeren. De netsnoeren dienen zo te worden geleid dat er niet per ongeluk iemand op gaat staan. Een beschadigd netsnoer kan brand of een elektrische schok veroorzaken. Controleer het netsnoer af en toe. Wanneer u de indruk krijgt dat het beschadigd is, dient u bij uw dichtstbijzijnde erkende PIONEER onderhoudscentrum of uw dealer een nieuw snoer te kopen.

5002\* Du

**WAARSCHUWING: Klim niet op dit apparaat en ga er ook niet op zitten. Wees voorzichtig wanneer er kinderen in de buurt zijn. Het apparaat kan beschadigd raken en zou kunnen omvallen.**



Deponeer dit product niet bij het gewone huishoudelijk afval wanneer u het wilt verwijderen. Er bestaat een speciaal wettelijk voorgeschreven verzamelsysteem voor de juiste behandeling, het opnieuw bruikbaar maken en de recycling van gebruikte elektronische producten.

In de lidstaten van de EU, Zwitserland en Noorwegen kunnen particulieren hun gebruikte elektronische producten gratis bij de daarvoor bestemde verzamelplaatsen of een verkooppunt (indien u aldaar een gelijkwaardig nieuw product koopt) inleveren.

Indien u zich in een ander dan bovengenoemd land bevindt kunt u contact opnemen met de plaatselijke overheid voor informatie over de juiste verwijdering van het product.

Zodoende zorgt u ervoor dat het verwijderde product op de juiste wijze wordt behandeld, opnieuw bruikbaar wordt gemaakt, gerecycleerd en het niet schadelijk is voor de gezondheid en het milieu.

K058b\_A1\_NI

## INHOUDSOPGAVE

|                                     |   |
|-------------------------------------|---|
| BIJGELEVERDE ACCESSOIRES .....      | 4 |
| KENMERKEN.....                      | 4 |
| IN COMBINATIE MET                   |   |
| LUIDSPREKERS .....                  | 4 |
| INSTALLATIE.....                    | 4 |
| Installeren van de luidspreker..... | 4 |
| Installatievoorzorgen.....          | 5 |
| FACILITEITEN OP HET PANEEL.....     | 6 |
| VOORPANEEL .....                    | 6 |
| ACHTERPANEEL.....                   | 6 |
| AANSLUITEN .....                    | 7 |
| LIJNNIVEAU-AANSLUITING .....        | 7 |
| BEDIENING.....                      | 8 |
| TECHNISCHE GEGEVENS.....            | 8 |
| OPLOSSEN VAN PROBLEMEN.....         | 9 |

## BIJGELEVERDE ACCESSOIRES

- RCA tulpstekkersnoer x 1
- Garantiebewijs
- Handleiding (dit boekje)

## KENMERKEN

- Weergave van de diepe bassen
- Voorzien van fasecontrole-technieken
- Eenvoudig en strak ontwerp

## IN COMBINATIE MET LUIDSPREKERS

Hieronder worden de frequentiekaracteristieken van de S-51W in combinatie met luidsprekers van klein formaat getoond. Zoals u in de afbeelding ziet wordt het lage frequentiebereik aanzienlijk verbeterd.

- Deze speciale karakteristieken worden in een "echolozie" kamer verkregen. Het effect van een extra S-51W in een normale kamer is zelfs nog sterker dan in de tabel aangegeven indien u het systeem op de juiste wijze heeft opgesteld.

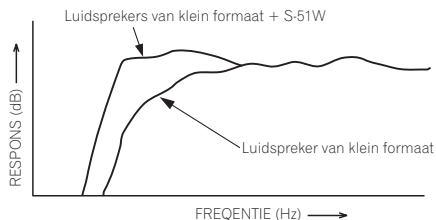

- Voor weergave van Dolby\* Digital wordt een speciaal kanaal voor de subwoofer aanbevolen. Voor weergave van LFE (Low Frequency Effect: oftewel geluidseffecten als bijvoorbeeld het rommelen of donderen van de aarde ter bekrachtiging van de video) is de S-51W vooral effectief.

\* Gefabriceerd onder licentie van Dolby Laboratories. "Dolby" en het symbool double-D zijn handelsmerken van Dolby Laboratories.

## INSTALLATIE

### Installeren van de luidspreker

- Vereisten voor het installeren van de subwoofer

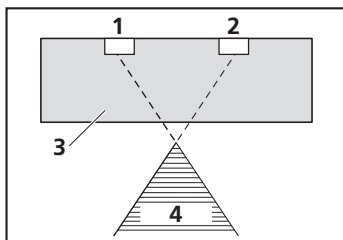

#### 1 Linkerluidspreker

#### 2 Rechterluidspreker

#### 3 Aanbevolen bereik voor installeren van de subwoofer

#### 4 Luisterpositie

De subwoofer geeft de bastonen in mono weer, aangezien het menselijk gehoor niet erg gevoelig is voor de richting van waaruit de bastonen komen. Dit betekent dat de subwoofer praktisch overal kan worden opgesteld. Als de subwoofer echter te ver weg staat, is het mogelijk dat het geluid van de andere luidsprekers onnatuurlijk klinkt.

## • Installatievoorbeeld voor de luidsprekers

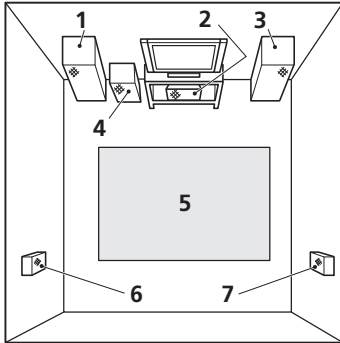

**1 Linkervoorluidspreker**

**2 Middenluidspreker**

**3 Rechtervoorluidspreker**

**4 Subwoofer**

**5 Luisterruimte**

**6 Linkerachterluidspreker**

**7 Rechterachterluidspreker**

### **OPMERKINGEN:**

- Plaats de linker- en rechterluidsprekers op gelijke afstand van de TV en ongeveer op 1,8 meter afstand van elkaar.
- Plaats de middenluidspreker boven of onder het televisietoestel, zodat de klank van het middenkanaal zich rond het televisiescherm bevindt.
- De achter (surround) luidsprekers worden optimaal benut wanneer u deze parallel direct naast of iets achter de luisteraar ongeveer 1 meter hoger dan oorhoogte plaatst.

#### **LET OP:**

Plaats u de middenluidspreker bovenop het televisietoestel, bevestig hem dan met plakband of een ander geschikt middel. Zo niet, kan de luidspreker van het televisietoestel af vallen door externe schokken, zoals aardschokken, en kunnen de omstanders in gevaar worden gebracht of kan de luidspreker beschadigd raken.

## **Installatievoorzorgen**

- Bevestig de subwoofer niet aan een muur of plafond. De subwoofer kan vallen en letsel veroorzaken.
- Plaats de subwoofer in een goed geventileerde ruimte waar hij niet aan hoge temperaturen of vochtigheid blootgesteld staat.
- Plaats de subwoofer niet in de buurt van verwarmingselementen of andere hittebronnen of op plaatsen die aan het directe zonlicht blootgesteld staan, daar warmte mogelijk de behuizing of de interne onderdelen aantast. Voorkom beschadiging of een onjuist functioneren en installeer de subwoofer derhalve ook niet op stoffige of vochtige plaatsen. (Installeer niet in de buurt van gasfornuizen of op plaatsen waar de subwoofer aan hitte, stoom of roet blootgesteld staat.)
- Zet geen zware of grote voorwerpen bovenop de subwoofer. Hierdoor zou de subwoofer kunnen omvallen met beschadiging of letsel tot gevolg. Als de subwoofer op de installatieplaats omvalt, kunnen er scheuren in de behuizing komen die niet meer gerepareerd kunnen worden.
- Plaats de subwoofer uit de buurt van apparaten als cassettedecks die gevoelig voor magnetische velden zijn.

De subwoofer is niet magnetisch afgeschermd en mag daarom niet in de buurt van een TV of kleurenmonitor met beeldbuis worden geplaatst. Magnetische opslagmedia (zoals diskettes en audio- of videocassettes) mogen ook niet te dicht bij de subwoofer worden gelegd.

- Zet de subwoofer niet op een onstabiele ondergrond, want dan kan de subwoofer omvallen met beschadiging of letsel tot gevolg.
- Plaats geen kopjes, glazen of andere voorwerpen met vloeistof erin op de subwoofer, want de subwoofer kan beschadigd raken als vloeistof wordt gemorst.
- Zorg dat de subwoofer op een stevige ondergrond staat. Zet de subwoofer niet op een hoogpolig tapijt, want het tapijt kan contact maken met het luidsprekermembraan waardoor het geluid wordt vervormd.

- Installeer dit apparaat uit de buurt van de antennekabel. Indien het apparaat vlakbij de antennekabel wordt geplaatst, zal de ontvangst mogelijk worden gestoord. Plaats in dat geval het apparaat verder van de antenne en de antennekabel of schakel de spanning van dit apparaat uit indien weergave van extra lage tonen niet nodig is.

#### ONDERHOUD VAN DE BEHUIZING:

- Veeg de behuizing met een zachte, droge doek schoon.
- Gebruik een doek die met een oplossing van water en een neutraal schoonmaakmiddel is bevochtigd indien de behuizing erg vuil is. Wring de doek goed uit alvorens de behuizing schoon te maken en veeg na met een droge doek. Gebruik geen meubelwas of reinigers.
- Gebruik geen witte spiritus, benzine, insectenspray en andere chemicaliën in de buurt van of op de subwoofer daar dit soort middelen de behuizing aantast.

## FACILITEITEN OP HET PANEEL

### VOORPANEEL

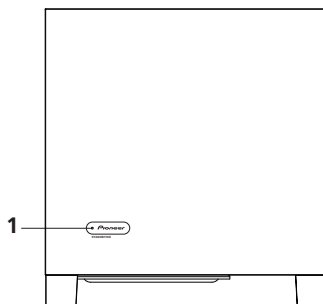

### ACHTERPANEEL

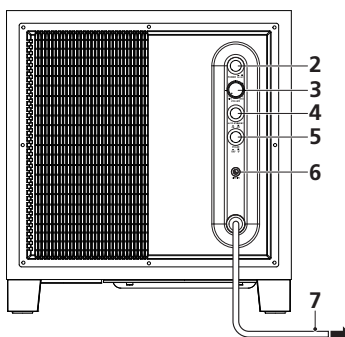

#### 1 Spanningsindicator (STANDBY/ON)

Licht blauw op wanneer de spanning is ingeschakeld.

#### OPMERKING:

- Zelfs wanneer de spanningsindicator uit is, wordt er nog steeds een kleine hoeveelheid stroom toegevoerd. De stekker (onderbreker) moet uit het stopcontact worden getrokken om de stroomvoorziening volledig af te sluiten. Als u het apparaat langere tijd niet denkt te gebruiken, zoals wanneer u op vakantie gaat, dient u om veiligheidsredenen de stekker (onderbreker) uit het stopcontact te trekken. Dit om brand te voorkomen.

## 2 Spanningsschakelaar (POWER)

Met deze schakelaar schakelt u de subwoofer in en uit.

## 3 Volumeknop (VOLUME)

Met deze knop kunt u het volumeniveau van de subwoofer instellen.

- Draai de knop langzaam vanaf de MIN stand naar het gewenste niveau.
- U kunt met deze subwoofer het niveau voor de lage tonen onafhankelijk instellen. Versterk de lage tonen dus niet met uw AV-versterker.

## 4 Automatische ruststandschakelaar (AUTO STANDBY)

Voor het in- en uitschakelen van de automatische ruststandfunctie.

### OPMERKING:

- De standaardinstelling voor de automatische ruststandschakelaar is ON.

### Automatische ruststandfunctie

Het apparaat komt automatisch in de ruststand (uit) te staan als er ongeveer 12 minuten geen ingangssignaal is (de spanningsindicator wordt rood). De stroom wordt automatisch ingeschakeld wanneer er weer een ingangssignaal is. De automatische ruststandfunctie is uitgeschakeld wanneer de automatische ruststandschakelaar op OFF staat.

### OPMERKING:

- Het is mogelijk dat een aangesloten apparaat ruis of een ander stoorgeluid uitstuurt, waardoor het systeem automatisch wordt ingeschakeld wanneer dit in de automatische ruststand staat. Als dit gebeurt, schakelt u de automatische ruststandfunctie uit en zet u het systeem handmatig aan/uit.

## 5 Faseschakelaar (PHASE)

Wanneer deze schakelaar op 180° is ingesteld, is de uitgangsfase omgekeerd aan het ingangssignaal; wanneer de schakelaar op 0° is ingesteld, is de fase hetzelfde als het ingangssignaal.

- Laat deze schakelaar normaliter in de 0° stand staan. Indien het verband tussen de weergave via de linker- en rechterluidsprekers en de subwoofer echter niet natuurgetrouw is, probeer dan de 180° stand. Druk de schakelaar in de stand waarbij het geluid het beste klinkt.

## 6 Lijningangsniveau-aansluiting (LINE IN)

Verbind deze aansluiting met de **SUBWOOFER PREOUT** aansluiting van een versterker of receiver met behulp van het bijgeleverde RCA tulpstekkersnoer.

## 7 NETSNOER

Sluit het netsnoer op een stopcontact (in de kamer) aan.

# AANSLUITEN

Schakel de stroom uit en maak dit apparaat en de versterker/receiver los van het stopcontact, alvorens aansluitingen te maken of deze te wijzigen.

## LIJNNIVEAU-AANSLUITING

Achterpaneel      Bijgeleverd RCA  
tulpstekkersnoer

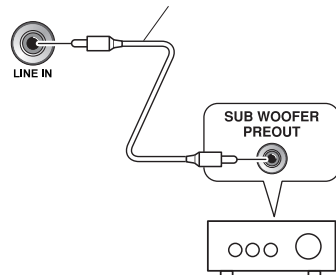

Verbind de **LINE IN** aansluiting van het apparaat met de **SUBWOOFER PREOUT** aansluiting van de versterker of receiver met behulp van het bijgeleverde RCA tulpstekkersnoer.

### OPMERKING:

- Indien verbonden met de **PREOUT** aansluiting voor het surround-middenkanaal van de versterker of receiver, zullen de lage tonen uitsluitend via het middenkanaal worden weergegeven en daarom niet sterk genoeg klinken.

## BEDIENING

Zie *FACILITEITEN OP HET PANEEL* op blz. 6 voor details aangaande de functie van de diverse onderdelen.

### 1. Zet de **POWER** schakelaar (2) op **ON**.

- Als het netsnoer op een geschakelde netuitgang van de versterker of receiver is aangesloten en u laat deze schakelaar op **ON** staan, kan de subwoofer samen met de versterker of receiver worden in/uitgeschakeld.
- Als het netsnoer van de subwoofer niet met de versterker of receiver is verbonden, moet u de versterker of receiver inschakelen voordat u de subwoofer inschakelt. Bij het uitschakelen van de stroom moet u eerst de subwoofer uitschakelen en daarna pas de versterker of receiver.

### 2. Bedien de versterker of receiver en stel het volume van de andere luidsprekers in.

### 3. Stel het volume van de bastonen met de **VOLUME** knop (3) in.

- Gebruik indien nodig de **PHASE** schakelaar (5) en stel vervolgens het volume met de **VOLUME** knop (3) in.

### 4. Zet de **POWER** schakelaar (2) op **OFF**.

- De spanningsindicator verdwijnt.

## TECHNISCHE GEGEVENS

|  |                                      |
|--|--------------------------------------|
| Behuizing .....  | Basreflex, vloertype                 |
| Luidspreker .....  | 20 cm conisch type                   |
| Eindversterker doorlopend uitgangsvermogen (RMS) .....                 | 150 W/6 $\Omega$ (100 Hz)            |
| Ingang (gevoeligheid bij 100 Hz)<br>LINE LEVEL (RCA aansluiting) ..... | 190 mV                               |
| Buitenafmetingen<br>.....  | 360 mm (B) x 382 mm (H) x 360 mm (D) |
| Gewicht (zonder verpakking).....                                       | 13,5 kg                              |
| Spanningsvereisten<br>.....  | 220 V tot 240 V~, 50 Hz/60 Hz        |
| Stroomverbruik.....  | 130 W                                |
| Stroomverbruik in standby<br>.....                                     | 0,45 W of minder                     |

Technische gegevens en ontwerp zijn ter productverbetering zonder voorafgaande kennisgeving wijzigbaar.

Uitgegeven door Pioneer Corporation.  
Copyright © 2009 Pioneer Corporation.  
Alle rechten voorbehouden.

## OPLOSSEN VAN PROBLEMEN

Een verkeerde bediening is vaak de oorzaak van een probleem dat gemakkelijk kan worden opgelost. Controleer eerst de volgende punten indien u denkt dat er iets mis met het systeem is. Het is ook mogelijk dat een van de andere componenten de oorzaak van het probleem is. Controleer daarom ook de andere componenten en elektrische apparatuur die u gebruikt. Raadpleeg een erkend PIONEER servicecentrum of uw handelaar indien het probleem nadat u de onderstaande lijst heeft gecontroleerd nog niet kan worden opgelost.

| SYMPTOOM   | OORZAAK   | OPLOSSING  |
|--|---|--|
| 1 Geen spanning (indicator licht niet op wanneer op de spanningsschakelaar wordt gedrukt). | <ul style="list-style-type: none"> <li>• Stekker van het netsnoer niet juist aangesloten.</li> </ul>  | <ul style="list-style-type: none"> <li>• Steek de stekker goed in.</li> </ul>  |
| 2 Geen geluid (indicator licht op).  | <ul style="list-style-type: none"> <li>• Het bijgeleverde RCA tulpstekkersnoer is niet goed aangesloten of zit helemaal los.</li> <li>• <b>VOLUME</b> knop naar <b>MIN</b> gedraaid.</li> </ul> | <ul style="list-style-type: none"> <li>• Controleer en sluit juist aan.</li> <li>• Draai de knop naar rechts.</li> </ul>   |
| 3 Geluid wordt vervormd.   | <ul style="list-style-type: none"> <li>• Niveau te hoog ingesteld.</li> <li>• Te hoog ingangsniveau.</li> </ul>   | <ul style="list-style-type: none"> <li>• Draai de <b>VOLUME</b> knop naar links om het niveau te verlagen.</li> <li>• Draai de uitgangsniveauregelaar van de versterker (volume, lage tonen of toonversterking) naar links om het niveau te verlagen.</li> </ul> |
| 4 Rondzingend, huilend geluid.   | <ul style="list-style-type: none"> <li>• De versterker wordt niet van stroom voorzien.</li> <li>• Niveau van de subwoofer te hoog ingesteld.</li> </ul>   | <ul style="list-style-type: none"> <li>• Sluit een versterker aan en zorg voor stroom.</li> <li>• Plaats de subwoofer verder van de luidsprekers. Draai de <b>VOLUME</b> knop naar links om het volume te verlagen.</li> </ul>                                   |
| 5 Veel ruis bij het luisteren naar een AM- of FM-uitzending.                               | <ul style="list-style-type: none"> <li>• Dit apparaat is te dicht bij de AM-ringantenne of FM-binnenantenne geplaatst.</li> </ul>   | <ul style="list-style-type: none"> <li>• Verhoog de afstand tussen dit apparaat en de AM-ringantenne of de FM-antenne (voor binnenshuis).</li> </ul>   |
| 6 Onderbrekingen in het geluid.  | <ul style="list-style-type: none"> <li>• De automatische ruststandfunctie is ingeschakeld.</li> </ul>   | <ul style="list-style-type: none"> <li>• Schakel de automatische ruststandfunctie uit.</li> </ul>  |
| 7 De spanningsindicator licht rood op.   | <ul style="list-style-type: none"> <li>• De automatische ruststandfunctie is ingeschakeld.</li> </ul>   | <ul style="list-style-type: none"> <li>• Schakel de automatische ruststandfunctie uit.</li> </ul>  |

Gracias por la adquisición de este producto Pioneer. Para saber cómo utilizar correctamente su modelo, lea cuidadosamente este manual de instrucciones. Después de haber finalizado su lectura, guárdelo en un lugar seguro para futuras referencias. En algunos países o regiones, la forma de la clavija de alimentación y de la toma de corriente pueden ser diferentes a la indicada en las ilustraciones explicatorias, sin embargo el método de conexión y operación de la unidad es idéntico.

## IMPORTANTE



La luz intermitente con el símbolo de punta de flecha dentro un triángulo equilátero. Está convenido para avisar al usuario de la presencia de "voltaje peligrosa" no aislada dentro el producto que podría constituir un peligro de choque eléctrico para las personas.

### CAUTION

RISK OF ELECTRIC SHOCK  
DO NOT OPEN



**ATENCIÓN:**  
PARA PREVENIR EL PELIGRO DE CHOQUE ELÉCTRICO NO REMOVER LA TAPA NI LAS PARTES DENTRO NO UTILIZADAS, LLAMAR UNA PERSONA CUALIFICADA.

El punto exclamativo dentro un triángulo equilátero convenido para avisar el usuario de la presencia de importantes instrucciones sobre el funcionamiento y la manutención en la libreta que acompaña el aparato.

D3-4-2-1-1\_A1\_Es

## ADVERTENCIA

**Este aparato no es impermeable. Para evitar el riesgo de incendio y de descargas eléctricas, no ponga ningún recipiente lleno de líquido (como pueda ser un vaso o un florero) cerca del aparato ni lo exponga a goteo, salpicaduras, lluvia o humedad.**

D3-4-2-1-3\_A\_Sp

## Entorno de funcionamiento

Temperatura y humedad del entorno de funcionamiento +5 °C a +35 °C; menos del 85 % de humedad relativa (rejillas de refrigeración no obstruidas)  
No instale este aparato en un lugar mal ventilado, ni en lugares expuestos a alta humedad o a la luz directa del sol (o de otra luz artificial potente).

D3-4-2-1-7c\_A1\_Es

## ADVERTENCIA

*Antes de enchufar el aparato a la corriente, lea la sección siguiente con mucha atención.*

**La tensión de la red eléctrica es distinta según el país o región. Asegúrese de que la tensión de la alimentación de la localidad donde se proponga utilizar este aparato corresponda a la tensión necesaria (es decir, 230 V ó 120 V) indicada en el panel posterior.**

D3-4-2-1-4\_A\_Sp

Si la clavija del cable de alimentación de CA de este aparato no se adapta a la toma de corriente de CA que usted desea utilizar, deberá cambiar la clavija por otra que se adapte apropiadamente. El reemplazo y montaje de una clavija del cable de alimentación de CA sólo deberá realizarlos personal de servicio técnico cualificado. Si se enchufa la clavija cortada a una toma de corriente de CA, puede causar fuertes descargas eléctricas. Asegúrese de que se tira de la forma apropiada después de haberla extraído. El aparato deberá desconectarse desenchufando la clavija de la alimentación de la toma de corriente cuando no se proponga utilizarlo durante mucho tiempo (por ejemplo, antes de irse de vacaciones).

D3-4-2-2-1a\_A1\_Es

## ADVERTENCIA

**Para evitar el peligro de incendio, no ponga nada con fuego encendido (como pueda ser una vela) encima del aparato.**

D3-4-2-1-7a\_A\_Sp

## PRECAUCIÓN PARA LA VENTILACIÓN

Cuando instale este aparato, asegúrese de dejar espacio en torno al mismo para la ventilación con el fin de mejorar la disipación de calor (por lo menos 15 cm encima, 15 cm detrás, y 15 cm en cada lado).

## ADVERTENCIA

Las ranuras y aberturas de la caja del aparato sirven para su ventilación para poder asegurar un funcionamiento fiable del aparato y para protegerlo contra sobrecalentamiento. Para evitar el peligro de incendio, las aberturas nunca deberán taparse ni cubrirse con nada (como por ejemplo, periódicos, manteles, cortinas) ni ponerse en funcionamiento el aparato sobre una alfombra gruesas o una cama.

D3-4-2-1-7b\_A\_Sp

## PRECAUCIÓN

El interruptor de la alimentación POWER de este aparato no corta por completo toda la alimentación de la toma de corriente de CA. Puesto que el cable de alimentación hace las funciones de dispositivo de desconexión de la corriente para el aparato, para desconectar toda la alimentación del aparato deberá desenchufar el cable de la toma de corriente de CA. Por lo tanto, asegúrese de instalar el aparato de modo que el cable de alimentación pueda desenchufarse con facilidad de la toma de corriente de CA en caso de un accidente. Para evitar correr el peligro de incendio, el cable de alimentación también deberá desenchufarse de la toma de corriente de CA cuando no se tenga la intención de utilizarlo durante mucho tiempo seguido (por ejemplo, antes de irse de vacaciones).

D3-4-2-2-2a\_A\_Sp

## PRECAUCIONES CONCERNIENTES A LA MANIPULACIÓN DEL CABLE DE ALIMENTACIÓN

Tome el cable de alimentación por la clavija. No extraiga la clavija tirando del cable. Nunca toque el cable de alimentación cuando sus manos estén mojadas, ya que esto podría causar cortocircuitos o descargas eléctricas. No coloque la unidad, algún mueble, etc., sobre el cable de alimentación. Asegúrese de no hacer nudos en el cable ni de unirlo a otros cables. Los cables de alimentación deberán ser dispuestos de tal forma que la probabilidad de que sean pisados sea mínima. Una cable de alimentación dañado podrá causar incendios o descargas eléctricas. Revise el cable de alimentación está dañado, solicite el reemplazo del mismo al centro de servicio autorizado PIONEER más cercano, o a su distribuidor.

5002\* \_Sp



Si desea deshacerse de este producto, no lo mezcle con los residuos generales de su hogar. De conformidad con la legislación vigente, existe un sistema de recogida distinto para los productos electrónicos que requieren un procedimiento adecuado de tratamiento, recuperación y reciclado.

Las viviendas privadas en los estados miembros de la UE, en Suiza y Noruega pueden devolver gratuitamente sus productos electrónicos usados en las instalaciones de recolección previstas o bien en las instalaciones de minoristas (si adquieren un producto similar nuevo).

En el caso de los países que no se han mencionado en el párrafo anterior, póngase en contacto con sus autoridades locales a fin de conocer el método de eliminación correcto.

Al actuar siguiendo estas instrucciones, se asegurará de que el producto de desecho se somete a los procesos de tratamiento, recuperación y reciclaje necesarios, con lo que se previenen los efectos negativos potenciales para el entorno y la salud humana.

K058b\_A1\_Es

## ÍNDICE

|                                   |   |
|-----------------------------------|---|
| ACCESORIOS INCLUIDOS.....         | 4 |
| CARACTERÍSTICAS .....             | 4 |
| EN COMBINACIÓN CON                |   |
| ALTAVOCES.....                    | 4 |
| INSTALACIÓN.....                  | 4 |
| Instalación de los altavoces..... | 4 |
| Precauciones de instalación.....  | 5 |
| ELEMENTOS DEL PANEL.....          | 6 |
| PANEL DELANTERO.....              | 6 |
| PANEL TRASERO.....                | 6 |
| CONEXIONES.....                   | 7 |
| CONEXIÓN DEL NIVEL DE LÍNEA.....  | 7 |
| OPERACIÓN.....                    | 8 |
| ESPECIFICACIONES.....             | 8 |
| SOLUCIÓN DE PROBLEMAS.....        | 9 |

## ACCESORIOS INCLUIDOS

- Cable de clavija RCA x 1
- Tarjeta de garantía
- Manual de Instrucciones (este documento)

## CARACTERÍSTICAS

- Sonido con graves intensos
- Ingeniería de control de fase
- Diseño sencillo y organizado

## EN COMBINACIÓN CON ALTAVOCES

A continuación se muestran las características de frecuencia del S-51W combinado con altavoces de tamaño pequeño. Como se muestra en estas figuras, la gama de frecuencias bajas es mejorada.

- Estas características especiales se obtienen en una cámara sin eco. El efecto de un S-51W en una sala de audición normal es mejor que la que indica la gráfica cuando se ubica adecuadamente.

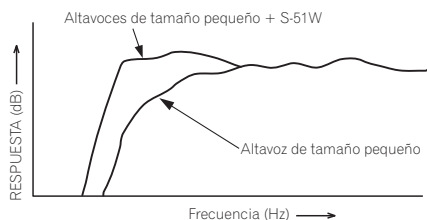

- Con la reproducción de Dolby\* Digital, se recomienda el establecimiento de un canal especial para el altavoz de subgraves, y con la reproducción de LFE (efecto de bajas frecuencias: efecto de sonido similar al retumbar de la tierra, cuyo propósito es el de intensificar la fuerza del vídeo), el S-51W es especialmente efectivo.

\* Fabricado bajo licencia de Dolby Laboratories. "Dolby" y el símbolo de la doble D son marcas comerciales de Dolby Laboratories.

## INSTALACIÓN

### Instalación de los altavoces

- Criterio de instalación del altavoz de subgraves

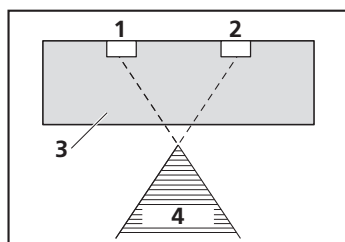

#### 1 Altavoz izquierdo

#### 2 Altavoz derecho

#### 3 Espacio recomendado para la instalación del altavoz de subgraves

#### 4 Posición de audición

El altavoz de subgraves reproduce los graves con sonido monofónico, empleando el hecho de que el oído humano no es muy sensible a la dirección de los sonidos de tono bajo. Por este motivo, el altavoz de subgraves puede instalarse casi en cualquier lugar. Sin embargo, si se instala demasiado alejado, el sonido de los otros altavoces puede perder naturalidad.

• **Un ejemplo de ubicación de los altavoces**

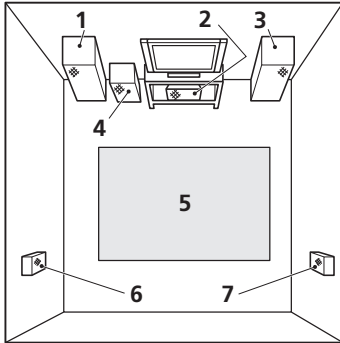

- 1 Altavoz izquierdo delantero**
- 2 Altavoz central**
- 3 Altavoz derecho delantero**
- 4 Altavoz de subgraves**
- 5 Área de audición**
- 6 Altavoz izquierdo trasero**
- 7 Altavoz derecho trasero**

**NOTAS:**

- Ubique los altavoces de los canales izquierdo y derecho equidistantes del televisor, y aproximadamente a 1,8 metros entre sí.
- Instale el altavoz central encima o debajo del televisor, de forma que el sonido del canal central quede ubicado a la altura de la pantalla.
- Los altavoces traseros (envolvente) son más efectivos cuando se instalan en ubicaciones paralelas directamente al lado, o ligeramente detrás del oyente, en un nivel de aproximadamente 1 metro por encima de los oídos del oyente.

**ATENCIÓN:**

Al instalar el altavoz central sobre el TV, procure asegurarlo con algún medio que evite su posible caída.

De lo contrario, podría caer debido a sacudidas externas como temblores de tierra, provocando daños a las personas próximas o el propio altavoz.

**Precauciones de instalación**

- No monte el altavoz de subgraves en la pared ni en el techo. Podrían caerse y ocasionar heridas.
- Instale la unidad en un lugar bien ventilado en donde no quede expuesta a altas temperaturas ni alta humedad.
- No coloque la unidad cerca de estufas u otros equipos de calefacción ni en lugares expuestos a la luz directa del sol, ya que puede tener un efecto adverso sobre la caja y los componentes internos. No instale tampoco la unidad en donde haya mucho polvo o alta humedad, ya que pueden ocasionarse fallas de funcionamiento o averías. (Evite las cocinas y otros lugares en donde la unidad quede expuesta al calor, vapor y humedad.)
- No ponga objetos pesados ni grandes sobre el altavoz. De lo contrario podría ocasionar la caída del altavoz y sufrir daños materiales o heridas personales. Si los altavoces se caen de las posiciones en las que están instalados, pueden sufrir roturas irreparables en su acabado.
- Mantenga la unidad alejada de dispositivos tales como platinas de casetes que son sensibles a los campos magnéticos.

El altavoz de subgraves no tiene protección magnética, por lo que no deberá ponerse cerca del televisor de TRC ni de un monitor en color. Los medios de almacenamiento magnético (como los disquetes de ordenador y casetes de audio y vídeo) no deberán guardarse cerca del altavoz de subgraves.

- No ponga el altavoz sobre una superficie inestable, porque, de lo contrario, el altavoz podría caerse y causar daños materiales o heridas personales.
- No ponga tazas, vasos, ni otros tipos de recipientes con líquidos encima de las unidades, porque si se derramase el líquido podrían dañarse las unidades.
- El lugar de instalación seleccionado deberá tener una superficie del piso que sea dura. Deberá evitarse el montaje del altavoz sobre una alfombra de pelo largo, porque la alfombra podría tocar el diafragma del excitador, y causar distorsión del sonido.

- Instale esta unidad alejada del cable de la antena del sintonizador, ya que pueden ocasionarse ruidos con la instalación cercana al cable de antena. En tal caso, utilice esta unidad en una posición alejada de la antena y del cable de antena, o cuando la reproducción de sonidos graves extras no son requeridos, desconecte la alimentación de esta unidad.

#### **MANTENIMIENTO DE LAS SUPERFICIES EXTERNAS:**

- Limpie la superficie frotándola con un paño suave y seco.
- Cuando la superficie esté muy sucia, limpie con un paño humedecido en agente limpiador neutro diluido cinco o seis veces en agua, exprima bien, y luego vuelva a frotar con un paño seco. No utilice ceras o agentes limpiadores para muebles.
- No utilice diluyentes, bencinas, rociadores de insecticidas ni otros agentes químicos sobre ni cerca de esta unidad, ya que pueden corroer las superficies.

## **ELEMENTOS DEL PANEL**

### **PANEL DELANTERO**

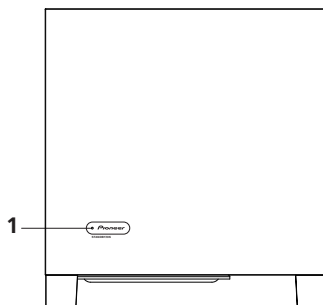

### **PANEL TRASERO**

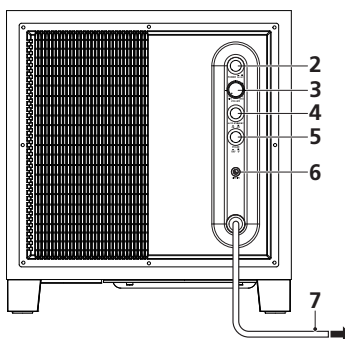

#### **1 Indicador de la alimentación (STANDBY/ON)**

Se enciende en azul cuando se conecta la alimentación.

#### **NOTA:**

- Aunque el indicador de la alimentación esté apagado sigue circulando alimentación eléctrica. Para desconectar por completo la alimentación es necesario desenchufar la clavija del cable de alimentación (interruptor). Cuando no utilice el aparato durante largos períodos de tiempo, como cuando se vaya de viaje, desenchufe el cable de la alimentación (interruptor) de la toma de corriente para mayor seguridad. De lo contrario, correría el peligro de incendios.
- 2 Interruptor de alimentación (POWER)**  
Para conectar y desconectar la alimentación del altavoz de subgraves.

### 3 Perilla de volumen (VOLUME)

Ajusta el volumen del altavoz de subgraves.

- Gire la perilla lentamente desde la posición MIN.
- Con esta unidad, podrá ajustar independientemente el nivel de los graves para no tener que incrementar los graves en el amplificador audiovisual.

### 4 Interruptor de espera automática (AUTO STANDBY)

Activación y desactivación de la función de estado de espera automática.

#### NOTA:

- El ajuste predeterminado del interruptor de espera automática es ON (activada).

#### Función de estado de espera automática

La alimentación se establece automáticamente en el modo de espera (desconexión) si no entra ninguna señal durante unos 12 minutos (el indicador de la alimentación cambia del color al rojo). La alimentación se conecta automáticamente cuando entra una señal. La función de estado de espera automática se desactiva cuando se pone el interruptor de espera automática en la posición OFF (desactivada).

#### NOTA:

- Pueden haber casos en los que un componente conectado emite ruido o alguna otra señal que no es de audio, lo cual causa la conexión automática de la alimentación del sistema cuando se encuentra en el modo de espera automática. Si así sucede, desactive el modo de espera automática y conecte/desconecte manualmente la alimentación del sistema.

### 5 Interruptor de fase (PHASE)

Cuando se ajusta a 180°, la fase de salida pasa a ser la inversa que la de la señal de entrada, y cuando se ajusta a 0°, está en la misma fase que la señal de entrada.

- Normalmente, el interruptor se ajusta a 0°. Pero cuando la conexión de sonido entre el altavoz de subgraves y los sonidos de los altavoces derecho e izquierdo no son naturales, trate de cambiar a 180°, y ajuste el interruptor en la posición en donde el sonido sea natural.

### 6 Terminal de entrada de nivel de línea (LINE IN)

Conéctelo al terminal de salida de preamplificador de altavoz de subgraves (**SUBWOOFER PREOUT**) de un amplificador o receptor, con el cable con clavija RCA especialmente suministrado.

### 7 CABLE DE CA

Conecte el cable de CA a una toma de corriente de CA (de la habitación).

## CONEXIONES

Antes de realizar o cambiar cualquier conexión, desconecte la alimentación y desenchufe esta unidad y el amplificador/receptor de la toma de corriente de CA.

### CONEXIÓN DEL NIVEL DE LÍNEA

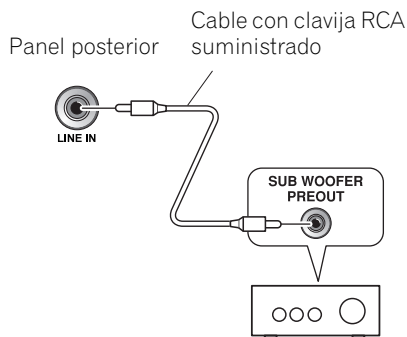

Conecte el terminal **LINE IN** al terminal **SUBWOOFER PREOUT** del amplificador o receptor empleando el cable con clavija RCA suministrado.

#### NOTA:

- Cuando se conecta al terminal **PREOUT** para el canal central de sonido Surround del amplificador o receptor, los graves sólo se oirán por el canal central, por lo que serán insuficientes.

## OPERACIÓN

Para ver los detalles sobre la operación de las funciones de las partes, refiérase al apartado *ELEMENTOS DEL PANEL* en la página 6.

### 1. Conecte la alimentación poniendo el interruptor POWER (2) en ON.

- Si se conecta el cable de alimentación de la unidad a una toma de CA activa del amplificador o receptor y se deja el interruptor en la posición ON, la unidad podrá conectarse/desconectarse al mismo tiempo que el amplificador o receptor.
- Si la unidad no puede conectarse al amplificador o receptor, conecte la alimentación del amplificador o receptor antes de conectar la alimentación de la unidad. Para desconectar la alimentación desconecte la alimentación de la unidad antes de desconectar la alimentación del amplificador o receptor.

### 2. Opere el amplificador o receptor y ajuste el volumen de los otros altavoces.

### 3. Ajuste el volumen de los graves con la perilla VOLUME (3).

- Cuando sea necesario, opere el interruptor PHASE (5) y luego ajuste con la perilla VOLUME (3).

### 4. Desconecte la alimentación poniendo el interruptor POWER (2) en OFF.

- Desaparecerá el indicador de la alimentación.

## ESPECIFICACIONES

|  |   |
|--|---|
| Caja.....  | Tipo de reflejo de graves, para el suelo      |
| Altavoz .....  | tipo cono de 20 cm                            |
| Salida de potencia continua (eficaz) del amplificador de potencia..... | 150 W/6 $\Omega$ (100 Hz)                     |
| Entrada (sensibilidad a 100 Hz)  | .....   |
| Nivel de línea (LINE LEVEL) (toma RCA)                                 | ..... 190 mV                                  |
| Dimensiones exteriores   | ..... 360 mm (An) x 382 mm (Al) x 360 mm (Pr) |
| Peso (sin el embalaje).....  | 13,5 kg                                       |
| Requisitos de alimentación   | ..... 220 V a 240 V CA~, 50 Hz/60 Hz          |
| Consumo de energía.....  | 130 W   |
| Consumo de energía en el modo de espera                                | ..... 0,45 W o menos                          |

Las especificaciones y diseño están sujetos a posibles cambios sin previo aviso, debido a mejoras en el producto.

Publicado por Pioneer Corporation.  
Copyright © 2009 Pioneer Corporation.  
Todos los derechos reservados.

## SOLUCIÓN DE PROBLEMAS

Las operaciones incorrectas son a menudo confundidas por averías o fallas en el funcionamiento. Si piensa que algo está fallando con este componente, compruebe los puntos siguientes. Algunas veces el problema puede estar en otro componente. Inspeccione los otros componentes y los aparatos eléctricos que esté utilizando. Si el problema no se puede solucionar después de comprobar los puntos indicados abajo, solicite al centro de servicio autorizado por PIONEER o a su distribuidor que le haga los trabajos de reparación necesarios.

| SÍNTOMA  | CAUSA   | SOLUCIÓN   |
|--|---|--|
| 1 No hay suministro de alimentación (el indicador no se ilumina cuando se conecta el interruptor de alimentación.) | <ul style="list-style-type: none"> <li>El enchufe de suministro de energía no está correctamente insertado.</li> </ul>  | <ul style="list-style-type: none"> <li>Inserte correctamente el enchufe.</li> </ul>  |
| 2 No hay sonido (indicador iluminado)  | <ul style="list-style-type: none"> <li>La conexión del cable con clavija RCA es incorrecta o está desconectado.</li> <li>La perilla <b>VOLUME</b> está fijada en <b>MIN.</b></li> </ul> | <ul style="list-style-type: none"> <li>Compruebe de nuevo y conecte correctamente.</li> <li>Gire hacia la derecha lentamente.</li> </ul>   |
| 3 Sonido distorsionado.  | <ul style="list-style-type: none"> <li>El nivel está muy alto.</li> <li>El nivel de entrada está muy alto.</li> </ul>   | <ul style="list-style-type: none"> <li>Gire la perilla <b>VOLUME</b> hacia la izquierda para disminuir el nivel.</li> <li>Gire el nivel de salida del amplificador (volumen, control de graves, refuerzo de graves) hacia la izquierda para disminuir el nivel.</li> </ul> |
| 4 Se produce sonidos de alta frecuencia.   | <ul style="list-style-type: none"> <li>No se suministra alimentación al amplificador.</li> <li>El nivel de altavoz de subgraves está ajustado demasiado alto.</li> </ul>                | <ul style="list-style-type: none"> <li>Conecte un amplificador y conecte la alimentación.</li> <li>Coloque el altavoz de subgraves a una buena distancia de los altavoces. Gire la perilla <b>VOLUME</b> hacia la izquierda para disminuir el volumen.</li> </ul>          |
| 5 Demasiado ruido cuando se escucha emisiones de AM o FM.  | <ul style="list-style-type: none"> <li>La antena de cuadro de AM o la antena interior de FM está muy cerca de la unidad.</li> </ul>   | <ul style="list-style-type: none"> <li>Aumente la distancia entre la antena de AM o FM (para uso interior) y esta unidad.</li> </ul>   |
| 6 El sonido es quebradizo.   | <ul style="list-style-type: none"> <li>La función de estado de espera automática está activada.</li> </ul>  | <ul style="list-style-type: none"> <li>Desactive la función de estado de espera automática.</li> </ul>   |
| 7 El indicador de la alimentación está encendido en rojo.  | <ul style="list-style-type: none"> <li>La función de estado de espera automática está activada.</li> </ul>  | <ul style="list-style-type: none"> <li>Desactive la función de estado de espera automática.</li> </ul>   |

Agradecemos muitíssimo pela compra deste produto Pioneer. Por favor, leia as instruções de operação a fim de poder operar seu modelo apropriadamente. Após a leitura das instruções, não esqueça de guardar o manual para futuras consultas. Em alguns países ou regiões, a forma das fichas e tomadas eléctricas pode diferir dos desenhos explicativos. No entanto, o método de ligação e operação da unidade é igual.

## IMPORTANTE



O símbolo constituído por um relâmpago terminando em seta, enquadrado por um triângulo equilátero, destina-se a alertar o utilizador para a presença de "voltagem perigosa" não isolada no interior do aparelho cuja magnitude pode ser suficiente para constituir perigo de choque eléctrico para pessoas.

## CAUTION

RISK OF ELECTRIC SHOCK  
DO NOT OPEN

### CUIDADO:

PARA PREVENIR O PERIGO DE CHOQUE ELÉCTRICO, NÃO REMOVA A COBERTURA (NEM A PARTE POSTERIOR). NÃO EXISTEM NO INTERIOR PEÇAS REPARÁVEIS PELO UTILIZADOR. A MANUTENÇÃO DEVE SER EFECTUADA POR PESSOAL QUALIFICADO.



O ponto de exclamação enquadrado por um triângulo equilátero destina-se a alertar o utilizador para a existência de instruções importantes de funcionamento e manutenção (assistência) nos documentos que acompanham o aparelho.

D3-4-2-1-1\_A\_Po

## AVISO

**Este aparelho não é à prova de água. Para prevenir o perigo de incêndio ou choque eléctrico, não coloque perto dele recipientes contendo líquidos (tais como uma jarra ou um vaso de flores) nem o exponha a pingos, salpicos, chuva ou humidade.**

D3-4-2-1-3\_A\_Po

## AVISO

*Antes de ligar o aparelho à electricidade pela primeira vez, leia atentamente a secção seguinte.*

**A voltagem da rede de fornecimento de energia disponível varia de país para país ou de região para região. Certifique-se de que a voltagem da rede de fornecimento de energia da área onde o aparelho irá ser utilizado corresponde à voltagem requerida (por exemplo, 230 V ou 120 V), indicada no painel posterior.**

D3-4-2-1-4\_A\_Po

## AVISO

**Para prevenir o perigo de incêndio, não coloque fontes de chamas nuas (tais como uma vela acesa) sobre o aparelho.**

D3-4-2-1-7a\_A\_Po

## CUIDADOS COM A VENTILAÇÃO

**Ao instalar o aparelho, certifique-se de que deixa espaço ao seu redor para que a ventilação melhore a dispersão do calor (pelo menos 15 cm em cima, 15 cm atrás e 15 cm de cada lado).**

## AVISO

**As ranhuras e as aberturas da caixa destinam-se a ventilação, para garantir o funcionamento fiável do aparelho e evitar o seu sobreaquecimento. Para prevenir o perigo de incêndio, nunca se deve bloquear nem cobrir as aberturas com objectos (tais como jornais, toalhas de mesa, cortinas), nem utilizar o aparelho sobre uma tapete espessa ou uma cama.**

D3-4-2-1-7b\_A\_Po

## Ambiente de funcionamento

Temperatura e humidade do ambiente de funcionamento:

+5 °C + 35 °C; humidade relativa inferior a 85 % (respiradouros de refrigeração não bloqueados)

Não instale o aparelho num espaço insuficientemente arejado ou em locais expostos a uma humidade elevada ou a luz solar directa (ou a iluminação artificial intensa).

D3-4-2-1-7c\*\_A\_Po

Se a ficha CA do aparelho não corresponder à tomada CA que pretende usar, é necessário removê-la e instalar uma ficha apropriada. A substituição e a instalação de uma ficha CA no cabo de alimentação de energia do aparelho devem ser realizadas exclusivamente por pessoal técnico qualificado. Se introduzida numa tomada CA, a ficha removida pode causar forte choque eléctrico. Certifique-se de que ela é deitada fora após a remoção. O aparelho deve ser desligado retirando a ficha de rede da tomada de corrente quando não for utilizado durante um período prolongado (por exemplo, durante um período de férias).

D3-4-2-1a\_A\_Po

## CUIDADO

O botão POWER do aparelho não o desliga completamente da energia fornecida pela tomada CA. Uma vez que o cabo de alimentação funciona como o principal dispositivo de desconexão da alimentação de energia, terá de desligar da tomada CA para desligar completamente a alimentação de energia. Por conseguinte, certifique-se de que o aparelho está instalado de forma a poder desligar-se facilmente o cabo da tomada CA, em caso de acidente. Para prevenir o risco de incêndio, deverá desligar -se igualmente o cabo de alimentação de energia da tomada CA quando o aparelho não for utilizado durante um período prolongado (por exemplo, durante um período de férias).

D3-4-2-2-2a\_A\_Po

## PRECAUÇÕES COM O CABO DE ALIMENTAÇÃO

Manuseie o cabo de alimentação pela ficha. Não retire a ficha da tomada puxando pelo cabo e nunca toque o cabo de alimentação com as mãos molhadas pois isso pode causar um curto circuito ou choque eléctrico. Não coloque a unidade, uma peça da mobília, etc., sobre o cabo de alimentação, ou comprima o mesmo de qualquer forma. Nunca faça um nó no cabo ou amarre-o com outros cabos. Os cabos de alimentação devem ser posicionados de modo a não serem pisados. Um cabo de alimentação danificado pode provocar um incêndio ou um choque eléctrico nas pessoas. Não deixe de verificar o cabo de alimentação de vez em quando. Ao sentir que o mesmo esteja danificado, peça a sua substituição ao centro de assistência técnica autorizado mais próximo da PIONEER ou ao seu representante.

5002\*\_Po



Se quiser deitar fora este produto, não o misture com o lixo comum. De acordo com a legislação, existe um sistema de recolha separado para os equipamentos electrónicos fora de uso, que requerem tratamento, recuperação e reciclagem apropriados.

Os consumidores dos Estados-membros da UE, da Suíça e da Noruega podem entregar equipamentos electrónicos fora de uso em determinadas instalações de recolha ou a um retalhistá (se adquirirem um equipamento novo similar).

Nos países não mencionados acima, informe-se sobre o método de eliminação correcto junto das autoridades locais.

Ao fazê-lo estará a garantir que o produto que já não tem utilidade para si é submetido a processos de tratamento, recuperação e reciclagem adequados, evitando-se assim potenciais efeitos negativos para o ambiente e a saúde humana.

K058b\_A\_Po

## ÍNDICE

|  |   |
|--|---|
| ACESSÓRIOS FORNECIDOS.....               | 4 |
| CARACTERÍSTICAS .....                    | 4 |
| EM COMBINAÇÃO COM ALTIFALANTES...        | 4 |
| INSTALAÇÃO .....                         | 4 |
| Instalação dos altifalantes .....        | 4 |
| Precauções na instalação.....            | 5 |
| CONFIGURAÇÕES DOS PAINÉIS .....          | 6 |
| PAINEL FRONTAL .....                     | 6 |
| PAINEL TRASEIRO.....                     | 6 |
| LIGAÇÕES .....                           | 7 |
| LIGAÇÃO DO NÍVEL DE LINHA.....           | 7 |
| OPERAÇÃO .....                           | 8 |
| ESPECIFICAÇÕES .....                     | 8 |
| LOCALIZAÇÃO E SOLUÇÃO DE PROBLEMAS ..... | 9 |

## ACESSÓRIOS FORNECIDOS

- Cabo com ficha RCA x 1
- Ficha de garantia
- Manual de instruções (este documento)

## CARACTERÍSTICAS

- Baixos profundos
- Engenharia de Controlo de Fase
- Design simples e elegante

## EM COMBINAÇÃO COM ALTIFALANTES

As características de frequência do sistema S-51W combinado com altifalantes de tamanho pequeno são mostradas abaixo. Como mostrado, a gama de frequência baixa é melhorada.

- Essas características especiais são obtidas na câmara sem eco. O efeito de um S-51W adicional num quarto de audição ordinário é maior ainda quando o mesmo é posicionado adequadamente.

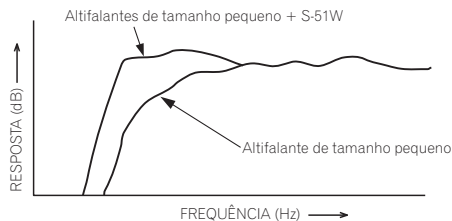

- Com a leitura do Som Dolby\* Digital, recomenda-se o estabelecimento de um canal especial para o subwoofer, e com a leitura de LFE (Efeito de Baixa Frequência; efeito sonoro como um estrondo da terra, cujo propósito é intensificar a força do vídeo), o S-51W é especialmente eficaz.

\* Fabricado sob licença da Dolby Laboratories. "Dolby" e o símbolo DD são marcas comerciais da Dolby Laboratories.

## INSTALAÇÃO

### Instalação dos altifalantes

- Instalação do subwoofer

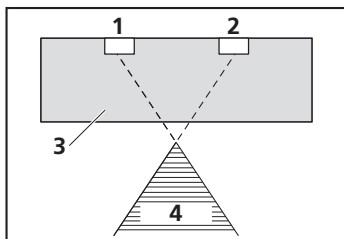

- 1 Coluna esquerda
- 2 Coluna direita
- 3 Alcance de instalação recomendado para o subwoofer
- 4 Posição de audição

O subwoofer reproduz baixos em monoaural, tirando partido do facto de o ouvido humano não ser muito sensível à direcção de sons de baixas frequências. Assim, o subwoofer pode ser instalado em quase qualquer lugar. No entanto, se for instalado demasiado longe, o som das outras colunas pode soar pouco natural.

## • Exemplo de posicionamento dos altifalantes

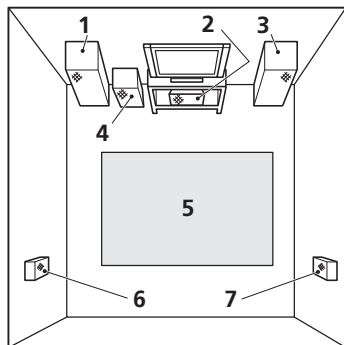

**1 Coluna esquerda frontal**

**2 Coluna central**

**3 Coluna direita frontal**

**4 Subwoofer**

**5 Área de audição**

**6 Coluna esquerda traseira**

**7 Coluna direita traseira**

### NOTAS:

- Posicione as colunas dos canais esquerdo e direito em distâncias iguais desde o televisor e aproximadamente 1,8 metros uma da outra.
- Instale a coluna central, em cima ou debaixo do TV, de modo que o som do canal do centro fique localizado no ecrã do TV.
- As colunas traseiras (som envolvente) são mais eficazes quando instaladas em locais paralelos directamente ao lado, ou ligeiramente atrás do ouvinte, num nível aproximadamente 1 metro acima dos ouvidos do ouvinte.

### ATENÇÃO:

Quando instalar a coluna central em cima do TV, não se esqueça de a fixar com fita adesiva ou outro material adequado.

Caso contrário, a coluna pode cair do TV devido a choques externos como tremores de terra, podendo provocar ferimentos nas pessoas que se encontrem perto ou danos na própria coluna.

## Precauções na instalação

- Não fixe o subwoofer numa parede ou no tecto. Pode cair e causar ferimentos.
- Instale a unidade num lugar bem ventilado onde ela não fique exposta a altas temperaturas e alta humidade.
- Não coloque a unidade perto de aquecedores ou de outros aparelhos que gerem calor, ou em lugares expostos directamente à luz solar, pois isso pode afectar a caixa e os componentes internos. Do mesmo modo, não instale a unidade onde haja muita poeira ou alta humidade, pois isso pode causar um mau funcionamento ou avaria. (Evite colocar a unidade na cozinha ou em outros lugares onde a unidade possa ficar exposta ao calor, vapor e fuligem.)
- Não coloque objectos pesados ou grandes sobre a coluna, pois tal pode provocar a queda da coluna, causando danos na coluna ou ferimentos. A queda da coluna do seu local de instalação pode causar rachas irreparáveis no acabamento.
- Mantenha a unidade afastada de dispositivos como leitores de cassetes que são sensíveis a campos magnéticos.

Este subwoofer não está magneticamente escudado e portanto não deve ser colocado perto de um televisor ou monitor de raios catódicos (CRT). Suportes de armazenamento magnéticos (tais como disquetes e cassetes de som ou vídeo) não devem também ser colocadas junto do subwoofer.

- Não coloque a coluna sobre uma superfície instável, pois tal pode provocar a queda da coluna, causando danos na coluna ou ferimentos.
- Não coloque canecas, copos, ou outros recipientes com líquidos no topo da coluna, pois o derrame de líquidos pode danificar a coluna.
- O local escolhido para a instalação deve ter uma forte superfície de apoio. A montagem da coluna sobre um tapete de pelo alto deve ser evitada, uma vez que o tapete pode tocar o diafragma, causando a distorção do som.

- Por favor instale esta unidade afastada do cabo da antena e do sintonizador, pois pode produzir-se ruído com uma instalação próxima do cabo da antena. Neste caso, utilize esta unidade numa posição afastada da antena e do cabo da antena, ou quando a leitura de graves extras não for necessária, desligue esta unidade.

#### MANUTENÇÃO DAS SUPERFÍCIES EXTERNAS:

- Limpe a superfície passando um pano macio e o seco.
- Quando a superfície estiver muito suja, limpe com um pano macio humedecido em algum produto de limpeza neutral diluído cinco ou seis vezes com água, torcendo bem o pano antes de limpar, e enxugue no final com um pano seco. Não utilize ceras nem produtos de limpeza para móveis.
- Nunca utilize diluentes, benzina, insecticidas e outros produtos químicos na ou perto da unidade, pois isso pode corroer as superfícies.

## CONFIGURAÇÕES DOS PAINÉIS

### PAINEL FRONTAL

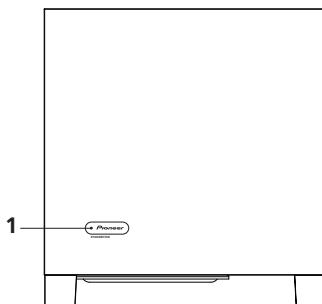

### PAINEL TRASEIRO

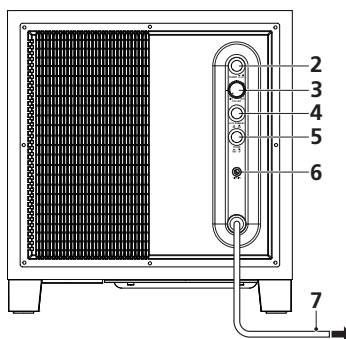

#### 1 Indicador de alimentação (STANDBY/ON)

Acende uma luz azul quando a alimentação estiver ligada.

#### NOTA:

- É fornecida alimentação ao aparelho, mesmo com o indicador de alimentação apagado. O cabo de alimentação tem de ser desligado de modo a cortar completamente a alimentação. Quando não utilizar este produto durante um longo período de tempo, tal como quando viajar, desligue o cabo de alimentação da tomada de parede, como medida de precaução. Se não o fizer poderá causar um incêndio.

#### 2 Interruptor de alimentação (POWER)

Liga e desliga o subwoofer.

#### 3 Botão de volume (VOLUME)

Serve para ajustar o nível do subwoofer.

- Rode o botão lentamente desde a posição MIN.

- Com este aparelho o nível de graves pode ser ajustado independentemente, não devendo por isso aumentar o nível de graves no amplificador AV.

#### 4 Interruptor de espera automático (AUTO STANDBY)

Ligando e desligando a função de espera automática (Auto Standby).

#### NOTA:

- O ajuste por omissão para a função de espera automática é ligada.

#### Função de espera automática

A alimentação é colocada automaticamente em modo de espera (é desligada) se não houver sinal de entrada durante um período de cerca de 12 minutos (o indicador de alimentação fica encarnado). A alimentação liga automaticamente quando houver recepção de sinal. A função de espera automática é desactivada quando o interruptor Auto Standby estiver desligado.

#### NOTA:

- Pode acontecer que uma componente conectada produza ruído ou outro sinal não áudio fazendo com que o sistema se ligue automaticamente, quando em modo de espera automático. Se tal acontecer desligue o modo de espera automático e ligue/desligue o sistema manualmente.

#### 5 Interruptor PHASE (PHASE)

Quando colocado a 180°, a fase de saída torna-se a inversa do sinal de entrada. Quando colocado a 0°, fica na mesma fase do que o sinal de entrada.

- Normalmente, o interruptor fica na posição 0°.  
Mas quando a ligação do som entre o subwoofer e as colunas esquerda e direita soar pouco natural, tente a posição 180° e ajuste o interruptor de modo que o som fique natural.

#### 6 Terminal de entrada de nível de linha (LINE IN)

Ligue o terminal **SUBWOOFER PREOUT** de um amplificador ou receptor, utilizando o cabo com fichas RCA.

#### 7 AC CORD

Ligue o cabo de alimentação a uma tomada de corrente alterna (no quarto).

## LIGAÇÕES

Antes de efectuar ou alterar qualquer ligação, desligue a alimentação do aparelho e desligue a ficha da tomada, tanto deste aparelho como do amplificador/receptor.

### LIGAÇÃO DO NÍVEL DE LINHA

Painel traseiro      Cabo de ficha RCA fornecido

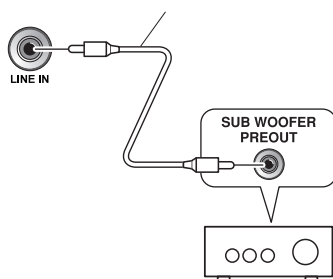

Ligue o terminal **LINE IN** do aparelho ao terminal **SUBWOOFER PREOUT** do amplificador ou do receptor, utilizando os cabos de pinos RCA fornecidos.

#### NOTA:

- Quando ligado a um terminal **PREOUT** para o canal central de som envolvente (surround) no amplificador ou receptor, os graves são ouvidos apenas no canal central, tornando-se insuficiente.

## OPERAÇÃO

Para detalhes sobre a operação das várias funções, consulte as *CONFIGURAÇÕES DOS PAINÉIS* na página 6.

### 1. Ligue o interruptor **POWER (2)**.

- Se o cabo de alimentação do aparelho estiver ligado a uma tomada de corrente alterna com interrupção no amplificador ou no receptor e a alimentação do aparelho for deixada ligada, o aparelho pode ser ligado e desligado juntamente com o amplificador ou receptor.
- Se o aparelho não puder ser ligado a um amplificador ou a um receptor, ligue a alimentação do amplificador ou do receptor, antes de ligar a alimentação do aparelho. Quando desligar o aparelho, desligue a alimentação do aparelho antes de desligar a alimentação do amplificador ou receptor.

### 2. Opere o amplificador ou o receptor, e ajuste o volume das outras colunas.

### 3. Ajuste o volume dos graves com o botão **VOLUME (3)**.

- Quando necessário, utilize o interruptor **PHASE (5)** e depois ajuste com o botão **VOLUME (3)**.

### 4. Desligue o interruptor **POWER (2)**.

- O indicador de alimentação apaga-se.

## ESPECIFICAÇÕES

|   |                                      |
|---|--------------------------------------|
| Caixa.....  | Bass-reflex, tipo chão               |
| Altifalante.....  | cone de 20 cm                        |
| Amplificador de Potência Potência de Saída Contínua (RMS).....    | 150 W/6 $\Omega$ (100 Hz)            |
| Entrada (sensibilidade a 100 Hz)<br>LINE LEVEL (tomada RCA) ..... | 190 mV                               |
| Dimensões<br>.....  | 360 mm (L) x 382 mm (A) x 360 mm (P) |
| Peso (sem a embalagem).....                                       | 13,5 kg                              |
| Alimentação<br>.....  | CA 220 V a 240 V~, 50 Hz/60 Hz       |
| Consumo de energia.....   | 130 W                                |
| Consumo em standby.....   | 0,45 W ou menos                      |

As especificações e o desenho estão sujeitos a modificações sem aviso prévio em virtude de melhoramentos.

Publicado por Pioneer Corporation.  
"Copyright" © 2009 Pioneer Corporation.  
Todos os direitos reservados.

## LOCALIZAÇÃO E SOLUÇÃO DE PROBLEMAS

Operações incorrectas são frequentemente interpretadas como problemas ou defeitos. Ao achar que há algo errado com este componente, verifique os pontos abaixo. Algumas vezes o problema pode residir em um outro componente. Investigue os outros componentes e aparelhos eléctricos em uso. Se o problema não puder ser corrigido mesmo após a verificação dos pontos abaixo, procure seu centro de assistência técnica autorizado da PIONEER ou revendedor mais próximo para realizar o reparo.

| Problema   | Causa  | Solução  |
|--|--|--|
| 1 Não há fornecimento de energia (indicador não se ilumina quando a alimentação é ligada). | <ul style="list-style-type: none"> <li>A ficha do cabo de alimentação não está inserida correctamente.</li> </ul>  | <ul style="list-style-type: none"> <li>Insira a ficha correctamente.</li> </ul>  |
| 2 Não há som (indicador está iluminado).   | <ul style="list-style-type: none"> <li>A ligação do cabo com fichas RCA acessório está mal feita ou desligada.</li> <li>O botão <b>VOLUME</b> está na posição <b>MIN</b>.</li> </ul> | <ul style="list-style-type: none"> <li>Verifique e ligue correctamente.</li> <li>Rode-o no sentido dos ponteiros do relógio lentamente.</li> </ul>   |
| 3 O som está distorcido.   | <ul style="list-style-type: none"> <li>O nível está muito alto.</li> <li>O nível de entrada está muito alto.</li> </ul>  | <ul style="list-style-type: none"> <li>Rode o botão <b>VOLUME</b> no sentido contrário ao dos ponteiros do relógio para abaixar o nível.</li> <li>Rode o nível de saída do amplificador (volume, controlo de graves, acentuação de graves) no sentido contrário ao dos ponteiros do relógio para abaixar o nível.</li> </ul> |
| 4 Ocorre uivo de áudio.  | <ul style="list-style-type: none"> <li>O amplificador não recebe corrente.</li> <li>O nível do subwoofer está muito alto.</li> </ul>   | <ul style="list-style-type: none"> <li>Conecte o amplificador e ligue-o.</li> <li>Coloque o subwoofer numa boa distância desde as outras colunas. Rode o botão <b>VOLUME</b> no sentido contrário ao dos ponteiros do relógio para abaixar o volume.</li> </ul>  |
| 5 Muito ruído durante a audição de programas AM ou FM.                                     | <ul style="list-style-type: none"> <li>A antena AM de quadro ou a antena FM interna estão próximas da unidade.</li> </ul>  | <ul style="list-style-type: none"> <li>Aumente a distância entre a antena AM ou FM (para uso interno) e esta unidade.</li> </ul>   |
| 6 O som é interrompido.  | <ul style="list-style-type: none"> <li>A função de espera automática está ligada.</li> </ul>   | <ul style="list-style-type: none"> <li>Desligue a função de espera automática.</li> </ul>  |
| 7 O indicador de alimentação está encarnado.   | <ul style="list-style-type: none"> <li>A função de espera automática está ligada.</li> </ul>   | <ul style="list-style-type: none"> <li>Desligue a função de espera automática.</li> </ul>  |

Gratulerar till ditt val av denna Pioneer-produkt. Läs noggrant igenom denna bruksanvisning, så att du lär dig att använda apparaten på rätt sätt. Förvara därefter bruksanvisningen på lämplig plats. I vissa länder kan stickkontakter och vägguttag ha en annan utformning än den som visas i bruksanvisningens bilder. Anslutningsmetod och manövrering är dock densamma.

## VIKTIGT



Blixtsymbolen med pilspets i en liksidig triangel är avsedd som en varning till användaren om att det finns oisolerad spänning innanför produktens hölje. Denna spänning är tillräckligt stark för att kunna ge elektriska stötar som är farliga för människan.

## CAUTION

RISK OF ELECTRIC SHOCK  
DO NOT OPEN



**VARNING:**  
FÖR ATT FÖRHINDRA ELEKTRISKA STÖTAR FÅR HÖLJET (ELLER BAKSTYCKET) INTE TAS BORT. INNANFÖR HÖLJET FINNS INGA DELAR SOM ANVÄNDAREN SJÄLV KAN REPARERA. ÖVERLÅT SERVICE TILL KVALIFICERAD SERVICEPERSONAL.

Utropstecknet i en liksidig triangel är till för att uppmärksamma användaren på viktiga användar- och underhållsanvisningar (service) i de dokument som medföljer apparaten.

D3-4-2-1-1\_A\_Sw

## VARNING

**Denna apparat är inte vattentät. För att undvika risk för brand eller elektriska stötar bör du inte ställa några behållare med vätska nära apparaten (såsom vaser eller vattenkannor), eller utsätta den för regn eller fukt.**

D3-4-2-1-3\_A\_Sw

## VARNING

*Läs följande avsnitt noga innan du sätter i stickkontakten första gången.*

**Spänningen varierar beroende på land eller region. Försäkra dig om att spänningen i det område där apparaten kommer att användas motsvarar den spänning (t. ex. 230 V eller 120 V) som anges på bakpanelen.**

D3-4-2-1-4\_A\_Sw

## VARNING

**För att minska risken för eldsvåda bör ingen öppen låga (exempelvis ett tänd stearinljus) placeras ovanpå apparaten.**

D3-4-2-1-7a\_A\_Sw

## VIKTIGT OM VENTILATION

**Se till att det finns gott om ventilationsutrymme runt apparaten när denna installerats, för att förbättra värmeavledningen (minst 15 cm på ovsidan, 15 cm på baksidan och 15 cm på varje sida).**

## VARNING

**Höljet är försett med ventilationshål och öppningar för att garantera pålitlig drift och skydda produkten från överhettning. För att minska risk för brand får öppningarna aldrig blockeras eller täckas över (exempelvis med tidningar, dukar, gardiner), och apparaten bör aldrig användas ovanpå en tjock matta eller en säng.**

D3-4-2-1-7b\_A\_Sw

## Användarmiljö

Användarmiljöns temperatur och fuktighet: +5 °C till +35 °C; mindre än 85 % luftfuktighet (kylventilationen får inte vara blockerad)

Installera inte apparaten i ett dåligt ventilerat område, eller på platser som utsätts för hög fuktighet eller direkt solljus (eller starkt artificiellt ljus).

D3-4-2-1-7c\*\_A\_Sw

Om stickkontakten på kabeln till denna apparat inte passar i det utluttag du vill använda, måste den tas bort och en ny som passar monteras på. Stickkontakten på nätkabeln får endast bytas och monteras av behörig servicepersonal. Om den borttagna kontakten ansluts till ett utluttag kan den ge upphov till farliga elektriska stötar. Se till att den tas om hand på lämpligt sätt när den har tagits bort. Dra ur stickkontakten ur utluttaget om apparaten skall stå oanvänd under en längre tid (till exempel under semesterresa).

D3-4-2-2-1a\_A\_Sw

## VIKTIGT

POWER-brytaren stänger inte av strömmen från utluttaget helt. Eftersom nätkabeln fungerar som huvudströmbrytare för apparaten måste du dra ur den ur utluttaget för att stänga av all ström. Försäkra dig därför om att enheten har installerats så att nätkabeln lätt kan dras ut ur utluttaget om en olycka skulle inträffa. För att undvika risk för brand bör nätkabeln också dras ur när apparaten inte används under en längre tid (till exempel under semestern).

D3-4-2-2-2a\_A\_Sw

## VAR FÖRSIKTIG MED NÄTSLADDEN

Håll endast i stickkontakten. Dra inte ut kontakten ur utluttaget genom att hålla i sladden. Rör aldrig kabel eller stickkontakt med våta händer, eftersom detta kan resultera i kortslutning eller elektrisk stöt. Ställ inte apparater eller andra saker, t.ex. möbler, ovanpå nätsladden. Slå inte knutar på kabeln och vira inte ihop den med andra kablar. Dra nätsladdarna så det inte finns risk att man trampar på dem. Om en nätsladd skadas finns det risk för eld eller elektrisk stöt. Kontrollera nätsladden med jämna mellanrum. Om du upptäcker skador på den bör du kontakta din närmaste auktoriserade PIONEER-serviceverkstad eller din återförsäljare och få den utbytt.

5002\*\_Sw

## VARNING:

**Kliv inte upp på eller sitt på denna enhet. Var speciellt uppmärksam när barn finns i närheten. Enheten kan skadas eller kan tippa över och orsaka personskador.**



Denna produkt får inte kastas tillsammans med vanligt hushållsavfall. Uttjänta elektronikprodukter skall enligt lag samlas in separat för särskild hantering och återvinning.

I EU:s medlemsländer samt Schweiz och Norge får privata hushåll kostnadsfritt lämna in uttjänt elektronik på särskilda samlingsställen och återvinningscentraler eller hos en återförsäljare (vid köp av liknande produkt).

I övriga länder skall lokala myndigheter kontaktas för information om korrekt avfallshandling.

Härigenom kommer den kasserade produkten att samlas in, behandlas och återvinnas på det sätt som krävs för att minska negativ påverkan på miljö och människors hälsa.

K058b\_A\_Sv

## INNEHÅLL

|                                  |   |
|----------------------------------|---|
| MEDFÖLJANDE TILLBEHÖR .....      | 4 |
| EGENSKAPER.....                  | 4 |
| I KOMBINATION MED HÖGTALARE..... | 4 |
| INSTALLERING .....               | 4 |
| Installering av högtalaren.....  | 4 |
| Observera vid installering.....  | 5 |
| REGLAGENS PLACERING.....         | 6 |
| FRAMSIDAN.....                   | 6 |
| BAKSIDAN.....                    | 6 |
| ANSLUTNINGAR.....                | 7 |
| LINJENIVÅANSLUTNING.....         | 7 |
| TILLVÄGAGÅNGSSÄTT .....          | 8 |
| TEKNISKA DATA .....              | 8 |
| FELSÖKNING.....                  | 9 |

## MEDFÖLJANDE TILLBEHÖR

- RCA-kontaktledning x 1
- Garantisedel
- Bruksanvisning (detta dokument)

## EGENSKAPER

- Djupa basljud
- Phase Control-teknologi
- Enkel och ren design

## I KOMBINATION MED HÖGTALARE

Frekvensegenskaperna för S-51W i kombination med små högtalare framgår av bilden nedan. Som siffrorna antyder förbättras återgivningen av bastonerna.

- Dessa speciella egenskaper erhålls i en ekofri kammare. Effekterna för en extra S-51W i ett vanligt lyssningsrum är bättre än vad tabellen anger vid korrekt placering.

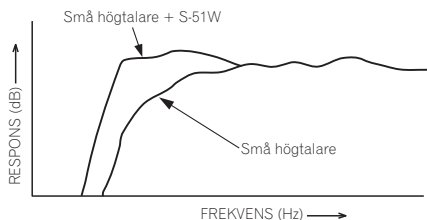

- Vi rekommenderar att subwoofern tilldelas en egen kanal vid avspelning av Dolby\* Digital. S-51W är speciellt effektiv vid avspelning av LFE (Low Frequency Effect, d.v.s. dova ljud som förstärker ljudet i videofilmen, t.ex. mullrande ljud från marken).

\* Tillverkad under licens från Dolby Laboratories. "Dolby" och symbolen med dubbla D:n är varumärken som tillhör Dolby Laboratories.

## INSTALLERING

### Installering av högtalaren

- Kriterier för installering av subwoofern

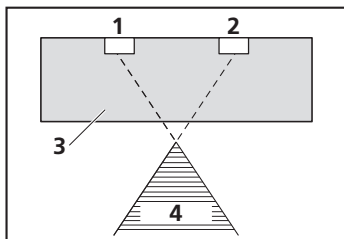

#### 1 Vänster högtalare

#### 2 Höger högtalare

#### 3 Rekommenderat installeringsomfång för subwoofern

#### 4 Lyssnarposition

Subwoofern spelar upp basljudet i mono, med beaktande av det faktum att det mänskliga örat inte är särskilt riktningsskäligt beträffande mycket låga ljud. På grund av detta kan subwoofern placeras nästan var som helst. Om den placeras för långt bort, kan dock ljudet från de övriga högtalarna låta onaturligt.

## • Exempel på högtalarplacering

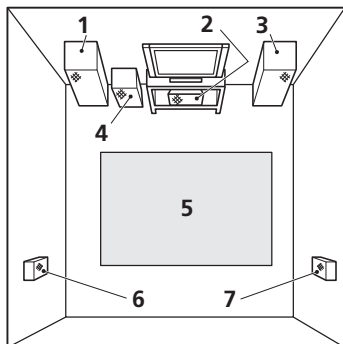

**1** Främre vänster högtalare

**2** Mitthögtalare

**3** Främre höger högtalare

**4** Subwoofer

**5** Lyssnarområde

**6** Bakre vänster högtalare

**7** Bakre höger högtalare

### OBSERVERA:

- Placera högtalarna för vänster och höger kanal på lika långt avstånd från TV:n och cirka 1,8 meter från varandra.
- Placera mitthögtalaren ovanför eller under TV:n så att ljudet från mittkanalen verkar komma från TV-skärmen.
- Ljudet från de bakre högtalarna (surroundhögtalarna) är bäst om de installeras på parallella ställen direkt vid sidan om, eller strax bakom, lyssnaren, och på en nivå cirka 1 meter ovanför lyssnarens öron.

### VARNING:

Om mitthögtalaren placeras ovanpå TV:n, se till att den står stadigt och säkert genom att använda t ex tejp.

I annat fall kan högtalaren falla ner från TV:n till följd av yttre stötar från t ex jordbävningar, vilket kan leda till att människor i närheten såväl som högtalaren skadas.

## Observera vid installering

- Sätt inte fast subwoofern på väggen eller i taket. Då kan den falla ned och vålla personskador.
- Installera enheten på ett väl ventilerat ställe där den inte utsätts för hög värme eller fukt.
- Placera inte enheten nära element eller andra värmekällor och ej heller på ställen som utsätts för direkt solsken, då värmen kan deformera höljet eller skada de inre delarna. Undvik även ställen som utsätts för mycket damm eller fukt, då dessa ämnen kan orsaka fel eller skador. (Undvik att placera nära ett kök eller annat ställe där enheten kan utsättas för värme, ånga eller sot.)
- Ställ inte tunga eller stora föremål ovanpå högtalaren. Om du gör det kan högtalaren tippa över och orsaka materiella skador eller personskador. Om högtalare faller ned från sina monteringsplatser, kan det uppstå oreparabla sprickor i deras yttfinish.
- Håll enheten borta från kassettdäck och andra komponenter som är känsliga för magnetisk strålning.

Subwoofern är inte magnetiskt avskärmd och skall därför inte placeras nära en TV eller färgmonitor av CRT-typ. Magnetiska lagringsmedia (som t.ex. floppyskivor samt kasset- eller videoband) skall inte heller förvaras nära subwoofern.

- Ställ inte högtalaren på en ostadig yta. Den kan utgöra en fara om den tippas över och detta kan också skada utrustningen eller leda till personskador.
- Ställ inte koppar, glas eller andra behållare med vätskor ovanpå högtalarna, därför att högtalarna kan skadas om vätskan spills ut.
- Den plats du väljer för installationen bör ha en stadig golvyta. Du skall undvika att ställa en högtalare på en matta med långa trådar, därför att trådarna kan komma i kontakt med högtalarens membran och leda till distorderat ljud.

- Installera denna enhet på behörigt avstånd från tunerns antennkabel, annars kan störningar uppstå. Placera enheten längre bort från både antennen och antennkabeln om störningar uppstår, eller slå av strömmen till enheten när spelning med basförstärkning inte krävs.

#### RENGÖRING AV YTTERHÖLJET:

- Rengör ytan genom att torka av med en mjuk och torr duk.
- Fukta duken i ett mildt rengöringsmedel som späts ut med fem till sex delar vatten om det förekommer fläckar som är svåra att få bort, och vrid ur duken ordentligt före rengöringen. Torka sedan av med en torr duk. Använd inte möbelvax eller liknande medel.
- Använd aldrig thinner, bensin, insektssprej eller liknande kemikalier på eller intill denna enhet, då dessa medel kan skada ytbehandlingen.

## REGLAGENS PLACERING

### FRAMSIDAN

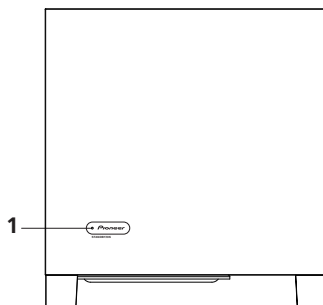

### BAKSIDAN

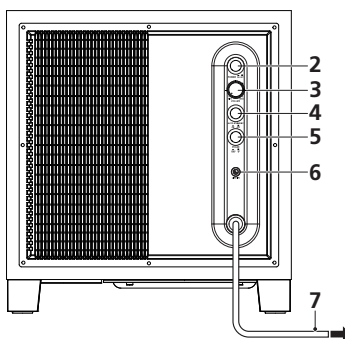

#### 1 Driftindikator (STANDBY/ON)

Lyser blå när du har slagit på strömmen.

#### OBSERVERA:

- Ström matas fortfarande, även om driftindikatorn är släckt. För att helt skära av strömmatningen måste nätkabeln kontakt lossas. Om högtalaren inte skall användas under en längre tid, t.ex. på semestern, skall du för säkerhets skull lossa nätkabeln kontakt från vägguttaget. Om du inte gör det kan brand uppstå.

## 2 Strömbrytare (POWER)

För att sätta på (ON) och stänga av (OFF) subwoofern.

## 3 Ljudnivårat (VOLUME)

Används för att justera subwooferns ljudnivå.

- Vrid ratten sakta från läget MIN.
- Med denna högtalare kan basnivån ställas in separat, så vrid inte upp basen med din AV-förstärkare.

## 4 Omkopplare för autoberedskap (AUTO STANDBY)

Att slå på/stänga av den automatiska beredskapsfunktionen.

### OBSERVERA:

- Utgångsinställningen för automatiskt beredskapsläge är på (ON).

### Funktionen för automatiskt beredskapsläge

Strömmen sätts automatiskt i beredskapsläge (av) om ingen signal matas in under ca. 12 minuter (driftindikatorn börjar lysa röd). Strömmen sätts på automatiskt igen när en signal matas in. Den automatiska beredskapsfunktionen stängs av när omkopplaren för automatisk beredskap sätts på OFF.

### OBSERVERA:

- Det kan finnas fall när en ansluten enhet matar ut störningar eller andra icke-ljudsignaler, så att enheterna sätts på i den automatiska beredskapsfunktionen. Om detta inträffar, skall du stänga av den automatiska beredskapsfunktionen och sätta på/stänga av systemet manuellt.

## 5 Fasomkopplare (PHASE)

När denna sätts i läge 180° blir utgångsfasen den motsatta jämfört med ingångssignalen och när den sätts i läge 0° blir den i samma fas som ingångssignalen.

- Omkopplaren bör normalt sett stå i läget 0°.

Ibland kan det dock hända att ljudsammankopplingen mellan subwoofern och de vänstra och högra högtalarna låter osynkroniserad. Ställ i så fall omkopplaren i läget 180° för att erhålla ett naturligare ljud.

## 6 Linjenivåingång (LINE IN)

Anslut till **SUBWOOFER PREOUT**-uttaget på en förstärkare eller receiver med den RCA-kontaktledning som medföljer.

## 7 Nätkabel

Anslut nätkabeln till ett vägguttag (i rummet).

# ANSLUTNINGAR

Innan du utför eller ändrar några anslutningar, skall du stänga av högtalaren och lossa både denna högtalares och förstärkaren/receiverns nätkabel från vägguttaget.

## LINJENIVÅANSLUTNING

Baksidan Medföljande RCA-kontaktledning

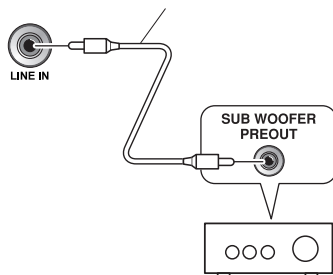

Anslut mellan högtalarens **LINE IN**-ingång och förstärkarens eller receiverns **SUBWOOFER PREOUT**-utgång med den medföljande RCA-kontaktledningen.

### OBSERVERA:

- Om du ansluter till **PREOUT**-uttaget för surroundljudets mittkanal på förstärkaren eller receivern, hörs basen endast från mittkanalen och det är inte tillräckligt.

## TILLVÄGAGÅNGSSÄTT

Se *REGLAGENS PLACERING* på sidan 6 för ytterligare upplysningar om manöverdelarnas funktioner.

### 1. Sätt på med strömbrytaren (POWER) (2) till ON-läge.

- Om systemets nätkabel har anslutits till ett omkopplingsbart växelströmsuttag på förstärkaren eller receiveern och denna omkopplare bibehålls i påläge (ON), kan systemet slås på/stängas av (ON/OFF) tillsammans med förstärkaren eller receiveern.
- Om systemet inte kan anslutas till förstärkaren eller receiveern, skall du sätta på förstärkaren eller receiveern till ON-läge, innan du sätter på systemet till ON-läget. När du stänger av anläggningen till OFF-läget, skall du först stänga av systemet till OFF-läge innan du sätter förstärkaren eller receiveern i OFF-läge.

### 2. Manövrera förstärkaren eller receiveern och justera ljudnivån för de övriga högtalarna.

### 3. Justera ljudnivån för basen med VOLUME-ratten (3).

- Om så erfordras, skall du manövrera **PHASE-** omkopplaren (5) och därefter justera med **VOLUME-** ratten (3).

### 4. Stäng av (OFF) anläggningen med strömbrytaren POWER (2).

- Då slocknar driftindikatorn.

## TEKNISKA DATA

|   |  |
|---|--|
| Högtalarhölje .....                                 | Basreflex, golvtyp                       |
| Högtalarelement .....                               | 20 cm kontyp                             |
| Effektförstärkare kontinuerlig uteffekt (RMS) ..... | 150 W/6 $\Omega$ (100 Hz)                |
| Ineffekt (känslighet vid 100 Hz) .....              | LINJENIVÅ (RCA-uttag)..... 190 mV        |
| Yttermått .....                                     | 360 mm (B) x 382 mm (H) x 360 mm (D)     |
| Vikt (utan förpackning) .....                       | 13,5 kg                                  |
| Nätspänning .....                                   | 220 V till 240 V växelström, 50 Hz/60 Hz |
| Effektförbrukning.....                              | 130 W                                    |
| Effektförbrukning i beredskapsläge .....            | Mindre än 0,45 W                         |

Rätten till ändringar förbehålles utan föregående meddelande.

Utgiven av Pioneer Corporation.  
Copyright © 2009 Pioneer Corporation.  
Kopiering förbjuden.

## FELSÖKNING

Problem och fel beror oftast på felaktig hantering. Gå igenom punkterna i tabellen nedan om du tror att det uppstått fel på enheten. Ibland kan problemet ligga hos en annan komponent. Kontrollera de övriga apparaterna och den elektriska utrustning som används. Om problemet inte kan avhjälpas när du har använt de åtgärder som anges här nedan, skall du be närmaste auktoriserade PIONEER-serviceverkstad att utföra reparation.

| PROBLEM  | ORSAK   | ÅTGÄRD  |
|--|---|---|
| 1 Ingen strömförsörjning (Indikatorn tänds inte när strömmen slås på.) | <ul style="list-style-type: none"><li>• Nätkabeln har inte anslutits ordentligt.</li></ul>  | <ul style="list-style-type: none"><li>• Tryck in kontakten ordentligt.</li></ul>  |
| 2 Inget ljud (Indikatorn lyser.)                                       | <ul style="list-style-type: none"><li>• Anslutningen av den medföljande RCA-kontaktledningen är felaktig eller har lossnat.</li><li>• Ratten <b>VOLUME</b> står i läget <b>MIN</b>.</li></ul> | <ul style="list-style-type: none"><li>• Kontrollera på nytt och anslut på rätt sätt.</li><li>• Vrid ratten långsamt medurs.</li></ul>   |
| 3 Ljudet är förvrängt.   | <ul style="list-style-type: none"><li>• Nivån är alltför hög.</li><li>• Ingångsnivån är alltför hög.</li></ul>  | <ul style="list-style-type: none"><li>• Vrid ratten <b>VOLUME</b> moturs för att sänka nivån.</li><li>• Vrid förstärkarens reglage (ljudnivå, bas, basförstärkning) moturs för att sänka nivån.</li></ul> |
| 4 Det uppstår tjutande störningar.                                     | <ul style="list-style-type: none"><li>• Ingen ström matas till förstärkaren.</li><li>• Subwoofernivån är ställd alltför högt.</li></ul>   | <ul style="list-style-type: none"><li>• Anslut en förstärkare och mata ström.</li><li>• Placera subwoofern längre bort från högtalarna. Vrid ratten <b>VOLUME</b> moturs för att sänka nivån.</li></ul>   |
| 5 Omfattande störningar vid lyssning på en AM- eller FM-sändning.      | <ul style="list-style-type: none"><li>• Ramantennen för AM eller inomhusantennen för FM befinner sig nära denna enhet.</li></ul>  | <ul style="list-style-type: none"><li>• Öka avståndet mellan AM- eller FM-antennen (för inomhusbruk) och denna enhet.</li></ul>   |
| 6 Ljudet avbryts.  | <ul style="list-style-type: none"><li>• Den automatiska beredskapsfunktionen är aktiverad.</li></ul>  | <ul style="list-style-type: none"><li>• Stäng av den automatiska beredskapsfunktionen.</li></ul>  |
| 7 Driftindikatorn lyser röd.   | <ul style="list-style-type: none"><li>• Den automatiska beredskapsfunktionen är aktiverad.</li></ul>  | <ul style="list-style-type: none"><li>• Stäng av den automatiska beredskapsfunktionen.</li></ul>  |

Tak for købet af dette produkt fra Pioneer. Gennemlæs venligst denne brugsanvisning grundigt, så du ved, hvordan du skal anvende din model på korrekt vis. Gem brugsvejledningen på et sikkert sted, når du er færdig med at læse den, så du senere kan konsultere den. I nogle lande og regioner afviger udformningen af strømstikket og stikkontakten muligvis fra den udformning, der er vist i de forklarende tegninger. Men metoden for tilslutning og betjening af enheden er den samme.

## VIGTIGT



Lynsymbolet i en trekant skal gøre brugeren opmærksom på, at der i produktets kabinet er isoleret "farlig spænding", som har styrke nok til at give en person elektrisk stød.

## CAUTION

RISK OF ELECTRIC SHOCK  
DO NOT OPEN



**ADVARSEL:**  
FOR AT FORHINDRE FAREN FOR ELEKTRISK STØD, MÅ LÅGET (ELLER BAGPANELET) IKKE FJERNES. DER ER INGEN DELE INDENI, SOM BRUGEREN SELV KAN REPARERE, REPARATIONER OVERLADES TIL KVALIFICEREDE FAGFOLK.

Udråbstegnet i en trekant skal gøre brugeren opmærksom på, at der er vigtige betjenings- og vedligeholdelsesinstruktioner i den dokumentation, der følger med enheden.

D3-4-2-1-1\_A1\_Da

## ADVARSEL

**Dette udstyr er ikke vandtæt. For at undgå fare for brand og chok, må man ikke placere væskefyldte beholdere i nærheden af dette udstyr (såsom vaser eller blomsterpotter) eller udsætte det for dryp, stænk, regn eller fugt.**

D3-4-2-1-3\_A\_Da

## ADVARSEL

*For enheden tilsluttes for første gang, læses følgende afsnit omhyggeligt igennem.*

**Strømspændingen, der hvor man bor, afhænger af land eller region. Kontrollér at strømforsyningen, der hvor denne enhed skal bruges, passer til den påkrævede strømforsyning (fx 230 V eller 120 V) som ses på bagpanelet.**

D3-4-2-1-4\_A\_Da

## ADVARSEL

**For at undgå fare for brand, må denne der ikke placeres tændkilder (såsom et tændt stearinlys) på udstyret.**

D3-4-2-1-7a\_A\_Da

**FORSIGTIG:** Ved installering af denne enhed skal man huske tilstrækkelig luft omkring enheden for at sikre bedre ventilation (mindst 15 cm ovenover, 15 cm bagtil og 15 cm til hver side).

**ADVARSEL:** Rillerne og åbningerne i kabinettet skal sikre ventilation og sikker drift og beskytte enheden mod overophedning. For at undgå fare for brand, må åbningerne aldrig blokeres eller dækkes til med ting (såsom aviser, duge, gardiner), ligesom udstyret heller ikke må placeres på et tykt tæppe eller en seng.

D3-4-2-1-7b\_A\_Da

## Driftsmiljø

Driftsmiljøets temperatur og luftfugtighed:  
+5 °C til +35 °C; mindre end 85 %RF (udluftningshuller må ikke være blokeret)  
Denne enhed må ikke installeres i et dårligt ventileret rum, eller på steder hvor den udsættes for høj luftfugtighed eller direkte sollys (eller stærkt kunstigt lys).

D3-4-2-1-7e\*\_A1\_Da

Hvis vekselstrømstikket til denne enhed ikke passer til den vekselstrømskontakt du vil bruge, skal stikket tages af og et rigtigt sættes på. Udskiftning og påsætning af et nyt stik på elledningen må kun foretages af en autoriseret elektriker. Hvis den er tilsluttet en vekselstrømskontakt, kan det afskærne stik medføre alvorligt elektrisk chok. Husk at det skal kasseres ifølge lokale forskrifter. Udstyret skal slås fra ved at tage stikket ud af kontakten på væggen, når det ikke skal bruges i længere tid (fx når man tager på ferie).

D3-4-2-2-1a\_A\_Da

Knappen POWER slukker ikke fuldstændig for strømtilførslen til denne enhed. Da ledningen fungerer som hovedafbryder for strømtilførslen til denne enhed, skal du trække stikket ud af stikkontakten for at slukke helt for strømmen. Du bør derfor huske, når du installerer enheden, at placere den sådan, at ledningen nemt kan tages ud af stikkontakten ved fx et uheld. For at undgå fare for brand, skal ledningen også tages ud af stikket, når enheden ikke bruges i længere tid (fx ved ferie eller bortrejse).

D3-4-2-2-2a\_A\_Da

## Lysnetledningen

Ledningen bør altid håndteres ved at tage fat om stikket. Undgå at trække stikket ud ved at rykke i ledningen, og rør aldrig ved ledningen med våde hænder, da man ellers risikerer kortslutning eller at få elektrisk stød. Påse at apparatet, møbler o.lign. ikke kommer til at stå på ledningen eller at denne kommer i klemme. Slå aldrig knuder på ledningen eller bind den sammen med andre ledninger. El-ledninger bør lægges på en sådan måde, at man ikke kommer til at træde på dem. Hvis ledningen beskædiges, opstår der brandfare og man risikerer at få elektrisk stød. Ledningen bør med mellemrum efterses; hvis man opdager skader på den, bør man rekvirere en ny hos det nærmeste autoriserede PIONEER servicecenter eller hos sin forhandler. 5002\*\_Da

## ADVARSEL:

**Lad være med at kravle op på eller sætte dig på denne enhed. Vær særlig påpasselig, hvis der er børn i nærheden. Enheden kan lide skade eller kan vælte med personskaade som resultat.**



Hvis du vil skille dig af med dette produkt, må du ikke smide det ud sammen med dit almindelige husholdningsaffald. Der findes et separat indsamlingssystem for udtjente elektroniske produkter i overensstemmelse med lovgivningen, som kræver korrekt bearbejdning og genanvendelse.

Private husholdninger i EU's medlemsstater, i Schweiz og i Norge kan gratis aflevere deres udtjente elektroniske produkter i specificerede indsamlingsområder eller hos en detailhandler (hvis der købes et lignende nyt produkt).

I lande, som ikke er nævnt ovenfor, skal du kontakte de lokale myndigheder for at spørge, hvordan du korrekt skaffer dig af med det udtjente produkt.

Du garanterer dermed, at dit udtjente produkt gennemgår den nødvendige bearbejdning og genanvendelse, og forhindrer dermed, at miljøet og menneskers sundhed ikke påvirkes negativt.

K058b\_A1\_Da

## INDHOLD

|                                       |   |
|---------------------------------------|---|
| TILBEHØRSDELE .....                   | 4 |
| FUNKTIONER .....                      | 4 |
| I KOMBINATION MED                     |   |
| HØJTTALERE .....                      | 4 |
| INSTALLATION .....                    | 4 |
| Højttalerinstallation .....           | 4 |
| Forholdsregler ved installation ..... | 5 |
| PANELFACILITETER .....                | 6 |
| FRONTPANEL .....                      | 6 |
| BAGPANEL .....                        | 6 |
| TILSLUTNINGER .....                   | 7 |
| LINIENIVEAU-TILSLUTNING .....         | 7 |
| BETJENING .....                       | 8 |
| SPECIFIKATIONER .....                 | 8 |
| FEJLFINDING .....                     | 9 |

## TILBEHØRSDELE

- Ledning med RCA-stik x 1
- Garantikort
- Brugsvejledning (dette dokument)

## FUNKTIONER

- Dyb baslyd
- Fasekontrolteknik
- Enkelt og rent design

## I KOMBINATION MED HØJTTALERE

Nedenfor vises frekvenskarakteristikkerne for S-51W kombineret med små højttalere. Som vist på disse figurer er lavfrekvensområdet forbedret.

- Disse særlige karakteristikker er opnået i et ekkofrit rum. Effekten fra en ekstra S-51W i et almindeligt lytterum er bedre end skemaet angiver, når den placeres ordentligt.

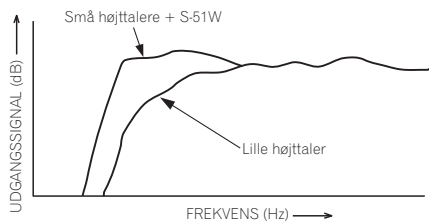

- Det anbefales at oprette en særlig kanal til subwooferen ved afspilning med Dolby\* Digital, og ved afspilning med LFE (Lavfrekvenseffekt: lydeffekt som fx lyden af den rumlende jord, hvis formål det er forstærke indtrykket af videoen) er S-51W særlig effektiv.

\* Fremstillet på licens fra Dolby Laboratories. "Dolby" og det dobbelte D-symbol er varemærker tilhørende Dolby Laboratories.

## INSTALLATION

### Højttalerinstallation

- Installationskriterier for subwoofer

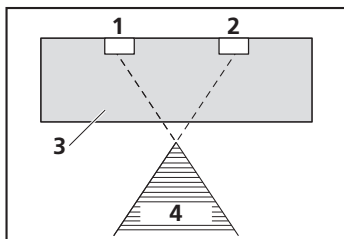

#### 1 Venstre højttaler

#### 2 Højre højttaler

#### 3 Anbefalet installationsområde for subwooferen

#### 4 Lytteposition

Subwooferen afspiller bassen i mono, og udnytter det faktum, at det menneskelige øre ikke er særlig følsomt overfor retningen af lyde med lav tonehøjde. Subwooferen kan derfor installeres næsten alle steder. Men hvis den installeres for langt væk, kan lyden fra de andre højttalere eventuelt blive unaturlig.

## • Et eksempel på placering af højttalere

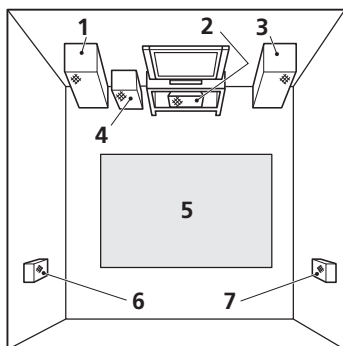

### 1 Venstre fronthøjttaler

### 2 Centerhøjttaler

### 3 Højre fronthøjttaler

### 4 Subwoofer

### 5 Lytteområde

### 6 Venstre baghøjttaler

### 7 Højre baghøjttaler

### Bemærkninger:

- Placer venstre- og højrekanalhøjttalerne lige langt fra tv'et og cirka 1,8 meter fra hinanden.
- Installer centerhøjttaleren over eller under tv'et sådan at lyden fra centerkanalen er placeret ved tv-skærmen.
- Baghøjttalerne (surround) er mest effektive, når de er installeret på parallelle placeringer direkte til siden eller lidt bagved lytteren på et niveau cirka 1 meter over lytterens ører.

### **FORSIGTIG:**

Når du installerer centerhøjttaleren oven på tv'et skal du sørge for at fastgøre den med tape eller andre passende midler.

Ellers kan højttaleren falde ned fra tv'et på grund af udefrakommende stød som fx jordskælv, og det kan være farligt for dem i nærheden eller beskadige højttaleren.

## Forholdsregler ved installation

- Hæng ikke subwooferen op på væggen eller i loftet. Den kan falde ned og være årsag til personskaade.
- Installer enheden i et godt ventileret rum, hvor den ikke bliver udsat for høje temperaturer og høj fugtighed.
- Placer ikke enheden i nærheden af brændeovne eller andet opvarmningsudstyr, eller på steder udsat for direkte sollys, idet disse kan have en negativ virkning på kabinettet og indre komponenter. Installer heller ikke enheden på et sted, hvor der er for meget støj eller høj luftfugtighed, eftersom dette kan forårsage funktionsfejl og sammenbrud. (Undgå komfurer eller andre steder hvor enheden vil blive udsat for varme, damp eller sod.)
- Placer ikke tunge eller store genstande oven på højttaleren. Hvis du gør det, kan højttaleren falde ned og forårsage skader eller kvæstelser. Hvis højttalere falder ned fra der hvor de er installeret, kan de revne på en sådan måde, at det ikke kan repareres.
- Hold enheden væk fra apparater som fx båndafspillere der er følsomme over for magnetfelter.

Subwooferen er ikke magnetisk afskærmet og bør derfor ikke anbringes i nærheden af et CRT-baseret fjernsyn eller farveskærm. Magnetisk lagermedia (som f.ex. floppy discs og bånd eller videokassetdebånd) bør heller ikke anbringes tæt på subwooferen.

- Placer ikke højttaleren på en ustabil overflade eftersom det kan få højttaleren til at falde ned og forårsage skader og kvæstelser.
- Placer ikke kopper, glas eller andre ting der indeholder væsker oven på enhederne, eftersom enhederne kan blive beskadiget, hvis der spildes væske.
- Stedet for installationen bør have et solidt gulvunderlag. Undgå at montere højttaleren på et tæppe med lange tråde, eftersom tæppet muligvis rører ved driverens membran, og derved forringer lyden.

- Installer denne enhed væk fra tunerens antennekabel, eftersom der kan opstå støj, hvis der installeres for tæt på antennekablet. I et sådan tilfælde skal denne enhed placeres og anvendes på afstand af antennen og antennekablet, eller også skal der slukkes for denne enhed, når der ikke behøves ekstra bas.

#### VEDLIGEHOLDELSE AF UDVENDIGE OVERFLADER:

- Rengør overfladen med en blød, tør klud.
- Når overfladerne er meget beskidte, skal du tørre af med en blød klud, der er dyppet i rengøringsmiddel, der er fortyndet fem eller seks gange med vand og derefter vredet grundigt, og efterfølgende tørre efter med en tør klud. Brug ikke møbelvoks eller rensmidler.
- Brug aldrig fortyndere, benzin, insektmidler eller andre kemikalier på eller i nærheden af denne enhed, eftersom disse vil angribe overfladerne.

## PANELFACILITETER

### FRONTPANEL

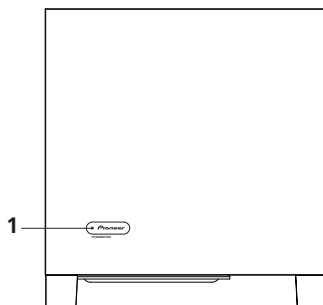

### BAGPANEL

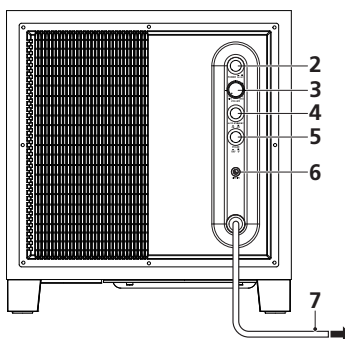

#### 1 Tændt/slukket-indikator (STANDBY/ON)

Lyser blå, når enheden er tændt.

#### Bemærk:

- Strømforsyning finder stadig sted, selv hvis tændt-indikatoren er slukket. Netledningsstikket (afbryder) skal være taget ud af forbindelse, for at strømmen kan afbrydes helt. Hvis dette produkt ikke skal anvendes i et længere tidsrum, som for eksempel på grund af længere fravær, skal netledningsstikket (afbryder) af sikkerhedsårsager tages ud af stikkontakten. Forsømmelse af dette kan føre til brand.

## 2 Tænd/sluk-kontakt (POWER)

Skifter subwooferen mellem TIL og FRA.

## 3 Volumenknop (VOLUME)

Indstiller subwoofervolumen.

- Drej langsomt knappen fra MIN-positionen.
- Basniveauet kan indstilles uafhængigt med denne enhed, så du skal ikke skrue op for bassen på forstærkeren.

## 4 Automatisk standby-kontakt (AUTO STANDBY)

Aktivering og deaktivering af den automatiske standby-funktion.

### Bemærk:

- Standardindstillingen for den automatiske standby-kontakt er ON.

### Automatisk standby-funktion

Apparatet indstilles automatisk til standby (fra) hvis der ikke er noget indgangssignal i omkring 12 minutter (tændt-indikatoren lyser rødt). Apparatet tænder automatisk, når der indgår et signal. Den automatiske standby-funktion deaktiveres, når den automatiske standby-kontakt sættes til OFF.

### Bemærk:

- Der kan være tilfælde, hvor en tilsluttet komponent udsender støj eller et andet ikke-lydsignal, der forårsager at dette system automatisk tænder, når det er i automatisk standby-tilstand. Hvis dette sker, skal du slå den automatiske standby-tilstand fra og tænde og slukke systemet manuelt.

## 5 Faseomskifter (PHASE)

Når den indstilles til 180°, bliver udgangsfasen den modsatte af indgangssignalet, og når den indstilles til 0°, er den i den samme fase som indgangssignalet.

- Kontakten er normalt sat til 0°. Men hvis lydforbindelsen mellem subwooferen og højre og venstre højttaler lyder unaturlig, kan du prøve at skifte til 180° og sætte kontakten i den stilling, hvor lyden er naturlig.

## 6 Linieniveau-indgangsstik (LINE IN)

Slut til **SUBWOOFER PREOUT**-stikket på en forstærker eller receiver med den særlige medfølgende ledning med RCA-stik.

## 7 STRØMLEDNING

Slut strømledningen til en stikkontakt i væggen (i værelset).

## TILSLUTNINGER

Inden du udfører eller ændrer tilslutninger, skal du slukke og afbryde både denne enhed og forstærkeren/receiveren fra vekselstrømdugtaget.

### LINIENIVEAU-TILSLUTNING

Bagpanel Medfølgende ledning med RCA-atik

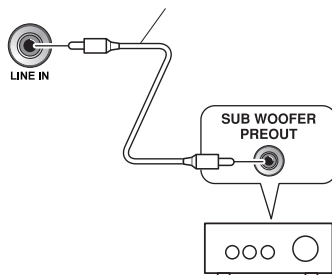

Forbind systemets **LINE IN**-stik til **SUBWOOFER PREOUT**-stikket på forstærkeren eller receiveren ved hjælp af den medfølgende RCA-stikbælsledning.

### Bemærk:

- Når der slutes til surround-centerkanalens **PREOUT**-stik på forstærkeren eller receiveren, høres bassen kun på centerkanalen, og den vil derfor være utilstrækkelig.

## BETJENING

Angående detaljer om anvendelse af delenes funktioner henvises til *PANELFACILITETER* på side 6.

### 1. Tænd på POWER (tænd/sluk)-kontakten (2).

- Hvis enhedens strømledning er tilsluttet til et strømdugtag på forstærkeren eller receiveren, og kontakten lades være tændt, kan enheden tændes og slukkes samtidig med forstærkeren eller receiveren.
- Hvis enheden ikke kan tilsluttes til forstærkeren eller receiveren, skal du tænde forstærkeren eller receiveren, inden du tænder for enheden. Når du slukker, skal du slukke for enheden, inden du slukker for forstærkeren eller receiveren.

### 2. Betjen forstærkeren eller receiveren og juster lydstyrken på de andre højttalere.

### 3. Reguler lydstyrken på bassen med VOLUME-knappen (3) .

- Anvend om nødvendigt **PHASE** omskifteren (5) og indstil derefter med **VOLUME** knappen (3).

### 4. Sluk på POWER (tænd/sluk)-kontakten (2).

- Tændt/slukket-indikatoren forsvinder.

## SPECIFIKATIONER

|   |                                      |
|---|--------------------------------------|
| Kabinet.....  | Basrefleks, gulvtype                 |
| Højttaler .....   | 20 cm keglemembrantype               |
| Strømforstærkerens kontinuerlige effekt (RMS) .....         | 150 W/6 $\Omega$ (100 Hz)            |
| Indgang (følsomhed ved 100 Hz) LINIENIVEAU (RCA stik) ..... | 190 mV                               |
| Udvendige dimensioner .....                                 | 360 mm (B) x 382 mm (H) x 360 mm (D) |
| Vægt (uden emballage) .....                                 | 13,5 kg                              |
| Strømkraft .....  | 220 V til 240 V~, 50 Hz/60 Hz        |
| Strømforbrug .....  | 130 W                                |
| Strømforbrug i standby.....                                 | 0,45 W mindre                        |

Specifikationer og design kan muligvis ændres uden varsel pga. forbedringer.

Published by Pioneer Corporation.  
Copyright © 2009 Pioneer Corporation.  
All rights reserved.

## FEJLFINDING

Forkerte betjeneringer fejldiagnosticeres ofte som problemer eller funktionsfejl. Hvis du tror, at der er noget galt med denne komponent, kan du kontrollere punkterne nedenfor. Nogle gang kan problemerne ligge i en anden komponent. Kontroller de andre komponenter og elektriske apparater der anvendes. Hvis problemet ikke kan rettes, selv efter at have kontrolleret punkterne nedenfor, skal du bede dit nærmeste PIONEER-autoriserede servicecenter eller din forhandler om at udføre reparationsarbejdet.

| SYMPTOM   | ÅRSAG  | AFHJÆLPNING   |
|---|--|---|
| 1 Der er ingen strøm (Indikatoren lyser ikke, når der tændes på tænd/sluk-kontakten.) | <ul style="list-style-type: none"> <li>Strømskiftet er ikke sat ordentligt ind.</li> </ul>   | <ul style="list-style-type: none"> <li>Indsæt stikket ordentligt.</li> </ul>  |
| 2 Ingen lyd (Indikatoren lyser.)  | <ul style="list-style-type: none"> <li>Tilslutningen af tilbehørsledningen med RCA-stik er forkert eller afbrudt.</li> <li><b>VOLUME</b> knappen is sat til <b>MIN</b>.</li> </ul> | <ul style="list-style-type: none"> <li>Kontroller igen og tilslut ordentligt.</li> <li>Drej langsomt i urets retning.</li> </ul>  |
| 3 Lyden er forvrænget.  | <ul style="list-style-type: none"> <li>Lydniveauet er for højt.</li> <li>Indgangsniveauet er for højt.</li> </ul>  | <ul style="list-style-type: none"> <li>Drej <b>VOLUME</b>-knappen mod urets retning for at sænke niveauet.</li> <li>Drej forstærkerens udgangsniveau (lydstyrke, baskontrol, bas-boost) mod urets retning for at sænke niveauet.</li> </ul> |
| 4 Der opstår hylende støj.  | <ul style="list-style-type: none"> <li>Der er ingen strøm på forstærkeren.</li> <li>Subwooferniveauet er indstillet for højt.</li> </ul>   | <ul style="list-style-type: none"> <li>Tilslut en forstærker og tænd for den.</li> <li>Placer subwooferen på god afstand af højtalerne. Drej <b>VOLUME</b>-knappen mod urets retning for at sænke lydstyrken.</li> </ul>                    |
| 5 Højt støjniveau ved lytning til AM- eller FM-udsendelser.                           | <ul style="list-style-type: none"> <li>AM-sløjfeantennen eller den indendørs FM-antenne er for tæt på denne enhed.</li> </ul>  | <ul style="list-style-type: none"> <li>Forøg afstanden mellem AM- eller FM-antennen (til indendørs brug) og denne enhed.</li> </ul>   |
| 6 Der er lydudfald.   | <ul style="list-style-type: none"> <li>Den automatiske standby-funktion er aktiveret.</li> </ul>   | <ul style="list-style-type: none"> <li>Deaktiver den automatiske standby-funktion.</li> </ul>   |
| 7 Tændt-indikatoren lyser rødt.   | <ul style="list-style-type: none"> <li>Den automatiske standby-funktion er aktiveret.</li> </ul>   | <ul style="list-style-type: none"> <li>Deaktiver den automatiske standby-funktion.</li> </ul>   |

Vi takker for innkjøpet av dette Pioneer-produktet. Vennligst les igjennom de vedlagte anvisningene slik at du blir godt fortløig med riktig betjening av denne modellen. Etter å ha nøye gjennomlest anvisningene bør de oppbevares på et trygt sted for fremtidig konsultasjon. I visse land og regioner vil strømpluggen eller stikkkontakten noen ganger være forskjellig fra de som vises i denne bruksanvisningens illustrasjoner. Betjeningen av enheten og tilkoblingsmåten er imidlertid den samme.

## VIKTIG



Når et lynsymbol står inni et likesidet triangel, er det ment som en advarsel til brukeren om at det kan forekomme "farlig strøm" som ikke er isolert inni produktet, noe som kan være såpass kraftig at det kan medføre risiko for at man kan få elektrisk sjokk.

## CAUTION

RISK OF ELECTRIC SHOCK  
DO NOT OPEN

**ADVARSEL:**  
FOR Å HINDRE RISIKO FOR ELEKTRISK SJOKK, IKKE FJERN DEKSLET (ELLER BAKSIDEN). INGEN DELER SOM KAN REPARERES AV BRUKER PÅ INNSIDEN. OVERLAT SERVICE TIL KVALIFISERT PERSONELL.



Utrostegnet inni et likesidet triangel er ment som en påminning til brukeren om viktige bruks- og vedlikeholdsinstruksjoner som er levert med apparatet.

D3-4-2-1-1\_A\_No

## ADVARSEL

**Dette utstyret er ikke vanntett. Du må ikke plassere en beholder fylt med væske (som en vase eller en blomsterpotte) nær utstyret, eller utsette det for drypping, sprut, regn eller annen fuktighet, dette for å unngå fare for brann eller elektrisk støt.**

D3-4-2-1-3\_A\_No

## ADVARSEL

*Før du setter støpslet i stikkkontakten for første gang, ber vi deg om å lese følgende avsnitt nøye.*

**Nettspenningen kan variere fra land til land, og fra region til region. Pass på at nettspenningen i området der enheten skal brukes stemmer med den spenningen som er angitt på bakpanelet (f.eks. 230 V eller 120 V).**

D3-4-2-1-4\_A\_No

## ADVARSEL

**Du må ikke plassere en åpen flamme (som et stearinlys) på utstyret, dette for å unngå brannfare.**

D3-4-2-1-7a\_A\_No

## VENTILASJONSHENSYN

**Pass på at du lar det være god plass rundt enheten når du installerer den, dette for å sikre god ventilasjon og varmeavgivelse (minst 15 cm øverst, 15 cm bak og 15 cm på hver side).**

## ADVARSEL

**Hull og åpninger i kabinettet er laget for å sikre god ventilasjon, slik at utstyret fungerer sikkert, og beskyttes mot overoppheting. Disse åpningene må aldri blokkeres eller dekket med noe (som aviser, duker eller gardiner), eller ved at apparatet settes på et tykt teppe eller på en seng, dette for å unngå brannfare.**

D3-4-2-1-7b\_A\_No

## Bruksomgivelser

Bruksomgivelsernes temperatur og luftfuktighet:  
+5 °C til +35 °C; mindre enn 85 % RH  
(avkjølingsvifter ikke blokkert)

Ikke installer produktet på et sted med dårlig ventilasjon, eller på steder som er utsatt for høy luftfuktighet eller direkte sollys (eller sterkt kunstig lys).

D3-4-2-1-7C\*\_A\_No

Dersom vekselstrømsstøpslet på denne enheten ikke samsvarer med stikkkontakten du vil bruke, må pluggen erstattes med en som passer. Utskiftning og montering av et vekselstrømstøpsel på strømledningen på denne enheten skal kun utføres av kvalifisert servicepersonell. Dersom den kobles til et vekselstrømmuttak kan den avvuttede pluggen gi alvorlig elektrisk støt. Sørg for at den kasseres på forsvarlig måte. Utstyret bør kobles fra ved å ta hovedstøpslet ut av vegguttaket når det ikke er i bruk over lengre perioder (for eksempel når man er på ferie).

D3-4-2-1a\_A\_No

## ADVARSEL

POWER-bryteren er ikke koblet direkte på strømledningen, og kobler derfor ikke apparatet bort fra lysnettet i POWER-stillingen. Siden strømledningen er hovedtilkoblingsmetoden for enheten, må du ta den ut av stikkkontakten for å slå av all strøm. Derfor bør du passe på at enheten har blitt plassert slik at strømledningen lett kan plugges ut av stikkkontakten i tilfelle ulykke. For å unngå brannfare bør strømledningen også plugges ut av stikkkontakten dersom den ikke er i bruk over lengre perioder (for eksempel når man er på ferie).

D3-4-2-2a\_A\_No

## Advarsel vedrørende nettleddningen

Hold nettleddningen i støpslet. Trekk ikke ut støpslet ved å dra i ledningen. Ta aldri i ledningen med våte hender, da dette lett kan føre til kortslutning eller elektrisk støt. Sett ikke enheten, møbler o.l. på ledningen, og la ikke ledningen komme i klem. Slå aldri knute på ledningen, og knyt den ikke sammen med andre ledninger. Nettleddningen bør legges slik at det ikke er sannsynlig at den tråkkes på. En skadd ledning kan forårsake brann eller elektrisk støt. Kontroller nettleddningen jevnlig. Hvis den er skadd, må du skaffe en ny ledning hos nærmeste autoriserte PIONEER-verksted eller -forhandler.

5002\*\_No

## ADVARSEL:

**Unnlatt å klatre eller sitte på denne enheten. Vær spesielt forsiktig når barn befinner seg i nærheten. Enheten kan ta skade eller føre til personskader hvis den velter.**



Hvis du ønsker å kaste dette produktet, må du ikke blande det med vanlig husholdningsavfall. Det finnes et separat innsamlingssystem for brukte elektronikkprodukter, som i henhold til lovgivningen krever korrekt spesialbehandling, gjenbruk og gjenvinning.

Private husholdninger i EU-landene, pluss Sveits og Norge kan levere brukte elektronikkprodukter gratis til anlegg for spesialavfall, eller til forhandleren (ved kjøp av et nytt, tilsvarende produkt).

I land som ikke er nevnt ovenfor, ber vi deg kontakte de lokale myndighetene for informasjon om korrekte avhendingsmetoder.

Når du gjør det, hjelper du til å sikre at det kasserte produktet blir korrekt behandlet, gjenbrukt eller gjenvunnet, og derved hindre at det forårsaker negative effekter på miljø og helse.

K058b\_A1\_No

## INNHOOLD

|  |          |
|--|----------|
| <b>EKSTRAUTSTYR</b> .....                    | <b>4</b> |
| <b>SÆRTREKK</b> .....                        | <b>4</b> |
| <b>I KOMBINASJON MED</b>                     |          |
| <b>HØYTTALERE</b> .....                      | <b>4</b> |
| <b>INSTALLERING</b> .....                    | <b>4</b> |
| Installering av høyttalere .....             | 4        |
| Forsiktighetsregler ved installeringen ..... | 5        |
| <b>PANELENS FUNKSJONER</b> .....             | <b>6</b> |
| FRONTPANELET.....                            | 6        |
| BAKANELET.....                               | 6        |
| <b>TILKOBLINGER</b> .....                    | <b>7</b> |
| Linjenivåtilkoblinger (LINE LEVEL).....      | 7        |
| <b>BETJENING</b> .....                       | <b>8</b> |
| <b>SPESIFIKASJONER</b> .....                 | <b>8</b> |
| <b>FEILSØKING</b> .....                      | <b>9</b> |

## EKSTRAUTSTYR

- Phonoledning (RCA) x 1
- Garantikort
- Brukerveiledning (dette heftet)

## SÆRTREKK

- Dyp basstone
- Høyt utviklet fasekontroll
- Enkel og ren utførelse

## I KOMBINASJON MED HØYTTALERE

Frekvensegenskapene for i S-51W i kombinasjon med høyttalere av mindre størrelse vises nedenfor. Som det fremgår av denne figuren, har ytelsen blitt forbedret i det lavere frekvensområdet.

- De særegne egenskapene blir oppnådd ved hjelp av et ekkoløst kammer. Effekten ved bruk av en ekstra S-51W-enhet i et ordinært lytterom, er bedre enn det tabellen gir inntrykk av så lenge den er stilt i riktig posisjon.

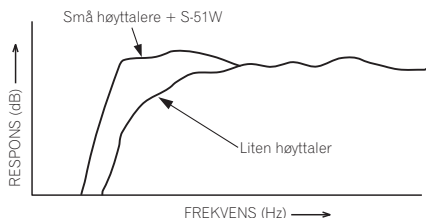

- Ved avspilling med Dolby\* Digital, anbefales det å benytte en egen kanal for subwooferen; og ved avspilling med LFE (Low Frequency Effect): S-51W er spesielt egnet for gengivelse av visse lydeffekter (f.eks. følelsen av at grunnen rister), som har til formål å forsterke filmopplevelsen.

\* *Produsert med lisens fra Dolby Laboratories. "Dolby" og det doble D-symbolet er varemerker for Dolby Laboratories.*

## INSTALLERING

### Installering av høyttalere

- **Vilkår for installering av Subwoofer**

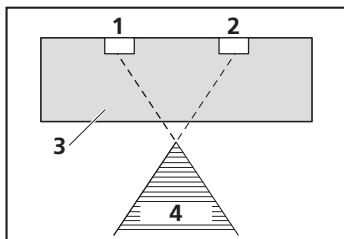

#### 1 Venstre høyttaler

#### 2 Høyre høyttaler

#### 3 Anbefalt rekkevidde ved installering av subwoofer

#### 4 Lytteposisjon

Subwooferen gjenspieler bassen i mono ved å dra nytte av det faktum at menneskers ører er lite følsomme for lavfrekvente lyders retning. Av denne grunn kan subwooferen innstalleres nær sagt hvor som helst. Hvis den blir stilt i for stor avstand, kan det hende at lyden fra de andre høyttalene virker unaturlig.

- Et eksempel på høyttalernes plassering

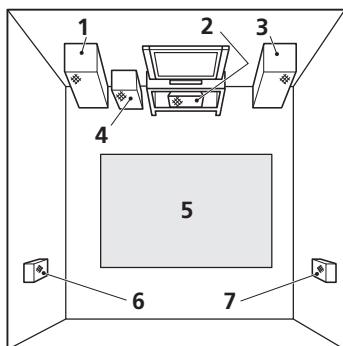

1 Venstre fronthøytaler

2 Senterhøytaler

3 Høyre fronthøytaler

4 Subwoofer

5 Lytteområde

6 Venstre bakhøytaler

7 Høyre bakhøytaler

#### MERKNADER:

- Plasser høyttalerne for venstre og høyre kanal i samme avstand fra TV-apparatet og ca. 1,8 meter fra hverandre.
- Installer senterhøytaleren over eller under TV-apparatet slik at lyden fra senterkanalen gir inntrykk av å komme fra TV-skjermen.
- Bakre (surround) høyttalere er mest effektive når de er plassert parallelt direkte til siden eller noe bak lytteren og i ca. 1 meters høyde over lytterens ører.

#### FORSIKTIG:

Når senterhøytaleren plasseres oppå et TV-apparat må du påse at det festes forsvarlig med limbånd eller annen egnet festeanordning.

Hvis ikke kan høyttaleren falle ned fra TV-apparatet ved f.eks. jordskjelv e.l., noe som igjen kan utsette personer i nærheten, eller høyttaleren selv, for skade.

## Forsiktighetsregler ved installeringen

- Fest aldri subwooferen til vegger eller tak. Personskader kan oppstå hvis den faller ned.
- Installer enheten på et sted med god ventilasjon hvor den ikke kan utsettes for høye temperaturer eller høy luftfuktighet.
- Ikke plasser enheten i nærheten av ovner og varmeapparater eller på steder hvor den kan utsettes for direkte sollys, da dette kan forårsake kabinetts overflater samt enhetens innvendige komponenter. Unngå også å installere enheten på steder med mye støv eller høy luftfuktighet, da dette kan forårsake funksjonsfeil eller funksjonssvikt. (Unngå kjøkkenbord eller andre steder hvor enheten kan bli utsatt for varme, damp eller sot.)
- Plasser aldri tunge eller store gjenstander oppå en høyttaler da dette kan føre til at høyttaleren faller ned og påfører skade på person eller eiendom. Hvis høyttalerne faller ned fra sine installerte posisjoner kan det oppstå sprekker i overflatene.
- Hold enheten i avstand fra apparater som f.eks. kassettspillere som er følsomme for magnetiske felt.

Subwooferen er ikke magnetisk skjermet og bør derfor holdes i avstand fra TV-apparater med billedrør eller fargemonitorer. Magnetisk lagringsmedia (som f.eks. kassettape eller videokassetter) bør også holdes i avstand fra subwooferen.

- Ikke plasser høyttalerne på ustødige flater fordi høyttaleren kan velte og påføre skade på person eller eiendom.
- Ikke plasser kopper, glass eller andre beholdere med væske oppå enhetene, da de kan skades hvis det søles væske.
- Det valgte stedet hvor enheten plasseres bør ha et solid gulvbelegg. Plassering av høyttaleren på tykke gulvtepper bør unngås, da teppets hår kan komme i kontakt med høyttalerelementets membraner og dermed forvrengte lyden.

- Vennligst installer denne enheten i avstand fra en tuners antennekabel, da støy kan oppstå hvis den befinner seg i for kort avstand fra denne typen kabel. I slike tilfeller kan enheten brukes i en viss avstand fra antennen eller antennekabelen eller enheten slås av dersom ekstra bass ikke er nødvendig for avspillingen.

#### VEDLIKEHOLD AV DE UTVENDIGE OVERFLATENE

- Rengjør overflatene ved å tørke de av med en myk, tørr klut.
- Hvis overflatene er svært skitne kan de tørkes av med en myk klut som har blitt dypet i mildt, nøytralt såpevann som har blitt uttynnet fem eller seks ganger og vridd godt opp. Tørk deretter enheten av til slutt med en myk, tørr klut. Bruk aldri møbelvoks eller rensmidler.
- Bruk aldri malingstynnere, bensin, insektsspray eller andre kjemikalier på eller i nærheten av denne enheten, da disse kan tære på overflatene.

## PANELENS FUNKSJONER

### FRONTPANELET

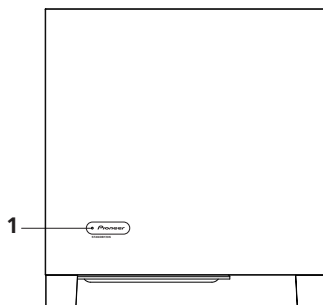

### BAKPANELET

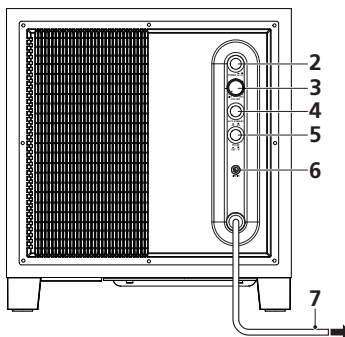

#### 1 Strømindikator (STANDBY/ON)

Lyser blått når strømmen er slått på (ON).

#### MERKNAD:

- Enheten vil fortsatt forsynes med strøm selv om strømindikatoren er slukket. Strømpluggen (interrupter) må frakobles hvis du ønsker å bryte strømforbindelsen fullstendig. Hvis produktet ikke ska brukes i en lengre tidsperiode, som ved reiser e.l., må du frakoble strømledningen (interrupter) fra stikkontakten for sikkerhets skyld. Hvis ikke kan det oppstå fare for brann.

## 2 Strømbryter (POWER)

Stiller subwooferen enten på (ON) eller av (OFF).

## 3 Volumkontroll (VOLUME)

Stiller subwooferens volumnivå.

- Drei langsomt på kontrollhjulet fra MIN-posisjonen.
- Med denne enheten kan du stille bassnivået uavhengig og du må derfor la være å skru opp bassen på forsterkeren.

## 4 Bryter for automatisk dvale (AUTO STANDBY)

På- eller avskruing av funksjonen for automatisk dvale (Auto Standby).

### MERKNAD:

- Standardinnstillingen for automatisk dvale (Auto Standby) er ON (på).

### Funksjonen for automatisk dvale (Auto Standby)

Enheden vil automatisk bli stilt i dvaletilstand (av) hvis ingen inngangssignaler registreres i løpet av ca. 12 minutter (strømindikatorene vil lyse rødt). Strømmen skrur seg på automatisk hvis inngangssignaler blir registrert. Automatisk dvale kan deaktiveres ved å stille Auto Standby-bryteren på OFF (av).

### MERKNAD:

- Med innstillingen for automatisk dvale kan det forekomme at en tilkoblet komponent sender ut støy eller andre utilsiktede lydsignaler som igjen fører til at systemet slår seg på automatisk. Hvis dette skjer kan du skru av den automatiske dvaletilstanden og slå systemet på/av manuelt.

## 5 Fasebryter (PHASE)

Når denne stilles på  $180^\circ$ , vil utgangsfasen bli omvendt av inngangssignalet og når den stilles på  $0^\circ$ , vil fasen være identisk med inngangssignalet.

- Vanligvis skal denne stilles på  $0^\circ$ . Hvis lydforbindelsen mellom subwooferen og venstre og høyre høyttalere lyder unaturlig, kan du forsøke å skifte fase til  $180^\circ$  og stille bryteren i posisjonen hvor du oppnår mest naturlig lyd.

## 6 Linjenivå-inngang (LINE IN)

Koble til **SUBWOOFER PREOUT**-terminalen på en forsterker eller receiver med den medfølgende phonoledningen (RCA).

## 7 Strømledning (AC CORD)

Koble strømledningen til en stikkontakt (i samme rom).

## TILKOBLINGER

Før du foretar endringer med noen av tilkoblingene må du først slå av strømmen og frakoble både denne enheten og forsterkeren/receiveren fra strømmettet.

### Linjenivåtilkoblinger (LINE LEVEL)

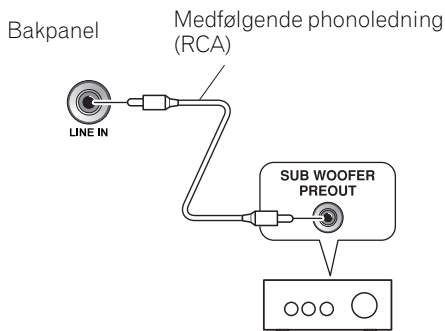

Koble anleggets **LINE IN**-terminal til forsterkerens eller receiverens **SUBWOOFER PREOUT**-terminal med bruk av den medfølgende phonoledningen (RCA-plugg).

### MERKNAD:

- Ved tilkobling til **PREOUT**-terminalen for senterkanal-surround på forsterkeren eller receiveren, vil bassen kun høres fra senterkanalen og dermed ikke strekke til.

## BETJENING

For detaljer angående betjening av de forskjellige funksjonene, se *PANELENES FUNKSJONER* på side 6.

### 1. Slå på (ON) strømbryteren (POWER) (2).

- Hvis enhetens strømføring blir koblet til en forsterker eller receivers strømuttak og strømbryteren forblir stående på (ON), vil enheten skrues på/av (ON/OFF) samtidig med forsterkeren eller receiveren.
- Hvis enheten ikke kan kobles til en forsterker eller receivers strømuttak, må du skru på forsterkeren eller receiverens strøm før denne enheten skrues på (ON). Når strømmen skal skrues av (OFF) må denne enheten skrues av før du slår av forsterkeren eller receiveren.

### 2. Betjen forsterkeren eller receiveren og juster volumnivået på de andre høyttalerne.

### 3. Juster bassens volumnivå med VOLUME-kontrollen (3).

- Omstill **PHASE**-bryteren (5) og justerer med **VOLUME**-kontrollen (3) hvis det er nødvendig.

### 4. Still strømbryteren (POWER) (2) på OFF.

- Strømindikatoren vil slukke.

## SPESIFIKASJONER

|  |                                      |
|--|--------------------------------------|
| Kabinett.....                                    | Bassrefleks, gulvstående type        |
| Høyttaler.....                                   | 20 cm konisk type                    |
| Kontinuerlig forsterket effektutløst (RMS) ..... | 150 W/6 $\Omega$ (100 Hz)            |
| Inngangsnivå (sensitivitet ved 100 Hz) .....     | Linjenivå (LINE LEVEL)               |
| (phono/RCA-kontakt).....                         | 190 mV                               |
| Utvendige dimensjoner .....                      | 360 mm (B) x 382 mm (H) x 360 mm (D) |
| Vekt (uten emballasje) .....                     | 13,5 kg                              |
| Strømforsyningskrav .....                        | 220 V til 240 V~, 50 Hz/60 Hz        |
| Strømforbruk .....                               | 130 W                                |
| Strømforbruk i dvaletilstand .....               | 0,45 W eller mindre                  |

Spesifikasjoner og utførelse kan ha blitt endret uten forvarsel pga. utbedringer.

Utgitt av Pioneer Corporation.  
Opphavsrett © 2009 Pioneer Corporation.  
Alle rettigheter reservert.

## FEILSØKING

Feil betjening kan ofte misforstås som driftssvikt eller funksjonsfeil. Hvis du mistenker at noe er galt med enheten, bør du først gå gjennom kontrollpunktene nedenfor. Det kan hende at problemer har oppstått med en av de andre komponentene. Undersøk også de andre komponentene og annet elektrisk utstyr som er i bruk. Hvis problemet gjenstår selv etter å ha fulgt kontrollpunktene nedenfor, må du kontakte ditt nærmeste PIONEER-servicesenter eller din forhandler og sende enheten inn for reparasjon.

| SYMPTOM   | ÅRSAK  | BOTEMIDDEL   |
|---|--|--|
| 1 Manglende strøm<br>(Indikatoren lyser ikke når strømmen slås på.) | <ul style="list-style-type: none"><li>• Strømpluggen har ikke blitt riktig satt inn.</li></ul>   | <ul style="list-style-type: none"><li>• Sett strømpluggen inn på forsvarlig måte.</li></ul>  |
| 2 Ingen lyd<br>(Indikator lyser.)                                   | <ul style="list-style-type: none"><li>• Phonoledningens tilkobling er feil eller har blitt frakoblet.</li><li>• <b>VOLUME</b>-kontrollen er stilt på <b>MIN</b>.</li></ul> | <ul style="list-style-type: none"><li>• Sjekk på nytt og foreta riktig tilkobling.</li><li>• Drei langsomt med urviserne.</li></ul>  |
| 3 Lyden er forvrengt.   | <ul style="list-style-type: none"><li>• Lydnivået er for høyt.</li><li>• Inngangsnivået er for høyt.</li></ul>   | <ul style="list-style-type: none"><li>• Drei <b>VOLUME</b>-kontrollen mot urviserne til et lavere nivå.</li><li>• Juster forsterkerens utgangsnivå (volum, basskontroll, bassforsterkning) mot urviserne til et lavere nivå.</li></ul> |
| 4 Hylende lyd utgår.  | <ul style="list-style-type: none"><li>• Forsterkeren mottar ikke strøm.</li><li>• Subwoofersnivå er stilt for høyt.</li></ul>  | <ul style="list-style-type: none"><li>• En forsterker må kobles til og forsynes med strøm.</li><li>• Plasser subwooferen i god avstand fra høyttalerne. Drei <b>VOLUME</b>-kontrollen mot urviserne for å senke volumnivået.</li></ul> |
| 5 Mye støy ved lytting til AM- og FM-kringkastinger.                | <ul style="list-style-type: none"><li>• Sløyfeantennen for AM eller innendørsantennen for FM ligger for nære denne enheten.</li></ul>                                      | <ul style="list-style-type: none"><li>• Øk avstanden mellom AM- eller FM-antennen (for innendørs bruk) og denne enheten.</li></ul>   |
| 6 Lyden er brutt.   | <ul style="list-style-type: none"><li>• Funksjonen for automatisk dvale (Auto Standby) er skrudd på.</li></ul>   | <ul style="list-style-type: none"><li>• Skru av funksjonen for automatisk dvale.</li></ul>   |
| 7 Strømindikatoren lyser rødt.                                      | <ul style="list-style-type: none"><li>• Funksjonen for automatisk dvale (Auto Standby) er skrudd på.</li></ul>   | <ul style="list-style-type: none"><li>• Skru av funksjonen for automatisk dvale.</li></ul>   |

Kiitämme tämän Pioneer-tuotteen hankinnasta. Pyydämme lukemaan nämä käyttöohjeet huolellisesti, jotta laitetta opitaan käyttämään oikein. Käyttöohjeet on lukemisen jälkeen syytä säilyttää varmassa paikassa mahdollista tulevaa tarvetta varten. Joissakin maisissa tai joillakin alueilla virtapistoke ja virtulosotto saattavat olla erimuotoiset kuin kaavakuissa. Laitteen liitäntätapa ja käyttötoimet ovat kuitenkin samat.

## TÄRKEÄÄ



Tasavivuisen kolmion sisällä olevan nuolikärkisen salaman tarkoitus on varoittaa käyttäjää laitteen sisällä olevasta eristämättömästä vaarallisesta jännitteestä, joka voi aiheuttaa sähköiskun ihmiselle.

## CAUTION

RISK OF ELECTRIC SHOCK  
DO NOT OPEN



**VAROITIMET:**  
SÄHKÖISKUN VÄLTÄMISEKSI ÄLÄ AVAA KOTELOA (TAI TAKAOSAA). SISÄLLÄ EI OLE KÄYTTÄJÄN HUOLLETTAVIA OSIA. ANNA VALTUUTETUN HUOLTOHENKILÖKUNNAN HOITAA HUOLLOT.

Tasavivuisen kolmion sisällä olevan huutomerkkin tarkoitus on ilmoittaa käyttäjälle laitteen mukana tulevan aineiston sisältämistä tärkeistä käyttö- ja huolto-ohjeista.

D3-4-2-1-1\_A1\_Fi

## VAROITUS

**Laitte ei ole vedenpitävä. Tulipalon tai sähköiskun vaaran välttämiseksi älä sijoita laitteelle vettä sisältäviä esineitä (kuten maljakoita, kukkanrukkuja) tai altista laitetta roiskeille, sakeelle tai kosteudelle.**

D3-4-2-1-3\_A\_Fi

## VAROITUS:

*Ennen kuin käytät laitetta ensimmäisen kerran, lue huolella seuraava kohta.*

**Saatavilla oleva verkkovirta vaihtelee maittain. Varmista, että laitteen käyttöalueen verkkojännite vastaa takapaneelissa olevaa verkkojännitettä (esim. 230v tai 120v).**

D3-4-2-1-4\_A\_Fi

**VAROITUS: Tulipalovaaran välttämiseksi ei elävää tulta (kuten kynttilöitä) ei saa laittaa laitteen päälle.**

D3-4-2-1-7a\_A\_Fi

## VAROITUS TUULETUKSESTA

**Jätä laitteen ympärille tilaa tuuletusta varten laitetta asennettaessa lämpösäteilyn parantamiseksi (vähintään 15 cm yläpuolelle, 15 cm taakse ja 15 cm kummallekin puolelle).**

## VAROITUS

**Aukot ja kolot kotelossa ovat tuuletusta varten, jotta varmistetaan tuotteen luotettava toiminta ja suojataan sitä ylikuumenemiselta. Tulipalovaaran välttämiseksi aukkoja ei saa tukkia tai peittää esineillä (kuten sanomalehdillä, pöytäliinalla, vuoroilla) tai käyttää sitä paksulla matolla tai vuoteella.**

D3-4-2-1-7b\_A\_Fi

## Käyttöympäristö

Käyttöympäristön lämpötila ja kosteus: +5 °C – +35 °C; vähemmän kuin 85 % suhteellinen kosteus (tuuletusaukot avoinna)  
Älä asenna laitetta huonosti tuuletettuun tilaan tai kosteisiin tiloihin tai suoraan auringonvaloon (tai voimakkaaseen keinovaistukseen).

D3-4-2-1-7c\* \_A\_Fi

Mikäli laitteen pistoke ei vastaa haluamaasi virtalähdettä pistoke on vaihdettava sopivaan. Vain valtuutettu huoltohenkilökunta saa vaihtaa ja asentaa tämän laitteen verkkojohtoon pistokkeen. Mikäli leikatun pistokkeen asettaa virtalähteeseen, se voi aiheuttaa vaarallisen sähköiskun. Huolehdi, että se hävitetään oikein.

Laitteen pistokkeen tulee olla irrotettu pistorasiasta, kun laitetta ei käytetä pidempään aikaan (esimerkiksi lomalla).

D3-4-2-1a\_A\_Fi

## VAROITIMET

Laitteen POWER-kytkin (valmiustila/päällä) ei katkaise kokonaan virtaa virtalähteestä. Koska virtajohto toimii laitteen päävirtakatkaisijana, se on irrotettava virtalähteestä, jotta kaikki virta katkeaa. Huolehdi siis, että laite on asennettu siten että virtajohto voidaan helposti irrottaa virtalähteestä onnettomuustapauksissa. Tulipalovaaran välttämiseksi virtajohto on irrotettava virtalähteestä myös, mikäli laite on käyttämättä pidemmän aikaa (esimerkiksi lomalla).

D3-4-2-2a\_A\_Fi

## Virtajohtojen käsittely

Virtajohtoa käsitellään tarttumalla pistokkeeseen. Älä irrota pistoketta pistorasiasta vetämällä johdosta. Älä koske virtajohtoon märin käsin, koska voit aiheuttaa oikosulun tai saada sähköiskun. Älä aseta viritintä tai mitään muuta painavaa esinettä virtajohtojen päälle, äläkä muutenkaan aseta johtoa puristuksiin. Johtoon ei saa tehdä solmuja eikä sitä saa kiinnittää sitomalla muihin johtoihin. Virtajohtot tulisi sijoittaa siten, että niiden päälle ei astuta jatkuvasti. Vioittunut virtajohto saattaa aiheuttaa tulipalon tai siitä voi saada sähköiskun. Tarkista virtajohtojen kunto säännöllisesti, ja jos se on vioittunut, käännä valtuutetun PIONEER-huoltoliikkeen tai jälleenmyyjän puoleen.

5002\* \_Fi

## VAROITUS:

**Älä kiipeä tämän laitteen päälle äläkä istu sen päällä. Ole erityisen varovainen, kun lähellä on lapsia. Laitte saattaa vahingoittua tai kaatua ja aiheuttaa vammoja.**



Jos haluat hävittää tuotteen, älä hävitä sitä normaalin talousjätteen mukana. Käytetyille sähkölaitteille on erillinen keräysjärjestelmä, joka noudattaa jätteen oikeaa käsittelyä, talteenottoa ja kierrätystä koskevaa lainsäädäntöä.

EU:n jäsenvaltioiden sekä Sveitsin ja Norjan kotitaloudet voivat palauttaa käytetyt sähkötuotteet maksutta erillisiin keräyspisteisiin tai jälleenmyyjälle (ostettaessa vastaava uusi tuote).

Niiden maiden osalta, joita ei edellä ole mainittu, ota yhteyttä paikallisviranomaisiin oikean hävitystavan selvittämiseksi.

Tekemällä niin varmistat, että hävitetty laite käsitellään, otetaan talteen ja kierrätetään oikealla tavalla, ja siten estetään potentiaaliset haittavaikutukset ympäristölle ja ihmisen terveydelle.

**K058b\_A1\_Fi**

## SISÄLTÖ

|                                       |   |
|---------------------------------------|---|
| VAKIOVARUSTEET .....                  | 4 |
| OMINAISUUDET .....                    | 4 |
| KÄYTETTÄESSÄ                          |   |
| KAIUTTIMIEN KANSSA .....              | 4 |
| ASENNUS .....                         | 4 |
| Kaiuttimien asennus.....              | 4 |
| Huomattava asennuksen yhteydessä..... | 5 |
| PANEELIN KÄYTTÖPAINIKKEET .....       | 6 |
| ETUPANEELI.....                       | 6 |
| TAKAPANEELI.....                      | 6 |
| LIITÄNNÄT .....                       | 7 |
| LINJATASON LIITÄNTÄ.....              | 7 |
| KÄYTTÖ .....                          | 8 |
| TEKNISET TIEDOT .....                 | 8 |
| VIANMÄÄRITYS .....                    | 9 |

## VAKIOVARUSTEET

- RCA-pistokejohto x 1
- Takuukortti
- Käyttöohjeet (tämä asiakirja)

## OMINAISUUDET

- Syvä bassoääni
- Vaihesäätötekniikka
- Yksinkertainen ja selkeä muotoilu

## KÄYTETTÄESSÄ KAIUTTIMIEN KANSSA

Mallin S-51W taajuusominaisuudet käytettäessä sitä pienikokoisten kaiuttimien kanssa on näytetty alla. Kuten näkyy, matalataajuinen ala paranee.

- Nämä erikoistehosteet saadaan kaiuttomassa kammiossa. Lisämallin S-51W teho tavallisessa kuunteluhuoneessa on parempi kuin mitä taulukko osoittaa, kun laite on asennettu oikein.

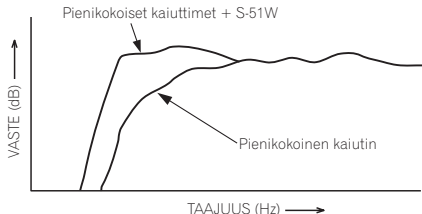

- Dolby\* digitaalitoistossa on suositeltavaa käyttää erikoista kanavaa apubassoa varten; ja LFE-toistossa (matalataajuinen tehoste: äänitehoste kuten esimerkiksi videotehoa korostava rymisevä ääni) S-51W on erityisen tehokas.

\* Valmistettu Dolby Laboratoriesin lisenssillä. "Dolby" ja kaksois-D-symboli ovat Dolby Laboratoriesin tavaramerkkejä.

## ASENNUS

### Kaiuttimien asennus

- Apubasson asennuskriteerit

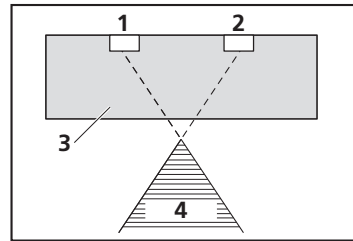

1 Vasen kaiutin

2 Oikea kaiutin

3 Apubasson suositettu asennusala

4 Kuuntelupaikka

Apubasso toistaa basson monofonisena käyttäen hyväksi ihmiskorvan heikkoutta erottaa matalien äänten suuntaa. Tästä syystä apubasso voidaan asentaa melkein minne vain. Kuitenkin jos se asennetaan liian kauas, muiden kaiuttimien ääni saattaa kuulostaa epäluonnolliselta.

## • Esimerkki kaiuttimien sijoittamisesta

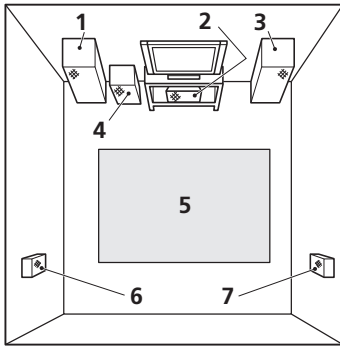

- 1 Vasen etukaiutin
- 2 Keskikaiutin
- 3 Oikea etukaiutin
- 4 Apubasso
- 5 Kuuntelualue
- 6 Vasen takakaiutin
- 7 Oikea takakaiutin

### **HUOMAA:**

- Sijoita vasemman ja oikean kanavan kaiuttimet samalle etäisyydelle TV-vastaanottimesta ja noin 1,8 metrin päähän toisistaan.
- Sijoita keskikaiutin TV-vastaanottimen alatai yläpuolelle, jotta keskikanavan ääni paikallistuu TV-ruutuun.
- Takakaiuttimet (ympäristötila) ovat tehokkaimmat, kun ne sijoitetaan samalla tavalla kuuntelijan sivuille tai hieman taakse noin 1 metrin tasolle kuuntelijan korvatason yläpuolelle.

### **HUOMAUTUS:**

Kun keskikaiutin sijoitetaan TV-vastaanottimen päälle, kiinnitä se teipillä tai muulla sopivalla tavalla.

Muuten kaiutin saattaa pudota TV-vastaanottimen päältä ulkoisista seikoista kuten maanjäristyksistä johtuen, jolloin lähellä olevat saattavat loukkaantua ja kaiutin vahingoittua.

## **Huomattava asennuksen yhteydessä**

- Älä kiinnitä apubassoa seinälle tai kattoon. Kaiuttimet saattavat pudota ja aiheuttaa vammoja.
- Sijoita laite paikkaan, jossa on hyvä ilmanvaihto ja jossa se ei joudu alttiiksi korkeille lämpötiloille ja suurelle kosteudelle.
- Älä sijoita laitetta lämmityslaitteiden lähelle tai suoraan auringonpaisteeseen, sillä kuumuus vahingoittaa pintaa ja sisällä olevia osia. Älä myöskään sijoita laitetta hyvin pölyiseen tai kosteaan paikkaan, sillä pöly ja kosteus saattavat aiheuttaa virhetoimintoja ja epäkuntoon joutumisen. (Vältä helloja ja muita paikkoja, joissa laite joutuu alttiiksi kuumuudelle, höyrylle tai kärylle.)
- Älä pane painavia tai suuria esineitä kaiuttimen päälle. Tämä saattaa aiheuttaa kaiuttimen kaatumisen, jolloin seurauksena on vaurioita ja vahinkoja. Jos kaiuttimet putoavat asennuspaikaltaan, pintaan saattaa syntyä kolhuja, joita ei voi korjata.
- Pidä laite poissa laitteista kuten esimerkiksi kasettidekeistä, jotka ovat herkkiä magneettikentille.

Apubassokaiutinta ei ole eristetty magneettisesti, joten sitä ei saa asettaa lähelle kuvaputkitelevisiota tai värillistä näyttöpäätettä. Magneettisia tallennusvälineitä (kuten levykkeitä, kasettinauhoja ja videokasetteja) ei myöskään saa säilyttää apubasson lähellä.

- Älä sijoita kaiutinta epävakaalle pinnalle, sillä kaiutin saattaa pudota ja aiheuttaa vaurioita ja vahinkoja.
- Älä aseta nestettä sisältäviä kuppeja, lasia tai muita astioita laitteiden päälle, sillä laitteet vahingoittuvat, jos nestettä kaatuu.
- Valitussa asennuspaikassa on oltava luja lattiapinta. On vältettävä kaiuttimen sijoittamista pitkäkarvaiselle matolle, sillä matto saattaa koskettaa ohjaimen kalvoa ja säröyttää äänen.

- Sijoita tämä laite kauas virittimen antennijohdosta, sillä antennijohto saattaa aiheuttaa kohinaa. Käytä tällöin laitetta kauempana antennista ja antennijohdosta tai jos lisäbassotoistoa ei tarvita, katkaise tästä laitteesta virta.

#### ULKOPINTOJEN HOITO:

- Puhdista pinnat pyyhkimällä ne pehmeällä, kuivalla kankaalla.
- Jos pinnoissa on pinttynyttä likaa, pyyhi pinnat viisi- tai kuusikertaiseksi vedellä laimennettuun neutraaliin pesuaineseokseen kastetulla liinalla, joka on väännetty hyvin, ja pyyhi lopuksi kuivalla liinalla. Älä käytä huonekaluvahoja tai puhdistimia.
- Älä koskaan käytä tinneriä, bensiiniä, hyönteismyrkkyjä tai muita kemikaaleja tämän laitteen läheisyydessä, sillä ne syövyttävät pintaa.

## PANEELIN KÄYTTÖPAINIKKEET

### ETUPANEELI

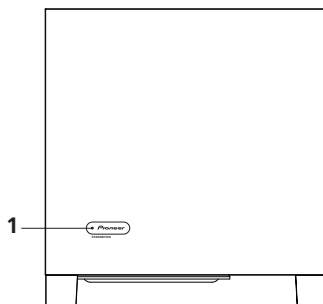

### TAKAPANEELI

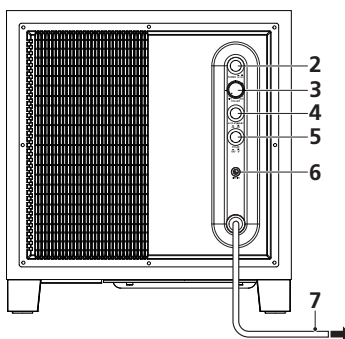

#### 1 Virran merkkivalo (STANDBY/ON)

Palaa sinisenä, kun virta on kytketty asentoon ON.

#### HUOMAA:

- Virta on yhä kytketty myös silloin kun virran merkkivalo on sammunut. Virtapistoke (keskeytin) on irrotettava virtalähteestä, jotta laite kytkeytyy kokonaan irti virrasta. Kun tätä laitetta ei aiota käyttää pitkään aikaan kuten esimerkiksi matkan aikana, irrota virtajohto (keskeytin) virtalähteestä turvallisuuden vuoksi. Jos näin ei tehdä, seurauksena saattaa olla tulipalo.
- 2 Virtakytin (POWER)**  
Kytkee apubassokaiuttimen päälle (ON) ja katkaisee sen pois päältä (OFF).

### 3 Äänenvoimakkuusnuppi (VOLUME)

Säätää apubassokaiuttimen äänenvoimakkuuden.

- Käännä nuppia hitaasti MIN-asennosta.
- Tällä laitteella bassotasoa voidaan säätää erikseen, joten älä suurena bassoa AV-vahvistimella.

### 4 Automaattinen valmiustilan kytkin (AUTO STANDBY)

Automaattisen valmiustilatoiminnon kytkeminen päälle tai pois päältä.

#### HUOMAA:

- Automaattisen valmiustilakytkimen oletusasento on kytketty asento (ON).

#### Automaattinen valmiustilatoiminto

Virta kytkeytyy automaattisesti valmiustilaan (off), jos tulosignaalia ei ole noin 12 minuuttiin (virran merkkivalo muuttuu punaiseksi). Virta kytkeytyy automaattisesti, kun signaali tulee. Automaattinen valmiustilatoiminto lakkaa toimimasta automaattisesti, kun automaattinen valmiustilakytkin asetetaan katkaistuun asentoon OFF.

#### HUOMAA:

- Joskus liitetyistä laitteista kuuluva kohina tai muu signaali saattaa aiheuttaa järjestelmän virran kytketymisen automaattiselta valmiustilatoiminnolta. Jos näin käy, katkaise automaattinen valmiustilatoiminto pois toiminnasta ja kytke/katkaise järjestelmän virta manuaalisesti.

### 5 Vaihekytkin (PHASE)

Kun säädetään asento 180°, lähtövaihe on käänteinen verrattuna tulosignaaliin ja kun säädetään asento 0°, vaihe on sama kuin tulosignaalilla.

- Kytkin pidetään tavallisesti asennossa 0°.

Kun apubasson ja oikean ja vasemman kaiuttimen välinen ääniliitäntä kuulostaa epätavalliselta, yritä kytkeä asentoon 180° ja aseta kytkin sitten asentoon, jossa ääni kuulostaa luonnolliselta.

### 6 Linjatason tuloliitin (LINE IN)

Liitä vahvistimen tai vastaanottimen **SUBWOOFER PREOUT**-liittimeen varusteisiin kuuluvalla erityisellä RCA-pistokejohdolla.

### 7 Verkkojohto

Liitä verkkojohto verkkoulosottoon (huoneessa).

## LIITÄNNÄT

Ennen liitäntöjen tekemistä tai muuttamista katkaise virta ja kytke sekä tämä laite että vahvistin/vastaanotin irti verkkopistorasiasta.

### LINJATASON LIITÄNTÄ

Takapaneeli Varusteisiin kuuluva RCA-johto

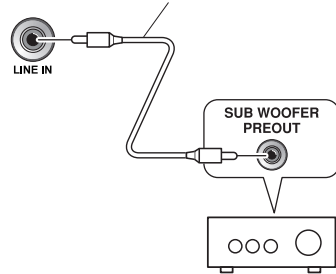

Liitä laitteen **LINE IN**-liitin vahvistimen tai vastaanottimen **SUBWOOFER PREOUT**-liittimeen varusteisiin kuuluvalla RCA-pistokejohdolla.

#### HUOMAA:

- Kun liitetään vahvistimen tai vastaanottimen ympäristötilan keskikanavan **PREOUT**-liittimeen, basso kuuluu vain keskikanavasta, joten se ei ole riittävä.

## KÄYTTÖ

Katso tarkemmat tiedot käyttöosien toiminnoista luvusta *PANEELIN KÄYTTÖPAINIKKEET* sivulta 6.

### 1. Aseta virtakytkin (POWER) (2) kytkettyyn asentoon ON.

- Jos laitteen virtajohto on liitetty vahvistimen tai vastaanottimen kytkimeen liitettyyn verkkoulosottoon ja kytkin jätetään kytkettyyn asentoon, laitteen virta voidaan kytkeä/katkaista vahvistimella tai vastaanottimella.
- Jos laitetta ei voi liittää vahvistimeen tai vastaanottimeen, kytke vahvistimen tai vastaanottimen virta ennen kuin kytket laitteen virran. Kun virta katkaistaan, katkaise ensin laitteen virta ja sitten vahvistimen tai vastaanottimen virta.

### 2. Käytä vahvistinta tai vastaanotinta ja säädä muiden kaiuttimien äänenvoimakkuus.

### 3. Säädä basson äänenvoimakkuus VOLUME-nupilla (3).

- Kun tarpeen, käytä PHASE-kytkintä (5) ja säädä sitten VOLUME-nupilla (3).

### 4. Aseta virtakytkin (POWER) (2) katkaistuun asentoon OFF.

- Virran merkkivalo katoaa.

## TEKNISET TIEDOT

Kotelo ..... Bassorefleksi, lattialla seisova tyyppi  
Kaiutin ..... 20 cm kartiomainen  
Tehovahvistimen jatkuva teholähtö (RMS)  
..... 150 W/6  $\Omega$  (100 Hz)  
Tulo (herkkyys 100 Hz)  
LINJATASO (RCA-liitin) ..... 190 mV  
Ulkomitat  
..... 360 mm (L) x 382 mm (K) x 360 mm (S)  
Paino (ilman pakkausta) ..... 13,5 kg  
Virtavaatimukset  
..... 220 V - 240 V~, 50 Hz/60 Hz  
Virrankulutus ..... 130 W  
Virrankulutus valmiustilassa ..... 0,45 W alle

Parannusten vuoksi pidätämme oikeuden muuttaa teknisiä ominaisuuksia ja ulkoasua ilman erillistä ilmoitusta.

Julkaisija: Pioneer Corporation  
Copyright-oikeudet © 2009 : Pioneer Corporation.  
Kaikki oikeudet pidätetään.

## VIANMÄÄRITYS

Virheellisistä käyttötoimista aiheutuneita ongelmia erehdytään usein pitämään vakavina vikoina. Jos luulet, että tässä laitteessa on jotakin vikaa, tarkasta alla mainitut seikat. Joskus vika voi olla myös muussa laitteessa. Tarkasta myös muut käytössä olevat komponentit ja sähkölaitteet. Jos vikaa ei saada korjattua alla luetellut seikat tarkastamalla, ota yhteys lähimpään valtuutettuun PIONEER-huoltokeskukseen tai jälleenmyyjään.

| OIRE   | AIHEUTTAJA   | KORJAUSTAPA  |
|--|--|--|
| 1 Virta ei kytkeydy.<br>(Merkkivalo ei syty, kun virtakytkin kytketään.) | <ul style="list-style-type: none"><li>• Virtapistoketta ei ole liitetty kunnolla.</li></ul>  | <ul style="list-style-type: none"><li>• Pane pistoke hyvin paikalleen.</li></ul>   |
| 2 Ei ääntä<br>(Merkkivalo palaa.)  | <ul style="list-style-type: none"><li>• Varusteisiin kuuluvan RCA-pistokejohdon liitäntä on virheellinen tai löysä.</li><li>• <b>VOLUME</b>-nuppi on asetettu asentoon <b>MIN</b>.</li></ul> | <ul style="list-style-type: none"><li>• Tarkasta vielä kerran ja liitä kunnolla.</li><li>• Käännä hitaasti myötäpäivään.</li></ul>   |
| 3 Äänessä on säröjä.   | <ul style="list-style-type: none"><li>• Taso on liian korkea.</li><li>• Tulotaso on liian korkea.</li></ul>  | <ul style="list-style-type: none"><li>• Käännä <b>VOLUME</b>-nuppia vastapäivään tason pienentämiseksi.</li><li>• Käännä vahvistimen lähtötaso (äänenvoimakkuus, bassosäädin, basson korostus) vastapäivään tason pienentämiseksi.</li></ul> |
| 4 Ulvovaa ääntä.   | <ul style="list-style-type: none"><li>• Virta ei kytkeydy vahvistimeen.</li><li>• Apubasson taso on säädetty liian korkeaksi.</li></ul>  | <ul style="list-style-type: none"><li>• Liitä vahvistin ja kytke virta.</li><li>• Sijoita apubasso riittäväälle etäisyydelle kaiuttimista. Käännä <b>VOLUME</b>-nuppia vastapäivään äänenvoimakkuuden pienentämiseksi.</li></ul>             |
| 5 Huomattava kohina kuunneltaessa AM- tai FM-lähetyksiä.                 | <ul style="list-style-type: none"><li>• AM-kehäantenni tai FM-sisäantenni on lähellä tätä laitetta.</li></ul>  | <ul style="list-style-type: none"><li>• Vie AM- tai FM-antenni (sisäkäyttöä varten) kauemmas tästä laitteesta.</li></ul>   |
| 6 Ääni on katkonainen.   | <ul style="list-style-type: none"><li>• Automaattinen valmiustilatoiminto on kytketty päälle.</li></ul>  | <ul style="list-style-type: none"><li>• Katkaise automaattinen valmiustilatoiminto pois päältä.</li></ul>  |
| 7 Virran merkkivalo palaa punaisena.                                     | <ul style="list-style-type: none"><li>• Automaattinen valmiustilatoiminto on kytketty päälle.</li></ul>  | <ul style="list-style-type: none"><li>• Katkaise automaattinen valmiustilatoiminto pois päältä.</li></ul>  |

Благодарим за покупку данного изделия компании PIONEER. Пожалуйста, ознакомьтесь с настоящей инструкцией по эксплуатации, чтобы узнать, как правильно обращаться с приобретенной вами моделью. После того, как вы закончите ознакомление с инструкцией, сохраните ее для сверки с ней в будущем. В некоторых странах и регионах форма вилки шнура питания и сетевой розетки может иногда отличаться от приведенных на объяснительных рисунках. Тем не менее, способ подключения и эксплуатации устройства в подобных случаях будет одинаковым.

## ВАЖНО



Символ молнии, заключенный в равносторонний треугольник, используется для предупреждения пользователя об «опасном напряжении» внутри корпуса изделия, которое может быть достаточно высоким и стать причиной поражения людей электрическим током.

### CAUTION

RISK OF ELECTRIC SHOCK  
DO NOT OPEN

**ВНИМАНИЕ:**  
ВО ИЗБЕЖАНИЕ ПОРАЖЕНИЯ ЭЛЕКТРИЧЕСКИМ ТОКОМ НЕ СНИМАЙТЕ КРЫШКУ (ИЛИ ЗАДНЮЮ СТЕНКУ). ВНУТРИ НЕ СОДЕРЖАТСЯ ДЕАТЛИ, ПРЕДНАЗНАЧЕННЫЕ ДЛЯ РЕМОНТА ПОЛЬЗОВАТЕЛЕМ. ДЛЯ ОБСЛУЖИВАНИЯ ОБРАТИТЕСЬ К КВАЛИФИЦИРОВАННОМУ СОТРУДНИКУ СЕРВИСНОЙ СЛУЖБЫ.



Восклицательный знак, заключенный в равносторонний треугольник, используется для предупреждения пользователя о наличии в литературе, поставляемой в комплекте с изделием, важных указаний по работе с ним и обслуживанию.

D3-4-2-1-1\_A1\_Ru

## ПРЕДУПРЕЖДЕНИЕ

Данное оборудование не является водонепроницаемым. Во избежание пожара или поражения электрическим током не помещайте рядом с оборудованием емкости с жидкостями (например, вазы, цветочные горшки) и не допускайте попадания на него капель, брызг, дождя или влаги.

D3-4-2-1-3\_A\_Ru

## ПРЕДУПРЕЖДЕНИЕ

Перед первым включением оборудования внимательно прочтите следующий раздел. Напряжение в электросети может быть разным в различных странах и регионах. Убедитесь, что сетевое напряжение в местности, где будет использоваться данное устройство, соответствует требуемому напряжению (например, 230 В или 120 В), указанному на задней панели.

D3-4-2-1-4\_A\_Ru

## ПРЕДУПРЕЖДЕНИЕ

Во избежание пожара не приближайте к оборудованию источники открытого огня (например, зажженные свечи).

D3-4-2-1-7a\_A\_Ru

## ОБЯЗАТЕЛЬНАЯ ВЕНТИЛЯЦИЯ

При установке устройства обеспечьте достаточное пространство для вентиляции во избежание повышения температуры внутри устройства (не менее 15 см сверху, 15 см сзади и по 15 см слева и справа).

### ПРЕДУПРЕЖДЕНИЕ

В корпусе устройства имеются щели и отверстия для вентиляции, обеспечивающие надежную работу изделия и защищающие его от перегрева. Во избежание пожара эти отверстия ни в коем случае не следует закрывать или заслонять другими предметами (газетами, скатертями и шторами) или устанавливать оборудование на толстом ковре или постели.

D3-4-2-1-7b\_A\_Ru

## Условия эксплуатации

Изделие эксплуатируется при следующих температуре и влажности:  
+5 °C до +35 °C; влажность менее 85 % (не заслоняйте охлаждающие вентиляторы)  
Не устанавливайте изделие в плохо проветриваемом помещении или в месте с высокой влажностью, открытом для прямого солнечного света (или сильного искусственного света).

D3-4-2-1-7c\*\_A1\_Ru

Если вилка шнура питания изделия не соответствует имеющейся электророзетке, вилку следует заменить на подходящую к розетке. Замена и установка вилки должны производиться только квалифицированным техником. Отсоединенная от кабеля вилка, подключенная к розетке, может вызвать тяжелое поражение электрическим током. После удаления вилки утилизируйте ее должным образом. Оборудование следует отключать от электросети, извлекая вилку кабеля питания из розетки, если оно не будет использоваться в течение долгого времени (например, если вы уезжаете в отпуск).

D3-4-2-2-1a\_A\_Ru

## ВНИМАНИЕ

Выключатель POWER данного устройства не полностью отключает его от электросети. Чтобы полностью отключить питание устройства, вытащите вилку кабеля питания из электророзетки. Поэтому устройство следует устанавливать так, чтобы вилку кабеля питания можно было легко вытащить из розетки в чрезвычайных обстоятельствах. Во избежание пожара следует извлекать вилку кабеля питания из розетки, если устройство не будет использоваться в течение долгого времени (например, если вы уезжаете в отпуск).

D3-4-2-2-2a\_A\_Ru



Если вы желаете утилизировать данное изделие, не выбрасывайте его вместе с обычным бытовым мусором. Существует отдельная система сбора использованных электронных изделий в соответствии с законодательством, которая предполагает соответствующее обращение, возврат и переработку.

Частные клиенты-в странах-членах ЕС, в Швейцарии и Норвегии могут бесплатно возвращать использованные электронные изделия в соответствующие пункты сбора или дилеру (при покупке сходного нового изделия).

В странах, не перечисленных выше, для получения информации о правильных способах утилизации обращайтесь в соответствующие учреждения.

Поступая таким образом, вы можете быть уверены в том, что утилизируемый продукт будет соответствующим образом обработан, передан в соответствующий пункт и переработан без возможных негативных последствий для окружающей среды и здоровья людей.

K058b\_A1\_Ru

## МЕРЫ ПРЕДОСТОРОЖНОСТИ ПРИ ОБРАЩЕНИИ С СЕТЕВЫМ ШНУРОМ

Держите сетевой шнур за вилку. Не вытаскивайте вилку, взявшись за шнур, и никогда не касайтесь сетевого шнура, если Ваши руки влажные, так как это может привести к короткому замыканию или поражению электрическим током. Не ставьте аппарат, предметы мебели и т.д. на сетевой шнур, не зажимайте его. Не завязывайте узлов на шнуре и не связывайте его с другими шнурами. Сетевые шнуры должны лежать так, чтобы на них нельзя было наступить. Поврежденный сетевой шнур может стать причиной возникновения пожара или поразить Вас электрическим током. Время от времени проверяйте сетевой шнур. В случае обнаружения повреждения обратитесь за заменой в ближайший официальный сервисный центр фирмы PIONEER или к Вашему дилеру.

S002\*\_Ru

**ПРЕДУПРЕЖДЕНИЕ: вставляйте и не садитесь на устройство. Соблюдайте особую осторожность, когда вблизи есть дети. Устройство может быть повреждено или упасть и причинить травмы.**

## СОДЕРЖАНИЕ

|  |  |
|--|--|
| ПРИЛАГАЕМЫЕ ПРИНАДЛЕЖНОСТИ .... 4                          |  |
| ФУНКЦИОНАЛЬНЫЕ ВОЗМОЖНОСТИ .... 4                          |  |
| В СОЧЕТАНИИ С ДИНАМИКАМИ ..... 4                           |  |
| УСТАНОВКА..... 4   |  |
| Установка динамиков ..... 4                                |  |
| Меры предосторожности при установке ..... 5                |  |
| ОРГАНЫ ПОДКЛЮЧЕНИЯ И УПРАВЛЕНИЯ НА ВНЕШНИХ ПАНЕЛЯХ ..... 6 |  |
| ПЕРЕДНЯЯ ПАНЕЛЬ..... 6                                     |  |
| ЗАДНЯЯ ПАНЕЛЬ..... 6                                       |  |
| СОЕДИНЕНИЯ ..... 7   |  |
| СОЕДИНЕНИЕ ДЛЯ ЛИНЕЙНОГО СИГНАЛА ..... 7                   |  |
| РАБОТА С УСТРОЙСТВОМ ..... 8                               |  |
| ТЕХНИЧЕСКИЕ ХАРАКТЕРИСТИКИ ..... 8                         |  |
| ПОИСК И УСТРАНЕНИЕ НЕПОЛАДКОВ... 9                         |  |

## ПРИЛАГАЕМЫЕ ПРИНАДЛЕЖНОСТИ

- Кабель с разъемом RCA x 1
- Гарантийный талон
- Инструкция по эксплуатации (данный документ)

## ФУНКЦИОНАЛЬНЫЕ ВОЗМОЖНОСТИ

- Глубокое звучание басов
- Технология регулировки фазы
- Простой и удобный дизайн

## В СОЧЕТАНИИ С ДИНАМИКАМИ

Частотные характеристики S-51W в сочетании с малогабаритными динамиками приведены ниже. Как видно из приведенных цифр, улучшен диапазон низких частот.

- Эти специальные характеристики получены в камере без эхоотражения. Эффект дополнительного S-51W в обычном помещении для прослушивания будет лучше по сравнению с приведенными на графике характеристиками, если устройство расположено правильно.

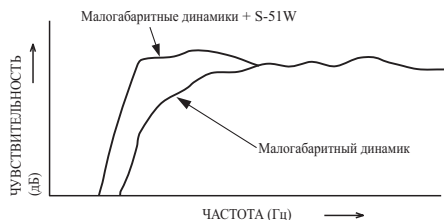

- При воспроизведении с использованием Dolby\* Digital рекомендуется устанавливать специальный канал для сабвуфера; а при воспроизведении с использованием LFE (Low Frequency Effect – Низкочастотные эффекты: звуковой эффект, напоминающий дрожание земли, предназначен для усиления эффекта видео) S-51W особенно эффективен.

\* Изготовлено по лицензии компании Dolby Laboratories. «Долби» и знак в виде двойной буквы D являются товарными знаками компании Dolby Laboratories.

## УСТАНОВКА

### Установка динамиков

- Критерии установки сабвуфера

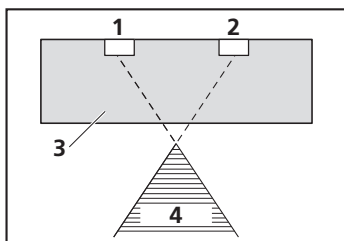

- 1 Левый динамик
- 2 Правый динамик
- 3 Рекомендуемый диапазон установки сабвуфера
- 4 Позиция слушателя

Сабвуфер воспроизводит низкочастотные звуки в монофоническом режиме, пользуясь тем, что человеческое ухо не очень чувствительно по отношению к направлению низких звуков. Благодаря этому сабвуфер может быть установлен практически в любом месте. Однако, если он установлен слишком далеко, звук, воспроизводимый другими динамиками, может звучать неестественно.

## • Пример расположения динамиков

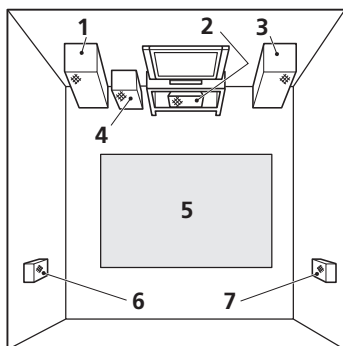

- 1 Передний левый динамик
- 2 Центральный динамик
- 3 Передний правый динамик
- 4 Сабвуфер
- 5 Зона прослушивания
- 6 Задний левый динамик
- 7 Задний правый динамик

### ЗАМЕЧАНИЯ:

- Располагайте динамики левого и правого каналов на одинаковом удалении от телевизора и приблизительно на расстоянии 1,8 метра друг от друга.
- Устанавливайте центральный динамик над или под телевизором таким образом, чтобы источник звука центрального канала совпадал с экраном телевизора.
- Задние динамики (объемного звука) наиболее эффективны, когда установлены параллельно непосредственно по сторонам или немного позади слушателя, приблизительно на уровне 1 метра выше ушей слушателя.

### ВНИМАНИЕ:

При установке центрального динамика сверху на телевизоре обязательно закрепляйте его с помощью ленты или другим способом.

В противном случае динамик может упасть с телевизора в результате внешнего воздействия, такого как, например, землетрясение, что может стать причиной возникновения опасности для окружающих или повреждения динамика.

## Меры предосторожности при установке

- Не прикрепляйте сабвуфер к стене или к потолку. Он может упасть и стать причиной травм.
- Устанавливайте устройство в хорошо проветриваемом месте, где оно не будет подвержено воздействию высоких температур или высокой влажности.
- Не размещайте устройство вблизи печей или других приборов отопления, либо в местах, подверженных воздействию прямых лучей солнечного света, поскольку это может оказать негативное влияние на корпус и внутренние компоненты устройства. Также не устанавливайте устройство в местах с высокой запыленностью или высокой влажностью, поскольку это может вызвать нарушения в работе или поломку. (Избегайте установки на кухонном столе или в других местах, где устройство может подвергаться воздействию высоких температур, пара или копоти.)
- Не помещайте на динамик тяжелые или большие предметы. Это может привести к падению динамика, что может причинить ущерб или травмы. Падение динамиков с места их установки может привести к появлению не поддающихся ремонту трещин в корпусе.
- Держите устройство вдали от таких приборов, как кассетные деки, которые обладают высокой чувствительностью по отношению к магнитным полям.

Сабвуфер не защищен магнитным экранированием, поэтому его не следует размещать вблизи телевизора или цветного монитора на базе ЭЛТ. Магнитные накопители памяти (такие как флоппи-диски, пленки или видеокассеты) также не следует держать вблизи сабвуфера.

- Не располагайте динамик на неустойчивых поверхностях, поскольку это может привести к падению динамика, что может причинить ущерб или травмы.
- Не помещайте чашки, стаканы или другие емкости с жидкостью на устройство сверху, поскольку пролитая из них жидкость может повредить устройство.
- Следует выбирать места установки с твердой и прочной поверхностью пола. Следует избегать расположения динамика на толстых коврах, поскольку ворс ковра может войти в контакт с диафрагмой динамика, что станет причиной искажения звука.

- Устанавливайте данное устройство вдали от антенного кабеля тюнера, поскольку расположение устройства вблизи антенного кабеля может стать причиной помех. В случае возникновения подобных помех, пользуйтесь устройством в месте, удаленном от антенны или антенного кабеля, либо отключайте питание данного устройства, когда воспроизведение дополнительных низкочастотных звуков не требуется.

#### УХОД ЗА ВНЕШНИМИ ПОВЕРХНОСТЯМИ:

- Очищайте поверхность, протирая ее мягкой сухой тканью.
- Если поверхности сильно загрязнены, протрите их мягкой тканью, смоченной в нейтральном моющем средстве, разбавленном пятью или шестью частями воды, и тщательно отжатай, а затем еще раз протрите сухой тканью. Не используйте полироль или моющие средства для мебели.
- Никогда не пользуйтесь растворителями, бензином, инсектицидными распылителями или другими химическими веществами на или рядом с данным устройством, поскольку это вызовет коррозию поверхности.

## ОРГАНЫ ПОДКЛЮЧЕНИЯ И УПРАВЛЕНИЯ НА ВНЕШНИХ ПАНЕЛЯХ

### ПЕРЕДНЯЯ ПАНЕЛЬ

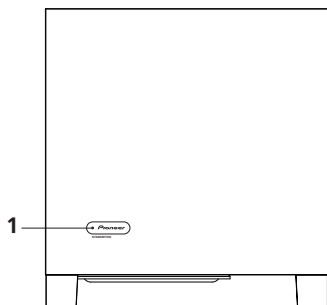

### ЗАДНЯЯ ПАНЕЛЬ

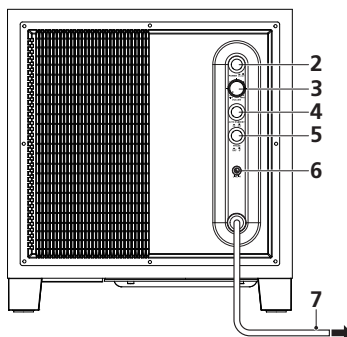

#### 1 Индикатор питания (STANDBY/ON)

Горит синим цветом, когда питание включено.

#### ЗАМЕЧАНИЕ:

- Питание все еще продолжает подаваться, даже когда индикатор питания отключен. Чтобы полностью прервать подачу питания, необходимо отсоединить штепсель питания (прерыватель) от розетки. Если данное изделие не используется в течение длительного периода времени, например во время путешествия, отсоединяйте шнур питания (прерыватель) от сетевой розетки по соображениям безопасности. Несоблюдение этого указания может привести к пожару.

#### 2 Выключатель питания (POWER)

Переключает питание сабвуфера между включением (ON)/выключением (OFF).

#### 3 Ручка регулировки уровня громкости (VOLUME)

Регулирует уровень громкости сабвуфера.

- Медленно поворачивайте ручку с положения минимального уровня MIN.
- На данном устройстве уровень громкости низкочастотных звуков может настраиваться независимо, поэтому не увеличивайте уровень громкости низкочастотных звуков на A/V усилителе.

#### 4 Переключатель автоматического переключения в режим ожидания (AUTO STANDBY)

Включение и выключение функции автоматического переключения в режим ожидания.

#### ЗАМЕЧАНИЕ:

- Установка по умолчанию для переключателя функции автоматического переключения в режим ожидания: включено (ON).

#### Функция автоматического переключения в режим ожидания

Питание автоматически переключается в режим ожидания (выкл.) при отсутствии входного сигнала в течение приблизительно 12 минут (индикатор питания станет красным). Питание автоматически включится при поступлении входного сигнала. Функция переключения в режим ожидания отключена, когда переключатель автоматического переключения в режим ожидания установлен в положение выключения (OFF).

#### ЗАМЕЧАНИЕ:

- Могут наблюдаться случаи, когда с подключенного компонента поступает шум или другие сигналы, отличные от аудиосигналов, что вызывает автоматическое включение питания устройства, на котором включен режим автоматического переключения в режим ожидания. Если это произойдет, выключите функцию автоматического переключения в режим ожидания и включайте и выключайте систему вручную.

#### 5 Переключатель фазы (PHASE)

Когда переключатель установлен на  $180^\circ$ , фаза выходного сигнала становится обратной по отношению к входному сигналу, а когда переключатель установлен на  $0^\circ$ , фаза выходного сигнала соответствует входному сигналу.

- Обычно переключатель установлен на  $0^\circ$ . Однако, если звуковое сочетание между сабвуфером и левым и правым динамиками звучит неестественно, попробуйте переключить в положение  $180^\circ$  и установите переключатель в положение, при котором звук звучит естественно.

#### 6 Входной разъем для линейного сигнала (LINE IN)

Подсоедините этот разъем к разъему **SUBWOOFER PREOUT** на усилителе или ресивере с помощью специально прилагаемого кабеля в разъемом RCA.

#### 7 Разъем AC CORD

Подсоедините шнур питания от сети переменного тока к бытовой розетке сети переменного тока (в комнате).

## СОЕДИНЕНИЯ

Перед установкой или изменением любых соединений отключите питание и отсоедините данное устройство и усилитель/ресивер от сетевой розетки переменного тока.

### СОЕДИНЕНИЕ ДЛЯ ЛИНЕЙНОГО СИГНАЛА

Задняя панель Прилагаемый кабель с разъемом RCA

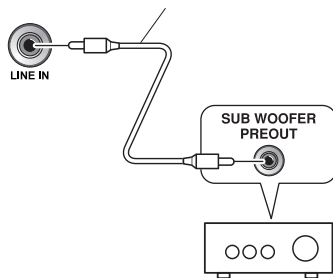

Подсоедините разъем **LINE IN** на устройстве к разъему **SUBWOOFER PREOUT** на усилителе или ресивере с помощью кабеля со штырьковым разъемом RCA.

#### ЗАМЕЧАНИЕ:

- Когда выполнено подсоединение к разъему **PREOUT** для центрального канала объемного звука на усилителе или ресивере, низкочастотные звуки воспроизводятся только на центральном канале, что недостаточно для нормального звучания.

## РАБОТА С УСТРОЙСТВОМ

За подробной информацией о функциях органов управления обращайтесь к разделу *ОРГАНЫ ПОДКЛЮЧЕНИЯ И УПРАВЛЕНИЯ НА ВНЕШНИХ ПАНЕЛЯХ* на стр. 6.

### 1. Переключите выключатель питания POWER (2) в положение включения (ON).

- Если шнур питания устройства подключен к вспомогательной переключаемой розетке сети переменного тока на усилителе или ресивере, а выключатель питания оставлен установленным в положение включения (ON), устройство можно включать и выключать одновременно с усилителем или ресивером.
- Когда данное устройство не может быть подсоединено к розетке на усилителе или ресивере, включайте питание усилителя или ресивера до того, как включать питание данного устройства. При выключении питания выключайте питание устройства перед тем, как выключить питание усилителя или ресивера.

### 2. Выполните необходимые операции с усилителем или ресивером и настройте уровень громкости других динамиков.

### 3. Настройте уровень громкости низкочастотных звуков с помощью ручки VOLUME (3).

- При необходимости отрегулируйте положение переключателя фазы **PHASE (5)**, а затем настройте уровень громкости с помощью ручки **VOLUME (3)**.

### 4. Переключите выключатель питания POWER (2) в положение выключения (OFF).

- Индикатор питания погаснет.

## ТЕХНИЧЕСКИЕ ХАРАКТЕРИСТИКИ

Корпус

|  |                                     |                                      |
|--|-------------------------------------|--------------------------------------|
| .....  | Напольного типа с отражателем басов |                                      |
| Динамик.....   | 20 см конусного типа                |                                      |
| Непрерывная выходная мощность усилителя мощности (RMS) ..... | 150 Вт/6 Ω (100 Гц)                 |                                      |
| Вход (чувствительность при 100 Гц)                           | ЛИНЕЙНЫЙ ВХОД (разъем RCA) .....    | 190 мВ                               |
| Габаритные размеры   | .....                               | 360 мм (Ш) x 382 мм (В) x 360 мм (Д) |
| Вес (без упаковки).....                                      | .....                               | 13,5 кг                              |
| Требования к электропитанию                                  | .....                               | От 220 В до 240 В~, 50 Гц/60 Гц      |
| Потребляемая мощность.....                                   | .....                               | 130 Вт                               |
| Потребляемая мощность в режиме ожидания                      | .....                               | 0,45 Вт или меньше                   |

Технические характеристики и конструкция могут меняться без предварительного уведомления в связи с вносимыми усовершенствованиями.

Издано Pioneer Corporation.

© Pioneer Corporation, 2009.

Все права защищены.

## ПОИСК И УСТРАНЕНИЕ НЕПОЛАДОК

Неправильное выполнение операций часто ошибочно принимается за неполадки или неисправности. Если вы полагаете, что в данном компоненте имеется какая-либо неисправность, сначала ознакомьтесь с информацией, приведенной внизу. В некоторых случаях неполадка может быть вызвана неисправной работой другого компонента. Проверьте все другие используемые компоненты и электрические приборы. Если выполнение всех описанных внизу проверок не поможет устранить неполадку, обратитесь в ближайший авторизованный сервисный центр компании PIONEER или к вашему дилеру для выполнения ремонта.

| ПРИЗНАК  | ПРИЧИНА   | РЕШЕНИЕ   |
|--|---|---|
| 1 Не подается питание.<br>(Индикатор не загорается при включении выключателя питания.) | <ul style="list-style-type: none"><li>• Неправильно вставлена вилка шнура питания.</li></ul>  | <ul style="list-style-type: none"><li>• Надежно вставьте вилку.</li></ul>   |
| 2 Нет звука.<br>(Индикатор горит.)   | <ul style="list-style-type: none"><li>• Кабель с разъемом RCA подсоединен неправильно или отсоединен.</li><li>• Ручка <b>VOLUME</b> установлена в положение <b>MIN</b>.</li></ul> | <ul style="list-style-type: none"><li>• Проверьте соединение еще раз и подсоедините правильно.</li><li>• Медленно поверните по часовой стрелке.</li></ul>   |
| 3 Звук искажен.  | <ul style="list-style-type: none"><li>• Слишком высокий уровень.</li><li>• Слишком высокий уровень входного сигнала.</li></ul>  | <ul style="list-style-type: none"><li>• Поверните ручку <b>VOLUME</b> против часовой стрелки, чтобы уменьшить уровень.</li><li>• Поверните регуляторы выходного уровня сигнала на усилителе (уровень громкости, регулятор низких частот, усиление низких частот) против часовой стрелки, чтобы уменьшить уровень.</li></ul> |
| 4 Наблюдается нелинейное искажение звука.  | <ul style="list-style-type: none"><li>• К усилителю не подается питание.</li><li>• На сабвуфере установлен слишком высокий уровень.</li></ul>                                     | <ul style="list-style-type: none"><li>• Подсоедините усилитель и подключите питание.</li><li>• Поместите сабвуфер на достаточном расстоянии от динамиков. Поверните ручку <b>VOLUME</b> против часовой стрелки, чтобы уменьшить уровень громкости.</li></ul>  |
| 5 Много шумовых помех при прослушивании радиопрограмм диапазона AM или FM.             | <ul style="list-style-type: none"><li>• Рамочная антенна AM или комнатная антенна FM расположены слишком близко к устройству.</li></ul>   | <ul style="list-style-type: none"><li>• Увеличьте расстояние между AM или FM антенной (комнатной) и данным устройством.</li></ul>   |
| 6 Звук прерывается.  | <ul style="list-style-type: none"><li>• Включена функция автоматического переключения в режим ожидания.</li></ul>   | <ul style="list-style-type: none"><li>• Отключите функцию автоматического переключения в режим ожидания.</li></ul>  |
| 7 Индикатор питания горит красным цветом.  | <ul style="list-style-type: none"><li>• Включена функция автоматического переключения в режим ожидания.</li></ul>   | <ul style="list-style-type: none"><li>• Отключите функцию автоматического переключения в режим ожидания.</li></ul>  |

Дату изготовления оборудования можно определить по серийному номеру, который содержит информацию о месяце и годе производства.

### Серийный номер

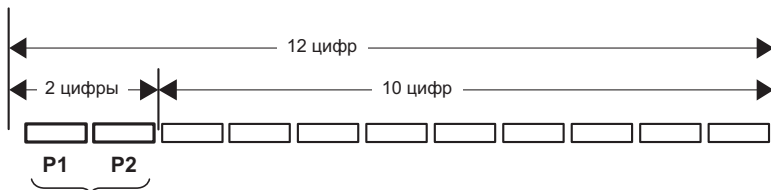

Дата изготовления оборудования

#### P1 - Год изготовления

|        |      |      |      |      |      |      |      |      |      |      |
|--------|------|------|------|------|------|------|------|------|------|------|
| Год    | 2001 | 2002 | 2003 | 2004 | 2005 | 2006 | 2007 | 2008 | 2009 | 2010 |
| Символ | A    | B    | C    | D    | E    | F    | G    | H    | I    | J    |

|        |      |      |      |      |      |      |      |      |      |      |
|--------|------|------|------|------|------|------|------|------|------|------|
| Год    | 2011 | 2012 | 2013 | 2014 | 2015 | 2016 | 2017 | 2018 | 2019 | 2020 |
| Символ | K    | L    | M    | N    | O    | P    | Q    | R    | S    | T    |

#### P2 - Месяц изготовления

|        |   |   |   |   |   |   |   |   |   |    |    |    |
|--------|---|---|---|---|---|---|---|---|---|----|----|----|
| Месяц  | 1 | 2 | 3 | 4 | 5 | 6 | 7 | 8 | 9 | 10 | 11 | 12 |
| Символ | A | B | C | D | E | F | G | H | I | J  | K  | L  |

D3-7-10-7\_A1\_Ru



**Примечание:**

В соответствии со статьей 5 Закона Российской Федерации "О защите прав потребителя" и Указанием Правительства Российской Федерации № 720 от 16 июня 1997 года, корпорация Pioneer Europe NV устанавливает условие на следующую продолжительность срока службы официально поставляемых на Российский рынок товаров.

Аудио и видеоборудование: 7 лет  
Переносное аудиооборудование: 6 лет  
Другое оборудование (наушники, микрофон и т.д.): 5 лет  
Автомобильная электроника: 6 лет

D3-7-10-6\_Ru

<http://www.pioneer.co.uk>

<http://www.pioneer.fr>

<http://www.pioneer.de>

<http://www.pioneer.it>

<http://www.pioneer.nl>

<http://www.pioneer.es>

<http://www.pioneer.pt>

<http://www.pioneer.se>

<http://www.pioneer.dk>

<http://www.pioneer.no>

<http://www.pioneer.fi>

<http://www.pioneer-rus.ru>

<http://www.pioneer.eu>

Published by Pioneer Corporation.  
Copyright © 2009 Pioneer Corporation.  
All rights reserved.

Publication de Pioneer Corporation.  
© 2009 Pioneer Corporation.  
Tous droits de reproduction et de traduction réservés.

---

**PIONEER CORPORATION**

1-1, Shin-ogura, Saiwai-ku, Kawasaki-shi, Kanagawa 212-0031, Japan

**Корпорация Пайонир**

1-1, Син-Огура, Сайвай-ку, г. Кавасаки, префектура Канагава, 212-0031, Япония

**Импортер: ООО "ПИОНЕР РУС"**

125040, Россия, г. Москва, ул. Правды, д.26 Тел.: +7(495) 956-89-01

**PIONEER ELECTRONICS (USA) INC.**

P.O. BOX 1540, Long Beach, California 90801-1540, U.S.A. TEL: (800) 421-1404

**PIONEER ELECTRONICS OF CANADA, INC.**

340 Ferrier Street, Unit 2, Markham, Ontario L3R 2Z5, Canada TEL: 1-877-283-5901, 905-479-4411

**PIONEER EUROPE NV**

Haven 1087, Keetberglaan 1, B-9120 Melsele, Belgium TEL: 03/570.05.11

**PIONEER ELECTRONICS ASIACENTRE PTE. LTD.**

253 Alexandra Road, #04-01, Singapore 159936 TEL: 65-6472-7555

**PIONEER ELECTRONICS AUSTRALIA PTY. LTD.**

5 Arco Lane, Heatherton, Victoria, 3202, Australia, TEL: (03) 9586-6300

**PIONEER ELECTRONICS DE MEXICO S.A. DE C.V.**

Bldv.Manuel Avila Camacho 138 10 piso Col.Lomas de Chapultepec, Mexico, D.F. 11000 TEL: 55-9178-4270

K002\*\_B5\_Ru