

Pioneer *sound.vision.soul*

VSX-1016V-S
VSX-1016V-K

МНОГОКАНАЛЬНЫЙ АУДИО/ВИДЕО РЕСИВЕР



Зарегистрируйте Ваше изделие на www.pioneer-rus.ru (или www.pioneer-eur.com).
Ознакомьтесь с преимуществами регистрации в Интернет.

Инструкции по эксплуатации

ВАЖНО



Символ молнии, заключенный в равносторонний треугольник, используется для предупреждения пользователя об «опасном напряжении» внутри корпуса изделия, которое может быть достаточно высоким и стать причиной поражения людей электрическим током.

CAUTION

RISK OF ELECTRIC SHOCK
DO NOT OPEN

ВНИМАНИЕ:

ВО ИЗБЕЖАНИЕ ПОРАЖЕНИЯ ЭЛЕКТРИЧЕСКИМ ТОКОМ НЕ СНИМАЙТЕ КРЫШКУ (ИЛИ ЗАДНЮЮ СТЕНКУ). ВНУТРИ НЕ СОДЕРЖАТСЯ ДЕАТЛИ, ПРЕДНАЗНАЧЕННЫЕ ДЛЯ РЕМОНТА ПОЛЬЗОВАТЕЛЕМ. ДЛЯ ОБСЛУЖИВАНИЯ ОБРАТИТЕСЬ К КВАЛИФИЦИРОВАННОМУ СОТРУДНИКУ СЕРВИСНОЙ СЛУЖБЫ.



Восклицательный знак, заключенный в равносторонний треугольник, используется для предупреждения пользователя о наличии в литературе, поставляемой в комплекте с изделием, важных указаний по работе с ним и обслуживанию.

D3-4-2-1-1_Ru-A

ПРЕДУПРЕЖДЕНИЕ

Перед первым включением оборудования внимательно прочтите следующий раздел.

Напряжение в электросети может быть разным в различных странах и регионах. Убедитесь, что сетевое напряжение в местности, где будет использоваться данное устройство, соответствует требуемому напряжению (например, 230 В или 120 В), указанному на задней панели.

D3-4-2-1-4_A_Ru

ПРЕДУПРЕЖДЕНИЕ

Во избежание пожара не приближайте к оборудованию источники открытого огня (например, зажженные свечи).

D3-4-2-1-7a_A_Ru

ПРЕДУПРЕЖДЕНИЕ

Данное оборудование не является водонепроницаемым. Во избежание пожара или поражения электрическим током не помещайте рядом с оборудованием емкости с жидкостями (например, вазы, цветочные горшки) и не допускайте попадания на него капель, брызг, дождя или влаги.

D3-4-2-1-3_A_Ru

ОБЯЗАТЕЛЬНАЯ ВЕНТИЛЯЦИЯ

При установке устройства обеспечьте достаточное пространство для вентиляции во избежание повышения температуры внутри устройства (не менее 60 см сверху, 10 см сзади и по 30 см слева и справа).

ПРЕДУПРЕЖДЕНИЕ

В корпусе устройства имеются щели и отверстия для вентиляции, обеспечивающие надежную работу изделия и защищающие его от перегрева. Во избежание пожара эти отверстия ни в коем случае не следует закрывать или заслонять другими предметами (газетами, скатертями и шторами) или устанавливать оборудование на толстом ковре или постели.

D3-4-2-1-7b_A_Ru

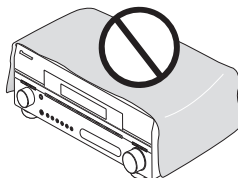

Если вилка шнура питания изделия не соответствует имеющейся электророзетке, вилку следует заменить на подходящую к розетке. Замена и установка вилки должны производиться только квалифицированным техником. Отсоединенная от кабеля вилка, подключенная к розетке, может вызвать тяжелое поражение электрическим током. После удаления вилки утилизируйте ее должным образом. Оборудование следует отключать от электросети, извлекая вилку кабеля питания из розетки, если оно не будет использоваться в течение долгого времени (например, если вы уезжаете в отпуск).

D3-4-2-2-1a_A_Ru

ВНИМАНИЕ

Выключатель **STANDBY/ON** (ОЖИДАНИЕ/ВКЛ.) данного устройства не полностью отключает его от электросети. Чтобы полностью отключить питание устройства, вытащите вилку кабеля питания из электророзетки. Поэтому устройство следует устанавливать так, чтобы вилку кабеля питания можно было легко вытащить из розетки в чрезвычайных обстоятельствах. Во избежание пожара следует извлекать вилку кабеля питания из розетки, если устройство не будет использоваться в течение долгого времени (например, если вы уезжаете в отпуск).

D3-4-2-2-2a_A_Ru

Условия эксплуатации

Изделие эксплуатируется при следующих температуре и влажности:

+5 °C до +35 °C; влажность менее 85 %

(не заслоняйте охлаждающие вентиляторы)

Не устанавливайте изделие в плохо проветриваемом помещении или в месте с высокой влажностью, открытом для прямого солнечного света (или сильного искусственного света).

D3-4-2-1-7c_A_Ru

Данное изделие предназначено для общего бытового использования. В случае возникновения любых неисправностей, связанных с использованием в других целях, нежели в бытовых (таких как длительное использование в коммерческих целях в ресторане, использование в автомобиле или на корабле) требующих ремонта, такой ремонт осуществляется за плату даже в течение гарантийного срока.

K041_Ru



Если вы желаете утилизировать данное изделие, не выбрасывайте его вместе с обычным бытовым мусором. Существует отдельная система сбора использованных электронных изделий в соответствии с законодательством, которая предполагает соответствующее обращение, возврат и переработку.

Частные клиенты в 25 странах-членах ЕС, в Швейцарии и Норвегии могут бесплатно возвращать использованные электронные изделия в соответствующие пункты сбора или дилеру (при покупке сходного нового изделия).

В странах, не перечисленных выше, для получения информации о правильных способах утилизации обращайтесь в соответствующие учреждения.

Поступая таким образом, вы можете быть уверены в том, что утилизируемый продукт будет соответствующим образом обработан, передан в соответствующий пункт и переработан без возможных негативных последствий для окружающей среды и здоровья людей.

K058_Ru

Благодарим вас за покупку этого изделия марки Pioneer.

Полностью прочтите настоящие инструкции по эксплуатации, чтобы знать, как правильно обращаться с этой моделью. Прочитав инструкции, сохраните их в надежном месте для использования в будущем.

Содержание

01 Перед началом работы

Особенности	6
Проверка комплекта поставки	6
Установка ресивера	7
Установка батареек	7

02 Краткое руководство

Ознакомление с системой домашнего кинотеатра	8
Прослушивание в режиме объемного звучания	8
Автоматическая настройка объемного звучания (MCACC)	9
Проблемы при использовании автоматической настройки MCACC	10
Воспроизведение источника	10
Улучшение качества звучания с помощью функции Basic Phase Control (Базовое управление фазой)	11

03 Подключение оборудования

Задняя панель	12
Подключение кабелей	13
О преобразователе видеосигнала	13
Подключение ТВ и проигрывателя дисков DVD	14
Подключение спутникового/кабельного ресивера или другой приставки	14
Подключение рекордера DVD/HDD, видеомagneтофона и других аудиоисточников	15
Использование разъемов компонентного видео	15
Подключение цифровых аудиоисточников	16
О декодере WMA9 Pro	17
Подключение аналоговых аудиоисточников	17
Подключение компонента к входам на передней панели	17
Установка акустической системы	18
Подключение громкоговорителей	18
Расположение громкоговорителей	19
Настройка системы громкоговорителей THX	20
Подключение антенн	20
Подключение внешних антенн	21
Подключение ресивера к электророзетке	21

04 Органы управления и индикаторы

Передняя панель	22
Дальность действия пульта дистанционного управления	23
Дисплей	24
Пульт дистанционного управления	25

05 Прослушивание системы

Автоматическое воспроизведение	27
Прослушивание материала с использованием объемного звучания	27
Стандартное объемное звучание	27
Использование режимов Home THX	28
Использование эффектов дополнительного объемного звучания	28
Настройка параметров эффектов	28
Прослушивание в стереофоническом режиме	29
Прослушивание с использованием эквалайзера акустической калибровки	29
Выбор входного сигнала	30
Использование обработки заднего канала объемного звучания	30
Использование режима виртуального заднего громкоговорителя объемного звучания	30
Использование режимов прослушивания Midnight (Ночной) и Loudness (Сила звука)	31
Использование функции Sound Retriever (Восстановление звучания)	31
Усиление диалога	31
Использование регуляторов тембра	31

06 Воспроизведение устройств с интерфейсом USB

Использование интерфейса USB	32
Основные органы управления воспроизведением	32
Поддержка сжатых аудиосигналов	32

07 Использование тюнера

Прослушивание радиопередач	34
Повышение качества стереозвука в диапазоне FM	34
Непосредственное указание частоты	34
Сохранение запрограммированных радиостанций	34
Присвоение имен запрограммированным радиостанциям	35
Прослушивание запрограммированных радиостанций	35
Знакомство с системой RDS	35
Поиск программ RDS	35
Использование функции EON	36

08 Меню System Setup (Настройка системы)

Настройка параметров ресивера в меню System Setup (Настройка системы)	37
Настройка задних громкоговорителей объемного звучания	37
Ручная настройка MCACC	38
Fine Channel Level (Точная настройка уровня каналов)	38
Fine Speaker Distance (Точная настройка расстояния между громкоговорителями)	39
Эквалайзер акустической калибровки	39
Ручная настройка громкоговорителей	41
Speaker Setting (Настройка громкоговорителей)	42
Crossover Network (Разделительный фильтр)	42
Channel Level (Уровень канала)	43
Speaker Distance (Расстояние до громкоговорителей)	43
THX Audio Setting (Настройка THX Audio)	44
THX Speaker Setup (Настройка громкоговорителей THX)	44

09 Другие подключения

Подключение с помощью HDMI	45
О HDMI	45
Подключение многоканальных аналоговых входов	46
Выбор многоканальных аналоговых входов	46
Настройка громкоговорителей В второй зоны	46
Смена настройки акустической системы	46
Подключение передних громкоговорителей к двум усилителям	47
Двухпроводное подключение громкоговорителей	47
Подключение дополнительных усилителей	48
Использование ресивера с плазменным дисплеем Pioneer	48
Использование режима SR+ с плазменными дисплеями Pioneer	49

10 Другие параметры

Меню назначения входов	50
Меню Other Setup (Другие настройки)	51
Настройка управления динамическим диапазоном (DRC)	51
Настройка двойного монофонического режима (Dual mono)	51
Настройка аттенуатора низкочастотных эффектов (LFE)	52
Параметры настройки SR+ для плазменных дисплеев Pioneer	52
Настройка преобразователя (видеоконвертора)	52

11 Использование других функций

Выполнение аудио- или видеозаписи	53
Уменьшение уровня аналогового сигнала	53
Независимое воспроизведение видео- и аудиосисточников	53
Использование таймера отключения	54
Затемнение дисплея	54
Изменение сопротивления громкоговорителей	54
Сброс настроек системы	54

12 Управление остальными частями системы

Настройка пульта дистанционного управления для работы с другими компонентами	55
Непосредственный ввод кодов компонентов	55
Программирование сигналов от других пультов дистанционного управления	55
Стирание одной из настроек кнопки пульта дистанционного управления	56
Сброс предварительно заданных настроек пульта дистанционного управления	56
Подтверждение предварительно заданных кодов	57
Функция Direct (Прямое управление)	57
Групповые операции (Multi Operation) и выключение системы (System Off)	57
Программирование групповой операции или последовательности выключения	57
Использование групповых операций	58
Использование выключения системы	58
Органы управления телевизорами	59
Органы управления другими компонентами	59
Управление другими компонентами Pioneer с помощью пульта данного устройства	60

13 Дополнительная информация

Устранение неполадок	61
Питание	61
Отсутствие звука	61
Другие проблемы со звуком	63
Видео	64
Настройки	64
Дисплей	64
Пульт дистанционного управления	65
Интерфейс USB	66
HDMI	66
Форматы объемного звучания	67
Dolby	67
DTS	67
Windows Media® Audio 9 Professional	68
О THX	68
Режимы прослушивания для других форматов входных сигналов	69
Чистка устройства	71

Глава 1:

Перед началом работы

Особенности

• **Улучшенная система прямой подачи энергии**
 Данный ресивер представляет собой новый шаг в развитии, обеспечивающей изделиям Pioneer превосходные возможности управления при высокой мощности, низкие искажения и устойчивость звукового поля. Благодаря симметричному расположению блоков усиления мощности, данный ресивер генерирует равную мощность усиления для всех каналов, исключая возможность преобладания одного из каналов в конкретном акустическом поле.

• **Быстрая установка, благодаря системе многоканальной акустической калировки (МСАСС)**

Настройка звука домашнего кинотеатра так же проста, как подключение громкоговорителей, проигрывателя DVD или другого источника и телевизора. Система автоматической настройки объемного звучания (Auto Surround Setup) позволяет быструю и точную настройку системы объемного звучания при одновременном сохранении возможности регулировки вручную всех параметров объемного звучания.

• **Сертифицированная конструкция THX Select2**
 Данный ресивер имеет логотип THX Select2, что означает, что он прошел серию тщательных испытаний качества и рабочих характеристик всех функций данного изделия. Они включают тестирование рабочих характеристик и функционирования предварительного усилителя и усилителя мощности, а также сотен других параметров цифровой и аналоговой областей, обеспечивающих реалистичное воспроизведение, максимально соответствующее замыслу режиссера.

• **Декодирование Dolby Digital и DTS, включая Dolby Digital EX, Dolby Pro Logic IIx, DTS 96/24 и DTS-ES**

Декодирование Dolby Digital и DTS позволяет получить дома такой же звук, как в кинотеатре, при этом используются до шести каналов объемного звучания, включая специальный канал LFE (низкочастотный эффект) для обеспечения глубоких и реалистичных звуковых эффектов.

Встроенные декодеры Dolby Pro Logic IIx и DTS Neo:6 не только обеспечивают полное декодирование объемного звучания для любого источника Dolby Surround, но и создают эффект реалистичного объемного звучания для любого стереофонического источника.

Дополнив систему громкоговорителем объемного звучания, можно воспользоваться преимуществами встроенных декодеров Dolby Digital EX и DTS-ES для шестиканального объемного звука.

• **Phase correction (Управление фазой)**

Функция базового управления фазой, в основе которой лежит разработанная компанией Pioneer уникальная технология управления фазой, используемая в данной модели ресивера, обеспечивает когерентность воспроизведения звука, благодаря согласованию фазы для оптимизации звукового поля в точке прослушивания.

• **Sound Retriever (Восстановление звучания)**

В функции Sound Retriever (Восстановление звучания) используется новая технология DSP, которая помогает восстановить качество аудиофайлов форматов WMA, MP3 и MPEG-4 AAC до качества звучания CD путем восстановления звука и сглаживания искажений, сохранившихся после сжатия.

• **Совместимость с HDMI**

Данный ресивер совместим с цифровым видеоформатом HDMI, обеспечивающим передачу цифрового видео и аудио при помощи одного кабеля.

• **Встроенный преобразователь видеосигнала**

Встроенный преобразователь видеосигнала обеспечивает вывод всех аналоговых видеосигналов на используемый телевизор или монитор (независимо от типа соединения), позволяя подключение компонентов с помощью компонентного соединения, соединений S-video и композитного видео.

• **Интерфейс USB**

Интерфейс USB позволяет прослушивание двухканального звука с запоминающего устройства большой емкости USB, подключенного к этому ресиверу.

• **Простой в использовании пульт дистанционного управления с ЖКД**

С помощью пульта дистанционного управления можно управлять не только всеми функциями ресивера, но и основными функциями других компонентов домашнего кинотеатра. Используя систему кодов, можно запрограммировать пульт дистанционного управления для управления большим количеством оборудования.

Проверка комплекта поставки

Проверьте наличие перечисленных ниже принадлежностей:

- Установочный микрофон (кабель: 5 м.)
- Пульт дистанционного управления
- Сухие батарейки AA/LR6 x2
- Рамочная антенна AM
- Проволочная антенна FM
- Гарантийный сертификат
- Инструкции по эксплуатации

Установка ресивера

- При установке данного устройства убедитесь в том, что оно размещено на ровной и твердой поверхности.

Не устанавливайте ресивер в следующих местах:

- на цветном телевизоре (на экране могут появиться искажения)
- рядом с кассетным магнитофоном (или устройством, которое излучает магнитное поле). Это может вызвать помехи в звучании.
- в местах с прямым воздействием солнечных лучей
- в сырых или влажных местах
- в местах со слишком высокой или слишком низкой температурой
- в местах с повышенной вибрацией или подверженных сотрясениям
- в очень пыльных местах
- в местах, подверженных воздействию горячего пара или масел (например, кухня)

Установка батареек

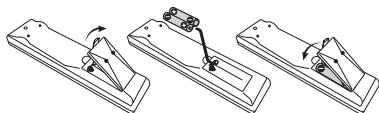

Предупреждение

Неправильная установка батареек может стать причиной возникновения опасной ситуации, например, утечки внутреннего вещества или взрыва. Соблюдайте перечисленные ниже меры предосторожности:

- Не используйте новые батарейки вместе со старыми.
- Устанавливайте батарейки так, чтобы их положительные и отрицательные полюса располагались в соответствии с обозначениями внутри отсека для батарей.
- Батарейки одинаковой формы могут обеспечивать разное напряжение. Не используйте батарейки разного типа.
- Производите утилизацию использованных батареек в соответствии с действующими в стране или регионе государственными постановлениями или правилами по охране окружающей среды.
- Не используйте и не храните батарейки под воздействием прямых солнечных лучей или в помещении с высокой температурой, например, в автомобиле или рядом с обогревателем. Это может вызвать течь батареек, перегрев, взрыв или возгорание. Это также может сократить срок службы и повлиять на работу батареек.

Глава 2:

Краткое руководство

Ознакомление с системой домашнего кинотеатра

С помощью домашнего кинотеатра эффект объемного звучания создается путем использования нескольких звуковых дорожек, при этом создается впечатление, что вы находитесь в центре событий или в концертном зале. Качество объемного звучания, воспроизводимого с помощью системы домашнего кинотеатра, зависит не только от расстановки используемых громкоговорителей, но и от источника и настроек звука ресивера.

В зависимости от настройки громкоговорителей этот ресивер будет автоматически декодировать многоканальные сигналы источников в формате Dolby Digital, DTS или Dolby Surround. В большинстве случаев нет необходимости вносить какие-либо изменения для создания реалистичного эффекта объемного звучания. Другие функции (такие как воспроизведение диска CD с многоканальным объемным звуком) описаны в разделе *Прослушивание системы* на стр. 19.

Прослушивание в режиме объемного звучания

Конструкция ресивера позволяет легко и быстро производить настройку объемного звучания с помощью следующего краткого руководства по быстрой установке. В большинстве случаев для всех параметров можно оставить значения по умолчанию.

- Подключайте устройство к сети переменного тока только после завершения всех соединений.

1 Подключите используемый ТВ и проигрыватель дисков DVD.

См. указания раздела *Подключение ТВ и проигрывателя дисков DVD* на стр. 14. Для прослушивания объемного звука потребуется использовать цифровое соединение для подключения проигрывателя DVD к ресиверу.

2 Подключите используемые громкоговорители и разместите их так, чтобы они обеспечивали оптимальное объемное звучание.

Подключите используемые громкоговорители, как показано в разделе *Установка акустической системы* на стр. 18.

Места расположения громкоговорителей оказывают значительное влияние на звучание. Для обеспечения наилучшего эффекта объемного звучания разместите громкоговорители, как показано на рисунке ниже. Для получения дополнительной информации см. также раздел *Расположение громкоговорителей* на стр. 19.



3 Подключите ресивер и включите его, затем включите проигрыватель DVD, низкочастотный громкоговоритель и телевизор.

Убедитесь, что в качестве источника видеовхода телевизора выбран ресивер. При возникновении затруднений обратитесь к руководству, прилагаемому к телевизору.

- Установите громкость звучания низкочастотного громкоговорителя на подходящем уровне.

4 Для настройки системы используйте экранную автоматическую настройку MCACC.

Подробнее см. раздел *Автоматическая настройка объемного звучания (MCACC)* на стр. 9.

5 Отрегулируйте звук во время воспроизведения диска на проигрывателе DVD.

Убедитесь в том, что на дисплее ресивера отображается индикация DVD/LD, означающая, что в качестве источника входа выбран диск DVD. Если индикация отсутствует, нажмите кнопку DVD на пульте дистанционного управления, чтобы выбрать в качестве источника входа диск DVD.

Помимо основного воспроизведения, описанного в разделе *Воспроизведение источника* на стр. 10, существует несколько других параметров настройки звука, доступных для выбора. Подробнее см. раздел *Прослушивание системы* на стр. 27.

Для получения дополнительной информации о вариантах установки см. также раздел *Настройка параметров ресивера в меню System Setup (Настройка системы)* на стр. 37.

Автоматическая настройка объемного звучания (MCACC)

Система автоматической настройки многоканальной акустической калибровки (MCACC) определяет акустические характеристики помещения, предназначенного для прослушивания, с учетом внешних шумов, размера громкоговорителей и расстояния до них, и измеряет задержку и уровень сигнала в каждом канале. С ее помощью ресивер получает информацию от ряда тестовых звуковых сигналов и на ее основе выбирает оптимальные параметры громкоговорителей и коррекции сигнала, наиболее подходящие для конкретного помещения. Убедитесь в том, что вы сделали это, перед тем, как перейти к разделу *Воспроизведение источника* на стр. 10.

Внимание

- Во время автоматической настройки MCACC микрофон и громкоговорители должны находиться в фиксированном положении.
- Перед использованием автоматической настройки MCACC следует отключить головной телефон.

Предупреждение

- Тестовые сигналы, издаваемые системой автоматической настройки MCACC, имеют высокую громкость.

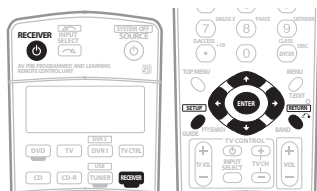

- 1 Включите ресивер и используемый телевизор.
- 2 Подключите микрофон к гнезду **MCACC SETUP MIC (МИКРОФОН НАСТРОЙКИ MCACC)** на передней панели. Разместите микрофон таким образом, чтобы он находился на уровне уха в обычном положении прослушивания (если возможно, используйте треногу). Проверьте, нет ли препятствий между громкоговорителями и микрофоном.
 - Нажмите на выступ **PUSH OPEN** для доступа к разъему **MCACC SETUP MIC**.



Примечание

- 1 При отмене автоматической настройки MCACC или отображении сообщения об ошибке в течение более трех минут, появится экранная заставка.
 - Экранный дисплей не появится, если подключение к используемому телевизору выполнено с помощью выхода HDMI. Для настройки системы используйте компонентные соединения, соединения S-video или комбинитные соединения.
- 2 Если вы планируете подключить передние громкоговорители к двум усилителям или установить отдельную систему громкоговорителей в другой комнате, прочтите раздел *Настройка задних громкоговорителей объемного звучания* на стр. 37 и, прежде, чем перейти к пункту 6, убедитесь в том, что громкоговорители подключены соответствующим образом.
 - При наличии громкоговорителей, сертифицированных THX, убедитесь в том, что выбран параметр **YES (ДА)**, согласно указаниям раздела *THX Speaker Setup (Настройка громкоговорителей THX)* на стр. 44.
- 3 Не регулируйте громкость во время тестовых звуковых сигналов. Это может привести к неправильной настройке громкоговорителей.
- 4 Если используете дисплей передней панели, на схеме в разделе *Прослушивание в режиме объемного звучания* на стр. 8 показано (жирным шрифтом), как изображен каждый из громкоговорителей.

- 3 Нажмите кнопку **RECEIVER (РЕСИВЕР)** на пульте управления, затем кнопку **SETUP (НАСТРОЙКА)**. На экране телевизора появится экранный дисплей. Для перехода между экранами и выделенными пунктами меню используйте кнопки **↑/↓/←/→** и **ENTER (ВВОД)**. Нажмите кнопку **RETURN** для выхода из текущего меню. Для отмены в любой момент можно нажать кнопку **SETUP**.¹
- 4 Выберите пункт «Auto MCACC» в меню настройки системы, затем нажмите кнопку **ENTER**.

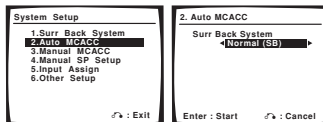

- 5 Убедитесь в том, что выбран пункт «Normal (SB)» (Обычный (ОЗ)), затем нажмите на кнопку **ENTER**.²
- 6 Следуйте инструкциям отображаемым на экране. Убедитесь, что микрофон подключен, а при использовании низкочастотного громкоговорителя – что он включен и установлен подходящий уровень громкости.
- 7 Для завершения дождитесь тестовых сигналов, затем подтвердите конфигурацию громкоговорителя на экранном дисплее.

Когда ресивер издает тестовые звуковые сигналы, чтобы определить какие громкоговорители установлены в системе, на экране отображается сообщение о состоянии. Во время звучания этих сигналов старайтесь соблюдать тишину.³

- При наличии сообщений об ошибках (например, **Ambient Noise (Внешний шум)** или **Microphone Check (Проверка микрофона)**) после проверки внешнего шума и подключения микрофона выберите пункт **RETRY (ПОВТОРИТЬ)** (см. раздел *Проблемы при использовании автоматической настройки MCACC* на стр. 10). Если проблема отсутствует, можно просто выбрать пункт **OK** и продолжить.

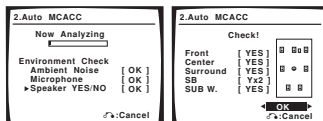

Конфигурация, показанная на экране, должна соответствовать фактическому набору громкоговорителей.⁴

При появлении сообщения об ошибке (**ERR**) в правом столбце (или отображается неверная конфигурация громкоговорителей), возможно, что существует проблема с подключением громкоговорителей. Если неполадка не устраняется при выборе пункта **RETRY**, отключите питание и проверьте подключение громкоговорителей. Если проблема отсутствует, при помощи кнопок \uparrow/\downarrow можно просто выбрать громкоговорители, а при помощи кнопок \leftarrow/\rightarrow – изменить настройку (и количество задних громкоговорителей объемного звучания) и продолжить.

8 Убедитесь в том, что выбран пункт «OK» и нажмите кнопку ENTER.

Когда ресивер издает дополнительные тестовые звуковые сигналы, чтобы определить оптимальные настройки уровня громкости каналов ресивера, расстояния до громкоговорителей и эквалайзера акустической калибровки, на экране отображается сообщение о состоянии.

Во время звучания этих сигналов также старайтесь соблюдать тишину. Это может занять от 3 до 8 минут.

9 Автоматическая настройка многоканальной акустической калибровки (MCACC) завершена! Выберите пункт «Skip» (ПРОПУСТИТЬ) для возврата в меню настройки системы.

Параметры автоматической настройки MCACC должны обеспечивать превосходное объемное звучание системы, но эти параметры также можно настроить вручную с помощью меню настройки системы (System Setup) (см. начиная со стр. 37).¹

Проблемы при использовании автоматической настройки MCACC

Если условия помещения не подходят для автоматической настройки MCACC (слишком сильные фоновые шумы, эхо от стен, препятствия, заслоняющие громкоговорители от микрофона), результаты настройки могут быть неверными. Проверьте, не влияют ли на эти условия бытовые приборы (кондиционер, холодильник, вентилятор и т.д.), и при необходимости отключите их. Если на дисплее передней панели отображаются какие-либо инструкции, выполняйте их.

- Некоторые старые модели телевизоров могут создавать помехи микрофону. В этом случае выключите телевизор во время выполнения автоматической настройки MCACC.

Воспроизведение источника

В данном разделе приведены основные инструкции по воспроизведению источника (например, диска DVD) с помощью системы домашнего кинотеатра.

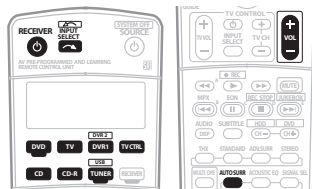

1 Включите компоненты системы и ресивер.

Сначала включите аппаратуру для воспроизведения (например, проигрыватель дисков DVD), используемый ТВ² и низкочастотный громкоговоритель (если имеется), затем - ресивер (нажмите кнопку \odot **RECEIVER (РЕСИВЕР)**).

- Убедитесь, что установочный микрофон отсоединен.

2 Выберите источник входного сигнала, который требуется воспроизвести.

Можно использовать кнопки источников входа на пульте дистанционного управления, кнопку **INPUT SELECT (ВЫБОР ВХОДА)** или органы управления на передней панели.³

3 Нажмите кнопку AUTO SURR для выбора пункта «AUTO SURROUND» и запуска воспроизведения источника.⁴

Если воспроизводится диск DVD с объемным звучанием в формате Dolby Digital или DTS, звучание должно быть объемным. Если воспроизводится стереофонический источник, в режиме прослушивания по умолчанию звук будет воспроизводиться через передние правый и левый громкоговорители.

- Для получения информации о различных способах прослушивания источников см. также раздел *Прослушивание системы* на стр. 27.

4 Установите уровень громкости при помощи регулятора громкости.

Выключите звук громкоговорителей телевизора, чтобы все звуковые сигналы выводились через громкоговорители, подсоединенные к данному ресиверу.

Примечание

¹ Иногда для одинаковых громкоговорителей с диаметром динамика около 12 см настройка задает разные размеры. Исправить этот параметр можно вручную, руководствуясь указаниями раздела *Ручная настройка громкоговорителей* на стр. 41.

² Настройка расстояния до низкочастотного громкоговорителя может быть больше фактического расстояния от точки прослушивания. Эта настройка должна быть точной (с учетом задержки и характеристик помещения) и обычно не требует изменения.

³ Убедитесь, что видеовход ТВ установлен на этот ресивер. (например, если ресивер подключен к гнездам **VIDEO 1** телевизора, проверьте, выбран ли вход **VIDEO 1**.)

⁴ Если необходимо вручную переключить тип входного сигнала, нажмите кнопку **SIGNAL SEL** (стр. 30).

⁵ Возможно, потребуется проверить настройки цифрового аудиовыхода на проигрывателе DVD и цифровом спутниковом ресивере. Он должен быть установлен на вывод аудиосигнала в формате Dolby Digital, DTS и 88,2 кГц/192 кГц и PCM (2-канальный), а если имеется параметр MPEG audio, выберите конвертирование сигнала MPEG audio в формат PCM.

⁶ В зависимости от проигрывателя DVD или воспроизводимых дисков может выводиться только 2-канальный цифровой стереозвук и аналоговый звук. В этом случае, если требуется получить многоканальное объемное звучание, ресивер необходимо установить в режим многоканального прослушивания (см. раздел *Прослушивание материала с использованием объемного звучания* на стр. 27 если это необходимо).

Улучшение качества звучания с помощью функции Basic Phase Control (Базовое управление фазой)

В функции Basic Phase Control (Базовое управление фазой) применяется коррекция, обеспечивающая одновременное поступление звуковых сигналов источника в точку прослушивания, предотвращая нежелательные искажения и/или оттенки звучания (см. рис. ниже).

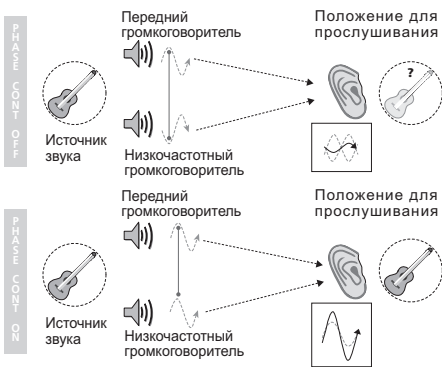

Технология корректировки фазы обеспечивает когерентность воспроизведения звука, благодаря согласованию фазы¹ для обеспечения оптимального звукового поля в точке прослушивания. По умолчанию функция включена, и при выходе из меню Phase Control (Управление фазой) рекомендуется оставлять ее включенной для всех источников звука.



- Нажмите кнопку **RECEIVER (РЕСИВЕР)**, затем **PHASE (PHASE CONTROL) (Фаза, Управление фазой)** для включения корректировки фазы. На передней панели появится индикатор **PHASE CONTROL**.

Примечание

¹ Согласование фазы является очень важным фактором для обеспечения высокого качества воспроизведения звука. Если две звуковых волны звучат «в фазе» их пики и впадины совпадают, обеспечивая звуковому сигналу увеличение амплитуды, четкости и придавая ощущение присутствия. Если пик волны волн совпадает со впадиной волны (как показано в верхней части схемы, приведенной выше) звук выходит «из фазы» и звуковая картина будет нереалистична.

Глава 3:

Подключение оборудования

Этот ресивер предлагает широкие возможности подключения, но это не так сложно, как может показаться. На этой странице описаны компоненты, которыми можно дополнить используемую систему домашнего кинотеатра.

Задняя панель

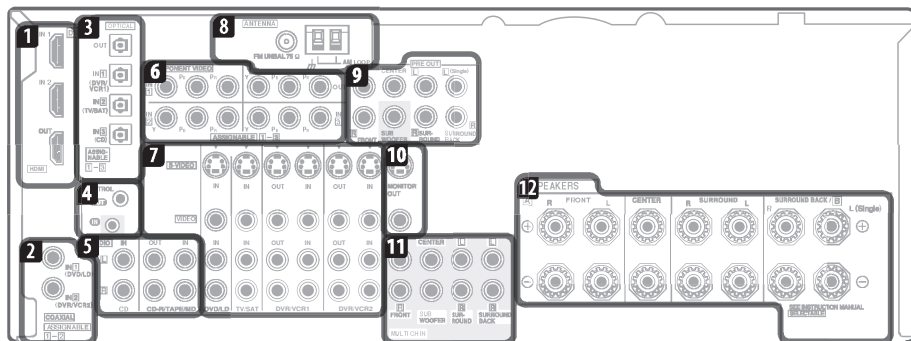
**Предупреждение**

- Перед выполнением или изменением схем подсоединения отключите питание и отсоедините кабель питания от электросетки. Включение должно быть последним шагом.

1 Разъемы HDMI (3 шт.)

Два входа и один выход для высококачественного соединения аудио-/видео с устройствами, поддерживающими формат HDMI.

→ *Подключение с помощью HDMI* на стр. 45.

2 Коаксиальные цифровые аудиовыходы (2 шт.)

Используйте для цифровых источников, включая проигрыватели/рекордеры DVD, ресиверы спутникового ТВ, проигрыватели CD и т.д.

→ Для получения сведений о назначении входов см. также раздел *Меню назначения входов* на стр. 50.

3 Оптический цифровой аудиовыход(ы) (4 шт.)

Используйте разъем **OUT (ВЫХОД)** для записи на рекордере CD или мини-дисков.

→ *Подключение цифровых аудиосистем* на стр. 16.

Используйте разъемы **IN (ВХОД)** для цифровых источников, включая проигрыватели/рекордеры DVD, ресивер спутникового ТВ, проигрывателей CD и т.д.

→ Для получения сведений о назначении входов см. также раздел *Меню назначения входов* на стр. 50.

4 Вход/выход управления

Используйте для подключения других компонентов Pioneer с возможностью управления всеми компонентами при помощи одного инфракрасного датчика дистанционного управления.

→ *Управление другими компонентами Pioneer с помощью пульта одного устройства* на стр. 60.

5 Аналоговые стереофонические аудиовыходы/ выходы (3 шт.)

Используйте для подключения аудиосистем, например, проигрывателей CD, кассетных магнитофонов, проигрывателей грампластинок и т.д.

→ *Подключение аналоговых аудиосистем* на стр. 17.

6 Соединения компонентного видео (4 шт.)

Используйте входы для подключения любых видеосистем, имеющих выходы компонентного видео, например, рекордер DVD. Используйте этот выход для подключения к монитору или ТВ.

→ *Использование разъемов компонентного видео* на стр. 15.

7 Входы (выходы) аудио-/видеосистем (6 шт.)

Используйте для подключения к источникам аудио/видео, например, проигрывателям/рекордерам DVD, видеомангнитофонам и т.д. Каждый набор входов имеет разъемы композитного видео, S-video и стереофонического аналогового видео.

→ *Подключение рекордера DVD/HDD, видеомангнитофона и других аудиосистем* на стр. 15.

8 Разъемы антенн AM и FM

Используйте для подключения комнатных или наружных антенн для радиопередат.

→ *Подключение антенн* на стр. 20.

9 Многоканальные выходы для предварительных усилителей

Используйте для подключения отдельных усилителей для переднего, центрального каналов, каналов объемного звучания, задних каналов объемного звучания и канала низкочастотного громкоговорителя.

→ *Подключение дополнительных усилителей* на стр. 48 (для получения информации о подключении активного низкочастотного громкоговорителя также см. раздел *Установка акустической системы* на стр. 18).

10 Выходы композитного видео и S-video для монитора

Используйте для подключения мониторов и ТВ.

→ Подключение ТВ и проигрывателя дисков DVD на стр. 14.

11 Многоканальные аналоговые аудиовыходы

7.1-канальные входы для подключения проигрывателя DVD с многоканальными аналоговыми выходами.

→ Подключение многоканальных аналоговых входов на стр. 46.

12 Контакты громкоговорителей

Используйте для подключения основных передних громкоговорителей, центрального громкоговорителя, громкоговорителей объемного звучания и задних громкоговорителей объемного звучания.

→ Установка акустической системы на стр. 18.

- Для обеспечения оптимальных рабочих видеохарактеристик THX рекомендует **ВЫКЛЮЧИТЬ (OFF.)** преобразование видеосигнала (*Настройка преобразователя (видеоконвертора)*, на стр. 52).

При работе данного изделия используется технология защиты авторских прав, защищенная патентами США и другими правами интеллектуальной собственности. Данная технология по защите авторских прав должна использоваться только с разрешения корпорации Macrovision и предназначена только для домашнего и другого ограниченного использования потребителями, если иное не указано в специальном разрешении Macrovision. Инженерный анализ и разборка запрещены.

Подключение кабелей

- Во избежание фоновых шумов не кладите подключенные кабели на ресивер.

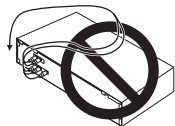

- Аккуратно выполняйте подключение оптического кабеля, старайтесь не повредить защитную шторку оптического разъема.

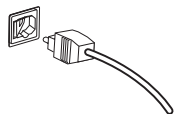

- Обеспечьте для оптического кабеля свободно свисающую петлю. Можно повредить кабель об острые углы.

О преобразователе видеосигнала

Когда преобразователь видеосигнала включен, все аналоговые видеоисточники выводятся через разъемы **MONITOR VIDEO OUT (ВИДЕОВЫХОД МОНИТОРА)** (конвертирование видеосигнала формата HDMI и компонентного видеосигнала с прогрессивной разверткой и высокой детализацией невозможно).¹ Для получения информации о включении и выключении преобразователя видеосигнала см. раздел *Настройка преобразователя (видеоконвертора)*, на стр. 52.

Если для нескольких видеокомпонентов назначена одна и та же функция входа (см. раздел на *Меню назначения входов* на стр. 50) преобразователь устанавливает последовательность их использования в следующем порядке: компонентное видео, S-video, затем композитное видео.

Примечание

¹ При подключении этих видеоисточников используемый монитор/телевизор следует подключить к выходам ресивера HDMI/компонентного видео. Если видеосигнал не появляется на используемом ТВ или плазменном дисплее, попробуйте отрегулировать настройки разрешения используемого компонента или дисплея. Учтите, что некоторые компоненты (например, игровые видеоприставки) имеют разрешение, преобразование которого невозможно. В этом случае используйте (аналоговое) подключение S-video или композитное подключение.

Подключение ТВ и проигрывателя дисков DVD

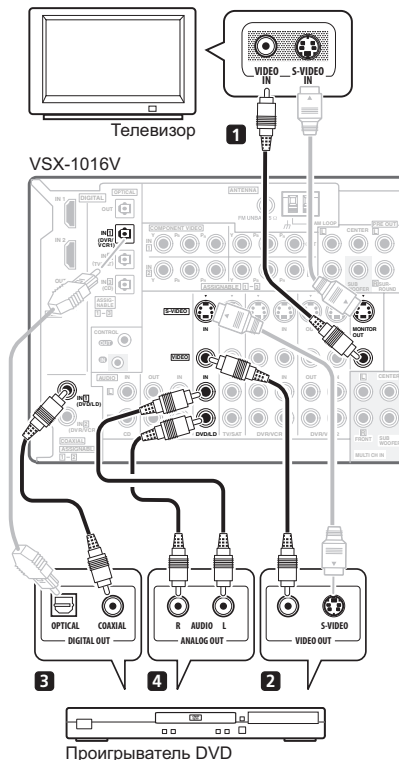

На схеме показана базовая установка данного с ТВ и проигрывателем дисков DVD при помощи соединения S-video или композитного соединения. Различные ТВ и проигрыватели дисков DVD могут предлагать различные возможности подключения. Если используемый ТВ/или проигрыватель дисков DVD имеет компонентные видеовыходы и выходы, см. также раздел *Использование разъемов компонентного видео* на стр. 15. Если в используемом проигрывателе дисков DVD предусмотрены многоканальные аудиовыходы, см. раздел *Подключение многоканальных аналоговых входов* на стр. 46.

1 Подключите видеоразъем MONITOR OUT (ВЫХОД МОНИТОРА) к видеовыходу телевизора.

Используйте видеокабель RCA с аудиостекером для подключения к гнезду композитного видео или, для получения более высокого качества сигнала, используйте кабель S-video для подключения к гнезду S-video.

Примечание

1 Если на проигрывателе DVD имеется только оптический цифровой выход, его можно соединить с одним из оптических входов ресивера с помощью оптического кабеля. При настройке ресивера потребуется указать, какой его вход подключен к проигрывателю (см. раздел *Меню назначения входов* на стр. 50).

2 Соедините выход композитного видео или S-video проигрывателя DVD со входом DVD/LD VIDEO или DVD/LD S-VIDEO.

Подключите с помощью стандартного видеокабеля или кабеля S-video.

3 Соедините цифровой аудиовыход коаксиального типа¹ проигрывателя DVD со входом COAXIAL 1 (DVD/LD) этого ресивера.

Используйте коаксиальный кабель, предназначенный для цифрового звука.

4 Подключите стереофонические аудиовыходы на проигрывателе DVD ко входам DVD/LD AUDIO.

Подключите с помощью стереофонического кабеля RCA с аудиостекером.

- Если на используемом проигрывателе дисков DVD имеются многоканальные видеовыходы, вместо этого можно использовать их. См. раздел *Подключение многоканальных аналоговых входов* на стр. 46.

Подключение спутникового/кабельного ресивера или другой приставки

Спутниковые и кабельные ресиверы, а также наземные цифровые ресиверы являются примерами так называемых «приставок».

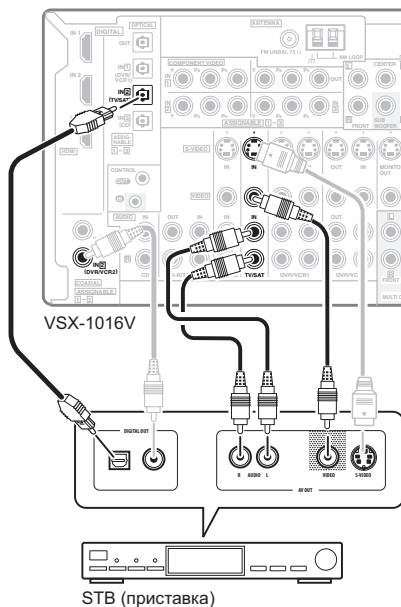

1 Соедините аудио/видеоразъемы приставки со входами TV/SAT AUDIO и VIDEO.

Выполните соединение с помощью стереофонического кабеля RCA с аудиоштекером и видеокабеля или кабеля S-video.

2 Соедините цифровой аудиовыход оптического типа¹ используемой приставки со входом OPTICAL 2 (TV/SAT).²

Для соединения используйте оптический кабель.

1 Подключите аудио/видеовыходы видеопроектирователя/рекордера ко входам DVR/VCR1 AUDIO и VIDEO.

Для аудиосоединения используйте стереофонический аудиокабель RCA, а для видеосоединения – стандартный видеокабель или кабель S-video.

- Для второго рекордера используйте входы DVR/VCR2 IN.

2 Если устройство имеет функцию записи, соедините выходы DVR/VCR1 AUDIO и VIDEO с аудио/видеовходами рекордера.

Для аудиосоединения используйте стереофонический аудиокабель RCA, а для видеосоединения – стандартный видеокабель или кабель S-video.

- Для второго рекордера используйте выходы DVR/VCR2.

3 Если устройство способно выводить цифровой звук, соедините цифровой аудиовыход оптического типа³ рекордера со входом OPTICAL 1 (DVR/VCR1).

Для соединения используйте оптический кабель.⁴

- Для второго рекордера используйте входы COAXIAL 2 (DVR/VCR2).

Подключение рекордера DVD/HDD, видеомэгнифона и других аудиоисточников

Ресивер оборудован двумя наборами аудио/видеовходов и выходов, пригодных для подключения аналоговой или цифровой видеоаппаратуры, включая DVD/HDD-рекордеры и видеомэгнифоны.

VSX-1016V

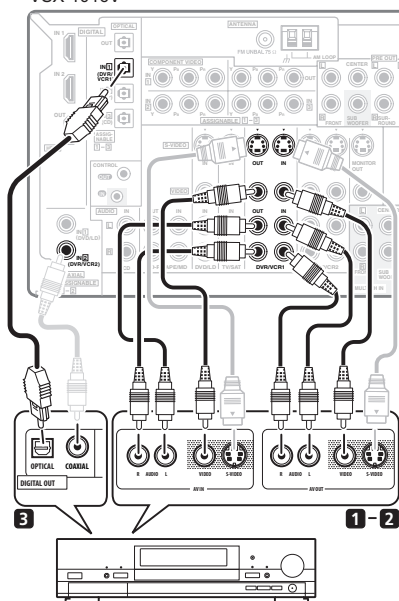

Видеомэгнифон, рекордер и т.д.

Использование разъемов компонентного видео

По сравнению с композитным видео или S-video компонентное видео обеспечивает значительно более высокое качество изображения. Также можно воспользоваться преимуществами видео с прогрессивной разверткой (если, источник сигнала и телевизор поддерживают этот формат), что обеспечивает очень устойчивое изображение без мерцания. Узнать, поддерживает ли ваше оборудование видео с прогрессивной разверткой (progressive-scan video), можно в документации к телевизору и компоненту-источнику видеосигнала.

Примечание

- 1 Если на приставке имеется только коаксиальный цифровой выход, его можно соединить с одним из коаксиальных входов ресивера с помощью коаксиального цифрового аудиокабеля. При настройке ресивера потребуется указать, какой его вход подключен к приставке (см. раздел *Меню назначения входов* на стр. 50).
- 2 Если спутниковый/кабельный ресивер не имеет цифрового аудиовыхода, этот пункт можно пропустить.
- 3 Для записи следует подключить аналоговые аудиокабели (цифровое подключение предназначено только для воспроизведения).
 - Если используемый видеокomпонент не имеет цифрового аудиовыхода, этот шаг можно пропустить.
- 4 Если на рекордере имеется только коаксиальный цифровой выход, его можно соединить с одним из коаксиальных входов ресивера с помощью коаксиального цифрового аудиокабеля. При настройке ресивера потребуется указать, какой его вход подключен к рекордеру (см. также раздел *Меню назначения входов* на стр. 50).

VSX-1016V

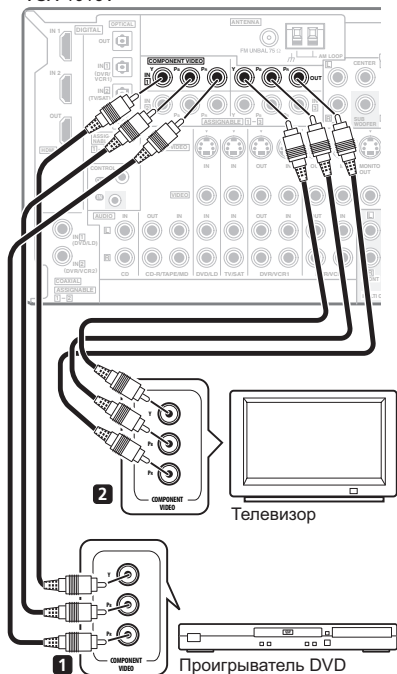

1 Соедините выходы компонентного видео компонента источника с набором входов ASSIGNABLE COMPONENT VIDEO (НАЗНАЧАЕМЫЙ КОМПОНЕНТ - ВИДЕО).

Установите соединение при помощи тройного видеокабеля компонентного видео.

- Поскольку их можно назначать, не важно, какие видеовыходы компонентов используются для каких источников. После завершения подключения нужных компонентов необходимо назначить видеовыходы компонентов – см. раздел *Меню назначения входов* на стр. 50.

2 Соедините гнезда COMPONENT VIDEO OUT (ВЫХОД КОМПОНЕНТНОГО ВИДЕО) со входами компонентного видео телевизора или монитора.

Для соединения используйте тройной видеокабель компонентного видео.

Подключение цифровых аудиоисточников

Ресивер оснащен цифровыми входами и выходами, что позволяет подключать к нему цифровые аудиокомпоненты как для воспроизведения, так и для создания цифровых записей.

Большинство аналоговых компонентов также имеют возможность аналогового подключения. Если их тоже необходимо подключить, см. раздел *Подключение аналоговых аудиоисточников* на следующей странице.

VSX-1016V

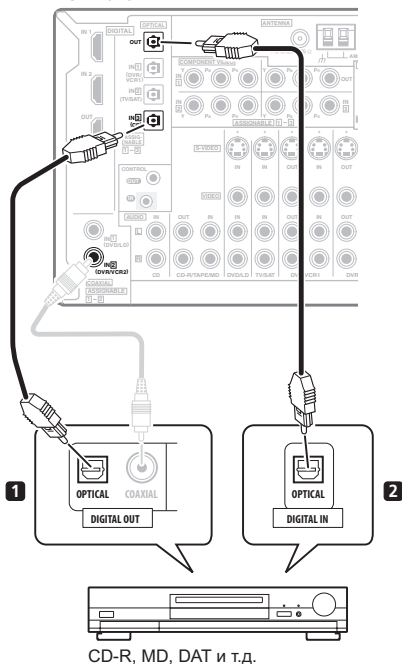

1 Соедините цифровой аудиовыход оптического типа¹ используемого цифрового компонента со входом DIGITAL 3 (CD).

Для соединения используйте оптический кабель.

2 Для подключения записывающей температуры соедините выход оптического типа DIGITAL (ЦИФРОВОЙ) с цифровым входом рекордера. Для подключения к выходу DIGITAL OUT (ЦИФРОВОЙ ВЫХОД) используйте оптический кабель.²

Примечание

1 • Если на используемом цифровом компоненте имеется только коаксиальный цифровой выход, его можно соединить с одним из коаксиальных входов ресивера с помощью коаксиального кабеля. При настройке ресивера потребуется указать, какой его вход подключен к компоненту (см. также раздел *Меню назначения входов* на стр. 50).

• Цифровые выходы других компонентов можно подключить к любым свободным цифровым аудиовходам ресивера. Эти входы можно назначить при настройке ресивера (см. раздел *Меню назначения входов* на стр. 50).

2 Для записи с некоторых цифровых источников необходимо выполнить аналоговое подключение, как описано в разделе *Подключение аналоговых аудиоисточников* на стр. 17.

О декодере WMA9 Pro

Это устройство имеет встроенный декодер Windows Media® Audio 9 Professional¹ (WMA9 Pro), поэтому возможно воспроизведение аудиосигнала с кодированием WMA9 Pro при помощи коаксиального или оптического цифрового соединения при подключении к проигрывателю, совместимому с WMA9 Pro. Однако подключенный ПК, проигрыватель DVD, приставка и т.д. должны выводить аудиосигнал в формате WMA9 Pro через коаксиальный или оптический цифровой выход.

Подключение аналоговых аудиосистем

Ресивер оснащен двумя стереофоническими аудиовходами. Один из этих входов (**CD-R/TAPE/MD**) имеет соответствующие выходы для использования с аудио рекордерами.

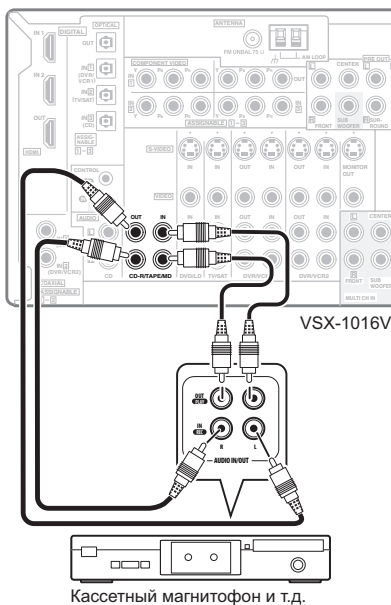

Кассетный магнитофон и т.д.

• Соедините аналоговые аудиовыходы источника со одним из аудиовходов (AUDIO).

Подключите с помощью стереофонического кабеля RCA с аудиоштекером.

- Если подключается магнитофон, MD-рекордер и т.д., соедините аналоговые аудиовыходы (OUT) ресивера с аналоговыми аудиовходами устройства.

Подключение компонента к входам на передней панели

На передней панели ресивера имеются следующие входы: гнездо комpositного видео (**VIDEO**), гнездо S-video (**S-VIDEO**), стереофонические аналоговые аудиовходы (**AUDIO L/R**) и оптический цифровой аудиовход (**DIGITAL**). Эти соединения можно использовать для любых компонентов аудио/видео, но они особенно удобны для использования с переносными устройствами, такими как, видеокамеры, игровые приставки и переносное аудио/видеооборудование.

- Нажмите на выступ **PUSH OPEN** для доступа к видеоразъемам передней панели.

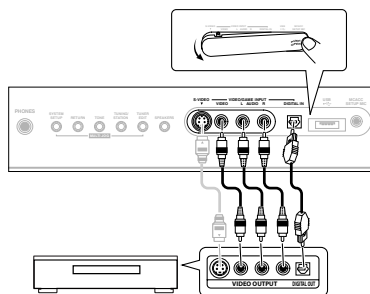

Игровая ТВ-приставка, видеокамера и т.д.

- Выберите эти входы, нажав кнопку **VIDEO/GAME (ВИДЕО/ИГРА)** или с помощью кнопки **INPUT SELECT (ВЫБОР ВХОДА)** (на пульте дистанционного управления) для выбора пункта **VIDEO/GAME**.

Примечание

¹ Microsoft, Windows Media® и logo with Windows являются торговыми марками или зарегистрированными торговыми марками корпорации Microsoft в США и/или других странах.
 • При использовании WMA9 Pro в зависимости от компьютерной системы возможны проблемы со звуком. Учтите, что частота дискретизации источников формата WMA9 Pro 96 кГц снижается до 48 кГц.

Установка акустической системы

Для наиболее полного использования возможностей объемного звучания ресивера подключите все громкоговорители: передние, центральный, объемного звучания, задний громкоговоритель объемного звучания, а также низкочастотный громкоговоритель. И хотя такая схема идеальна, можно выполнить и другие конфигурации: без подключения низкочастотного или центрального громкоговорителя, или даже без подключения громкоговорителей объемного звучания. Вообще необходимы только передние громкоговорители (правый и

левый). Учтите, что боковые громкоговорители объемного звучания всегда нужно подключать в паре, однако задний громкоговоритель объемного звучания может быть подключен отдельно (к контактам левого громкоговорителя объемного звучания). Можно использовать громкоговорители с номинальным сопротивлением от 6 ом до 16 ом (если предполагается использование громкоговорителей с сопротивлением менее 8 ом, см. раздел *Изменение сопротивления громкоговорителей* на стр. 54).

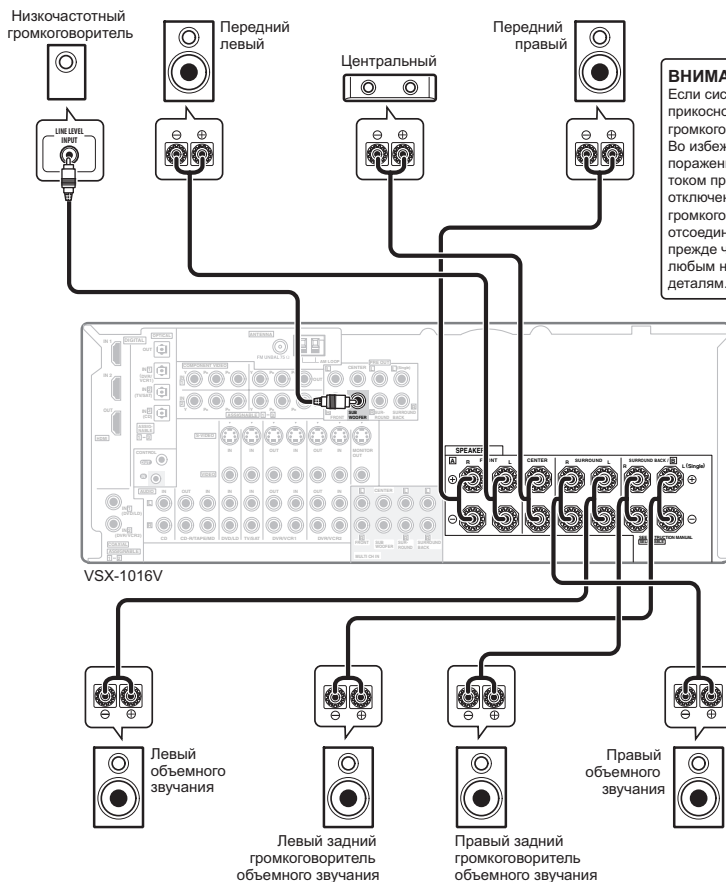

Подключение громкоговорителей

Подсоединение каждого громкоговорителя к ресиверу предусматривает подключение к положительному (+) и отрицательному (-) контактам. Убедитесь в том, что они совпадают с разъемами на самих громкоговорителях.

Предупреждение

- Оголенные концы провода громкоговорителя должны быть обязательно скручены и вставлены в контакт громкоговорителя до конца. В случае прикосновения оголенного провода громкоговорителя к задней панели питания в качестве меры предосторожности может отключиться.

Подключение зачищенным проводом

Убедитесь в том, что кабель громкоговорителя, который вы собираетесь использовать, подготовлен соответствующим образом, и с обоих его концов на 10 мм удалена изоляция, а оголенные жилы провода скручены (рис. А).

Для подключения контакта, ослабьте контакт на несколько оборотов до появления пространства, достаточного для того, чтобы вставить в него оголенный провод (рис. Б). Вставив провод, затяните контакт, чтобы провод был надежно зажат (рис. В).

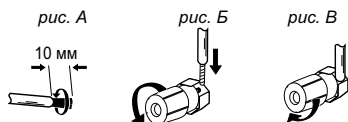

Внимание

- О подключении противоположных концов кабелей громкоговорителей к самим громкоговорителям см. документацию к ним.
- В разделе *Другие подключения* на стр. 45 подробно рассказано о других схемах подключения громкоговорителей, например, акустической системе В (стр. 46), подключении к разным усилителям (стр. 47) и двухпроводном подключении (стр. 47).
- При использовании низкочастотного громкоговорителя, сертифицированного THX, используйте разъем **THX INPUT (ВХОД THX)** на низкочастотном громкоговорителе (если он имеет такой разъем) или установите переключатель фильтра на низкочастотном громкоговорителе в положение **THX**.

Расположение громкоговорителей

На качество звука очень сильно влияет расположение громкоговорителей в комнате. Следующие инструкции помогут вам достичь наилучшего результата звучания акустической системы.

- Низкочастотный громкоговоритель можно поставить на пол. Оптимальным вариантом является расположение остальных громкоговорителей приблизительно на уровне уха. Не рекомендуется ставить громкоговорители (кроме низкочастотного) на пол или монтировать их высоко на стене.
- Для получения наилучшего стереоэффекта поместите передние громкоговорители на расстоянии 2 м до 3 м друг от друга и на равном расстоянии от телевизора.
- В случае расположения громкоговорителей около телевизора рекомендуется использовать громкоговорители магнитозащищенного типа, чтобы избежать возможных помех, таких как изменение цвета

изображения при включении телевизора. Если громкоговорители магнитозащищенного типа нет, и на экране телевизора заметно искажение цветов, отодвиньте громкоговорители от телевизора.

- Если используется центральный громкоговоритель, разместите передние громкоговорители под большим углом. Если нет – под меньшим углом.
- Расположите центральный громкоговоритель под телевизором или над ним, чтобы звук центрального канала исходил от экрана телевизора. Убедитесь также в том, что центральный громкоговоритель не пересекает линию, образованную выступающими краями левого и правого громкоговорителей.
- Лучше всего поверните громкоговорители в направлении точки прослушивания. Угол зависит от размера помещения. Для более просторных помещений используйте меньший угол.
- Громкоговорители объемного звучания и задние громкоговорители объемного звучания следует размещать на высоте 60 см до 90 см над уровнем уха слушателя с небольшим наклоном вниз. Убедитесь в том, что громкоговорители не направлены навстречу друг другу. При воспроизведении дисков DVD-Audio громкоговорители должны быть расположены сзади ближе к слушателю, чем при воспроизведении в режиме домашнего кинотеатра.
- Старайтесь не размещать громкоговорители объемного звучания дальше от слушателя, чем передние и центральные. В противном случае может произойти ослабление эффекта объемного звучания.
- Для получения наилучшего качества объемного звучания установите громкоговорители, как показано ниже. Для предотвращения несчастных случаев и улучшения качества звучания выполняйте надежно установку всех громкоговорителей.

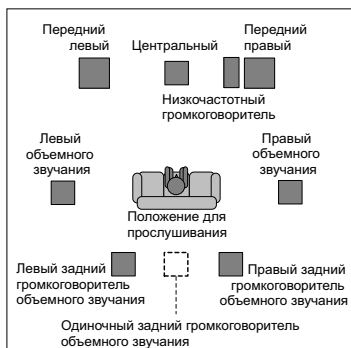

Предупреждение

- Убедитесь, что все громкоговорители надежно установлены. При этом не только улучшается качество звучания, но и уменьшается риск повреждения устройства или получения травмы в результате падения громкоговорителей, вызванного внешними воздействиями, например землетрясением.

На схемах ниже показаны рекомендуемые варианты размещения громкоговорителей объемного звучания и задних громкоговорителей объемного звучания. На первой схеме (рис. А) показано размещение с одним подключенным задним громкоговорителем объемного звучания (или без него). На второй схеме (рис. Б) показано размещение с двумя задними громкоговорителями объемного звучания.

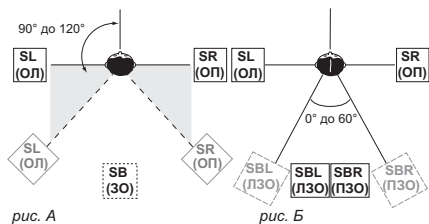

- Если используются два задних громкоговорителя объемного звучания, THX рекомендует разместить их на одинаковом расстоянии от точки прослушивания (см. ниже).

Настройка системы громкоговорителей THX

Если в распоряжении имеется полная система громкоговорителей THX, следуйте инструкциям на схеме ниже. Обратите внимание, что громкоговорители объемного звучания (символ ) обозначает громкоговорители с двухполюсным излучением) должны звучать под углом, параллельно слушателю.

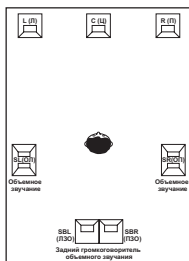

- Если имеются два громкоговорителя, THX рекомендует размещать их на равном расстоянии до места прослушивания для следующих режимов THX: **THX Select2 CINEMA**, **THX MUSICMODE** и **THX GAMES MODE**.

Подключение антенн

Подключите рамочную антенну AM и проволочную антенну FM, как показано ниже. Для улучшения приема и качества звука подключите внешние антенны (см. раздел *Подключение внешних антенн* на стр. 21).

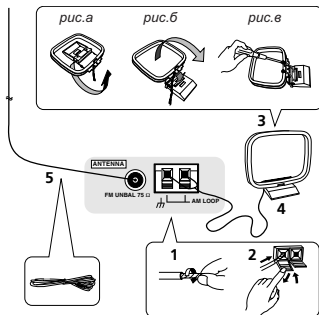

- 1 Снимите предохранительные щитки с контактов антенны AM.

- 2 Откройте защитные выступы, вставьте по одному проводу в каждый разъем до конца, затем отпустите выступы для фиксации проводов антенны AM.

- 3 Прикрепите рамочную антенну AM к специальной стойке.

Чтобы прикрепить антенну к стойке, отогните стойку в направлении стрелки (рис. а), затем закрепите рамочную антенну на стойке с помощью зажима (рис. б).

- Чтобы установить антенну AM на стене или другой поверхности, сначала прикрепите стойку к поверхности с помощью винтов (рис. в), а затем закрепите антенну на стойке. Убедитесь в качестве приема.

- 4 Установите антенну AM на плоскую поверхность и в направлении наилучшего приема.

- 5 Подключите проволочную антенну FM таким же образом, как рамочную антенну AM.

Чтобы улучшить прием, полностью вытяните проволочную антенну FM и прикрепите ее к стене или дверной раме. Не допускайте, чтобы антенна свешивалась или спутывалась.

Подключение внешних антенн

Для улучшения приема в диапазоне FM подключите внешнюю антенну FM к разъему **FM UNBAL 75 ом**.



Для улучшения приема в диапазоне AM подключите к разъему **AM LOOP** провод длиной 5 м до 6 м с виниловой изоляцией, не отсоединяя прилагаемую рамочную антенну AM.

Для наилучшего качества приема подвесьте ее горизонтально на улице.

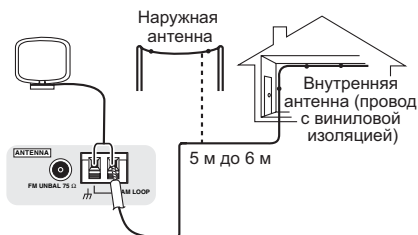

Подключение ресивера к электророзетке

Подключайте ресивер к электророзетке только после подключения к нему всех компонентов, в том числе и громкоговорителей.



Предупреждение

- Держите кабель питания за вилку. Вынимая вилку из электророзетки, никогда не тяните за сам кабель, никогда не дотрагивайтесь до кабеля питания влажными руками, так как это может стать причиной короткого замыкания и поражения электрическим током. Не допускайте установки на кабель питания самого проигрывателя, предметов мебели или других предметов и его заземления любыми другими способами. Не допускайте образования на кабеле узлов или его спутывания с другими кабелями. Кабели питания следует прокладывать в таких местах, где возможность наступить на них будет маловероятной. Поврежденный кабель питания может стать причиной возгорания или поражения электрическим током. Периодически проверяйте кабель питания. Если обнаружится его повреждение, обратитесь в ближайший сервисный центр, уполномоченный компанией Pioneer, по поводу его замены.
- Если ресивер не используется постоянно (например, вы уезжаете в отпуск), вытаскивайте вилку кабеля питания из розетки.
- Перед выключением убедитесь в том, что погас синий свет кнопки **STANDBY/ON (ОЖИДАНИЕ/ВКЛ.)**.
- Подключите кабель питания к электророзетке.

Глава 4:

Органы управления и индикаторы

Передняя панель

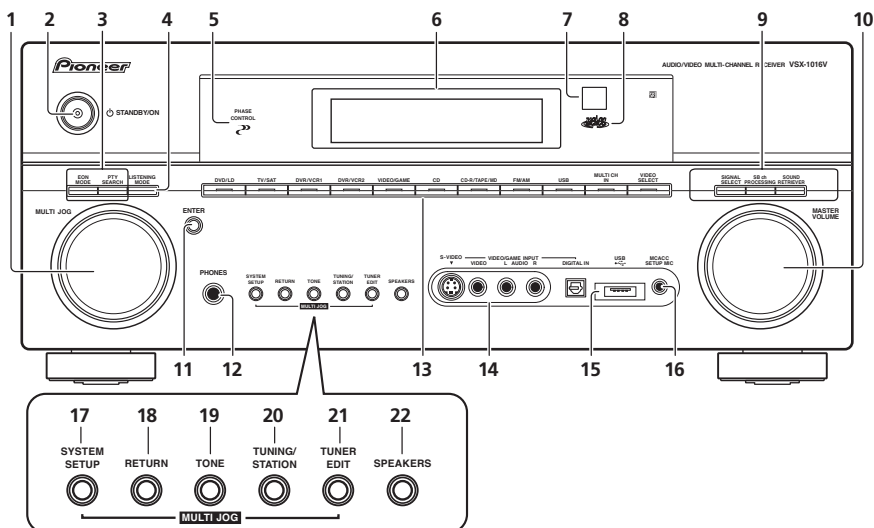
**1 Регулятор MULTI JOG**

Используйте регулятор **MULTI JOG** для выбора различных настроек и параметров меню.

2 **STANDBY/ON (ОЖИДАНИЕ/ВКЛ.)**

Используется для включения ресивера или его переключения в режим ожидания. Индикатор питания светится, когда ресивер включен.

3 EON MODE (РЕЖИМ EON)

Используйте для поиска станций, передающих информацию о движении транспорта или новости (стр. 36).

PTY SEARCH (ПОИСК ТИПА ПРОГРАММЫ)

Используйте эту кнопку для поиска типов программ в режиме RDS (стр. 35).

4 LISTENING MODE (РЕЖИМ ПРОСЛУШИВАНИЯ)

Используется вместе с регулятором **MULTI JOG** для выбора различных режимов прослушивания (стр. 27).

5 Индикатор PHASE CONTROL (УПРАВЛЕНИЕ ФАЗОЙ)

Горит, если включена функция Basic Phase Control (Базовое управление фазой) (стр. 11).

6 Символьный дисплей

См. раздел *Дисплей* на стр. 24.

7 Датчик дистанционного управления

Получает сигналы от пульта дистанционного управления (см. раздел *Дальность действия пульта дистанционного управления* на стр. 23).

8 Индикатор MCACC

Загорается, если включен эквалайзер акустической калибровки (стр. 39) (эквалайзер акустической калибровки автоматически устанавливается в режим **ALL CH ADJUST** после установки MCACC (стр. 9) или после автоматической настройки эквалайзера (стр. 40)).

9 SIGNAL SELECT (ВЫБОР СИГНАЛА)

Используется для выбора источника входного сигнала (стр. 30).

SBCh PROCESSING (ОБРАБОТКА ЗАДНЕГО КАНАЛА ОБЪЕМНОГО ЗВУЧЕНИЯ) – служит для выбора режима заднего канала объемного звучания (стр. 30) или режима виртуального заднего громкоговорителя объемного звучания (стр. 30).

SOUND RETRIEVER (ВОССТАНОВЛЕНИЕ ЗВУЧЕНИЯ) – нажмите для восстановления качества звучания диска CD для сжатых аудиосистем (стр. 31).

10 Регулятор MASTER VOLUME (РЕГУЛЯТОР ГРОМКОСТИ)**11 ENTER (ВВОД)**

12 Гнездо PHONES (ГОЛОВНОЙ ТЕЛЕФОН)
Используется для подключения головных телефонов. При подключении головных телефонов звук не будет воспроизводиться через громкоговорители.

13 Кнопки источника входа

Нажмите для выбора источника входного сигнала (несколько раз нажмите кнопку **VIDEO SELECT (ВЫБОР ИСТОЧНИКА ВИДЕОСИГНАЛА)** для выбора источника видеосигнала (стр. 53)).

14 VIDEO/GAME INPUT (УПРАВЛЕНИЕ ФАЗОЙ)

См. раздел *Подключение компонента к входам на передней панели* на стр. 17.

15 Интерфейс USB

Подключите аудиоустройство USB для воспроизведения (см. раздел *Использование интерфейса USB* на стр. 32).

16 Разъем MCACC SETUP MIC (МИКРОФОН НАСТРОЙКИ MCACC)

Служит для подключения прилагаемого микрофона.

17 SYSTEM SETUP (НАСТРОЙКА СИСТЕМЫ)

Нажмите для доступа к меню System Setup (Настройка системы) (стр. 37).

18 RETURN (ВОЗВРАТ)

Нажмите для подтверждения и выхода из текущего экрана меню.

19 TONE (ТЕМБР)

Нажмите эту кнопку для использования регуляторов низких и высоких частот, которые можно регулировать с помощью **MULTI JOG** (стр. 31).

20 TUNING/STATION (НАСТРОЙКА/СТАНЦИЯ)

Используйте для поиска радиочастот и выбора запрограммированных станций (стр. 34).

21 TUNER EDIT (ТЮНЕР – РЕДАКТИРОВАТЬ)

Используется вместе с регулятором **MULTI JOG** для сохранения в памяти и присваивания названия станциям для последующего их вызова (стр. 34).

22 SPEAKERS (ГРОМКОГОВОРИТЕЛИ)

Служит для переключения системы громкоговорителей (стр. 46).

Дальность действия пульта дистанционного управления

Эффективность работы пульта дистанционного управления может снижаться в следующих случаях:

- при наличии препятствий между пультом дистанционного управления и дистанционным датчиком ресивера;
- при попадании на дистанционный датчик устройств ярких солнечных лучей или сильного света флуоресцентной лампы;
- при расположении ресивера вблизи устройств, излучающих инфракрасные лучи;
- при одновременном управлении ресивером с помощью другого инфракрасного пульта дистанционного управления.

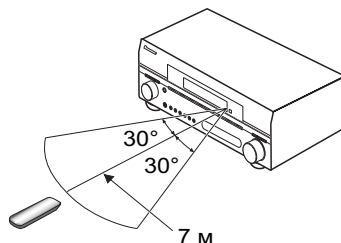

Дисплей

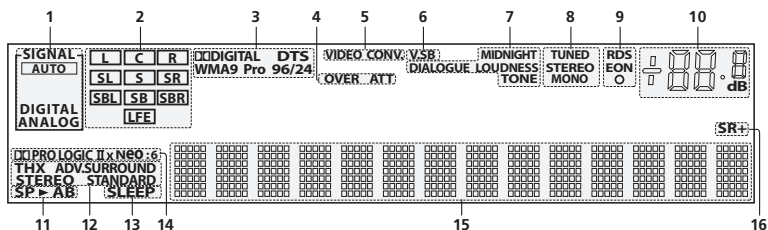
**1 Индикаторы SIGNAL (СИГНАЛ)**

Указывают тип выбранного входного сигнала. **AUTO** – горит, если ресивер настроен на автоматический выбор типа входного сигнала (стр. 30).

2 Индикаторы формата программы

Это изменения, в соответствии с которыми в цифровых источниках активны те или иные каналы.

L – правый передний канал

C – центральный канал

R – передний правый канал

SL – левый канал объемного звучания

S – канал объемного звучания (моно)

SR – правый канал объемного звучания

SBL – задний левый канал объемного звучания

SB – задний канал объемного звучания (моно)

SBR – задний правый канал объемного звучания

LFE – канал низкочастотных эффектов

3 Индикаторы цифрового формата

Светятся при обнаружении сигнала, преобразованного в соответствующий формат.

4 OVER / ATT (ПЕРЕГРУЗКА / АТТЕНУАТОР)

Индикатор **OVER** загорается для индикации слишком высокого уровня сигнала аналогового источника.

Индикатор **ATT** горит при использовании аттенуатора (**ANALOG ATT**) для его понижения.

5 VIDEO CONV. (ЦИФРОВОЕ ПРЕОБРАЗОВАНИЕ ЗВУКА)

Светится, когда включено цифровое преобразование звука (стр. 52).

6 V.SB

Загорается при обработке сигнала виртуального заднего громкоговорителя объемного звучания (стр. 30).

7 Индикаторы обработки звука

Светятся в соответствии с активной функцией обработки звука.

8 Индикаторы TUNER (ТЮНЕР)

TUNED – загорается при приеме радиосигнала.

STEREO – загорается при приеме стереосигнала в диапазоне FM в автоматическом стереофоническом режиме.

MONO – загорается, если с помощью кнопки **MPX** установлен монофонический режим.

9 Индикаторы EON/RDS

EON – светится, если установлен режим EON (мигает во время приема сигнала EON). Этот **O** индикатор загорается, если текущая радиостанция предоставляет услуги EON (стр. 36).

RDS – загорается при приеме радиосигнала RDS (стр. 35).

10 Уровень регулятора громкости**11 Индикаторы громкоговорителей**

Указывает выбранную систему громкоговорителей. **A** и/или **B** (стр. 46).

12 Индикатор режима прослушивания

THX – светится, когда выбран режим Home THX.

ADV. SURROUND – светится, когда выбран режим Advanced Surround.

STEREO – светится, когда включен стереофонический режим прослушивания (см. раздел *Прослушивание в стереофоническом режиме* на стр. 29).

STANDARD – светится при включенном стандартном режиме объемного звучания (см. раздел *Прослушивание материала с использованием объемного звучания* на стр. 27).

13 SLEEP (ОТКЛЮЧЕНИЕ)

Загорается, когда ресивер находится в режиме ожидания (стр. 54).

14 Индикаторы формата матричного декодирования

DIPRO LOGIC IIx – эта светящаяся индикация означает декодирование **DIPRO Logic II** / **DIPRO Logic IIx** (стр. 27).

Neo:6 – если включен один из режимов NEO:6 ресивера, этот индикатор загорается для индикации формата NEO:6 (стр. 27).

15 Символьный дисплей

Отображает различную информацию о системе.

16 SR+

Светится, когда включен режим SR+ (стр. 49).

Пульт дистанционного управления

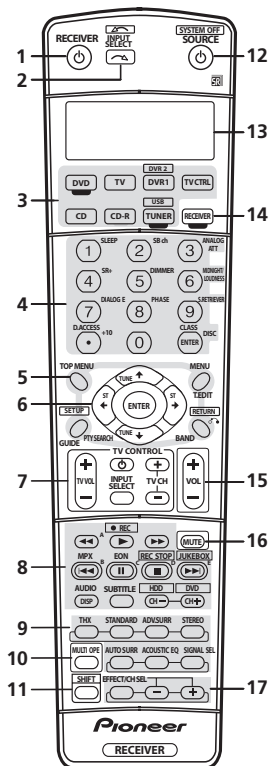

Пульт дистанционного управления имеет удобную цветовую маркировку, соответствующую органам управления компонентами, в которой используется следующая система (для доступа нажимайте соответствующую кнопку источника входа):

- **Зеленая** – элементы управления ресивером (см. ниже)
- **Красная** – элементы управления DVD (стр. 59)
- **Синяя** – элементы управления тюнером (стр. 34)
- **Белая** – другие элементы управления (стр. 59)

1 RECEIVER (РЕСИВЕР)

Переключение ресивера из режима ожидания во включенный режим и обратно.

2 INPUT SELECT (ВЫБОР ВХОДА)

Используйте для выбора источника входа (используйте кнопку **SHIFT** для **INPUT SELECT**).

3 Кнопки источника входа

Нажмите одну из этих кнопок для выбора другого управляемого компонента (см. раздел *Управление остальными частями системы* на стр. 55).

4 Номерные кнопки и другие органы управления ресивера/компонента

Номерные кнопки служат для непосредственного выбора радиочастоты (стр. 34) или дорожки на диске CD, DVD, и т.д.

Кнопку **DISC (ENTER)** можно применять для ввода команд для ТВ или цифрового ТВ, а также для выбора диска в многодисковом проигрывателе.

Для доступа сначала нажмите кнопку **RECEIVER (РЕСИВЕР)**:

SLEEP – используется для переключения ресивера в режим отключения на ночь и выбора периода времени до отключения (стр. 54).

SBCh – служит для выбора физического/виртуального режима заднего канала объемного звучания (стр. 30).

ANALOG ATT – аттенюрует (понижает) уровень аналогового входного сигнала для предотвращения искажений (стр. 53).

SR+ – включение/выключение режима SR+ (стр. 49).

DIMMER – уменьшает или увеличивает яркость дисплея (стр. 54).

MIDNIGHT/LOUDNESS – режим Midnight (Ночной) используется для прослушивания звукового сопровождения фильмов при малой громкости. Режим Loudness (Сила звука) служит для усиления низких и высоких частот при малой громкости (стр. 31).

IALOG E – используйте для выделения диалога из общего звукового фона при просмотре телепрограммы или фильма (стр. 31).

PHASE – нажмите для включения/выключения управления фазой (стр. 11).

S. RETRIEVER – нажмите для восстановления качества звучания диска CD для сжатых аудиосистем (стр. 31).

Для доступа сначала нажмите кнопку **TUNER (ТЮНЕР)**:

D.ACCESS – нажав эту кнопку, можно вызвать радиостанцию непосредственно с помощью номерных кнопок (стр. 34).

CLASS – служит для выбора одного из трех банков (классов) запрограммированных радиостанций (стр. 34).

5 Кнопки управления тюнером/компонентом/SETUP (НАСТРОЙКА)

Доступ к этим кнопкам возможен после выбора соответствующей кнопки источника входа (**DVD**, **DVR1**, **TV**, и т.д.). Органы управления тюнером **BAND**, **T.EDIT** и **PTY SEARCH** описываются в данных инструкциях, начиная со стр. 34. Для доступа к следующим элементам управления сначала нажмите кнопку **RECEIVER**:

SETUP – используйте для доступа к меню System Setup (стр. 37).

RETURN – нажмите для подтверждения и выхода из текущего экрана меню (также используйте для возврата в предыдущее меню дисков DVD или для выбора закрытых субтитров цифрового ТВ).

6 (TUNE/ST)/ENTER

Кнопки со стрелками используются при настройке системы объемного звучания (стр. 37). Также они служат для работы с меню и параметрами DVD и управления магнитофоном 1 в двухкассетном проигрывателе. Кнопки **TUNE** применяются для поиска радиочастот, а кнопки **ST** для поиска запрограммированных станций (стр. 34).

7 Кнопки TV CONTROL (УПРАВЛЕНИЕ ТЕЛЕВИЗОРОМ)

Эти кнопки предназначены для управления телевизором, которому присвоена кнопка **TV CTRL**. Поэтому, если к системе необходимо подключить только один ТВ, присвойте ему кнопку источника входа **TV CTRL**. При наличии двух телевизоров присвойте кнопку **TV CTRL** основному из них (см. стр. 55 для получения дополнительной информации).

TV ⏻ – служит для включения/выключения питания телевизора.

TV VOL +/- – служит для регулировки громкости ТВ. **INPUT SELECT** – используйте для выбора входного сигнала телевизора.

TV CH +/- – нажмите для выбора каналов.

8 Кнопки управления компонентами

Основные кнопки (▶, ■ и т.д.) служат для управления компонентом, предварительно выбранным с помощью кнопок источника входа.

Доступ к органам управления, размещенным над этими кнопками, возможен после выбора соответствующей кнопки источника входа (например, **DVD**, **DVR1** или **TV**). При прослушивании встроенного тюнера возможен доступ к следующим элементам управления:

MPX – переключение между монофоническим или стереофоническим режимами приема в диапазоне FM. Если радиосигнал слаб, переключение в монофонический режим приведет к улучшению качества звучания (стр. 34).

DISP – обеспечивает переход между запрограммированными станциями и радиочастотами (стр. 35). Также используется для отображения информации RDS (стр. 35).

EOH – используйте для поиска станций, передающих информацию о движении транспорта или новости (стр. 36).

9 Органы управления ресивером

THX – нажмите для выбора режима прослушивания Home THX (стр. 28).

STANDARD – нажмите эту кнопку для стандартного декодирования и переключения между различными параметрами **Pro Logic Ix** и **Neo:6** (стр. 27).

ADV.SURR – используется для переключения между различными режимами объемного звучания (стр. 28).

STEREO – переключатель прямого/стереофонического воспроизведения. При прямом воспроизведении для наиболее точной передачи входного сигнала настройки тембра и любой другой обработки сигнала не учитываются (стр. 29).

AUTO SURR – выбор режима Auto Surround (*Автоматическое воспроизведение* на стр. 27).

ACOUSTIC EQ (АКУСТИЧЕСКИЙ ЭКВАЛИЗАТОР) – нажмите для выбора установки эквалайзера акустической калибровки (стр. 29).

SIGNAL SEL – используется для выбора источника входного сигнала (стр. 30).

10 MULTI OPЕ (ГРУППОВАЯ ОПЕРАЦИЯ)

Эта кнопка служит для выполнения групповых операций (стр. 57).

11 SHIFT

Нажмите для доступа элементов управления, обведенных белыми рамками (например, **INPUT SELECT (ВЫБОР ВХОДА)** ) или для отображения источника входа, выбранного в данный момент, на дисплее пульта дистанционного управления.

12 SOURCE ⏻ (ИСТОЧНИК)

Эта кнопка служит для включения/выключения других компонентов, подключенных к ресиверу (для получения более подробной информации см.стр. 55).

13 Символьный дисплей (ЖКД)

На данном дисплее отображается информация при передаче сигналов управления.

Следующие команды отображаются при настройке пульта дистанционного управления для управления другими компонентами (см. раздел *Управление остальными частями системы* на стр. 55):

SETUP – обозначает режим установки, в котором можно выбрать настройки, приведенные ниже.

PRESET – см. раздел *Непосредственный ввод кодов компонентов* на стр. 55.

LEARNING – см. раздел *Программирование сигналов от других пультов дистанционного управления* на стр. 55.

MULTI OP – см. раздел *Групповые операции (Multi Operation) и выключение системы (System Off)* на стр. 57.

SYS OFF – см. раздел *Групповые операции (Multi Operation) и выключение системы (System Off)* на стр. 57.

DIRECT F – см. раздел *Функция Direct (Прямое управление)* на стр. 57.

ERASE – см. раздел *Стирание одной из настроек кнопки пульта дистанционного управления* на стр. 56.

RESET – см. раздел *Сброс предварительно заданных настроек пульта дистанционного управления* на стр. 56.

READ ID – см. раздел *Подтверждение предварительно заданных кодов* на стр. 57.

14 RECEIVER (РЕСИВЕР)

Служит для переключения пульта дистанционного управления на управление ресивером (используется для выбора зеленой команды над номерными кнопками (**ANALOG ATT** и т.д.)). Эта кнопка также используется для настройки объемного звука (стр. 9, 37).

15 VOL +/- (ГРОМКОСТЬ)

Служит для установки общего уровня громкости.

16 MUTE (ОТКЛЮЧЕНИЕ ЗВУКА)

Используется для отключения звука или включения отключенного звука (регулировка громкости также включает звук).

17 EFFECT/CH SEL

Нажмите повторно для выбора канала, а затем при помощи кнопок **+/-** отрегулируйте уровень (стр. *Совет* на стр. 43). Также регулирует уровень эффектов дополнительного объемного звучания, параметры Dolby Pro Logic Ix Music и Neo:6 Music (стр. 28). Затем значения этих настроек устанавливаются с помощью кнопок **+/-**.

Глава 5:

Прослушивание системы

Внимание

- Режимы прослушивания и многие функции, описанные в этом разделе, могут быть недоступны в зависимости от источника, выбранного в данный момент (например, PCM 88,2 кГц / 96 кГц, DTS 96 кГц (24 бита) или WMA9 Pro), настроек и состояния ресивера. Подробнее см. раздел *Режимы прослушивания для других форматов входных сигналов* на стр. 69.

Совет

- Режимы прослушивания, описанные ниже, также можно выбрать при помощи органов управления, расположенных на передней панели. Просто повторно нажмите кнопку **LISTENING MODE (РЕЖИМ ПРОСЛУШИВАНИЯ)** для доступа к нужным режимам, затем используйте регулятор **MULTI JOG** для выбора конкретного режима прослушивания (режим автоматически устанавливается через пять секунд).

Автоматическое воспроизведение

Существует несколько способов прослушивания источников при помощи данного ресивера, но самым простым и наиболее непосредственным вариантом прослушивания является функция Auto Surround. Ресивер автоматически обнаруживает, какого рода источник воспроизводится, и при необходимости выбирает многоканальное или стереофоническое воспроизведение.¹

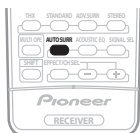

- **Во время прослушивания источника нажмите кнопку AUTO SURR для автоматического воспроизведения источника.** Функция **AUTO SURROUND (АВТОМАТИЧЕСКОЕ ОБЪЕМНОЕ ЗВУЧАНИЕ)** на некоторое время отображается на дисплее перед отображением формата декодирования или воспроизведения. Для получения информации об обработке источника используйте индикаторы цифрового формата на дисплее передней панели.

Примечание

- 1 (Матричные) форматы стереофонического объемного звучания декодируются соответствующим образом при помощи **Neo:6 CINEMA** или **Pro Logic IIx MOVIE** (для получения дополнительной информации об этих форматах декодирования см. раздел *Прослушивание материала с использованием объемного звучания* выше).
- 2 В режимах, выдающих 6.1-канальный звук, тот же самый сигнал слышен из обоих задних громкоговорителей объемного звучания.
- 3 Если обработка канала заднего объемного звучания (стр. 30) установлена в положение **OFF (ВЫКЛ.)** или для задних громкоговорителей объемного звучания выбран параметр **NO (НЕТ)** (это происходит автоматически, если в пункте *Настройка задних громкоговорителей объемного звучания* на стр. 37 выбран любой параметр, кроме **Normal (SB)**), **Pro Logic IIx** преобразуется в **Pro Logic II** (5.1-канальный звук).
- 4 При прослушивании 2-канальных источников в режиме Dolby Pro Logic IIx Music имеется три дополнительных параметра, которые можно отрегулировать: **Center Width** (Центр - ширина), **Dimension** (Размер) и **Panorama** (Панорама). Для получения информации об их регулировке см. раздел *Настройка параметров эффектов* на стр. 28.
- 5 При прослушивании 2-канальных источников в режиме Neo:6 Music можно также отрегулировать центральное звуковое пространство (см. раздел *Настройка параметров эффектов* на стр. 28).

Прослушивание материала с использованием объемного звучания

С помощью данного ресивера можно прослушивать любой источник с использованием объемного звучания. Однако то, какими параметрами можно будет воспользоваться, зависит от настройки громкоговорителя и типа прослушиваемого источника.

Если подключены задние громкоговорители объемного звучания, см. также раздел *Использование обработки заднего канала объемного звучания* на стр. 30.

Стандартное объемное звучание

Следующие режимы обеспечивают основное объемное звучание для стереофонических и многоканальных источников.²

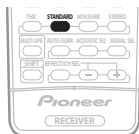

- **Во время прослушивания источника нажмите кнопку STANDARD (СТАНДАРТНОЕ).**

Если это необходимо, повторно нажмите данную кнопку для выбора режима прослушивания.

- Если источником является закодированный сигнал Dolby Digital, DTS или Dolby Surround, будет автоматически выбран нужный формат декодирования, который отобразится на дисплее.³

Для двухканальных источников можно выбрать:

- **Pro Logic IIx MOVIE** – вывод звука, содержащего до 7.1-каналов (наилучшим образом подходит для фильмов)
- **Pro Logic IIx MUSIC** – вывод звука, содержащего до 7.1-каналов (наилучшим образом подходит для музыки)⁴
- **Pro Logic IIx GAME** – вывод звука, содержащего до 7.1-каналов (наилучшим образом подходит для видеонгр)
- **PRO LOGIC** – 4.1-канальный объемный звук (громкоговорители объемного звучания воспроизводят монофонический звук)
- **Neo:6 CINEMA** – 6.1-канальный звук (наилучшим образом подходит для фильмов)
- **Neo:6 MUSIC** – 6.1-канальный звук (наилучшим образом подходит для музыки)⁵

Для многоканальных источников, если подключен(ы) задний(е) громкоговоритель(и) объемного звучания и выбран параметр **SBch ON**, можно выбрать (в зависимости от формата):

- **DD Pro Logic IIx MOVIE** – см. выше (доступен только при использовании двух задних громкоговорителей объемного звучания)
- **DD Pro Logic IIx MUSIC** – см. выше
- **Dolby Digital EX** – создает объемное звучание заднего канала для 5.1-канальных источников и обеспечивает только декодирование для 6.1-канальных источников (таких как Dolby Digital Surround EX)
- **DTS-ES** – позволяет прослушивание 6.1-канального звука источников с декодированием DTS-ES
- **DTS Neo:6** – позволяет прослушивание 6.1-канального звука источников с декодированием DTS

Использование режимов Home THX

THX и Home THX представляют собой технические стандарты, созданные компанией THX Ltd. для озвучивания кинотеатров и домашних кинотеатров. Стандарт Home THX разработан для того, чтобы звучание домашних кинотеатров больше напоминало звук в кинотеатре.

В зависимости от источника и выбранных настроек обработки заднего канала объемного звучания будут доступны различные параметры стандарта THX (для получения дополнительной информации см. раздел *Использование обработки заднего канала объемного звучания* на стр. 30).

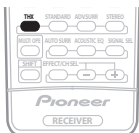

- Нажмите кнопку **THX (HOME THX)** для выбора режима прослушивания.¹

Для двухканальных источников несколько раз подряд нажмите кнопку **THX** для выбора процесса матричного декодирования для режима **THX CINEMA** (для получения информации о каждом процессе см. раздел *Прослушивание материала с использованием объемного звучания* на стр. 27):

- **DD Pro Logic IIx MOVIE+THX**
- **DD PRO LOGIC+THX**
- **Neo:6 CINEMA+THX**
- **THX GAMES MODE**

Для многоканальных источников несколько раз подряд нажмите кнопку **THX (HOME THX)** для выбора:²

- **THX CINEMA** – обеспечивает качественное звучание домашнего кинотеатра, как в кинотеатре, с использованием всех громкоговорителей системы

- **DD Pro Logic IIx MOVIE+THX** – особенно подходит для просмотра кинофильмов и позволяет прослушивать 7.1-канальный звук источников с 5.1-канальным звуком
- **THX Surround EX** – позволяет прослушивать 6.1- или 7.1-канальный звук источников с 5.1-канальным звуком
- **THX Select2 CINEMA** – позволяет прослушивать 7.1-канальный звук источников с 5.1-канальным звуком
- **THX MUSICMODE** – позволяет прослушивать 7.1-канальный звук источников с 5.1-канальным звуком
- **THX GAMES MODE** – позволяет прослушивать 7.1-канальный звук, воспроизводимый игровой видеопроставкой

Использование эффектов дополнительного объемного звучания

Эффекты дополнительного объемного звучания можно использовать для получения дополнительных эффектов объемного звучания. Большинство режимов дополнительного объемного звучания предназначены для воспроизведения звуковых дорожек фильмов, но некоторые режимы подходят также для прослушивания музыки. При воспроизведении различных звуковых дорожек попробуйте использовать разные параметры, чтобы выбрать параметр подходящий вам более всего.

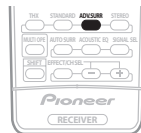

- Нажимайте кнопки **ADV.SURR** для выбора режима прослушивания.³

- **ADVANCED MOVIE** – подходит для фильмов.
- **ADVANCED MUSIC** – подходит для музыкальных источников.
- **TV SURROUND** – обеспечивает объемное звучание для монофонических и стереофонических ТВ источников.
- **SPORTS** – подходит для спортивных программ.
- **ADVANCED GAME** – подходит для видеоигр.
- **EXPANDED** – имитирует многоканальное объемное звучание для двухканальных источников.⁴
- **7ch STEREO** – обеспечивает многоканальное звучание стереофонического источника с использованием всех громкоговорителей.
- **VIR. SURROUND** – виртуальный эффект объемного звучания, используя только низкочастотный громкоговоритель и передние громкоговорители.
- **PhonesSurround** – создает эффект общего объемного звучания при прослушивании через головные телефоны.

Настройка параметров эффектов

При использовании эффектов объемного звучания можно отрегулировать многие настройки.

Примечание

¹ Режимы THX невозможно использовать при подключенных головных телефонах.

² Если подключен только один задний громкоговоритель объемного звучания, режимы **DD Pro Logic IIx MOVIE+THX**, **THX Select2 CINEMA**, **THX MUSICMODE** и **THX GAMES MODE** недоступны.

³ В зависимости от источника и выбранного режима звучания задние громкоговорители объемного звучания в текущей системе громкоговорителей могут не воспроизводить звук. Подробнее об этом см. раздел *Использование обработки заднего канала объемного звучания* на стр. 30.

⁴ Если нажать кнопку **ADV. SURR** при подключенных головных телефонах, будет автоматически выбран режим **PhonesSurround (Объемное звучание для головных телефонов)**.

⁵ Используйте для источников Dolby Pro Logic для обеспечения стереофонического эффекта объемного звучания (стереофоническое поле шире по сравнению со стандартными режимами источников формата Dolby Digital).

1 Повторно нажимайте кнопку **EFFECT/CH SEL** для выбора настройки, которую необходимо отрегулировать. В зависимости от текущего состояния/режима ресивера определенные параметры могут быть скрыты. Для получения дополнительной информации об этом см. таблицу ниже.

2 Используйте кнопки **+/-** для ее установки, если это необходимо.

В таблице ниже указаны параметры, доступные для каждой настройки. Настройки по умолчанию, если не указано, указаны жирным шрифтом.

3 Нажмите кнопку **EFFECT/CH SEL** повторно для регулировки других параметров.

Настройка	Назначение	Options (Параметры)
Center Width (Центр – ширина)^a (Эта функция доступна только при использовании центрального громкоговорителя/те/ля)	Расширяет звучание центрального канала от переднего правого до левого громкоговорителя, делая звучание более широким (более высокие настройки) или более сфокусированным (более низкие настройки).	0 до 7 по умолчанию: 3
Dimension (Размер)^a	Регулирует баланс объемного звучания в направлении спереди назад, делая звук более удаленным (отрицательные значения) или более направленным вперед (положительные значения).	-3 до +3 по умолчанию: 0
Panorama (Панорама)^a	Расширяет стереоэффект передних громкоговорителей, закрывая его вовнутрь объемного звучания для обеспечения «попясывающего эффекта».	OFF <i>ON</i>
Center Image (Центральное пространство)^b (Эта функция доступна только при использовании центрального громкоговорителя/те/ля)	Регулирует центральное пространство для создания более широкого стереоэффекта с вокалом. Отрегулируйте эффект от 0 (когда все звучание центрального канала воспроизводится передними правым и левым громкоговорителями) до 10 (когда звучание центрального канала обеспечивается только центральным громкоговорителем).	0 до 10 по умолчанию: 3
Effect (Эффект)	Устанавливает уровень эффектов для выбранного дополнительного режима объемного звучания (каждый режим можно установить отдельно).	10 до 90

a. Доступна только для 2-канальных источников в режиме Dolby Pro Logic II(x) Music.
b. Доступно только для 2-канальных источников в режиме Neo:6 Music.

Прослушивание в стереофоническом режиме

При выборе режимов **STEREO (СТЕРЕО)** или **DIRECT (ПРЯМОЕ)** источник будет воспроизводиться только через передние правый и левый громкоговорители (и, возможно, через низкочастотный громкоговоритель в зависимости от

настроек громкоговорителей). Многоканальные источники Dolby Digital, DTS и WMA9 Pro декодируются в стереозвучание.

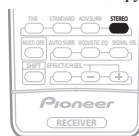

• При прослушивании источника нажмите кнопку **STEREO** для воспроизведения в стереофоническом режиме.

Нажимайте для переключения между режимами:

- **STEREO** – звук будет воспроизводиться с настройками объемного звучания, и можно воспользоваться функциями Midnight (Ночной), Loudness (Сила звука) и Tone (Тембр).
- **DIRECT** – игнорируются все эффекты и настройки объемного звучания, поэтому звук будет воспроизводиться как можно более идентично источнику аудиосигнала.¹

Прослушивание с использованием эквалайзера акустической калибровки

- Значение по умолчанию: **OFF / ALL CH ADJUST (ВЫКЛ./ВЫРАВН. ВСЕХ КАНАЛОВ)** (после автоматической MCACC или автоматической установки эквалайзера)

Можно прослушивать источники с использованием акустической калибровки коррекции сигнала, установленной, согласно указаниям в разделах *Автоматическая настройка объемного звучания (MCACC)* на стр. 9 или *Эквалайзер акустической калибровки* на стр. 39. Для получение более подробной информации об акустической калибровке коррекции сигнала см. эти страницы.

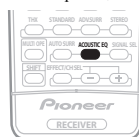

• Во время прослушивания источника нажмите кнопку **ACOUSTIC EQ (АКУСТИЧЕСКИЙ ЭКВАЛАЙЗЕР)**.

Нажимайте эту кнопку для выбора следующих значений:

- **ALL CH ADJUST** – весовой коэффициент не применяется ни для одного из каналов.
- **FRONT ALIGN** – все громкоговорители прослушиваются в соответствии с настройками передних громкоговорителей.
- **CUSTOM 1/2** – пользовательские настройки
- **EQ OFF** – отключение эквалайзера акустической калибровки.

Индикатор MCACC на передней панели загорается при включенном эквалайзере акустической калибровки.²

Примечание

- 1 При включении режима прослушивания Midnight (Ночной), Loudness (Сила звука), Dialog Enhancement (Усиление диалога) Sound Retrieve (Восстановление звучания) или Tone (Тембр) в режиме **DIRECT** ресивер автоматически переключится в режим **STEREO**.
- 2 • Эквалайзером акустической калибровки нельзя воспользоваться в режиме **MULTI CH IN** или WMA9 Pro, и он не работает при подключенных головных телефонах.

• При включении эквалайзера акустической калибровки при выбранном режиме **DIRECT** ресивер автоматически переключится в режим **STEREO**.

Выбор входного сигнала

Чтобы была возможность выбора того или иного входного сигнала, компонент необходимо подключить как к аналоговым, так и к цифровым входам ресивера.¹

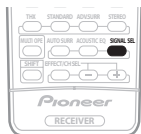

- **Нажмите кнопку SIGNAL SEL (SIGNAL SELECT), чтобы выбрать входной сигнал, соответствующий сигналу компонента-источника.**

При каждом нажатии кнопки типы сигнала выбираются в следующем порядке:

- **AUTO** – эта настройка является стандартной. Ресивер выбирает первый доступный сигнал в следующем порядке: **DIGITAL**; **ANALOG**.
- **ANALOG** – выбирается аналоговый сигнал.
- **DIGITAL** – выбирается цифровой сигнал через оптический или коаксиальный вход.

Если выбран пункт **DIGITAL** или **AUTO**, светится индикация **DD DIGITAL** при декодировании Dolby Digital, индикация **DTS** светится при декодировании DTS, а индикация **WMA9 Pro** светится при декодировании сигнала в формате WMA9 Pro.

Использование обработки заднего канала объемного звучания

- Значение по умолчанию: **SBch ON**

Ресивер может автоматически использовать декодирование по схеме 6.1 или 7.1 для источников с кодировкой 6.1 (например, Dolby Digital EX или DTS-ES), или же можно задать схему декодирования 6.1 или 7.1 (например, для источников с кодировкой 5.1). Для источника с кодировкой 5.1 будет генерироваться задний канал объемного звучания, но более высокое качество звука, возможно, будет достигаться в формате 5.1, в котором и был изначально закодирован входной сигнал (в этом случае можно просто выключить обработку заднего канала объемного звучания).

Случаи, в которых при воспроизведении различных источников будет слышен звук по заднему каналу объемного звучания, указаны в следующей таблице.

(●) = воспроизведение звука через задний(е) громкоговоритель(и) объемного звучания)

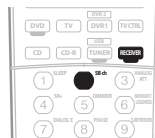

- **Нажмите кнопку RECEIVER (РЕСИВЕР), затем – кнопку SBch (SBch PROCESSING) для переключения настроек заднего канала объемного звучания.**

При каждом нажатии кнопки типы сигнала выбираются в следующем порядке:

- **SBch ON** – декодирование 6.1 или 7.1 используется постоянно (например, для звуковых материалов с декодированием 5.1 генерируется задний канал объемного звучания)
- **SBch AUTO** – автоматический переход на декодирование 6.1 или 7.1 для источников сигнала с кодировкой 6.1 (например, Dolby Digital EX или DTS-ES)
- **SBch OFF** – воспроизведение по схеме максимум 5.1

Использование режима виртуального заднего громкоговорителя объемного звучания

Если задние громкоговорители объемного звучания не используются, выбор этого режима позволяет прослушивать виртуальный задний канал объемного звучания через громкоговорители объемного звучания. Можно на выбор прослушивать источники без использования сигнала для задних громкоговорителей объемного звучания, если материал в этом формате (например, 5.1) звучит лучше, чем в формате, в который он был преобразован изначально или настроить ресивер таким образом, чтобы этот эффект применялся только для источников с кодировкой 6.1, например Dolby Digital EX или DTS-ES.²

Случаи, в которых будет слышен звук по виртуальному заднему каналу объемного звучания, перечислены в таблице. (●) = виртуальный задний канал объемного звучания активен)

- **Нажмите кнопку RECEIVER (РЕСИВЕР), затем – кнопку SBch (SBch PROCESSING) для переключения настроек виртуального заднего канала объемного звучания.**

При каждом нажатии кнопки типы сигнала выбираются в следующем порядке:

- **VirtualSB ON** – постоянное использование виртуального заднего канала объемного звучания (например, для материала с кодировкой 5.1)
- **VirtualSB AUTO** – для источников с декодированием 6.1 (например, Dolby Digital EX или DTS-ES) автоматически применяется виртуальный задний канал объемного звучания

Примечание

¹ Данный ресивер может воспроизводить сигналы цифровых форматов Dolby Digital, PCM (32 кГц до 96 кГц), DTS (including DTS 96 кГц/24 бит) и WMA9 Pro. Для других форматов цифровых сигналов выберите настройку **ANALOG (АНАЛОГОВЫЙ)** (для функций входа **MULTI CH IN (МНОГОКАНАЛЬНЫЙ ВХОД)**, **TUNER (ТОНЕР)** и **USB** будет постоянно выбрана настройка **ANALOG**).

• При воспроизведении аналогового сигнала с помощью проигрывателей лазерных или компакт-дисков, поддерживающих систему DTS, могут возникать цифровые помехи. Для предотвращения возникновения помех выполните соответствующие цифровые подключения (стр. 16) и установите в качестве входного сигнала значение **DIGITAL (ЦИФРОВОЙ)**.

• На некоторых проигрывателях DVD сигналы DTS не выводятся. Для получения подробных сведений см. инструкцию по эксплуатации, прилагаемую к проигрывателю DVD.

² Режим виртуального заднего громкоговорителя объемного звучания невозможно использовать при подключении наушников или в режимах **THX**, **STEREO** или **DIRECT (СТЕРЕО / ПРЯМОЕ)**.

• Режим виртуального заднего громкоговорителя объемного звучания можно использовать только при включенных громкоговорителях объемного звучания и для установки **Sur Back (Задн. об. звук)** выбран параметр **NO (НЕТ)**, см. раздел **Speaker Setting (Настройка громкоговорителей)** на стр. 42.

• В зависимости от входного сигнала и режима прослушивания режим Virtual Surround Back (Виртуального заднего канала объемного звучания) может быть неэффективен.

- **VirtualSB OFF** – режим виртуального заднего канала объемного звучания отключен

Тип источника	Обработка заднего канала объемного звучания / Режим виртуального объемного звучания сзади	Стандартный / THX				Дополнительное объемное звучание
		Многоканальные источники	Стереоисточники			
			Dolby Pro Logic IIx	Dolby Pro Logic	Neo:6	
Многоканальные источники с кодировкой Dolby Digital EX/DTS-ES/WMA9 Pro и 6.1-канальным объемным звуком	ON	●				● ^b
	AUTO	●				● ^b
Многоканальный источник с кодировкой Dolby Digital/DTS/ WMA9 Pro	ON	●				● ^b
	AUTO					● ^b
Многоканальные стереофонические источники с кодировкой Dolby Digital/DTS/PCM/WMA9 Pro	ON		●	● ^{a,b}	●	● ^b
	AUTO		● ^c		●	● ^b
Аналоговые 2-канальные (стереофонические) источники	ON		●	● ^a	●	●
	AUTO		● ^c		●	●

a. Применяется только при использовании режима Virtual Surround Back (виртуальных задних громкоговорителей объемного звучания).
 b. Кроме формата WMA9 Pro.
 c. Не применяется при использовании режима Virtual Surround Back (виртуальных задних громкоговорителей объемного звучания).

Использование режимов прослушивания Midnight (Ночной) и Loudness (Сила звука)

Режим Midnight (Ночной) позволяет слышать полноценное объемное звучание при низком уровне громкости. Настройка эффекта происходит автоматически в зависимости от установленного уровня громкости. Функцию Loudness (Сила звука) можно использовать для получения качественного звучания низких и высоких частот музыкальных источников при низком уровне громкости.

1 Нажмите кнопку RECEIVER (РЕСИВЕР), затем – кнопку MIDNIGHT/LOUDNESS (НОЧНОЙ/СИЛА ЗВУКА) последовательно выбираются режимы MIDNIGHT, LOUDNESS и OFF (ВЫКЛ.).

Использование функции Sound Retriever (Восстановление звучания)

Если аудиоданные были удалены во время процесса сжатия WMA/MP3/MPEG-4 AAC, качество звука часто отличается неравномерностью звукового поля. В функции Sound Retriever (Восстановление звучания) используется новая технология DSP, которая помогает восстановить качество звучания для 2-канального звука до качества CD-диска путем восстановления сжатия звука и сглаживания искажений, сохранившихся после сжатия.

• Нажмите кнопку RECEIVER, затем – кнопки S. RETRIEVER (SOUND RETRIEVER) для включения или выключения функции восстановления звучания.

Усиление диалога

- Значение по умолчанию: OFF (ВЫКЛ.)

Функция усиления диалога локализует диалог в центральном канале для выделения его из общего звукового фона при просмотре телевизионной программы или воспроизведении фильма.

• Для включения или выключения усиления диалога нажмите кнопку RECEIVER (РЕСИВЕР), затем – кнопку DIALOG E (УСИЛЕНИЕ ДИАЛОГА).

Использование регуляторов тембра

В зависимости от прослушиваемого материала, возможно, потребуются настроить низкие или высокие частоты, используя регуляторы тембра на передней панели.¹

1 Нажмите кнопку TONE (ТЕМБР), чтобы выбрать частоту, которую необходимо отрегулировать. При нажатии происходит переключение между значениями BASS (НИЗКИЕ) и TREBLE (ВЫСОКИЕ).

2 Используйте регулятор MULTI JOG для изменения среднего значения низких частот или высоких частот, если это необходимо.

Настройку низких и высоких частот можно выполнить в диапазоне от -6 до +6 (дБ).

- Подождите около пяти секунд для автоматического ввода изменений.

Примечание

¹ Регуляторы тембра доступны только при выбранном параметре STEREO (СТЕРЕО) (за исключением случая, когда параметр STEREO выбран с помощью кнопки AUTO SURROUND).

Глава 6:

Воспроизведение устройств с интерфейсом USB

Использование интерфейса USB

С помощью интерфейса USB на передней панели этого ресивера можно прослушивать двухканальный звук¹.

Подключите запоминающее устройство большой емкости² с помощью интерфейса USB, как показано ниже.

1 Нажмите кнопку USB (SHIFT+TUNER).

2 Подключите используемое устройство с интерфейсом USB.

Разъем USB расположен на передней панели.



Этот ресивер

Запоминающее устройство большой емкости с интерфейсом USB

3 Нажмите кнопку ► (воспроизведение), чтобы начать воспроизведение.

Файлы/папки воспроизводятся друг за другом в последовательности, определяемой именем файла (в соответствии со стандартной кодировкой Unicode). До перехода к другим папкам уровня/подчиненным папкам воспроизводятся все файлы внутри данной директории.

- При отсоединении устройства с интерфейсом USB убедитесь в том, что ресивер находится в режиме ожидания.

Основные органы управления воспроизведением

В следующей таблице приведены основные кнопки управления воспроизведением устройств с интерфейсом USB на пульте дистанционного управления.

Кнопка	Назначение
►	Запуск обычного воспроизведения.
⏏	Останавливает/прекращает воспроизведение.

Примечание

¹ Это включает воспроизведение файлов WMA/MP3/MPEG-4 AAC (кроме файлов с защитой от копирования или ограниченным воспроизведением).

² • К совместимым USB устройствам относятся внешние магнитные жесткие диски, портативные элементы флэш-памяти (особенно мобильные накопители) и цифровые аудиопроигрыватели (проигрыватели MP3) формата FAT16/32. Невозможно подключить это изделие к персональному компьютеру для воспроизведения с устройства USB.

• Компания Pioneer не может гарантировать совместимость (управление и/или мощность шины) со всеми запоминающими устройствами большой емкости USB и не несет ответственности за потерю данных, возможную при подключении к этому ресиверу.

• При наличии больших объемов данных ресиверу может понадобиться больше времени для чтения содержимого устройства USB.

Кнопка	Назначение
◀◀	Нажмите для запуска быстрого сканирования назад (нажмите дважды для ускоренного сканирования).
▶▶	Нажмите для запуска быстрого сканирования вперед (нажмите дважды для ускоренного сканирования).
◀◀	Переход к началу текущей дорожки, затем к предыдущим дорожкам.
▶▶	Переход к следующей дорожке.

Внимание

При появлении на дисплее сообщения **USB ERR**, старайтесь выполнять указания, перечисленные ниже:

Ошибка	Пояснение
USB ERR1	Требования по питанию устройства USB слишком высоки для этого ресивера.
USB ERR2	Устройство USB несовместимо.
USB ERR3	Для получения дополнительной информации об этом сообщении об ошибке см. раздел <i>Интерфейс USB</i> на стр. 66.

- Выключите ресивер, затем включите снова.
- Заново подсоедините устройство USB к выключенному ресиверу.
- Выберите другой источник входа (например, DVD/CD), затем снова переключите на **USB**.
- Для питания устройства USB используйте специальный сетевой адаптер (прилагаемый к данному устройству).

Если это не является решением проблемы, скорее всего используемое устройство USB несовместимо.

Поддержка сжатых аудиосигналов

Учтите, что хотя большинство стандартных комбинаций частоты дискретизации для сжатых аудиосигналов совместимо, некоторые файлы с нестандартной кодировкой могут не воспроизводиться. В списке, приведенном ниже, перечислены совместимые форматы сжатых аудиофайлов:

- **MP3** (MPEG-1/2/2.5 Audio Layer 3) – частоты дискретизации: 8 кГц до 48 кГц; скорости передачи данных: 8 кбит/с до 320 кбит/с (рекомендуется 128 кбит/с или выше); расширение файла: **.mp3**

- **WMA** (Windows Media Audio) – частоты дискретизации: 32 кГц / 44,1 кГц; скорости передачи данных: 32 кбит/с до 192 кбит/с (рекомендуется 128 кбит/с или выше); расширение файла: **.wma**; WM9 Pro и WMA с кодированием без потерь: нет
- **AAC** (MPEG-4 Advanced Audio Coding) – частоты дискретизации: 11,025 кГц до 48 кГц; скорости передачи данных: 16 кбит/с до 320 кбит/с (рекомендуется 128 кбит/с или выше); расширение файла: **.m4a**; Apple с кодированием без потерь: нет

Дополнительная информация о совместимости

- VBR (изменяющаяся скорость передачи данных) MP3/WMA/MPEG-4 AAC: да¹
- Совместимость с защитой DRM (Digital Rights Management (управления цифровыми правами)): да (аудиофайлы с защитой DRM не будут воспроизводиться на этом ресивере).

О формате MPEG-4 AAC

В основе Перспективного звукового кодирования (Advanced Audio Coding, AAC) лежит стандарт MPEG-4 AAC, в котором используется стандарт MPEG-2 AAC, являющийся основой технологии сжатия звука MPEG-4. Этот формат и расширение файлов используются в зависимости от приложения, применяемого для декодирования файла AAC. Это устройство воспроизводит файлы AAC с кодировкой iTunes®, имеющие расширение «.m4a». Файлы с защитой DRM не воспроизводятся; также могут не воспроизводиться файлы с кодировкой некоторых версий iTunes®.

Apple и iTunes являются зарегистрированными торговыми марками компании Apple Computer, Inc., зарегистрированной в США и других странах.

О формате WMA



Логотип Windows Media®, нанесенный на упаковку, означает, что этот ресивер может воспроизводить данные Windows Media Audio.

WMA является аббревиатурой от Windows Media Audio и означает технологию сжатия звука, разработанную корпорацией Майкрософт. Это устройство воспроизводит файлы WMA с кодировкой Windows Media® Player, имеющие расширение «.wma». Учтите, что файлы с защитой DRM не воспроизводятся; также могут не воспроизводиться файлы с кодировкой некоторых версий Windows Media® Player.

Microsoft, Windows Media и логотип Windows являются торговыми марками или зарегистрированными торговыми марками корпорации Microsoft в США и/или других странах.

О DRM

Система защиты от копирования DRM (технология управления цифровыми правами) – это технология, разработанная для предотвращения нелегального копирования путем ограничения воспроизведения, например, воспроизведения сжатых аудиофайлов на других устройствах, кроме компьютера (или другого записывающего оборудования), на котором он был записан. Для получения подробных сведений см. инструкции по эксплуатации или файлы справки, прилагаемые к компьютеру и/или программному обеспечению.

Примечание

¹ Учтите, что в некоторых случаях время воспроизведения отображается неправильно.

Глава 7:

Использование тюнера

Прослушивание радиопередач

В приведенных ниже пунктах описывается процедура настройки на радиостанцию диапазона FM и AM с использованием функций автоматической (поиск) или ручной (пошаговой) настройки. Если уже известна частота радиостанции, которую необходимо прослушать, перейдите к разделу *Непосредственное указание частоты* ниже. Выполнив настройку на радиостанцию, ее частоту можно сохранить в память для последующего вызова. Более подробно об этом см. в разделе *Сохранение запрограммированных радиостанций* ниже.

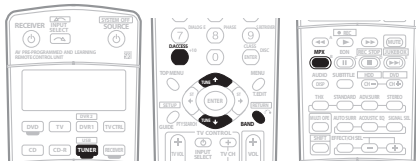

1 Нажмите кнопку **TUNER (НАСТРОЙКА)** для выбора тюнера.

2 При необходимости с помощью кнопки **BAND (ДИАПАЗОН)** выберите диапазон (**FM** или **AM**).

При каждом нажатии будет включаться один из диапазонов: либо FM, либо AM.

3 Выполните настройку на радиостанцию.

Это можно сделать тремя способами, описанными ниже.

Автоматическая настройка

Для выполнения поиска в выбранном диапазоне нажмите одну из кнопок **TUNE (НАСТРОЙКА) ↑/↓** и удерживайте ее нажатой примерно одну секунду.

Ресивер начнет поиск следующей радиостанции и прекратит его, когда она будет обнаружена. Повторите эти действия для поиска других радиостанций.

Ручная настройка

Для пошагового изменения частоты нажимайте кнопки **TUNE ↑/↓**.

Ускоренная настройка

Для выполнения ускоренной настройки нажмите и удерживайте нажатой одну из кнопок **TUNE ↑/↓**. Отпустите кнопку по достижении необходимого значения частоты.

Повышение качества стереозвука в диапазоне FM

Если индикаторы **TUNED (НАСТРОЕНО)** или **STEREO (СТЕРЕО)** не загораются при настройке на радиостанцию в диапазоне FM по причине слабого сигнала, нажмите кнопку **MPX**, чтобы перевести ресивер в режим монофонического приема. При этом качество звука должно повыситься, и вы сможете получать удовольствие от прослушивания.

Непосредственное указание частоты

Иногда точная частота нужной радиостанции уже известна. В этом случае можно просто ввести значение частоты, используя номерные кнопки на пульте дистанционного управления.

1 Нажмите кнопку **TUNER (ТЮНЕР)** для выбора тюнера.

2 При необходимости с помощью кнопки **BAND (ДИАПАЗОН)** выберите диапазон (**FM** или **AM**).

При каждом нажатии будет включаться один из диапазонов: либо FM, либо AM.

3 Нажмите кнопку **D.ACCESS (Прямой доступ)**.

4 Используя номерные кнопки, введите частоту радиостанции.

Например, для настройки на радиостанцию с частотой **106.00 (FM)** нажмите **1, 0, 6, 0, 0**.

Если при вводе частоты будет допущена ошибка, дважды нажмите кнопку **D.ACCESS** для отмены частоты и ее повторного ввода.

Сохранение запрограммированных радиостанций

Если вы часто слушаете какую-либо определенную радиостанцию, очень удобно, если она будет сохранена в памяти ресивера для последующего ее быстрого вызова в любой момент с целью прослушивания. Это экономит усилия, устраняя необходимость периодической ручной настройки. Это экономит усилия, устраняя необходимость периодической ручной настройки. В памяти ресивера может храниться до 30 радиостанций, занесенных в три банка или класса (A, B и C) по 10 радиостанций в каждом. При сохранении частоты в диапазоне FM сохраняется также и значение **MPX** (см. раздел выше).

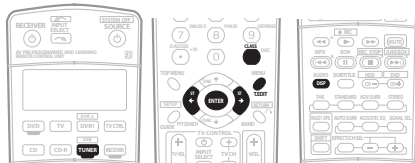

1 Выполните настройку на радиостанцию, которую требуется занести в память.

Подробнее см. раздел *Прослушивание радиопередач* выше.

2 Нажмите кнопку **T.EDIT (TUNER EDIT (ТЮНЕР - РЕДАКТИРОВАТЬ))**.

На дисплее отобразится индикация **STATION MEMORY (ПАМЯТЬ-СТАНЦИЯ)**, а затем начнет мигать класс памяти.

3 Нажмите кнопку **CLASS (КЛАСС)** для выбора одного из трех классов, затем нажмите кнопки **ST (СТАНЦИЯ) ←/→** для выбора нужной запрограммированной радиостанции.

Для выбора запрограммированных станций также можно использовать номерные кнопки.

4 Нажмите кнопку ENTER.

После нажатия кнопки **ENTER** класс и номер запрограммированной станции перестанут мигать, а ресивер сохранит радиостанцию в память.

Присвоение имен запрограммированным радиостанциям

Чтобы легче различить запрограммированные радиостанции, им можно присвоить имена.

1 Выберите запрограммированную станцию, которой необходимо присвоить имя.

Сведения об этом см. в разделе *Прслушивание запрограммированных радиостанций* ниже.

2 Нажмите кнопку T.EDIT (TUNER EDIT (ТЮНЕР - РЕДАКТИРОВАТЬ)).

На дисплее отобразится индикация **STATION NAME (ИМЯ СТ.)**, а затем на месте ввода первого символа появится мигающий курсор.

3 Введите нужное имя.

Выберите предлагаемые символы для присвоения имени длиной до четырех символов.

ABCDEFGHIJKLMNQPQRSTUVWXYZ

abcdefghijklmnopqrstuvwxyz

0123456789

!#\$%&'()*+,-./:;<=>@[\] ^ _ { } ~ [пробел]

- Используйте кнопки **ST** ←/→ (пульт дистанционного управления) для выбора символов.
- Нажмите кнопку **ENTER** для подтверждения введенного символа. Если не будет введен никакой символ, вместо него вводится пробел.
- Имя будет сохранено после ввода четвертого символа и нажатия кнопки **ENTER**.

Совет

- Чтобы удалить имя станции, просто выполните повторно действия пунктов 1 до 3 и введите вместо имени четыре пробела.
- Присвоив запрограммированной станции название, можно нажать кнопку **DISP (ПОКАЗ)** во время прослушивания станции, чтобы на дисплее попеременно отображались это имя и частота.

Прслушивание запрограммированных радиостанций

Для этого в ресивере должно быть сохранено несколько запрограммированных станций. Если таких станций еще нет, обратитесь к разделу *Сохранение запрограммированных радиостанций* на стр. 34.

1 Нажмите кнопку TUNER (ТЮНЕР) для выбора тюнера.

2 Нажмите кнопку CLASS (КЛАСС), чтобы выбрать класс, в котором сохранена станция.

Нажимайте последовательно для переключения между классами А, В и С.

3 Нажимайте кнопки ST ←/→ для выбора нужной запрограммированной радиостанции.

- Для вызова запрограммированной радиостанции можно также использовать номерные кнопки на пульте дистанционного управления.

Примечание

- 1 Существуют также три дополнительных типа программ: **ALARM (ПРЕДУПРЕЖДЕНИЯ)**, **NO DATA (НЕТ ДАННЫХ)** и **NO TYPE (НЕТ ТИПА)**. **ALARM** служит для передачи сообщений экстренной важности. Задавать поиск такой информации не обязательно: тюнер автоматически переключится на сигнал канала, передающего сообщения RDS. Надписи **NO DATA** и **NO TYPE** отображаются, если тип программы невозможно определить.
- 2 Система RDS доступна только в диапазоне FM.

Знакомство с системой RDS

Система радиоданных (RDS) – это система, которая используется большинством радиостанций в диапазоне FM для предоставления слушателям различной информации – например, названия радиостанции или транслируемой программы.

Одной из функций системы RDS является возможность поиска станции, транслирующей требуемый тип программы. Например, можно осуществлять поиск станции, которая транслирует программы в жанре **JAZZ**.

Возможен поиск следующих типов программ:¹

NEWS – новости	FINANCE – биржевые сводки, коммерческая, торговая информация и т.д.
AFFAIRS – текущие события	CHILDREN – программы для детей
INFO – информация	SOCIAL – общественная жизнь
SPORT – спорт	RELIGION – программы о религии
EDUCATE – образовательная информация	PHONE IN – программы, предусматривающие обсуждение какой-либо темы и общение со слушателями по телефону
DRAMA – радиоспектакли и т.д.	TRAVEL – путешествия и отдых
CULTURE – национальная и местная культурная жизнь, театр и т.д.	LEISURE – свободное время, интересы и хобби
SCIENCE – наука и техника	JAZZ – джазовая музыка
VARIED – программы, построенные на беседе или общении, например викторины или интервью.	COUNTRY – джазовая музыка
POP M – поп-музыка	NATION M – популярная музыка не на английском языке
ROCK M – рок-музыка	OLDIES – популярная музыка 1950-х и 1960-х годов
EASY M – легкая музыка	FOLK M – народная музыка
LIGHT M – легкая классическая музыка	DOCUMENT – публицистические программы
CLASSICS – серьезная классическая музыка, не соответствующая перечисленным категориям	
WEATHER – сводки и прогнозы погоды	

Поиск программ RDS

Одной из наиболее полезных функций системы RDS является возможность поиска радиопрограмм определенного типа. Типы программ для поиска перечислены на предыдущей странице.



1 Нажмите кнопку BAND (ДИАПАЗОН) для выбора диапазона FM.²

2 Нажмите кнопку PTY SEARCH (ПОИСК ТИПА ПРОГРАММЫ).

На дисплее отобразится индикация **SEARCH (ПОИСК)**.

3 Нажимайте кнопки **ST** ←/→ для выбора нужного типа программы.

4 Нажмите кнопку **ENTER** для поиска программы заданного типа.

Система начинает поиск запрограммированных станций с выбранным типом программы. Когда такая станция будет обнаружена, поиск останавливается и станция воспроизводится в течение пяти секунд.

5 Если есть желание продолжать прослушивание найденной станции, нажмите кнопку **ENTER** до истечения 5 секунд.

Если кнопка **ENTER** не будет нажата, поиск возобновляется.

Если отображается индикация **NO PTY**, значит, тюнеру в процессе поиска не удалось обнаружить программы заданного типа.¹

Отображение информации RDS

Используйте кнопку **DISP** (ПОКАЗ) для отображения различных видов доступной информации RDS.²

• Нажмите кнопку **DISP** для получения информации RDS.

При каждом нажатии кнопки дисплей изменяется следующим образом:

- Радиотекст (**RT**) – сообщения, передаваемые радиостанцией. Например, радиостанция, передающая ток-шоу может передавать номер телефона в виде радиотекста.
- Сервисное имя программы (**PS**) – название радиостанции.
- Тип программы (**PTY**) – отображает вид программы, транслируемой в данный момент.
- Текущая частота тюнера (**FREQ**)

Использование функции EON

Если включена функция EON (Enhanced Other Network information (Информации о Расширенной альтернативной сети)), то при начале трансляции станции, связанной с функцией EON, ресивер начинает принимать эту станцию, даже если используется любая другая функция ресивера. Эту функцию невозможно использовать в регионах, где информация EON не передается, и в том случае, если радиостанция диапазона FM не передает данные PTY. По окончании трансляции тюнер вернется к ранее принимавшейся частоте или использовавшейся функции.



1 Нажмите кнопку **BAND** (ДИАПАЗОН) для выбора диапазона FM.³

2 Нажмите кнопку **EON** для выбора нужного режима.

Нажимайте для переключения между режимами:

- **EON TA** (ИНФОРМАЦИЯ О ДВИЖЕНИИ ТРАНСПОРТА) – тюнер настраивается на прием информации о движении транспорта в случае ее трансляции.
- **EON NEWS** – тюнер настраивается на прием новостей в случае их трансляции.
- **OFF** – функция EON выключается.

Если выбран пункт **TA** или **NEWS**, индикатор **EON** на дисплее светится (он мигает при приеме программы EON).⁴
 ○ индикатор на дисплее светится, если текущая станция предоставляет услуги EON.⁵

Примечание

1 Поиск сигналов системы RDS выполняется только по запрограммированным станциям. Если не запрограммировано ни одной станции или среди них не удастся найти тип программы, на дисплее появится надпись **NO PTY**. Индикация **FINISH** (КОНЕЦ) означает, что поиск закончен.

2 При возникновении помех некоторые символы на дисплее RT могут отображаться неправильно.

• Если на дисплее RT отобразится сообщение **NO RADIO TEXT DATA** (НЕТ ДАННЫХ РАДИОТЕКСТА), значит, радиостанция не передает данных радиотекста. Система автоматически переключится на дисплей PS (если данные PS отсутствуют, отображается частота).

• На дисплее PTY (Тип программы) может отобразиться надпись **NO DATA** (НЕТ ДАННЫХ) или **NONE** (НЕТ). В этом случае через несколько секунд отобразится дисплей PS.

3 Режим EON доступен только в диапазоне FM.

4 Одновременно невозможно выполнять поиск информации о движении транспорта и новостей.

5 • Когда на дисплее горит индикатор **EON**, нельзя пользоваться кнопками **TUNER EDIT** (ТЮНЕР – РЕДАКТИРОВАТЬ) и **PTY SEARCH** (ПОИСК ТИПА ПРОГРАММЫ).

• Если требуется переключиться на использование не тюнера, а другой функции, когда индикатор **EON** мигает, нажмите кнопку **EON MODE** (РЕЖИМ EON) для отключения режима EON.

Глава 8:

Меню System Setup (Настройка системы)

Настройка параметров ресивера в меню System Setup (Настройка системы)

В следующем разделе описываются подробные настройки в зависимости от использования ресивера (например, если необходимо установить две системы громкоговорителей в раздельных комнатах), а также объясняется точная настройка отдельных систем громкоговорителей.

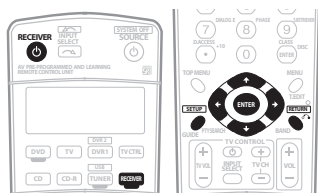

1 Включите ресивер и используемый телевизор.

Для включения используйте кнопку **RECEIVER (РЕСИВЕР)**.¹

- Если к ресиверу подключены головные телефоны, отсоедините их.

2 Нажмите кнопку RECEIVER на пульте дистанционного управления, после чего нажмите кнопку SETUP (НАСТРОЙКА).

На экране телевизора появится экранный дисплей. Для перехода между экранами и выделенными пунктами меню используйте кнопки **↑/↓/←/→** и **ENTER**. Нажмите кнопку **RETURN (ВОЗВРАТ)** для подтверждения и выхода из текущего меню.

- Нажмите на кнопку **SETUP** в любой момент для выхода из меню настройки системы.

3 Выберите настройку, которую требуется отрегулировать.

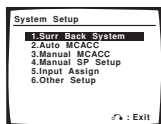

- **Surr Back System (Система задних громкоговорителей объемного звучания)** – укажите, как используются задние громкоговорители объемного звучания (см. раздел *Настройка задних громкоговорителей объемного звучания* ниже).
- **Auto MCACC (АВТОМАТИЧЕСКАЯ НАСТРОЙКА MCACC)** – это быстрая и эффективная настройка объемного звучания (см. раздел *Автоматическая настройка объемного звучания (MCACC)* на стр. 9).

- **Manual MCACC (Ручная настройка MCACC)** – точная регулировка настроек используемых громкоговорителей и индивидуальная регулировка эквалайзера акустической калибровки (см. раздел *Ручная настройка MCACC* на стр. 38).
- **Manual SP Setup (Ручная настройка громкоговорителей)** – укажите размер, количество, расстояние и общий баланс подключенных громкоговорителей (см. раздел *Ручная настройка громкоговорителей* на стр. 41).
- **Input Assign (Назначение входов)** – укажите компоненты, подключенные к цифровым входам и входам компонентного видео (см. раздел *Меню назначения входов* на стр. 50).
- **Other Setup (Другие настройки)** – установите собственные настройки в зависимости от использования ресивера (см. раздел *Меню Other Setup (Другие настройки)* на стр. 51).

Настройка задних громкоговорителей объемного звучания

Значение по умолчанию: **Normal (SB) (Обычный (O3))**
 Данная система предлагает несколько способов использования задних каналов объемного звучания. Помимо обычных установок домашнего кинотеатра существуют и дополнительные установки, используемые для настройки задних громкоговорителей объемного звучания, которые применяются для подключения передних громкоговорителей к двум усилителям или для использования их в качестве отдельной системы громкоговорителей в другой комнате.

1 В меню System Setup (Настройка системы) выберите пункт «Surr Back System» (Система задних громкоговорителей объемного звучания).

См. раздел *Настройка параметров ресивера в меню System Setup (Настройка системы)* выше, если вы еще не находитесь на этом экране.

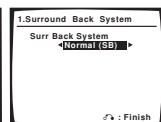
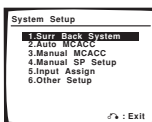

2 Выберите настройку задних громкоговорителей объемного звучания.

- **Normal (SB)** – выберите для обычного домашнего кинотеатра использование задних громкоговорителей объемного звучания в основном (система громкоговорителей A) помещении.

Примечание

¹ Не отключайте питание во время использования меню System Setup (Настройка системы).

• Экранный дисплей не появится, если подключение к используемому телевизору выполнено с помощью выхода HDMI. Для настройки системы используйте компонентные соединения, соединения S-video или композитные соединения.

- **Second Zone** – выберите для использования контактов громкоговорителей Б (задние громкоговорители объемного звучания) для прослушивания источника в стереофоническом режиме в другой комнате (см. раздел *Настройка громкоговорителей В второй зоны* на стр. 46)
- **Front Bi-Amp** – выберите эту настройку, если передние громкоговорители требуется подключить ко второму усилителю (см. раздел *Подключение передних громкоговорителей к двум усилителям* на стр. 47).

3 После завершения нажмите кнопку RETURN.

Вы возвращаетесь в меню System Setup.

Ручная настройка MCACC

Эти настройки в меню ручной установки MCACC можно использовать для более точной настройки после более подробного ознакомления с системой. Прежде, чем настраивать эти установки, необходимо выполнить указания раздела *Автоматическая настройка объемного звучания (MCACC)* на стр. 9.

Эти настройки необходимо выполнить только один раз (их повторное выполнение требуется после замены имеющейся акустической системы на новую или подключения новых громкоговорителей).



Внимание

- Для некоторых настроек, перечисленных ниже, необходимо подключить к передней панели установочный микрофон и установить его приблизительно на высоте уха в обычном положении прослушивания. См. раздел *Автоматическая настройка объемного звучания (MCACC)* на стр. 9, если вы не знаете, как это сделать. См. также раздел *Проблемы при использовании автоматической настройки MCACC* на стр. 10 для ознакомления с указаниями о фоновом шуме и других возможных помехах.
- Если используется низкочастотный громкоговоритель, включите его и увеличьте громкость до нужного уровня.



Предупреждение

- Тестовые сигналы, издаваемые системой MCACC, имеют высокую громкость.

1 Выберите пункт «Manual MCACC» (Ручная настройка MCACC) в меню System Setup (Настройка системы).

См. раздел *Настройка параметров ресивера в меню System Setup (Настройка системы)* на стр. 37, если вы еще не находитесь на этом экране.

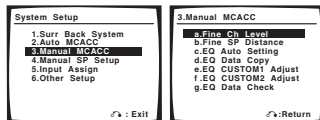

2 Выберите настройку, которую требуется отрегулировать.

Если это делается впервые, то необходимо сделать это надлежащим образом.

- **Fine Ch Level** – произведите точную регулировку общего баланса используемой системы громкоговорителей (см. раздел *Fine Channel Level (Точная настройка уровня каналов)* ниже).
- **Fine SP Distance** – установите точную настройку задержки для используемой системы громкоговорителей (см. раздел *Fine Speaker Distance (Точная настройка расстояния между громкоговорителями)* на стр. 39).

Пять последних настроек используются для индивидуальной регулировки параметров, описанных в разделе *Эквалайзер акустической калибровки* на стр. 39:

- **EQ Auto Setting** – определяет акустические характеристики используемого помещения и автоматически регулирует частотный баланс системы громкоговорителей (см. раздел *Автоматическая настройка эквалайзера акустической калибровки* на стр. 40).
- **EQ Data Copy** – копирование настроек эквалайзера акустической калибровки для ручной регулировки (см. раздел *Копирование настроек эквалайзера акустической калибровки* на стр. 40).
- **EQ CUSTOM1/2 Adjust** – выполнение точной ручной регулировки индивидуальных установок эквалайзера акустической калибровки (см. раздел *Ручная настройка эквалайзера акустической калибровки* на стр. 40).
- **EQ Data Check** – проверка установок **ALL CH ADJUST**, **FRONT ALIGN** и индивидуальных настроек при помощи экранного дисплея (см. раздел *Проверка настроек эквалайзера акустической калибровки* на стр. 41).

Fine Channel Level

(Точная настройка уровня каналов)

- Значение по умолчанию: **0.0dB (0 дБ)** (все каналы)

Можно добиться улучшения звучания путем правильной настройки общего баланса системы громкоговорителей. Следующий параметр поможет произвести точную настройку, которую не удалось достичь в разделе *Ручная настройка громкоговорителей* на стр. 41.

1 Выберите пункт «Fine Ch Level» (Точная настройка уровня каналов) в меню ручной настройки MCACC.

После увеличения громкости до контрольного уровня будут выводиться тестовые звуковые сигналы.

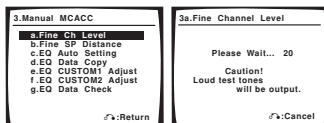

2 Выберите каждый канал по порядку и отрегулируйте уровни (+/- 10 дБ) соответствующим образом.

Используйте кнопки \leftarrow/\rightarrow для регулировки громкости выбранных громкоговорителей в соответствии с уровнем контрольного громкоговорителя.

- Уровень левого канала (первичного эталонного громкоговорителя) установлен на уровне **0.0dB (дБ)**, поэтому имеется достаточное пространство для регулировки уровней других громкоговорителей.

Если звук обоих громкоговорителей имеет одинаковую громкость, нажмите кнопку **ENTER** для подтверждения и перехода к настройке следующего канала.

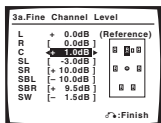

- Для сравнения громкость контрольного громкоговорителя будет изменяться в зависимости от того, какой громкоговоритель выбран.
- Для возврата и регулировки канала просто нажмите клавишу **↑/↓** для выбора.

3 После завершения нажмите кнопку RETURN (ВОЗВРАТ).

Вы возвращаетесь в меню ручной настройки MCACC.

Fine Speaker Distance (Точная настройка расстояния между громкоговорителями)

- Значение по умолчанию: **3.0 m (3.0 m)** (все каналы)

Чтобы достичь требуемой глубины и разделения звука в системе, необходимо добавить небольшую задержку для некоторых громкоговорителей, чтобы все звуки достигли точки прослушивания одновременно. Следующий параметр поможет произвести точную настройку, которую не удалось достичь в разделе *Ручная настройка громкоговорителей* на стр. 41.

1 Выберите пункт «Fine SP Distance» (Точная настройка расстояния между громкоговорителями) в меню Manual MCACC (Ручная настройка MCACC).

Громкость увеличится до контрольного уровня.

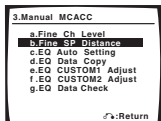

2 Отрегулируйте расстояние до левого канала из точки прослушивания.

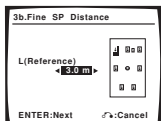

После нажатия кнопки **ENTER** будут генерироваться тестовые звуковые сигналы.

3 Выберите каждый канал по порядку и отрегулируйте расстояния соответствующим образом.

Используйте кнопки **←/→** для регулировки расстояния до выбранных громкоговорителей от контрольного громкоговорителя. Задержка выражается в расстоянии до громкоговорителя в диапазоне **0.1** до **9.0** метра.

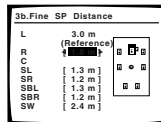

Задержка в калибруемом канале определяется сравнением его звучания с эталонным громкоговорителем. Станьте лицом к обоим громкоговорителям в точке прослушивания и вытяните руки в сторону каждого из них. Добейтесь такого ощущения, как будто оба тестовых сигнала одновременно приходят в точку немного впереди вас, между вытянутыми руками.¹

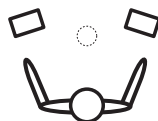

Если звук обоих громкоговорителей подтверждает правильность установки задержки, нажмите кнопку **ENTER** для подтверждения и перехода к настройке следующего канала.

- Для сравнения громкость контрольного громкоговорителя будет изменяться в зависимости от того, какой громкоговоритель выбран.
- Для возврата и регулировки канала просто нажмите клавишу **↑/↓** для выбора.

4 После завершения нажмите кнопку RETURN.

Вы возвращаетесь в меню ручной настройки MCACC.

Эквалайзер акустической калировки

Акустическая калировка коррекции сигнала представляет собой своего рода эквалайзер для помещения, используемый для громкоговорителей (кроме низкочастотного громкоговорителя). Работа этой функции заключается в определении акустических характеристик данного помещения и нейтрализации характеристик окружающего пространства, способных окрашивать звучание оригинального материала источника. Это обеспечивается «ровной» настройкой коррекции. Если вы не удовлетворены автоматической регулировкой, можно также отрегулировать эти настройки вручную для получения частотного баланса, соответствующего вашему вкусу.

Примечание

¹ Если вам кажется, что регулировка настройки расстояния не дает желаемого результата, можно слегка изменить угол, под которым размещены громкоговорители.

Автоматическая настройка эквалайзера акустической калибровки

Если указания раздела *Автоматическая настройка объемного звучания (MCACC)* на стр. 9, **ALL CH ADJUST** и **FRONT ALIGN** (ниже) уже должны быть установлены. Поэтому, если вы хотите отрегулировать настройки вручную, можно сразу перейти к разделу *Ручная настройка эквалайзера акустической калибровки* ниже.

1 Выберите пункт «EQ Auto Setting» (Автоматическая настройка эквалайзера) в меню ручной настройки MCACC.

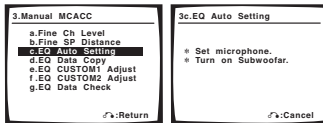

- Убедитесь в том, что микрофон подключен.
- См. раздел *Проблемы при использовании автоматической настройки MCACC* на стр. 10 для ознакомления с указаниями о высоких уровнях фоновых шума и других возможных помехах.

2 Дождитесь окончания «EQ Auto Setting» (Автоматическая настройка эквалайзера).

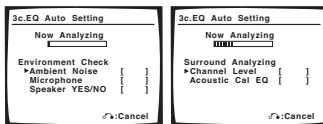

Ресивер генерирует тестовые звуковые сигналы, и благодаря этому для частотного баланса автоматически устанавливаются следующие параметры:

- **ALL CH ADJUST** – «ровная» настройка, когда все громкоговорители в отдельности настроены таким образом, что ни для одного из каналов не используются весовые коэффициенты.
- **FRONT ALIGN** – все громкоговорители настроены в соответствии с настройками передних громкоговорителей (для передних правого и левого каналов коррекция не применяется).

После завершения установки коррекции акустической калибровки вы возвращаетесь в меню Acoustic Cal EQ setup (Настройка эквалайзера акустической калибровки).

Копирование настроек эквалайзера акустической калибровки

Если Вы хотите отрегулировать настройки эквалайзера акустической калибровки вручную (см. раздел *Ручная настройка эквалайзера акустической калибровки* ниже), рекомендуется копирование настроек **ALL CH ADJUST** или **FRONT ALIGN** из установки **EQ Auto**, описанной выше (или из раздела *Автоматическая настройка объемного звучания (MCACC)* на стр. 9) в одну из индивидуальных настроек. Это даст вам исходное значение, которое затем можно изменить по своему вкусу.

1 Выберите пункт «EQ Data Copy» в меню ручной настройки MCACC.

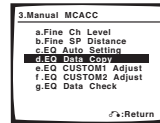

2 Выберите параметр CUSTOM1 или CUSTOM2, после чего при помощи кнопок ←/→ выберите настройку, которую требуется скопировать.

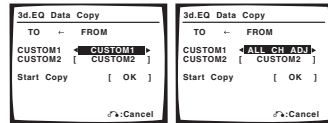

- Также можно скопировать значение одного пользовательского параметра в другой. Для получения дополнительной информации о настройках **ALL CH ADJUST** и **FRONT ALIGN** см. раздел *Автоматическая настройка эквалайзера акустической калибровки* выше.

3 Выберите «OK» для копирования и подтверждения.

Ручная настройка эквалайзера акустической калибровки

Перед ручной регулировкой настроек эквалайзера акустической калибровки рекомендуется копирование настроек **ALL CH ADJUST** или **FRONT ALIGN** из автоматической установки, описанной выше (или из раздела *Автоматическая настройка объемного звучания (MCACC)* на стр. 9) в одну из индивидуальных настроек. Эти указания можно использовать в качестве ориентира вместо использования обычной горизонтальной кривой эквалайзера (см. раздел *Копирование настроек эквалайзера акустической калибровки* выше).

1 Выберите параметр «EQ CUSTOM1 Adjust» или «EQ CUSTOM2 Adjust» в меню ручной настройки MCACC.

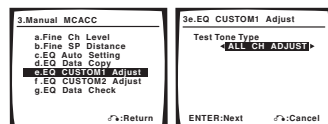

2 Выберите метод, который вы хотели бы использовать для регулировки общего частотного баланса.

Лучше всего использовать скопированный в индивидуальные настройки, см. раздел *Копирование настроек эквалайзера акустической калибровки* выше.

- **ALL CH ADJUST** – все громкоговорители можно настроить независимо друг от друга, и никакие весовые коэффициенты ни к одному каналу не применяются. При настройке тестовые сигналы генерируются для каждого отдельного канала.

- **FRONT ALIGN** – все громкоговорители настроены в соответствии с настройками передних громкоговорителей. Звук тестового сигнала попеременно исходит из левого переднего (эталонного) и очередного настраиваемого громкоговорителя.

3 Выберите канал(ы), который(е) вы хотели бы отрегулировать на свое усмотрение.

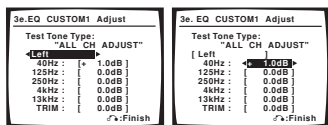

Для выбора канала используйте кнопки \leftarrow/\rightarrow . Используйте кнопки \uparrow/\downarrow для выбора частоты и \leftarrow/\rightarrow для увеличения или ослабления настроек эквалайзера. По окончании настройки вернитесь в верхнюю часть экрана и при помощи кнопок \leftarrow/\rightarrow выберите следующий канал.

- Передние громкоговорители можно отрегулировать, выбрав пункт **FRONT ALIGN**.
- Индикатор **OVER!** (**ПЕРЕГРУЗКА!**) появится на дисплее, если настройка частоты слишком резка и может вызвать искажения. Если это произойдет, уменьшайте уровень до тех пор, пока индикатор **OVER!** не исчезнет с дисплея.

Совет

- Слишком резкое изменение частотной кривой одного канала повлияет на общий баланс. Если баланс громкоговорителей кажется неравномерным, можно увеличить или уменьшить уровень каналов при помощи функции **TRIM (ПОДСТРОЙКА)**. Используйте кнопки \uparrow/\downarrow для выбора функции **TRIM**, а затем клавиши \leftarrow/\rightarrow для увеличения или уменьшения уровня канала текущего громкоговорителя.

4 После завершения нажмите кнопку RETURN. Вы возвращаетесь в меню ручной настройки MCACC.

Проверка настроек эквалайзера акустической калибровки

После завершения автоматической или ручной регулировки эквалайзера акустической калибровки, можно проверить настройки **ALL CH ADJUST**, **FRONT ALIGN** и индивидуальные настройки на экране экранного дисплея.

1 Выберите пункт «EQ Data Check» в меню ручной настройки MCACC.

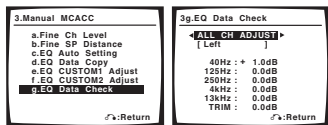

2 Выберите настройку, которую требуется проверить.

- Рекомендуется делать это, когда воспроизводится источник, и можно сравнить разные настройки.

3 Выберите необходимые каналы, нажав кнопку ENTER по окончании проверки очередного канала.

4 После завершения нажмите кнопку RETURN. Вы возвращаетесь в меню ручной настройки MCACC.

Ручная настройка громкоговорителей

Данный ресивер позволяет выполнять более точную настройку для оптимизации объемного звучания. Эти настройки необходимо выполнить только один раз (их повторное выполнение требуется после замены имеющейся акустической системы на новую или подключения новых громкоговорителей).

Эти настройки предназначены для точной регулировки системы, но если вас устраивают характеристики системы, достигнутые в результате выполнения указаний раздела *Автоматическая настройка объемного звучания (MCACC)* на стр. 9, в регулировке всех этих настроек нет необходимости.

Предупреждение

- Тестовые сигналы, используемые при настройке системы, имеют высокую громкость.

1 Выберите пункт «Manual SP Setup» (Ручная настройка громкоговорителей) и нажмите кнопку ENTER.

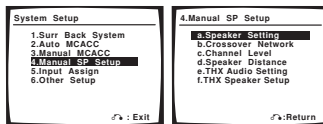

2 Выберите настройку, которую требуется отрегулировать.

Если это делается впервые, то необходимо отрегулировать эти установки надлежащим образом:

- **Speaker Setting (Настройка громкоговорителей)** – укажите размер и количество подключенных громкоговорителей (стр. 42).
- **Crossover Network (Разделительный фильтр)** – укажите, какие частоты будут посылаться на низкочастотный громкоговоритель (стр. 42).
- **Channel Level (Уровень канала)** – отрегулируйте общий баланс используемой системы громкоговорителей (стр. 43).
- **Speaker Distance (Расстояние до громкоговорителей)** – укажите расстояние до громкоговорителей из точки прослушивания (стр. 43).
- **THX Audio Setting (Настройка THX Audio)** – Укажите расстояние между задними громкоговорителями объемного звучания (стр. 44).
- **THX Speaker Setup (Настройка громкоговорителей THX)** – укажите наличие или отсутствие акустической системы THX (стр. 44).

3 Внесите нужные изменения в каждый параметр и подтвердите каждый экран нажатием кнопки RETURN.

Speaker Setting (Настройка громкоговорителей)

Этот параметр служит для указания конфигурации громкоговорителей (размера и количества). Рекомендуется проверить, правильны ли значения, установленные в результате *Автоматической настройки объемного звучания (MCASS)* на стр. 9.

1 Выберите пункт «Speaker Setting» (Настройка громкоговорителей) в меню «Manual SP Setup» (Ручная настройка громкоговорителей).

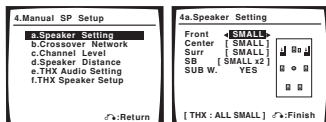

2 Выберите нужный набор громкоговорителей, а затем их размер.

С помощью кнопок \leftarrow/\rightarrow выберите размер (и количество) каждого из следующих громкоговорителей:

- **Front (Передние)** – выберите размер **LARGE (БОЛЬШОЙ)**, если передние громкоговорители эффективно воспроизводят низкие частоты или если не подключен низкочастотный громкоговоритель. Если выбрать **SMALL (МАЛЫЙ)**, низкие частоты будут передаваться на низкочастотный громкоговоритель.¹
- **Center (Центральный)** – выберите размер **LARGE**, если центральный громкоговоритель эффективно воспроизводит низкие частоты, или **SMALL**, чтобы низкие частоты передавались на громкоговоритель объемного звучания. Если громкоговорители объемного звучания не подключены, выберите пункт **NO (НЕТ)** (сигналы этих каналов будут направляться на остальные громкоговорители).
- **Surr (Объемное звучание)** – выберите размер **LARGE**, если громкоговорители объемного звучания эффективно воспроизводят низкие частоты. Если выбрать **SMALL**, низкие частоты будут передаваться на другие громкоговорители или низкочастотный громкоговоритель. Если громкоговорители объемного звучания не подключены, выберите пункт **NO** (сигналы этих каналов будут направляться на остальные громкоговорители).
- **SB (Задние объемного звучания)** – выберите количество имеющихся задних громкоговорителей объемного звучания (один, два или ни одного). Выберите размер **LARGE**, если громкоговорители объемного звучания эффективно воспроизводят низкие частоты. Если выбрать **SMALL**, низкие частоты будут передаваться на другие громкоговорители или низкочастотный громкоговоритель. Если задние громкоговорители объемного звучания не подключены, выберите пункт **NO**.²

Примечание

¹ Если для передних громкоговорителей выбран размер **SMALL**, для низкочастотного громкоговорителя автоматически выбирается настройка **YES**. Кроме того, в этом случае для центрального громкоговорителя и задних громкоговорителей объемного звучания нельзя выбрать размер **LARGE**, если для передних громкоговорителей выбран размер **SMALL**. Все низкие частоты при этом передаются на низкочастотный громкоговоритель.

² Если для громкоговорителей объемного звучания выбран параметр **NO**, для задних громкоговорителей объемного звучания автоматически также выбирается параметр **NO**.

• Если выбран параметр **Second Zone (Вторая зона)** или **Front Bi-Amp (Подключение передних громкоговорителей к двум усилителям)** (Настройка задних громкоговорителей объемного звучания на стр. 37), изменить настройки этих громкоговорителей невозможно.

• Если выбран только один задний громкоговоритель объемного звучания, он должен быть подключен к левому разъему объемного звучания.

³ Для получения более подробной информации о настройке размеров громкоговорителей см. раздел *Speaker Setting (Настройка громкоговорителей)* выше.

• Если выбрана настройка громкоговорителей THX, подтвердите, что для частоты отсечки установлено значение **80Hz (Гц)**.

- **SUB W.** – сигналы низкочастотного эффекта и низкие частоты каналов с выбранным размером **SMALL** выводятся на низкочастотный громкоговоритель, если выбран пункт **YES** (см. примечания ниже). Выберите пункт **PLUS**, если низкочастотный громкоговоритель должен воспроизводить звук непрерывно или если нужно более глубокое басовое звучание (при этом низкие частоты, которые обычно передаются на передние и центральный громкоговорители, также выводятся на низкочастотный громкоговоритель). Если низкочастотный громкоговоритель не подключен, выберите пункт **NO** (низкие частоты будут выводиться через другие громкоговорители).

3 После завершения нажмите кнопку RETURN.

Вы вернетесь в меню «Manual SP Setup» (Ручная настройка громкоговорителей).



Совет

- Если вам нравится звучание с мощными басами, и подключен низкочастотный громкоговоритель, целесообразно выбрать для передних громкоговорителей размер **LARGE**, а для низкочастотного громкоговорителя – параметр **PLUS**. Но это не гарантирует наилучшего воспроизведения низких частот. В зависимости от размещения громкоговорителей в помещении качество низких частот может даже ухудшиться. В этом случае попробуйте изменить расположение или направление громкоговорителей. Если не удается достичь хороших результатов, проверьте звучание низких частот при настройках **PLUS** и **YES** или же меняя для передних громкоговорителей размеры **LARGE** и **SMALL** и определите, когда звук будет наилучшего качества. При затруднениях самое простое решение – направить все низкие частоты на низкочастотный громкоговоритель, выбрав для передних громкоговорителей размер **SMALL**.

Crossover Network (Разделительный фильтр)

- Значение по умолчанию: **80Hz (Гц)**

Эта настройка определяет частоту среза между низкочастотными звуками, воспроизводимыми громкоговорителями, для которых выбрана настройка **LARGE (БОЛЬШОЙ)**, или низкочастотным громкоговорителем и низкочастотными звуками, воспроизводимыми громкоговорителями, для которых выбрана настройка **SMALL (МАЛЫЙ)**. Он также определяет частоту разделения для канала низкочастотных эффектов.³

1 Выберите пункт «Crossover Network» (Разделительный фильтр) в меню «Manual SP Setup» (Ручная настройка громкоговорителей).

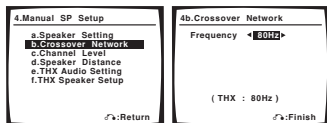

2 Выберите частоту среза.
Частоты ниже этой частоты будут передаваться на низкочастотный громкоговоритель (или громкоговорители размера **LARGE**).

3 После завершения нажмите кнопку RETURN.
Вы вернетесь в меню «Manual SP Setup» (Ручная настройка громкоговорителей).

Channel Level (Уровень канала)

Настройки уровня канала позволяют отрегулировать общий баланс акустической системы и являются важным фактором при настройке системы домашнего театра.

1 Выберите пункт «Channel Level» (Уровень канала) в меню «Manual SP Setup» (Ручная настройка громкоговорителей).

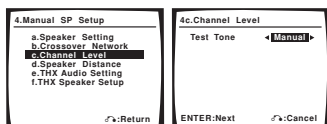

2 Выберите параметр настройки.

- **Manual (Ручная)** – переместите тестовый звуковой сигнал вручную от одного громкоговорителя к другому и отрегулируйте индивидуальные уровни каналов.
- **Auto (Автоматическая)** – отрегулируйте уровни каналов, перемещая тестовый звуковой сигнал от одного громкоговорителя к другому автоматически.

3 Подтвердите выбранный параметр настройки.
Тестовые звуковые сигналы начнут генерироваться после нажатия кнопки **ENTER**.

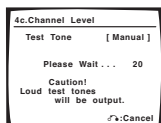

4 Отрегулируйте уровень каждого канала с помощью кнопок ←/→.

Если выбран пункт «**Manual**», используйте кнопки **↑/↓** для переключения громкоговорителей. При выборе пункта «**Auto**» будут воспроизведены тестовые сигналы в порядке, показанном на экране:

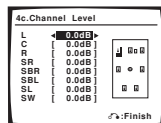

Отрегулируйте уровень каждого громкоговорителя после того, как начнут генерироваться тестовые звуковые сигналы.¹

5 После завершения нажмите кнопку RETURN.
Вы вернетесь в меню «Manual SP Setup» (Ручная настройка громкоговорителей).

Совет

- Можно в любое время изменить уровни каналов при помощи кнопок **EFFECT/CH SEL (ЭФФЕКТ/ ВЫБОР КАНАЛА)** и **+/-** на пульте дистанционного управления. Можно настроить два уровня канала: один для **MULTI CH IN** и один для режимов прослушивания.

Speaker Distance (Расстояние до громкоговорителей)

Для обеспечения хорошей глубины звучания и пространственного ощущения системы следует указать расстояние от громкоговорителей до точки прослушивания. В результате ресивер вносит в сигналы необходимые задержки, которые обеспечивают хорошее объемное звучание.

1 Выберите пункт «Speaker Distance» (Расстояние до громкоговорителей) в меню «Manual SP Setup» (Ручная настройка громкоговорителей).

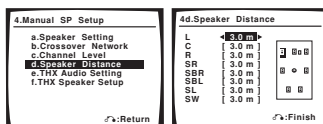

2 Отрегулируйте расстояние до каждого громкоговорителя с помощью кнопок ←/→.
Расстояние до каждого громкоговорителя можно установить с шагом 0,1 м.

3 После завершения нажмите кнопку RETURN.
Вы вернетесь в меню «Manual SP Setup» (Ручная настройка громкоговорителей).

Примечание

- 1 • Если вы используете прибор для измерения уровня звукового давления (SPL-метр), снимите показания в основной точке прослушивания и установите для уровня каждого громкоговорителя значение 75 дБ SPL (режим C-weighting/slow reading (смягченное взвешивание/медленное чтение)).
- Тестовый звуковой сигнал громкоговорителя воспроизводится с низкой громкостью. Может потребоваться регулировка уровня после тестирования при помощи текущей звуковой программы.

Совет

- Для обеспечения наилучшего объемного звучания убедитесь, чтобы задние громкоговорители объемного звучания находились на одинаковом расстоянии от точки прослушивания.

THX Audio Setting (Настройка THX Audio)

Для получения наиболее эффективного результата при использовании режимов прослушивания THX Select2 Cinema и THX MusicMode (см. раздел *Использование режимов Home THX* на стр. 28) с использованием системы Advanced Speaker Array (ASA) (Расширенное расположение громкоговорителей) (см. раздел *О THX* на стр. 68) требуется установить данную настройку. Для получения дополнительных сведений о размещении громкоговорителей THX см. раздел *Настройка системы громкоговорителей THX* на стр. 20.¹

1 Выберите пункт «THX Audio Setting» (Настройка THX Audio) в меню «Manual SP Setup» (Ручная настройка громкоговорителей).

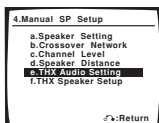

2 Укажите расстояние между задними громкоговорителями объемного звучания.

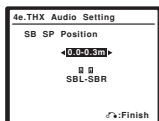

- 0.0 – 0.3m (м)** – громкоговорители объемного звучания на расстоянии в пределах 30 см друг от друга (лучше всего для объемного звучания THX).
- > 0.3 – 1.2m (м)** – громкоговорители объемного звучания на расстоянии в пределах от 30 см до 1,2 м друг от друга.
- 1.2m (м) <** – громкоговорители объемного звучания на расстоянии более 1,2 м.

3 После завершения нажмите кнопку RETURN.

Вы вернетесь в меню «Manual SP Setup» (Ручная настройка громкоговорителей).

THX Speaker Setup (Настройка громкоговорителей THX)

При наличии полной акустической системы THX для обеспечения наиболее эффективных результатов при использовании объемного звучания следует использовать эту настройку. Для получения дополнительной информации об использовании акустической системы THX см. раздел *Настройка системы громкоговорителей THX* на стр. 20.

1 Выберите пункт «THX Speaker Setup» (Настройка громкоговорителей THX) в меню «Manual SP Setup» (Ручная настройка громкоговорителей).

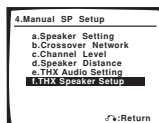

2 Укажите, используется или нет акустическая система THX.



- YES (ДА)** – во время автоматической настройки MCACC для всех громкоговорителей выбрана настройка **SMALL (МАЛЫЙ)** (см. раздел *Speaker Setting (Настройка громкоговорителей)* на стр. 42).
- NO (НЕТ)** – размеры отдельных громкоговорителей определяются в соответствии с автоматической настройкой MCACC.

3 После завершения нажмите кнопку RETURN.

Вы вернетесь в меню «Manual SP Setup» (Ручная настройка громкоговорителей).

Примечание

¹ Если задние громкоговорители объемного звучания не используются или в наличии имеется только один из них, выбрать эту настройку не удастся (на дисплее появится индикация **Cannot select (Выбор невозможен)**).

Глава 9: Другие подключения

Предупреждение

- Перед тем, как устанавливать или изменять соединения убедитесь в том, что отключено питание.

Подключение с помощью HDMI

Если имеется компонент с интерфейсом HDMI или DVI (с HDCP), его можно подключить к ресиверу с помощью имеющегося в продаже кабеля HDMI.

При помощи соединения HDMI передаются несжатые цифровые видеосигналы, а также практически любые виды цифрового звука, с которыми совместим компонент, включая DVD-Video, DVD-Audio (см. ниже информацию об ограничениях), Video CD/Super VCD, CD и MP3.

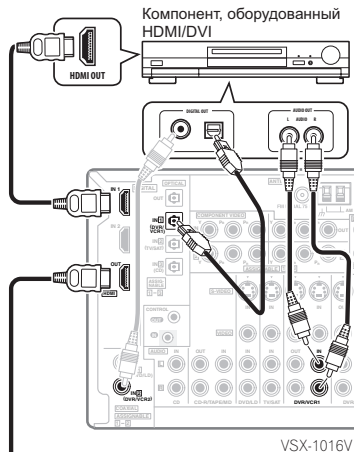

Монитор или плазменный дисплей, совместимый с HDMI/DVI

1 Используйте кабель HDMI для подключения внутреннего соединения HDMI IN 1/2 этого ресивера с выходом HDMI используемого компонента с интерфейсом HDMI.

При подключенном компоненте HDMI на передней панели появляется индикация **HDMI**.

2 Используйте кабель HDMI для подключения внутреннего соединения HDMI OUT (ВЫХОД HDMI) этого ресивера с внутренним соединением HDMI совместимого с HDMI монитора.

- При правильном подключении стрелка на разъеме кабеля на проигрывателе должна быть направлена вправо.



3 Для прослушивания звука с используемого компонента HDMI с помощью данной системы при необходимости выполните аналоговые и/или цифровые соединения.

На задней панели необходимо выполнить подключение к аудиоразъемам набора аудио/видео выходов (например, DVR/VCR1 или DVR/VCR2, как показано на рисунке).

- Без этого подключения звук HDMI будет по-прежнему выводиться через используемый телевизор или плазменный дисплей (хотя из этого ресивера звук будет не слышен).

4 Назначьте вход(ы), подключенный(е) к соответствующему источнику входного сигнала.

После подключения необходимо указать, какой(ие) вход(ы) используется(ются) для компонента с разъемом HDMI, согласно указаниям раздела *Назначение входов HDMI* на стр. 50.

5 Используйте кнопки источников входного сигнала для выбора источника входного сигнала, который назначен в предыдущем пункте, затем нажмите кнопку **SIGNAL SEL (ВЫБОР СИГНАЛА)** для выбора источника входного аудиосигнала.

Для этого также можно использовать элементы управления на передней панели (см. раздел *Выбор входного сигнала* на стр. 30).

- Если видеосигнал не появляется на используемом ТВ или плазменном дисплее, попробуйте отрегулировать настройки разрешения используемого компонента или дисплея. Учтите, что некоторые компоненты (например, игровые видеоприставки) имеют разрешение, отображение которого невозможно. В этом случае используйте (аналоговое) подключение S-video или композитное подключение.

О HDMI

HDMI (High Definition Multimedia Interface – интерфейс мультимедиа с высоким разрешением) может передавать как видео, так и звук через одно цифровое соединение и предназначен для проигрывателей DVD цифровых телевизоров, телевизионных приставок и других аудио/видеоустройств. HDMI разработан с целью объединения в одной спецификации технологий HDCP (High Bandwidth Digital Content Protection – защита широкополосного цифрового содержимого) и DVI (Digital Visual Interface – цифровой визуальный интерфейс). HDCP служит для защиты цифровых данных передаваемого и принимаемого совместимыми с DVI дисплеями.

HDMI поддерживает видео стандартного, улучшенного качества и высокой четкости, а также многоканальный объемный звук. К особенностям HDMI относятся передача цифрового видео без сжатия, полоса пропускания до 2,2

гигабит в секунду (для сигналов HDTV), один разъем (вместо нескольких кабелей и разъемов) и возможность связи между источником сигнала и аудио/видеоустройствами, такими как цифровой телевизор.

HDMI, эмблема HDMI и High-Definition Multimedia Interface являются товарными знаками или зарегистрированными товарными знаками компании HDMI Licensing LLC.

Подключение многоканальных аналоговых входов

Для воспроизведения дисков DVD Audio и SACD проигрыватель DVD должен быть оснащен 5.1, 6.1 или 7.1-канальными аналоговыми выходами (в зависимости от того, поддерживает ли проигрыватель задние каналы объемного звука).¹ Убедитесь в том, что проигрыватель настроен на вывод многоканального аналогового аудио.

1 Соедините выходы переднего, боковых объемного звучания, центрального и низкочастотного громкоговорителей на проигрывателе DVD с соответствующим входным гнездом ресивера MULTI CH.

- Используйте для соединения стандартные кабели RCA с аудиоразъемом.

2 Если проигрыватель DVD также имеет выходы задних каналов объемного звучания, соедините их с соответствующими гнездами входов ресивера MULTI CH.

- Используйте для соединения стандартные кабели RCA с аудиоразъемом.
- Если выход заднего канала объемного звучания только один, соедините его с гнездом ресивера **SURROUND BACK L (Single) (Объемный задний Л (Одиночный))**.

Выбор многоканальных аналоговых входов

Если, как показано выше, подключен декодер или проигрыватель DVD, для воспроизведения объемного звука необходимо выбрать аналоговые многоканальные входы.²

1 Убедитесь в том, что для воспроизводимого источника установлены правильные параметры вывода сигнала.

Например, проигрыватель DVD, возможно, понадобится перевести на вывод многоканального аналогового звука.

2 Нажмите кнопку MULTI CH IN (МОНОКАНАЛЬНЫЙ ВХОД) (на передней панели).

- В зависимости от используемого проигрывателя DVD уровень аналогового выхода канала низкочастотного громкоговорителя может быть слишком низким. В этом случае переключите ресивер в режим ожидания, затем нажмите кнопку **STANDBY/ON (ОЖИДАНИЕ/ВКЛ.)**, удерживая нажатой кнопку **SBCH PROCESSING (ОБРАБОТКА ЗАДНЕГО КАНАЛА ОБЪЕМНОГО ЗВУЧАНИЯ)** на передней панели. С его помощью для канала низкочастотного громкоговорителя выбирается значение **SW IN +10dB** (увеличение на 10 децибел) или **SW IN 0dB** (по умолчанию).

Примечание

¹ Для прослушивания многоканального аналогового аудио необходимо выбрать пункт **MULTI CH IN (МОНОКАНАЛЬНЫЙ ВХОД)** (для получения более подробной информации см. раздел *Выбор многоканальных аналоговых входов* выше).

² Если выбрано воспроизведение с многоканальных входов, невозможно использование функций обработки звука, функции **SIGNAL SELECT** или режимов прослушивания (включая режим **STEREO (СТЕРЕО)** и обработку заднего канала объемного звучания).

- При воспроизведении с многоканальных входов можно регулировать только громкость и уровни сигнала в канале.

• Во время воспроизведения с использованием многоканальных входов можно прослушивать громкоговорители системы В (второй зоны).

³ Воспроизведение звука низкочастотным громкоговорителем зависит от настроек, описанных в разделе *Ручная настройка громкоговорителей* на стр. 41. Однако, если выше выбран пункт **SP-B**, из низкочастотного громкоговорителя звук слышен не будет (канал низкочастотных эффектов не декодирован).

• В зависимости от установок, описанных в разделе *Настройка задних громкоговорителей объемного звучания* на стр. 37, вывод сигнала из разъемов предварительного усилителя может измениться.

- Все системы громкоговорителей (кроме соединений **2nd Zone**) выключены, если подсоединены головные телефоны.

Настройка громкоговорителей В второй зоны



Предупреждение

- *Перед выполнением или изменением схем подсоединения отключите питание и отсоедините кабель питания от электросети.* Подсоединение компонентов к электросети должно быть последней операцией по подключению, которая выполняется в системе.
- Будьте внимательны, не допускайте контактов кабелей громкоговорителей, подключенных к разным разъемам.
- Можно использовать громкоговорители с номинальным сопротивлением от 6 ом до 16 ом (если предполагается использование громкоговорителей с сопротивлением менее 8 ом, см. раздел *Изменение сопротивления громкоговорителей* на стр. 54).

После выбора пункта **2nd Zone (Вторая зона)** в *Настройка задних громкоговорителей объемного звучания* на стр. 37, можно использовать громкоговорители, подключенные к разъемам громкоговорителей (задних, объемного звучания) В на задней панели для прослушивания стереофонического воспроизведения в другой комнате. См. раздел *Смена настройки акустической системы* ниже для получения информации о способах прослушивания, доступных при такой настройке.

1 Подсоедините пару громкоговорителей к разъемам задних громкоговорителей объемного звучания на задней панели.

Подсоедините их таким же образом, как подсоединены громкоговорители в разделе *Установка акустической системы* на стр. 18. При размещении громкоговорителей в другой комнате убедитесь в том, что вы прочли раздел *Расположение громкоговорителей* на стр. 19.

2 Выберите пункт «2nd Zone» (Вторая зона) в меню «Surr Back System» (Система задних громкоговорителей объемного звучания).

См. указания раздела *Настройка задних громкоговорителей объемного звучания* на стр. 37.

Смена настройки акустической системы

Если в разделе *Настройка задних громкоговорителей объемного звучания* на стр. 37 выбран пункт **2nd Zone (Вторая зона)**, можно использовать три настройки при помощи кнопки **SPEAKERS (ГРОМКОГОВОРИТЕЛИ)**. Если выбрать **Normal (SB) (Обычный ОЗ)** или **Front Bi-Amp (Подключение передних громкоговорителей к двум усилителям)**, при помощи этой кнопки можно просто включать или выключать основную систему громкоговорителей. Параметры, приведенные ниже, предназначены только для настройки **2nd Zone**.³

• **Используйте кнопку SPEAKERS на передней панели для выбора настроек системы громкоговорителей.** Как упоминалось выше, если выбран пункт **Normal (SB)**, при помощи этой кнопки будет просто включаться или выключаться основная система громкоговорителей (A). Нажмите повторно для выбора настройки системы громкоговорителей:

- **SP►A** – звук выводится через систему громкоговорителей A и тот же самый сигнал выводится через разъемы предварительного усилителя.
- **SP►B** – звук выводится через два громкоговорителя, подключенные к системе громкоговорителей B. Многоканальные источники прослушиваться не будут. Тот же самый сигнал выводится через разъемы предварительного усилителя заднего канала объемного звучания.
- **SP►AB** – звук выводится через систему громкоговорителей A (до 5 каналов в зависимости от источника), два громкоговорителя системы B и низкочастотный громкоговоритель. Через систему громкоговорителей B будет выводится тот же звук, что и через систему A (многоканальное звучание будет декодироваться в 2-канальное).
- **SP►** (выкл.) – звук через громкоговорители не выводится. Через разъемы предварительного усилителя (включая и низкочастотный громкоговоритель, если он подключен) выводится тот же самый звук, что и при выбранной системе громкоговорителей A.

Подключение передних громкоговорителей к двум усилителям

При подключении громкоговорителей к двум усилителям высокочастотный и низкочастотный динамики подключаются к двум разным усилителям (в данном случае к разъемам передних и задних громкоговорителей объемного звучания) для повышения качества разделения звука. Для этого используемые громкоговорители должны иметь возможность подключения к двум усилителям (иметь отдельные разъемы для высоких и низких частот), и повышение качества звучания будет зависеть от типа используемых громкоговорителей.

1. Подсоедините громкоговорители в соответствии с приведенными ниже указаниями.

На схеме ниже показаны соединения при подключении двух усилителей к переднему левому громкоговорителю. Подключите правый громкоговоритель аналогичным образом.

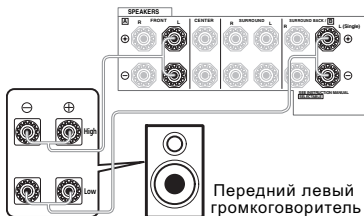

Поскольку на разъемы переднего и заднего громкоговорителей объемного звучания выводится один и тот же аудиосигнал, не важно какой из наборов (передние или задние объемного звучания) подключен к каким разъемам (**High (высокочастотным)** или **Low (низкочастотным)**) громкоговорителя.

- Убедитесь в том, что подключение +/- выполнено правильно.

2. Выберите настройку «Front Bi-Amp» (Подключение передних громкоговорителей к двум усилителям) в меню «Surr Back System» (Система задних громкоговорителей объемного звучания).

См. раздел *Настройка задних громкоговорителей объемного звучания* на стр. 37 для получения информации об использовании разъемов задних громкоговорителей объемного звучания.

Предупреждение

- Большинство громкоговорителей с разъемами **High (высокочастотными)** и **Low (низкочастотными)** имеют две металлических пластины для соединения разъемов **High (высокочастотных)** и **Low (низкочастотных)**. При подключении двух усилителей к громкоговорителям эти пластины необходимо удалить во избежание серьезных повреждений усилителя. Для получения дополнительной информации см. руководство для громкоговорителя.
- Если используемые громкоговорители имеют съемный разделительный фильтр, убедитесь в том, что при подключении двух усилителей он не снят. Это может привести к повреждению громкоговорителей.

Двухпроводное подключение громкоговорителей

Двухпроводное подключение выполняется в основном по тем же причинам, что и подключение к разным усилителям, но также позволяет устранить помехи, вносимые проводами, что дает более высокое качество звука. Для этого используемые громкоговорители также должны иметь возможность двухпроводного подключения (иметь отдельные контакты для высоких и низких частот). При двухпроводном подключении убедитесь в том, в *Настройка задних громкоговорителей объемного звучания* на стр. 37 выбраны параметры **Normal (SB)** (Обычный ОЗ) или **2nd Zone** (Вторая зона).

- Для двухпроводного подключения громкоговорителя подсоедините два кабеля громкоговорителя к разъему громкоговорителя на ресивере.

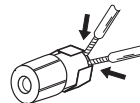

Предупреждение

- Убедитесь в том, что при двухпроводном подключении используются параллельные (а не последовательные, что бывает довольно редко) соединения.
- Не подключайте различные громкоговорители к одному и тому же разъему таким образом.

Подключение дополнительных усилителей

Мощности данного ресивера более, чем достаточно для любого домашнего применения, но имеется возможность подключения дополнительных усилителей к каждому каналу системы при помощи выходов предварительного усилителя. Для подключения усилителей выполнены соединения, показанные ниже.

- Перед выполнением или изменением схем подсоединения отключите кабель питания от розетки переменного тока.

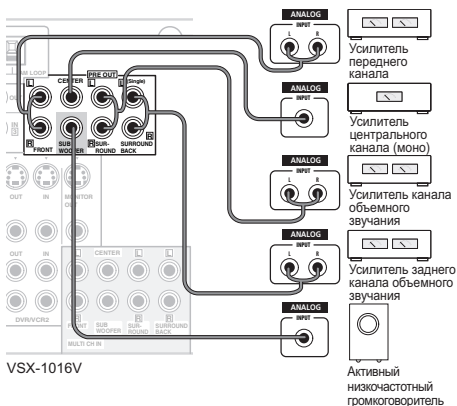

- Можно использовать дополнительный усилитель как на выходе предварительного усилителя заднего канала объемного звучания, так и на отдельном громкоговорителе. В этом случае подсоедините усилитель только к левому (**L (Single (Одиночный))**) разъему.
- Звук, поступающий через разъемы заднего канала объемного звучания будут зависеть от его конфигурации, описанной в разделе *Настройка задних громкоговорителей объемного звучания* на стр. 37.
- Чтобы был слышен только усиленный звук, установите систему громкоговорителей в положение **OFF (Выкл.)** или просто отсоедините все громкоговорители, подключенные непосредственно к ресиверу.
- Если низкочастотный громкоговоритель не используется, то выберите для параметра настройки громкоговорителей значение **LARGE (Большой)** (см. раздел *Speaker Setting (Настройка громкоговорителей)* на стр. 42).

Использование ресивера с плазменным дисплеем Pioneer

При наличии плазменного дисплея Pioneer для его подключения данному устройству можно использовать кабель SR+¹. В результате можно будет пользоваться различными удобными функциями, такими как автоматическое переключение видеовхода плазменного дисплея при смене входного сигнала.²

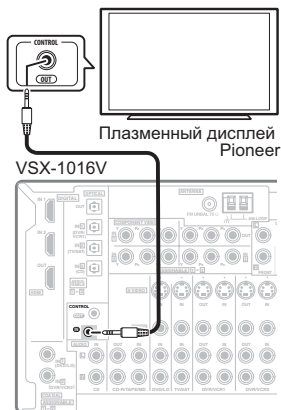

⚠ Внимание

- Если плазменный дисплей Pioneer подключен с помощью кабеля SR+, то для управления функциями ресивера потребуется направить пульт дистанционного управления на датчик плазменного дисплея. В этом случае, если плазменный дисплей будет отключен, то управлять ресивером с помощью пульта дистанционного управления будет невозможно.
- Прежде, чем можно будет использовать дополнительные функции SR+, необходимо сделать несколько настроек на ресивере. Для получения более подробных инструкций см. разделы *Меню назначения входов* на стр. 50 и *Параметры настройки SR+ для плазменных дисплеев Pioneer* на стр. 52.

📌 Примечание

¹ Кабель SR+ с мини-разъемом с 3 кольцами можно заказать в компании Pioneer, номер изделия по каталогу ADE7095. Для получения дополнительной информации о приобретении кабеля SR+ обратитесь в службу поддержки Pioneer (для подключения также можно использовать имеющийся в продаже мини-разъем для головных телефонов с 3 кольцами).

² Данный ресивер совместим со всеми плазменными дисплеями Pioneer, оснащенными системой SR+, выпускаемыми с 2003 года.

- Подключите кабель SR+ с мини-разъемом с 3 кольцами к гнезду CONTROL IN на этом ресивере к гнезду CONTROL OUT плазменного дисплея.

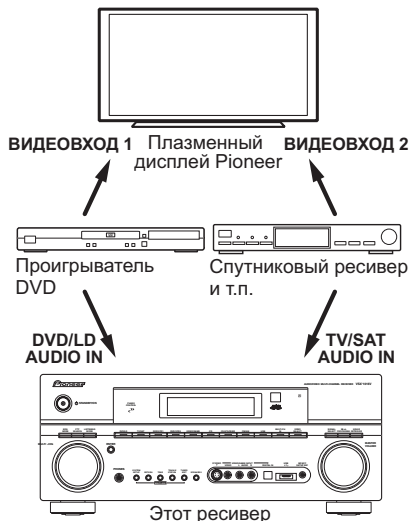

Для оптимального использования функций SR+ следует подключить компоненты-источники сигнала (проигрыватель DVD и т.д.) немного иначе по сравнению с тем, как описано в данном разделе. Подключите видеовыходы каждого компонента непосредственно к плазменному дисплею, а аудиовыходы (аналоговые и/или цифровые) – к ресиверу.

Использование режима SR+ с плазменными дисплеями Pioneer

При подключении с помощью кабеля SR+ становятся доступными несколько функций, которые еще более упрощают использование ресивера в сочетании с плазменным дисплеем Pioneer. К ним относятся следующие функции:

- отображение на дисплее хода настройки ресивера, например, при настройке громкоговорителей, МСАСС и т.д.
- отображение на дисплее уровня громкости.
- отображение на дисплее режима прослушивания.
- автоматическое переключение видеовходов на плазменном дисплее.
- автоматическое отключение звука на плазменном дисплее.

Для получения дополнительной информации о настройке ресивера также см. раздел *Параметры настройки SR+ для плазменных дисплеев Pioneer* на стр. 52.



1 Убедитесь, что плазменный дисплей и ресивер включены и соединены друг с другом при помощи кабеля SR+.

Дополнительную информацию о подключении этих компонентов см. в разделе *Использование ресивера с плазменным дисплеем Pioneer* на стр. 48.

- Убедитесь также, что выбран вход дисплея, к которому подключен ресивер, как указано в разделе *Меню назначения входов* на стр. 50.

2 Для включения или выключения режима SR+ нажмите кнопку RECEIVER (РЕСИВЕР), затем SR+ ON (ВКЛ.) или SR+ OFF (ВЫКЛ.).

- Функция автоматического отключения громкости включается отдельно; см. раздел *Параметры настройки SR+ для плазменных дисплеев Pioneer* на стр. 52.

Глава 10:

Другие параметры

Меню назначения входов

Настройки в меню назначения входов (Input Assign) следует изменять только в том случае, если цифровое оборудование подключается не в соответствии со стандартными настройками цифровых входов или же при подключении через кабели компонентного видео.

1 Нажмите кнопку **RECEIVER (РЕСИВЕР)** на пульте дистанционного управления, после чего нажмите кнопку **SETUP (НАСТРОЙКА)**.

На экране телевизора появится экранный дисплей. Для перехода между экранами и выделенными пунктами меню используйте кнопки **↑/↓/←/→** и **ENTER**. Нажмите кнопку **RETURN (ВОЗВРАТ)** для подтверждения и выхода из текущего меню.

2 Выберите пункт «Input Assign» (Назначение входа) в меню System Setup (Настройка системы).

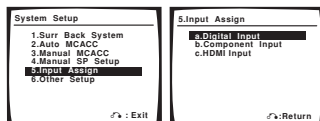

Назначение цифровых входов

- Настройки по умолчанию:
Coaxial (Коаксиальный) - 1 – DVD
Coaxial (Коаксиальный) - 2 – DVR 2
Optical (Оптический) - 1 – DVR 1
Optical (Оптический) - 2 – Телевизор
Optical (Оптический) - 3 – CD

Менять эти настройки необходимо, только если цифровое оборудование подключено не в соответствии с настройками по умолчанию для цифровых входов (см. выше). Они сообщают ресиверу, к какому разъему какое цифровое оборудование подключено, чтобы кнопки пульта дистанционного управления соответствовали действительным имеющимся устройствам.

1 Выберите пункт «Digital Input» (Цифровой вход) в меню Input Assign (Назначение входов).

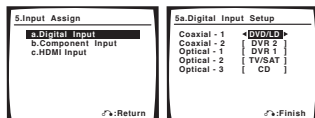

2 Выберите номер цифрового входа, к которому подключен цифровой компонент.

Этот номер соответствует номеру, указанному под каждым гнездом входа на задней панели ресивера.

3 Выберите тип компонента, подключенного к этому входу.

Выберите **DVD, TV (Телевизор)**, **CD, CD-R, DVR 1, DVR 2** или **OFF (Выкл)**.

- Для этого используйте кнопки **←/→** и **ENTER**.
- Если назначить цифровой вход определенной функции (например, **DVD/LD**), то все цифровые входы, ранее назначенные этой функции, автоматически отключаются.

4 После завершения нажмите кнопку **RETURN**.

Вы возвращаетесь в меню назначения входов.

Назначение входов компонентного видео

• Настройки по умолчанию:

Component 1 – OFF (ВЫКЛ)

Component 2 – OFF (ВЫКЛ)

Component 3 – OFF (ВЫКЛ)

Если вы используете компонентные видеокабели для подключения видеоборудования, ресиверу необходимо сообщить, какого типа это устройство, иначе вместо видеосигнала компонента будет отображаться вход S-video или композитного видео. Подробнее см. раздел *Использование разъемов компонентного видео* на стр. 15.

1 Выберите пункт «Component Input» (Вход компонента) в меню Input Assign (Назначение входа).

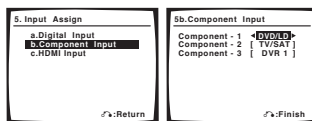

2 Выберите номер входа компонентного видео, к которому подключено видеоборудование.

Этот номер соответствует номеру, указанному под каждым гнездом входа на задней панели ресивера.

3 Выберите тип компонента, подключенного к этому входу.

Выберите **DVD, TV (Телевизор)**, **DVR 1, DVR 2** или **OFF (Выкл)**.

• Для этого используйте кнопки **←/→** и **ENTER**.

- Убедитесь в том, что выполнены аудиосоединения компонента с соответствующими входами, расположенными на задней панели ресивера.
- Если любой компонент-источник подключен к ресиверу через вход компонентного видео, телевизор также следует подключить к ресиверу через выход компонентного видео **MONITOR** (конвертирование компонентного видео с понижением после назначения входа невозможно).

4 После завершения нажмите кнопку **RETURN**.

Вы возвращаетесь в меню назначения входов.

Назначение входов HDMI

• Настройки по умолчанию:

HDMI - 1 – OFF (ВЫКЛ)

HDMI - 2 – OFF (ВЫКЛ)

При использовании разъемов HDMI для подключения используемого видеоборудования необходимо сообщить ресиверу, какой(ие) входной(ые) контакт(ы) используе(ю)тся, чтобы видеть правильный видеосигнал при выборе источника входного сигнала.

- 1 Выберите пункт «HDMI Input» (Вход HDMI) в меню «Input Assign» (Назначение входа).

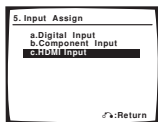

- 2 Выберите номер входа HDMI, к которому подключено используемое видеоборудование.

Этот номер соответствует номеру, указанному под каждым гнездом входа на задней панели ресивера.

- 3 Выберите тип компонента, подключенного к этому входу.

Выберите DVD, TV (Телевизор), DVR 1, DVR 2 или OFF (ВЫКЛ).

- Для этого используйте кнопки \leftarrow/\rightarrow и ENTER.
- Для прослушивания звука с используемого компонента с разъемом HDMI (через данную систему), также необходимо отдельно выполнить отдельные подключения звука к соответствующим входам на задней панели ресивера. Подробнее см. раздел *Подключение с помощью HDMI* на стр. 45.
- При подключении к ресиверу видеокomпонентов с помощью разъема HDMI необходимо, чтобы используемый телевизор также был подключен к выходу HDMI данного ресивера.

- 4 После завершения нажмите кнопку RETURN.

Вы возвращаетесь в меню назначения входов.

- **Dual Mono Setup** – изолируйте один канал при прослушивании дисков с двухканальным монофоническим кодированием (см. раздел *Настройка двойного монофонического режима (Dual mono)* ниже).
- **LFE ATT Setup** – задайте уровень аттенуатора для канала низкочастотных эффектов (LFE) (см. раздел *Настройка аттенуатора низкочастотных эффектов (LFE)* на стр. 52).
- **SR+ Setup** – укажите параметры управления плазменным дисплеем Pioneer (см. раздел *Параметры настройки SR+ для плазменных дисплеев Pioneer* на стр. 52).
- **Video Conv. Setup** – укажите, необходимо ли конвертирование аналоговых видеосигналов для вывода на используемый телевизор (см. раздел *Настройка преобразователя (видеоконвертора)*, на стр. 52).

- 4 Внесите нужные изменения в каждый параметр и подтвердите каждый экран нажатием кнопки RETURN.

Настройка управления динамическим диапазоном (DRC)

- Значение по умолчанию: OFF

Этот параметр определяет величину коррективы динамического диапазона для звуковых дорожек формата Dolby Digital или DTS. Он может быть полезен для прослушивания объемного звука на малой громкости.

- 1 Выберите пункт «DRC Setup» (Настройка динамического диапазона) в меню Other Setup (Другие настройки).

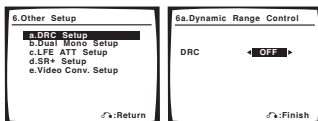

- 2 Выберите нужную настройку.
 - **OFF** – регулировка динамического диапазона отключена (используйте этот вариант для прослушивания при высоком уровне громкости).
 - **MID** – среднее значение.
 - **MAX** – уменьшение динамического диапазона (уровень громких звуков снижен, уровень тихих звуков повышен).
- 3 После завершения нажмите кнопку RETURN. Вы возвращаетесь в меню Other Setup (Другие настройки).

Меню Other Setup (Другие настройки)

В меню Other Setup (Другие настройки) можно произвести индивидуальные настройки в зависимости от того, как необходимо использовать ресивер.

- 1 Нажмите кнопку RECEIVER (РЕСИВЕР) на пульте дистанционного управления, после чего нажмите кнопку SETUP (НАСТРОЙКА).

На экране телевизора появится экранный дисплей. Для перехода между экранами и выделенными пунктами меню используйте кнопки $\uparrow/\downarrow/\leftarrow/\rightarrow$ и ENTER. Нажмите кнопку RETURN (ВОЗВРАТ) для подтверждения и выхода из текущего меню.

- 2 Выберите пункт «Other Setup» (Другие настройки) и нажмите кнопку ENTER.

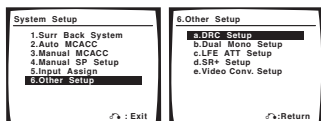

- 3 Выберите настройку, которую требуется отрегулировать.

Если это делается впервые, то необходимо отрегулировать эти установки надлежащим образом:

- **DRC Setup** – укажите величину коррективы динамического диапазона для звуковых дорожек формата Dolby Digital и DTS. Этот тип кодировки используется нечасто, но иногда он необходим, например, если требуется распределить по разным каналам речь на двух языках.

Настройка двойного монофонического режима (Dual mono)

- Значение по умолчанию: CH1 (КАН1)
- Можно указать, как должны воспроизводиться звуковые дорожки с двухканальной монофонической кодировкой Dolby Digital и DTS. Этот тип кодировки используется нечасто, но иногда он необходим, например, если требуется распределить по разным каналам речь на двух языках.

- 1 Выберите пункт «Dual Mono Setup» (Настройка двойного монофонического режима) в меню Other Setup (Другие настройки).

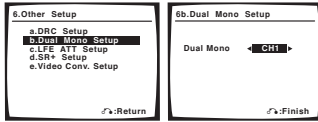

- 2 Выберите нужную настройку.
- CH1 – воспроизведение только канала 1
 - CH2 – воспроизведение только канала 2
 - CH1 CH2 – воспроизведение обоих каналов через передние громкоговорители
- 3 После завершения нажмите кнопку RETURN. Вы возвращаетесь в меню Other Setup (Другие настройки).

Настройка аттенуатора низкочастотных эффектов (LFE)

- Значение по умолчанию: ATT 0dB (дБ)

Некоторые аудиосистемы Dolby Digital и DTS содержат сверхнизкие частоты. Выполните соответствующую настройку аттенуатора низкочастотных эффектов для предотвращения появления помех при воспроизведении сверхнизких частот с помощью громкоговорителей.

- 1 Выберите пункт «LFE ATT Setup» (Настройка аттенуатора низкочастотных эффектов) меню Other Setup (Другие настройки).

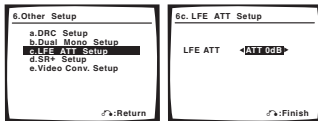

- 2 Выберите нужную настройку.
- ATT 0dB – без ограничений (рекомендуется)
 - ATT 10dB – ограничение 10 дБ
 - LFE OFF – отсутствие звука из канала низкочастотных эффектов (LFE)
- 3 После завершения нажмите кнопку RETURN. Вы возвращаетесь в меню Other Setup (Другие настройки).

Параметры настройки SR+ для плазменных дисплеев Pioneer

• Значение по умолчанию: OFF (ВЫКЛ.) (все настройки)
Если к ресиверу с помощью кабеля SR+ подключен плазменный дисплей Pioneer, выполните следующие настройки. Число доступных настроек зависит от модели подключенного плазменного дисплея.

См. раздел *Использование ресивера с плазменным дисплеем Pioneer* на стр. 48.

- 1 Выберите пункт «SR+ Setup» (Настройка SR+) в меню «Other Setup» (Другие настройки).

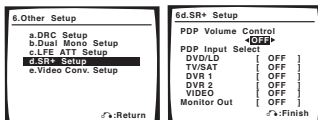

- 2 Выберите нужную настройку «PDP Volume Control» (Регулировка уровня громкости PDP).

- OFF (ВЫКЛ.) – громкость плазменного дисплея не регулируется ресивером.
- ON (ВКЛ.) – когда ресивер переключается на один из входов, которые используют плазменный дисплей (DVD/LD или другая приведенная ниже функция), звук плазменного дисплея отключается, и слышен только звук от ресивера.

- 3 Назначьте источник, подсоединенный к плазменному дисплею, для соответствующего номера входа.

В результате устанавливается соответствие между подключенным ко входу ресивера источником и пронумерованным видеовходом на плазменном дисплее. Например, назначьте DVD/LD для входа input-2, если используемый видеовыход DVD подключен к видеовыходу 2 на плазменном дисплее.

- В настройке Monitor Out (Выход монитора) должен быть установлен вход, который используется для подключения данного ресивера к плазменному дисплею.

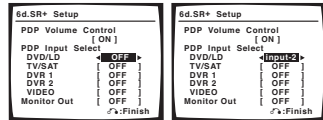

- 4 После завершения нажмите кнопку RETURN. Вы возвращаетесь в меню Other Setup (Другие настройки).

Настройка преобразователя (видеоконвертера).

- Значение по умолчанию: ON (ВКЛ.)

Преобразователь позволяет осуществлять просмотр аналоговых видеосигналов через все разъемы MONITOR VIDEO OUT (ВИДЕОВЫХОД МОНИТОРА) ресивера. Учтите, что этот преобразователь задает приоритет компонентному соединению, соединению S-video, затем комpositному соединению (в указанном порядке). Подробнее см. раздел *О преобразователе видеосигнала* на стр. 13.

- 1 Выберите пункт «Video Conv. Setup» (Настройка преобразователя (видеоконвертера)) в меню «Other Setup» (Другие настройки).

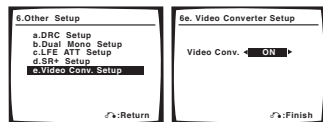

- 2 Выберите нужную настройку.
- ON (ВКЛ.) – все аналоговые видеосигналы выводятся через разъемы MONITOR VIDEO OUT (ВИДЕОВЫХОД МОНИТОРА).
 - OFF (ВЫКЛ.) – конвертирование видеоформатов отсутствует.
- 3 После завершения нажмите кнопку RETURN. Вы возвращаетесь в меню Other Setup (Другие настройки).

Глава 11:

Использование других функций

Выполнение аудио- или видеозаписи

Аудио- или видеозапись можно выполнить либо с помощью встроенного тюнера, либо с помощью аудио- или видеисточника, подключенного к ресиверу (например, проигрывателя компакт-дисков или телевизора).¹

Следует помнить, что сделать цифровую запись с аналогового источника или наоборот невозможно, поэтому убедитесь, что компоненты, участвующие в записи, подключены одним и тем же образом (подробнее см. раздел *Подключение оборудования* на стр. 12).

Поскольку при выполнении записей (с видеоразъемов **OUT**) преобразователь видеосигнала недоступен, убедитесь в том, что для подключения рекордера к ресиверу используется тот же тип видеокабеля, что и для подключения видеисточника (того, который требуется записать). Например, если используемый источник подключен с помощью кабеля S-video, рекордер необходимо подключить также с помощью кабеля S-video. Для получения дополнительной информации о подключении видео, см. раздел *Подключение рекордера DVD/HDD, видеомagneфона и других аудиоисточников* на стр. 15.



1 Выберите источник, который требуется использовать для записи.

Используйте кнопки источников входа (или кнопку **INPUT SELECT**).

- Если необходимо, нажмите кнопку **SIGNAL SEL** (**SIGNAL SELECT. ВЫБОР СИГНАЛА**) для выбора сигнала входа, соответствующего компоненту источника (для получения дополнительной информации см. раздел *Выбор входного сигнала* на стр. 30).

2 Подготовьте источник, который требуется использовать для записи.

Выполните настройку на нужную радиостанцию, вставьте компакт-диск, видеокассету, диск DVD и т.д.

3 Подготовьте рекордер/магнитофон.

Вставьте чистую кассету, мини-диск, видеокассету и т.д. в записывающее устройство и установите уровни записи.

Если вы не знаете, как это делается, см. инструкции, прилагаемые к записываемому устройству. На большинстве видеомagneфонов уровень записи звука устанавливается автоматически. Если вы не уверены в этом, обратитесь к инструкциям, прилагаемым к используемому компоненту.

4 Начните запись, затем начните воспроизведение на компоненте-источнике.

Уменьшение уровня аналогового сигнала

Аттенуатор входа уменьшает уровень аналогового сигнала, когда он слишком сильный. Этой функцией можно пользоваться каждый раз, когда часто загорается индикатор **OVER (ПЕРЕГРУЗКА)** или слышны искажения звука.²



5 Нажмите кнопку **RECEIVER (РЕСИВЕР)**, затем – кнопку **ANALOG ATT (АНАЛОГОВЫЙ АТТЕНУАТОР)** для включения или выключения аналогового аттенуатора.

Независимое воспроизведение видео- и аудиоисточников

Можно, прослушивая аудиоисточник, одновременно выбрать другой видеисточник для воспроизведения в телевизоре.

- При прослушивании источника нажмите кнопку **VIDEO SELECT (ВЫБОР ВИДЕО)** (не передней панели) для выбора нужного видеисточника. Нажимайте кнопку последовательно для переключения между доступными видеисточниками. Можно выбрать источники **DVD, TV, DVR1, DVR2, VIDEO** или **OFF (ВЫКЛ.)** (отсутствие видеосигнала).³

Примечание

- 1 • Настройки громкости, DSP (например, регуляторы тембра) и эффекты объемного звучания ресивера не влияют на записываемый сигнал.
 - 2 • Некоторые цифровые источники защищены от копирования и могут записываться только в аналоговом режиме.
 - 3 • Некоторые видеисточники защищены от копирования. Записать их нельзя.
- 2 При использовании цифровых источников аттенуатор недоступен.
- 3 • Учтите, что эта функция не будет работать для видеисточников, также назначенных для видеовыходов HDMI.
- Функция выбора видео выключается при изменении источника входного сигнала или выключении ресивера.

Использование таймера отключения

Через указанный промежуток времени таймер отключения переведет систему в режим ожидания, что позволит вам заснуть, не беспокоясь о том, что ресивер оставлен включенным. Используйте пульт дистанционного управления для установки таймера отключения.



- Нажмите кнопку **RECEIVER** (РЕСИВЕР), затем – несколько раз кнопку **SLEEP** (ОТКЛЮЧЕНИЕ) для установления времени отключения.

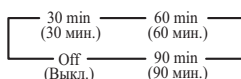

- В любой момент можно проверить оставшееся время отключения путем однократного нажатия кнопки **SLEEP**. При повторном нажатии кнопки будут снова отображаться параметры отключения.¹

Затемнение дисплея

Для дисплея передней панели можно выбрать один из четырех уровней яркости. Учтите, что при выборе источников яркость дисплея на несколько секунд автоматически повышается.



- Нажмите кнопку **RECEIVER** (РЕСИВЕР), затем – несколько раз кнопку **DIMMER** (СВЕЧЕНИЕ) для выбора желаемой яркости дисплея передней панели.

Изменение сопротивления громкоговорителей

Для этой системы рекомендуется использовать громкоговорители с сопротивлением 8 ом, но если планируется использовать громкоговорители с номинальным сопротивлением 6 ом, значение сопротивления можно изменить. Используйте для этого кнопки и регуляторы на передней панели.

- Когда ресивер находится в режиме ожидания, нажмите кнопку **STANDBY/ON** (ОЖИДАНИЕ/ВКЛ.), удерживая при этом нажатой кнопку **SPEAKERS** (ГРОМКОГОВОРИТЕЛИ).

При каждом нажатии кнопки значение сопротивления изменяется следующим образом:

- SP 6 OHM** – используйте это значение при использовании громкоговорителей с номинальным сопротивлением 6 ом.
- SP 8 OHM** – используйте это значение при использовании громкоговорителей с номинальным сопротивлением 8 ом или выше.

Сброс настроек системы

Выполните следующую процедуру для сброса всех настроек ресивера до значений по умолчанию, установленных на заводе. Используйте для этого кнопки и регуляторы на передней панели.

- Переведите ресивер в режим ожидания.
- Удерживая нажатой кнопку **TONE** (ТЕМБР) на передней панели, нажмите и удерживайте около трех секунд кнопку **STANDBY/ON** (ОЖИДАНИЕ/ВКЛ.). На дисплее появится надпись **RESET?** (СБРОС).
- Нажмите на передней панели кнопку **ENTER**. На дисплее появится надпись **RESET OK?**.
- Нажмите **SYSTEM SETUP** (НАСТРОЙКА СИСТЕМЫ) для подтверждения.

На дисплее отобразится индикация **OK**, означающая, что для настроек ресивера были восстановлены значения по умолчанию.

- Учтите, что все настройки будут сохранены, даже если ресивер выключен.

Примечание

¹ Можно также отключить таймер отключения, выключив ресивер.

Глава 12:

Управление остальными частями системы

Настройка пульта дистанционного управления для работы с другими компонентами

Большинство компонентов могут быть назначены для одной из кнопок источников входа (например, DVD/LD или CD) с помощью кодов производителей компонентов, сохраненных в пульте дистанционного управления.

Однако в некоторых случаях после установки правильного предварительно заданного кода можно будет управлять только определенными функциями. Возможно также, что коды производителей, содержащиеся в пульте дистанционного управления, не будут работать для используемой модели.

Если код определенного компонента не удалось найти, сохраняется возможность отправки этому компоненту отдельных команд управления с другого пульта дистанционного управления (см. раздел *Программирование сигналов от других пультов дистанционного управления* ниже).



Примечание

- Можно отменить выполнение или выйти на любом этапе, нажав кнопку **RECEIVER (РЕСИБЕР)**. Для возврата на один шаг назад нажмите кнопку **RETURN (ВОЗВРАТ)**.
- Если в течение минуты не осуществляются никакие действия, пульт дистанционного управления автоматически выключается.

Непосредственный ввод кодов компонентов



- 1 Удерживая нажатой кнопку **RECEIVER**, нажмите кнопку **SETUP (НАСТРОЙКА)**.

На дисплее дистанционного управления отображается надпись **SETUP**.

- 2 Используйте кнопки **↑/↓** для выбора пункта **RESET (СБРОС)**, затем нажмите кнопку **ENTER**.

- 3 Нажмите кнопку источника входа для компонента, которым необходимо управлять, затем нажмите кнопку **ENTER**.

На дисплее пульта дистанционного управления отобразится управляемый компонент (например, **DVD** или **DVR**).¹



Примечание

¹ Кнопки **RECEIVER (РЕСИБЕР)**, **TUNER (ТОНЕР)** или **USB** назначить нельзя.

² При использовании HDD-рекордера Pioneer выберите пункт **PIONEER DVR 487, 488, 489** или **493**.

³ При использовании плазменного дисплея Pioneer, выпущенного до лета 2005 года, выберите коды **600** или **231**.

⁴ В пульте дистанционного управления может храниться до 200 предварительно заданных кодов (проверка осуществлялась только с использованием кодов в формате Pioneer).

- 4 Используя кнопки **↑/↓** выберите первую букву названия марки компонента и нажмите кнопку **ENTER**. Это должно быть название производителя (например, **P** для Pioneer).

- 5 Используйте кнопки **↑/↓** для выбора названия производителя из списка и нажмите кнопку **ENTER**.

- 6 Используйте кнопки **↑/↓** для выбора правильного кода из списка, а затем попробуйте использовать этот пульт дистанционного управления для данного компонента.

Код должен начинаться с типа компонента (например, **DVD 020**). Если их несколько, начните с первого.²

Для тестирования работы пульта дистанционного управления включите и выключите (режим ожидания) компонент нажатием кнопки **SOURCE**  (**ИСТОЧНИК**). Если он не работает, выберите из списка следующий код (если он имеется).

- Если не удастся найти или правильно ввести код производителя, можно обучить пульт дистанционного управления индивидуальным командам другого пульта (см. раздел *Программирование сигналов от других пультов дистанционного управления* ниже).

- 7 Если управления компонентом успешно, нажмите кнопку **ENTER** для подтверждения.

На дисплее дистанционного управления отображается надпись **OK**.

Программирование сигналов от других пультов дистанционного управления

Если код производителя используемого компонента недоступен или доступный код не обеспечивает правильной работы, можно запрограммировать на то же действие органы управления на пульте дистанционного управления другого компонента. Этим способом также можно программировать дополнительные операции (помимо стандартных кнопок), предварительно введя код компонента.³

- 1 Удерживая нажатой кнопку **RECEIVER**, нажмите кнопку **SETUP (НАСТРОЙКА)**.

На дисплее дистанционного управления отображается надпись **SETUP**.

- 2 Используйте кнопки **↑/↓** для выбора пункта **LEARNING (ОБУЧЕНИЕ)**, затем нажмите кнопку **ENTER**.

На дисплее пульта дистанционного управления отобразится запрос управляемого компонента (например, **DVD** или **VIDEO**).

3 Нажмите кнопку источника входа для компонента, которым необходимо управлять, затем нажмите кнопку **ENTER**.

На дисплее отобразится индикация **PRES KEY (НАЖМИТЕ КНОПКУ)**.¹

4 Расположите оба пульта дистанционного управления напротив друг друга, а затем нажмите на пульт дистанционного управления ресивера кнопку, действие которой надо передать.

Надпись **PRES KEY** начнет мигать, сигнализируя о том, что пульт дистанционного управления готов принять сигнал.

- Пульта дистанционного управления должны находиться на расстоянии 3 см до 5 см друг от друга.

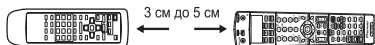

5 Нажмите соответствующую кнопку на другом пульте дистанционного управления, к которому должно перейти это действие от пульта ресивера.

Например, если требуется перенести действие управления воспроизведением, нажмите кнопку и удерживайте нажатой **▶** в течение короткого времени. На дисплее отобразится **OK**, если команда была передана.²

Если по каким-либо причинам команда передана не была, на дисплее на короткое время отобразится **ERROR (ОШИБКА)**, а затем снова **PRES KEY**. В такой ситуации продолжайте нажимать передаваемую кнопку, меняя расстояние между пультами, пока на дисплее не отобразится **OK**.³

Действия некоторых кнопок не могут быть переданы от других пультов дистанционного управления.⁴ Доступные кнопки показаны внизу (за исключением элементов управления ТВ также возможно обучение комбинациям этих кнопок и кнопки **SHIFT (РЕГИСТР)**):

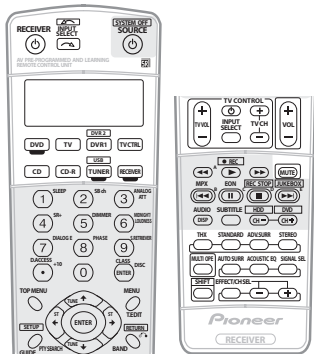

6 Для программирования дополнительных сигналов для текущего компонента повторите пп. 4 и 5.

Для программирования сигналов для другого компонента завершите операцию и повторите пункты.

7 Нажмите и удерживайте нажатом кнопку **RECEIVER** в течение нескольких секунд для выхода из сохранения введенных(ой) команд(ы).

Стирание одной из настроек кнопки пульта дистанционного управления

Эта функция позволяет стирание запрограммированных кнопок и восстановление заводских настроек по умолчанию.

1 Удерживая нажатой кнопку **RECEIVER**, нажмите кнопку **SETUP (НАСТРОЙКА)**.

На дисплее дистанционного управления отображается надпись **SETUP**.

2 Используя кнопки **↑/↓**, выберите значение **ERASE (УДАЛИТЬ)**, а затем нажмите кнопку **ENTER**.

На дисплее пульта дистанционного управления появится запрос об указании компонента, назначение которого для соответствующей кнопки необходимо удалить.

3 Нажмите кнопку источника входа, соответствующую удаляемой команде, затем нажмите кнопку **ENTER**.

На дисплее будет мигать индикация **PRES KEY**.

4 Нажмите кнопку, которую необходимо стереть, и удерживайте нажатой в течение двух секунд.

На дисплее отобразится **OK** или **NO CODE** для подтверждения стирания кнопки.

5 Повторите пункт 4 для стирания других кнопок.

6 По окончании нажмите и удерживайте нажатой кнопку **RECEIVER** в течение нескольких секунд.

Сброс предварительно заданных настроек пульта дистанционного управления

Эта функция позволяет стирание всех предварительно установленных кодов производителей и запрограммированных кнопок.

1 Удерживая нажатой кнопку **RECEIVER**, нажмите кнопку **SETUP (НАСТРОЙКА)**.

На дисплее дистанционного управления отображается надпись **SETUP**.

2 Используя кнопки **↑/↓**, выберите значение **RESET (СБРОС)**, а затем нажмите кнопку **ENTER**.

На дисплее светится индикация **RESET**.

3 Нажмите кнопку **ENTER** и удерживайте ее около двух секунд.

На дисплее отобразится **OK** для подтверждения стирания всех запрограммированных установок.

Примечание

- Кнопки **RECEIVER (РЕСИВЕР)**, **TUNER (ТЮНЕР)** или **USB** назначить нельзя.
- Кнопки **TV CONTROL buttons (ТВ): TV VOL +/-, TV CH +/- и INPUT SELECT** могут быть запрограммированы только после выбора **TV CTRL**.
- Учтите, что помехи от телевизоров и других устройств иногда являются причиной запоминания пультом дистанционного управления неверного сигнала.
- Некоторые команды других пультов дистанционного управления невозможно передать, но в большинстве случаев для успешной передачи достаточно сдвинуть пульты ближе или farther от их дальше.
 - Если на ЖКД пульта отображается надпись **FULL (ПАМЯТЬ ЗАПОЛНЕНА)**, память пульта заполнена. См. раздел *Стирание одной из настроек кнопки пульта дистанционного управления* выше для получения информации о стирании запрограммированной кнопки, которая не используется, для освобождения памяти (учтите, что одни сигналы могут занимать больше памяти, чем другие).
- Учтите, что при использовании некоторых компонентов нельзя ввести команду для кнопки десятичного разделителя (**+10/D.ACCESS**).

Подтверждение предварительно заданных кодов

Эта функция применяется для проверки предварительно сохраненных кодов, назначенных для кнопки источника входа.

1 Удерживая нажатой кнопку RECEIVER, нажмите кнопку SETUP (НАСТРОЙКА).

На дисплее дистанционного управления отображается надпись **SETUP**.

2 Используя кнопки ↑/↓, выберите пункт READ ID (ПРОЧЕСТЬ), а затем нажмите кнопку ENTER.

На дисплее пульта дистанционного управления появится запрос об указании источника входа, который необходимо проверить.

3 Нажмите кнопку компонента, предварительно установленный код которого требуется проверить, затем нажмите кнопку ENTER.

На дисплее несколько секунд отобразится название и предварительно установленный код.

Функция Direct (Прямое управление)

- Значение по умолчанию: **ON (ВКЛ.)**

Функция Direct (Прямое управление) позволяет одновременно управлять одним компонентом через пульт дистанционного управления и воспроизводить на ресивере материал с другого компонента. Таким образом можно, например, настроить и включить пульт дистанционного управления воспроизведение компакт-диска, а затем этим же пультом запустить перемотку ленты видеомагнитофона, не прерывая прослушивания компакт-диска.

Если функция Direct включена, любой выбираемый (с помощью кнопок источника входа) компонент выбирается как на ресивере, так и на пульте дистанционного управления. Если эта функция отключена, операции с пультом дистанционного управления не влияют на работу ресивера.¹

1 Удерживая нажатой кнопку RECEIVER, нажмите кнопку SETUP.

На дисплее дистанционного управления отображается надпись **SETUP**.

2 Используя кнопки ↑/↓, выберите пункт DIRECT F, а затем нажмите кнопку ENTER.

На дисплее пульта дистанционного управления появится запрос об указании кнопки источника входа, которым необходимо управлять.

3 Нажмите кнопку источника входа для компонента, которым необходимо управлять, затем нажмите кнопку ENTER.

4 Используя кнопки ↑/↓ включите (ON) или выключите (OFF) функцию Direct (Прямое), затем нажмите кнопку ENTER.

На дисплее отобразится **OK** для подтверждения настройки.

Групповые операции (Multi Operation) и выключение системы (System Off)

Функция Multi Operation (групповые операции) позволяет запрограммировать последовательности до 5 команд для компонентов системы. Например, можно включить телевизор, проигрыватель DVD и начать воспроизведение загруженного диска DVD, нажав всего две кнопки на пульте дистанционного управления.

Функция System Off, подобно групповым операциям, позволяет одной кнопкой остановить и выключить целую группу компонентов системы.²

Программирование групповой операции или последовательности выключения

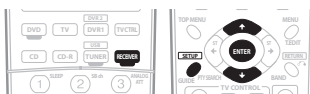

1 Удерживая нажатой кнопку RECEIVER, нажмите кнопку SETUP.

На дисплее дистанционного управления отображается надпись **SETUP**.

2 При помощи кнопок ↑/↓ выберите пункт MULTI OP (ГРУППОВАЯ ОПЕРАЦИЯ) или SYS OFF (СИСТЕМА ВЫКЛ.) в меню и нажмите кнопку ENTER.

При выборе пункта групповых операций (MULTI OP) на дисплее пульта дистанционного управления появится запрос об указании кнопки источника входа.

Если выбрано отключение системы (SYSOFF), перейдите к п. 4.

3 Нажмите кнопку источника входа для компонента, запускающего групповую операцию, затем нажмите кнопку ENTER.

Например, если необходимо запустить последовательность при включении проигрывателя DVD, нажмите кнопку **DVD**.

4 Используйте кнопки ↑/↓ для выбора пункта CODE EDT, затем нажмите кнопку ENTER.

Для удаления любых сохраненных групповых операций (или отображаемых последовательностей) выберите пункт **CODE ERS (УДАЛЕНИЕ КОДА)** в верхней части.

5 С помощью кнопок ↑/↓ выберите очередную команду последовательности и нажмите кнопку ENTER. Если это первая команда последовательности, выберите **1ST CODE**. В ином случае просто выберите следующую команду последовательности. После нажатия кнопки **ENTER** появится надпись **PRES KEY (НАЖМИТЕ КНОПКУ)**.

6 При необходимости нажмите кнопку источника входа, соответствующую компоненту, команду для которого требуется ввести.

Это необходимо лишь в том случае, если команда предназначена для нового компонента (источника входа).

Примечание

¹ Воспользоваться функцией Direct одновременно с функцией **TV CTRL** невозможно.

² Чтобы групповые операции и выключение системы работали должным образом, следует настроить пульт дистанционного управления на работу с телевизором и другими компонентами (для получения подробной информации см. раздел *Настройка пульта дистанционного управления для работы с другими компонентами* на стр. 55).

• Некоторым устройствам для включения может понадобиться некоторое время; групповые операции при этом могут быть невозможны.

• Команды включения и выключения питания работают только для компонентов, имеющих режим ожидания.

7 Выберите кнопку для команды, которую надо ввести.

Можно выбрать следующие команды пульта дистанционного управления:

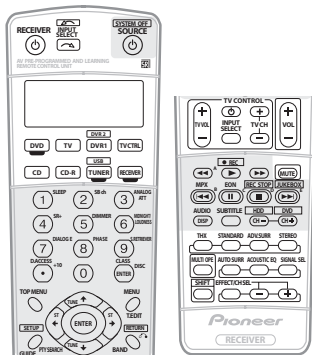

- программировать включение или выключение ресивера не нужно. Это делается автоматически.

Компоненты Pioneer не требуют программирования:

- выключения питания в последовательности выключения (кроме рекордеров DVD);
- включения питания, если компонент-источник выбран в п. 3;
- включения телевизора Pioneer или монитора, если функция входа (выбранная в п. 2) имеет видеовходы;

Эти действия имеют приоритет в групповой операции (не при выключении).

8 Повторите пп. 5 до 7 для программирования остальных команд.

9 Когда все будет готово, с помощью кнопок ↑/↓ выберите в меню пункт EDITEXIT (РЕДАКТИРОВАНИЕ, ВЫХОД) и нажмите кнопку ENTER.

Вы вернетесь в меню **SETUP** пульта дистанционного управления. Снова выберите пункт * **EXIT** *, чтобы выйти из него.

Использование групповых операций

Начать групповую операцию можно со включением ресивера или в режиме ожидания.

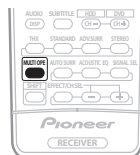

1 Нажмите кнопку MULTI OPE (ГРУППОВЫЕ ОПЕРАЦИИ).

На дисплее появится надпись **MULTI OP (ГРУППОВАЯ ОПЕРАЦИЯ)**.

2 Нажмите кнопку источника входа, которая была настроена для групповой операции.

Ресивер включится (если он находился в режиме ожидания), и запрограммированная последовательность операций будет выполнена автоматически.

Использование выключения системы

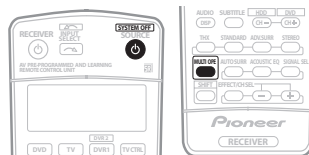

1 Нажмите кнопку MULTI OPE.

На дисплее появится надпись **MULTI OP**.

2 Нажмите кнопку SOURCE.

Будет выполнена запрограммированная последовательность команд, а затем все компоненты Pioneer, и в заключение ресивер, будут выключены¹.

Примечание

¹ Во избежание случайного выключения рекордера DVD во время записи коды отключения питания рекордера DVD не передаются.

Органы управления телевизорами

Для управления компонентами с помощью пульта дистанционного управления необходимо ввести их правильные коды или передать ресиверу соответствующие команды (см. раздел *Настройка пульта дистанционного управления для работы с другими компонентами* на стр. 55). Для выбора компонента используйте кнопки источника ввода.

- Кнопки **TV CONTROL (УПРАВЛЕНИЕ ТЕЛЕВИЗОРОМ)** на пульте дистанционного управления предназначены для управления телевизором, которому присвоена кнопка **TV CTRL**. При наличии двух телевизоров присвойте кнопку **TV CTRL** основному из них.

Кнопки	Назначение	Компоненты
TV	Нажмите для включения или выключения компонента, назначенного для кнопки TV CTRL .	Кабельный тюнер/спутниковый тюнер/телевизор
INPUT SELECT	Переключение входа телевизора. (не для всех моделей.)	Телевизор
TV CH +/-	Выбор каналов.	Кабельный тюнер/спутниковый тюнер/телевизор
TV VOL +/-	Регулировка громкости телевизора.	Кабельный тюнер/спутниковый тюнер/телевизор
SOURCE	Включение или перевод в режим ожидания телевизора или кабельного тюнера.	Кабельный тюнер/спутниковый тюнер/телевизор
	Выбор команд «A» в меню системы спутникового телевидения.	Спутниковый тюнер
	Выбор КРАСНЫХ команд/В в меню системы спутникового телевидения/телевизора.	Спутниковый тюнер/телевизор
	Выбор СИНИХ команд/Е в меню системы спутникового телевидения/телевизора.	Спутниковый тюнер/телевизор
	Выбор ЗЕЛЕННЫХ команд/С в меню системы спутникового телевидения/телевизора.	Спутниковый тюнер/телевизор
	Выбор ЖЕЛТЫХ команд/Д в меню системы спутникового телевидения/телевизора.	Спутниковый тюнер/телевизор
AUDIO / DISP	Используется для переключения звуковых дорожек.	Спутниковый тюнер/телевизор
SUBTITLE	Используется для возврата к предыдущему выбранному каналу.	Кабельный тюнер/спутниковый тюнер/телевизор
GUIDE	Служит в качестве кнопки GUIDE для навигации.	Кабельный тюнер/спутниковый тюнер/телевизор
	Переключается в положение TEXT OFF для телевизоров.	Телевизор
RETURN	Используется для выбора команды RETURN или EXIT .	Спутниковый тюнер/телевизор
Номерные кнопки	Выбор отдельных телевизионных каналов.	Кабельный тюнер/спутниковый тюнер/телевизор

Кнопки	Назначение	Компоненты
Кнопка +10	Ввод десятичной точки при выборе ТВ канала.	Спутниковый тюнер/телевизор
ENTER / DISC	Ввод выбранного канала.	Кабельный тюнер/спутниковый тюнер/телевизор
MENU	Выбор экрана меню.	Кабельный тюнер/спутниковый тюнер/телевизор
и ENTER	Выбор, регулировка параметров и перемещение по пунктам экрана меню.	Кабельный тюнер/спутниковый тюнер/телевизор
TOP MENU	Переключается в положение TEXT ON (ТЕКСТ ВКЛ.) для телевизоров.	Телевизор

Органы управления другими компонентами

Для управления компонентами с помощью пульта дистанционного управления необходимо ввести их правильные коды или передать ресиверу соответствующие команды (см. раздел *Настройка пульта дистанционного управления для работы с другими компонентами* на стр. 55). Для выбора компонента используйте кнопки источника ввода.

Кнопки	Назначение	Компоненты
SOURCE	Нажмите для включения компонента или перевода его в режим ожидания.	Проигрыватель CD/MD/CD-R/VCR/DVD/LD/DVR/кассетный магнитофон
	Нажмите для перехода к началу текущего раздела или дорожки. Повторное нажатие служит для перехода к началу предыдущих дорожек или разделов.	Проигрыватель CD/MD/CD-R/DVD/LD
	Нажмите для перехода к началу следующей дорожки или раздела. Повторное нажатие служит для перехода к началу следующих дорожек или разделов.	Проигрыватель CD/MD/CD-R/DVD/LD
	Пауза воспроизведения или записи.	Проигрыватель CD/MD/CD-R/VCR/DVD/LD/DVR/кассетный магнитофон
	Запуск воспроизведения.	Проигрыватель CD/MD/CD-R/VCR/DVD/LD/DVR/кассетный магнитофон
	Удерживайте для ускоренного воспроизведения вперед.	Проигрыватель CD/MD/CD-R/VCR/DVD/LD/DVR/кассетный магнитофон
	Удерживайте для ускоренного воспроизведения назад.	Проигрыватель CD/MD/CD-R/VCR/DVD/LD/DVR/кассетный магнитофон

Кнопки	Назначение	Компоненты
■	Остановка воспроизведения.	Проигрыватель CD/MD/CD-R/VCR/DVD/LD/DVR/кассетный магнитофон
● REC (SHIFT+►)	Запуск записи.	Проигрыватель MD/CD-R/VCR/DVR/кассетная дека
REC STOP (SHIFT+■)	Прекращение записи.	Проигрыватель DVR
JUKEBOX (SHIFT+►►)	Включение функции автозагрузчика.	Проигрыватель DVR
Номерные кнопки	Прямой доступ к дорожкам в источнике программы.	Проигрыватель CD/MD/CD-R/VCR/LD
	Используйте номерные кнопки для перемещения по экранному дисплею.	Проигрыватель DVD/DVR
Кнопка +10	Выбор дорожек с номером больше 10. (Например, для выбора дорожки 13 нажмите кнопку +10, затем 3.)	Проигрыватель CD/MD/CD-R/VCR/LD
	Выбор диска.	Многодисковый проигрыватель CD
	Служит в качестве кнопки ENTER.	Проигрыватель / VCR/DVD
	Вывод экрана настройки для проигрывателей DVR.	Проигрыватель DVR
ENTER/DISC	Смена сторон диска LD.	Проигрыватель LD
	Отображение «главного» меню проигрывателя дисков DVD.	Проигрыватель DVD/DVR
MENU	Отображает меню для текущего проигрывателя DVD или DVR.	Проигрыватель DVD/DVR
↑	Пауза воспроизведения ленты.	Кассетный магнитофон
↓	Останов ленты.	Кассетный магнитофон
ENTER	Начало воспроизведения.	Кассетный магнитофон
◀/▶	Быстрая перемотка ленты/ быстрое воспроизведение вперед.	Кассетный магнитофон
↑/4/▶/ENTER и ENTER	Перемещение по меню и параметрам DVD.	Проигрыватель DVD/DVR
GUIDE	Нажмите для доступа к экрану проигрывателя DVD.	Проигрыватель DVD/DVR
CH +/-	Выбор каналов.	Проигрыватель VCR/DVD/DVR
AUDIO	Изменение аудиоканала или языка.	Проигрыватель DVD/DVR

Примечание

1 • Если необходимо управление всеми компонентами при помощи пульта дистанционного управления данного ресивера, обратитесь к разделу *Настройка пульта дистанционного управления для работы с другими компонентами* на стр. 55.

Если пульт дистанционного управления подключен к разъему **CONTROL IN** (при помощи кабеля с мини-разъемами), то управление данным устройством при помощи дистанционного датчика будет невозможно.

• См. раздел *Использование ресивера с плазменным дисплеем Pioneer* на стр. 48, если подключается плазменный дисплей Pioneer.

Кнопки	Назначение	Компоненты
SUBTITLE	Отображение/смена субтитров на многоязычных дисках DVD.	Проигрыватель DVD/DVR
SHIFT +SUBTITLE	Включает органы управления диском VCR при использовании рекордера VCR/DVD/HDD.	Проигрыватель VCR/DVD/DVR
HDD (SHIFT + CH-)	Включает органы управления жестким диском при использовании рекордера DVD/HDD.	Проигрыватель DVR
DVD (SHIFT + CH+)	Включает органы управления диском DVD при использовании рекордера DVD/HDD.	Проигрыватель DVR

Управление другими компонентами Pioneer с помощью пульта данного устройства

Многие компоненты Pioneer оснащены гнездами **SR CONTROL**, с помощью которых можно соединить компоненты так, что для управления всеми ими понадобится только пульт дистанционного управления одного из компонентов. При этом сигнал управления передается по цепи компонентов до компонента, для которого он предназначен.¹

⚠ Внимание

- При использовании этого режима *обязательно следует дополнительно соединить компоненты друг с другом по крайней мере через один набор аналоговых аудио- или видеогнезд* для заземления.

1 Выберите компонент, датчик дистанционного управления которого будет использоваться.

На этот компонент надо будет направлять пульт дистанционного управления для управления любым из компонентов в цепи.

2 Подключите гнездо CONTROL OUT (ВЫХОД УПРАВЛЕНИЯ) этого компонента к гнезду CONTROL IN (ВХОД УПРАВЛЕНИЯ) другого компонента Pioneer.

Используйте для подключения кабель с монофоническими мини-разъемами на обоих концах.

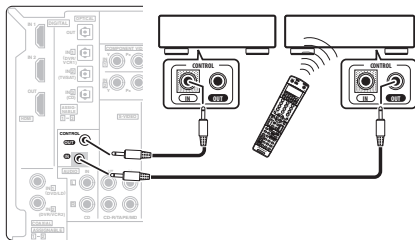

3 Таким же образом подключите к цепи остальные нужные компоненты в любом количестве.

Глава 13:

Дополнительная информация

Устранение неполадок

Неправильные действия пользователя зачастую принимают за сбои и неполадки. Если вы считаете, что в компоненте возникли неисправности, проверьте следующие пункты. Иногда причиной неисправности может быть другой компонент. Внимательно проверьте остальные используемые компоненты и электроприборы. Если неполадку не удастся устранить даже после выполнения указанных ниже действий, обратитесь в ближайшую независимую сервисную компанию, уполномоченную компанией Pioneer для выполнения ремонта.

Питание

Неполадка	Устранение
Не включается питание.	<ul style="list-style-type: none"> Убедитесь, что кабель питания подключен в активную розетку питания. Попробуйте отключить от розетки питания, затем подключите снова.
Ресивер неожиданно выключается или мигает индикатор Phase Control (Управление фазой).	<ul style="list-style-type: none"> Проверьте, не соприкасаются ли жилы кабелей громкоговорителей с задней панелью или другим комплектом проводов. Если да, отсоедините кабели громкоговорителей, убедившись в отсутствии оголенных проводов. Возможны серьезные неполадки ресивера. Отключите электропитание и обратитесь в сервисный центр, уполномоченный компанией Pioneer.
При громком воспроизведении питание неожиданно отключается.	<ul style="list-style-type: none"> Уменьшите громкость. Уменьшите уровни эквалайзера 40 Гц и 125 Гц, как описано в разделе <i>Ручная настройка MCACC</i> на стр. 38. Попробуйте отключить систему цифровой безопасности (установите ресивер в режим ожидания, нажмите и удерживайте нажатой кнопку SYSTEM SETUP (НАСТРОЙКА СИСТЕМЫ) на передней панели и нажмите кнопку STANDBY/ON (ОЖИДАНИЕ/ВКЛ.) для перехода между SAFETY ON (БЕЗОПАСНОСТЬ ВКЛ.) и SAFETY OFF (БЕЗОПАСНОСТЬ ВЫКЛ.). Если питание выключается даже при выбранном пункте SAFETY ON, убавьте громкость.
Устройство не реагирует на нажатие кнопок.	<ul style="list-style-type: none"> Попробуйте выключить ресивер, затем включите снова. Попробуйте отсоединить кабель питания, затем подсоедините его снова.
На дисплее мигает сообщение AMP ERR (ОШ. УСИЛ.) , и питание автоматически выключается. Мигает сообщение MCACC , и питание не отключается.	<ul style="list-style-type: none"> Возможны серьезные неполадки ресивера. Не пытайтесь включить ресивер. Обратитесь за помощью в независимую сервисную компанию, уполномоченную компанией Pioneer.
На дисплее мигает сообщение FAN STOP (ОСТ. ВЕНТ.) , и питание автоматически выключается.	<ul style="list-style-type: none"> Что-то препятствует работе вентилятора. Удалите помеху и попытайтесь включить ресивер снова. Если вентилятор по-прежнему не работает или удалить предмет не удастся, отсоедините ресивер от электророзетки и обратитесь в независимую сервисную компанию, уполномоченную компанией Pioneer. Вентилятор неисправен. Отключите ресивер от электророзетки и обратитесь в независимую сервисную компанию, уполномоченную компанией Pioneer.
На дисплее мигает сообщение OVERHEAT (ПЕРЕГРЕВ) , и питание автоматически выключается.	<ul style="list-style-type: none"> Перед повторным включением дайте устройству остыть в хорошо проветриваемом помещении, попытайтесь включить ресивер снова. Для получения информации об удалении отвода тепла см. стр. 2 и 3 мер предосторожности.

Отсутствие звука

Неполадка	Устранение
После выбора входа звук не выводится. Из передних громкоговорителей не выводится звук.	<ul style="list-style-type: none"> Проверьте громкость, настройку отключения звука (нажмите кнопку MUTE (ОТКЛЮЧЕНИЕ ЗВУКА)) и настройку громкоговорителей (нажмите кнопку SPEAKERS (ГРОМКОГОВОРИТЕЛИ)). Убедитесь в правильности выбора источника входа. Проверьте, отключен ли установочный микрофон MCACC. Убедитесь в правильности выбора сигнала входа (нажмите кнопку SIGNAL SELECT (ВЫБОР СИГНАЛА)). Проверьте правильность подключения компонента-источника (см. раздел <i>Подключение оборудования</i> на стр. 12). Проверьте правильность подключения громкоговорителей (см. раздел <i>Подключение громкоговорителей</i> на стр. 18).

Неполадка	Устранение
Отсутствует звук из центральных громкоговорителей или громкоговорителей объемного звучания.	<ul style="list-style-type: none"> • Не выбран стереофонический режим прослушивания; выберите один из режимов прослушивания объемного звука (см. раздел <i>Прослушивание материала с использованием объемного звучания</i> на стр. 27). • Проверьте, не установлены ли громкоговорители объемного звучания/центральные громкоговорители в положение NO (НЕТ) (см. раздел <i>Speaker Setting (Настройка громкоговорителей)</i> на стр. 42). • Проверьте настройки уровня канала (см. раздел <i>Channel Level (Уровень канала)</i> на стр. 43). • Проверьте подключение громкоговорителей (см. раздел <i>Подключение громкоговорителей</i> на стр. 18).
Нет звука из задних громкоговорителей объемного звучания.	<ul style="list-style-type: none"> • Проверьте, выбрана ли для громкоговорителей настройка LARGE (БОЛЬШОЙ) или SMALL (МАЛЫЙ) (см. раздел <i>Speaker Setting (Настройка громкоговорителей)</i> на стр. 42). • Убедитесь в том, что для обработки заднего канала объемного звучания выбран параметр SBch ON (Задний канал объемного звучания ВКЛ.) (см. раздел <i>Использование обработки заднего канала объемного звучания</i> на стр. 30). • Если источником является формат Dolby Surround EX или DTS ES, для которого не выбран параметр совместимости с форматом 6.1, при выбранном для обработки заднего канала объемного звучания параметре SBch Auto (Задний канал объемного звучания, авт.), звук из задних громкоговорителей объемного звучания слышен не будет. В этом случае, выберите параметр SBch ON (Задний канал объемного звучания ВКЛ.) (см. раздел <i>Использование обработки заднего канала объемного звучания</i> на стр. 30). • Если источник не имеет каналов воспроизведения формата 6.1, убедитесь в том, что для обработки заднего канала объемного звучания выбран параметр SBch ON (Задний канал объемного звучания ВКЛ.) и выбран режим объемного звучания (см. раздел <i>Прослушивание материала с использованием объемного звучания</i> на стр. 27). • Проверьте подключение громкоговорителей (см. раздел <i>Подключение громкоговорителей</i> на стр. 18). Если подключен один задний громкоговоритель объемного звучания, убедитесь в том, что он подключен к левому каналу разъема громкоговорителя.
Отсутствует звук из низкочастотного громкоговорителя.	<ul style="list-style-type: none"> • Проверьте правильность подключения низкочастотного громкоговорителя, включен ли он и установлена ли громкость звучания. • Если используемый низкочастотный громкоговоритель имеет функцию отключения (дежурный режим), убедитесь в том, что он выключен. • Убедитесь в том, что для низкочастотного громкоговорителя выбрана настройка YES (ДА) или PLUS (ПЛЮС) (см. раздел <i>Speaker Setting (Настройка громкоговорителей)</i> на стр. 42). • Частота разделения может быть слишком низкой; попробуйте увеличить ее в соответствии с характеристиками других используемых громкоговорителей (см. раздел <i>Speaker Setting (Настройка громкоговорителей)</i> на стр. 42). • Если материал источника содержит малое количество низкочастотной информации, измените настройки для громкоговорителей - передние: SMALL / низкочастотный громкоговоритель: YES или передние громкоговорители: LARGE / низкочастотный громкоговоритель: PLUS (см. раздел <i>Speaker Setting (Настройка громкоговорителей)</i> на стр. 42). • Проверьте настройки уровня громкоговорителей (см. раздел <i>Channel Level (Уровень канала)</i> на стр. 43).
Отсутствует звук из одного громкоговорителя.	<ul style="list-style-type: none"> • Проверьте подключение громкоговорителей (см. раздел <i>Подключение громкоговорителей</i> на стр. 18). • Проверьте настройки уровня громкоговорителей (см. раздел <i>Channel Level (Уровень канала)</i> на стр. 43). • Проверьте, не установлены ли громкоговорители в положение NO (см. раздел <i>Speaker Setting (Настройка громкоговорителей)</i> на стр. 42). • Этот канал в источнике может быть не записан. При использовании одного из дополнительных режимов прослушивания эффектов можно создать отсутствующий канал (см. раздел <i>Прослушивание материала с использованием объемного звучания</i> на стр. 27).
Звук воспроизводится аналоговыми компонентами, а не цифровыми (DVD, LD, CD-ROM и т.д.).	<ul style="list-style-type: none"> • Проверьте, установлен ли тип входного сигнала DIGITAL (ЦИФРОВОЙ) (см. раздел <i>Выбор входного сигнала</i> на стр. 30). • Убедитесь в правильности назначения цифрового выхода для разъема входа подключенного компонента (см. раздел <i>Меню назначения входов</i> на стр. 50). • Проверьте настройки цифрового выхода для компонента источника. • Если источник компонента имеет цифровой регулятор громкости, убедитесь в том, что он установлен на минимальное значение. • Убедитесь в том, что многоканальные аналоговые входы не выбраны. Выберите другой источник входа.
При воспроизведении дисков Dolby Digital/DTS звук не выводится, или слышны помехи.	<ul style="list-style-type: none"> • Проверьте, совместим ли проигрыватель DVD с дисками Dolby Digital/DTS. • Проверьте настройки цифрового выхода используемого проигрывателя DVD. Убедитесь в том, что для выхода сигнала DTS установлен параметр On (Вкл.). • Если источник компонента имеет цифровой регулятор громкости, убедитесь в том, что он установлен на минимальное значение.

Другие проблемы со звуком

Неполадка	Устранение
Радиостанции не выбираются автоматически или в радиопередачах наблюдаются сильные помехи.	<p><i>Для станций в диапазоне FM</i></p> <ul style="list-style-type: none"> • Полностью растяните проволочную антенну FM диапазона, отрегулируйте положение для лучшего приема и прикрепите ее к стене. • Для улучшения приема используйте внешнюю антенну (см. стр. 21). <p><i>Для станций в диапазоне AM</i></p> <ul style="list-style-type: none"> • Отрегулируйте положение и направление антенны AM. • Для улучшения приема используйте внешнюю антенну (см. стр. 21). • Шум может быть вызван помехами от другого оборудования, например, флуоресцентных ламп, двигателей и т.д. Отключите или переместите другое оборудование или переместите антенну AM.
Многоканальный источник DVD во время воспроизведения почему-то декодируется в 2-канальный.	<ul style="list-style-type: none"> • Убедитесь в том, что выбраны многоканальные аналоговые входы (см. раздел <i>Выбор многоканальных аналоговых входов</i> на стр. 46).
При сканировании компакт-дисков DTS воспроизводятся помехи.	<ul style="list-style-type: none"> • Это не является признаком неисправности ресивера. Функция используемого проигрывателя изменяет цифровую информацию, делая ее нечитаемой, в результате чего возникает шум. Уменьшите громкость во время сканирования.
При воспроизведении формата LD DTS при воспроизведении звуковой дорожки слышится шум.	<ul style="list-style-type: none"> • Убедитесь в том, что установлен тип входного сигнала DIGITAL (ЦИФРОВОЙ) (см. раздел <i>Выбор входного сигнала</i> на стр. 30).
Невозможна запись аудиопрограмм.	<ul style="list-style-type: none"> • Цифровая запись возможна только с цифрового источника, а аналоговая – с аналогового источника. • При записи цифровых источников убедитесь в том записываемый материал не защищен от копирования. • Проверьте правильность подключения разъемов OUT (ВЫХОД) к входным разъемам рекордера (см. раздел <i>Подключение аналоговых аудиосистем</i> на стр. 17).
Громкость звучания низкочастотного громкоговорителя очень низкая.	<ul style="list-style-type: none"> • Для подачи на низкочастотный громкоговоритель более мощного аудиосигнала выберите настройку PLUS или выберите параметр SMALL в установках громкоговорителей (см. раздел <i>Speaker Setting (Настройка громкоговорителей)</i> на стр. 42).
Хотя все настройки установлены правильно, воспроизводимый звук слышен с искажениями.	<ul style="list-style-type: none"> • Громкоговорители подключены без соблюдения фазы. Убедитесь, что положительные и отрицательные контакты выхода громкоговорителей на ресивере соответствуют положительным и отрицательным контактам громкоговорителей (см. раздел <i>Подключение громкоговорителей</i> на стр. 18).
Эффект функций PHASE CONTROL (ФАЗА, УПРАВЛЕНИЕ ФАЗОЙ) не ощущается.	<ul style="list-style-type: none"> • Если необходимо, проверьте, установлен ли регулятор низкочастотного фильтра низкочастотного громкоговорителя в положение Выкл. или выбрана настройка высшей частоты разделения фильтра. Если низкочастотный громкоговоритель имеет настройку PHASE (ФАЗА), выберите параметр 0° (или, в зависимости от используемого низкочастотного громкоговорителя, по вашему мнению обеспечивающую наилучшее общее влияние на звук). • Убедитесь в правильности настройки расстояния до всех громкоговорителей (см. раздел <i>Speaker Distance (Расстояние до громкоговорителей)</i> на стр. 43).
Шум или фон могут слышаться, даже если через вход не поступает звук.	<ul style="list-style-type: none"> • Проверьте, не вызывают ли помех персональные компьютеры или другие цифровые компоненты, подсоединенные к тому же самому источнику питания.
Между громкоговорителями и низкочастотным громкоговорителем почему-то слышится задержка.	<ul style="list-style-type: none"> • См. раздел <i>Автоматическая настройка объемного звучания (MCACC)</i> на стр. 9 для повторной настройки системы при помощи функции MCACC (это автоматически компенсирует задержку звучания низкочастотного громкоговорителя).
Максимально возможная громкость (указанная на дисплее передней панели) ниже максимального значения +12 dB (дБ) .	<ul style="list-style-type: none"> • Это не является неисправностью. Если уровни в настройках раздела <i>Channel Level (Уровень канала)</i> на стр. 43 были отрегулированы, максимальная громкость соответственно изменится.

Видео

Неполадка	Устранение
После выбора входа изображение отсутствует.	<ul style="list-style-type: none"> • Проверьте видеосоединения компонента-источника (см. стр. 15). • Убедитесь в правильности назначения источников, подключенных с помощью кабелей компонентного видео (см. раздел <i>Меню назначения входов</i> на стр. 50). • С помощью кнопки VIDEO SELECT (ВЫБОР ВИДЕО) был выбран отдельный аудиоисточник (см. раздел <i>Независимое воспроизведение видео- и аудиосисточников</i> на стр. 53). • Проверьте настройки видеовыхода компонента-источника. • Проверьте правильность выбора видеовхода ТВ.
Невозможна запись видеопрограмм.	<ul style="list-style-type: none"> • Проверьте, не защищен ли источник от копирования. • Во время записи преобразователь видеосигнала недоступен. Проверьте, одинаковый ли вид кабеля используется для подключения рекордера и видеоисточника (который требуется записать).
Помехи, прерывистость или искажения изображения.	<ul style="list-style-type: none"> • Иногда видеомагнитофон может выводить видеосигнал с помехами (например, во время сканирования) или качество видео может быть низким (например, при использовании некоторых видеоприставок). Качество изображения также может зависеть от настроек и т.д. устройства отображения. Выключите преобразователь видео и подключите источник и устройство изображения заново с помощью того же типа соединений (компонентное, S-video или композитное), затем снова запустите воспроизведение.

Настройки

Неполадка	Устранение
При автоматической настройке MCACC постоянно появляется сообщение об ошибке.	<ul style="list-style-type: none"> • Уровень фоновых шумов может быть слишком высок. Сохраняйте уровень шумов в помещении на минимальном возможном уровне (см. раздел <i>Проблемы при использовании автоматической настройки MCACC</i> на стр. 10). Если добиться достаточного уменьшения уровня шума не удастся, объемное звучание следует настроить вручную (стр. 38).
После автоматической настройки MCACC параметр размера громкоговорителей оказывается неправильным.	<ul style="list-style-type: none"> • Возможно наличие в помещении некоторого уровня шумов от кондиционера, двигателя и т.д. Выключите все остальные бытовые приборы в помещении и запустите автоматическую настройку MCACC снова. • Это возможно в некоторых случаях в зависимости от ряда факторов (размера помещения, размещения громкоговорителей и т.д.). Можно изменить настройку громкоговорителей вручную, согласно указаниям раздела <i>Speaker Setting (Настройка громкоговорителей)</i> на стр. 42, если эта неполадка повторится.
Не удается правильно отрегулировать настройку Fine Speaker Distance (Точная настройка расстояния между громкоговорителями) (стр. 39).	<ul style="list-style-type: none"> • Проверьте, работают ли все громкоговорители в одной фазе (убедитесь в том, что положительные (+) и отрицательные (-) контакты совпадают).
Наиболее новые настройки удалены.	<ul style="list-style-type: none"> • Во время регулировки настройки кабель питания был отключен от электросети.

Дисплей

Неполадка	Устранение
Дисплей затемнен или выключен.	<ul style="list-style-type: none"> • Несколько раз нажмите кнопку DIMMER (СВЕЧЕНИЕ) на пульте дистанционного управления, чтобы отрегулировать яркость.
Дисплей отключается после выполнения какого-либо действия.	<ul style="list-style-type: none"> • Несколько раз нажмите кнопку DIMMER (СВЕЧЕНИЕ) на пульте дистанционного управления, чтобы отрегулировать яркость.
Не удается добиться отображения надписи DIGITAL (ЦИФРОВОЙ) при нажатой кнопке SIGNAL SELECT (ВЫБОР СИГНАЛА) .	<ul style="list-style-type: none"> • Проверьте цифровые соединения и правильность назначения цифровых входов (см. раздел <i>Меню назначения входов</i> на стр. 50). • Если выбран многоканальные аналоговые выходы, выберите другой источник входа.
Индикатор Dolby/DTS не горит, когда воспроизводятся диски Dolby/DTS.	<ul style="list-style-type: none"> • Эти индикаторы не светятся во время паузы воспроизведения. • Проверьте настройки воспроизведения (особенно цифровой выход) компонента-источника.

Неполадка	Устранение
При проигрывании диска DVD-Audio на дисплее проигрывателя DVD отображается частота 96 kHz (кГц) . Однако на дисплее ресивера она не отображается.	<ul style="list-style-type: none"> • Это не является неисправностью. Звук 96 кГц дисков DVD-Audio выводится только через аналоговые выходы проигрывателя дисков DVD. При использовании аналоговых входов этот ресивер не может отображать частоту дискретизации.
Во время воспроизведения источника стандарта DTS 96/24 на дисплее не отображается надпись 96 kHz (кГц) .	<ul style="list-style-type: none"> • Убедитесь в том, что для ресивера выбрана настройка AUTO (ABTO) или DIGITAL (ЦИФРОВОЙ) (см. раздел <i>Выбор входного сигнала</i> на стр. 30).
При воспроизведении дисков Dolby Digital или DTS не горят индикаторы формата на ресивере.	<ul style="list-style-type: none"> • Проверьте, подключен ли проигрыватель при помощи цифрового соединения. • Убедитесь в том, что для ресивера выбрана настройка AUTO или DIGITAL (см. раздел <i>Выбор входного сигнала</i> на стр. 30). • Проверьте, не настроен ли проигрыватель таким образом, что источники формата Dolby Digital и DTS преобразуются в формат PCM. • Если на диске имеется несколько дорожек, выберите формат Dolby Digital или DTS.
При воспроизведении некоторых дисков не горит ни один из индикаторов формата ресивера.	<ul style="list-style-type: none"> • Этот диск может не содержать материалов в формате 5.1/6.1. Проверьте упаковку диска для получения дополнительной информации о содержимом диска.
При воспроизведении диска на ресивере горит индикатор PL II или Neo:6 .	<ul style="list-style-type: none"> • Убедитесь в том, что для ресивера выбрана настройка AUTO или DIGITAL (см. раздел <i>Выбор входного сигнала</i> на стр. 30). • Если в данный момент проигрывается двухканальное звуковое сопровождение (включая материалы с Dolby Surround), это не является неисправностью. Проверьте упаковку диска для получения дополнительной информации о доступных звуковых дорожках.
Во время воспроизведения источника Surround EX или DTS ES при настройке SBch AUTO , не горят индикаторы EX и ES или сигнал не обрабатывается правильно.	<ul style="list-style-type: none"> • Источником может быть программное обеспечение Dolby Surround EX / DTS ES, но не выбран параметр совместимости с форматом 6.1. Выберите пункт SBch ON (см. раздел <i>Использование обработки заднего канала объемного звучания</i> на стр. 30), затем включите режим прослушивания THX Surround EX или Standard EX (см. раздел <i>Прослушивание материала с использованием объемного звучания</i> на стр. 27).

Пульт дистанционного управления

Неполадка	Устранение
Невозможно управление при помощи пульта дистанционного управления.	<ul style="list-style-type: none"> • Попробуйте заменить батарейки в пульте дистанционного управления (см. раздел <i>Установка батареек</i> на стр. 7). • Убедитесь, что пульт используется на расстоянии не более 7 м и под углом не более 30° от датчика дистанционного управления на передней панели (см. раздел <i>Дальность действия пульта дистанционного управления</i> на стр. 23). • Проверьте, нет ли преград между ресивером и пультом дистанционного управления. • Убедитесь в том, что на датчик дистанционного управления на попадает флуоресцентный или другой интенсивный свет. • Проверьте соединения разъема CONTROL IN (ВХОД УПРАВЛЕНИЯ) (см. раздел <i>Управление другими компонентами Pioneer с помощью пульта данного устройства</i> на стр. 60).
Невозможно управление другими компонентами при помощи пульта дистанционного управления системы.	<ul style="list-style-type: none"> • Если батарея села, коды производителей могли быть сброшены. Введите коды производителей заново. • Код производителя может быть неверным. Повторите процедуру ввода предварительно заданных кодов.
Кабель SR подсоединен, но управление подключенными компонентами невозможно.	<ul style="list-style-type: none"> • Заново подключите кабель SR, убедившись в том, что он подсоединен к правильному разъему (см. раздел <i>Использование ресивера с плазменным дисплеем Pioneer</i> на стр. 48). • Убедитесь в наличии аналогового соединения между устройствами. Это необходимо для работы устройства SR. • Проверьте, изготовлены ли другой компонент компанией Pioneer. Функция SR работает только с оборудованием Pioneer.

Интерфейс USB

Неполадка	Устранение
Запоминающее устройство большой емкости USB не распознано ресивером.	<ul style="list-style-type: none"> • Попробуйте выключить ресивер, затем включите снова. • Убедитесь в том, что коннектор USB полностью вставлен в этот ресивер. • Проверьте, соответствует ли память формату FAT16 или FAT32 (FAT12, NTFS и HFS не поддерживаются). • Устройства USB с внутренним концентратором USB не поддерживаются.
При подключении устройства USB на дисплее отображается сообщение USB ERR3 .	<ul style="list-style-type: none"> • Если это сообщение сохраняется после проверки всех пунктов, перечисленных в примечании <i>Внимание</i> на стр. 32 в разделе <i>Воспроизведение устройств с интерфейсом USB</i>, доставьте изделие в ближайший сервисный центр, авторизованный компанией Pioneer для сервисного обслуживания.
Не удается воспроизвести аудиофайлы.	<ul style="list-style-type: none"> • Файлы WMA или MPEG-4 AAC записаны с использованием технологии DRM (управление цифровыми правами) или несовместима частота дискретизации (см. раздел <i>Поддержка сжатых аудиосигналов</i> на стр. 32). Это не является неисправностью.

HDMI

Неполадка	Устранение
Изображение или звук отсутствует.	<ul style="list-style-type: none"> • Если при непосредственном подключении компонента HDMI к монитору проблема сохранится, обратитесь к инструкции по эксплуатации компонента или монитора или к изготовителю.
Изображение отсутствует.	<ul style="list-style-type: none"> • В зависимости от настроек выхода компонента-источника, он может воспроизводить видеоформат, отображение которого невозможно. Измените настройки выхода источника; или установите соединение с помощью разъемов компонентного, комбинированного видео или S-video.
Экранный дисплей не появляется.	<ul style="list-style-type: none"> • Экранный дисплей не появится, если подключение к используемому телевизору выполнено с помощью выхода HDMI. При настройке системы используйте компонентные соединения, соединения S-video или комбинированные соединения.
Звук отсутствует или неожиданно прекращается.	<ul style="list-style-type: none"> • Поскольку аудиосигнал HDMI поступает на используемый телевизор через данный ресивер, необходимо выполнить отдельные соединения для звука, если необходимо прослушивание используемого компонента HDMI через данную систему. Подробнее см. раздел <i>Подключение с помощью HDMI</i> на стр. 45. • Если выполнены отдельные соединения для звука, убедитесь в том, что аналоговый(е)/цифровой(ые) вход(ы) назначен(ы) для соответствующего входа HDMI этого компонента. См. указание раздела <i>Назначение входов HDMI</i> на стр. 50. • Проверьте настройки аудиовыхода компонента-источника.



Примечание

- В случае некорректной работы устройства, вызванной внешними воздействиями, например статическим электричеством, выньте вилку из электророзетки и вставьте ее снова, чтобы восстановить нормальные условия эксплуатации.

Форматы объемного звучания

Ниже приведено краткое описание основных форматов объемного звучания, которые встречаются на дисках DVD, каналах спутникового, кабельного и наземного вещания, а также на видеокассетах.

Dolby

Ниже описываются технологии Dolby. Более подробную информацию можно получить по адресу www.dolby.com.



Dolby Digital

Dolby Digital – система цифровой кодировки многоканального аудиосигнала, широко используемая в кинотеатрах и дома для воспроизведения DVD и звуковых дорожек цифрового вещания. Она обеспечивает передачу до шести дискретных аудиоканалов, состоящих из пяти полных каналов и специального канала LFE (низкочастотные эффекты), используемого в основном для низких и гулких звуковых эффектов; отсюда термин «5.1-канальный» Dolby Digital.

Наряду с особенностями форматов, описанными выше, декодеры Dolby Digital обеспечивают декодирование для совместимости с аудиоформатами моно, стерео и Dolby Pro Logic с различными скоростями передачи данных и количествами каналов. Другая функция, Dialog Normalization (рус. нормализация диалога), аттенюирует (понижает) программы, основанные на среднем уровне диалога в программы, уровень диалога в которых близок к пиковому (также известен как Dialnorm) для обеспечения единого уровня воспроизведения.

Dolby Digital Surround EX

Dolby Digital Surround EX (EX означает Extended – расширенная) – это расширение кодировки Dolby Digital, в котором на правый и левый каналы объемного звучания накладываются (матрицируются) данные заднего канала, что позволяет воспроизводить 6.1-канальный звук. Это обеспечивает совместимость с 5.1-канальным форматом декодирования Dolby Digital, а также декодирования с использованием формата Dolby Digital EX.

Dolby Pro Logic IIx и Dolby Surround

Dolby Pro Logic IIx – улучшенная версия системы декодирования Dolby Pro Logic II (и Dolby Pro Logic). В ней применяется новый контур «управляющей логики», благодаря чему система способна воспроизводить объемный звук из источников следующих форматов:

- **Dolby Pro Logic** – 4.1-канальный звук (монофоническое объемное звучание) из любого стереоисточника

- **Dolby Pro Logic II** – 5.1-канальный звук (монофоническое объемное звучание) из любого стереоисточника
- **Dolby Pro Logic IIx** – 6.1 или 7.1-канальный звук (стереофоническое объемное звучание с задним каналом) из двухканальных или 5.1 (и 6.1)-канальных источников

При воспроизведении двухканальных источников канал низкочастотного громкоговорителя «L» генерируется в ресивере схемой управления низкими частотами.

Dolby Surround – система кодирования, в которой данные объемного звучания встраиваются в звуковую стереодорожку и затем используются декодером Dolby Pro Logic для улучшенного объемного звучания с повышенной детализацией.

Изготовлено по лицензии компании Dolby Laboratories. «Dolby», «Pro Logic», «Surround EX» и знак в виде двойной буквы D являются товарными знаками компании Dolby Laboratories.

DTS

Ниже описываются технологии DTS. Более подробную информацию можно получить по адресу www.dts.com.



DTS Digital Surround

DTS Digital Surround представляет собой систему 5.1-канальной кодировки аудиосигнала компании Digital Theater Systems Inc., которая сегодня широко используется для дисков DVD-Video, DVD-Audio, 5.1-канальных музыкальных дисков, цифрового вещания и видеоигр. Она может обеспечить до шести дискретных аудиоканалов, состоящих из пяти полных каналов, включая специальный канал LFE (низкочастотных эффектов). Более высокое качество звучания достигается, благодаря применению низкого коэффициента сжатия и высоких коэффициентов пропускания во время воспроизведения.

DTS-ES

DTS-ES (ES означает Extended Sound – расширенное звучание) – декодер, способный к воспроизведению источников с кодировкой DTS-ES Discrete 6.1 и DTS-ES Matrix 6.1. Схема DTS-ES Discrete 6.1, включающая отдельный (дискретный) задний канал объемного звучания, дает «настоящий» 6.1-канальный звук. В схеме DTS-ES Matrix 6.1 данные заднего канала накладываются (матрицируются) на правый/левый каналы объемного звучания. Таким образом обеспечивается совместимость обоих источников с обычным 5.1-канальным декодером DTS.

DTS Neo:6

Система DTS Neo:6 способна генерировать 6.1-канальный объемный звук из любого матрицированного стереоисточника (например, видеозаписи или телевизионного сигнала) и 5.1-канальных источников. Для определения расположения каналов она использует как информацию каналов, уже декодированную в формат источника, так и свою собственную обработку (при использовании 2-канальных источников канал

низкочастотного громкоговорителя «.1» генерируется в ресивере системой управления низкими частотами). При использовании 2-канальных источников в формате DTS Neo:6 возможны два режима (Cinema (Кино) и Music (Музыка)).

DTS 96/24

DTS 96/24 представляет собой расширение исходной схемы DTS Digital Surround, которое обеспечивает высокое качество звучания 96 Гц / 24 бит с использованием декодера DTS 96/24. Этот формат также имеет полную обратную совместимость со всеми существующими декодерами. Это означает, что проигрыватели DVD могут воспроизводить эти программы при помощи обычного 5.1-канального декодера DTS.

«DTS», «DTS-ES», «Neo:6» и «DTS 96/24» являются товарными знаками Digital Theater Systems, Inc.

Windows Media® Audio 9 Professional

Windows Media® Audio 9 Professional (WMA9 Pro) является дискретным звуковым форматом, разработанным корпорацией Майкрософт.



WMA9 Pro способен поддерживать воспроизведения звука, содержащего до 5.1/7.1 каналов с частотами дискретизации до 24 битов/96 кГц. Использование уникальной технологии сжатия WMA позволяет воспроизведение многоканальных музыкальных программ и звуковых дорожек через высокоскоростные сети Интернет при низкой скорости с минимальными искажениями звука. Воспроизведение возможно при помощи Windows Media® Player 9 Series (или выше) или другого проигрывателя носителей через персональный компьютер или усилитель аудио/видео со встроенным декодером WMA9 Pro.

Windows Media® и логотип Windows являются торговыми марками или зарегистрированными торговыми марками корпорации Microsoft в США и/или других странах.

O THX

Ниже описываются технологии THX. Более подробную информацию можно получить по адресу www.thx.com.



• THX Cinema processing

THX представляет собой эксклюзивный набор стандартов и технологий, установленных компанией THX Ltd. Возникновение THX было связано со стремлением Джорджа Лукаса добиться впечатления зрителя от звукового сопровождения фильма как в домашнем, так и в

настоящем кинотеатре, благодаря максимальной реалистичности и соответственно замыслу режиссера. Звуковое сопровождение фильмов микшируется в специальных кинотеатрах, так называемых «монтажных студиях» и предназначено для воспроизведения в кинотеатрах в сходных условиях и с использованием подобного оборудования. Затем это звуковое сопровождение переносится непосредственно на лазерный диск, ленту VHS, диск DVD и т.д. и не изменяется для воспроизведения в условиях небольших домашних кинотеатров. Инженеры THX разработали запатентованные технологии точного переноса звучания из кинотеатра в дом, исправив возможные ошибки тембра и пространственного звучания. В данном издании в при включенном индикаторе THX функции THX автоматически добавляются к режимам работы кинотеатра (например, THX Cinema и THX Surround EX).

• Повторная коррекция

Звуковой баланс звукового сопровождения фильма при воспроизведении домашней аудиосистемой был бы чрезмерно ярким и четким, поскольку звуковое сопровождение фильмов рассчитано на воспроизведение в больших кинотеатрах с использованием самого различного профессионального оборудования. Повторная коррекция восстанавливает необходимый звуковой баланс для просмотра фильма в небольшом помещении в домашних условиях.

• Согласование тембра

Человеческое ухо изменяет восприятие звука в зависимости от направления источника звука. В кинотеатре имеется множество громкоговорителей объемного звучания, поэтому объемное звучание сосредоточено вокруг зрителя. В домашнем кинотеатре используются всего два громкоговорителя, расположенные с двух сторон. Функция Timbre Matching (Согласование тембра) пропускает информацию, поступающую на громкоговорители объемного звучания, через фильтр таким образом, что она более соответствует характеристикам тембра звука, воспроизводимого передними громкоговорителями. Это обеспечивает бесшовную звуковую панораму между передними громкоговорителями и громкоговорителями объемного звучания.

• Адаптивная декорреляция

В кинотеатре большое количество громкоговорителей помогает создать обволакивающее звучание, а в домашнем кинотеатре обычно используются всего два громкоговорителя. Поэтому громкоговорители звучат, как головные телефоны, которым не хватает объемности звучания и обволакивающего эффекта. Объемное звучание также более громко будет слышно из ближнего громкоговорителя, если вы переместитесь из положения прослушивания между ними. Адаптивная декорреляция слегка изменяет соотношение времени и фазы одного канала объемного звучания по отношению к другому каналу объемного звучания. Это увеличивает область прослушивания – при использовании всего двух громкоговорителей – то же объемное ощущение, что и в кинотеатре.

• THX Select2

Перед получением сертификата THX Select2 о соответствии всем перечисленным выше требованиям каждый компонент домашнего кинотеатра проходит целую серию тщательных тестов качества и рабочих характеристик всех функций. Лишь после этого на продукт наносится логотип THX Select2, который является гарантией того, что приобретенный вами компонент домашнего кинотеатра будет долгие годы радовать вас своей безупречной работой. Требования THX Select2 включают все аспекты изделия, включая работу и выполнение рабочих характеристик предварительного усилителя и усилителя мощности, а также сотни других параметров цифровой и аналоговой областей.

• THX Surround EX

THX Surround EX – Dolby Digital Surround EX представляет собой совместную разработку компаний Dolby Laboratories и THX Ltd. В кинотеатре звуковое сопровождение, декодируемое при помощи технологии Dolby Digital Surround EX, способно воспроизвести отдельный канал, который добавляется в результате микширования программы. Этот канал, называемый Surround Back (рус. задний канал объемного звучания), размещает звук позади слушателя, дополняя существующее звучание передних левого и правого каналов, правого и левого каналов объемного звучания и канала низкочастотного громкоговорителя. Этот дополнительный канал обеспечивает преимущество более детальной звуковой картины позади слушателя, придавая звучанию больше глубины, ощущения пространства и локализации звучания, чем прежде. На упаковках фильмов, созданных с применением технологии Dolby Digital Surround EX, при выпуске на рынок домашнего просмотра может быть текст, в котором

упоминается этот эффект. Список фильмов, созданных с применением этой технологии можно найти на веб-странице компании Dolby по адресу www.dolby.com. Только ресиверы и контроллеры с логотипом THX Surround EX, находясь в режиме THX Surround EX, точно воспроизводят эту новую технологию в домашних кинотеатрах. Данное издание также может включать режим «THX Surround EX» во время воспроизведения 5.1-канальных источников, которые не являются декодированными для формата Dolby Digital Surround EX. В таком случае информация, поступающая на задний канал объемного звучания будет зависеть от используемой программы и может быть как пригодной, так и непригодной для прослушивания в зависимости от определенного звукового сопровождения и личного вкуса слушателя.

• Расширенное расположение громкоговорителей (ASA)

ASA является собственной технологией THX обработки сигнала, подающегося на 2 боковых и 2 задних громкоговорителя объемного звучания для обеспечения оптимального ощущения объемного звучания. При настройке системы домашнего кинотеатра с использованием всех восьми громкоговорителей (левого, центрального, правого, правого объемного звучания, левого объемного звучания и низкочастотного) с размещением двух задних громкоговорителей объемного звучания рядом друг с другом в передней части помещения, как показано на схеме, обеспечивается обширная зона наилучшего восприятия. Если из практических соображений необходимо разместить громкоговорители объемного звучания рядом, понадобится перейти на экран THX Audio Set-up (Настройка звука THX) и выбрать настройку, наиболее соответствующую расстоянию между громкоговорителями, которая заново оптимизирует поле эффекта объемного звучания.

ASA используется в трех новых режимах; THX Select2 Cinema, THX MusicMode и THX Games Mode.

• Режим THX Select2 Cinema

Режим THX Select2 Cinema воспроизводит фильмы с 5.1-канальным звуком, используя все 8 громкоговорителей и обеспечивая максимально возможное ощущение от просмотра фильма в кинотеатре. В этом режиме обработка ASA смешивает звучание

боковых громкоговорителей объемного звучания и задних громкоговорителей объемного звучания, обеспечивая оптимальное смешение внешнего и направленного объемного звучания. Звуковые дорожки с декодированием DTS-ES (матричный и 6.1-канальный дискретный) и Dolby Digital Surround EX автоматически распознаются в режиме Select2 Cinema, если декодирован соответствующий флаг.

Некоторые звуковые дорожки в формате Dolby Digital Surround EX пропускают цифровой флаг, что позволяет автоматическое переключение. Если известно, что просматриваемый фильм имеет кодировку Surround EX, можно вручную выбрать воспроизведение в режиме THX Surround EX, иначе режим THX Select2 Cinema добавит обработку ASA для обеспечения оптимального воспроизведения.

• Режим THX MusicMode

Для воспроизведения многоканальных музыкальных программ следует выбрать режим THX MusicMode. В этом режиме THX обработка ASA применяется к каналам объемного звучания для всех каналов объемного звучания музыкальных источников с 5.1-канальным кодированием, таким как DTS, Dolby Digital и DVD-Audio для обеспечения широкого устойчивого объемного звучания в задней области.

• Режим THX Games Mode

Для воспроизведения стереофонических и многоканальных игр следует выбрать режим THX Games Mode. В этом режиме THX обработка ASA применяется к каналам объемного звучания для всех каналов объемного звучания игровых источников с 5.1-канальным и 2.0-канальным кодированием, таким как аналоговое, PCM, DTS и Dolby Digital. Это точно размещает всю информацию, необходимую для объемного воспроизведения звука игр, обеспечивая полное воспроизведение на 360 градусов. Режим THX Games Mode является уникальным, обеспечивая плавный переход звука между всеми точками в зоне объемного звучания.

Логотип THX является зарегистрированной торговой маркой компании THX Ltd., который может быть зарегистрирован некоторыми инстанциями. Все права защищены.

Режимы прослушивания для других форматов входных сигналов

В следующей таблице приведены режимы прослушивания, доступные для различных форматов входных сигналов в зависимости от обработки заднего канала объемного звучания и выбранного способа декодирования.

Стереофонические (2-канальные) форматы сигнала

Обработка заднего канала объемного звучания	Формат входного сигнала	Стандартный	THX	Автоматическая настройка объемного звучания
SBch Processing (Обработка заднего канала объемного звучания) ON/AUTO (ВКЛ/АВТО) (автоматически выбирается декодирование формата 6.1/7.1)	Dolby Digital Surround	<input type="checkbox"/> Pro Logic IIx MOVIE <input type="checkbox"/> Pro Logic IIx MUSIC <input type="checkbox"/> Pro Logic IIx GAME <input type="checkbox"/> PRO LOGIC ^a Neo:6 CINEMA Neo:6 MUSIC	<input type="checkbox"/> Pro Logic IIx MOVIE+THX <input type="checkbox"/> PRO LOGIC+THX ^a Neo:6 CINEMA+THX THX GAMES MODE ^b	<input type="checkbox"/> Pro Logic IIx MOVIE
	DTS Surround	<i>Как указано выше</i>	<i>Как указано выше</i>	Neo:6 CINEMA
	Другие стереоисточники	<i>Как указано выше</i>	<i>Как указано выше</i>	Стереофоническое воспроизведение
	PCM 88,2 гГц / 96 гГц	<input type="checkbox"/> Pro Logic II MOVIE <input type="checkbox"/> Pro Logic II MUSIC <input type="checkbox"/> Pro Logic II GAME <input type="checkbox"/> PRO LOGIC ^a	–	Стереофоническое воспроизведение

Обработка заднего канала объемного звучания	Формат входного сигнала	Стандартный	THX	Автоматическая настройка объемного звучания
SBch Processing (Обработка заднего канала объемного звучания) OFF (Выкл.) ^c (макс. 5.1-канальное воспроизведение)	Dolby Digital Surround	<input type="checkbox"/> Pro Logic II MOVIE <input type="checkbox"/> Pro Logic II MUSIC <input type="checkbox"/> Pro Logic II GAME <input type="checkbox"/> PRO LOGIC ^a <input type="checkbox"/> Neo:6 CINEMA <input type="checkbox"/> Neo:6 MUSIC	<input type="checkbox"/> Pro Logic II MOVIE+THX <input type="checkbox"/> PRO LOGIC+THX ^a <input type="checkbox"/> Neo:6 CINEMA+THX	<input type="checkbox"/> Pro Logic II MOVIE
	DTS Surround	<i>Как указано выше</i>	<i>Как указано выше</i>	Neo:6 CINEMA
	Другие стереосигналы	<i>Как указано выше</i>	<i>Как указано выше</i>	Стерефоническое воспроизведение
	PCM 88,2 кГц / 96 кГц	<input type="checkbox"/> Pro Logic II MOVIE <input type="checkbox"/> Pro Logic II MUSIC <input type="checkbox"/> Pro Logic II GAME <input type="checkbox"/> PRO LOGIC ^a	–	Стерефоническое воспроизведение

a. PRO LOGIC обеспечивает макс. 5.1-канальное воспроизведение.

b. Недоступно при наличии только одного подключенного громкоговорителя объемного звучания.

c. Автоматически выбирается, если не подключены задние громкоговорители объемного звучания.

Форматы многоканальных сигналов

Обработка заднего канала объемного звучания	Формат входного сигнала	Стандартный	THX	Автоматическая настройка объемного звучания
SBch Processing (Обработка заднего канала объемного звучания) ON (Вкл.) (для всех источников используется 7.1-канальное кодирование)	WMA9 Pro (6.1/7.1-канальное)	Прямое декодирование	WMA+THX CINEMA	Прямое декодирование
	Dolby Digital EX (6.1-канальное отмеченное флажком)	Dolby Digital EX <input type="checkbox"/> Pro Logic IIx MOVIE ^a <input type="checkbox"/> Pro Logic IIx MUSIC	THX SURROUND EX <input type="checkbox"/> Pro Logic IIx MOVIE+THX ^a THX Select2 CINEMA^a THX MUSICMODE^a THX GAMES MODE^a	Dolby Digital EX <input type="checkbox"/> Pro Logic IIx MOVIE ^a
	DTS-ES (6.1-канальные источники/6.1-канальное отмеченное флажком)	DTS-ES (матричное/дискретное) DTS+<input type="checkbox"/> Pro Logic IIx MOVIE^a DTS+<input type="checkbox"/> Pro Logic IIx MUSIC	DTS-ES+THX (матричное/дискретное) DTS+<input type="checkbox"/> Pro Logic IIx MOVIE+THX^a THX Select2 CINEMA^a THX MUSICMODE^a THX GAMES MODE^a	DTS-ES (матричное/дискретное)
	DTS (5.1-канальное декодирование)	DTS+Neo:6 DTS+<input type="checkbox"/> Pro Logic IIx MOVIE^a DTS+<input type="checkbox"/> Pro Logic IIx MUSIC	DTS+Neo:6+THX DTS+<input type="checkbox"/> Pro Logic IIx MOVIE+THX^a THX Select2 CINEMA^a THX MUSICMODE^a THX GAMES MODE^a	DTS+Neo:6
	Dolby Digital WMA9 Pro (5.1-канальное декодирование)	Dolby Digital EX <input type="checkbox"/> Pro Logic IIx MOVIE ^a <input type="checkbox"/> Pro Logic IIx MUSIC	THX SURROUND EX <input type="checkbox"/> Pro Logic IIx MOVIE+THX ^a THX Select2 CINEMA^a THX MUSICMODE^a THX GAMES MODE^a	Dolby Digital EX <input type="checkbox"/> Pro Logic IIx MOVIE ^a
	DTS 96/24	Прямое декодирование (макс. 5.1-канальное воспроизведение)	–	Прямое декодирование (макс. 5.1-канальное воспроизведение)

Обработка заднего канала объемного звучания	Формат входного сигнала	Стандартный	THX	Автоматическая настройка объемного звучания
SBCh Processing (Обработка заднего канала объемного звучания) AUTO (АВТО) (автоматически выбирается декодирование формата 6.1/7.1)	WMA9 Pro (6.1/7.1-канальное)	Прямое декодирование	WMA+THX CINEMA	Прямое декодирование
	Dolby Digital EX (6.1-канальное отмеченное флажком)	Dolby Digital EX □□ Pro Logic IIx MOVIE ^a	THX SURROUND EX	Dolby Digital EX □□ Pro Logic IIx MOVIE ^a
	DTS-ES (6.1-канальные источники/6.1-канальное отмеченное флажком)	DTS-ES (матричное/дискретное)	DTS-ES+THX (матричное/дискретное)	DTS-ES (матричное/дискретное)
	Dolby Digital DTS WMA9 Pro (5.1-канальное декодирование)	Прямое декодирование (макс. 5.1-канальное воспроизведение)	THX Select2 CINEMA (Не более 5.1-канального воспроизведения THX CINEMA только с одним громкоговорителем объемного звучания)	Прямое декодирование (макс. 5.1-канальное воспроизведение)
	DTS 96/24	Прямое декодирование (макс. 5.1-канальное воспроизведение)	–	Прямое декодирование (макс. 5.1-канальное воспроизведение)
SBCh Processing (Обработка заднего канала объемного звучания) OFF (ВЫКЛ.)^b (макс. 5.1-канальное воспроизведение)	WMA9 Pro (6.1/7.1-канальное)	Прямое декодирование (макс. 5.1-канальное воспроизведение)	THX CINEMA	Прямое декодирование (макс. 5.1-канальное воспроизведение)
	Dolby Digital EX (6.1-канальное отмеченное флажком)	Прямое декодирование	THX CINEMA	Прямое декодирование
	DTS-ES (6.1-канальные источники/6.1-канальное отмеченное флажком)			
	Dolby Digital DTS WMA9 Pro (5.1-канальное декодирование)			
	DTS 96/24	Прямое декодирование	–	Прямое декодирование

a. Недоступно при наличии только одного подключенного громкоговорителя объемного звучания.
 b. Автоматически выбирается, если не подключены задние громкоговорители объемного звучания.

Чистка устройства

- Для удаления грязи или пыли используйте бархотку или сухую ткань.
- Если поверхности загрязнены, протрите их мягкой тканью, смоченной в нейтральном моющем средстве, разбавленном пятью или шестью частями воды, и тщательно отжатой, затем еще раз протрите сухой тканью. Не используйте полироль и моющие средства для мебели.
- Никогда не используйте для ухода за этим устройством и рядом с ним разбавители, бензин, инсектицидные аэрозоли или другие химические вещества, так как они могут повредить поверхность.



Примечание:

В соответствии со статьей Закона Российской Федерации "О защите прав потребителя" и Указанием Правительства Российской Федерации № 720 от 16 июня 1997 года корпорация Pioneer Europe NV устанавливает условие на следующую продолжительность срока службы официально поставляемых на Российский рынок товаров.

Аудио и видеооборудование: 7 лет
Переносное аудиооборудование: 6 лет
Другое оборудование (головные телефоны, микрофоны и т.д.): 5 лет
Автомобильная электроника: 6 лет

D3-7-10-6_Ru

Издано Pioneer Corporation.
© Pioneer Corporation, 2006.
Все права защищены.

PIONEER CORPORATION

4-1, Meguro 1-Chome, Meguro-ku, Tokyo 153-8654, Japan

PIONEER ELECTRONICS (USA) INC.

P.O. BOX 1540, Long Beach, California 90810-1540, U.S.A. TEL: (800) 421-1404

PIONEER ELECTRONICS OF CANADA, INC.

300 Allstate Parkway, Markham, Ontario L3R 0P2, Canada TEL: 1-877-283-5901

PIONEER EUROPE NV

Haven 1087, Keetberglaan 1, B-9120 Melsele, Belgium TEL: 03/570.05.11

PIONEER ELECTRONICS ASIACENTRE PTE. LTD.

253 Alexandra Road, #04-01, Singapore 159936 TEL: 65-6472-7555

PIONEER ELECTRONICS AUSTRALIA PTY. LTD.

178-184 Boundary Road, Braeside, Victoria 3195, Australia, TEL: (03) 9586-6300

PIONEER ELECTRONICS DE MEXICO S.A. DE C.V.

Bldv.Manuel Avila Camacho 138 10 piso Col.Lomas de Chapultepec, Mexico,D.F. 11000 TEL: 55-9178-4270

K002_A_En

MAN-VSX-1016V-RU