

*Pioneer*

**VSX-824-к**  
**VSX-529-к/-s**

AV-ресивер



Зарегистрируйте Ваше изделие на <http://www.pioneer-rus.ru> (или <http://www.pioneer.eu>).

Ознакомьтесь с преимуществами регистрации в Интернет

Инструкции по эксплуатации

## ВНИМАНИЕ

ВО ИЗБЕЖАНИЕ ПОРАЖЕНИЯ ЭЛЕКТРИЧЕСКИМ ТОКОМ НЕ СНИМАЙТЕ КРЫШКУ (ИЛИ ЗАДНЮЮ СТЕНКУ). ВНУТРИ НЕ СОДЕРЖАТСЯ ДЕАТЛИ, ПРЕДНАЗНАЧЕННЫЕ ДЛЯ РЕМОНТА ПОЛЬЗОВАТЕЛЕМ. ДЛЯ ОБСЛУЖИВАНИЯ ОБРАТИТЕСЬ К КВАЛИФИЦИРОВАННОМУ СОТРУДНИКУ СЕРВИСНОЙ СЛУЖБЫ.

D3-4-2-1-1\_B1\_Ru

## ПРЕДУПРЕЖДЕНИЕ

Данное оборудование не является водонепроницаемым. Во избежание пожара или поражения электрическим током не помещайте рядом с оборудованием емкости с жидкостями (например, вазы, цветочные горшки) и не допускайте попадания на него капель, брызг, дождя или влаги.

D3-4-2-1-3\_A1\_Ru

## ПРЕДУПРЕЖДЕНИЕ

Во избежание пожара не приближайте к оборудованию источники открытого огня (например, зажженные свечи).

D3-4-2-1-7a\_A1\_Ru

## Условия эксплуатации

Изделие эксплуатируется при следующих температуре и влажности:

+5 °C до +35 °C; влажность менее 85 % (не заслоняйте охлаждающие вентиляторы)

Не устанавливайте изделие в плохо проветриваемом помещении или в месте с высокой влажностью, открытом для прямого солнечного света (или сильного искусственного света).

D3-4-2-1-7c\*\_A1\_Ru

Данное изделие предназначено для использования в общих хозяйственных целях. В случае возникновения любой неисправности, связанной с использованием в других, нежели хозяйственных целях (таких, как длительное использование в коммерческих целях в ресторане или в автомобиле, или на корабле) и требующей ремонта, такой ремонт осуществляется за плату, даже в течение гарантийного срока.

K041\_A1\_Ru

## ОБЯЗАТЕЛЬНАЯ ВЕНТИЛЯЦИЯ

При установке устройства обеспечьте достаточное пространство для вентиляции во избежание повышения температуры внутри устройства (не менее 40 см сверху, 20 см сзади и по 20 см слева и справа).

## ПРЕДУПРЕЖДЕНИЕ

В корпусе устройства имеются щели и отверстия для вентиляции, обеспечивающие надежную работу изделия и защищающие его от перегрева. Во избежание пожара эти отверстия ни в коем случае не следует закрывать или заслонять другими предметами (газетами, скатертями и шторами) или устанавливать оборудование на толстом ковре или постели.

D3-4-2-1-7b\*\_A1\_Ru

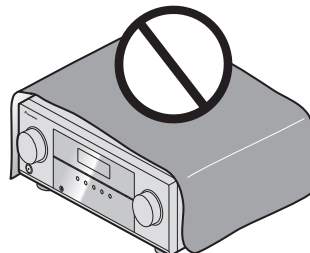

## Информация для пользователей по сбору и утилизации бывшего в эксплуатации оборудования и отработавших элементов питания

Обозначение  
для оборудования



Эти обозначения на продукции, упаковке, и/или сопроводительных документах означают, что бывшая в эксплуатации электротехническая и электронная продукция и отработанные элементы питания не должны выбрасываться вместе с обычным бытовым мусором.

Для того чтобы данная бывшая в употреблении продукция и отработанные элементы питания были соответствующим образом обработаны, утилизированы и переработаны, пожалуйста, передайте их в соответствующий пункт сбора использованных электронных изделий в соответствии с местным законодательством.

Обозначения  
для элементов питания



Pb

Утилизируя данные устройства и элементы питания правильно, Вы помогаете сохранить ценные ресурсы и предотвратить возможные негативные последствия для здоровья людей и окружающей среды, которые могут возникнуть в результате несоответствующего удаления отходов.

Для получения дополнительной информации о правильных способах сбора и утилизации отработавшего оборудования и использованных элементов питания обращайтесь в соответствующие местные органы самоуправления, в центры утилизации отходов или по месту покупки данного изделия.

**Данные обозначения утверждены только для Европейского Союза.**

**Для стран, которые не входят в состав Европейского Союза:**

Если Вы желаете утилизировать данные изделия, обратитесь в соответствующие местные учреждения или к дилерам для получения информации о правильных способах утилизации.

K058a\_A1\_Ru

## ВНИМАНИЕ

Выключатель  $\phi$ STANDBY/ON данного устройства не полностью отключает его от электросети.

Чтобы полностью отключить питание устройства, выщипайте вилку кабеля питания из электророзетки. Поэтому устройство следует устанавливать так, чтобы вилку кабеля питания можно было легко выщипать из розетки в чрезвычайных обстоятельствах. Во избежание пожара следует извлекать вилку кабеля питания из розетки, если устройство не будет использоваться в течение долгого времени (например, если вы уезжаете в отпуск).

D3-4-2-2a\*\_A1\_Ru

## ПРЕДУПРЕЖДЕНИЕ

Храните небольшие детали вне доступа детей. При случайном заглатывании, немедленно обращайтесь к врачу.

D41-6-4\_A1\_Ru

Благодарим за покупку этого изделия компании Pioneer.  
Пожалуйста, прочтите данные инструкции по эксплуатации для надлежащего использования данной модели.

<b>Функции</b> .....	6
<b>Перед началом работы</b> .....	8
Проверка комплекта поставки.....	8
Установка ресивера.....	8
<b>Порядок выполнения настроек на ресивере</b> .....	8
<b>01 Органы управления и индикаторы</b>	
Передняя панель.....	9
Дисплей.....	10
Пульт ДУ.....	11
Установка батареек.....	13
Дальность действия пульта дистанционного управления.....	13
<b>02 Подключение оборудования</b>	
Размещение громкоговорителей.....	14
Советы по расположению громкоговорителей.....	14
Подключение громкоговорителей.....	15
Подсоединение кабелей.....	16
Кабели HDMI.....	16
О HDMI.....	16
Аналоговые аудиокабели.....	17
Цифровые аудиокабели.....	17
Стандартные видеокабели RCA.....	17
Подключение видеовыходов.....	17
Подключение телевизора и компонентов воспроизведения.....	18
Подключение с помощью HDMI.....	18
Подключение телевизора без входа HDMI.....	19
Подключение дополнительного АДАПТЕРА Bluetooth® (только VSX-529).....	20
Подключение к сети через интерфейс LAN.....	20
Подключение к беспроводной локальной сети.....	20
Подключение антенн.....	21
Использование внешних антенн.....	21
Подключение iPod.....	22
Подключение устройства USB.....	22
Подключение MHL-совместимого устройства.....	22
Подключение компонента, оборудованного терминалом HDMI, к входу на передней панели.....	23

Подключение ресивера к электророзетке.....	23
<b>03 Основная настройка</b>	
Отмена функции Auto Power Down (автоматическое отключение питания).....	24
Автоматическая настройка объемного звучания (MCACC).....	24
Проблемы при использовании автоматической настройки MCACC.....	25
<b>04 Основные операции воспроизведения</b>	
Воспроизведение источника.....	26
Выбор входного аудиосигнала.....	26
Воспроизведение iPod.....	28
Воспроизведение файлов, сохраненных на iPod.....	28
Основные органы управления воспроизведением.....	28
Переключение между управлением iPod и управлением ресивером.....	28
Воспроизведение устройства USB.....	29
Воспроизведение аудиофайлов, сохраненных на устройстве памяти USB.....	29
Воспроизведение файлов фотографий, сохраненных на устройстве памяти USB.....	29
О воспроизводимых форматах файлов.....	30
Проигрывание MHL-совместимого устройства.....	30
Воспроизведение музыки с помощью беспроводного интерфейса Bluetooth (только VSX-824).....	31
Использование дистанционного управления.....	31
Спаривание с аппаратом (Первичная регистрация).....	31
Прослушивание музыки на аппарате с устройством с поддержкой Bluetooth.....	31
Предостережение по радиоволнам.....	32
Рамки действия.....	32
Отражения радиоволн.....	32
Меры предосторожности, касающиеся соединений с аппаратами, поддерживаемыми данным устройством.....	32
АДАПТЕР Bluetooth® для прослушивания музыки без проводов (только VSX-529).....	33
Воспроизведение музыки по беспроводной связи.....	33
Сопряжение АДАПТЕРА Bluetooth и устройства с беспроводным интерфейсом Bluetooth.....	33
Прослушивание музыкального содержимого устройства с беспроводным интерфейсом Bluetooth.....	34
Прослушивание радиопередач.....	35
Улучшение звучания в диапазоне FM.....	35
Сохранение запрограммированных радиостанций.....	35

Прослушивание запрограммированных радиостанций.....	35
Присваивание названий запрограммированным радиостанциям.....	35
Введение в систему радиоданных RDS.....	36
Поиск программ RDS.....	36
<b>05 Прослушивание аудиозаписей</b>	
Выбор режима прослушивания.....	37
Автоматическое воспроизведение.....	37
Прослушивание материала с использованием объемного звучания.....	37
Использование дополнительного объемного звучания.....	38
Использование функции Stream Direct (Прямое воспроизведение).....	38
Использование функции Sound Retriever.....	38
Прослушивание с использованием эквалайзера акустической калибровки.....	39
Настройка параметров звука.....	39
<b>06 Воспроизведение с функцией NETWORK</b>	
Введение.....	41
О воспроизводимых сетевых устройствах с поддержкой DLNA.....	41
Использование AirPlay на iPod touch, iPhone, iPad и iTunes.....	41
О функции DHCP сервера.....	41
Авторизация данного ресивера.....	41
О HTC Connect.....	42
Воспроизведение с функциями Network.....	42
Основные органы управления воспроизведением.....	42
Прослушивание Интернет-радиостанций.....	43
О функции воспроизведения аудиопотока Spotify.....	43
Подготовка (1) Установка приложения Spotify на мобильные цифровые устройства и регистрация Премиум-аккаунта Spotify.....	44
Подготовка (2) Подключение данного ресивера к сети.....	44
Чтобы использовать функцию воспроизведения аудиопотока Spotify из приложения Spotify.....	44
Воспроизведение аудиофайлов, сохраненных на компонентах в сети.....	44
Воспроизведение любимых песен.....	44
Меню Network Setup.....	45
Конфигурация сети.....	45

Language (язык) . . . . .	46	HDMI . . . . .	61
Обновление встроенного программного обеспечения . . . . .	46	Важная информация по подключению HDMI . . . . .	62
Настройка сети с помощью браузера Safari . . . . .	47	Windows 8 . . . . .	62
Настройка сетевого имени с помощью браузера Safari . . . . .	47	MHL . . . . .	62
Обновление встроенного программного обеспечения с помощью браузера Safari . . . . .	47	HTC Connect . . . . .	62
Возврат к заводским установкам . . . . .	48	Об iPod/iPhone . . . . .	63
Информация о системе . . . . .	48	О aptX (только VSX-824) . . . . .	63
О воспроизведении через сеть . . . . .	49	О беспроводной технологии <i>Bluetooth</i> . . . . .	63
Материал, воспроизводимый через сеть . . . . .	49	Аудиокодек Apple Lossless Audio Codec . . . . .	63
О характерных свойствах воспроизведения через сеть . . . . .	49	О FLAC . . . . .	63
Справочник . . . . .	50	О сообщениях, отображаемых при использовании функций сети . . . . .	64
О воспроизводимых форматах файлов . . . . .	50	Сброс параметров ресивера (перезагрузка) . . . . .	64
<b>07 Home Menu</b>		Чистка устройства . . . . .	64
Использование «Home Menu» (главного меню) . . . . .	52	Технические характеристики . . . . .	65
Ручная настройка громкоговорителей . . . . .	52		
Настройка громкоговорителей . . . . .	52		
X.Over . . . . .	53		
Уровень канала . . . . .	53		
Расстояние до громкоговорителей . . . . .	54		
Меню назначения входов . . . . .	54		
Аналоговый вход . . . . .	54		
Меню Auto Power Down (автоматическое отключение питания) . . . . .	55		
Меню Network Standby (Ожидание сети) . . . . .	55		
Меню настройки MHL . . . . .	55		
Меню настройки экранного дисплея . . . . .	55		
<b>08 Функция Control with HDMI (Управление по HDMI)</b>			
Подключение функции Управление по HDMI . . . . .	56		
HDMI Setup . . . . .	56		
Перед использованием синхронизации . . . . .	57		
О синхронизированных операциях . . . . .	57		
Меры предосторожности по функции Управление по HDMI . . . . .	57		
<b>09 Дополнительная информация</b>			
Устранение неполадок . . . . .	58		
Общие сведения . . . . .	58		
Функция NETWORK . . . . .	59		
Устранение неисправностей беспроводной локальной сети . . . . .	60		

## Аудио

### Простота настройки с помощью системы MCACC

MCACC автоматически создает оптимальную акустическую среду, компенсируя различия в размерах, уровнях и расстояниях громкоговорителей, а также корректируя чувствительность.

### Корректировка фазы

С помощью функции Phase Control эффективно устраняется запаздывание по фазе, которое создает нарушение синхронизации звука, и значительно улучшается многоканальный звук без каких-либо дополнительных действий.

## Видео

### Ultra HD (с поддержкой видео 4K/60p) - Транзитная передача -

Можно передавать и отображать изображения разрешением 4k/60p. Требуется отдельный монитор с поддержкой HD (видео 4K).

### HDMI (3D, возвратный аудиоканал) 6 входных каналов/1 выходной канал

Для использования вышеуказанной функции требуется совместимый компонент.

## Возможности подключения

### Удобное сетевое подключение с помощью преобразователя сигнала беспроводной локальной сети

С помощью преобразователя сигнала беспроводной локальной сети AS-WL300 можно использовать подключение по беспроводной локальной сети для AV ресиверов. AS-WL300 работает от источника питания с разъема USB, предназначенного для AV ресивера, поэтому адаптер перем. тока не требуется.

### Адаптер Bluetooth готов

Использование АДАПТЕРА *Bluetooth* (AS-BT100 или AS-BT200) дает возможность прослушивать файлы музыки на iPhone или ином устройстве с беспроводным интерфейсом *Bluetooth* в беспроводном режиме.

### Встроенный беспроводный интерфейс Bluetooth

Этот ресивер, оснащенный беспроводным интерфейсом *Bluetooth*, дает возможность прослушивать файлы музыки на iPhone или ином устройстве с беспроводным интерфейсом *Bluetooth* в беспроводном режиме.

### MHL™ (Mobile High-definition Link) - воспроизведение на совместимом устройстве

Можно подключить мобильное устройство MHL 2 просмотра 3D видео, Full-HD видео, прослушивания высококачественного многоканального аудио и просмотра фотографий и т.д. с зарядкой аккумулятора на ресивере.

### Воспроизведение с iPod

К разъему USB ресивера можно подключить iPod или iPhone, чтобы прослушивать файлы музыки на iPod или iPhone. Также iPod или iPhone заряжается при подключении к ресиверу.

## Сеть

### Цифровая служба потоковой музыки Spotify готова

Spotify - это цифровая служба потоковой музыки, которая предоставляет вам доступ по запросу к миллионам песен. Данный ресивер готов для подключения от службы Spotify, которая дает возможность выбрать песни в вашем приложении Spotify для прослушивания на вашей аудиосистеме. Для получения доступа к службе в вашей стране проверьте сайт [www.spotify.com](http://www.spotify.com).

### Совместимость с Windows 8.1

Данный ресивер совместим с Windows 8.1, что дает удобную возможность передавать поток музыки с совместимых ПК в вашу домашнюю сеть.

### Apple AirPlay

С помощью AirPlay можно передавать музыку с iTunes на данный ресивер и воспроизводить ее через вашу систему домашнего кинотеатра. Можно даже использовать ресивер для просмотра метаданных, включая названия песен, имена исполнителей, а также обложку альбома на подключенном дисплее. Можно с удобством прослушивать музыку с iTunes в любой комнате дома.

### Сертификация DLNA (1.5)

Данный ресивер имеет сертификацию DLNA (1.5), которая дает возможность работать не только в качестве DMP (Цифровой медиаплеер) для воспроизведения аудиофайлов DMS (Digital Media Server), но также в качестве DMR (Цифровой медиа рендерер), который дистанционно управляется таким устройством, как смартфон или ПК.

### Internet Radio

Подключив этот ресивер к сети через терминал LAN, вы сможете слушать Интернет-радиостанции.



## Воспроизведение / обработка

### Воспроизведение музыки высокого разрешения

Файлы музыки высокого разрешения можно воспроизводить с разрешениями от 96 кГц/24 бит до 192 кГц/24 бит. Поддерживается воспроизведение файлов AIFF, Apple Lossless, WAV и FLAC через передний порт USB и сеть.

### Воспроизведение без пауз

При воспроизведении файлов музыки пропускаются секции без звука между дорожками, при этом сокращаются перерывы, которые обычно происходят при воспроизведении трансляций в прямом эфире или концертов.

### Усовершенствованный восстановитель звука

Усовершенствованный восстановитель звука восстанавливает выходной сигнал сжатого аудио - такого как WMA, AAC и MP3 - до уровня звука CD, генерируя при этом новые сигналы, чтобы восстановить малейшие нюансы, пропущенные во время процесса сжатия.

## Установка

### Удаленное приложение iControlAV5

Это приложение дает возможность интуитивного использования многих функций ресивера. Это приложение доступно в App Store для iPhone, iPod touch и iPad.

А также можно получить это приложение в Google Play для смартфонов Android. Приложение можно скачать бесплатно.

### Энергосберегающая конструкция

Данный AV ресивер имеет экологичную конструкцию. Кроме еще более низкого потребления энергии в режиме ожидания, ресивер имеет также режим ECO для низкого потребления энергии во время воспроизведения содержимого. Более того, режим ECO можно легко задать специальной кнопкой на пульте ДУ или в iControlAV5.



### Проверка комплекта поставки

Проверить наличие перечисленных ниже принадлежностей:

- Установочный микрофон
- Пульт ДУ
- Сухие батарейки размера AAA IEC R03 (для питания ДУ), 2 шт.
- Рамочная антенна AM
- Проволочная антенна FM
- Кабель питания
- Гарантийный сертификат
- Краткое руководство пользователя
- Брошюра по технике безопасности
- Лист SPEAKER CAUTION (МЕРЫ ПРЕДОСТОРОЖНОСТИ ДЛЯ ГРОМКОГОВОРИТЕЛЕЙ) (только на английском языке)
- Данное руководство по эксплуатации (CD-ROM)

### Установка ресивера

- При установке устройства обязательно располагайте его на ровной и устойчивой поверхности.

Не устанавливайте ресивер в следующих местах:

- на цветном телевизоре (на экране могут появиться искажения)
- рядом с кассетным магнитофоном (или устройством, которое излучает магнитное поле). Это может вызвать искажение звука.
- в местах с прямым воздействием солнечных лучей
- в сырых или влажных местах
- в местах со слишком высокой или слишком низкой температурой
- в местах с повышенной вибрацией или подверженных сотрясениям
- в очень пыльных местах
- в местах, подверженных воздействию горячего пара или масел (например, в кухне)

Аппарат является полноценным аудио-видео ресивером, оборудованным множеством функций и терминалов. Он может без проблем использоваться после выполнения процедуры подключений и настроек, описанных ниже.

*Цвета пунктов означают следующие:*

### Требуемый параметр настройки

### Настройка, выполняемая при необходимости

#### 1 Подключение громкоговорителей

Места расположения громкоговорителей оказывают значительное влияние на звучание.

- Подключив левый и правый громкоговорители (L/R), центральный громкоговоритель (C), левый и правый громкоговорители объемного звучания (SL/SR), и низкочастотный громкоговоритель (SW), можно прослушивать 5.1-канальную систему объемного звучания. Для получения наилучшего качества объемного звучания установите громкоговорители, как показано ниже. ([стр. 14](#))
- Подключение громкоговорителей ([стр. 15](#))
- Подсоединение кабелей ([стр. 16](#))

#### 2 Подключение компонентов

Для прослушивания объемного звука потребуется использовать цифровое соединение от проигрывателя Blu-ray Disc/DVD к ресиверу.

- Подключение видеовыходов ([стр. 17](#))
- Подключение телевизора и компонентов воспроизведения ([стр. 18](#))
- Подключение антенн ([стр. 21](#))
- Подключение ресивера к электророзетке ([стр. 23](#))

#### 3 Включение питания

Убедитесь, что в качестве источника видеовхода телевизора выбран ресивер. При возникновении затруднений обратитесь к руководству, прилагаемому к телевизору.

#### 4 Меню назначения входов ([стр. 54](#))

*(При использовании подключений, кроме рекомендуемых подключений.)*

#### HDMI Setup ([стр. 56](#))

*(Если подключенный телевизор поддерживает функцию возвратного аудиоканала через HDMI.)*

#### 5 Для настройки системы используйте экранную автоматическую настройку MCACC

- Автоматическая настройка объемного звучания (MCACC) ([стр. 24](#))

#### 6 Основные операции воспроизведения ([стр. 26](#))

- Выбор входного аудиосигнала ([стр. 26](#))
- Воспроизведение iPod ([стр. 28](#))
- Переключение между управлением iPod и управлением ресивером ([стр. 28](#))
- Выбор режима прослушивания ([стр. 37](#))

#### 7 Регулировка качества звучания по желанию

- Использование функции Sound Retriever ([стр. 38](#))
- Прослушивание с использованием эквалайзера акустической калибровки ([стр. 39](#))
- Настройка параметров звука ([стр. 39](#))
- Ручная настройка громкоговорителей ([стр. 52](#))

## Передняя панель

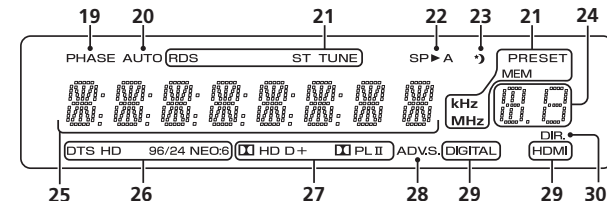
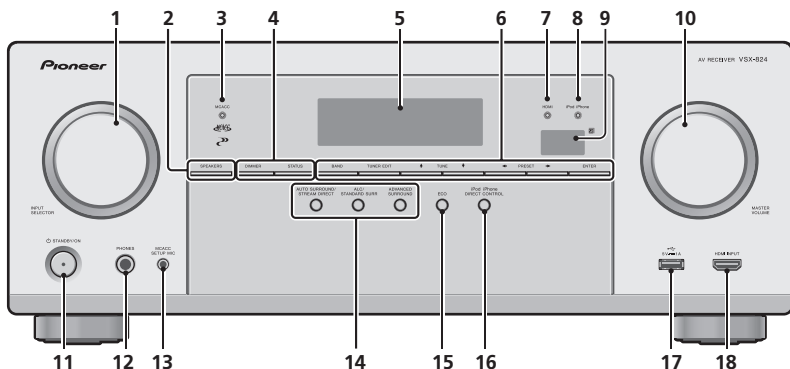
**1 Регулятор INPUT SELECTOR**

Используется для выбора источника входа (стр. 26).

**2 SPEAKERS**

См. [Подсоединение кабелей на стр. 16](#).

Настройка системы громкоговорителей может отображаться или не отображаться, в зависимости от выбранного источника входа.

**3 Индикатор MCACC**

Загорается, когда включена функция Acoustic Calibration EQ (стр. 39) (для «Acoustic Calibration EQ» автоматически задается значение «Вкл.» после автоматической настройки MCACC (стр. 24)).

**4 Кнопки управления ресивером**

**DIMMER** – Уменьшает или увеличивает яркость дисплея. Имеется четыре уровня изменения яркости.

**STATUS** – Переключение дисплея данного устройства. Режим звучания, входной формат, громкость звука, имя входа можно проверить, выбрав источник входа.

Входной формат может отображаться или не отображаться, в зависимости от выбранного источника входа.

**5 Символьный дисплей**

См. [Дисплей на стр. 10](#).

**6 Кнопки управления тюнером**

**BAND** – Переключение между радиодиапазонами AM, FM ST (стерео) и FM MONO (стр. 35).

**TUNER EDIT** – Используйте вместе с **TUNE** ↑/↓, **PRESET** ←/→ и **ENTER** для запоминания и присваивания названия радиостанциям для последующего их вызова (стр. 35).

**TUNE** ↑/↓ – Используется для поиска радиочастот (стр. 35).

**PRESET** ←/→ – Используйте для выбора запрограммированных радиостанций (стр. 35).

**7 Индикатор HDMI**

Мигает при подключении компонента, оборудованного HDMI; светится, когда компонент подключен (стр. 18).

**8 Индикатор iPod iPhone**

Загорается, когда подключен iPod/iPhone и выбран вход iPod/USB (стр. 28).

**9 Датчик дистанционного управления**

Принимает сигналы от пульта ДУ (см. [Дальность действия пульта дистанционного управления на стр. 13](#)).

**10 Регулятор MASTER VOLUME****11 STANDBY/ON****12 Гнездо PHONES**

Используйте для подключения наушников. При подключении наушников звук не будет воспроизводиться через громкоговорители. Когда звук идет через наушники, можно выбрать только режим звучания **PHONES SURR, STEREO** или **STEREO ALC** (режим **S.R AIR** также можно выбрать с помощью входа **ADAPTER**).

**13 Гнездо MCACC SETUP MIC**

Используется для подключения микрофона при выполнении автоматической настройки MCACC (стр. 24).

**14 Кнопки режимов прослушивания**

**AUTO SURROUND/STREAM DIRECT** – Переключение режимов Auto surround (стр. 37) и Stream Direct (стр. 38).

**ALC/STANDARD SURR** – Нажмите для стандартного декодирования и для переключения между параметрами

Pro Logic II и NEO:6 и стереорежимом автоматического управления уровнем ([стр. 37](#)).

**ADVANCED SURROUND** – Переключает различные режимы объемного звучания ([стр. 38](#)).

## 15 ECO

Переключение между режимами ECO Mode 1/ECO Mode 2. Когда включается режим ECO Mode (**ON**), дисплей становится темным ([стр. 38](#)).

## 16 iPod iPhone DIRECT CONTROL

Изменить вход ресивера на iPod и включите управление iPod на iPod ([стр. 29](#)).

## 17 Разъем iPod/iPhone

Используется для подключения в качестве источника аудио Apple iPod/iPhone или флэш-накопителя USB ([стр. 22](#)).

## 18 Разъем HDMI INPUT

Используйте для подключения совместимого с HDMI устройства (видеокамера, и др.) ([стр. 23](#)).

## Дисплей

### 19 PHASE

Высвечивается при включении Phase Control (Управление фазой).

### 20 AUTO

Загорается при включенной функции автоматического объемного звучания ([стр. 37](#)).

### 21 Индикаторы тюнера

**RDS** – Высвечивается при приеме трансляции RDS ([стр. 36](#)).

**ST** – Загорается, если принимается стереофоническая программа в FM-диапазоне в автоматическом стереорежиме ([стр. 35](#)).

**TUNE** – Загорается при приеме обычного канала радиовещания.

**PRESET** – Отображается при регистрации или вызове предварительно заданной радиостанции.

**MEM** – Мигает, когда радиостанция зарегистрирована.

**kHz/MHz** – Загорается, когда на символьном дисплее отображается принимаемая в данный момент частота радиовещания AM/FM.

### 22 Индикаторы громкоговорителей

Показывает, включена акустическая система или нет ([стр. 9](#)).

**SP▶A** означает, что громкоговорители включены.

**SP▶** означает, что громкоговорители выключены.

### 23 Индикатор таймера перехода в спящий режим

Загорается, когда ресивер находится в режиме ожидания ([стр. 11](#)).

### 24 Индикатор информации PRESET или входного сигнала

Отображает предварительно заданный номер тюнера или тип входного сигнала и т. п.

### 25 Символьный дисплей

Отображает различную информацию о системе.

### 26 Индикаторы DTS

**DTS** – Загорается при обнаружении источника аудиосигнала в формате DTS.

**HD** – Загорается при обнаружении источника с кодированными аудиосигналами DTS-EXPRESS или DTS-HD.

**96/24** – Загорается при обнаружении источника аудиосигнала в формате DTS 96/24.

**NEO:6** – Когда включен один из режимов NEO:6 ресивера, данный индикатор высвечивается для обозначения обработки NEO:6 ([стр. 37](#)).

### 27 Индикаторы Dolby Digital

**D** – Загорается при обнаружении сигнала в формате Dolby Digital.

**D+** – Загорается при обнаружении источника аудиосигнала в формате Dolby Digital Plus.

**HD** – Загорается при обнаружении источника аудиосигнала в формате Dolby TrueHD.

**PLII** – Загорается для индикации декодирования  Pro Logic II (подробнее см. раздел [Прослушивание материала с использованием объемного звучания на стр. 37](#)).

### 28 ADV.S.

Этот индикатор загорается при выборе одного из режимов дополнительного объемного звучания (подробнее см. раздел [Использование дополнительного объемного звучания на стр. 38](#)).

### 29 Индикаторы SIGNAL SELECT

**DIGITAL** – Загорается, когда выбран цифровой аудиосигнал. Мигает, когда выбран цифровой аудиосигнал, а выбранный аудиовход отсутствует.

**HDMI** – Загорается, когда выбран сигнал HDMI. Мигает, когда выбран сигнал HDMI, а выбранный вход HDMI отсутствует.

### 30 DIR.

Загорается, когда включен режим **DIRECT** или **PURE DIRECT** ([стр. 38](#)).



## Пульт ДУ

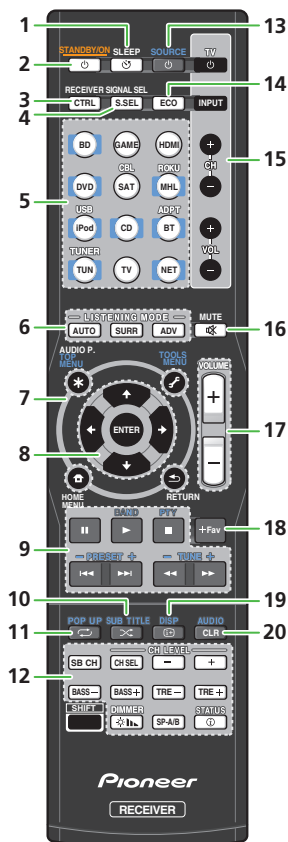

• Следующие кнопки не используются с данным ресивером:

- **SHIFT**

### 1 SLEEP

Нажмите для изменения периода времени до перехода ресивера в режим ожидания (**30 min – 60 min – 90 min – Off (Выкл.)**). В любой момент можно проверить оставшееся время отключения путем однократного нажатия кнопки SLEEP.

### 2 STANDBY/ON

Используется для включения ресивера или его переключения в режим ожидания.

### 3 RECEIVER CTRL

Переключает пульт ДУ на управление ресивером. Эта кнопка также используется для настройки HOME MENU (стр. 52) параметров аудио (стр. 39).

### 4 SIGNAL SEL S.SEL

Нажмите для выбора сигнала аудиовхода компонента воспроизведения (стр. 26).

### 5 Кнопки выбора входа

Используется для выбора источника входа данного ресивера (стр. 26). Также можно переключать режим пульта ДУ при использовании другого устройства или других входов (TUNER, и т.д.).

### 6 Кнопки режимов прослушивания

**AUTO** – Переключение режимов Auto surround (стр. 37) и Stream Direct (стр. 38).

**SURR** – Нажмите для стандартного декодирования и для переключения между параметрами **Pro Logic II** и **NEO:6** и стереорежимом автоматического управления уровнем (стр. 37).

**ADV** – Переключает различные режимы объемного звучания (стр. 38).

### 7 Кнопки управления ресивером и компонентами

Следующие кнопки управления могут использоваться после выбора соответствующей кнопки функции входа (BD, DVD, и т.д.).

Сначала нажмите **RECEIVER** для доступа к:

**AUDIO P.** – Используйте для доступа к аудиоопциям (стр. 39).

**HOME MENU** – Нажмите для доступа к Home Menu (главное меню) (стр. 52).

**RETURN** – Подтвердите и выйдите из текущего экрана меню.

Нажмите сначала **BD** и **DVD**, чтобы получить доступ к следующим опциям:

**TOP MENU** – Служит для отображения «главного» меню Blu-ray Disc/DVD.

**HOME MENU** – Отображение экрана «HOME MENU» (Главное меню).

**RETURN** – Подтвердите и выйдите из текущего экрана меню.

**MENU** – Отображение меню TOOLS (Сервис) плеера Blu-ray Disc.

Сначала нажмите **TUNER** для доступа к:

**TOOLS** – Запоминает станции для последующего вызова (стр. 35), также используется для изменения названия (стр. 35).

**BAND** – Переключение между радиодиапазонами AM, FM ST (стерео) и FM MONO (стр. 35).

Сначала нажмите **iPod USB** для доступа к:

**HOME MENU** – Переключение между управлением iPod и управлением ресивером (стр. 28).

### 8 ↑/↓/←/→, ENTER

Кнопки со стрелками используются при настройке системы объемного звучания (стр. 52). Также используется для управления меню/параметрами Blu-ray Disc/DVD.

### 9 Кнопки управления компонентами

Основные кнопки (▶, ■, и т.д.) используются для управления компонентом, предварительно выбранным с помощью кнопок функций входа.

Управление **BD**, **DVD** и **CD** с помощью кнопок управления компонентом ограничивается только компонентами Pioneer.

Указанные над этими кнопками функции можно вызвать после выбора соответствующей кнопки функции входа (**BD**, **DVD** и **CD**). Эти кнопки также функционируют, как описано ниже.

Сначала нажмите **TUNER** для доступа к:

Кнопки **TUNE +/-** можно использовать для поиска радиочастот, а кнопки **PRESET +/-** можно использовать для выбора запрограммированных радиостанций (стр. 35).

**PTY** – Используется для поиска типов программ RDS (стр. 36).

#### 10 SUB TITLE

Для **BD** и **DVD** будет переключаться подзаголовок.

**CD**, **NETWORK**, **iPod/USB**, **MHL** и **BT (ADPT)** будут воспроизводиться в случайной последовательности.

#### 11 POP UP

Для **BD** будет отображаться всплывающее меню.

**CD**, **NETWORK**, **iPod/USB**, **MHL** и **BT (ADPT)** будут воспроизводиться в повторной последовательности.

#### 12 Другие кнопки управления компонентами

После нажатия кнопки **RECEIVER** возможен доступ к другим кнопкам.

**SB CH** – Не используется для этого устройства.

**CH SEL** – Нажмите повторно для выбора канала, а затем при помощи кнопок **CH LEVEL +/-** отрегулируйте уровень (стр. 53).

**CH LEVEL +/-** – Используется для регулировки уровней канала.

**BASS +/-**, **TRE +/-** – Используется для настройки низких или высоких частот.

- Эти регулировки отключаются, когда для режима звучания установлено значение **DIRECT** или **PURE DIRECT**.

- Если передний громкоговоритель установлен на **SMALL** в настройке громкоговорителей (или через автоматическую настройку **MCACC**) и параметр **X.Over** установлен выше 150 Гц, то уровень канала низкочастотного громкоговорителя будет регулироваться нажатием кнопки **BASS +/-** (стр. 53).

**DIMMER**  – Уменьшает или увеличивает яркость дисплея. Имеется четыре уровня изменения яркости.

При режиме **ECO** яркость переключается между 2 уровнями. Если выбирается самый темный уровень, на дисплее появляется индикация **DIMMER**. (Режим, отличный от **ECO**: 4 уровня, режим **ECO**: 2 уровня)

**SP-A/B** – Не используется для этого устройства.

**STATUS**  – Переключение дисплея данного устройства. Режим звучания, входной формат, громкость звука, имя входа можно проверить, выбрав источник входа.

Входной формат может отображаться или не отображаться, в зависимости от выбранного источника входа.

#### 13 SOURCE

Нажмите кнопку для включения и выключения питания устройства **Pioneer**, подключенного к данному ресиверу.

#### 14 ECO

Переключение между режимами **ECO Mode 1/ECO Mode 2**. Когда включается режим **ECO Mode (ON)**, дисплей становится темным (стр. 38).

#### 15 Кнопки TV

Управляет телевизором. При управлении телевизором другого производителя выполняйте настройки следующим образом.

 – Используется для включения и выключения питания телевизора.

**INPUT** – Используйте для выбора входного сигнала телевизора.

**CH +/-** – Используйте для выбора каналов.

**VOL +/-** – Используйте для регулировки уровня громкости телевизора.

При удерживании кнопки **TV**  нажимайте кнопки функций входа (перечисленные в следующей таблице) для компонента, который вы выбрали для управления, в течение примерно пяти секунд.

Эта опция может не работать, в зависимости от телевизора.

Значение по умолчанию: **Pioneer**

#### Программирование телевизора

Кнопка выбора входа	Марка телевизора
<b>RECEIVER CTRL</b>	Pioneer
<b>BD</b>	Panasonic
<b>GAME</b>	Sony
<b>HDMI</b>	Sharp
<b>DVD</b>	Toshiba
<b>SAT</b>	Mitsubishi
<b>MHL</b>	Philips/AOC/TPV
<b>iPod</b>	Vizio
<b>CD</b>	Samsung
<b>BT/ADPT</b>	LG Electric
<b>TUNER</b>	Skyworth
<b>TV</b>	Hisense
<b>NET</b>	TCL

#### 16 MUTE

Отключение/включение звука.

#### 17 VOLUME +/-

Используйте для регулировки уровня громкости прослушивания.

#### 18 +Fav

Нажмите при воспроизведении или остановке воспроизведения песни. Выбранная песня затем регистрируется в папке **Favorites** (стр. 44).

#### 19 DISP

Будет отображаться информация каждого входного источника.

#### 20 AUDIO CLR

При выборе **NETWORK** будут удаляться песни и зарегистрированные предварительно настроенные радиостанции.

Аудио будет переключаться при настройке на другую опцию, кроме **NETWORK**.

## Установка батареек

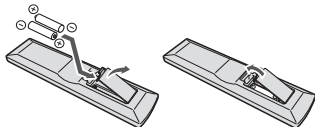

Батарейки, входящие в комплект устройства, необходимо проверить при начальных операциях; они не могут сохранять заряд в течение долгого периода времени. Рекомендуется использовать щелочные батарейки, имеющие более длительный срок службы.

### **⚠ ПРЕДУПРЕЖДЕНИЕ**

- Не используйте и не храните батарейки под воздействием прямых солнечных лучей или в помещении с высокой температурой, например, в автомобиле или рядом с обогревателем. Это может вызвать протекание, перегрев, микровзрыв или возгорание батареек. Кроме того, это может привести к сокращению срока службы или производительности батареек.

### **⚠ ОСТОРОЖНО**

- Неправильная установка батареек может стать причиной возникновения опасной ситуации, например, утечки внутреннего вещества или микровзрыва. Соблюдайте перечисленные ниже меры предосторожности:
  - Не используйте новые батарейки вместе со старыми.
  - Устанавливайте батарейки так, чтобы их положительные и отрицательные полюса располагались в соответствии с обозначениями внутри отсека для батарей.
  - Батарейки одинаковой формы могут обеспечивать разное напряжение. Не используйте батарейки разного типа.
  - Производите утилизацию использованных батареек в соответствии с действующими в вашей стране/регионе государственными постановлениями или правилами по охране окружающей среды.
  - Вставляя батарейки, будьте внимательны, чтобы не повредить пружины на (-) контактах для батареек. Это может вызвать течь батареек или перегрев.

## Дальность действия пульта дистанционного управления

Эффективность работы пульта дистанционного управления может снижаться в следующих случаях:

- при наличии препятствий между пультом дистанционного управления и дистанционным датчиком ресивера;
- при попадании на дистанционный датчик устройства ярких солнечных лучей или сильного света флуоресцентной лампы;
- при расположении ресивера вблизи устройств, излучающих инфракрасные лучи;
- при одновременном управлении ресивером с помощью другого инфракрасного пульта дистанционного управления.

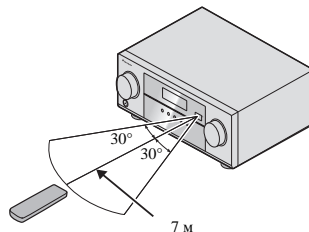

### Размещение громкоговорителей

Подключив левый и правый громкоговорители (L/R), центральный громкоговоритель (C), левый и правый громкоговорители объемного звучания (SL/SR), и низкочастотный громкоговоритель (SW), можно прослушивать 5.1-канальную систему объемного звучания. Для получения наилучшего качества объемного звучания установите громкоговорители, как показано ниже.

Если имеется два сабвуфера, второй сабвуфер можно подключить к терминалу **SUBWOOFER 2**. Подключение двух сабвуферов улучшает басовое звучание для получения более мощного звука.

В этом случае, из двух сабвуферов выходит один и тот же звук.

5.1-канальная акустическая система

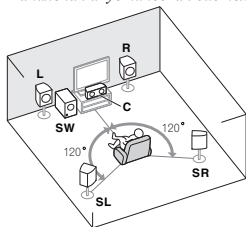

### Советы по расположению громкоговорителей

Расположение громкоговорителей в комнате имеет большое влияние на качество звука. Следующие рекомендации помогут добиться оптимального звучания вашей системы.

- Сабвуфер можно поместить на полу. В идеальном случае другие громкоговорители во время прослушивания должны располагаться на уровне ушей. Расположение громкоговорителей на полу (кроме сабвуфера) или закрепление их высоко на стене не рекомендуется.
- Для получения оптимального стереоэффекта расположите фронтальные громкоговорители на расстоянии 2 до 3 метров друг от друга и на равном удалении от телевизора.
- В случае расположения громкоговорителей около ЭЛТ-телевизора, используйте громкоговорители магнитозащищенного типа или располагайте громкоговорители на достаточном расстоянии от ЭЛТ-телевизора.
- Если используется центральный громкоговоритель, разместите передние громкоговорители под большим углом. Если нет – под меньшим углом.
- Расположите центральный громкоговоритель под телевизором или над ним, чтобы звук центрального канала исходил от экрана телевизора. Кроме того, центральный громкоговоритель не должен пересекать линию, образованную передним краем правого и левого фронтальных громкоговорителей.
- Лучше всего поверните громкоговорители в направлении точки прослушивания. Угол зависит от размера помещения. Для более просторных помещений используйте меньший угол.
- Объемные и задние громкоговорители объемного звучания следует устанавливать на 60 до 90 см выше уровня ушей и слегка наклонить вниз. Убедитесь в том, что громкоговорители не направлены навстречу друг другу. Для формата DVD-Audio громкоговорители должны находиться дальше от слушателя.
- Старайтесь не размещать громкоговорители объемного звучания дальше от слушателя, чем передние и центральные. В противном случае может произойти ослабление эффекта объемного звучания.

#### **ОСТОРОЖНО**

- Все громкоговорители должны быть надежно установлены. Это не только улучшает качество звука, но и уменьшает риск повреждения или травмы в результате падения или переворачивания громкоговорителей в случае внешнего толчка (например, при землетрясении).



## Подключение громкоговорителей

Ресивер может работать с двумя стерео громкоговорителями (передние громкоговорители на рисунке), тем не менее, рекомендуется использовать по крайней мере три, а полный комплект обеспечивает наилучшее объемное звучание.

Убедитесь, что правый громкоговоритель подключен к правому (R) разъему, а левый громкоговоритель – к левому (L) разъему. Также убедитесь, что положительный (+) и отрицательный (-) разъемы ресивера совпадают с соответствующими разъемами громкоговорителя.

Можно использовать громкоговорители с нормальным импедансом мощностью от 6 Ω до 16 Ω.

*Подключайте устройство к сети переменного тока только после завершения всех соединений.*

### Подключение проводов

- 1 Скрутите оголенные жилы провода.
- 2 Ослабьте зажим контакта и вставьте оголенный провод.
- 3 Зажмите контакт.

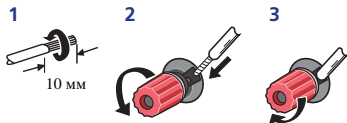

### ⚠ ОСТОРОЖНО

- На контактах громкоговорителей имеется **ОПАСНОЕ ДЛЯ ЖИЗНИ напряжение**. Во избежание опасности поражения электрическим током при подключении или отключении кабелей громкоговорителей отсоединяйте кабель питания, прежде чем прикасаться к любым неизолированным деталям.
- Оголенные концы провода громкоговорителя должны быть обязательно скручены и вставлены в контакт громкоговорителя до конца. Если любой из неизолированных проводов громкоговорителя коснется задней панели, это может вызвать отключение питания в целях безопасности.

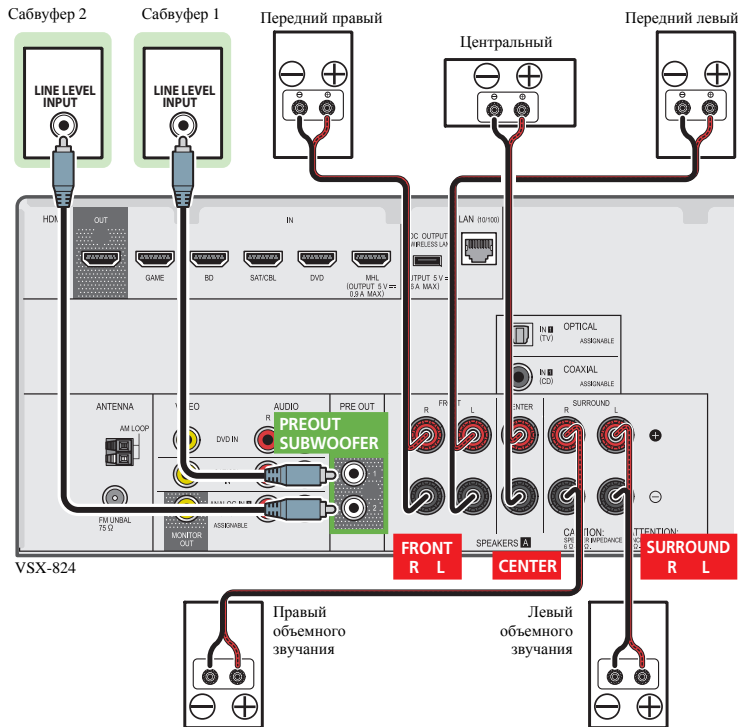

## Подсоединение кабелей

Не перегибайте кабели поверх устройства (как показано на рисунке). В противном случае магнитное поле, генерируемое трансформаторами этого устройства, может вызвать помехи в громкоговорителях.

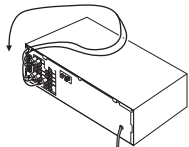

### Внимание

- Перед выполнением или изменением схем подсоединения отключите кабель питания от розетки переменного тока.
- Перед отсоединением кабеля питания переключите питание в режим ожидания.

## Кабели HDMI

Одновременно по одному кабелю могут передаваться как видео-, так и звуковые сигналы. При подключении через этот ресивер проигрывателя и телевизора, используйте для обоих подключений кабели HDMI.

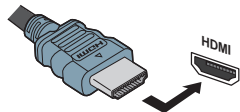

Будьте внимательны и соблюдайте правильность направления при подключении разъема.

### Примечание

- Установите для параметра HDMI в [Настройка параметров звука на стр. 39](#) значение **THRU** (THROUGH) и задайте для входного сигнала в [Выбор входного аудиосигнала на стр. 26](#) значение **HDMI**, если вы хотите получить выход звука HDMI на телевизоре (не будет слышен звук от этого ресивера).
- Если на телевизоре не появляется видеосигнал, попробуйте отрегулировать настройки разрешения используемого

компонента или дисплея. Учтите, что некоторые компоненты (например, игровые приставки) имеют разрешение, отображение которого невозможно. В этом случае используйте (аналоговое) композитное подключение.

- Когда через HDMI поступает видеосигнал 480i, 480p, 576i или 576p, прием многоканального звука PCM и HD-звуча невозможен.

## О HDMI

При помощи подключения HDMI передаются несжатые цифровые видеосигналы, а также практически любые виды цифрового звука, с которыми совместим подключенный компонент, включая DVD-Video, DVD-Audio, SACD, Dolby Digital Plus, Dolby TrueHD, DTS-HD Master Audio (см. ниже информацию об ограничениях), Video CD/Super VCD и CD. Данный ресивер поддерживает технологию High-Definition Multimedia Interface (HDMI®).

- С помощью подключений HDMI данный ресивер поддерживает описанные ниже функции.
- Цифровая передача несжатого видео (материала, защищенного по системе HDCP (1080p/24, 1080p/60, и др.))
- Передача сигнала 3D
- Передача сигнала Deep Color
- Передача сигнала x.v.Color
- Возвратный аудиоканал
- Прием многоканальных линейных цифровых аудиосигналов PCM (192 кГц или менее) для макс. 8 каналов
- Прием следующих цифровых аудиоформатов:
  - Dolby Digital, Dolby Digital Plus, DTS, аудиосигналы с высоким битрейтом (Dolby TrueHD, DTS-HD Master Audio), DVD-Audio, CD, SACD (только 2-канальный DSD), Video CD, Super VCD
- Синхронизированное управление компонентов при помощи функции **Control** по HDMI (см. [Функция Control with HDMI \(Управление по HDMI\) на стр. 56](#)).
- Передача сигнала 4K
  - Это может работать неправильно, в зависимости от подключенного оборудования.
  - Поддерживаются сигналы 4K 24p, 4K 25p, 4K 30p, 4K 50p и 4K 60p

### Примечание

- Используйте Высокоскоростной кабель HDMI®/TM. Если используется обычный кабель HDMI, а не Высокоскоростной кабель HDMI®/TM, он может работать неправильно.
- Если подключается кабель HDMI со встроенным эквалайзером, он может работать неправильно.
- Передача сигналов 3D, Deep Color, x.v.Color, 4K и возвратный аудиоканал возможны только при подключении к совместимому компоненту.
- Передачи цифровых аудиосигналов в формате HDMI требуют большего времени для распознавания. По этой причине может происходить прерывание звучания во время переключения аудиоформатов или при запуске воспроизведения.
- Включение/отключение устройства, подключенного к разъему HDMI OUT этого устройства во время воспроизведения, или отсоединение/подсоединение кабеля HDMI во время воспроизведения, может вызвать помехи или прерывание звука.

**HDMI®**  
HIGH-DEFINITION MULTIMEDIA INTERFACE

*Термины HDMI и HDMI High-Definition Multimedia Interface, а также логотип HDMI являются торговыми марками или зарегистрированными торговыми марками HDMI Licensing, LLC в Соединенных Штатах Америки и в других странах.*

*“x.v.Color” и x.v.Color являются торговыми марками Sony Corporation.*

### Аналоговые аудиокабели

Для подключения аналоговых аудиокомпонентов используйте стереофонические аудиокабели RCA. Эти кабели имеют стандартную красную и белую маркировку, и необходимо подключить красные штекеры к разъемам R (правый), а белые – к разъемам L (левый).

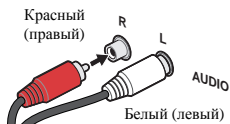

### Цифровые аудиокабели

Для подключения к данному ресиверу цифровых компонентов следует использовать имеющиеся в продаже коаксиальные цифровые аудиокабели или оптические кабели.

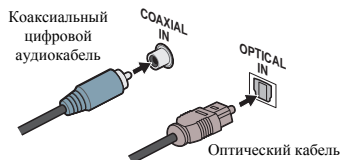

#### Примечание

- Аккуратно выполняйте подключение оптического кабеля, старайтесь не повредить защитную шторку оптического разъема.
- Обеспечьте для оптического кабеля свободно свисающую петлю. Можно повредить кабель об острые углы.
- Для коаксиального цифрового подключения также можно использовать стандартный видеокابل RCA.

### Стандартные видеокабели RCA

Эти кабели являются наиболее распространенным типом видеокабелей и используются для подключения к разъемам композитного видео. Штекеры с желтой маркировкой отличают их от аудиокабелей.



### Подключение видеовыходов

Данный ресивер не оборудован видеопреобразователем. Если для подключения к входному устройству используются кабели HDMI, такие же кабели нужно использовать для подключения к телевизору.

Сигналы, поступающие с аналоговых (композитных) видеовыходов устройства, не будут передаваться с терминала HDMI OUT.

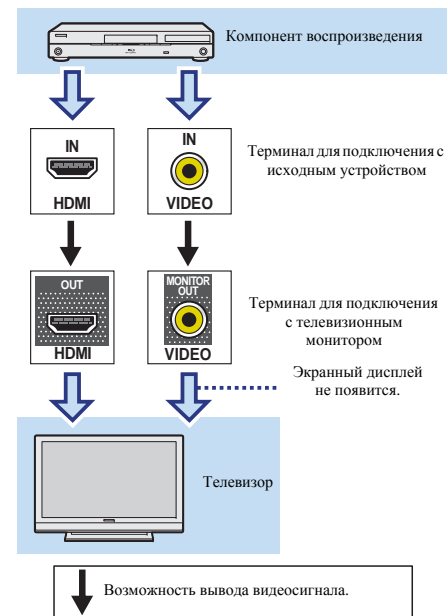

## Подключение телевизора и компонентов воспроизведения

### Подключение с помощью HDMI

При наличии компонента с интерфейсом HDMI или DVI (с HDCP) (проигрыватель Blu-ray Disc, и др.), его можно подключить к данному ресиверу с помощью имеющегося в продаже кабеля HDMI.

Если телевизор и компоненты воспроизведения поддерживают функцию **Control по HDMI**, можно использовать обычные функции **Control по HDMI** (см. [Функция Control with HDMI \(Управление по HDMI\) на стр. 56](#)).

- Следующее подключение/настройка требуется для прослушивания звучания телевизора через ресивер.
  - Если телевизор не поддерживает функцию возвратного аудиоканала через HDMI, подключите ресивер и телевизор через аудиокабели (как показано).
  - Если телевизор поддерживает функцию возвратного аудиоканала через HDMI, звук с телевизора может вводиться в ресивер через терминал HDMI, поэтому нет необходимости подсоединять аудиокабель. В таком случае, установите параметр **ARC в HDMI Setup на ON** (см. [HDMI Setup на стр. 56](#)).
  - Указания по соединениям и настройке телевизора см. в руководстве по эксплуатации телевизора.

### Примечание

- Для прослушивания аудио с телевизора, подключенного к данному ресиверу с помощью аналоговых аудиокабелей, требуется настройка для аналогового аудио (см. [Меню назначения входов на стр. 54](#)).

### О поддержке 4K для входного терминала HDMI

Поддерживаются следующие входные терминалы HDMI:

- (BD, GAME, SAT/CBL)- 4K/60p, 4K/50p, 4K/30p, 4K/25p, 4K/24p.
- (DVD, MHL, HDMI (передней))- 4K/30p, 4K/25p, 4K/24p.

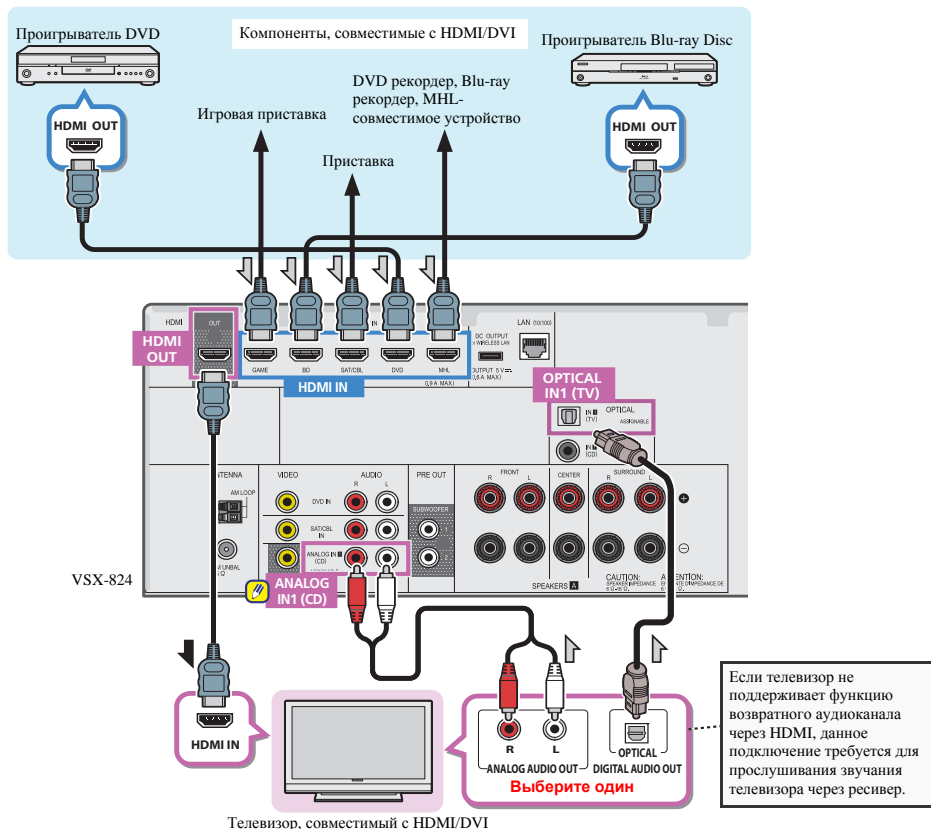

## Подключение телевизора без входа HDMI

На данном рисунке показаны подключения телевизора (без входа HDMI) и проигрывателя DVD (или другого компонента воспроизведения) к ресиверу.

- При использовании данных подключений, картинка не выводится на телевизор даже при подключении проигрывателя DVD через кабель HDMI. Подключите видеотерминал проигрывателя DVD через композитный кабель.
- Для прослушивания аудиосигнала высокой четкости на этом ресивере подсоедините кабель HDMI и используйте аналоговый видеокабель для входа видеосигнала.

В зависимости от проигрывателя, может быть невозможно одновременно выводить видеосигналы через HDMI и другой видеовыход (композитный и т.д.), и может потребоваться выполнить настройки видеовыхода. Для более подробной информации, пожалуйста, изучите инструкции по эксплуатации, поставляемые с проигрывателем.

### Внимание

- Если ресивер и телевизор соединены композитным кабелем, на экране телевизора нельзя использовать функцию экранного меню (OSD), обеспечивающую отображение настроек ресивера, операций и т.д. В этом случае, следите за дисплеем передней панели ресивера при выполнении различных операций и настроек.

### Примечание

- Для прослушивания аудио с телевизора, подключенного к данному ресиверу с помощью аналоговых аудиокабелей, требуется настройка для аналогового аудио (см. [Меню назначения входов](#) на стр. 54).

- Только один компонент можно подключить как к оптическому входному терминалу, так и к коаксиальному входному терминалу. При подключении других устройств используйте другой способ подключения аудио.

Для прослушивания аудио с компонента-источника, подключенного к этому ресиверу с помощью оптического или коаксиального кабеля, прежде всего, переключитесь на DVD (проигрыватель DVD) или SAT/CBL (приставка), затем нажмите кнопку **S. SEL.**, чтобы выбрать аудиосигнал **O1** (ОПТИЧЕСКИЙ 1) или **C1** (КОАКСИАЛЬНЫЙ 1) (см. [Выбор входного аудиосигнала](#) на стр. 26).

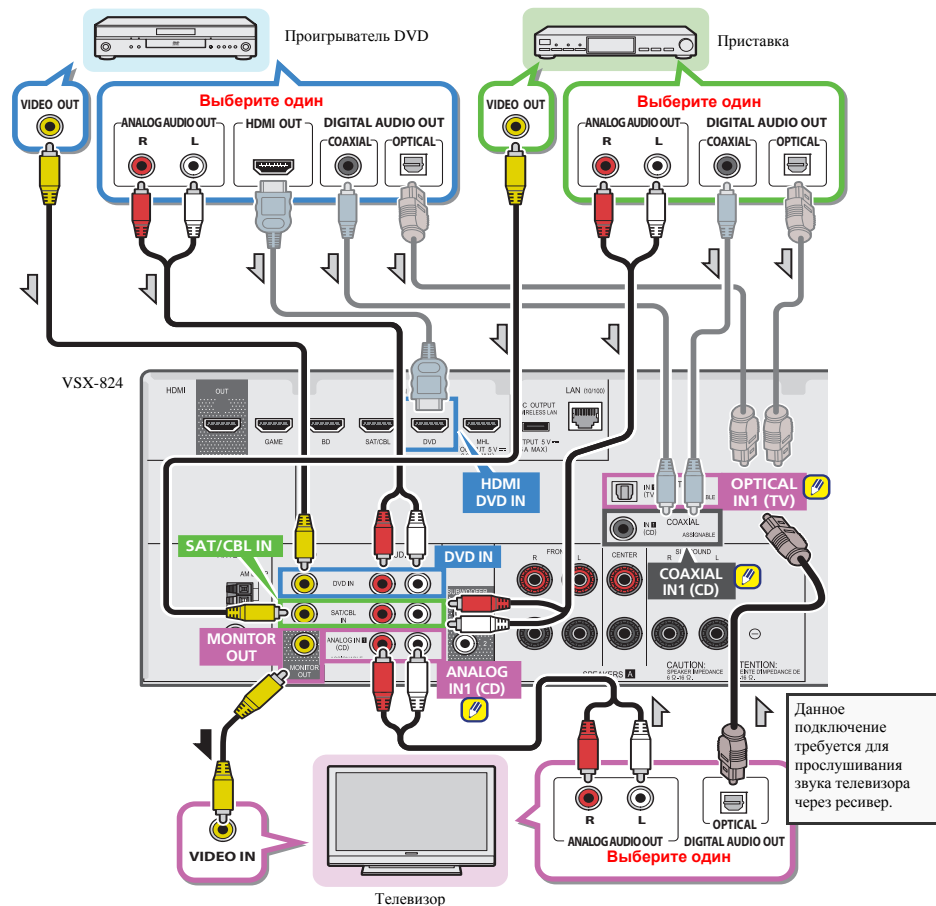

## Подключение дополнительного АДАПТЕРА Bluetooth® (только VSX-529)

Когда к аппарату подключен беспроводной АДАПТЕР Bluetooth (Pioneer Модель № AS-BT100 или AS-BT200), для прослушивания музыки по беспроводной связи можно использовать устройство с беспроводным интерфейсом Bluetooth (сотовый телефон, цифровой музыкальный плеер и т.д.).

### ▶ Подключите АДАПТЕР Bluetooth к терминалу ADAPTER PORT на задней панели.

- Инструкции по проигрыванию устройства с беспроводным интерфейсом Bluetooth, см. [Сопрежение АДАПТЕРА Bluetooth и устройства с беспроводным интерфейсом Bluetooth на стр. 33.](#)

### 👁️ Внимание

- Не передвигайте ресивер с присоединенным АДАПТЕРОМ Bluetooth. Это может привести к повреждению или неисправности контакта.

VSX-529

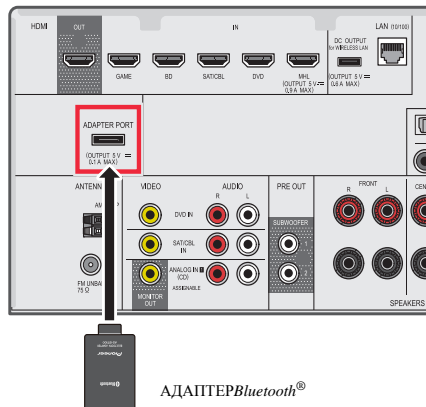

## Подключение к сети через интерфейс LAN

Подключив этот ресивер к сети через терминал LAN, вы сможете слушать Интернет-радиостанции. Для прослушивания Интернет-радиостанций, требуется заранее подписать контракт с ISP (провайдером Интернет услуг). При подключении таким образом можно воспроизводить аудиофайлы, сохраненные на компонентах в локальной сети, включая ваш компьютер.

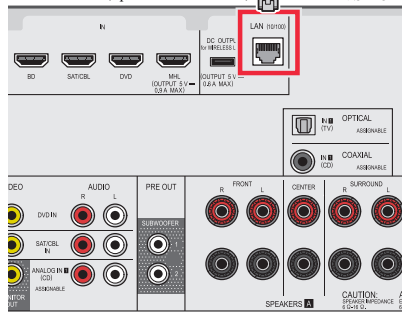
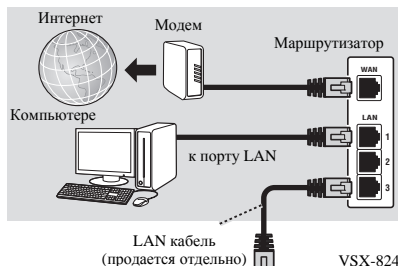

Подключите терминал LAN на данном ресивере к терминалу LAN на маршрутизаторе (с или без встроенной функции DHCP сервера) через прямой LAN кабель (CAT 5 или выше).

Включите функцию DHCP-сервера на маршрутизаторе. В случае если на маршрутизаторе отсутствует встроенная функция DHCP-сервера, необходимо настроить сеть вручную. Подробнее, см. [Меню Network Setup на стр. 45.](#)

### 📌 Примечание

- Обратитесь к руководству по эксплуатации имеющегося оборудования, так как подключение оборудования и способ подключения могут отличаться в зависимости от вашего Интернет-соединения.
- При использовании широкополосного доступа в Интернет требуется контракт с провайдером Интернет-услуг. Для получения более подробных сведений свяжитесь с вашим ближайшим провайдером Интернет-услуг.

## Подключение к беспроводной локальной сети

Беспроводное подключение к сети возможно через беспроводную локальную сеть. Для подключения используйте AS-WL300 (продается отдельно).

Подробнее, см. инструкции по эксплуатации преобразователя сигнала беспроводной локальной сети.

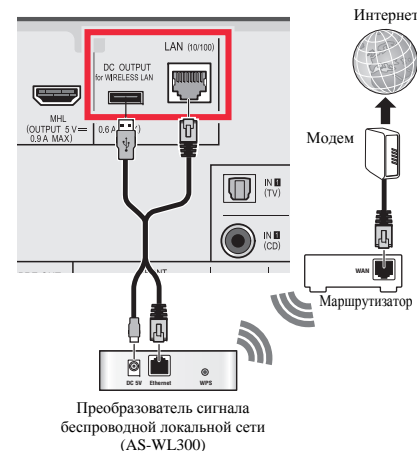

### Подключение антенн

Подключите рамочную антенну AM и проволочную антенну FM, как показано ниже. Для улучшения приема и качества звука подключите внешние антенны (см. раздел

[Использование внешних антенн ниже](#)).

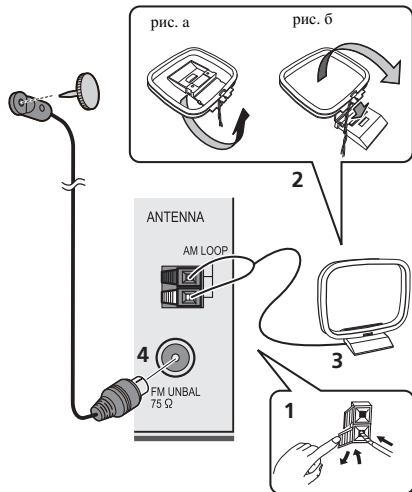

**1** Откройте защитные выступы, вставьте по одному проводу в каждый разъем до конца, затем отпустите выступы для фиксации проводов антенны AM.

**2** Прикрепите рамочную антенну AM к специальной стойке.

Чтобы прикрепить антенну к стойке, отогните стойку в направлении стрелки (рис. а), затем закрепите рамочную антенну на стойке с помощью зажима (рис. б).

**3** Установите антенну AM на плоскую поверхность в направлении наилучшего приема.

**4** Подключите проволочную антенну FM к разъему антенны FM.

Чтобы улучшить прием, полностью вытяните проволочную антенну FM и прикрепите ее к стене или дверной раме. Не допускайте, чтобы антенна свешивалась или спутывалась.

### Использование внешних антенн

#### Улучшение качества приема FM

Для подключения внешней FM-антенны используйте PAL-соединитель (приобретается отдельно).

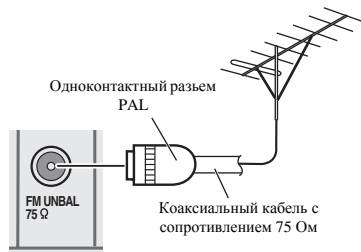

#### Улучшение качества приема AM

Подсоедините провод в виниловой изоляции длиной от 5 м до 6 м к гнезду AM антенны, не отсоединяя прилагаемую рамочную антенну AM.

Для наилучшего качества приема подвесьте ее горизонтально на улице.

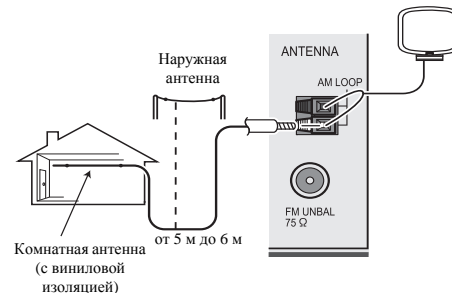

## Подключение iPod

Данный ресивер имеет специальные терминалы для подключения iPod/iPhone, которые позволяют управлять воспроизведением аудиоматериала на iPod с помощью органов управления данного ресивера.

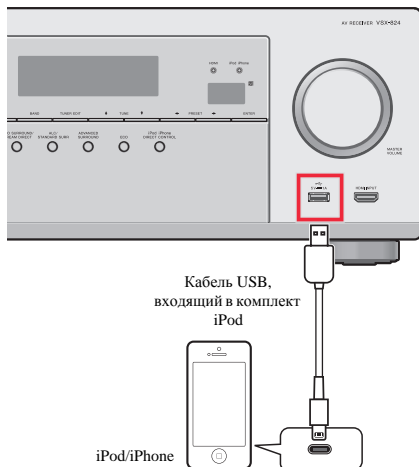

### Примечание

- К ресиверу можно подключить iPod/iPhone. Подробную информацию о поддерживаемых моделях и версиях соответствующих изделий см. [Воспроизведение iPod на стр. 28](#).
- Переключите ресивер в режим ожидания и затем с помощью кабеля iPod подключите iPod к терминалам iPod/iPhone на передней панели данного ресивера.
- Также прочитайте о подключении кабелей в инструкции по эксплуатации iPod.

- При подключении к этому устройству iPhone держите iPhone на расстоянии не менее 20 см от этого устройства. Если iPhone находится ближе к этому устройству и принимает телефонный вызов, из этого устройства могут выходить шумовые помехи.
- Подзарядка iPod выполняется всегда, когда iPod подсоединен к данному устройству. (Подзарядка возможна только в том случае, если включено питание устройства.)
- По инструкциям по воспроизведению iPod, см. [Воспроизведение iPod на стр. 28](#).

## Подключение устройства USB

Можно проигрывать файлы аудио и фотографий, подключая устройства USB к этому ресиверу.

- Переключите ресивер в режим ожидания, затем подключите устройство USB к терминалам iPod/iPhone на передней панели данного ресивера.
- Данный ресивер не поддерживает USB концентратор.
- По инструкциям по воспроизведению устройства USB, см. [Воспроизведение устройства USB на стр. 29](#).



## Подключение MHL-совместимого устройства

MHL-совместимое мобильное устройство можно подключать для просмотра видео в формате full-HD, прослушивания многоканального аудио высокого качества, просмотра фотографий и т.д., с зарядкой батареи на ресивере. Для подключения устройства используйте кабель MHL (продается отдельно).

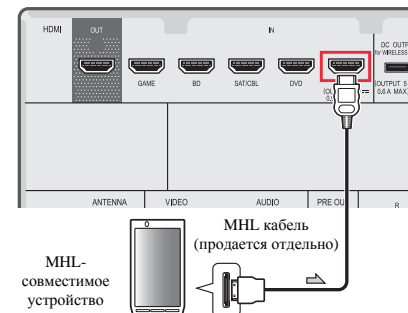

- Переключите ресивер в режим ожидания и затем с помощью кабеля MHL (продается отдельно) подключите MHL-совместимое устройство к терминалу MHL на передней панели данного ресивера
  - MHL-совместимое устройство подзарядается всякий раз, когда оно подключается к этому аппарату. (Подзарядка возможна только в том случае, если включено питание устройства.)
  - По инструкциям по воспроизведению MHL-совместимого устройства, см. [Проигрывание MHL-совместимого устройства на стр. 30](#).
- ### Примечание
- Не устанавливайте устройство MHL на данный ресивер при включенном питании.

## Подключение компонента, оборудованного терминалом HDMI, к входу на передней панели

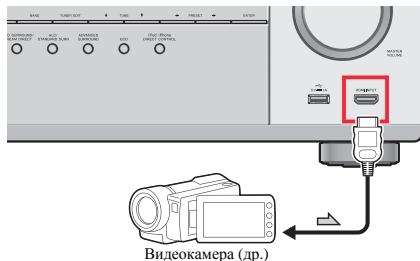

## Подключение ресивера к электророзетке

Включайте вилку в сеть только после подключения к ресиверу всех устройств (включая громкоговорители).

- 1 Вставьте разъем кабеля питания, входящего в комплект поставки, в гнездо AC IN на задней панели ресивера.
- 2 Вставьте вилку питания на другом конце кабеля в розетку.

### ⚠ ОСТОРОЖНО

- Держите кабель питания за вилку. Вынимая вилку из электророзетки, никогда не тяните за сам кабель, никогда не дотрагивайтесь до кабеля питания влажными руками, так как это может стать причиной короткого замыкания или поражения электрическим током. Не ставьте на кабель питания устройство, мебель и др. предметы и не зажимайте кабель. Запрещается завязывать узлы на кабеле питания или связывать его с другими кабелями. Кабели питания следует прокладывать в таких местах, где возможность наступить на них будет маловероятной. Поврежденный кабель питания может стать причиной возгорания или поражения электрическим током. Периодически проверяйте кабель питания. Если кабель питания поврежден, обратитесь за сменным кабелем в ближайший уполномоченный сервисный центр PIONEER или к своему дилеру.
- Когда ресивер не используется (например, во время отпуска), его следует отключать от питания, вынув вилку из розетки электросети.

### 📖 Примечание

- После подключения данного ресивера к розетке переменного тока, запускается процесс инициализации HDMI, занимающий от 2 до 10 секунд. Во время данного процесса, любые операции недоступны. Во время данного процесса, на дисплее передней панели мигает индикатор **HDMI**, и данный ресивер можно использовать только после остановки мигания. Данный процесс можно пропустить, установив функцию **Control** по HDMI на **OFF**. Подробнее о функции **Control** по HDMI, см. [HDMI Setup на стр. 56](#).



### Отмена функции Auto Power Down (автоматическое отключение питания)

Если данный ресивер не используется в течение нескольких часов, произойдет автоматическое отключение питания. Таймер автоматического отключения питания по заводским настройкам установлен на 15 минут, и настройку времени можно изменить или можно совсем отключить функцию отключения питания. Подробнее, см. [Меню Auto Power Down \(автоматическое отключение питания\)](#) на стр. 55.

### Автоматическая настройка объемного звучания (MCACC)

Автоматическая настройка многоканальной акустической калировки (MCACC) определяет акустические характеристики помещения, предназначенного для прослушивания, с учетом внешних шумов, размера громкоговорителей и расстояния до них и измеряет как задержку, так и уровень сигнала в канале. С ее помощью ресивер получает информацию от ряда тестовых звуковых сигналов и на ее основе выбирает оптимальные параметры громкоговорителей и коррекции сигнала, наиболее подходящие для конкретного помещения.

#### ⚠ ОСТОРОЖНО

- Тестовые сигналы, издаваемые системой автоматической настройки MCACC, имеют высокую громкость.

#### 👁 Внимание

- Экранное меню не появится, если подключение к вашему телевизору выполнено с помощью композитного выхода. Используйте подключение HDMI для автоматической настройки MCACC.
- При использовании автоматической настройки MCACC все предыдущие заданные параметры громкоговорителей стираются.

- Перед использованием автоматической настройки MCACC в качестве источника входа не должен выбираться вход **NETRADIO, M.SERVER, FAVORITE, iPod/USB** или **ADAPTER**.

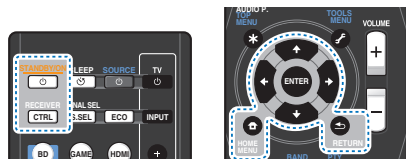

- 1 Включите ресивер и используемый телевизор.
- 2 Переключите вход телевизора на вход, с помощью которого данный ресивер подключается к телевизору через соответствующий кабель HDMI.
- 3 Подключите микрофон в гнездо MCACC SETUP MIC на передней панели.

Проверьте, нет ли препятствий между громкоговорителями и микрофоном.

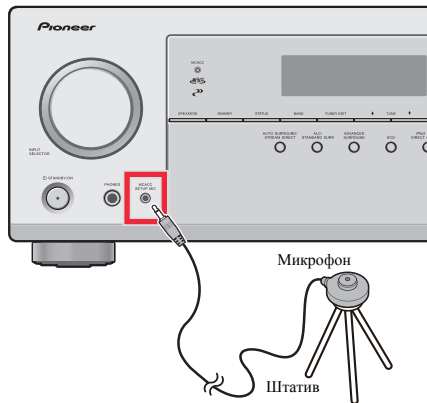

Если у вас есть штатив, используйте его для установки микрофона приблизительно на уровне уха в обычной точке прослушивания. Иначе установите микрофон на уровне уха, используя стол или стул.

- 4 Нажмите кнопку **BD** на пульте ДУ для переключения на вход **BD**.
- 5 Нажмите кнопку **RECEIVER (РЕСИВЕР)** на пульте дистанционного управления, после чего нажмите кнопку **HOME MENU**.  
На телевизоре появляется «Home Menu» (главное меню). Для перехода между экранами и выделения пунктов меню используйте кнопки **↑/↓/←/→** и **ENTER** на пульте дистанционного управления. Нажмите кнопку **RETURN** для выхода из текущего меню.
  - Нажмите **HOME MENU** в любой момент для выхода из «Home Menu». При отмене автоматической настройки MCACC в любое время ресивер автоматически выйдет из текущего экрана без изменения настроек.
  - Если в течение трех минут не осуществляются никакие действия, автоматически запускается экранная заставка.
- 6 Выберите «Auto MCACC» в «Home Menu» (главное меню), затем нажмите **ENTER**.

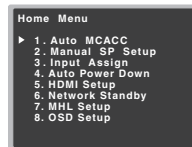

- Mic In!** мигает, если микрофон не подключен к гнезду **MCACC SETUP MIC**.

После нажатия кнопки **ENTER** старайтесь соблюдать тишину. Система сгенерирует ряд тестовых звуковых сигналов, чтобы определить уровень внешних шумов.

- 7 Следуйте инструкциям, отображаемым на экране.
  - Убедитесь в том, что микрофон подключен.
  - Проверьте, что сабвуфер включен и что громкость звука включена.

- Информацию о фоновых шумах и других возможных помехах см. ниже.

## 8 Для завершения дождитесь тестовых звуковых сигналов.

Когда ресивер издает тестовые звуковые сигналы, чтобы определить, какие громкоговорители установлены в системе, на экране отображается сообщение о состоянии. Во время звучания этих сигналов старайтесь соблюдать тишину.

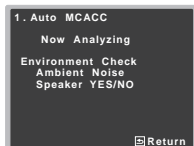

- Для обеспечения правильности настроек громкоговорителей не регулируйте громкость во время тестовых звуковых сигналов.

## 9 Подтвердите конфигурацию громкоговорителей.

Конфигурация, показанная на экране, должна соответствовать фактическому набору громкоговорителей.

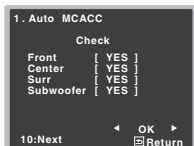

- В случае появления сообщений об ошибках (таких как **Too much ambient noise** (Слишком высокий уровень фонового шума)), выберите **RETRY** после проверки фонового шума (см. [Проблемы при использовании автоматической настройки MCACC](#) ниже).

Если конфигурация громкоговорителей отображается неправильно, используйте кнопки  $\uparrow/\downarrow$ , чтобы выбрать громкоговоритель, и  $\leftarrow/\rightarrow$ , чтобы изменить настройку. По окончании перейдите к следующему пункту.

Возникновение сообщения об ошибке (**ERR**) в правом столбце может означать неполадку в подключении громкоговорителя. Если неполадка не устраняется при выборе пункта **RETRY**, отключите питание и проверьте подключение громкоговорителей.

## 10 Убедитесь в том, что выбран пункт «OK», затем нажмите ENTER.

Если в шаге 9 не выполнять действия в течение 10 секунд и не нажимать кнопку **ENTER** в шаге 10, автоматическая настройка MCACC начнется автоматически, как показано ниже.

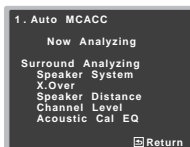

Когда ресивер издает дополнительные тестовые тональные сигналы, чтобы определить оптимальные настройки ресивера для параметров Channel Level, Speaker Distance, X.Over и Acoustic Calibration EQ, на экране отображается сообщение о ходе выполнения. Во время звучания этих сигналов также старайтесь соблюдать тишину. Это может занять от 1 до 3 минут.

## 11 Автоматическая настройка многоканальной акустической калибровки (MCACC) завершена! Вы возвращаетесь в «Home Menu» (главное меню).

Параметры автоматической настройки MCACC должны обеспечивать превосходное объемное звучание системы, но эти параметры также можно настроить вручную с помощью «Home Menu» (главного меню) (см. начиная со [стр. 52](#)).

### Примечание

- Иногда для одинаковых громкоговорителей с диаметром динамика около 12 см настройка задает разные размеры. Исправить этот параметр можно вручную, руководствуясь указаниями раздела [Настройка громкоговорителей на стр. 52](#).

- Настройка расстояния до низкочастотного громкоговорителя может быть больше фактического расстояния от точки прослушивания. Эта настройка должна быть точной (с учетом задержки и характеристик помещения) и обычно не требует изменения.

## Проблемы при использовании автоматической настройки MCACC

Если условия помещения не подходят для автоматической настройки MCACC (слишком сильные фоновые шумы, эхо от стен, препятствия, заслоняющие громкоговорители от микрофона), результаты настройки могут быть неверными. Проверьте, не влияют ли на эти условия бытовые приборы (кондиционер, холодильник, вентилятор и т.д.), и при необходимости отключите их. Если на дисплее передней панели отображаются какие-либо инструкции, выполняйте их.

- Некоторые старые модели телевизоров могут создавать помехи микрофону. В этом случае выключите телевизор во время выполнения автоматической настройки MCACC.

## Воспроизведение источника

В данном разделе приведены основные инструкции по воспроизведению источника (например, диска DVD) с помощью системы домашнего кинотеатра.

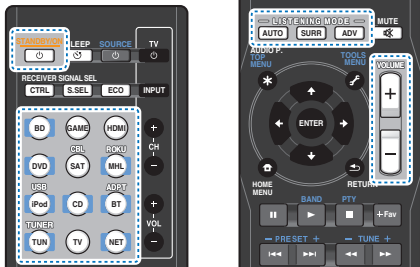

### 1 Включите компоненты системы и ресивер.

Сначала включите аппаратуру для воспроизведения (например, проигрыватель DVD), используемый телевизор и низкочастотный громкоговоритель (если имеется), затем - ресивер (нажмите **STANDBY/ON**).

- Убедитесь, что установочный микрофон отсоединен.

### 2 Переключите вход телевизора на вход для подключения к данному ресиверу.

Например, при подключении данного ресивера к гнездам **VIDEO** на телевизоре, убедитесь, что выбран вход **VIDEO**.

### 3 Нажмите кнопки функций входа для выбора функции входа, которую требуется воспроизвести.

- Вход ресивера будет переключаться, и можно будет работать с другими компонентами с помощью пульта ДУ. Для управления ресивером, сначала нажмите **RECEIVER** на пульте ДУ, затем нажмите соответствующую кнопку для управления.
- Входной источник можно также выбрать с помощью регулятора на передней панели **INPUT SELECTOR**. В таком случае, с помощью пульта ДУ невозможно переключать рабочие режимы.

Если выбран нужный источник входа, но отсутствует звук, выберите входной аудиосигнал для воспроизведения (см. [Выбор входного аудиосигнала ниже](#)).

### 4 Нажмите **AUTO** для выбора пункта «**AUTO SURROUND**» и начните воспроизведение источника.

Если воспроизводится диск DVD с объемным звучанием в формате Dolby Digital или DTS, с подключением цифрового аудио, звучание должно быть объемным. Если воспроизводится стереофонический источник, или если выполняется подключение аналогового аудио, в режиме прослушивания по умолчанию звук будет воспроизводиться через передние правый и левый громкоговорители.

На дисплее передней панели можно проверить, правильно ли выполняется воспроизведение объемного звучания.

Если информация на дисплее не соответствует входному сигналу и режиму прослушивания, проверьте подключения и настройки.

#### **Примечание**

- Возможно, потребуется проверить настройки цифрового аудиовыхода на проигрывателе DVD или цифровом спутниковом ресивере. Он должен быть установлен на вывод аудиосигнала в формате Dolby Digital, DTS и 88,2 кГц / 96 кГц PCM (2-канальный), а если имеется параметр MPEG audio, выберите конвертирование сигнала MPEG audio в формат PCM.
- В зависимости от проигрывателя DVD или воспроизводимых дисков может выводиться только 2-канальное цифровое стереофоническое и аналоговое звучание. В этом случае, если требуется получить многоканальный объёмный звук, ресивер необходимо установить в режим многоканального прослушивания.

### 5 Для регулировки уровня громкости используйте регулятор **VOLUME +/-**.

Выключите звук громкоговорителей телевизора, чтобы все звуковые сигналы выводились через громкоговорители, подключенные к данному ресиверу.

## Выбор входного аудиосигнала

Входной аудиосигнал можно выбрать для каждого входного источника. Как только он установлен, будет использоваться выбранный аудиовход каждый раз, когда выбирается входной источник с помощью кнопок функций входа.



### ▶ Нажмите кнопку **SIGNAL SEL**, чтобы выбрать входной аудиосигнал, соответствующий сигналу компонента-источника.

При каждом нажатии параметры выбираются в следующем порядке:

- H** – Выбирается сигнал HDMI. Значение **H** можно выбрать для входов **BD, DVD, SAT/CBL, MHL** или **GAME**. Для других входов выбрать **H** нельзя.
    - Если параметр **HDMI** в [Настройка параметров звука на стр. 39](#) установлен как **THRU**, звук будет проходить через телевизор, а не через ресивер.
  - A** – Выбираются аналоговые входы.
  - C1/O1** – Выбирается цифровой вход. Для **C1** выбирается вход коаксиальный 1, а для **O1** выбирается аудиовход оптический 1.
- Когда выбрано значение **H** (HDMI) или **C1/O1** (цифровой), а выбранный аудиовход отсутствует, автоматически выбирается значение **A** (аналоговый).

#### **Примечание**

- Входы **BD, MHL** и **GAME** устанавливаются на **H** (HDMI). Его изменить нельзя.
- Для входов **TV**, можно выбрать только **A** (аналоговый) или **C1/O1** (цифровой). Однако, если параметр **ARC** в **HDMI Setup** (Настройка HDMI) установлен на **ON**, вход устанавливается на **H** (HDMI) и не может быть изменен.
- При установке на **H** (HDMI) или **C1/O1** (цифровой), при входном сигнале в формате Dolby Digital загорается индикатор **DD**, а при входном сигнале DTS загорается индикатор **DTS**.

- Если выбран параметр **H** (HDMI), не работают индикаторы **A** и **DIGITAL** (см. [стр. 10](#)).
- Если выбран цифровой вход (оптический или коаксиальный), данный ресивер может воспроизводить только цифровые сигналы форматов Dolby Digital, PCM (от 32 кГц до 96 кГц) и DTS (включая 24-битный DTS 96 кГц). Совместимыми сигналами через терминалы HDMI являются: Dolby Digital, DTS, SACD (только 2-канальный DSD), PCM (от 32 кГц до 192 кГц), Dolby TrueHD, Dolby Digital Plus, DTS-EXPRESS, DTS-HD Master Audio и DVD Audio (включая 192 кГц). Для других форматов цифрового сигнала установите на **A** (аналоговый).
- При воспроизведении аналогового сигнала с помощью проигрывателей лазерных или компакт-дисков, поддерживающих систему DTS, могут возникать цифровые помехи. Для предотвращения возникновения помех выполните соответствующие цифровые подключения ([стр. 17](#)) и установите в качестве входного сигнала значение **C1/O1** (цифровой).
- На некоторых проигрывателях DVD сигналы DTS не выводятся. Для получения подробных сведений см. инструкцию по эксплуатации, прилагаемую к проигрывателю DVD.

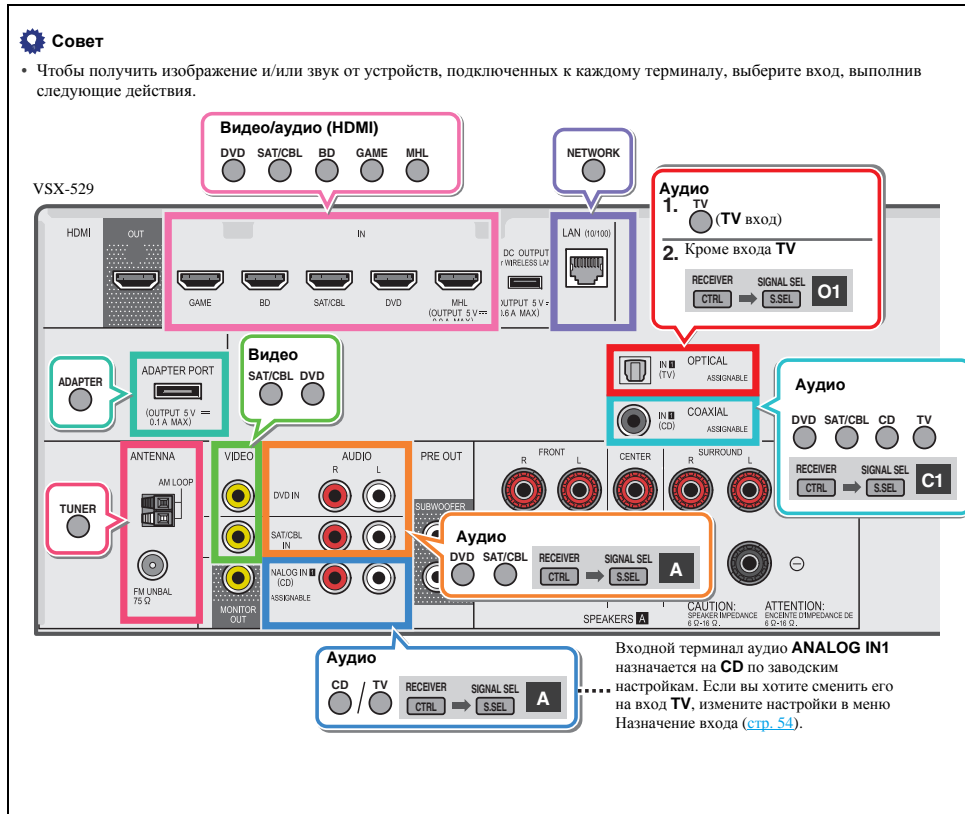

## Воспроизведение iPod

Данный ресивер имеет терминал **iPod iPhone USB**, который позволяет управлять воспроизведением аудиоматериала на iPod с помощью органов управления данного ресивера.

### Внимание

- Pioneer при любых обстоятельствах не несет ответственности за прямые и косвенные убытки, возникшие вследствие неудобств и утраты записанного материала, возникшей из-за неисправности iPod.
- Для завершения загрузки требуется около одной минуты после включения питания.
- USB работает с iPhone 5s, iPhone 5c, iPhone 5, iPhone 4s, iPhone 4, iPhone 3GS, iPhone 3G, iPhone, iPod touch (с 1-го по 5-е поколение) iPod nano (с 3-го по 7-е поколение). Однако для некоторых функций некоторые функции могут быть ограничены.
- Этот ресивер был разработан и протестирован для версии программного обеспечения iPod/iPhone, указанной на веб-сайте Pioneer (<http://pioneer.jp/homeav/support/ios/eu/>).
- Установка на ваш iPod/iPhone версий программного обеспечения, отличных от указанных на веб-сайте Pioneer, может быть неудачной из-за несовместимости с данным ресивером.
- iPod и iPhone лицензирован для воспроизведения незащищенных авторскими правами материалов или материалов, на которые владелец имеет легальное разрешение для воспроизведения.
- Такие функции, как эквалайзер не могут управляться с ресивера, поэтому перед подключением рекомендуется отключать эквалайзер.
- При отсоединении iPod/iPhone убедитесь в том, что ресивер находится в режиме ожидания.

**1** Включите ресивер и используемый телевизор.  
См. [Подключение iPod на стр. 22](#).

**2** Переключите вход телевизора таким образом, чтобы он подключался к ресиверу.

- Переключите вход телевизора на вход, с помощью которого данный ресивер подключается к телевизору через соответствующий кабель HDMI.

**3** Нажмите iPod USB, чтобы переключить ресивер на вход iPod/USB.

Когда на дисплее появляются названия папок и файлов, можно воспроизводить музыку с iPod.

- Если после нажатия iPod USB на дисплее появляется надпись **NO DEVICE**, попробуйте выключить ресивер и подключить к нему iPod заново.
- При подключении к данному ресиверу, органы управления iPod становятся недействительными.

## Воспроизведение файлов, сохраненных на iPod

Для выбора песен на iPod можно воспользоваться преимуществами экранного меню телевизора, подключенного к ресиверу.

- Учтите, что нелатинские буквы в названиях будут отображаться как «#».
- Эта функция недоступна для фотографий и видеороликов, записанных в iPod.

## Поиск материала для воспроизведения

При подключении iPod к ресиверу можно напрямую выбирать песни, хранящиеся в iPod, по спискам воспроизведения, исполнителю, названию альбома, песни, жанру или композитору, также, как и непосредственно на iPod.

**1** С помощью  $\uparrow/\downarrow$  выберите категорию, затем нажмите ENTER для пролистывания этой категории.

- Когда на экране списка нажимается кнопка  $\lll$  или  $\ggg$ , переключается страница.
- Чтобы в любое время вернуться на предыдущий уровень меню, нажмите RETURN.

**2** Используйте  $\uparrow/\downarrow$  для пролистывания выбранной категории (напр., albums (альбомы)).

- Используйте кнопки  $\leftarrow/\rightarrow$  для перехода на предыдущий или следующий уровень.

**3** Продолжайте пролистывание до тех пор, пока не будет выбрана программа, которую необходимо воспроизвести, затем нажмите  $\blacktriangleright$  для запуска воспроизведения.

### Совет

- Если вы находитесь в категории песен, для начала воспроизведения можно нажать кнопку ENTER.
- Можно воспроизвести все песни определенной категории, выбрав пункт **All (Все)** в начале списка каждой категории. Например, можно воспроизвести все песни определенного исполнителя.

## Основные органы управления воспроизведением

Кнопки пульта ДУ этого ресивера можно использовать для основного воспроизведения файлов, записанных на iPod.

- Нажмите iPod USB для переключения пульта ДУ в режим управления iPod/USB.

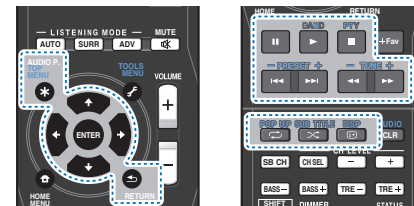

## Переключение между управлением iPod и управлением ресивером

Это позволяет переключаться между управлением iPod через пульт ДУ ресивера или на самом iPod.

$\blacktriangleright$  Нажмите HOME MENU для переключения органов управления iPod.

- После окончания просмотра еще раз нажмите HOME MENU, чтобы переключиться обратно на элементы управления ресивера.

**Совет**

- Измените вход ресивера на iPod с одной попытки, нажав кнопку **iPod iPhone DIRECT CONTROL** на передней панели, чтобы включить управление с iPod.

**Воспроизведение устройства USB**

Файлы можно воспроизводить от интерфейса USB в передней части данного ресивера.

**Внимание**

- Компания Pioneer не может гарантировать совместимость (управление и/или мощность шины) со всеми запоминающими устройствами USB и не несет ответственности за возможную данных, при подключении к этому ресиверу.
- Для завершения загрузки требуется около одной минуты после включения питания.

**Примечание**

- К совместимым с USB устройствам относятся внешние магнитные жесткие диски, портативные элементы флэш-памяти (особенно мобильные накопители) и цифровые аудиопроекторы (проекторы MP3) формата FAT16/32.
- Данный ресивер не может воспроизводить аудиофайлы, защищенные авторскими правами.
- При наличии больших объемов данных ресиверу может понадобиться больше времени для чтения содержимого устройства USB.
- Если невозможно воспроизвести выбранный файл, данный ресивер автоматически пропускает его и начинает воспроизведение следующего файла.
- Если текущий воспроизводимый файл не имеет названия, вместо него на экранном дисплее отображается имя файла; при отсутствии названия альбома или имени исполнителя, отображается пустая строка.
- Учтите, что нелатинские символы в списке воспроизведения отображаются как «#».
- При отсоединении устройства с интерфейсом USB убедитесь в том, что ресивер находится в режиме ожидания.

**1 Включите ресивер и используемый телевизор.**

См. [Подключение устройства USB на стр. 22](#).

**2 Переключите вход телевизора таким образом, чтобы он подключался к ресиверу.**

- Переключите вход телевизора на вход, с помощью которого данный ресивер подключается к телевизору через соответствующий кабель HDMI.

**3 Нажмите iPod USB на пульте ДУ для переключения ресивера на вход iPod/USB.**

Когда на дисплее появляются названия папок и файлов, можно выполнять воспроизведение с устройства USB. Если на дисплее появляется сообщение об ошибке **USB Error**, попробуйте выполнить следующее:

- Выключите ресивер, затем включите снова.
- Заново подсоедините устройство USB к выключенному ресиверу.
- Выберите другой источник входа (например, **BD**), затем снова переключите на **iPod/USB**.
- Для питания устройства USB используйте специальный сетевой адаптер (прилагаемый к данному устройству).

Если это не является решением проблемы, скорее всего используемое устройство USB несовместимо.

**Воспроизведение аудиофайлов, сохраненных на устройстве памяти USB**

Максимальное количество уровней, которое можно выбрать в шаге 1 (ниже), равно 9.

- Учтите, что нелатинские символы в списке воспроизведения отображаются как «#».

**1 С помощью ↑/↓ выберите папку, затем нажмите ENTER для перелистывания той папки.**

- Чтобы в любое время вернуться на предыдущий уровень меню, нажмите **RETURN**.

**2 Продолжайте пролистывание до тех пор, пока не будет выбрана программа, которую необходимо воспроизвести, затем нажмите ► для запуска воспроизведения.****Основные органы управления воспроизведением**

Кнопки пульта ДУ этого ресивера можно использовать для основного воспроизведения файлов, сохраненных на устройствах USB.

- Нажмите **iPod USB** для переключения пульта ДУ в режим управления iPod/USB.

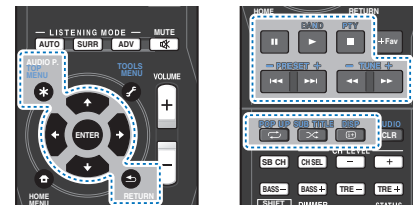
**Воспроизведение файлов фотографий, сохраненных на устройстве памяти USB****1 С помощью ↑/↓ выберите папку, затем нажмите ENTER для перелистывания той папки.**

- Для файлов высокого разрешения, может потребоваться некоторое время для появления фотографии.
- Чтобы в любое время вернуться на предыдущий уровень меню, нажмите **RETURN**.

**2 Продолжайте пролистывание до тех пор, пока не будет выбрана программа, которую необходимо воспроизвести, затем нажмите ► для запуска воспроизведения.**

Выбранный материал отображается во весь экран и запускается показ слайдов.

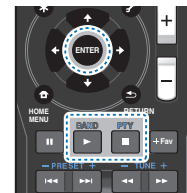
**Основные органы управления воспроизведением**

ENTER, ► – Запуск отображения фотографий или запуск показа слайдов.

■ – Остановка проигрывателя и возврат на предыдущее меню.

### Совет

- Во время прослушивания музыкальных файлов можно воспроизводить файлы фотографий в режиме показа слайдов, возвращаясь к отображению списка папок/файлов во время воспроизведения музыкального файла на устройстве USB, с последующим воспроизведением файлов фотографий.

### О воспроизводимых форматах файлов

Функция USB данного ресивера поддерживает следующие форматы файлов. Обратите внимание, что некоторые форматы файлов недоступны для воспроизведения, хотя они указаны в списке воспроизводимых форматов файлов.

При форматах файлов MP3, WAV, AAC, FLAC, AIFF и Apple Lossless, когда последовательно воспроизводятся музыкальные файлы с одинаковым форматом, частотой дискретизации, числом битов квантования и числом каналов, они воспроизводятся без пауз.

- При использовании MP3 или AAC убедитесь, что пропуск минимален. Если вы беспокоитесь о пропуске, используйте файлы WAV или FLAC.

### Музыкальные файлы

#### Расширение Поток

#### MP3 (MPEG-1 Audio Layer 3)

.mp3 <sup>a</sup>	Частота дискретизации	32 кГц, 44,1 кГц, 48 кГц
	Разрядность	16 бит
	Канал	2-кан.
	Битрейт	8 кб/сек до 320 кб/сек
	VBR/CBR	Поддерживается/ Поддерживается

#### WAV (LPCM)

.wav	Частота дискретизации	32 кГц, 44,1 кГц, 48 кГц, 88,2 кГц, 96 кГц, 176,4 кГц, 192 кГц
	Разрядность	16 бит, 24 бит
	Канал	2-кан.

#### WMA (WMA2/7/8/9)

.wma <sup>b</sup>	Частота дискретизации	32 кГц, 44,1 кГц, 48 кГц
	Разрядность	16 бит
	Канал	2-кан.
	Битрейт	5 кб/сек до 320 кб/сек
	VBR/CBR	Поддерживается/ Поддерживается

#### AAC (MPEG-4 AAC LC, MPEG-4 HE AAC)

.m4a .aac .3gp .3g2	Частота дискретизации	32 кГц, 44,1 кГц, 48 кГц
	Разрядность	16 бит
	Канал	2-кан.
	Битрейт	16 кб/сек до 320 кб/сек
	VBR/CBR	Поддерживается/ Поддерживается

#### FLAC

.flac <sup>c</sup>	Частота дискретизации	32 кГц, 44,1 кГц, 48 кГц, 88,2 кГц, 96 кГц, 176,4 кГц, 192 кГц
	Разрядность	16 бит, 24 бит
	Канал	2-кан.

#### AIFF

.aif .aiff	Частота дискретизации	32 кГц, 44,1 кГц, 48 кГц, 88,2 кГц, 96 кГц, 176,4 кГц, 192 кГц
	Разрядность	16 бит, 24 бит
	Канал	2-кан.

#### Apple Lossless

.m4a .mp4	Частота дискретизации	32 кГц, 44,1 кГц, 48 кГц, 88,2 кГц, 96 кГц
	Разрядность	16 бит, 24 бит
	Канал	2-кан.

- Технология декодирования аудиосигналов MPEG Layer-3 используется по лицензии Fraunhofer IIS и Thomson multimedia.
- Могут воспроизводиться файлы, закодированные с помощью Windows Media Codec 9, но некоторые части стандарта не поддерживаются; в частности, Pro, Lossless, Voice.

- Не поддерживаются несжатые файлы FLAC. Pioneer не гарантирует воспроизведение.

### Файлы фотографий

#### Расширение Формат

#### JPEG

.jpg	Соответствие следующим условиям:
	• Основные характеристики формата JPEG
	• Y:Cb:Cr – 4:2:2

#### Примечание

- Если файл музыки воспроизводится во время слайд-шоу, убедитесь, что частота дискретизации содержимого меньше 48 кГц.

### Проигрывание MHL-совместимого устройства

MHL (Mobile High-definition Link) - это стандарт интерфейса для передачи цифровых сигналов с помощью мобильных устройств. MHL может поддерживать многоканальные аудиоданные высокого качества и видеоформаты full-HD. Видеосигналы MHL-совместимого устройства выдаются с телевизора, подключенного к ресиверу, аудиосигналы выдаются с громкоговорителей, подключенных к ресиверу или телевизору.

#### 1 Нажмите **STANDBY/ON** для включения ресивера и телевизора.

См. [Подключение MHL-совместимого устройства на стр. 22](#).

#### 2 Нажмите MHL ROKU на пульте ДУ для переключения ресивера на устройство MHL.

#### 3 Выберите и воспроизведите желаемый материал на MHL-совместимом устройстве.

#### Примечание

- Управление MHL-совместимыми устройствами может осуществляться с пульта ДУ ресивера нажатием кнопки MHL ROKU на пульте ДУ, но в зависимости от используемого MHL-совместимого устройства некоторые кнопки могут не работать.
- Для воспроизведения с подключенного к ресиверу MHL-совместимого устройства на телевизоре, который также подключен к ресиверу, должно быть включено питание ресивера.

## Воспроизведение музыки с помощью беспроводного интерфейса *Bluetooth* (только VSX-824)



Устройство с беспроводным интерфейсом *Bluetooth*: Сотовый телефон



Устройство с беспроводным интерфейсом *Bluetooth*: Цифровой музыкальный проигрыватель



Устройство, не оснащенное беспроводным интерфейсом *Bluetooth*: Цифровой музыкальный проигрыватель + аудиопередатчик *Bluetooth* (продается отдельно)

Музыкальные данные



Данный ресивер

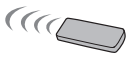

Использование дистанционного управления

Аппарат может воспроизводить музыку на устройствах с поддержкой *Bluetooth* (сотовые телефоны, цифровые аудиоплееры и т.д.) в беспроводном режиме. Вы также можете использовать аудиопередатчик *Bluetooth* (продается отдельно), чтобы слушать музыку с устройств, которые не поддерживают *Bluetooth*. Ознакомьтесь с работой устройства с поддержкой *Bluetooth* можно в соответствующем руководстве пользователя.

### Примечание

- Bluetooth*® (слово и логотипы) является зарегистрированным товарным знаком и принадлежит компании Bluetooth SIG, Inc., и любое использование корпорацией PIONEER CORPORATION этих товарных

знаков разрешено соответствующей лицензией. Прочие товарные знаки и торговые наименования принадлежат соответствующим владельцам.

- Устройство с беспроводным интерфейсом *Bluetooth* должно поддерживать профили A2DP.
- Компания Pioneer не гарантирует правильное подключение и работу этого устройства со всеми устройствами, в которых используется беспроводная технология *Bluetooth*.

### Использование дистанционного управления

Пульт дистанционного управления, поставляемый с этим устройством, позволяет запускать и останавливать воспроизведение носителя и выполнять другие операции.

#### Примечание

- Устройство, оснащенное беспроводной технологией *Bluetooth*, должно поддерживать профили AVRCP.
- Работа дистанционного управления не гарантируется для всех устройств с беспроводным интерфейсом *Bluetooth*.

### Спаривание с аппаратом (Первичная регистрация)

Для того чтобы аппарат мог воспроизводить музыку, сохраненную на устройстве с поддержкой *Bluetooth*, сначала следует выполнить спаривание. Спаривание должно быть выполнено при первом использовании устройства с поддержкой *Bluetooth*, или когда на аппарате по какой-либо причине стерты данные спаривания.

Спаривание - это шаг, необходимый для обеспечения связи с помощью беспроводной технологии *Bluetooth*.

- Спаривание выполняется только при первом совместном использовании аппарата и устройства с поддержкой *Bluetooth*.
- Чтобы обеспечить связь по беспроводной технологии *Bluetooth*, спаривание следует выполнить как на аппарате, так и на устройстве с поддержкой *Bluetooth*.
- После нажатия **BT ADPT** и переключения на вход **BT AUDIO**, на устройстве с поддержкой *Bluetooth* следует выполнить процедуру спаривания. Если спаривание выполнено правильно, нет необходимости выполнять процедуры спаривания на аппарате, как показано ниже.

Ознакомьтесь с работой устройства с поддержкой *Bluetooth* можно в соответствующем руководстве пользователя.

- Нажмите **STANDBY/ON** и включите электропитание аппарата.

- Нажмите кнопку **BT ADPT**. Ресивер переключается на **BT AUDIO**, а **PAIRING** будет отображаться на передней панели ресивера.

- Включите электропитание того устройства с поддержкой *Bluetooth*, с которым нужно выполнить спаривание, и выполните процедуру спаривания. Начнется спаривание.

- Установите устройство с поддержкой *Bluetooth* рядом с аппаратом.
- Как выполняется спаривание и какие процедуры требуются для спаривания, см. в руководстве пользователя для устройства с поддержкой *Bluetooth*.
- При появлении запроса о вводе PIN-кода, введите **0000**. (Это устройство не принимает никакой другой настройки PIN-кода, кроме **0000**.)

- Подтвердите на устройстве с поддержкой *Bluetooth*, что спаривание выполнено.

Если спаривание с устройством с поддержкой *Bluetooth* выполнено правильно, на передней панели ресивера отобразится **CONNECT**.

### Прослушивание музыки на аппарате с устройством с поддержкой *Bluetooth*

- Нажмите кнопку **BT ADPT**.

Аппарат переключится на вход **BT AUDIO**.

- Между устройством с поддержкой *Bluetooth* и аппаратом будет создано подключение *Bluetooth*.

Процедуры для подключения к аппарату должны выполняться с устройства с поддержкой *Bluetooth*.

- Подробности о процедурах подключения см. в руководстве пользователя устройства с поддержкой *Bluetooth*.

- Выполняется автоматическое подключение с устройством с поддержкой *Bluetooth*, с которым ресивер был подключен последний раз. Если вы хотите подключиться с другим устройством с поддержкой *Bluetooth*, отключите подключение с автоматически подключенным устройством перед подключением с другим устройством.

### 3 Воспроизведение музыки с устройства с поддержкой *Bluetooth*.

- Кнопки пульта ДУ этого ресивера можно использовать для основного воспроизведения файлов, записанных на устройствах с беспроводным интерфейсом *Bluetooth*.
- В зависимости от используемой в устройстве версии беспроводного интерфейса *Bluetooth*, список доступных вам операций может отличаться от тех, что показаны на кнопках пульта ДУ.

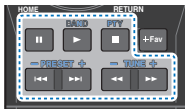

### 4 При прослушивании источника нажмите RECEIVER, затем несколько раз нажмите ADV, чтобы выбрать режим S.R AIR.

#### Предостережение по радиоволнам

Данное устройство работает на радиочастоте 2,4 ГГц, которая может использоваться другими беспроводными системами (см. список ниже). Во избежание шума или прерывания связи, не используйте уданный аппарат возле таких устройств, или убедитесь, что такие устройства отключены во время использования.

- Беспроводные телефоны
- Беспроводные факсимильные аппараты
- Микроволновые печи
- Беспроводные устройства (IEEE802.11b/g)
- Беспроводное аудио-видео оборудование
- Беспроводные контроллеры для игровых систем
- Медикаментозные средства, основанные на микроволнах
- Некоторые радионаши

Другое малораспространенное оборудование, которое может работать на одинаковой частоте:

- Противоугонные системы
- Любительские радиостанции (НАМ)
- Системы управления складской логистикой
- Отличительные системы для поездов или спецмаши

#### Примечание

- В случае появления помех изображения на вашем телевизоре, существует вероятность, что устройство с беспроводным интерфейсом *Bluetooth* или данный аппарат (включая изделия, поддерживаемые данным аппаратом) вызовут интерференцию сигналов с входным разъемом антенны вашего телевизора, видеопроектирвателя, спутникового тюнера и т.д. В этом случае, увеличьте расстояние между входным разъемом антенны и устройством с беспроводным интерфейсом *Bluetooth* или данным аппаратом (включая изделия, поддерживаемые данным аппаратом).
- Если между данным устройством (включая аппараты, поддерживаемые данным устройством) и устройством, оснащенным беспроводной технологией *Bluetooth*, имеются какие-либо препятствия (например, металлическая дверь, бетонная стена или изолятор из фольги), то, чтобы избежать появления помех и шумов, а также прерывания сигнала, может потребоваться изменить место установки системы.

#### Рамки действия

Данное устройство предназначено только для домашнего использования. (В зависимости от среды связи, расстояния передачи могут снижаться.)

В следующих местах, плохой прием или невозможность приема радиоволн может вызывать прерывание или остановку звучания:

- В зданиях из железобетона или армированных панелей.
- Возле большой металлической мебели.
- В толпе людей или возле здания или препятствия.
- В условиях воздействия магнитного поля, статического электричества, высокочастотных радиопомех от устройств, работающих на той же частоте, что и данное устройство (2,4 ГГц), такие как устройства беспроводных локальных сетей 2,4 ГГц (IEEE802.11b/g) или микроволновые печи.

- При проживании в густонаселенном жилом квартале (квартира, индивидуальный дом, др.) и если микроволновая печь соседа размещена рядом с вашей системой, могут иметь место радиопомехи. В таком случае, переместите ваш аппарат в другое место. Когда микроволновая печь не используется, тогда не будет и радиопомех.

#### Отражения радиоволн

На данный ресивер воздействуют прямые волны, исходящие от устройства с беспроводным интерфейсом *Bluetooth*, а также волны, отраженные от стен, предметов мебели и стен помещения. Отраженные волны (из-за препятствий и отражающих предметов) далее создают различные виды отраженных волн, а также различия в условиях приема, в зависимости от месторасположения. Если звучание не может приниматься соответствующим образом из-за данного феномена, попытайтесь немного изменить месторасположение устройства, оборудованного беспроводной технологией *Bluetooth*. Следует также помнить, что на качество звука могут влиять отраженные волны, возникающие от передвижения человека в пространстве между данным ресивером и устройством с беспроводным интерфейсом *Bluetooth*.

#### Меры предосторожности, касающиеся соединений с аппаратами, поддерживаемыми данным устройством

- Выполните все соединения для всех аппаратов, поддерживаемых данным устройством, включая аудиокабели и кабели питания, перед тем как подсоединять их к данному устройству.
- После завершения соединений к данному устройству проверьте аудиокабели и кабели питания, чтобы убедиться в том, что они не перекрутились между собой.
- При отсоединении данного устройства убедитесь в том, что вокруг аппарата имеется достаточное пространство для выполнения работ.
- При изменении подключений аудио или других кабелей для изделий, поддерживаемых данным аппаратом, убедитесь, что вокруг имеется достаточно свободного рабочего пространства.

## АДАПТЕР *Bluetooth*® для прослушивания музыки без проводов (только VSX-529)



Устройство с беспроводным интерфейсом *Bluetooth*: Сотовый телефон



Устройство с беспроводным интерфейсом *Bluetooth*: Цифровой музыкальный проигрыватель



Устройство, не оснащенное беспроводным интерфейсом *Bluetooth*: Цифровой музыкальный проигрыватель + аудиопередатчик *Bluetooth* (продается отдельно)



## Воспроизведение музыки по беспроводной связи

Когда к аппарату подключен беспроводной АДАПТЕР *Bluetooth* (Pioneer Модель № AS-BT100 или AS-BT200), для прослушивания музыки по беспроводной связи можно использовать устройство с беспроводным интерфейсом *Bluetooth* (сотовый телефон, цифровой музыкальный плеер и т.д.). Также, с помощью имеющихся в продаже адаптеров с поддержкой беспроводной технологии *Bluetooth* вы можете слушать музыку на устройстве, не оснащенном встроенным модулем *Bluetooth*. В модели AS-BT100 и AS-BT200 используется технология защиты содержимого SCMS-T, поэтому музыку можно также прослушивать на устройстве с беспроводным интерфейсом *Bluetooth* SCMS-T.

- Возможно, потребуется, чтобы устройство, в котором используется беспроводная технология *Bluetooth*, поддерживало профили A2DP.

### Внимание

- Компания Pioneer не гарантирует правильное подключение и работу этого устройства со всеми устройствами, в которых используется беспроводная технология *Bluetooth*.
- Для завершения загрузки требуется около одной минуты после включения питания.

### Использование дистанционного управления

Пульт дистанционного управления, поставляемый с этим устройством, позволяет запускать и останавливать воспроизведение носителя и выполнять другие операции.

- Возможно, потребуется, чтобы устройство, в котором используется беспроводная технология *Bluetooth*, поддерживало профили AVRCP.
- Работа дистанционного управления не гарантируется для всех устройств с беспроводным интерфейсом *Bluetooth*.

### Сопряжение АДАПТЕРА *Bluetooth* и устройства с беспроводным интерфейсом *Bluetooth*

«Спаривание» необходимо выполнять до запуска воспроизведения содержимого из устройства с беспроводным интерфейсом *Bluetooth* через АДАПТЕР *Bluetooth*. Обязательно выполняйте «спаривание» при первом включении системы или в случае, если данные соединения оказались удаленными. «Спаривание» – это процедура, необходимая для регистрации устройства с беспроводным интерфейсом *Bluetooth* для установления беспроводной связи по *Bluetooth*. Более подробные инструкции вы можете также найти в руководстве по эксплуатации вашего устройства с беспроводным интерфейсом *Bluetooth*.

- «Спаривание» требуется только при первом использовании устройства с беспроводным интерфейсом *Bluetooth* совместно с АДАПТЕРОМ *Bluetooth*.
- Чтобы установить соединение *Bluetooth*, операцию «спаривания» следует выполнять как в вашей системе, так и на другом устройстве с беспроводным интерфейсом *Bluetooth*.

- Если код безопасности устройства с беспроводным интерфейсом *Bluetooth* составляет «0000», нет необходимости настраивать код безопасности на ресивере. Нажмите **BT ADPT**, чтобы настроить вход **ADAPTER**, затем выполните операцию спаривания на устройстве с беспроводным интерфейсом *Bluetooth*. Если соединение выполнено успешно, нет необходимости выполнять операцию «спаривания» описанную ниже.

- При использовании только адаптера AS-BT200: Данный аппарат соответствует техническим характеристикам *Bluetooth* Ver. 2.1. Когда данное устройство и другое устройство, оборудованное беспроводной технологией *Bluetooth*, соответствуют техническим характеристикам *Bluetooth* Ver. 2.1, их «спаривания» возможно без необходимости ввода пароля.

В таком случае секретный код может отображаться на данном ресивере и на устройстве, оборудованном беспроводной технологией *Bluetooth*. В таком случае, убедитесь, что один и тот же код-пароль отображается на данном ресивере и на устройстве с беспроводным интерфейсом *Bluetooth*, затем нажмите **ENTER**. Затем также выполните операцию подключения на подключаемом устройстве *Bluetooth*. Если код-пароль не соответствует коду, отображаемому на подключенном устройстве *Bluetooth*, нажмите **RETURN** для отмены «спаривания» затем попытайтесь начать сначала.

- Нажав **BT ADPT**, установите вход **ADAPTER**, затем выполните операцию спаривания на устройстве, оборудованном беспроводной технологией *Bluetooth*. Если соединение выполнено успешно, нет необходимости выполнять операцию «спаривания» описанную ниже.
- Выполняйте «спаривание» одного устройства за раз.
- При подключении данного ресивера через подключение *Bluetooth* с устройством, оборудованном функцией *Bluetooth* для прослушивания музыки, не подключайте через подключение *Bluetooth* к оборудованному технологией *Bluetooth* любые другие устройства, кроме данного ресивера. Если подключение *Bluetooth* уже установлено с устройством, кроме данного ресивера, отсоедините другое устройство и затем подключите данный ресивер.

- 1 Нажмите **BT ADPT**, чтобы переключить ресивер на вход **ADAPTER**.
- 2 Нажмите **TOP MENU**, чтобы выбрать **Bluetooth Setup**.
- 3 С помощью **↑/↓** выберите **PIN** и нажмите **ENTER**.
- 4 Используйте **↑/↓**, чтобы выбрать один из **PIN-кодов 0000, 1234 или 8888**, затем нажмите **ENTER**.  
Вы можете использовать любой **PIN-код из 0000/1234/8888**. Устройство с беспроводным интерфейсом **Bluetooth**, использующее любой другой **PIN-код**, не может работать с вашей системой.
- 5 Включите устройство с беспроводным интерфейсом **Bluetooth**, для которого вы хотите выполнить соединение, поместите его возле системы и переключите его в режим «спаривания».
- 6 Проследите за тем, чтобы **АДАПТЕР Bluetooth** был обнаружен устройством с беспроводным интерфейсом **Bluetooth**.  
*Когда подключено устройство с беспроводным интерфейсом Bluetooth:*  
на дисплее ресивера отображается имя устройства с беспроводным интерфейсом **Bluetooth**.
  - Система может отображать только алфавитно-цифровые символы. Прочие символы могут отображаться некорректно.*Когда не подключено устройство с беспроводным интерфейсом Bluetooth:*  
на дисплее ресивера отображается **WAITING**. В этом случае, выполните операцию подключения со стороны устройства с беспроводным интерфейсом **Bluetooth**.
- 7 В списке устройств с беспроводным интерфейсом **Bluetooth** выберите **АДАПТЕР Bluetooth** и введите **PIN-код**, выбранный в шаге 4.
  - В некоторых случаях **PIN-код** может обозначаться как **PASSKEY** (ключ доступа).

### Прослушивание музыкального содержимого устройства с беспроводным интерфейсом **Bluetooth**

- 1 Нажмите **BT ADPT**, чтобы переключить ресивер на вход **ADAPTER**.
- 2 Выполните операцию подключения со стороны устройства с беспроводным интерфейсом **Bluetooth** к **АДАПТЕРУ Bluetooth**.
  - Если **АДАПТЕР Bluetooth** не подключен к терминалу **ADAPTER PORT**, на дисплее будет отображаться **NO ADP**, если выбран вход **ADAPTER**.
- 3 Запустите воспроизведение музыкального содержимого, хранящегося в устройстве с беспроводным интерфейсом **Bluetooth**.  
Кнопки пульта ДУ этого ресивера можно использовать для основного воспроизведения файлов, записанных на устройствах с беспроводным интерфейсом **Bluetooth**.
  - Устройство с беспроводным интерфейсом **Bluetooth** должно поддерживать профиль **AVRCP**.
  - В зависимости от используемой в устройстве версии беспроводного интерфейса **Bluetooth**, список доступных вам операций может отличаться от тех, что показаны на кнопках пульта ДУ.

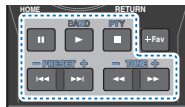

- 4 При прослушивании источника нажмите **RECEIVER**, затем несколько раз нажмите **ADV**, чтобы выбрать режим **S.R AIR**.

**Bluetooth**® (слово и логотипы) является зарегистрированным товарным знаком и принадлежит компании **Bluetooth SIG, Inc.**, и любое использование корпорацией **PIONEER CORPORATION** этих товарных знаков разрешено соответствующей лицензией. Прочие товарные знаки и торговые наименования принадлежат соответствующим владельцам.

#### Примечание

- С данным ресивером, когда **iPod** подключается или отключается во время воспроизведения музыки устройством с беспроводным интерфейсом **Bluetooth**, подключение к устройству с беспроводным интерфейсом **Bluetooth** может быть отменено.



## Прослушивание радиопередач

В приведенных ниже пунктах описывается процедура настройки на радиостанцию диапазона FM и AM с использованием функций автоматической (поиск) или ручной (пошаговой) настройки. Выполнив настройку на радиостанцию, ее частоту можно сохранить в памяти для последующего вызова. Более подробно об этом см. раздел [Сохранение запрограммированных радиостанций ниже](#).

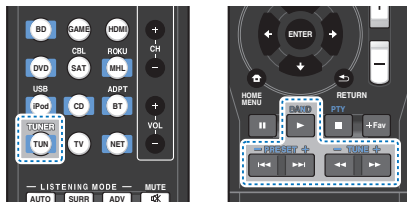

**1** Нажмите **TUNER** для выбора тюнера.

**2** При необходимости с помощью **BAND** выберите диапазон (FM или AM).

При каждом нажатии диапазон переключается между FM (стерео или моно) и AM.

**3** Выполните настройку на радиостанцию.

Это можно сделать тремя способами, описанными ниже.

### ❖ Автоматическая настройка

Для поиска радиостанции в текущем выбранном диапазоне нажмите кнопку **TUNE +/-** и удерживайте ее нажатой примерно секунду. Приемник начнет поиск следующей радиостанции и прекратит его, когда она будет обнаружена. Повторите поиск для других станций.

### ❖ Ручная настройка

Для пошагового изменения частоты нажимайте кнопки **TUNE +/-**.

### ❖ Ускоренная настройка

Нажмите и удерживайте **TUNE +/-** для высокоскоростного тюнинга.

## Улучшение звучания в диапазоне FM

Если при настройке на FM-радиостанцию индикаторы **TUNE** или **ST** не горят из-за слабого сигнала, переключите ресивер в режим монофонического приема.

▶ Нажмите **BAND**, чтобы выбрать **FM MONO**.

При этом качество звука должно повыситься, и вы сможете получать удовольствие от прослушивания.

## Сохранение запрограммированных радиостанций

Если Вы хотите слушать конкретную радиостанцию, то удобно, чтобы ресивер сохранил частоту для быстрого поиска в любое необходимое время. Это экономит усилия, устраняя необходимость периодической ручной настройки. Данное устройство может запоминать до 30 станций.

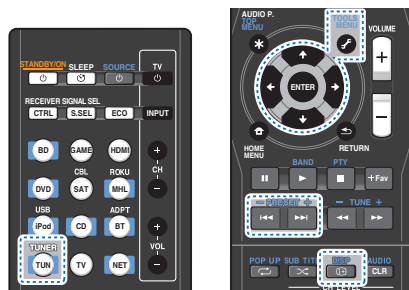

**1** Выполните настройку на радиостанцию, которую требуется занести в память.

Подробнее об этом см. [Прослушивание радиопередач выше](#).

**2** Нажмите **TOOLS**.

На дисплее появится надпись **PRESET**, затем мигающая надпись **MEM** и запрограммированное значение для радиостанции.

**3** Нажимайте кнопки **PRESET +/-** для выбора нужной запрограммированной радиостанции.

Также можно использовать цифровые кнопки.

**4** Нажмите **ENTER**.

Запрограммированный номер перестает мигать, и ресивер сохраняет данные радиостанции.

## Примечание

- Если ресивер будет в течении более месяца отключен от розетки переменного тока, содержимое памяти будет утеряно, и потребуется повторное программирование.
- Радиостанции сохраняются в памяти в режиме стерео. Если радиостанция сохраняется в памяти в режиме FM MONO, при вызове она отображается как **ST**.

## Прослушивание запрограммированных радиостанций

Для этого в ресивере должно быть сохранено несколько запрограммированных станций. Если таких станций еще нет, обратитесь к разделу [Сохранение запрограммированных радиостанций выше](#).

▶ Нажмите кнопки **PRESET +/-** для выбора нужной запрограммированной радиостанции.

- Для вызова запрограммированной радиостанции можно также использовать номерные кнопки на пульте дистанционного управления.

## Присваивание названий запрограммированным радиостанциям

Для облегчения работы всем запрограммированным радиостанциям можно присвоить названия.

**1** Выберите запрограммированную станцию, которой необходимо присвоить имя.

Для этого, см. [Прослушивание запрограммированных радиостанций выше](#).

**2** Нажмите **TOOLS** дважды.

При этом на дисплее замигает курсор на позиции первого символа.

**3** Введите нужное имя.

Выберите название длиной до восьми символов.

- Используйте кнопки **←/→** для выбора позиции символа.
- Используйте кнопки **↑/↓** для выбора символов.
- Название сохраняется при нажатии кнопки **ENTER**.

## Совет

- Чтобы стереть название станции, выполните пункты 1 и 2, а затем нажмите **ENTER** при пустом дисплее. Чтобы сохранить предыдущее название, нажмите **TOOLS** при пустом дисплее.

- Когда запрограммированной станции присвоено название, нажмите **DISP** для отображения названия. Если вы хотите вернуться к отображению частот, нажмите **DISP** несколько раз для отображения частоты.

## Введение в систему радиоданных RDS

Система радиоданных (RDS) – это система, которая используется большинством радиостанций в диапазоне FM для предоставления слушателям различной информации – например, названия радиостанции или транслируемой программы.

Одной из функций системы RDS является возможность поиска станции, транслирующей требуемый тип программы. Например, можно осуществлять поиск станции, которая транслирует программы в жанре **JAZZ** (джаз).

Можно вести поиск программ следующих типов:

**NEWS** – новости  
**AFFAIRS** – текущие события  
**INFO** – информация  
**SPORT** – спорт  
**EDUCATE** – образовательная информация  
**DRAMA** – радиоспектакли и т.д.  
**CULTURE** – национальная и местная культурная жизнь, театр и т.д.  
**SCIENCE** – наука и техника  
**VARIED** – программы, построенные на беседе или общении, например викторины или интервью.  
**POP M** – поп-музыка  
**ROCK M** – рок-музыка  
**EASY M** – легкая музыка  
**LIGHT M** – легкая классическая музыка  
**CLASSICS** – серьезная классическая музыка  
**OTHER M** – музыка, не соответствующая перечисленным категориям  
**WEATHER** – сводки и прогнозы погоды

**FINANCE** – биржевые сводки, коммерческая, торговая информация и т.д.  
**CHILDREN** – программы для детей  
**SOCIAL** – общественная жизнь  
**RELIGION** – программы о религии  
**PHONE IN** – программы, предусматривающие обсуждение какой-либо темы и общение со слушателями по телефону  
**TRAVEL** – путешествия и отдых  
**LEISURE** – свободное время, интересы и хобби  
**JAZZ** – джазовая музыка  
**COUNTRY** – музыка «кантри»  
**NATION M** – популярная музыка не на английском языке  
**OLDIES** – популярная музыка 1950-х и 1960-х годов  
**FOLK M** – народная музыка  
**DOCUMENT** – публицистические программы

## Примечание

- Существуют также три дополнительных типа программ: **ALARM** (Внимание!), **ALARMTST** (ТЕСТ) и **NO TYPE** (Нет). **ALARM** и **ALARMTST** используются для передачи сообщений крайней важности. Индикация **NO TYPE** отображается в том случае, когда тип программы найти невозможно.

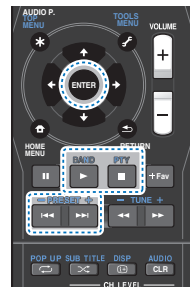

## Поиск программ RDS

Можно осуществить поиск типов программ, перечисленных выше.

- 1 Нажмите **TUNER**, а затем нажмите **BAND** для выбора диапазона **FM**.
  - Система RDS доступна только в диапазоне FM.
- 2 Нажмите **PTY**.  
На дисплее отображается **SEARCH**.
- 3 Нажмите **PRESET +/-** для выбора типа программы, которую хотите прослушать.
- 4 Нажмите кнопку **ENTER** для поиска программы заданного типа.

Система начинает поиск запрограммированных станций с выбранным типом программы и прекратит его, когда она будет обнаружена. Повторите поиск для других станций. Если отображается индикация **NO PTY** (НЕТ ТИПА), значит, тюнеру в процессе поиска не удалось обнаружить программы заданного типа.

Поиск сигналов системы RDS выполняется только по запрограммированным станциям. Если не запрограммировано ни одной станции или среди них не удастся найти тип программы, на дисплее появится надпись **NO PTY**. Индикация **FINISH** означает, что поиск закончен.

## Выбор режима прослушивания

Данный ресивер характеризуется множеством режимов прослушивания, чтобы обеспечивать воспроизведение различных форматов звуковых файлов. Выберите режим в соответствии с вашей средой громкоговорителей или источником.

- ▶ При прослушивании источника, несколько раз нажмите кнопку режимов прослушивания для выбора необходимого режима.

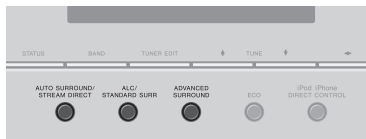
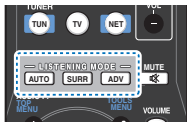

- Режим прослушивания отображается на дисплее передней панели.

### Внимание

- Режимы звучания и многие функции, описанные в этом разделе, могут быть недоступны при некоторых значениях источника, настроек или статуса ресивера.

## Автоматическое воспроизведение



Самым простым и наиболее непосредственным вариантом прослушивания является функция **AUTO SURROUND** (Автоматическое объемное звучание). В этом режиме ресивер автоматически обнаруживает, какого рода источник воспроизводится, и при необходимости выбирает многоканальное или стереофоническое воспроизведение.

- Нажмите несколько раз кнопку **AUTO** до тех пор, пока функция **AUTO SURROUND** на короткое время не отобразится на дисплее (затем отобразится формат декодирования или воспроизведения). На способ обработки входного сигнала указывают индикаторы цифровых форматов на дисплее.

### Примечание

- Форматы стереофонического объемного звучания (матричные) декодируются соответствующим образом с использованием **NEO:6 CINEMA** (подробнее о данных форматах декодирования, см. [Прослушивание материала с использованием объемного звучания ниже](#)).
- При прослушивании с входа **ADAPTER**, функция **S.R AIR** выбирается автоматически (подробнее, см. [Использование дополнительного объемного звучания на стр. 38](#)).

## Прослушивание материала с использованием объемного звучания



С помощью данного ресивера можно прослушивать любой источник с использованием объемного звучания. Однако то, какими параметрами можно будет воспользоваться, зависит от настроек громкоговорителя и типа прослушиваемого источника.

- Если источником является закодированный сигнал Dolby Digital, DTS или Dolby Surround, будет автоматически выбран нужный формат декодирования, который отобразится на дисплее.

При выборе **STEREO ALC** (стереорежим автоматического управления уровнем), это устройство выравнивает уровни воспроизведения звука, если каждый уровень звука отличается от источника музыки, записанного в переносном аудиоплеере.

При выборе **STEREO** источник будет воспроизводиться только через передние правый и левый громкоговорители (и, возможно, через низкочастотный громкоговоритель в зависимости от настроек громкоговорителей). Многоканальные источники Dolby Digital и DTS микшируются до режима стерео.

Следующие режимы обеспечивают базовое объемное звучание для стерео и многоканальных источников.

Тип режима объемного звучания	Подходящие источники
<b>Двухканальные источники</b>	
<b>STEREO ALC</b>	См. выше.
<b>DOLBY PLII MOVIE</b>	Кинофильм
<b>DOLBY PLII MUSIC<sup>a</sup></b>	Музыка
<b>DOLBY PLII GAME</b>	Видеоигры
<b>NEO:6 CINEMA<sup>b</sup></b>	Кинофильм
<b>NEO:6 MUSIC<sup>b</sup></b>	Музыка
<b>DOLBY PRO LOGIC</b>	Старые кинофильмы
Прямое декодирование	Без дополнительных эффектов
<b>STEREO<sup>c</sup></b>	См. выше.
<b>Многоканальные источники</b>	
<b>STEREO ALC</b>	См. выше.
<b>DTS NEO:6</b>	Кинофильм/Музыка
Прямое декодирование	Без дополнительных эффектов
<b>STEREO<sup>c</sup></b>	См. выше.

- Вы можете также регулировать эффект **C.WIDTH, DIMEN.** и **PNMR.** (см. [Настройка параметров звука на стр. 39](#)).
- Вы можете также регулировать эффект **C.IMG** (см. [Настройка параметров звука на стр. 39](#)).
- Звук имеет настроенные параметры объемного звучания, и при этом можно по-прежнему использовать функции Midnight, Loudness, Phase Control, Sound Retriever и Tone.

## Использование дополнительного объемного

### звучания



Функция Advanced surround (Дополнительное объемное звучание) создает множество эффектов объемного звучания. При воспроизведении различных звуковых дорожек попробуйте использовать различные режимы, чтобы выбрать наиболее подходящий параметр.

<b>ACTION</b>	Предназначен для приключенческих фильмов с динамичным звуковым сопровождением.
<b>DRAMA</b>	Предназначен для фильмов, насыщенных диалогами.
<b>ADVANCED GAME</b>	Подходит для видеонгр.
<b>SPORTS</b>	Подходит для просмотра спортивных программ.
<b>CLASSICAL</b>	Обеспечивает звучание, как в большом концертном зале.
<b>ROCK/POP</b>	Создает звучание «живого» рок-концерта.
<b>EXT.STEREO</b>	Обеспечивает многоканальное звучание стереофонического источника с использованием всех громкоговорителей.
<b>ECO MODE 1</b>	Сокращается при потреблении энергии. Подходит для воспроизведения в основном содержимого высокого уровня (главным образом, музыки).
<b>ECO MODE 2</b>	Сокращается при еще большем потреблении энергии, чем <b>ECO MODE 1</b> . Подходит для воспроизведения содержимого с более широким динамическим диапазоном (главным образом, кинофильмов).

### Примечание

- При режиме ECO яркость переключается между 2 уровнями. Если выбирается самый темный уровень, на дисплее появляется индикация DIMMER. (Режим, отличный от ECO: 4 уровня, режим ECO: 2 уровня)

- Режим ECO MODE будет автоматически выключаться (OFF) при переключении на другие режимы прослушивания (Режим усовершенствованного объемного звучания и режим автоматического объемного звучания).

### F.S.S.ADVANCE

(Front Stage Surround ADVANCE)  
(Функция фронтального расширенного объемного звучания)

Позволяет создавать естественные объемные звуковые эффекты при помощи одних только передних громкоговорителей и сабвуфера.

Используется для обеспечения богатого эффекта объемного звучания, направленного в центр, в месте слияния звукопроекции передних левого и правого громкоговорителей.

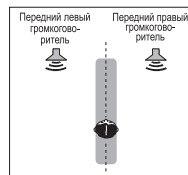

**S.R AIR** (Sound Retriever AIR)  
(Функция восстановления звучания)

Предназначено для прослушивания с устройства с беспроводным интерфейсом Bluetooth.  
Режим прослушивания **S.R AIR** можно выбрать только при входе **ADAPTER, BT AUDIO**.

### PHONES SURR

При прослушивании с помощью наушников можно достичь эффекта общего объемного звучания.

## Использование функции Stream Direct (Прямое воспроизведение)



Используйте режим Stream Direct (Прямое воспроизведение), если необходимо воспроизведение источника, максимально приближенное к оригиналу. Все излишние цепи обработки входного сигнала отключены.

**AUTO SURROUND** См. [Автоматическое воспроизведение на стр. 37](#).

### DIRECT

Источники прослушиваются в соответствии с настройками в меню Manual SP Setup (Ручная настройка громкоговорителей) (настройка громкоговорителей, уровень каналов, расстояние до громкоговорителей), а также в соответствии с настройками двойного монофонического режима. Источник будет воспроизводиться в соответствии с количеством каналов в сигнале.

Доступны функции Phase Control (Управление фазой), Acoustic Calibration EQ (Эквалайзер акустической калибровки), Sound Delay (Задержка звука), Auto Delay (Автоматическая задержка), LFE Attenuate (Настройка аттенуатора низкочастотных эффектов) и Center image (Центральное пространство).

### PURE DIRECT

Звук от аналоговых источников и источников PCM передается без цифровой обработки.

## Использование функции Sound Retriever

Если аудиоданные были удалены во время процесса сжатия, качество звука часто отличается неравномерностью звукового поля. В функции Sound Retriever (Восстановление звучания) используется новая технология DSP, которая помогает восстановить качество звучания диска CD для 2-канального звука путем восстановления сжатого звука и сглаживания искажений, сохранившихся после сжатия.

(см. раздел [Настройка параметров звука на стр. 39](#)).

## Прслушивание с использованием эквалайзера акустической калибровки

Можно прслушивать источники с использованием акустической калибровки (коррекции) сигнала, установленной, согласно указаниям, приведенным в разделах [Автоматическая настройка объемного звучания \(МСАСС\) на стр. 24](#). Для получения более подробной информации об акустической калибровке коррекции сигнала просмотрите указанные разделы.  
(см. раздел [Настройка параметров звука на стр. 39](#)).

## Настройка параметров звука

Существует несколько дополнительных настроек звучания, которые можно установить с помощью меню **AUDIO PARAMETER**. Настройки по умолчанию, если не указано, указаны жирным шрифтом.

### Внимание

- Обратите внимание, что если параметр не появляется в меню **AUDIO PARAMETER**, он недоступен из-за текущего источника, текущих настроек или текущего статуса ресивера.

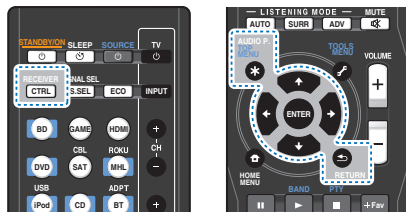

**1** Нажмите **RECEIVER**, затем нажмите **AUDIO P.**

**2** Используйте  $\uparrow/\downarrow$  для выбора настроек, которые вы хотите отрегулировать.

В зависимости от текущего статуса/режима ресивера выбор определенных параметров может быть недоступным. Для получения дополнительной информации об этом см. таблицу ниже.

**3** Используйте  $\leftarrow/\rightarrow$  для надлежащей настройки.

В таблице ниже указаны параметры, доступные для каждой настройки.

**4** Нажмите **RETURN** для подтверждения и выйдите из меню.

Настройка/Назначение	Параметры
<b>EQ</b> (Эквалайзер акустической калибровки) Включение/выключение эффекта функции Acoustic Calibration EQ.	<b>ON</b> <i>OFF</i>
<b>S.DELAY</b> (Задержка звука) Некоторые мониторы воспроизводят видео с небольшой задержкой, поэтому звук и изображение не будут совпадать в точности. Добавляя небольшой интервал, можно синхронизировать изображение и звук.	<i>от 0 до 500 мс</i> (1 шаг: 5 мс) по умолчанию: <b>0</b>
<b>MIDNIGHT/LOUDNESS</b> Функция <b>MIDNIGHT</b> позволяет получить хорошее объемное звучание при прслушивании фильмов на низкой громкости. Функция <b>LOUDNESS</b> используется для получения хорошего звучания низких и высоких частот от источников музыки при низкой громкости.	<b>M/L OFF</b> <i>MIDNIGHT</i> <i>LOUDNESS</i>
<b>S.RTV</b> (Восстановление звучания) Включается/выключается ( <b>ON/OFF</b> ) эффект восстановителя звука.	<b>OFF<sup>a</sup></b> <i>ON</i>
<b>DUAL MONO<sup>b</sup></b> Определяет воспроизведение звуковых дорожек, записанных в двухканальном монофоническом формате Dolby Digital.	<b>CH1</b> – Слышен только канал 1 <b>CH2</b> – Слышен только канал 2 <i>CH1 CH2</i> – Оба канала слышны от передних громкоговорителей

Настройка/Назначение	Параметры
<b>F.PCM</b> (Фиксированный PCM)	<b>OFF</b>
<b>OFF</b> Используйте данную функцию если вы считаете, что существует задержка распознавания сигнала формата PCM, например, на диске CD. При выбранной настройке <b>ON</b> во время воспроизведения источников форматов, отличных от PCM, возможен шум. Если это является проблемой, выберите другой тип входного сигнала.	<i>ON</i>
<b>DRC</b> (Управление динамическим диапазоном) Регулирует уровень динамического диапазона для звуковых дорожек фильмов, оптимизированных для Dolby Digital, DTS, Dolby Digital Plus, Dolby TrueHD, DTS-HD и DTS-HD Master Audio (вам может потребоваться использование этой функции при прслушивании объемного звука при низкой громкости).	<b>AUTO<sup>c</sup></b> <i>MAX</i> <i>MID</i> <i>OFF</i>
<b>LFE ATT</b> (Аттенуатор низкочастотных эффектов) Некоторые аудиосистемы Dolby Digital и DTS содержат сверхнизкие частоты. Выполните соответствующую настройку аттенуатора низкочастотных эффектов для предотвращения появления помех при воспроизведении сверхнизких частот с помощью громкоговорителей. Низкочастотные эффекты не ограничены при установке на 0 дБ, что является рекомендуемым значением. При установке на -15 дБ низкочастотные эффекты ограничены в соответствующей степени. При выборе OFF, звук из канала низкочастотных эффектов отсутствует.	<b>0</b> (0 дБ) <i>5 (-5 дБ)</i> <i>10 (-10 дБ)</i> <i>15 (-15 дБ)</i> <i>20 (-20 дБ)</i> <b>** (OFF)</b>
<b>SACD G.</b> (Усиление SACD) <sup>d</sup> Выделяет детали для формата SACD, максимизируя динамический диапазон (во время цифровой обработки).	<b>0</b> (0 дБ) <i>+6 (+6 дБ)</i>

Настройка/Назначение	Параметры
<b>HDMI</b> (Аудиосигнал HDMI) Определяет прохождение аудиосигнала HDMI из данного ресивера ( <b>AMP</b> ) или через него на телевизор ( <b>THRU</b> ). Если выбрано значение « <b>THRU</b> » (Через), звук из ресивера не выходит. Настройка HDMI Audio не может переключаться во время выполнения операций в режиме синхронизированного управления (стр. 56).	<b>AMP</b> <i>THRU</i>
<b>A.DLY</b> (Автоматическая задержка) <sup>e</sup> Эта функция автоматически корректирует задержку аудио/видео между компонентами, соединенными кабелем HDMI. Время задержки аудио устанавливается в зависимости от рабочего статуса дисплея, подключенного через кабель HDMI. Время задержки видеосигнала автоматически настраивается в соответствии со временем задержки аудиосигнала.	<b>OFF</b> <i>ON</i>
<b>PHASE CTRL</b> (Корректировка фазы) <sup>f</sup> В функции «Phase Control» применяются измерения коррекции фазы, что обеспечивает одновременное достижение звуковыми сигналами источника звучания места слушателя, предотвращая нежелательные искажения и/или оттенки звучания. Технология корректировки фазы обеспечивает когерентность воспроизведения звука, благодаря согласованию фазы для обеспечения оптимального звукового поля в точке прослушивания. По умолчанию функция включена, и при выходе из меню Phase Control (Управление фазой) рекомендуется оставлять ее включенной для всех источников звука.	<b>ON</b> <i>OFF</i>

Настройка/Назначение	Параметры
<b>C.WIDTH</b> (Центр - ширина) <sup>g</sup> (Эта функция доступна только при использовании центрального громкоговорителя) Расширяет звучание центрального канала от переднего правого до левого громкоговорителя, делая звучание более широким (более высокие настройки) или более сфокусированным (более низкие настройки).	0 до 7 по умолчанию: <b>3</b>
<b>DIMEN</b> (Размеры) <sup>g</sup> Регулирует баланс объемного звучания в направлении спереди назад, делая звук более удаленным (отрицательные значения) или более направленным вперед (положительные значения).	-3 до +3 по умолчанию: <b>0</b>
<b>PNRM</b> . (Панорама) <sup>g</sup> Расширяет стереоэффект передних громкоговорителей, закладывая его вовнутрь объемного звучания для обеспечения «опоясывающего эффекта».	<b>OFF</b> <i>ON</i>
<b>C.IMG</b> (Центральное пространство) <sup>h</sup> (Эта функция доступна только при использовании центрального громкоговорителя) Настройте центральный образ для получения более широкого стереоэффекта с вокалом. Настройте эффект от <b>0</b> (весь центральный канал посылается на правый и левый фронтальные громкоговорители) до <b>10</b> (центральный канал посылается только на центральный громкоговоритель).	0 до 10 по умолчанию: <b>3</b> (NEO:6 MUSIC), <b>10</b> (NEO:6 CINEMA)

- Настройка по умолчанию, если выбирается вход **iPod/USB, ADAPTER, NETRADIO, M.SERVER** или **FAVORITE, - ON**.
- Этот параметр работает только для звуковых дорожек, записанных в двухканальном монофоническом формате Dolby Digital и DTS.
- Изначально установленное значение **AUTO** доступно только для сигналов Dolby TrueHD. Выберите **MAX** или **MID** для сигналов, кроме Dolby TrueHD.

- Не должно возникнуть никаких проблем при использовании в большинстве SACD дисков, но при искажении звучания, лучше всего переключить настройку амплитудно-частотной характеристики на **0 dB**.
- Данная функция доступна только тогда, когда подключенный дисплей поддерживает функцию автоматической синхронизации аудио/видеосигналов («синхронизация изображения и речевых сигналов») для HDMI. Если вы считаете, что автоматически заданное время задержки вам не подходит, задайте для параметра **A.DLY** значение **OFF** и настройте время задержки вручную. Подробную информацию о функции синхронизации звука и изображения на вашем дисплее можно получить непосредственно у производителя.
- Согласование фазы является очень важным фактором для обеспечения высокого качества воспроизведения звука. Если две звуковых волны звучат «в фазе» их пики и впадины совпадают, обеспечивая совокупно сигналу увеличение амплитуды, четкости и придавая ощущения присутствия. Если пик волны совпадает со впадиной волны, звук выходит «из фазы» и звуковая картина будет нереалистична. Если на сабвуфере есть фазовый переключатель, установите его на знак «плюс» (+) (или 0°). Однако эффект, который вы можете фактически ощутить при установке параметра Phase Control (Управление фазой) на **ON**, на данном ресивере зависит от типа сабвуфера. Настройте сабвуфер для максимального усиления этого эффекта. Рекомендуется также попробовать изменить ориентацию или место расположения сабвуфера. Установите переключатель встроенного фильтра низких частот сабвуфера в положение «OFF» (Выкл.). Если на вашем сабвуфере этого сделать нельзя, установите более высокое значение частоты среза. Если расстояние до громкоговорителей неправильно настроено, вы можете получить максимизированный эффект Phase Control. Режим Phase Control невозможно установить на **ON** в следующих случаях:
  - Если включен режим **PURE DIRECT**.
  - Если подключены наушники.
- Доступны только при двухканальных источниках в режиме **DOLBY PLII MUSIC**.
- Только при прослушивании 2-канальных источников в режиме **NEO:6 CINEMA** и **NEO:6 MUSIC**.



## Введение

Данный ресивер оборудован терминалом LAN и, подключив компоненты к данным терминалам, можно воспользоваться следующими функциями.

### Прослушивание Интернет-радиостанций

Можно выбрать и прослушивать любимые Интернет-радиостанции из списка Интернет-радиостанций, созданного, редактируемого, и управляемого службой базы данных vTuner исключительно для использования на изделиях производства Pioneer.

См. [Воспроизведение с функциями Network на стр. 42](#) и [Прослушивание Интернет-радиостанций на стр. 43](#).

### Воспроизведение музыкальных файлов, сохраненных на компьютере

С помощью данного аппарата можно воспроизвести большое количество музыки, сохраненной на компьютере.

- Кроме компьютера, можно также воспроизводить аудиофайлы, сохраненные на других компонентах с функцией встроенного медиа-сервера, основанного на схеме и протокола DLNA 1.0 или DLNA 1.5 (например, жесткие диски и аудиосистемы с возможностью сетевого использования).

См. [Воспроизведение с функциями Network на стр. 42](#) и [Воспроизведение аудиофайлов, сохраненных на компонентах сети на стр. 44](#).

### Использование функции воспроизведения аудиопотока Spotify

См. [О функции воспроизведения аудиопотока Spotify на стр. 43](#).

#### Примечание

- Для прослушивания Интернет-радиостанций, требуется заранее подписать контракт с ISP (провайдером Интернет услуг).
- Фото- и видеофайлы воспроизводиться не могут.
- С помощью Windows Media Player 11 или Windows Media Player 12, можно даже воспроизводить на данном ресивере аудиофайлы, охраняемые авторскими правами.

### О воспроизводимых сетевых устройствах с поддержкой DLNA

Данный аппарат позволяет воспроизводить музыку на медиа-серверах, подключенных к той же локальной сети (LAN), что и ресивер. Данный аппарат позволяет воспроизводить файлы, сохраненные на следующих устройствах:

- Компьютерах с Microsoft Windows Vista или XP с установленным Windows Media Player 11
- Компьютеры под управлением Microsoft Windows 7 или 8 с установленным компонентом Windows Media Player 12
- Цифровых медиа-серверах, совместимых с DLNA (на компьютерах или других компонентах)

Файлы, хранящиеся на компьютере или цифровом медиа-сервере DMS, как это описано выше, могут воспроизводиться по команде с внешнего цифрового медиа-контроллера DMC. Устройства, воспроизведение файлов с которых управляется с помощью DMC, называются цифровыми медиа-рендерерами DMR. Данный ресивер поддерживает данную функцию DMR. В режиме DMR такие операции, как воспроизведение и остановка файлов, могут выполняться с внешнего пульта. Также может выполняться управление уровнем громкости и приглушением звука.

- В зависимости от используемого внешнего контроллера воспроизведение может прерываться при регулировке уровня громкости звука с помощью контроллера. В таком случае регулируйте уровень громкости от ресивера или пульта ДУ.

### Использование AirPlay на iPod touch, iPhone, iPad и iTunes

AirPlay работает с iPhone, iPad и iPod touch с iOS 4.3.3 или более поздней версии, Mac с OS X Mountain Lion, и Mac и ПК с iTunes 10.2.2 или более поздней версии.

Для использования AirPlay выберите ресивер на iPod touch, iPhone, iPad или в iTunes. \*1

Вход ресивера будет автоматически переключаться на AirPlay, если используется AirPlay. \*2

В режиме AirPlay можно выполнять следующие операции:

- Регулировка уровня громкости ресивера от iPod touch, iPhone, iPad или iTunes.

- Пауза/возобновление, следующая/предыдущая дорожка и смешанное/повторное воспроизведение от пульта ДУ ресивера. (Нажмите NET, чтобы переключить пульт ДУ в режим работы от сети.)

\*1: Подробнее, смотрите вебсайт Apple (<http://www.apple.com>).

\*2: Питание ресивера включается автоматически, когда параметр **Network Standby** устанавливается на **ON** ([стр. 55](#)).

#### Примечание

- Для использования AirPlay требуется сетевая среда.
- Содержащийся на данном ресивере AirPlay был разработан и протестирован с версиями программного обеспечения iPod, iPhone, iPad и с версиями программного обеспечения iTunes, указанными на вебсайте Pioneer. AirPlay может быть несовместим с версиями программного обеспечения iPod, iPhone, iPad или iTunes, кроме указанных на вебсайте Pioneer.

### О функции DHCP сервера

Для воспроизведения аудиофайлов, сохраненных на компонентах в сети, или прослушивания Интернет-радиостанций, требуется включить функцию DHCP сервера маршрутизатора. В случае если на маршрутизаторе отсутствует встроенная функция DHCP-сервера, необходимо настроить сеть вручную. В противном случае воспроизведение аудиофайлов, хранящихся на компонентах в сети, или прослушивание интернет-радиостанций невозможно. Подробнее об этом см. [Меню Network Setup на стр. 45](#).

### Авторизация данного ресивера

Чтобы иметь возможность воспроизведения, этот ресивер должен быть авторизован. Это происходит автоматически, когда ресивер устанавливает соединение через сеть с компьютером. Если нет, пожалуйста, произведите авторизацию данного ресивера на компьютере вручную. Метод авторизации (или разрешения) для доступа отличается в зависимости от типа сервера, подключенного в данный момент. Подробнее об авторизации данного ресивера, смотрите инструкции по эксплуатации к серверу.



## О HTC Connect

Данный ресивер имеет функцию «HTC Connect» - простой способ прослушивания музыкального содержания со смартфона, сертифицированного по стандарту «HTC Connect».

- 1 Поточковая передача музыки по стандарту «HTC Connect», предусмотренная на данном устройстве, была разработана на основе тестирования функциональной совместимости, как определено в программе сертификации «HTC Connect», со смартфонами, совместимыми с «HTC Connect».
- 2 Функция «Music Navigation» через полосу загрузки музыки в данный момент не поддерживается с «HTC Connect».
- 3 Музыкальные приложения третьей стороны (за исключением предварительно установленного приложения «Music» для HTC) были протестированы на совместимость и могут не работать. Функция «HTC Connect» была протестирована с форматами кодирования MP3, AAC, WMA и WAV. Другие форматы могут быть несовместимы.
- 4 Большая перегрузка сети может создавать помехи при работе «HTC Connect».

## Смартфоны, сертифицированные по стандарту «HTC Connect»

Смартфоны, сертифицированные по стандарту «HTC Connect», см. веб-сайт Pioneer для получения актуальной информации о совместимых устройствах и поддерживаемых аудиоформатах.

<http://www.pioneer.eu/eur> (для Европы)

<http://www.pioneer.eu/uk> (для Великобритании)

Характеристики и конструкция могут изменяться без предварительного уведомления.

HTC, HTC Connect и логотип HTC Connect являются торговыми знаками HTC Corporation.

## Воспроизведение с функциями Network

### Внимание

- В случае конфигурации домена в сетевой среде Windows, невозможно получить доступ к компьютеру через сеть, пока вы находитесь в домене. Вместо входа в домен войдите в систему локального компьютера.
- В некоторых случаях истекшее время воспроизведения может отображаться неправильно.
- Для завершения загрузки требуется около одной минуты после включения питания.

### 1 Несколько раз нажмите NET, чтобы выбрать желаемую категорию для воспроизведения.

До доступа к сети, данному ресиверу может потребоваться несколько секунд.

Выберите категорию из следующего списка:

- **NETRADIO** – Интернет-радио
  - Если выбирается **NETRADIO**, проигрывается радиостанция, которая воспроизводилась в последний раз.
- **M.SERVER** – Компоненты сервера в сети (медиа-сервер)
- **FAVORITE** – Любимые песни, зарегистрированные в данный момент

В зависимости от выбранной категории, отображаются названия папок, файлов, и Интернет-радиостанций.

### 2 С помощью ↑/↓, выберите папку, музыкальные файлы или Интернет-радиостанцию для воспроизведения, и затем нажмите ENTER.

Нажимайте ↑/↓ для прокрутки списка вверх и вниз и выберите нужный параметр. При нажатии **ENTER**, запускается воспроизведение и отображается экран воспроизведения для выбранного параметра. Для возврата на экран списка, нажмите **RETURN**.

При отображении экрана списка с экрана воспроизведения, если в течение 180 секунд, пока был отображен экран списка, никакая операция не была произведена, автоматически отображается экран воспроизведения. Возвратится экран воспроизведения, даже если нажата кнопка **DISP**.

Могут воспроизводиться только аудиофайлы с обозначением 🎵. Для папок с обозначением 📁, для выбора нужной папки и аудиофайлов используйте ↑/↓ и **ENTER**.

- Когда на экране списка нажимается кнопка ◀◀ или ▶▶, переключается страница.

### 3 Для воспроизведения нужной песни повторите Шаг 2.

Подробные инструкции см. в разделе ниже.

- Интернет-радиостанции – См. [Прослушивание Интернет-радиостанций на стр. 43](#).
- Медиа-сервер – См. [Воспроизведение аудиофайлов, сохраненных на компонентах в сети на стр. 44](#).
- Favorites – См. [Воспроизведение любимых песен на стр. 44](#).

## Основные органы управления воспроизведением

С помощью пульта ДУ данного ресивера можно выполнять следующие операции. Обратите внимание, что в зависимости от текущей воспроизводимой категории некоторые кнопки будут недоступны для управления.

### Нажмите NET, чтобы переключить пульт ДУ в рабочий режим NETRADIO, M.SERVER или FAVORITE.

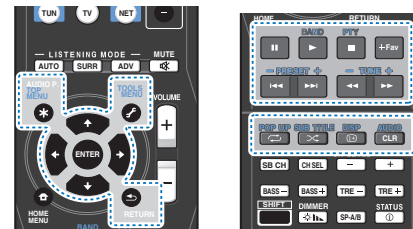

### Примечание

- При выборе входа для **M.SERVER** и **FAVORITE**, в зависимости от сервера или файла:
  - кнопка **II** не будет работать.
  - кнопка ◀◀ ▶▶ не будет работать или не будет действовать идентично кнопке ◀◀ ▶▶.

- Если нажата кнопка **TOOLS** для экрана, отображенного в списке, при выборе входа для **M.SERVER**, можно перегруппировать отображаемые названия в алфавитном порядке или номера дорожек.

### Прослушивание Интернет-радиостанций

Интернет-радио - услуга аудиотрансляции, передающаяся через Интернет. Существует множество Интернет-радиостанций, транслирующих различные услуги из каждой точки мира. Некоторые из них находятся во владении, управляются, и транслируются частными лицами, в то время как другие соответствующими традиционными наземными радиостанциями или радиосетями. В то время как для наземных, или ОТА (с выходом в эфир), радиостанций, имеются географические ограничения по диапазону транслируемых радиоволн от передатчика по воздуху, доступ к Интернет-радиостанциям может производиться из любой точки мира, все время, пока имеется Интернет-соединение, так как услуги передаются не по воздуху, а через Всемирную паутину. На данном ресивере можно выбирать Интернет-радиостанции по жанрам, а также по регионам.

В зависимости от состояния линии Интернет, при воспроизведении Интернет-радио звучание может воспроизводиться неравномерно.

### О списке Интернет-радиостанций

Список Интернет-радиостанций на данном ресивере создается, редактируется, и управляется услугой базы данных vTuner, специально предназначенной для использования с данным ресивером. Подробнее о vTuner, см. [vTuner на стр. 50](#).

### Сохранение и вызов Интернет-радиостанций

Можно легко сохранить и вызвать сохраненные Интернет-радиостанции. Подробнее об этом см. [Воспроизведение любимых песен на стр. 44](#).

- Для прослушивания Интернет-радиостанций требуется высокоскоростной широкополосный доступ в Интернет. При использовании 56 K или ISDN модема, использование всех функций Интернет-радиостанций может быть невозможным.
- Номер порта отличается в зависимости от Интернет-радиостанции. Проверьте настройки брандмауэра.
- Список Интернет-радиостанций от услуги базы данных vTuner может изменяться или удаляться без предупреждения по различным причинам.

- В зависимости от Интернет-радиостанции, трансляции могут быть прекращены или прерваны. В таком случае, невозможно будет прослушать радиостанцию, выбранную из списка Интернет-радиостанций.

### Регистрация вещательных станций, отсутствующих в списке vTuner, со специального сайта компании Pioneer

На ресивере можно зарегистрировать и воспроизводить транслирующие радиостанции, не включенные в список радиостанций, распространяемый vTuner. Проверьте код доступа, требующийся для регистрации на ресивере, и с помощью данного кода войдите на особый Интернет-сайт Pioneer и зарегистрируйте транслирующие радиостанции в избранных. Сайт компании Pioneer, посвященный интернет-радио, находится по адресу:

<http://www.radio-pioneer.com>

- 1** **Отобразите экран списка Интернет-радиостанций.**  
Для отображения экрана списка Интернет-радиостанций выполните шаг 1 в разделе [Воспроизведение с функциями Network на стр. 42](#).
- 2** **С помощью ↑/↓, выберите «Help», затем нажимайте ENTER.**
- 3** **С помощью ↑/↓, выберите «Get access code», затем нажимайте ENTER.**

Отобразится код доступа, требуемый для регистрации на специальном сайте компании Pioneer, посвященном интернет-радио. Запишите этот адрес на памятьку.

На экране **Help** можно проверить следующее:

- **Get access code** – Отображается код доступа, требуемый для регистрации на особом сайте Интернет-радиостанций Pioneer.
- **Show Your WebID/PW** – После регистрации на особом сайте Интернет-радиостанций Pioneer отображается зарегистрированный идентификационный код и пароль.

- **Reset Your WebID/PW** – Сбрасывает всю информацию, зарегистрированную на особом сайте Интернет-радиостанций Pioneer. При сбросе все зарегистрированные вещательные станции также очищаются. Если вы желаете прослушивать те же станции, после сброса выполните регистрацию повторно.

### 4 Войдите на специальный сайт компании Pioneer, посвященный интернет-радио, с компьютера и выполните процедуру регистрации.

<http://www.radio-pioneer.com>

Войдите на сайт выше, и с помощью кода доступа на шаге 3 выполните регистрацию пользователя, следуя инструкциям на экране.

### 5 Зарегистрируйте нужные транслирующие радиостанции в избранных, следуя инструкциям на экране компьютера.

Вы можете зарегистрировать как вещательные станции, отсутствующие в списке vTuner, так и станции, включенные в список vTuner. В таком случае, они регистрируются на ресивере как избранные транслирующие радиостанции и могут воспроизводиться.

### О функции воспроизведения аудиопотока Spotify

Spotify – это служба распространения потоковой музыки, которая принадлежит компании Spotify Ltd. и распространяет музыку через Интернет.

Аудиопотоки Spotify можно прослушивать с помощью данного ресивера, смартфона или другого цифрового устройства.



## Подготовка (1) Установка приложения Spotify на мобильные цифровые устройства и регистрация Премиум-аккаунта Spotify

### Внимание

- Приложение Spotify должно устанавливаться на мобильные цифровые устройства, и вы должны зарегистрировать Премиум-аккаунт Spotify (платный), чтобы использовать функцию воспроизведения аудиопотока Spotify на данном ресивере.

Процедуры регистрации см. на веб-сайте Spotify.

<http://www.spotify.com/>

<http://www.spotify.com/connect>

Информацию по странам и регионам, где можно использовать службы Spotify, см. на нижеуказанном веб-сайте.

<http://www.spotify.com/>

Функции Spotify могут быть изменены без уведомления.

Чтобы использовать приложение Spotify, на мобильном цифровом устройстве требуется подключение к Интернету. Использование мобильной телефонной линии для подключения к Интернету обычно ведет к высоким расходам за передачу пакетов, поэтому рекомендуется подписываться на тарифный план с фиксированным объемом трафика. Чтобы получить дополнительные сведения, обращайтесь к вашему оператору мобильной связи.

## Подготовка (2) Подключение данного ресивера к сети

- Подключите данный ресивер к сети, а также к Интернету. Инструкции по подключению см. в Руководстве по эксплуатации ресивера.
- Подключите мобильное цифровое устройство по Wi-Fi к маршрутизатору той же беспроводной локальной сети, к которой подключен данный ресивер. Инструкции по подключению см. в Руководстве по эксплуатации мобильного цифрового устройства и маршрутизатора беспроводной локальной сети.

## Чтобы использовать функцию воспроизведения аудиопотока Spotify из приложения Spotify

Чтобы использовать функцию воспроизведения потока аудио Spotify, выберите данный ресивер в приложении Spotify.

Когда запускается аудиопоток Spotify, вход данного ресивера автоматически переключается на Spotify.

### ОСТОРОЖНО

- Даже если вы находитесь далеко от дома, если вы запускаете поток аудио Spotify для воспроизведения музыки на вашем мобильном цифровом устройстве, и выбран данный ресивер, звук будет выводиться с данного ресивера. В зависимости от уровня громкости, выходной звук может быть громким, поэтому тщательно проверяйте выбор аудиовыхода перед запуском потока аудио. Кроме того, если вы случайно выбираете данный ресивер и воспроизводите на нем звук, переключите аудиовыход на мобильное цифровое устройство.

### Примечание

- Для использования функции воспроизведения потока аудио Spotify может потребоваться отдельный договор или оплата у провайдера Интернет-услуг.
- Название данного ресивера отображается как устройство воспроизведения в приложении Spotify. Также название данного ресивера можно изменить на Friendly Name (Дружественное сетевое имя) в настройках сети.
- Когда выбирается данный ресивер с приложением Spotify, на данном ресивере также регистрируется информация об аккаунте. При утилизации данного ресивера, сбросьте все настройки данного ресивера, чтобы стереть информацию об аккаунте, зарегистрированном на данном ресивере. Инструкции по сбросу настроек см. в Руководстве по эксплуатации ресивера.

## Воспроизведение аудиофайлов, сохраненных на компонентах в сети

Данный аппарат позволяет воспроизводить музыку на медиа-серверах, подключенных к той же локальной сети (LAN), что и ресивер. Данный аппарат позволяет воспроизводить файлы, сохраненные на следующих устройствах:

- Компьютерах с Microsoft Windows Vista или XP с установленным Windows Media Player 11
- Компьютерах под управлением Microsoft Windows 7 или 8 с установленным компонентом Windows Media Player 12
- Цифровых медиа-серверах, совместимых с DLNA (на компьютерах или других компонентах)

## Воспроизведение любимых песен

В папке Favorites можно зарегистрировать до 64 любимых дорожек на медиа-сервере и/или Интернет-радиостанций. Помните, что можно зарегистрировать только аудиофайлы, сохраненные на компонентах в сети.

## Регистрация и удаление аудиофайлов и Интернет-радиостанций в папке Favorites

**1** Нажмите NET, чтобы переключить пульт ДУ в рабочий режим M.SERVER или NETRADIO.

**2** После выбора дорожки или Интернет-радиостанции, которую вы хотите зарегистрировать, нажмите +Fav.

Выбранная песня или Интернет-радиостанция затем регистрируется в папке Favorites.

### Примечание

- Для удаления зарегистрированной песни, выберите папку Favorites, выберите нужную песню для удаления в папке, и нажмите CLR. Выбранная песня затем удалится из папки Favorites.



## Меню Network Setup

Настройка сети для прослушивания Интернет-радио на данном ресивере.

### 1 Нажмите NET.

### 2 Нажмите HOME MENU.

На телевизоре появляется меню Network Setup (Настройка сети). Для перехода между экранами и выделения пунктов меню используйте кнопки  $\uparrow/\downarrow/\leftarrow/\rightarrow$  и ENTER на пульте дистанционного управления. Нажмите кнопку RETURN для выхода из текущего меню.

- Нажмите HOME MENU в любой момент для выхода из меню Network Setup.

### 3 Выберите настройку, которую требуется отрегулировать.

- Network Configuration**
  - IP Address, Proxy** – Настраивает IP Address/Proxy этого ресивера (см. ниже).
  - Friendly Name** – Название ресивера, отображаемое на компьютере или другом устройстве, подключенном к сети, можно изменить (см. ниже).
  - Parental Lock** – Ограничение использования функций сети (стр. 46).
- Language** – Язык можно настроить на экране дисплея для функции NETWORK (стр. 46).
- Firmware Update** – Используйте для обновления встроенного программного обеспечения ресивера и проверки версии (стр. 46).
- Factory Reset** – Используется для сброса всех настроек сетевого подключения на начальные заводские настройки (стр. 48).
- System Info** – Можно проверить настройки сети данного ресивера (стр. 48).

## Конфигурация сети

### Настройка IP Address/Proxy

Если к терминалу LAN данного ресивера подключен широкополосный маршрутизатор (со встроенной функцией DHCP сервера), просто включите функцию DHCP сервера, и нет необходимости в ручной настройке сети. Если нет необходимости в ручной настройке сети, когда данный ресивер подключен к широкополосному маршрутизатору без функции DHCP сервера. Перед выполнением настройки сети проконсультируйтесь относительно требуемых настроек с провайдером интернет-услуг (ISP) или администратором сети. Рекомендуется также обращаться к руководству по эксплуатации, прилагаемому к сетевому компоненту.

#### • IP Address

Вводимый IP-адрес должен быть определен в пределах следующих диапазонов. Если IP-адрес определен вне следующих диапазонов, вы не сможете воспроизводить аудиофайлы, хранящиеся на компонентах в сети, или прослушивать интернет-радиостанции.

Класс A: 10.0.0.1 до 10.255.255.254

Класс B: 172.16.0.1 до 172.31.255.254

Класс C: от 192.168.0.1 до 192.168.255.254

#### • Subnet Mask (Маска подсети)

При прямом подключении xDSL модема или адаптера терминала к данному ресиверу, введите маску подсети, предоставленную на бумаге провайдером Интернет услуги. В большинстве случаев, вводится 255.255.255.0.

#### • Default Gateway

При подключении шлюза (маршрутизатора) к данному ресиверу, введите соответствующий IP-адрес.

#### • Первичный DNS-сервер/вторичный DNS-сервер

В случае, если имеется только один DNS сервер, предоставленный провайдером Интернет услуги на бумаге, введите «**Primary DNS Server**». В случае, если имеется более чем два адреса DNS сервера, введите «**Secondary DNS Server**» в поле для другого адреса DNS сервера.

#### • Proxy Hostname/Proxy Port

Данная настройка требуется при подключении данного ресивера к Интернету через прокси-сервер. Введите IP-адрес прокси-сервера в поле «**Proxy Hostname**». Также, введите номер порта прокси-сервера в поле «**Proxy Port**».

1 Выберите «Network Configuration» в меню Network Setup.

2 Выберите «IP Address, Proxy» в меню Network Configuration.

3 Выберите нужную настройку DHCP.

При выборе ON, сеть автоматически настраивается, и нет необходимости следовать Шагам 4. Перейдите к Шагу 5. Если в сети нет DHCP сервера и вы выбираете ON, этот ресивер будет использовать свою собственную функцию Auto IP для определения IP-адреса.

- IP-адрес, определяемый функцией Auto IP - 169.254.X.X. Если IP-адрес установлен с помощью функции Auto IP, невозможно будет прослушивать Интернет-радиостанции.

4 Введите IP-адрес, маску подсети, шлюз по умолчанию, первичный DNS-сервер и вторичный DNS-сервер.

Нажимайте  $\uparrow/\downarrow$  для выбора цифры и  $\leftarrow/\rightarrow$  для перемещения курсора.

5 Выберите «OFF» или «ON» для параметра Enable Proxy Server для отключения или включения прокси-сервера.

При выборе «OFF», перейдите на Шаг 8. При выборе «ON», с другой стороны, перейдите на Шаг 6.

6 Введите адрес прокси-сервера или имя домена.

Используйте  $\uparrow/\downarrow$  для выбора знака,  $\leftarrow/\rightarrow$  для установки позиции и ENTER для подтверждения выбора.

7 Введите номер порта прокси-сервера.

Используйте  $\uparrow/\downarrow$  для выбора знака,  $\leftarrow/\rightarrow$  для установки позиции и ENTER для подтверждения выбора.

8 Выберите «OK» для подтверждения настройки IP Address/Proxy.



**Дружественное сетевое имя**

- 1** Выберите «Network Configuration» в меню Network Setup.
- 2** Выберите «Friendly Name» в меню Network Configuration.
- 3** Выберите «Edit Name», затем выберите «Rename». Если после изменения имени вы хотите восстановить имя по умолчанию, выберите Default.
- 4** Введите нужное имя. Используйте ↑/↓ для выбора знака, ←/→ для установки позиции и ENTER для подтверждения выбора.

**Parental Lock (Блокировка от детей)**

Задайте ограничения на использование служб Интернета. Также задайте пароль на ограничения использования.

- При отгрузке с завода пароль установлен на «0000».

- 1** Выберите «Network Configuration» в меню Network Setup.
- 2** Выберите «Parental Lock» в меню Network Configuration.
- 3** Введите пароль. Используйте ↑/↓ для выбора знака, ←/→ для установки позиции и ENTER для подтверждения выбора.
- 4** Определите, включить или выключить функцию Parental Lock (Блокировка от детей).
  - OFF – Службы Интернета не ограничены.
  - ON – Службы Интернета ограничены.
- 5** Если вы хотите сменить пароль, выберите «Change Password». В этом случае происходит возврат к шагу 3.

**Language (язык)**

Язык можно настроить на экране дисплея для функции NETWORK.

- 1** Выберите «Language» в меню Network Setup.
- 2** Выберите нужный язык.
- 3** По завершению нажмите RETURN. Вы возвращаетесь в меню «Network Setup».

**Обновление встроенного программного обеспечения**

Используйте эту процедуру для обновления встроенного программного обеспечения ресивера.

Если файл обновления отсутствует на веб-сайте Pioneer, значит обновление встроенного программного обеспечения для ресивера не требуется.

Обновление через устройство памяти USB производится путем загрузки файла обновления с компьютера, копирования данного файла на устройство памяти USB и дальнейшего подключения данного устройства памяти USB к порту USB на передней панели ресивера. Для данной процедуры устройство памяти USB с файлом обновления требуется сначала подключить к порту USB на передней панели ресивера.

- Если файл обновления имеется на вебсайте Pioneer, загрузите его на компьютер. При загрузке файла обновления с вебсайта Pioneer на компьютер, файл будет доступен в формате ZIP. Разархивируйте ZIP файл и затем сохраните его на устройстве памяти USB. Если на устройстве USB имеются любые старые загруженные файлы или загруженные файлы для других моделей, удалите их.

**Внимание**

- НЕ отсоединяйте кабель питания во время обновления.
- Во время обновления не отсоединяйте устройство памяти USB.
- Перед выполнением обновления проверьте версию встроенного программного обеспечения ресивера в меню **System Info** и убедитесь, что программное обеспечение на устройстве памяти USB более новой версии.

- Обновление может привести к сбросу настроек ресивера на начальные заводские установки. Применимо ли это обновление для вашего ресивера - можно подтвердить на веб-сайте Pioneer.

- 1** Выберите «Firmware Update» в меню Network Setup. Ресивер проверяет, содержит ли устройство памяти USB, вставленное в порт USB на передней панели ресивера, обновляемое программное обеспечение.

- 2** Для обновления выберите «Start».

- 3** При отображении «Updating in progress, don't unplug!», выберите «Start».

- Если отображается «File Not Found», попытайтесь сделать следующее:
  - На устройстве памяти USB файл обновления не найден. Храните файл в корневом каталоге устройства памяти USB.
  - Попробуйте отсоединить и затем снова присоединить устройство USB или повторно сохранить файл обновления. Если все еще возникает ошибка, попробуйте использовать другое устройство памяти USB.

- 4** Начнется обновление встроенного программного обеспечения. Пожалуйста, подождите.

Во время обновления произойдет отключение экранного дисплея, и на передней панели высветятся слова «UPDATE». Индикатор HDMI будет мигать во время обновления (UPDATE).

- 5** После завершения обновления ресивер произойдет автоматический перезапуск.

Произойдет автоматический возврат к последней выбранной функции.

- Если на дисплее передней панели отображается сообщение «FAIL» или «SUB FAIL», обновление не было выполнено. Попробуйте следующее:
  - Если отображается «SUB FAIL», подождите некоторое время. Обновление запустится автоматически. Если обновление не возобновляется, или если снова отображается «SUB FAIL», попробуйте выполнить следующие действия.



- Выключите питание ресивера, затем снова его включите и попытайтесь снова выполнить обновление программного обеспечения.
- Попробуйте отсоединить и затем снова присоединить устройство USB или повторно сохранить файл обновления. Если все еще возникает ошибка, попробуйте использовать другое устройство памяти USB.

### Настройка сети с помощью браузера Safari

- 1 Запустите браузер Safari на вашем компьютере.
- 2 Нажмите значок Bookmark. Нажмите список Bonjour (a) и затем выберите имя данного ресивера (Friendly Name) (b) в Bookmark.

Если список Bonjour не отображается, получите доступ к IP-адресу [http://\(IP-адрес ресивера\)](http://(IP-адрес ресивера)) из браузера Safari.

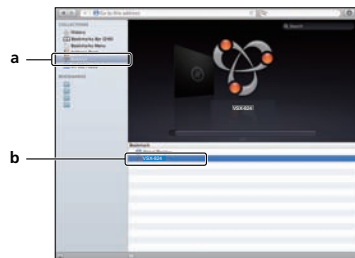

- 3 Выберите «Network Setup».

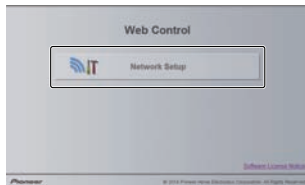

- 4 Нажмите «IP», «Proxy Setting».

- 5 Выполните сетевые настройки вручную и затем нажмите Apply.

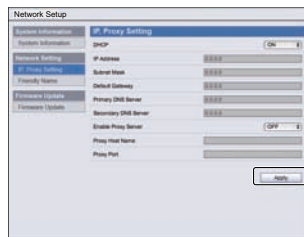

#### Примечание

- Настройка для сети подтверждена для Mac OS X 10.7 и Safari 5.1.

### Настройка сетевого имени с помощью браузера Safari

- 1 Запустите браузер Safari на вашем компьютере.
- 2 Нажмите значок Bookmark. Нажмите список Bonjour (a) и затем выберите имя данного ресивера (Friendly Name) (b) в Bookmark.
- 3 Выберите «Network Setup».

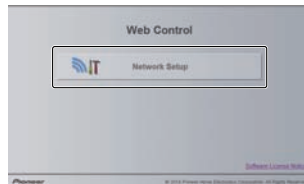

- 4 Нажмите «Friendly Name».

- 5 Введите сетевое имя и затем нажмите «Apply» (Применить).

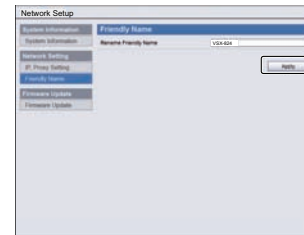

#### Примечание

- Настройка для сети подтверждена для Mac OS X 10.7 и Safari 5.1.

### Обновление встроенного программного обеспечения с помощью браузера Safari

- 1 Запустите браузер Safari на вашем компьютере.
- 2 Нажмите значок Bookmark. Нажмите список Bonjour (a) и затем выберите имя данного ресивера (Friendly Name) (b) в Bookmark.
- 3 Выберите «Network Setup».





## О воспроизведении через сеть

Функция воспроизведения через сеть данного аппарата использует следующие технологии:

### Windows Media Player

Подробнее об этом см. [Windows Media Player 11/Windows Media Player 12 на стр. 50](#).

### DLNA



Аудиопроигрыватель DLNA CERTIFIED™

Digital Living Network Alliance (DLNA) — это межиндустриальная организация компаний-производителей бытовой электроники, компьютерных и мобильных устройств. Digital Living упрощает совместное использование мультимедийного контента через проводную или беспроводную сеть в домашних условиях.

Логотип сертификации DLNA позволяет легко опознавать изделия, соответствующие спецификации DLNA Interoperability Guidelines. Данное устройство соответствует спецификации DLNA Interoperability Guidelines v1.5.

При подключении к данному проигрывателю компьютера, на котором установлено и работает программное обеспечение сервера DLNA, или другого устройства, совместимого с DLNA может потребоваться изменение некоторых настроек программного обеспечения или других устройств. Для получения более подробной информации, пожалуйста, обращайтесь к инструкциям по эксплуатации соответствующего программного обеспечения или устройства.

*DLNA™, логотип DLNA и DLNA CERTIFIED™ - это торговые марки, знаки обслуживания или сертификационные знаки Digital Living Network Alliance.*

## Материал, воспроизводимый через сеть

- Даже при перекодировки в совместимый формат некоторые файлы могут не воспроизводиться правильно.
- Файлы видео- и фотозображений воспроизводиться не могут.
- В некоторых случаях прослушивание интернет-радиостанции может быть недоступно, даже если радиостанция может быть выбрана из списка радиостанций.
- В зависимости от типа сервера или используемой версии, некоторые функции могут не поддерживаться.
- Поддерживаемые форматы файлов отличаются в зависимости от сервера. В связи с этим файлы, не поддерживаемые сервером, на данном устройстве не отображаются. За более подробной информацией обращайтесь к производителю сервера.

## Ограничение ответственности за материал третьих сторон

Для доступа к информации, предоставляемой третьими лицами, требуется высокоскоростное подключение к Интернету, а, также, возможно, регистрация учётной записи и оплаченная подписка.

Услуги третьих лиц в области информационного содержания могут быть изменены, приостановлены, прерваны, или прекращены в любое время без уведомления, и компания Пионер отказывается от любой ответственности в таких случаях.

Компания Пионер не утверждает и не гарантирует, что услуги по предоставлению подобной информации будут оказываться в будущем или будут доступны для конкретного промежутка времени, и любая такая гарантия, прямо оговоренная или подразумеваемая, не признаётся.

## О характерных свойствах воспроизведения через сеть

- Воспроизведение может остановиться при отключении компьютера или при удалении мультимедийных файлов, хранящихся на нем, во время воспроизведения контента.
- При обнаружении проблем в сетевой среде (перегруженность сетевого потока, др.) контент может не отображаться или не воспроизводиться надлежащим образом (воспроизведение может прерываться или останавливаться). Для наилучшего исполнения, рекомендуется соединение 100BASE-TX между проигрывателем и компьютером.
- При одновременном воспроизведении нескольких клиентов, как может быть в некоторых случаях, воспроизведение прерывается или приостанавливается.
- В зависимости от программного обеспечения системы безопасности на подключенном компьютере, и настроек такого программного обеспечения, сетевое соединение может блокироваться.

Pioneer не несет ответственности за любые сбои проигрывателя и/или функций NETWORK по причине ошибок/сбоев связи, связанных с сетевым соединением и/или компьютером, или другим подключаемым оборудованием. Пожалуйста, свяжитесь с производителем компьютера или провайдером интернет-услуг.

*Данное изделие содержит технологию, принадлежащую Microsoft Corporation, и не может использоваться или распространяться без лицензии от Microsoft Licensing, Inc. Microsoft, Windows, Windows Media и Windows Vista являются зарегистрированными торговыми марками или торговыми марками Microsoft Corporation в США и/или других странах.*

## Справочник

### FLAC

FLAC (Free Lossless Audio Codec) - это аудиоформат, позволяющий выполнить кодирование без потерь. В FLAC, звук сжимается без никаких потерь качества. Подробнее о FLAC, посетите следующий веб-сайт:  
<http://flac.sourceforge.net/>

### vTuner

vTuner - это оплачиваемая Интернет-услуга базы данных, позволяющая прослушивать радиостанции и телевизионные трансляции через Интернет. Список vTuner содержит тысячи радиостанций со 100 различных стран по всему миру. Подробнее о vTuner, посетите следующий веб-сайт:  
<http://www.radio-pioneer.com>

*«Данное изделие защищено определенными правами интеллектуальной собственности NEMS и BridgeCo. Использование или распределение такой технологии вне данного изделия без лицензии от NEMS и BridgeCo или авторизованного филиала запрещено.»*

### Windows Media

Windows Media - это мультимедийная структура для создания носителя и распространения для Microsoft Windows. Windows Media также является зарегистрированной торговой маркой или торговой маркой Microsoft Corporation в С.Ш.А. и/или других странах. Используйте приложение, лицензированное от Microsoft Corporation для создания, распространения, или воспроизведения материала формата Windows Media. Использование приложения, не авторизованного Microsoft Corporation, может вызвать сбои.

### Windows Media Player 11/Windows Media Player 12

Windows Media Player - это программное обеспечение для предоставления музыки, фотографий и кинофильмов для домашних стереофонических систем и телевизоров от компьютера с Microsoft Windows.

С данным программным обеспечением, файлы, сохраненные на компьютере, могут воспроизводиться от различных устройств в любом месте, как дома.

Данное программное обеспечение может быть загружено с веб-сайта Microsoft.

- Windows Media Player 11 (для Windows XP или Windows Vista)
- Windows Media Player 12 (для Windows 7 или 8)

Подробнее, посетите официальный веб-сайт Microsoft.

## О воспроизводимых форматах файлов

Функция NETWORK данного ресивера поддерживает следующие форматы файлов. Обратите внимание, что некоторые форматы файлов недоступны для воспроизведения, хотя они указаны в списке воспроизводимых форматов файлов. Также, совместимость форматов файлов отличается в зависимости от типа сервера. Для подтверждения совместимости форматов файлов, поддерживаемых сервером, проверьте сервер.

- На воспроизведение Интернет-радиостанций может оказывать влияние среда передачи данных Интернет, и в этом случае воспроизведение может быть невозможно, даже при форматах файлов, перечисленных здесь.
- При форматах файлов MP3, WAV, AAC, FLAC, AIFF и Apple Lossless, когда последовательно воспроизводятся музыкальные файлы с одинаковым форматом, частотой дискретизации, числом битов квантования и числом каналов, они воспроизводятся без пауз.
  - При использовании MP3 или AAC убедитесь, что пропуск минимален. Если вы беспокоитесь о пропуске, используйте файлы WAV или FLAC.
  - Воспроизведение без пауз невозможно, если формат преобразуется (перекодируется) сервером.
  - Воспроизведение без пауз невозможно в режиме DMR.



**Музыкальные файлы****Расширение Поток****MP3 (MPEG-1 Audio Layer 3)**

.mp3 <sup>a</sup>	Частота дискретизации	32 кГц, 44,1 кГц, 48 кГц
	Разрядность	16 бит
	Канал	2-кан.
	Битрейт	8 кб/сек до 320 кб/сек
	VBR/CBR	Поддерживается/ Поддерживается

**WAV (LPCM)**

.wav	Частота дискретизации	32 кГц, 44,1 кГц, 48 кГц, 88,2 кГц, 96 кГц, 176,4 кГц, 192 кГц
	Разрядность	16 бит, 24 бит
	Канал	2-кан.

**WMA (WMA2/7/8/9)**

.wma <sup>b</sup>	Частота дискретизации	32 кГц, 44,1 кГц, 48 кГц
	Разрядность	16 бит
	Канал	2-кан.
	Битрейт	5 кб/сек до 320 кб/сек
	VBR/CBR	Поддерживается/ Поддерживается

**ААС (MPEG-4 AAC LC, MPEG-4 HE AAC)**

.m4a .aac .3gp .3g2	Частота дискретизации	32 кГц, 44,1 кГц, 48 кГц
	Разрядность	16 бит
	Канал	2-кан.
	Битрейт	16 кб/сек до 320 кб/сек
	VBR/CBR	Поддерживается/ Поддерживается

**FLAC**

.flac <sup>c</sup>	Частота дискретизации	32 кГц, 44,1 кГц, 48 кГц, 88,2 кГц, 96 кГц, 176,4 кГц, 192 кГц
	Разрядность	16 бит, 24 бит
	Канал	2-кан.

**AIFF**

.aif .aiff	Частота дискретизации	32 кГц, 44,1 кГц, 48 кГц, 88,2 кГц, 96 кГц, 176,4 кГц, 192 кГц
	Разрядность	16 бит, 24 бит
	Канал	2-кан.

**Apple Lossless**

.m4a .mp4	Частота дискретизации	32 кГц, 44,1 кГц, 48 кГц, 88,2 кГц, 96 кГц
	Разрядность	16 бит, 24 бит
	Канал	2-кан.

- a. Технология декодирования аудиосигналов MPEG Layer-3 используется по лицензии Fraunhofer IIS и Thomson multimedia.
- b. Могут воспроизводиться файлы, закодированные с помощью Windows Media Codecs 9, но некоторые части стандарта не поддерживаются; в частности, Pro, Lossless, Voice.
- c. Не поддерживаются несжатые файлы FLAC. Pioneer не гарантирует воспроизведение.



## Использование «Home Menu» (главного меню)

В следующем разделе описана подробная настройка ресивера при работе и тонкая настройка отдельных систем громкоговорителей в соответствии с личными предпочтениями.

### Внимание

- Экранное меню не появится, если подключение к вашему телевизору выполнено с помощью комбинированного выхода. Используйте подключение HDMI для «Home Menu».
- Если к ресиверу подключены наушники, отсоедините их.
- Нельзя использовать Home Menu, если выбран вход **NETRADIO, M. SERVER, FAVORITE, iPod/USB** или **ADAPTER**.



- 1 Включите ресивер и используемый телевизор. Нажмите кнопку **STANDBY/ON** для включения.
- 2 Переключите вход телевизора на вход, с помощью которого данный ресивер подключается к телевизору через соответствующий кабель HDMI.
- 3 Нажмите **RECEIVER**, затем нажмите **HOME MENU**. На телевизоре появляется «Home Menu» (главное меню). Для перехода между экранами и выделения пунктов меню используйте кнопки **↑/↓/←/→** и **ENTER** на пульте дистанционного управления. Нажмите кнопку **RETURN** для выхода из текущего меню.
  - Нажмите **HOME MENU** в любой момент для выхода из «Home Menu».

## 4 Выберите настройку, которую требуется отрегулировать.

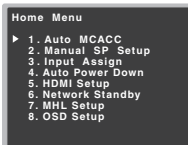

- **Auto MCACC** – Это быстрая и эффективная настройка объемного звучания (см. раздел [Автоматическая настройка объемного звучания \(MCACC\) на стр. 24](#)).
- **Manual SP Setup**
  - **Speaker Setting** – Указывает размер и количество подключенных громкоговорителей (см. ниже).
  - **X.Over** – Укажите, какие частоты будут передаваться на низкочастотный громкоговоритель (см. [стр. 53](#)).
  - **Channel Level** – Регулирует общий баланс используемой акустической системы ([стр. 53](#)).
  - **Speaker Distance** – Указывает расстояние до громкоговорителей с места слушателя ([стр. 54](#)).
- **Input Assign**
  - **Analog Input** – Укажите, что вы подключились к аудиовходу **ANALOG IN1** ([стр. 54](#)).
- **Auto Power Down** – Задает автоматическое отключение питания, если ресивер не находится в работе несколько часов (см. [Меню Auto Power Down \(автоматическое отключение питания\) на стр. 55](#)).
- **HDMI Setup** – Настраивает функцию возвратного аудиоканала или устанавливает или нет входной сигнал HDMI на выход Standby Through в режиме ожидания (см. [HDMI Setup на стр. 56](#)).
- **Network Standby** – Допускает использование функции AirPlay, даже если ресивер находится в режиме ожидания (см. [Меню Network Standby \(Ожидание сети\) на стр. 55](#)).
- **MHL Setup** – Изменяет настройки, связанные с MHL ([стр. 55](#)).
- **OSD Setup** – Задает **ON/OFF** функции наложения.

## Ручная настройка громкоговорителей

Данный ресивер позволяет выполнять более точную настройку для оптимизации объемного звучания. Эти настройки необходимо выполнить только один раз (их повторное выполнение требуется после замены имеющейся акустической системы на новую или подключения новых громкоговорителей).

Эти настройки предназначены для точной регулировки системы, но если вас устраивают характеристики системы, достигнутые в результате выполнения указаний раздела [Автоматическая настройка объемного звучания \(MCACC\) на стр. 24](#), в регулировке всех этих настроек нет необходимости.

### Настройка громкоговорителей

Этот параметр служит для указания конфигурации громкоговорителей (размера и количества). Рекомендуется проверить, правильны ли значения, установленные в соответствии с указаниями раздела [Автоматическая настройка объемного звучания \(MCACC\) на стр. 24](#).

- 1 Выберите «Manual SP Setup» в Home Menu.
- 2 Выберите «Speaker Setting» в меню Manual SP Setup.



- 3 Выберите нужный набор громкоговорителей, а затем их размер.

С помощью кнопок **←/→** выберите размер (и количество) каждого из следующих громкоговорителей:

- **Front** – Выберите **LARGE**, если передние громкоговорители эффективно воспроизводят низкие частоты или если не подключен низкочастотный громкоговоритель. Выберите **SMALL** для передачи низких частот на низкочастотный громкоговоритель.

- **Center** – Выберите **LARGE**, если центральный громкоговоритель эффективно воспроизводит низкие частоты, или **SMALL** для передачи низких частот на другие громкоговорители или низкочастотный громкоговоритель. Если центральный громкоговоритель не подключен, выберите **NO** (сигнал центрального канала направляется на остальные громкоговорители).
- **Surr** – Выберите **LARGE**, если громкоговорители объемного звучания эффективно воспроизводят низкие частоты. Выберите **SMALL** для передачи низких частот на другие громкоговорители или низкочастотный громкоговоритель. Если громкоговорители объемного звучания не подключены, выберите пункт **NO** (сигналы этих каналов будут направляться на остальные громкоговорители).
- **Subwoofer** – Сигналы низкочастотного эффекта и низкие частоты каналов, установленных на **SMALL**, выводятся на низкочастотный громкоговоритель, если выбран пункт **YES** (см. примечания ниже). Выберите пункт **PLUS**, если низкочастотный громкоговоритель должен воспроизводить звук непрерывно или если нужно более глубокое басовое звучание (при этом низкие частоты, которые обычно передаются на передние и центральный громкоговорители, также выводятся на низкочастотный громкоговоритель). Если низкочастотный громкоговоритель не подключен, выберите пункт **NO** (низкие частоты будут выводиться через другие громкоговорители).

#### 4 По завершению нажмите RETURN.

Вы вернетесь в меню «Manual SP Setup» (Ручная настройка громкоговорителей).

#### Примечание

- Если для передних громкоговорителей выбран **SMALL**, для низкочастотного громкоговорителя автоматически выбирается настройка **YES**. Кроме того, центральный громкоговоритель и громкоговорители объемного звучания не могут быть установлены на **LARGE**, если передние громкоговорители установлены на **SMALL**. Все низкие частоты при этом передаются на низкочастотный громкоговоритель.
- Если вам нравится звучание с мощными басами, и подключен низкочастотный громкоговоритель, целесообразно выбрать для передних громкоговорителей **LARGE**, а для низкочастотного громкоговорителя –

параметр **PLUS**. Но это не гарантирует наилучшего воспроизведения низких частот. В зависимости от размещения громкоговорителей в помещении качество низких частот может даже ухудшиться. В этом случае попробуйте изменить расположение или направление громкоговорителей. Если не удается достичь хороших результатов, проверьте звук низких частот при настройках **PLUS** и **YES**, или же устанавливая настройки передних громкоговорителей на **LARGE** и **SMALL** и определите, когда звучание будет наилучшего качества. При затруднениях самое простое решение – направить все низкие частоты на низкочастотный громкоговоритель, выбрав для передних громкоговорителей **SMALL**.

#### X.Over

- Значение по умолчанию: **100Hz**

Эта настройка определяет частоту отсечки между низкочастотными звуками, воспроизводимыми громкоговорителями, для которых выбран **LARGE**, или низкочастотным громкоговорителем и низкочастотными звуками, воспроизводимыми громкоговорителями, для которых выбран **SMALL**. Он также определяет частоту отсечки для канала низкочастотных эффектов.

- Для получения более подробной информации о настройке размеров громкоговорителей см. [Настройка громкоговорителей на стр. 52](#).

#### 1 Выберите «Manual SP Setup» в Home Menu.

#### 2 Выберите «X.Over» в меню Manual SP Setup.

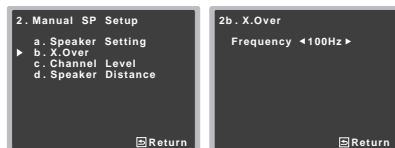

#### 3 Выберите частоту среза.

Частоты ниже этого значения будут передаваться на низкочастотный громкоговоритель (или громкоговорители размера **LARGE**).

#### 4 По завершению нажмите RETURN.

Вы вернетесь в меню «Manual SP Setup» (Ручная настройка громкоговорителей).

#### Уровень канала

Настройки уровня канала позволяют отрегулировать общий баланс акустической системы и являются важным фактором при настройке системы домашнего театра.

#### ОСТОРОЖНО

- Тестовые сигналы, используемые при настройке уровня канала, воспроизводятся на высоком уровне громкости.

#### 1 Выберите «Manual SP Setup» в Home Menu.

#### 2 Выберите «Channel Level» в меню Manual SP Setup.



#### 3 Выберите параметр настройки.

- **Manual** – Перемещая тестовый тональный сигнал вручную от одного громкоговорителя к другому и отрегулируйте уровни отдельных каналов.
- **Auto** – Отрегулируйте уровни каналов, перемещая тестовый тональный сигнал от одного громкоговорителя к другому автоматически.

#### 4 Подтвердите выбранный параметр настройки.

Тестовые тональные сигналы начнут генерироваться после нажатия **ENTER**. После увеличения громкости до контрольного уровня будут выводиться тестовые звуковые сигналы.

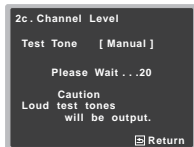

#### 5 Отрегулируйте уровень каждого канала с помощью $\leftarrow/\rightarrow$ .

Если выбран пункт **Manual**, используйте  $\uparrow/\downarrow$  для переключения громкоговорителей. При выборе пункта **Auto** будут воспроизведены тестовые тональные сигналы в порядке, показанном на экране:

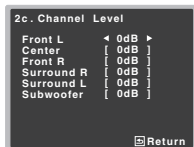

Отрегулируйте уровень каждого громкоговорителя после того, как начнут генерироваться тестовые звуковые сигналы.

#### **Примечание**

- Если вы используете прибор для измерения уровня звукового давления (SPL-метр), снимите показания в основной точке прослушивания и установите для уровня каждого громкоговорителя значение 75 дБ SPL (режим C-weighting/slow reading (емкостное взвешивание/медленное чтение)).
- Тестовый звуковой сигнал низкочастотного громкоговорителя воспроизводится с низкой громкостью. Может потребоваться регулировка уровня после тестирования при помощи текущей звуковой программы.

#### 6 По завершению нажмите RETURN.

Вы вернетесь в меню «Manual SP Setup» (Ручная настройка громкоговорителей).

#### **Совет**

- Уровень каналов можно изменить в любое время, для этого нажмите **CH SEL** и **CH LEVEL +/-** на пульте ДУ. Можно также нажать **RECEIVER**, затем нажать **CH SEL** и использовать  $\uparrow/\downarrow$  для выбора канала, и затем использовать  $\leftarrow/\rightarrow$  для настройки уровней каналов.

#### Расстояние до громкоговорителей

Для обеспечения хорошей глубины звучания и пространственного ощущения системы следует указать расстояние от громкоговорителей до места слушателя. В результате ресивер вносит в сигналы необходимые задержки, которые обеспечивают хорошее объемное звучание.

#### 1 Выберите «Manual SP Setup» в Home Menu.

#### 2 Выберите «Speaker Distance» в меню Manual SP Setup.

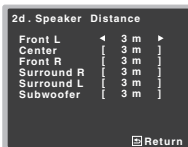
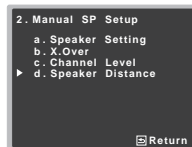

#### 3 Отрегулируйте расстояние для каждого громкоговорителя с помощью $\leftarrow/\rightarrow$ .

Расстояние до каждого громкоговорителя можно отрегулировать с шагом в 0,03 м.

#### 4 По завершению нажмите RETURN.

Вы вернетесь в меню «Manual SP Setup» (Ручная настройка громкоговорителей).

#### Меню назначения входов

Присваивается функция входа для входного терминала аналогового аудио.

- Для назначения входов цифрового сигнала, см. [Выбор входного аудиосигнала на стр. 26](#).

#### Аналоговый вход

Входной терминал аудио **ANALOG IN1** назначается на **CD** по заводским настройкам, но его можно изменить на вход **TV**.

#### 1 Выберите «Input Assign» в Home Menu.

#### 2 Выберите «Analog Input» в меню Input Assign.

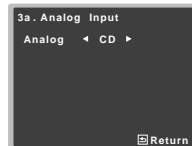
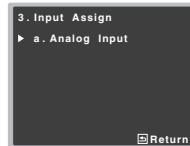

#### 3 Выберите желаемую опцию входа для входного терминала аудио ANALOG IN1.

#### 4 По завершению нажмите RETURN.

Вы возвращаетесь в меню «Input Assign» (Назначение входа).

#### **Примечание**

- При воспроизведении аналогового входного аудио переключитесь на меню входа **CD** или **TV**, нажмите **RECEIVER** и несколько раз нажмите **SIGNAL SEL**, чтобы выбрать **A** (Аналоговый) (см. раздел [Выбор входного аудиосигнала на стр. 26](#)).

## Меню Auto Power Down (автоматическое отключение питания)

Устанавливает автоматическое отключение питания ресивера по истечении установленного времени (если питание было включено без работы и без аудиосигнала).

- Значение по умолчанию: 15M

### 1 Выберите «Auto Power Down» в Home Menu.

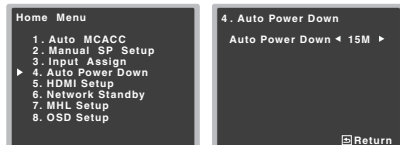

### 2 Укажите допустимое время до отключения питания (если ресивер не работает).

- Выберите 15 минут (значение по умолчанию) или 30 минут, 60 минут или ВЫКЛ (OFF).

### Внимание

- Если параметр HDMI AUDIO PARAMETER настроен на THRU, и никаких операций управления не выполняется, происходит автоматическое отключение питания.
- Даже если изображения появляются, если уровень громкости на входе слишком низкий, ресивер будет автоматически выключаться (OFF).
- В зависимости от подключенного устройства, статическое электричество, наведенное устройством, может препятствовать автоматическому отключению питания.
- Если уровень громкости на входе слишком низкий, то в некоторых случаях может активироваться функция автоматического отключения питания.
- Во время просмотра фотографий непрерывающийся просмотр без выполнения каких-либо операций управления активирует автоматическое отключение питания.

### 3 По завершению нажмите RETURN.

Вы возвращаетесь в «Home Menu» (главное меню).

## Меню Network Standby (Ожидание сети)

Эта настройка разрешает функцию AirPlay для работы ресивера от компьютера, подключенного к той же локальной сети, что и используемый ресивер, даже если ресивер находится в режиме ожидания.

### 1 Выберите «Network Standby» в Home Menu.

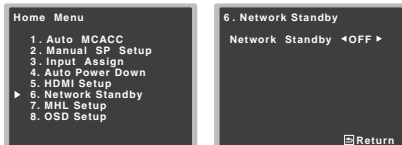

### 2 Выберите ON (ВКЛ) или OFF (ВЫКЛ) для режима Network Standby (Ожидание сети).

- **ON** – Функция AirPlay может использоваться, даже если ресивер находится в режиме ожидания.
- **OFF** – Функция AirPlay может не использоваться, если ресивер находится в режиме ожидания (Это позволит снизить потребляемую мощность в режиме ожидания).
  - Если параметр **Network Standby** установлен на **ON**, потребляемая мощность в режиме ожидания увеличится.

### 3 По завершению нажмите RETURN.

Вы возвращаетесь в «Home Menu» (главное меню).

## Меню настройки MHL

Выберите, переключать или нет вход автоматически на вход MHL, когда подключено MHL-совместимое устройство.

### Примечание

- Это действительно только для MHL-совместимых устройств, поддерживающих эту функцию.

### 1 Выберите «MHL Setup» в Home Menu.



### 2 Выберите ON (ВКЛ) или OFF (ВЫКЛ) для режима MHL Setup (Ожидание сети).

### 3 По завершению нажмите RETURN.

Вы возвращаетесь в «Home Menu» (главное меню).

## Меню настройки экранного дисплея

Задает ON/OFF функции наложения.

### 1 Выберите «OSD Setup» в Home Menu.



### 2 Выберите ON (ВКЛ) или OFF (ВЫКЛ) для режима OSD Setup (Ожидание сети).

### 3 По завершению нажмите RETURN.

Вы возвращаетесь в «Home Menu» (главное меню).

Нижеуказанные синхронизируемые операции с совместимыми с функцией **Control** с HDMI телевизором Pioneer или проигрывателем Blu-ray Disc возможны, если компонент подключен к ресиверу с помощью кабеля HDMI.

#### • Режим синхронизированного управления

С помощью пульта ДУ телевизора можно настроить уровень громкости или приглушить звук ресивера.

#### • Синхронизация питания с телевизором

#### • Автоматическое переключение входов

Вход ресивера автоматически переключается при переключении канала телевизора или воспроизведении компонента, совместимого с функцией **Control** по HDMI.

#### ⓘ Внимание

- Для устройств Pioneer, функции **Control** по HDMI называются «KURO LINK».
- Эту функцию нельзя использовать с компонентами, не поддерживающими функцию **Control** по HDMI.
- Мы гарантируем только, что данный ресивер будет работать с компонентами Pioneer, совместимыми с функцией **Control** с HDMI. Однако мы не гарантируем, что все синхронизируемые операции будут работать с компонентами, поддерживающими функцию **Control** с HDMI.
- Используйте Высокоскоростной кабель HDMI®/™ при пользовании функцией **Control** по HDMI. Функция **Control** по HDMI может не работать надлежащим образом при использовании кабеля HDMI другого типа.
- Подробнее о конкретных операциях, настройках, и др., смотрите также инструкции по эксплуатации к каждому компоненту.

### Подключение функции Управление по HDMI

Можно использовать синхронизируемое управление для подключенного телевизора и других компонентов.

- Обязательно подключите аудиокабель телевизора к аудиовходу этого устройства. Когда телевизор и ресивер подключены через разъемы HDMI, и если телевизор поддерживает функцию возвратного аудиоканала через HDMI, звук с телевизора вводится в ресивер через терминал HDMI, поэтому нет необходимости подсоединять аудиокабель. В таком случае, установите параметр **ARC** в **HDMI Setup** на **ON** (см. [HDMI Setup ниже](#)).

Подробнее, см. [Подключение с помощью HDMI на стр. 18](#).

#### ⓘ Внимание

- При выполнении подключений или изменении соединений в системе обязательно отключите питание и отсоедините кабель питания от сетевой розетки. После завершения всех подключений подсоедините кабель питания к сетевой розетке.
- После подключения данного ресивера к розетке переменного тока, запускается процесс инициализации HDMI, занимающий от 2 до 10 секунд. Во время инициализации, любые операции недоступны. Во время инициализации на дисплее мигает индикатор HDMI, и данный ресивер можно включить только после остановки мигания.
- Для максимально эффективного использования данной функции, рекомендуется подключить компонент HDMI не к телевизору, а напрямую к терминалу HDMI данного ресивера.

### HDMI Setup

Требуется отрегулировать настройки данного ресивера, а также подключенных компонентов, совместимых с функцией **Control** по HDMI. Дополнительные сведения приведены в руководствах по эксплуатации этих компонентов.

#### 1 Включите ресивер и используемый телевизор.

Нажмите кнопку **STANDBY/ON** для включения.

#### 2 Переключите вход телевизора на вход, с помощью которого данный ресивер подключается к телевизору через соответствующий кабель HDMI.

#### 3 Нажмите RECEIVER, затем нажмите HOME MENU.

На телевизоре появляется «Home Menu» (главное меню). Для перехода между экранами и выделения пунктов меню используйте кнопки **↑/↓/←/→** и **ENTER** на пульте дистанционного управления. Нажмите кнопку **RETURN** для выхода из текущего меню.

- Нажмите **HOME MENU** в любой момент для выхода из «Home Menu».

#### 4 Выберите «HDMI Setup» в Home Menu.



#### 5 Выберите нужную настройку «Control».

Выберите, установить ли функцию этого устройства **Control** по HDMI на **ON** или **OFF**. Вам необходимо установить **ON**, чтобы функция **Control** по HDMI работала.

При использовании компонента, не поддерживающего функцию **Control** по HDMI, установите данную настройку на **OFF**.

- **ON** – Включает функцию **Control** по HDMI. При отключении питания данного аппарата и при запуске воспроизведения поддерживаемого источника во время использования функции **Control** по HDMI, аудио и видеовыход от подключения HDMI выводится с телевизора.
- **OFF** – Функция **Control** по HDMI выключается. Синхронизируемое управление не работает. При отключении питания данного аппарата, аудио и видеоисточники, подключенные через HDMI, не выводятся.
  - Если настройка **Control** не установлена на **OFF**, то потребление энергии в режиме ожидания будет увеличиваться.

#### 6 Выберите нужную настройку «ARC».

Если к ресиверу подключен телевизор, поддерживающий функцию возвратного аудиоканала через HDMI, звук с телевизора может вводится через терминал HDMI.

- **ON** – Звук с телевизора вводится через терминал HDMI. Этот режим можно выбирать только в том случае, если функция **Control** установлена на **ON**.
- **OFF** – Звук с телевизора вводится с входных терминалов аудио, отличных от входов HDMI.

## 7 Выберите нужную настройку «Standby Through».

Когда ресивер находится в режиме ожидания, входной сигнал HDMI, выбранный здесь, будет выводиться на телевизор через HDMI.

- **LAST** – Будет выводиться предварительно выбранный входной сигнал HDMI.
- **BD, DVD, SAT/CBL, MHL, HDMI, GAME** – Будет выводиться выбранный здесь входной сигнал HDMI.
- **OFF** – Сигнал не будет выводиться в режиме ожидания. Однако, когда опция управления **Control** установлена на ВКЛ (**ON**), сигнал HDMI передается посредством функции **Control** по HDMI даже в режиме ожидания.
  - Если настройка **Standby Through** не установлена на **OFF**, то потребление энергии в режиме ожидания будет увеличиваться.
  - Эту настройку можно использовать даже с устройствами, которые не совместимы с функцией **Control** по HDMI.
  - Функцию **Standby Through** нельзя использовать с MHL-совместимыми устройствами.

## 8 По завершению нажмите RETURN.

Вы возвращаетесь в «Home Menu» (главное меню).

### Перед использованием синхронизации

После того как вы выполнили все подключения и настройки, вы должны:

- 1 Перевести все компоненты в режим ожидания.
- 2 Включить питание всех компонентов, причем питание телевизора следует включить последним.
- 3 Выбрать вход HDMI, через который телевизор подключен к данному ресиверу, и убедиться, правильно ли отображается видеовыход от подключенных компонентов.
- 4 Проверить, правильно ли отображаются компоненты, подключенные ко всем входам HDMI.

### О синхронизированных операциях

Компонент, совместимый с функцией **Control** по HDMI и подключенный к ресиверу, работает синхронизованно, как описано ниже.

- **Режим синхронизованного управления**
  - С экрана меню телевизора, совместимого с функцией **Control** по HDMI, настройте аудио на воспроизведение через этот ресивер, и ресивер переключится в режим синхронизованного управления.
  - В режиме синхронизованного управления, данный режим отменяется при отключении питания ресивера. Для повторного включения режима синхронизованного управления, настройте аудио на воспроизведение через ресивер с экрана телевизора и т.д.
  - В режиме синхронизованного управления происходит отмена данного режима, если в экранном меню телевизора выбирается операция, связанная с воспроизведением звука телевизором и т.п.
  - При отмене режима синхронизованного управления, питание ресивера отключается, если просматривалась картинка от входа HDMI или телевизионная программа на телевизоре.
- **Синхронизация питания с телевизором**
  - При установке телевизора в режим ожидания, ресивер также устанавливается в режим ожидания. (Только при выборе входа для компонента, подключенного к ресиверу через подключение HDMI, или во время просмотра телевизора.)
- **Автоматическое переключение входов**
  - Вход ресивера автоматически переключается при воспроизведении компонента, совместимого с функцией **Control** по HDMI.
  - Вход ресивера автоматически переключается при переключении входа телевизора.
  - Режим синхронизованного управления остается включенным даже при переключении входа ресивера на компонент, не подключенный через HDMI.

### Меры предосторожности по функции Управление по HDMI

- Подключите телевизор и компоненты (проигрыватель Blu-ray Disc и т.д.) напрямую к данному ресиверу. Разрыв прямого соединения с другими усилителями или преобразователем аудио-видео сигнала (например, с адаптером HDMI) может вызвать ошибки в работе.
- При установке функции **Control** ресивера на **ON**, даже если ресивер находится в режиме ожидания, можно выводить аудио и видеосигналы от проигрывателя через HDMI на телевизор без вывода звука от ресивера, но только при подключении совместимого с функцией **Control** по HDMI компонента (проигрыватель Blu-ray Disc, и др.) и совместимого телевизора. В таком случае, включается питание ресивера и высвечиваются индикаторы питания и **HDMI**.



## Устранение неполадок

Частую неверные действия ошибочно принимаются за неполадки или неисправности. Если вам кажется, что этот компонент неисправен, пожалуйста, сначала ознакомьтесь с приведенными ниже пояснениями. Осмотрите другие используемые компоненты и электроприборы, поскольку иногда причиной неполадок могут быть они. Если неполадку не удастся классифицировать даже после выполнения действий, указанных ниже, обратитесь в ближайшую независимую сервисную компанию, уполномоченную компанией Pioneer для выполнения ремонта.

- Если устройство перестает нормально работать из-за внешнего воздействия, например из-за разрядов статического электричества, то отсоедините сетевую вилку от розетки, а затем подсоедините ее снова — это поможет вернуть нормальные рабочие условия.

## Общие сведения

### ❖ Не включается питание.

- Выньте вилку из электророзетки и вставьте ее снова.
- Убедитесь, что оголенные жилы кабелей громкоговорителей не соприкасаются с задней панелью устройства. В противном случае это может стать причиной автоматического отключения ресивера.

### ❖ Ресивер неожиданно выключается.

- Когда работает функция Auto Power Down (автоматическое отключение питания), питание будет автоматически отключаться, если ресивер не работал в течение нескольких часов. Проверьте настройку для функции Auto Power Down (автоматическое отключение питания) (см. [Меню Auto Power Down \(автоматическое отключение питания\) на стр. 55](#)).
- Приблизительно через минуту (в это время включить устройство будет нельзя) снова включите ресивер. Если сообщение не исчезнет, обратитесь в сервисный центр, уполномоченный компанией Pioneer.
- Если материал источника содержит малое количество низкочастотной информации, измените настройки для громкоговорителей - передние громкоговорители: SMALL / низкочастотный громкоговоритель: YES, или передние: LARGE / сабвуфер: PLUS ([стр. 52](#)).
- ❖ **Мигает индикатор HDMI, и питание не включается.**
- Возможны серьезные неполадки ресивера. Не пытайтесь включить ресивер. Отключите ресивер от розетки и обратитесь

в независимую сервисную компанию, уполномоченную компанией Pioneer.

### ❖ Питание внезапно включается или отключается, или внезапно изменяется вход (Когда включена функция Control по HDMI).

- Это происходит из-за синхронизированного управления благодаря функции Control по HDMI. Если синхронизированное управление не требуется, установите функцию Control по HDMI на OFF (см. [HDMI Setup на стр. 56](#)).

### ❖ На дисплее отображается индикация OVERHEAT (ПЕРЕГРЕВ), и питание отключается.

- Температура внутри устройства превысила допустимое значение. Попробуйте переместить устройство в другое место для улучшения вентиляции ([стр. 2](#)).
- Уменьшите громкость.

### ❖ На дисплее отображается индикация TEMP, и уровень громкости уменьшается.

- Температура внутри устройства превысила допустимое значение. Попробуйте переместить устройство в другое место для улучшения вентиляции ([стр. 2](#)).
- Уменьшите громкость.

### ❖ После выбора функции входа звук не выводится.

- Для увеличения громкости используйте регулятор VOLUME +/-.
- Нажмите кнопку MUTE на пульте дистанционного управления для включения звука.
- Установите SIGNAL SEL на H (HDMI), C1/O1 (цифровой) или A (аналоговый) в соответствии с типом выполненных подключений ([стр. 26](#)).
- Убедитесь в правильности подключения компонента (см. [Подключение оборудования на стр. 14](#)).
- Проверьте настройки аудиовыхода компонента-источника.
- См. инструкцию по эксплуатации, прилагаемую к компоненту-источнику.

### ❖ После выбора функции входа изображение отсутствует.

- Убедитесь в правильности подключения компонента (см. [Подключение оборудования на стр. 14](#)).
- Для подключения к данному ресиверу используйте видеокабели такого же типа, как для компонента-источника и телевизора (см. [Подключение видеовыходов на стр. 17](#)).
- Выбран неверный видеовыход на телевизоре или мониторе.
- Для получения подробных сведений см. инструкцию по эксплуатации, прилагаемую к телевизору.

### ❖ Отсутствует звук от низкочастотного громкоговорителя.

- Проверьте, подключен ли низкочастотный громкоговоритель.
- Если низкочастотный громкоговоритель имеет регулятор громкости, убедитесь, что он находится не в нулевом положении.
- Используемый источник сигнала Dolby Digital или DTS может не иметь канала низкочастотных эффектов (LFE).
- Смените настройку низкочастотного громкоговорителя, как описано в [Настройка громкоговорителей на стр. 52](#), на YES или PLUS.
- Переключите LFE ATT (Амплитудатор низкочастотных эффектов) на стр. [стр. 39](#) на LFEATT 0 или LFEATT 5.

### ❖ Отсутствует звук из центральных громкоговорителей или громкоговорителей объемного звучания.

- Правильно подсоедините динамики ([стр. 15](#)).
- См. [Настройка громкоговорителей на стр. 52](#) для проверки настройки громкоговорителей.
- Для проверки уровней громкоговорителей см. [Уровень канала на стр. 53](#).

### ❖ Не отображается экран дисплея (главное меню, и т.д.).

- Экранное меню не появится, если подключение к вашему телевизору выполнено с помощью комpositного выхода. При настройке системы используйте подключение HDMI.

### ❖ Эффект функции Phase Control (Управление фазой) не ощущается.

- Если необходимо, проверьте, установлен ли регулятор низкочастотного фильтра низкочастотного громкоговорителя в положение Выкл. или выбрана настройка высшей частоты разделения фильтра. Если низкочастотный громкоговоритель имеет настройку PHASE, выберите параметр 0° (или, в зависимости от используемого низкочастотного громкоговорителя, по вашему мнению обеспечивающую наилучшее общее влияние на звучание).
- Убедитесь в правильности настройки расстояния до всех громкоговорителей (см. [Расстояние до громкоговорителей на стр. 54](#)).

### ❖ Сильные помехи в радиопередачах.

- Подключите антенну ([стр. 21](#)) и отрегулируйте расположение для наилучшего приема.
- Прокладывайте все свободные кабели на достаточном расстоянии от разъемов и проводов антенны.
- Полностью расставьте проволочную антенну FM диапазона, расположите для лучшего приема и прикрепите ее к стене (или подключите внешнюю антенну FM).



- Подсоедините дополнительную комнатную или наружную антенну АМ диапазона (см. [стр. 21](#)).
- Отключите оборудование, которое может служить источником помех, или увеличьте расстояние между ним и ресивером (отодвиньте антенну от оборудования, которое создает помехи).
- ❖ **Радиостанции не выбираются автоматически.**
- Подсоедините наружную антенну ([стр. 21](#)).
- ❖ **Помехи при воспроизведении на кассетном магнитофоне.**
- Увеличивайте расстояние между кассетным магнитофоном и ресивером, до тех пор, пока помехи не исчезнут.
- ❖ **При воспроизведении программного диска с системой DTS звук не выводится или воспроизводится с помехами.**
- Проверьте правильность настроек проигрывателя и/или включен ли вывод сигнала DTS. Для получения подробных сведений см. инструкцию по эксплуатации, прилагаемую к проигрывателю DVD.
- ❖ **Между громкоговорителями и низкочастотным громкоговорителем почему-то слышится задержка.**
- См. раздел [Автоматическая настройка объемного звучания \(MCACC\)](#) на [стр. 24](#) для повторной настройки системы при помощи функции MCACC (это автоматически компенсирует задержку звучания низкочастотного громкоговорителя).
- ❖ **После автоматической настройки MCACC параметр размера громкоговорителей (LARGE или SMALL) оказывается неправильным.**
- Причиной низкочастотного шума может быть кондиционер или двигатель. Выключите все бытовые приборы в помещении и запустите автоматическую настройку MCACC снова.
- ❖ **Не работает пульт дистанционного управления.**
- Замените батареи ([стр. 13](#)).
- Пульт следует использовать на расстоянии не более 7 м и под углом не более 30 градусов от датчика дистанционного управления на передней панели ([стр. 13](#)).
- Устраните имеющееся препятствие или выберите для управления другую позицию.
- Не подвергайте датчик дистанционного управления воздействию направленного света.
- Нажмите кнопку RECEIVER на пульте ДУ и переключитесь в режим управления ресивером.
- ❖ **Дисплей темный.**
- Нажать DIMMER на пульте ДУ несколько раз для возврата настроек по умолчанию.

- При режиме ECO яркость переключается между 2 уровнями. Если выбирается самый темный уровень, на дисплее появляется индикация DIMMER. (Режим, отличный от ECO: 4 уровня, режим ECO: 2 уровня)
- ❖ **Ресивер не распознает iPod touch/iPhone.**
- Попробуйте следующее.
  - 1. Для повторного запуска одновременно продолжайте нажимать кнопку перехода в спящий режим и начальную кнопку на iPod touch или iPhone в течение более 10 секунд.
  - 2. Включите ресивер.
  - 3. Подключите iPod touch/iPhone к ресиверу.
- ❖ **Устройство с беспроводным интерфейсом Bluetooth не подключается или не работает. Не воспроизводится или прерывается звук на устройстве с беспроводным интерфейсом Bluetooth.**
- Проверьте, нет ли рядом с аппаратом источников электромагнитного излучения в диапазоне 2,4 ГГц (микроволновые печи, устройства с поддержкой беспроводной локальной сети или с интерфейсом Bluetooth). Если такой источник имеется возле аппарата, переведите аппарат подальше от него. Или, прекратите использование предмета, издающего электромагнитные волны.
- Проверьте, не слишком ли далеко находится устройство с беспроводным интерфейсом Bluetooth от аппарата, и нет ли между устройством с беспроводным интерфейсом Bluetooth и аппаратом каких-либо препятствий. Расположите устройство с беспроводным интерфейсом Bluetooth и аппарат так, чтобы расстояние между ними не превышало 10 м, и между ними не было препятствий.
- Проверьте, правильно ли подключен АДАПТЕР Bluetooth к терминалу ADAPTER PORT устройства. (Только VSX-529)
- Устройство с беспроводным интерфейсом Bluetooth может быть не переключено в режим поддержки беспроводной связи Bluetooth. Проверьте настройки устройства с беспроводным интерфейсом Bluetooth.
- Проверьте правильность сопряжения устройств. Настройки «сопряжения» были удалены из аппарата или устройства с беспроводным интерфейсом Bluetooth. Сбросьте настройки «спаривания».
- Проверьте правильность профиля. Используйте устройство с беспроводным интерфейсом Bluetooth, которое поддерживает профили A2DP и AVRCP.
- ❖ **Дисплей мигает и может не работать.**
- В зависимости от входного сигнала или режима прослушивания, может быть невозможно выбрать функции.

## Функция NETWORK

- ❖ **Невозможно войти в сеть.**
- Кабель LAN ненадежно подсоединен. Надежно подсоедините кабель LAN ([стр. 20](#)).
- Не включен маршрутизатор. Включите маршрутизатор.
- На подключенном компоненте в данный момент установлены программные средства защиты данных для Интернет. В некоторых случаях компонент с установленными на нем программными средствами защиты данных для Интернета может быть недоступен.
- Включился аудиокomпонент в сети, который был отключен. Включите аудиокomпонент в сети до включения данного ресивера.
- ❖ **Воспроизведение не начнется, пока отображается «Connecting Wired...».**
- Компонент в данный момент отсоединен от данного ресивера или источника электроэнергии. Проверьте, надежно ли подключен компонент к данному ресиверу или источнику электроэнергии.
- ❖ **Компьютер или интернет-радио не работает должным образом.**
- Неправильно задан соответствующий IP-адрес. Включите встроенную функцию DHCP-сервера на маршрутизаторе или настройте сеть вручную в соответствии с используемой сетевой средой ([стр. 55](#)).
- Выполняется автоматическая конфигурация IP-адреса. Процесс автоматической конфигурации занимает некоторое время. Пожалуйста, подождите.
- ❖ **Не удается воспроизвести файлы, хранящиеся на компонентах в сети, например на компьютере.**
- В настоящий момент на компьютере не установлен компонент Windows Media Player 11 или Windows Media Player 12. Установите Windows Media Player 11 на Windows Media Player 12 на компьютере.
- Аудиофайлы, записанные в форматах MPEG-4 AAC или FLAC, воспроизводятся через Windows Media Player 11 или Windows Media Player 12. Аудиофайлы, записанные в форматах MPEG-4 AAC или FLAC, не могут воспроизводиться через Windows Media Player 11 или Windows Media Player 12. Попробуйте использовать другой сервер. Обратитесь к руководству по эксплуатации, прилагаемому к серверу.
- Неправильно работает компонент, подключенный к сети.
  - Проверьте, не влияют ли на компонент какие-либо особые условия или не находится ли он в спящем режиме.
  - При необходимости попробуйте перезапустить компонент.



- Компонент, подключенный к сети, не разрешает совместное использование файлов. Попробуйте изменить настройки для подключенного к сети компонента.
- Удалена ли повреждена папка, хранящаяся на компоненте, подключенном к сети. Проверьте папку, хранящуюся на подключенном к сети компоненте.
- Сетевые подключения могут быть ограниченными из-за настроек сети компьютера, настроек безопасности и т.д. Проверьте настройки сети компьютера, настройки безопасности и т.д.
- Аудиофайлы содержат защиту авторских прав. Данный ресивер не может воспроизводить аудиофайлы, защищенные по системе DRM.
- ❖ **Невозможно войти в компонент, подключенный к сети.**
- Компонент, подключенный к сети, неправильно установлен. Если авторизация клиента выполняется автоматически, требуется снова ввести соответствующую информацию. Проверьте, не установлено ли состояние соединения на «Do not authorize» (Не проводить авторизацию).
- На компоненте, подключенном к сети, нет воспроизводимых аудиофайлов. Проверьте аудиофайлы, хранящиеся на подключенном к сети компоненте.
- ❖ **Внезапная остановка или нарушение воспроизведения аудиоматериала.**
- Текущий воспроизводимый аудиофайл не был записан в формате, воспроизводимом на данном ресивере.
  - Проверьте, записан ли аудиофайл в формате, поддерживаемом данным ресивером.
  - Проверьте, не повреждена или не испорчена ли папка.
  - Помните, что в некоторых случаях, данный ресивер не может воспроизводить или отображать даже аудиофайлы, отмеченные как воспроизводимые (стр. 50).
- Кабель LAN в настоящий момент не соединен. Подсоедините кабель LAN надлежащим образом (стр. 20).
- Сеть перегружена интенсивным потоком данных с активным доступом через нее в Интернет. Для доступа к компонентам в сети используйте 100BASE-TX.
- В режиме DMR в зависимости от используемого внешнего контроллера воспроизведение может прерываться при регулировке уровня громкости звука с помощью контроллера. В таком случае регулируйте уровень громкости от ресивера или пульта ДУ.
- ❖ **Имеется соединение, проведенное через беспроводную LAN в той же сети.**
- Может не хватать ширины полосы пропускания на полосе 2,4 ГГц, используемой беспроводной локальной сетью. Не

- проводите соединения проводной LAN через беспроводную LAN.
- Не устанавливайте ресивер вблизи от устройств, излучающих электромагнитные волны в полосе 2,4 ГГц (микроволновые печи, игровые консоли и т.д.). Если это не решает проблемы, прекратите использовать другие устройства, которые излучают электромагнитные волны.
- ❖ **Не удается получить доступ к Windows Media Player 11 или Windows Media Player 12.**
- *В случае с Windows Media Player 11:* В данный момент вы вошли в домен через компьютер, на котором установлен Windows XP или Windows Vista. Вместо входа в домен, войдите на локальный аппарат (стр. 42).
- *В случае с Windows Media Player 12:* В данный момент вы вошли в домен через компьютер, на котором установлен Windows 7 или 8. Вместо входа в домен, войдите на локальный аппарат (стр. 42).
- ❖ **Не удается прослушивать интернет-радиостанции.**
- В настоящий момент работают настройки брандмауэра. Проверьте настройки брандмауэра для компонентов в сети.
- В настоящий момент соединение с Интернет прервано. Проверьте настройки соединения для компонентов в сети и, при необходимости, обратитесь к провайдеру сетевых услуг (стр. 45).
- Трансляция программ интернет-радиостанции приостановлена или прервана. В некоторых случаях, прослушивание некоторых Интернет-радиостанций невозможно, даже когда они имеются в списке Интернет-радиостанций на данном ресивере (стр. 43).
- ❖ **Функция NETWORK не может работать от кнопок на пульте ДУ.**
- Пульт ДУ в данный момент не установлен в режим NETWORK. Нажмите NET, чтобы настроить пульт ДУ в режим NETWORK (стр. 49).
- ❖ **Данный ресивер нельзя выбрать из приложения Spotify.**
- Как для мобильного цифрового устройства, так и для данного ресивера требуется подключение к Интернету.
- Подключите мобильное цифровое устройство по Wi-Fi к маршрутизатору той же беспроводной локальной сети, к которой подключен данный ресивер.
- Премиум-аккаунт Spotify (платный) должен быть зарегистрирован в приложении Spotify.
- Когда данный ресивер находится в режиме ожидания, то его нельзя выбрать из приложения Spotify.
- ❖ **Звук с аудиопотока Spotify не издается.**
- Проверьте, выбран ли данный ресивер в приложении Spotify.

- Проверьте, воспроизводится ли содержимое в приложении Spotify.
- Если вышеуказанные действия не решают проблему, выключите и снова включите питание данного ресивера.
- ❖ **Увеличь громкости данного ресивера не повышается, когда поднимается ползунок регулировки громкости в приложении Spotify.**
- В некоторых моделях нет верхнего предела регулировки громкости, чтобы предотвратить случайное включение слишком высокого уровня громкости. Чтобы поднять уровень громкости выше в данном случае, выполните это действие через пульт ДУ. При использовании приложения, подобного iControlAV, уровень громкости можно также повышать непосредственно из приложения.
- ❖ **Воспроизведение на данном ресивере продолжается и после выхода из приложения Spotify.**
- Аудиопоток Spotify продолжает звучать из данного ресивера, даже после выхода из приложения Spotify. Для возобновления работы заново запустите приложение Spotify.

## Устранение неисправностей беспроводной локальной сети

- ❖ **На дисплее отобразится индикация WLAN ERR.**
- Возможен сбой в адаптере WLAN, который подключен к разъему DC OUTPUT для беспроводной сети WIRELESS LAN на задней панели.
- Если на дисплее отображается WLAN ERR, когда режим Network Standby включен (ON), выньте штекер кабеля питания переменного тока из розетки. Если через 10 секунд снова подсоедините кабель питания переменного тока, индикация WLAN ERR будет отменена.
- ❖ **Нет доступа к сети через беспроводную локальную сеть.**
- Не включено питание преобразователя сигнала беспроводной локальной сети (не горят все индикаторы преобразователя сигнала беспроводной локальной сети «Power», «WPS» и «Wireless»). Убедитесь, что правильно подсоединен кабель USB для подключения преобразователя сигнала беспроводной локальной сети к разъему ресивера DC OUTPUT for WIRELESS LAN (выход пост. тока для беспроводной локальной сети).
- Кабель LAN ненадежно подсоединен. Надежно подсоедините кабель LAN (стр. 20).
- Преобразователь сигнала беспроводной локальной сети и основное устройство (маршрутизатор беспроводной локальной сети и т.п.) находятся на большом расстоянии друг от друга, или между ними имеется препятствие. Улучшите рабочую



среду беспроводной локальной сети, переместив преобразователь сигнала беспроводной локальной сети ближе к основному устройству, и т.п.

→ Вблизи рабочей среды беспроводной локальной сети находится микроволновая печь или другое устройство, являющееся источником электромагнитного излучения.

- Используйте систему в месте, удаленном от микроволновых печей или других устройств, являющихся источником электромагнитного излучения.

- При работе системы с беспроводной локальной сетью, по возможности, избегайте использования устройств, являющихся источником электромагнитного излучения.

→ Нельзя установить подключения по беспроводной локальной сети между преобразователем сигнала беспроводной локальной сети и основным устройством (маршрутизатором беспроводной локальной сети и т.п.).

- При подключенном к ресиверу преобразователе сигнала беспроводной локальной сети, выключите питание ресивера, отсоедините кабель питания от розетки, затем снова вставьте кабель питания в розетку и включите питание ресивера.

- Преобразователь сигнала беспроводной локальной сети должен быть настроен так, чтобы устанавливать подключения по беспроводной локальной сети. Подробнее, см. инструкции по эксплуатации преобразователя сигнала беспроводной локальной сети.

→ Преобразователь сигнала беспроводной локальной сети правильно подключен к ресиверу, и горят его индикаторы, но невозможно выполнить с ресивера настройки преобразователя сигнала беспроводной локальной сети (экран настроек не отображается).

Если режим **Network Modes** в меню **Network Settings** ресивера установлен на **STATIC**, и IP-адрес настроен вручную, может не соответствовать IP-адрес, настроенный в преобразователе сигнала беспроводной локальной сети. В меню ресивера **Network Settings** настройте **Network Modes** на **DHCP**. По завершении настройки выключите питание ресивера. После этого, снова включите питание ресивера и проверьте, отображаются ли на ресивере настройки преобразователя сигнала беспроводной локальной сети.

Если настройки не отображаются, при необходимости измените настройки IP-адресов ресивера и преобразователя сигнала беспроводной локальной сети.

→ Настройки IP-адресов ресивера и преобразователя сигнала беспроводной локальной сети не соответствуют настройкам маршрутизатора беспроводной локальной сети, и т.п. Проверьте настройки IP-адресов ресивера и преобразователя сигнала беспроводной локальной сети (включая **Network Modes**).

Если режим **Network Modes** ресивера установлен на **DHCP**, выключите питание ресивера, затем снова включите питание.

Убедитесь, что настройки IP-адресов ресивера и преобразователя сигнала беспроводной локальной сети соответствуют настройкам маршрутизатора беспроводной локальной сети, и т.п. Если режим **Network Modes** ресивера установлен на **STATIC**, настройте IP-адрес, соответствующий сети основного устройства (маршрутизатора беспроводной локальной сети, и т.п.).

Например, если маршрутизатор беспроводной локальной сети имеет IP-адрес «192.168.1.1», то IP-адрес ресивера установлен на «192.168.1.XXX» (\*1), маску подсети установите на «255.255.255.0», шлюз и DNS - на «192.168.1.1».

После этого, установите IP-адрес преобразователя сигнала беспроводной локальной сети на «192.168.1.249» (\*2). (\*1) Для «XXX» в «192.168.1.XXX» задайте номер от 2 до 248, который не присвоен другим устройствам.

(\*2) Для «249» в «192.168.1.249» задайте номер от 2 до 249, который не присвоен другим устройствам.

→ Попытайтесь выполнить расширенные настройки преобразователя сигнала беспроводной локальной сети. Для выполнения расширенных настроек беспроводной локальной сети преобразователь сигнала беспроводной локальной сети можно подключить к компьютеру. Подробнее, см. диск CD-ROM, включенный в комплект поставки преобразователя сигнала беспроводной локальной сети. Проверьте настройки маршрутизатора беспроводной локальной сети, и т.п., затем измените настройки преобразователя сигнала беспроводной локальной сети.

Однако обратите внимание, что выполнение расширенных настроек беспроводной локальной сети неизбежно ухудшит рабочую среду беспроводной локальной сети. Будьте внимательны при изменении настроек.

→ Точка доступа настроена на режим скрытого идентификатора SSID. В этом случае, идентификатор SSID может не отображаться на экране списка точек доступа. В противном случае, установите идентификатор SSID и т.п., выполнив вручную настройки преобразователя сигнала беспроводной локальной сети на ресивере.

→ В настройках безопасности точки доступа используется 152-битный ключ шифрования WEP или аутентификация с общим ключом. Ресивер не поддерживает 152-битный ключ шифрования WEP или аутентификацию с общим ключом.

→ Сетевые подключения не устанавливаются, даже если приняты все вышеуказанные меры. Сорвите настройки преобразователя сигнала беспроводной локальной сети. После этого, снова выполните настройки преобразователя сигнала беспроводной локальной сети.

- О сбросе настроек

- 1. Убедитесь, что включено питание преобразователя сигнала беспроводной локальной сети.

- 2. Нажмите кнопку сброса настроек преобразователя сигнала беспроводной локальной сети минимум на 3 секунды.

- 3. Отпустите кнопку сброса.

При повторном запуске преобразователя сигнала беспроводной локальной сети процедура сброса настроек завершается.

## HDMI

### ❖ Изображение или звук отсутствуют.

→ Если при непосредственном подключении компонента HDMI к монитору проблема сохранится, обратитесь к инструкции по эксплуатации компонента или монитора или к изготовителю.

### ❖ Отсутствует изображение.

→ Видеосигналы, которые выводятся с разъема аналогового видеосигнала, не будут выводиться с разъема HDMI. Сигналы, которые выводятся с разъема HDMI, не будут выводиться с разъема аналогового видеосигнала. Необходимо согласовать тип кабеля между входом и выходом.

→ В зависимости от настроек выхода компонента-источника, он может воспроизводить видеоформат, отображение которого невозможно. Измените настройки выхода источника или установите соединение с помощью разъемов композитного видео.

→ Этот ресивер совместим с HDCP. Проверьте совместимость с HDCP других подключаемых компонентов. Если нет, подключите их с помощью разъемов композитного видео.

→ В зависимости от подключенного компонента-источника возможно, что он не будет работать с данным ресивером (даже если он совместим с HDCP). В этом случае подключите источник к ресиверу с помощью разъемов композитного видео.

→ Если видеоизображение не отображается на телевизоре, попробуйте отрегулировать настройку разрешения, Deep Color или другую настройку для компонента.

→ Для вывода сигналов в режиме Deep Color, с помощью кабеля HDMI (Высокоскоростной кабель HDMI®™), подключите данный ресивер к компоненту или телевизору с функцией Deep Color.

### ❖ Звук отсутствует или неожиданно прерывается.

→ Убедитесь, что настройка **HDMI** установлена на **AMP** (стр. 39).

→ Если компонент – устройство DVI, используйте для подключения звука отдельное соединение.

→ Передачи цифровых аудиосигналов в формате HDMI требуют большого времени для распознавания. По этой причине может

происходить прерывание звучания во время переключения аудиоформатов или при запуске воспроизведения.

→ Включение/отключение устройства, подключенного к разьему HDMI OUT этого устройства во время воспроизведения, или отсоединение/подсоединение кабеля HDMI во время воспроизведения, может вызвать помехи или прерывание звука.

❖ **Синхронная работа невозможна с использованием функции Control по HDMI.**

- Проверьте подключения HDMI.
- Мог быть поврежден кабель.
- Выберите **ON** для настройки функции **Control** по HDMI (см. [HDMI Setup на стр. 56](#)).
- Включите питание телевизора и затем включите питание данного ресивера.
- Установите настройку функции Control по HDMI телевизора на оп (см. инструкции по эксплуатации телевизора).

### Важная информация по подключению HDMI

Иногда невозможно пропустить HDMI сигнал через этот ресивер (это зависит от подключенного HDMI компонента, обратитесь к изготовителю за сведениями о совместимости с HDMI).

Если не удастся правильно пропустить сигналы HDMI через ресивер (от компонента), попробуйте подключиться следующим образом.

### Конфигурация

Подключите компонент, оборудованный HDMI, напрямую к дисплею через кабель HDMI. Затем используйте наиболее удобное подключение (рекомендуется цифровое) для передачи аудиосигнала на ресивер. Подробнее об аудиоподключениях, см. инструкции по эксплуатации. При использовании данной конфигурации, установите уровень громкости дисплея на минимальный.

### Примечание

- В зависимости от компонента, аудиовыход может ограничиваться до количества каналов, доступных на подключенном дисплее (например, функции ограничения стереофонического аудиосигнала уменьшают аудиовыход до 2 каналов для монитора).
- Для переключения входного источника, требуется переключить функции и на ресивере и на дисплее.

- Так как звук на дисплее приглушается при использовании подключения HDMI, требуется отрегулировать уровень громкости дисплея при каждом переключении функций источников входа.

### Windows 8

Это изделие совместимо с Windows 8.1 и Windows 8.



*Windows® и логотип Windows являются торговыми марками группы компаний Microsoft.*

### MHL



*MHL, логотип MHL и Mobile High-Definition Link являются торговыми марками или зарегистрированными торговыми марками MHL, LLC в США и других странах.*

Данный ресивер содержит технологию MHL 2.

### HTC Connect



HTC, HTC Connect и логотип HTC Connect являются торговыми знаками HTC Corporation.

## Об iPod/iPhone



AirPlay работает с iPhone, iPad и iPod touch с iOS 4.3.3 или более поздней версии, Mac с OS X Mountain Lion, и Mac и ПК с iTunes 10.2.2 или более поздней версии.

USB работает с iPhone 5s, iPhone 5c, iPhone 5, iPhone 4s, iPhone 4, iPhone 3GS, iPhone 3G, iPhone, iPod touch (от 1-го до 5-го поколения) и iPod nano (от 3-го до 7-го поколения).

“Made for iPod” и “Made for iPhone” означает, что электронный прибор был разработан с целью подключения определенно к iPod или iPhone соответственно, и имеется сертификация разработчика о соответствии с техническими характеристиками Apple. Apple не несет ответственности за работу данного устройства или его соответствие со стандартами по технике безопасности или регулятивными нормами. Пожалуйста, обратите внимание, что использование данного прибора с iPod или iPhone может отрицательно сказываться на качестве беспроводной связи.

Apple, AirPlay, iPad, iPhone, iPod, iPod nano, iPod touch, iTunes, Safari, Bonjour и Mac являются торговыми знаками компании Apple Inc., зарегистрированными в США и других странах. Логотип AirPlay является торговым знаком компании Apple Inc.

App Store является знаком обслуживания Apple Inc.

## О aptX (только VSX-824)



© 2013 CSR plc и его сестринские компании. Знак aptX® и логотип aptX logo являются товарными знаками CSR plc или одной из его сестринских компаний и могут быть зарегистрированы одной или несколькими инстанциями.

## О беспроводной технологии Bluetooth



Bluetooth® (слово и логотипы) является зарегистрированным товарным знаком и принадлежит компании Bluetooth SIG, Inc., и любое использование корпорацией PIONEER CORPORATION этих товарных знаков разрешено соответствующей лицензией. Прочие товарные знаки и торговые наименования принадлежат соответствующим владельцам.

## Аудиокодек Apple Lossless Audio Codec

Ниже приведены переводы лицензий программного обеспечения. Примите во внимание, что эти переводы не являются официальными документами. См. оригиналы на английском языке.

Copyright © 2011 Apple Inc. Все права защищены.

Создан по лицензии Apache, версия 2.0. Вы можете получить копию лицензии по адресу <http://www.apache.org/licenses/LICENSE-2.0>.

## О FLAC

### FLAC Decoder

Авторские права © 2000, 2001, 2002, 2003, 2004, 2005, 2006, 2007, 2008, 2009 Josh Coalson

Разрешается перераспределение и использование в исходных и бинарных формах, с или без модификаций, при соблюдении следующих условий:

- Перераспределения исходного кода должны содержать упоминание об авторских правах выше, данный список условий и следующую дискламацию.
- Перераспределения в бинарной форме должны отображать упоминание об авторских правах выше, данный список условий и следующую дискламацию в документации и/или других материалах, передающихся при распределении.
- Название Xiph.org Foundation и имена его участников не могут использоваться для отметки или продвижения изделий, полученных с помощью данного программного обеспечения, без особого предварительного письменного разрешения.

**ДАННОЕ ПРОГРАММНОЕ ОБЕСПЕЧЕНИЕ ПРЕДОСТАВЛЯЕТСЯ ВЛАДЕЛЬЦАМИ АВТОРСКИХ ПРАВ И РАЗРАБОТЧИКАМИ «КАК ЕСТЬ», КОТОРЫЕ ОТКАЗЫВАЮТСЯ ОТ ЛЮБЫХ ЯВНЫХ ИЛИ ПОДРАЗУМЕВАЕМЫХ ГАРАНТИЙ, ВКЛЮЧАЯ, БЕЗ ОГРАНИЧЕНИЯ, ГАРАНТИИ ГОДНОСТИ ДЛЯ ПРОДАЖИ И ПРИГОДНОСТИ ДЛЯ ОПРЕДЕЛЕННОЙ ЦЕЛИ. НИ ПРИ КАКИХ УСЛОВИЯХ ВЛАДЕЛЬЦЫ АВТОРСКИХ ПРАВ И РАЗРАБОТЧИКИ НЕ БУДУТ НЕСТИ ОТВЕТСТВЕННОСТЬ ЗА ЛЮБЫЕ ПРЯМЫЕ, НЕПРЯМЫЕ, СЛУЧАЙНЫЕ, ФАКТИЧЕСКИЕ, ШТРАФНЫЕ ИЛИ КОСВЕННЫЕ УБЫТКИ (ВКЛЮЧАЯ, БЕЗ ОГРАНИЧЕНИЯ, ЗАКУПКУ ТОВАРОВ-ЗАМЕНИТЕЛЕЙ ИЛИ ОПЛАТУ УСЛУГ ПО ЗАМЕНЕ; УТРАТУ ЭКСПЛУАТАЦИОННЫХ КАЧЕСТВ, ПОТЕРЮ ДАННЫХ ИЛИ ПРИБЫЛИ; ЛИБО ПРЕРЫВАНИЕ ДЕЯТЕЛЬНОСТИ), НЕЗАВИСИМО ОТ ОБСТОЯТЕЛЬСТВ ИХ ВОЗНИКНОВЕНИЯ И ОТ ОСНОВАНИЙ ДЛЯ ОТВЕТСТВЕННОСТИ, БУДЬ ТО ДОГОВОРНЫЕ ОТНОШЕНИЯ, ОБЪЕКТИВНАЯ ОТВЕТСТВЕННОСТЬ ИЛИ ГРАЖДАНСКОЕ ПРАВОНАРУШЕНИЕ (ВКЛЮЧАЯ ХАЛАТНОСТЬ И ПР.), ВОЗНИКШИЕ В РЕЗУЛЬТАТЕ ИСПОЛЬЗОВАНИЯ ДАННОГО ПРОГРАММНОГО ОБЕСПЕЧЕНИЯ, ДАЖЕ В ТОМ СЛУЧАЕ, ЕСЛИ БЫЛО ИЗВЕСТНО О ВОЗМОЖНОСТИ ВОЗНИКНОВЕНИЯ ПОДОБНЫХ УБЫТКОВ.**

## О сообщениях, отображаемых при использовании функций сети

При отображении сообщения о состоянии во время работы функции Network, см. следующую информацию.

Сообщения о состоянии	Описания
<b>Connection Down</b>	Невозможно войти в выбранную категорию или Интернет-радиостанцию.
<b>File Format Error</b>	Невозможно воспроизвести по некоторым причинам.
<b>Track Not Found</b>	Выбранная песня не найдена во всей сети.
<b>Server Error</b>	Невозможно войти в выбранный сервер.
<b>Server Disconnected</b>	Сервер был отсоединен.
<b>Empty</b>	В выбранной папке нет сохраненных файлов.
<b>License Error</b>	Недействительная лицензия для материала, который нужно воспроизвести.
<b>Item Already Exists</b>	Это отображается при попытке регистрации файла в папке Favorites, который уже зарегистрирован.
<b>Favorite List Full</b>	Это отображается при попытке регистрации файла в папке Favorites, но папка Favorites уже заполнена.

## Сброс параметров ресивера (перезагрузка)

Выполните следующую процедуру для сброса всех настроек ресивера до значений по умолчанию, установленных на заводе. Используйте для этого кнопки и регуляторы на передней панели.

- По инструкциям для сброса настроек сетевого подключения см. раздел [Возврат к заводским установкам на стр. 48](#).

- 1 Переведите ресивер в режим ожидания.**
- 2 Удерживая нажатой кнопку BAND, нажмите кнопку  $\phi$ STANDBY/ON и держите ее нажатой в течение примерно двух секунд.**
- 3 При появлении на дисплее индикации RESET? нажмите кнопку AUTO SURROUND/STREAM DIRECT. На дисплее отображается OK?.**

- 4 Для подтверждения нажмите ALC/STANDARD SURR.**  
На дисплее отображается индикация OK, означающая, что для настроек ресивера были восстановлены значения по умолчанию.

### **Внимание**

- Если функция **Control** по HDMI установлена на **ON** (ВКЛ), параметр «Standby Through» функции HDMI установлен на что-либо, отличное от **OFF** (ВЫКЛ), или параметр «Network Standby» установлен на **ON**(ВКЛ), вы не сможете сбросить настройки устройства. В этом случае, выполняйте переустановку, выключив (**OFF**) функцию **Control** по HDMI, или переключив устройство в режим ожидания при выключении питания подключенных устройств, и выполняя при этом переустановку после выключения индикатора HDMI на передней панели.

## Чистка устройства

- Для удаления грязи или пыли используйте ткань для полировки или сухую ткань.
- Если поверхности загрязнены, протрите их мягкой тканью, смоченной в нейтральном моющем средстве, разбавленном пятью или шестью частями воды, и тщательно отжатой, затем еще раз протрите сухой тканью. Не используйте полироль и моющие средства для мебели.
- Никогда не используйте для чистки растворители, бензин, аэрозоли от насекомых и другие химикаты ни на поверхности этого устройства, ни рядом с ним — это может вызвать коррозию поверхности.



*Произведено по лицензии Dolby Laboratories. Dolby, Pro Logic и символ с двойной буквой D являются торговыми марками Dolby Laboratories.*



*Сведения о патентах DTS см. на сайте <http://patents.dts.com>. Изготовлено по лицензии компании DTS Licensing Limited. DTS, DTS-HD, Символ, а также DTS вместе с Символом являются зарегистрированными торговыми марками компании DTS, Inc. © DTS, Inc. Все права защищены.*

## Технические характеристики

### Раздел аудио

Номинальная выходная мощность (Фронтальный, центральный, объемный)	130 Вт на канал (1 кГц, 6 Ω, 1 %) / 100 Вт на канал (20 Гц до 20 кГц, 8 Ω, 0,09 %)
Коэффициент нелинейных искажений	0,06 % (20 Гц до 20 кГц, 8 Ω, 50 Вт/кан.)
Частотная характеристика (режим LINE Pure Direct)	5 Гц до 100 кГц $\pm 3$ дБ
Гарантированный импеданс громкоговорителя	6 Ω до 16 Ω
Вход (Чувствительность/Сопротивление)	LINE 200 мВ/47 кΩ
Соотношение сигнал-шум (IHF, короткозамкнутый, сеть А)	LINE 98 дБ

### Раздел видео

Уровень сигнала	Композитный 1 Вp-p (75 Ω)
-----------------	---------------------------

### Раздел тюнера

Частотный диапазон (FM)	87,5 МГц до 108 МГц
Вход антенны (FM)	75 Ом несбалансированный
Частотный диапазон (AM)	531 кГц до 1602 кГц
Антенна (AM)	Рамочная антенна

### Раздел Bluetooth (VSX-824)

Версия/Стандарт	Bluetooth Вер. 3.0
Выход	Стандарт Bluetooth класс 2
Приблизительная дальность передачи по линии прямой видимости*	Примерно 10 м
Диапазон частот	2,4 ГГц
Модуляция звучания	FH-SS (Frequency Hopping Spread Spectrum)
Поддерживаемые конфигурации Bluetooth	A2DP, AVRCP
Поддерживаемый кодек	SBC (Subband Codec), AAC, aptX
Поддерживаемая защита материала	SCMS-T

\* Дальность передачи по линии прямой видимости указана приблизительно. Реальные поддерживаемые расстояния передачи могут различаться в зависимости от условий окружающей среды.

### Раздел Bluetooth (VSX-529)

Версия/Стандарт	Bluetooth Вер. 2.1 + EDR
Выход	Стандарт Bluetooth класс 2
Приблизительная дальность передачи по линии прямой видимости*	Примерно 10 м
Диапазон частот	2,4 ГГц
Модуляция звучания	FH-SS (Frequency Hopping Spread Spectrum)
Поддерживаемые конфигурации Bluetooth	A2DP, AVRCP
Поддерживаемый кодек	SBC (Subband Codec)
Поддерживаемая защита материала	SCMS-T

\* Дальность передачи по линии прямой видимости указана приблизительно. Реальные поддерживаемые расстояния передачи могут различаться в зависимости от условий окружающей среды.

### Раздел цифрового входа/выхода

Терминал HDMI	Тип А (19-контактный)
Тип вывода HDMI	5 В, 100 мА
Терминал входа HDMI/MHL	5 В, 900 мА
Терминал USB	USB 2.0 High Speed (тип А) 5 В, 1 А
Терминал iPod	USB
Терминал ADAPTER PORT	5 В, 100 мА

### Раздел сети

Терминал LAN	10 BASE-T/100 BASE-TX
--------------	-----------------------

### Остальное

Требования к питанию	220 В до 230 В переменного тока, 50 Гц/60 Гц
Потребление электроэнергии	450 Вт
В режиме ожидания	0,1 Вт
In standby (Управление HDMI вкл)	0,3 Вт
In standby (Network Standby вкл)	3,0 Вт
In standby (Управление HDMI вкл, Network Standby вкл)	3,0 Вт
Автоматическое отключение питания	15 мин (по умолчанию), 30 мин, 60 мин, выкл
Размеры	435 мм (Ш) x 168 мм (В) x 331,5 мм (Г)
Вес (без упаковки)	8,6 кг

### Комплектация

Микрофон (для настройки Авто MCACC)	1
Пульт дистанционного управления	1
Сухие батареи (размер AAA IEC R03)	2
Рамочная антенна AM	1

Проволочная антенна FM	1
Гарантийный талон	1
Краткое руководство пользователя	1
Брошюра по технике безопасности	1
Лист SPEAKER CAUTION (МЕРЫ ПРЕДОСТОРОЖНОСТИ ДЛЯ ГРОМКОГОВОРИТЕЛЕЙ) (только на английском языке)	1
Кабель питания	
Данное руководство по эксплуатации (CD-ROM)	

### Примечание

- Технические характеристики указаны для напряжения 230 В.
- В связи с постоянным совершенствованием изделия технические характеристики и конструкция могут быть изменены без предварительного уведомления.
- Это изделие снабжено комплектом шрифта FontAvenue®, который лицензируется NEC Corporation. FontAvenue - это зарегистрированный торговый знак NEC Corporation.
- Microsoft, Windows, Windows Media и Windows Vista являются зарегистрированными торговыми марками или торговыми марками Microsoft Corporation в США и/или других странах.
- Android и Google Play являются торговыми марками Google Inc.

Дату изготовления оборудования можно определить по серийному номеру, который содержит информацию о месяце и годе производства.

### Серийный номер

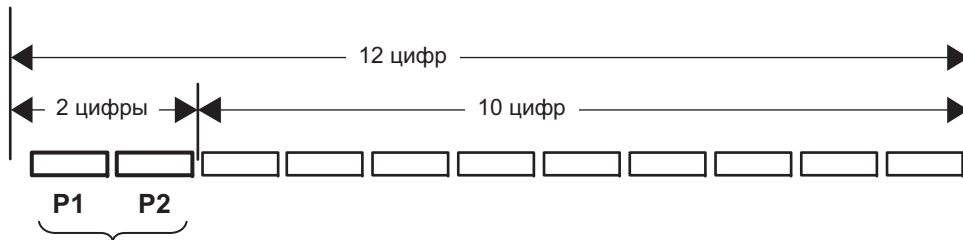

Дата изготовления оборудования

#### P1 - Год изготовления

Год	2001	2002	2003	2004	2005	2006	2007	2008	2009	2010
Символ	A	B	C	D	E	F	G	H	I	J

Год	2011	2012	2013	2014	2015	2016	2017	2018	2019	2020
Символ	K	L	M	N	O	P	Q	R	S	T

#### P2 - Месяц изготовления

Месяц	1	2	3	4	5	6	7	8	9	10	11	12
Символ	A	B	C	D	E	F	G	H	I	J	K	L

## Declaration of Conformity with regard to the R&TTE Directive 1999/5/EC

Manufacturer:

**PIONEER HOME ELECTRONICS CORPORATION**

1-1, Shin-ogura, Saiwai-ku,  
Kawasaki-shi, Kanagawa  
212-0031, Japan

EU Representative's:

**Pioneer Europe NV**  
Haven 1087, Keetberglaan 1,  
9120 Melsele, Belgium  
**<http://www.pioneer.eu>**



[\*] VSX-824-K

### English:

Hereby, Pioneer, declares that this [\*] is in compliance with the essential requirements and other relevant provisions of Directive 1999/5/EC.

### Suomi:

Pioneer vakuuttaa täten että [\*] tyypinen laite on direktiivin 1999/5/EY oleellisten vaatimusten ja sitä koskevien direktiivin muiden ehtojen mukainen.

### Nederlands:

Hierbij verklaart Pioneer dat het toestel [\*] in overeenstemming is met de essentiële eisen en de andere relevante bepalingen van richtlijn 1999/5/EG

### Français:

Par la présente Pioneer déclare que l'appareil [\*] est conforme aux exigences essentielles et aux autres dispositions pertinentes de la directive 1999/5/CE

### Svenska:

Härmed intygar Pioneer att denna [\*] står i överensstämmelse med de väsentliga egenskapskrav och övriga relevanta bestämmelser som framgår av direktiv 1999/5/EG.

### Dansk:

Undertegnede Pioneer erklærer herved, at følgende udstyr [\*] overholder de væsentlige krav og øvrige relevante krav i direktiv 1999/5/EF

### Deutsch:

Hiermit erkläre Pioneer, dass sich dieses [\*] in Übereinstimmung mit den grundlegenden Anforderungen und den anderen relevanten Vorschriften der Richtlinie 1999/5/EG befindet". (BMW)

### Ελληνικά:

ΜΕ ΤΗΝ ΠΑΡΟΥΣΑ Pioneer ΔΗΛΩΝΕΙ ΟΤΙ [\*] ΣΥΜΜΟΡΦΩΝΕΤΑΙ ΠΡΟΣ ΤΙΣ ΟΥΣΙΩΔΕΙΣ ΑΠΑΙΤΗΣΕΙΣ ΚΑΙ ΤΙΣ ΛΟΙΠΕΣ ΣΧΕΤΙΚΕΣ ΔΙΑΤΑΞΕΙΣ ΤΗΣ ΟΔΗΓΙΑΣ 1999/5/ΕΚ

### Italiano:

Con la presente Pioneer dichiara che questo [\*] è conforme ai requisiti essenziali ed alle altre disposizioni pertinenti stabilite dalla direttiva 1999/5/CE.

### Español:

Por medio de la presente Pioneer declara que el [\*] cumple con los requisitos esenciales y cualesquiera otras disposiciones aplicables o exigibles de la Directiva 1999/5/CE

### Português:

Pioneer declara que este [\*] está conforme com os requisitos essenciais e outras disposições da Directiva 1999/5/CE.

### Čeština:

Pioneer tímto prohlašuje, že tento [\*] je ve shodě se základními požadavky a dalšími příslušnými ustanoveními směrnice 1999/5/ES

### Eesti:

Käesolevaga kinnitab Pioneer seadme [\*] vastavust direktiivi 1999/5/EÜ nõuetele ja nimetatud direktiivi tingimustele teistele asjakohastele sätetele.

### Magyar:

Alulírott, Pioneer nyilatkozom, hogy a [\*] megfelel a vonatkozó alapvető követelményeknek és az 1999/5/EC irányelv egyéb előírásainak.

### Latviešu valoda:

Ar šo Pioneer deklarē, ka [\*] atbilst Direktīvas 1999/5/EK būtiskajām prasībām un citiem ar to saistītajiem noteikumiem.

### Lietuvių kalba:

Šiuo Pioneer deklaruoja, kad šis [\*] atitinka esminius reikalavimus ir kitas 1999/5/EB Direktyvos nuostatas.

### Malti:

Hawnhekk, Pioneer jiddikjara li dan [\*] jikkonforma mal-ftiġġiet essenzjali u ma provvedimenti oħrajn relevanti li hemm fid-Direttiva 1999/5/EC

### Slovenčina:

Pioneer týmto vyhlasuje, že [\*] spĺňa základné požiadavky a všetky príslušné ustanovenia Smernice 1999/5/ES.

### Slovenščina:

Pioneer izjavlja, da je ta [\*] v skladu z bistvenimi zahtevami in ostalimi relevantnimi določili direktive 1999/5/ES.

### Română:

Prin prezenta, Pioneer declara ca acest [\*] este in conformitate cu cerintele esentiale si alte prevederi ale Directivei 1999/5/EU.

### Български:

С настоящето, Pioneer декларира, че този [\*] отговаря на основните изисквания и други съответни постановления на Директива 1999/5/EC.

### Polski:

Niniejszym Pioneer oświadczam, że [\*] jest zgodny z zasadniczymi wymogami oraz pozostałymi stosownymi postanowieniami Dyrektywy 1999/5/EC

### Norsk:

Pioneer erklærer herved at utstyret [\*] er i samsvar med de grunnleggende krav og øvrige relevante krav i direktiv 1999/5/EF.

### Íslenska:

Ísl með lýsir Pioneer yfir því að [\*] er í samræmi við grunnkröfur og aðrar kröfur, sem gerðar eru í tilskipun 1999/5/EC

### Hrvatski:

Ovime tvrtka Pioneer izjavljuje da je ovaj [\*] u skladu osnovnim zahtjevima i ostalim odredbama Direktive 1999/5/EC.

**Примечание:**

В соответствии со статьей 5 Закона Российской Федерации "О защите прав потребителя" и Указанием Правительства Российской Федерации № 720 от 16 июня 1997 года корпорация Pioneer Europe NV устанавливает условие на следующую продолжительность срока службы официально поставляемых на Российский рынок товаров.

Аудио и видеооборудование: 7 лет

Переносное аудиооборудование: 6 лет

Другое оборудование (наушники, микрофон и т.д.): 5 лет

Автомобильная электроника: 6 лет

D3-7-10-6\_A1\_Ru

<http://www.pioneer-rus.ru>

<http://www.pioneer.eu>

© PIONEER HOME ELECTRONICS CORPORATION, 2014.

Все права защищены.

**PIONEER HOME ELECTRONICS CORPORATION**

1-1, Shin-ogura, Saiwai-ku, Kawasaki-shi, Kanagawa 212-0031, Japan

**Корпорация Пайонир Хоум Электроникс**

1-1, Син-Огура, Сайвай-ку, г. Кавасаки, префектура Канагава, 212-0031, Япония

**Импортер: ООО "ПИОНЕР РУС"**

125040, Россия, г. Москва, ул. Правды, д.26 Тел.: +7(495) 956-89-01

**PIONEER ELECTRONICS (USA) INC.**

P.O. BOX 1540, Long Beach, California 90801-1540, U.S.A. TEL: (800) 421-1404

**PIONEER ELECTRONICS OF CANADA, INC.**

340 Ferrier Street, Unit 2, Markham, Ontario L3R 2Z5, Canada TEL: 1-877-283-5901, 905-479-4411

**PIONEER EUROPE NV**

Haven 1087, Keetberglaan 1, B-9120 Melsele, Belgium TEL: 03/570.05.11

**PIONEER ELECTRONICS ASIACENTRE PTE. LTD.**

253 Alexandra Road, #04-01, Singapore 159936 TEL: 65-6472-7555

**PIONEER ELECTRONICS AUSTRALIA PTY. LTD.**

5 Arco Lane, Heatherston, Victoria, 3202, Australia, TEL: (03) 9586-6300

**PIONEER ELECTRONICS DE MEXICO S.A. DE C.V.**

Bldv.Manuel Avila Camacho 138 10 piso Col.Lomas de Chapultepec, Mexico, D.F. 11000 TEL: 55-9178-4270

K002\*\_B5\_Ru

<ARC8314-B>

Сделано во Вьетнаме