

Уважаемый пользователь!

Выражаем Вам признательность за выбор и приобретение изделия, отличающегося высокой надежностью и эффективностью в работе. Мы уверены, что наше изделие будет надежно служить Вам в течение многих лет.

Пожалуйста, обратите Ваше внимание на то, что эффективная и безопасная работа, также надлежащее техническое обслуживание возможно только после внимательного изучения Вами данного руководства пользователя.

При покупке рекомендуем Вам проверить комплектность поставки и отсутствие возможных повреждений, возникших при транспортировке или хранении на складе продавца. При этом изображенные, описанные или рекомендованные в данном руководстве принадлежности не в обязательном порядке могут входить в комплект поставки.

Проверьте также наличие гарантийного талона, дающего право на бесплатное устранение заводских дефектов в период гарантийного срока. На талоне должна присутствовать дата продажи, штамп магазина и разборчивая подпись продавца.

СОДЕРЖАНИЕ

| | |
|--|----|
| 1. Основные параметры | 3 |
| 1.1. Технические характеристики | 3 |
| 1.2. Комплект поставки | 3 |
| 1.3. Область применения | 3 |
| 2. Общие правила безопасности | 4 |
| 2.1. Дополнительные меры по безопасной эксплуатации бензинового триммера | 6 |
| 3. Устройство и составные части | 8 |
| 3.1. Устройство модели 8402 | 8 |
| 3.2. Устройство модели 8412 | 9 |
| 4. Ввод в эксплуатацию | 10 |
| 4.1. Распаковка | 10 |
| 4.2. Сборка модели 8402 | 10 |
| 4.3. Порядок установки / снятия режущего ножа | 11 |
| 4.4. Порядок установки / снятия катушки с леской | 11 |
| 4.5. Топливо и смазка | 12 |
| 5. Эксплуатация | 13 |
| 5.1. Порядок запуска /остановки двигателя | 13 |
| 5.2. Работа с триммером | 14 |
| 5.3. Регулировка длины триммерной лески | 15 |
| 5.4. Замена триммерной лески | 16 |
| 6. Периодическое обслуживание | 17 |
| 6.1. Таблица периодичности обслуживания | 17 |
| 6.2. Замена свечи зажигания | 17 |
| 6.3. Замена топливного фильтра | 17 |
| 6.4. Очистка воздушного фильтра | 18 |
| 6.5. Очистка триммера | 18 |
| 6.6. Хранение триммера | 18 |
| 7. Возможные неисправности и способы их устранения | 19 |
| 8. Гарантийные условия | 20 |

ТРИММЕР БЕНЗИНОВЫЙ PRORAB 8402 / 8412

- Внимательно прочитайте настоящее руководство и следуйте его указаниям. Используйте данное руководство для ознакомления с триммером, его правильным использованием и требованиями безопасности.
- Храните данное руководство в надежном месте.

1. ОСНОВНЫЕ ПАРАМЕТРЫ

1.1. Технические характеристики

| Наименование параметра | 8402 | 8412 |
|--|--|--|
| Тип двигателя | Бензиновый, 2-х тактный, с воздушным охлаждением | Бензиновый, 2-х тактный, с воздушным охлаждением |
| Рабочий объем, (см ³) | 25,4 | 25,4 |
| Максимальная мощность, (кВт) | 0,75 | 0,75 |
| Максимальное число оборотов, (об/мин) | 9000 | 9000 |
| Пропорция топливной смеси | 1:25 (Масло / Бензин АИ-92) | |
| Направление вращения режущего устройства | Против часовой стрелки | Против часовой стрелки |

Технические характеристики и комплект поставки могут быть изменены производителем без предварительного уведомления.

1.2. Комплект поставки

1. Триммер бензиновый - 1 шт.
2. Руководство пользователя - 1 шт.
3. Триммерная катушка с леской – 1 шт.
4. Нож -1шт.
5. Кожух защитный – 1 шт.

1.3. Область применения

- Бензиновый триммер (далее- триммер, инструмент) предназначен для скашивания и подравнивания травы и мелких кустарников. Место применения триммера: открытые земельные участки - газоны, клумбы, садовые участки.



Внимание! Инструмент не предназначен для профессионального использования!

2. ОБЩИЕ ПРАВИЛА БЕЗОПАСНОСТИ

- Прочтите, пожалуйста, внимательно правила безопасности и следуйте изложенным в них указаниям. Не соблюдение приведенных ниже правил может привести к серьезным травмам.
- В целях безопасности, дети моложе 18 лет, а также люди, не ознакомившиеся с данными правилами, не должны пользоваться инструментом.
- Используйте триммер только по его прямому назначению, указанному в руководстве пользователя.
- Если Вы не имеете навыков в работе с инструментом, настоятельно рекомендуется предварительно проконсультироваться у специалиста или опытного пользователя.
- **Помните: работа с триммером требует большой осторожности!**

Рабочая зона

- Помните! Вы несете ответственность за безопасность на рабочем месте!
- Ознакомьтесь с окружающей обстановкой вокруг рабочего места. Проверьте наличие возможных опасностей, которые могут быть не слышимы из-за шума механизмов.
- Следите, чтобы поблизости не было посторонних людей (неосведомленных о вашей работе) и животных. Работайте только в условиях хорошей видимости, или обеспечьте рабочее место достаточной освещенностью.
- Соблюдайте тишину в общепринятое время для отдыха.
- В целях охраны окружающей среды следует обращать внимание на то, чтобы ни топливо, ни масло не попадало на почву.
- Не следует работать в одиночестве; помощник оператора триммера всегда должен находиться поблизости, чтобы оказать первую помощь при возможном несчастном случае.
- Посторонние лица должны находиться на расстоянии не менее 15 метров от работающего изделия.
- Тщательно осмотреть рабочий участок, и освободить его от посторонних предметов, включая осколки стекла, куски проволоки, арматуру, камни и т.д., т.к. они могут повредить изделие или нанести травму пользователю и окружающим.
- При работе с изделием остерегаться возможных травм головы, рук и ног.

Визуальный контроль

- Каждый раз перед использованием триммера производите его наружный осмотр на предмет отсутствия повреждений. Следует обратить особое внимание на следующее: возможное наличие утечек топлива, крепление подвижных механизмов, особенно катушки с триммерной леской и режущего ножа. плавность работы рычага газа и блокировку этого рычага. Следует проверить, чисты и сухи ли рукоятки управления. Убедитесь в правильном расположении и установке защитного кожуха. Неисправный инструмент использоваться не должен!



Внимание! Запрещается пользоваться триммером, если его устройства управления, защитные и блокировочные устройства повреждены, изношены или удалены!

- Запрещается использовать суррогатную блокировку, например, привязав пусковую клавишу (кнопку) изоляционной лентой!

Техника безопасности



Внимание! Помните – выхлопные газы ядовиты!

- Никогда не используйте бензиновый триммер в закрытом помещении, это может вызвать потерю сознания и даже смерть. Используйте инструмент только на открытом пространстве.

 Внимание! Топливо огнеопасно и ядовито!

- Всегда выключайте двигатель, перед заправкой топливом. Производите заправку при остывшем двигателе.
- Не храните триммер с заправленным топливным баком внутри помещений, с потенциальными источниками тепла или огня.
- Никогда не заправляйте топливо около открытого огня.
- Не курите во время заправки топливного бака.
- Старайтесь при заправке не пролить топливо на корпус триммера. Обязательно удаляйте пятна топлива с корпуса инструмента, перед его включением.
- При попадании топлива в глаза или рот, промойте место большим количеством воды и немедленно обратитесь к врачу. При попадании топлива на кожу или одежду, промойте места попадания водой с мылом и смените одежду.
- Помните: при сильном наклоне триммера, топливо может вытечь из карбюратора и топливного бака

 Внимание! Двигатель и глушитель могут быть горячими!

- Не размещайте огнеопасные материалы около триммера во время его работы.

 Внимание! Не изменяйте конструкцию инструмента!

- Для предотвращения преждевременного выхода из строя не проводите изменения в конструкции триммера. Никогда не изменяйте заводские настройки регулятора оборотов двигателя. Работа двигателя при увеличенных оборотах, по отношению к нормативным заводским настройкам, может привести к выходу из строя инструмента или возникновению опасной ситуации, которая не будет рассматриваться как гарантийный случай.

Меры безопасности при эксплуатации

 Внимание! Во время работы необходимо пользоваться специальной защитной экипировкой!

- Во время работы необходимо пользоваться специальной защитной экипировкой!
- Обязательно пользуйтесь средствами защиты глаз и лица! Защитная маска для лица и специальные защитные очки предохранят глаза и лицо от травм и ранений от разлетающихся щепок и сучьев мелких кустарников во время работы.
- Одежда должна плотно прилегать к телу, но не сковывать движений. Не следует носить свободную одежду и украшения, которые могли бы зацепиться за кусты или ветки. Убирайте длинные волосы.
- Обязательно пользуйтесь средствами защиты слуха! Несмотря на то, что среднее значение шумов не представляет угрозы для здоровья людей, рекомендуется пользоваться средствами защиты органов слуха (наушники, беруши и т.п)
- На работах с использованием триммера, следует носить защитную обувь с высокими голенищами, нескользящей подошвой и прочным носком. Такая обувь защищает от травм, а также обеспечивает устойчивое положение работника.

 Внимание! Работайте собранно и ответственно! Не используйте триммер, если Вы устали, а так же если находитесь под влиянием алкоголя или понижающих реакцию лекарственных и других средств!

- Перед началом работы установить рукоятку управления в положение, обеспечивающее максимальное удобство при работе.
- Во время работы выбирайте удобное, устойчивое, постоянно контролируемое Вами положение.
- Оберегайте части вашего тела, от возможных контактов с движущимися частями инструмента.
- Контролируйте свою усталость.

- Обязательно совершайте перерывы для отдыха во время работы. Усталость приводит к снижению внимания. Особенно бдительным нужно быть при использовании триммера в конце работы. Все рабочие операции следует выполнять спокойно и осознанно. Оператор несет ответственность за безопасность и посторонних лиц.
- Люди с недостаточным кровообращением, кто подвержен чрезмерной вибрации, могут причинить ущерб своим кровеносным сосудам или нервной системе. Вибрации работающего инструмента могут быть причиной следующих симптомов: онемение (нечувствительность) в пальцах, руках или запястьях, покалывание, боль, изменение цвета кожи. Если наблюдается любой из этих признаков, немедленно прекратите работу и обратитесь к врачу.

2.1. Дополнительные меры по безопасной эксплуатации бензинового триммера

- Выключайте двигатель инструмента при переходе с одного обрабатываемого участка на другой, а также при перерывах в работе.
- Периодически проверяйте состояние катушки с триммерной леской. Неисправные детали заменяйте на новые. Для замены неисправных деталей использовать только оригинальные запасные части, рекомендованные фирмой-изготовителем. Использование неоригинальных запасных частей и принадлежностей может привести к серьезным травмам пользователя, окружающих и повреждениям изделия.
- Запрещается использовать триммер без установленного защитного кожуха, при отсутствии или неправильно установленном ноже ограничителя длины лески защитного кожуха.
- Очищайте изделие от остатков скошенной травы или грязи сразу после окончания работы.

 Внимание! Запрещается использование в качестве триммерной лески в катушке какие-либо металлизированные предметы (проволоку, армированную леску и т.д.)

- Тщательно проверяйте территорию, на которой будет осуществляться работа. Удалите все посторонние предметы (камни, стекло, гвозди провода, пружины и т. д.), которые могут попасть под триммерную леску или лезвие режущего ножа и быть отброшенными при работе изделия.
- Убедитесь, что на расстоянии 15 м. от места предстоящих работ нет посторонних лиц и животных, т.к. они могут получить травмы в результате выбрасывания посторонних предметов из-под рабочих механизмов инструмента.
- Используйте триммер только в светлое время суток или при хорошем искусственном освещении.
- В процессе работы всегда держите инструмент только двумя руками за переднюю и заднюю рукоятки.
- Располагайте руки, лицо и ноги на расстоянии от движущихся частей изделия. Категорически запрещается прикасаться к катушке с триммерной леской или режущему ножу при работе изделия или пытаться их остановить.
- Во избежание ожогов не прикасайтесь к двигателю, глушителю или редуктору в процессе работы. Эти части в процессе работы сильно нагреваются и остаются горячими некоторое время после остановки двигателя.
- При ударах о посторонние предметы немедленно остановите двигатель и проверьте изделие на наличие повреждений. Последующий запуск двигателя проводите только после устранения всех повреждений. Не применяйте изделие с поврежденными или отсутствующими частями и комплектующими.
- Всегда останавливайте двигатель изделия перед обслуживанием, ремонтом, заменой катушки с триммерной леской или режущего ножа.

 Внимание! Корпус редуктора, двигателя, выхлопного глушителя нагреваются во время работы. Дайте им остыть по окончании работы, перед хранением инструмента.

Правила безопасности при работе с режущим ножом

- Перед использованием изделия с режущим ножом внимательно прочитайте требования данного раздела.
- Категорически запрещается поднимать вращающийся режущий нож на высоту более 70 см от поверхности земли.
- Во время работы возможно возникновение отдачи при контакте режущего ножа с твердыми посторонними предметами. В этом случае может произойти потеря контроля над инструментом, и как следствие возможна опасность получения травмы.
- Возникновению отдачи способствует погнутый или тупой режущий нож. В труднодоступных для обзора местах (например, под кустарниками) возникновение такой ситуации более вероятно.
- При использовании режущего ножа толщина скашиваемой травы или мелкого кустарника не должна превышать 12 мм, в противном случае может ощущаться резкая отдача.
- Запрещается предпринимать самостоятельные попытки остановки вращающегося ножа. Выключайте инструмент только выключателем двигателя.
- Не используйте высокие обороты двигателя, если не производите скашивание.
- При случайном ударе режущим ножом в процессе работы о посторонний предмет немедленно остановите двигатель и проверьте изделие на наличие повреждений. Последующий запуск двигателя проводите только после устранения всех повреждений.
- Категорически запрещается использовать изделие с согнутыми, тупыми или имеющими трещины режущими ножами.
- Запрещается затачивать режущий нож. Заточка режущего ножа может привести к его изгибу и разбалансировке, что увеличивает опасность получения травм при работе. Замените тупой режущий нож новым.
- При возникновении повышенной вибрации НЕМЕДЛЕННО остановите двигатель. Повышенный уровень вибрации является признаком неисправности инструмента. Перед продолжением работы проверьте наличие и надежность затяжки болтов и гаек. Обратитесь в сервисный центр, для устранения причин поломки инструмента

Меры безопасности при обслуживании, ремонте, хранении

- При обслуживании инструмента, используйте только рекомендованные вспомогательные материалы.
- Проверку и ремонт инструмента производите только в сервисном центре.
- При хранении триммера, следует полностью опорожнить топливный бак.
- Храните инструмент в чистом, сухом и недоступном для детей месте

3. УСТРОЙСТВО И СОСТАВНЫЕ ЧАСТИ

3.1. Устройство модели 8402

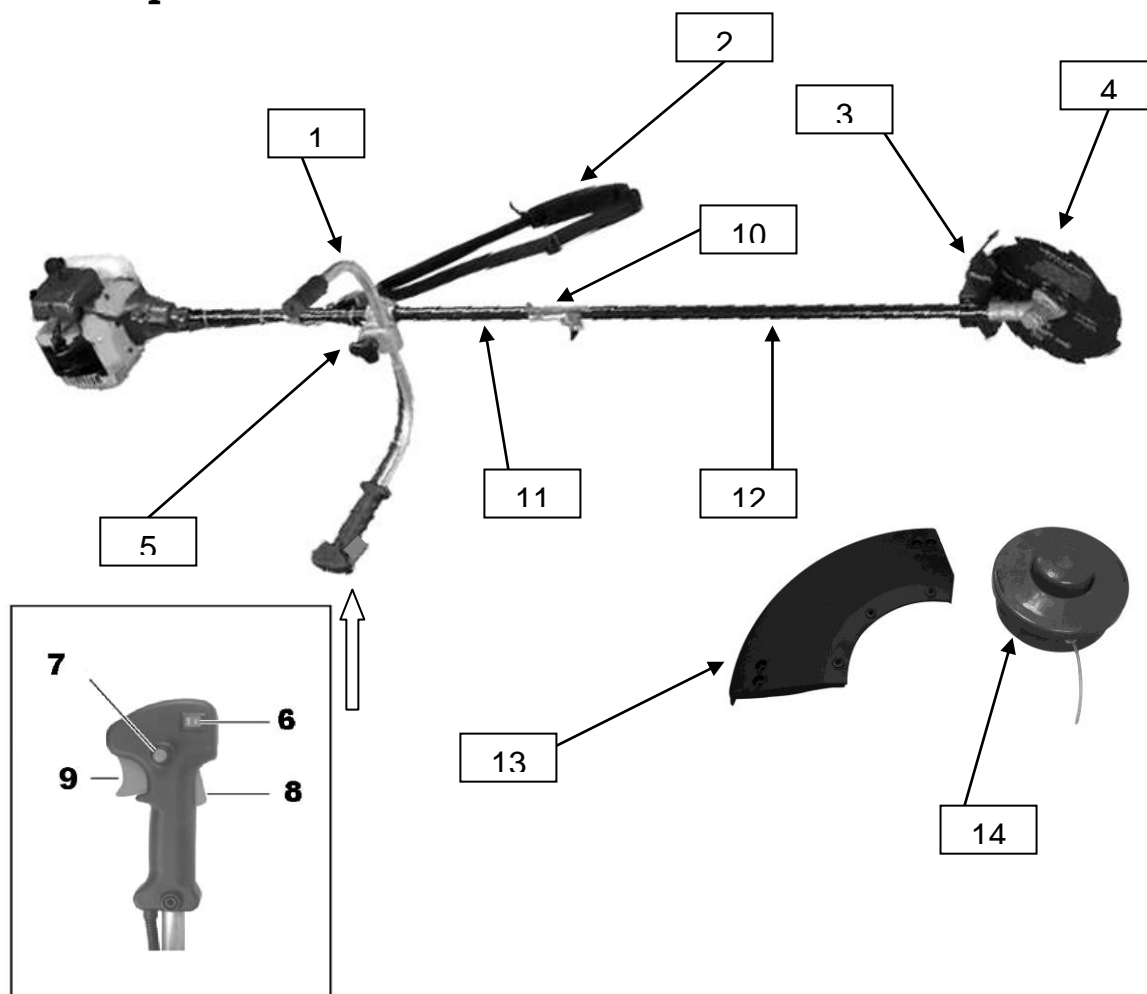

1. Рукоятка управления
2. Ремень плечевой
3. Защитный кожух ножа
4. Нож
5. Узел крепления рукоятки управления
6. Выключатель зажигания
7. Фиксатор рычага управления дроссельной заслонкой
8. Пусковой выключатель
9. Рычаг управления дроссельной заслонкой
10. Соединительная муфта
11. Верхняя штанга
12. Нижняя штанга
13. Защитный кожух катушки
14. Катушка с леской

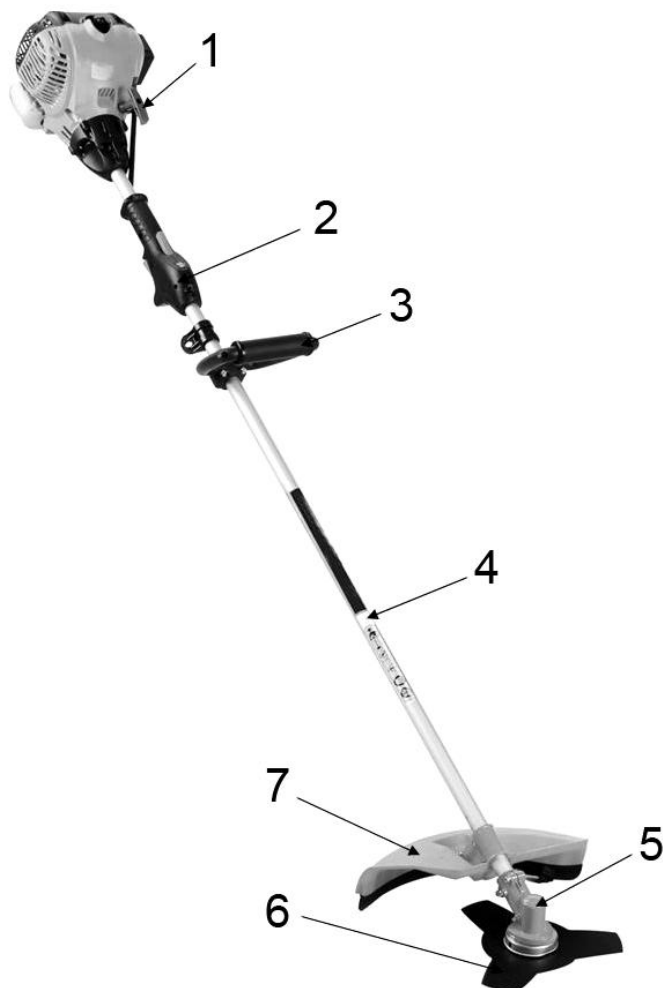
3.2. Устройство модели 8412

1. Рукоятка ручного старта
2. Ручка управления
3. Дополнительная рукоятка
4. Штанга
5. Редуктор
6. Нож
7. Кожух защитный

4. ВВОД В ЭКСПЛУАТАЦИЮ

⚠ Внимание! В новом триммере не заправлен топливный бак!

4.1. Распаковка

- Откройте коробку. Извлеките все комплектующие детали и узлы
- Проверьте комплектность инструмента.
- Освободите узлы и детали от консервационной смазки

4.2. Сборка модели 8402

Порядок соединения / разъединения верхней и нижней штанги

- Соединить нижнюю и верхнюю штангу при помощи соединительной муфты.
- После характерного щелчка затянуть барашковую гайку.
- Для разъединения необходимо ослабить барашковую гайку, утопить пальцем шарик и выдвинуть нижнюю штангу.

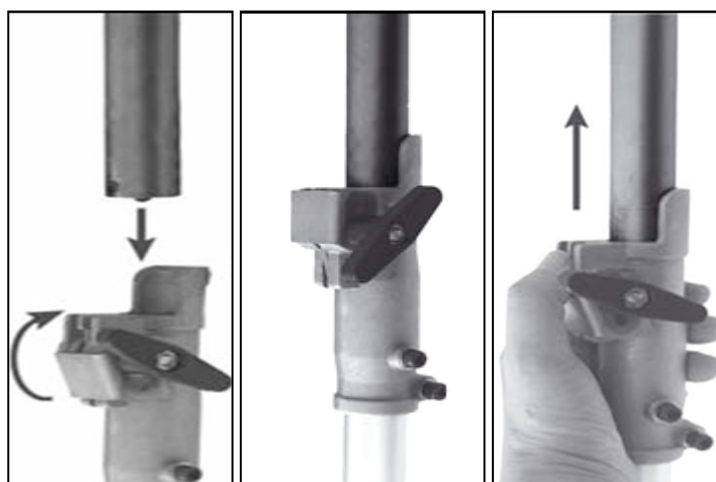

Установка рукоятки управления на штангу

- Расположить в углубление средней части крепления рукоятку управления, на равном удалении от центра ее ручек.
- Совместить отверстия в верхней части крепления с отверстиями, расположенными на средней части крепления.
- Закрепить узел крепления при помощи четырех болтов.

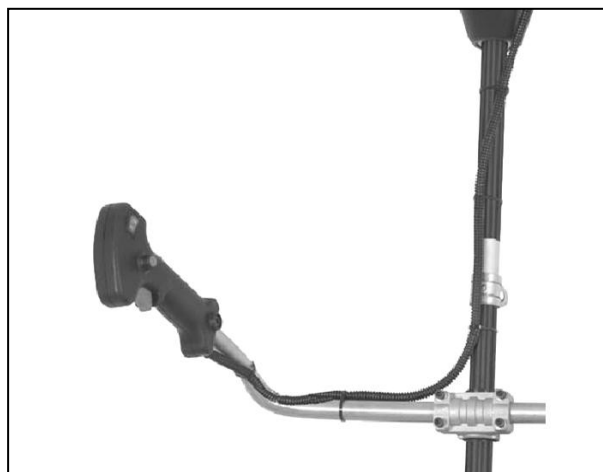

Установка защитного кожуха

- Если вы используете триммер как кусторез, используйте защитный кожух ножа.
- Если вы используете триммер для скашивания травы, установите защитный кожух катушки при помощи трех болтов.



4.3. Порядок установки / снятия режущего ножа

⚠ Внимание! При проведении работ по установке, снятию и обслуживанию режущего ножа, необходимо надевать защитные перчатки!

Установка ножа:

- Совместить отверстие в ступице вала с отверстием в чашке редуктора.
- Для фиксации редуктора, вставить металлический стопорный стержень (в комплект поставки не входит) в отверстие в чашке редуктора и в отверстие в ступице вала.
- Извлечь шплинт из отверстия, расположенного на конце вала. Открутить гайку, снять фиксирующую шайбу с вала, оставив ступицу.
- Убедиться, что прорези в ступице совмещены с пазами, расположенными на валу.
- Установить режущий нож на ступицу изделия таким образом, чтобы сторона с надписями была обращена к ступице.
- Убедиться, что режущий нож правильно отцентрирован и лежит на проточке ступицы.
- Установить на вал фиксирующую шайбу выпуклой стороной наружу.
- Установить (наживите) гайку на вал. Проверить правильность установки режущего ножа.
- Удерживая стопорный стержень, надежно затянуть гайку ключом, поворачивая ее против часовой стрелки (со стороны выходного вала редуктора).
- Извлечь шплинт из отверстия, расположенного на конце вала.

Снятие ножа:

- Извлечь шплинт из отверстия, расположенного на конце вала.
- Совместить отверстие в ступице вала с отверстием в чашке редуктора.
- Вставить металлический (стопорный) стержень (в комплект поставки не входит) в отверстие в чашке редуктора и в отверстие в ступице вала.
- Удерживая стопорный стержень, открутить гайку ключом, поворачивая ее по часовой стрелке (со стороны выходного вала редуктора).
- Снять гайку, фиксирующую шайбу и режущий нож.

⚠ Внимание! Режущий нож должен храниться в недоступном для детей месте!

ПРЕДУПРЕЖДЕНИЕ. При неправильной центровке режущего ножа в процессе работы возникает сильная вибрация, в результате чего режущий нож может отлететь в сторону, причинив травмы пользователю или посторонним лицам.

ПРЕДУПРЕЖДЕНИЕ. Запрещается затачивать режущий нож. Заточка ножа может привести к его изгибу и нарушению балансировки, что увеличивает опасность получения травм при работе. Тупой или поврежденный режущий нож необходимо заменить на новый.

ПРЕДУПРЕЖДЕНИЕ. Во избежание поломки изделия и получения травм пользователем запрещается включать двигатель с вставленным стопорным стержнем в отверстие в чашке редуктора и в отверстие в ступице вала.

4.4. Порядок установки / снятия катушки с леской

Установка катушки

- Совместить отверстие в ступице вала с отверстием в чашке редуктора.
- Вставить металлический стопорный стержень (в комплект поставки не входит) в отверстие в чашке редуктора и в отверстие в ступице вала.
- Извлечь шплинт из отверстия, расположенного на конце вала.
- Открутить гайку, снять фиксирующую шайбу с вала, оставив ступицу.
- Закрутить катушку с триммерной леской на вал, вращая ее **против часовой стрелки**.

Снятие катушки

- Совместить отверстие в ступице вала с отверстием в чашке редуктора.
- Вставить металлический стопорный стержень (в комплект поставки не входит) в отверстие в чашке редуктора и в отверстие в ступице вала.
- Удерживая стопорный стержень одной рукой, другой рукой открутить катушку с леской, поворачивая ее **по часовой стрелке** (со стороны катушки с леской).

Установка плечевого ремня

- Ослабить крепежный болт кольца. После регулировки зафиксировать кольцо с помощью крепежного болта.
- Присоединить карабин плечевого ремня к кольцу для крепления плечевого ремня.
- Отрегулировать при необходимости длину плечевого ремня для обеспечения удобства при работе.

Для обеспечения лучшей балансировки изделия предусмотрено регулирование положения кольца для крепления плечевого ремня на штанге изделия.

4.5. Топливо и смазка

Топливо

Для приготовления топливной смеси **применяйте только специальное моторное масло для 2-тактных двигателей**, смешивая его с неэтилированным бензином (АИ-92) в пропорции 1:25

 **Внимание!** Мы рекомендуем использовать специальное полусинтетическое масло **PRORAB 0211 для двухтактных двигателей.**

Состав присадок этого масла обеспечивает защиту против образования отложений на поршне, заклинивания двигателя, значительно снижает вероятность калильного зажигания свечи. Обладает высокой термоокислительной стабильностью, отлично смешивается с бензином.

В случае использования другой марки масла, пропорция топливной смеси не изменяется. Стандартная пропорция топливной смеси 1:25.

 **Внимание!** **Никогда не используйте бензин без добавки масла. Это приведет к поломке, которая не подпадает под действие гарантии производителя. Всегда используйте только свежеприготовленную топливную смесь.**

Смешивайте бензин с маслом для 2-тактных двигателей в чистой емкости, предназначенной только для этих целей. Тщательно взбалтывайте полученную смесь. Не храните смесь продолжительное время, качество смеси в этом случае снижается. Запрещено использовать топливные смеси, заготовленные более 3 суток назад.

 **Внимание!** **Изготовитель не несет ответственность за надежность работы инструмента, при использовании других, не рекомендованных марок и типов масел, неверного соблюдения пропорций их применения.**

К безусловным признакам неверного применения топливной смеси относятся сильный нагар или разрушение/заклинивание поршневого кольца и/или наличие царапин и потертостей на внутренней поверхности цилиндра и поверхности поршня, разрушение и/или оплавление опорных подшипников шатуна и поршневого пальца.

Для смешивания бензина с маслом рекомендуется использовать специальной емкости и мерной емкости с соответствующими делениями. Запрещается смешивание бензина с маслом непосредственно в топливном баке изделия.

Методика смешивания бензина с маслом:

- Взять чистую емкость для приготовления топливной смеси и залить в нее полное количество масла (из расчета масло/бензин 1:25).
- Добавить половину объема бензина и тщательно перемешать получившуюся смесь.
- Добавить оставшуюся часть бензина, и еще раз тщательно перемешать получившуюся топливную смесь.

Заправка топливного бака

- Заправку изделия топливной смесью производить, расположив его в горизонтальном положении крышкой топливного бака вверх.

5. ЭКСПЛУАТАЦИЯ

Перед запуском двигателя:

- Произведите полную сборку триммера (см. пункт 4 Руководства пользователя).
- Наполните топливный бак топливной смесью.
- Поместите триммер на твердую ровную поверхность.

5.1. Порядок запуска /остановки двигателя

- Смешать бензин с маслом в требуемой пропорции. Залить топливную смесь в топливный бак.
- Пять-семь раз нажать на резиновый колпачок ручной подкачки топлива. При этом сквозь резиновый колпачок ручной подкачки топлива должна просматриваться подкачиваемая топливная смесь. Если топливная смесь не заполнила резиновый колпачок, нажать на него еще несколько раз.
- Установить рычаг управления воздушной заслонкой карбюратора в положение «» (Полностью закрытое).
- Перевести выключатель зажигания в положение «ВКЛ»

1. Ручка стартера
2. Крышка топливного бака
3. Воздушная заслонка

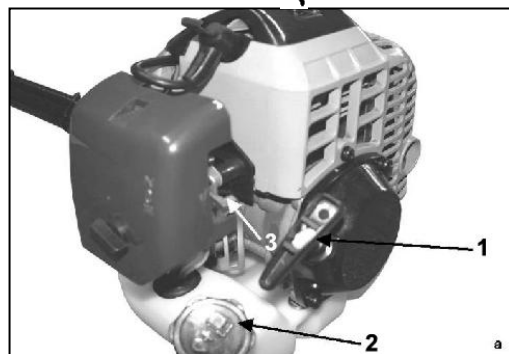

Порядок действий запуска ручным стартером:

1. Возьмите пусковую рукоятку стартера. Крепко удерживая ее в руках, плавно потяните шнур стартера, пока барабан стартера не войдет в зацепление с собачками храпового механизма. Только после этого сделайте плавный резкий, но не длинный рывок. При этом шнур вытягивается примерно на 2/3 своей длины.
2. Плавно, не отбрасывая рукоятку, опустить руку, позволив шнуру вновь вернуться в барабан.
3. Основной причиной трудностей при первом запуске бензотриммера является наличие воздуха в топливопроводе. По этой причине первые 2-3 рывка прокачивают топливо и устраняют воздушную пробку в топливопроводе.
4. Как правило, после первых трех рывков стартера, когда топливо поступит в камеру сгорания, двигатель заведется.
5. Повторные операции по запуску двигателя следует производить с интервалом в 30 секунд.

⚠ Внимание! Не прикладывайте излишней силы к рывку ручным стартером, особенно когда шнур вытянут на всю длину. Существует вероятность механического повреждения стартерной группы, которая не будет рассматриваться как гарантийный случай. Ключевым фактором в ручном запуске является не сила, вытягивающая трос на полную длину, а резкость рывка, которая вытягивает трос не более на 2/3 его длины.

- После запуска двигателя, откройте воздушную заслонку.
- Дайте двигателю поработать пару минут на холостых оборотах, чтобы он разогрелся. После нажмите на курок дросселя, чтобы двигатель переключился на холостой ход.

Двигатель должен как можно скорее быть переведен на холостые обороты, тем самым Вы избежите ненужного износа сцепления.

Запуск разогретого двигателя

Последующий запуск уже разогретого двигателя происходит в той же последовательности, как для холодного двигателя, но без закрытия воздушной заслонки.

Работа двигателя

- После запуска дайте двигателю поработать несколько минут на холостом ходу.
- Надавите на курок дросселя, постепенно увеличивая нажим, двигатель начнет увеличивать обороты.
- Не используйте двигатель на высоких скоростях без необходимости.

Остановка двигателя

- Отпустить рычаг управления дроссельной заслонкой (9)(См. Рис.1). Двигатель должен немного остыть, работая на холостых оборотах.
- Перевести выключатель зажигания (6) (См. Рис.1) на рукоятке управления в положение « ВЫКЛ» (STOP).

5.2. Работа с триммером

Во время работы удерживать триммер с удобной для Вас стороны.

⚠ Внимание! При работе с триммером, для предотвращения возможности получения травм от вылетающих из-под рабочего редуктора с ножом или катушкой предметов, всегда используйте защитные очки и перчатки.

- Перед скашиванием травы тщательно осмотреть рабочий участок и освободить его от посторонних предметов, включая осколки стекла, куски проволоки, арматура, камни и т.д., т.к. они могут повредить изделие или нанести травму пользователю и окружающим.
- Не скашивать влажную траву.
- Не перегружать двигатель изделия. Скашивать траву следует кончиками триммерной лески, т.к. скашивание всей длиной триммерной лески уменьшает эффективность работы изделия и может привести к перегрузке двигателя.
- Для предупреждения преждевременного износа триммерной лески, скашивание травы высотой более 20 см следует производить несколькими заходами, сверху вниз. Это предотвратит наматывание травы на катушку изделия. При наматывании травы на катушку остановить двигатель и освободить ее от травы.
- В процессе работы при скашивании травы высотой менее 20 см держать изделие таким образом, чтобы оно было наклонено вперед - в сторону рабочей зоны (зоны, в которой должно осуществляться скашивание), что обеспечит наибольшую эффективность скашивания.
- В процессе работы, триммерная леска постепенно изнашивается и укорачивается, что уменьшает ширину обработки травы. Если не увеличивать длину триммерную леску (не выпускать ее из

катушки), то она может укоротиться настолько, что ее концы окажутся внутри катушки. Если все же это произошло то, необходимо выключить двигатель. После этого следует разобрать катушку, пропустить концы триммерной лески через выходные отверстия в корпусе катушки и вновь собрать катушку.

- Не допускать касания катушки и триммерной лески проволоки, камней, бордюров, твердых покрытий дорожек, заборов и т.д., т.к. это будет приводить к преждевременному износу (укорачиванию) триммерной лески, повреждению катушки или получению травм пользователем.
- Не допускать касания рабочим органом стволов деревьев, кустарников и других насаждений для предотвращения их повреждения.
- При скашивании травы не допускать касания нажимной головки катушки поверхности земли.

Расход триммерной лески зависит:

- От соблюдения рекомендаций по правильной работе с изделием;
- От типа скашиваемой травы;
- От типа местности, где происходит скашивание.

Например, расход триммерной лески будет больше при скашивании травы вокруг фундаментов домов по сравнению со скашиванием вокруг деревьев.



Внимание! При работе не допускать блокировки катушки с триммерной леской

- Захлестывание триммерной лески вокруг столбов ограждений, тонких деревьев и т.д., может привести к выходу из строя (скручиванию) витого гибкого вала. Не допускать наматывания травы между катушкой с триммерной леской и корпусом редуктора, т.к. это может привести к выходу из строя витого гибкого вала (скручиванию) и повреждению двигателя.

5.3. Регулировка длины триммерной лески

Полуавтоматическая регулировка длины триммерной лески

Триммер оснащен катушкой с полуавтоматической системой подачи триммерной лески, которая позволяет пользователю осуществить выпуск триммерной лески без остановки двигателя.

Для выпуска триммерной лески следует:

- Запустить двигатель.
- Ударить нажимной головкой катушки по земле при работе двигателя на максимальных оборотах.
- Повторить эту операцию для дополнительного выпуска триммерной лески.

ПРИМЕЧАНИЕ. При превышении длины триммерной лески максимального значения нож ограничителя длины лески обрежет ее до допустимой длины.

ПРИМЕЧАНИЕ. Для предотвращения излишнего расхода триммерной лески ударьте нажимной головкой катушки по земле только один раз. Если длина триммерной лески будет недостаточной, подождя несколько секунд, повторно ударьте нажимной головкой катушки по земле. Длина триммерной лески должна быть допустимо максимальной.

Нож ограничителя длины лески защитного кожуха

- Защитный кожух снабжен ножом ограничителя длины лески. При работе с триммером рекомендуется устанавливать максимально допустимую длину триммерной лески (до длины, при которой происходит ее обрезание ножом ограничителя длины лески). При этом достигается максимальная производительность изделия по скашиванию травы.

- Увеличение скорости вращения катушки с триммерной леской (можно определить по изменению звука работы двигателя) свидетельствует о том, что триммерная леска укоротилась. При этом следует ее выпустить для обеспечения максимальной производительности изделия.

⚠ Внимание! При работе запрещается опираться нажимной головкой о поверхность земли. Запрещается снимать нож ограничителя длины лески с защитного кожуха.

Некоторые причины повреждения триммерной лески:

- Запутывание лески в посторонних предметах.
- В результате “старения” и утраты гибкости лески.
- При скашивании толстой и твердой травы.
- В результате контакта режущей лески с твердыми объектами (стены, заборы).

5.4. Замена триммерной лески

⚠ Внимание! Допускается использовать триммерную леску диаметром 2,0 мм. Применение триммерной лески другого диаметра изменяет режим работы двигателя и может привести к его повреждению. Выключить двигатель и дождаться его остановки.

Порядок замены триммерной лески:

- Убедиться, что двигатель полностью остановился, т.к. вращающаяся катушка с триммерной леской может причинить травмы пользователю и окружающим.
- Снять катушку с изделия.
- Снять крышку катушки, для чего нужно освободить ее из фиксаторов, нажав пальцами на соответствующие места (ограничены направляющими) на корпусе катушки.
- Извлечь шпульку и пружину из катушки.
- Тщательно очистить катушку и шпульку, осмотреть их на предмет наличия повреждений и износа.
- Подготовить отрезок триммерной лески длиной примерно 6 м и сложить его пополам.
- Вставить триммерную леску в месте перегиба в паз, расположенный в центральной направляющей шпульки.
- Удерживая левой рукой головку шпульки, намотать триммерную леску ровными плотными слоями на шпульку в направлении по часовой стрелке (со стороны, противоположной головке).

ПРИМЕЧАНИЕ. Оставьте недомотанными на шпульку отрезки триммерной лески длиной примерно по 15 см.

- Зафиксировать один отрезок триммерной лески в пазе, расположенном во внешней направляющей шпульки.
- Аналогичным образом зафиксировать второй отрезок лески в противоположном пазе, расположенном во внешней направляющей шпульки.
- Пропустить концы отрезков триммерной лески в отверстия, расположенные в катушке.
- Установить пружину и шпульку в катушку.

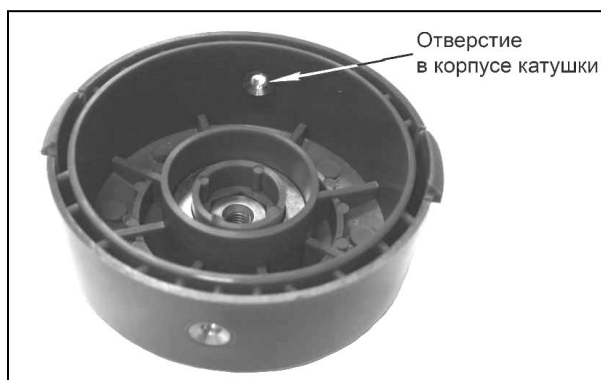
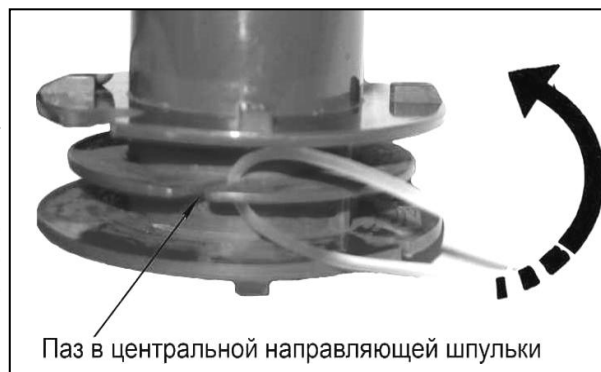

- Поочередно потянуть за концы отрезков триммерной лески для освобождения их из удерживающих пазов внешней направляющей шпульки.
- Установить крышку на место, совместив фиксаторы катушку с прорезями крышки катушки.
- Поочередно нажав на крышку катушки в местах расположения фиксаторов, закрепить ее.
- Установить катушку на изделие.

6. ПЕРИОДИЧЕСКОЕ ОБСЛУЖИВАНИЕ И ХРАНЕНИЕ

6.1. Таблица обслуживания

Внимательное отношение к профилактическому обслуживанию, регулярные проверки, осмотр и уход продлевают срок службы и повышают эффективность работы триммера. Руководствуйтесь следующим графиком технического обслуживания. Нужно учитывать, что при определенных тяжелых условиях работы очистка, регулировка и замена деталей должны осуществляться чаще, чем указано в таблице.

Перед каждым использованием:

- Проверить надежность затяжки резьбовых соединений. При необходимости подтянуть.
- Проверить состояние защитного кожуха.

| Периодичность обслуживания | Вид обслуживания |
|--|---|
| Каждые 10 часов работы | Провести обслуживание воздушного фильтра. |
| Каждые 50 часов работы или 1 раз в сезон | Проверить состояние свечи зажигания и зазор между ее электродами. При необходимости установить. |
| Один раз в год | Заменить топливный фильтр. |
| При необходимости | Очистить ребра системы охлаждения двигателя. |

В конце сезона или если триммер не будет использоваться длительное время, рекомендуется произвести профилактическое техническое обслуживание в уполномоченном сервисном центре. При работе двигателя с повышенной нагрузкой или в пыльных условиях, обслуживание производить чаще.

6.2. Замена свечи зажигания

- Остановить двигатель и убедиться в том, что он остыл. Отсоединить колпачок высоковольтного провода от свечи зажигания.
- Очистить зону вокруг свечи.
- Заменить неисправную или грязную свечу зажигания, а также свечу зажигания с треснутым изолятором. Установить зазор между электродами 0,6 мм, используя измерительный щуп.
- Надежно закрутить свечу зажигания в цилиндр. Использовать трубчатый свечной ключ на 19 мм.

⚠ Внимание! *Запрещается прокалывать, скоблить или очищать песком электроды свечи зажигания. При необходимости очистить электроды щеткой и продуть сжатым воздухом.*

6.3. Замена топливного фильтра

- Заменять топливный фильтр один раз в год, используя для его извлечения из горловины топливного бака проволоку, крюк.

6.4. Очистка воздушного фильтра

- Грязный воздушный фильтр уменьшает поступление воздуха в карбюратор, изменяя соотношение воздушно-топливной смеси. Это приводит к образованию нагара и повреждению двигателя.
- Производить очистку или замену поролонового элемента воздушного фильтра необходимо каждые 10 часов работы. Состояние воздушного фильтра является одним из основных условий надежной работы двигателя.

Порядок очистки воздушного фильтра:

- Снять крышку воздушного фильтра, нажав на ее боковые стороны.
- Извлечь поролоновый воздушный фильтр.
- Промыть поролоновый воздушный фильтр в теплом мыльном растворе или в растворе воды с моющим средством. Тщательно его высушить.
- Пропитать поролоновый воздушный фильтр небольшим количеством чистого масла (использовать масло, применяемое для приготовления топливной смеси).
- Удалить излишки масла.
- Установить поролоновый воздушный фильтр на место.
- Установить крышку воздушного фильтра на место, воздухозаборным отверстием вниз.

 **Внимание!** *Запрещается эксплуатация изделия без установленного воздушного фильтра и крышки воздушного фильтра.*

6.5. Очистка триммера

В процессе эксплуатации следить за состоянием системы охлаждения двигателя. Ребра охлаждения цилиндра должны быть чистыми. Эксплуатация изделия с загрязненной системой охлаждения приводит к перегреву и поломке двигателя.

 **Внимание!** *Перед очисткой триммера, остановить двигатель и дать ему полностью остыть.*

- Для очистки внешней поверхности изделия использовать небольшую щетку.
- Не применять сильнодействующие растворы и растворители для очистки пластмассовых деталей изделия. Они могут быть повреждены моющими средствами, которые содержат ароматические масла или растворители, включая керосин.
- Остатки влаги удалять мягким лоскутом ткани. Очищать поверхность около глушителя. Очищать изделие после каждого использования.

6.6. Хранение триммера

Если триммер не будет использоваться более трех месяцев или после окончания сезона:

- Слить всю топливную смесь из топливного бака в специально подготовленную для этого канистру.
- Запустить двигатель до полной выработки топливной смеси. Это гарантирует удаление остатков топливной смеси из карбюратора. Невыполнение этого требования может привести к выходу из строя карбюратора.
- Убедиться, что двигатель остыл. Вывернуть свечу зажигания и залить в цилиндр примерно 5 мл высококачественного масла для 2-х тактных двигателей. Медленно потянуть трос ручного стартера, чтобы масло распространилось внутри двигателя. Ввернуть свечу зажигания на место.
- Тщательно очистить и осмотреть изделие, обращая внимание на наличие повреждений его основных частей. Отремонтировать или заменить все поврежденные детали, проверить затяжку всех крепежных элементов (болтов, гаек и т.д.).

- В конце каждого сезона рекомендуется проводить профилактическое техническое обслуживание изделия в уполномоченном сервисном центре.
- Хранить изделие в сухом, закрытом месте, чтобы исключить его использование и повреждение посторонними лицами, особенно детьми.

7. ВОЗМОЖНЫЕ НЕИСПРАВНОСТИ И СПОСОБЫ ИХ УСТРАНЕНИЯ

| Неисправность | Причина | Способы устранения |
|---|--|--|
| Двигатель не запускается | Выключатель зажигания находится в положении «Выключено» (STOP) | Перевести выключатель зажигания в положение «ВКЛ» |
| | Пустой топливный бак. | Залить чистую, свежую топливную смесь в топливный бак. |
| | Резиновый колпачок ручной подкачки топлива нажат недостаточное количество раз. | Полностью до упора нажать на резиновый колпачок ручной подкачки топлива 5-7 раз. |
| | Карбюратор переливает топливную смесь (из-за неправильного порядка запуска). | Повторить процедуру запуска, установив рычаг управления воздушной заслонкой карбюратора в положение «Полностью открытое» |
| | Старая или неправильно приготовленная топливная смесь. | Слить топливную смесь из топливного бака. Залить чистую, свежую топливную смесь. |
| | Неисправна свеча зажигания. | Очистить или заменить свечу зажигания. |
| Двигатель неустойчиво работает на холостом ходу | Грязный воздушный фильтр. | Очистить или заменить воздушный фильтр. |
| | Старая или неправильно приготовленная топливная смесь. | Слить топливную смесь из топливного бака. Залить чистую, свежую топливную смесь. |
| Двигатель не набирает обороты | Старая или неправильно приготовленная топливная смесь. | Слить топливную смесь из топливного бака. Залить чистую, свежую топливную смесь. |
| Двигатель не развивает необходимую мощность или глохнет | Рабочий орган изделия заблокирован посторонними предметами. | Остановить двигатель и очистить рабочий орган. |
| | Грязный воздушный фильтр. | Очистить или заменить воздушный фильтр. |
| | Старая или неправильно приготовленная топливная смесь. | Слить топливную смесь из топливного бака. Залить чистую, свежую топливную смесь. |

- Для устранения неисправностей, не описанных выше, следует обращаться в сервисный центр.
- Изготовитель оставляет за собой право вносить изменения в конструкцию изделия без предварительного уведомления с целью улучшения его потребительских качеств.

8. ГАРАНТИЙНЫЕ УСЛОВИЯ

Уважаемый покупатель!

1. Поздравляем Вас с покупкой нашего изделия и выражаем признательность за Ваш выбор.
2. Надежная работа данного изделия в течение всего срока эксплуатации - предмет особой заботы наших сервисных центров. В случае возникновения каких-либо проблем в процессе эксплуатации изделия рекомендуем Вам обращаться только в сервисные центры, адреса и телефоны которых Вы сможете найти в Гарантийном талоне или узнать в магазине.
3. При покупке изделия требуйте проверки его комплектности и исправности в Вашем присутствии, инструкцию по эксплуатации и заполненный Гарантийный талон на русском языке. При отсутствии у Вас правильно заполненного Гарантийного талона мы будем вынуждены отклонить Ваши претензии по качеству данного изделия.
4. Во избежание недоразумений убедительно просим Вас перед началом работы с изделием внимательно ознакомиться с инструкцией по его эксплуатации.
5. Обращаем Ваше внимание на исключительно бытовое назначение данного изделия.
6. Правовой основой настоящих гарантийных условий является действующее Законодательство и, в частности, Закон "О защите прав потребителей".
7. Гарантийный срок на данное изделие составляет 12 месяцев и исчисляется со дня продажи через розничную торговую сеть. В случае устранения недостатков изделия, гарантийный срок продлевается на период, в течение которого оно не использовалось.
8. Срок службы изделия – 3 года.
9. Наши гарантийные обязательства распространяются только на неисправности, выявленные в течение гарантийного срока и обусловленные производственными факторами.
10. Гарантийные обязательства не распространяются на неисправности изделия, возникшие в результате:
 - Несоблюдения пользователем предписаний инструкции по эксплуатации изделия.
 - Механического повреждения, вызванного внешним ударным или любым иным воздействием.
 - Использования изделия в профессиональных целях и объемах.
 - Применения изделия не по назначению.
 - Стихийного бедствия.
 - Неблагоприятных атмосферных и иных внешних воздействий на изделие, таких как дождь, снег, повышенная влажность, нагрев, агрессивные среды.
 - Использования принадлежностей, расходных материалов и запчастей, не рекомендованных или не одобренных производителем.
 - Проникновения внутрь изделия посторонних предметов, насекомых, материалов или веществ.
 - На принадлежности, запчасти, вышедшие из строя вследствие нормального износа, и расходные материалы, такие как ножи, фильтры, угольные щетки, и т. п.
 - На неисправности, возникшие в результате перегрузки, повлекшей выход из строя мотора, выпрямителей, автоматических выключателей или других узлов и деталей. К безусловным признакам перегрузки изделия относятся, помимо прочих: появление цветов побежалости, деформация или оплавление деталей и узлов изделия, потемнение или обугливание изоляции проводов под воздействием высокой температуры.
 - Перегрева изделия или несоблюдения требований к составу и качеству топливной смеси, повлекшего выход из строя поршневой группы, к безусловным признакам которого относятся разрушение/заклинивание поршневого кольца и/или наличие царапин и потертостей на внутренней поверхности цилиндра и поверхности поршня, разрушение и/или оплавление опорных подшипников шатуна и поршневого пальца.
 - Ненадлежащего обращения при эксплуатации, хранении и обслуживании (наличие ржавчины, засорение системы охлаждения отходами, забивание внутренних и внешних полостей пылью и грязью).
 - На расходные, быстроизнашивающиеся части (ведущая звездочка, резиновые амортизаторы, и уплотнители, шестерня привода масляного насоса, храповое колесо и трос стартера, детали стартерной группы, фильтры, лента тормоза, пружина сцепления), а также сменные приспособления (режущие механизмы, шины, ножи, их элементы натяжения и крепления)

Изготовитель обязуется в течение гарантийного срока эксплуатации безвозмездно исправлять дефекты продукции или заменять ее, если дефекты не возникли вследствие нарушения покупателем правил пользования продукцией или ее хранения. Гарантийный ремонт инструмента производится изготовителем по предъявлении гарантийного талона, а послегарантийный – в специализированных ремонтных мастерских. Изготовитель не принимает претензии на некомплектность и механические повреждения инструмента после его продажи.

Компания ООО «ПРОРАБ» ставит перед собой приоритетную задачу максимально удовлетворить потребности покупателей в бензо-, пневмо-, электроинструменте и расходном материале. Создавая ассортиментную линейку, мы ориентируемся в первую очередь на доступные цены при оптимальном уровне надежности. Вся выпускаемая продукция сделана в Китае и имеет все необходимые сертификаты соответствия.