

Кухонна витяжка | N 60

PYRAMIDA*

ІНСТРУКЦІЯ З ЕКСПЛУАТАЦІЇ

UA



(Дана інструкція об'єднана з технічним паспортом)

*Піраміда ТМ

ОПИС

Дякуємо Вам за придбання витяжки Pyramida!

Витяжки Pyramida надійні і прості в експлуатації. Для забезпечення тривалої і безвідмовної роботи виробу уважно прочитайте цю інструкцію.

Дана інструкція з експлуатації об'єднана з технічним описом, а також містить відомості з установки і монтажу, правила експлуатації і обслуговування виробу.

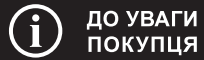

У зв'язку з тим, що конструкція витяжки постійно вдосконалюється, можливі незначні розбіжності між конструкцією Вашої витяжки та інструкцією з експлуатації, які не впливають на технічні характеристики, безпеку експлуатації та споживчі властивості.

Виріб призначений для вентиляції побутових кухонних приміщень, що опалюються в зимовий період. Промислове використання виробу, а також використання на підприємствах сфери обслуговування, охорони здоров'я і т.п. не передбачено.

Ні за яких обставин не використовуйте виріб на вулиці!

Виріб **може застосовуватися для внутрішньої фільтрації** (рециркуляції повітря всередині приміщення при встановлених вугільних фільтрах).

Виріб оснащений лампами освітлення.

Виріб має мережний кабель з вишкою і призначений для підключення до однофазної мережі змінного струму з напругою 220 В і частотою 50 Гц.

За типом захисту від ураження електричним струмом виріб відноситься до приладів I класу по ДСТУ 3135.26-98 (ГОСТ 30345.26-98).

За типом захисту від доступу до небезпечних частин і проникнення води витяжка, змонтована з повітроводом, відноситься до приладів класу IP20.

Вид кліматичного виконання виробу – УХЛ4.2 за ГОСТ 15150-69. Виріб дозволяється експлуатувати при температурі навколишнього повітря в межах від +1 °С до +45 °С. Зберігати виріб необхідно у вентилязованому приміщенні при температурі від 0 °С до +40 °С і відносній вологості повітря не більше 80% (при температурі +25 °С) в упаковці виробника.

Термін служби виробу: 7 років.

КОНСТРУКЦІЯ ВИТЯЖКИ

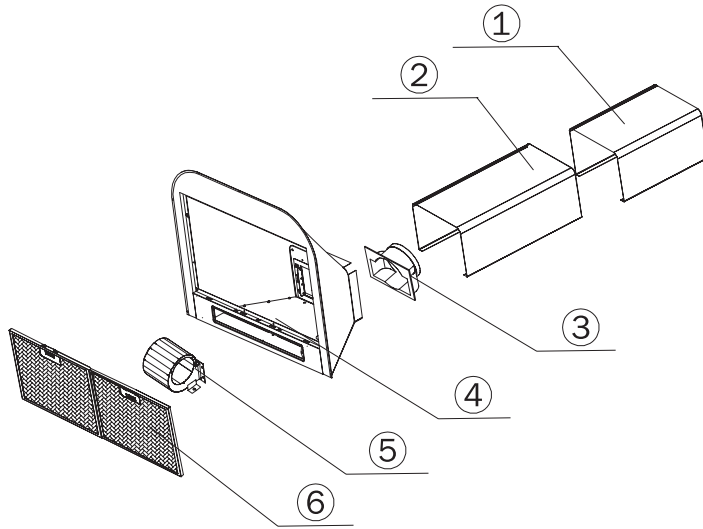

- 1 – Верхній декоративний короб
- 2 – Нижній декоративний короб
- 3 – Адаптер повітроводу
- 4 – Корпус витяжки з панеллю управління
- 5 – Двигун
- 6 – Фільтри жирові

Технічні характеристики:

Модель	N60
Напруга мережі, В	220
Частота, Гц	50
Тип управління	Механічне кнопкове
Кількість моторів, шт.	1
Потужність двигуна, Вт	200
Загальна потужність, Вт	280
Продуктивність, м ³ /годину	1000
Рівень шуму, дБ	58
Кількість жирових фільтрів (алюмінієві п'ятишарові), шт.	2
Кількість ламп розжарювання (40 Вт), шт.	2
Діаметр повітроводу, мм	150
Розміри без повітроводу (ШхГхВ), мм	600x500x290
Маса, кг	10,8
Колір	Білий / Чорний / Нержавіюча сталь

В комплект поставки входять:

- комплект монтажний – 1 шт.
- шаблон для розмітки на стіні – 1 шт.
- перехідник для повітроводу – 1 шт.
- інструкція з експлуатації – 1 шт.
- гарантійний талон – 1 шт.
- коробка пакувальна – 1 шт.

PYRAMIDA

ВИМОГИ БЕЗПЕКИ ПРИ ЕКСПЛУАТАЦІЇ



УВАГА

Однофазна мережа, до якої підключається виріб, повинна відповідати чинним нормам. Підключення необхідно здійснювати через автоматичний вимикач, вбудований у стаціонарну проводку на Вашому електричному щитку.

Всі дії, пов'язані з підключенням, настройкою, обслуговуванням і ремонтом виробу, а також заміну ламп виконувати тільки при вимкненій напрузі мережі! Для цього необхідно відключити електричний вимикач на Вашому щитку або витягти вилку з розетки. Не тягніть вилку за провод! Не затискайте і не натягуйте мережний кабель.

Заборонено використовувати подовжувачі та перехідники. Виробник витяжки не несе відповідальності за поломки чи займання, які сталися через використання трійників і подовжувачів. Для заміни пошкодженого мережного кабелю виробу викликайте фахівця сервісного центру.

Перед установкою необхідно переконатися у відсутності видимих пошкоджень крильчатки, корпусу витяжки, а також у відсутності в проточній частині корпусу сторонніх предметів, які можуть пошкодити лопаті крильчатки. Якщо у Вас є сумніви в тому, що витяжка не пошкоджена і повністю укомплектована, зв'яжіться з продавцем негайно.

Забороняється використовувати виріб не за призначенням і піддавати будь-яким модифікаціям і переробкам.

Виріб не призначений для використання дітьми або особами зі зниженими фізичними, чуттєвими або розумовими здібностями або за відсутності у них життєвого досвіду використання витяжки, якщо вони не знаходяться під контролем або не проінструктовані особою, відповідальною за їх безпеку. Діти повинні знаходитися під контролем дорослих для недопущення ігор із виробом.

Повітря, яке перекачується витяжкою, не повинно містити пил та інші тверді домішки, а також липкі речовини і волокнисті матеріали. Забороняється використовувати виріб у присутності займистих речовин або їх парів, таких як спирт, бензин, інсектициди і т.п.

Не закривайте і не затуляйте вивідний отвір виробу, щоб не заважати оптимальному проходженню повітря. Не зменшуйте діаметр повітроводу менше 150 мм.

Не сідайте на виріб та не кладіть на нього будь-які предмети.

Не готуйте під витяжкою страви типу фламбе (страви, що поливаються алкогольними напоями та запалюються). Слідкуйте, щоб під час приготування їжі під увімкненою витяжкою не відбулося займання олії. Пам'ятайте, що при повторному використанні олії збільшується імовірність самозагорання.

Не залишайте без нагляду увімкнену витяжку на довгий час.

Після тривалого функціонування витяжки не торкайтеся ламп освітлення – вони гарячі. При заміні ламп освітлення необхідно відключити виріб від електричної мережі.

Не торкайтеся поверхні витяжки мокрими руками.

Регулярно очищуйте жирові фільтри. Не знімайте жирові фільтри, коли витяжка працює.

У разі виникнення нестандартної ситуації і поломок від'єднайте виріб від мережі і зверніться до сервісного центру, адреса і телефон якого зазначені в гарантійному талоні.

Якщо Ви вирішили, що виріб більше не годиться до експлуатації, зробіть його непридатним до використання: відключіть від електричної мережі, обріжте кабель живлення, зніміть потенційно небезпечні частини (це особливо важливо для безпеки дітей, які можуть грати з непотрібними або викинутими речами).



По закінченні терміну служби виріб підлягає окремій утилізації. Не викидайте виріб разом із міськими відходами.

При недотриманні викладених вимог виробник не несе відповідальності за можливі несправності.

КАТЕГОРИЧНО ЗАБОРОНЯЄТЬСЯ!

- ⊗ Не під'єднуйте повітровід витяжки до димарів печей і газових приладів, призначених для нагріву води та обігріву приміщень, у вентиляційні канали, призначені для інших пристроїв.
- ⊗ Не перевіряйте тягу витяжки, яка працює, за допомогою факела або відкритого вогню – це може призвести до пожежі.
- ⊗ Не запалюйте конфорки газової плити без посуду (наприклад, для обігріву приміщення). Використання відкритого вогню може бути небезпечним і пошкодити пластмасові деталі витяжки або викликати займання.
- ⊗ Забороняється зміна конструкції витяжки та інші втручання у виріб осіб, не уповноважених виробником на гарантійний ремонт.

ВИМОГИ БЕЗПЕКИ ПРИ МОНТАЖІ



УВАГА

Перед початком монтажу виробу необхідно знеструмити електричну мережу!

Мінімальна відстань між варильною поверхнею і нижньою площиною витяжки повинна бути:

- для електричних плит – не менше 600 мм;
- для газових плит – не менше 650 мм.

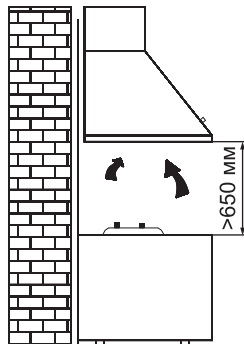

За наявності в кімнаті печі, газового котла або колонки необхідно враховувати, що під час роботи витяжка забирає з приміщення повітря, необхідне для горіння. Це стосується також приміщень з герметичними вікнами та дверима.

Для безпечної роботи витяжки в замкнутому просторі необхідно забезпечити додаткове надходження повітря

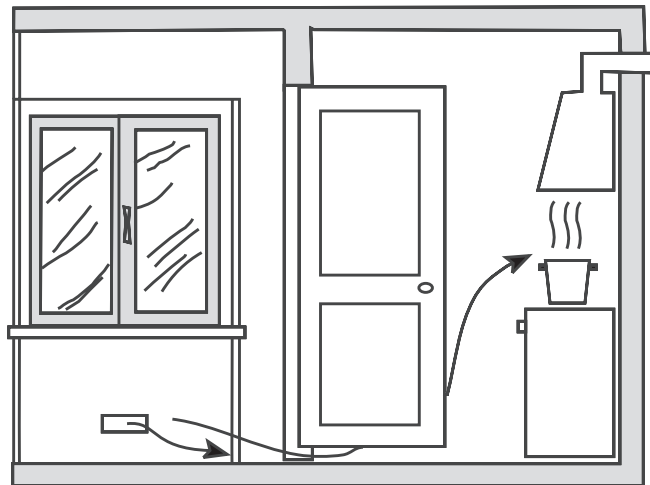
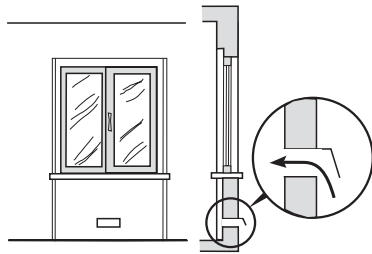
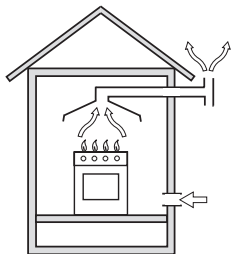

ззовні (відкрита квартира в іншій кімнаті, відчинені двері на кухню або спеціально обладнана вентиляція).

При використанні повітроводу, що складається з кількох частин, кожна наступна частина повинна бути розташована зовні щодо попередньої.

У випадку комплектації витяжки електричним кабелем без вилки необхідно знеструмити електричну мережу і виконати підключення витяжки до електричної мережі згідно з наступною схемою:

КОРИЧНЕВИЙ провід = L («live», «фаза»)

БЛАКИТНИЙ провід = N («neutral», «нуль»)

ЖОВТИЙ = E («earth», «земля»)

Не забувайте включати витяжку, як тільки Ви починаєте користуватися плитою або варильної панеллю. Це необхідно для нормальної вентиляції кухні.

Для повної вентиляції необхідно вимикати витяжку не раніше ніж через 15 хвилин після закінчення процесу приготування їжі.

Витяжка обладнана фронтальною панеллю управління, що представляє собою ряд кнопок. Кнопками «•», «••», «•••» здійснюється перемиканням швидкостей. При розігріві їжі достатньо роботи витяжки на низькій швидкості. Для стандартних умов приготування (варіння та смаження на 1-2 конфорках) використовується середня швидкість. Висока швидкість призначена для виведення з приміщен-

Для роботи витяжки в режимі рециркуляції повітря необхідно:

- при установці не приєднувати витяжку до повітропроводу (адаптер повітропроводу допускається не встановлювати);
- короби повітропроводу встановити так, щоб їх верхня частина та жалюзі на них не були перекриті;
- встановити у витяжку додаткові вугільні фільтри (2 шт.). Вугільні фільтри в комплект поставки витяжки не входять і купуються окремо.

Вугільні фільтри не підлягають очистці і замінюються на нові кожні 3-4 місяці.

ПАНЕЛЬ УПРАВЛІННЯ

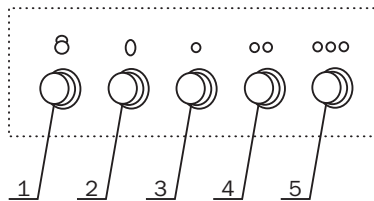

1. Включити або вимкнути підсвічування.
2. Вимкнути вентилятор.
3. Включити низьку швидкість вентилятора.
4. Включити середню швидкість вентилятора.
5. Включити високу швидкість вентилятора.

ня великої кількості пари, диму і змішаних кухонних запахів, при одночасній роботі всіх конфорок.

Переключення кнопок швидкостей може здійснюватися в будь-якому порядку. Для виключення вентилятора скористайтеся кнопкою «0».

РЕЖИМ РЕЦИРКУЛЯЦІЇ

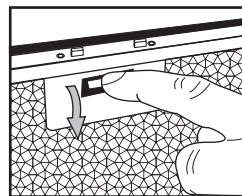

①

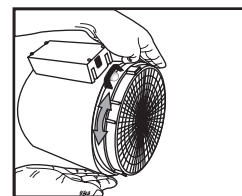

②

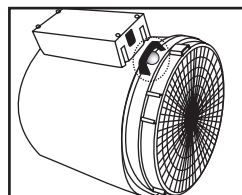

③

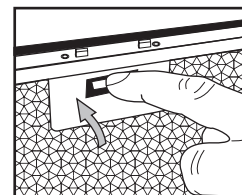

④

PYRAMIDA

УСТАНОВКА ВИТЯЖКИ НА СТІНУ

1. Підготуйте місце для установки витяжки на стіні, зробіть розмітку за допомогою шаблона, що входить до комплекту поставки. Відповідно до розмітки підготуйте у стіні 4 отвори діаметром 8 мм та вставте дюбелі. (Мал. 1)
2. Вкрутіть в отвори 4 саморізи. Переконайтеся, що видима частина саморізів, на які буде навешуватись витяжка, становить не менше 10 мм. (Мал. 2)
3. Встановіть витяжку так, щоб усі 4 монтажні отвори збіглися з 4-ма встановленими в стіні саморізами. Прикріпіть витяжку задньою поверхнею до стіни, вкрутивши спочатку 2 верхні саморізи, потім 2 нижні. (Мал. 3)
4. Для відведення повітря назовні найпростіше встановити гнучкий гофрований повітровід. З'єднайте повітровід з вивідним отвором витяжки за допомогою переходника. Переконайтеся, що на гофрованій трубі не залишилося нерозтягнутих складок, тому що вони підвищують шумність роботи витяжки, зайву довжину повітроводу відріжте. (Мал. 4)
5. Виведіть інший кінець повітроводу у вентиляційну шахту або на вулицю через зовнішню стіну. Переконайтеся у відсутності щілин у з'єднаннях. (Мал. 5)
6. Встановіть верхній декоративний короб і зафіксуйте його на стіні за допомогою кріпильної планки. (Мал. 6)

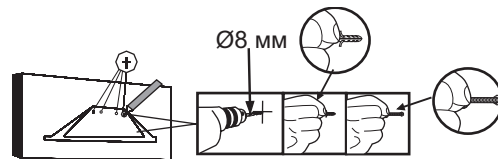

Мал. 1

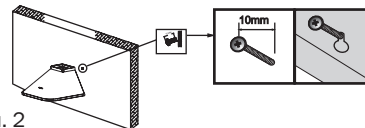

Мал. 2

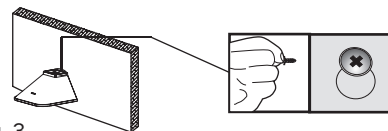

Мал. 3

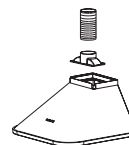

Мал. 4

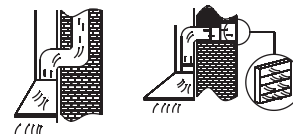

Мал. 5

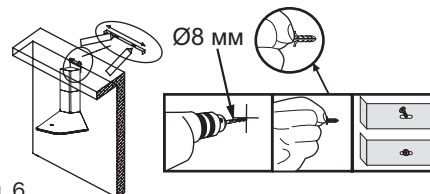

Мал. 6

ОБСЛУГОВУВАННЯ ВИРОБУ

Під час експлуатації витяжки з метою забезпечення максимальної продуктивності та ефективності її роботи необхідно періодично здійснювати роботи з профілактики та догляду за витяжкою.



УВАГА

При виконанні робіт, пов'язаних із профілактикою та доглядом за витяжкою обов'язково від'єднайте витяжку від електромережі!

У витяжці використовуються лампи освітлення типу E14 потужністю не більше 40 Вт.

Заміна ламп проводиться в наступному порядку:

- перед заміною ламп освітлення переконайтеся, що витяжка відключена від електричної мережі, і дайте лампам охолонути;

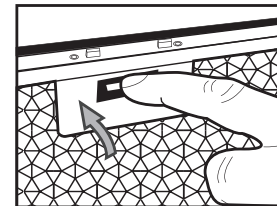
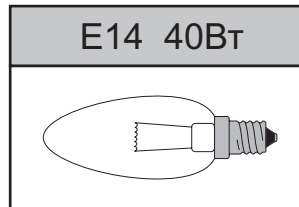
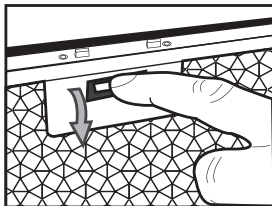

Для профілактики **регулярно** виконуйте наступні дії:

- Регулярно видаляйте всі харчові залишки і жир з нижньої поверхні витяжки і алюмінієвих жирових фільтрів. Зайва «зажиреність» може стати причиною займання!
- Протирайте поверхню витяжки вологою, віджатою фланелевою серветкою.
- Для догляду за поверхнями з нержавіючої сталі застосуйте спеціальні засоби, що створюють захисну плівку.
- Не застосовуйте абразивні речовини і розчинники.
- Перевіряйте стан повітроводу витяжки і вентиляційний канал, очищайте їх за необхідності!

ЗАМІНА ЛАМП ОСВІТЛЕННЯ

- зніміть жировий фільтр, натиснувши на замок фільтра;
- викрутіть з патрона стару лампу і вкрутіть нову;
- встановіть жировий фільтр у витяжку, натиснувши на замок фільтра.

ОЧИЩЕННЯ ФІЛЬТРІВ

Витяжка обладнана знімними захисними жировими фільтрами. Фільтри забезпечують поглинання зважених у повітрі часток, тому можуть забруднюватися в залежності від частоти використання витяжки.

З метою забезпечення максимальної продуктивності та ефективності роботи витяжки необхідно регулярно очищати жирові фільтри від забруднень.

Очищення проводиться **кожні 5-6 тижнів** вручну в мильному розчині без сильного механічного впливу або в посудомийній машині.

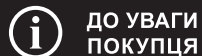

**ДО УВАГИ
ПОКУПЦЯ**

Збільшення періодичності очищення жирових фільтрів ускладнює всмоктування витяжкою повітря. Це призводить до збільшення навантаження на електродвигун і може вплинути на термін служби витяжки.

Ручне очищення проводиться в наступному порядку:

- зніміть фільтр, попередньо натиснувши на замок фільтра;
- промийте фільтр м'яким засобом або мильним розчином за допомогою губки або м'якої щітки;
- ретельно промийте фільтр теплою водою;
- дочекайтеся повного висихання фільтра;
- встановіть фільтр у витяжку, попередньо натиснувши на замок фільтра.

У разі очищення з використанням посудомийної машини переконайтеся, що до складу використовуваних машиною миючих засобів не входять агресивні речовини, які можуть пошкодити поверхню алюмінієвих деталей фільтра. В посудомийній машині розташуйте фільтри вертикально, щоб уникнути попадання в них залишків їжі. Перед установкою фільтра у витяжку після очищення в посудомийній машині переконайтеся, що фільтр сухий. **У разі недотримання даних правил фільтр може бути зіпсований!**

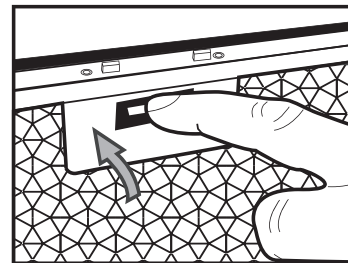
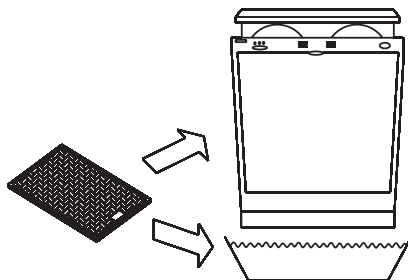
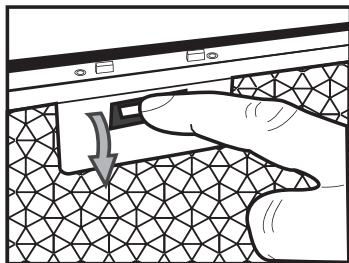



001

Виріб відповідає вимогам технічних регламентів: електромагнітної сумісності обладнання по ДСТУ CISPR 14-1:2004, ДСТУ CISPR 14-2:2007, ДСТУ IEC 61000-3-2:2004, ДСТУ EN 61000-3-3:2004; безпеці низьковольтного електричного обладнання по ДСТУ IEC 60335-2-31:2006.



003

Виробник гарантує нормальну роботу виробу протягом 24 місяців з дня продажу через роздрібну торговельну мережу за умови виконання правил транспортування, зберігання, монтажу та експлуатації, викладених в цій інструкції. Якщо Ваша витяжка не працює належним чином, зв'яжіться з сервісним центром, обслуговуючим продукцію ТМ Pyramida і не забудьте повідомити наступну інформацію:

- номер гарантійного свідоцтва;
- модель виробу;
- серійний номер, вказаний на наклейці інформаційної витяжки або в гарантійному талоні;
- опис проблеми.

Претензії не будуть розглянуті без гарантійного свідоцтва з датою продажу та штампом організації торгівлі. При покупці виробу настійно вимагайте, щоб гарантійне свідоцтво було правильно заповнено.

Гарантійне обслуговування не проводиться в наступних випадках:

- при недотриманні правил, зазначених в інструкції;
- при зменшенні діаметру повітропроводу менше 150 мм;
- за наявності перешкод для вільного проходження повітря від витяжки до виходу вентиляційного каналу;
- при неправильному монтажі, у випадку відкриття електромонтажної розподільчої колодки, при заміні мережевого кабелю;
- при невідповідності живильної електричної мережі параметрам, встановленим виробником;
- при наявності механічних або інших пошкоджень обладнання з-за недбалого поводження;
- при встановленні витяжки нижче ніж 60 см від конфорок та обігрівачів.

Кухонная вытяжка | N 60

PYRAMIDA *

РУКОВОДСТВО ПО ЭКСПЛУАТАЦИИ

RU



(Данная инструкция объединена с техническим паспортом)

*Пирамида ТМ

ОПИСАНИЕ

Благодарим Вас за приобретение вытяжки Pyramida!

Вытяжки Pyramida надежны и просты в эксплуатации. Для обеспечения долгой и безотказной работы изделия внимательно прочитайте данное руководство.

Данное руководство по эксплуатации объединено с техническим описанием, а также содержит сведения по установке и монтажу, правила эксплуатации и обслуживания изделия.



К СВЕДЕНИЮ
ПОКУПАТЕЛЯ

В связи с тем, что устройство вытяжки постоянно совершенствуется, возможны незначительные расхождения между конструкцией Вашей вытяжки и инструкцией по эксплуатации, не влияющие на технические характеристики, безопасность эксплуатации и потребительские свойства.

Изделие предназначено для вытяжной вентиляции бытовых кухонных помещений, отапливаемых в зимнее время. Промышленная эксплуатация изделия, а также использование на предприятиях сферы обслуживания, здравоохранения и т.п. не предусмотрены. Ни при каких обстоятельствах не используйте вытяжку на улице!

Данная модель **может быть использована для внутренней фильтрации** (рециркуляции воздуха внутри помещения при установленных угольных фильтрах).

Изделие оснащено лампами подсветки. Изделие имеет сетевой кабель с вилкой и предназначено для подключения к однофазной сети переменного тока с напряжением 220 В и частотой 50 Гц.

По типу защиты от поражения электрическим током изделие относится к приборам I класса по ДСТУ 3135.26-98 (ГОСТ 30345.26-98).

По типу защиты от доступа к опасным частям и проникновения воды вытяжка, смонтированная с воздухопроводом, относится к приборам класса IP20.

Вид климатического исполнения изделия – УХЛ4.2 по ГОСТ 15150-69. Изделие разрешается эксплуатировать при температуре окружающего воздуха в пределах от +1 °С до +45 °С. Хранить изделие необходимо в вентилируемом помещении при температуре от 0 °С до +40 °С и относительной влажности воздуха не более 80% (при температуре +25 °С) в упаковке производителя.

Срок службы изделия: 7 лет.

КОНСТРУКЦИЯ ВЫТЯЖКИ

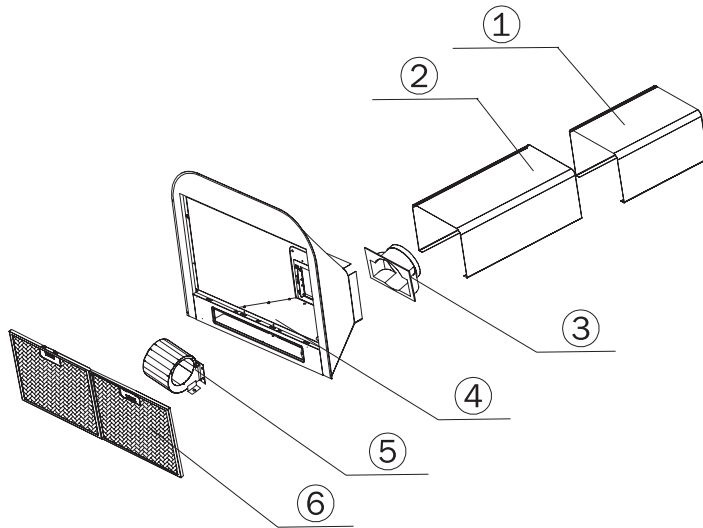

- 1 – Верхний декоративный короб
- 2 – Нижний декоративный короб
- 3 – Адаптер воздуховода
- 4 – Корпус вытяжки с панелью управления
- 5 – Двигатель
- 6 – Жировые фильтры

Технические характеристики:

Модель	N60
Напряжение сети, В	220
Частота, Гц	50
Тип управления	Механическое кнопочное
Количество моторов, шт.	1
Мощность двигателя, Вт	200
Общая мощность, Вт	280
Производительность, м ³ /ч	1000
Уровень шума, дБ	58
Количество жировых фильтров (алюминиевые пятислойные), шт	2
Количество ламп накаливания (40 Вт), шт.	2
Диаметр воздуховода, мм	150
Размеры без воздуховода (ШхГхВ), мм	600х500х290
Масса, кг	10,8
Цвет	Белый/Черный/ Нержавеющая сталь

В комплект поставки входят:

- комплект монтажный – 1 шт.
- шаблон для разметки на стене – 1 шт.
- переходник для воздуховода – 1 шт.
- руководство по эксплуатации – 1 шт.
- гарантийный талон – 1 шт.
- коробка упаковочная – 1 шт.

PYRAMIDA

ТРЕБОВАНИЯ БЕЗОПАСНОСТИ ПРИ ЭКСПЛУАТАЦИИ



ВНИМАНИЕ

Однофазная сеть, к которой подключается изделие, должна соответствовать действующим нормам. Подключение необходимо осуществлять через автоматический выключатель, встроенный в стационарную проводку на Вашем электрическом щитке.

Все действия, связанные с подключением, настройкой, обслуживанием и ремонтом изделия, а также замену ламп производить только при снятом напряжении сети! Для этого необходимо отключить электрический выключатель на Вашем щитке или вытащить вилку из розетки. Не тяните вилку за провод! Не перегревайте и не натягивайте сетевой кабель.

Запрещено использование удлинителей и переходников. Производитель вытяжки не несет ответственности за поломки или возгорания, произошедшие из-за использования тройников и удлинителей. Для замены поврежденного сетевого кабеля изделия вызывайте специалиста из сервисного центра.

Перед установкой необходимо убедиться в отсутствии видимых повреждений крыльчатки, корпуса вытяжки, а также в отсутствии в проточной части корпуса посторонних предметов, которые могут повредить лопасти крыльчатки. Если у Вас есть сомнения в том, что вытяжка не повреждена и полностью укомплектована, свяжитесь с продавцом немедленно.

Запрещается использовать изделие не по назначению и подвергать каким-либо модификациям и доработкам.

Изделие не предназначено для использования детьми или лица с пониженными физическими, чувственными или умственными способностями или при отсутствии у них жизненного опыта использования вытяжки, если они не находятся под контролем или не проинструктированы лицом, ответственным за их безопасность. Дети должны находиться под контролем взрослых для недопущения игр с изделием.

Перекачиваемый воздух не должен содержать пыли и других твердых примесей, а также липких веществ и волокнистых материалов. Запрещается использовать изделие в присутствии воспламеняемых веществ или их паров, таких как спирт, бензин, инсектициды и т.п.

Не закрывайте и не загораживайте всасывающее и выпускное отверстие изделия, чтобы не мешать оптимальному прохождению воздуха. Не уменьшайте диаметр воздуховода менее 150 мм.

Не садитесь на изделие и не кладите на него какие-либо предметы.

Под вытяжкой не должно происходить приготовление блюд типа фламбе (блюда, которые поливаются алкогольным напитком и поджигаются). Следите, чтобы во время приготовления пищи под работающей вытяжкой не происходило возгорание масла. Помните, что повторное использование масла увеличивает вероятность его самовоспламенения.

Не оставляйте без присмотра работающую вытяжку на долгое время.

После длительного функционирования вытяжки не прикасайтесь к лампам освещения – они горячие. При замене ламп освещения необходимо отключить изделие от электрической сети.

Не касайтесь поверхности вытяжки мокрыми руками.

Регулярно очищайте жировые фильтры. Не снимайте жировые фильтры при работающей вытяжке.

При возникновении нестандартной ситуации и поломок отключите изделие от сети и обратитесь в сервисный центр, адрес и телефон которого указаны в гарантийном талоне.

Если Вы решили, что изделие больше не годится к эксплуатации, сделайте его непригодным к использованию: отключите от электрической сети, обрежьте кабель питания, снимите потенциально опасные части (это особенно важно для безопасности детей, которые могут играть с неиспользуемыми или выброшенными изделиями).



По окончании срока службы изделие подлежит отдельной утилизации. Не выбрасывайте изделие вместе с неотсортированными бытовыми отходами.

При несоблюдении данного руководства производитель не несет ответственности за возможные неисправности.

КАТЕГОРИЧЕСКИ ЗАПРЕЩЕНО!

- ⊗ Не выводите воздуховод вытяжки в дымоходы печей и газовых приборов, предназначенных для нагрева воды и обогрева помещений, в вентиляционные каналы, предназначенные для других устройств.
- ⊗ Не проверяйте тягу работающей вытяжки с помощью факела или открытого огня – это может привести к пожару.
- ⊗ Не зажигайте конфорки газовой плиты без посуды (например, для обогрева помещения). Использование открытого огня может быть опасным и повредить пластмассовые детали вытяжки или вызвать возгорание.
- ⊗ Запрещается изменение конструкции вытяжки и прочие вмешательства в изделие лиц, не уполномоченных производителем на гарантийный ремонт.

ТРЕБОВАНИЯ БЕЗОПАСНОСТИ ПРИ МОНТАЖЕ



ВНИМАНИЕ

Перед началом монтажа изделия необходимо обесточить электрическую сеть!

Минимальное расстояние между варочной поверхностью и нижней плоскостью вытяжки должно быть:

- для электрических плит – не менее 600 мм;
- для газовых плит – не менее 650 мм.

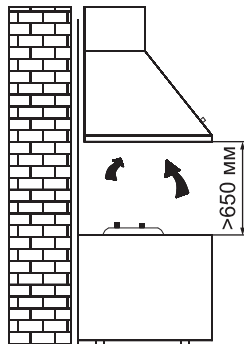

При наличии в комнате печи, газового котла или колонки необходимо учитывать, что во время работы вытяжка забирает из помещения воздух, необходимый для горения. Это относится также к помещению с герметичными окнами и дверями.

Для обеспечения безопасной работы вытяжки в замкнутом пространстве должен быть обеспечен дополнительный приток воздуха извне (открытая форточка в другой комна-

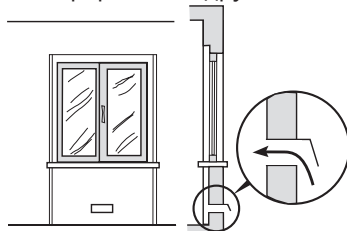
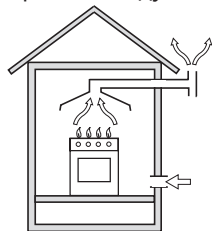

те, открытая дверь на кухню или специально оборудованная приточная вентиляция).

При использовании воздуховода, состоящего из нескольких частей, каждая следующая часть должна быть расположена снаружи относительно предыдущей.

В случае комплектации вытяжки электрическим кабелем без вилки необходимо обесточить электрическую сеть и произвести подключение вытяжки к электрической сети согласно следующей схеме:

КОРИЧНЕВЫЙ провод = L («live», «фаза»)

ГОЛУБОЙ провод = N («neutral», «ноль»)

ЖЕЛТЫЙ = E («earth», «земля»)

ПАНЕЛЬ УПРАВЛЕНИЯ

Не забывайте включать вытяжку, как только Вы начинаете пользоваться плитой или варочной панелью. Это необходимо для нормальной вентиляции кухни.

Для полной вентиляции необходимо выключать вытяжку не ранее чем через 15 минут после окончания процесса приготовления пищи.

Вытяжка оборудована фронтальной панелью управления, представляющей собой ряд кнопок. Кнопками «•», «••», «•••» осуществляется переключение скоростей. При разогреве пищи достаточно работы вытяжки на низкой скорости. Для стандартных условий приготовления (варка и жарка на 1-2 конфорках) используется средняя скорость. Высокая скорость предназначена для выведения из поме-

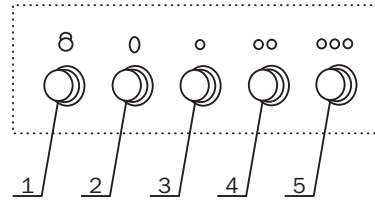

1. Включить или выключить подсветку.
2. Выключить вентилятор.
3. Включить низкую скорость вентилятора.
4. Включить среднюю скорость вентилятора.
5. Включить высокую скорость вентилятора.

щения большого количества пара, дыма и смешанных кухонных запахов, при одновременной работе всех конфорок.

Переключение кнопок скоростей может производиться в любом порядке. Для выключения вентилятора воспользуйтесь кнопкой «0».

Для работы вытяжки в режиме рециркуляции воздуха необходимо:

- при установке не подсоединять вытяжку к воздуховоду (адаптер воздуховода допускается не устанавливать);
- коробка воздуховода установить так, чтобы их верхняя часть и жалюзи на них не были перекрыты;
- установить в вытяжку дополнительные угольные фильтры (2 шт.).

Угольные фильтры в комплект поставки вытяжки не входят и приобретаются отдельно.

Угольные фильтры не подлежат очистке и заменяются на новыми каждые 3-4 месяца.

РЕЖИМ РЕЦИРКУЛЯЦИИ

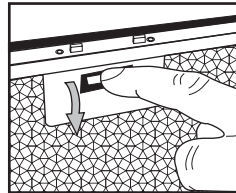

①

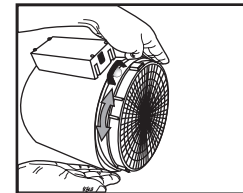

②

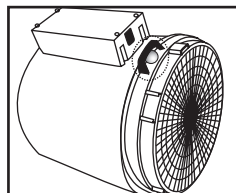

③

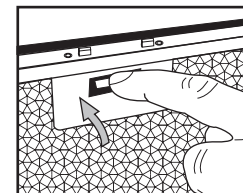

④

PYRAMIDA

УСТАНОВКА ВЫТЯЖКИ НА СТЕНУ

1. Подготовьте место для установки вытяжки на стене, сделайте разметку с помощью шаблона, который входит в комплект поставки. Согласно разметки, подготовьте в стене 4 отверстия диаметром 8 мм. (Рис. 1)
2. Вставьте в отверстия 4 самореза. Убедитесь, что видимая часть саморезов, на которые будет навешиваться вытяжка, составляет не менее 10 мм. (Рис. 2)
3. Установите вытяжку так, чтобы все 4 монтажные отверстия совпали с 4-мя установленными в стене саморезами. Прикрепите вытяжку задней поверхностью к стене, вкрутив сначала 2 верхних самореза, потом 2 нижних. (Рис. 3)
4. Для отвода воздуха наружу проще всего установить гибкий гофрированный воздуховод. Соедините воздуховод с выводным отверстием вытяжки с помощью переходника. Убедитесь, что на гофрированной трубе не осталось нерастянутых складок, т.к. они повышают шумность работы вытяжки, лишнюю длину воздуховода отрежьте. (Рис.4)
5. Выведите другой конец воздуховода в вентиляционную шахту или на улицу через наружную стену. Убедитесь в отсутствии щелей в соединениях. (Рис. 5)
6. Установите верхний декоративный короб и зафиксируйте его на стене с помощью крепежной планки. (Рис. 6)



Рис. 1



Рис. 2

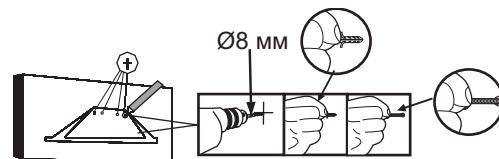

Рис. 3

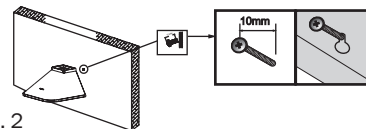

Рис. 4

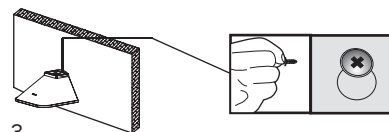

Рис. 5



Рис. 6

ОБСЛУЖИВАНИЕ ИЗДЕЛИЯ

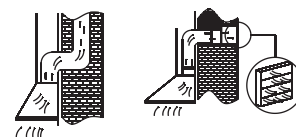
В ходе эксплуатации вытяжки с целью обеспечения максимальной производительности и эффективности ее работы необходимо периодически производить работы по профилактике и уходу за вытяжкой.

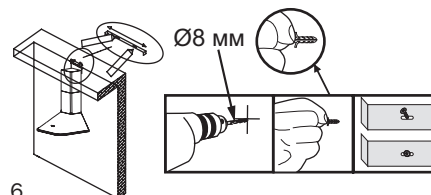

При выполнении работ, связанных с профилактикой и уходом за вытяжкой обязательно отключите вытяжку от электросети!

При профилактике **регулярно** выполняйте следующие действия:

- Регулярно удаляйте все пищевые остатки и жир с ниж-

ней поверхности вытяжки и алюминиевых жировых фильтров. Излишняя «зажиренность» может стать причиной воспламенения!

- Протирайте внешние поверхности вытяжки влажной, хорошо отжатой фланелевой салфеткой.
- Для ухода за поверхностями из нержавеющей стали применяйте специальные средства, создающие защитную пленку.
- Не применяйте абразивные вещества и растворители.
- Проверяйте состояние воздуховода вытяжки и вентиляционный канал, очищайте их при необходимости!

ЗАМЕНА ЛАМП ОСВЕЩЕНИЯ

В вытяжке используются лампы освещения типа E14 мощностью не более 40 Вт.

Замена ламп производится в следующем порядке:

- перед заменой ламп освещения убедитесь, что вытяжка отключена от электрической сети, и дайте лампам остыть;

- снимите жировой фильтр, нажав на замок фильтра;
- выкрутите из патрона старую лампу и вкрутите новую;
- установите жировой фильтр в вытяжку, нажав на замок фильтра.

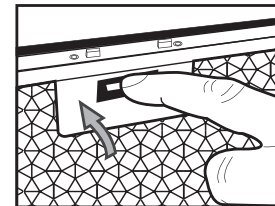
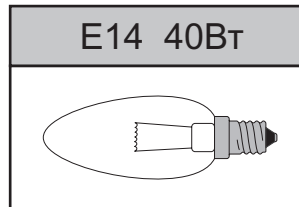
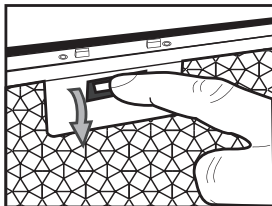

ОЧИСТКА ФИЛЬТРОВ

Вытяжка оборудована съемными защитными жировыми фильтрами. Фильтры обеспечивают поглощение взвешенных в воздухе частиц, поэтому могут загрязняться в зависимости от частоты использования вытяжки.

С целью обеспечения максимальной производительности и эффективности работы вытяжки необходимо регулярно очищать жировые фильтры от загрязнений.

Очистка производится **каждые 5-6 недель** вручную в мыльном растворе без сильного механического воздействия или в посудомоечной машине.



Увеличение периодичности очистки жировых фильтров затрудняет всасывание вытяжкой воздуха. Это приводит к увеличению нагрузки на электродвигатель и может повлиять на срок службы вытяжки.

Ручная очистка производится в следующем порядке:

- снимите фильтр, предварительно нажав на замок фильтра;
- промойте фильтр моющим средством или мыльным раствором с помощью губки или мягкой щетки;
- тщательно промойте фильтр теплой водой;
- дождитесь полного высыхания фильтра;
- установите фильтр в вытяжку, предварительно нажав на замок фильтра.

В случае очистки с использованием посудомоечной машины убедитесь, что в состав используемых машиной моющих средств не входят агрессивные вещества, которые могут повредить поверхность алюминиевых деталей фильтра. В посудомоечной машине располагайте фильтры вертикально во избежание попадания в них остатков пищи. Перед установкой фильтра в вытяжку после очистки в посудомоечной машине убедитесь, что фильтр сухой. **При несоблюдении данных правил фильтр может быть испорчен!**

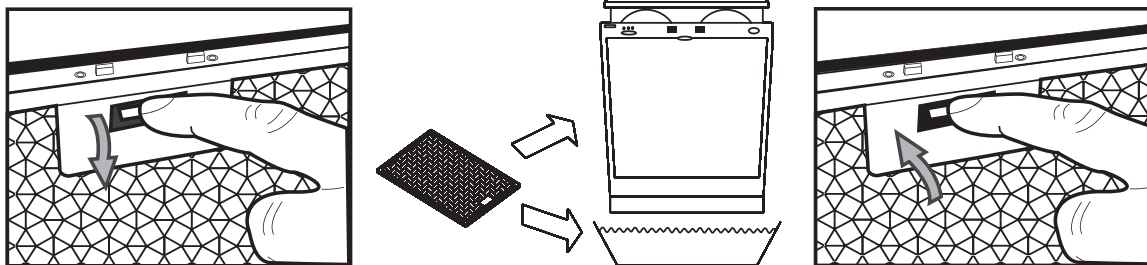



001



003

Изделие соответствует требованиям технических регламентов: электромагнитной совместимости оборудования по ДСТУ CISPR 14-1:2004, ДСТУ CISPR 14-2:2007, ДСТУ IEC 61000-3-2:2004, ДСТУ EN 61000-3-3:2004; безопасности низковольтного электрического оборудования по ДСТУ IEC 60335-2-31:2006.

Производитель гарантирует нормальную работу изделия в течение 24 месяцев со дня продажи через розничную торговую сеть при условии выполнения правил транспортировки, хранения, монтажа и эксплуатации, изложенных в настоящем руководстве. Если Ваша вытяжка не работает надлежащим образом, свяжитесь с сервисным центром, обслуживающим продукцию ТМ Pyramida и не забудьте сообщить следующую информацию:

- номер гарантийного свидетельства;
- модель изделия;
- серийный номер, указанный на информационной наклейке вытяжки или в гарантийном талоне;
- описание неисправности.

Претензии не будут рассмотрены без гарантийного свидетельства с датой продажи и штампом торговой организации. При покупке изделия настоятельно требуйте, чтобы гарантийное свидетельство было правильно заполнено.

Гарантийное обслуживание не производится в следующих случаях:

- при несоблюдении правил, указанных в руководстве;
- при уменьшении диаметра воздуховода менее 150 мм;
- при наличии преград для свободного прохождения воздуха от вытяжки до выхода вентиляционного канала;
- при неправильном монтаже, в случае вскрытия электромонтажной распределительной колодки, при замене сетевого кабеля;
- при несоответствии питающей электрической сети параметрам, установленным производителем;
- при наличии механических или иных повреждений оборудования из-за небрежного обращения;
- при установке вытяжки ниже чем 60 см от конфорок и обогревателей.

Cooking hood | N 60

PYRAMIDA

MAINTENANCE MANUAL

EN



DESCRIPTION

Thank you for purchasing Pyramida cooking hood!

Pyramida cooking hoods are reliable and easy-to-work. To guarantee long and nonfailure operation, read the following manual.

This maintenance manual is combined with technical description and includes data concerning setting and installation, operating rules and product maintenance regulations.



In connection with the fact that the extractor fan device is upgraded all the time, insignificant discrepancies between the structure of Your extractor fan and maintenance manual are possible, that do not influence technical characteristics, maintenance safety and consumer properties.

The product is intended for exhaust ventilation of kitchen rooms heated in winter time. Commercial operation of the product and application within service or public health enterprises, etc are not provided. On no consideration use the fan outdoors!

This model **can be used for inner filtration** (recycling of air inside a room).

Product is equipped with backlights. Product has network cable with plug and is intended for connection to single-phase ac network with 220 V voltage and 50 Hz.

According to the type of protection from electrical shock the product belongs to devices of the I class by National Standards of Ukraine 3135.26-98 (State Standard 30345.26-98).

According to the type of protection from access to dangerous parts and water intrusion, extractor fan assembled with the air duct belongs to devices of IP20 class.

Device climatic modification sort – UHL 4.2 by National Standard 15150-69. It is allowed to use the product at ambient air temperature from +1 °C to +45 °C. The device is to store in a ventilated room at temperature from 0 °C to +40 °C and relative humidity not more than 80% (at temperature +25 °C) in manufacturer packing.

Product life cycle: 7 years.

EXTRACTOR FAN STRUCTURE

- 1 – Upper decorative box
- 2 – Lower decorative box
- 3 – Air duct adapter
- 4 – Case
- 5 – Engine
- 6 – Fat filters

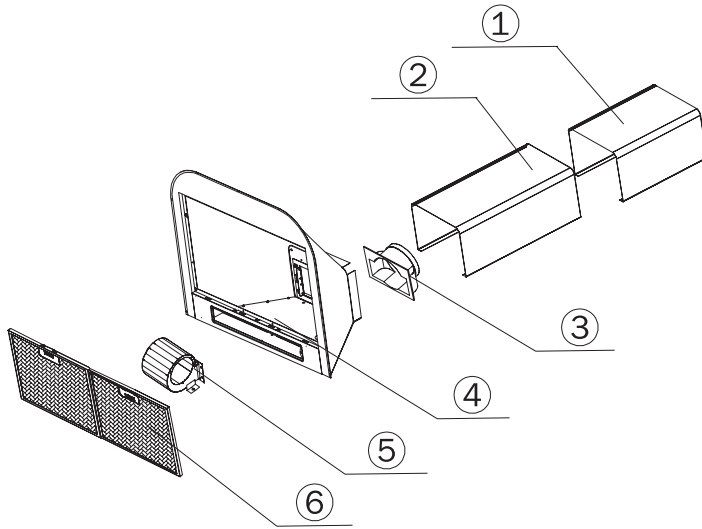

Technical characteristics:

Model	N60
Voltage, V	220
Frequency, Hz	50
Type of control	Mechanical push button
Number of motors, pcs	1
Engine capacity, W	200
Total Power, W	280
Productivity, m ³ /h	1000
Noise level, dB	58
Number of grease filters (aluminum five-layer), pc	2
Number of bulbs (40 W), pc	2
Duct diameter, mm	150
Dimensions without duct (WxDxH), mm	600x500x290
Weight, kg	10,8
Color	White / Black / Stainless Steel

The delivery set has:

- assembly set – 1 pc.
- wall marking template – 1 pc.
- air duct adapter – 1 pc.
- maintenance manual – 1 pc.
- warranty certificate – 1 pc.
- packing box – 1 pc.

PYRAMIDA

OPERATION SAFETY REQUIREMENTS



Single-phase network, to which the product is connected, has to correspond to the acting roles. Connection has to

be done via automatic circuit-breaker, built-in to the fixed wiring on your electric service panel. All actions related to the connection, adjustment, maintenance and repair of the device, and retubing are to be done without line voltage! For this you need to switch off the electric switch on your panel or drag out the plug from the socket. Do not pull the plug wire! Do not pinch or strain network cable.

Extenders and adapters use is forbidden. Manufacturer of extractor fan does not respond for breakdowns or inflammations arisen as a result of T-bends or extenders use. To replace damaged network cable call specialist from a service center.

Before installation it is necessary to be sure that there are no visible damages of the propeller, extractor fan case, and also there are no foreign objects in the flowing part of the case, that can damage propeller blades. If you doubt that the fan is intact and complete, call the seller immediately.

It is forbidden to misuse the device, modify it or update.

Product is not intended to be used by children and persons with reduced physical, sensory or mental abilities or if they don't have any experience in using extractor fans, unless

they are under control or have been instructed by the person responsible for their safety. Children have to be under control of adults for avoiding of games with the device.

Pumped air cannot contain dust and other solid impurities, and also sticky substances or fibrous materials. It is forbidden to use the product with present inflammable substances and their fume, such as spirit, benzine, insecticides, etc.

Do not shut or bar suction and discharge port of the device, not to prevent optimal passing of the air. Don't reduce diameter of the air duct to less than 150 mm.

Do not sit down on the product and don't put any objects on it.

Under the extractor fan one cannot cook such dishes as flambé (dishes that are poured with alcohol and set on fire). Watch that during cooking there is no oil ignition. Remember that repeated use of oil increases probability of its autoignition.

Do not leave the fan in use unattended for a long time.

After the fan has been in use for a long time don't touch the backlights – they are hot. While replacement of lamps it is necessary to disconnect the device from electric network.

Don't touch the fan surface with wet hands.

КОНСТРУКЦИЯ ВЫТЯЖКИ

Regularly clean fat filters. Don't remove fat filters while the fan is running.

If non-standard situation of failure arises disconnect the device from the network and call the service center, its address is in the warranty certificate. If you have decided that the device is non-serviceable, make it unsuitable for exploitation: disconnect it from the electric network, cut power cable, remove potentially dangerous parts (it is especially important

for the safety of children who can play with unused or thrown out devices).



After product life cycle expiry the device is liable to particular utilization. Do not throw the device out together with ungraded domestic waste.

If present maintenance is disregarded, manufacturer is not responsible for possible malfunctions.

ABSOLUTELY FORBIDDEN!

- ⊗ Do not lead extractor fan air duct to stove and gas appliance flues, intended for water and room heating, to air channels, intended for other devices.
- ⊗ Do not check the draught of the running fan with torch or open flame – this can lead to fire.
- ⊗ Do not set fire to burners of gas cooker without dishware (e.g. for room heating). Use of open flame can be dangerous and damage plastic parts of the extractor fan or cause ignition.
- ⊗ Change of fan structure and other interferences into the device by persons not authorized to warranty repair by the manufacturer, is forbidden

ASSEMBLY SAFETY REQUIREMENTS



ATTENTION

Before you start to assemble the product it is necessary to de-energize the power network!

Minimal distance between cooking surface and lower plane of the extractor fan must be:

- for electric fryers – not less than 600 mm;
- for gas fryers – not less than 650 mm.

If you use air duct consisting of several parts, each next part must be placed outside relative to previous.

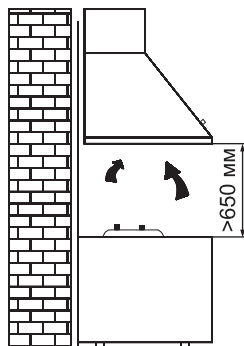

To guarantee safe operation of the fan in closed space, there should be additional air intake from outside (open ventlight in another room, open door to the kitchen or specially equipped forced ventilation).

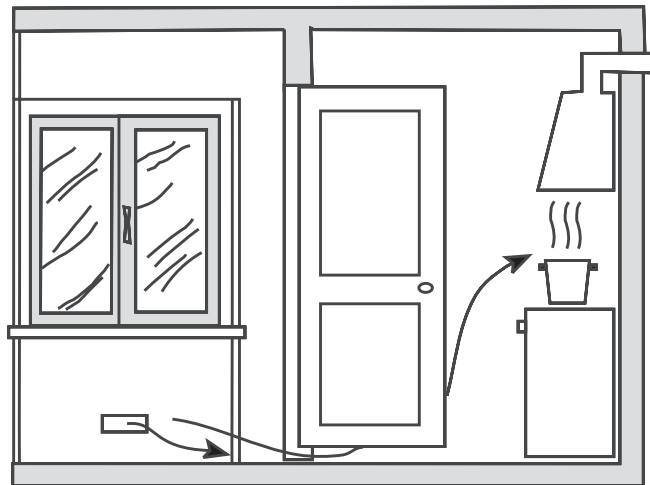
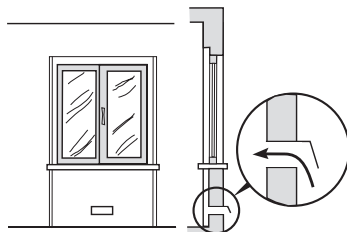
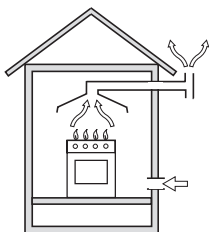

If there is a stove, gas boiler or geyser in the room, it is necessary to take into account that while running the extractor fan takes air from the room which is necessary for burning. This also concerns to the room with airtight windows and doors.

If the fan is staffed with electric cable without the plug, it is necessary to de-energize the network according to the following scheme:

- BROWN wire = L («live»)
- BLUE wire = N («neutral»)
- YELLOW wire = E («earth»)

Don't forget to switch the extractor fan on as soon as you start using the stove or cooking panel. It is necessary for normal kitchen ventilation.

For complete ventilation it is necessary to switch the fan off not earlier than 15 minutes after the cooking process has finished.

The extractor fan is equipped with front control panel corresponding set of buttons. Buttons “•”, “••”, “•••” switch rates. While warming food up it is enough to use the fan on the low fan rate. For standard cooking conditions (brewing and frying on 1-2 burners) one should use medium fan rate. High fan rate is intended to remove large quantity of steam, smoke and mixed kitchen smells, while all the burners are

The following actions must be done for work of the cooking hood in mode of an air recirculation:

- Do not connect cooking hood to the air duct (it is allowed not to install an air duct adapter);
- install casing of the air duct in such a way as it's upper part and jalousies on it not to be overlapped;
- Install additional charcoal filters into the cooking hood (2 pcs.).

The charcoal filters are not included into the delivery set of the cooking hood and should be purchased separately.

The charcoal filters are not subject to cleaning and should be replaced with new after 3-4 months.

CONTROL PANEL

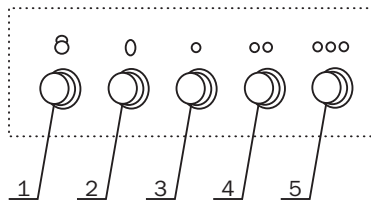

1. Turn on or off the lightning.
2. Turns off the fan.
3. Turns off the low speed of the fan.
4. Turns on low speed of the fan.
5. Turns on high speed of the fan.

working.

One may switch the rate buttons in any direction. To switch the fan out use “0” button.

RECIRCULATION

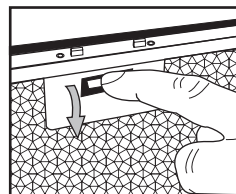

①

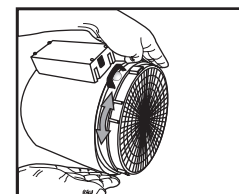

②

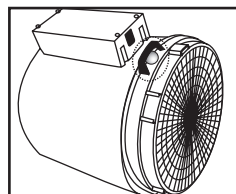

③

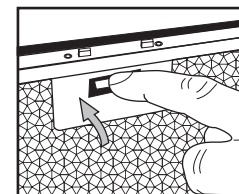

④

PYRAMIDA

INSTALLATION OF EXTRACTOR FAN TO THE WALL

1. Prepare place on the wall for installation the extractor fan, mark with the help of template that is available with. According to the marking, prepare 4 openings in the wall with the diameter of 8 mm. (Img. 1)

2. Put 4 self-drilling screws into the openings. Make sure that visible part of screws, to which the extractor fan will be hung, is not less than 10 mm. (Img. 2)

3. Install the fan in such a way that all 4 mounting holes match 4 screws mounted into the wall. Attach the extractor fan with its back surface to the wall, driving in first 2 upper screws, then 2 lower. (Img. 3)

4. For outside air tapping it is easier to install flexible corrugated air duct. Connect air duct and venting hole of the fan with the help of adapter. Make sure that corrugated pipe does not have nonstretched corrugations, as they increase noise while fan running, cut off redundant part of the duct. (Img. 4)

5. Lead the other part of air duct to airshaft or outdoors through exterior wall. Make sure there are no gaps in junction. (Img. 5)

6. Install upper decorative box and fix it to the wall with the keeper strip. (Img. 6)

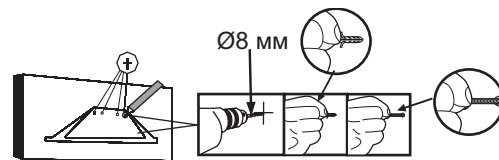

Img. 1

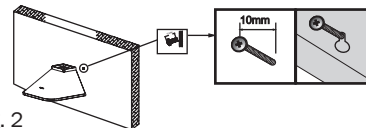

Img. 2

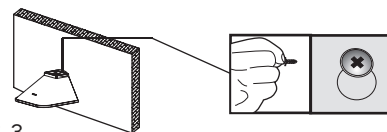

Img. 3



Img. 4

Рис. 5

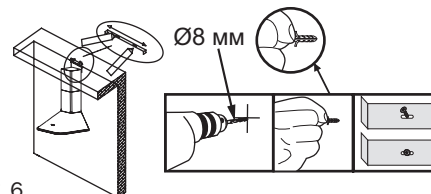

Img. 6

PRODUCT MAINTENANCE

While application of the extractor fan, for the purpose of maximum capacity and efficiency of its work, it is necessary to periodically take preventive measures and maintain the extractor fan.



ATTENTION

While taking preventive and maintenance measures, cut the fan off the power network!

While preventive maintenance, regularly carry out the following actions:

In the extractor fan lighting lamps of type E14 are used, their power is not more than 40 W. Replacement of lamps is made in the following order:

- Make sure that cooking hood is disconnected from power network before lamps replacement; wait until lamps will cool down.

- Regularly remove all food remains and fat from the lower panel of the fan and aluminum fat filters. Excessive fat contamination may become a result of inflammation!
- Wipe external surfaces of the fan with wet, well squeezed flannel duster.
- For stainless steel surfaces care use special means, that create protective film.
- Do not use abrasive agents and solvents.
- Check fan air duct and ventilation channel condition, clean them if necessary!

BACKLIGHTS REPLACEMENT

- press the filter lock and take off the fat filter;
- Unscrew an old lamp from the holder and screw the new one;
- press the filter lock and install the fat filter into the cooking hood.

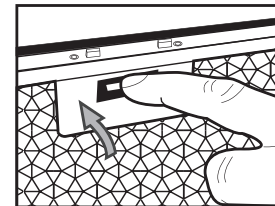
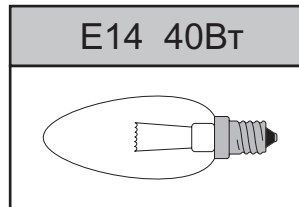
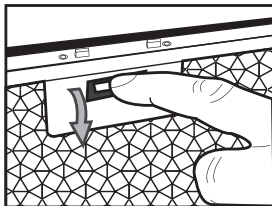

FILTER CLEANING

Extractor fan is equipped with removable protective fat filters. Filters guarantee absorption of suspended solids, that's why they can become dirty depending on frequency of fan use.

To guarantee maximum capacity and efficiency of fan work, it is necessary to regularly clean fat filters from contaminations.

Cleaning is carried out **each 5-6 weeks** by hand with suds without strong mechanical effect or in dishwashing machine.

Cleaning of fat filters periodicity increase complicates air absorption by the fan. This leads to engine load increment and may influence extractor fan life time.



air absorption by the fan. This leads to engine load increment and may influence extractor fan life time.

- remove the filter, having pressed the filter lock beforehand;
- wash the filter with cleaning agent or suds with the help of sponge or dauber;
- thoroughly wash the filter with warm water;
- wait until the filter is absolutely dry;
- set the filter into the extractor fan, having pressed the filter lock beforehand.

In case of cleaning with a dishwashing machine make sure that the cleaning agents you use with your machine do not contain deleterious substances that may damage the surface of aluminum filter details. In the dishwashing machine, place filters vertically to avoid food remains getting in. Before installation of the filter into the fan after washing in the dishwashing machine make sure that the filter is dry. **In case of failure to comply present roles the filter may be damaged!**

Manual cleaning is carried out in the following order:

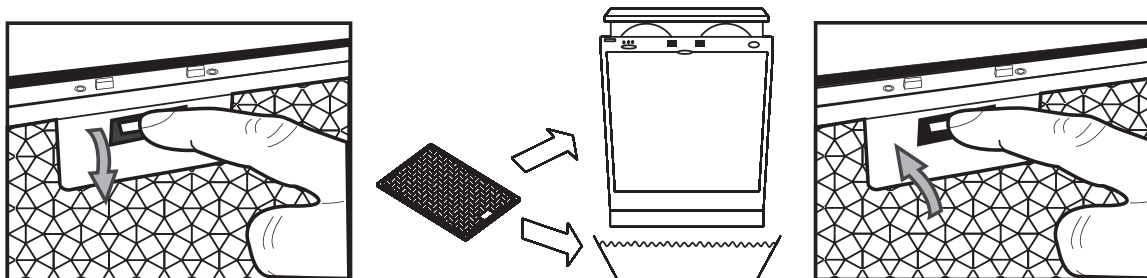



001



003

The product complies with the requirements of technical regulations: EMC equipment DSTU CISPR 14-1:2004, DSTU CISPR 14-2:2007, IEC 61000-3-2:2004 DSTU DSTU EN 61000-3-3:2004; safety of low voltage electrical equipment DSTU IEC 60335-2-31:2006.

Manufacturer guarantees normal operation of the product during 24 months since the day of sale through retail distribution network on condition that transport, storing, mounting and exploitation regulations, stated in present manual, are fulfilled. If your extractor fan does not work in a proper way, call service center, maintaining TM Pyramida products, and do not forget to report the following information:

- number of warranty policy;
- product model;
- serial number, stated on information label of the fan or in the warranty certificate;
- failure description.

Claims won't be considered without warranty certificate with the date of sale and stamp of commercial organization. At purchasing of the product press for warranty certificate correct filling in.

Warranty service is not performed in the following cases:

- by failure to comply with rules stated in the manual;
- by reduction of the air duct diameter to less than 150 mm;
- by presence of obstacles to free air circulation from the extractor fan to air channel exit;
- by incorrect assembly, in case of opening or wiring pod, by replacement of the network cable;
- by supply network contradiction to the parameters set by the manufacturer;
- by mechanical or other damages of the device as a result of rough handling;
- by installation of the fan lower than in 60 cm from burners and heaters.

Zwischenhaube | N 60

PYRAMIDA

BETRIEBSANLEITUNG

DE



BESCHREIBUNG

Wir danken Ihnen für die Erwerbung der Zwischenhaube Pyramida!

Zwischenhauben Pyramida sind sicher und servicegerecht. Lesen Sie aufmerksam diese Betriebsanleitung für die Gewährleistung von langer und störungsfreier Arbeit des Erzeugnisses.

Diese Betriebsanleitung wurde mit technischen Beschreibung vereinigt, und enthält auch die Daten in Einstellung und Montage, sowie Betriebs- und Bedienungsregeln.



In Verbindung damit dass die Zwischenhaube ständig vervollgekommen wird, sind geringe Unterschiede zwischen der Konstruktion Ihrer Zwischenhaube und Betriebsanleitung vorhanden, die aber keinesfalls die technischen Daten, Bedienungssicherheit und Verbrauchseigenschaften beeinflussen.

Die Zwischenhaube ist für Abzugventilation in Küchenräumen bestimmt, die sich im Winter beheizt werden. Industrieller Betrieb der Zwischenhaube, sowie die Benutzung in den Unternehmen der Betreuungs-, Gesundheitsschutzbereich usw ist nicht vorgesehen. Bei keinen Umständen draußen benutzen!

Dieses Model kann **für innere Filterung gebraucht werden sein** (für Rezirkulation des Luftes innerhalb eines Raums).

Das Erzeugniss wird mit Ausleuchtungslampen ausgestattet. Die Zwischenhaube hat ein Netzkabel mit einem Stecker und wird fürs Anschließen zum einphasigen Netz des Wechselstroms mit einer Spannung von 220 V und Frequenz 50Hz geeignet.

Nach der Klasse des Schutzes von elektrischen Unfall gehört das Erzeugniss zu den Geräten der 1ste Klasse nach DSTU 3135.26-98 (GOST 30345.26-98).

Nach der Klasse des Schutzes von des Zuganges zu gefährlichen Teilen und Wassereindringen gehört die mit Luftleitung aufgebaute Zwischenhaube zu den Geräten der Klasse IP20.

Art der klimatischen Ausführung des Erzeugnisses – UHL4.2 nach GOST 15150-69. Es ist zulässig das Erzeugniss bei der Außentemperatur innerhalb der Grenzen von +1 °C bis +45 °C zu betreiben. Das Erzeugniss muß man im luftbaren Raum bei der Temperatur von 0 °C bis +40 °C und relativer Luftfeuchtigkeit nicht mehr als 80% (bei der Temperatur +25 °C) in der Verpackung des Herstellers bewahren.

Lebensdauer: 7 Jahren.

ZWISCHENHAUBEKONSTRUKTION

- 1 – Obere dekorative Schachtel
- 2 – Untere dekorative Schachtel
- 3 – Reduzierstück für Luftleitung
- 4 – Gehäuse
- 5 – Motor
- 6 – Fettfilter

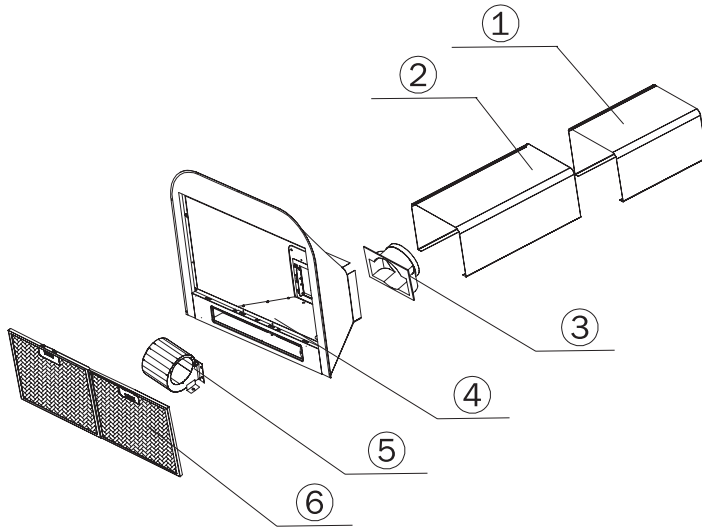

Technische Daten:

Model	N60
Voltage, V	220
Frequency, Hz	50
Type of control	Mechanical push button
Number of motors, pcs	1
Engine capacity, W	200
Total Power, W	280
Productivity, m ³ /h	1000
Noise level, dB	58
Number of grease filters (aluminum five-layer), pc	2
Number of bulbs (40 W), pc	2
Duct diameter, mm	150
Dimensions without duct (WxDxH), mm	600x500x290
Weight, kg	10,8
Color	White / Black / Stainless Steel

Lieferungssatz enthält auch:

- Montageset – 1 St.
- Schablone für Wandmarkierung – 1 St.
- Reduzierstück für Luftleitung – 1 St.
- Betriebsanleitung – 1 St.
- Garantieschein – 1 St.
- Verpackung – 1 St.

PYRAMIDA

SICHERHEITFORDERUNGEN BEI DER BEDIENUNG



Einphasiges Netz, an das das Erzeugnis angeschlossen wird, soll geltenden Normen entsprechen. Anschließen muß man durch einen automatischen Ausschalter durchführen, der in stationäre Leitung auf ihrer Schalttafel eingebaut wird. Alle Handlungen, die mit dem Anschaltung, Einstellen, Bedienung und Reparatur des Erzeugnisses verbunden sind, sowie Glühbirnenwechsel, dürfen nur bei abgeschalteter Stromspannung durchgeführt werden!

Dazu muss man elektrischen Schalter auf Ihrer Schalttafel abschalten oder Stecker aus Steckdose herausziehen. Ziehen Sie stecker fürs Kabel nicht! Klemmen und spannen Sie das Kabel nicht.

Es ist verboten die Verlängerungskabeln und Adaptern zu benutzen. Hersteller der Zwischenhaube ist nicht für Schäden oder Entzündungen verantwortlich, die wegen der Verwendung von T-Stücks und Verlängerungskabeln auftreten. Um ein beschädigtes Stromkabel des Erzeugnisses zu tauschen muß man einen Fachmann aus dem Service-Center kommen lassen.

Vor der Installation muss man sicherstellen, dass es keine sichtbare Schäden des Laufrades, des Gehäuses gibt, sowie auch dass sich im Strömungsteil des Körpers keine Fremdkörpern befinden, die Schaufeln des Laufrades beschädigen können. Wenn Sie Zweifel haben, dass die Haube nicht beschädigt ist und voll ausgestattet ist, kontaktieren Sie sofort Ihren Händler.

Es ist verboten das Erzeugnis nicht bestimmungsmä-

ßig zu benutzen und etwaiger Änderungen und Überarbeitungen unterzuziehen.

Das Erzeugnis ist nicht für die Verwendung durch Kinder oder Personen mit eingeschränkten physischen, sensorischen oder geistigen Fähigkeiten geeignet, oder wenn die Personen keine Lebenserfahrung der Zwischenhubenbenutzung haben, wenn sie nicht unter der Kontrolle stehen, oder wenn sie nicht von dem für ihre Sicherheit verantwortlichen Person untergewiesen sind. Um das Spiel mit dem Erzeugnis zu vermeiden, sollen Kinder unter der Kontrolle von Erwachsenen stehen.

Gepumpte Luft soll frei von Staub und anderen Partikeln, sowie von klebrigen Substanzen und faserigen Materialien sein. Es ist verboten das Gerät in der Nähe von brennbaren Stoffen oder Dämpfen, wie Alkohol, Benzin, Insektizide, usw zu benutzen.

Abdecken und blockieren Sie das Saug- und Entlüftungsluch des Gerätes nicht, um den optimalen Luftstrom nicht stören. Reduzieren Sie die Leitungsdurchmesser weniger als 150 mm nicht.

Setzen Sie sich auf das Produkt nicht und legen Sie darauf keine Gegenstände.

Unter der Haube sollte keine flambierende Zubereitungen stattfinden (Lebensmittel, die man mit Alkohol gießt und in Brand setzt). Sorgen Sie dafür, dass während des Kochens keine Ölzündung unter der Haube passiert. Vergessen Sie nicht, dass die Wiederverwendung von Öl die Wahrscheinlichkeit der Selbstezündung erhöht.

Laufen Sie die Haube für eine lange Zeit unbeaufsichtigt nicht.

Nach längerem Betrieb der Zwischenhaube berühren Sie die Glühbirne nicht - sie sind heiß. Beim Ersatz von Glühbirnen schalten Sie das Gerät vom Netz ab.

Berühren Sie die Oberfläche der Haube mit nassen Händen nicht.

Reinigen Sie regelmäßig die Fettfilter. Entfernen Sie die Fettfilter bei laufender Zwischenhaube nicht.

Im Falle der Nichtstandardsituation und Störungen schalten Sie das Gerät vom Netz ab und wenden Sie sich an einen Service-Zentrum, dessen Adresse und Telefonnummer in der Garantiekarte angegeben ist. Wenn Sie sich entschei-

den, dass das Produkt nicht mehr für den Einsatz geeignet ist, machen Sie es unbrauchbar: Schalten Sie die Stromversorgung ab, schneiden Sie die Schnur ab, entfernen Sie die potenziell gefährliche Teile (dies ist besonders wichtig für Sicherheit der Kinder, die mit unverwendbaren oder weggeworfenen Geräten spielen können).



Am Ende der Lebensdauer unterliegt das Gerät einer getrennten Verwertung. Werfen Sie das Gerät mit unsortiertem Hausmüll nicht ab.

Hersteller ist nicht für die möglichen Störungen bei der Nichtbeachtung dieser Anleitung verantwortlich.

STRENG VERBOTEN!

- ⊗ Führen Sie die Luftleitung in den Ofen der Kamine und Gasgeräte, die Warmwassererwärmung und Raumheizung zugeordnet sind, in Lüftungskanälen, die für andere Geräte zugeordnet sind nicht.
- ⊗ Prüfen Sie den Luftzug der arbeitenden Zwischenhaube mit einer Fackel oder offenem Feuer nicht - das kann einen Brand verursachen.
- ⊗ Zünden Sie die Gasherdringe ohne Geschirr (z. B. für die Heizung) nicht an. Verwendung von offenem Feuer kann gefährlich sein und kann die Kunststoffteile der Zwischenhaube beschädigen oder Feuer verursachen.
- ⊗ Konstruktionsänderung von Haube und sonstige Eingriffe in das Gerät von Personen, die nicht vom Hersteller für die Reparatur genehmigt sind, ist verboten.

SICHERHEITSVORAUSSETZUNGEN FÜR MONTAGE



ACHTUNG

Vor der Montage muss das Gerät vom Stromnetz getrennt werden!

Der Mindestabstand zwischen Kochfeld und der unteren Ebene der Haube muss:

- Für elektrische Öfen – nicht weniger als 600 mm sein;
- Für Gasherde – nicht weniger als 650 mm sein.

Bei Verwendung des Luftkanals, der aus mehreren Teilen besteht, soll jeder folgender Teil außen bezüglich dem vorherigen Teil liegen.

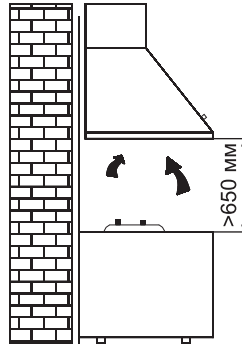

Für den sicheren Betrieb der Zwischenhaube in einem geschlossenen Raum soll ein zusätzlicher Zustrom von Luft von außen zur Verfügung gestellt werden (ein offenes Fenster in einem anderem Zimmer, geöffnete Tür zur Küche oder speziell ausgestattete Zwangsbelüftung).

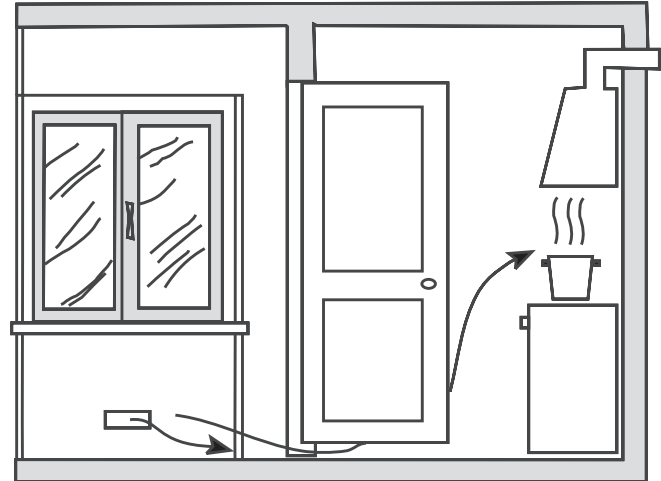
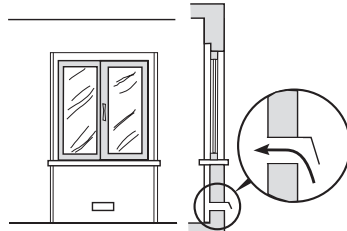
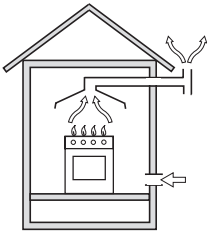

Falls der Raum mit einen Ofen, einen Gaskessel oder einen Badeofen ausgerüstet ist, muss man in Betracht nehmen, die laufende Zwischenhaube aus dem Raum die fürs Brennen notwendige Luft nimmt. Dies gilt auch für Räume mit geschlossenen Fenstern und Türen.

Im Falle der Komplettierung Zwischenhaube mit einem elektrischen Kabel ohne Stecker muss man es vom Netz trennen lassen und Sie die Verbindung der Haube an das Stromnetz nach dem folgenden Schema durchführen:

BRAUNES Kabel = L („live“, „Phase“)

BLAUES Kabel = N („neutral“, „Null“)

GELB = E („Erde“, „Boden“)

BEDIENFELD

Vergessen Sie nicht den Dunstabzug sofort mit dem Einschalten des Herdes oder des Kochfeldes einzuschalten. Es ist zur normalen Belüftung der Küche notwendig.

Zur vollen Belüftung schalten Sie den Dunstabzug mindestens in 15 Minuten nach der Aufbereitung aus.

Der Dunstabzug hat ein Frontalbedienungsfeld mit Reihe der Knöpfe. Mit den Knöpfen «•», «••», «•••» kann man die Geschwindigkeit der Belüftung ändern.

Bei Aufwärmung der Speisen reicht es die niedrige Geschwindigkeit. Bei Aufbereitung (Kochen oder Braten auf 1-2 Gaskochen) schaltet man den Dunstabzug mit mittlerer Geschwindigkeit ein. Die hohe Geschwindigkeit ist zur Hinausführung aus dem Raum eine Menge Dampf, Rauch

Wenn der Dunstabzug zur Luftzirkulation benutzt wird, soll man

- bei Installation den Dunstabzug ans Abluftrohr nicht anschließen (man kann die Anschlusseinheit des Abluftrohrs nicht installieren);
- Die Lüfführungskasten so aufzustellen, damit ihr oberer Teil und Jalousie daran nicht abgesperrt werden;
- in den Dunstabzug die zusätzliche Kohlefilter (2 Stk.) zu montieren.

Die Kohlefilter sind mit dem Dunstabzug nicht geliefert, kaufen Sie diese extra ein.

Die Kohlefilter sind nicht zu reinigen, tauschen Sie diese auf neue in 3-4 Monaten aus.

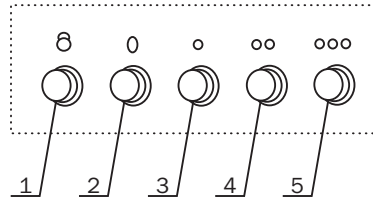

und gemischter Küchengerüche verwendet, bei gleichzeitigem Gebrauch aller Gaskochen.

Die Geschwindigkeit kann man in beliebiger Folge umschalten. Zum Ausschalten des Luftbläses drücken Sie auf den Knopf «0».

1. Die Beleuchtung ein- und ausschalten.
2. Den Luftbläser ausschalten.
3. Den Luftbläser bei niedriger Geschwindigkeit einschalten.
4. Den Luftbläser bei mittlerer Geschwindigkeit einschalten.
5. Den Luftbläser bei hoher Geschwindigkeit einschalten.

LUFTREZIRKULATION

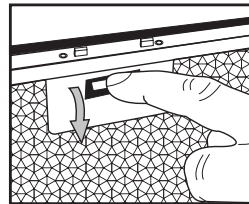

①

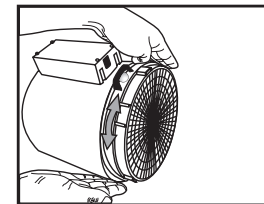

②

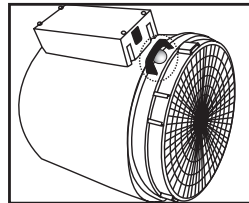

③

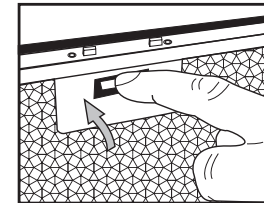

④

PYRAMIDA

MONTAGE DER ZWISCHENHAUBE AN DER WAND

1. Bereiten Sie den Platz für Montage der Zwischenhaube an der Wand, machen Sie Markierung mit Hilfe der Schablone, die in dem Satz enthalten ist. Bereiten Sie nach der Markierung in der Wand 4 Löcher 8 mm im Durchmesser. (Abb. 1)



Abb. 1

2. Setzen Sie in die Löcher 4 Schraube. Überzeugen Sie sich, dass der sichtbare Teil der Schrauben, auf die Haube aufgehängt ist, nicht weniger als 10 mm ist. (Abb. 2)

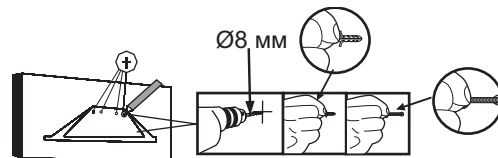

Abb. 2

3. Installieren Sie Haube, so dass alle 4 Löcher mit 4 in der Wand installierten Schrauben zusammenfallen. Befestigen Sie die Zwischenhaube an der Rückseite der Wand, zuerst 2 obere Scharuben und dann 2 untere befestigt. (Abb. 3)

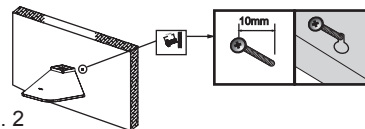

Abb. 3

4. Um Abluft durchzuführen, ist es am einfachstem eine flexible Wellentlüftung zu installieren. Verbinden Sie die Entlüftung mit dem Ausführungsgang der Haube mit Hilfe vom Adapter. Stellen Sie sicher, dass das Wellrohr keine unausgedehnte Falten übrig hat, weil sie den Lärm der Haube erhöhen, lassen die unnötige Länge der Luftleitung schnitten. (Abb. 4)



Abb. 4

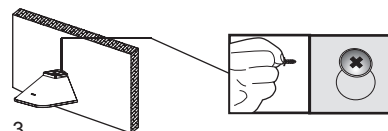

Abb. 5

5. Bringen Sie das andere Ende der Luftleitung in einen Lüftungsschacht oder draußen durch die Außenwand. Stellen Sie sicher, dass es keine Lücken in den Gelenken gibt. (Abb. 5)

6. Montieren Sie die obere dekorative Kasten und befestigen Sie es an der Wand mit einer Halterung. (Abb. 6)

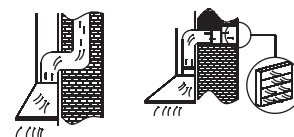

Abb. 6

Man muss regelmäßig Prävention- und Behandlungsarbeiten während der Bedienung der Zwischenhaube durchführen, um maximale Leistung und Effizienz zu sichern

Bei der Durchführung von Arbeiten, die mit Prävention und Behandlung der Zwischenhaube verbunden sind, achten Sie darauf, dass die Stromversorgung getrennt wurde!

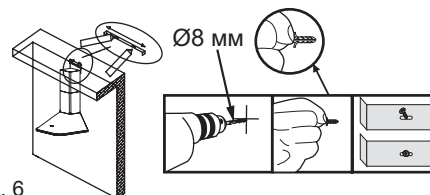

Bei der Wartungsarbeiten erfüllen Sie folgende Schritte regelmäßig:

- Entfernen Sie regelmäßig alle Speisereste und Fett von

Im Dunstabzug benutzt man zur Beleuchtung die Lampen des Typs E14, Leistung bis 40 W. Die Lampen soll man folgenderweise austauschen:

- bevor die Lampen auszutauschen, überzeugen Sie davon, dass der Dunstabzug vom Stromnetz getrennt ist, danach lassen Sie die Lampen abkühlen;

der Unterseite der Zwischenhaube und Aluminium-Fettfilter. Übermäßige Fettigkeit kann eine Entzündungsreaktion hervorrufen!

- Wischen Sie die Außenflächen der Haube mit einem feuchten, gut ausgewrungen Flanelltuch.
- Für Pflege der Edelstahloberflächen verwenden Sie spezielle Mittel, die einen schützenden Folie schaffen.
- Verwenden Sie keine Scheuer- oder Lösungsmittel.
- Überprüfen Sie Abgasführung und Entlüftung und reinigen wenn nötig!

WECHSEL DER LEUCHTMITTEL

- drücken Sie auf den Verschluss des Filters und nehmen Sie den Fettfilter ab;
- schrauben Sie aus der Patrone die alte Lampe aus und schrauben eine neue ein;
- drücken Sie auf den Verschluss des Filters und stellen Sie den Fettfilter auf.

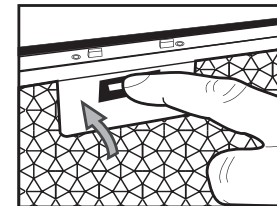
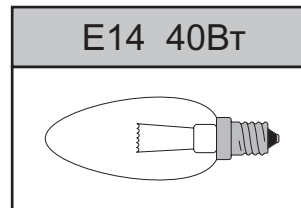
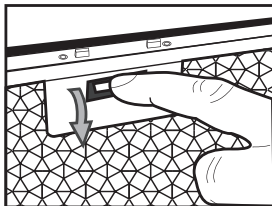

FILTERREINIGUNG

Zwischenhaube wird mit einem abnehmbaren Fettfilter ausgestattet. Filter sichern die Aufnahme von in der Luft ausgesetzten Partikeln, deshalb können sie sich je nach Häufigkeit der Benutzung der Haube beschmutzen.

Um höchste Produktivität und Effizienz der Arbeit von Zwischenhaube zu gewährleisten ist es notwendig regelmäßig die Fettfilter von Verunreinigungen zu reinigen.

Die Reinigung ist **jede 5-6 Wochen** manuell in warmem Seifenwasser ohne starke mechanische Belastung oder in der Spülmaschine ausgeführt.



Erhöhte Häufigkeit der Fettfilterreinigung behindert die Aufnahme von Abluft. Das führt zur Erhöhung der Belastung des Motors und kann die Lebensdauer der Haube beeinflussen.

Manuelle Reinigung ausführt man wie folgt:

- nehmen Sie den Filter ab, vorher auf die Filtersperre

drückend;

- Spülen den Filter mit Spülmittel oder Seifenlösung mit einem Schwamm oder einer weichen Bürste;
- Waschen Sie den Filter sorgfältig mit warmem Wasser;
- Warten bis Filter komplett trocken ist;
- Setzen Sie Filter in der Haube, vorher auf die Filtersperre drückend.

Falls Sie den Geschirrspüler nutzen, stellen Sie sicher, dass die im Spüler verwendenden Reiniger keine scharfen Chemikalien enthalten, die die Oberfläche von Aluminium-Teilen des Filters beschädigt werden können. Ordnen Sie Filter in einer Spülmaschine senkrecht um dorthin keine Essreste nicht geraten zu können. Vor der Montage eines Filters in die Zwischenhaube nach der Reinigung in der Spülmaschine, stellen Sie sicher, dass der Filter trocken ist. **Bei Nichtbeachtung dieser Regeln, kann der Filter beschädigt sein!**

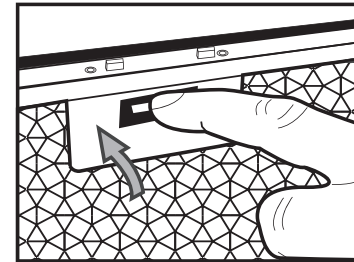
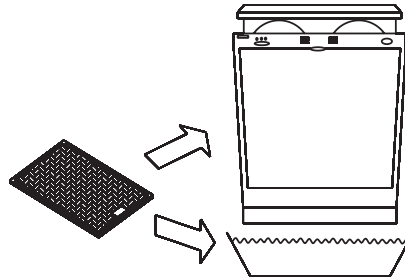
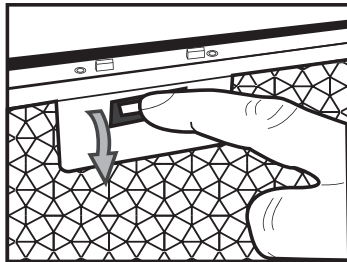



001



003

Das Produkt entspricht den Anforderungen der technischen Vorschriften: EMC Geräte DSTU CISPR 14-1:2004, DSTU CISPR 14-2:2007, IEC 61000-3-2:2004 DSTU DSTU EN 61000-3-3:2004, Sicherheit von Niederspannungs-elektrische Geräte DSTU IEC 60335-2-31:2006.

Der Hersteller garantiert den störungsfreien Gebrauch der Dunstabzugshaube im Laufe von 24 Monaten seit dem Verkaufstag, falls das Gerät im Einzelhandelsnetz verkauft wurde. Dabei sollen alle in dieser Anleitung angegebenen Regeln für Versand, Lagerung, Einbau und Bedienung befolgt werden. Bei Störungen im Betrieb der Dunstabzugshaube, wenden Sie sich an den Kundendienst der Handelsmarke PYRAMIDA. Vergessen Sie nicht, folgende Daten mitzuteilen:

- Garantiescheinnummer;
- Modell;
- auf dem Typenschild oder im Garantieschein angegebene Seriennummer;
- Störungsbeschreibung.

Es besteht kein Anspruch, falls es im Garantieschein kein Verkaufsdatum steht und den Garantieschein mit dem Dienstsiegel des Verkäufers nicht bestätigt ist. Beim Kauf fordern Sie vom Verkäufer unbedingt den Garantieschein richtig auszufüllen.

In folgenden Fällen wird kein Kundendienst im Rahmen der Garantieverpflichtungen geleistet:

- bei Nichteinhaltung der Anleitungsregeln;
- bei Verkleinerung des Durchmessers für die Luftführung weniger als 150 mm;
- bei Störungen zur freien Luftzufuhr von der Dunstabzugshaube bis zum Ausgang des Belüftungskanals;
- bei fehlerhafter Montage, beim Öffnen der Steckdosenleiste, beim Austausch des Netzkabels;
- bei Nichtübereinstimmung des Stromnetzes den Angaben des Herstellers;
- bei mechanischen oder anderen Schäden des Geräts wegen der nachlässigen Bedienung;
- beim Einbau der Dunstabzugshaube niedriger als 60 cm von den Gasherden und Heizgeräten.

