

 сотмаркет

# Инструкция для Redmond RCM-1502

[Перейти в карточку товара](#)



**8 800 775 98 98**

Получите техническую консультацию.  
Круглосуточно. Без выходных



**[www.sotmarket.ru](http://www.sotmarket.ru)**

Подробная информация о товаре,  
отзывы, обзоры и аксессуары

# REDMOND

EN RCM-1502 Coffee maker  
RU RCM-1502 Кофеварка  
DE RCM-1502 Kaffemaschine  
FR RCM-1502 Percolateur

Instruction for use  
Инструкция по применению  
Gebrauchsanweisung  
Mode d`emploi



**EN:** For your own safety read these instructions carefully before using the appliances.

**RU:** В целях Вашей собственной безопасности, перед использованием изделия внимательно прочитайте настоящую инструкцию.

**DE:** Wegen eigener Sicherheit lesen Sie aufmerksam diese Gebrauchsanweisung vor dem Gebrauch der Anlage.

**FR:** Avant que vous utiliser cet appareil, lisez bien ce mode d`emploi pour votre sécurité.

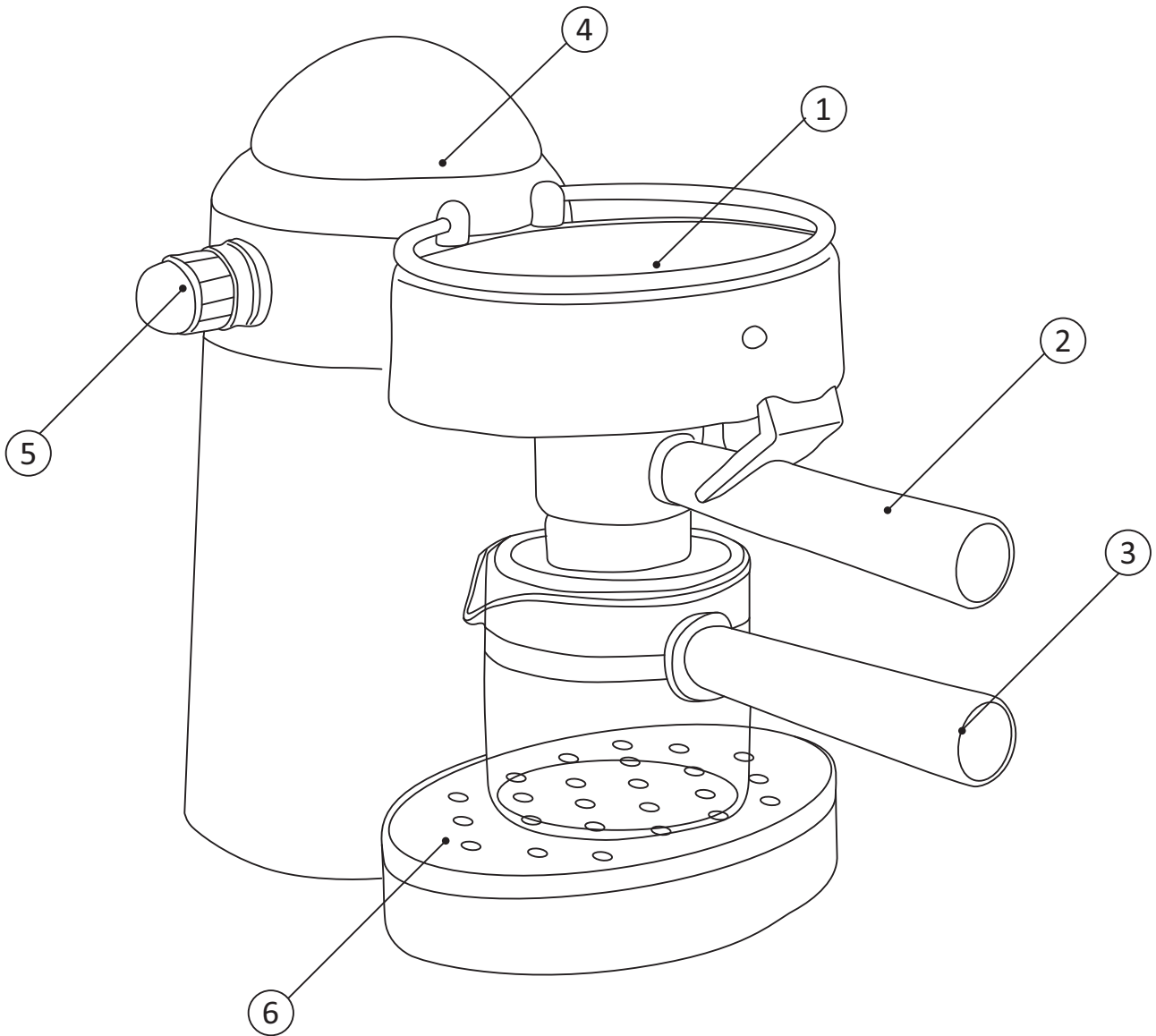

## RU

1. Подогревающая подставка для чашек
2. Фильтродержатель
3. Колба из термостойкого стекла
4. Резервуар для воды
5. Регулятор режимов
6. Подставка для колбы

## EN

1. Cup warming plate
2. Filter holder
3. Retort
4. Water tank
5. Function variable
6. Retort plate

## DE

1. Der aufwärmende Ständer für die Tassen
2. Filterhalter
3. Kolben
4. Behälter für das Wasser
5. Den Regler der Regimes
6. Der Ständer für den Kolben

## FR

1. Le support réchauffant pour les tasses
2. Filter
3. Le matras
4. Le réservoir pour l'eau
5. Le régulateur des régimes
6. Le support pour le matras

*Уважаемый покупатель!*

*Благодарим Вас за то, что вы отдали свое предпочтение бытовой электротехнике компании REDMOND. REDMOND – это качество, надежность и внимательное отношение к клиентам. Мы надеемся, что в будущем Вы будете выбирать изделия нашей фирмы, и марка REDMOND станет преобладать среди Вашей бытовой техники.*

## **ПРАВИЛА БЕЗОПАСНОСТИ**

- Перед началом эксплуатации прибора внимательно ознакомьтесь с инструкцией по эксплуатации.
- Данный бытовой электроприбор предназначен только для использования его в целях, описанных в данном руководстве. Микроволновая печь не предназначена для промышленного или лабораторного использования.
- Данный электроприбор допускается подключать к розетке электрической сети с напряжением, указанным на наклейке прибора.
- Дети не в состоянии правильно оценить связанный с электрическими приборами риск, поэтому они не должны самостоятельно пользоваться ими.
- Следите за тем, чтобы электрошнур не перекручивался и не прикасался к горячим поверхностям.
- Не используйте электрические розетки, не предназначенные для бытовых целей.
- В случае обнаружения явного повреждения электроприбора или электрического шнура, обратитесь к специалисту-электрику. Ремонт электрических приборов может производиться только квалифицированным специалистом, выполнение самостоятельного ремонта может привести к нанесению ущерба или несчастному случаю.

## **ПРАВИЛА РАБОТЫ С КОФЕВАРКОЙ**

- Пользуйтесь устройством только при наличии воды в резервуаре;
- Перед приготовлением каждой новой порции кофе отключайте кофеварку не менее чем на 5 минут.
- Не открывайте крышку резервуара для воды при работающей кофеварке.
- Для варки кофе используйте только холодную воду.
- Не используйте колбу из термостойкого стекла в иных целях. Не ставьте ее на газовую или электрическую плиту, а также в микроволновую печь.
- Не мойте колбу в посудомоечной машине.
- Во время заваривания кофе, в процессе прохождения воды через молотый кофе, нельзя вынимать держатель фильтра и открывать крышку.
- Включайте кофеварку только когда лоток и колба установлены на свои места.
- Выключайте прибор из сети по окончании его использования.

## **ПЕРЕД ПЕРВЫМ ИСПОЛЬЗОВАНИЕМ**

- Внимание перед первым использованием, внимательно ознакомьтесь с инструкцией по эксплуатации.
- Удалите упаковку и рекламные наклейки.
- Полностью размотайте сетевой шнур.
- Включите кофеварку в электросеть.
- Наполните резервуар для воды, и пропустите воду под давлением, не используя кофейных зерен. Повторите процедуру три раза.
- Вымойте все съемные части в теплой воде.
- Высушите все съемные части.

## **ПРИГОТОВЛЕНИЕ ЭСПРЕССО**

- Снимите крышку с резервуара для воды и наполните его водой.
- Установите фильтр в фильтродержатель.
- Насыпьте необходимое количество кофе в фильтр.

# РУССКИЙ

- Установите фильтр на место.
- Поставьте колбу под держатель фильтра.
- Включите кофеварку, зажжется индикатор работы.
- Когда вся вода пройдет через фильтр, выключите кофеварку

## ПРИГОТОВЛЕНИЕ КАПУЧИНО

- Налейте в кружку, необходимое для приготовления пены количество молока. Кружка должна быть достаточно большой, поскольку пена в три раза превышает по объему молоко.
- Повторите все пункты раздела «Приготовление эспрессо».
- Дайте остаткам стечь в колбу.
- Опустите сопло подачи пара в молоко и переведите переключатель в режим подачи пара.
- После образования достаточного количества пены переведите переключатель режимов работы в положение «OFF» и выключите кофеварку из сети.
- Разлейте кофе в чашки и положите сверху молочную пену.

## ОЧИСТКА И УХОД

- Всегда отключайте прибор от электросети перед очисткой.
- Дайте кофеварке остыть и протрите корпус сухой мягкой тканью.
- Вымойте все съемные части теплой водой и протрите их на сухо перед установкой на место.
- Внимание: смену фильтра необходимо проводить каждые 6 месяцев.

## ХРАНЕНИЕ

- Перед хранением убедитесь, что прибор отключен от сети.
- Выполните требования раздела «Очистка и уход»
- Храните прибор в сухом прохладном месте

## ТЕХНИЧЕСКИЕ ХАРАКТЕРИСТИКИ

Напряжение питания:	220-240 В;
Потребляемая мощность:	720 Вт.
Емкость:	240 мл

## ГАРАНТИЙНЫЕ ОБЯЗАТЕЛЬСТВА

На данное изделие предоставляется гарантия 1 год со дня продажи. Гарантия распространяется на дефекты материала и недостатки при изготовлении. В рамках настоящей гарантии изготовитель обязуется отремонтировать или заменить любую деталь, которая была признана неисправной, при условии отправки изделия в адрес продавца. Настоящая гарантия признается лишь в том случае, если изделие применялось в соответствии с данной инструкцией, в него не были внесены изменения, оно не ремонтировалось и не разбиралось не уполномоченными на то специалистами, или не было повреждено в результате неправильного обращения с ним. Данная гарантия не распространяется на естественный износ изделия, а также на хрупкие детали, такие как керамические компоненты, лампочки и т.п. При возвращении изделия в рамках гарантийного срока приложите гарантийный талон и квитанцию о покупке.

*Dear Customer!*

*Thank you for preferring the domestic electric appliance manufactured by REDMOND. REDMOND means quality, reliability and thoughtful attitude towards our clients. We hope that you will select products of our firm in future, and the brand REDMOND will become predominant among your domestic appliances.*

## **SAFETY RULES**

- Electric appliances are potentially dangerous during operation, so examine the operating instruction thoroughly before using them.
- This electric appliance is intended only for purposes described in this manual.
- This electric appliance must be connected to the electric outlet with the voltage specified on the sticker pasted on the iron.
- Children are not able to assess correctly the risk involved in electric appliances, so they must not use such appliances on their own.
- Take care that the power cord is not twisted and does not contact hot surfaces.
- Do not use electric outlets not intended for domestic purposes.
- In case you detect any obvious damage of the squeezer or the power cord, contact a qualified electrician. Only a skilled specialist can repair electric appliances, and performing repair on one's own can result in a damage or an accident.

## **RULES OF WORK WITH THE COFFEE MAKER**

- Operate the appliance only when there is water in the water tank.
- Before making one more portion of coffee, switch off the appliance for not less than 5 minutes to cool it.
- Whilst water is passing through the coffee under steam pressure, do not remove the filter holder and lid.
- For making coffee pour cold water only.
- Do not use glass jug in non-recommended purposes, in stoves and microwave ovens.
- Do not clean glass jug in a dishwasher.

## **BEFORE THE FIRST USE**

- Attention! Before the first turn-on, examine the operating instruction carefully.
- Remove the packing and the advertising stickers.
- Uncoil the power cord completely.
- Before use the espresso machine for the first time, clean thoroughly by operating the machine three times with the maximum capacity of fresh water but without using ground Coffee .
- Wash the detachable parts of the machine in warm soapy water .

## **ESPRESSO COFFEE**

- Open the water tank lid and fill in clean water to required level.
- Place the coffee filter into the filter holder
- Fill the detachable permanent filter with grounded coffee to the required level not tamping it and pack down firmly.
- Place filter cone on the filter holder.
- Locate the filter holder in «CLOSE» position.
- Place the glass jug under the filter holder.
- Plug in the machine and switch on. The indicator light is on.
- When all water has run through the filter, switch off and unplug the appliance.

## **CAPPUCCINO COFFEE**

- Fill the jug with the required amount of milk. The jug should be large enough to allow the milk to expand to around treble its volume.

## ENGLISH

- Follow steps of MAKING ESPRESSO COFFEE.
- Allow the remaining coffee to drip through the filter holder into the coffee tank.
- Place the steam nozzle in the milk and set the function knob to the steam position.
- When sufficient milk froth has been produced, set the function knob to the «OFF» position and unplug from power supply.
- Pour the coffee into the cups and place the milk froth on the surface.

### CLEANING

- Do not forget to unplug the appliance from the power supply before cleaning.
- Allow the appliance to cool down, and then wipe outside with a soft dry cloth. Do not use detergent or abrasives.
- Wash all detachable parts with hot soapy water, then rinse and dry before filling to place.
- Attention! Filter life time is 6 month

### STORAGE

- Switch off and unplug the appliance.
- Complete all requirements of chapter CLEANING.
- Store the appliance in a cool, dry place.

### SPECIFICATION

Supply voltage: 220–240 V;  
Power consumption: 720 W.  
Capacity: 240 ml

### GUARANTEE

The period of guarantee for the product is 1 year from the selling date. The guarantee covers defects of material and workmanship. Under the present guarantee, the manufacturer undertakes to repair or replace any part recognized as faulty on condition that the product is sent to the seller. The present guarantee shall be valid only in case the product was used in compliance with this instruction, no modifications were made to it, it was not repaired or disassembled by unauthorized persons, or was not damaged due to improper handling. This guarantee does not cover natural wear as well as brittle objects such as ceramic components, lamps, etc. If the product is returned within the period of guarantee, attach the guarantee coupon and the sale receipt.

*Sehr geehrter Käufer!*

*Wir bedanken uns bei Ihnen dafür, dass Sie den Vorzug der Haushaltstechnik der Firma REDMOND gegeben haben. REDMOND – das ist die Qualität, die Zuverlässigkeit und das aufmerksame Verhalten gegenüber unseren Kunden. Wir hoffen, dass Sie in der Zukunft die Erzeugnisse unserer Firma wählen werden, und die Marke REDMOND bei Ihrer Haushaltstechnik vorherrschen wird.*

## **SICHERHEITSVORSCHRIFTEN**

- Die elektrische Geräte sind beim Betrieb potentiell gefährlich, deshalb muss man vor dem Gebrauch die Bedienungsanleitung aufmerksam durchlesen.
- Dieses elektrische Haushaltsgerät ist nur für den Haushaltsgebrauch und für die Zwecke, die in dieser Anleitung beschrieben sind, vorgesehen.
- Dieses elektrische Gerät darf an die Steckdose des Stromversorgungsnetzes mit der Spannung angeschlossen werden, die auf dem Aufkleber am Gerät angegeben ist.
- Die Kinder sind nicht in der Lage das mit den elektrischen Geräten verbundene Risiko richtig einzuschätzen, deshalb dürfen sie nicht das Gerät selbständig benutzen.
- Benutzen Sie keine elektrischen Steckdosen, die für die Haushaltszwecke nicht vorgesehen sind.
- Benutzen Sie keine elektrischen Steckdosen, die für die Haushaltszwecke nicht vorgesehen sind.
- Beim Feststellen der Beschädigung des Elektrogerätes oder des elektrischen Kabels, wenden Sie sich nur an den Fachmann-Elektriker. Die Reparatur der elektrischen Geräte kann nur vom qualifizierten Fachmann ausgeführt werden, und die selbständige Reparatur kann zum Schaden oder zum Unfall führen.

## **BETRIEBSREGELN**

- Um sich vor Schädigungen durch Strom zu schützen und Funktionsstörungen des Gerätes auszuschließen, verwenden Sie nur das mitgelieferte Zubehör.
- Schalten Sie die Kaffeemaschine nur dann ein, wenn das Gefäß für den gekochten Kaffee bedienungsrecht eingesetzt sind.
- Benutzen Sie das Gerät niemals mit leerem Wasserbehälter.
- Vor der Zubereitung jeder neuen Kaffeeportion schalten Sie die Kaffeemaschine für mindestens 5 Minuten zum Abkühlen aus.
- Benutzen Sie zum Kaffeekochen nur das kalte Wasser.
- Verwenden Sie das Gefäß aus hitzebeständigem Glas nicht zweckentfremdet und stellen es unter keinen Umständen auf Gas- und Elektroherde bzw. in einen Mikrowellenofen.
- Waschen Sie das Gefäß nie in einer Geschirrspülmaschine.

## **VORBEREITUNG**

- Damit Ihr Kaffee einen vorzüglichen Geschmack hat, führen Sie 1-2 Arbeitsgänge mit frischem Wasser durch, ohne den Kaffee in den Filter zu geben. Dafür füllen Sie den Wasserbehälter ein und bringen den Regler in die Position «I».
- Wenn der Wasserbehälter wieder leer ist, schalten Sie die Kaffeemaschine aus, indem Sie den Regler auf «0» stellen.
- Lassen Sie das Gerät innerhalb 5 Minuten auskühlen und gießen das Wasser aus dem Gefäß weg. Wiederholen Sie den Vorgang 2 bis 3 Male. Die Kaffeemaschine ist einsatzbereit.

## **INBETRIEBNAHME**

### **ESPRESSO**

- Der Prozess der Kaffeezubereitung besteht im Durchlassen des heißen Wassers durch gemahlten Kaffee unter hohem Dampfdruck. Das verleiht dem Getränk ein unbeschreibliches Aroma sowie einen ausgeprägten Geschmack. Am Besten verwenden Sie gut geröstete, gemahlene Kaffeebohnen.
- Schütten Sie die nötige Menge des gemahlten Kaffees in den Filter und streichen ihn, ohne festzu stampen.
- Stellen Sie den Filter in den Halter ein.

## DEUTSCH

- Installieren Sie den Filterhalter und drehen ihn bis zum Zeichen «CLOSE».
- Öffnen Sie den Deckel des Wasserbehälters und füllen ihn bis zur nötigen Marke ein.
- Stellen Sie sicher, dass der Dampfstoß gesperrt ist.
- Stellen Sie das Gefäß unter den Filterhalter.
- Bringen Sie den Regler der Arbeitsstufen in die Position « », dabei soll die Kontrolleuchte aufleuchten.
- Wenn das ganze Wasser durch den Filter gelaufen ist, schalten Sie die Kaffeemaschine aus.

### ACHTUNG:

- Während des Kochens, solange das Wasser unter dem Dampfdruck durch den gemahlene Kaffee fließt, nicht herausgenommen und der Deckel geöffnet werden.

### CAPUCHINO

- Capuchino wird auf die gleiche Art und Weise wie Espresso nur mit dem Schaum aus heißer Milch zubereitet.
- Gießen Sie in die Tasse die für Herstellung des Schaums erforderliche Milchmenge. Die Tasse soll relativ groß sein, da das Schaumvolumen um das Dreifache das Milchvolumen übersteigt.
- Erfüllen Sie schrittweise alle Punkte aus dem Teil ESPRESSO.
- Lassen Sie Kaffeereste ins Gefäß abtropfen.
- Tauchen Sie die Dampfdüse in die Milch und schalten den Arbeitsstufenregler auf die Position « » um.
- Wenn sich genug Schaum gebildet hat, führen Sie den Arbeitsstufenregler in die Position «OFF» über und ziehen den Netzstecker aus der Dose.
- Schenken Sie den Kaffee in die Tassen ein und legen den Milchschaum darauf.

## REINIGUNG UND PFLEGE

- Ziehen Sie immer vor der Reinigung den Stecker aus der Netzdose.
- Warten Sie, bis sich die Kaffeemaschine vollständig abgekühlt hat, und wischen die Außenoberflächen mit einem trockenen, weichen Tuch ab. Verzicht auf aggressive Chemikalien oder scheuernde Reinigungsmittel.
- Waschen Sie alle abnehmbaren Elemente mit warmem Seifenwasser, reiben sie sorgfältig trocken, bevor die Teile wieder eingesetzt werden.

## AUFBEWAHRUNG

- Vor der Aufbewahrung vergewissern Sie sich, dass der Netzstecker aus der Dose gezogen ist und sich das Gerät vollständig abgekühlt hat.
- Erfüllen Sie die Vorschriften aus dem Teil REINIGUNG UND PFLEGE.
- Bewahren Sie das Gerät an einem trockenen Ort auf.

## TECHNISCHE DATEN

Speisespannung: 220–240 V;  
Leistungsverbrauch: 720 W.  
Volumen: 240 ml

## GARANTIEVERPFLICHTUNGEN

Für dieses Gerät wird die Garantie für 1 Jahr vom Datum des Verkaufes gewährt. Die Garantie erstreckt sich auf die Defekte des Materials und die Mängel bei der Herstellung. Im Rahmen der vorliegenden Garantie verpflichtet sich der Hersteller, einen beliebigen Teil, der als defekt anerkannt war, unter Voraussetzung zu reparieren oder zu ersetzen, dass das Gerät an den Verkäufer geliefert wird. Diese Garantie wird nur dann anerkannt, wenn das Erzeugnis entsprechend der vorliegenden Anleitung benutzt wurde, wenn keine Änderungen im Gerät vorgenommen wurden, wenn es nicht von den unbevollmächtigten Spezialisten repariert und ausgebaut, oder infolge der falschen Bedienung nicht beschädigt wurde. Diese Garantie erstreckt sich nicht auf den natürlichen Verschleiß des Erzeugnisses, sowie auf die brüchige Gegenstände, wie keramische Komponenten, Lampen usw. Bei der Rücksendung des Erzeugnisses im Rahmen der Garantiefrist legen Sie den Garantieschein und die Kaufquittung bei.

*Cher acheteur !*

*Nous vous remercions d'avoir préféré les appareils ménagers de la société REDMOND.*

*REDMOND c'est la qualité, la fiabilité et une attitude attentive envers nos clients. Nous espérons que dans l'avenir vous arrêterez votre choix à nos produits et la marque de REDMOND aura prédominé parmi vos appareils ménagers.*

## CONSEILS DE SÉCURITÉ

- Les appareils électriques sont potentiellement dangereux, ainsi avant leur utilisation il est indispensable de lire attentivement le mode d'emploi.
- Cet appareil électroménager est destiné exclusivement à l'utilisation dans les buts décrits dans ce mode d'emploi.
- Cet appareil électrique doit être branché sur une prise de courant à la tension indiquée sur l'autocollant de l'appareil.
- Les enfants ne sont pas en mesure d'évaluer correctement le risque lié aux appareils électriques, pour cette raison ils ne doivent pas les manipuler seuls.
- Veillez à ce que le câble électrique ne soit pas tordu et qu'il ne touche pas des surfaces chaudes.
- N'utilisez pas des prises du courant non destinées à l'utilisation ménagère.
- Si l'appareil électrique présente des détériorations visibles ou la câble d'alimentation est endommagée, adressez-vous à un électricien agréé. Les appareils électriques ne peuvent être réparés que par un professionnel, le dépannage effectué par vous-même peut provoquer les dégâts matériels ou les accidents.

## LES RÈGLES DU TRAVAIL AVEC LA CAFETIÈRE

- Se servez de l'installation seulement en présence de l'eau dans le réservoir;
- Avant la préparation de chaque nouvelle portion du café déconnectez la cafetière au moins que pour 5 minutes.
- N'ouvrez pas le couvercle du réservoir pour l'eau à la cafetière travaillant.
- Pour le cuisson du café utilisez seulement l'eau froide.
- N'utilisez pas le matras dans d'autres buts. Ne mettez pas la sur à gaz ou le fourneau électrique, ainsi qu'au four à micro-onde.
- Ne lavez pas le matras dans le lave-vaisselle.
- En train du passage de l'eau par le café, on ne peut pas sortir le titulaire du filtre et ouvrir le couvercle.
- Insérez la cafetière seulement quand l'éventaire et le matras sont établi pour les places.
- Coupez l'appareil du réseau selon la fin de son utilisation.

## AVANT LA PREMIÈRE UTILISATION

- L'attention avant la première utilisation, prenez connaissance attentivement de la notice d'exploitation.
- Enlevez l'emballage et les étiquettes publicitaires.
- Défaites entièrement le cordon de réseau.
- Insérez la cafetière dans le réseau électrique.
- Remplissez le réservoir pour l'eau, et manquez l'eau sous la pression, sans utiliser les grains de café. Répétez la procédure trois fois.
- Lavez toutes les parties démontables dans l'eau chaude.
- Séchez toutes les parties démontables.

## L'UTILISATION

- Établissez la cafetière sur la surface égale et ne mettez pas tout près vers le bord.
- Se persuadez de l'effort juste du courant
- Verser le café au filtre. Placez le filtre à porte-filtre.
- Verser la quantité nécessaire d'eau au matras en verre.
- Ouvrez le couvercle du réservoir pour l'eau et verser l'eau du matras en verre au réservoir.

## FRANÇAIS

- Tournez le tube de la présentation de l'eau vers le filtre.
- Baissez absolument le couvercle supérieur pour le matras en verre et la mettez pour la palette.
- Insérez la cafetière.
- Quand toute la eau passera dans le filtre, coupez la cafetière.

L'attention : Pendant le thé du café, tant que l'eau sous la pression la paire passe par **молотый** le café, on ne peut pas sortir le titulaire du filtre et ouvrir le couvercle.

### LA SORTIE ET LE NETTOYAGE

- Déconnectez Toujours l'appareil du réseau électrique avant le nettoyage.
- Faites à la cafetière se refroidir et essuyez le corps sec mou au tissage.
- Lavez toutes les parties démontables par l'eau chaude et les essuyez sur sèchement avant l'installation pour la place.

### CONSERVATION

Vérifiez que l'alimentation électrique du four est débranchée. Effectuez toutes les exigences du chapitre « Entretien et nettoyage ».

### CARACTÉRISTIQUES TECHNIQUES

Tension d'alimentation :	220-240 V ;
Puissance consommée :	720 W
Volume:	240 ml

### GARANTIE

Cet appareil est garanti 1 an à partir de la date d'achat, contre tout défaut de matériau ou vice de fabrication. Dans le cadre de la présente garantie le producteur s'engage de réparer ou remplacer toute pièce reconnue défectueuse à condition de l'expédition de l'article à l'adresse du revendeur. La garantie ne couvre pas les détériorations survenant à la suite du non respect des conditions d'utilisation prescrites dans le présent mode d'emploi, d'une modification, d'une réparation ou d'un démontage effectué par une personne non agréée ni les dégâts consécutifs à un mauvais entretien de l'appareil. La garantie ne couvre non plus l'usure normale de l'appareil, les pièces fragiles telles que les ampoules, les pièces céramiques etc. En cas de renvoi de l'article pendant la période de garantie joignez le bon de garantie et la facture d'achat.



**ENGLISH**

# Redmond RCM-1502

[Описание](#)

[Характеристики](#)



Оформление кредита  
онлайн за 2 минуты



Доставка заказов  
по всей России



Круглосуточная  
служба поддержки



Оплата заказа любым  
удобным способом

 **сотмаркет**

[О компании](#)

[Доставка и оплата](#)

[Новинки](#)

[Отзывы](#)

[Акции и скидки](#)