

# REDMOND

Утюг RI-C220



Руководство по эксплуатации

A1

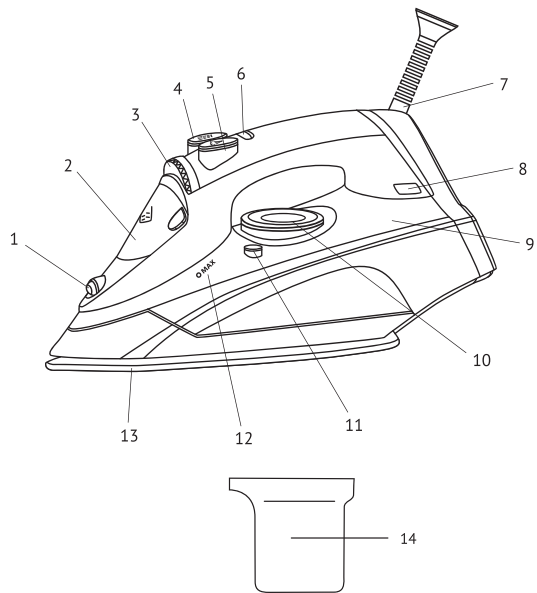

A2

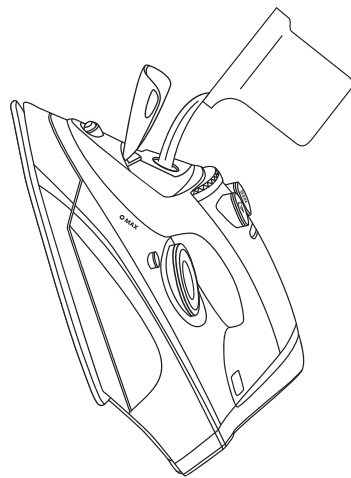

|     |    |
|-----|----|
| RUS | 3  |
| UKR | 16 |
| KAZ | 26 |
| ROU | 36 |

## СОДЕРЖАНИЕ

|   |           |
|---|-----------|
| Технические характеристики                  | 8         |
| Комплектация                                | 8         |
| Устройство модели                           | 8         |
| <b>I. ПЕРЕД НАЧАЛОМ ИСПОЛЬЗОВАНИЯ</b>       | <b>8</b>  |
| <b>II. ЭКСПЛУАТАЦИЯ УТЮГА</b>               | <b>9</b>  |
| Подготовка к работе и подключение           | 9         |
| Сухое глажение                              | 10        |
| Функция распыления воды                     | 10        |
| Глажение с отпариванием                     | 10        |
| Вертикальное отпаривание                    | 10        |
| Система автоотключения                      | 11        |
| Завершение работы                           | 11        |
| <b>III. ОБЩИЕ РЕКОМЕНДАЦИИ ПРИ ГЛАЖЕНИИ</b> | <b>11</b> |
| <b>IV. УХОД ЗА ПРИБОРОМ</b>                 | <b>12</b> |
| Самоочистка утюга                           | 12        |
| Очистка подошвы                             | 13        |
| Хранение                                    | 13        |
| <b>V. ПЕРЕД ОБРАЩЕНИЕМ В СЕРВИС-ЦЕНТР</b>   | <b>13</b> |
| <b>VI. ГАРАНТИЙНЫЕ ОБЯЗАТЕЛЬСТВА</b>        | <b>15</b> |

### УВАЖАЕМЫЙ ПОКУПАТЕЛЬ!

Благодарим вас за то, что отдали предпочтение бытовой технике компании REDMOND.

REDMOND – это качество, надежность и неизменно внимательное отношение к потребностям клиентов. Надеемся, что вам понравится продукция компании и вы также будете выбирать наши изделия в будущем.

Утюг REDMOND RI-C220 – это современное устройство для глажения с простым и надежным механизмом управления, защитой от накипи и протекания.



*Прежде чем использовать данное устройство, внимательно прочитайте руководство по эксплуатации и сохраните в качестве справочника. Правильное использование прибора значительно продлит срок его службы.*

### Меры безопасности

- Производитель не несет ответственности за повреждения, вызванные несоблюдением техники безопасности и правил эксплуатации изделия.
- Данный электроприбор предназначен для использования в бытовых условиях и может применяться в квартирах, загородных домах, гостиничных номерах, бытовых помещениях магазинов, офисов или в других подобных условиях не промышленной эксплуатации. Промышленное или любое другое нецелевое использование устройства будет считаться нарушением условий надлежащей эксплуатации изделия. В этом случае производитель не несет ответственности за возможные последствия.
- Перед подключением устройства к электросети проверьте, совпадает ли ее напряжение с номинальным напряжением питания прибо-

ра. Эта информация указана в технических характеристиках и на заводской табличке изделия.

- Используйте удлинитель, рассчитанный на потребляемую мощность прибора: несоответствие параметров может привести к короткому замыканию или возгоранию кабеля.
- Подключайте прибор только к розеткам, имеющим заземление – это обязательное требование электробезопасности. Используя удлинитель, убедитесь, что он также имеет заземление.
- Выключайте прибор из розетки после использования, а также во время его очистки или пере-

щения. Извлекайте электрошнур сухими руками, удерживая его за штепсель, а не за провод.

- Прибор не должен оставаться без присмотра, пока он присоединен к электросети.
- Во время наполнения резервуара для воды прибор должен быть отключен от электросети.

**STOP**

***ВНИМАНИЕ!** Во время работы прибор нагревается! Не касайтесь руками подошвы утюга во время его работы и сразу после эксплуатации. Используйте только специальные поверхности для глажения. Не оставляйте прибор включенным без при-*

*смотря, после использования сразу отключайте его от электросети.*

- Используйте прибор только по назначению. Использование прибора в целях, отличающихся от указанных в данном руководстве, является нарушением правил эксплуатации.
- Не протягивайте шнур электропитания в дверных проемах, вблизи источников тепла, газовых и электрических плит. Следите за тем, чтобы электрошнур не перекручивался и не перегибался, не соприкасался с острыми предметами, углами и кромками мебели.

**STOP**

*Случайное повреждение кабеля электропитания может привести к неполадкам, которые не соответствуют условиям гарантии, а также к поражению электротоком. При повреждении шнура электропитания во избежание опасности его должен заменить изготовитель или его агент, или аналогичное квалифицированное лицо.*

- Перед очисткой или перемещением прибора убедитесь, что он отключен от электросети и полностью остыл. Строго следуйте инструкциям по очистке прибора.

**STOP**

*Запрещается погружать корпус*

*прибора в воду!*

- Данный прибор не предназначен для использования людьми (включая детей), у которых есть физические, нервные или психические отклонения или недостаток опыта и знаний, за исключением случаев, когда за такими лицами осуществляется надзор или проводится их инструктирование относительно использования данного прибора лицом, отвечающим за их безопасность. Необходимо осуществлять надзор за детьми с целью недопущения их игр с прибором, его комплектующими, а также заводской упаковкой. Очистка и обслужива-

ние устройства не должны производиться детьми без присмотра взрослых.

- Запрещены самостоятельный ремонт прибора или внесение изменений в его конструкцию. Ремонт прибора должен производиться исключительно специалистом авторизованного сервис-центра. Не профессионально выполненная работа может привести к поломке прибора, травмам и повреждению имущества.



**ВНИМАНИЕ!** *Запрещено использование прибора при любых неисправностях.*

## Технические характеристики

|  |                        |
|--|------------------------|
| Модель.....                                | RI-C220                |
| Мощность.....                              | 2200 Вт                |
| Напряжение.....                            | 220-240 В, 50 Гц       |
| Защита от поражения электротоком.....      | класс I                |
| Тип управления.....                        | механический           |
| Покрытие подошвы.....                      | керамика               |
| Регулируемая подача пара.....              | до 25 г/мин            |
| Функция парового удара.....                | есть                   |
| Возможность вертикального отпаривания..... | есть                   |
| Функция «Капля-стоп».....                  | есть                   |
| Функция самоочистки.....                   | есть                   |
| Система защиты от накипи.....              | есть                   |
| Защита от перегрева.....                   | есть                   |
| Автоотключение в двух положениях.....      | есть                   |
| Индикация при автоотключении.....          | светодиодная, звуковая |
| Длина электрошнура.....                    | 1,8 м                  |

## Комплектация

|                                  |       |
|----------------------------------|-------|
| Утюг.....                        | 1 шт. |
| Мерный стакан.....               | 1 шт. |
| Руководство по эксплуатации..... | 1 шт. |
| Сервисная книжка.....            | 1 шт. |

Производитель имеет право на внесение изменений в дизайн, комплектацию, а также в технические характеристики изделия в ходе постоянного совершенствования своей продукции без дополнительного уведомления об этих изменениях.

## Устройство модели A1

1. Распылитель воды
2. Крышка резервуара для воды
3. Регулятор подачи пара
4. Кнопка распылителя воды ⇒
5. Кнопка интенсивной подачи пара ⇨
6. Индикатор автоотключения
7. Шнур электропитания
8. Индикатор нагрева
9. Резервуар для воды
10. Регулятор нагрева подошвы утюга
11. Кнопка самоочистки (Self clean)
12. Отметка максимального уровня воды (MAX)
13. Подошва утюга
14. Мерный стакан

## I. ПЕРЕД НАЧАЛОМ ИСПОЛЬЗОВАНИЯ

Осторожно достаньте изделие и его комплектующие из коробки. Удалите все упаковочные материалы и рекламные наклейки.



*Обязательно сохраните на месте предупреждающие наклейки, наклейки-указатели (при наличии) и табличку с серийным номером изделия на корпусе! Отсутствие серийного номера на изделии автоматически лишает вас права на гарантийное обслуживание.*

Протрите корпус изделия влажной тканью и дайте ему просохнуть. Во избежание появления постороннего запаха при первом использовании прибора произведите его очистку.



*После транспортировки или хранения при низких температурах необходимо выдержать прибор при комнатной температуре не менее 2 часов перед включением.*

На некоторые детали нового утюга нанесено защитное покрытие, поэтому при первом включении может появиться неприятный запах. Это временное явление, которое совершенно безопасно для работы утюга и быстро исчезнет.

## II. ЭКСПЛУАТАЦИЯ УТЮГА

### Подготовка к работе и подключение

Убедитесь, что прибор не подключен к электросети. Переведите регулятор нагрева подошвы в положение MIN, а регулятор подачи пара — в положение .

Откройте крышку резервуара для воды, поднимите носик утюга вверх, как показано на рисунке **A2**. С помощью мерного стакана залейте в резервуар воду не выше отметки максимального уровня (MAX) на корпусе прибора. Закройте крышку резервуара. Установите утюг в вертикальное положение.



**ВНИМАНИЕ!** Не заливайте воду непосредственно из-под крана во избежание попадания ее в корпус прибора или на шнур электропитания.

*Прибор предназначен для работы с водопроводной водой. Если в вашем регионе очень жесткая вода, рекомендуется смешивать водопроводную и очищенную воду в пропорции 1:1.*

Вращением регулятора нагрева подошвы утюга установите символ, соответствующий разглаживаемой ткани, рядом с меткой на корпусе прибора. Следуйте рекомендациям, приведенным в таблице.

| Символ на регуляторе нагрева | Тип ткани                          | Рекомендации  |
|------------------------------|------------------------------------|---|
| •                            | Акрил                              | Гладить с осторожностью   |
|                              | Полиамидные ткани (капрон, нейлон) |   |
|                              | Полиуретан                         |   |
| •                            | Ацетатные волокна                  | Рекомендуется гладить по изнаночной стороне, плохо переносит нагрев   |
|                              | Полиэстер                          | Рекомендуется гладить через влажную ткань   |
|                              | Вискоза                            | При повышенной температуре изменяет цвет, прилипает, твердеет и разрушается, возможна усадка                            |
| ••                           | Шелк                               | Шелковую ткань лучше не смачивать водой из распылителя, так как неравномерное увлажнение приводит к образованию складок |

| Символ на регуляторе нагрева | Тип ткани | Рекомендации   |
|------------------------------|-----------|--|
| ••                           | Шерсть    | Ткань лучше гладить с увлажнением распылителем или через влажную ткань. При повышенной температуре возможна усадка |
| •••                          | Хлопок    | Рекомендуется режим отпаривания  |
|                              | Лен       |  |

Установите регулятор подачи пара в нужное положение:

- регулятор в положении  – подача пара перекрыта (для сухого глажения);
- поворачивайте регулятор для увеличения/уменьшения интенсивности подачи пара.

Подключите шнур электропитания к электросети. Загорятся индикаторы автоотключения и нагрева. После того как индикатор нагрева погаснет (подошва нагрелась до установленной температуры), приступайте к глажению.

### Сухое глажение

Установите регулятор подачи пара в положение . При необходимости увлажнить мятую ткань используйте функцию распыления воды. Сухое глажение можно выполнять, не заливая воду в резервуар.

### Функция распыления воды

Убедитесь, что резервуар утюга наполнен водой. Нажимайте кнопку распылителя воды :

- медленно, плавно – для разбрызгивания;
- быстрыми движениями – для распыления.

### Глажение с отпариванием

При глажении с отпариванием наполните резервуар для воды не менее чем на ¼ максимального объема. Для получения качественного пара регулятор температуры должен находиться в положении •• или •••.

Пар поступает через отверстия в подошве утюга. Его интенсивность можно менять с помощью регулятора пара.



**ВНИМАНИЕ!** Постоянная подача пара происходит только тогда, когда утюг находится в горизонтальном положении, при высокой температуре подошвы.

Если регулятор подачи пара открыт (не в положении ) , при низкой температуре возможно вытекание воды из отверстий в подошве утюга.

При необходимости разгладить сильно измятый участок ткани нажмите кнопку интенсивной подачи пара (), произойдет кратковременный интенсивный выброс пара из отверстий в подошве утюга. Для получения оптимального качества пара делайте перерывы в 3-5 секунд между нажатиями.

### Вертикальное отпаривание

Вертикальное отпаривание применяется для разглаживания вещей, висящих на плечиках, штор, драпировки и т. д. При вер-

тикальном отпаривании установите регуляторы температуры нагрева подошвы и подачи пара в максимальное положение. Держите утюг вертикально на расстоянии нескольких сантиметров от отпариваемого изделия. Нажимайте кнопку интенсивной подачи пара (↔) с небольшими интервалами, ведя утюгом сверху вниз. После каждых 4-5 нажатий переводите утюг в горизонтальное положение.

Если загорелся индикатор нагрева, прервите работу и возобновите отпаривание, когда индикатор погаснет.



**ВНИМАНИЕ!** При паровом ударе горячий пар выбрасывается на несколько сантиметров от подошвы. Запрещается гладить одежду на человеке. Не направляйте утюг на человека или предметы, которые могут пострадать от горячего пара!

### Система автоотключения

Если прибор находится в неподвижном состоянии, срабатывает система автоматического отключения:

- для утюга в горизонтальном положении или на боку – через 30 секунд;
- для утюга в вертикальном положении – через 8 минут. Нагрев подошвы прекратится. При этом прозвучит предупредительный сигнал (6 раз), а индикатор автоотключения начнет мигать.

Для продолжения работы поднимите утюг за ручку. Индикатор автоотключения перестанет мигать, загорится индикатор нагрева подошвы. Как только индикатор нагрева погаснет, возобновите глажение.

### Завершение работы





По завершении работы установите регулятор нагрева подошвы в положение MIN, а регулятор подачи пара – в положение . Отсоедините утюг от электросети. Откройте крышку резервуара для воды и слейте воду из резервуара, перевернув утюг над раковиной. Осторожно покачайте утюг, чтобы слить остатки воды.

Установите утюг в вертикальное положение. Дождитесь, когда подошва остынет при комнатной температуре. Обмотайте шнур электропитания вокруг основания утюга. Храните прибор в вертикальном положении.

## III. ОБЩИЕ РЕКОМЕНДАЦИИ ПРИ ГЛАЖЕНИИ

- Гладить нужно только совершенно чистое белье, так как утюг выявит даже незаметные до этого пятна.
- Рассортируйте вещи по группам в зависимости от температуры глажения: шерстяные, хлопчатобумажные и т.п. Сначала прогладьте вещи, требующие минимальной температуры, затем увеличивайте нагрев подошвы.
- При определении типа ткани руководствуйтесь информацией на ярлыке изделия. Некоторые условные обозначения, встречающиеся на ярлыке изделий, приведены в таблице.

|  |               |  |  |
|--|---------------|--|--|
|  | можно гладить |  | гладить при высоком нагреве, но не более 200°C |
|--|---------------|--|--|

|   |   |   |                                 |
|---|---|---|---------------------------------|
|  | гладить при низком нагреве, не более 110°C  |  | нельзя гладить при помощи утюга |
|  | гладить при среднем нагреве, не более 150°C |  | нельзя отпаривать               |

- При глажении тканей из смешанных волокон устанавливайте температуру для волокон, требующих наименьшего нагрева. Например, при глажении ткани, состоящей из полиэстера и хлопка, необходимо устанавливать температуру, рекомендованную для полиэстера.
- Ткани из вискозы следует гладить только сухими, в режиме сухого глажения, чтобы не появились пятна от пара.
- Бархат и другие ткани, на которых быстро начинают появляться лоснящиеся пятна, следует гладить утюгом только в одном направлении (по направлению ворса). Не допускайте сильного нажима на ткань, чтобы не нарушить ее рельефность. Не останавливайте движение утюга при глажении.
- Ткани из натурального и искусственного шелка следует гладить утюгом с изнанки. Не пересушивайте такие ткани перед глажением, оставляйте ее слегка влажной. Во избежание появления разводов не увлажняйте такие ткани во время глажения.
- При глажении следите, чтобы подошва утюга не соприкаса-

лась с металлическими и другими твердыми предметами на изделии (молниями, заклепками, пуговицами и т. п.). Это может привести к появлению царапин на подошве.

- По окончании работы отключите утюг от электросети, откройте крышку резервуара для воды и слейте оставшуюся воду. Не храните утюг с водой во избежание образования известковых отложений и загрязнений, пачкающих ткани в процессе глажения.

## IV. УХОД ЗА ПРИБОРОМ

### Самоочистка утюга

1. Для удаления накипи и загрязнений процедуру самоочистки рекомендуется проводить 2-3 раза в месяц. Чем жестче используемая вода, тем чаще требуется самоочистка.
2. Для выполнения самоочистки залейте воду в резервуар до отметки MAX.
3. Перекройте подачу пара (регулятор пара в положении ) . Установите регулятор температуры нагрева подошвы в положение MAX. Подключите утюг к электросети.
4. Когда индикатор нагрева погаснет, отсоедините утюг от электросети и поместите его в горизонтальном положении над раковиной.
5. Нажмите и удерживайте кнопку самоочистки (Self clean), пока выход горячей воды и пара из отверстий подошвы не прекратится. При этом рекомендуется покачивать утюг вперед-назад. Выходящие из отверстий пар и кипящая вода удалят загрязнения.

6. После очистки откройте крышку резервуара для воды и слейте оставшуюся в резервуаре воду. Закройте крышку.
7. После того, как подошва остынет, протрите ее поверхность влажной тканью.
8. При сильном загрязнении рекомендуется повторить цикл самоочистки.

### Очистка подошвы

1. Перед очисткой подошвы утюга убедитесь, что он отключен от электросети и полностью остыл.
2. Охлажденный утюг можно чистить влажной тканью или губкой. При сильном загрязнении используйте специальные средства для очистки утюгов с керамической подошвой.



**ЗАПРЕЩАЕТСЯ** помещать корпус утюга, штепсель и шнур электропитания под струю воды или погружать их в воду.



**ЗАПРЕЩАЕТСЯ** использовать губки с жестким или абразивным покрытием, абразивные чистящие средства и растворители (бензин, ацетон и т. п.).

### Хранение

Храните прибор в сухом месте вдали от нагревательных приборов и прямых солнечных лучей. Чтобы не повредить рабочую поверхность, всегда храните утюг в вертикальном положении. Не допускайте соприкосновения подошвы утюга с металлическими и иными твердыми предметами во избежание появления царапин.

## V. ПЕРЕД ОБРАЩЕНИЕМ В СЕРВИС-ЦЕНТР

| Неисправность   | Возможная причина   | Способ устранения   |
|---|---|---|
| Подошва утюга остается холодной, индикатор нагрева не горит | Прибор не подключен к электросети   | Подключите прибор к электросети   |
|   | Электророзетка неисправна   | Подключите прибор к исправной электророзетке                                  |
|   | Сработала система автоотключения (индикатор автоотключения на ручке утюга мигает) | См. «Система автоотключения»  |
| Подошва утюга нагревается слабо                             | Установлена слишком низкая температура нагрева                                    | Вращением регулятора нагрева подошвы утюга установите необходимую температуру |

| Неисправность  | Возможная причина   | Способ устранения   |
|--|---|---|
| Отсутствует пар  | Регулятор пара прокручен влево до упора, подача пара перекрыта                          | Установите регулятор пара в необходимое вам положение   |
| Интенсивность подачи пара недостаточна                 | В резервуаре слишком мало воды  | Заполните резервуар для воды как минимум на ¼   |
|  | Регулятор пара стоит в положении среднего пара  | Поворотом регулятора увеличьте подачу пара  |
| Выходящий из отверстий подошвы утюга пар пачкает белье | Вы использовали воду с химическими добавками  | Не заливайте в резервуар воду с химическими добавками   |
|  | Вы использовали дистиллированную или смягченную воду                                    | Используйте обычную водопроводную воду или смесь из водопроводной и очищенной воды в пропорции 1:1  |
| Выходящий из отверстий подошвы утюга пар пачкает белье | Вы не удалили воду из резервуара после предыдущего использования                        | Проведите самоочистку (см. «Самоочистка утюга»). Всегда выливайте воду из утюга по окончании работы   |
| Подошва утюга загрязнилась и пачкает белье             | Была установлена слишком высокая температура  | Проведите очистку подошвы (см. «Очистка подошвы»). Сверьтесь с таблицей для выбора соответствующей температуры (см. «Подготовка к работе»)                              |
|  | Вы недостаточно прополоскали белье или гладите новую одежду, не прополоскав ее          | Проведите очистку подошвы (см. «Очистка подошвы»). Прополощите одежду, убедитесь, что на ней не осталось мыла или других чистящих веществ, которые могут испортить утюг |
| Из отверстий подошвы утюга вытекает вода               | Установлена слишком низкая температура нагрева подошвы                                  | Установите регулятор нагрева подошвы в положение ••, ••• или MAX  |
|  | Слишком низкая температура подошвы из-за частого нажатия кнопки интенсивной подачи пара | Увеличьте интервалы между нажатиями кнопки интенсивной подачи пара  |

## VI. ГАРАНТИЙНЫЕ ОБЯЗАТЕЛЬСТВА

На данное изделие предоставляется гарантия сроком на 2 года с момента его приобретения. В течение гарантийного периода изготовитель обязуется устранить путем ремонта, замены деталей или замены всего изделия любые заводские дефекты, вызванные недостаточным качеством материалов или сборки. Гарантия вступает в силу только в том случае, если дата покупки подтверждена печатью магазина и подписью продавца на оригинальном гарантийном талоне. Настоящая гарантия признается лишь в том случае, если изделие применялось в соответствии с руководством по эксплуатации, не ремонтировалось, не разбиралось и не было повреждено в результате неправильного обращения с ним, а также сохранена полная комплектность изделия. Данная гарантия не распространяется на естественный износ изделия и расходные материалы (фильтры, лампочки, антипригарные покрытия, уплотнители и т. д.).

Срок службы изделия и срок действия гарантийных обязательств на него исчисляются со дня продажи или с даты изготовления изделия (в случае, если дату продажи определить невозможно).

Дату изготовления прибора можно найти в серийном номере, расположенном на идентификационной наклейке на корпусе изделия. Серийный номер состоит из 13 знаков. 6-й и 7-й знаки обозначают месяц, 8-й – год выпуска устройства.

Производителем установлен срок службы прибора – 3 года со дня его приобретения. Срок действителен при условии, что эксплуатация изделия производится в соответствии с данным руководством и применимыми техническими стандартами.

**Упаковку, руководство пользователя, а также сам прибор необходимо утилизировать в соответствии с местной программой по переработке отходов. Не выбрасывайте такие изделия вместе с обычным бытовым мусором.**

 *Перш ніж використовувати даний виріб, уважно прочитайте посібник з його експлуатації і збережете як довідник. Правильне використання приладу значно продовжить термін його служби.*

## **ЗАХОДИ БЕЗПЕКИ**

- Виробник не несе відповідальності за ушкодження, викликані недотриманням вимог техніки безпеки і правил експлуатації виробу.
- Даний електроприлад являє собою пристрій для застосування в побутових умовах і може застосовуватися в квартирах, замських будинках, готельних номерах, побутових приміщеннях магазинів, офісів або в інших подібних умовах непромислової експлуатації. Промислове або будь-яке інше нецільове використання пристрою буде вважатися порушенням умов належної експлуатації виробу. У цьому випадку виробник не несе відповідальності за можливі наслідки.
- Перед включенням пристрою до електромережі перевірте, чи збігається її напруга з номінальною напругою харчування приладу (див. технічні характеристики або заводську табличку виробу).
- Використовуйте подовжувача, розрахований на споживану потужність приладу, – невідповідність параметрів може привести до короткого замикання або загоряння кабелю.
- Підключайте прилад тільки до розеток, що мають заземлення, – це обов'язкова вимога захисту від поразки електричним струмом. Використовуючи подовжувача, переконаєтесь, що він також має заземлення.
- Виключайте прилад з розетки після використання, а також під час його чищення або переміщення. Витягайте електрошнур сухими руками, утримуючи його за вилку, а не за провід.

- Прилад не має залишатися без нагляду, поки він приєднаний до електромережі.
- Під час наповнення резервуара для води прилад має бути відключений від електромережі.

STOP

*УВАГА! Під час роботи прилад нагрівається! Не торкайтеся руками підшови праски в процесі й відразу після експлуатації. Використовуйте лише спеціальні поверхні для прасування. Не залишайте прилад увімкненим без нагляду, після використання відразу відключайте його від електромережі.*

- Не протягайте шнур електроживлення в дверних прорізах або поблизу джерел тепла. Стежте за тим, щоб електрошнур не перекручувався і не перегинався, не стикався з гострими предметами, кутами і крайками меблів.

STOP

*ПОМНІТЕ: випадкове ушкодження кабелю електроживлення може привести до неполадок, що не відповідають умовам гарантії, а також до поразки електрострумом. Ушкоджений електрокабель вимагає термінової заміни в сервіс-центрі.*

- Перед чищенням приладу переконаєтеся, що він відключений від електромережі і цілком остигнув. Строго дотримуйтеся інструкцій по очищенню приладу.

STOP

*ЗАБОРОНЯЄТЬСЯ занурювати корпус приладу у воду або поміщати його під струмінь води!*

- Даний прилад не призначений для використання людьми (включаючи дітей), у яких є фізичні, нервові або психічні відхилення або недолік досвіду і знань, за винятком випадків, коли за такими особами здійснюється нагляд або про-

водиться їхнє інструктування щодо використання даного приладу особою, що відповідає за їхню безпеку. Необхідно здійснювати нагляд за дітьми з метою недопущення їхніх ігор із приладом, його комплектуючими, а також його заводським упакуванням. Очищення й обслуговування пристрою не повинні вироблятися дітьми без догляду дорослих.

- Заборонено самостійний ремонт приладу або внесення змін у його конструкцію. Усі роботи з обслуговування і ремонту повинні виконувати авторизований сервіс-центр. Непрофесійно виконана робота може привести до поломки приладу, травм і ушкодженню майна.

STOP

**УВАГА!** Заборонено використання приладу за будь-яких несправностей.

### Технічні характеристики

|  |                       |
|--|-----------------------|
| Модель.....                                | RI-C220               |
| Потужність.....                            | 2200 Вт               |
| Напруга.....                               | 220-240 В, 50 Гц      |
| Тип управління.....                        | механічний            |
| Покриття підшви.....                       | кераміка              |
| Регульована подача пари.....               | до 25 г/хв            |
| Функція парового удару.....                | Є                     |
| Можливість вертикального відпарювання..... | Є                     |
| Функція «Крапля-стоп».....                 | Є                     |
| Функція самоочищення.....                  | Є                     |
| Система захисту від накипу.....            | Є                     |
| Захист від перегрівання.....               | Є                     |
| Автовимкнення в двох положеннях.....       | Є                     |
| Індикація під час автовимкнення.....       | світлодіодна, звукова |
| Довжина шнура.....                         | 1,8 м                 |

### Комплектація

|                                |       |
|--------------------------------|-------|
| Праска.....                    | 1 шт. |
| Мірна склянка.....             | 1 шт. |
| Інструкція з експлуатації..... | 1 шт. |
| Сервісна книжка.....           | 1 шт. |

*Виробник має право на внесення змін до дизайну, комплектації, а також до технічних характеристик виробу під час вдосконалення своєї продукції без додаткового повідомлення про ці зміни.*

### Будова моделі A1

1. Розпилувач води

2. Кришка резервуара для води
3. Регулятор подачі пари
4. Кнопка розпилювача води ⇨
5. Кнопка інтенсивної подачі пари ⇨
6. Індикатор автовимкнення
7. Шнур електроживлення
8. Індикатор нагрівання
9. Резервуар для води
10. Регулятор нагрівання підшови праски
11. Кнопка самоочищення (Self clean)
12. Позначка максимального рівня води (MAX)
13. Підшова праски
14. Мірна склянка

## I. ПЕРЕД ПЕРШИМ УВІМКНЕННЯМ

Розпакуйте виріб, видаліть усі пакувальні матеріали та рекламні наклейки.



*Обов'язково збережіть на місці застережні наклейки, наклейки-покажчики (за наявності) і табличку з серійним номером виробу на його корпусі! Відсутність серійного номера на виробі автоматично позбавляє вас права на гарантійне обслуговування.*

Повністю розмотайте електрошнур. Протріть корпус й підшову праски вологою тканиною. Витріть прилад досуха.



*Після транспортування або зберігання за низьких температур необхідно витримати прилад за кімнатної температури не менше ніж 2 години перед увімкненням.*

На деякі деталі нової праски нанесено захисне покриття, тому після першого увімкнення може з'явитися непримний запах. Це тимчасове явище, яке є абсолютно безпечним для роботи праски та швидко зникне.

## II. ЕКСПЛУАТАЦІЯ ПРИЛАДУ

### Підготовка до роботи та підключення

Переконайтеся, що прилад не підключено до електромережі. Встановіть регулятор нагрівання підшови в положення MIN, а регулятор подачі пари — в положення .

Відкрийте кришку резервуара для води, підніміть носик праски вгору, як показано на малюнку A2. За допомогою мірної склянки налейте в резервуар воду не вище за позначку MAX на корпусі приладу. Закрийте кришку резервуара. Встановіть праску у вертикальне положення.



*УВАГА! Не наливайте воду безпосередньо з-під крана, щоб уникнути її потрапляння до корпусу приладу або на шнур електроживлення.*

*Прилад призначений для роботи з водопровідною водою. Якщо у вашому регіоні дуже жорстка вода, рекомендується змішувати водопровідну та очищену воду в пропорції 1:1.*

Повертаючи регулятор нагрівання підшови праски, встановіть символ, відповідний тканині, що прасується, поряд з позначкою на корпусі приладу. Дотримуйтеся рекомендацій, наведених в таблиці.

Таблиця вибору режимів прасування для різних тканин

| Символ на регуляторі нагрівання | Тип тканини                         | Рекомендації  |
|---------------------------------|-------------------------------------|---|
| •                               | Акрил                               | Прасувати обережно. Використання пари є ризикованим, можливе витікання води з підшви праски і, як наслідок, поява плям на тканині           |
|                                 | Поліамідні тканини (капрон, нейлон) |   |
|                                 | Поліуретан                          |   |
|                                 | Ацетатні волокна                    | Тканину краще прасувати з виворітного боку, оскільки вона погано переносить нагрівання. Ацетат швидко сохне та майже не потребує прасування |
|                                 | Поліестер                           | Рекомендується прасувати через вологу тканину   |
| ••                              | Віскоза                             | За підвищеної температури змінює колір, прилипає, твердне та руйнується, можлива усадка   |
|                                 | Шовк                                | Шовкову тканину краще не збризкувати водою, оскільки від нерівномірного зволоження можливе утворення плям                                   |
|                                 | Вовна                               | Тканину краще збризкувати водою або прасувати через вологу тканину. За підвищеної температури можлива усадка                                |
| •••                             | Бавовна, льон                       | Рекомендується режим відпарювання   |

Встановіть регулятор подачі пари в потрібне положення:

- регулятор в положенні  – подача пари перекрита (для сухого прасування);
- повертайте регулятор для збільшення/зменшення інтенсивності подачі пари.

Підключіть шнур електроживлення до електромережі. Спалахнуть індикатори автовимкнення та нагрівання. Після того як індикатор нагрівання згасне (підшва нагрілася до встановленої температури), починайте прасування.

## Сухе прасування

Встановіть регулятор подачі пари в положення. За необхідності зволожити м'яту тканину використовуйте функцію розпилення води. Сухе прасування можна виконувати, не наливаючи воду в резервуар.

## Функція розпилення води

Переконайтеся, що резервуар праски наповнений водою. Натискуйте кнопку розпилювача води :

- повільно, плавно – для розбризкування;
- швидкими рухами – для розпилення.

## Прасування з відпарюванням

Під час прасування з відпарюванням наповніть резервуар для води не менше ніж на  $\frac{1}{4}$  максимального об'єму. Для отримання якісної пари регулятор температури має знаходитися в положенні **••** або **•••**.

Пара надходить через отвори в підошві праски. Її інтенсивність можна змінювати за допомогою регулятора пари.



*Постійна подача пари відбувається лише тоді, коли праска знаходиться в горизонтальному положенні, за високої температури підошви.*

Якщо регулятор подачі пари відкрито (не в положенні ) , за низької температури можливе витікання води з отворів у підошві праски.

За необхідності розпрасувати дуже зім'яту ділянку тканини натисніть кнопку інтенсивної подачі пари : станеться короткочасний інтенсивний викид пари з отворів у пі-

дошві праски. Для отримання оптимальної якості пари робіть перерви 3-5 секунд між натисненнями.

## Вертикальне відпарювання

Вертикальне відпарювання застосовується для прасування речей, що висять на плічках, штор, драпування тощо. Під час вертикального відпарювання встановіть регулятори температури нагрівання підошви та подачі пари в максимальне положення.

Тримайте праску вертикально на відстані кількох сантиметрів від виробу, що відпарюється. Натискайте кнопку інтенсивної подачі пари  з невеликими інтервалами, рухаючи праску зверху вниз. Після кожних 4-5 натиснень переводьте праску в горизонтальне положення.

Якщо спалахнув індикатор нагрівання, припиніть роботу й відновіть відпарювання, коли індикатор згасне.

**STOP**

*УВАГА! Під час парового удару гаряча пара викидається на декілька сантиметрів від підошви. Забороняється прасувати одяг на людині. Не спрямовуйте праску на людину або предмети, які можуть постраждати від гарячої пари!*

## Система автовимкнення

Якщо прилад знаходиться в нерухомому стані, спрацює система автоматичного вимкнення:

- для праски в горизонтальному положенні або на боці – через 30 секунд;
- для праски у вертикальному положенні – через 8 хвилин.

Нагрівання підшови припиниться. При цьому пролунає попереджувальний сигнал (6 разів), а індикатор автовимкнення почне мерехтіти.

Для продовження роботи підніміть праску за ручку. Індикатор автовимкнення перестане мерехтіти, спалахне індикатор нагрівання підшови. Як тільки індикатор нагрівання згасне, відновіть прасування.

### Завершення роботи

Після закінчення роботи встановіть регулятор нагрівання підшови в положення MIN, а регулятор подачі пари — в положення . Від'єднайте праску від електромережі. Відкрийте кришку резервуара для води і злийте воду з резервуара, перевернувши праску над раковиною. Обережно порухайте праску, щоб злити залишки води.

Встановіть праску у вертикальне положення. Дочекайтеся, поки підшовка охолоне за кімнатної температури. Обмотайте шнур електроживлення навколо основи праски. Зберігайте прилад у вертикальному положенні.

## III. ДОГЛЯД ЗА ПРИЛАДОМ

### Самоочищення праски

1. Для видалення накипу та забруднень процедуру самоочищення рекомендується проводити 2-3 рази на місяць. Чим жорсткіше використовувана вода, тим частіше потрібне самоочищення.
2. Для виконання самоочищення налейте воду в резервуар до позначки MAX.

3. Перекрийте подачу пари (регулятор пари в положенні ). Встановіть регулятор температури нагрівання підшови в положення MAX. Підключіть праску до електромережі.
4. Коли індикатор нагрівання згасне, від'єднайте праску від електромережі та помістіть її в горизонтальному положенні над раковиною.
5. Натисніть і утримуйте кнопку самоочищення (Self clean), поки вихід гарячої води й пари з отворів підшови не припиниться. При цьому рекомендується рухати праску вперед-назад. Пара й кипляча вода, що виходять з отворів, видалять забруднення.
6. Після очищення відкрийте кришку резервуара для води та злийте воду, що залишилася в резервуарі. Закрийте кришку.
7. Після того як підшовка охолоне, протріть її поверхню вологою тканиною.
8. У разі сильного забруднення рекомендується повторити цикл самоочищення.

### Очищення підшови

1. Перед очищенням підшови праски переконайтеся, що вона відключена від електромережі та повністю охолонула.
2. Охолоджену праску можна чистити вологою тканиною або губкою. У разі сильного забруднення використовуйте спеціальні засоби для чищення прасок із керамічною підшовою.

STOP

**ЗАБОРОНЯЄТЬСЯ** поміщати корпус праски, вилку та шнур електроживлення під струмінь води або занурювати їх у воду.



**ЗАБОРОНЯЄТЬСЯ** використовувати губки з жорстким або абразивним покриттям, абразивні очищувальні засоби та розчинники (бензин, ацетон тощо).

### Зберігання

Зберігайте прилад у сухому місці подалі від нагрівальних приладів і прямих сонячних променів. Щоб не пошкодити робочу поверхню, завжди зберігайте праску у вертикальному положенні. Не допускайте зіткнення підшови праски з металевими й іншими твердими предметами, щоб уникнути появи подряпин.

## IV. ПЕРЕД ЗВЕРНЕННЯМ ДО СЕРВІС-ЦЕНТРУ

| Несправність  | Можлива причина  | Спосіб усунення  |
|---|--|--|
| Підшови праски залишається холодною, індикатор нагрівання не горить | Прилад не підключено до електромережі                          | Підключіть прилад до електромережі   |
|   | Електророзетка несправна                                       | Підключіть прилад до справної електророзетки                                     |
| Підшови праски нагрівається погано                                  | Встановлено дуже низьку температуру нагрівання                 | Повертаючи регулятор нагрівання підшови праски, встановіть необхідну температуру |
| Немає пари  | Регулятор пари повернуто вліво до упору, подачу пари перекрито | Встановіть регулятор пари в те положення, яке вам необхідне                      |
| Інтенсивність подачі пари недостатня                                | У резервуарі дуже мало води                                    | Заповніть резервуар для води як мінімум на $\frac{1}{4}$                         |
|   | Регулятор пари стоїть в положенні середньої пари               | Повертаючи регулятор, збільште подачу пари                                       |

| Несправність  | Можлива причина  | Спосіб усунення   |
|---|--|---|
| Пара, що виходить з отворів піддошви праски, бруднить білизну | Ви використовували воду з хімічними добавками  | Не наливайте в резервуар воду з хімічними добавками   |
|   | Ви використовували дистильовану або пом'якшену воду                                    | Використовуйте звичайну водопровідну воду або суміш з водопровідної та очищеної води в пропорції 1:1                                      |
| Пара, що виходить з отворів піддошви праски, бруднить білизну | Ви не видалили воду з резервуара після попереднього використання                       | Проведіть самоочищення. Завжди виливайте воду з праски після закінчення роботи  |
| Піддошва праски забруднилась і бруднить білизну               | Було встановлено дуже високу температуру   | Очистіть піддошву. Звертєся з таблицею для вибору відповідної температури   |
|   | Ви недостатньо прополоскали білизну або прасуєте новий одяг, не прополоскавши його     | Очистіть піддошву. Прополощіть одяг, переконайтеся, що на ньому не залишилося мила або інших очисних речовин, які можуть зіпсувати праску |
| З отворів піддошви праски витікає вода                        | Встановлено дуже низьку температуру нагрівання піддошви                                | Встановіть регулятор нагрівання піддошви в положення ••, ••• або MAX  |
|   | Дуже низька температура піддошви через часте натиснення кнопки інтенсивної подачі пари | Збільште інтервали між натисненнями кнопки інтенсивної подачі пари  |

## V. ГАРАНТІЙНІ ЗОБОВ'ЯЗАННЯ

На цей виріб надається гарантія строком на 2 роки з моменту його придбання. Впродовж гарантійного періоду виробник зобов'язується усунути шляхом ремонту, заміни деталей або заміни усього виробу будь-які заводські дефекти, викликані недостатньою якістю матеріалів або складання. Гарантія набуває чинності тільки у тому випадку, якщо дата купівлі підтверджена печаткою магазину і підписом продавця на оригінальному гарантійному талоні. Справжня гарантія признається лише у тому випадку, якщо прилад застосовувався відповідно до інструкції з експлуатації, не ремонтувався, не розбирався і не був пошкоджений в результаті неправильного поводження з ним, а також збережена повна комплектність виробу. Ця гарантія не поширюється на природний знос виробу і витратні матеріали (фільтри, лампочки, керамічні і тефлонові покриття, гумові ущільнювачі і т. д.).

Термін служби виробу і термін дії гарантійних зобов'язань на нього обчислюються з дня продажу або з дати виготовлення виробу (у разі, якщо дату продажу визначити неможливо).

Дату виготовлення приладу можна знайти в серійному номері, що розташований на ідентифікаційній наклейці на корпусі виробу. Серійний номер складається з 13 знаків. 6-й і 7-й знаки позначають місяць, 8-й – рік випуску пристрою.

Встановлений виробником термін служби приладу складає 3 роки з дня його придбання за умови, що експлуатація виробу здійснюється відповідно до цієї інструкції і застосованих технічних стандартів.

*Упаковку, посібник користувача, а також сам прилад необхідно утилізувати відповідно до місцевої програми по переробці відходів. Не викидайте такі вироби разом із звичайним побутовим сміттям.*

 Осы бұйымды пайдаланудың алдында оны пайдалану бойынша нұсқаулықты мұқият оқыңыз және анықтамалық ретінде сақтап қойыңыз. Аспапты дұрыс пайдалансаңыз, оның қызмет ету мерзімі көпке ұзарады.

## ҚАУІПСІЗДІК ШАРАЛАРЫ

- Өндіруші қауіпсіздік техникасы талаптарын және бұйымды пайдалану ережелерін ұстанбаудан туындаған зақымдар үшін жауап бермейді.
- Бұл электр аспап тұрмыстық жағдайларда қолдан- арналған құрылғы болып табылады және пәтерлерде, қала сыртындағы үйлерде, қонақ үй нөмірлерінде, дүкендер, офистердің тұрмыстық бөлмелерінде немесе өнеркәсіптік емес пайдаланудың басқа жағдайларында қолданыла алады. Құрылғыны өнеркәсіптік немесе кез келген басқа мақсатсыз пайдалану бұйымды дұрыс пайдалану шарттарын бұзу болып табылады. Бұл жағдайда өндіруші ықтимал салдарлар үшін жауап бермейді.
- Құрылғыны электр желіге қосудың алдында оның кернеуі аспап қоректенуінің номиналды кернеуіне сәйкес келетінін тексеріңіз (бұйымның техникалық сипаттамасын немесе зауыттық кестешесін қараңыз).
- Аспаптың тұтынылатын қуатына арналған ұзартқышты пайдаланыңыз. Бұл талапты ұстанбау қысқа тұйықталуға немесе кабельдің тұтануына әкеліп соқтыруы мүмкін.
- Аспапты тек жерлендірілген розеткаға қосыңыз – бұл тоқ соғуға қарсы қорғаныстың міндетті талабы. Ұзартқышты пайдаланылғанда ол да жерлендірілгеніне көз жеткізіңіз.
- Аспапты пайдаланған соң, сонымен қатар оны тазалау немесе жылжыту кезінде розеткадан ажыратыңыз. Электр бауды сымынан ұстамай, ашасынан құрғақ қолмен ұстап шығарыңыз.
- Аспап электр желісіне қосылғанша қараусыз қалмауы тиіс.

- Су резервуарын толтырған кезде аспап электр желісінен өшірулі болуы тиіс.

STOP

*Назар аударыңыз! Жұмыс кезінде аспап қызады! Үтік жұмыс істеп тұрған кезде және пайдаланған соң бірден оның табанына қол тигізбеңіз. Үтіктеуге арналған арнайы беттерді ғана қолданыңыз. Аспапты қараусыз қосулы күйінде қалдырмаңыз, пайдаланған соң бірден оны электр желісінен ажыратыңыз.*

- Электр қоректену бауын есіктен немесе жылу көздерінің қасында жүргізбеңіз. Электр бауы бұралмауын және бүгілмеуін, өткір заттарға, жиһаздың бұрыштары мен шеттеріне тимеуін байқаңыз.

STOP

*ЕСТЕ САҚТАҢЫЗ: электр қоректену кабелін кездейсоқ зақымдасаңыз, кепілдік шарттарына сәйкес келмейтін ақауларға, сонымен қатар электр тоғының соғуына*

*әкеліп соқтыруы мүмкін. Зақымданған электр бауы сервис-орталықта жылдам ауыстыруды талап етеді.*

- Аспапты тазалаудың алдында ол электр желіден ажыратылғанына және толық суығанына көз жеткізіңіз. Аспапты тазалау бойынша нұсқаулықтарды қатаң ұстаныңыз.

STOP

*Аспап корпусын суға батыруға немесе су ағынына түсіруге ТЫЙЫМ САЛЫНАДЫ!*

- Бұл аспап физикалық, жүйке немесе психикалық ауытқулары бар немесе тәжірибесі мен білімі жетіспейтін адамдардың (оның ішінде балалардың) қолдануына арналмаған, мұндай тұлғалар қадағаланып, олардың қауіпсіздігі үшін жауап беретін тұлға осы аспапты қолдануға қатысты нұсқау жасалған жағдайлардан басқа. Балалардың аспаппен, оның жинақтаушыларымен, соны-

мен қатар зауыттық орамымен ойнауына жол бермеу мақсатында қадағалап отыру қажет. Құрылғыны тазалау және қызмет көрсетуді балалар ересектердің қарауынсыз жасамауы тиіс.

- Аспапты өздігіңізбен жөндеуге немесе құрылымына өзгеріс енгізуге тыйым салынады. Қызмет көрсету және жөндеу бойынша барлық жұмыстарды авторландырылған сервис-орталық жасауы керек. Біліксіз жасалған жұмыс аспаптың бұзылуына, жарақат пен мүлік зақымдануына әкеліп соқтыруы мүмкін.

STOP

*Аспапты кез келген ақауы бар болғанда пайдалануға тыйым салынады.*

### Техникалық сипаттамалары

|   |                      |
|---|----------------------|
| Үлгісі.....                               | RI-C220              |
| Қуаты.....                                | 2200 Вт              |
| Кернеуі.....                              | 220-240 В, 50 Гц     |
| Басқару типі.....                         | механикалық          |
| Табан жабындысы.....                      | қыш                  |
| Будың реттеліп жіберілуі.....             | 25 г/мин дейін       |
| Будың соққы функциясы.....                | бар                  |
| Тігінен булау мүмкіндігі.....             | бар                  |
| «Тамшы-стоп» функциясы.....               | бар                  |
| Өзін-өзі тазалау функциясы.....           | бар                  |
| Қақтан қорғаныс жүйесі.....               | бар                  |
| Қызып кетуден қорғаныс.....               | бар                  |
| Екі күйдегі автоматты түрде өшіру.....    | бар                  |
| Автоматты түрде өшіру<br>индикациясы..... | жарықдиодты, дыбысты |
| Бау ұзындығы.....                         | 1,8 м                |

### Жинағы

|                                  |        |
|----------------------------------|--------|
| Үтік.....                        | 1 дана |
| Өлшеу стақаны.....               | 1 дана |
| Пайдалану бойынша нұсқаулық..... | 1 дана |
| Сервистік кітапша.....           | 1 дана |

Өндіруші өз өнімін жақсарту барысында бұл өзгерістер туралы қосымша хабарламай, бұйымның дизайны, жинағы, сонымен қатар техникалық сипаттамаларына өзгерістерді енгізу құқығына ие.

## Үлгі құрылымы A1

1. Су бүріккіш
2. Су ыдысының қақпағы
3. Бу жіберу реттегіші
4. Су бүріккіш түймешігі ≧
5. Бұды қарқынды жіберу түймешігі ≧
6. Автоматты түрде өшу индикаторы
7. Электр қоректену бауы
8. Қызу индикаторы
9. Су ыдысы
10. Үтіктің табаны қызу индикаторы
11. Өзін-өзі тазалау түймешігі (Self clean)
12. Судың ең үлкен деңгейінің белгісі (MAX)
13. Үтік табаны
14. Өлшеу стақаны

## I. АЛҒАШҚЫ ҚОСАР АЛДЫНДА

Бұйымды орамынан шығарып, барлық орау материалдары мен жарнамалық жапсырмаларды алып тастаңыз.



*Корпусағы ескертетін жапсырма, жапсырма-көрсеткіш (бар болса) және бұйымның сериялық нөмірі бар кестешені орнында міндетті түрде сақтаңыз! Бұйымда сериялық нөмірі жоқ болса, кепілдік қызмет көрсету құқығынан автоматты түрде айырыласыз.*

Электр сымын толықтай жазыңыз. Тұрқы мен үтіктің табанын илғалды матамен сүртіңіз. Құралды құрғақ етіп сүртіңіз.



*Тасымалдаған немесе төмен температураларда сақтаған соң аспапты қосар алдында кем дегенде 2 сағат бөлме температурасында ұстау қажет.*

Жаңа үтіктің кейбір бөлшектеріне қорғаныс жабыны қапталған, сондықтан бірінші рет қосқан кезде жағымсыз иіс пайда болуы мүмкін. Бұл құралдың жұмысына қауіпсіз және тез кететін уақытша құбылыс.

## II. ҮТІКТІ ПАЙДАЛАНУ

### Жұмысқа дайындау және қосу

Аспап электр желіге қосылмағанына көз жеткізіңіз. Табан қызу реттегішін MIN күйіне, бу жіберу реттегішін  күйіне ауыстырыңыз.

Су ыдысы қақпағын ашыңыз, үтік ұшын суретте көрсетілгендей жоғары көтеріңіз A2. Өлшеу стақаны көмегімен ыдысқа аспап корпусындағы MAX белгісінен асырмай су құйыңыз. Ыдыс қақпағын жабыңыз. Үтікті тік қойыңыз.



*Су аспап корпусына немесе электр қоректену бауына тимеуі үшін оны кранның өзінен құймаңыз.*

*Аспап құбырдағы сумен жұмыс істеуге арналған. Егер өңіріңізде су өте кермек болса, құбырдағы және инералсыздандырылған суды 1:1 пропорциясымен араластыруға кеңес беріледі.*

Үтік табанын қыздыру реттегішін бұрып, үтіктелетін матаға сәйкес келетін белгіні аспап корпусындағы белгінің қасына орнатыңыз.

Әртүрлі мата үшін үтіктеу режимін таңдау кестесі

| Қызу реттегішіндегі белгі | Мата типі                          | Keңестер  |
|---------------------------|------------------------------------|---|
| •                         | Акрил                              | Абайлап үтіктеңіз. Бұды пайдалану тәуекел болып табылады, үтіктің табанынан су ағып кетуі мүмкін, соның салдарынан матада ағыз пайда болады |
|                           | Полиамид маталары (капрон, нейлон) |   |
|                           | Полиуретан                         |   |
|                           | Ацетат талшықтары                  | Матаны ішкі жағынан үтіктеген жөн, өйткені ол қыздыруды нашар төзеді. Ацетат тез кебеді және үтіктеуді талап етпейді дерлік                 |
|                           | Полиэстер                          | Ылғал мата арқылы үтіктеуге кеңес беріледі  |
| ••                        | Вискоза                            | Жоғары температурада түсін өзгертеді, жабысады, қатайып, бұзылады, отыруы мүмкін  |
|                           | Жібек                              | Жібек матаға су бүркімеген жөн, өйткені ылғалдың әркелкілігінен айғыз қалыптасуы мүмкін   |
| •••                       | Жүн                                | Матаға су себу немесе ылғал мата арқылы үтіктеу дұрыс болады. Жоғары температурада отыруы мүмкін  |
|                           | Мақта                              | Буландыру режиміне кеңес беріледі   |
| Зығыр                     |                                    |   |

Бу жіберу реттегішін қажетті күйге орнатыңыз:

- реттегіш  күйінде – будың жіберілуі жабық (құрғақ күйде үтіктеу үшін);
- бу жіберу қарқындылығын көбейту/азайту үшін реттегішті бұрыңыз.

Электр қоректену бауын электр желіге қосыңыз. Автоматты түрде өшу және қыздыру индикаторлары жанады. Қызу индикаторы өшкен соң (табан бекітілген температураға дейін қызған соң) үтіктей бастаңыз.

### Құрғақ күйде үтіктеу

Бу жіберу реттегішін күйге орнатыңыз. Мыжылған матаны сулау керек болса, суды бұрку функциясын пайдаланыңыз. Суды ыдысқа құймай, құрғақ күйде үтіктеуге болады.

### Суды бұрку функциясы

Үтік ыдысының суға толғанына көз жеткізіңіз. Су бүріккіш түймешігін басыңыз  $\Rightarrow$ :

- ақырын, баяу – тамшылату үшін;
- жылдам қимылмен – бұрку үшін.

### Буландырып үтіктеу

Буландырып үтіктегенде су ыдысын ең көп көлемінің кем дегенде  $\frac{1}{4}$  толтырыңыз. Сапалы бу шығару үшін температура реттегіші  $\bullet\bullet$  немесе  $\bullet\bullet\bullet$  күйінде болуы керек.

Бу үтік табанындағы тесіктер арқылы шығады. Оның қарқындылығын бу реттегіші көмегімен ауыстыруға болады.



*Үтік көлденең күйде тұрып, табанының температурасы жоғары болғанда ғана бу үнемі беріліп тұрады.*

Егер бу жіберу реттегіші ашық тұрса ( күйінде емес), төменгі температурада үтік табанындағы тесіктерден су ағуы мүмкін.

Матаның қатты мыжылған жерін жазу керек болса, буды қарқынды жіберу түймешігін басыңыз  $\Rightarrow$ : үтік табанындағы тесіктерден қысқа уақытылы қарқынды бу атқылап шығады. Будың тиімді сапасын шығару үшін басулардың арасында 3-5 секунд үзіліс жасаңыз.

### Тігінен булау

Тігінен булау іліште ілініп тұрған заттарды, перде, шаршау және т.б. жазу үшін қолданылады. Тігінен булағанда табанды қыздыру температурасын және бу шығару реттегіштерін ең үлкен күйге орнатыңыз.

Үтікті буланатын бұйымнан бірнеше сантиметр аралығында тігінен ұстаңыз. Үтікті жоғарыдан төмен жылжытып, қарқынды бу жіберу түймешігін  $\Rightarrow$  кішкентай үзілістермен басыңыз. 4-5 рет басқан сайын үтікті көлденең күйге ауыстырыңыз.

Егер қызу индикаторы жанса, жұмысты тоқтатыңыз және индикатор өшкенде булауды қайталаңыз.



*НАЗАР АУДАРЫҢЫЗ! Бу соққысында ыстық бу табаннан бірнеше сантиметрге атқылайды. Адам киіп тұрған киімді үтіктеуге тыйым салынады. Үтікті ыстық будан зардап шегуі мүмкін адамға немесе затқа бағыттамаңыз!*

### Автоматты түрде өшіру жүйесі

Егер аспап қозғалмай тұрса, автоматты түрде өшу жүйесі іске қосылады:

- көлденең немесе бүйірінде жатқан үтік үшін – 30 секундтан кейін;
- тігінен тұрған үтік үшін – 8 минуттан кейін.

Табанның қызуы тоқтайды. Бұл кезде ескерту сигналы естіледі (6 рет), автоматты түрде өшу индикаторы жыпылықтай бастайды.

Жұмысты жалғастыру үшін үтікті тұтқасынан көтеріңіз. Автоматты түрде өшу индикаторы жыпылықтауды тоқтатады, табанның қызу индикаторы жанады. Қызу индикаторы өшкен соң бірден үтіктеуді қайталаңыз.

### Жұмысты аяқтау

Жұмыс аяқталысымен табанды қыздыру реттегішін MIN күйіне, бу жіберу реттегішін  күйіне орнатыңыз. Үтікті элеткржелісінен ажыратыңыз. Су ыдысы қақпағын ашыңыз және үтікті раковинаның үстінде аударып, суды ыдыстан төгіңіз. Су қалдықтарын төгу үшін үтікті абайлап сілкіңіз.

Үтікті тік қойыңыз. Табан бөлме температурасында суығанын күтіңіз. Электр қоректену бауын үтіктің сыртына ораңыз. Аспапты тік күйде сақтаңыз.

## III. АСПАПТЫ КҮТУ

### Үтіктің өзін-өзі тазалауы

1. Қақ пен кірді кетіру үшін өзін-өзі тазалау шарасын айна 2-3 рет жасауға кеңес беріледі. Пайдаланылатын су кермек болғанымен өзін-өзі тазалау да жиірек болуы керек.
2. Өзін-өзі тазалау үшін суды ыдысқа MAX белгісіне дейін құйыңыз.
3. Буды жабыңыз (реттегіш  күйінде). Табанды қыздыру температурасы реттегішін MAX күйіне орнатыңыз. Үтікті электр желіге қосыңыз.
4. Қызу индикаторы өшкенде үтікті элеткржелісінен ажыратыңыз және раковинаның үстінде көлденең күйде ұстаңыз.
5. «Self clean» өзін-өзі тазалау түймешігін басыңыз және табан тесіктерінен ыстық су мен бу шыққанын қойғанша ұстаңыз. Бұл кезде үтікті алға-артқа шайқауға кеңес беріледі. Тесіктерден шығатын бу мен қайнаған су кірді кетіреді.
6. Тазалаған соң су ыдысы қақпағын ашыңыз және ыдыста қалған суды төгіңіз. Қақпақты жабыңыз.
7. Табан суыған соң, оның бетін ылғал шүберекпен сүртіңіз.
8. Қатты кір болғанда өзін-өзі тазалау айналымын қайталауға кеңес беріледі.

### Табанды тазалау

1. Үтік табанын тазалаудың алдында ол электр желіден ажыратылғанына және толық суығанына көз жеткізіңіз.

2. Суыған үтіккі ылғал матамен немесе губкамен тазалауға болады. Қатты кірлегенде табаны қыш үтіктерді тазалаудың арнайы құралдарын пайдаланыңыз.

STOP

*Үтік корпусы, аша немесе қоректену бауын аққан судың астында ұстауға немесе суға батыруға ТЫЙЫМ САЛЫНАДЫ.*



*Жабындысы қатты немесе абразивті сіңіргіштер, абразивті тазалау құралдар мен ерітінділерді пайдалануға ТЫЙЫМ САЛЫНАДЫ (бензин, ацетон және т.б.).*

### Сақтау

Аспапты қыздыру аспаптарынан және тікелей күн сәулелерінен алыс құрғақ жерде сақтаңыз. Жұмыс бетіне зақым тигізбеу үшін үтіккі ылғи тік күйінде сақтаңыз. Сызат пайда болмау үшін үтік табанын металдық және басқа қатты заттарға тигізбеңіз.

## IV. СЕРВИС-ОРТАЛЫҚҚА ЖОЛЫҒАР АЛДЫНДА

| Ақау   | Ықтимал себебі  | Жою әдісі  |
|--|---|--|
| Үтік табаны суық болып тұр, қызу индикаторы жанбайды | Аспап электр желіге қосылмаған                                | Аспапты электр желіге қосыңыз  |
|  | Электр розетка ақаулы   | Аспапты жөн электр розеткаға қосыңыз                                   |
| Үтік табаны әлсіз қызады                             | Қыздырудың өте аз температурасы орнатылған                    | Үтік табанын қыздыру реттегішін бұрап, қажетті температураны орнатыңыз |
| Бу жоқ   | Бу реттегіші солға тірелгенше бұралған, бұдың жіберілуі жабық | Бу реттегішін сізге керек күйге орнатыңыз                              |
| Бу жіберу қарқындылығы жетпейді                      | Ыдыста су өте аз  | Су ыдысын кем дегенде $\frac{1}{4}$ толтырыңыз                         |
|  | Бу реттегіші орташа бу күйінде тұр                            | Реттегішті бұрып, жіберілетін бұды көбейтіңіз                          |

| Ақау                                       | Ықтимал себебі  | Жою әдісі  |
|--|---|--|
| Үтік табанынан шығатын бу киімді кірлетеді | Сіз химиялық қоспалары бар суды пайдаландыңыз                               | Ыдысқа химиялық қоспалары бар суды құймаңыз  |
| Үтік табанынан шығатын бу киімді кірлетеді | Сіз дистилляцияланған немесе жұмсақ суды пайдаландыңыз                      | Кәдімгі құбырдағы суды немесе құбырдағы және минералсыздандырылған судың 1:1 пропорциясында қоспасын пайдаланыңыз          |
|  | Сіз алдыңғы пайдаланған соң ыдыстан суды кетірмедіңіз                       | Өзін-өзі тазалатыңыз. Жұмыс аяқталған соң суды үтіктен ылғи төгіп тұрыңыз  |
| Үтік табаны кірлеп, киімді былғайды        | Өте жоғары температура орнатылды  | Табанды тазалаңыз. Тиісті температураны таңдау үшін кестемен салыстырыңыз  |
|  | Кірді жететіндей шаймадыңыз немесе жаңа киімді шаймай үтіктеп жатырсыз      | Табанды тазалаңыз. Киімді шайңыз, үстінде үтікті бұзуы мүмкін сабын немесе басқа тазалау құралы қалмағанына көз жеткізіңіз |
| Үтік табаны тесіктерінен су ағады          | Табанды қыздырудың өте аз температурасы орнатылған                          | Табанды қыздыру реттегішін ••, ••• немесе MAX күйіне орнатыңыз   |
|  | Қарқынды бу жіберу түймешігі жиі басылғанынан табан температурасы өте төмен | Қарқынды бу жіберу түймешігін басу аралығын көбейтіңіз   |

## V. КЕПІЛДІК МІНДЕТТЕМЕЛЕР

Осы бұйымға сатып алынған сәттен 2 жылды мерзіміне кепілдік беріледі. Өндіруші кепілдік кезеңі ішінде жөндеу, бөлшектерді ауыстыру немесе бүкіл бұйымды ауыстыру жолымен материалдар немесе құрыдың сапасы жетіспеушілігінен туындаған кез келген зауыттық ақауларды жоюға міндеттенеді. Кепілдік тек сатып алу күні түпнұсқалық кепілдік талонында дүкен мөрімен және сатушы қолымен расталған жағдайда ғана күшіне енеді. Осы кепілдік тек бұйым пайдалану бойынша нұсқаулыққа сәйкес қолданылған, жөнделмеген, бұзылмаған және онымен дұрыс жұмыс істемеу нәтижесінде зақымданбаған, сонымен қатар бұйымның толық жинағы сақталған жағдайда танылады. Осы кепілдік бұйымның табиғи тозуына және шығын материалдарына таралмайды (сүзгілер, шамдар, қыш және тефлондық тығыздауыштар және т.б.).

Бұйымның қызмет мерзімі мен кепілдік міндеттемелердің жарамдылық мерзімі өндірілген кезден бастап немесе бұйым жасалған кезден бастап есептеледі (егер сатылған күнін анықтау мүмкін болмаса).

Аспаптың өндірілген кезі бұйым корпусындағы сәйкестендіру жапсырмасында орналасқан сериялық нөмірден табуға болады. Сериялық нөмір 13 белгіден тұрады. 6-ші және 7-шы белгілер айды, 8-ші – құрылғы шыққан жылды білдіреді.

Өндіруші бекіткен аспаптың қызмет ету мерзімі бұйымның пайдаланылуы осы нұсқаулық пен қолданылатын техникалық стандарттарға сәйкес жүруі жағдайында сатып алынған күнінен 3 жыл құрайды.

*Орамды, пайдаланушы нұсқаулығын, сонымен қатар аспаптың өзін қалдықтарды қайта өңдеу бойынша жергілікті бағдарламаға сәйкес пайдаға асыру керек. Мұндай бұйымдарды әдеттегі тұрмыстық қоқыспен тастамаңыз.*

 Înainte de a utiliza acest produs, citiți cu atenție manualul de exploatare și păstrați-l ca referință. Utilizarea corectă a dispozitivului va prelungi considerabil durata de exploatare.

## **MĂSURI DE SECURITATE**

- Producătorul nu este responsabil pentru daune cauzate de nerespectarea cerințelor tehnicii securității și regulilor de exploatare a produsului.
  - Acest aparat electric de pentru în condiții de uz casnic și poate fi aplicat în apartamente, case de țară, camere de hotel, în menajere interioare în magazine, birouri sau în alte condiții similare de exploatare neindustrială. Utilizarea industrială sau orice altă utilizare necorespunzătoare a dispozitivului va fi considerată ca încălcare a condițiilor
- adecvate de funcționare a produsului. În acest caz producătorul nu este responsabil pentru posibilele consecințe.
- Înainte de a conecta dispozitivul la o priză electrică, verificați dacă tensiunea ei coincide cu tensiunea nominală de alimentare a dispozitivului (vedeți caracteristicile tehnice sau tablă din fabrică a produsului).
  - Folosiți un cablu prelungitor, calculat la necesarul de putere a dispozitivului. Nerespectarea acestei cerințe poate duce la scurtcircuit sau incendiu de cablu.
  - Conectați aparatul numai la prize, care au legătură cu pământul –

aceasta este o cerință obligatorie de protecție împotriva șocurilor electrice. Folosind un cablu prelungitor, asigurați-vă că acesta are, de asemenea, legătură cu pământul.

- Deconectați aparatul din priză după utilizare, precum și în timpul de curățare sau de deplasare. Scoateți cablul electric din priză cu mâinile uscate, țineți-l de ștecher și nu de cablu.
- Dispozitivul nu trebuie să fie lăsat nesupravegheat până când este conectat la rețeaua de alimentare.
- În timpul umplerii rezervorului de apă dispozitivul trebuie să fie deconectat de la rețeaua de alimentare.

STOP

*ATENȚIE! În timpul funcționării dispozitivul se încălzește! Nu atingeți cu mâinile talpa fierului de călcat în timpul funcționării lui și imediat după utilizare. Utilizați doar suprafețe speciale pentru călcat. Nu lăsați dispozitivul în funcțiune nesupravegheat, deconectați-l de la rețeaua electrică imediat după utilizare.*

- Nu întindeți cablul de alimentare pe sub uși sau în apropierea surselor de căldură. Asigurați-vă că cablul electric nu s-a sucit și nu s-a îndoit, nu este în contact cu obiecte ascuțite, colțuri și margini de mobilier.

STOP

*REȚINEȚI: deteriorările aleatoare a cablului de alimentare electrică*

*pot provoca defecte, care nu corespund condițiilor de garanție, precum și la șoc electric. Cablul electric deteriorat necesită înlocuire de urgență în centru service.*

- Înainte de a curăța aparatul, asigurați-vă că el este deconectat de la priză și este complet răcit. Urmați strict instrucțiunile pentru curățarea aparatului (vezi secțiunea „Curățarea și depozitarea dispozitivului”).

**STOP**

*SE INTERZICE de scufundat corpul aparatului în apă sau de-l pus sub jet de apă!*

- Acest dispozitiv nu este destinat pentru utilizarea de către persoanele (inclusiv copiii), care au dere-

glări fizice, nervoase sau psihice sau duc lipsă de experiență și cunoștințe, cu excepția cazurilor, în care astfel de persoane se află sub supraveghere sau au fost instruite în privința utilizării acestui aparat de către persoană responsabilă pentru siguranța lor. Este necesar să se efectueze o supraveghere asupra copiilor cu scopul neadmiterii acestora a jocurilor cu aparatul, accesorii, precum și cu ambalaul de fabrică. Curățarea și întreținerea dispozitivului nu trebuie să se efectueze de către copiii nesupravegheați de adulți.

- Se interzice repararea aparatului

independent sau efectuarea modificărilor în structura acestuia. Repararea aparatului trebuie să fie efectuată exclusiv în centrul de service specializat autorizat. Reparația efectuată neprofesional poate duce la defecțiuni, leziuni și deteriorarea bunurilor.

STOP

*Nu utilizați dispozitivul în cazul oricărui defect.*

### Caracteristici tehnice

|  |                                      |
|--|--------------------------------------|
| Model.....   | RI-C220                              |
| Putere.....  | 2200 W                               |
| Tensiune.....  | 220-240 V, 50 Hz                     |
| Tip de control.....                                    | mechanic                             |
| Acoperirea vasului.....                                | ceramică                             |
| Alimentare reglabilă cu aburi.....                     | pînă la 25 g/min                     |
| Funcția de șut cu aburi.....                           | este                                 |
| Posibilitatea tratării verticale cu aburi.....         | este                                 |
| Funcția „Anti-picături”.....                           | este                                 |
| Funcția de autocurățare.....                           | este                                 |
| Sistem de protecție împotriva depunerii de calcar..... | este                                 |
| Protecție la supraîncălzire.....                       | este                                 |
| Deconectare automată în două poziții.....              | este                                 |
| Indicație la deconectare automată.....                 | cu diodă electroluminiscentă, sonoră |
| Lungimea cablului de alimentare.....                   | 1,8 m                                |

### Completare

|                                |        |
|--------------------------------|--------|
| Fier de călcat.....            | 1 buc. |
| Pahar cotate.....              | 1 buc. |
| Instrucțiuni de utilizare..... | 1 buc. |
| Carte de service.....          | 1 buc. |

*Producătorul își rezervă dreptul de a opera modificări în designul, completarea mărfii, precum și caracteristicile tehnice ale aparatului în procesul de perfecționare continuă a gamei de producție fără o notificare prealabilă despre aceste modificări.*

## Construcția modelului

1. Pulverizator de apă
2. Capacul rezervorului de apă
3. Regulator de alimentare cu aburi
4. Buton de pulverizare a apei ➤
5. Buton de alimentare intensivă cu aburi ⇨
6. Indicator de deconectare automată
7. Cablu de alimentare
8. Indicator de încălzire
9. Rezervor de apă
10. Regulator de încălzire a tălpii fierului de călcat
11. Buton de autocurățare (Self clean)
12. Marcajul nivelului maxim de apă (MAX)
13. Talpa fierului de călcat
14. Pahar cotelat

## I. ÎNAINTE DE PRIMA CONECTARE

Despachetați dispozitivul, înlăturați toate materialele de ambalare și autocolante promoționale.



*Păstrați obligatoriu pe loc autocolante de avertizare, autocolante-indicatoarele (în cazul prezenței lor) și plăcuța cu numărul de serie a dispozitivului pe corpul lui! Lipsa numărului de serie pe dispozitiv va anula automat drepturile de deservire garantată.*

Relaxați-vă complet cablul de alimentare. Ștergeți carcasa și talpa fierului de călcat cu o cârpă umedă. Ștergeți dispozitivul cu uscat.



*După transportarea sau păstrarea la temperaturi joase este necesar să mențineți dispozitivul la temperatura camerei nu*

*mai puțin două ore înainte de conectare.*

Pe careva detalii ale noului fier de călcat este aplicat un strat protector, deaceea la prima conectare poate apărea un miros neplăcut. Acesta este un fenomen temporar, care este perfect sigur pentru activitatea dispozitivului și repede dispare.

## II. UTILIZAREA FIERULUI DE CĂLCAT

### Pregătirea de lucru și conectare

Asigurați-vă că fierul de călcat nu este conectat la rețeaua electrică. Rotiți regulatorul de încălzire a tălpii în poziția MIN iar regulatorul de alimentare cu aburi în poziția .

Deschideți capacul rezervorului de apă, ridicați vârful fierului de călcat în sus, cum este arătat în figură A2. Cu ajutorul paharului cotelat turnați în rezervor apă nu mai sus de marcajul MAX pe corpul dispozitivului. Închideți capacul rezervorului. Plasați fierul de călcat în poziție verticală.



*Nu turnați apă direct de la robinet, pentru a evita nimerirea acestuia pe corpul dispozitivului sau pe cablul de alimentare.*

*Dispozitivul este destinat pentru activitatea cu apă de la robinet. Dacă în regiunea dumneavoastră apa este foarte dură, vă recomandăm să amestecați apa de la robinet și apa curățată în proporția de 1:1.*

Cu rotirea regulatorului de încălzire a tălpii fierului de călcat plasați simbolul corespunzător al țesăturii călcate alături de marcarea pe corpul dispozitivului. Urmați recomandările din tabel.

**Tabel de selectare a regurilor de călcat pentru diferite tipuri de țesături**

| Simbol pe regulator de încălzire | Tip de țesătură                         | Recomandări   |
|----------------------------------|---|---|
| •                                | Acril                                   | Călcați cu precauție. Utilizarea aburului este riscantă, este posibilă scurgerea apei din talpa fierului de călcat, și ca urmare apariția petelor pe țesătură |
|                                  | Țesături din poliamidă (capron, nailon) |   |
|                                  | Poliuretan                              |   |
|                                  | Fibre din acetat                        |   |
|                                  | Poliester                               |   |
|                                  | Viscoză                                 | La temperatura înaltă își schimbă culoarea, se lipește, se întărește și se distruge, este posibilă contracția țesăturii                                       |
| ••                               | Mătase                                  | Preferabil de a nu stropi țesătura de mătase cu apă, deoarece de la umezirea neuniformă este posibilă apariția petelor  |
|                                  | Lână                                    | Preferabil de a stropi țesătura cu apă sau a o călca printr-o cârpă umedă. La temperatură înaltă este posibilă contracția țesăturii                           |
| •••                              | Bumbac                                  | Se recomandă regim de tratare cu aburi  |
|                                  | In                                      |   |

Instalați regulatorul de alimentare cu aburi în poziția necesară:

- regulatorul este în poziția  – alimentarea cu aburi este blocată (pentru călcatul uscat);
- roțiți regulatorul pentru majorarea/micșorarea intensității de alimentare cu aburi.

Conectați cablul de alimentare la rețeaua electrică. Se vor ilumina indicatoarele de deconectare automată și încălzire. După ce indicatorul de încălzire se va stinge (talpa s-a încălzit pînă la temperatura setată) începeți călcatul.

### Călcatul uscat

Instalați regulatorul de alimentare cu aburi în poziția necesară: La necesitatea umezirii țesăturii boțite utilizați funcția de pulverizare a apei. Puteți utiliza călcatul uscat fără a turna apă în rezervor.

### Funcția de pulverizare a apei

Asigurați-vă că rezervorul fierului de călcat este umplut cu apă. Apăsăți butonul de pulverizare a apei .

- încet, lin – pentru stropire;
- cu mișcări rapide – pentru pulverizare.

### Călcatul cu aburi

La călcatul cu aburi umpleți rezervorul de apă cel puțin de ¼ din volumul maxim. Pentru obținerea aburului calitativ regulatorul temperaturii trebuie să fie în poziția **••** sau **•••**.

Aburul vine din orificiile tălpii fierului de călcat. Puteți modifica intensitatea lui cu ajutorul regulatorului de aburi.



*Alimentarea continuă a aburului se produce numai atunci, când fierul de călcat se află în poziția orizontală, la temperatura înaltă a tălpii.*

Dacă regulatorul de alimentare cu aburi este deschis (nu în poziția ) la temperatura joasă este posibilă scurgerea apei din orificiile tălpii fierului de călcat.

La necesitatea călcării părții țesăturii foarte boțite apăsați butonul de alimentare intensivă cu aburi : se va produce evacuarea intensivă de scurtă durată a aburului din orificiile tălpii fierului de călcat. Pentru obținerea calității optime a aburului faceți pauze de 3-5 secunde între apăsări.

### Tratarea verticală cu aburi

Tratarea verticală cu aburi se utilizează pentru călcatul hainelor atârinate pe umerase, perdelelor, draperilor, etc. La tratarea verticală cu aburi plasați reglatoarele de temperatură de încălzire a tălpii și alimentare cu aburi în poziția maximă.

Țineți fierul de călcat vertical la o distanță de câțiva centimetri de la articolul prelucrat. Apăsăți butonul de alimentare intensivă cu aburi  cu intervale scurte, conducând fierul de călcat de sus în jos. După fiecare 4-5 apăsări puneți fierul de călcat în poziția orizontală.

Dacă s-a iluminat indicatorul de încălzire, opriți călcatul și restabiliți procesul de tratare verticală cu aburi când indicatorul se va stinge.



**ATENȚIE!** La șutul cu aburi aburul fierbinte se evacuează la câțiva centimetri de la talpă. Nu călcați haina îmbrăcată pe

*o persoană. Nu orientați fierul de călcat spre o persoană sau obiecte care pot suferi din urma aburului fierbinte!*

### Sistemul de deconectare automată

Dacă dispozitivul se află într-o stare nemișcată, se va declanșa sistemul de deconectare automată:

- pentru fierul de călcat în poziție orizontală sau pe o parte – după 30 de secunde;
- pentru fierul de călcat în poziție verticală – după 8 minute.

Încălzirea tălpii se va opri. În acest timp va răsună un semnal de avertizare (6 ori), iar indicatorul de deconectare automată va începe să clipească.

Pentru continuarea funcționării ridicați fierul de călcat de mâner. Indicatorul de deconectare automată va opri clipeirea, se va ilumina indicatorul de încălzire a tălpii. De îndată ce indicatorul de încălzire se va stinge, continuați călcatul.

### Finalizarea lucrului

La finalizarea lucrului plasați regulatorul de încălzire a tălpii în poziția MIN iar regulatorul de alimentare cu aburi în poziția . Deconectați fierul de călcat de la rețeaua electrică. Deschideți capacul rezervorului de apă și scurgeți apa din rezervor, întorcând fierul de călcat deasupra chiuvetei. Agitați ușor fierul de călcat, pentru a scurge reziduurile de apă.

Plasați fierul de călcat în poziție verticală. Așteptați până când talpa se va răci pînă la temperatura camerei. Înfășurați cablul de alimentare în jurul bazei fierului de călcat. Păstrați dispozitivul în poziție verticală.

## III. ÎNTREȚINEREA DISPOZITIVULUI

### Autocurățarea fierului de călcat

1. Pentru înlăturarea depunerilor de calcar și murdăriei efectuați procedura de autocurățare de 2-3 ori pe lună. Cu cât apa utilizată este mai dură, cu atât mai des este necesară autocurățarea.
2. Pentru efectuarea autocurățării turnați apa în rezervor pînă la marcajul MAX.
3. Opriti alimentarea aburului (regulatorul de aburi în poziția ). Plasați regulatorul temperaturii de încălzire a tălpii în poziția MAX. Conectați fierul de călcat la rețeaua electrică.
4. Când indicatorul de încălzire se va stinge, deconectați fierul de călcat de la rețeaua electrică și plasați-l în poziție verticală deasupra chiuvetei.
5. Apăsăți și mențineți apăsat butonul de autocurățare „Self clean”, pînă când apa și aburul fierbinte vor ieși din orificiile tălpii. În acest timp se recomandă agitarea fierului de călcat înainte și înapoi. Aburul și apă clocotită care iese vor îndepărta murdăria.
6. După curățare deschideți capacul rezervorului de apă și scurgeți apa rămasă în rezervor. Închideți capacul.
7. După ce talpa se va răci, ștergeți suprafața acesteia cu o cârpă umedă.
8. În cazul murdăriei excesive se recomandă repetarea ciclului de autocurățare.

ROU

### Curățarea tălpii

1. Înainte de curățarea tălpii fierului de călcat, asigurați-vă că acesta este deconectat de la rețeaua electrică și s-a răcit complet.
2. Puteți curăța fierul de călcat răcit cu o cârpă umedă sau un burete. În cazul murdăriei excesive utilizați produse de curățare speciale pentru curățarea fierurilor de călcat cu talpa ceramică.

**STOP**



*NU plasați corpul fierului de călcat, stecherul și cablul de alimentare electrică sub jet de apă și nu le scufundați în apă.*

*NU utilizați burete cu acoperire dură sau abrazivă, detergenți sau dizolvanți abrazivi (benzină, acetonă, etc.).*

### Păstrare

Păstrați dispozitivul la un loc uscat, departe de lumina directă a soarelui și dispozitivele de încălzire. Pentru a evita deteriorarea suprafeței de lucru, întotdeauna păstrați fierul de călcat în poziția verticală. Nu admiteți contactul tălpii fierului de călcat cu obiecte metalice sau alte dure pentru a evita apariția zgârieturilor.

## IV. ÎNAINTE DE A APELA LA UN CENTRU DE DESERVIRE

| Defectul  | Cauza posibilă  | Metoda de înlăturare   |
|---|---|--|
| Talpa fierului de călcat rămâne rece, indicatorul de încălzire nu se iluminează | Dispozitivul nu este conectat la rețeaua electrică  | Conectați dispozitivul la rețeaua electrică  |
|   | Priza electrică nu este în stare de funcționare   | Conectați dispozitivul la priza electrică în stare de funcționare  |
| Talpa fierului de călcat se încălzește slab                                     | Este setată temperatura de încălzire prea joasă   | Cu rotirea regulatorului de încălzire a tălpii fierului de călcat setați temperatura necesară de încălzire |
| Lipsește aburul   | Regulatorul aburului este derulat spre stânga până la capăt, alimentarea cu abur este blocată | Plasați regulatorul în poziția necesară  |

| Defectul  | Cauza posibilă   | Metoda de înlăturare  |
|---|--|---|
| Intensitatea alimentării cu aburi nu este suficientă          | În rezervor este prea puțină apă   | Umpleți rezervorul de apă minimum de ¼  |
|   | Regulatorul aburului este plasat în poziția aburului mediu   | Rotind regulatorul, majorați alimentarea cu aburi   |
| Aburul care iese din talpa fierului de călcat murdărește rufe | Ați utilizat apă cu aditivi chimici  | Nu umpleți în rezervorul apă cu aditivi chimici   |
| Aburul care iese din talpa fierului de călcat murdărește rufe | Ați utilizat apă distilată sau dedurizată  | Utilizați apă obișnuită din robinet sau un amestec de apă din robinet cu apă curățată în proporție de 1:1   |
|   | Nu ați înlăturat apa din rezervor după utilizarea anterioară   | Efectuați autocurățarea. Întotdeauna scurgeți apa din fierul de călcat la finalizarea lucrului  |
| Talpa fierului de călcat este murdară și murdărește rufe      | A fost setată temperatura prea înaltă  | Efectuați curățarea tălpii. Consultați tabelul pentru a selecta temperatura corespunzătoare   |
|   | Rufe au fost clătite insuficient sau Dvs călcați hainele noi fără a le clăti preventiv                         | Efectuați curățarea tălpii. Clătiți hainele, asigurați-vă de faptul, că pe ele nu au rămas elemente de săpun sau alți detergenți care pot duce la deteriorarea fierului de călcat |
| Din orificiile tălpii fierului de călcat se scurge apa        | Este setată temperatura de încălzire a tălpii prea joasă   | Plasați regulatorul de încălzire a tălpii în poziția ••, ••• sau MAX  |
|   | Temperatura tălpii este prea joasă din cauza apăsărilor frecvente a butonului de alimentare intensivă cu aburi | Majorați intervalele între apăsările butonului de alimentare intensivă cu aburi   |

## V. OBLIGAȚII DE GARANȚIE

Pentru acest produs se acordă un termen de garanție de 2 ani de la momentul procurării. În timpul perioadei de garanție producătorul se obligă să înlăture prin reparare, schimbare a pieselor sau schimbare a produsului complet orice defecte de fabrică provocate de calitatea insuficientă a materialelor sau de rasamblare. Garanția intră în vigoare numai în cazul în care data procurării este confirmată prin ștampila magazinului și semnătura vânzătorului pe talonul de garanție original. Prezenta garanție se recunoaște numai în cazul în care produsul a fost utilizat în conformitate cu instrucțiunea de exploatare, nu a fost reparat, nu a fost dezasamblat și nu a fost defectat în rezultatul manipulării incorecte, precum și păstrată toată completarea produsului. Prezenta garanție nu se răspindește asupra uzurei normale a produsului și asupra consumabilelor (filtrelor, becului, acoperirilor ceramice și de teflon, garniturilor de etanșare etc.).

Termenul de exploatare a produsului și termenul de valabilitate a garanției se calculează de la data vânzării sau de la data fabricării produsului (în cazul în care data de vânzare e imposibil de determinat).

Data fabricării dispozitivului poate fi găsită în numărul de serie, amplasat pe eticheta de identificare atașată pe carcasa produsului. Numărul de serie este format din 13 simboluri. Simbolurile 6 și 7 indica luna, 8 – anul de producere a dispozitivului.

Termenul de servire a aparatului stabilit de producător constituie 3 ani din momentul procurării cu condiție că exploatarea produsului este efectuată în corespundere cu instrucțiunea dată și standardele tehnice.

*Ambalajul, îndrumătorul utilizatorului, precum și aparatul este necesar de utilizat în conformitate cu programul local de prelucrare a deșeurilor. Nu aruncați astfel de produse împreună cu gunoiul obișnuit.*



Производитель: «Пауэр Пойнт Инк. Лимитед» №1202 Хай Юн Гэ (В1) Лин Хай Шан Чжуан Сямейлин Футьян, Шеньжень, Китай, 518049. По лицензии REDMOND Индастриал Груп, ЛЛСи Уан Коммерс Плаза, 99 Вашингтон-авеню, сьют 805А, Олбани, Нью-Йорк, 12210, Соединенные Штаты Америки.

Импортер: ООО «АЛЬФА», 195027, г. Санкт-Петербург, Свердловская набережная, д. 44, литера Б.

© REDMOND. Все права защищены. 2015

Воспроизведение, передача, распространение, перевод или другая переработка данного документа или любой его части без предварительного письменного разрешения правообладателя запрещены.

---

Produced by Redmond Industrial Group LLC  
One Commerce Plaza, 99 Washington Ave, Ste. 805A,  
Albany, New York, 12210, United States  
[www.redmond.company](http://www.redmond.company)  
[www.multivarka.pro](http://www.multivarka.pro)  
Made in China

RI-C220-CIS-UM-5