

# REDMOND







Vegetable Cutter  
RKA-FP4-E

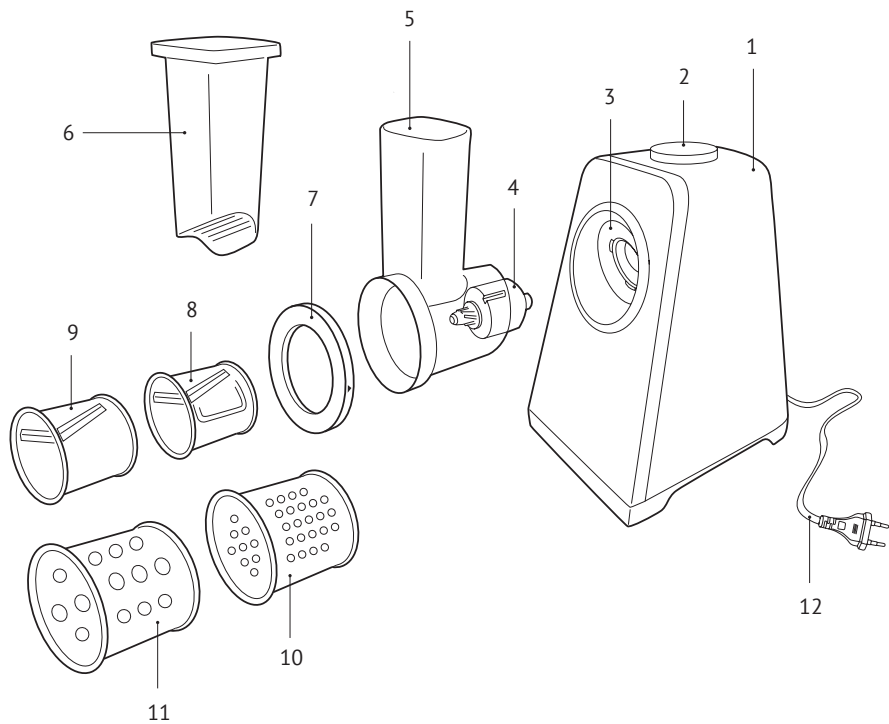

User Manual

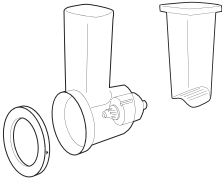
A1

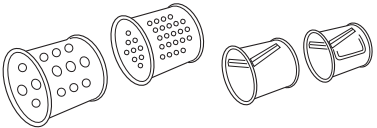

GBR	.....	5
FRA	.....	10
DEU	.....	15
NLD	.....	20
ITA	.....	25
ESP	.....	30
PRT	.....	35
DNK	.....	40
NOR	.....	44
SWE	.....	48
FIN	.....	53
LTU	.....	58
LVA	.....	63

EST	.....	68
ROU	.....	73
HUN	.....	78
BGR	.....	83
HRV	.....	88
SVK	.....	93
CZE	.....	98
POL	.....	103
RUS	.....	108
GRE	.....	113
TUR	.....	118
UKR	.....	125
KAZ	.....	130



Carefully read all instructions before operating and save them for future reference. By carefully following these instructions you can considerably prolong the service life of your appliance.

## IMPORTANT SAFEGUARDS

- The manufacturer is not responsible for any failures arising from the use of this product in a manner inconsistent with the technical or safety standards.
- This appliance is intended to be used in household and similar applications such as: staff kitchen areas in shops, offices and other working environments; farm houses; by clients in hotels, motels and other residential type environments; bed and breakfast type environments.
- Before installing the appliance, check that the device voltage corresponds with the supply voltage in your home (refer to the rating plate or technical data).
- While using the extension cord, make sure that its voltage is the same as specified on the device. Using different voltage may result in a fire or another accident, causing appliance damage or short circuit.

**STOP** *REMEMBER: damaged cord may cause a shock, fire, or lead to a failure that will not be covered by the warranty. If the cable is damaged or requires replacing, contact an authorized service centre only to avoid all risks.*

- Do not place the appliance on soft, unstable surface or cover it with a cloth while in operation as it may cause overheating or breakdown.
- Do not use the appliance outdoors as ingress of moisture or foreign objects inside the housing may result in damage.

**STOP** *Do not push food into the feed chute port with fingers or foreign objects as this may cause injuries or breakdown. Use pushers that come with the appliance.*

- Do not use the appliance with visible damages of the housing or power cord, after the fall of the appliance or if there any faults detected. If any faults occur, unplug the appliance and contact the service centre.

## REDMOND

- Before cleaning the appliance ensure that it is unplugged and has cooled down. While cleaning you are advised to follow the instructions of the “Appliance disassembling, cleaning and storing” section of this user manual.
- No modifications or adjustments to the product are allowed. All the repairs should be carried out by an authorized service centre. Failure to do so may result in device and property damage or injury.

STOP

*DO NOT immerse the appliance in water or keep in running water!*

- This appliance can be used by children aged from 8 years and above and persons with reduced physical, sensory or mental capabilities or lack of experience and knowledge if they have been given supervision or instruction concerning use of the appliance in a safe way and understand the hazards involved. Children shall not play with the appliance. Keep the appliance and its cord out of reach of children aged less than 8 years. Cleaning and user maintenance shall not be made by children without supervision.
- Keep the packaging (film, foam plastic and other) out of reach of children as they may choke on them.

STOP

*CAUTION! Do not use the appliance in case of any malfunctions.*

### Technical specifications

Model .....	RKA-FP4-E
Rated power .....	150 W
Voltage .....	220-240 V, 50/60 Hz
Electrical safety .....	class II
Motor .....	DC
Vegetable chopping cylindrical attachments (grater, shredder) .....	4
Overall dimensions .....	250 x 234 x 389 mm
Net weight .....	1.88 kg
Power cord length .....	1 m

### Package includes

Motor unit .....	1 pc.
Vegetable cutter unit .....	1 pc.
Vegetable cutter auger .....	1 pc.
Lock ring .....	1 pc.

Pusher.....	1 pc.
Coarse grater.....	1 pc.
Fine grater.....	1 pc.
Coarse shredder.....	1 pc.
Fine shredder.....	1 pc.
User manual.....	1 pc.
Service booklet.....	1 pc.

Manufacturer reserves the right to make any modifications to design, packaging, or technical specifications of the product without prior notice.

### Meat grinder parts A1

1. Motor unit
2. ON/OFF button
3. Drive shaft clutch
4. Screw
5. Vegetable cutter unit
6. Dismountable pusher with attachment storage capacity
7. Locking knob
8. Coarse grater
9. Fine grater
10. Coarse shredder
11. Fine shredder
12. Power cord

## I. BEFORE USE

Carefully remove the appliance and its parts from the box. Remove the package and stickers.

 Be sure to keep in place precautionary stickers, stickers pointers (if applicable) and the table with serial number on its housing! Absence of the serial number automatically deprives you of the right for guarantee service.

After transportation or storage at low temperature allow the appliance to stay at room temperature for at least 2 hours before use.

Wipe the motor unit with a damp cloth. Rinse all removable parts, strictly following the guidelines of the section "Cleaning and maintenance". All removable parts should completely dry at room temperature before the appliance assembly.

Before operating the appliance ensure that outer and visible inner parts of the appliance are not damaged, do not have chips and other defects.

## II. OPERATION

1. Prepare products. If necessary, cut them so that they freely pass through the feed hole.
2. Insert the required nozzle into the unit of the vegetable cutter. Perforations on the auger should align with the slots on the nozzle.
3. Put the lock ring on the the vegetable cutter unit and rotate it counter-clockwise. The lock ring marker should align with the  icon on the vegetable cutter unit.
4. Rotate the assembled unit 45° clockwise and insert its axle into the drive shaft coupling on the motor unit. Rotate the unit counter-clockwise until it clicks.
5. Put the container for chopped products under the lock ring of the unit.

 *DO NOT put nuts, coffee beans, ice cubes, sugar and other very firm or coarsely cut products into the vegetable cutter. It shortens the service life of the appliance and may lead to its breakage.*

*DO NOT use the appliance for chopping meat and fish.*

6. Plug in the appliance. Press the switch on/off button.
  7. Push food pieces into the tray feed hole using the pusher. Do not try to push products into the vegetable cutter by fingers or foreign items.
-  *CAUTION! The continuous operation time of the appliance should not exceed 2 minutes. The idle time should be no less than 5 minutes.*
8. To switch off the appliance, repress switch on/off button and disconnect it from the power outlet.

### Overload protection system

The appliance is equipped with the protective system that switches off the appliance upon overload. If it has occurred, press the switch on/off button, disconnect the appliance from the power outlet and let it completely cool down. Clean the feed hole from the remaining products and connect the appliance to the power outlet. The appliance will be ready for operation.

The recommended order of operating the appliance and its nozzles is shown in the table.

Type of food	Fine shredder	Coarse shredder	Fine grater	Coarse grater	Product weight, g	Processing time
Carrot	+	+	+	+	500	1 min
Cheese	+	+	+	+	300	30 sec
Onion	+	+		+	500	40 sec
Cabbage	+	+			800	40 sec
Cucumber	+	+	+	+	800	40 sec
Pod pepper	+	+		+	500	40 sec
Beet	+	+			500	1 min
Apple	+	+			500	20 sec
Chocolate	+	+			300	30 sec
Raw potatoes	+	+		+	500	1 min

## III. CLEANING AND MAINTENANCE

Clean all nozzles and appliance parts immediately after use.

**STOP** CAUTION! Switch off the appliance and unplug it before disassembling and cleaning.

### Disassembly

1. Remove the pusher from the feed hole.
2. Rotate the vegetable cutter unit 45° clockwise and disconnect it from the motor unit.
3. Remove the lock ring from the vegetable cutter unit, rotating it clockwise.
4. Take out the removable nozzle.

### Cleaning **A2**

- Wipe the motor unit with a damp cloth.
- Clean the nozzles and other details of the appliance with soft non-abrasive cleansers.
- Do not clean the metal parts of the appliance in a dish washing machine, as cleansing agents may blacken the surface.

- The maximum temperature when cleaning non-metal parts in a dish washer should not exceed 60°C.
- The parts of the appliance should completely dry at room temperature and natural ventilation.

**STOP** DO NOT immerse the motor drive unit, plug and power cord in water or keep in running water.

**!** DO NOT use sponges with hard or abrasive surface, abrasive scouring substances and solvents (benzine, ethyl acetate and others).

### Storage

Store the assembled appliance in a dry, ventilated place away from heating and direct sunlight.

## IV. BEFORE CONTACTING SERVICE CENTRE

Problem	Possible causes	Solution
The appliance does not switch on	Power cord is not connected to the appliance and (or) to the outlet	Plug in the appliance
	Faulty electrical outlet	Plug in the appliance to the working outlet
	Power supply failure	Check the voltage supply. In case of its failure, contact an authorized organization
Motor unit stopped during operation	Overload protection activated	Press ON/OFF, unplug the appliance and let it cool down for 30 minutes. Clean the loading tray from remnants and plug in the appliance
An off-odour appeared during operation	The appliance is overheated during operation	Reduce continuous operation time, increase intervals between switching
	Some parts of the appliance have protective cover	The odour will disappear after few uses

## V. PRODUCT WARRANTY

We warrant this product to be free from defects for a period of 2 years from the date of purchase. If the appliance fails to operate properly within the warranty period and is found to be defective in material or workmanship, we will repair or replace it free of charge. This warranty comes into force only in case an original warranty service coupon with a serial article number and an accurate impress of the company of the seller proves the purchase date. This limited warranty does not cover damage caused by the failure to use this product for its normal purpose or in accordance with the instructions on the proper use and maintenance of the product, or any kind of repair works. Do not try to disassemble the appliance and keep all package contents. This warranty does not cover normal wear of the appliance and its parts (filters, bulbs, non-stick coating, gaskets, etc.).

The service life and the applicable product warranty period start on the date of purchase or the date of manufacture (if the purchase date cannot be established).

You can determine the manufacture date by the serial number located on the identification label on the housing of the appliance. The serial number consists of 13 digits. 6th and 7th digits of the serial number identify the month, 8th digit the year of manufacture.

The service life of the product, established by the manufacturer is 3 years from the date of purchase, provided that the unit is used and maintained in accordance with the user manual and applicable technical standards.



### **Environmentally friendly disposal (WEEE)**

The packaging, user manual and the device itself shall be taken to the applicable collection point for the recycling of electrical and electronic equipment. Do not throw away the electronic waste to help protect the environment.

Old appliances must not be disposed with other household waste but must be collected separately. Municipal disposal of recyclable wastes is free of charge. The owners of old appliances are required to bring it to a waste facility centre. With this little extra effort, you can help to ensure that valuable raw materials are recycled and pollutants are treated as appropriate.

This appliance is labelled in accordance with European Directive 2012/19/EU – concerning used electrical and electronic appliances (waste electrical and electronic equipment WEEE).

The guideline determines the framework for the return and recycling of used appliances as applicable throughout the EU.



Avant d'utiliser ce produit, veuillez lire attentivement ce Manuel d'instruction et gardez-le comme le livre de référence. L'exploitation correcte de cet appareil prolongera considérablement sa durée de vie.

## MESURES DE SECURITE

- Le fabricant n'est pas tenu de la responsabilité quelconque en cas où des détériorations ont été causées par le non-respect des impératifs relatifs aux mesures de sécurité et aux règles d'exploitation de ce produit.
- Le présent appareil électrique est un dispositif multifonctionnel destiné à la préparation de nourriture dans des appartements, résidences secondaires, chambres d'hôtel, locaux utilitaires de magasins et de bureaux, ou dans d'autres conditions similaires à titre de l'utilisation non industrielle. L'usage de l'appareil d'une manière industrielle ou toute autre utilisation à affectation indéterminée, sera considéré comme le manquement aux conditions de son exploitation en bon ordre. Dans ce cas le producteur n'est pas tenu responsable des conséquences éventuelles.
- Avant de brancher l'appareil au réseau électrique veuillez vérifier si la tension du réseau correspond

à la tension nominale d'alimentation de l'appareil (voir les caractéristiques techniques ou la plaquette d'usine de produit).

- Utilisez une rallonge correspondante à la puissance consommée de l'appareil – la discordance de paramètres peut entraîner le court-circuit brusque ou l'inflammation du câble.

STOP

*L'endommagement accidentel du câble d'alimentation peut provoquer des incidents, qui ne sont pas couverts par la garantie, ainsi qu'un choc électrique. Le câble électrique endommagé exige le remplacement urgent à un centre de services.*

- Ne pas installer l'appareil sur une surface molle, ne pas le recouvrir avec une serviette pendant son fonctionnement : risque de surchauffe et de panne de l'appareil.
- Il est interdit d'utiliser l'appareil en plein air : la pénétration de l'humidité ou de corps étrangers à l'intérieur de l'appareil risque de provoquer de graves défaillances.

**STOP** *Ne pas pousser la nourriture dans la cheminée de chargement avec vos mains ou à l'aide d'objets étrangers sous risque d'un traumatisme ou d'une panne de l'appareil. Se servir à cet effet de poussoirs livrés.*

- Il est interdit d'utiliser l'appareil qui présenterait des dommages visibles sur son corps ou sur le cordon d'alimentation, l'appareil qui a subi une chute ou qui présente des anomalies de fonctionnement. En cas de survenance d'une quelconque défaillance retirer le cordon d'alimentation de la prise murale et contacter le centre de maintenance.
- Avant de procéder au nettoyage de l'appareil, vérifier qu'il est désalimenté et totalement refroidi. Se conformer strictement aux dispositions du chapitre « Entretien de l'appareil ».

**STOP** *IL EST INTERDIT de plonger le corps d'appareil à l'eau ni le mettre sous un jet d'eau !*

- Cet appareil peut être utilisé par des enfants de 8 ans et plus, ainsi que par des personnes dont les

capacités physiques ou mentales sont réduites ou des personnes sans expérience ou sans connaissance, uniquement si elles ont pu bénéficier d'une surveillance ou d'une instruction préalables concernant l'utilisation de l'appareil. Garder l'appareil et son cordon d'alimentation hors de la portée des enfants âgés de moins de 8 ans. Il est nécessaire de surveiller les enfants pour s'assurer qu'ils ne jouent pas avec l'appareil ou ses accessoires. Le nettoyage et l'entretien de l'appareil ne doivent pas être effectués par des enfants sans la surveillance d'un adulte.

- L'entoilage ( film, mousse etc. ) présente un danger éventuel pour des enfants. Un risque de l'étouffement! Gardez l'entoilage en endroit inaccessible pour des enfants. La réparation de l'appareil réalisée par vos propres soins, ou les modifications quelconques de sa structure, sont interdites. Tous les travaux de maintenance sont à exécuter par le Centre de services agréé. L'intervention incompétente peut entraîner la panne de l'appareil, des accidents et la détérioration des biens.

**STOP** ATTENTION ! Il est interdit d'utiliser le produit défectueux.

### Caractéristiques techniques

Modèle .....	RKA-FP4-E
Puissance nominale .....	150 W
Tension .....	220-240 V, 50/60 Hz
Protection électrique .....	classe II
Type du moteur .....	DC
Cônes cylindriques pour hacher les légumes (râpes, éminceur) .....	4
Dimensions .....	250 x 234 x 389 mm
Poids net .....	1,88 kg
Longueur du câble d'alimentation .....	1 m

### Composants

Bloc moteur .....	1 pc.	Râpe fine .....	1 pc.
Bloc coupe-légumes .....	1 pc.	Grande lame trancheuse .....	1 pc.
Vis d'entraînement du coupe-légumes ..	1 pc.	Petite lame trancheuse .....	1 pc.
Anneau de fixation .....	1 pc.	Manuel d'utilisation .....	1 pc.
Poussoir .....	1 pc.	Carnet de service .....	1 pc.
Grosse râpe .....	1 pc.		

Le Fabricant dispose du droit de modifier le design, les composants et les caractéristiques techniques de l'article en vue de perfectionnement de son produit sans notification préalable concernant telles modifications.

### Structure A1

1. Bloc moteur
2. Interrupteur marche/arrêt ON/OFF
3. Manchon arbre d'entraînement
4. Convoyeur à vis
5. Bloc coupe-légumes
6. Poussoir démontable avec compartiment accessoires

7. Bague de fermeture
8. Grosse râpe
9. Râpe fine
10. Grande lame trancheuse
11. Petite lame trancheuse
12. Câble d'alimentation

## I. AVANT DE PROCEDER A L'UTILISATION

Sortez l'appareil et ses composants de la boîte avec précaution. Éliminez tous les emballages et les étiquettes publicitaires.

**⚠** Gardez sur place toutes les étiquettes prémonitoires, les étiquettes - indicateurs (si elles sont présentes) et la plaque avec le numéro de série de l'appareil fixée sur son boîtier ! L'absence de numéro de série vous prive automatiquement du droit de maintenance sous garantie.

Après le transport ou la conservation de l'appareil dans des conditions de basses températures il est nécessaire de le laisser à la température ambiante au moins 2 heures avant le démarrage prévu.

Essayez le bloc moteur de l'appareil avec une serviette humide. Lavez toutes les parties amovibles, en suivant strictement les dispositions de la rubrique « Entretien de l'appareil ». Avant le montage de l'appareil veillez à ce que toutes ses parties amovibles soient complètement sèches, à la température ambiante. Avant de procéder à la préparation, veillez à ce que les parties extérieures et intérieures visibles de l'hachoir ne manifestent pas de détériorations, de clivages et d'autres défauts.

## II. EXPLOITATION

1. Préparez vos aliments. Si nécessaire, les couper de façon à ce qu'ils entrent facilement dans le conduit de remplissage des aliments.
2. Montez la buse choisie dans le bloc du coupe-légumes. Les crans sur la vis doivent coïncider avec les fentes sur la buse.
3. Montez l'anneau de verrouillage sur le bloc du coupe-légumes et le tournez dans le sens antihoraire. Le pointeur sur l'anneau de verrouillage doit coïncider avec le signe  sur le bloc du coupe-légumes.
4. Placez le bloc assemblé dans le sens horaire à 45° et insérez son arbre dans l'axe d'accouplement du bloc moteur. Tournez le bloc assemblé dans le sens antihoraire jusqu'à l'enclenchement.

5. Mettre un récipient pour les produits râpés ou coupés sous l'anneau de verrouillage du bloc.



*Ne pas mettre dans le coupe-légumes des noix, du café, de la glace, du sucre ou tous autres aliments particulièrement durs ou des aliments grossièrement coupés. Cela pourrait conduire à l'endommagement de l'appareil et réduire sa durée de vie.*

*ATTENTION ! Ne pas utiliser l'appareil pour couper de la viande ou du poisson.*

6. Branchez l'appareil sur le secteur. Appuyez sur le bouton marche/arrêt  
7. Enfoncer les morceaux d'aliments dans le conduit de chargement à l'aide du poussoir. Ne pas pousser les aliments dans le coupe-légumes avec les doigts ou des objets étrangers.



*ATTENTION ! Le temps de fonctionnement continu ne doit pas dépasser 2 minutes. Laissez reposer l'appareil au minimum 5 minutes*

8. Pour arrêter l'appareil, appuyez sur le bouton marche/arrêt, puis le débranchez de la prise électrique.

### Système de protection de surcharge

L'appareil est équipé d'un système de protection de surcharge, qui arrête l'appareil en cas de surcharge. Si cela se produit, appuyez sur le bouton marche/arrêt, débranchez l'appareil du secteur et laissez l'appareil refroidir complètement. Nettoyez le conduit de chargement du reste des aliments, puis rebranchez l'appareil au réseau électrique. L'appareil est de nouveau prêt à être utilisé.

L'utilisation recommandée de travail de l'appareil avec ses accessoires est cité dans le tableau ci-dessous.

Type de produit	Coupe fine	Grosse coupe	Râpe fine	Grosse râpe	Poids des produits, gr	Temps de préparation
Carotte	+	+	+	+	500	1 min
Fromage	+	+	+	+	300	30 sec
Oignon	+	+		+	500	40 sec
Chou	+	+			800	40 sec
Concombre	+	+	+	+	800	40 sec
Piment	+	+		+	500	40 sec

Betterave	+	+			500	1 min
Pomme	+	+			500	20 sec
Chocolat	+	+			300	30 sec
Pommes de terre crues	+	+		+	500	1 min

## III. ENTRETIEN DE L'APPAREIL

Nettoyez tous les accessoires et pièces du coupe-légumes immédiatement après leur utilisation



*ATTENTION! Avant de procéder au désassemblage et au nettoyage, arrêter l'appareil en appuyant sur la touche ON/OFF et retirer le cordon d'alimentation électrique de la prise murale.*

### Démontage

1. Retirez le poussoir du conduit de chargement.
2. Tournez le bloc du coupe-légumes dans le sens horaire de 45° puis le retirez du bloc moteur. Retirez l'anneau de fixation du coupe-légumes, en le tournant dans le sens horaire.
3. Retirez la buse amovible.

### Nettoyage **A2**

- Essuyez le bloc moteur avec un chiffon humide
- Nettoyez les buses et autres pièces du coupe-légumes avec un détergent doux.
- Ne pas nettoyer les pièces métalliques de l'appareil au lave-vaisselle, car les détergents peuvent provoquer un assombrissement de leur surface
- La température maximum lorsque vous nettoyez les parties non métalliques dans le lave-vaisselle ne doit pas dépasser 60°C
- Les parties de l'appareil doivent être séchées à température ambiante et à la ventilation naturelle de l'air.



*EST INTERDIT DE mettre le bloc moteur, la fiche et le cordon d'alimentation sous le robinet ni les plonger à l'eau.*



*EST INTERDIT DE se servir d'une éponge ayant un revêtement dur ou abrasif ni de détergents abrasifs ou des diluants (essence, acétone, etc.).*

## Stockage

Stockez l'appareil en état assemblé dans un local sec et aéré, à l'abri des appareils de chauffage et de rayons solaires directs.

## IV. AVANT DE VOUS RENDRE AU CENTRE DE SERVICE

Défaut	Raisons éventuelles	Mode d'élimination
L'appareil ne se branche pas	L'appareil n'est pas branché au réseau électrique	Branchez l'appareil au réseau électrique
	La prise électrique n'est pas en bon état	Connectez l'appareil à une prise en bon état
	Pas de courant dans le réseau électrique	Assurez-vous que la tension soit présente dans le réseau électrique. En cas d'absence, adressez-vous à l'organisme desservant votre immeuble.
Le moteur s'est arrêté pendant le travail	Protection contre la surcharge s'est mise en route	Appuyez sur le bouton ON/OFF, débranchez l'appareil du réseau et laissez-le se refroidir pendant 30 minutes. Libérez la zone de remplissage de restes d'aliments, rebranchez l'appareil au réseau électrique.
Une odeur étrange apparaît pendant le fonctionnement de l'appareil	L'appareil se surchauffe pendant son fonctionnement	Diminuez le temps de fonctionnement continu, augmentez les intervalles entre les enclenchements.
	Revêtement protecteur couvre certaines pièces de l'appareil	L'odeur disparaît après quelques enclenchements de l'appareil.

## V. ENGAGEMENTS DE GARANTIE

Ce produit est couvert de la garantie pendant les 2 ans à compter de la date d'achat. Pendant la période de garantie le fabricant s'engage à réparer, remplacer des pièces reconnues défectueuses ou fournir un nouveau appareil en cas des défauts de fabrication causés par la mauvaise qualité des matériaux et d'assemblage. La garantie prend

effet uniquement si la date d'achat eWst confirmée par le sceau du magasin et la signature du vendeur sur la carte de garantie originale. Cette garantie est valable uniquement si le produit a été utilisé conformément à son mode d'emploi, n'a pas été réparé ou désassemblé et ne peut être endommagé par une mauvaise manipulation, ainsi que tous ses composants sont complets. La présente garantie ne couvre pas l'usure normale et les consommables ( filtres, ampoules, revêtements céramique et téflonisé, joints et etc. ).

La durée de vie du produit et la durée respective des engagements en vue de garantie est estimée à partir du jour de vente ou de la date de fabrication du produit ( dans le cas ou la définition de la date de vente est impossible ).

La date de fabrication du dispositif figure dans le numéro de la série indiqué sur l'étiquette de l'identification du corps du produit. Le numéro de série se compose de 13 signes. Le 6ème et le 7ème signes représentent le mois, le 8ème – l'année de fabrication du dispositif.

La durée de service établie par le fabricant fait 3 ans à compter de la date d'achat, à condition qu'il soit utilisé conformément à ces instructions et normes techniques applicables.



### Par respect pour l'environnement ( recyclage des déchets d'équipements électriques et électroniques )

L'élimination des emballages, du manuel d'utilisateur, ainsi que l'appareil doit s'effectuer conformément au programme de recyclage des déchets.

■ Montrer votre engagement envers l'environnement : ne pas jeter ces produits avec les ordures ménagères.

Ne pas jeter de ( vieux ) appareils avec d'autres déchets ménagers, ils doivent être jetés séparément. Les propriétaires d'anciens appareils doivent les déposer dans un centre de tri ou des organisations concernées par le recyclage. Vous participez ainsi au programme transformation des matières premières, ainsi qu'au recyclage des polluants.

L'étiquetage de cet appareil est conforme à la directive européenne 2012/19/UE relative aux déchets d'équipements électriques et électroniques ( DEEE ).

La directive détermine les conditions de retour et de recyclage des appareils usagés, qui sont applicables à l'ensemble de l'Union européenne.



Vor der Benutzung dieses Erzeugnisses lesen Sie vorsichtig die Bedienungsanleitung und bewahren Sie die zur Referenz auf. Die richtige Anwendung des Geräts wird sein Lebensdauer wesentlich verlängern.

## SICHERHEITSMASSNAHMEN

- Der Hersteller trägt keine Verantwortung für die Beschädigungen, die als Ergebnis der Nichtbeachtung von Sicherheitsmaßnahmen und Bedienungsanweisungen vorkommen.
- Dieses elektrische Gerät ist eine multifunktionelle Einrichtung für Zubereitung vom Essen im Alltag und kann in Wohnungen, Ferienhäusern, Hotelzimmern, Haushaltseinrichtungen der Geschäfte, Büros oder in anderen ähnlichen Bedingungen der nichtbetrieblichen Anwendung benutzt werden. Betriebliche oder jegliche andere unsachgemäße Bedienung des Geräts gilt als Verletzung der Bedingungen der zweckmäßigen Anwendung des Geräts. In diesem Fall trägt der Hersteller keine Verantwortung für mögliche Folgen.
- Vor dem Einschluss des Geräts ins Stromnetz stellen Sie sicher, dass die Spannung der nominellen Span-

nung der Gerätsversorgung entspricht (siehe technische Charakteristiken oder Werksschild des Geräts).

- Benutzen Sie das Verlängerungskabel, das für den Leistungsbedarf des Geräts bestimmt ist. Die Nichtbeachtung dieser Anforderung kann zum Kurzschluss oder Brand des Kabels führen.

STOP

*Beachten Sie: Beschädigungen des Stromkabels können zu Schäden, die den Gewährleistungsbedingungen nicht entsprechen, sowie zu einem Stromschlag führen. Das beschädigte Stromkabel muss sofort im Servicezentrum ausgewechselt werden.*

- Stellen Sie das Gerät nicht auf weiche Oberfläche, bedecken Sie es nicht mit einem Tuch oder einer Serviette während der Arbeit, aöo das kann zur Überhitzung oder zum Versagen des Geräts führen.
- Es wird verboten das Gerät im Freien zu bedienen – das Eindringen von Feuchtigkeit und fremden Gegenständen in das Gehäuse des Geräts kann Störungen verursachen.

- STOP** *Schieben Sie nie Lebensmittel in die Füllöffnung mit den Händen oder fremden Gegenständen, um Verletzungen oder Versagen des Geräts zu vermeiden. Benutzen Sie dafür dazugehörige Stößler.*
- Es wird verboten das Gerät mit sichtbarem Schaden auf dem Gehäuse oder Netzschnur zu bedienen, sowie nach dem Runterfallen oder bei Störungen. Bei jeglichen Störungen schalten Sie das Gerät aus dem Stromnetz aus und wenden Sie sich an Service-Zentrum.
  - Vor der Reinigung des Geräts stellen Sie sicher, dass das Gerät aus dem Stromnetz ausgeschaltet ist und vollständig abgekühlt ist. Bei der Reinigung beachten sie die Regeln des Abschnitts «Demontage, Reinigung und Aufbewahrung des Geräts».
- STOP** *Es wird VERBOTEN das Gehäuse des Geräts ins Wasser einzutauchen oder es unter Wasserstrahl zu stellen!*
- Kinder im Alter von 8 Jahren und Personen mit beschränkten physischen, sensorischen oder geistigen Fähigkeiten oder mangelnder Erfahrung und Wissen können das Gerät nur unter Aufsicht verwenden und / oder wenn sie auf der sicheren Verwendung des Gerätes unterwiesen und realisieren Gefahren, die mit ihrer Anwendung verbunden sind. Die Kinder sollten nicht mit dem Gerät spielen. Halten Sie das Gerät und das Netzkabel außer Reichweite von Kindern unter 8 Jahren. Reinigung und Wartung des Gerätes dürfen von den Kindern ohne Aufsicht von Erwachsenen nicht gemacht werden.
  - Halten Sie Kinder von Verpackungsmaterial (Folie, Schaumstoff usw.) fern. Es besteht u.a. Erstickungsgefahr! Verpackungsmaterial kindersicher aufbewahren.
  - Die selbständige Reparatur des Geräts oder Veränderung seiner Konstruktion sind verboten. Reparatur des Geräts soll ausschließlich vom Spezialisten des autorisierten Service-Zentrums durchgeführt wer-

den. Unprofessionell durchgeführte Arbeit kann Versagen des Geräts sowie Traumen und Beschädigung von Sachen als Folge haben.

STOP

**VORSICHT!** Das Gerät bei jeglichem Fehler nicht zu verwenden.

### Technische Daten

Modell .....	RKA-FP4-E
Nennleistung .....	150 W
Spannung .....	220-240 V, 50/60 Hz
Schutz gegen elektrischen Schlag .....	Klasse II
Motor typ .....	DC
Zylindrische Düsen für die Zerkleinerung von Gemüse (Reiben, Hobblern) .....	4
Äußere Abmessungen .....	250 x 234 x 389 mm
Nettogewicht .....	1,88 kg
Länge Netzkabel .....	1 m

### Lieferumfang

Motoreinheit .....	1 St.	Feine Reibe .....	1 St.
Gemüse Schneideeinheit .....	1 St.	Grober Häcksler .....	1 St.
Gemüseschneide Einzugschnecke .....	1 St.	Feiner Häcksler .....	1 St.
Verschlussring .....	1 St.	Gebrauchsanleitung .....	1 St.
Schieber .....	1 St.	Serviceheft .....	1 St.
Grobe Reibe .....	1 St.		

Der Hersteller behält das Recht, Design, Lieferumfang sowie technische Daten des Produktes im Laufe der Weiterentwicklung seiner Produktion ohne vorheriger Benachrichtigung über diese Veränderungen zu ändern.

### Aufbau A1

1. Motorgerät
2. Ein-/Ausschalttaste ON/OFF

3. Kupplung Antriebswelle
4. Wendel
5. Gemüseschneide-Einheit
6. Zerlegbarer Stopfer mit Aufbewahrmöglichkeit für Aufsätze
7. Verschluss
8. Grobe Reibe
9. Feine Reibe
10. Grober Häcksler
11. Feiner Häcksler
12. Netzkabel

## I. VOR DER VERWENDUNG

Entfernen Sie vorsichtig das Gerät und seine Teile aus der Kiste. Entfernen Sie die Verpackungen und Sticker.



Versichern Sie sich, dass Sie die Sticker mit Vorsichtsmaßnahmen, Verweissticker (falls anwendbar) und die Tabelle mit der Seriennummer in Ihrem zuhause aufbewahren! Ein Fehlen der Seriennummer schließt automatisch die Rechte eines Garantieservices aus. Nach dem Transport oder der Lagerung bei niedriger Temperatur erlauben Sie es dem Gerät für mindestens 2 Stunden bei Zimmertemperatur zu sein, bevor es das erste Mal eingesetzt wird.

Wischen Sie die Motoreinheit mit einem feuchten Tuch ab. Spülen Sie alle entfernbaren Teile ab, folgen Sie dabei strikt den Anweisungen des Kapitels „Reinigung und Instandhaltung“. Alle entfernbaren Teile sollen komplett trocken bei Zimmertemperatur sein bevor das Gerät zusammengebaut wird.

Bevor das Gerät eingesetzt wird, versichern Sie sich, dass außer und sichtbare innere Teile nicht beschädigt sind, dass sie keine Splitter oder andere Defekte haben.

## II. BEDIENEN

1. Bereiten Sie die Produkte vor. Falls notwendig, schneiden Sie diese sodass sie einfach durch die Öffnung passen.
2. Fügen Sie den benötigten Aufsatz in die Einheit der Gemüseschneide. Die Einkerbungen der Einzugschnecke sollten im Einschub der Öffnung einrasten.
3. Bringen Sie den Verschlussring an der Gemüseschneideeinheit an und rotieren Sie diesen gegen den Uhrzeigersinn. Die Markierung des Verschlussrings sollte mit dem  Symbol auf der Gemüseschneide-Einheit in eine Linie gebracht werden.

- Rotieren Sie montierte Einheit 45° im Uhrzeigersinn und fügen Sie die Achse in die Gelenkwelle auf der Motoreinheit ein. Rotieren Sie die Einheit gegen den Uhrzeigersinn bis es klickt.
- Stellen Sie einen Behälter für die gehackten Produkte unter den Verschlussring der Einheit.



Geben Sie keine Nüsse, Kaffeebohnen, Eiswürfel, Zucker oder andere harte, schwierig zu schneidenden Produkte in die Gemüseschneide. Das verkürzt die Lebensdauer des Geräts und kann zur dessen Zerstörung führen.

Nutzen Sie das Gerät NICHT zum Hacken von Fleisch und Fisch.

- Stecken Sie das Gerät ein. Drücken Sie den Ein-/Ausschalter.
- Geben Sie die Nahrungsmittel in die Eingabeöffnung indem Sie den Schieber benutzen.
- Geben Sie die Nahrungsmittel-Stücke in die Öffnung für die Nahrungsmittelzufuhr indem Sie den Schieber benutzen. Versuchen Sie nicht die Produkte mit den Fingern oder fremdartigen Gegenständen in die Gemüseschneide zu pressen.



VORSICHT! Die dauerhafte Anwendungsdauer des Geräts sollte 2 Minuten nicht überschreiten. Die ideale Zeit sollte nicht über 5 Minuten liegen.

- Um das Gerät auszuschalten, drücken Sie erneut den Ein-/Ausschalter um es von der Stromzufuhr zu trennen.

### Schutz vor Überladung

Das Gerät ist mit einem Sicherheitssystem ausgestattet, dass das Gerät bei Überladung ausschaltet. Wenn das geschehen ist, drücken Sie den Ein-/Ausschalter, trennen Sie das Gerät von der Stromzufuhr und lassen Sie es komplett abkühlen. Reinigen Sie die Öffnung der Nahrungsmittelzufuhr von den verbleibenden Produkten und schließen Sie es an die Stromzufuhr an. Das Gerät wird für die Anwendung bereit sein.

Die empfohlenen Anweisungen zur Anwendung des Geräts und seiner Aufsätze werden in der unten aufgeführten Tabelle aufgezeigt.

Art Nahrungsmittel	Feiner Häcksler	Grober Häcksler	Feine Reibe	Grobe Reibe	Produkt-gewicht, g	Zubereitungs-zeit
Karotten	+	+	+	+	500	1 Min
Käse	+	+	+	+	300	30 Sek
Zwiebeln	+	+		+	500	40 Sek

Kraut	+	+			800	40 Sek
Gurken	+	+	+	+	800	40 Sek
Peperoni	+	+		+	500	40 Sek
Beete	+	+			500	1 Min
Apfel	+	+			500	20 Sek
Schokolade	+	+			300	30 Sek
Rohe Kartoffeln	+	+		+	500	1 Min

## III. PFLEGEN

Reinigen Sie alle Aufsätze und Geräteteile sofort nach der Anwendung.



VORSICHT! Vor Demontage und Reinigung schalten Sie das Gerät aus, indem Sie ON/OFF drücken, schalten Sie es aus dem Stromnetz aus.

### Demontage

- Entfernen Sie den Schieber von der Nahrungsmittel-Öffnung
- Rotieren Sie die Gemüseschneide-Einheit 45° im Uhrzeigersinn und trennen Sie sie von der Motoreinheit.
- Entfernen Sie den Verschlussring von der Gemüseschneide-Einheit, drehen Sie im Uhrzeigersinn.
- Nehmen Sie den entfernbaren Aufsatz heraus.

### Reinigung **A2**

- Wischen Sie die Motoreinheit mit einem feuchten Tuch ab.
- Reinigen Sie die Aufsätze und andere Geräteelemente mit sanften nicht-scheuernden Reinigungsmitteln.
- Reinigen Sie die Metallteile des Geräts nicht in einer Spülmaschine, da Reinigungsmittel die Oberfläche schwärzen können.
- Die maximale Temperatur bei der Reinigung von Nicht-Metallteilen in einer Spülmaschine sollte 60°C nicht überschreiten.
- Die Geräteteile sollten bei Raumtemperatur und einer natürlichen Belüftung komplett trocknen.



VERBOTEN wird es den Motorblock, die Gabel oder den Versorgungskabel unter einen Wasserstrahl zu stellen oder sie ins Wasser einzutauchen.



Es wird **VERBOTEN** Schwämme mit grober Schleifoberfläche zu benutzen, sowie Schleifmittel und Lösungsmittel (Benzin, Äzeton u. s.w.).

### Aufbewahrung

Das Gerät trocken gut ventilierbar weit weg von Heizgeräten und direkten Sonnenstrahlen aufbewahren.

## IV. BEVOR SIE SICH AN DEN KUNDENDIENST WENDEN

Störung	Mögliche Ursachen	Abhilfe
Das Gerät schaltet sich nicht ein	Das Gerät ist ans Netz nicht angeschlossen	Das Gerät ans Netz anschließen
	Die Stromdose ist defekt	Das Gerät an eine intakte Stromdose anschließen
	Stromausfall	Die Spannung im Netz prüfen. Wenn sie fehlt, nehmen Sie Kontakt mit Ihrem Dienstleister auf
Der Motor blieb während der Arbeit stehen	Überlastschutz angesprochen	Drücken Sie die ON/OFF-Taste, trennen Sie das Gerät vom Netz und lassen Sie es im Laufe von 30 abkühlen. Den Einlauf von den Produktresten reinigen und das Gerät wieder ans Netz anschließen
Beigeruch beim Betrieb des Gerätes	Während der Arbeit wird das Gerät überhitzt	Den Dauerbetrieb verkürzen, Pausen zwischen Einschaltungen verlängern
	Einige Geräteteile haben die Schutzbeschichtung	Das Geruch verschwindet nach einigen Einschaltungen

## V. GARANTIEBEDINGUNGEN

Für dieses Erzeugnis wird eine Garantie für 2 Jahre ab dem Zeitpunkt seines Erwerbs gewährt. Während der Garantiezeit verpflichtet sich der Hersteller, durch Reparatur, Austausch von Teilen oder Austausch des gesamten Geräts jegliche werksseitige Stö-

rungen, die durch eine unzureichende Qualität von Werkstoffen oder die Montage verursacht wurden, zu beseitigen. Die Garantie tritt nur in dem Fall in Kraft, wenn das Kaufdatum durch den Stempel des Geschäfts und Unterschrift des Verkäufers auf dem Original-Verkaufsbeleg bestätigt wurde. Vorliegende Garantie wird nur dann anerkannt, wenn das Erzeugnis gemäß der Betriebsanleitung benutzt und weder repariert noch beschädigt wurde durch einen falschen Umgang mit diesem und ebenso die Vollständigkeit des Gerätes gewährleistet wurde. Diese Garantie erstreckt sich nicht auf den natürlichen Verschleiß des Erzeugnisses und Verbrauchsmaterial (Filter, Lampen, Haftbeschichtungen, Dichtungen usw.).

Die Betriebsdauer und die Garantiefristen für das Gerät werden berechnet ab dem Tag des Verkaufes bzw. des Herstellungsdatums des Gerätes (falls das Verkaufsdatum nicht bestimmt werden kann).

Das Herstellungsdatum kann man in der Seriennummer finden, die sich dem dem Markierungsaufkleber auf dem Gerätegehäuse befindet. Die Seriennummer besteht aus 13 Zeichen. Das 6. und 7. Zeichen bedeuten den Monat, das 8. – das Herstellungsjahr des Gerätes.

Vom Hersteller für dieses Gerät vorgesehene Betriebsdauer – 3 Jahre ab Kaufdatum. Diese Dauer ist gültig unter der Bedingung, dass der Betrieb des Erzeugnisses streng gemäß der vorliegenden Instruktion und den übergebenen technischen Anforderungen erfolgt.



### Umweltfreundliche Entsorgung

Die Entsorgung von Verpackung, Bedienungsanleitung sowie das Gerät selbst muss nach den lokalen Recycling-Programme durchgeführt werden. Kümmern Sie um die Umwelt: werfen Sie es nicht in den normalen Müll, sondern geben Sie es an bestimmtes Sondermüll Depot ab.

Alte Elektrogeräte dürfen nicht mehr zusammen mit dem Restmüll entsorgt werden, sondern müssen getrennt erfasst werden. Die Abgabe bei den kommunalen Sammelstellen durch Privatpersonen ist kostenfrei. Die Besitzer von Altgeräten sind verpflichtet, die Geräte zu den Sammelstellen zu bringen oder bei einer entsprechenden Sammlung abzugeben. Mit diesem kleinen persönlichen Aufwand tragen Sie weiterhin dazu bei, dass wertvolle Rohstoffe recycelt und Schadstoffe gezielt behandelt werden können.

Dieses Produkt entspricht den Vorschriften der EU-Richtlinie 2012/19/EU über Elektro- und Elektronik-Altgeräte.

Diese Richtlinie bestimmt den Rahmen der Rückgabe und des Recyclings von Elektro- und Elektronik-Altgeräten innerhalb der EU.



Lees zorgvuldig de handleiding voordat u het apparaat in gebruik neemt, en bewaar deze voor toekomstig gebruik. Correcte gebruik van het apparaat zal zijn levensduur aanzienlijk verlengen.

### VEILIGHEIDSVOORSCHRIFTEN

- De fabrikant is niet aansprakelijk voor schade veroorzaakt door het niet naleven van veiligheidsvoorschriften en werking van het product.
- Dit apparaat is een multifunctioneel apparaat voor het bereiden van voedsel in een huiselijke omgeving en kan gebruikt worden in appartementen, landhuizen, hotelkamers, bijkeukens van winkels, kantoren of in andere soortgelijke niet commerciële doeleinden. Commerciële gebruik of elk verkeerd gebruik van het apparaat wordt beschouwd als een schending van deze gebruiksovereenkomst van het product. De fabrikant accepteert geen enkele verantwoordelijkheid voor de mogelijke gevolgen daarvan.
- Voordat u het apparaat op het stroomnet gaat aansluiten, controleer of de netspanning overeenkomt met de nominale spanning van het apparaat (zie technische specificaties of bordje van het product).

- Gebruik een verlengsnoer ontworpen voor het stroomverbruik van het apparaat. Als u dit niet doet, kan een kortsluiting en daarmee brand van kabel veroorzaken.

STOP

*Vergeet niet dat de toevallige beschadiging van de stroomkabel tot storingen kan leiden die niet aan de garantievoorwaarden voldoen, evenals tot elektrische schokken. De beschadigde stroomkabel moet z.s.m. bij een servicecentrum worden vervangen.*

- Plaats uw vleesmolen nooit op zachte ondergrond, noch dek hem met een doek terwijl hij loopt: dit kan tot oververhitting leiden en beschadiging ervan veroorzaken.
- Het is niet toegestaan om het apparaat buitenhuis te gebruiken: vocht, vreemde objecten en verontreinigingen die het apparaat binnenkomen, kunnen ernstige schade veroorzaken.

STOP

*Duw het voedsel niet door de vultrechter met de hand of met ongeschikte voorwerpen: dit*

*kan letsels en/of materiële schades tot gevolg hebben. Gebruik altijd een meegeleverde stamper voor het aanduwen van het voedsel door de vultrechter.*

- Het is strikt verboden om het apparaat met zichtbare defecten op zijn behuizing of aan het netsnoer te gebruiken, alsook nadat het gevallen is of beschadigd is geraakt. Als er een storing optreedt, moet u het toestel onmiddellijk uitschakelen en met uw servicedienst contact opnemen.
  - Voordat u uw apparaat gaat schoonmaken, controleer of het van de stroom is losgekoppeld en volledig afgekoeld is. Daarbij dient u ook de aanwijzingen onder "Onderhoud" in acht te nemen.
- STOP** *HET IS VERBODEN om het apparaat in water of een andere vloeistof te dompelen, evenals onder de kraan af te spoelen!*
- Kinderen van 8 jaar en ouder en personen met een fysieke of mentale beperking mogen het toestel alleen gebruiken in het bijzijn van andere personen

en/of als ze geïnstrueerd zijn over veilig gebruik van het toestel en zich bewust zijn van de gevaren die zich tijdens het gebruik kunnen voordoen. Kinderen mogen niet met het toestel spelen. Houd het toestel en de kabel buiten bereik voor kinderen jonger dan 8 jaar. Het toestel mag niet zonder toezicht van volwassenen schoongemaakt of bediend worden door kinderen.

- Verpakkingsmateriaal (folie, schuimplastic etc.) kunnen gevaarlijk voor de gezondheid van het kind zijn. Hartbeklemming gevaar! Houd de verpakking buiten bereik van de kinderen.
- Het is streng verboden om het apparaat eigenmachtig te repareren of aanpassingen in zijn constructies aan te brengen, anders alle garanties komen dan te vervallen. Reparaties van het apparaat mogen alleen door een erkend servicecentrum uitgevoerd worden. Onprofessioneel werk kan leiden tot beschadiging of ongewenste werking van het apparaat en verwondingen of materiële schade.

**STOP** *Het is verboden om het toestel te gebruiken wanneer het defect is.*

## Technische gegevens

Model.....	RKA-FP4-E
Nominaal vermogen .....	150 W
Spanning .....	220-240 V, 50/60 Hz
Elektrische veiligheid.....	klasse II
Type motor.....	DC
Cilindrische opzetstukken voor het hakken van groenten (raspen, shredders).....	4
Afmetingen.....	250 x 234 x 389 mm
Gewicht.....	1,88 kg
Lengte elektrisch snoer.....	1 m

## Leveringsomvang

Motorblok.....	1 st.
Groentesnijblok.....	1 st.
Tandwiel van de groentesnijder.....	1 st.
Fixeertring.....	1 st.
Pers.....	1 st.
Grove rasp.....	1 st.
Fijne rasp.....	1 st.
Grove schaaaf.....	1 st.
Fijne schaaaf.....	1 st.
Gebruikershandleiding.....	1 st.
Serviceboek.....	1 st.

*De Fabrikant behoudt zich het recht voor om op elk gewenst moment zijn producten (mede begrepen de opbouw, vorm, design/styling, onderdelen en technische specificaties ervan) naar eigen goedgevoelen te wijzigen, en dit zonder voorafgaande kennisgeving.*

## Overzicht **A1**

1. Motor-unit
2. Aan-/uit schakelaar (ON/OFF)
3. Aandrijfkoppeling
4. Transportschroef
5. Groentesnijblok
6. Demonteerbare stamper (naduwstop) met opbergcontainer voor opzetstukken
7. Blokkeringsring
8. Grove rasp.
9. Fijne rasp
10. Grove schaaaf
11. Fijne schaaaf
12. Elektrisch snoer

## I. VOOR INGEBRUIKNEMING

Haal voorzichtig het product en de daarbij horende onderdelen/toebehoren uit de verpakkingendoos. Verwijder alle verpakkingsmaterialen alsmede reclame-etiketten.

**!** *In elk geval laat blijven alle aanwijzings- en waarschuwingsstickers (indien aanwezig) op hun plaatsen, alsmede het typeplaatje met serienummer op de behuizing! Zonder serienummer vervalt de garantie automatisch, geen claims m.b.t. aansprakelijkheid van de producent worden aanvaard.*

*Na elk transport alsook na langere opslag bij lage temperatuur moet u het apparaat acclimatiseren. Daarvoor dient het tenminste 2 uur lang bij kamertemperatuur te blijven staan, zonder in te schakelen.*

Reinig de motorblok met een zacht vochtig doek. Maak ieder afneembaar onderdeel schoon, neem daarbij alle aanwijzingen onder de rubriek «Onderhoud» in acht. Alvorens het apparaat terug te monteren, laat alle onderdelen bij kamertemperatuur drogen.

Bekijk uw vleesmolen vóór elk gebruik om zich ervan te vergewissen dat er geen zichtbare beschadigingen of defecten zijn.

## II. GEBRUIK

1. Bereid de producten voor. Snijd deze alvast grof zodat ze makkelijk in de groentesnijder geplaatst kunnen worden.

- Zet de juiste opzetstuk in de groentesnijder. De groeven op het tandwiel koppelen precies met de gaatjes in de opzetstukken.
- Zet de fixeerring op het groentesnijblok en draai deze tegen de klok in. Het pictogram op de fixeerring koppelt precies met het pictogram op het groentesnijblok.
- Draai het blok kloksgewijs 45° en klik de metalen as vast in de koppeling van het aandrijfwiel op het motorblok. Draai het blok vervolgens tegen de klok in totdat het vastklikt.
- Plaats de kom voor fijngehakte producten in de fixeerring.



Voeg geen noten, koffie, ijs, suiker of in grote stukken gesneden producten toe aan het apparaat. Dit kan beschadigingen veroorzaken en leidt tot een kortere levensduur van het toestel.

**GEBRUIK HET TOESTEL NOOIT voor het fijnhakken van vlees of vis.**

- Schakel het toestel in. Druk op de aan-/uit knop.
- Druk de producten in de opening met behulp van de meegeleverde stamper. Gebruik nooit uw vingers of andere voorwerpen om de producten in de groentesnijder aan te drukken.



LET OP! De tijdslimiet voor continue gebruik is 2 minuten. Vervolgens dient u minstens 5 minuten te wachten.

- Om het toestel uit te zetten, druk op de aan-/uit knop en schakel het toestel vervolgens uit.

### Bescherming tegen de overbelasting

Het toestel beschikt over een veiligheidssysteem dat bij overbelasting wordt aangezet. Als overbelasting dreigt te gebeuren, drukt u op de aan-/uit knop, schakelt hiermee het toestel uit en laat het volledig afkoelen. Maak de laadopening schoon, verwijder de resten van de producten en schakel het apparaat opnieuw in. Het toestel is weer klaar voor gebruik.

Aanbevolen gebruikswijze van het toestel en de opzetstukken wordt in de tabel weergegeven.

Product soort	Fijne schaaf	Grove schaaf	Fijne rasp	Grove rasp	Product gewicht, gr	Bereidingstijd
Wortel	+	+	+	+	500	1 min
Kaas	+	+	+	+	300	30 sec

Uien	+	+		+	500	40 sec
Kool	+	+			800	40 sec
Komkommer	+	+	+	+	800	40 sec
Paprika	+	+		+	500	40 sec
Rode bieten	+	+			500	1 min
Appel	+	+			500	20 sec
Chocolade	+	+			300	30 sec
Aardappelen	+	+		+	500	1 min

### III. ONDERHOUD

Reinig alle opzetstukken en onderdelen van de groentesnijder direct na het gebruik.

**STOP** OPGELET! Voór demontage, schoonmaak, onderhoud enz. schakel het apparaat uit, door op de knop ON/OFF te drukken, en koppel het af van het elektriciteitsnet

#### Ontmantelen

- Verwijder de stamper uit de laadopening.
- Draai het groentesnijblok kloksgewijs 45° en ontkoppel deze van het motorblok.
- Koppel de fixeerring los van het groentesnijblok door deze kloksgewijs te draaien.
- Verwijder het afneembare opzetstuk.

#### Reinigen **A2**

- Neem het motorblok af met een vochtige doek.
- Reinig de opzetstukken en andere onderdelen van de groentesnijder met zachte schoonmiddelen zonder agressieve chemische stoffen.
- Was de metalen onderdelen van het toestel nooit in de afwasmachine, omdat deze donker verkleuren door het afwasmiddel.
- De maximale temperatuur voor het schoonmaken van de onderdelen van het toestel in de afwasmachine mag niet hoger zijn dan 60°C.
- Laat alle onderdelen op kamertemperatuur en met natuurlijke ventilatie drogen.



**HET IS VERBODEN** om de motor-unit, snoer, stekker en andere elektrische onderdelen in water of een andere vloeistof te dompelen, alsook deze onder de kraan af te spoelen. **HET IS NIET TOEGESTAAN** om harde/schurende sponzen bij het schoonmaken te gebruiken, evenals agressieve was- en/of oplosmiddelen (waaronder benzine, aceton enz.).

## Bewaring

Het toestel dient op een droge, goed beluchte plaats te worden bewaard, ver van warmtebronnen of directe zonnestralen.

## IV. ALVORENS KLANTENSERVICE TE BENADEREN

Evt. Storing	Mogelijke oorzaak	Verhelpingsmaatregelen
Apparaat schakelt niet in	Geen aansluiting	Sluit het apparaat op stroomvoorziening aan
	Stopcontact is beschadigd	Controleer of het stopcontact in goede staat is
	Geen stroom in het elektriciteitsnet	Controleer of er stroom aanwezig is in het elektriciteitsnet. Is dit niet het geval dan neem contact op met uw stroomleverancier
Motor stopt plotseling en loopt niet meer	Overbelasting; beveiligingssysteem heeft gereageerd	Druk op ON/OFF, koppel het apparaat van elektriciteit af en laat het voor ca. 30 min. afkoelen. Verwijder voedselrestjes uit de vulschacht en schakel het apparaat opnieuw in
Een vreemde geur ontstaat terwijl het apparaat loopt	Oververhitting wegens langdurige werking	Verkort de looptijd, het apparaat mag niet te lang ononderbroken werken. Maak ook de intervallen langer tussen inschakelingen
	Enige onderdelen zijn van beschermingslaag voorzien die de eerste paar keren een specifieke geur produceert	Dit is volledig normaal, de rook/geur zal met de tijd verdwijnen

## V. GARANTIE

Dit product is gegarandeerd voor een periode van 2 jaar vanaf de aankoopdatum. Gedurende de garantieperiode van de fabrikant verbindt zich ertoe, door reparatie of vervanging van de gehele product defecten veroorzaakt door een slechte kwaliteit van de materialen en vakmanschap. De garantie is slechts geldig indien de datum van

aankoop is bevestigd, het zegel en handtekening van de verkoper winkel op de originele garantiokaart. Deze garantie wordt erkend wanneer het product werd gebruikt in overeenstemming met de handleiding, wordt het niet gerepareerd of gedemonteerd of door verkeerd gebruik beschadigd, evenals de complete set van bewaarde artikelen. Deze garantie dekt geen normale slijtage onderdelen en verbruiksgoederen (filters, lampen, non-stick coatings, kitten, etc.).

Levensduur van het product en de garantieperiode wordt berekend vanaf de datum van verkoop of de datum van fabricage van het product (indien de datum van verkoop niet kan worden bepaald).

Productiedatum van het toestel kan worden gevonden in het serienummer op het typeplaatje op het apparaat. Het serienummer bestaat uit 13 cijfers. De 6de en 7de cijfers staan voor de maand, de 8te - voor het jaar van de productie.

Door de fabrikant vastgestelde levensduur van dit product is 3 jaar vanaf de datum van aankoop. Deze term is geldig op voorwaarde dat de werking van deze producten worden vervaardigd in strikte overeenstemming met deze handleiding en de technische eisen worden voldaan.



### Milieuvriendelijk wegdoen (elektronische uitrusting en elektrische toestellen)

Het afvoeren van de verpakking, de handleiding en het toestel zelf moet gebeuren volgens de regels van de lokale vuilnisverwerking. Zorg voor het milieu: werp dergelijke producten niet weg met huishoudafval.

Gooi geen oude toestellen, producten of stoffen weg samen met het gewone huishoudelijke afval. Afvalverwijdering mag gebeuren met het oog op milieuzorg, volgens de ter plaatse geldende ecologische normen en voorschriften. Contacteer vakkundige recycling- resp. afvalverwerkingsbedrijven, als u uw apparaat of enige onderdelen ervan gaat wegdoen. Op deze manier levert u bijdrage aan overeenkomstige milieubescherminsprogramma's.

Dit apparaat is gekenmerkt in overeenstemming met de Europese richtlijn 2012/19/EU betreffende afgedankte elektrische en elektronische apparatuur (AEEA).

De richtlijn geeft het kader aan voor de in de EU geldige terugnemingen en verwerking van oude apparaten.



Prima di utilizzare questo prodotto, leggere attentamente il manuale d'uso e conservarlo per riferimenti futuri. L'uso corretto del dispositivo vi aiuterà a prolungare significativamente la sua vita.

## MISURE DI SICUREZZA

- Il costruttore declina ogni responsabilità per danni causati dalla mancata osservanza delle norme di sicurezza e del funzionamento del prodotto.
- Questo apparecchio è un dispositivo multifunzionale per la cottura di cibi in ambienti domestici e può essere utilizzato in appartamenti, case di campagna, camere d'albergo, locali di servizio di negozi, uffici o in altre condizioni per l'uso non industriale. L'uso industriale o qualsiasi altro uso improprio dell'apparecchio sarà considerato una violazione delle norme di corretto uso del prodotto. In questo caso, il produttore non si assume alcuna responsabilità per le conseguenze.
- Prima di collegare l'apparecchio alla rete, verificate se la tensione della batteria coincide con la tensione nominale dell'apparecchio (vedi caratteristiche tecniche o la targhetta del prodotto).

- Usate una prolunga progettata per la potenza dell'apparecchio. Il mancato rispetto di questa esigenza può causare un corto circuito o un'inflamazione del cavo.

STOP

*Ricordare: il danno accidentale al cavo di alimentazione può comportare i guasti non conformi alle condizioni di garanzia, altresì la scossa elettrica. Il cavo danneggiato deve essere sostituito urgentemente presso il centro di assistenza autorizzato.*

- Non posizionare l'apparecchio su una superficie soffice, non coprire con un asciugamano o una salvietta durante il funzionamento. Ciò può provocare il surriscaldamento e guasto dell'apparecchio.
- Non usare mai l'apparecchio all'aperto, la penetrazione dell'umido o dei corpi estranei all'interno del corpo può provocare i gravi danni all'apparecchio.

STOP

*Non introdurre gli alimentari nell'imbocco con le mani e/o con gli oggetti estranei per evitare*

*traumi o guasto dell'apparecchio. Usare sempre il pestello in dotazione.*

- Proibito l'utilizzo dell'apparecchio se presenta evidenti danneggiamenti del corpo o del cavo di alimentazione, dopo la caduta o in caso di malfunzionamenti. In tal caso staccare la spina dell'apparecchio e rivolgersi ad un Centro di Assistenza autorizzato.
  - Prima di pulire l'apparecchio assicurarsi che sia scollegato dalla corrente elettrica e sia raffreddato. Per pulire l'apparecchio seguire strettamente le indicazioni del paragrafo «Manutenzione dell'apparecchio».
- STOP** *NON immergere MAI il corpo dell'apparecchio nell'acqua o sotto un getto d'acqua!*
- I bambini all'età di 8 anni e superiore, e anche alle persone con ridotte capacità fisiche, sensoriali e mentali o con mancanza dell'esperienza o conoscenza, possono usare l'apparecchio solo sotto sorveglianza e/o in caso, se sono istruiti relativamente

l'uso sicuro dell'apparecchio e comprendono i pericoli, legati al suo uso. I bambini non devono giocare con l'apparecchio. Tenete l'apparecchio il suo cavo elettrico fuori di portata dei bambini inferiore di 8 anni d'età. La pulizia e manutenzione dell'apparecchio non devono essere eseguiti dai bambini senza sorveglianza degli adulti.

- I materiali di imballaggio (film, schiuma plastica, ecc.) possono essere pericolosi per i bambini. Pericolo di soffocamento! Tenere l'imballaggio fuori dalla portata dei bambini.
- Non tentate di riparare l'apparecchio o di cambiare la sua struttura. La riparazione dell'apparecchio dovrà essere eseguita esclusivamente da uno specialista del centro di assistenza autorizzato. Lavoro non professionale può portare alla rottura dell'apparecchio, lesioni e danni alla proprietà.

**STOP** *ATTENZIONE! E' vietato l'utilizzo dell'apparecchio danneggiato.*

**Caratteristiche tecniche**

Modello.....	RKA-FP4-E
Potenza nominale.....	150 W
Tensione.....	220-240 V, 50/60 Hz
Protezione dalla scossa elettrica.....	classe II
Tipo del motore.....	DC
Rulli per macinazione degli ortaggi (grattuge, dischi trincianti).....	4
Misure.....	250 x 234 x 389 mm
Peso netto.....	1,88 kg
Lunghezza del cavo elettrico.....	1 m

**Componenti**

Modulo di motore.....	1 pz.
Modulo taglia verdure.....	1 pz.
Vite taglia verdure.....	1 pz.
Anello di fissaggio.....	1 pz.
Spingitore.....	1 pz.
Grattugia grossa.....	1 pz.
Grattugia fine.....	1 pz.
Affettatore grosso.....	1 pz.
Affettatore fine.....	1 pz.
Manuale d'uso.....	1 pz.
Libretto di servizio.....	1 pz.

*Il produttore ha il diritto di apportare modifiche nel progetto, disegna, componenti, caratteristiche tecniche del prodotto, nel corso del miglioramento del prodotto, senza preavviso di tali modifiche.*

**Componenti A1**

1. Gruppo motore elettrico
2. Pulsante d'accensione/spengimento ON/OFF
3. Manicotto dell'albero di trasmissione
4. Coclea
5. Modulo di taglia verdure
6. Spingitore smontabile con recipiente per immagazzinare accessori
7. Anello di blocco
8. Grattugia grossa

9. Grattugia fine
10. Affettatore grosso
11. Affettatore fine
12. Cavo di alimentazione elettrica

**I. PRIMA DI UTILIZZARE**

Tirare con attenzione il prodotto e i relativi accessori fuori dalla scatola. Rimuovere tutti i materiali di imballaggio e adesivi pubblicitari.

 *Conservare ai loro posti le etichette di avvertimento, adesivi di indicazione (se presenti) e targhetta con matricola del prodotto sul corpo! L'assenza della matricola sul prodotto farà terminare automaticamente i diritti per la garanzia.*

*Dopo il trasporto o la conservazione a basse temperature è necessario lasciare il dispositivo a temperatura ambiente almeno per 2 ore prima del suo utilizzo.*

Pulire il gruppo motore con un panno umido. Pulire tutte le parti amovibili, seguendo strettamente le istruzioni della sezione "Manutenzione dell'apparecchio". Prima di montare le parti dell'apparecchio, devono essere completamente asciutte a temperatura ambiente. Prima della cottura, assicurarsi che le parti esterne e quelle interne visibili del tritacarne non hanno danni, scheggiature e altri difetti.

**II. USO**

1. Preparare le pietanze. Se è necessario tagliate le verdure in modo tale, che passano liberamente nel foro di fornimento delle pietanze.
2. Impostate l'ugello desiderato nel modulo di taglia verdure. Le sporgenze sulla vite devono corrispondere con i fori sull'ugello.
3. Indossate l'anello di fissazione sul modulo taglia verdure e giratelo in senso anti orario. L'indicatore sull'anello di fissaggio deve corrispondere con il segno  sul modulo di taglia verdure.
4. Girate il modulo montato in senso orario di 45° e inseritelo sull'asse nel giunto della forcella motrice sul modulo di motore. Girate il modulo in senso anti orario fino allo schiocco.
5. Inserite la stoviglie per sminuzzare le verdure sotto l'anello di fissaggio del modulo.

 *Non caricate nella taglia verdure le noci, caffè, ghiaccio, zucchero e altre pietanze molto dure o pietanze tagliate grossolanamente. Questo restringe il periodo di servizio dell'apparecchio e può portare al guasto.*

È VIETATO usare l'apparecchio per sminuzzare la carne e il pesce.

- Collegate l'apparecchio alla rete elettrica. Premete il tasto attivazione/disattivazione.
- Spingete i pezzi della pietanza nel foro della teglia di carico, usando lo spingitore. Non provate a spingere le pietanze nella taglia verdure con le dita o con oggetti estranei.



**ATTENZIONE!** Il tempo di lavoro ininterrotto dell'apparecchio non deve superare i 2 minuti. L'intervallo nel funzionamento deve essere non meno di 5 minuti.

- Per disattivare l'apparecchio, premete di nuovo il tasto attivazione /disattivazione e staccatelo dalla rete elettrica.

### Sistema di protezione dal sovraccarico

L'apparecchio è dotato di un sistema di protezione, che disattiva l'apparecchio in presenza di sovraccarico. Se questo è capitato, premete il tasto attivazione/disattivazione, staccate l'apparecchio dalla rete elettrica e fatelo raffreddare completamente. Pulite la parte del carico dai residui delle pietanze e riattaccate l'apparecchio alla rete elettrica. L'apparecchio sarà di nuovo pronto a funzionare.

L'ordine raccomandato di utilizzo dell'apparecchio con i suoi ugelli è rappresentato nella tabella.

Tipo di pietanza	Affettato grossolano	Affettato fine	Grattugia fine	Grattugia grossolana	Peso della pietanza, g	Tempo di trattamento
Carota	+	+	+	+	500	1 min
Formaggio	+	+	+	+	300	30 sec
Cipolle dorate	+	+		+	500	40 sec
Cavolo bianco	+	+			800	40 sec
Cetriolo	+	+	+	+	800	40 sec
Peperone	+	+		+	500	40 sec
Rape rosso	+	+			500	1 min
Mele	+	+			500	20 sec
Cioccolato	+	+			300	30 sec
Patate crude	+	+		+	500	1 min

## III. MANUTENZIONE DELL'APPARECCHIO

Pulite tutti gli ugelli e tutti i dettagli di taglia verdure subito dopo l'uso.



**ATTENZIONE!** Prima di smontare e pulire l'apparecchio, spegnerlo premendo il tasto ON/OFF e staccando la spina dalla presa di corrente.

### Smontaggio

- Rimuovete lo spingitore dal foro del carico.
- Girate il modulo di taglia verdure di 45° in senso orario staccatelo dal modulo motore.
- Rimuovete l'anello di fissaggio dal modulo taglia verdure, girandolo in senso orario.
- Rimuovete l'ugello rimovibile.

### Pulizia **A2**

- Il modulo motore va pulito con un panno umido.
- Pulite gli ugelli e gli altri dettagli del taglia verdure con detersivi delicati non abrasivi.
- Non pulite i dettagli dell'apparecchio in lavastoviglie, perché i detersivi possono causare cambiamento del colore della superficie.
- La temperatura massima per pulire i dettagli non metallici in lavastoviglie non deve superare 60°C.
- I dettagli dell'apparecchio devono asciugarsi completamente a temperatura ambiente e ventilazione naturale dell'area.



**NON immergere MAI il corpo motore, la presa elettrica e il cavo di alimentazione nell'acqua e non metterli sotto il getto d'acqua.**



**NON usare MAI le spugne con la superficie abrasiva, i detersivi abrasivi e solventi (benzina, acetone, ecc.).**

### Custodia

Custodire l'apparecchio assemblato in un luogo asciutto e ben ventilato distante dagli apparecchi di riscaldamento e dai raggi solari diretti.

## IV. PRIMA DI CONTATTARE UN CENTRO DI ASSISTENZA

Anomalia	Eventuali cause	Risoluzione
L'apparecchio non si accende	L'apparecchio non è collegato alla rete elettrica	Collegare l'apparecchio alla rete elettrica
	Presa elettrica difettosa	Collegare l'apparecchio ad una presa funzionante
	Mancanza di alimentazione elettrica	Controllare la tensione nella rete elettrica. Se manca, si prega di contattare la vostra organizzazione di servizio locale
Durante il funzionamento il motore si ferma	La protezione contro sovraccarico si è attivata	Premere il pulsante ON/OFF, staccare la spina e lasciare l'apparecchio raffreddare per 30 minuti. Pulire la parte di caricamento da prodotti residuali e ricollegare l'apparecchio alla rete elettrica
Durante il funzionamento l'apparecchio emette un odore estraneo	Durante il funzionamento l'apparecchio si surriscalda	Ridurre il tempo di lavoro continuo, aumentare gli intervalli tra cicli di lavoro
	Alcune parti del dispositivo sono coperte di un rivestimento protettivo	L'odore sparirà dopo poche inserzioni

## V. OBBLIGHI DI GARANZIA

Questo prodotto è garantito per un periodo di 2 anni dalla sua acquisizione. Durante il periodo di garanzia, il fabbricante si impegna ad eliminare, mediante riparazione, sostituzione di parti o di tutto il prodotto, eventuali difetti di fabbricazione causati dalla scarsa qualità dei materiali e/o di montaggio. La garanzia è valida solo se la data di acquisto viene confermata con il sigillo e la firma del negozio sulla carta di garanzia originale del venditore. Questa garanzia è riconosciuta solo se il prodotto è stato utilizzato in conformità con il manuale di istruzioni, non viene riparato o smontato o danneggiato attraverso l'uso improprio, in presenza di tutti i componenti e con la struttura integrata del prodotto. Questa garanzia non copre gli elementi di normale usura e di consumo (filtri, lampade, rivestimenti antiaderenti, sigillanti, ecc.).

La durata di servizio del prodotto e il periodo di garanzia sono calcolati a partire dalla data della vendita o della data di fabbricazione del prodotto (nel caso in cui non è possibile determinare la data di vendita).

La data di produzione del dispositivo rientra nel numero di serie che si trova sulla targhetta attaccata al prodotto. Il numero di serie è composto di 13 cifre. Caratteri 6 e 7 indicano il mese e quello 8 l'anno di fabbricazione del prodotto.

La durata di servizio dell'apparecchio impostata dal produttore è di 3 anni dalla data di acquisto. Questo periodo si ritiene valido a condizione che l'apparecchio sia utilizzato nella stretta conformità alle istruzioni e alle norme tecniche applicabili.



### Smaltimento ecologicamente sicuro (smaltimento di elettrodomestici e di apparecchi elettronici)

Per smaltire la confezione, le istruzioni e l'apparecchio è necessario seguire i regolamenti locali inerenti allo smaltimento dei rifiuti. Fate attenzione all'ambiente intorno: non smaltite i prodotti come questo con i normali rifiuti domestici.

Gli apparecchi usati (vecchi) non devono essere smaltiti con gli altri rifiuti domestici, devono essere smaltiti separatamente. I proprietari di vecchi apparecchi sono obbligati portarli nei punti di raccolta o consegnarli a organizzazioni competenti. In questo modo voi contribuite al riciclo delle materie prime e alla protezione dell'ambiente evitandone la contaminazione.

Il contrassegno presente su questo apparecchio indica la sua conformità alla direttiva europea 2012/19/UE in materia di apparecchi elettrici ed elettronici dismessi.

La direttiva deinisce le norme per la raccolta e il riciclaggio di apparecchiature usate, valide su tutto il territorio dell'Unione Europea.



Antes de utilizar este producto, lea detenidamente el manual de operación y consérvelo para consultarlo para futura referencia. El uso adecuado del dispositivo prolongará significativamente su vida útil.

### MEDIDAS DE SEGURIDAD

- El fabricante no se hace responsable de los daños causados por el incumplimiento de las medidas de seguridad y normas de explotación del producto.
- Este aparato es un dispositivo multifuncional para la preparación de alimentos en un entorno doméstico y se puede utilizar en los apartamentos, casas rurales, habitaciones de hotel, salas de servicios públicos de tiendas, oficinas o en otras condiciones de uso no industrial. Uso industrial o cualquier otro uso no autorizado del dispositivo serán considerados como violación de la operación adecuada del producto. En este caso el fabricante no se hace responsable de las posibles consecuencias.
- Antes de conectar el aparato a la red eléctrica, compruebe si su voltaje coincide con la tensión nominal de alimentación del dispositivo (ver las especificaciones técnicas o la tarjeta de fábrica del producto).

- Utilice un alargador diseñado para el consumo de energía del dispositivo. El no cumplimiento con este requisito puede provocar un cortocircuito o ignición del cable.
- Conecte el dispositivo sólo a los enchufes con toma de tierra – es un requisito obligatorio de protección contra las descargas eléctricas. Al usar el alargador, asegúrese de que éste también tiene toma de tierra.

STOP

- *¡ATENCIÓN! ¡Durante el funcionamiento del dispositivo su cuerpo, tazón y partes metálicas se calientan! ¡Tenga cuidado! Use guantes de cocina. Para evitar quemaduras por el vapor caliente no se incline sobre el dispositivo al abrir la tapa.*
- No sitúe el aparato en la superficie blanda, no lo cubra con toalla o servilleta durante su funcionamiento, ya que puede causar el recalentamiento y deterioro del aparato.
- Se prohíbe la operación del aparato al aire abierto: la penetración de la humedad u objetos ajenos adentro del cuerpo de dispositivo puede deteriorarlo considerablemente.

**STOP** *No empuje productos en el orificio de carga a manos o con objetos ajenos, para evitar traumas o deterioro del aparato. Use para esto los empujadores que forman parte del juego.*

- Se prohíbe la operación del aparato con deterioros visibles en cuerpo o cable de alimentación eléctrica, así como después de caída o surgimiento de fallas en su funcionamiento. Al producirse deterioros de cualquier tipo desconecte el aparato de la red eléctrica y diríjase al Centro de Servicio.
- Antes de limpiar el aparato cerciórese de que está desconectado de la red eléctrica y se encuentra en estado frío. Durante la limpieza cumpla estrictamente las reglas de la rúbrica "Mantenimiento del dispositivo".

**STOP** *¡SE PROHÍBE sumergir el cuerpo del aparato al agua o colocarlo bajo el chorro de agua!*

- Los niños de 8 años y mayores, así como las personas con capacidades físicas, sensoriales o mentales reducidas o falta de experiencia o conocimiento, solo

pueden utilizar el aparato bajo la supervisión y/o si han recibido instrucciones sobre el uso seguro de los equipos y conocen los riesgos asociados a su uso. Los niños no deben jugar con el aparato. Mantenga el aparato y el cable de alimentación en un lugar inaccesible para los niños menores de 8 años. La limpieza y el mantenimiento de los equipos no deben ser realizados por niños sin la supervisión de un adulto.

- El material de embalaje (película, espuma, etc.) puede ser peligroso para los niños. ¡Peligro de asfixia! Mantenga el embalaje fuera del alcance de los niños.
- Queda prohibida la reparación no profesional del dispositivo, así como la modificación de su construcción. La reparación del dispositivo debe realizarse exclusivamente por especialistas de un centro de servicio autorizado. El trabajo poco profesional puede llevar a fallo del dispositivo, lesiones y daños a la propiedad.

**STOP** *¡ATENCIÓN! Queda prohibido usar el dispositivo en caso de cualquier mal funcionamiento.*

## Características técnicas

Modelo .....	RKA-FP4-E
Potencia nominal .....	150 W
Voltaje .....	220-240 V, 50/60 Hz
Defensa contra daños por descarga eléctrica .....	clase II
Tipo de motor .....	DC
Bocal cilíndrico para desmenuzar vegetales (raspador, picador) .....	4
Dimensiones exteriores .....	250 x 234 x 389 mm
Peso neto .....	1,88 kg
Longitud del cable eléctrico .....	1 m

## Equipo

Motor .....	1 un.
Bloque de la picadora de verduras .....	1 un.
Tornillo sin fin de la picadora de verduras .....	1 un.
Anillo fijador .....	1 un.
Empujador .....	1 un.
Rallador grueso .....	1 un.
Rallador fino .....	1 un.
Raspador grueso .....	1 un.
Raspador fino .....	1 un.
Manual de operación .....	1 un.
Libro de mantenimiento .....	1 un.

*El fabricante se reserva el derecho a introducir cambios en el diseño, equipo, así como en las especificaciones técnicas del producto en el curso de la mejora del producto sin aviso previo sobre dichos cambios.*

## Diseño A1

1. Unidad de motor
2. Botón de encendido/apagado ON/OFF
3. Acoplamiento del eje de accionamiento
4. Tornillo alimentador
5. Bloque de la picadora de verduras
6. Empuje desmontable con recipiente para el almacenaje de boquillas
7. Anillo fijador
8. Rallador grueso

9. Rallador fino
10. Raspador grueso
11. Raspador fino
12. Cable de alimentación

## I. ANTES DE UTILIZARLO POR PRIMERA VEZ

Saque con cuidado el producto y sus accesorios de la caja. Retire todos los materiales de embalaje y pegatinas publicitarias.

 ¡Asegúrese de mantener en su lugar las etiquetas de advertencia, pegatinas indicadoras (si hay) y la tarjeta con el número de serie en el cuerpo del dispositivo! La ausencia de número de serie en el producto anulará automáticamente sus derechos al servicio de garantía.

*Después del transporte o el almacenamiento a bajas temperaturas es necesario dejar el dispositivo a temperatura ambiente antes de encenderlo durante al menos 2 horas.*

Frote la unidad de motor del dispositivo con un paño húmedo. Enjuague todas las partes desmontables siguiendo rigurosamente las indicaciones de la sección "Mantenimiento del dispositivo". Antes de montar el dispositivo hay que secar por completo todas sus piezas desmontables a temperatura ambiente. Antes de cocinar, asegúrese de que las partes externas y las partes visibles internas de la picadora no tengan daños, deterioros u otros defectos.

## II. FUNCIONAMIENTO

1. Prepare los productos. Si es necesario córtelos de modo que puedan pasar con facilidad dentro del agujero para la entrada de los productos.
2. Ponga el accesorio necesario en el bloque de la picadora de verduras. Las pestañas del tornillo sin fin tienen que coincidir con las hendiduras en el accesorio.
3. Ponga el anillo fijador encima del bloque de la picadora de verduras y gírelo en sentido anti horario. El indicador en el anillo fijador tiene que coincidir con la señal de  en el bloque de la picadora de verduras.
4. Gire el bloque compuesto en sentido horario a 45° y ponga su eje en el eje del árbol propulsor del motor. Gire el bloque en sentido anti horario hasta el clic.
5. Ponga el recipiente para los productos desmenuzados debajo del anillo fijador del bloque.

 No ponga en la picadora de verduras frutos secos, café, hielo, azúcar y otros productos demasiado duros o cortados en pedazos grandes. Esto reducirá la vida útil del aparato o puede romperlo.

*ESTÁ PROHIBIDO usar el aparato para desmenuzar carne o pescada.*

- Enchufe el aparato. Pulse el botón conexión/desconexión.
- Empuje los trozos de los productos en el agujero de la bandeja de carga, usando el empujador. No intente empujar los productos con los dedos o con otros objetos.

 ¡ATENCIÓN! El funcionamiento continuo del aparato no tiene que sobrepasar 2 minutos. La pausa tiene que ser de 5 minutos.

- Para desconectar el aparato, pulse nuevamente el botón conexión/desconexión y desenchúfelo.

### Sistema de protección de sobrecarga

El aparato está equipado con un sistema de protección, que lo desconecta en caso de sobrecarga. Si esto pasa, pulse el botón conexión/desconexión, desenchufe el aparato y déjelo enfriar. Limpie la parte de carga de los restos de productos y enchúfelo nuevamente. El aparato estará listo para su funcionamiento.

El orden recomendado de funcionamiento del aparato y los accesorios está indicado en la siguiente tabla.

Tipo de producto	Raspador grueso	Raspador fino	Rallador fino	Rallador grueso	Peso del producto, gr	Tiempo de elaboración
Zanahoria	+	+	+	+	500	1 min
Queso	+	+	+	+	300	30 seg
Cebolla	+	+		+	500	40 seg
Repollo	+	+			800	40 seg
Pepino	+	+	+	+	800	40 seg
Pimiento	+	+		+	500	40 seg
Remolacha	+	+			500	1 min
Manzana	+	+			500	20 seg

Chocolate	+	+			300	30 seg
Patata cruda	+	+		+	500	1 min

## III. MANTENIMIENTO DEL DISPOSITIVO

Limpie todos los accesorios de la picadora de verduras inmediatamente después de su uso.

 **ATENCIÓN!** Antes del desarme y limpieza desactive el aparato al presionar el botón ON/OFF y desconéctelo de la red eléctrica.

### Desmontaje

- Quite el empujador del agujero de carga.
- Gire el bloque de la picadora de verduras 45° en sentido horario y desengánchelo del motor.
- Quite el anillo fijador del bloque de la picadora de verduras, girándolo en sentido horario.
- Saque el accesorio desmontable.

### Limpieza

- El motor limpielo con un trapo húmedo.
- Limpie los accesorios con limpiadores suaves, no abrasivos.
- No limpie las partes metálicas del aparato en el lavavajillas, los limpiadores pueden provocar el oscurecimiento de las superficies.
- La temperatura máxima al limpiar las partes no metálicas en el lavavajillas no tiene que sobrepasar 60°C.
- Todas las partes del aparato tienen que secarse totalmente a temperatura ambiente y ventilación natural.

 **QUEDA PROHIBIDO** situar la unidad de motor, el enchufe y cable eléctrico bajo el chorro de agua, o sumergirlos en agua.

 **QUEDA PROHIBIDO** usar esponjas con recubrimiento duro o abrasivo, así como medios abrasivo y diluentes (gasolina, acetona, etc.).

### Almacenamiento

Guarda el aparato armado en lugar seco bien ventilado evitando la penetración de rayos solares directos y lejos de calefactores.

## IV. ANTES DE DIRIGIRSE AL CENTRO DE SERVICIO

Avería	Posibles causas	Solución
El dispositivo no se enciende	El dispositivo no está conectado a la red de alimentación eléctrica	Conecte el dispositivo a la red
	La toma eléctrica es defectuosa	Enchufe el dispositivo a una toma de corriente eléctrica operativa
	En la red no hay corriente eléctrica	Revise el suministro de la red. Si no hay corriente, por favor póngase en contacto con la organización que se ocupa del suministro de su edificio
En el curso del funcionamiento el motor se ha parado	Funcionó la protección contra la sobrecarga	Pulse el botón ON/OFF, desenchufe el aparato y deje que se enfríe durante 30 minutos. Limpie la parte de carga de los restos de los alimentos y vuelva a conectar el aparato a la red eléctrica
En el curso del funcionamiento apareció un olor extraño	El dispositivo sobrecalentó durante su funcionamiento	Acorte el tiempo de funcionamiento continuo, aumenta los intervalos entre los encendidos
	Algunas partes del dispositivo están cubiertas con una capa protectora	El olor desaparecerá después unas cuantas sesiones de funcionamiento

## V. GARANTÍA

Este producto tiene una garantía de un plazo de 2 años a contar de la fecha de compra. Durante el periodo de garantía, el fabricante se compromete a eliminar, mediante la reparación o la sustitución de la totalidad del producto, cualquier defecto de fábrica causado por la mala calidad de los materiales o montaje. La garantía entra en vigor sólo si la fecha de la compra está confirmada por el sello de la tienda y la firma de vendedor en la tarjeta de garantía original. Esta garantía sólo se reconoce si el producto se utilizaba de acuerdo con el manual de operación, no se ha reparado o desmonta-

do y no fue dañado por el mal uso, así como sólo si se ha guardado la integridad absoluta del producto. Esta garantía no cubre el desgaste normal y los productos de consumo (filtros, bombillas, recubrimientos antiadherentes, selladores, etc.).

La vida útil del producto y el plazo de su garantía se calcularán a partir de la fecha de la venta o la fecha de la fabricación del producto (en caso si no se puede determinar la fecha de la venta).

Se puede encontrar la fecha de la fabricación del dispositivo en el número de serie indicado en la etiqueta de identificación del cuerpo del dispositivo. El número de serie consta de 13 dígitos. Los dígitos sexto y séptimo indican el mes, el octavo el año de la fabricación del dispositivo.

El plazo de la vida útil de este dispositivo establecido por el fabricante es de 3 años a contar de la fecha de su adquisición. Este plazo es válido a condición de que la operación del producto se realiza con el cumplimiento estricto con las instrucciones del presente manual y con los requisitos técnicos establecidos.



### Utilización ecológica no dañosa (utilización eléctrica y maquinaria electrónica)

La eliminación del embalaje, del manual de utilización, así como el propio instrumento debe ser llevada a cabo de conformidad con los programas locales de reciclaje. Muestre preocupación por el medio ambiente: no desheche este tipo de artículos con la basura doméstica normal.

Los aparatos utilizados (antiguos) no deben tirarse junto con el resto de basuras domésticas, deben ser recogidas aparte. Los propietarios de antiguas instalaciones eléctricas están obligados a llevar los aparatos a los puntos especiales de recogida o dartos a las correspondientes organizaciones. Así mismo usted ayuda al programa de reciclaje de materias primas, y también a la limpieza de sustancias que contaminan.

Este aparato está marcado con el símbolo de la Directiva Europea 2012/19/EU relativa al uso de aparatos eléctricos y electrónicos (Residuos de aparatos eléctricos y electrónicos RAEE).

La directiva proporciona el marco general válido en todo el ámbito de la Unión Europea para la retirada y la reutilización de los residuos de los aparatos eléctricos y electrónicos.



Antes de utilizar este produto, leia atentamente este manual e guarde-o para referência futura. O uso adequado do dispositivo vai estender significativamente a sua vida.

## MEDIDAS DE SEGURANÇA

- O fabricante declina toda a responsabilidade por danos causados por violação de normas de segurança e regras de funcionamento do produto.
- Esta unidade é um dispositivo multifuncional para cozinhar alimentos em casa e pode ser usada em apartamentos, casas rurais, quartos de hotel, lojas, escritórios ou outras condições para uso não industrial. O uso industrial ou qualquer outro uso indevido do dispositivo será considerada uma violação das regras do uso adequado do produto. Neste caso, o fabricante não assume nenhuma responsabilidade pelas consequências.
- Antes de ligar o aparelho à rede, verifique se a tensão da mesma corresponde à tensão nominal do aparelho (ver placa ou características técnicas do produto).
- Utilize um cabo de extensão projectado para a po-

tência de consumo do aparelho. O não cumprimento desta exigência pode resultar em um curto-circuito ou uma inflamação do cabo.

**STOP** *ATENÇÃO: uma danificação ocasional do fio eléctrico pode levar às falhas que não são abrangidas pela garantia, podendo ainda provocar choques eléctricos. Um fio eléctrico danificado deve ser imediatamente substituído num centro de serviço.*

- Não instale o aparelho numa superfície macia, não cubra com uma toalha ou um pano, enquanto trabalhava – isso pode levar ao superaquecimento e avaria.
- Está proibida a exploração do aparelho ao ar livre visto que a penetração da humidade ou objectos estranhos dentro do corpo do aparelho possa danificar o referido aparelho muito sério

**STOP** *Não empurre os productos no orificio de bandeja com as mãos ou mediante os objectos estranhos com os fins de evitar os traumas ou*

PRT

*destruição do aparelho. Para este fim empregue o soquete que faz parte do jogo.*

- A exploração do aparelho está proibida quando este tenha defeitos visíveis no corpo ou no fio de alimentação eléctrica logo após a sua caída ou defeitos surgirem ao longo do seu funcionamento. Se houver alguma falha, desconecte o aparelho da rede eléctrica e contacte um centro de assistência.
- Antes de efectuar a limpeza do aparelho, têm de convencer-se que o mesmo está desconectado da rede eléctrica e completamente tinha sido resfriado. Durante a limpeza siga rigorosamente as regras do capítulo «Desmontagem, limpeza e armazenagem do aparelho».

**STOP** *É PROIBIDO mergulhar o corpo do aparelho na água ou colocá-lo debaixo do jacto de água!*

- Crianças de 8 anos ou adolescentes, assim como pessoas com incapacidades: físicas, sensoriais, mentais, ou falta de experiência e conhecimento, só podem utilizar o aparelho com supervisão ou se teve

instruções de uso seguro sobre os equipamentos e conhecer os riscos inerentes à sua utilização. As crianças não devem brincar com o aparelho. Mantenha o aparelho e cabo de alimentação num lugar inacessível para elas. A limpeza e manutenção dos equipamentos não devem ser efetuados por crianças sem a supervisão de um adulto.

- Os materiais de embalagem (filme, espuma de plástico, etc.) podem ser perigosos para as crianças. Perigo de asfixia! Mantenha a embalagem fora do alcance das crianças.
- Não tente reparar a unidade ou alterar sua construção. A reparação do aparelho só deve ser realizada por um especialista, no centro de assistência técnica autorizado. Um trabalho pouco profissional pode levar à quebra do aparelho, ferimentos e danos materiais.

**STOP** *ATENÇÃO! A utilização do aparelho defeituoso é proibida.*

**Dados técnicos**

Modelo .....	RKA-FP4-E
Potência nominal .....	150 W
Tensão .....	220-240 V, 50/60 Hz
Protecção de descarga eléctrica .....	classe II
Tipo do motor .....	DC
Bicos cilíndricos para trituração de legumes (raladores, triturador) .....	4
Dimensões exteriores .....	250 x 234 x 389 mm
Peso .....	1,88 kg
Comprimento do fio eléctrico .....	1 m

**Completação**

Motor unid .....	1 pc.
Cortador de legumes .....	1 pc.
Eixo helicoidal do cortador de legumes .....	1 pc.
Anel de bloqueio .....	1 pc.
Impulsor .....	1 pc.
Ralador grosso .....	1 pc.
Ralador fino .....	1 pc.
Triturador grosso .....	1 pc.
Triturador fino .....	1 pc.
Manual de Instruções .....	1 pc.
Caderneta de serviço .....	1 pc.

*O fabricante tem direito de introduzir as modificações no design, na completação, bem como na especificação do artigo ao longo do aperfeiçoamento permanente do seu produto sem prévio aviso sobre modificações dadas.*

**Construção A1**

1. Bloco de motor
2. Botão de ligar/desligar ON/OFF
3. Engrenagem do eixo de accionamento
4. Caracol
5. Cortador de legumes unid
6. Soquete desmontável com contentor para armazenamento dos bicos
7. Anel de fixação
8. Ralador grosso

9. Ralador fino
10. Triturador grosso
11. Triturador fino
12. Fio de alimentação eléctrica

**I. ANTES DE USAR**

Retire com cuidado o aparelho e seus acessórios da embalagem. Retire a caixa assim como as etiquetas.

 Não retirar os autocolantes de precaução, e autocolantes de indicações (se aplicável) nem o autocolante com o número de série no invólucro! A ausência do número de série retira automaticamente o direito ao serviço de garantia.

Após o transporte ou armazenamento a baixas temperaturas, implica que o aparelho deve ficar à temperatura ambiente por 2 horas antes da sua utilização.

Limpe a unidade do motor com um pano húmido. Lave bem todas as peças removíveis, seguindo rigorosamente as orientações na secção "Limpeza e manutenção". Todas as peças removíveis devem ser completamente peças à temperatura ambiente antes da montagem do aparelho.

Antes de usar o aparelho, verificar se as partes exteriores e internas visíveis do aparelho não estão danificadas, se não tem amolgadelas ou outros defeitos..

**II. EXPLORAÇÃO**

1. Prepare os produtos. Se necessário, cortar em pedaços mais pequenos para que passem melhor através do orifício de alimentação.
2. Inserir o bocal requerido na unidade do cortador de legumes. As perfurações do eixo helicoidal devem estar alinhadas com as ranhuras do bocal.
3. Coloque o anel de bloqueio na unidade do cortador de legumes e gire no sentido anti-horário. O anel de bloqueio terá de alinhar com o  ícone na unidade do cortador de legumes.
4. Girar a unidade 45° no sentido horário e inserir o eixo para acoplamento do eixo rígido na unidade do motor. Gire no sentido anti-horário até ouvir um clique.
5. Coloque o recipiente para produtos picados sob a unidade do anel de bloqueio.

 Não colocar no cortador de legumes, nozes, grãos de café, cubos de gelo, açúcar ou outros produtos cortados grosseiramente e duros. Isto irá reduzir a vida útil do aparelho e pode danificar o mesmo.

**NÃO UTILIZAR** o aparelho para picar carne ou peixe.

- Ligue o aparelho. Pressione o interruptor on/off.
- Coloque pedaços de alimentos na bandeja do orifício de alimentação usando o empurrador. Não tente empurrar os produtos no cortador de legumes com os dedos ou outros objectos.

**!** CUIDADO! O tempo de funcionamento contínuo, não deve exceder os 2 minutos. O tempo de inatividade não deve ser menos que 5 minutos.

- Para desligar o aparelho, premir o interruptor on/off e desligue-o da tomada.

### Sistema de protecção contra sobrecarga.

O aparelho está equipado com um sistema de segurança que o liga e desliga quando em sobrecarga. Se tal situação ocorrer, pressione o botão on/off, e desligue-o da corrente eléctrica, deixando que esfrie completamente. Limpe o orifício de alimentação de produtos acumulados voltando a ligar à corrente eléctrica e estará novamente apto a funcionar.

A ordem recomendada para trabalhar com o aparelho e seus respectivos bocais, encontram-se na tabela abaixo.

Tipo de alimento	Triturador fino	Triturador grosso	Ralador fino	Ralador grosso	Peso do produto, gr	Tempo de processamento
Cenoura	+	+	+	+	500	1 min
Queijo	+	+	+	+	300	30 sec
Cebola	+	+		+	500	40 sec
Repolho/Couve	+	+			800	40 sec
Pepino	+	+	+	+	800	40 sec
Pimenta em grão	+	+		+	500	40 sec
Beterraba	+	+			500	1 min
Maçã	+	+			500	20 sec
Chocolate	+	+			300	30 sec
Batata crua	+	+		+	500	1 min

## III. MANUTENÇÃO DO APARELHO

Limpar todos os orifícios e componentes do aparelho de imediato após o seu uso.

**STOP** **ATENÇÃO!** Antes de efectuar a desmontagem e limpeza, desligue o aparelho acionando a tecla ON/OFF e desconecte-lo da rede eléctrica.

### Desmontagem

- Retire o empurrador do orifício.
- Gire o cortador de legumes 45° no sentido horário e retire-o da unidade do motor.
- Retire o anel de bloqueio da unidade do cortador de legumes girando no sentido horário.
- Retire o bocal removível.

### Limpeza **A2**

- Limpe a unidade do motor com um pano húmido.
- Limpe os orifícios e detalhes do aparelho com produtos de limpeza suaves e nunca abrasivos.
- Não lavar as partes metálicas na máquina da louça pois podem escurecer.
- A temperatura máxima para limpar as peças não metálicas do aparelho na máquina da louça, não deve exceder os 60°C.
- As peças do aparelho devem secar à temperatura ambiente e ventilação natural.

**STOP** **É PROIBIDO** colocar o bloco de motor, a ficha e o fio de alimentação eléctrica ao jacto de água ou mergulhá-los na água.

**!** **É PROIBIDO** utilizar as esponjas com superfícies abrasivas ou duras assim como os detergentes abrasivos e dissolventes (gasolina, acetona etc.).

### Armazenagem

O aparelho deve ser armazenado na posição montada num lugar seco e ventilado fora dos aparelhos de aquecimento e dos raios directos do sol.

## IV. ANTES DE CONTACTAR ASSISTÊNCIA TÉCNICA

Problema	Causa	Solução
O aparelho não se liga	O aparelho não está ligado à rede eléctrica	Ligue o aparelho à rede eléctrica
	A tomada eléctrica tem defeitos	Ligue o aparelho a uma tomada em bom estado
	Não há corrente na rede eléctrica	Verifique que haja tensão na rede eléctrica. Caso ela faltar, contacte o seu organismo que serve a sua casa
O motor parou durante o trabalho	Foi uma reacção do sistema de protecção contra sobrecargas	Pressione o botão ON/OFF, desconecte o aparelho da rede eléctrica e deixe-o arrefecer durante os 30 minutos. Limpe a parte de entrada dos restos de produtos e volta ligar o aparelho à rede eléctrica
No momento de funcionamento do aparelho aparece um cheiro estranho	O aparelho está a sobreaquecer durante o funcionamento	Reduza o tempo de trabalho contínuo, aumente os intervalos entre as ligações
	Um revestimento protector foi aplicado sobre algumas partes do aparelho	O cheiro desaparece depois de várias ligações

## V. RESPONSABILIDADES DE GARANTIA

O aparelho é abrangido pela garantia para o prazo de 2 anos a partir do momento da sua aquisição. Ao longo do prazo de garantia o fabricante obriga-se a eliminar todos os defeitos de fabrico provocados pela falta de qualidade de materiais ou de montagem, por meio de reparação, substituição das partes ou substituição do aparelho inteiro. A garantia entra em vigor apenas no caso de uma data de aquisição comprovada pelo carimbo da loja e pela assinatura do vendedor no original do talão de garantia. A presente garantia é apenas reconhecida no caso de o aparelho ter sido usado de acordo com o manual de operação, não foi reparado ou desmontado e não foi danificado devido a um indevido tratamento, e o conjunto inicial do aparelho é preservado.

A presente garantia não abrange os gastos naturais do aparelho e os materiais consumíveis (filtros, lâmpadas, revestimentos cerâmicos e de Teflon, impermeabilização, etc.). A vida do produto e o prazo de garantia devem ser calculados a partir da data da venda ou da data de fabricação do produto (no caso se não for possível determinar a data da venda).

A data de fabricação do dispositivo pode ser encontrada no número de série localizado na etiqueta de identificação ligada ao corpo do produto. O número de série é composto de 13 dígitos. Caracteres 6 e 7 indicam o mês, 8 indica o ano de produção.

O prazo de serviço do aparelho indicado pelo fabricante é de 3 anos a contar da data da sua aquisição no caso de o aparelho ser operado de acordo com o presente manual e com as normas técnicas aplicáveis.



### Utilização ecologicamente inofensiva (utilização eléctrica e maquinaria electrónica)

O descarte de embalagens, manual de utilização, assim como o robô, deve ser feito em conformidade com os programas de reciclagem local. Preocupe-se com o meio ambiente: não coloque estes produtos no lixo doméstico.

Os aparelhos utilizados (antigos) não devem ser colocados no lixo doméstico, devem ser recolhidos separadamente. Os proprietários de aparelhos elétricos antigos são obrigados a leva-los aos pontos especiais de recolha o dá-los às organizações respectivas. Assim está a ajudar o programa de reciclagem de matérias-primas, e também à limpeza de substâncias contaminantes.

Este aparelho está etiquetado de acordo com a Directiva 2012/19/UE do Parlamento Europeu e do Conselho, relativa aos resíduos de equipamentos eléctricos e electrónicos (REEE).

A directriz determina o quadro para a devolução e a reciclagem de aparelhos usados, como aplicável em toda a UE.

Limpe os bicos e outras peças do aparelho da máquina picadora de carne com os detergentes "neutros" suaves e não abrasivos.



Før du bruger dette produkt, bør du grundigt læse denne manual igennem og gemme den til senere brug. Korrekt brug af enheden vil forlænge dens levetid betydeligt.

## SIKKERHEDSFORANSTALTNINGER

- Producenten er ikke ansvarlig for skader forårsaget af manglende overholdelse af sikkerhedsreglerne og regelsættet for betjening af produktet.
- Dette apparat er en multifunktionel enhed beregnet til ikke-industriel madlavning i boligmiljøer og kan bruges i lejligheder, landhuse, hotelværelser, lokaler for personale i butikker, kontorer og andre lignende forhold. Industriel (kommerciel) anvendelse eller ethvert andet uegnet brug af produktet vil blive betragtet som en ukorrekt anvendelse og brud af apparatets brugsregler. I dette tilfælde påtager producenten sig intet ansvar for konsekvenserne.
- Før du slutter produktet til lysnettet skal du kontrollere, om netspændingen svarer til enhedens spænding (se specifikationer eller typeskilt på produktet).

- Brug en forlængerledning, der svarer til apparatets effekt. En forkert type af forlængerledning kan forårsage en kortslutning eller brand af elkabel.

**STOP** *HUSK DET: tilfældig skade til strømkablet kan forårsage problemer, som ikke svarer til garanti-betingelser, og kan lede til elektriske stød. En beskadiget strømkabel kræver øjeblikkelig udskiftning i service-center.*

- Enheden må ikke placeres på en blød overflade, må ikke dækkes med et håndklæde eller en klud under drift - dette kan føre til overophedning og funktionsfejl.
- Brug aldrig jeres fingre eller andre ting for at skubbe produkterne ned i påfyldningstrangen for at undgå personskade eller beskadigelse af enheden. Anvend nedstopper som kommer med maskinen.

**STOP** *Enheden må Ikke bruges udendørs – fugt eller fremmedlegemer ind i enheden, kan medføre alvorlige skader.*

- Brug ikke enheden med synlige skader på huset eller ledningen, efter et fald, eller når der opstår

problemer under arbejdsdrift. Hvis der er noget galt tag stikken ud af stikkontakten og kontakt et servicecenter.

- Før rengøring kontroller at stikket er taget ud af stikkontakten og enheden erkold. Ved rengøring, følg reglerne som er angivet i "Afmontering, rengøring og opbevaring af enheden".

STOP

*Motordelen MÅ IKKE nedsænkes i vand eller skylles under rindende vand!*

- Børn under 8 år og ældre og personer med begrænsede fysiske, sensoriske eller mentale evner, eller manglende erfaring og viden, kan kun bruge enheden under opsyn og / eller hvis de er blevet instrueret om sikkert brug af enheden og er bevidst om faren der kan være forbundet med dets anvendelse. Børn bør ikke lege med apparatet. Hold apparatet og ledningen utilgængeligt for børn under 8 år. Rengøring og vedligeholdelse af apparatet må ikke udføres børn uden opsyn af en voksen.

- Emballage (film, skumnylon m.m.) kan være farlig for børn. Det er en risiko for kvælning! Opbevar emballagemateriale utilgængeligt for børn.
  - Forsøg aldrig at reparere apparatet eller gør ændringer i dets konstruktion. Reparation af apparatet må kun udføres af et autoriseret servicecenter. Dårligt udført reparation kan føre til funktionsfejl, personlig skade og skade på ejendom.
- Pas På! Det er forbudt for at anvende et apparat med eventuelle fejlfunktioner.*

DNK

#### Tekniske specifikationer

Model.....	RKA-FP4-E
Nominal effekt.....	150 W
Spænding.....	220-240 V, 50/60 Hz
ET-sikkerhed.....	klasse II
Motortype.....	DC
Cylindrisk snitte- og skæretilbehør for grøntsager (snittetomle, skivetomler).....	4
Parametre.....	250 x 234 x 389 mm
Nettovægt.....	1,88 kg
Længde af elledningen.....	1 m

#### Komplet sæt

Motorenhedsblok.....	1 stk.	Fikseringsring.....	1 stk.
Grøntsagshakker.....	1 stk.	Presser.....	1 stk.
Grøntsagshakkersnegl.....	1 stk.	Groft riverjern.....	1 stk.

## RØDMOND

Fint riverjern .....	1 stk.	Brugsanvisning .....	1 stk.
Grov skæring .....	1 stk.	Servicebog .....	1 stk.
Fin skæring .....	1 stk.		

Producenten forbeholder sig ret til at foretage ændringer i design, komplettering, samt produktspecifikationer i forbindelse med sin produktforbedring uden forudgående varsel om sådanne ændringer.

### Enhed A1

- |  |                    |
|--|--------------------|
| 1. Motorblok                                       | 7. Holdering       |
| 2. Tænd/sluk knap ON/OFF                           | 8. Groft riverjern |
| 3. Kobling af drivakslen                           | 9. Fint riverjern  |
| 4. Sammenklappelig pusher med beholderen til dyser | 10. Grov skæring   |
| 5. Grøntsagshakker                                 | 11. Fin skæring    |
| 6. Snegl   | 12. Elledning      |

## I. FØR DU BEGYNDER AT BRUGE

Pak forsigtigt produktet og dets tilbehør ud af emballagen. Fjern samtlige emballagematerialer og klistermærker.

 Hold på plads advarselmærker, klistermærker (hvis de er til stede) og serienummeretiketten på enheden! I fald der findes ingen serienummeretiket på produktet bortfalder garantien på produktet automatisk.

Efter transportering eller bevaring under lave temperaturer skal man holde produktet under stuetemperaturen mindst 2 timer inden man sætter enheden i gang.

Tør motorblokken med en fugtig klud. Vask alle aftagelige dele ved at følge nøjagtigt anvisningerne i afsnit «Vedligeholdelse af apparatet». Inden man samler det, skal alle aftagelige dele være helt tør under stuetemperaturen. Inden man går i gang med madlavning, skal man være sikker på, at kødhakkerens ydre og synlige dele ikke har nogen skader, brud og andre feul.

## II. DRIFT

- Forbered produkterne. Hvis det er nødvendigt, hak dem således at de kan komme igennem åbning for produkterne i grønssagshakkeren.
- Sæt den nødvendige dysse i grønssagshakkeren. Fremspring på sneglens skal passe sammen med riller på dysen.
- Sæt den fikseringsring på grønssagshakkeren og drej den mod uret. Tegnet på fikseringsring skal passe sammen med tegnet  på grønssagshakkeren.

4. Drej den samlede blok med uret på 45° og sæt dens akse ind i koblingen af drivakslen i motorenhedsblokken. Drej blokken mod uret til der lyder klik.

5. Sæt en skål for hakkede produkter under fikseringsringen af grønssagshakkeren.

 Nødder, kaffebønner, isterninger, sukker og andre meget hårde eller groft hakkede produkter må ikke komme ind i grønssagshakkeren. Det forkorter maskinens levetid og kan skade den.

Det er forbudt at bruge maskinen for at hakke kød og fisk.

6. Slut maskinen til strøm. Tryk på knappen tænd/sluk.

7. Pres grønssagstykker ind i åbningen på påfyldningsbeholder ved brug af presse. Brug aldrig fingrene eller andre ting for at presse produkterne.

 OBS! Maskinen må være i gang max 2 minutter ad gangen. Pausen skal være ikke mindre end 5 minutter.

8. For at tænde maskinen, tryk igen knappen tænd/sluk og sluk den for strøm.

### System for overbelastningsbeskyttelse

Maskinen har et beskyttelsessystem, som slukker maskinen, når den er overbelastet. Hvis det er sket, tryk på knappen tænd/sluk, sluk maskinen for strøm og lad den køle af. Rens påfyldningsbeholderen fri fra madrester af tilslut maskinen strømmen igen. Så er maskinen klar igen.

Anbefalet brugsbetingelser for maskinen og dens dyser er betegnet i tabellen.

Produkttype	Hakkes fint	Hakkes groft	Fint riverjern	Groft riverjern	Produkts vægt, g	Behandlings-tid
Gulerod	+	+	+	+	500	1 min
Øst	+	+	+	+	300	30 sek
Løg	+	+		+	500	40 sek
Kål	+	+			800	40 sek
Agurk	+	+	+	+	800	40 sek
Snackpeber	+	+		+	500	40 sek
Rødbede	+	+			500	1 min
Æble	+	+			500	20 sek
Chokolade	+	+			300	30 sek
Rå kartofler	+	+		+	500	1 min

### III. VEDLIGEHOLDELSE AF APPARATET

Rens alle dyser og maskindelen straks efter brug.

**STOP** **ADVARSEL!** Før afmontering og rengøring, sluk for apparatet ved at trykke på ON/OFF-knappen, og træk stikket ud af stikkontakten.

#### Adskillelse

1. Fjern presseren fra påfyldningsåbningen.
2. Drej grøntsagshakkeren til 45° med uret og skil den fra motorenhedsblokken.
3. Tag den fikseringsring af grøntsagshakkeren, ved at dreje den med uret.
4. Tag den aftagelige dyse af.

#### Rengøring **A2**

- Grøntsagshakkeren skal tørres med våd klud.
- Rens dyser og andre dele af grøntsagshakkeren med milde ikke slibende rensmidler.
- Metaldele må ikke komme ind i opvaskemaskinen, da rensmidler i den kan føre til mørkefarvning af deres overflade.
- Max temperatur for rensning af ikke metaldele i opvaskemaskinen må ikke være højere end 60°C.
- Maskinens detaljer skal tørres ved stuetemperatur og naturlig luftventilation.

**STOP** **Motordelen stik og ledning MÅ IKKE nedsænkes i vand eller skylles under rindende vand!**  
**⚠** Anvendt **ALDRIG** stulduld eller svampe med slibeeffekt, slibende rengøringsmidler eller opløsningsmidler (benzen, acetone, osv.).

#### Opbevaring

Opbevar enheden samlet i et tørt ventileret sted væk fra varmekilder og direkte sollys.

### IV. FØR DU KONTAKTER SERVICECENTRET

Fejl	Eventuelle årsag	Sådan foretages fejlfinding
Apparatet tændes ikke	Apparatet er ikke tilsluttet til lysnettet	Tilslut apparatet til lysnettet
	Stikkontakten er defekt	Tilslut apparatet til en god stikkontakt
	I lysnettet er der ingen strøm	Kontroller spænding i lysnettet. Hvis den ikke er tilstede, kontakt din serviceorganisation
Under driften stopper motoren	Beskyttelse mod overbelastning er sat i gang	Tryk på knappen ON/OFF, afbryd apparatet fra lysnettet og lad det afkøle i 30 minutter. Rens lastringsdelen mod madrester og tilslut apparatet igen til lysnettet

Under driften af apparatet kommer fremmed lugt	Apparatet bliver overophedet under driften Enkelt dele af apparatet har beskyttelsesbelægning	Reducer tiden af den kontinuerlig drift, forøg intervallerne mellem anvendelserne af apparatet Lugten forsvinder, efter at apparatet bliver tændt nogen gange
--	--	--

### V. GARANTI

Dette produkt er dækket med garanti i en periode på 2 år fra købsdatoen. Under garantiperioden forpligter producenten sig at udføre reparation eller udskiftning af hele produktet ved eventuelle fejl, forårsaget af dårlig kvalitet i materialer og udførelse. Garantien er kun gyldig, hvis datoen for købet er bekræftet ved sælgerens segl og underskrift af på originale garantibevis. Denne garanti genkendes kun, hvis produktet blev anvendt i overensstemmelse med brugsanvisningen, blev ikke repareret eller skillet ad eller beskadiget ved misbrug, samt at det er fuldt komplet. Denne garanti dækker ikke normalt slid og forbrugsdele (filtre, elpærer, non-stick belægninger, tætninger, osv.).

Produktets levetid og garantiperioden beregnes fra den produktets salgsdato eller fremstillingsdato (hvis salgsdatoen ikke kan bestemmes).

Fremstillingsdato findes i serienummeret, der er placeret på identifikationsstikket på apparatet. Serienummeret består af 13 cifre. 6. og 7. tal angiver måned, 8. – år af produktionen.

Producenten har sat produktets levetid – 3 år fra købsdatoen. Denne tid er gyldig, forudsat at driften af produktet er i nøje overensstemmelse med denne vejledning og de tekniske krav, der skal opfyldes.



#### Miljøvenlig bortskaffelse (bortskaffelse af elektrisk og elektronisk udstyr)

Bortskaffelse af emballage, manualer, samt selve enheden skal udføres i overensstemmelse med lokale genbrugsprogrammer. Vis hensyn til miljøet: smid ikke disse produkter med almindeligt husholdningsaffald.

Brugt (gammelt) udstyr skal ikke bortskaffes sammen med usorteret husholdningsaffald, det skal bortskaffes særskilt. Gammelt udstyr skal bringes på et specielt indsamlingssted, eller videregives til relevante genbrugsorganisationer. På denne måde du med i forarbejdning af værdifulde råstoffer, samt bekæmpelse af forurening.

Dette apparat er mærket i overensstemmelse med det europæiske direktiv 2012/19/EU – der omhandler kasserede, elektriske og elektroniske apparater (kasseret, elektrisk og elektronisk udstyr).

Denne retningslinje fastsætter rammen for returnering og genbrug af kasserede apparater, der gælder i hele EU.



Før du tar dette produktet i bruk, ber vi deg om å lese nøye gjennom denne bruksanvisningen og oppbevare den for fremtidig referanse. Korrekt bruk vil betydelig forlenge multikokers levetid.

## SIKKERHETSREGLER

- Produsenten er ikke ansvarlig for skader forårsaket av manglende overholdelse av sikkerhetsregler og uriktig bruk av apparatet.
- Dette apparatet er en multifunksjonell enhet for husholdningsbruk og kan brukes i leiligheter, hus på landet, hotellrom, lokaler for personalet i butikker, kontorer eller i andre lignende forhold der ikke-industriell bruk. Industriell bruk eller noen annen misbruk av apparatet vil bli ansett som en overtredelse av krav til riktig bruk av produktet. I dette tilfelle er produsenten ikke ansvarlig for mulige konsekvensene.
- Før du kobler apparatet til strømmettet, kontrollerer at spenningen i apparatet samsvarer med dets merkespenning (se tekniske spesifikasjoner eller typeskiltet på apparatet).

- Bruk en skjøteledning beregnet for apparatets strømforbruk - uoverenstemmelse kan forårsake kortslutning eller forbrenning av kabel.

**STOP** *Merk: tilfeldig skaden av ledningen kan føre til feil, som svarer ikke til garantibetingelser, og til elektrisk ulykke. Skadet ledningen må erstattes i all hast på servicesenter.*

- Sett ikke kvernen på myk overflate, og dekk aldri med et håndkle eller en klut i løpet av arbeid – dette kan føre til overopphetting og funksjonssvikt.
- Det er forbudt å bruke kjøttkvern utendørs – fukt eller fremmede ting kan føre til store skader om de havner inne i kvernen.

**STOP** *Ikke press produkter ned i innsatser med hender eller noen verktøy for å unngå skader eller brudd. Anvend en stapper som går med i pakken.*

- Forbudt å anvende kjøttkvern som har synlige skader eller skader på strømledning. Skader kan ha oppstått etter at kvernen falt ned på golvet eller

ved funksjonssvikt. Slå av kvernen i tilfelle du merker noen feil, og så ta kontakt med kundeservice.

- Sørg for at kvern er slått av og avkjølet før du skal rengjøre den. Følg eller reglene fra "Demontering, rengjøring og oppbevaring av kjøttkvern".

STOP

**DET ER FORBUDT å sette kvernen i vann eller rense under rennende vann!**

- Dette apparatet kan brukes av barn over 8 år, av personer med psykisk og fysisk utviklingshemming samt personer med manglende erfaring og kunnskaper så lenge de er under oppsyn, eller har fått opplæring i sikker bruk av apparatet, og er innforstått med farene knyttet til bruken av det. Barn må ikke leke med apparatet. Hold apparatet og strømledning utenfor rekkevidde for barn under 8 år. Rengjøring og vedlikehold skal ikke utføres av barn uten under oppsyn.
- Emballasje (plast osv.) kan være farlig for barn. Fare for kvelning! Oppbevar emballasje utilgjengelig for barn.
- Aldri prøv å reparere apparatet eller endre dets konstruksjon. Alle velikeholds og reparasjonsarbeid

skal utføres av et godkjent servicesenter. Disse arbeidene ikke utført av fagmenn kan forårsake apparatets svikt, personskader eller skader på eiendom.

STOP

**GI AKT! Det er forbudt å bruke apparatet med enhver feil.**

#### Tekniske spesifikasjoner

Modell .....	RKA-FP4-E
Nominell kapasitet .....	150 W
Spenning .....	220-240 V, 50/60 Hz
Elektrisk sikkerhet .....	klasse II
Motor type .....	DC
Sylindriske fester for finhakking av grønnsker (snitting, karving) .....	4
imensjoner .....	250 x 234 x 389 mm
Nettovekt .....	1,88 kg
Strømlednings lengde .....	1 m

#### Øversikt over deler

Motorblokk .....	1 stk.	Fin raspekive .....	1 stk.
Grønnsakskutterblokk .....	1 stk.	Grov skjæreskive .....	1 stk.
Grønnsakskutterkrue .....	1 stk.	Fin skjæreskive .....	1 stk.
Låsering .....	1 stk.	Bruksanvisning .....	1 stk.
Pusher .....	1 stk.	Garantibok .....	1 stk.
Grov raspekive .....	1 stk.		

Produsenten forbeholder seg retten til å kunne foreta tekniske endringer i produktets design, utstyr samt i spesifikasjoner i forbindelse med produktutvikling og forbedring uten foregående varsel om slike endringer.

#### Innretning A1

- |                           |   |
|---------------------------|---|
| 1. Motorblokk             | 5. Grønnsakskutterblokk                                     |
| 2. Slå på/av knapp ON/OFF | 6. Demonterbar pusher med beholder for oppbevaring av dyser |
| 3. Drivaksels muffe       | 7. Låsering   |
| 4. Skruer                 |   |

NOR

## RØDMOND

- Grov raspekive
- Fin skjæreskive
- Fin raspekive
- Strømledning
- Grov skjæreskive

### I. FØR FØRSTE GANGS BRUK

Forsiktig ta apparatet og tilbehør ut av boksen. Fjern all emballasje og reklameskiltene.

 **Sorg for å bevare på plass varselkiltene, klistermerker (om de finnes) og merke med produktets serienummer på utvendig overflate av apparatet! Mangel på serienummer på produktet opphører automatisk dine rettigheter til garantiservice.**

*Etter transportering eller lagring ved lave temperaturer apparatet skal holdes ved romtemperatur i minst 2 timer før å sette det i gang.*

Tørk apparatets motorblokk med en fuktig klut. Vask alle avtagbare deler med å nøye følge instruksjoner i avsnitt «Vedlikehold». Før å montere apparatet bør alle avtagbare deler fullstendig tørke ved romtemperatur. Før å bruke kjøttkvernen kontroller at synlige utvendige og innvendige deler av apparatet har ingen skader eller andre defekter.

### II. DRIFT

- Forbered grønnsaker. Om nødvendig skjær dem opp slik at de kan fritt gå ned i innmatingsåpning.
- Sett en ønsket dyse inn i grønnsakskuttersblokk. Knastene på skruen skal komme inn i sporene på dysen.
- Sett låseringen på grønnsakskuttersblokk og vri den mot sola. Viseren på låseringen skal falle sammen med ikonet  på grønnsakskuttersblokken.
- Vri den monterte blokken 45° med sola og sett akslen inn i drivaksels hylse på motorblokken. Vri blokken mot sola til det klikker.
- Sett beholderen for de kuttede grønnsaker under låseringen.

 **Ikke legg i grønnsakskutteren kaffebønner, nøtter, is, sukkerbiter og andre veldig harde ingredienser eller matvarer oppskåret i store biter. Dette forkorter apparatets levetid og kan forårsake skade på det.**

*DET ER FORBUDT å bruke apparatet for å kutte kjøtt og fisk.*

- Koble enheten til strømmettet. Trykk på av / på-knappen.
- Dytt matvarebiter ned i innmatingsåpning med hjelp av pusher. Aldri dytt grønnsaker i kutteren med fingre eller noen gjenstander.

 **VIKTIG! Konitruerlig drift av apparat må ikke overstige 2 minutter. Pause i drift bør vare minst i 5 minutter.**

- For å slå apparat av, trykk en gang til på slå-på/ slå-av knappen og koble apparat fra strømmettet.

### Beskyttelse mot overbelastning

Apparat er utstyrt med system som deaktiverer det ved overbelastning. Hvis det skjedde, trykk på slå-på/ slå-av knappen, koble apparat fra strømmettet og vent inntil det blir helt avkjølt. Fjern rester av matvarer fra lastedelen og koble apparat til strømmettet på nytt. Apparat vil bli igjen klar til bruk.

Se ned i tabellen anbefalt driftsmåte for apparat og dyser.

Type matvare	Fin skjæreskive	Grov skjæreskive	Fin raspekive	Grov raspekive	Vekt av matvare, gr	Behandlings-tid
Gulrot	+	+	+	+	500	1 min
Ost	+	+	+	+	300	30 sek
Løk	+	+		+	500	40 sek
Kålrot	+	+			800	40 sek
Agurk	+	+	+	+	800	40 sek
Spansk pepper	+	+		+	500	40 sek
Rødbete	+	+			500	1 min
Eple	+	+			500	20 sek
Sjokolade	+	+			300	30 sek
Rå poteter	+	+		+	500	1 min

### III. VEDLIKEHOLD

Rengjør alle dyser og deler av kutteren etter hvert bruk.

 **NB! Slå kjøttkvern av før du demonterer og rengjør den, ved å trykke knappen ON/OFF, og koble den ut fra strømmettet.**

### Demontering

- Ta pusheren ut av innmatingsåpning.
- Vri grønnsakskutters blokk 45° med sola og koble det fra motorblokk.
- Ta låseringen av grønnsakskutters blokk med å vri den med sola.
- Ta avtagbar dyse ut.

**Rengjøring A2**

- Tørk motorblokk med en fuktig klut.
- Rens dyser og alle deler av kutteren med milde ikke-slipende rengjøringsmidler.
- Ikke vask metalldele av kutteren i oppvaskmaskin, fordi rengjøringsmidler kan forårsake mørkfarging av overflaten på disse delene.
- Maks temperatur ved rengjøring av ikke-metalldele i oppvaskmaskin må ikke overstige 60°C.
- Deler av apparat må bli helt tørre i romtemperatur og naturlig ventilasjon.

STOP

Det er FORBUDT å sette motorenhet, plugg og strømledning under vann eller rense dem i vann.



Det er FORBUDT å bruke harde svamper med skuremidler, løsemidler (bensin, acetone etc).

**Oppbevaring**

Oppbevar kjøttkvern i sammensatt i godt ventilert sted og unna sollys.

**IV. FØR DU KONTAKTER ET SERVICESENTER**

Feil	Mulig årsak	Elimineringsmåte
Apparatet virker ikke	Apparatet er ikke koblet til strømmett	Koble apparatet til strømmett
	Stikkontakt fungerer ikke	Koble apparat til en fungerende stikkontakt
	Det er ingen strøm	Kontroller at det er strøm i strømmett. Hvis det er ingen strøm kontakt et servicesenter der du bor
Motoren spontant stanset under drift	Beskyttelse mot overbelastning virke	Trykk på knappen ON/OFF, koble apparatet fra strømmett og la det avkjøles i 30 minutter. Rengjør lastedel av rester av matvarer og koble apparatet til strømmett på nytt
Det oppstod en fremmed lukt under drift av apparat	Apparatet blir overopphetet under drift	Reduser tiden for kontinuerlig drift, øk intervallene mellom driftsperiodene
	Noen deler av apparatet har beskyttende belegg	Fremmed lukt vil forsvinne etter at apparatet vil bli brukt flere ganger

**V. GARANTI**

Dette produktet er garantert for en periode på 2 år fra kjøpsdato. I garantitiden er produsenten ansvarlig for eliminering av alle mulige fabrikkfeil som skyldes dårlig kvalitet på materialer og utførelse med hjelp av reparasjon, erstatning av deler eller hele produktet. Garantien skal være gyldig bare dersom kjøpsdato er bekreftet med stempel og underskrift av selger på et spesielt garantikort. Garantien er gyldig kun hvis produktet ble brukt i henhold til bruksanvisningen, ikke ble reparert, demontert eller skadet på grunn av misbruk, samt produktets komplett sett er bevart. Garantien gjelder ikke normal slitasje på produktet og forbruksmaterialer (filtre, lyspærer, non-slip belegg, tetninger osv.). Produktets levetid og garantitiden beregnes fra datoen for salg eller fra produksjonsdato (hvis salgstidspunktet ikke kan bli identifisert).

Produksjonsdato av apparatet kan bli funnet i serienummeret som står på identifikasjonsetiketten på apparatets utvendig side. Serienummeret består av tretten tegn. Den sekste og den syvende tegn betyr måned og den åttende betyr år av apparatets produksjon.

Produktets levetid fastsatt av produsenten er 3 år fra kjøpsdato. Denne levetiden er gyldig forutsatt at apparatets drift er i henhold til denne bruksanvisningen og tekniske krav er oppfylt.

**Miljøvennlig utnyttning (utnyttning av elektrisk og elektronisk utstyr)**

Emballasjen, bruksanvisningen og selve apparatet skal tas med til egnet innsamlingssted for resirkulering av elektrisk og elektronisk utstyr. For å hjelpe til å ta vare på miljøet, ikke kast elektronisk avfall hvor som helst.

Brukt (gammelt) utstyr bør ikke kastes sammen med vanlig husholdningsavfall, det skal behandles separat. Eiere av gammelt utstyr må bringe utstyret til spesielle innsamlingspunkter eller til relevante organisasjoner. Således hjelper de programmet for gjenvinning av verdifull råstoff, så vel som rengjøring av forurensningsstoffer.

Dette apparatet er merket i overensstemmelse med EU-direktiv 2012/19/EU – vedrørende brukte elektriske og elektroniske apparater.

Retningslinjene setter et rammeverk for returering og resirkulering av brukte apparater i hele EU.

NOR



Innan du börjar använda denna apparat, bör du läsa igenom denna bruksanvisning noggrant och förvara den som handboken. Använder du multikokaren på ett rätt sätt ska den vara i bruk på lång tid.

## SÄKERHETSÅTGÄRDER

- Tillverkaren tar inte ansvar för skador som är orsakade av bristande efterlevnad av säkerhetskrav och bruksregler.
- Denna elapparat är en mångfunktionell matlagningsenhet som kan användas i lägenheter, villor, hotellrum, tekniska rum i affärer, på kontor och i andra liknande förhållanden förutom industribruk. Industrianvändning eller andra obehöriga användningar av apparaten räknas överträda villkor för en lämplig användning av apparaten. I detta fall tar tillverkaren inget ansvar för möjliga efterföljder av detta bruk.
- Före avkoppling i ledningsnät vänligen kontrollera om dess spänning motsvarar en faktisk spänning av apparaten (se: tekniska specifikationer eller en tillverkningskylt av apparaten).

- Använd ledningstråd, avsett för apparatens kraft. Om det finns skillnad mellan parameter kan det leda till en kortslutning eller förbränning av tråden.

**STOP** *KOM IHÅG! Oavsiktliga skador av elsladden kan medföra fel, som inte hamnar under garantivillkor och även elskador. Skadad elsladd måste omedelbart bytas i service-center.*

- Placera inte apparaten på en mjuk yta, täck den inte med en duk eller servett vid bruket – det kan göra så att apparaten överhettas eller går sönder.
- Bruket är förbjudet i öppna rymmen – vatten eller obehöriga föremål kan hamna inne i apparatens kropp och leda till stora skador.

**STOP** *Tryck inte produkter i matabrickens lucka med händerna eller obehöriga föremål för att undvika skador och fel i apparatens funktion. Använd påmatare, som ingår i komplett och avsetts speciellt för detta.*

- Det är förbjudet att använda apparaten vid synbara skador på kroppen eller sladden, efter att det fallat

ner på golvet eller vid fel i dess funktion. Vid uppkomsten av vilka fel som helst koppla apparaten av elnätet och kontakta service center.

- Före rengöring kontrollera att apparaten är avstängd från ledningsnät och kallnat helt och hållet. Vid rengöring följ reglarna i ett kapitel "Demontering, rengöring och förvaring av apparaten" av denna bruksanvisning.

**STOP** *DET ÄR FÖRBJUDET att placera apparatens kropp under vatten eller sätta den under vattenstråle!*

- Denna apparat är inte avsedd för användning av barn över 8 år, personer som har nedsättning av fysisk, psykisk eller nervförmåga eller brist på erfarenhet och kunskaper med undantag för fall när en annan person som är ansvarig för sådana personers säkerhet utöver tillsyn över sådana personer eller när en person som är ansvarig för sådana personers säkerhet ger anvisningar till dem som handlar om hur man använder denna apparat.

Det är nödvändigt utöva tillsyn över barn under 8 år för att hindra att de leker med apparaten, dess tillbehör samt med dess fabriksförpackning. Rengöring och underhåll av anordningen för inte utföras av barn utan tillsyn av vuxna.

- Förpackningsmaterial (film eller skum, m.m.) kan vara farligt för barn. Det finns en risk av kvävning! Förvara förpackningsmaterial i den för barn oåtkomliga platserna.
- En fristående reparation av apparaten och byte i dess konstruktion är förbjudna. Alla servicearbeten ska genomföras i en auktoriserad service center. Oprofessionellt genomförda arbetet kan följa till brytande av apparaten, skadegörande och åverkan av tillhörigheten.

**STOP** *OBS! Det är förbjudet att använda varan vid minsta fel!*

SWE

## Tekniska specifikationer

Modell .....	RKA-FP4-E
Standard effekt .....	150 W
Spänning .....	220-240 V, 50/60 Hz
Elsäkerhet .....	klass II
Motor typ .....	DC
Cylinder rivjärnsats för att mala grönsaker (att riva eller hacka grönsaker) .....	4
Bredd, höjd, djup .....	250 x 234 x 389 mm
Varans nettovikt .....	1,88 kg
Längd av elsladd .....	1 m

## Översikt

Elmotor .....	1 st.
Kropp av grönsakshackare .....	1 st.
Kniv av grönsakshackare .....	1 st.
Mutter .....	1 st.
Påmatare .....	1 st.
Stort rivjärn .....	1 st.
Fint rivjärn .....	1 st.
Stor hackning .....	1 st.
Fin hackning .....	1 st.
Bruksanvisning .....	1 st.
Servicebok .....	1 st.

Tillverkaren har rätt att ändra design, uppsättning av delar och tillbehör samt teknisk varudeklaration under förbättring av sina produkter utan att avisera om dessa förändringar.

## Delar **A1**

1. Motordel
2. Strömbrytare ON/OFF
3. Koppling av drivaxel
4. Skruv av köttkvarn
5. Kropp av grönsakshackare
6. Löstagbar påmatare med en låda att förvara skivor
7. Mutter
8. Påmatare

9. Stort rivjärn
10. Fint rivjärn
11. Stor hackning
12. Elsladd

## I. FÖRE FÖRSTA ANVÄNDNINGEN

Ta försiktigt köttkvarnen med detaljerna ut ur förpackningen. Ta bort alla förpackningsmaterial och reklamdekaler.

 Det är nödvändigt att spara alla varningsklister, markeringskyltar (om de finns) och skylten med serienummer på kroppen av apparaten! Avsaknaden av serienummer på apparaten leder till att du inte har rätt för garanti på underhåll.

Efter transporter eller lagring av apparaten vid en låg temperatur ska apparaten förvaras vid rumstemperatur minst i 2 timmar.

Behandla motordelen med en våt duk. Rengör alla löstagbara detaljer, följ anvisningarna av avsnitt «Rengöring och förvaring av apparaten». Före mintering kontrollera att alla löstagbara detaljer har torkat helt och hållet i rumstemperatur. Före bearbetning kontrollera att både yttre och synliga delar av köttkvarnen inte har skador, klyvningar och övriga defekter.

## II. BRUK

1. Förbered ingredienser. Skär de i bitar, så att de passar munnen av matarbrickan.
2. Placera ett av tillbehör i kroppen av grönsakshackare. Utsprång på kniven ska fästas vid huvar på tillbehöret.
3. Sätt en mutter på kroppen av grönsakshackare och vänd den motsols. Visare på muttern ska löpa ihop med symbolen  på kroppen av grönsakshackare.
4. Vänd en monterad kropp medsols med 45° och sätt stängeln i drivstängeln av elmotorn. Vänd basen motsols tills det klickar.
5. Placera en skål för de hackade ingredienserna under mutterns i kroppen.

 Tillsätt inte nötter, kaffe, is, socker eller övriga särskilt hårda matvaror och ingredienser i stora bilar. Det förkortar brukstid av apparaten och kan leda till skador. **DET ÄR FÖRBIUDET att använda apparaten för att hacka kött och fisk.**

6. Koppla apparaten till elnätet. Sätt på apparaten genom att trycka på ON/OFF knappen.

7. Tryck matvaror i en matabrickens lucka med en påmatare. Man får inte trycka ingredienser dit med fingrar och obehöriga föremål.

 **OBS!** Apparaten ska inte användas drygt 2 minuter oavbrutet. Den rekommenderade pausen utgör minst 5 minuter.

8. Stäng av apparaten genom att trycka på ON/OFF knappen och koppla den av elnätet.

### Skyddssystem mot överbelastning

Apparaten har ett skyddssystem som stänger av den vid större belastningar. I fall det hänt tryck på knappen ON/OFF, koppla apparaten av elnätet och låt den kallna helt och hållet. Rengör matabrickan från rester av matvaror och koppla apparaten igen till elnätet. Apparaten är nu klar för användning.

Den rekommenderade bruksanvisningen om apparaten och dess tillbehör anvisas i tabellen.

Matvaror	Fin hakning	Stor hakning	Fint rivjärn	Stort rivjärn	Produktvikt, g	Hackningstid
Morot	+	+	+	+	500	1 min
Ost	+	+	+	+	300	30 sek
Lök	+	+		+	500	40 sek
Kål	+	+			800	40 sek
Gurka	+	+	+	+	800	40 sek
Spanskpeppar	+	+		+	500	40 sek
Rödbeta	+	+			500	1 min
Äpple	+	+			500	20 sek
Choklad		+			300	30 sek
Färsk potatis	+	+		+	500	1 min

## III. RENGÖRING OCH FÖRVARING AV APPARATEN

Rengör alla tillbehör och detaljer av grönsakshackare strax efter användning.

 **OBS!** Stäng av apparaten genom att trycka på ON/OFF knappen och koppla den av elnätet före rengöring.

### Demontering

1. Ta ut påmataren ur matabrickens lucka.
2. Vänd kroppen av grönsakshackare medsols till 45° och koppla den av motorbasen.
3. Vänd muttern på kroppen av grönsakshackare medsols.
4. Lossa det löstagbara tillbehöret.

### Rengöring **A2**

- Rengör motorbasen med en våt duk.
- Tvätta tillbehör och andra delar av grönsakshackare med mjuka tvättmedel.
- Tvätta inte metalldelar av apparaten i tvättmaskinen, eftersom tvättmedel kan göra så att deras yta blir mörk.
- Maximal temperatur för rengöring av andra detaljer förutom de i metall i tvättmaskinen ska utgöra högst 60°C.
- Låt detaljerna av apparaten torka helt och hållet vid rumstemperatur och en naturlig ventilation.

 **DET ÄR FÖRBIJDET** att placera motorbas, kontakt och sladd under vattenstråle eller lägga dem i vattnet.

 **DET ÄR FÖRBIJDET** att använda svampar med en hård eller slipytan, slipmedel och lösningsmedel (bensin, aceton osv).

### Förvaring

Förvara insamlade köttkvarnen i ett torrt ventilerat ställe, undvik alla uppvärmade apparater och ett direkt solljus.

## IV. INNAN DU KONTAKTAR SERVICE CENTER

Fel	Möjliga anledningar	Lösning
Apparaten sätts inte på	Apparaten är inte kopplad till elnätet	Koppla apparaten till elnätet
	Eluttaget fungerar inte	Koppla apparaten till det fungerande eluttaget
	Det finns ingen elström i elnätet	Kontrollera att det finns spänning i elnätet. Om det inte finns kontakta servicetjänst i ditt hus

Fel	Möjliga anledningar	Lösning
Elmotor stoppade vid användningen	Överbelastningsskydd har startats	Tryck på strömbrytaren ON/OFF, koppla apparaten av elnätet och låt den kallna i 30 minuter. Rengör matabrickan av rester av produkter och koppla apparaten till elnätet
En obehörig doft uppstår vid användning	Apparaten överhets vid användningen	Minska tid av oavbrutet arbete, öka intervall mellan användningarna
	Skyddbeläggning finns på några detaljer av apparaten	Doft ska försvinna efter flera användningar

## V. GARANTIÅTAGANDE

Finns garanti på 2 år efter köp. Under garantiperioden garanterar tillverkaren att undanröja varje tillverkningsfel som orsakades av en otillräcklig kvalitet av material eller konstruktion genom att reparera den, ersätta detaljer eller hela apparaten. Garanti träder i kraft bara i fall datum av köp är bekräftat med stämpel av affären som köpet pågick i och en signatur av expedient på ett originalkvitto. Denna garanti erkänns endast i fall apparaten exploaterades enligt bruksanvisning, inte reparerades, inte demonterades och inte var skadad efter en felaktig behandling, samt alla detaljer har förvarats tillsammans. Denna garanti omfattar inte en fysisk förslitning av apparaten och förbrukningsartiklar (filter, lampor, non-stick beläggning, förtätning osv).

Bruksperiod och garantitermin räknas från datum av köp eller tillverkning (i fall datum av köpet är okänt).

Tillverkningsdatum finns i ett serienummer på ett identifikationsmärke på apparatens kropp. Serienummer består av 13 tecken. Det sjätte och det sjunde tecknen betyder en månad, det åttonde – är ett år av tillverkning.

Den av tillverkare för denna apparat förutsett bruksperioden är 3 år efter köp. Denna bruksperiod gäller endast om exploateringen pågår enligt denna bruksanvisning och tekniska krav.



### Miljövänlig återvinning (återvinning av elektrisk och digital anordning)

Kasseringen av förpackningen, bruksanvisningen och själva varan skall ske i enlighet med det lokala miljöprogrammet för återvinnigen. Visa omtanke om naturen: kasta inte bort sådana varor i vanliga hushållssopor.

De begagnade (gamla) apparaterna ska inte kastas bort med övriga hushållssopor, endast separat. Ägare av de begagnade apparaterna måste lämna dem i

speciella mottagningspunkter eller i vissa organisationer. På detta sätt kan du bidra till programmet av bearbetning av värdefulla råvaror, och rengöring av förorenande ämnen. Denna apparat är märkt i enlighet med EU-direktivet 2012/19/EU om avfall som utgörs av eller innehåller elektriska eller elektroniska produkter. Föreskrifterna utgör ett ramverk för insamling och återvinning av använda apparater och de tillämpas inom EU.



Ennen kun aloitat tuotteen käyttöä, lue sen käyttöohje huolellisesti ja säilytä se. Tuotteen oikea käyttö pidentää sen käyttöajan huomattavasti.

## TUOTTEEN TURVALLINEN KÄYTTÖ

- Valmistaja ei vastaa vioista, jotka johtuvat turvallisuusohjeiden ja käyttöohjeiden rikkomisesta.
- Tämä sähkölaite on ruoanlaittoon tarkoitettu monitoimilaite, jota voi käyttää asunnoissa, lomamökeissä, hotellihuoneissa, myymälöiden sosiaaliloissa, toimistoissa ja vastaavissa tiloissa. Laite ei ole tarkoitettu käytettäväksi suurkeittiöissä. Laitteen käyttöä suurkeittiössä tai vastaavissa olosuhteissa pidetään laitteen käyttönä väärin. Tässä tapauksessa valmistaja ei vastaa mahdollisista seuraamuksista.
- Ennen laitteen kytkemistä sähköverkkoon tarkista onko verkkojännite sama, kuin nimellisjännite, mihin on laite on tarkoitettu (ks. laitteen tekniset tiedot tai konekilpi).

- Jos käytät jatkojohtoa, niin tarkista että se kestää laitteen käyttötehoa. Muuten tämä voi johtaa oikosulkuun tai kaapelin palamiseen.

STOP

*Muista, virtajohdon vahinko voi aiheuttaa ongelmia, jotka eivät vastaa takuun sekä sähköiskun. Vaurioitunut virtajohto edellyttää kiireellisiä palvelukeskuksessa.*

- Älä aseta laitetta pehmeälle alustalle, älä peitä sitä pyyhkeellä tai liinalla sen toiminnan ajan, sillä se voi johtaa laitteen ylikuumenemiseen ja toimintahäiriöihin.
- Laitteen käyttö ulkona on kielletty, sillä kosteuden tai ylimääräisten esineiden joutuminen laitteen rungon sisälle voi johtaa sen vakavaan vaurioitumiseen.

STOP

*Älä aseta tuotteita syöttöreikään paljain käsin tai ulkopuolisilla esineillä välttääksesi vammat tai laitteen vioittumisen. Käytä laitteen mukana tulevaa ruoantyöntä.*

FIN

- Näkyvästi vaurioituneen laitteen, lattialle pudonneen laitteen, laitteen jonka käytössä on ilmennyt häiriöitä tai laitteen, jonka virtajohto on näkyvästi vaurioitunut, käyttö on ehdottomasti kiellettyä. Jos laitteen käytössä ilmenee häiriöitä, irrota laite verkkojohdosta ja ota yhteyttä huoltokeskukseen.
- Varmista ennen laitteen puhdistusta, että se on jäähtynyt ja irti verkkovirrasta. Noudata puhdistuksen yhteydessä kohdan ”Laitteen purkaminen, puhdistus ja säilytys” ohjeita.

**STOP** *ÄLÄ upota laitetta veteen tai aseta sitä juoksevan veden alle!*

- 8-vuotiaat ja vanhemmat lapset sekä fyysisesti, toiminnallisesti tai psyykkisesti rajoittuneet ihmiset tai henkilöt, joilla ei ole riittävää kokemusta tai tietoa voivat käyttää laitetta ainoastaan valvonnassa ja/tai silloin, jos he ovat saaneet ohjausta laitteen turvallisesta käytöstä ja jos he tajuavat vaarat, jotka liittyvät laitteen käyttöön. Lapset eivät

saa leikkiä laitteen kanssa. Säilytä laite ja virtajohto poissa alle 8-vuotiaiden lasten ulottuvilta. Lapset eivät saa puhdistaa eikä käyttää laitetta ilman aikuisten valvontaa.

- Pakkausmateriaalit (kirstyskelmu, vaahтомуovi yms.) voivat olla vaarallisia lapsille. Tukehtumisvaara! Säilytä pakkausmateriaalit paikassa, johon lapset eivät pääse.
- Älä korjaa tai muuta laitetta itse. Vain auktorisoidun huoltokeskuksen ammattitaitoinen korjaaja saa korjata laitteen. Ammattitaidottomasti tehty korjaus voi johtaa laitteen vaurioitumiseen, ihmisten vammoihin ja omaisuuden vaurioitumiseen.

**STOP** *HUOMIO! Kiellettiin laitteen käyttöä vioista.*

**Tekniset ominaisuudet**

Malli.....	RKA-FP4-E
Nimellisteho.....	150 W
Jännite.....	220-240 V, 50/60 Hz
Sähköturvallisuus.....	luokka II
Moottorityyppi.....	DC
Sylinteriputket vihannesten silppuamista varten (raastimet, höylä).....	4
Ulkomitat.....	250 x 234 x 389 mm
Nettopaino.....	1,88 kg
Virtajohtojen pituus.....	1 m

**Kokoonpano**

Moottorin runko.....	1 kpl.
Vihannesmyllyn runko.....	1 kpl.
Vihannesmyllyn ruuvi.....	1 kpl.
Kiinnitysrenkas.....	1 kpl.
Työnnin.....	1 kpl.
Suuri raastin.....	1 kpl.
Pieni raastin.....	1 kpl.
Suuri silppuri.....	1 kpl.
Pieni silppuri.....	1 kpl.
Käyttöohje.....	1 kpl.
Huoltokirja.....	1 kpl.

Valmistajalla on oikeus tuotekehityksen yhteydessä parantaa tuotteen rakennetta, kokoonpanoa ja teknisiä ominaisuuksia ilman erillistä ilmoitusta ko. muutoksista.

**Rakenne A1**

1. Moottoriosia
2. Päälle/Pois päättä-painike (ON/OFF)
3. Käyttöakselin holkki
4. Ruuvi
5. Vihannesmyllyn runko
6. Koottavatyöntäjä, joka on varustettu suuttimien säilyttämiseen tarkoitettulla laatikolla
7. Lukitusrenkas
8. Suuri raastin

9. Pieni raastin
10. Suuri silppuri
11. Pieni silppuri
12. Virtajohto

**I. ENNEN ENSIMMÄISTÄ KÄYNNISTÄMISTÄ**

Ota laite ja sen osat laatikosta varovasti. Poista kaikki pakkausmateriaalit ja mainostarrat.

 Jätä paikoilleen kaikki mahdolliset varoitukset, sekä laitteen rungossa oleva sarjanumerotarra! Jos sarjanumero tuotteesta puuttuu, takuu raukeaa automaattisesti. Kuljetuksen jälkeen tai jos olet säilyttänyt laitetta matalalla lämpötilalla, jätä laite tasaantumaan huonelämpötilalla vähintään 2 tunniksi ennen kun käynnistät sen.

Puhdista tuotteen moottoriosia kostealla liinalla. Pese kaikki irrotettavat osat, kuten Laitteen huolto-osiossa on sanottu. Jätä kaikki osat kuivumaan huoneen lämmöllä, minkä jälkeen kasaa lihamylly. Ennen käynnistämistä tarkista että kaikki lihamyllyn ulkopinnat ja näkyvät sisäpinnat ovat ehjät, niissä ei ole naarmuja, halkeamia tai muita vikoja.

**II. KÄYTTÖ**

1. Valmisteile tuotteet. Leikkaa ne vaadittaessa niin, jotta ne liikkuisivat helposti syöttölokeron reiän läpi.
2. Aseta haluamasi rei'itetty suutin vihannesmyllyn runkoon. Ruuvien ulokkeiden tulee asettua suuttimien syvennyksiin.
3. Aseta kiinnitysrenkas vihannesmyllyn runkoon ja käännä sitä vastapäivää. Kiinnitysrenkaan osoittimen tulee asettua vihannesmyllyssä olevan <закрыва́тый замок> merkin kohdalle.
4. Käännä koottua runkoa myötäpäivää 45° astetta ja aseta sen varsi vetoakselin kytkimeen moottorin rungossa. Käännä runkoa vastapäivää, kunnes se naksahtaa paikalleen.
5. Aseta silputtujen tuotteiden astia rungon kiinnitysrenkaan alle.

 Älä syötä vihannesmyllyn pähkinöitä, kahvipapuja, jääpaloja, sokeria tai muita äärimmäisen kovia tai suureksi leikattuja tuotteita. Tämä lyhentää laitteen käyttöaikaa ja voi johtaa sen hajoamiseen.  
Laitteen käyttäminen lihan tai kalan leikkaukseen on KIELLETTY.

FIN

- Yhdistä laite verkkovirtaan. Paina käynnistys/sammutus -painiketta.
- Työntelee tuotteiden palat syöttölokeron reikään käyttämällä työntintä. Älä yritä työntää tuotteita vihannesmyllyn sormilla tai muilla ulkopuolisilla esineillä.



**HUOMIO!** Laitteen jatkuva käyttö ei saa ylittää 2 minuuttia. Käyttötavan tulee kestää vähintään 5 minuuttia.

- Sammuttaaksesi laitteen, paina uudelleen käynnistys/sammutus -painiketta ja irrota laite verkkovirrasta.

## Ylikuormitusuoja

Laite on varustettu suojajärjestelmällä, joka sammuttaa laitteen sen ylikuormituessa. Kun tämä tapahtuu, paina käynnistys/sammutus -painiketta, irrota laite verkkovirrasta ja anna sen kokonaan jäähtyä. Puhdista syöttöosa tuotteiden jäänteistä ja liitä laite uudestaan verkkovirtaan. Laite on taas valmis käyttöön.

Laitteen käyttösuositukset eri tuotteiden ja suutinten kanssa on merkitty taulukkoon.

Tuotteen tyyppi	Pieni silppuri	Suuri silppuri	Pieni raastin	Suuri raastin	Tuotteen paino, g	Käsittelyaika
Porkkana	+	+	+	+	500	1 min
Juusto	+	+	+	+	300	30 sek
Sipuli	+	+		+	500	40 sek
Kaali	+	+			800	40 sek
Kurkku	+	+	+	+	800	40 sek
Paprikat	+	+		+	500	40 sek
Punajuurii	+	+			500	1 min
Omena	+	+			500	20 sek
Suklaa	+	+			300	30 sek
Raaka peruna	+	+		+	500	1 min

## III. LAITTEEN HUOLTO

Puhdista vihannesmyllyn kaikki suuttimet ja osat heti käytön jälkeen.



**HUOMIO!** Ennen kuin aloitat purkamisen ja puhdistuksen, sammuta laite painamalla ON/OFF-painiketta ja irrota se verkkovirrasta.

## Purkaminen

- Poista työnnin syöttöreistä.
- Käännä vihannesmyllyn runkoa 45° astetta myötäpäivää ja irrota se moottorin rungosta.
- Irrota kiinnitysrenkas vihannesmyllyn rungosta kääntämällä sitä myötäpäivää.
- Irrota suutin rungosta.

## Puhdistus A2

- Pyyhi moottorin runko kostealla liinalla.
- Puhdista suuttimet ja muut vihannesmyllyn osat keyyellä hankaamattomalla pesuaineella.
- Älä pese laitteen metallisia osia astianpesukoneessa, sillä pesuaineet voivat aiheuttaa niiden pinnan tummumisen.
- Kun peset laitteen ei-metallisia osia astianpesukoneessa, pesulämpötila ei saa ylittää 60°C astetta.
- Laitteen osien tulee kuivua täysin huoneenlämmössä ja luonnollisen ilmanvaihdon olosuhteissa.



ÄLÄ upota laitetta, virtajohtoa tai sen täpseliä veteen tai aseta niitä juoksevan veden alle.



ÄLÄ käytä laitteen puhdistamiseen kova- tai hiomapintaisia pesusieniä, hiomatahnoja tai liuotainaineita (bentseeni, asetonii, jne.)

## Säilytys

Säilytä koottu laite kuivassa ja ilmastoidussa tilassa, suojassa suorilta auringonsäteiltä ja lämmityslaitteilta.

## IV. ENNEN KUN VIET LAITTEESI KORJAAMOOON

Vika	Mahdollinen syy	Korjaus
Laite ei käynnisty	Laite ei ole kytketty verkkoon	Kytke laite verkkoon
	Pistorasia on rikki	Kytke laite toimivaan pistorasiaan
	Sähkökatkos	Tarkista onko verkossa jännitettä. Ellei ole, soita sähkön toimittajalle

Vika	Mahdollinen syy	Korjaus
Moottori pysähtyy odottamattomasti	Ylikuumenemissuoja on lauennut	Paina ON/OFF-painike, irrota laitteen pistotulppa pistorasiasta ja anna laitteelle jäähtyä 30 minuutin ajan. Puhdista syöttöosa jätteistä ja kytkä laite taas verkkoon
Vieras haju esiintyy laitteen toiminnan aikana	Laitte ylikuumenee toiminnan aikana Jotkut osat suojattu suo-japinnoitteella	Pienennä yhtäjaksois toiminnan aika, pidennä aikakäynnistystenvälissä Haju häviää muutaman käynnistyksen jälkeen

Käytettyjä (vanhoja) laitteita ei saa hävittää muun kotitalousjätteen mukana, vaan ne tulee kierrättää erikseen. Vanhan laitteiston omistaja on velvollinen tuomaan laitteet erikoistuneeseen kierrätyspisteeseen ja luovuttamaan ne vastaaville järjestöille. Näin edistät ja autat arvokkaiden raaka-aineden käsittelyä, sekä epäpuhtaiden aineiden puhdistusta.

Tämä laite täyttää sähkö- ja elektroniikkalaiteromua koskevan EU-direktiivin 2012/19/EU vaatimukset ja omaa vastaavan merkin.

Yleisohteet määrittävät käytettyjen laitteiden rakenteet palautusta ja kierräystä varten koko EU-alueella.

FIN

## V. TAKUUSITOUMUS

Kyseisellä laitteella on 2 vuoden takuu sen ostamispäivästä lähtien Takuun aikana, valmistaja sitoutuu oikaisemaan, joko korjaamalla, vaihtamalla laitteen osia tai vaihtamalla koko laitteen, mitä tahansa valmistusvirheitä, jotka johtuvat materiaalien tai valmistustyön huonosta laadusta. Takuu tulee voimaan vain silloin, kun ostopäivä on vahvistettavissa kaupan leimalla ja myyjän allekirjoituksella alkuperäisestä takuukuitista. Takuun aitous tunnustetaan vain silloin, kun laitetta on käytetty sen käyttöohjeiden mukaisesti, sitä ei remontoitu, ei purettu ja ei vaurioitettu väärinkäytön seurauksena, ja sen koko alkuperäinen pakkaus on säilytetty. Tämä takuu ei kata laitteen laitteen normaalia kulumista ja sen kulutusmateriaaleja (suodattimet, lamput, teflonpäälliset, tiivisteet jne.).

Laitteen käyttöä ja sen takuusitoumuksen määräaika määritellään sen ostopäivästä tai laitteen valmistuspäivästä (jos ostopäivää ei voida määrittää).

Laitteen valmistuspäivän voi löytää sen sarjanumerosta, joka on laitteen rungolla sijaitsevassa tunnistetarrassa. Sarjanumero koostuu 13 merkistä. 6:s ja 7:s merkki osoittavat kuuauksen, 8:s merkki osoittaa laitteen valmistusvuoden.

Valmistajan määrittelemä käyttöikä tälle laitteelle on 3 vuotta, alkaen sen ostopäivästä. Tämä määräaika on voimassa, jos edellytetään että laitteen käyttö tapahtuu sen käyttöohjeiden ja teknisten vaatimusten mukaisesti.



### Sähkölaitteiston ympäristöystävällinen kierrätys

Pakkausmateriaalin, käyttöohjekirjan ja laitteen hyödyksikäytön tulee suorittaa jätteiden jalostuksen paikallisen ohjelman mukaisesti. Pidä huolta ympäristöstä: älä heitä sellaiset tuotteet tavonomaisten kotitalousroskien kanssa.



Prieš pirmą kartą naudojant šį įrenginį, įdėmiai perskaitykite jo naudojimosi instrukciją bei išsugokite ją ateičiai. Teisingai naudojant įrenginį, galima prailginti jo tarnavimo laiką.

### ATSARGUMO PRIEMONĖS

- Gamintojas neatsako už gedimus, atsiradusius nesilaikant techninės saugos reikalavimų ir gaminio eksploatacijos taisyklių.
- Šis elektros prietaisas – tai daugiafunkcis įrenginys, skirtas maistui ruošti namų sąlygomis, kuris gali būti naudojamas butuose, sodybose, viešbučių numeriuose, parduotuvių, biurų poilsio kambariuose ir kitose, panašios nepramoninės paskirties patalpose. Naudojimas pramoniniais ar kitais nenumatytais tikslais, bus laikomas šios gaminio eksploatacijos instrukcijos sąlygų pažeidimu. Tokiu atveju gamintojas neat-sako už galimas pasekmes.
- Prieš jungiant prietaisą į elektros tinklą patikrinkite, ar jo įtampa atitinka prietaiso nominaliąją įtampą (žr. technines gaminio charakteristikas arba gamyklinę gaminio duomenų lentelę).

- Naudokite prietaiso galingumui pritaikytą ilgintuvą. Nesilaikant šio reikalavimo, gali būti trumpasis jungimas arba kabelis gali užsidegti.

STOP

*Atminkite: atsitiktinai pažeidus elektros maitinimo kabelį, gali kilti garantijos sąlygas neatitinkančių nesklandumų ir būti sutrikdytas elektros tiekimas. Pažeistą elektros kabelį būtina skubiai pakeisti klientų aptarnavimo centre.*

- Nestatykite prietaiso ant minkšto paviršiaus, jam veikiant – neuždenkite rankšluosčiu ar servetėle, nes prietaisas gali perkaisti ir sugesti.
- Draudžiama eksploatuoti prietaisą lauke: į prietaiso vidų patekus drėgmės ar pašalinių objektų, tai gali sukelti rimtų jo gedimų.

STOP

*Vengiant traumų ar prietaiso gedimo, nestumkite maisto produktų į padavimo angą rankomis ar kitais daiktais. Naudokite tam skirtus, komplekte esančius stūmiklius.*

- Draudžiama naudoti prietaisą esant matomų korpuso ar elektros maitinimo laido pažeidimų, prietaisui nukritus arba sutrikus jo veikimui. Esant bet kokių gedimų, atjunkite prietaisą nuo elektros tinklo ir kreipkitės į techninės priežiūros centrą.
- Prieš valant prietaisą įsitikinkite, kad jis atjungtas nuo elektros tinklo ir yra visiškai atvėšęs. Valant griežtai laikykitės skyriaus „Prietaiso išrinkimas, valymas ir laikymas“ nurodymų.

**STOP** *DRAUDŽIAMA merkti prietaisą į vandenį arba plauti jį vandens srove!*

- 8 metų ir vyresni vaikai, o taip pat ribotų fizinių, protinių ir psichinių gebėjimų ar nepakankamai patirties ar žinių turintys asmenys gali naudotis prietaisu tik tuomet, kai jie yra prižiūrimi ir/arba buvo apmokyti saugiai naudotis prietaisu ir supranta galimus pavojus. Vaikams negalima žaisti prietaisu. Prietaisą ir tinklo kabelį laikykite vaikams, jaunesniems kaip 8 metų, neprieinamoje vietoje. Suaugu-

siųjų neprižiūrimi vaikai negali valyti prietaiso ar juo naudotis.

- Pakavimo medžiagos (plėvelė, putų polistirolas ir kt.) gali būti pavojingas vaikams. Pavojus uždusti! Laikykite pakuotę neprieinamoje vaikams vietoje.
- Draudžiama savarankiškai taisyti prietaisą arba keisti jo konstrukciją. Remontuoti prietaisą gali tik įgalioto klientų aptarnavimo centro specialistas. Neprofesionaliai atlikti darbai gali sugadinti prietaisą, turtą arba sužaloti asmenis.

**STOP** *DĖMESIO! Esant kokių nors gedimų, prietaisą naudoti draudžiama.*

## Techninės charakteristikos

Modelis .....	RKA-FP4-E
Nominali galia .....	150 W
Įtampa .....	220–240 V, 50/60 Hz
Apsauga nuo elektros smūgio .....	II klasė
Variklio tipas .....	DC
Cilindro formos antgaliai, daržovėms smulkinti (trinti, pjaustyti) .....	4
Matmenys .....	250 x 234 x 389 mm
Neto masė .....	1,88 kg
Elektros laido ilgis .....	1 m

## Komplektacija

Variklio blokas .....	1 vnt.
Daržovių pjaustyklės blokas .....	1 vnt.
Daržovių pjaustyklės sraigtas .....	1 vnt.
Fiksuojantis žiedas .....	1 vnt.
Stūmiklis .....	1 vnt.
Stambi tarka .....	1 vnt.
Smulki tarka .....	1 vnt.
Stambi pjaustyklė .....	1 vnt.
Smulki pjaustyklė .....	1 vnt.
Naudojimosi instrukcija .....	1 vnt.
Techninio aptarnavimo knygelė .....	1 vnt.

■ Gamintojas, tobulindamas savo produkciją, be išankstinio išpėjimo pasilieka teisę keisti jos dizainą, komplektaciją, o taip pat technines charakteristikas.

## Įranga **A1**

1. Variklio blokas
2. Įjungimo/išjungimo mygtukas (ON/OFF)
3. Sukabinimo veleno mova
4. Sraigtas
5. Daržovių pjaustyklės blokas
6. Išrenkamas stūmiklis su antgalį laikymo talpa
7. Fiksuojantis žiedas
8. Stambi tarka
9. Smulki tarka

10. Stambi pjaustyklė
11. Smulki pjaustyklė
12. Elektros maitinimo kabelis

## I. PRIEŠ NAUDOJANT

Iš dėžės atsargiai ištraukite gaminį ir jo dalis. Pašalinkite visas pakavimo medžiagas ir reklaminius lipdukus.

⚠ *Palikite savo vietose ant gaminio korpuso esančius išpėjimusius ir informacinius lipdukus (jeigu tokie yra) bei lentelę su gaminio serijos numeriu! Ant gaminio nesant serijos numerio, automatiškai panaikinama teisė gauti garantinį aptarnavimą.*

*Po pervežimo ar laikymo žemoje temperatūroje, prieš prietaisą naudojant, būtina jį palaikyti kambario temperatūroje ne trumpiau kaip 2 val.*

Variklio bloką nuvalykite drėgna šluoste. Griežtai laikydamiesi skyriaus „Prietaiso priežiūra“ nurodymų, nuplaukite visas išrenkamas dalis. Prieš surenkant prietaisą, visos jo dalys turi visiškai išdžiūti kambario temperatūroje. Prieš gaminant maistą įsitikinkite, kad nebūtų pažeistos išorinės ir matomos vidinės mėsmalės dalys.

## II. NAUDOJIMAS

1. Paruoškite produktus. Jeigu reikia, daržoves supjaustykite taip, kad jos laisvai įstytų per produktų padavimo plyšį.
2. Į daržovių pjaustyklės bloką įstatykite reikalingą antgalį. Ant sraigto esantys atsikišimai turi sutapti su įpjovomis ant antgalio.
3. Ant daržovių pjaustyklės bloko užmaukite fiksuojantį žiedą ir pasukite jį prieš laikrodžio rodyklę. Ant fiksuojančio žiedo esančios rodyklės turi sutapti su ženkliuku  ant daržovių pjaustyklės bloko.
4. Surinktą bloką 45° pasukite pagal laikrodžio rodyklę, o jo ašį įstatykite į ant variklio bloko esančią sukabinimo veleno movą. Pasukite bloką prieš laikrodžio rodyklę iki pasigiris spragtelėjimas.
5. Po fiksuojančiu bloko žiedu pastatykite dubenį smulkintiems produktams.

⚠ *Nedėkite į daržovių pjaustyklę riešutų, kavos pupelių, ledo, cukraus ir kitų, ypatingai kietų ar stambiai supjaustytų produktų. Tai trumpina prietaiso naudojimo laiką ir gali jį sugadinti.*

*DRAUDŽIAMA naudoti prietaisą mėsar ar žuvims smulkinti.*

6. Įjunkite prietaisą į elektros tinklą. Paspauskite įjungimo/išjungimo mygtuką.

7. Stumkite produktų gabaliukus stūmikliu į padavimo lataką plyšį. Nebandykite stumti produktų į daržovių pjaustyklę pirštais arba tam nepritaikytais daiktais.



**DĖMESIO!** *Nepertraukiamai prietaisas negali veikti ilgiau kaip 2 min. Pertraukos tarp veikimų turi būti ne trumpesnės kaip 5 min.*

8. Norėdami išjungti prietaisą, pakartotinai paspauskite įjungimo/išjungimo mygtuką ir atjunkite jį nuo elektros tinklo.

### Apsaugos nuo perkrovos sistema

Prietaisas turi apsaugos sistemą, išjungiančią prietaisą, jam perkaitus. Jeigu taip įvyko, spauskite įjungimo/išjungimo mygtuką, atjunkite prietaisą nuo elektros tinklo ir leiskite jam pilnai atvėsti. Išvalykite pakrovimo dalį nuo produktų likučių ir vėl prijunkite prietaisą prie elektros tinklo. Prietaisas bus vėl pasirengęs dirbti.

Rekomenduojama darbo prietaisu ir jo antgaliais tvarka nurodyta lentelėje.

Produkto tipas	Smulkus pjaustymas	Stambus pjaustymas	Smulkus tarkavimas	Stambus tarkavimas	Produkto svoris, g	Apdorojimo laikas
Morkos	+	+	+	+	500	1 min.
Sūris	+	+	+	+	300	30 sek.
Ropiniai svogūnai	+	+		+	500	40 sek.
Kopūstai	+	+			800	40 sek.
Agurkai	+	+	+	+	800	40 sek.
Ankštiniai pipirai	+	+		+	500	40 sek.
Burokai	+	+			500	1 min.
Obuoliai	+	+			500	20 sek.
Šokoladas	+	+			300	30 sek.
Žalios bulvės	+	+		+	500	1 min.

## III. PRIETAISO PRIEŽIŪRA

Visus daržovių pjaustyklės antgalius ir dalis valykite iš karto po naudojimo.



**DĖMESIO!** *Prieš išrenkant ir valant prietaisą, išjunkite jį, paspaudę ON/OFF mygtuką ir atjunkite jį nuo elektros tinklo.*

## Išrinkimas

- Iš pakrovimo lataką išimkite stūmiklį.
- Pagal laikrodžio rodyklę 45° pasukite daržovių pjaustyklės bloką ir atjunkite jį nuo variklio bloko.
- Nuo daržovių pjaustyklės bloko nuimkite fiksuojantį žiedą, sukdamį jį pagal laikrodžio rodyklę.
- Išimkite nuimamą antgalį.

## Valymas **A2**

- Variklio bloką valykite drėgna šluoste.
- Daržovių pjaustyklės antgalius ir kitas dalis valykite minkštomis neabrazyvinėmis plovimo priemonėmis.
- Neplaukite metalinių prietaiso dalių indaplovėje, nes ploviklis jų paviršiuje gali sukelti patamsėjimus.
- Maksimali ne metalinių dalių plovimo temperatūra indaplovėje neturi viršyti 60 °C.
- Prietaiso dalys turi pilnai išdžiūti kambario temperatūroje, esant natūraliam vėdinimui.



**DRAUDŽIAMA** *merkti į vandenį arba kišti po vandens srove variklio bloką, šakutę ir elektros kabelį.*



**DRAUDŽIAMA** *valant naudoti kempinę su šiurkščia arba abrazyvine danga, taip pat abrazyvinius valiklius ir skiediklius (benziną, acetoną ir pan.).*

## Laikymas

Laikykite prietaisą surinktą sausoje, vėdinamoje vietoje, toliau nuo įkaistančių prietaisų ir tiesioginių saulės spindulių.

## IV. PRIEŠ KREIPIANTIS Į KLIENTŲ APTARNAVIMO CENTRĄ

Gedimas	Galimos priežastys	Šalinimo būdas
Prietaisas neįjungia	Prietaisas neprijungtas prie elektros tinklo	Ijunkite prietaisą į elektros tinklą
	Sugedęs kištukinis lizdas	Junkite prietaisą į veikiančią kištukinį lizdą
	Nėra įtampos elektros tinkle	Patikrinkite elektros tinklo įtampą. Jeigu įtampos nėra, kreipkitės į jūsų namų aptarnaujančią įmonę

LTU

Gedimas	Galimos priežastys	Šalinimo būdas
Veikimo metu variklis nustoja veikti	Suveikė apsauga nuo perkaitimo	Spauskite ON/OFF mygtuką, atjunkite prietaisą nuo elektros tinklo ir leiskite jam 30 min. atvėsti. Išvalykite padavimo dalį nuo produktų likučių ir vėl prijunkite prietaisą prie elektros tinklo
Prietaisui veikiant, atsirado pašalinis kvapas	Prietaisas perkaista veikimo metu Ant kai kurių prietaiso dalių yra apsauginė danga	Sutrupinkite nepertraukiamo veikimo laiką, pailginkite tarpus tarp veikimo Kvapas dings po kelių naudojimų

## V. GARANTINIAI ĮSIPAREIGOJIMAI

Šiam prietaisui suteikiama 2 metų garantija nuo jo įsigijimo dienos. Garantijos galiojimo laikotarpiu gamintojas įsipareigoja pašalinti bet kuriuos gamybos defektus sutaisydamas prietaisą, pakeisdamas jo dalis arba visą gaminį, jeigu defektai atsirado dėl nepakankamos medžiagų ar surinkimo kokybės. Garantija galioja tik tuo atveju, jeigu pardavimo data patvirtinta parduotuvės antspaudu ir pardavėjo parašu originaliame garantiniame talone. Ši garantija pripažįstama tik tuo atveju, jeigu gaminys buvo naudojamas laikantis eksploatavimo instrukcijos, nebuvo remontuojamas, išardytas ir nebuvo pažeistas dėl netinkamo naudojimo, taip pat jeigu išsaugotas visas gaminio kompleksas. Ši garantija netaikoma, jei gaminys ir jo priedai (filtrai, lemputės, nesvylančios dangos, sandarinimo žiedai ir kt.) natūraliai estetiškai susidėvėjo.

Gaminio eksploatavimo laikas ir garantinių įsipareigojimų terminas skaičiuojamas nuo pardavimo datos arba nuo pagaminimo datos (tuo atveju, kai pardavimo datos negalima nustatyti).

Prietaiso pagaminimo datą galima rasti serijos numeryje, kuris nurodytas identifikavimo lipduke ant gaminio korpuso. Serijos numeris yra iš 13 ženklų. 6-asis ir 7-asis ženklas reiškia mėnesį, 8-asis – prietaiso pagaminimo metus.

Gaminio nustatytas prietaiso eksploatavimo terminas yra 3 metai nuo jo įsigijimo datos. Šiam terminui galioja sąlyga, kad gaminys eksploatuojamas vadovaujantis šia instrukcija ir techniniais standartais.



### Ekologiškai nekenksminga utilizacija (elektroninės ir elektros įrangos utilizacija)

Pakuotė, naudojimosi instrukcija ir pats prietaisas utilizuojami laikantis atitinkamų vietos antrinių žaliavų perdirbimo programų. Pasirūpinkite aplinkosauga: neišmeskite tokių gaminių kartu su įprastinėmis buitinėmis atliekomis.

Negalima išmesti panaudotos (senos) įrangos kartu su buitinėmis atliekomis. Juos reikia išmesti atskirai. Senos įrangos savininkai privalo atnešti nebenaudojamus prietaisus į specialius surinkimo punktus arba priduoti atitinkamoms organizacijoms. Tokie būdai jūs prisidėsite prie vertingos žaliavos perdirbimo ir valymo nuo kenksmingų medžiagų programos.

Šis prietaisas pažymėtas pagal Europos direktyvos 2012/19/ES, reguliuojančios elektros ir elektronikos įrangos utilizavimą, reikalavimus.

Ši direktyva nustato pagrindinius elektros ir elektronikos prietaisų atliekų utilizacijos ir perdirbimo reikalavimus, galiojančius visoje Europos Sąjungos teritorijoje.



Pirms sākat lietot šo ierīci, uzmanīgi izlasiet tās lietošanas instrukciju un saglabājiet to kā rokasgrāmatu. Pareiza ierīces lietošana būtiski pagarinās tās kalpošanas ilgumu.

## DROŠĪBAS PASĀKUMI

- Ražotājs nenes atbildību par bojājumiem, kas radušies ierīces lietošanas drošības tehnikas prasību un ekspluatācijas noteikumu neievērošanas dēļ.
- Šis elektriskais aparāts ir daudzfunkcionāla ierīce ēdienu gatavošanai sadzīves apstākļos un var tikt izmantota dzīvokļos, privātmājās, viesnīcu numuros, veikalos, biroju sadzīves vai citās tamlīdzīgās telpās nerūpnieciskas ekspluatācijas apstākļos. Rūpnieciska vai jebkura cita nelietderīga ierīces lietošana tiks uzskatīta par izstrādājuma atbilstošas lietošanas noteikumu pārkāpumu. Tādos gadījumos ražotājs nenes atbildību par iespējamām sekām.
- Pirms ierīces pieslēgšanas pie elektrotīkla pārbaidiet, vai spriegums tajā sakrīt ar ierīces barošanas nominālo spriegumu (skat. ierīces tehnisko raksturojumu vai ražotāja informāciju uz ierīces korpusa).

- Izmantojiet pagarinātāju, kas ir paredzēts ierīces izmantojamajai jaudai. Šīs prasības neievērošana var izraisīt īssavienojumu vai pat kabeļa aizdegšanos.

**STOP** *legaumējiet: nejaušs elektrobarošanas kabeļa bojājums vai izraisīt traucējumus, kas neatbilst garantijas nosacījumiem, kā arī var izraisīt elektriskās strāvas triecienu. Bojāts elektrokabelis ir nekavējoties jānomaina servisa centrā.*

- Nenovietojiet ierīci uz mīksta virsmas, neapsedziet to ar dvieli vai salveti darbības laikā – tas var novest pie ierīces pārkaršanas un bojājumiem.
- Aizliegts izmantot ierīci ārpus telpām – mitruma vai svešķermeņu iekļūšana ierīces korpusā var radīt nopietnus bojājumus.

**STOP** *Lai izvairītos no traumām vai ierīces sabojāšanas, nebīdīet produktus ielādes atverē ar rokām vai citiem nepiemērotiem priekšmetiem. Šim nolūkam izmantojiet bīdņi, kas ietilpst komplektā.*

LVA

- Aizliegts izmantot ierīci ar redzamiem korpusa vai elektrovada bojājumiem, pēc kritiena vai gadījumā, ja ir radušies bojājumi ierīces darbībā. Jebkādu radušos bojājumu gadījumā atslēdziet ierīci no elektrotīkla un vērsieties servisa centrā.
- Pirms ierīces tīrīšanas pārliecinieties, ka tā ir atslēgta no elektrotīkla un pilnībā atdzisusi. Veicot tīrīšanu, stingri sekojiet nodaļas «Ierīces izjaukšana, tīrīšana un glabāšana» noteikumiem.

**STOP** *AIZLIEGTS iegremdēt ierīces korpusu ūdenī vai turēt zem tekoša ūdens!*

- Bērni, vecumā no 8 gadiem un vecāki, kā arī personas ar ierobežotām fiziskām, sensorām vai garīgām spējām, vai nepietiekamu pieredzi vai zināšanām ierīci drīkst izmantot tikai citas personas uzraudzībā un/vai gadījumā, ja ir instruēti par ierīces drošu izmantošanu un apzinās briesmas, saistītas ar tās izmantošanu. Neļaujiet bērniem rotaļāties ar ierīci. Glabājiet ierīci un strāvas vadu bērniem, kuri jaunā-

ki par 8 gadiem, nepieejamā vietā. Ierīces tīrīšanu un apkalpošanu nedrīkst veikt bērni bez vecāku uzraudzības.

- Iepakojuma materiāli (plēve, putuplasts, u.c.) var būt bīstami bērniem. Nosmakšanas briesmas! Glabājiet tos bērniem nepieejamā vietā.
- Ir aizliegts patstāvīgi veikt ierīces remontu vai veikt izmaiņas ierīces konstrukcijā. Visi ierīces apkalpošanas un remontu darbi ir jāveic vienīgi autorizētajā servisa centrā. Neprofesionāla darbu veikšana var izraisīt ierīces salūšanu, traumas un īpašuma bojājumus.

**STOP** *UZMANĪBU! Aizliegts izmantot ierīci jebkādu bojājumu gadījumā.*

**Tehniskais raksturojums**

Modelis .....	RKA-FP4-E
Nominālā jauda .....	150 W
Spriegums .....	220-240 V, 50/60 Hz
Aizsardzība pret elektriskās strāvas triecienu .....	II klase
Dzinēja veids .....	DC
Cilindriski uzgaļi dārzeņu smalcināšanai (rīvēšanai, griešanai) .....	4
Gabarītmēri .....	250 x 234 x 389 mm
Neto masa .....	1,88 kg
Strāvas vada garums .....	1 m

**Komplektācija**

TMotora bloks .....	1 gab.	Smalkā rīve .....	1 gab.
Dārzeņu griezēja bloks .....	1 gab.	Lielais smalcinātājs .....	1 gab.
Dārzeņu griezēja vārpsts .....	1 gab.	Mazais smalcinātājs .....	1 gab.
Fiksējošais gredzens .....	1 gab.	Lietošanas instrukcija .....	1 gab.
Bidnis .....	1 gab.	Servisa grāmatīņa .....	1 gab.
Rupjā rīve .....	1 gab.		

■ Ražotājam ir tiesības mainīt dizainu, komplektāciju, kā arī izstrādājuma tehniskos parametrus sava produkta pilnveidošanas laikā, bez iepriekšēja brīdinājuma par šīm izmaiņām.

**Uzbūve A1**

1. Motora bloks
2. Ieslēgšanas/izslēgšanas poga ON/OFF
3. Piedziņas vārpsta mufta
4. Vārpsts
5. Dārzeņu griezēja bloks
6. Izjaucams bidnis ar nodalījumu uzgaļi glabāšanai
7. Fiksējošais gredzens
8. Rupjā rīve
9. Smalkā rīve
10. Lielais smalcinātājs
11. Mazais smalcinātājs
12. Strāvas vads

**I. PIRMS LIETOŠANAS SĀKUMA**

Uzmanīgi izņemiet ierīci un tās sastāvdaļas no kastes. Noņemiet visus iepakojuma materiālus un reklāmas uzlīmes.

**⚠ Obligāti saglabājiet brīdinošās uzlīmes, uzlīmes ar norādēm (ja tādas ir) un plāksnīti ar izstrādājuma sērijas numuru uz ierīces korpusa! Ja uz ierīces nav sērijas numura, tas automātiski liedz tiesības uz garantijas apkalpošanu.**

*Pēc transportēšanas vai uzglabāšanas zemā temperatūrā, ierīci pirms ieslēgšanas ir nepieciešams paturēt istabas temperatūrā ne mazāk par 2 stundām.*

Noslaukiet ierīces motora bloku ar mitru lupatiņu. Notīriet pārējās noņemamās daļas, stingri ievērojot nodaļas «Ierīces izjaukšana, tīrīšana un glabāšana» norādījumus. Pirms ierīces salikšanas, visām daļām ir pilnībā jānožūst istabas temperatūrā. Pirms darbības sākuma pārlicinieties, ka ārējās un iekšējās redzamās daļas nav bojātas, tām nav plaisu vai citu defektu.

**II. LIETOŠANA**

1. Sagatavojiet produktus. Ja ir nepieciešams, sagrieziet tos tā, lai tos brīvi varētu ievietot produktu padeves atverē.
2. Ievietojiet nepieciešamo uzgaļi dārzeņu griezēja blokā. Vārpsta izvirkājumiem ir jāsakrīt ar iegriezumiem uzgaļi.
3. Uzlieciet fiksejošo gredzenu uz dārzeņu griezēja bloka un pagrieziet to pret pulksteņrādītāju virzienu. Fiksējošā gredzena rādītājam ir jāsakrīt ar zīmi «закрытый замок» uz dārzeņu griezēju bloka.
4. Salikto bloku pagrieziet pulksteņrādītāju virzienā par 45° un ievietojiet tā asi piedziņas vārpsta sakabē uz motora bloka. Pagrieziet bloku pret pulksteņrādītāju virzienu līdz klikšķim.
5. Novietojiet produktu smalcināšanas trauku zem bloka fiksejošā gredzena.

**⚠ Nelieciet dārzeņu griezējā riekstus, kafiju, ledu cukuru un citus īpaši ciet vai rupji sagrieztus produktus. Tas samazina ierīces kalpošanas laiku un var novest pie bojājumiem. AIZLIEGTS izmantot ierīci gaļas un zivju smalcināšanai.**

6. Pievienojiet ierīci elektrotīklam. Nospiediet pogu ieslēgšana/izslēgšana.
7. Bidiet produktu gabaliņus padeves paplātes atverē, izmantojot bidni. Nebidiet produktus dārzeņu griezējā ar pirkstiem vai citiem nepiederošiem priekšmetiem.

**⚠ UZMANĪBU! Ierīces nepārtrauktas darbības laiks nedrīkst pārsniegt 2 minūtes. Darbības pārtraukumam ir jābūt ne mazāk par 5 minūtēm.**

- Lai izslēgtu ierīci, vēlreiz nospiediet pogu ieslēgšana/izslēgšana un atvienojiet to no elektrotīkla.

## Aizsardzības sistēma pret pārslodzi

Ierīce ir aprīkota ar aizsardzības sistēmu, kura pārslodzes gadījumā izslēdz ierīci. Ja tā ir noticis, nospiediet ieslēgšanas/izslēgšanas pogu, atvienojiet ierīci no elektrotīkla un ļaujiet tai pilnībā atdzist. Izīriet ielādēšanas daļu no produktu pārpalikumiem un vēlreiz pieslēdziet ierīci elektrotīklam. Ierīce atkal būs gatava darbam.

Ieteicamā darbības kārtība ar ierīci un tās uzgaļiem ir norādīta tabulā.

Produkta veids	Mazais smalcinātājs	Lielais smalcinātājs	Smalkā rīve	Rupjā rīve	Produkta svars, g	Apstrādes laiks
Burkāni	+	+	+	+	500	1 min.
Siers	+	+	+	+	300	30 sek.
Sipoli	+	+		+	500	40 sek.
Kāposti	+	+			800	40 sek.
Gurķi	+	+	+	+	800	40 sek.
Čili pipari	+	+		+	500	40 sek.
Bietes	+	+			500	1 min.
Āboli	+	+			500	20 sek.
Šokolāde	+	+			300	30 sek.
Zaļi kartupeļi	+	+		+	500	1 min.

## III. IERĪCES IZJAUKŠANA, TĪRĪŠANA UN GLABĀŠANA

Tīriet visus dārzenu griezēja uzgaļus un detaļas uzreiz pēc lietošanas.

- STOP** UZMANĪBU! Izslēdziet ierīci pirms izjaukšanas un tīrīšanas, nospiežot pogu ON/OFF, un atvienojiet to no elektrotīkla.

### Izjaukšana

- Izņemiet bidni no padeves atveres.

- Pagrieziet dārzenu griezēja bloku par 45° pulksteņrādītāju virzienā un atvienojiet to no motora bloka.
- Noņemiet fiksējošo gredzenu no dārzenu griezēja bloka, griežot to pulksteņrādītāju virzienā.
- Izņemiet noņemamo uzgali.

### Tīrīšana **A2**

- Motora bloku slaukiet ar mitru lupatīņu.
- Uzgaļus un citas dārzenu griezēja daļas tīriet ar mikstienu, neabrazīviem līdzekļiem.
- Nemazgājiet ierīces metāliskās daļas trauku mazgājamā mašīnā, jo mazgāšanas līdzekļu ietekmē virsmas var kļūt tumšākas.
- Maksimālā trauku mazgājamās mašīnas temperatūra metāliskajām detaļām nedrīkst pārsniegt 60°C.
- Ierīces detaļām ir pilnībā jānožūst istabas temperatūrā un dabīgā veidā.

**STOP** **AIZLIEGTS** iegremdēt motora bloku, kontaktdakšu un elektrības vadu ūdenī vai novietot tos zem tekoša ūdens.

**!** **AIZLIEGTS** izmantot sūkļus ar cietu vai abrazīvu virsmu, abrazīvus tīrīšanas līdzekļus un šķīdinātājus (benzīnu, acetonu, u.c.).

### Glabāšana

Glabājiet ierīci saliktā veidā sausā vietā ar labu ventilāciju, neglabājiet blakus sildošiem elementiem un tiešos saules staros.

## IV. PIRMS VĒRŠANĀS SERVISA CENTRĀ

Bojājums	Iespējamie cēloņi	Bojājuma novēršana
Ierīce neieslēdzas	Ierīce nav pievienota elektrotīklam	Pievienojiet ierīci elektrotīklam
	Ir bojāta elektrības kontaktligzda	Pieslēdziet ierīci kontaktligzdai, kura nav bojāta
	Elektrotīklā nav strāvas	Pārbaudiet spriegumu elektrotīklā. Ja sprieguma nav, vērsieties pie pakalpojuma sniedzēja
Darbības laikā apstājās dzinējs	Nostrādāja aizsardzība pret pārslodzi	Nospiediet pogu ON/OFF, atvienojiet ierīci no elektrotīkla un ļaujiet tai atdzist vismaz 30 minūtes. Atīriet padeves daļu no produktu pārpalikumiem un atkal pieslēdziet ierīci elektrotīklam

Bojājums	Iespējamie cēloņi	Bojājuma novēršana
Ierīces darbības laikā parādījās nepatīkama smaka	Ierīce pārkarst darbības laikā	Samaziniet nepārtrauktas darbības laiku, palieliniet intervālu starp ieslēgšanas reizēm
	Dažām ierīces daļām ir aizsargpārklājums	Smaka pazudīs pēc vairākām lietošanas reizēm

## V. GARANTIJAS SAISTĪBAS

Šim izstrādājumam tiek piešķirta garantija uz 2 gadiem no tā iegādāšanās mirkļa. Garantijas perioda laikā ražotājs uzņemas pienākumu novērst, veicot remontu, nomainot detaļas vai nomainot visu izstrādājumu, ja defektus, kurus izraisījis nepietiekama materiālu vai montāžas kvalitāte. Garantija stājas spēkā tikai tajā gadījumā, ja iegādāšanās datums ir apstiprināts ar veikala zīmogu un pārdevēja parakstu oriģinālajā garantijas talonā. Šī garantija tiek atzīta par spēkā esošu tikai tad, ja izstrādājums ir lietots atbilstoši lietošanas instrukcijai, nav ticis remontēts, izjaukts un nav bijis sabojāts nepareizas rīcības ar to rezultātā, kā arī saglabāta pilna izstrādājuma komplektācija. Šī garantija nav attiecināma uz dabīgo izstrādājuma nolietojumu un patērējamajiem materiāliem (filtriem, lampiņām, keramikajiem un teflona pārklājumiem, gumijas blīvējumiem utt.).

Izstrādājuma kalpošanas termiņš un ar to saistīto garantijas saistību darbības termiņš tiek aprēķināts no pārdošanas dienas vai no izstrādājuma izgatavošanas datuma (gadījumā, ja pārdošanas datumu nav iespējams noteikt).

Ierīces izgatavošanas datums ir atrodams sērijas numurā, kas atrodas identifikācijas uzlīmē uz izstrādājuma korpusa. Sērijas numurs sastāv no 13 zīmēm. 6. un 7. zīme apzīmē mēnesi, 8. zīme – ierīces izlaiduma gadu.

Ražotāja noteiktais ierīces kalpošanas termiņš ir 3 gadi no tā iegādāšanās dienas. Termiņš ir spēkā esošs pie nosacījuma, ka izstrādājuma ekspluatācija notikusi atbilstoši šai instrukcijai un lietojamajiem tehniskajiem standartiem. Šis termiņš ir spēkā tikai ar nosacījumu, ka šī izstrādājuma ekspluatācija notiek, strikti ievērojot šo instrukciju un uzstādītās tehniskās prasības.



### Ekoloģiski nekaitīga utilizācija (elektronisko un elektrisko ierīču utilizācija)

Iepakoju, lietošanas instrukciju, kā arī pašu ierīci nepieciešams utilizēt atbilstoši vietējai atkritumu pārstrādes programmai. Rūpējieties par apkārtējo dabu: neizmetiet šādus izstrādājumus kopā ar parastajiem sadzīves atkritumiem.

Izmantotās (vecās) ierīces nedrīkst izmest kopā ar citiem sadzīves atkritumiem, tos ir nepieciešams utilizēt atsevišķi. Vecās tehnikas ietaisņiem ir jānodod to speciālos pieņemšanas punktus vai atbilstošai organizācijai. Tāda veidā Jūs palīdzat vērtīgu izejvielu pārstrādes procesam.

Dotā ierīce ir nomarkēta atbilstoši Eiropas direktīvai 2012/19/EU, kas regulē elektrisko un elektronisko iekārtu utilizāciju.

Dotā direktīva nosaka galvenās elektrisko un elektronisko iekārtu atkritumu utilizācijas un pārstrādes prasības, kuras darbojas visā Eiropas Savienības teritorijā.



Enne käesoleva seadme kasutamist lugege tähelepanelikult läbi kasutusjuhend ja hoidke seda teatmikuna. Seadme õige kasutamine pikendab oluliselt selle teenistusaega.

## OHUTUSMEETMED

- Tootja ei kannu vastutust vigastuste eest, mis on esile kutsunud ohutustehnika nõuete ja toote kasutusreeglite mittejärgimisega.
- Nimetatud elektriseade kujutab endast paljufunktsionaalset toidu valmistamise seadet olmetingimustes ning seda võib kasutada korterites, suvilates, hotelli numbrites, kaupluste olmeruumides, kontoriruumides ja teistes taolistes mittetööstusliku kasutamise tingimustes. Seadme tööstuslikku või muud otstarbekohatut kasutamist loetakse toote kasutuse rikkumiseks. Sel juhul ei kannu tootja vastutust võimalike tagajärgede eest.
- Enne seadme sisselülitamist elektrivõrku, kontrollige, kas selle pinge vastab seadme nominaalsele toitepingele (vt. tehniline iseloomustik või toote tehasetabelit)

- Kasutage seadme tarbitavale võimsusele arvestatud pikendit. Selle nõude mittejärgimine võib tingida lühise või kaabli süttimise.

**STOP** *MEELESPEA: elektrijuhtme juhuslik vigastamine võib tingida garantiitingimustele mittevastavaid vigastusi, samuti tekitada elektrilöögi. Vigastatud elektrikaabel tuleb viivitamatult lasta hoolduskeskuses välja vahetada.*

- Ärge kasutage seadet pehmel pinnal ega katke seda töötamise ajal rätikuga kinni – see võib põhjustada ülekuumenemise ja rikkeid.
- Seadet ei tohi kasutada välitingimustes – seadmesse sattunud niiskus või võõrkehad võivad põhjustada tõsiseid kahjustusi.

*Vigastuste või seadme kahjustamise vältimiseks*  
**STOP** *ÄRGE vajutage toiduaineid täitmisavasse käte või mingite esemete abil. Kasutage selleks ainult komplekti kuuluvaid vajutajaid.*

- Seadet ei tohi kasutada, kui selle korpus või toitejuhe on nähtavalt vigastatud, kui see on maha kukkunud või selle töös on olnud tõrkeid. Mis tahes tõrgete korral ühendage seade elektrivõrgust lahti ja pöörduge teenituskeskuse poole.
- Enne seadme puhastamist veenduge, et see on vooluvõrgust lahti ühendatud ja täielikult maha jahtunud. Puhastamisel järgige rangelt juhiseid osas „Lahtivõtmine, puhastamine ja hoidmine”.

**STOP** *Seadme korpus EI TOHI kasta vette ega panna voolava vee alla.*

- Lapsed vanuses 8 aastat ja vanemad ning keha-, meelevõi vaimupuudega inimesed ja inimesed, kellel pole piisavalt kogemusi või teadmisi, tohivad seadet kasutada ainult järelevalve all ja/või juhul, kui neid on eelnevalt seadme ohutus kasutamises instrueeritud ja nad on teadlikud seadme kasutamisega seotud ohtudest. Lapsed ei tohi seadmega mängida. Hoidke seadet ja selle toitejuhet alla 8

aastastele lastele kättesaamatus kohas. Lapsed ei tohi seadet ilma täiskasvanute järelevalveta puhastada ega hooldada.

- Pakkematerjalid (kile, penoplast jne.) võivad olla lastele ohtlikud. Lämmatamise oht! Säilitage pakendit lastele kättesaamatus kohas.
- Keelatud on seadme iseseisev remont või muudatuste tegemine selle konstruktsiooni. Seadme remonti peab tegema eranditult autoriseeritud hoolduskeskuse spetsialist. Ebaprofessionaalselt tehtud remont võib tingida seadme rikke, trauma või vara kahjustuse.

**STOP** *TÄHELEPANU! Rikutud seadme kasutamine on keelatud.*

EST

## Tehnilised andmed

Mudel.....	RKA-FP4-E
Nimivõimsus.....	150 W
Pinge.....	220-240 V, 50/60 Hz
Elektrilöögikaitse.....	klass II
Mootori tüüp.....	DC
Silinderotsikud köögivilja tükeldamiseks (riivid, hakkur).....	4
Välismõõtmed.....	250 x 234 x 389 mm
Netokaal.....	1,88 kg
Toitejuhtme pikkus.....	1 m

## Komplekti kuuluvad

Mootoriplokk.....	1 tk
Lõikuripllokk.....	1 tk
Lõikuri tigu.....	1 tk
Kinnitusrõngas.....	1 tk
Vajutaja.....	1 tk
Jäme riiv.....	1 tk
Peen riiv.....	1 tk
Jäme viilutaja.....	1 tk
Peen viilutaja.....	1 tk
Kasutusjuhend.....	1 tk
Hooldusraamat.....	1 tk

Tootjal on õigus oma toodete täiustamise käigus toote disaini, komplekti kuuluvaid esemeid ja toote tehnilisi omadusi muuta ilma neist muudatustest täiendavalt teavitamata.

## Ehitus **A1**

1. Mootoriplokk
2. Toitenupp ON/OFF
3. Veovõlli muhv
4. Tigu
5. Lõikuripllokk
6. Liidendvajutaja otsikute hoiukohaga
7. Kinnitusrõngas

8. Peen viilutaja
9. Jäme viilutaja
10. Peen riiv
11. Jäme riiv
12. Toitejuhe

## I. ENNE ESIMEST KASUTAMIST

Võtke seade ja selle tarvikud ettevaatlikult karbist välja. Eemaldage kõik pakkematerjalid ja reklaamkleebised.

-  Ärge eemaldage mingil juhul hoiatavaid kleebiseid, juhendavaid kleebiseid (kui neid on) ega seadme korpusel olevat märgist seerianumbriga! Seerianumbril puudumine seadme korpusel tühistab automaatselt õiguse seadme garantiiteenindusele. Pärast transportimist ja madalal temperatuuril hoidmist tuleb seadmel enne sisselülitamist kindlasti 2 tundi toatemperatuuril seista lasta.

Pühkige seadme mootoriplokk niiske lapiga üle. Peske kõik eemaldatavad osad puhtaks, järgides täpselt juhiseid osas „Seadme hooldamine“. Pärast pesemist tuleb kõigil eemaldatavatel osadel lasta toatemperatuuril täielikult ära kuivada. Enne kokkama hakkamist veenduge, et hakklihamasina välimistel ega nähtavatel siseosadel poleks kahjustusi, kriimustusi ega muid defekte.

## II. KASUTAMINE

1. Valmistage toiduained ette. Vajaduse korral tükeldage need, et nad mahuks läbi toiduinete sissepanemise ava.
2. Pange vajalik tööriist lõikuriplloki. Eendid teol peavad ühtima piludega tööriistal.
3. Paigaldage lõikuriplloki kinnitusrõngas ja keerake see vastupäeva kinni. Märk kinnitusrõngal peab kokku langema märgiga  lõikuriplloki.
4. Pöörake kokkupandud plokki 45° päripäeva ja torgake selle võll veovõlli muhvi mootoriploki. Pöörake plokki vastupäeva, kuni kostab klõpsatus.
5. Asetage ploki kinnitusrõnga alla kauss toiduinete jaoks.

-  Ärge pange köögiviljalõikurisse kohviube, jääd, suhkrut ega muid kõvasid või jämedalt hakitud toiduaineid. See lühendab seadme kasutusiga ja võib põhjustada selle katkimineku.

Seadet EI TOHI kasutada liha ja kala hakkimiseks.

6. Ühendage seade vooluvõrku. Vajutage toitenupp.

7. Suruge tükeldatud toiduained vajutajaga etteandesalve avasse. Ärge vajutage toiduaineid alla mingite muude köögiriistade ega sõrmedega.



**TÄHELEPANU!** Seadet ei tohi järjest üle 2 minuti töötada lasta. Seejärel tuleb teha seadme töös vähemalt 5-minutine paus.

8. Seadme väljalülitamiseks vajutage uuesti toitenuppu ja ühendage seade elektrivõrgust lahti.

### Ülekuumenemiskaitse

Seade on varustatud turvasüsteemiga, mis lülitab masina ülekoormuse korral välja. Kui nii juhtub, vajutage toitenuppu, ühendage seade elektrivõrgust lahti ja laske sel täielikult maha jahtuda. Puhastage etteandesa toidujääkidest ja ühendage seade uuesti elektrivõrku. Seade on jälle töös valmis.

Soovitavat töökord seadme ja selle tööriistade kasutamiseks on toodud tabelis.

Toiduaine tüüp	Peen viilutaja	Jäme viilutaja	Peen riiv	Jäme riiv	Toiduainete kaal, g	Töötlemise aeg
Porgand	+	+	+	+	500	1 min
Juust	+	+	+	+	300	30 sek
Sibul	+	+		+	500	40 sek
Kapsas	+	+			800	40 sek
Kurk	+	+	+	+	800	40 sek
Paprika	+	+		+	500	40 sek
Peet	+	+			500	1 min
Õun	+	+			500	20 sek
Šokolaad	+	+			300	30 sek
Toores kartul	+	+		+	500	1 min

## III. SEADME HOOLDAMINE

Puhastage kõik köögiviljalõikuri osad kohe pärast kasutamist.



**TÄHELEPANU!** Enne lahtivõtmist ja puhastamist lülitage seade ON/OFF-nuppu vajutades välja ja ühendage elektrivõrgust lahti.

### Lahtivõtmine

- Võtke vajutaja etteandesalvest välja.
- Pöörake lõikuriplokki 45° päripäeva ja võtke see mootoriplokilt maha.
- Keerake kinnitusrõngas päripäeva lõikuriplokilt maha.
- Võtke eemaldatav tööriist välja.

### Puhastamine **A2**

- Puhastage mootoriplokk niiske lapiga.
- Otsikud ja köögiviljalõikuri muud osad peske puhtaks pehmetoimelise ja mittekraapiva puhastusvahendiga.
- Ärge peske seadme metallisi nõudepesumasinas, sest nõudepesuvahendid võivad põhjustada nende pinna tumenemise.
- Mittemetallisi võib pesta nõudepesumasinas kuni 60°C temperatuuril.
- Laske seadme osadel toatemperatuuril ja loomuliku ventilatsiooni tingimustes ära kuivada.



Mootoriplokki, pistikut ja toitejuhet EI TOHI kasta vette ega panna voolava vee alla.



Seadme puhastamiseks EI TOHI kasutada kraapiva pinnaga käsna, kraapivaid puhastusvahendeid ega lahusteid (bensini, atsetoon vms).

EST

### Hoidmine

Hoidke seadet kokkupandult kuivas ja hea ventilatsiooniga kohas eemal küttekehadest ja otsestest päikesepaistest.

## IV. ENNE TEENINDUSE POOLE PÕÖRDUMIST

Rike	Võimalik põhjus	Abinõu
Seade ei lülitu sisse	Seade ei ole elektrivõrku ühendatud	Ühendage seade elektrivõrku
	Vale elektrikontakt	Ühendage seade õigesse elektrikontakti
	Toitevõrgus pole voolu	Kontrollige elektrivõrgu pinget. Kui seda pole, pöörduge elektrivõrgu teenusepakkuja poole
Mootor jäi töö ajal seisma.	Ülekoormuskaitse rakendus	Vajutage nuppu ON/OFF, ühendage seade elektrivõrgust lahti ja laske sel 30 minutit seista. Puhastage etteandesa toidujääkidest ja ühendage seade uuesti elektrivõrku

Rike	Võimalik põhjus	Abinõu
Seadme töötamise ajal tekkinud imelik lõhn.	Seade kuumeneb töö ajal üle Mõnedele seadme osadele on kantud kaitsekate	Vähendage järjest töötamise aega ja suurendage sisselülitamiste vahelist ajavahemikku Hais kaob pärast paari sisselülitust

vatesse kogumispunktidesse. Sellega aitate kaasa väärtuslike toainete ümbertöötlemisele ja väldite saasteainete sattumist keskkonda.

Käesolev seade on märgistatud vastavalt Euroopa direktiivile 2012/19/EL, mis reguleerib elektri- ja elektroonikaseadmete jäätmete käitlemist.

See direktiiv määratleb elektri- ja elektroonikaseadmete jäätmete kõrvaldamise ja taaskasutamise põhinõuded, mis kehtivad kogu Euroopa Liidus.

## V. GARANTIIOHUSTUSED

Antud seadmele antakse 2-aastane garantii alates selle soetamisest. Garantiiaja jooksul kohustub valmistaja remondi, detailide asendamise või kogu seadme asendamise teel kõrvaldama mistahes tehasedefektid, esile kutsutud materjalide ebapiisava kvaliteedi või kokkupanekuga. Garantii jõustub vaid sel juhul, kui ostukuupäev on kinnitatud kaupluse pitsatiga ja müüja allkirjaga originaalsel garantiitalongil. Käesolevat garantiid tunnistatakse vaid juhul, kui seadet kasutati vastavalt juhendile, seda ei remonditud, ei võetud lahti ja ei olnud vigastatud selle ebaõigel kasutamisel, samuti juhul, kui on säilinud seadme täielik Komplektatsioon. Nimetatud garantii ei laiene seadme loomulikule kulumisele ja kulumaterjalidele (filtrid, lambid, korbemisvastased katted, tihendid jne.).

Toote teenistusaega ja garantiiohustuste kehtivusaega arvestatakse selle ostupäevast või toote valmistamise päevast (juhul, kui müügi kuupäeva ei ole võimalik tuvastada).

Seadme valmistamise kuupäeva võib leida seerianumbris, mis paikneb toote korpusel oleval identifitseerimise sildil. Seerianumber koosneb 13 märgist. 6 ja 7 märk tähistavad kuud, 8 märk - seadme väljalaske aastat.

Tootja poolt kehtestatud teenistusaeg – 3 aastat selle soetamise hetkest alates. Tähtselt kehtib juhul, et toodet kasutatakse vastavalt juhendile ja rakendatavatele tehnilistele standarditele. Nimetatud garantiiaeg on kehtiv tingimusel, et seadme kasutus toimub ranges vastavuses käesoleva instruksiooniga ja esitatud tehniliste nõuetega.



### Keskonnasõbralik jäätmekäitus (elektri- ja elektroonikaseadmete romude käitlemine)

Pakend, kasutusjuhend ja seade tuleb kõrvaldada kohalike jäätmekäitluseskirjade järgi. Hoidke keskkonda: ärge visake selliseid seadmeid olmejäätmete hulka.

Kasutusest kõrvaldatavaid (vanu) seadmeid ei tohi visata olmeprügi hulka, vaid neid tuleb käidelda eraldi. Vanade seadmete omanikud peavad viima need seadmed vasta-



Înainte de a utiliza prezentul produs este important să citiți cu atenție această instrucțiune de utilizare și s-o păstrați în calitate de ghid. Folosirea corectă a aparatului îi va prelungi în mod considerabil durata de viață.

## MĂSURI DE SIGURANȚĂ

- Producătorul nu-și asumă răspunderea pentru defecțiunile provocate de nerespectarea regulilor tehnicii securității și a regulilor de utilizare a aparatului.
- Acest aparat electric reprezintă un dispozitiv multifuncțional destinat pregătirii mâncării în condiții casnice, poate fi utilizat cu succes în bucătăria din apartament, în casele de vacanță, în apartamentele de hotel, în sala de mese de la magazine, birouri sau în alte asemenea condiții de utilizare neindustrială. Utilizarea industrială sau oricare altă utilizare care nu corespunde destinației aparatului va fi considerată o încălcare a condițiilor de utilizare corespunzătoare ale aparatului. În acest caz producătorul nu poartă răspundere pentru posibilele urmări.
- Înainte de conectarea aparatului la priza electrică verificați dacă tensiunea rețelei electrice coincide

cu tensiunea nominală de alimentare a aparatului (vezi caracteristicile tehnice și tabelul de fabrică al produsului).

- Folosiți doar un prelungitor prevăzut pentru puterea de consum a aparatului. Nerespectarea acestei condiții poate duce la un scurtcircuit sau chiar la aprinderea cablului.

STOP

*NU UITAȚI: deteriorarea eventuală a cablului de alimentare poate provoca deranjamente care nu corespund cu condițiile de garanție, precum poate provoca electrocutare. Cablul de alimentare deteriorat trebuie să fie schimbat la termen la un centru de service.*

- Nu instalați aparatul pe suprafețe moi, nu-l acoperiți cu prosoape și șervețe în procesul de funcționare – circumstanțele date pot aduce la supraîncălzire și defecțiunea aparatului.
- Se interzice exploatarea aparatului în afara încălzirii – pătrunderea umezelii sau a obiectelor neautorizate în interiorul corpului aparatului pot aduce la defecțiuni serioase.

ROU

**STOP** *Nu împingeți produsele în cavitatea de încărcare cu ajutorul mânilor sau obiectelor neautorizate în scopul evitării traumelor sau deteriorării aparatului. Folosiți doar împingătoarele din setul de livrare.*

- Se interzice exploatarea aparatului cu defecțiuni vizibile pe corpul aparatului sau cablului de alimentare, după căderea acestora sau la apariția defectărilor în procesul de funcționare. La apariția oricăror defecțiuni, deconectați aparatul de la rețeaua electrică și apelați Centrul de service.
- Înainte de curățarea aparatului asigurați-vă că el este deconectat și complet s-a răcit. La curățarea aparatului strict urmați cerințelor secțiunii "Întreținerea dispozitivului".

**STOP** *SE INTERZICE cufundarea corpului aparatului în apă sau expunerea lui sub șuvoiul de apă de la robinet.*

- Copiilor în vârstă de 8 ani și mai mult, precum și persoanele cu handicap, senzoriale sau psihice, sau lipsa de experiență și cunoștințe, pot utiliza dispozitivul numai sub supravegherea și/sau în acel caz,

dacă au fost instruiți cu privire la utilizarea în condiții de siguranță a dispozitivului și sunt conștienți de pericolul, legat de utilizarea acestuia. Copiii nu trebuie să se joace cu aparatul. Păstrați aparatul și cablul de alimentare în locuri neaccesibile copiilor sub 8 ani. Curățarea și întreținerea dispozitivului nu trebuie să fie efectuate de copii fără supravegherea unui adult.

- Materialul de ambalare (pelicula, masa plastică expandantă, etc.) poate fi periculos pentru copii. Pericol de sufocare! Păstrați ambalajul la un loc inaccesibil pentru copii.
- Este interzisă repararea de sine-stătoare a aparatului sau introducerea unor modificări în construcția aparatului. Repararea aparatului trebuie făcută exclusiv de către un specialist al unui centru-service autorizat. O reparație efectuată de către un neprofesionist poate provoca defecțiunea aparatului, traumatisme sau distrugerea mobilierului.

**STOP** *ATENȚIE! Este interzisă folosirea aparatul care prezintă defecțiuni.*

**Caracteristici tehnice**

Model.....	RKA-FP4-E
Putere nominală.....	150 W
Tensiune.....	220-240 V, 50/60 Hz
Protecția împotriva electrocutării.....	clasa II
Tip de motor.....	DC
Duze cilindrice pentru tocarea legumelor (răzătoare, tocătoare).....	4
Mărimile gabariturii.....	250 x 234 x 389 mm
Masa netă.....	1,88 kg
Lungimea cablului de alimentare.....	1 m

**Completare**

Unitatea motorului.....	1 buc.	Răzătoarea mică.....	1 buc.
Bloc de tăiere a legumelor.....	1 buc.	Shredder mare.....	1 buc.
Șurubul aparatului de tăiat legume.....	1 buc.	Shredder mic.....	1 buc.
Inelul de fixare.....	1 buc.	Instrucțiuni de utilizare.....	1 buc.
Împingător.....	1 buc.	Carte de service.....	1 buc.
Răzătoarea mare.....	1 buc.		

Producătorul își rezervă dreptul de a modifica designul, conținutul, precum și caracteristicile tehnice ale dispozitivului pe parcursul perfecționării dispozitivului fără anunțarea prealabilă despre aceste modificări.

**Construcția A1**

1. Blocul motorului
2. Buton de conectare/deconectare ON/OFF
3. Cuplajul arborelui de acționare
4. Șnec
5. Blocul aparatului de tăiat legume
6. Împingător demontabil cu recipientul pentru păstrarea duzelor
7. Inel de fixare
8. Răzătoarea mare
9. Răzătoarea mică
10. Shredder mare
11. Shredder mic
12. Cablu de alimentare

**I. ÎNAINTE DE PRIMA UTILIZARE**

Scoateți cu grijă dispozitivul și accesoriile acestuia din cutie. Înlăturați toate materialele de ambalare și autocolantele promoționale.

 **Păstrați obligatoriu la locurile lor autocolantele de avertizare, autocolantele-indicator (în cazul prezenței lor) și plăcuța cu numărul de serie al dispozitivului pe corpul lui! Lipsa numărului de serie pe dispozitiv va anula automat drepturile de deservire garantată.**

*După transportarea sau păstrarea la temperaturi joase este necesar să mențineți dispozitivul la temperatura camerei nu mai puțin 2 ore înainte de conectare.*

Ștergeți blocul motorului dispozitivului cu o cârpă umedă. Spălați toate părțile detașabile, urmând strict instrucțiunile din secțiunea «Întreținerea dispozitivului». Înainte de asamblarea dispozitivului toate părțile detașabile trebuie să se usuce complet la temperatura camerei. Înainte de preparare asigurați-vă, că părțile interne și vizibile externe ale mașinii de tocat carne nu au deteriorări, spargeri și alte defecte.

**II. UTILIZAREA**

1. Pregătiți produsele. În caz de necesitate tăiați-le în așa fel, pentru ca acestea să treacă liber prin gaura pentru alimentarea produselor.
2. Instalați duza necesară în blocul aparatului de tăiat legume. Proiecțiile pe șurub trebuie să coincidă cu sloturile de pe duză.
3. Potrivii inelul de fixare pe aparatul de tăiat legume și rotiți-l împotriva acelor ceasornice. Indicatorul de pe inelul de fixare trebuie să coincidă cu pictograma  pe blocul aparatului de tăiat legume.
4. Întoarceți aparatul asamblat în sensul acelor de ceasornic la 45° și introduceți-l în axa de cuplare a arborelui de antrenare pe blocul motorului.
5. Rotiți blocul împotriva acelor ceasornice până la fixare.
6. Puneți vesela pentru produsele mărunțite sub inelul de fixare al blocului.

 **Nu puneți în aparatul de tăiat legume nuci, cafea, gheață, zahăr și alte produse tari sau tăiate grosolan. Aceasta micșorează durata de funcționare a dispozitivului și poate duce la deteriorarea acestuia.**

*SE INTERZICE să utilizați dispozitivul pentru tocarea cârmii sau peștelui.*

7. Conectați dispozitivul la sursa de alimentare. Apăsăți butonul conectare/deconectare.

8. Împingeți bucățile de produse în gaura tavei, utilizând împingătorul. Nu încercați să împingeți produsele în aparatul de tăiat legume cu degetele sau obiecte străine.



**ATENȚIE!** *Tempul lucrului continuu al dispozitivului nu trebuie să depășească 2 minute. Pauza în lucru trebuie să constituie nu mai puțin de 5 minute.*

9. Pentru a deconecta dispozitivul, faceți dublu click pe butonul conectare/deconectare și deconectați-l de la sursa de alimentare .

### Sistemul de protecție de supraîncărcare

Aparatul este echipat cu un sistem de protecție, deconectând dispozitivul la supraîncărcare. Dacă aceasta s-a întâmplat, apăsați butonul conectarea/deconectarea, deconectați dispozitivul de la sursa de alimentare și lăsați-l să se răcească în totalitate. Curățați partea de încărcare de rămășițele produselor și iarăși conectați dispozitivul la sursa de alimentare . Dispozitivul iarăși va fi gata pentru activitate.

Ordinea de activitate recomandată cu aparatul și duzele acestuia este prezentat în tabel.

Tipul produsului	Shredder mic	Shredder mare	Răzătoarea mică	Răzătoarea mare	Greutatea produsului, g	Tempul de prelucrare
Morcov	+	+	+	+	500	1 min
Cașcaval	+	+	+	+	300	30 sec
Ceapă	+	+		+	500	40 sec
Varză	+	+			800	40 sec
Castravete	+	+	+	+	800	40 sec
Ardei gras	+	+		+	500	40 sec
Sfeclă	+	+			500	1 min
Măr	+	+			500	20 sec
Ciocolată	+	+			300	30 sec
Cartofi cruzi	+	+		+	500	1 min

## III. ÎNTREȚINEREA DISPOZITIVULUI

Curățați toate duzele și detaliile aparatului de tăiat legume imediat după utilizare .



**ATENȚIE!** *Înainte de a începe dezambalarea oprțiți aparatul, apăsând butonul Întrerupătorului ON/OFF și deconectați-l de la rețeaua electrică.*

### Demontarea

1. Scoateți împingătorul din orificiul de încărcare .
2. Rotiți aparatul de tăiat legume la 45° în direcția acelor ceasornice și deconectați-l de la blocul motorului .
3. Scoateți inelul de fixare din blocul aparatului de tăiat legume , rotindu-l în direcția acelor ceasornice.
4. Scoateți duza detașabilă.

### Curățarea **A2**

- Ștergeți blocul motorului cu o cârpă umedă .
- Curățați duzele și alte detalii ale aparatului de tăiat legume cu produse moi non-abrazive .
- Nu curățați detaliile metalice ale dispozitivului în mașina de spălat vase , deoarece produsele de curățare pot provoca întunecarea suprafeței.
- Temperatura maximă la curățarea detaliilor metalice în mașina de spălat vase nu trebuie să depășească 60°C.
- Detaliile dispozitivului trebuie să se usuce total la temperatura camerei și ventilație naturală.



**SE INTERZICE** *introducerea blocului motor, ștecherului și cablului sub șuvoiul de la robinet sau cufundarea lor în apă.*



**SE INTERZICE** *utilizarea bureților cu suprafață dură sau acoperire abrazivă, produselor de curățire cu abraziv și solvenților (benzină, acetonă etc).*

### Depozitarea

Depozitați aparatul în stare asamblată într-un loc uscat cu ventilație, în depărtare de la dispozitivele de încălzire și razele solare directe.

## IV. ÎNAINTE DE A APELA LA UN CENTRU DE DESERVIRE

Defectul	Cauze posibile	Metoda de înlăturare
Dispozitivul nu se conectează	Dispozitivul nu este conectat la rețeaua electrică	Conectați dispozitivul la rețeaua electrică
	Priza electrică nu este în stare de funcționare	Conectați dispozitivul la priza electrică în stare de funcționare
În timpul funcționării motorul s-a oprit	Lipsește energia electrică în rețeaua electrică	Verificați prezența tensiunii în rețeaua electrică. Dacă aceasta lipsește, adresați-vă la organizația de deservire a casei Dvs
	S-a declanșat protecția de suprasarcină	Apăsați butonul ON/OFF, deconectați dispozitivul de la rețeaua electrică și lăsați-l să se răcească timp de 30 de minute. Curățați partea de alimentare de la reziduurile de alimente și conectați dispozitivul la rețeaua de alimentare din nou
În timpul funcționării dispozitivului a apărut un miros străin	Dispozitivul se supraîncălzește în timpul funcționării	Micșorați timpul de funcționare continuă, majorați intervalele între conectări
	Pe unele părți ale dispozitivului este aplicată acoperire de protecție	Mirosul va dispărea după câteva conectări

## V. OBLIGAȚIUNI DE GARANȚIE

Acest produs beneficiază de o garanție pe termen de 2 ani de la data achiziției. Pe parcursul perioadei de garanție, producătorul se angajează să elimine, prin reparații, înlocuiri de piese sau de înlocuire a întregului produs orice defecte din fabrica, cauze de calitate insuficientă de material sau de asamblare. Garanția intră în vigoare numai în cazul în care data de cumpărare este confirmată de imprimarea magazinului și semnătura vânzătorului în certificatul original de garanție. Prezența garanției este recunoscută doar în cazul în care produsul este folosit în conformitate cu instrucțiunile de exploatare, nu a fost reparat, nu a fost desfăcut și nu a fost deteriorat ca urmare a manipulării necorespunzătoare cu el, dar, de asemenea, este păstrată integralitatea completă a produsului. Această garanție nu se aplică la uzura naturală a produsului și

materiale consumabile (filtre, becuri, acoperiri antiaderente, compactoare etc.).

Durata de viață a produsului și termenul de valabilitate a garanției pe el se calculează de la data vânzării sau de la data fabricației produsului (în cazul în care data de vânzare e imposibil de determinat).

Data de fabricație a aparatului poate fi găsit în numărul de serie, situat pe o etichetă de identificare de pe carcasa produsului. Numărul de serie este format din 13 simboluri. Al 6-lea și al 7-lea simboluri indică luna, a 8-lea – anul de producere a dispozitivului.

Durata de viață a aparatului stabilită de producător este de 3 ani de la data achiziției. Acest termen este valabil cu condiția, ca exploatarea produsului se efectuează în strictă conformitate cu prezenta instrucțiune și cerințele tehnice înaintate.



### Eliminarea ecologică

#### (utilizarea echipamentelor electrice și electronice)

Utilizarea ambalajului, ghidul utilizatorului, precum și dispozitivul înșiși trebuie să fie efectuată în conformitate cu programele de reciclare locale.

Arătați preocupare pentru mediu: Nu aruncați aceste produse cu deșeurile menajere obișnuite.

Dispozitivele (vechi) nu trebuie aruncate împreună cu gunoii menajere, ele trebuie eliminate separat. Posesorii echipamentelor vechi sunt obligați pentru a aduce dispozitive la centrele de recepție speciale sau organizațiilor în cauză. Astfel, ajutați programul la prelucrarea materiilor prime valoroase, precum și curățarea de poluanți.

Acest aparat este marcat în conformitate cu Directiva Europeană 2012/19/EU, reglementează reciclarea echipamentelor electrice și electronice.

Această directivă specifică cerințele de bază pentru eliminarea și reciclarea deșeurilor de la dispozitivele electrice și electronice, valabilă pe întreg teritoriul Uniunii Europene.



A termék használata előtt, figyelmesen olvassa el és őrizze meg a kezelési útmutatót. A termék rendeltetésszerű használata jelentősen meghosszabbítja a készülék élettartamát.

## BIZTONSÁGVÉDELMI ELŐÍRÁSOK

- A gyártó nem vállal felelősséget a készülékkel kapcsolatos biztonsági követelmények és üzemeltetési szabályok be nem tartásából adódó meghibásodásokért.
- Az adott elektromos berendezés egy magas funkcionalitású, otthoni körülmények közt, szállodai szobákban, boltok és irodák gazdasági helyiségeiben, valamint más, nem ipari célból használatos helyiségekben való ételkészítésre alkalmas készülék. A készülék ipari vagy más nem rendeltetésszerű használata, a rendeltetésszerű használat feltételeinek megsértését jelenti. Ebben az esetben a gyártó a lehetséges következményekért nem vállal felelősséget.
- Mielőtt a készüléket hálózatba csatlakoztatna, ellenőrizze, hogy a hálózati feszültség megegyezik-

ezen a készülék tápfeszültségével (lásd a műszaki jellemzőket vagy a készülék gyári címkéjét).

- Csak olyan hosszabbítót használjon, amely megfelel a készülék teljesítményi paramétereinek. A paraméterek eltérései rövidzárlathoz vagy a tápkábel kigyulladásához vezethetnek.

**STOP** *Figyelembe vegyen: a tápkábel véletlen rongálódása olyan üzemzavarhoz vezethet, amelyik a jótállás feltételei alá nem esik és az áramütetéshez is. A rongálódott kábel gyors helyettesítést igényel a szervizben.*

- Ne helyezze a készüléket puha felületre, üzemelés közben, ne takarja le konyharuhával vagy szalvétával – ez a készülék túlmelegedését és károsodását okozhatja.
- Tilos a készülék kültéri használata – nedvesség vagy idegen tárgy készülékbe kerülése, a készülék komoly meghibásodásához vezethet.

**STOP** *Sérülések vagy a készülék meghibásodása érdekében, ne tolja a terméket a töltőnyílásba*

*kézzeel vagy idegen tárggyal. E célból, használja a készülékhez mellékelt adagolórúdat.*

- Tilos a készülék használata a készülék vagy az elektromos tápkábel látható meghibásodása, földre zuhanás vagy meghibásodás jelei esetén. Bármely meghibásodás esetén, kapcsolja le a készüléket az elektromos hálózatról és forduljon az illetékes szervizközponthoz.
- A készülék tisztítása előtt, győződjön meg, hogy a készülék le van kapcsolva az elektromos hálózatról és teljesen kihűlt. Tisztításnál szigorúan tartsa be a „A készülék karbantartása” fejezet utasításait.

**STOP** *TILOS a készüléket vízbe meríteni vagy folyó csapvíz alá rakni!*

- 8 éves és idősebb gyermekek, valamint elégtelen fizikai, érzéki- ill. szellemi képességű, vagy tapasztalattal illetve ismerettel nem rendelkező személyek a készüléket csak felügyelet mellett használhatják és/vagy abban az esetben, ha utasításokat kaptak a készülék biztonságos használatával kapcsolatban és

tisztában vannak a készülék használatával összefüggő veszélyekkel. Gyermekek ne játszanak a készülékkel. A készüléket és az elektromos vezetéket tartsa elzárva 8 évnél fiatalabb gyermekektől. A készülék tisztítását és karbantartását ne végezzék gyermekek felnőtt felügyelete nélkül.

- A csomagolóanyag (fólia, hungarocell és más) a gyerekek részére veszélyt jelent. Fulladás veszélyét! A csomagolóanyagot gyermekektől távol tárolja. Tilos a készülék önálló javítása vagy a szerkezet módosítása. Minden, karbantartással és javítással kapcsolatos munkát csak illetékes márkaszerviz végezhet el. A nem szakmailag elvégzett munka a készülék meghibásodásához vezethet, valamint sérüléseket és anyagi károkat okozhat.

**STOP** *FIGYELEM! A készülék használata bármilyen üzemzavarnál tilos.*

## Műszaki jellemzők

Tipus.....	RKA-FP4-E
Névleges teljesítmény.....	150 W
Feszültség.....	220-240 V, 50/60 Hz
Elektromos biztonság.....	II osztály
Motor típus.....	DC
Henger alakú toldalékzöldségapritáshoz (szita, zöldségapritó).....	4
Méreték.....	250 x 234 x 389 mm
Nettó tömeg.....	1,88 kg
Tápkábel hossza.....	1 m

## Felszerelés

Motorház.....	1 db
Zöldégszeletelő készüléktest.....	1 db
Zöldégszeletelő-egység.....	1 db
Rögítógyűrű.....	1 db
Tolórúd.....	1 db
Nagylyukú reszelő.....	1 db
Aprólyukú reszelő.....	1 db
Durva szeletelő.....	1 db
Finom szeletelő.....	1 db
Használati utasítás.....	1 db.
Szervizkönyv.....	1 db.

*A gyártó, a termékek fejlesztése során, további értesítés nélkül, fenntartja a design, a felszerelés, valamint a termék műszaki jellemzőinek változtatási jogát.*

## Felépítése **A1**

1. Motor egység
2. Bekapcsolás/kikapcsolás gomb ON/OFF
3. Tengelykapcsoló hajtótengely
4. Húsdaráló csigatengely
5. Zöldégszeletelő készüléktest
6. Szétszerelhető adagoló-rúd tartozék tárolókonténerrel
7. Rögítógyűrű
8. Nagylyukú reszelő
9. Aprólyukú reszelő

10. Durva szeletelő
11. Finom szeletelő
12. Elektromos tápkábel

## I. HASZNÁLAT ELŐTT

Óvatosan emelje ki a készüléket és tartozékait a dobozból. Távolítsa el az összes csomagolóanyagot és reklámmatricát.

**⚠** *Feltétlenül őrizze meg a termék burkolatán található figyelmeztető, utasító (ha van), illetve sorozatszámot tartalmazó matricát! A terméken feltüntetett sorozatszám hiánya a garanciális szolgáltatások igénybevétele automatikus megszűnését jelenti.*

*Szállítás vagy raktározás után alacsony hőmérsékleten, a készüléket használat előtt legalább 2 óra keresztül tartsa szobahőmérsékleten.*

Nedves törölrühávaltisztítsa meg a motor egységet. A „Készülék karbantartása” fejezet utasításait betartva, mossa el a készülék összes levehető tartozékát. Összeszerelés előtt a készülék tartozékait szobahőmérsékleten teljesen ki kell szárítani. Használat előtt, győződjön meg, hogy a húsdaráló külső, és látható belső részei nem sérültek, nincsenek megtörve vagy nem észlelhető más hiányosság rajta.

## II. ÜZEMELTETÉSE

1. Készítse elő a termékeket. Szükség esetén vágja őket össze úgy, hogy szabadon beférjenek a betöltőnyíláson.
2. Helyezze a szükséges rátétet a zöldégszeletelő-készüléktestbe. A zöldégszeletelő-egység kiálló részeinek egyeznie kell a rátétben lévő vajatokkal.
3. Helyezze fel a rögítógyűrűt a zöldégszeletelő-készüléktestre és fordítsa el az óramutató járásával ellentétes irányba. A rögítógyűrűn lévő mutatónak egyeznie kell a <zárt zár> jellel a zöldégszeletelő-készüléktesten.
4. Fordítsa el az összeszerelt készüléktestet 45°-okra és annak tengelyét helyezze a motorházon lévő hajtótengely-csatlakozóba. Fordítsa el a készüléktestet az óramutató járásával ellentétes irányba kattanásig.
5. Helyezze a felapritott termékeknek szánt edényt a készüléktest rögítógyűrűje alá.

**⚠** *Ne rakjon a zöldégszeletelőbe diót, kávét, jeget, cukrot és egyéb kimondottan szilárd vagy durvára vágott terméket. Ez szökkeníti a készülék élettartamát és meghibásodáshoz vezethet.*

*A készüléket hús- és haltermék aprítására használni TILOS.*

- Áramosítsa a készüléket. Nyomja meg a főkapcsolót.
- Az ételmyszer darabokat adagolja a betöltőnyílásba tolorúd segítségével. Ne próbálja az ételmyszert a zöldségszeletelőbe ujjal vagy egyéb idegen tárggyal adagolni.

**!** FIGYELEM! A készülék folyamatos működési ideje ne haladja meg a 2 percet. A működés közötti szünet legalább 5 percig tartson.

- Ahhoz, hogy kikapcsolja a készüléket, nyomja meg újra a főkapcsolót és áramtalanítsa a készüléket.

### Túlterhelés elleni védőrendszer

A készülék biztonsági rendszerrel van ellátva, mely túlterhelés esetén kikapcsolja a készüléket. Ha ez megtörtént, nyomja meg a főkapcsolót, áramtalanítsa a készüléket és hagyja teljesen lehűlni. Tisztítsa meg a töltőnyílást az ételmyszermaradéktól, és újra áramosítsa a készüléket. A készülék újra üzemkész.

A készülékkel és rátéeteivel való javasolt működési rendet a táblázat tartalmazza.

Terméktípus	Finom szeletelő	Durva szeletelő	Aprólyukú reszelő	Nagylyukú reszelő	Terméksúly, g	Feldolgozási idő
Sárgarépa	+	+	+	+	500	1 perc
Sajt	+	+	+	+	300	30 másodperc
Vörshagyma	+	+		+	500	40 másodperc
Káposzta	+	+			800	40 másodperc
Uborka	+	+	+	+	800	40 másodperc
Hüvelyes paprika	+	+		+	500	40 másodperc
Cékla	+	+			500	1 perc
Alma	+	+			500	20 másodperc
Csokoládé	+	+			300	30 másodperc
Nyers burgonya	+	+		+	500	1 perc

## III. A KÉSZÜLÉK KARBANTARTÁSA

A zöldségszeletelő rátéteit és részeit közvetlenül használat után tisztítsa.

**STOP** FIGYELEM! A készülékszerezése és tisztítása előtt, az ON/OFF gombot nyomva, kapcsolja le a készüléket az elektromos hálózatról.

### Szerezés

- Vegye ki a tolorúdat a töltőnyílásból.
- Fordítsa el a zöldségszeletelő-készüléktestet 45°-okra az óramutató járásával megegyező irányba és kapcsolja le a motorházzról.
- Vegye le a zöldségszeletelő-készüléktestről a rögzítőgyűrűt, elfordítva azt óramutató járásával megegyező irányba.
- Távolítsa el a levehető rátétet.

### Tisztítás **A2**

- A motorházat törölje meg nedves törölkendővel.
- A zöldségszeletelő rátéteit és egyéb részeit lágy hatású, sűrűlőszerek nem számító mosószerrel tisztítsa.
- Ne tisztítsa a készülék fémrészeit mosogatógépből, mivel a mosószer a felület megsötétedését hivatkozhatja elő.
- A fém alkatrészek mosogatógépből való tisztítása során a maximális hőmérséklet ne haladja meg a 60°C fokot.
- A készülék alkatrészei szobahőmérsékletnél és természetes szellőzésnél száradjanak meg teljesen.

**STOP** TILOS a motoregységet, az elektromos tápkábelt és dugót folyó vízszög alá helyezni vagy vízbeméreni.

**!** TILOS tisztításhoz durva, karcolást okozó szivacs, sűrűlőszerek vagy oldószer (benzin, aceton és stb.) használata.

### Tárolás

A készüléket összeszerelt állapotban, száraz, szellőzött helyen, fűtőtestektől és közvetlen napsugaraktól távol tárolja.

HUN

## IV. MIELŐTT SZERVIZKÖZPONTHOZ FORDULNA

Meghibásodás	Lehetséges ok	Elhárítás módja
A készülék nem kapcsol be	A készülék nincs elektromos hálózatra csatlakoztatva	Csatlakoztassa a készüléket elektromos hálózatra
	Meghibásodott a csatlakozó aljzat	Csatlakoztassa a készüléket üzemképes csatlakozó aljzatba
	Nincs hálózati feszültség	Ellenőrizze a hálózati feszültséget. Abban az esetben, ha nincs hálózati feszültség, forduljon az illetékes szolgáltató szervezetéhez
Működés közben a hajtómű leállt	Működésbe lépett a túlterhelés elleni védelem	Az ON/OFF gombot nyomva, kapcsolja ki a készüléket és hagyja a készüléket 30 perig hűlni. Tisztítsa meg a készüléket a termékmaradékoktól majd csatlakoztassa a készüléket újra a hálózatra
A készülék működése közben idegen szag észlelhető	A készülék működés közben túlmelegszik	Csökkentse a készülék folyamatos működési idejét, növelje a kapcsolási intervallumokat
	A készülék egyes részei védőréteggel van bevonva	Az idegen szagok néhány kapcsolás után, megszűnnek

## V. GARANCIÁLIS KÖTELEZETTSÉGEK

Az adott termékre, a vásárlás időpontjától számított 2 év jótállás biztosított. A jótállási időszakban a gyártó kötelezettséget vállal minden, nem megfelelő minőségű anyag vagy szerelésből eredő gyártási hibával kapcsolatos meghibásodást javítás, alkatrészcsere vagy teljes készülék csere útján elhárítani. A jótállás csak abban az esetben lép hatályba, ha a vásárlás ideje az eredeti garancialevélen bizonyítva van az eladási hely bélyegzőjével és az eladó aláírásával. A jótállás csak akkor ismerhető el, ha a készüléket a használati utasításnak megfelelően használták, javítva, szétszerelve nem volt és a nem rendeltetésszerű használatból kifolyólag, nem sérült meg, valamint a készülék tartozékaival együtt meg lett őrizve. Jelen jótállás nem terjed ki a termék ésfogyóeszközök természetes kopására (szűrők, égők, tapadásgátló bevonat, tömítőgyűrűk, stb.).

A készülék élettartama és a jótállás érvényessége, a termék eladásának időpontjától vagy a gyártás időpontjától számítódik (abban az esetben, ha az eladás időpontja nem állapítható meg)

A készülék gyártási időpontját a készüléken található azonosító címkén feltüntetett sorozatszámában láthatjuk. A sorozatszám 13 jeltől áll. A 6. és 7. jel a hónapot, a 8. pedig a gyártási évet jelentik.

A készülék gyártó által meghatározott élettartama a termék vásárlása időpontjától számított 3 év. Adott jótállási időszak a termék rendeltetésszerű használata, a jelen használati utasítás és műszaki követelmények betartásával érvényes.



### Környezetbarát hulladékkezelés (elektromos és elektronikus berendezések kezelése)

A csomagolás, a felhasználói kézikönyv, valamint maga a készülék újrafeldolgozását a helyi újrahasznosítási program keretében kell elvégezni.

Gondoskodjon környezetéről: ne dobjon ki ilyen termékeket általános háztartási hulladékkal együtt.

A használt (rég) készülékek nem dobtathók ki a háztartási szeméttel együtt, ezek hulladékkezelését külön kell elvégezni. A régi, használt készülékeket a tulajdonosuk speciális hulladék átvevő helyekre kell szállítsa, illetve megfelelő szervezeteknél kell, hogy leadja. Ezzel, Ön segíti az értékes alapanyagok feldolgozásával és szennyezet anyagok tisztításával kapcsolatos programot.

A készülék az elektromos és elektronikus berendezések hulladékairól szóló 2012/19/EU számú irányelvnek megfelelő feliratokkal van ellátva.

Az irányelv az EU egészére érvényes kereteket állapít meg a használt készülékek visszavételére és újrahasznosítására vonatkozóan.



Преди да използвате този уред, внимателно прочетете ръководството за употреба и го запазете за справки в бъдеще. Правилната употреба на уреда ще удължи значително срока му на използване.

## МЕРКИ ЗА БЕЗОПАСНОСТ

- Производителят не носи отговорност за щети, причинени от неспазване на изискванията за безопасност и правилата за експлоатация на продукта.
- Този уред е многофункционално устройство за приготвяне на храна в битови условия и може да се използва в домове, вили, хотелски стаи, битови помещения на магазини, офиси или в други подобни условия на непромишлена експлоатация. Промислена или друга употреба не по предназначение ще се счита за нарушаване на условията на правилна експлоатация на изделието. В този случай производителят не носи отговорност за възможните последици.
- Преди да включите уреда в захранващата мрежа, проверете, съпада ли нейното напрежение с номиналното напрежение на уреда (вж.техническите характеристики или фирмената табелка на уреда).

- Използвайте удължител, предназначен за консумираната мощност на уреда. Неспазването на това изискване може да доведе до късо съединение или запалване на кабела.

STOP

*ПОМНЕТЕ: Случайна повреда на захранващия кабел може да води до повреди, които не съответстват на гаранционни условия, а така също до поражение от електрически ток. Повреден кабел трябва да бъде спешно заменен в сервизен център.*

- Не слагайте уреда върху мека повърхност, не го покривайте с кърпа или салфетка по време на работа – това може да причини прегряване и повреда на уреда.
- Забранено е използване на уреда на открито – попадането на влага или странични предмети в корпуса на устройството може да доведе до сериозни повреди.

STOP

*Не натиквайте продуктите в отвора за пълнене с ръце или със странични предмети,*

BGR

*за да се избегнат травми и повреда на уреда. За целта използвайте включените в комплекта тласкачи.*

- Забранено е използването на уред с видими повреди по корпуса или хранващия кабел, след падане на уреда или при появили се неизправности в работата му. При поява на каквато и да е неизправност изключете уреда от електрическата мрежа и се обадете в сервисния център.
- Към почистване на уреда може да се пристъпи едва след като е бил изключен от електрическата мрежа и е напълно изстинал. При почистване спазвайте строго правилата от раздела „Поддръжка на уреда“.

STOP

**ЗАБРАНЕНО Е потапянето на корпуса на уреда във вода или поставянето му под водна струя!**

- Деца на възраст от 8 години и по-възрастни и лица с намалени физически, сензорни или умствени възможности или липса на опит или познания,

STOP

могат да използват уреда само под надзора и/или, ако те са били инструктирани за безопасно използване на устройството и да осъзнаят, рисковете, свързани с неговата употреба. Децата не трябва да си играят с уреда. Пазете уреда и хранващия кабел на място, недостъпно за деца под 8 години. Почистването и поддръжката на уреда, не трябва да се правят от деца без надзора на възрастен.

- Опаковъчният материал (фолио, пенопласт и т.н.) може да представлява опасност за децата. Опасност от задушаване! Пазете опаковката в недостъпно за деца място.
  - Забранява се самостоятелен ремонт на уреда или промяна на конструкцията му. Ремонтът на уреда трябва да се извършва само от специалист от оторизиран сервисен център. Непрофесионално извършена поддръжка или ремонт могат да доведат до повреда на уреда, травми и повреда на имущество.
- ВНИМАНИЕ!** *Забранено е използване на уреда при каквито и да са неизправности.*

**Технически характеристики**

Модел.....	RKA-FP4-E
Номинална мощност.....	150 W
Напрежение.....	220-240 V, 50/60 Hz
Електрическа безопасност.....	клас II
Вид на двигателя.....	DC
Количество сменних терок.....	4
Цилиндрични накрайници за наситняване на зеленчуци (ренде, устройство за рязане).....	250 x 234 x 389 mm
Тегло нето.....	1,88 kg
Дължина на захранващия кабел.....	1 m

**Комплект**

Моторен блок.....	1 бр.	Ситно ренде.....	1 бр.
Зеленчукорезачен блок.....	1 бр.	Едра резачка.....	1 бр.
Зеленчукорезачен винт.....	1 бр.	Дребна резачка.....	1 бр.
Фиксиращ пръстен.....	1 бр.	Ръководство за експлоатация.....	1 бр.
Тласкач.....	1 бр.	Сервизна книжка.....	1 бр.
Едро ренде.....	1 бр.		

Производителят има право да прави промени в дизайна, комплектуването и в техническите характеристики на изделието в процеса на усъвършенстване на продукцията си, без да уведомява предварително за тези изменения.

**Устройство A1**

1. Блок на двигателя
2. Бутон за включване/изключване ON/OFF
3. Муфта на задвижващия вал
4. Винт
5. Зеленчукорезачен блок
6. Разглобяем тласкач с отделение за съхранение на накрайниците
7. Фиксиращ пръстен
8. Едро ренде
9. Ситно ренде
10. Едра резачка
11. Дребна резачка
12. Захранващ кабел

**I. ПРЕДИ ПЪРВОТО ПУСКАНЕ**

Извадете изделието от кутията, махнете всички опаковъчни материали и рекламните стикери с изключение на стикера със серийния номер.



*Липсата на сериен номер върху изделието автоматично ви лишава от правото на гаранционно обслужване.*

*След транспортиране или съхраняване при ниски температура трябва да оставите уреда при стайна температура не по-малко от 2 часа, преди да го включите.*

Избършете блока на двигателя с влажна тъкан. Измийте всички части на уреда, като следвате строго указанията в раздела "Поддръжка на уреда". Бъдете много внимателни при почистване на ножа!

Преди съглобяването всички части на уреда трябва да изсъхнат напълно при стайна температура.

**II. ИЗПОЛЗВАНЕ**

1. Подгответе продуктите. При необходимост нарежете ги така, че те свободно да преминават през отверстието за подаване на продуктите.
2. Поставете необходимия накрайник в зеленчукорезачния блок. Издатините на винта трябва да съвпадат с отворите на дюзата.
3. Наденете фиксиращия пръстен на зеленчукорезачния блок и го завъртете обратно на часовниковата стрелка. Указателя на фиксиращия пръстен трябва да съвпадне с иконата  на зеленчукорезачния блок.
4. Завъртете готовия блок по часовниковата стрелка на 45° и поставете неговата ос свързана със задвижващия вал на моторния блок. Завъртете блока обратно на часовниковата стрелка до блокиране.
5. Поставете съда за смления продукт под фиксиращия пръстен на блока.



*Не смийте в зеленчукорезачката орехи, кафе, лед, захар и други особено твърди или едро нарязани продукти. Това съкращава срока на служба на уреда и може да доведе до повреда.*

*ЗАБРАНЯВА СЕ използването на уреда за смилане на месо и риба.*

6. Включете уреда в електрическата мрежа. Натиснете бутона включване/изключване.
7. Натиснете късчестата продукти в отверстието на зеленчукорезачката, използвайте тласкателя. Не се опитвайте да притискате продуктите в зеленчукорезачката с пръсти или други предмети.

BGR

**⚠ ВНИМАНИЕ!** Времето за непрекъсната работа на уреда не трябва да превишава 2 минути. Прекъсването на работата на уреда трябва да е не по-малко от 5 минути.

- За да изключите уреда, повторно натиснете бутона включване/изключване и го изключете от електрическата мрежа.

## Система за защита от прегряване

Уредът е снабден със защитна система, изключващ уреда при прегряване. Ако това се случи, натиснете бутона включване/изключване, изключете уреда от електрическата мрежа и го оставете напълно да истине. Почистете зареждащата част от оста-тъка продукти и отново включете уреда в електрическата мрежа. Уредът отново ще бъде готов за работа.

Препоръчителен ред за работа с прибора и неговите приложения са въведени в таблицата.

Вид на продукта	Дребна резачка	Едра резачка	Ситно ренде	Едро ренде	Тегло на продукта, г	Време за обработка
Моркови	+	+	+	+	500	1 мин
Сирене	+	+	+	+	300	30 сек
Лук кромид	+	+		+	500	40 сек
Зеле	+	+			800	40 сек
Краставици	+	+	+	+	800	40 сек
Чушлета	+	+		+	500	40 сек
Цвекло	+	+			500	1 мин
Ябълки	+	+			500	20 сек
Шоколад	+	+			300	30 сек
Сурови картофи	+	+		+	500	1 мин

## III. ПОДДРЪЖКА НА УРЕДА

Почиствайте всички части и детайли на зеленчукорезачката веднага след използване.

**ⓘ** **ВНИМАНИЕ!** Преди разглобяване и почистване изключете уреда чрез натискане на бутона ON/OFF, и го изключете от електрическата мрежа.

### Разглобяване

- Извадете тласкача от зареждащото отворстие.

- Завъртете блока на зеленчукомелачката на 45° по часовниковата стрелка и го отделете от моторния блок.
- Свалете фиксиращия пръстен от блока на зеленчукомелачката, завъртайки го по часовниковата стрелка.
- Извадете сменяемия накрайник.

### Почистване **A2**

- Моторния блок изтрийте с влажна кърпа.
- Почистете накрайниците и другите детайли на зеленчукомелачката с меки неабразивни миешки средства.
- Не почиствайте металните детайли на уреда в миялна машина, тъй като миешките средства могат да предизвикат потъмняването на тяхната повърхност.
- Максималната температура при почистване на неметалните детайли в миялната машина не бива да превишава 60°C.
- Детайлите на уреда трябва напълно да се подсушат на стайна температура и естествена вентилация на въздуха.

*ЗАБРАНЕНО е да се слагат блока на двигателя, щепсела и захранващия кабел под струя вода или да се потапят във вода.*

**⚠** **ЗАБРАНЕНО е използването на гъби с твърдо или абразивно покритие, на абразивни почистващи препарати и разтворители (бензин, ацетон и т.н.).**

### Съхранение

Съхранявайте уреда в сглобен вид на сухо проветриво място, далеч от нагревателни уреди и преки слънчеви лъчи

## IV. ПРЕДИ ДА СЕ СВЪРЖЕТЕ СЪС СЕРВИЗНИЯ ЦЕНТЪР

Неизправност	Възможни причини	Начин за отстраняване
Уредът не се включва	Уредът не е включен в електрическата мрежа	Включете уреда към електрическата мрежа
	Неизправен електрически контакт	Включете уреда в работещ контакт
	Няма ток в мрежата	Проверете има ли ток в мрежата. Ако няма, обърнете се към вашия доставчик на електрическа енергия

Неизправност	Възможни причини	Начин за отстраняване
По време на работа двигателят спираща	Активирана защита от претоварване	Натиснете бутона ON/OFF, изключете уреда от електрическата мрежа и го оставете да изстине в продължение на 30 минути. Почистете тавичката за подаване на продукта от остатъците и отново включете уреда в мрежата
По време на работа на уреда се появява странична миризма	Уредът прегрява по време на работа Върху някои части от уреда има нанесено защитно покритие	Съкратете времето за непрекъсната работа, увеличете интервалите между включванията Миризмата ще изчезне след няколко включвания

## V. ГАРАНЦИЯ

Това изделие има гаранция от 2 години от момента на закупуването му. Производителят се задължава по време на гаранционния срок да отстрани появилите се заводски дефекти, предизвикани от недостатъчно качество на материалите или сглобяването, чрез ремонт, смяна на детайли или смяна на цялото изделие. Гаранцията влиза в сила само в случай че датата на покупката е потвърдена с печата на магазина и подписана продавача на оригиналната гаранционна карта. Настоящата гаранция се признава само в случай, че изделието се е използвало в съответствие с инструкцията за експлоатация, че не е било ремонтирано, разглобявано и не е било повредено в резултат на неправилно боравене с него, и че е запазена цялата комплексност на изделието. Тази гаранция не се разпространява върху естественото износване на изделието и консумативите (филтри, лампички, незалепващи покрития, уплътнители и т.н.).

Срокът на експлоатация на изделието и срокът на валидност на гаранцията се изчисляват от датата на продажбата или от датата на производство на изделието (в случай, че не може да се определи датата на продажбата).

Датата на производство на уреда може да се види в серийния номер, който се намира на идентификационния стикер на корпуса на изделието. Серийният номер се състои от 13 знака. 6-ият и 7-ият знак посочват месеца, а 8-ият – годината на производство на уред.

Посоченият от производителя срок на експлоатация на този уред е 3 години от датата на закупуване. Този срок е действителен само при условие, че изделието се използва в строго съответствие с настоящата инструкция и предявените технически изисквания.



### Екологично безвредна утилизация (утилизация на електрическо и електронно оборудване)

Изхвърлянето на опаковката, ръководствата, както и самият уред трябва да се извърши в съответствие с местните програми за рециклиране. Проявете загриженост за околната среда и не изхвърляйте тези продукти с обикновените битови отпадъци.

Използваните (стари) уреди не трябва да се изхвърлят с другите битови отпадъци, те трябва да се утилизират отделно. Собствениците на старо оборудване трябва да отнесат уредите в специалните пунктове за събиране на такива отпадъци или да ги предадат в съответните организации. Така ще подпомогнете програмата за преработка на ценни суровини, както и за пречистване на замърсяващи вещества.

Даният прибор е произведен в съответствие с Европейските директиви 2012/19/EU, регулиращи използването на електрически електронни уреди.

Дадената директива определя основните изисквания за използване и преработка на отпадъците от електрическите електронни прибори, действащи на територията на целия Европейски Съюз.



Prije korištenja ovog proizvoda, pažljivo pročitajte upute za uporabu i zadržite ga kao podsjetnik. Pravilna uporaba višenamjenskog uređaja će znatno produžiti njegovo trajanje.

## SIGURNOSNE MJERE

- Proizvođač ne odgovara za štetu prouzrokovanu nepoštivanjem sigurnosnih pravila i pravila uporabe proizvoda.
- Ovaj električni aparat je višenamjenski uređaj za kuhanje u domaćem okruženju, a može se koristiti u apartmanima, ladanjskim kucama, hotelskim sobama, sanitarijama prodavnica, uredima ili drugim takvim neindustrijskim uvjetima. Industrijska i sva druga zlouporaba višenamjenskog uređaja će se smatrati nepoštivanjem pravila uporabe proizvoda. U ovom slučaju, proizvođač ne preuzima odgovornost za eventualne posljedice.
- Prije uključivanja višenamjenskog uređaja na napajanje, provjerite da li podudaraju napon električne mreže i napon višenamjenskog uređaja (pogledajte tehničku specifikaciju ili tvorničku pločicu proizvoda).
- Koristite produžni kabel namenjen za električnu energiju koju troši višenamjenski uređaj – ne-

usklađenost parametara može dovesti do kratkog spoja ili zapaljenja kabla.

**STOP** *POZOR: slučajno oštećenje kabla za napajanje može prouzrokovati probleme koje nisu u skladu sa garancijom, kao i strujni udar. Oštećeni strujni kabel mora biti pod hitno zamjenjen u servisnom centru.*

- Ne postavljajte uređaj na mekanu površinu, ne pokrivate ga ručnikom ili krpom tijekom rada, jer to može dovesti do pregrijavanja i oštećenja uređaja.
- Zabranjeno korištenje uređaja na otvorenom, jer vlaga ili strana tijela u unutrašnjosti uređaja mogu prouzrokovati ozbiljnu štetu.

**STOP** *Ne gurajte proizvode u reviju za utovar rukama ili stranim predmetima da bi se izbegle ozljede ili oštećenje uređaja. Koristite gurače koji su u kompletu.*

- Zabranjeno korištenje uređaja sa vidljivim oštećenjem na kućištu ili kابلu za napajanje, nakon pada uređaja ili u slučaju problema u njegovom radu. Ako

postoji bilo kakva greška, isključite uređaj sa napajanja i obratite se servisu.

- Prije čišćenja uređaja, uvjerite se da je on isključen sa napajanja i potpuno ohlađen. Prilikom čišćenja strogo poštujujte pravila odeljka "Održavanje uređaja".

**STOP** *ZABRANJENO uranjati kućište uređaja u vodu ili staviti ga pod tekuću vodu!*

- Djeca uzrasta do 8 godina i starija, te osobe s ograničenim fizičkim, čulnim ili intelektualnim sposobnostima ili sa nedostatkom iskustva ili znanja, mogu da koriste uređaj samo pod prismotrom i/ili u slučaju ako su isti prošli obuku glede propisa za sigurnu upotrebu uređaja i poimaju opasnosti vezane za njegovu upotrebu. Djeca se ne smeju igrati sa uređajem. Držite uređaj i njegov gajtan za napajanje strujom na mjestu nedostupnom za djecu mlađu od 8 godina. Čišćenje i održavanje uređaja ne smije obavljati djeca bez nadzora odraslih.
- Materijali za pakiranje (folija, penoplast i t. d.) mogu predstavljati opasnost za djecu. Opasnost od gušenja! Držite ambalažu na mjestu van domašaja djece.

- Zabranjeni su samostalni popravak višenamjenskog uređaja ili promjena njegovog dizajna. Održavanje i popravak moraju biti izvedeni od strane ovlaštenog servisera. Pogrešno korištenje višenamjenskog uređaja može dovesti do njegovog kvara, ozljeda i oštećenja imovine.

**STOP** *PAŽNJA! Zabranjena je upotreba uređaja ako je isti neispravan.*

## Tehničke karakteristike

Model.....	RKA-FP4-E
Nominalna snaga.....	150 W
Napon.....	220-240 V, 50/60 Hz
Električna sigurnost.....	klasa II
Tip motora.....	DC
Cilindrične mlaznice za sjeckanje povrća (mlevenje, rezanje).....	4
Gabaritne veličine.....	250 x 234 x 389 mm
Težina.....	1,88 kg
Duljina gajtana za struju.....	1 m

## Kompletiranje

Blok za motor.....	1 kom.
Blok za rezanje povrća.....	1 kom.
Šnek za rezanje povrća.....	1 kom.
Prsten za fiksiranje.....	1 kom.
Gurač.....	1 kom.
Grubo rende.....	1 kom.
Sitno rende.....	1 kom.
Krupno ribanje.....	1 kom.
Sitno ribanje.....	1 kom.
Upute za upotrebu.....	1 kom.
Servisna knjižica.....	1 kom.

Proizvođač ima pravo na uvođenje izmjena u dizajnu, kompletu, kao i na izmjene tehničkih karakteristika proizvoda u cilju poboljšanja svojih proizvoda bez prethodne najave takvih promjena.

## Izvedba A1

1. Motorni blok
2. Gumb za uključenje/isključenje ON/OFF
3. Spojka pogonskog vratila
4. Puž
5. Blok za rezanje povrća
6. Rastavljivi potiskivač sa ostavom za pohranu dodataka
7. Fiksni prsten
8. Grubo rende
9. Sitno rende

10. Krupno ribanje
11. Sitno ribanje
12. Gajtan za napajanje strujom

## I. PRIJE POČETKA KORIŠTENJA

Pažljivo izvadite proizvod i njegove dijelove iz kutije. Uklonite sve materijale za pakiranje i promidžbene naljepnice.

**⚠ Obvezatno sačuvajte na svome mjestu pločicu sa serijskim brojem proizvoda na njegovom kućištu! Odsustvo serijskog broja na proizvodu automatski Vas lišava prava na njegovo garancijsko servisiranje.**

Nakon prijevoza ili čuvanja na niskim temperaturama potrebno je uređaj držati na sobnoj temperaturi najmanje 2 sata prije njegovog uključanja.

Obrišite motorni blok uređaja vlažnom krpom. Operite sve skidajuće dijelove, strogo se pridržavajući poglavlja «Održavanje uređaja». Prije sklapanja uređaja svi skidajući dijelovi moraju biti potpuno suhi; sušenjem na sobnoj temperaturi. Prije pripreme jela uvjerite se da vanjski i vidljivi unutarnji dijelovi sjeckalice za meso nisu oštećeni, da nemaju otkinutih dijelova i drugih defekata.

## II. KORIŠTENJE

1. Pripremite proizvode. Ako je potrebno narežite ih tako da bi oni mogli slobodno proći kroz otvor za dopremanje proizvoda.
2. Postavite neophodnu mlaznicu u blok za rezanje povrća. Izbočine na šneku se moraju podudariti sa rupama na mlaznici.
3. Namjestite prsten za fiksiranje na bloku za rezanje i okrenite ga suprotno kazaljka na satu. Indikator na prstenu za fiksiranje se mora podudariti sa oznakom «закрытый замок» na bloku za rezanje.
4. Okrenite sastavljen blok prema kazaljka na satu na 45° i postavite njegovu osovinu u muf pogonskog vratila u bloku za motor. Okrenite blok suprotno kazaljka na satu dok ne čujete klik.
5. Postavite posudu za isitnivanje proizvoda ispod prstena za fiksiranje.

**⚠ Nemojte staviti u uređaj za rezanje povrća orahe, kavu, led, šećer i druge tvrdle ili krupno narezane proizvode. Ovo može skratiti rok trajanja i dovesti do kvara.**

Zabranjuje se korištenje uređaja za isitnivanje mesa i ribe.

6. Uključite uređaj u struju. Pritisnite tipku uključivanja/isključivanja.
7. Gurajte komadiće proizvoda u rupu žleba koristeći gurač. Nemojte gurati proizvode prstima ili drugim predmetima.

**PAŽNJA!** Vrijeme neprekidnog rada uređaja ne mora prekoračivati 2 minuta. Pauza u radu mora trajati ne manje od 5 minuta.

8. Kako biste isključili uređaj, ponovo uključite tipku uključivanja/isključivanja i isključite ga iz struje.

### Sistem zaštite od preopterećenja

Uređaj je opremljen sistemom za zaštitu, koji isključuje uređaj pri opterećivanju. Ako se to djesilo, pritisnite tipku uključivanja/isključivanja, isključite uređaj iz struje, sačekajte dok se potpuno ne ohladi. Očistite dio za garanje proizvoda od preostalih komadića povrća i ponovo uključite uređaj u struju. Uređj će biti ponovo spreman za rad.

Preporučeni postupak rada sa uređajem i njegovim mlaznicama je naveden u tabeli.

Vrsta proizvoda	Sitno ribanje	Krupno ribanje	Sitno rendanje	Krupno rendanje	Težina proizvoda, g	Vrijeme rada
Mrkva	+	+	+	+	500	1 min
Slr	+	+	+	+	300	30 sek
Bijeli luk	+	+		+	500	40 sek
Kupus	+	+			800	40 sek
Krastavac	+	+	+	+	800	40 sek
Paprika	+	+		+	500	40 sek
Cvekla	+	+			500	1 min
Jabuka	+	+			500	20 sek
Čokolada	+	+			300	30 sek
Sirov kompir	+	+		+	500	1 min

### III. ODRŽAVANJE UREĐAJA

Čistite sve mlaznice i dijelove uređaja odmah nakon korištenja.

- STOP PAŽNJA!** Prije rastavljanja i čišćenja, isključite uređaj putem pritiskivanja dugmeta ON/OFF i isključite ga sa napajanja.

### Rastavljanje

- Sklonite gurač iz dijela za garanje proizvoda.
- Okrenite blok za rezanje na 45° prema kazaljka na satu i odvojite ga od bloka za motor.
- Skinite prsten za fiksiranje sa bloka za rezanje, kretajući ga prema kazaljka na satu.
- Izvadite mlaznicu.

### Čišćenje **A2**

- Čistite blok za motor vlažnom krpom.
- Čistite mlaznice i druge dijelove neabrazivnim sredstvima za čišćenje.
- Nemojte prati metalne dijelove uređaja u mašini za pranje sudova, jer sredstva za pranje mogu izazvati potamnjene njihove površine.
- Maksimalna temperatura pri čišćenju nemetalnih dijelova u mašini za pranje sudova ne mora prekoračivati 60°C.
- Dijelovi uređaja se moraju potpuno osušiti pri sobnoj temperaturi i u prostoru sa prirodnom ventilacijom.

**STOP ZABRANIENO** staviti motorni blok, plug i kabel za napajanje pod tekuću vodu ili uranjati ih u vodu.

**PAŽNJA!** ZABRANIENO koristiti spužve sa čvrstim ili abrazivnim premazom, abrazivne deterdžente i otapala (benzin, aceton, itd.)

### Pohrana

Držite sklopljen uređaj na suvom mjestu sa ventilacijom udaljeno od grejnih uređaja i direktne sunčeve svetlosti.

## IV. PRIJE OBRAČANJA U SERVISNI CENTAR

Neispravnost	Mogući uzroci	Način otklanjanja
Uređaj se ne uključuje	Uređaj nije uključen u električnu mrežu	Priključite uređaj u električnu mrežu
	Neispravna električna utičnica	Uključite uređaj u ispravnu utičnicu
	Nema struje u električnoj mreži	Proverite postojanje napona u električnoj mreži. Ako ga nema, obratite se odgovarajućoj službi

Za vrijeme rada motor se zaustavio	Aktivirala se zaštita od preopterećenja	Stisnite gumb ON/OFF, isključite uređaj iz električne mreže i ostavite ga 30 minuta da se ohladi. Očistite električni dio od ostataka namirnica i ponovno priključite uređaj u električnu mrežu
Za vrijeme rada uređaja pojavio se strani miris	Uređaj se pregrijava tijekom rada Na nekim je dijelovima uređaja nanesen zaštitni premaz	Smanjite vrijeme neprekidnog rada, povećajte interval između uključivanja Miris će nestati nakon nekoliko uključivanja

Iskorišteni (stari) uređaji se ne smiju baciti s ostalom kućanskom tehnikom, isti se moraju iskorištavati odvojeno. Vlasnici starih uređaja moraju donijeti uređaj na mjesta njihovog prijema ili ih predati za to specijaliziranim tvrtkama. Na taj način pomažete program za preradu dragocijenih sirovina, te očuvanju okoliša.

Ovaj je uređaj označen sukladno Europskoj direktivi 2012/19/EU, kojom se regulira korištenje uređaja nakon isteka životnog vijeka električnih i elektroničkih uređaja.

Ova direktiva utvrđuje osnovne zahtjeve glede korištenja i prerade otpada od električnih i elektroničkih uređaja koji se primjenjuju na cijelom teritoriju Europske unije.

## V. GARANCIJA

Ovaj uređaj ima garanciju tijekom razdoblja od 2 godine od datuma kupnje. Tijekom razdoblja garancije, proizvođač se obvezuje putem popravka ili zamjene cijelog uređaja eliminirati nedostatke uzrokovane lošim kvalitetom materijala i montaže. Garancija će biti valjna samo ako datum kupnje potvrđuju pečat i potpis prodavatelja trgovine na originalnoj garancijskoj listi. Ova garancija se priznaje, samo ako uređaj se koristi u skladu s uputama za uporabu, nije bilo popravljeno, demontirano ili oštećeno zbog pogrešne uporabe, kao i nije promijenjena njegova kompletnost.

Ova garancija ne pokriva normalnu iznošenost uređaja i potrošnog materijala (filtera, žarulja, premaz koji sprečuje prigrorjevanje, brtvila, itd.). Rok trajanja uređaja i garancijski rok će se računati od dana prodaje ili datuma proizvodnje uređaja (ako je datum prodaje ne može se utvrditi).

Datum proizvodnje uređaja može se pronaći u serijskom broju koji se nalazi na naljepnici na kućistu uređaja. Serijski broj sastoji se od 13 znakova. 6. i 7. znakovi označavaju mjesec, 8. – godinu proizvodnje uređaja.

Rok trajanja ovog uređaja naveden od strane proizvođača je 3 godina od datuma kupnje. Ovo vrijedi uz uvjet da rad tog uređaja se izvršuje strogo u skladu s ovim uputama i tehničkim zahtjevima.



### Ekološki neškodljivo iskorištavanje (iskorištavanje električnih i elektroničkih uređaja)

Utilizacija ambalaže, uputa za upotrebu, te samog uređaja potrebno je izvesti u skladu s lokalnim propisima za preradu otpada. Vodite računa o zaštiti okoliša: ne bacajte ove proizvode skupa sa običnim komunalnim smećem.



Pred použitím tohto výrobku dôkladne si prečítajte návod na používanie zariadenia a uschovajte ho ako informačnú príručku. Poriadne používanie výrobku značne predlží jeho životnosť.

## BEZPEČNOSTNÉ OPATRENIA

- Výrobca neznáša zodpovednosť za poškodenia, spôsobené nedodržaním požiadavok techniky bezpečnosti a pokynov na používanie výrobku.
- Tento elektrický prístroj je multifunkčným zariadením, ktoré sa určuje výlučne na prípravu jedál len v domácnosti a nesmie sa používať bytoch, rodinných domoch, izbách hotelového typu, hospodárskych priestoroch v obchodoch, kanceláriách alebo za iných podobných podmienok nepriemyselnej údržby. Priemyselné používanie resp. používanie s iným účelom sa pokladá za porušenie pokynov príslušného používania výrobku. V takomto prípade výrobca nesnáša zodpovednosť za prípadné nežiaduce následky.
- Pred zapnutím zariadenia do elektrickej siete skontrolujte, či sa zhoduje napätie elektrickej siete s menovitým napájovacím napätím zariadenia (poz.

technické parametre resp. továrenskú etiketu výrobku).

- Používajte predlžovačku, určenú na odoberaný výkon zariadenia. Nesúlad parametrov môže spôsobiť skrat resp. vznietenie kábla.
  - Zapínajte zariadenie len do zástrčiek, ktoré majú uzemnenie – to je záväzná požiadavka pre ochranu proti poraneniu od elektrického prúdu. V prípade ak používate predlžovačku, taktiež sa presvedčte, či má uzemnenie.
- STOP** *POZOR! Počas fungovania zariadenia sa jeho telesa, nádoba a kovové súčiastky nahrievajú! Budte opatrní! Používajte kuchynské rukavice. Aby ste sa neopálili horúcou parou, nenakláňajte sa nad prístrojom, keď otvárate vrchnák.*
- Neumiestňujte spotrebič na mäkký povrch, nezakrývajte ho uterákom alebo vreckovkou počas práce – pretože to môže viesť k jeho prehriatiu a poškodeniu.
  - Nepoužívajte tento spotrebič vonku – prienik vlhko-

sti alebo cudzích predmetov dovnútra spotrebiča môže spôsobiť jeho vážne poškodenie.

**STOP** *Nevkladajte potraviny do plniaceho otvoru rukami alebo s pomocou cudzích predmetov, aby nedošlo k zraneniu alebo poškodeniu spotrebiča. Použite zdvihátka ktore su supravu.*

- Nepoužívajte spotrebič s viditeľným poškodením na jeho povrchu alebo napájacieho káblu, po páde alebo po vyskytnutí problému v jeho eksploatacii. Pri vzniku akýchkoľvek chýb odpojte spotrebič zo siete a obráťte sa na servisné stredisko.
- Pred čistením spotrebiča sa uistite, že je spotrebič odpojený od elektrickej siete a úplne ochladol. Pri čistení dôsledne dodržiavajte pravidlá podľa bodu "Demontáž, čistenie a skladovanie prístroja."

**STOP** *Zakazuje sa ponárať spotrebič do vody alebo umývať spotrebič pod tečúcou vodou.*

- Deti vo veku 8 rokov a staršie osoby, osoby so zníženými fyzickými, zmyslovými alebo duševnými schopnosťami, alebo nedostatkom skúseností a zna-

lostí môžu používať prístroj iba pod dohľadom inej osoby a/alebo v prípade, že boli poučené o jeho bezpečnom používaní a sú si vedomé nebezpečenstva spojeného s jeho používaním. Deti by sa nemali hrať so spotrebičom. Udržujte prístroj a napájací kábel mimo dosahu detí mladších ako 8 rokov. Čistenie a údržba zariadenia nesmú vykonávať deti bez dozoru dospeléj osoby.

- Obalový materiál (baliace fólie, polystyrén a pod.) tohto výrobku môže byť nebezpečný pre deti! Existuje nebezpečie udusení! Uchovávajte obaly mimo dosah detí.
- Zakazuje sa samostatne vykonávať opravy zariadenia resp. meniť jeho konštrukciu. Všetky servisné a opravárske práce musí vykonávať autorizované servisné centrum. Neprofesionálne vykonaná práca môže spôsobiť poruchu zariadenia, a taktiež úrazy a poškodenie výrobku.

**STOP** *POZOR! Zakazuje sa používať zariadenie s akoukoľvek poruchou.*

**Technické charakteristiky**

Model.....	RKA-FP4-E
Menovitý výkon .....	150 W
Napätie.....	220-240 V, 50/60 Hz
Elektrická bezpečnosť.....	trieda II
Typ motoru.....	DC
Cylindrické nástavce na krájanie zeleniny (strúhanie, drvička).....	4
Rozmery .....	250 x 234 x 389 mm
Netto.....	1,88 kg
Dĺžka napájacieho kábla.....	1 m

**Súprava**

Agregát motoru .....	1 ks	Jemné strúhadlo .....	1 ks
Strúhadlo na zeleninu .....	1 ks	Veľký drtič.....	1 ks
Šnek strúhadla na zeleninu .....	1 ks	Malý drtič.....	1 ks
Poistovací krúžok .....	1 ks	Návod na použitie.....	1 ks.
Drtič .....	1 ks	Servisná knižka.....	1 ks.
Hrubé strúhadlo.....	1 ks		

▀ Výrobca má právo vykonávať zmeny designu, súpravy ako aj zmenu technických parametrov počas zdokonaľovania svojej produkcie bez predbežného oznámenia týchto zmien.

**Zloženie **

1. Motorová jednotka
2. Tlačidlo zapnutia/vypnutia ON/OFF
3. Spojka hriadeľa motoru
4. Šnek
5. Strúhadlo na zeleninu
6. Rozkladací posunovač s kontajnerom na uloženie príslušenstva
7. Fixovací ventil
8. Hrubé strúhadlo
9. Jemné strúhadlo
10. Veľký drtič
11. Malý drtič
12. Napájací kábel

**I. PRED PRVÝM ZAPNUTÍM**

Opatrne vytiahnite spotrebič a jeho súčiastky z krabice. Odstráňte všetky baliace materiály a reklamné nálepky.

 *Nesmú sa odstraňovať z telesa prístroja varovné štítky, informačné nálepky (v prípade ak take sú) a nálepka, na ktorej je uvedené výrobné číslo! V prípade ak výrobné číslo spotrebiča bude chýbať, to Vás automaticky zbaví práva záručného servisu.*

*Po preprave alebo uschovaní prístroja pri nízkych teplotách nechajte ho stáť pri izbovej teplote v priebehu minimálne 2 hodín pred prvým zapnutím.*

Utrite motorovú jednotku vlhkou tkaninou. Vymyte všetky snimateľné súčiastky prístroja a pri tom prísne dodržujte pokyny z časti "Čistenie a údržba prístroja". Pred montážou prístroja nechajte všetky jeho snimateľné súčiastky úplne vychladnúť pri izbovej teplote. Než začnete variť ubezpečte sa, že vonkajšie a viditeľné vnútorné súčiastky mlynčeka na mäso nemajú poruchy, odštepené miesta a iné vady.

**II. POUŽITIE**

1. Pripravte si potraviny. Ak je to potrebné, nakrájajte ich tak, aby bez problémov prešli otvorom na podávanie potravín.
2. Nastavte požadovanú násadu do strúhadla na zeleninu. Výstupy na šneku sa musia zhodovať s prierezmi na násade.
3. Navlečte poistovací krúžok na blok strúhadla a otočte ho proti smeru hodinových ručičiek. Smerovník na poistovacom krúžku by sa mal zhodovať so znakom  na strúhadle.
4. Otočte zložený blok v smere hodinových ručičiek o 45 stupňov a vložte jeho osku do miesta spoju hnacej nápravy hriadeľa na motor. Otáčajte blok proti smeru hodinových ručičiek až kým nezapadne.
5. Pod poistný krúžok bloku postavte nejakú nádobu, do ktorej budete strúhať zeleninu.

 *Neukladajte do strúhadla na zeleninu orechy, kávu, ľad, cukor ani iné tvrdé alebo na veľké kusy pokrúpané potraviny. Skrúcaje to jeho životnosť a môže to strúhadlo dokonca poškodiť.*

*Spotrebič NEPOUŽÍVAJTE na mletie mäsa a rýb.*

6. Zapnite spotrebič do elektriny a stlačte tlačidlo zapnúť/vypnúť.
7. Nakladajte kusy potravín do otvoru na strúhanie. Použite pri tom drtič. Do strúhadla sa nesnažte tlačiť potraviny prstami ani inými predmetmi.

**!** **UPOZORNENIE!** Doba nepretržitej prevádzky by nemala presiahnuť 2 minúty. Presávka medzi strúhaniami by mala trvať aspoň 5 minút.

8. Ak chcete spotrebič vypnúť, jednoducho stlačte tlačidlo zapnúť/vypnúť a odpojte ho z elektriny.

## Systém ochrany pred preťažením

Spotrebič je vybavený bezpečnostným systémom, ktorý sa zapne pri preťažení. Ak k tomu došlo, stlačte tlačidlo zapnúť/vypnúť, odpojte spotrebič zo siete a nechajte ho úplne vychladnúť. Očistite preťažené časti od zvyšnej zeleniny a spotrebič znova zapojte do elektriny. Zariadenie bude opäť pripravené na použitie.

Doporučený postup práce se spotrebičem a jeho zásadami je uveden v tabuľke.

Druh potraviny	Jemné strúhadlo	Hrubé strúhadlo	Jemné strúhadlo	Hrubé strúhadlo	Váha potraviny, g	Čas spracovania
Mírkva	+	+	+	+	500	1 min
Syr	+	+	+	+	300	30 sec
Cibuľa	+	+		+	500	40 sec
Kapusta	+	+			800	40 sec
Uhorka	+	+	+	+	800	40 sec
Paprika	+	+		+	500	40 sec
Cvikla	+	+			500	1 min
Jabĺko		+			500	20 sek
Čokoláda	+	+			300	30 sek
Surové zemiaky	+	+		+	500	1 min

## III. ČISTENIE A ÚDRŽBA PRÍSTROJA

Vyčistite všetky násady a častistrúhadla ihneď po použití.

**STOP** **DÔLEŽITÉ!** Pred demontážou a čistením vypnite spotrebič stlačením tlačidla ON/OFF a odpojte spotrebič z elektrickej siete.

## Demontáž

1. Vyberte drtič z otvoru.
2. Otočte strúhadlo o 45 stupňov v smere hodinových ručičiek a oddelte ho od agregátu motorčeka.
3. V smere hodinových ručičiek otočte a snímte poistný krúžok zo strúhadla.
4. Dajte dolu snímateľnú násadu.

## Čistenie **A2**

- Agregát motorčeka utierajte vlhkou utierkou.
- Násady a iné časti vyčistite strúhadla čistite mäkkými abrazívnymi čistiacimi prostriedkami.
- Kovové časti zariadenia neumývajte v umývačke riadu, pretože prostriedky môžu spôsobiť stmavnutie povrchu.
- Maximálna teplota pri čistení nekovových častí v umývačke riadu nesmie byť vyššia než 60 °C.
- Detailné časti spotrebiča musia byť za izbovej teploty a prirodzeného vetrania celkom suché.

**STOP** **DÔLEŽITÉ!** Neumiestňujte motorovú jednotku, vidličku a kábel pod tečúcu vodu a neponárajte ich do vody.

**!** **DÔLEŽITÉ!** NEPOUŽÍVAJTE špongiu alebo tvrdé, abrazívne čistiace prostriedky alebo rozpúšťadlá (benzén, aceton, atď).

## Pravidlá skladovania

Elektrický mlynček skladujte ako poskladaný celok na suchom a ventilovanom mieste ďalej od zdrojov tepla a priamych slnečných lúčov.

## IV. PREDTÝM, NEŽ SA OBRÁTITE NA SERVISNÉ CENTRUM

Porucha	Pripadná príčina	Spôsob odstránenia
Prístroj nezapína	Prístroj nie je pripojený k elektrickej sieti	Pripojte prístroj k elektrickej sieti
	Zásuvka je vadná V elektrickej sieti chýba napájanie, nie je elektrický prúd	Zapnite prístroj do správne fungujúcej zásuvky Skontrolujte napätie v elektrickej sieti. V prípade ak chýba, obráťte sa na svoju príslušnú organizáciu

Porucha	Pripadná príčina	Spôsob odstránenia
Motor sa zastavil počas prevádzky	Spustil sa systém ochrany proti preťaženiu	Stlačte tlačidlo ON/OFF, odpojte prístroj od elektrickej siete a nechajte ho vychladnúť v priebehu 30 minút. Očistite misu na plnenie a plniaci otvor od zvyškov potravín a znovu pripojte prístroj k elektrickej sieti
Počas prevádzky spotrebiča sa objavuje cudzí zápach	Počas prevádzky prístroja dochádza do jeho prehriatia Niektoré súčiastky spotrebiča sú natreté ochranným náterom	Skráťte čas nepretržitej prevádzky, treba zväčšiť rozptätie medzi zapnutiami Zápach zmizne už po niekoľkých zapnutiach

## V. ZÁRUKA

Na tento výrobok sa poskytuje záruka na dobu 2 rokov od dátumu jeho nákupu. V prípade záručnej doby výrobca prostredníctvom opráv, výmeny súčiastok resp. celého zariadenia sa zaväzuje odstrániť všetky chyby pri jeho výrobe, ktoré sú dôsledkom nedostatočnej kvality materiálov resp. montáže. Záruka je platná len v tom prípade, ak dátum nákupu je potvrdený pečiatkou z obchodu a podpisom predavača na originálnom záručnom liste. Táto záruka sa uznáva len v tom prípade, ak bol výrobok používaný v súlade s návodom na použitie, nebol opravovaný, rozberaný resp. poškodený v dôsledku nesprávneho používania, a taktiež ak je uschovaná kompletná dokumentácia výrobku. Táto záruka sa nevzťahuje na prirodzené opotrebovanie výrobku a jeho pomocných súčiastok (filtre, lampičky, keramické a teflonové úpravy, gumové tesnenie atď.).

Doba použitia zariadenia a záručná doba sa vypočíta odo dňa jeho nákupu, resp. od dátumu jeho výroby (v prípade ak sa tento dátum nedá stanoviť).

Datum výroby zariadenia si môžete nájsť v sériovom čísle, ktorý je umiestnený na identifikačnej etikete na kostre výrobku. Sériové číslo sa skladá z 13-ch dymbolov. 6. a 7. symboly znamenajú mesiac, 8. symbol znamená rok výroby zariadenia.

Výrobcom stanovená doba použitia tohto zariadenia je 3 rokov odo dňa jeho nákupu. Tento termín platí za podmienok, ak sa toto zariadenie používalo presne v súlade s týmto návodom na použitie a technickými požiadavkami.



### Ekologický neškodlivá recyklácia (recyklácia elektrického spotrebiča)

Likvidácia obalu, manuálu, ako aj samotného zariadenia musí byť vykonaná v súlade s miestnymi programami recyklácie. Prejavte záujem o ochranu životného prostredia: nevyhadzujte takéto prístroje do bežného komunálneho odpadu.

Opotrebované (staré) prístroje nemôžu byť vyhodnené spolu s ostatnými bežnými smetami. Musia byť recyklované zvlášť. Majitelia opotrebovaných zariadení musia odniesť prístroje do špeciálnych zberní alebo ich odovzdať zodpovedajúcim organizáciám. Takouto činnosťou podporujete program na recykláciu cenných surovín a taktiež chránite ovzdušie od škodlivých látok.

Tento spotrebič v súlade s európskou smernicou 2012/19/EÚ, ktorá sa riadi likvidáciu elektrických a elektronických zariadení.

Táto smernica definuje základné požiadavky na likvidáciu a recykláciu odpadov z elektrických a elektronických zariadení, ktoré platia v celej Európskej únii.



Před využitím tohoto výrobku pozorně přečtete návod k využití a uschovejte ho jako příručku. Správné využití soupravy značně prodlouží dobu jeho provozu.

## BEZPEČNOSTNÍ OPATŘENÍ

- Výrobce nenese odpovědnost za škodu způsobenou nedodržením požadavků bezpečnostní techniky a pravidel provozu tohoto výrobku.
- Tato elektrická souprava je multifunkčním zařízením na přípravu jídla za životních podmínek, může se používat v bytech, venkovních domech, hotelových pokojích, pomocných místnostech v prodejnách, kancelářích a jiných obdobných podmínkách nepřemyslového provozu. Průmyslové nebo jiné necílové využití považuje se za porušení podmínek řádného provozu. V takovém případě výrobce nenese odpovědnost za možné negativní výsledky.
- Před zapojením soupravy k elektrické síti zkontrolujte, zda li její napětí shoduje s nominálním napětím napájení soupravy (viz technické charakteristiky nebo výrobní štítek výrobku).
- Využijte prodlužovací šňůru shodující s příkonem soupravy. Nedodržením tohoto požadavku může dojít k zkratu nebo začne hořet kabel.

STOP

*PAMATUJTE: Případné poškození elektrického kabelu může způsobit poruchy, na které se nevztahuje záruka, a také úraz elektrickým proudem. Poškozený elektrický kabel musí být bezodkladně opraven v servisu.*

- Přístroj neumísťujte na měkkém povrchu, za provozu nepřikrývejte ho ručníkem či ubrouskem, protože to by mohlo způsobit přehřátí a poruchu zařízení.
- Zakazuje se používání přístroje v otevřeném prostoru: proniknutí vlhkosti do přístroje nebo zásah cizích předmětů dovnitř tělesa může způsobit vážné poruchy zařízení.

STOP

*Nikdy nepěchujte potraviny plnicím otvorem prsty nebo jinými předměty, jinak hrozí nebezpečí poranění či poruchy přístroje! K pěchování surovin do mlýnku používejte výhradně pěchovače, které jsou součástí mlýnku na maso.*

- Neprovozujte přístroj, pokud jsou viditelně poškozeny jeho těleso či napájecí kabel, pokud přístroj spadl nebo pokud nefunguje bezvadně. Pokud zjis-

títe, že přístroj řádně nefunguje, odpojte ho z elektrické sítě a obraťte se na servisní středisko.

- Před čištěním přístroje přesvědčte se, že je odpojen od elektrické sítě a úplně vychladl. Při čištění postupujte podle pokynů z části "Čištění a údržba přístroje".

**STOP** *ZAKAZUJE SE ponořovat přístroj do vody nebo nechávat ho umývat pod tekoucí vodou!*

- Přístroj může být používán dětmi ve věku od 8 let a také lidmi s fyzickými, smyslovými, duševními odchylkami nebo nedostatečnými zkušenostmi a znalostmi tehdy, jestli je nad nimi dozor a byly-li proškoleny se zaměřením na bezpečné používání tohoto přístroje a v případě, mají-li představu o potenciálním nebezpečí, spojeném s používáním přístroje. Děti si nesmí hrát s přístrojem. Skladujte přístroj v místě nedostupném pro děti mladší 8 let. Čištění a obsluhu přístroje nemusí provádět děti bez dozoru dospělých.
- Nenechávejte obalový materiál (balící folie, polystyrén apod.) tohoto výrobku v dosahu dětí. Může pro

ně být nebezpečný! Nebezpečí udušení! Uchovávejte obaly mimo dosah dětí.

- Samostatná oprava spotřebiče nebo provedení změn do jeho konstrukce jsou zakázány. Oprava spotřebiče má být provedena výlučně odborníkem autorizovaného servisního střediska. Neprofesionálně splněná práce může způsobit poruchu spotřebiče, urazy a poškození majetku.

**STOP** *UPOZORNĚNÍ! Je zakázáno přístroj používat, je-li na něm jakákoliv závada.*

## Technické charakteristiky

Model.....	RKA-FP4-E
Jmenovitý výkon.....	150 W
Napětí.....	220-240 V, 50/60 Hz
Elektrická bezpečnost.....	třída II
Typ motoru.....	DC
Cylindrické nástavce pro krájení, řezání a sekání zeleniny (struhadla, drtič).....	4
Rozměry.....	250 x 234 x 389 mm
Netto.....	1,88 kg
Délka napájecího kabelu.....	1 m

## Kompletace

Agregát motoru.....	1 ks	Hrubé struhadlo.....	1 ks
Struhadlo na zeleninu.....	1 ks	Velký drtič.....	1 ks
Šnek struhadla na zeleninu.....	1 ks	Malý drtič.....	1 ks
Pojišťovací kroužek.....	1 ks	Návod k použití.....	1 ks
Drtič.....	1 ks	Servisní knížka.....	1 ks
Jemné struhadlo.....	1 ks		

▀ *Výrobce má právo provádět změny designu, kompletace a rovněž i změnu technických parametrů během zdokonalení své produkce bez předběžného oznámení takových změn.*

## Složení A1

1. Motorová jednotka
2. Tlačítko zapnutí/vypnutí ON/OFF
3. Spojka hřídele motoru
4. Šnek
5. Struhadlo na zeleninu
6. Skládací pěchovač s kontejnerem pro uložení příslušenství
7. Šroubovací uzávěr
8. Jemné struhadlo
9. Hrubé struhadlo
10. Velký drtič
11. Malý drtič
12. Napájecí kabel

## I. PŘED PRVNÍM ZAPNUTÍM

Opatrně vyndejte výrobek a jeho součástky z krabice. Odstraňte všechny balicí materiály a reklamní samolepky.

 *Nesmí se odstraňovat z tělesa přístroje varovné štítky, informační nálepky (resp. samolepky ukazatele – pokud jsou) a nálepka, na které je uvedeno sériové (výrobní) číslo! Pokud sériové (výrobní) číslo výrobku bude chybět, pak to Vás automaticky zbaví práva záručního servisu.*

*Po přepravě či uchování přístroje při nízkých teplotách nechte ho stát při pokojové teplotě po době minimálně 2 hodiny před prvním zapnutím.*

Utřete motorovou jednotku vlhkou tkaninou. Vymyjte všechny snímatelné součástky přístroje a při tom přísně dodržujte pokyny z části "Čištění a údržba přístroje". Před sestavením přístroje nechte všechny jeho snímatelné součástky úplně vychladnout při pokojové teplotě. Před začátkem vaření přesvědčte se, že vnější a viditelné vnitřní části mlýnku na maso nemají poruchy, odštěpená místa a jiné závady.

## II. POUŽITÍ

1. Připravte si potraviny. Pokud je to nutné, nakrájejte je tak, aby bez problémů prošly otvorem na podávání potravin.
2. Nastavte požadovanou násadu do struhadla na zeleninu. Výstupy na šneku se musí shodovat s průřezy na náсадě.
3. Navlékněte pojišťovací kroužek na blok struhadla a otočte ho proti směru hodinových ručiček. Rozcestník na pojišťovacím kroužku by se měl shodovat se znakem  na struhadle.
4. Otočte složený blok ve směru hodinových ručiček o 45 stupňů a vložte jeho osičku do místa spoji hnačí hřídele na motor. Otáčejte blok proti směru hodinových ručiček až zaklapne.
5. Pod pojištný kroužek bloku postavte nějakou nádobu, do které budete strouhat zeleninu.

 *Neukládejte do struhadla na zeleninu ořechy, kávu, led, cukr ani jiné tvrdé nebo na velké kusy pokrájené potraviny. Zkracuje to jeho životnost a může to struhadlo dokonce poškodit.*

*Spotřebič NEPOUŽÍVEJTE na mletí masa a ryb.*

6. Zapněte spotřebič do elektřiny a stiskněte tlačítko zapnout/vypnout.

7. Nakládejte kousky potravin do otvoru na struhání. Použití při tom drtič. Do struhadla se nesnažte tlačit potraviny prsty ani jinými předměty.



**UPOZORNĚNÍ!** Doba nepřetržitého provozu by neměla přesáhnout 2 minuty. Přestávka mezi struháním by měla trvat alespoň 5 minut.

8. Chcete-li spotřebič vypnout, jednoduše stiskněte tlačítko zapnout/vypnout a odpojte jej z elektrifiky.

### Systém ochrany před přetížením

Spotřebič je vybaven bezpečnostním systémem, který se zapne při přetížení. Pokud k tomu došlo, stiskněte tlačítko zapnout/vypnout, odpojte spotřebič ze sítě a nechte ho úplně vychladnout. Očistěte přetíženou část od zbylé zeleniny a spotřebič znovu zapojte do elektrifiky. Zařízení bude opět připraveno k použití.

Odporučaný postup práce so spotřebičem a jeho násadami je uvedený v tabulce.

Druh potraviný	Jemné struhadlo	Hrubé struhadlo	Jemné struhadlo	Hrubé struhadlo	Váha potraviný, g	Čas spracování
Mrkev	+	+	+	+	500	1 min
Sýr	+	+	+	+	300	30 sec
Cibule	+	+		+	500	40 sec
Zelí	+	+			800	40 sec
Okurka	+	+	+	+	800	40 sec
Paprika	+	+		+	500	40 sec
Červená řepa	+	+			500	1 min
Jablko	+	+			500	20 sek
Čokoláda	+	+			300	30 sec
Syrové brambory	+	+		+	500	1 min

## III. ČIŠTĚNÍ A ÚDRŽBA PŘÍSTROJE

Vyčistěte všechny násady a části struhadla ihned po použití.



**POZOR!** Než začnete rozebírat a čistit přístroj, vypněte přístroj stisknutím tlačítka ON/OFF a odpojte ho od elektrické sítě.

### Demontáž

1. Vybězte drtič z otvoru.
2. Otočte struhadlo o 45 stupňů ve směru hodinových ručiček a oddělte jej od agregátu motoru.
3. Ve směru hodinových ručiček otočte a sejměte pojistný kroužek ze struhadla.
4. Dejte dolů snímatelnou násadu.

### Čištění **A2**

- Agregát motoru otírejte vlhkou utěrkou.
- Násady a jiné části vyčistěte struhadla čistěte měkkými abrazivními čistícími prostředky.
- Kovové části zařízení nemyjte v myčce nádobí, protože prostředky mohou způsobit ztmavnutí povrchu.
- Maximální teplota při čištění nekovových částí v myčce nádobí nesmí být vyšší než 60°C.
- Detailní části spotřebiče musí být za pokojové teploty a přirozeného větrání zcela suché.



**ZAKAZUJE SE** umývat motorovou jednotku, zástrčku a napájecí kabel pod tekoucí vodou či ponořovat je do vody.



**ZAKAZUJE SE** použití při čištění drsných houbiček a houbiček s abrazivním povrchem, resp. drátěnek, a taky používat abrazivní čistící prostředky a rozpouštědla (benzinu, aceton apod.).

CZE

### Skladování

Uchovávejte přístroj vždy sestavený, na suchém a větraném místě, mimo dosah topných těles a mimo dosah přímého slunečního záření.

## IV. NEŽ SE OBRÁTÍTE NA SERVISNÍ STŘEDISKO

Porucha	Možná příčina	Způsob odstranění
Přístroj se nezapíná	Přístroj není připojen k elektrické síti	Připojte přístroj do elektrické sítě
	Zásuvka je vadná	Zapněte přístroj do fungující zásuvky
	V elektrické síti chybí napájení, není elektrický proud	Zkontrolujte napětí v elektrické síti. Pokud chybí, obraťte se na svou domovskou organizaci
Motor se zastavil během provozu	Spustil se systém ochrany proti přetížení	Stiskněte tlačítko ON/OFF, odpojte přístroj od elektrické sítě a nechte ho vychladnout po dobu 30 minut. Očistěte plnicí misku a plnicí otvor od zbytků potravin a znovu připojte přístroj do elektrické sítě
Během provozu přístroje se objevil cizí zápach	Během provozu přístroje dochází k jeho přehřátí	Zkraťte dobu nepřetržitého provozu, prodlužte intervaly mezi zapnutími
	Některé součástky přístroje jsou natřeny ochranným nátěrem	Zápach zmizí po několika zapnutích

## V. ZÁRUČNÍ ZÁVÁZKY

Na tento výrobek je stanovena záruční doba 2 roky od data prodeje spotřebiteli. V průběhu záruční doby se výrobce prostřednictvím opravy, výměny součástek resp. celého zařízení zavazuje odstranit všechny chyby, které jsou důsledkem nedostatečné kvality materiálů či montáže. Záruka je platná pouze v případě, pokud je datem nákupu potvrzen razítkem prodejny/obchodu a podpisem prodáváče na originálním záručním listu. Tato záruka se uznává pouze v tom případě, bylo-li použito přístroje v souladu s návodem k použití, přístroj nebyl opravován, rozebrán resp. poškozen v důsledku nesprávného zacházení, a taky je-li uschována kompletní dokumentace a všechny součásti výrobku. Tato záruka se nevztahuje na přirozené opotřebení výrobku a jeho spotřební materiály (filtry, lampičky, neplňnavé povrchy, těsnící kroužky apod.).

Doba použití zařízení a termín platnosti záručních závazků na toto zařízení počínají běžet dnem jeho prodeje resp. od data výroby zařízení (v případě, když se nedá stanovit přesně datum prodeje).

Datum výroby můžete najít v sériovém (výrobním) čísle, které je označeno na identifikační nálepce na kostře výrobku. Sériové (výrobní) číslo se skládá z 13 znaků. 6. a 7. znaky označují měsíc, 8. – rok výroby zařízení.

Doba použití zařízení, stanovená výrobcem, je 3 let od datumu jeho nákupu s podmínkou, že se zařízení používalo přísně v souladu s těmito pokyny a schválenými technickými požadavky.



### Ekologicky čisté upotřebení (likvidace elektrického a elektronického zařízení).

Likvidací obalu, návodu k použití a také samotného přístroje je nutné provádět v souladu s místním programem na zpracování druhotných odpadů.

Projevte zájem o ochranu životního prostředí: nevyhazujte takové předměty spolu s běžným bytovým odpadem.

Použité (staré) přístroje se nemají vyhazovat s běžným domácím odpadem, musí se likvidovat odděleně. Majitelé starého zařízení jsou povinni je přinést do specializovaných sběrných míst, nebo odevzdat v příslušné organizaci. Pomáhejte tím programům na zpracování druhotných odpadů a ochraně od zamofujících látek.

Tento přístroj je označen v souladu s Evropskou direktivou 2012/19/EU, regulující likvidaci elektrického a elektronického zařízení.

Daná direktiva vymezuje základní požadavky na zpracování a likvidaci odpadů od elektrických a elektronických přístrojů, platné na celém území Evropské unie.



Przed uruchomieniem urządzenia należy zapoznać się z instrukcją obsługi. Prawidłowa eksploatacja przedłuża żywotność urządzenia.

## ŚRODKI BEZPIECZEŃSTWA

- Producent nie ponosi odpowiedzialności za szkody powstałe w wyniku nieprzestrzegania zasad bezpieczeństwa i eksploatacji urządzenia.
- Wielofunkcyjne urządzenie elektryczne jest przeznaczone do przygotowywania posiłków w warunkach domowych. Urządzenie może być używane w lokalach mieszkalnych (w blokach i domach wolnostojących), pokojach hotelowych, pomieszczeniach socjalnych sklepów, biur i innych miejsc pracy. Wykorzystywanie urządzenia w celach przemysłowych lub jakichkolwiek innych niezgodnych z przeznaczeniem jest uznawane za naruszenie zasad eksploatacji. W takim przypadku producent nie ponosi odpowiedzialności za możliwe negatywne skutki nieprawidłowego użytkownika.
- Przed podłączeniem urządzenia do źródła zasilania należy upewnić się, że napięcie w sieci energetycznej odpowiada napięciu urządzenia (zob.

„Dane techniczne” lub tabliczka znamionowa na urządzeniu).

- Należy używać przedłużacza odpowiadającego mocy urządzenia. Niezgodność parametrów może powodować krótkie zwarcia lub zapalenie się przewodu zasilającego.
- Urządzenie należy podłączyć do gniazda z uziemieniem. Jest to konieczne w celu ochrony przed porażeniem prądem elektrycznym. Należy upewnić się, że przedłużacz posiada uziemienie.
- Przewód zasilający nie powinien znajdować się przy otworach drzwiowych lub w pobliżu źródeł ciepła. Należy uważać, aby przewód zasilający nie był nadmiernie skręcony oraz zgięty. Ponadto nie powinien dotykać ostrych przedmiotów oraz krawędzi mebli.



*Pamiętaj! Przypadkowe uszkodzenie przewodu zasilającego może doprowadzić do porażenia prądem elektrycznym oraz wystąpienia zakłóceń w pracy urządzenia, na które producent nie udziela gwarancji. Uszkodzony przewód zasilający wymaga niezwłocznej wymiany w serwisie producenta.*

POL

- Nie należy ustawiać urządzenia na miękkiej powierzchni oraz przykrywać go w czasie pracy, ponieważ może to spowodować przegrzanie i uszkodzenie urządzenia.
  - Użytkowanie urządzenia w otwartej przestrzeni jest zabronione. Zawiłgocenie oraz przypadkowe objekty we wnętrzu urządzenia mogą doprowadzić do jego poważnego uszkodzenia.
- STOP** *UWAGA! Nie należy dotykać obracających się części urządzenia. Należy poczekać do momentu, gdy przestaną obracać się. Do podajnika nie należy wkładać żadnych przedmiotów (oprócz produktów, do których urządzenie jest przeznaczone). Urządzenie powinno być użytkowane zgodnie z przeznaczeniem.*
- W celu uniknięcia obrażeń ciała i uszkodzenia urządzenia do podajnika nie należy wkładać produktów rękami lub przy użyciu nieprzeznaczonych do tego przedmiotów. Należy korzystać z popychacza, który znajduje się w zestawie z urządzeniem.
  - Użytkowanie urządzenia z widocznymi uszkodzeniami korpusu lub przewodu zasilającego jest zabronione. W przypadku jakichkolwiek usterek odłącz urządzenie od źródła zasilania i skontaktuj się z serwisem producenta.
  - Przed rozpoczęciem czyszczenia urządzenia należy upewnić się, że zostało odłączone od źródła zasilania i ostygło. Podczas czyszczenia postępuj zgodnie z zaleceniami w części „Czyszczenie urządzenia”.
- STOP** *ZABRANIA SIĘ zanurzania urządzenia w wodzie lub jego mycia pod strumieniem wody.*
- Dzieci w wieku 8 lat i więcej oraz osoby z ograniczonymi zdolnościami fizycznymi, sensorycznymi lub umysłowymi lub nieposiadające wiedzy lub doświadczenia, pod warunkiem, że będą one nadzorowane i/lub zostaną poinstruowane na temat korzystania z tego urządzenia w sposób bezpieczny oraz mają świadomość potencjalnych zagrożeń, wynikających z jego użytkowania. Dzieci powinny znajdować się pod nadzorem, aby nie dopuścić do zabawy z urządzeniem. Urządzenie oraz kabel zasilający przechowuj w miejscu niedostępnym dla dzieci poniżej 8 lat. Czyszczenie i obsługa urządzenia nie powinny być

przeprowadzane przez dzieci bez nadzoru osób dorosłych.

- Materiały pakunkowe (pianka, styropian itd.) mogą być niebezpieczne dla dzieci. Istnieje ryzyko uduszenia! Przechowuj je w miejscu niedostępnym dla dzieci.
- Naprawianie lub wprowadzanie zmian w budowie urządzenia przez osoby nieupoważnione jest zabronione. Urządzenie może być naprawiane wyłącznie przez specjalistę w autoryzowanym centrum serwisowym. Nieprofesjonalna naprawa może spowodować uszkodzenie urządzenia lub innych przedmiotów, a także urazy ciała.

STOP

**UWAGA!** Korzystanie z uszkodzonego w dowolnym stopniu urządzenia jest zabronione.

#### Opis techniczny

Model.....	RKA-FP4-E
Moc.....	150 W
Napięcie.....	220-240 V, 50/60 Hz
Zabezpieczenie przed porażeniem prądem elektrycznym.....	klasa II
Rodzaj silnika.....	DC
Ilość tarek wymiennych.....	4
Nóżki antypoślizgowe.....	tak
Wymiary.....	250 x 234 x 389 mm

Waga netto.....	1,88 kg
Długość przewodu zasilającego.....	1 m

#### Zestaw

Część silnikowa.....	1 szt.	Tarka gruba.....	1 szt.
Komora szatkownicy.....	1 szt.	Szatkownica gruba.....	1 szt.
Ślimak.....	1 szt.	Szatkownica drobna.....	1 szt.
Pierścień mocujący.....	1 szt.	Instrukcja obsługi.....	1 szt.
Popychacz.....	1 szt.	Karta gwarancyjna.....	1 szt.
Tarka drobna.....	1 szt.		

Producent zastrzega sobie prawo do wprowadzania zmian w wyglądzie, zestawie oraz danych technicznych urządzenia w celu podwyższenia jego jakości bez uprzedniego informowania.

#### Budowa urządzenia zob A1

1. Część silnikowa
2. Przycisk włączenia/wyłączenia
3. Sprzęgło wału napędowego
4. Popychacz ze schowkiem do przechowywania końcówek
5. Komora szatkownicy
6. Ślimak
7. Pierścień mocujący
8. Tarka gruba
9. Tarka drobna
10. Szatkownica gruba
11. Szatkownica drobna
12. Przewód zasilający

## I. PRZED URUCHOMIENIEM URZĄDZENIA

Urządzenie i pozostałe części zestawu należy ostrożnie wyjąć z opakowania. Jeśli na urządzeniu i innych częściach zestawu znajdują się materiały ochronne, to należy je usunąć.



**Etykiety ostrzegawcze i informacyjne oraz tabliczkę znamionową należy pozostawić na obudowie urządzenia. Brak numeru seryjnego na urządzeniu powoduje, że konsument traci prawo do reklamacji w ramach okresu obowiązywania gwarancji.**

*Jeśli urządzenie było transportowane lub przechowywane w niskiej temperaturze, to należy pozostawić je w temperaturze pokojowej przez co najmniej 2 godziny przed użyciem.*

Część silnikową urządzenia wytrzyj wilgotną ścierką. Umyj wszystkie zdejmowane części urządzenia, postępując zgodnie z zaleceniami w części „Czyszczenie urządzenia”. Przed złożeniem urządzenia wszystkie części powinny zostać wysuszone w temperaturze pokojowej.

POL

Przed uruchomieniem urządzenia należy upewnić się, że zewnętrzne i widoczne wewnętrzne części nie są uszkodzone, poobijane oraz nie posiadają innych defektów.

## II. EKSPLOATACJA URZĄDZENIA

1. Przygotuj produkty. Jeśli zachodzi konieczność, to pokrój je w taki sposób, aby mogły swobodnie przechodzić przez podajnik.
2. Przymocuj odpowiednią końcówkę do komory szatkownicy. Wypustki na ślimaku powinny złączyć się ze szczelinami na końcówce.
3. Na części silnikowej umieść pierścien mocujący i przekręć go w kierunku przeciwnym do ruchu wskazówek zegara. Wskaźnik na pierścieniu mocującym powinien znajdować się w tym samym miejscu co znak  na komorze szatkownicy.
4. Przekręć połączony blok o 45° zgodnie z ruchem wskazówek zegara i wstaw jego oś do sprężła wału napędowego w części silnikowej. Przekręcaj cały blok w kierunku przeciwnym do ruchu wskazówek zegara aż do usłyszenia dźwięku zatrasku.
5. Pod pierścieniem mocującym ustaw naczynie na rozdrobnione warzywa.



*Do szatkownicy nie należy wkładać orzechów, kawy, lodu, cukru i innych twardych produktów lub produktów pokrojonych na grube kawałki, gdyż może to spowodować skrócenie okresu żywotności urządzenia, a także uszkodzenie urządzenia.*

*ZABRANIA SIĘ używania urządzenia do rozdrabniania mięsa i ryb.*

6. Podłącz urządzenie do źródła zasilania. Naciśnij przycisk włączenia/wyłączenia.
7. Kawałki warzyw wkładaj do podajnika przy użyciu popychacza. Nie popychaj produktów palcami oraz przedmiotami, które nie są do tego przeznaczone.



*UWAGA! Czas nieprzerwanej pracy urządzenia nie powinien przekraczać 2 minut. Przerwy pomiędzy kolejnymi uruchomieniami urządzenia powinny wynosić co najmniej 5 minut.*

8. W celu wyłączenia urządzenia należy powtórnie nacisnąć przycisk włączenia/wyłączenia i odłączyć go od źródła zasilania.

### System ochrony przed przeciążeniem urządzenia

Urządzenie jest wyposażone w system ochrony przed przeciążeniem. Jeśli system włączy się, to należy nacisnąć przycisk włączenia/wyłączenia, odłączyć urządzenie od źródła zasilania, aby urządzenie ostygło. Z urządzenia pozostałe w nim produkty i ponownie podłączyć urządzenie do źródła zasilania. Urządzenie powinno być gotowe do pracy.

Zalecany sposób użytkowania urządzenia z odpowiednimi końcówkami został przedstawiony w tabeli.

Produkt	Szatkownica drobna	Szatkownica gruba	Tarka drobna	Tarka gruba	Waga produktu, g	Czas obróbki
Marchew	+	+	+	+	500	1 min
Ser	+	+	+	+	300	30 sek.
Cebula	+	+		+	500	40 sek.
Kapusta	+	+			800	40 sek.
Ogórek	+	+	+	+	800	40 sek.
Papryka	+	+		+	500	40 sek.
Burak	+	+			500	1 min
Jabłko	+	+			500	20 sek.
Czekolada	+	+			300	30 sek.
Ziemiak	+	+		+	500	1 min

## III. CZYSZCZENIE URZĄDZENIA

Wszystkie końcówki oraz części urządzenia należy myć zaraz po zakończeniu pracy urządzenia.



*UWAGA! Przed demontażem i czyszczeniem urządzenie należy wyłączyć, naciskając przycisk włączenia/wyłączenia, a następnie odłączyć je od źródła zasilania.*

### Demontaż

1. Wyjmij popychacz z podajnika.
2. Przekręć komorę szatkownicy o 45° zgodnie z ruchem wskazówek zegara i odłącz ją od części silnikowej.
3. Zdejmij pierścien mocujący z komory szatkownicy, obracając go zgodnie z ruchem wskazówek zegara.
4. Zdejmij końcówkę.

### Czyszczenie **A2**

- Część silnikową należy przetrzeć wilgotną ścierką.
- Końcówki i inne części urządzenia należy myć delikatnymi środkami myjącymi.
- Metalowe części urządzenia nie powinny być myte w zmywarce, ponieważ środki czyszczące mogą spowodować ich zszarzenie.

- Maksymalna temperatura mycia niemetalowych części urządzenia w zmywarce nie powinna przekraczać 60°C.
- Wszystkie części urządzenia powinny być suszone w temperaturze pokojowej.



**ZABRONIONE** jest umieszczanie części silnikowej, wtyczki i przewodu zasilającego pod strumieniem wody lub zanurzanie ich w wodzie.

**ZABRONIONE** jest użycie rozpuszczalników (benzen, aceton itp.), gąbek, ścierek oraz innych środków czyszczących, mogących powodować zarysowanie urządzenia.

### Przechowywanie

Urządzenie należy przechowywać w suchym miejscu z daleka od urządzeń emitujących ciepło i bezpośredniego oddziaływania promieni słonecznych.

## IV. ZANIM ZWRÓCISZ SIĘ DO SERWISU PRODUCENTA

Usterka	Przyczyna	Rozwiązanie
Urządzenie nie włącza się.	Urządzenie nie jest podłączone do źródła zasilania.	Urządzenie należy podłączyć do źródła zasilania.
	Uszkodzone gniazdo elektryczne.	Urządzenie należy podłączyć do sprawnego gniazda.
	Brak zasilania w sieci energetycznej.	Należy sprawdzić, czy w sieci energetycznej jest odpowiednie napięcie. Jeśli napięcie jest niestabilne lub poniżej normy, to usterkę należy zgłosić dostawcy energii elektrycznej.
Silnik wyłączył się podczas pracy urządzenia.	Włączył się system ochrony przed przeciążeniem urządzenia.	Naciśnij przycisk włączenia/wyłączenia, odłącz urządzenie od źródła zasilania i pozostaw do ostygnięcia.
Podczas pracy urządzenia ulatnia się specyficzny zapach.	Urządzenie przegrzało się w czasie pracy.	Skróć czas nieprzerwanej pracy urządzenia i zwiększ przerwy pomiędzy kolejnymi uruchomieniami.
	Na określonych częściach urządzenia znajduje się powłoka zabezpieczająca.	Po kilku użyciach urządzenia zapach przestaje ulatniać się.

## V. ZOBOWIĄZANIA GWARANCYJNE

Na dany wyrób udzielono gwarancji na okres 12 miesięcy od momentu jego nabycia. W ciągu okresu gwarancyjnego producent zobowiązuje się do usunięcia poprzez naprawę, wymianę części lub wymianę całego wyrobu wszelkich wad fabrycznych, wynikłych z powodu niewystarczającej jakości materiałów lub montażu. Gwarancja nabiera mocy tylko w przypadku, jeżeli data zakupu jest potwierdzona stemplem sklepu i podpisem sprzedawcy na oryginalnym talonie gwarancyjnym. Niniejsza gwarancja będzie uznana tylko w przypadku, jeżeli wyrób był używany zgodnie z instrukcją eksploatacji, nie był naprawiany, rozbierany i nie był uszkodzony w wyniku nieprawidłowego obchodzenia się z nim, a także zestaw wyrobu jest zachowany w komplecie. Dana gwarancja nie obejmuje naturalnego zużycia wyrobu i materiałów zużywanych (filtry, lampki, powłoki antyadhezyjne, uszczelniacze itd.). Okres eksploatacji wyrobu i czas trwania zobowiązań gwarancyjnych liczony jest od dnia sprzedaży lub od daty produkcji wyrobu (w przypadku, gdy określenie daty sprzedaży jest niemożliwe).

Datę produkcji urządzenia można znaleźć w numerze seryjnym, podanym na naklejce identyfikacyjnej na korpusie wyrobu. Numer seryjny składa się z 13 znaków. 6 i 7 znak oznacza miesiąc, 8 – rok produkcji urządzenia.

Ustalony przez producenta okres działania dla danego urządzenia – 3 lata od daty nabycia. Dany termin jest ważny pod warunkiem, że eksploatacja wyrobu odbywa zgodnie z niniejszą instrukcją i wymaganiami technicznymi.



### Ekologicznie nieszkodliwa utylizacja (utylizacja sprzętu elektrycznego i elektronicznego)

Po zakończeniu okresu użytkowania opakowanie, instrukcję użytkowania, a także samo urządzenie należy oddać do punktu zbiórki i recyklingu urządzeń elektrycznych i elektronicznych. Nie należy wyrzucać tego typu wyrobów wraz ze zwykłymi odpadami z gospodarstwa domowego.

Użytych (starych) urządzeń nie należy wyrzucać z pozostałymi odpadami bytowymi, należy je utylizować oddzielnie. Posiadacze starych urządzeń powinni dostarczyć je do specjalnych punktów odbiorczych. Jednocześnie Twój wkład w prawidłową utylizację niniejszego produktu przyczynia się do oszczędnego wykorzystywania zasobów naturalnych oraz przyczynia się do nieprzedostawiania się do środowiska naturalnego potencjalnie niebezpiecznych substancji.

Dane urządzenie oznaczone jest zgodnie z Dyrektywą Europejską 2012/19/EU, regulującą utylizację sprzętu elektrycznego i elektronicznego.

Dyrektywa ta określa podstawowe wymagania odnośnie utylizacji i przeróbki odpadów ze sprzętu elektrycznego i elektronicznego, obowiązujące na całym terytorium Unii Europejskiej.



Прежде чем использовать данное изделие, внимательно прочитайте руководство по эксплуатации и сохраните его в качестве справочника. Правильное использование прибора значительно продлит срок его службы.

## МЕРЫ БЕЗОПАСНОСТИ

- Производитель не несет ответственности за любые повреждения, вызванные несоблюдением требований по технике безопасности и правил эксплуатации изделия.
- Данный электроприбор представляет собой многофункциональное устройство для приготовления пищи в бытовых условиях и может применяться в квартирах, загородных домах, гостиничных номерах, бытовых помещениях магазинов, офисов или в других подобных условиях непромышленной эксплуатации. Промышленное или любое другое нецелевое использование устройства будет считаться нарушением условий надлежащей эксплуатации изделия. В этом случае производитель не несет ответственности за возможные последствия.
- Перед подключением устройства к электросети проверьте, совпадает ли ее напряжение с номинальным напряжением питания прибора (см. тех-

нические характеристики или заводскую табличку изделия).

- Используйте удлинитель, рассчитанный на потребляемую мощность прибора, – несоблюдение этого требования может привести к короткому замыканию или возгоранию кабеля.
- Выключайте прибор из розетки после использования, а также во время его очистки или перемещения. Извлекайте электрошнур сухими руками, удерживая его за штепсель, а не за провод.
- Не протягивайте шнур электропитания в дверных проемах, вблизи нагревательных приборов, газовых или электрических плит. Следите за тем, чтобы электрошнур не перекручивался и не перегибался, не соприкасался с острыми предметами, углами и кромками мебели.

STOP

**ПОМНИТЕ:** случайное повреждение кабеля электропитания может привести к неполадкам, которые не соответствуют условиям гарантии, а также к поражению электротокком. При повреждении шнура электропитания

во избежание опасности его должен заменить изготовитель или его агент, или аналогичное квалифицированное лицо.

- Не устанавливайте прибор на мягкую поверхность, не накрывайте его во время работы – это может привести к перегреву и поломке устройства.
  - Запрещена эксплуатация прибора на открытом воздухе – попадание влаги или посторонних предметов внутрь корпуса устройства может привести к его серьезным повреждениям.
- STOP** **ВНИМАНИЕ!** Не касайтесь вращающихся частей прибора! Дождитесь, пока вращение полностью прекратится. Не опускайте посторонние предметы в отверстие для подачи продуктов.
- Не проталкивайте продукты в загрузочное отверстие руками или посторонними предметами во избежание травм или поломки прибора. Используйте для этого толкатель, входящий в комплект.
  - Запрещается эксплуатация прибора с видимыми повреждениями на корпусе или шнуре электро-

питания, после падения или при возникновении неполадок в его работе. При возникновении любых неисправностей отключите прибор от электросети и обратитесь в сервисный центр.

- Перед очисткой прибора убедитесь, что он отключен от электросети. При очистке строго следуйте правилам раздела «Уход за прибором».
- STOP** **ЗАПРЕЩАЕТСЯ** погружать корпус прибора в воду или помещать его под струю воды!
- Прибор не предназначен для использования лицами (включая детей) с пониженными физическими, психическими или умственными способностями или при отсутствии у них опыта или знаний, если они не находятся под контролем или не проинструктированы об использовании данного прибора лицом, ответственным за их безопасность. Дети должны находиться под присмотром для недопущения игры с прибором.
  - Упаковочный материал (пленка, пенопласт и т. д.) может быть опасен для детей. Опасность удушья! Храните его в недоступном для детей месте. Запрещены самостоятельный ремонт прибора или внесе-

ние изменений в его конструкцию. Ремонт прибора должен производиться исключительно специалистом авторизованного сервис-центра. Непрофессионально выполненная работа может привести к поломке прибора, травмам и повреждению имущества.

**STOP** **ВНИМАНИЕ!** *Запрещено использование прибора при любых неисправностях.*

**Технические характеристики**

Модель.....	RKA-FP4-E
Мощность.....	150 Вт
Напряжение.....	220-240 В, 50/60 Гц
Защита от поражения электротоком .....	класс II
Тип двигателя.....	постоянного тока
Количество сменных терок .....	4
Прорезиненные ножи.....	есть
Габаритные размеры .....	250 × 234 × 389 мм
Вес нетто.....	1,88 кг
Длина электрошнура.....	1 м

**Комплектация**

Моторный блок.....	1 шт.	Мелкая терка.....	1 шт.
Блок овощерезки.....	1 шт.	Крупная шинковка .....	1 шт.
Шнек овощерезки .....	1 шт.	Мелкая шинковка .....	1 шт.
Фиксирующее кольцо .....	1 шт.	Руководство по эксплуатации.....	1 шт.
Толкатель.....	1 шт.	Сервисная книжка.....	1 шт.
Крупная терка.....	1 шт.		

*Производитель имеет право на внесение изменений в дизайн, комплектацию, а также в технические характеристики изделия в ходе совершенствования своей продукции без дополнительного уведомления об этих изменениях.*

**Устройство прибора А1**

1. Моторный блок
2. Кнопка включения/выключения
3. Муфта приводного вала
4. Шнек
5. Блок овощерезки
6. Разборный толкатель с отсеком для хранения насадок
7. Фиксирующее кольцо
8. Мелкая шинковка
9. Крупная шинковка
10. Мелкая терка
11. Крупная терка
12. Шнур электропитания

**I. ПЕРЕД НАЧАЛОМ ИСПОЛЬЗОВАНИЯ**

Осторожно достаньте изделие и его комплектующие из коробки. Удалите все упаковочные материалы и рекламные наклейки.

**⚠** *Обязательно сохраните на месте предупреждающие наклейки, наклейки-указатели (при наличии) и табличку с серийным номером изделия на его корпусе! Отсутствие серийного номера на изделии автоматически лишает вас права на его гарантийное обслуживание.*

*После транспортировки или хранения при низких температурах необходимо выдержать прибор при комнатной температуре не менее 2 часов перед включением.*

Протрите моторный блок устройства влажной тканью. Промойте все съемные части, строго следуя указаниям раздела «Уход за прибором». Перед сборкой прибора все съемные части должны полностью высохнуть при комнатной температуре.

Перед приготовлением убедитесь в том, что внешние и видимые внутренние части прибора не имеют повреждений, сколов и других дефектов.

**II. ЭКСПЛУАТАЦИЯ**

1. Подготовьте продукты. При необходимости нарежьте их так, чтобы они свободно проходили через отверстие для подачи продуктов.
2. Вставьте необходимую насадку в блок овощерезки. Выступы на шнеке должны совпасть с прорезями на насадке.

3. Наденьте фиксирующее кольцо на блок овощерезки и поверните его против часовой стрелки. Указатель на фиксирующем кольце должен совпасть со значком **1** на блоке овощерезки.
4. Поверните собранный блок по часовой стрелке на 45° и вставьте его ось в муфту приводного вала на моторном блоке. Поверните блок против часовой стрелки до щелчка.
5. Поставьте посуду для измельченных продуктов под фиксирующее кольцо блока.

 *Не загружайте в овощерезку орехи, кофе, лед, сахар и другие особо твердые или крупно нарезанные продукты. Это сокращает срок службы прибора и может привести к поломке.*

 **ЗАПРЕЩАЕТСЯ** использовать прибор для измельчения мяса и рыбы.

6. Подключите прибор к электросети. Нажмите кнопку включения/выключения.
7. Проталкивайте кусочки продуктов в отверстие загрузочного лотка, используя толкатель. Не пытайтесь проталкивать продукты в овощерезку пальцами или посторонними предметами.

 **ВНИМАНИЕ!** Время непрерывной работы прибора не должно превышать 2 минут. Перерыв в работе должен составлять не менее 5 минут.

8. Чтобы выключить прибор, повторно нажмите кнопку включения/выключения и отсоедините его от электросети.

### Система защиты от перегрузки

Прибор оснащен защитной системой, выключающей прибор при перегрузке. Если это произошло, нажмите кнопку включения/выключения, отсоедините прибор от электросети и дайте ему полностью остыть. Очистите загрузочную часть от остатков продуктов и снова подключите прибор к электросети. Прибор снова будет готов к работе.

Рекомендуемый порядок работы с прибором и его насадками приведен в таблице.

Вид продукта	Мелкая шинков-ка	Крупная шинков-ка	Мелкая терка	Крупная терка	Вес продук-та, г	Время обра-ботки
Морковь	+	+	+	+	500	1 мин
Сыр	+	+	+	+	300	30 сек
Лук репчатый	+	+		+	500	40 сек

Капуста	+	+			800	40 сек
Огурец	+	+	+	+	800	40 сек
Стручковый перец	+	+		+	500	40 сек
Свекла	+	+			500	1 мин
Яблоко	+	+			500	20 сек
Шоколад	+	+			300	30 сек
Сырой картофель	+	+		+	500	1 мин

## III. УХОД ЗА ПРИБОРОМ

Очищайте все насадки и детали овощерезки сразу после использования.

 **ВНИМАНИЕ!** Перед разборкой и очисткой выключите прибор, нажав кнопку включения/выключения, и отключите его от электросети.

### Разборка

1. Уберите толкатель из загрузочного отверстия.
2. Поверните блок овощерезки на 45° по часовой стрелке и отсоедините его от моторного блока.
3. Снимите фиксирующее кольцо с блока овощерезки, вращая его по часовой стрелке.
4. Извлеките съемную насадку.

### Очистка **A2**

- Моторный блок протирайте влажной тканью.
- Очищайте насадки и другие детали овощерезки мягкими неабразивными моющими средствами.
- Не очищайте металлические детали прибора в посудомоечной машине, поскольку моющие средства могут вызвать потемнение их поверхности.
- Максимальная температура при очистке неметаллических деталей в посудомоечной машине не должна превышать 60°C.
- Детали прибора должны полностью высохнуть при комнатной температуре и естественной вентиляции воздуха.

 **ЗАПРЕЩАЕТСЯ** помещать моторный блок, шпиндель и шнур электропитания под струю воды или погружать их в воду.

 **ЗАПРЕЩАЕТСЯ** использование при очистке прибора грубых салфеток или губок, абразивных паст. Также недопустимо использование любых химически агрессивных или других веществ, не рекомендованных для применения с предметами, контактирующими с пищей.

**Хранение**

Храните прибор в собранном виде в сухом вентилируемом месте вдали от нагревательных приборов и прямых солнечных лучей.

**IV. ПЕРЕД ОБРАЩЕНИЕМ В СЕРВИС-ЦЕНТР**

Неисправность	Возможные причины	Способ устранения
Прибор не включается	Прибор не подключен к электросети	Подключите прибор к электросети
	Неисправна электрическая розетка	Включите прибор в исправную розетку
	В электросети нет тока	Проверьте наличие напряжения в электросети. Если оно отсутствует, обратитесь к обслуживающей ваш дом организации
Во время работы двигателя остановился	Сработала защита от перегрузки	Если это произошло, нажмите кнопку включения/выключения, отсоедините прибор от электросети и дайте ему остыть
Во время работы прибора появился посторонний запах	Прибор перегревается во время работы	Сократите время непрерывной работы, увеличьте интервалы между включениями
	На некоторые части прибора нанесено защитное покрытие	Запах исчезнет после нескольких использований

**V. ГАРАНТИЙНЫЕ ОБЯЗАТЕЛЬСТВА**

На данное изделие предоставляется гарантия сроком на 12 месяцев с момента приобретения. В течение гарантийного периода изготовитель обязуется устранить путем ремонта, замены деталей или замены всего изделия любые заводские дефекты, вызванные недостаточным качеством материалов или сборки. Гарантия вступает в силу только в том случае, если дата покупки подтверждена печатью магазина и

подписью продавца на оригинальном гарантийном талоне. Настоящая гарантия признается лишь в том случае, если изделие применялось в соответствии с руководством по эксплуатации, не ремонтировалось, не разбиралось и не было повреждено в результате неправильного обращения с ним, а также сохранена полная комплектность изделия. Данная гарантия не распространяется на естественный износ изделия и расходные материалы (фильтры, лампочки, антипригарные покрытия, уплотнители и т. д.). Срок службы изделия и срок действия гарантийных обязательств на него исчисляются со дня продажи или с даты изготовления изделия (в случае, если дату продажи определить невозможно).

Дату изготовления прибора можно найти в серийном номере, расположенном на идентификационной наклейке на корпусе изделия. Серийный номер состоит из 13 знаков. 6-й и 7-й знаки обозначают месяц, 8-й — год выпуска устройства.

Установленный производителем срок службы прибора составляет 3 года со дня его приобретения при условии, что эксплуатация изделия производится в соответствии с данным руководством и применимыми техническими стандартами.



**Экологически безвредная утилизация (утилизация электрического и электронного оборудования)**

Утилизацию упаковки, руководства пользователя, а также самого прибора необходимо производить в соответствии с местной программой по переработке отходов. Проявите заботу об окружающей среде: не выбрасывайте такие изделия вместе с обычным бытовым мусором.

Использованные (старые) приборы не должны выбрасываться с остальным бытовым мусором, они должны утилизироваться отдельно. Владельцы старого оборудования обязаны принести приборы в специальные пункты приема или сдать в соответствующие организации. Тем самым вы помогаете программе по переработке ценного сырья, а также очистке загрязняющих веществ.

Данный прибор помечен в соответствии с Европейской директивой 2012/19/EU, регулирующей утилизацию электрического и электронного оборудования.

Данная директива определяет основные требования к утилизации и переработке отходов от электрических и электронных приборов, действующие на всей территории Европейского Союза.



Πριν ξεκινήσετε τη χρήση αυτής της συσκευής, διαβάστε με προσοχή τις οδηγίες χρήσης της και φυλάξτε τις για να συμβουλευτείτε όταν χρειαστεί. Η σωστή χρήση της συσκευής θα βοηθήσει να σας εξυπηρετεί για περισσότερο χρόνο.

## ΜΕΤΡΑ ΑΣΦΑΛΕΙΑΣ

- Ο παραγωγός δεν φέρει ευθύνη για βλάβες που προκαλύφθηκαν επειδή δεν τηρήθηκαν τα μέτρα ασφαλείας και οι όροι χρήσης της συσκευής.
- Η παρούσα ηλεκτρική συσκευή είναι μια πολυλειτουργική συσκευή για μαγείρεμα φαγητών και μπορεί να χρησιμοποιείται στα διαμερίσματα, εξοχικά σπίτια, δωμάτια ξενοδοχείων, βοηθητικούς χώρους καταστημάτων, γραφείων ή υπό άλλους όρους μη βιομηχανικής παραγωγής. Βιομηχανική ή οποιαδήποτε άλλη μη προβλεπόμενη χρήση της συσκευής θα θεωρείται παράβαση δέουσας χρήσης της συσκευής. Σ' αυτήν την περίπτωση ο παραγωγός δεν φέρει ευθύνη για πιθανές συνέπειες
- Πριν από τη σύνδεση της συσκευής με το ηλεκτρικό ρεύμα ελέγξτε αν συμπίπτει η τάση του με την προδιαγραφόμενη τάση της συσκευής (βλ.

τεχνικά χαρακτηριστικά ή τον πίνακα εργοστασίου της συσκευής).

- Χρησιμοποιήστε καλώδιο επέκτασης που συστήνεται στην ισχύ της συσκευής. Μη τήρηση αυτής της πρόβλεψης μπορεί να συνεισφέρει βραχυκύκλωμα ή ανάφλεξη του καλωδίου.
  - Συνδέστε τη συσκευή μόνο με τις πρίζες με γείωση, είναι απαραίτητη απαίτηση για προστασία από ηλεκτροπληξία. Χρησιμοποιώντας το καλώδιο επέκτασης, βεβαιωθείτε ότι επίσης έχει γείωση.
- STOP ΠΡΟΣΟΧΗ!** Κατά τη λειτουργία της συσκευής το σώμα της, το δοχείο και τα μεταλλικά εξαρτήματα ζεσταίνονται! Να προσέχετε! Χρησιμοποιήστε γάντια φούρνου. Για αποφυγή εγκαύματος με ζεστό ατμό μην σκύβετε πάνω από τη συσκευή όταν ανοίγετε το καπάκι.
- Μην εγκαταστήσετε τη συσκευή σε μαλακή επιφάνεια, μην καλύπτετε με πετσέτα ή χαρτί κατά τη λειτουργία – αυτό μπορεί να οδηγήσει σε υπερθέρμανση και δυσλειτουργία.

- Απαγορεύεται η χρήση της συσκευής σε εξωτερικούς χώρους – ύπαρξη υγρασίας ή ξένων σωμάτων μέσα στη συσκευή μπορεί να προκαλέσει σοβαρή βλάβη.

STOP

*Μην σπρόχνετε τα τρόφιμα μέσα από τη θήκη γέμισης με τα χέρια ή ξένα αντικείμενα για να αποφύγετε τυχόν τραυματισμούς ή δυσλειτουργία της συσκευής. Χρησιμοποιήστε τα ωστήρια που περιλαμβάνονται στο κομπλέ.*

- Απαγορεύεται η χρήση της συσκευής με ορατή ζημιά στο κορμί ή στο καλώδιο τροφοδοσίας, μετά από πτώση ή αφού παρουσιάστηκε κάποιο πρόβλημα λειτουργίας του. Αν υπάρχει κάποιο πρόβλημα, αποσυνδέστε τη συσκευή και επικοινωνήστε με κέντρο εξυπηρέτησης.
- Πριν τον καθαρισμό της συσκευής βεβαιωθείτε ότι έχει αποσυνδεθεί και έχει κρυώσει εντελώς. Ακολουθείτε πιστά τις οδηγίες της ενότητας «Καθαρισμός της συσκευής».

STOP

*ΑΠΑΓΟΡΕΥΕΤΑΙ να βυθίσετε τη συσκευή σε νερό ή να το βάλετε κάτω από τρεχούμενο νερό!*

- Αυτή η συσκευή δεν προορίζεται για χρήση από άτομα (συμπεριλαμβανομένων των παιδιών ηλικίας 8 ετών και άνω) που έχουν σωματική, νευρολογική ή νοητική αναπηρία ή με έλλειψη εμπειρίας και γνώσης, εκτός όταν αυτά τα άτομα επιτηρούνται ή λαμβάνουν οδηγίες σχετικά με τη χρήση της συσκευής και έχουν επίγνωση των κινδύνων που συνδέονται με τη χρήση της. Τα παιδιά δεν πρέπει να παίζουν με τη συσκευή. Κρατήστε τη συσκευή και το καλώδιο τροφοδοσίας μακριά από παιδιά ηλικίας κάτω των 8 ετών. Καθαρισμός και συντήρηση της συσκευής δεν πρέπει να ασκούνται από τα παιδιά χωρίς την επίβλεψη ενηλίκου.
- Υλικά συσκευασίας (μεμβράνη, πολυστυρένιο κλπ.) μπορεί να είναι επικίνδυνα για τα παιδιά. Κίνδυνος ασφυξίας! Φυλάξτε τα υλικά συσκευασίας σε μη προσβάσιμο για τα παιδιά χώρο.

- Απαγορεύεται η επιδιόρθωση της συσκευής εκτός ειδικών κέντρων, όπως επίσης αλλαγές της κατασκευής της. Η επιδιόρθωση της συσκευής πρέπει να τελείται εξαιρετικά από τους ειδικούς διαπιστευμένου κέντρου εξυπηρέτησης. Η μη επαγγελματική εργασία μπορεί να συνεισφέρει βλάβη της συσκευής, τραυματισμό και βλάβες στην περιουσία.

STOP

**ΠΡΟΣΟΧΗ!** Απαγορεύετε η χρήση της συσκευής σε περίπτωση όταν υπάρχει οποιαδήποτε βλάβη.

#### Τεχνικά χαρακτηριστικά

Μοντέλο.....	RKA-FP4-E	Κυλινδρικό ακροφύσια για τεμαχισμό
Ισχύς .....	150 W	λαχανικών (τρίφτες τεμαχιστές)..... 4
Τάση.....	220-240 V, 50/60 Hz	Διαστάσεις.....
Ηλεκτρική ασφάλεια .....	κλάση II	Καθαρό βάρος.....
Τύπος μηχανής.....	DC	Μήκος καλωδίου.....
<b>Περιλαμβανέι</b>		
Μπλοκ του κινητήρα .....	1 τεμ.	Ψιλός τρίφτης.....
Μπλοκ του πολυκόπτη.....	1 τεμ.	Χοντρός κόφτης.....
Σνακ του πολυκόπτη.....	1 τεμ.	Ψιλός κόφτης.....
Δακτύλιος ασφάλισης.....	1 τεμ.	Οδηγίες χρήσης.....
Πρωωθήτης.....	1 τεμ.	Φυλλάδιο εγγύησης.....
Χοντρός τρίφτης.....	1 τεμ.	

Ο παραγωγός έχει δικαίωμα να κάνει αλλαγές στο ντιζάιν, σύνολο και στα τεχνικά χαρακτηριστικά του προϊόντος κατά τη διάρκεια βελτίωσης των προϊόντων του χωρίς επιπρόσθετη ειδοποίηση ή αυτές τις αλλαγές.

#### Περιγραφή **A1**

1. Μέρος του κινητήρα
2. Πλήκτρο ενεργοποίησης/απενεργοποίησης «ON/OFF»
3. Σύζευξη κινητήριου άξονα
4. Σαλίγκαρος
5. Μπλοκ του πολυκόπτη
6. Πτυσσόμενος προωθητήρας με χώρο για αποθήκευση ακροφυσίων
7. Δακτύλιος για φιάρισμα
8. Χοντρός τρίφτης
9. Ψιλός τρίφτης
10. Χοντρός κόφτης
11. Ψιλός κόφτης
12. Καλώδιο ρεύματος

#### I. ΠΡΝ ΑΠΟ ΤΗΝ ΧΡΗΣΗ

Βγάλετε τη συσκευή και όλα τα αξεσουάρ από το κουτί. Αφαιρέστε όλα τα υλικά συσκευασίας και διαφημιστικά αυτοκόλλητα .



Οπωσδήποτε φυλάξτε όλα τα αυτοκόλλητα με ειδοποιήσεις, αυτοκόλλητα – ενδείξεις (εφόσον υπάρχουν) και πινακίδα με αριθμό σειράς πάνω στο σώμα της συσκευής! Απουσία αριθμού σειράς στο σώμα της συσκευής σας αφαιρεί αυτομάτως το δικαίωμα εγγύησης.

Μετά από τη μεταφορά ή αποθήκευση της συσκευής σε χαμηλές θερμοκρασίες πρέπει να αφήσετε τη συσκευή σε θερμοκρασία δωματίου τουλάχιστον για 2 ώρες πριν από τη χρήση.

Σκουπίστε το σώμα της συσκευής με ένα βρεγμένο πανί. Καθαρίστε όλα τα αποσπώμενα εξαρτήματα της συσκευής, ακολουθώντας τις οδηγίες από το κεφάλαιο «Καθαρισμός της συσκευής». Πριν από τη συναρμολόγηση της συσκευής όλα τα αποσπώμενα εξαρτήματα πρέπει να στεγνώσουν πλήρως σε θερμοκρασία δωματίου.

Πριν από τη χρήση βεβαιωθείτε ότι τα εξωτερικά και εσωτερικά μέρη της κρεατομηχανής δεν έχουν βλάβες, θραύσεις και άλλα ελαττώματα.

GRE

## II. ΧΡΗΣΗ

1. Ετοιμάστε τα προϊόντα. Εάν χρειαστεί, κόψτε τα ώστε να χωράνε ελεύθερα στο στόμιο τροφοδοσίας.
2. Βάλτε το απαραίτητο ακροφύσιο στο μπλοκ του πολυκόπτη. Οι προεξοχές στο σπείρωμα πρέπει να συμπέσουν με αυλακώσεις στο ακροφύσιο.
3. Βάλτε τον δακτύλιο ασφάλισης στο μπλοκ του πολυκόπτη και γυρίστε το αριστερόστροφα. Ο δείκτης στον δακτύλιο ασφάλισης πρέπει να συμπέσει με την ένδειξη  στο μπλοκ του πολυκόπτη.
4. Γυρίστε το ολοκληρωμένο μπλοκ δεξιόστροφα κατά 45° και τοποθετήστε τον άξονα του στον σύνδεσμο του κινητήριου άξονα στο μπλοκ του κινητήρα. Γυρίστε το μπλοκ αριστερόστροφα μέχρι να ασφαλίσει.
5. Βάλτε το δοχείο για φιλοκομμένα προϊόντα κάτω από τον δακτύλιο ασφάλισης του μπλοκ.

 Μην τοποθετείτε στον πολυκόπτη καρύδια, καφέ, πάγο, ζάχαρη και άλλα ιδιαίτερα σκληρά ή χοντροκομμένα προϊόντα. Αυτό θα μειώσει τη διάρκεια ζωής της συσκευής και μπορεί να οδηγήσει σε βλάβη.

*ΑΠΑΓΟΡΕΥΕΤΑΙ η χρήση της συσκευής για τεμαχισμό κρέατων και ψαριών.*

6. Συνδέστε τη συσκευή με το ηλεκτρικό δίκτυο. Πατήστε τη πλήκτρο ενεργοποίησης/ απενεργοποίησης.
7. Πρωθείτε κομμάτια προϊόντων στο στόμιο εισαγωγής προϊόντων, χρησιμοποιώντας τον προωθητή. Μην προσπαθείτε να σπρώχνετε τα προϊόντα στον λαχνοκόπτη με τα δάκτυλα ή ξένα αντικείμενα.

 **ΠΡΟΣΟΧΗ!** Ο χρόνος συνεχούς λειτουργίας της συσκευής δεν πρέπει να ξεπεράσει τα 2 λεπτά. .

8. Για να απενεργοποιήσετε τη συσκευή, ξαναπατήστε το πλήκτρο ενεργοποίησης/ απενεργοποίησης και αποσυνδέστε την από το ηλεκτρικό δίκτυο.

### Σύστημα προστασίας από την υπερφόρτωση

Η συσκευή περιλαμβάνει ένα σύστημα προστασίας που απενεργοποιεί τη συσκευή σε περίπτωση υπερφόρτωσης. Εάν γίνει αυτό, πατήστε το πλήκτρο ενεργοποίησης/ απενεργοποίησης, αποσυνδέστε τη συσκευή από το ηλεκτρικό δίκτυο και αφήστε την να κρυώσει εντελώς. Καθαρίστε το στόμιο από υπολείμματα προϊόντων και ξανασυνδέστε τη συσκευή με το ηλεκτρικό δίκτυο. Η συσκευή πάλι θα είναι έτοιμη για λειτουργία.

Συνιστώμενες ρυθμίσεις ομαλής λειτουργίας της συσκευής και των ακροφυσίων της αναφέρονται στον πίνακα.

Είδος προϊόντος	Ψιλός κόφτης	Χοντρός κόφτης	Ψιλός τρίφτης	Χοντρός τρίφτης	Βάρος του προϊόντος, γρ	Χρόνος επεξεργασίας
Καρότο	+	+	+	+	500	1 λεπτό
Τυρί	+	+	+	+	300	30 δευτ.
Κρεμμύδι	+	+		+	500	40 δευτ.
Λάχανο	+	+			800	40 δευτ.
Αγγούρι	+	+	+	+	800	40 δευτ.
Πιπεριά	+	+		+	500	40 δευτ.
Πατάρι	+	+			500	1 λεπτό
Μήλο	+	+			500	20 δευτ.
Σοκολάτα	+	+			300	30 δευτ.
Ωμή πατάτα	+	+		+	500	1 λεπτό

## III. ΚΑΘΑΡΙΣΜΟΣ ΤΗΣ ΣΥΣΚΕΥΗΣ

Να καθαρίζετε όλα τα ακροφύσια και εξαρτήματα του λαχνοκόπτη αμέσως μετά από κάθε χρήση.

 **ΠΡΟΣΟΧΗ!** Πριν την αποσυρμολόγηση και τον καθαρισμό, απενεργοποιήστε τη συσκευή πατώντας το ON/OFF και αποσυνδέστε το.

### Αποσυρμολόγηση

1. Βγάλετε τον προωθητή από το στόμιο.
2. Γυρίστε το μπλοκ του πολυκόπτη κατά 45° δεξιόστροφα και αποσυνδέστε το από το μπλοκ του κινητήρα.
3. Βγάλετε τον δακτύλιο ασφάλισης από τον πολυκόπτη, γυρίζοντάς το δεξιόστροφα.
4. Βγάλετε το αποσπώμενο ακροφύσιο.

### Καθαρισμός

- Να σκουπίζετε το μπλοκ του κινητήρα με υγρό πανί.
- Να καθαρίζετε τα ακροφύσια και τα άλλα εξαρτήματα του πολυκόπτη με ήπια, μη λειαντικά απορρυπαντικά.
- Μην καθαρίζετε τα μεταλλικά εξαρτήματα στο πλυντήριο πιάτων, επειδή τα απορρυπαντικά μπορούν να προκαλέσουν θάλωμα της επιφάνειάς τους.
- Η μέγιστη θερμοκρασία κατά τον καθαρισμό των μη μεταλλικών εξαρτημάτων στο πλυντήριο πιάτων δεν πρέπει να υπερβαίνει τους 60°C.

- Τα εξαρτήματα της συσκευής πρέπει να στεγνώσουν εντελώς σε θερμοκρασία δωματίου και φυσικό αερισμό.

### Αποθήκευση

Αποθηκεύετε τη συσκευή συναρμολογημένη σε ξηρό αεριζόμενο χώρο μακριά από συσκευές θέρμανσης και μακριά από το άμεσο ηλιακό φως.

## IV. ΠΡΙΝ ΑΠΕΥΘΥΝΘΕΙΤΕ ΣΤΟ ΚΕΝΤΡΟ ΕΞΥΠΗΡΕΤΗΣΗ

Βλάβη	Πιθανές αιτίες	Τρόπος επίλυσης
Η συσκευή δεν ενεργοποιείται	Η συσκευή δεν είναι συνδεδεμένη με το ρεύμα	Συνδέστε τη συσκευή με το ρεύμα
	Ηλεκτρική πρίζα δεν λειτουργεί	Συνδέστε τη συσκευή στην πρίζα που λειτουργεί
Κατά τη διάρκεια της λειτουργίας ο κινητήρας σταμάτησε	Στο ηλεκτρικό σύκτιο δεν υπάρχει τάση	Ελέγξτε αν υπάρχει τάση στο ηλεκτρικό δίκτυο. Εάν αποσυναρμολογήσετε, απευθυνθείτε στον οργανισμό εξυπηρέτησης του κτιρίου σας.
	Λειτουργήσει προστασία από υπερφόρτωση	Πατήστε το πλήκτρο «ON/OFF», αποσυνδέστε τη συσκευή από το ρεύμα και αφήστε την να κρυώσει για 30 λεπτά. Καθαρίστε το μέρος όπου βάζετε τα προϊόντα από τα υπολείμματα και ξανασυνδέστε τη συσκευή με το ρεύμα.
Κατά τη διάρκεια της λειτουργίας εμφανίστηκε παράξενη μυρωδιά	Η συσκευή υπερθερμαίνεται κατά τη λειτουργία	Μειώστε το χρόνο οδίακτης λειτουργίας, αυξήστε το χρόνο αναμονής μεταξύ των χρήσεων
	Μερικά μέρη της συσκευής έχουν προστατευτική επίστρωση	Η μυρωδιά θα εξαφανιστεί μετά από μετικές χρήσεις

## V. ΕΓΓΥΗΣΗ

Αυτό το προϊόν έχει εγγύηση για περίοδο 2 ετών από την ημερομηνία αγοράς. Κατά τη διάρκεια της περιόδου εγγύησης, ο κατασκευαστής υποχρεούται να αλλάξει, με την επισκευή, την αντικατάσταση των εξαρτημάτων ή αντικατάσταση ολικού του προϊόντος, οποιαδήποτε κατασκευαστικά ελαττώματα του προϊόντος που προκαλούνται από την κακή ποιότητα των υλικών και της κατασκευής. Η εγγύηση ισχύει μόνο στην περίπτωση ημερομηνία αγοράς επιβεβαιώνεται με τη σφραγίδα του καταστήματος και την υπογραφή του πωλητή στην πρωτότυπη κάρτα εγγύησης. Η εγγύηση αναγνωρίζεται μόνο όταν το προϊόν χρησιμοποιείται σύμφωνα με τις οδηγίες χρήσης, δεν επισκευά-

στηκε, δεν αποσυναρμολογήθηκε και δεν καταστράφηκε λόγω εσφαλμένης χρήσης, καθώς και υπάρχει το πλήρες κομπλέ του προϊόντος. Αυτή η εγγύηση δεν καλύπτει φυσιολογική φθορά του προϊόντος και ανταλλακτικών (φίλτρα, λαμπτήρες, αντικαταλητική επιστρώση, στεγανωτικά υλικά, κ.λπ.).

Η διάρκεια ζωής του προϊόντος και της εγγύησης υπολογίζονται από την ημερομηνία της πώλησης ή την ημερομηνία κατασκευής του προϊόντος (σε περίπτωση που δεν μπορεί να καθοριστεί η ημερομηνία της πώλησης).

Ημερομηνία κατασκευής της συσκευής μπορεί να βρεθεί στο σειριακό αριθμό, που βρίσκεται στην ετικέτα αναγνώρισης που κολλάται στο κορμί του προϊόντος. Ο σειριακός αριθμός αποτελείται από 13 ψηφία. 6ος και 7ος χαρακτήρες δηλώνουν το μήνα, 8ος το έτος της παραγωγής του προϊόντος.

Καθορισμένη από τον κατασκευαστή η διάρκεια ζωής της συσκευής είναι 3 έτη από την ημερομηνία αγοράς. Ο όρος αυτός ισχύει υπό την προϋπόθεση ότι η λειτουργία του εν λόγω προϊόντος εκτελείται αυστηρά σύμφωνα με τις παρούσες οδηγίες χρήσης και ισχύοντα τεχνικά πρότυπα.



### Οικολογικά ακίνδυνη ανακύκλωση (ανακύκλωση ηλεκτρικού και ηλεκτρονικού εξοπλισμού)

Την συσκευασία, τις οδηγίες χρήσης καθώς και την ίδια τη συσκευή πρέπει να τα απορρίψετε σύμφωνα με το τοπικό πρόγραμμα ανακύκλωσης. Φροντίστε το περιβάλλον: μην πετάτε τέτοια προϊόντα μαζί με τα οικιακά απορρίμματα.

Χρησιμοποιούμενες (παλαιές) συσκευές δεν πρέπει να πετάγονται στα σκουπίδια, πρέπει να ανακυκλώνονται χωριστά. Ιδιοκτήτες παλιού εξοπλισμού υποχρεούνται να φέρουν τις συσκευές σε ειδικά σημεία συγκέντρωσης ή σε ανάλογους οργανισμούς. Μ' αυτό υποστηρίζετε προγράμματα ανακύκλωσης πολυτίμων πρώτων υλών και στον καθαρισμό από μολυσματικούς παράγοντες.

Αυτή η συσκευή είναι ετικεταρισμένη σύμφωνα με την Ευρωπαϊκή Οδηγία 2012/19/ΕΕ – σχετικά με τις χρησιμοποιούμενες ηλεκτρικές και ηλεκτρονικές συσκευές (απόβλητα ηλεκτρικού και ηλεκτρονικού εξοπλισμού — ΑΗΗΕ).

Η καταθευτηρία οδηγία που εφαρμόζεται σε όλη τη ΕΕ καθορίζει το πλαίσιο για την επιστροφή και ανακύκλωση των χρησιμοποιούμενων συσκευών.



Cihazı kullanmaya başlamadan önce, kullanma kılavuzunu dikkatli okuyunuz ve danışma kitabı olarak saklayınız. Cihazın doğru bir şekilde kullanılması, ömrünü uzatır.

## GÜVENLİK TEDBİRLERİ

- Üretici, güvenlik tekniği ve cihazın ömür kurallarının ihlalinden kaynaklanan hasara uğranmasında hiç bir sorumluluk kabul etmez.
- Bu cihaz ev ortamında kullanılmak üzere dairede, köy evlerinde, otel odalarında, dükkân, ofis içinde ve diğer endüstriyel olmayan ortamlarda kullanılabilir. Endüstriyel veya amaç dışı kullanım, cihazın doğru kullanımın kurallarının ihlali olarak kabul edilecektir. Bu durumda üretici meydana gelen sonuçlardan sorumlu tutulamaz.
- Cihazı elektrik ağına bağlarken, ağın gerilimi ile cihazın itibari geriliminin birbirine uygun olduğundan emin olunuz (teknik özelliklerine veya fabrikanın ürün tablosuna bakınız).
- Cihazda kullanılan voltaja uygun uzatma kablosunu kullanınız. Aksi durumlarda parametrelerin uygun-suzluğu kısa devreye yada kablonun yanmasına sebep olabilir.

- Cihazı sadece topraklanmış prizlerde kullanınız. Bu kural, elektrik akımın zararından korunması açısından zorunludur. Uzatma kablosu kullanırken, uzatma kablosunda topraklanmış olduğundan emin olunuz.

STOP

*UNUTMAYINIZ KI: Elektrik besleme kablosunun kazayen bozulması, garanti kapsamına girmeyen aksaklıklara ve elektrik akımından oluşan hasarlara sebep olabilir. Bozulmuş elektrik kablosu, acil olarak servis merkezinde değiştirilmelidir.*

- Cihazı yumuşak zemin üzerinde çalıştırmayınız, çalışır vaziyette iken üzerini havlu ya da mutfak bezi ile kapatmayınız bu cihazın ısınmasına ve arızalanmasına neden olabilir.
- Cihazın açık havada kullanılması yasaktır, cihazın gövdesinin içine nem ya da yabancı cisimlerin girmesi cihazın ciddi bir şekilde hasar görmesine neden olabilir.

STOP

*Kullanır iken dikkatli olunuz. Yaralanmamak veya cihaza zarar vermemek için yemek içine*

*konulacak gıda maddelerini elle itmeyiniz. Bunun için verilmiş olan iticiyi kullanınız. Kesinlikle elinizi cihazın içine sokmayınız, hareket eden parçalara dokunmayınız.*

- Cihazın gövdesinde ya da elektrik besleme kablo-sunda gözle görülür hasarın, düşmesi ya da çalışması sırasında aksaklıkların ortaya çıkması durumunda cihazın kullanımı yasaktır. Herhangi bir arızanın ortaya çıkması durumunda cihazın fişini elektrik şebekesinden çekiniz ve servis merkezine başvurunuz.
- Cihazı temizlemeden önce fişten çekiniz ve tamamen soğumuş olduğundan emin olun. Temizlik sırasında “Cihazı Sökme, Temizleme ve Saklama” Bölümünde belirtilen kurallara kesinlikle uyunuz.

STOP

*Cihazın gövdesinin suya daldırmak ya da akarsuyun altına tutmak YASAKTIR!*

- Fiziksel, nörolojik, zihinsel engelli bireyler (çocuklar dâhil), veya tecrübe ve bilgi eksikliği olan insanlar tarafından, bu kişileri denetleyen veya güvenlikle-

rinden sorumlu olan ve cihazın kullanımıyla ilgili bilgi veren biri olmadığı takdirde bu cihazın kullanılması uygun değildir. Cihaz, aksesuarları ve fabrika ambalajı ile oynamaları için çocuklar gözetim altında tutulmalıdır. Cihazın temizlenmesi ve bakımı yetişkinlerin gözetimi olmadan çocuklar tarafından yapılmamalıdır.

- Cihazın kendi başına tamir edilmesi yada cihazın konstruksyonunda modifikasyon yapılması YASAKTIR. Bakım ve tamirat ile ilgili tüm işler sadece yetkili servis merkezi tarafından yapılmalıdır. Yetkili olmayan kişiler tarafından yapılan işler cihazın bozulmasına, travm oluşmasına ve ürünün zarar görmesine yol açabilir.

## GİRİŞ VE GÜVENLİK

- Kurallara uygun kullanım: İlk kullanımdan önce kullanma kılavuzunu dikkatlice okuyunuz. Böylece kendinizi ve cihazınızı oluşabilecek zararlardan korumuş olursunuz. Cihazı sadece monte edilmiş vaziyette kullanınız. Ancak bu şekilde elektrik ileten bölümlere temas etme tehlikesi ortadan kalkabilir.

TUR

- Besinlerin özenle hazırlanması sağlığınız açısından çok önemlidir.

### EVDEKİ ÇOCUKLAR

- Bu cihaz 8 yaşından büyük çocuklar ve fiziksel, duygusal ve zihinsel kapasitesinde eksiklik, sorun veya hut cihaza dair tecrübe eksikliği olan veyahut kullanım kitabını okuyamayacak veyahut anlayamayacak, güvenlik önlemlerini uygulayamayacak kişiler tarafından kesinlikle yalnız başına kullanılmamalıdır. Yukarıda anılan kişiler ve 8 yaşından büyük çocuklar yanlarında ürünü tanıyan ve güvenlik önlemlerini alabilecek bir refakatçi ile kullanılmalıdır. Çocuklar kesinlikle ürünle veyahut elektrik bağlantıları ile oynamamalıdır. 8 yaşın altındaki çocuklar kesinlikle cihaza yaklaştırılmamalıdır. Cihazın bakım ve temizliği kesinlikle başlarında refakatçi olmaksızın çocuklar tarafından yapılmamalıdır.
- Cihaz çalışır iken ısınır ve kapatıldıktan sonra da bir süre sıcak kalır. Yanık tehlikesi açısından soğuyun-

caya kadar çocukları cihazdan uzak tutunuz. Çocukların ilgisini çekebilecek eşyaları ürünün üstüne ve arkasına koymayınız. Çünkü çocuklar bunları almak için cihazın üzerine çıkmak isteyecektir.

- Yanık tehlikesi ! çocukların cihaz ile oynamasına ve içini açmasına izin vermeyiniz. Ambalaj malzemeleri çocuklar için tehlikeli olabilir (folyo ve köpük gibi). Boğulma tehlikesi! Ambalaj malzemelerini çocuklardan uzak yerlerde saklayınız veya mümkün olduğunca çabuk evden çıkartınız. Artık kullanılmayan cihazın elektrik bağlantısı evde oynayan çocuklar için bir tehlike yaratmaması açısından sökülmesi ve tüm kablolar ortadan kaldırılmalıdır.

### Diğer Tehlikelerden Korunma

- Cihaz yakınındaki bir prizden faydalanırken, kablunun sıcak yüzeye temas etmemesine dikkat ediniz. Kablo izolasyonu zarar görebilir. Cereyan çarpma tehlikesi.

### CIHAZIN KULLANIMI VE TANIMI

- Aygıtın ortaya çıkardığı buhar yakıcıdır.

- Özellikle kapağı kaldırırken cihazdan gelecek buharla yanmamak için kendinizi buhardan koruyunuz.
- Cihazı ellerken dikkatli olunuz. Herhangi bir sıvı ya da buğulanmış yüzey çok sıcak olabilir. Her zaman fırın eldiveni kullanınız.
- Çocukların ya da engelli kişilerin cihazı kullanmalarına izin vermemeniz ya da denetim altında kullanmalarına izin veriniz.
- Elektrik kordonunun aygıtı kullandığınız çalışma yüzeyinden sarkmamasına dikkat ediniz. Çünkü çocuklar sarkan kordonu çekip cihazı düşürebilir.
- Cihazda herhangi bir arıza var ise kullanmayınız. Hasarlı cihazı muhakkak yetkili teknik servise tamir ettiriniz. Müşteri hizmetleri numarasından bölgenizdeki servis detaylarına ulaşabilirsiniz.
- Ürünün elektrik kordonunu ya da fişini suya batırmayınız, ıslak yerlerden uzak tutunuz. Aygıtın kumandalarını temiz ve kuru tutunuz.
- Cihazı kullanmadığınız zamanlar fişini prizden çekiniz.

- Kesinlikle ocak üstüne veyahut ısı yayan bir yüzey üstüne koymayınız.
- İçerisinde herhangi bir sıcak malzeme var iken kesinlikle cihazı hareket ettirmeyiniz.

#### Teknik Karakteristikleri

Model.....	RKA-FP4-E
Gerilim.....	220-240 V, 50/60 Hz
Nominal güç.....	150 W
Elektrik emniyeti.....	sınıf II
Motor tipi.....	DC
Çalışma hız sayısı.....	1
Sebze doğrama koni başlıkları (rende, doğrayıcı).....	4
Genel boyutlar.....	250 x 234 x 389 mm
Net ağırlık.....	1,88 kg
Elektrik besleme kordonu uzunluğu.....	1 m

#### Ana Parçaları

Motor ünitesi.....	1 adet	İnce rende.....	1 adet
Sebze doğrayıcısı ünitesi.....	1 adet	İri doğrayıcı.....	1 adet
Sebze doğrayıcısının helezonu.....	1 adet	İnce doğrayıcı.....	1 adet
Boğaz somunu.....	1 adet	Kullanım Kılavuzu.....	1 adet
İtme tokmağı.....	1 adet	Servis Kitapçığı.....	1 adet
İri rende.....	1 adet		

Üretici firma, üretilmekte olduğu ürünlerin geliştirilmesi sırasında ürünün tasarımında, parçalarında, teknik özelliklerinde, önceden haber vermeden değişiklik yapma hakkı saklıdır.

## Yapısı A1

1. Motor bloğu
2. Açma/kapama düğmesi ON/OFF
3. Tahrik aksi mufu
4. Spiral sürcü
5. Sebze doğrayıcısı ünitesi
6. Başlıkların muhafazası için konteynerli koni şeklinde sökülebilir itici
7. Sabitleme halkası
8. İnce rende
9. İri doğrayıcı
10. İnce doğrayıcı
11. Kullanım Kılavuzu
12. Elektrik besleme kordonu

## I. İLK KULLANMADAN ÖNCE

Ürünü ve onun tüm ana parçalarını dikkatlice ambalajından çıkartınız. Tüm ambalajlama malzemelerini ve reklam yapışkanlarını sökünüz.

**Uyarı** *Yapışkanlarını, ürün gövdesinde bulunan ürün seri numarası yapıştırma etiket-gösterge (böyle bir şey varsa) ve tabloları bulunan yapışkanlarını mutlaka muhafaza ediniz! Ürün üzerinde seri numarasının bulunmaması otomatik olarak ürün ile ilgili garanti hizmetlerinin verilmesi hakkında mahrum bırakmaktadır.*

*Soğuk hava şartlarında nakliye ya da saklamadan sonra, çalıştırmadan önce, cihazın en azından 2 saat oda sıcaklığında bekletilmesi gerekmektedir.*

Cihazın motor bloğunu ıslak bez ile siliniz. Tüm sökülebilir parçalarını "Cihazın Bakımı" bölümünde belirtilmekte olan talimatlara uygun bir şekilde yıkayınız. Toplamaya başlamadan önce, cihazın tüm sökülebilir parçalarının oda sıcaklığında tamamen kurumuş olması gerekmektedir. Kıyma hazırlamaya başlamadan önce, kıyma makinesinin dış ve iç kısmında bulunan parçalarında her hangi bir hasarın, çatlakların ve diğer türden kusurunun olup olmadığından emin olunuz.

## II. KULLANIMI

1. Sebzeleri hazırlayınız. Gerektiğinde onları makinaya kolay geçebilmesi için ince doğrayınız.
2. Sebze doğrayıcısı ünitesine gereken parçayı yerleştiriniz. Helezondaki çıkıntılı parçanın delikleriyle uymak zorundadır.
3. Sebze doğrayıcısı ünitesine boğaz somununu takınız ve saat yönüne ters bir şekilde çeviriniz. Boğaz somunundaki işaret sebze doğrayıcısı ünitesindeki işaretiyle uymak zorundadır.
4. Topladığınız üniteyi saat yönüne göre 45° çeviriniz ve onun ekseni motor ünitesindeki sürcü şaftını bağlamasına yerleştiriniz. Üniteyi saat yönüne ters bir şekilde tıklama sesi duyulana kadar çeviriniz.

5. Doğranmış malzemeler için kabı boğaz somunun altına yerleştiriniz.

**⚠** Sebze doğrayıcısına ceviz, kahve, buz, şeker ve diğer çok sert veya iri doğranmış malzemeleri koymayınız. Bu durum aletin kullanım süresini azaltıyor ve bozulmasına neden oluyor. Aleti et ve balığın doğranması için kullanmak YASAKTIR.

6. Aleti elektrige bağlayınız. Aç/kapat düğmesine basınız.
7. İtme tokmağını kullanarak sebze dilimlerini huninin çine itiniz. Sebzeleri sebze doğrayıcının içine parmaklarınızla veya diğer herhangi bir aletle itmeyiniz.

**⚠** DKKAT! Aletin aralıksız çalışma süresi 2 dakikayı geçmeyecek. Aralıklar 5 dakikadan az olmayacaktır.

8. Aleti kapatmak için aç/kapat düğmesine ikinci defa basınız ve fişten çıkartınız.

### Aşırı yükten koruma sistemi

Alet aşırı yük yüklendiğinde kapanma gibi muhafaza sistemiyle donanmıştır. Bu durum gerçekleştiyse aç/kapat düğmesine basın, onu fişten çıkartın ve tamamen soğumasını bekleyiniz. Sebzelerin doldurulduğu bölümü gıda artıklarından temizleyiniz ve tekrar aleti fişe takınız. Alet yine çalışmaya hazır olacaktır.

Tavsiye edilen alet ve parçalarını çalışma düzeni tabloda gösteriliyor.

Malzeme türü	İnce doğrama	İri doğrama	İnce rende	İri rende	Malzemenin ağırlığı, g	İşleme süresi
Havuç	+	+	+	+	500	1 dakika
Peynir	+	+	+	+	300	30 saniye
Kuru soğan	+	+		+	500	40 saniye
Lahana	+	+			800	40 saniye
Salatalık	+	+	+	+	800	40 saniye
Sivri biber	+	+		+	500	40 saniye
Pancar	+	+			500	1 dakika
Elma	+	+			500	20 saniye
Çikolata	+	+			300	30 saniye
Çiğ patates	+	+		+	500	1 dakika

### III. CİHAZIN BAKIMI

Sebze doğrayıcısının bütün parçalarını kullandıktan hemen sonra temizleyiniz.

**STOP** *DİKKAT!* Sökmeden ve temizliğe başlamadan önce, ON/OFF düğmesine basarak cihazın elektrik fişini elektrik şebekesinden çekiniz.

#### Sökülme

1. İtme tokmağını huniden çıkarınız.
2. Sebze dorama ünitesini saat yönüne doğru 45° çeviriniz ve onu motor ünitesinden sökünüz.
3. Boğaz somununu saat yönüne doğru çevirerek sebze doğrama ünitesinden açınız.
4. Sökülebilir parçayı çıkartınız.

#### Temizleme **A2**

- Motor ünitesini nemli bezle siliniz.
- Sebze kıyıcı aletinin parçalarını aşındırıcı olmayan deterjanlarla temizleyiniz.
- Aletin demir parçalarını bulaşık makinesinde temizlemeyiniz çünkü deterjanlar parçaların yüzeyini karartabilir.
- Demir parçaların bulaşık makinesinde temizlenmesi esnasında sıcaklık 60°C geçmeyecektir.
- Alet parçaları oda sıcaklığı ve doğal havalandırma altında tamamen kurumalıdır.

**STOP** *Motor bloğunun, fiş ve elektrik besleme kablosunun akar suyun altında yıkanması ya da suya daldırılması YASAKTIR!*

**!** *Sert ya da aşındırıcı kaplamalı sünger, aşındırıcı temizlik malzemeleri ve incelticilerin (benzin, aseton vs.) kullanılması YASAKTIR.*

#### Saklama

Cihazı toplanmış vaziyette, kuru ve havalandırılmakta olan yerde, ısıtıcı cihazlardan uzakta saklayınız ve direkt güneş ışınlarından koruyunuz.

### IV. SERVİS MERKEZİNE BAŞVURMADAN ÖNCE

Anıza	Olası nedenleri	Arızanın giderilmesi
Cihaz çalışmıyor	Cihazın elektrik fişi elektrik şebekesine bağlı olmayabilir	Cihazın elektrik fişini elektrik prize takınız
	Priz arızalı olabilir	Cihazı çalıştır bir prize takınız
	Elektrik şebekesinde cereyan yok	Elektrik şebekesinde cereyanın olup olmadığını kontrol ediniz. Eğer, cereyan kesik ise sizin apartmanınızın bulunduğu bölgeye hizmet vermekte olan kuruma başvurunuz
Cihazı çalışırken motor durdu	Aşırı yük koruma sistemi devreye girmiş olabilir	ON/OFF düğmesine basınız, cihazın fişini elektrik şebekesinden çekiniz ve soğuması için 30 dakikalık bir süre için bırakınız. Cihazın besleme kısmını gıda ürünlerinin kalıntılarından temizleyiniz ve tekrar cihazın fişini elektrik şebekesine takınız
Cihaz çalışırken yabancı koku oluşmakta	Cihaz çalışırken ısınıyor olabilir	Kesintisiz çalışma süresini kısa tutunuz, her bir çalıştırma arasındaki arayı daha uzun tutunuz
	Cihazın bazı parçalarının üzerinde koruyucu kaplama bulunmaktadır	Birkaç kez çalıştırdıktan sonra koku gidecektir

### V. SERVİS HİZMETLERİ

Servis hizmetleri SSH PLUS şirketi tarafından verilir (Adres: Orta Mah. Topkapı Maltepe Cad. No:6 Silkar Plaza Kat:2. Bayrampaşa / İstanbul, tel.: 444 9 774, <http://ssh.com.tr/>).

Bölgenizde yetkili servis olup olmadığı hakkında bilgi servis kitabında bulabilirsiniz.

### VI. GARANTİ YÜKÜMLÜLÜKLERİ

Bu ürün için, satın alındığı tarihten başlamak üzere 2 yıl süreli garanti süresi öngörülmüştür. Garanti süresi içinde üretici; her türlü fabrika hatası, kalitesiz malzemeler ya da montaj hatası ile ilgili arızalar çıkması halinde ilgili parçaların tamir yada değiştirim ya da cihazı tamamen değiştirme yükümlülüğünü üzerine alır. Garanti, satın alma tarihi mağazanın mühür ile ve orijinal garanti kuponunda satıcının imzası ile onaylandığı takdirde yürürlüğe girer. İş bu garanti; ürün kullanma kılavuzuna uygun olarak kullanıldığı, tamir edilmediği, sökülmediği, hatalı davranıştan dolayı hasara uğramadığı ve takiminin içeriği tamamen muhafaza edildiği zamanda kabul edilir. İş bu garanti, ürünün

doğal yıpranması ve sarf malzemelerini kapsamamaktadır (contalar, seramik ve teflon ve diğer kaplamalar, buhar valfi ve aksesuarlar).

Mamulun hizmet ömrü ve ona ait garanti yükümlülüklerinin geçerlilik süresi, satış tarihi veya (satış tarihi belirlenemezse) cihazın üretim tarihinden başlamaktadır.

Cihazın üretim tarihi, mamul gövdesi üzerindeki tanıma etiketinde yer alan seri numarasında bulunur. Seri numarası 13 işaretten oluşur. 6. ve 7. işaret ayı, 8. işaret cihazın üretim yılını gösterir.

Üretici tarafından belirlenen ürün ömür boyu, satın alındığı tarihten itibaren 7 yıldır (ürün çalıştırılması, iş bu kullanma kılavuzunda belirlenen talimatlara ve diğer ilgili teknik standartlara uygun olması halinde).



### **Ekolojik açıdan zararsız geri dönüşüm (elektrik ve elektronik ekipmanın geri dönüşümü)**

Ürünün ambalajı, kullanım talimatı ve ürün kendisinin çöpe atılması, yerel atık işleme programına göre yapılmalı. Çevreye özen gösteriniz: bu tür ürünleri, normal ev atıkları ile birlikte çöpe atmayınız.

Kullanılmış (eski) ürünlerin, diğer ev çöprü ile atılması yasaktır. Bunlar, ayrı olarak geri dönüşüm işlemi görmelidir. Eski ürünlerin sahipleri, ürünleri özel toplama noktalarına getirmeli veya ilgili kuruluşlara teslim etmelidir. Böylece değerli hammaddenin tekrar işlenmesine ve kirlenen maddelerin arındırılmasına yardımcı olursunuz.

Bu cihaz, ömrünü doldurmuş atık elektrik ve elektronik cihazlar ile ilgili Avrupa Yönetmeliği 2012/19/ EU'ye uygun şekilde işaretlenmiştir.

Kılavuz, EU yönetmeliğince uygulanabilecek kullanılmış cihazların iadesi ve geri dönüşümü için olan çerçeveyi belirler.



Перш ніж використовувати даний виріб, уважно прочитайте посібник з його експлуатації і збережіть як довідник. Правильне використання приладу значно продовжить термін його служби.

## МІРИ БЕЗПЕКИ

- Виробник не несе відповідальності за ушкодження, викликані недотриманням вимог техніки безпеки і правил експлуатації виробу.
- Даний електроприлад являє собою багатофункціональний пристрій для приготування їжі в побутових умовах і може застосовуватися в квартирах, замських будинках, готельних номерах, побутових приміщеннях магазинів, офісів або в інших подібних умовах непромислової експлуатації. Промислове або будь-яке інше нецільове використання пристрою буде вважатися порушенням умов належної експлуатації виробу. У цьому випадку виробник не несе відповідальності за можливі наслідки.
- Перед включенням пристрою до електромережі перевірте, чи збігається її напруга з номінальною напругою харчування приладу (див. технічні характеристики або заводську табличку виробу).

- Використовуйте подовжувача, розрахований на споживану потужність приладу, – невідповідність параметрів може привести до короткого замикання або загоряння кабелю.
- Виключайте прилад з розетки після використання, а також під час його чищення або переміщення. Витягайте електрошнур сухими руками, утримуючи його за вилку, а не за провід.
- Не протягайте шнур електроживлення в дверних прорізах або поблизу джерел тепла. Стежте за тим, щоб електрошнур не перекручувався і не перегинався, не стикався з гострими предметами, кутами і крайками меблів.

STOP

**ПАМ'ЯТАЙТЕ:** випадкове ушкодження кабелю електроживлення може привести до неполадок, що не відповідають умовам гарантії, а також до ураження електрострумом. У разі пошкодження шнура електроживлення для уникнення небезпеки його має замінити виробник або його агент, або аналогічна кваліфікована особа.

- Не встановлюйте прилад на м'яку поверхню, не накривайте рушником або серветкою під час роботи – це може привести до перегріву і поломки пристрою.
  - Заборонено експлуатацію приладу на відкритому повітрі – попадання вологи або сторонніх предметів всередину корпусу пристрою може привести до його серйозних ушкоджень.
- STOP** *УВАГА! Не торкайтеся частин приладу, що обертаються! Дочекайся, поки обертання повністю припиниться. Не опускайте сторонні предмети в отвір для подачі продуктів. Будьте обережні під час використання.*
- Не проштовхуйте продукти в завантажувальний отвір руками або сторонніми предметами, щоб уникнути травм або поломки приладу. Використовуйте для цього штовхач, що входить до комплекту.
  - Забороняється експлуатація приладу з помітними пошкодженнями на корпусі або шнурі електроживлення, після падіння або у разі виникнення неполадок у його роботі. У разі виникнення будь-яких

несправностей відключіть прилад від електромережі та зверніться до сервісного центру.

- Перед чищенням приладу переконайтеся, що він відключений від електромережі і цілком охолов. Суворо дотримуйтеся інструкцій з очищення приладу.
- STOP** *ЗАБОРОНЯЄТЬСЯ занурювати корпус приладу у воду або поміщати його під струмінь води!*
- Даний прилад не призначений для використання людьми (включаючи дітей), у яких є фізичні, нервові або психічні відхилення або брак досвіду і знань, за винятком випадків, коли за такими особами здійснюється нагляд або проводиться їхнє інструктування щодо використання даного приладу особою, що відповідає за їхню безпеку. Необхідно здійснювати нагляд за дітьми з метою недопущення їхніх ігор із приладом, його комплектуючими, а також його заводським упакуванням. Очищення й обслуговування пристрою не повинні вироблятися дітьми без догляду дорослих.

- Пакувальний матеріал (плівка, пінопласт тощо) може бути небезпечним для дітей. Небезпека задухи! Зберігайте упаковку в недоступному для дітей місці.
  - Заборонено самостійний ремонт приладу або внесення змін у його конструкцію. Усі роботи з обслуговування і ремонту повинні виконуватися авторизованим сервіс-центром. Непрофесійно виконана робота може привести до поломки приладу, травмат і uszkodженню майна.
- STOP** *УВАГА! Заборонено використання приладу за будь-яких несправностей.*

#### Технічні характеристики

Модель.....	RKA-FP4-E
Потужність.....	150 Вт
Напруга.....	220-240 В, 50/60 Гц
Захист від ураження електричним струмом.....	клас II
Тип двигуна.....	постійного струму
Кількість швидкостей роботи.....	4
Кількість змінних терок.....	4
Прогумовані ніжки.....	€
Габаритні розміри.....	250 × 234 × 389 мм
Вага нетто.....	1,88 кг
Довжина електрошнура.....	1 м

#### Комплектація

Моторний блок.....	1 шт.	Дрібна тертка.....	1 шт.
Блок овочерізки.....	1 шт.	Велика шатківниця.....	1 шт.
Шнек овочерізки.....	1 шт.	Дрібна шатківниця.....	1 шт.
Фіксує кильце.....	1 шт.	Інструкція з експлуатації.....	1 шт.
Штовхач.....	1 шт.	Сервісна книжка.....	1 шт.
Велика тертка.....	1 шт.		

*Виробник має право на внесення змін до дизайну, комплектації, а також до технічних характеристик виробу під час вдосконалення своєї продукції без додаткового повідомлення про ці зміни.*

#### Будова моделі **A1**

1. Моторний блок
2. Кнопка увімкнення/вимкнення
3. Муфта привідного вала
4. Шнек
5. Блок овочерізки
6. Розбірний штовхач із відсіком для зберігання насадок
7. Фіксувальне кильце
8. Дрібна шатківниця
9. Велика шатківниця
10. Дрібна тертка
11. Велика тертка
12. Електрошнур

## I. ПЕРЕД ПОЧАТКОМ ВИКОРИСТАННЯ

Розпакуйте виріб, видаліть усі пакувальні матеріали та рекламні наклейки.

**⚠** *Обов'язково збережіть на місці застережні наклейки, наклейки-показчики (за наявності) і табличку з серійним номером виробу на його корпусі! Відсутність серійного номера на виробі автоматично позбавляє вас права на гарантійне обслуговування.*

*Після транспортування або зберігання за низьких температур необхідно витримати прилад за кімнатної температури не менше ніж 2 години перед увімкненням.*

UKR

Протріть моторний блок пристрою вологою тканиною. Промийте всі знімні частини, чітко дотримуючись вказівок розділу «Догляд за приладом». Перед складанням приладу всі знімні частини мають повністю висохнути за кімнатної температури.

## II. ЕКСПЛУАТАЦІЯ

1. Підготуйте продукти. За необхідності наріжте їх так, щоб вони вільно проходили через отвір для подавання продуктів.
2. Вставте необхідну насадку в блок овочерізки. Виступи на шнеку мають збігтися з прорізами на насадці.
3. Надіньте фіксує кільце на блок овочерізки та поверніть його проти годинникової стрілки. Показчик на фіксує кільці має збігтися зі значком  на блоці овочерізки.
4. Поверніть складений блок за годинниковою стрілкою на 45° і вставте його вісь у муфту приводного вала на моторному блоці. Поверніть блок проти годинникової стрілки до клацання.
5. Поставте посуд для подрібнених продуктів під фіксує кільце блока.



*Не завантажуйте в овочерізку горіхи, каву, лід, цукор та інші дуже тверді або грубо нарізані продукти. Це скорочує термін служби приладу і може призвести до поломки.*

*ЗАБОРОНЯЄТЬСЯ використовувати прилад для подрібнення м'яса та риби.*

6. Підключіть прилад до електромережі. Натисніть кнопку увімкнення/вимкнення.
7. Протухуйте шматочки продуктів в отвір завантажувального лотка, використовуючи штовхач. Не намагайтеся протухувати продукти в овочерізку пальцями або сторонніми предметами.



*УВАГА! Час безперервної роботи приладу не має перевищувати 2 хвилини. Перерва в роботі має становити не менше ніж 5 хвилин.*

8. Щоб вимкнути прилад, повторно натисніть кнопку увімкнення/вимкнення та від'єднайте його від електромережі.

### Система захисту від перевантаження

Прилад забезпечено системою, що оберігає двигун від перевантаження (наприклад, якщо до блока м'ясорубки разом із м'ясом потрапить кістка).

Якщо двигун приладу несподівано зупинився, натисніть кнопку увімкнення/вимкнення, від'єднайте прилад від електромережі та дайте йому охолонути впродовж 30 хвилин. Очистіть завантажувальну частину від залишків продуктів і знову підключіть прилад до електромережі. Прилад готовий до роботи. Рекомендований порядок роботи з приладом і його насадками наведено в таблиці.

Вид продукту	Дрібна шатківниця	Велика шатківниця	Дрібна тертка	Велика тертка	Вага продукту, г	Час обробки
Морква	+	+	+	+	500	1 хв
Сир	+	+	+	+	300	30 сек
Цибуля	+	+		+	500	40 сек
Капуста	+	+			800	40 сек
Огірок	+	+	+	+	800	40 сек
Стручковий перець	+	+		+	500	40 сек
Буряк	+	+			500	1 хв
Яблуко	+	+			500	20 сек
Шоколад	+	+			300	30 сек
Сира картопля	+	+		+	500	1 хв

## III. ДОГЛЯД ЗА ПРИЛАДОМ

Очистіть всі насадки й деталі овочерізки відразу після використання.



*УВАГА! Перед розбиранням і очищенням вимкніть прилад, натиснувши кнопку увімкнення/вимкнення, і відключіть його від електромережі.*

### Розбирання

1. Приберіть штовхач із завантажувального отвору.
2. Поверніть блок овочерізки на 45° за годинниковою стрілкою та від'єднайте його від моторного блока.
3. Зніміть фіксує кільце з блока овочерізки, повертаючи його за годинниковою стрілкою.
4. Вийміть знімну насадку.

### Очищення **A2**

- Моторний блок протирайте вологою тканиною.
- Очищуйте насадки й інші деталі овочерізки м'якими неабразивними мийними засобами.

- Не очищуйте металеві деталі приладу в посудомийній машині, оскільки мийні засоби можуть викликати потемніння їхньої поверхні.
- Максимальна температура під час очищення неметалевих деталей у посудомийній машині не має перевищувати 60°C.
- Деталі приладу мають повністю висохнути за кімнатної температури та природної вентиляції повітря.

STOP

**ЗАБРОНЯЄТЬСЯ** поміщати моторний блок, вилку та шнур електроживлення під струмінь води або занурювати їх у воду.



**ЗАБРОНЯЄТЬСЯ** використання під час очищення приладу грубих серветок або губок, абразивних паст. Також не можна використовувати будь-які хімічні агресивні або інші речовини, не рекомендовані до застосування для предметів, що контактують з їжею.

### Зберігання

Зберігайте прилад у складеному вигляді в сухому вентильованому місці подалі від нагрівальних приладів і прямих сонячних променів.

## IV. ПЕРЕД ЗВЕРНЕННЯМ ДО СЕРВІС-ЦЕНТРУ

Несправність	Можливі причини	Спосіб усунення
Прилад не вмикається	Прилад не підключено до електромережі	Підключіть прилад до електромережі
	Несправна електрична розетка	Увімкніть прилад у справну розетку
	В електромережі немає струму	Перевірте наявність напруги в електромережі. Якщо її немає, зверніться до організації, що обслуговує ваш будинок
Двигун зупинився під час роботи	Спрацював захист від перевантаження	Див. «Система захисту від перевантаження». Якщо після повторного увімкнення м'ясорубка, як і раніше, не працює, зверніться до сервіс-центру
Під час роботи приладу з'явився сторонній запах	На деякі частини нового приладу нанесено захисне покриття	Запах зникне після декількох увімкнень
	Прилад перегрівається під час роботи	Скоротіть час безперервної роботи, збільште інтервали між увімкненнями

## V. ГАРАНТІЙНІ ЗОБОВ'ЯЗАННЯ

На даний виріб надається гарантія терміном на 12 місяців з моменту придбання. Протягом гарантійного періоду виготовлювач зобов'язується усунути шляхом ремонту, заміни деталей або заміни усього виробу будь-які заводські дефекти, викликані недостатньою якістю матеріалів або зборки.

Гарантія набирає сили тільки в тому випадку, якщо дата покупки підтверджена печаткою магазину і підписом продавця на оригінальному гарантійному талоні. Дійсною гарантія визнається лише в тому випадку, якщо виріб застосовувався відповідно до інструкції з експлуатації, не ремонтувався, не розбирався і не був пошкоджений в результаті неправильного поводження з ним, а також збережена повна комплектисткість виробу. Дана гарантія не поширюється на природний знос виробу і видаткові матеріали (фільтри, лампочки, антипригарні покриття, ущільнювачі і т. д.).

Термін служби виробу і термін дії гарантійних зобов'язань на нього обчислюються з дня продажу або з дати виготовлення виробу (у випадку, якщо дату продажу визначити неможливо).

Дату виготовлення приладу можна знайти в серійному номері, розташованому на ідентифікаційній наклейці на корпусі виробу. Серійний номер складається з 13 знаків. 6-й і 7-й знаки позначають місяць, 8-й – рік випуску пристрою.

Встановлений виробником термін служби приладу складає 3 роки з дня його придбання за умови, що експлуатація виробу здійснюється відповідно до цієї інструкції і застосованих технічних стандартів.



### Екологічно безпечна утилізація (утилізація електричного й електронного обладнання)

Утилізацію упаковки, посібника користувача, а також самого приладу необхідно здійснювати відповідно до місцевої програми з переробки відходів. Потурбуйтеся про навколишнє середовище: не викидайте такі вироби разом із звичайним побутовим сміттям.

Використані (старі) прилади не можна викидати з іншим побутовим сміттям, їх потрібно утилізувати окремо. Власники старого обладнання зобов'язані віднести прилади до спеціальних пунктів прийому або здати до відповідних організацій. Так ви допомогаете програмі з переробки цінної сировини, а також очищення забруднюючих речовин.

Даний прилад позначено відповідно до Європейської директиви 2012/19/EU, що регулює утилізацію електричного й електронного обладнання.

Дана директива визначає основні вимоги до утилізації та переробки відходів від електричних і електронних приладів, які є чинними на всій території Європейського союзу.

UKR



Осы бұйымды пайдаланудың алдында оны пайдалану бойынша нұсқаулықты мұқият оқыңыз және анықтамалық ретінде сақтап қойыңыз. Аспапты дұрыс пайдалансаңыз, оның қызмет ету мерзімі көпке ұзарады.

## ҚАУІПСІЗДІК ШАРАЛАРЫ

- Қауіпсіздік техникасы талаптары мен бұйымды пайдалану ережелерін ұстанбаудан туындаған зақымдар үшін өндіруші жауапкершілікке тартылмайды.
- Аспап тек тұрмыстық пайдалануға арналған. Құрылғының өндірістік немесе кез келген басқа пайдаланылуы бұйымды дұрыс пайдалану ережелерінің бұзылысы болып табылады.
- Құрылғыны электр желіге қосудың алдында оның кернеуі аспап қоректенуінің номиналды кернеуіне сәйкес келетінін тексеріңіз (бұйымның техникалық сипаттамасын немесе зауыттық кестешесін қараңыз).
- Аспаптың тұтынылатын қуатына арналған ұзартқышты пайдаланыңыз – параметрлердің сәйкес келмеуі қысқа тұйықталуға немесе кабельдің тұтануына әкеліп соқтыруы мүмкін.
- Аспапты пайдаланған соң, сонымен қатар оны тазалау немесе жылжыту кезінде розеткадан ажы-

ратыңыз. Электр бауды сымынан ұстамай, ашасынан құрғақ қолмен ұстап шығарыңыз.

- Электр қоректену бауын есіктен немесе жылу көздерінің қасында жүргізбеңіз. Электр бауы бұралмауын және бүгілмеуін, өткір заттарға, жиһаздың бұрыштары мен шеттеріне тимеуін байқаңыз.

STOP

*ЕСТЕ САҚТАҢЫЗ: электр қоректену кабелін кездейсоқ зақымдасаңыз, кепілдік шарттарына сәйкес келмейтін ақауларға, сонымен қатар электр тоғының соғуына әкеліп соқтыруы мүмкін. Электр қуат беру сымына зақым келген кезде қауіптілікті болдырмау үшін оны әзірлеуші немесе оның агенті, немесе осыған ұқсас білікті тұлға ауыстыруы керек.*

- Аспапты жұмсақ бетке орнатпаңыз, оны жұмыс кезінде жаппаңыз – бұл құрылғының қызуына және бұзылуына әкеліп соқтыруы мүмкін.
- Аспапты ашық ауада пайдалануға тыйым салынды – құрылғы корпусының ішіне ылғал немесе бөтен заттар тисе, қатты зақымдар болуы мүмкін.

STOP

**НАЗАР АУДАРЫҢЫЗ!** Құралдың айналып тұрған бөлшектеріне қол тигізбеңіз! Айналуы толық тоқтағанын күтіңіз. Өнім беруге арналған қуысқа бөгде заттарды салмаңыз. Қолдану кезінде мұқият болыңыз.

- Құралдың сынуын немесе жарақатты болдырмау үшін бөгде заттар немесе қолмен жүктеу қуысына тығындамаңыз. Ол үшін жиынтық ішіне кіретін итергішті қолданыңыз.
- Құралды құлағаннан кейін немесе жұмысында ақаулық пайда болған кезде, тұрқында немесе электр қуат алу сымында көзге көрініп тұрған зақымдары болған кезде пайдалануға тыйым салынады. Кез келген ақаулық пайда болған кезде, құралды электр желісінен ажыратыңыз және сервистік орталыққа барыңыз.
- Аспапты тазалаудың алдында ол электр желіден ажыратылғанына және толық суығанына көз жеткізіңіз. Аспапты тазалау бойынша нұсқаулықтарды қатаң ұстаныңыз.

STOP

**Аспап корпусын суға батыруға немесе су ағынына түсіруге ТЫЙЫМ САЛЫНАДЫ!**

- Бұл аспап физикалық, жүйке немесе психикалық ауытқулары бар немесе тәжірибесі мен білімі жетіспейтін адамдардың (оның ішінде балалардың) қолдануына арналмаған, мұндай тұлғалар қадағаланып, олардың қауіпсіздігі үшін жауап беретін тұлға осы аспапты қолдануға қатысты нұсқау жасалған жағдайлардан басқа. Балалардың аспаппен, оның жинақтаушыларымен, сонымен қатар зауыттық орамымен ойнауына жол бермеу мақсатында қадағалап отыру қажет. Құрылымы тазалау және қызмет көрсетуді балалар ересектердің қарауынсыз жасамауы тиіс.
- Орам материалы (үлдір, пенопласт және т. б.) балалар үшін қауіпті болуы мүмкін. Тыныстың тарылу қаупі бар! Орамды балалардың қолы жетпейтін жерде сақтаңыз.
- Аспапты өздігіңізбен жөндеуге немесе құрылымына өзгеріс енгізуге тыйым салынады. Қызмет

KAZ

көрсету және жөндеу бойынша барлық жұмыстарды авторландырылған сервис-орталық жасауы керек. Біліксіз жасалған жұмыс аспаптың бұзылуына, жарақат пен мүлік зақымдануына әкеліп соқтыруы мүмкін.

STOP

**HAZAR AУДАРЫҢЫЗ! Аспапты кез келген ақау болғанда пайдалануға тыйым салынады.**

**Техникалық сипаттамалары**

Үлгісі.....	RKA-FP4-E
Қуаты.....	150 Вт
Кернеу.....	220-240 В, 50/60 Гц
Электр тоғымен зақымданудан қорғау.....	II дәреже
Қозғалтқыш түрі.....	DC
Ауыстырмалы үккіштер саны.....	4
Режеңкеленген түптері.....	бар
Габаритті өлшемдер.....	250 × 234 × 389 мм
Таза салмақ.....	1,88 кг
Электр сымның ұзындығы.....	1 м

**Жинағы**

Мотор блогы.....	1 дана	Ұсақ үккіш.....	1 дана
Көкөніс кескішінің блогы.....	1 дана	Ірі майдалап турау.....	1 дана
Көкөніс кескішінің шнегі.....	1 дана	Ұсақ майдалап турау.....	1 дана
Бекітуші сақина.....	1 дана	Пайдалану жөніндегі нұсқаулық.....	1 дана
Итергіш.....	1 дана	Сервисті кітапшасы.....	1 дана
Ірі үккіш.....	1 дана		

Өндіруші осындай өзгерістер туралы қосымша хабарламастан өз өнімін жетілдіру барысында оның дизайны, жинағы, сонымен қатар бұйымның техникалық сипаттамаларына өзгеріс енгізуге құқылы.

**Аспаптың құрылымы A1**

1. Моторлы блок
2. Қосу/ажырату батырмасы
3. Жетек білігінің муфтасы
4. Көкөніс кескішінің шнегі
5. Көкөніс кескішінің блогы
6. Саптамаларды сақтауға арналған бөлшегі бар алмалы-салмалы итергіш
7. Орнықтырғыш шығыршық
8. Ұсақ майдалап турау
9. Ірі майдалап турау
10. Ұсақ үккіш
11. Ірі үккіш
12. Электр сымы

**I. АЛҒАШҚЫ ҚОСАР АЛДЫНДА**

Бұйымды орамынан шығарып, барлық орау материалдары мен жарнамалық жапсырмаларды алып тастаңыз.

**⚠** Корпусағы ескертетін жапсырма, жапсырма-көрсеткіш (бар болса) және бұйымның сериялық нөмірі бар кестешені орнында міндетті түрде сақтаңыз! Бұйымда сериялық нөмірі жоқ болса, кепілдік қызмет көрсету құқығынан автоматты түрде айырыласыз.

Тасымалдаған немесе төмен температураларда сақтаған соң аспапты қосар алдында кем дегенде 2 сағат бөлме температурасында ұстау қажет.

Құрылғының моторлы блогын ылғалды шүберекпен сүртіп жіберіңіз. «Аспапты күту» тарауының нұсқамаларын қатаң сақтай отырып, барлық алмалы-салмалы бөлшектерін жуыңыз. Құралды жинар алдында барлық алмалы-салмалы бөлшектері бөлме температурасы кезінде құрғауы керек. Әзірлеудің алдында құрылғы сыртқы және көзге көрінетін ішкі бөліктерінде зақым, жарық және басқа ақау жоқтығына көз жеткізіңіз

**II. ҚҰРАЛДЫ ПАЙДАЛАНУ**

1. Өнімдерді дайындаңыз. Қажет болғанда, оларды өнімдерді салуға арналған саңылау арқылы еркін өтетіндей етіп тураңыз.
2. Қажетті саптаманы көкөніс кескіш блогына салыңыз. Шнектегі дөңестер саптамадағы ойықтармен сәйкес келуі тиіс.

- Көкөніс блогына бекітуші сақинаны кигізіп, оны сағат тіліне қарсы бұраңыз. Бекіткіш сақинадағы көрсеткіш көкөніс блогындағы **A** белгісімен сәйкес келуі тиіс.
- Жинақталған блоқты сағат тілі бойымен 45°-қа бұрап, оның өзегін моторлық блоктағы қозғалтқыш білік жалғастырғышына салыңыз. Блоқты сағат тіліне қарсы шертпек дыбысы шыққанша дейін бұраңыз.
- Майдалап туралған өнімдерге арналған ыдысты блоктың бекітуші сақинасының астына қойыңыз.



*Көкөніс кескішке жаңғақты, кофені, мұзды, қантты және өзге ерекше қатты немесе ірі туралған өнімдерді салмаңыз. Бұл құралдың қызмет ету мерзімін қысқартып, сынуына әкелуі мүмкін.*

*Құралды етті және балықты ұсақтап турау үшін қолдануға ТЫЙЫМ САЛЫНАДЫ.*

- Құралды электр желісіне қосыңыз. Қосу/ажырату батырмасын басыңыз.
- Өнімдер тілімдерін итергішті қолдана отырып салу науашасының саңылауына итеріңіз. Өнімдерді көкөніс кескішке саусақтармен немесе бөтен заттармен итеруге тырыспаңыз.



*НАЗАР АУДАРЫҢЫЗ! Үздіксіз жұмыс істеу уақыты 2 минуттан аспауы тиіс. Жұмыстағы үзіліс 5 минуттан кем болмауы тиіс.*

- Құралды ажырату үшін қосу/ажырату батырмасын қайта басыңыз да, оны электр желісінен ажыратыңыз.

### Асқын жүктеуден қорғаныс жүйесі

Етартқыш асқын жүктеуден қозғалтқышты сақтандыратын жүйемен жарақталған. Егер құралдың қозғалтқышы күтпеген жерден тоқтап қалатын болса, қосу/ажырату батырмасын басыңыз, құралды электр желісінен ажыратыңыз және оған 30 минуттың ішінде салқындауға уақыт беріңіз. Жүктеу бөлігін өнімнің қалдығынан тазартыңыз және электр желісіне құралды қайтып қосыңыз. Құрал жұмысқа қайтадан дайын. Құралмен және оның саптамаларымен жұмыс жасаудың ұсынылатын тәртібі сызбада келтірілген.

Өнім түрі	Ұсақ майдалап турау	Ірі майдалап турау	Ұсақ үкіш	Ірі үкіш	Өнім салмағы, г	Өңдеу уақыты
Сәбіз	+	+	+	+	500	1 мин
Ірімшік	+	+	+	+	300	30 сек

Түйнді пияз	+	+		+	500	40 сек
Қырыққабат	+	+			800	40 сек
Қияр	+	+	+	+	800	40 сек
Қабықты бұрыш	+	+		+	500	40 сек
Қызылша	+	+			500	1 мин
Алма	+	+			500	20 сек
Шоколад	+	+			300	30 сек
Шикі картон	+	+		+	500	1 мин

## III. АСПАПТЫ КҮТУ

Барлық саптама мен бөлшекті қолданудан кейін бірден тазалаңыз.



*НАЗАР АУДАРЫҢЫЗ! Бөлшектеу және тазалау алдында құралды қосу/ажырату батырмасын баса отырып өшіріңіз және электрлік желіден ажыратыңыз.*

### Бөлшектеу

- Итергішті салу саңылауынан алып тастаңыз.
- Көкөніс кескіш блогын сағат тілі бойымен 45° бұрап, оны мотор блогынан ажыратыңыз.
- Көкөніс кескіш блогынан бекітуші сақинаны сағат тілімен айналдыра отырып, алып тастаңыз.
- Алмалы-салмалы саптаманы алып шығыңыз.

### Тазалау **A2**

- Мотор блогын ылғалды матамен сүртіңіз.
- Көкөніс кескіш саптамалары мен басқа бөлшектерін жұмсақ абразивті емес жуғыш заттармен тазалаңыз.
- Құралдың металл бөлшектерін ыдыс-аяқ жуатын машинада тазаламаңыз, өйткені жуғыш заттар олардың беттерінің төмендеуіне әкелуі мүмкін.
- Металл емес бөлшектерді ыдыс-аяқ жуатын машинада тазалау кезіндегі ең жоғары температура 60°C аспауы тиіс.
- Құрал бөлшектері бөлме температурасы мен ауаны табиғи желдету жағдайында толық кебуі тиіс.

**STOP** Моторлы блок айыр және электр қуатының сымын судың ағысы астына қояу немесе суға салуға **ТЫЙЫМ САЛЫНАДЫ**.

**!** Құралды тазалау кезінде қатты шүберектер немесе губкалар қажақты пасталарды қолдануға **ТЫЙЫМ САЛЫНАДЫ**. Сондай-ақ тамақпен байланысатын заттар үшін қолдануға ұсынылмайтын химиялық агрессивті немесе кез келген басқа заттарды қолдануға болмайды

**Сақтау**

Құралды жинаулы күйде құрғақ желдетілетін орында тура күн сәулелері мен қыздырғыш құралдардан алыс сақтаңыз.

**IV. СЕРВИС-ОРТАЛЫҚҚА ЖОЛЫҒАР АЛДЫНДА**

Ақаулық	Мүмкін болатын себептері	Жою әдістері
Құрал іске қосылмай түр	Құрал электр желісіне қосылмаған	Құралды электр желісіне қосыңыз
	Электрлік розетка жұмыс істемейді	Құралды жұмыс істеп тұрған розеткаға қосыңыз
	Электр желісінде тоқ жоқ	Электр желісіндегі кернеудің болуын тексеріңіз. Егер ол болмаса, сіздің үйге қызмет көрсететін мекемеге жүгініңіз
Қозғалтқыш жұмыс кезінде тоқтап қалды	Асқын жүктемеден қорғаныс қосылды	Егер бұлай болса, қосу/ажырату батырмасын басыңыз, құралды электр желісінен ажыратыңыз және оған салқындауға мүмкіндік беру керек
Құралдың жұмыс істеу барысында бөгде іс пайда болды	Жаңа құралдың кейбір бөлшектеріне қорғаныс жабыны жабылған	Иісі бірнеше рет қосқаннан кейін кетеді
	Құрал жұмыс барысында қызып кетеді	Үздіксіз жұмыс уақытын қысқартыңыз, қосылулар арасындағы аралықтарын ұлғайту керек

**V. КЕПІЛДІКТІ МІНДЕТТЕМЕЛЕР**

Осы бұйымға сатып алынған сәттен 2 жыл мерзіміне кепілдік беріледі. Өндіруші кепілдік кезеңі ішінде жөндеу, бөлшектерді ауыстыру немесе бүкіл бұйымды ауыстыру жолымен материалдар немесе жинау сапасының жетіспеушілігінен туындаған кез келген зауыттық ақауларды жоюға міндеттенеді. Кепілдік тек сатып алу күні түпнұсқалық кепілдік талонында дүкен мөрімен және сатушы қолымен расталған жағдайда ғана күшіне енеді. Осы кепілдік тек бұйым пайдалану бойынша нұсқаулыққа сәйкес қолданылған, жөнделмеген, бузылмаған және онымен дұрыс жұмыс істеу нәтижесінде зақымданбаған, сонымен қатар бұйымның толық жинағы сақталған жағдайда танылады. Осы кепілдік бұйымның табиғи тозуына және шығын материалдарына таралмайды (сүзгілер, шамдар, қыш және тефлондық тығыздауыштар және т. б.). Бұйымның қызмет мерзімі мен оған кепілдікті міндеттемелердің қолданыс мерзімі бұйым сатылған немесе өндірілген кезден есептеледі (егер сату күнін анықтау мүмкін болмаса).

Аспап өндірілген күнді бұйым корпусының сәйкестендіру жапсырмасындағы сериялық нөмірден табуға болады. Сериялық нөмір 13 белгіден тұрады. 6-шы және 7-ші белгілер айды, 8-ші – құрылғының шығарылған жылын білдіреді.

Өндіруші бекіткен аспаптың қызмет ету мерзімі бұйымның пайдаланылуы осы нұсқаулық пен қолданылатын техникалық стандарттарға сәйкес жүруі жағдайында сатып алынған күнінен 3 жыл құрайды.



**Экологиялық зиянсыз кәдеге жарату (электрлік және электрондық жабдықтарды кәдеге жарату)**

Орамның пайдаланушы нұсқаулығының сонымен бірге құралдың өзінің кәдеге жаратылуын қалдықтарды қайта өңдеу бойынша жергілікті бағдарламаға сәйкес іске асыру қажет. Қоршаған ортаға қамқорлық танытыңыз: ондай бұйымдарды кәдімгі тұрмыстық қоқыстармен бірге лақтырмаңыз.

Пайдаланған (ескі) құралдар қалған тұрмыстық қоқыстармен лақтырылмауы тиіс, олар бөлек кәдеге жаратылуы қажет. Ескі жабдық иелері құралдарды арнайы қабылдау пунктеріне әкелуге немесе сәйкес ұйымдарға тапсыруға міндетті. Бұнымен сіз құнды шикізатты қайта өңдеу, сонымен қатар ластаушы заттарды тазалау бойынша бағдарламасына көмектесесіз.

Берілген құрал электрлік және электрондық жабдықтарды кәдеге жаратуды реттейтін 2012/19/EU Еуропалық бағыттамасына сәйкес белгіленген.

Берілген бағыттама электрлік және электрондық құралдардан қалдықтарды кәдеге жарату және қайта өңдеуге деген, Еуропалық Одақтың барлық аумағында қолданылатын негізгі талаптарды анықтайды.



Изготовитель: «REDMOND Индастриал Груп, ЛЛСи», Уан Коммерс Плаза, 99 Вашингтон-авеню, сьют 805А, Олбани, Нью-Йорк, 12210, Соединенные Штаты Америки.

Филиал изготовителя: «Пауэр Пойнт Инк. Лимитед», №1202 Хай Юн Гэ (В1) Лин Хай Шан Чжуан Сямейлин Футьян, Шеньжень, Китай, 518049.

Импортер: ООО «АЛЬФА», 195027, г. Санкт-Петербург, Свердловская набережная, д. 44, литера Ю.

© REDMOND. Все права защищены. 2016

Воспроизведение, передача, распространение, перевод или другая переработка данного документа или любой его части без предварительного письменного разрешения правообладателя запрещены.

© REDMOND. All rights reserved. 2016

Reproduction, transfer, distribution, translation or other reworking of this document or any part thereof without prior written permission of the legal owner is prohibited.

Produced by Redmond Industrial Group LLC  
One Commerce Plaza, 99 Washington Ave, Ste. 805A  
Albany, New York, 12210, United States  
[www.redmond.company](http://www.redmond.company)  
[www.multicooker.com](http://www.multicooker.com)  
Made in China

RKA-FP4-E-UM-2