

РЕСУРС

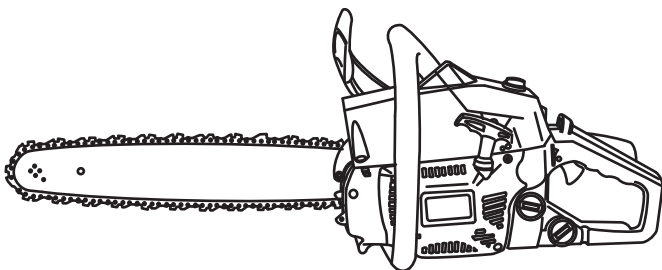

**РУЧНЫЕ БЕНЗИНОВЫЕ
ЦЕПНЫЕ ПИЛЫ
РБП-38А**

**ИНСТРУКЦИЯ
ПО ЭКСПЛУАТАЦИИ**

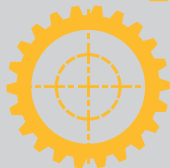

ОГЛАВЛЕНИЕ

ВАЖНАЯ ИНФОРМАЦИЯ	3
ОБЩИЕ МЕРЫ БЕЗОПАСНОСТИ	4
ТЕХНИЧЕСКИЕ ХАРАКТЕРИСТИКИ	7
ОПИСАНИЕ ДЕТАЛЕЙ ПРИБОРА	8
ИНСТРУКЦИЯ ПО ЭКСПЛУАТАЦИИ	9

Благодарим Вас за покупку продукции
торговой марки PESURC!

Линия продукции PESURC разработана специально для пользователей, предъявляющих повышенные требования к бытовому электроинструменту. Вся продукция торговой марки PESURC собирается из прочных и надежных деталей и блоков на современных предприятиях под непрерывным наблюдением квалифицированных специалистов в области контроля качества продукции. На каждом этапе проектирования и изготовления продукции, огромное внимание уделяется ее качеству.

Высокая надежность и качество продукции торговой марки PESURC подтверждается сертификатами международных стандартов (ISO, DIN, CE, TUV).



Внимательно прочтите инструкцию перед первым использованием продукции. Пожалуйста, сохраните инструкцию для дальнейших справок.

ВАЖНАЯ ИНФОРМАЦИЯ

Вы приобрели продукцию непрофессионального назначения, предназначенную для использования в домашних условиях.

При работе следует соблюдать следующие правила:

- На каждые 15 минут работы – 15 минут отдыха.
- Пропорции смешивания горючей смеси должно соответствовать значению, указанному в инструкции по эксплуатации.
- Ремонты должны производиться только квалифицированными специалистами в авторизованных сервисных центрах **PESURC**.
- Вскрытие или разборка инструмента прекращает действие гарантии (более подробно см. “Гарантийный Талон”).

ОБЩИЕ МЕРЫ БЕЗОПАСНОСТИ

Пожалуйста, перед первым включением продукта, внимательно прочтите и неукоснительно следуйте предписаниям данной инструкции. Она разработана специально для Вашей безопасности и безопасности других лиц; для обеспечения длительного и безаварийного срока службы Вашего оборудования.

Предупреждение

Запрещено вносить какие-либо изменения в конструкцию данного оборудования, либо применять его не по назначению, а так же использовать любые приспособления или вспомогательные устройства, отличные от рекомендованных в данном руководстве – это может привести к повреждению данного оборудования или травме оператора. При возникновении сомнений относительно применения Вашего оборудования, обратитесь к продавцу или в центральный уполномоченный сервисный центр за консультацией.

Используйте инструмент строго по назначению

Не используйте инструмент для той работы, на которую он не был рассчитан (для выполнения тяжелых работ необходим инструмент, рассчитанный на тяжелые условия работы; для проведения легких работ достаточно маломощного инструмента). Не используйте инструмент для тех целей, для которых он не предназначен.

Рабочая зона

Загроможденные рабочие зоны провоцируют несчастные случаи. Рабочие зоны должны быть расчищены от излишних загромождений. Полы должны быть чистыми и свободными от мусора. Особые меры предосторожности следует предпринимать в тех местах, где пол (земля) является скользким.

Производственная среда

Не подвергайте свой инструмент воздействию дождя и не используйте его во влажных или сырых местах. Поддерживайте хорошее освещение рабочей зоны. Не используйте инструменты с бензопроводом в местах, где существует риск взрыва или пожара вследствие наличия горючих материалов, легковоспламеняющихся жидкостей, красок, лаков, открытых емкостей с ГСМ и т.д., воспламеняющихся газов и пыли, имеющие взрывоопасный характер. В качестве меры предосторожности рекомендуется проконсультироваться со специалистом по противопожарной безопасности в отношении подходящего огнетушителя и способов его применения.

Позаботьтесь о детях и домашних животных

Не следует допускать детей и домашних животных к рабочей зоне. Не позволяйте детям прикасаться или эксплуатировать механическое оборудование. Весь инструмент следует держать в недоступном для детей месте, предпочтительно хранить их в надежном шкафу или комнате на то время, когда эти инструменты не используются.

Индивидуальная безопасность

Одежда: не носите свободную одежду, ювелирные украшения или что-либо, что может быть затянута движущимися элементами инструмента.

Волосы: избегайте попадания волос в движущиеся элементы бензоинструмента. Для удержания длинных волос носите защитные головные уборы.

Защита глаз: обязательным требованием является ношение защитных очков (обычные очки недостаточны для защиты глаз).

Защита органов слуха: рекомендуется использование средств защиты органов слуха в течение периодов длительной работы.

Обувь: в тех случаях, когда существует риск повреждения ног тяжелыми предметами или риск поскользнуться на мокром или скользком полу (поверхности), следует носить соответствующую не скользящую защитную обувь.

Защита головы: в тех случаях, когда имеется риск падения предметов или удара о выступающие или низко расположенные препятствия, а так же при работе в лесном массиве с крупногабаритными заготовками, следует носить жесткую каску.

Защита рук: при работе с бензоинструментом требуется надежный хват руками. Рекомендуется применение специальных перчаток при работе с данным бензоинструментом. Это позволит осуществлять более точные движения под нагрузкой, без скольжения рук по рукояткам инструмента, а так же сможет защитить руки от возможных внешних повреждений от летящих отработанных материалов.

Защита органов дыхания: в случаях, когда операция механической обработки приводит к образованию пыли/стружки, носите противо-пылевые повязки или защитные маски.

Избегайте непреднамеренного пуска

Перед запуском оборудования убедитесь в безопасном местонахождении шины. Запрещается производить запуск пилы с заблокированной шиной (цепью).

Очистка и удаление пыли

Если на корпусе бензопилы после работы образовалась древесная пыль, то после осуществления требуемых работ, необходимо тщательно удалять образовавшуюся пыль с загрязнённых участков. Используйте при этом кусок ткани. Если загрязнение значительное, то возможно применение ткани, смоченной в воде. **Не применяйте растворители или бензо-содержащие жидкости для очистки корпуса.**

Правильно и своевременно

отключайте бензоинструменты

По завершении работы, обеспечьте отключение бензоинструмента. Выключатель должен находиться в положении STOP (СТОП). Отключайте бензоинструмент, также перед выполнением любого вида обслуживания: перед смазкой или при выполнении регулировок, или при замене расходных материалов (цепи, звездочек на шине, свечей и т.п.).

Горючие смеси

Не применяйте низкокачественное горючее! Это может значительно сократить срок службы Вашего бензооборудования. Применяйте бензин высокого качества.

Рекомендуется применять высококачественный бензин марки АИ-92. **Запрещается смешивать бензин, а так же вносить в оговоренную в настоящей инструкции пропорцию горючей смеси, посторонние присадки, а так же смешивать бензин с разным октановым числом. Запрещается смешивать солярку, керосин и т. п. горючие смеси.**

Применяйте только марочные высококачественные масла для двухтактных двигателей воздушного охлаждения.

Применяйте только высококачественное масло для смазки цепи.

Применяйте только горючее с пропорцией смешивания, указанной в данной инструкции по эксплуатации и на маркировочных наклейках на корпусе бензоинструмента. Отличная от оговоренной пропорция смешивания может значительно повредить двигатель. Данный случай не будет считаться пригодным для бесплатного гарантийного ремонта.

Не прилагайте много усилий

Оставайтесь внимательным, следите за тем, что делаете, и используйте общие органы чувств при работе с бензоинструментом. Не пользуйтесь бензо-

инструментом в состоянии утомления, под действием лекарственных препаратов, алкогольного или наркотического опьянения. Невнимательность при работе с бензо-инструментом может привести к серьезной травме, как оператора инструмента, так и окружающих.

Заботливо ухаживайте за бензо-инструментом

Для более качественной и безопасной работы, сохраняйте режущие части инструмента наточенными и в чистом состоянии. Своевременно смазывайте и заменяйте вспомогательные приспособления и детали инструмента. Следите, чтобы вентиляционные пазы оставались чистыми и свободными от пыли, стружки. Заблокированные вентиляционные пазы могут вызвать перегрев и повреждение двигателя. Периодически проверяйте механические части инструмента, в случае ненадежной фиксации или ненадежной регулировки отрегулируйте данные узлы. Допускается, что пользователь самостоятельно может произвести простую регулировку отдельных узлов бензо-инструмента доступных для регулировки, без разбора или отсоединения деталей корпуса бензо-инструмента. Данная регулировка производится при помощи обычной отвертки или гаечного ключа (приобретаются отдельно). Эксплуатировать некорректно настроенный бензо-инструмент

запрещается, так как это может привести к поломке инструмента или привести к травме оператора. При выявлении повреждения инструмента, обратитесь в уполномоченный сервисный центр для устранения поломки. Работайте всегда сухими, чистыми от масла и консистентной смазки руками.

Сохраняйте бдительность

Перед использованием инструмента, проверьте все детали и узлы на предмет их повреждения.

Проверьте цельность корпуса инструмента, правильность настройки подвижных частей, убедитесь в том, что они не заедают. Проверьте наличие и работоспособность всех переключателей (особенно переключателя STOP) и деталей. При необходимости обратитесь в уполномоченный сервисный центр для их ремонта или замены.

Помните, что только исправный бензо-инструмент обеспечивает безопасную работу. Не работайте неисправным бензо-инструментом.

Важно!

Нарушение правил использования данного оборудования может привести к его повреждению, что не является случаем для бесплатного гарантийного ремонта. Ремонт должен осуществляться только квалифицированными лицами с использованием оригинальных запасных частей. Нарушение этого требования может привести к значительной опасности для пользователя. Гарантийный ремонт оборудования осуществляется только в уполномоченных сервисных центрах.

ТЕХНИЧЕСКИЕ ХАРАКТЕРИСТИКИ**РБП-38А**

Объем двигателя	38куб/см
Мощность	1350Вт
Частота вращения	0-8000об/мин
Холостой ход	3000об/мин
Объем топливного бака	310мл
Объем масляного бака	260мл
Хромированный цилиндр	39мм
Размер шины	400мм
Шаг цепи	3/8
Вес (брутто/нетто)	6,8кг/5,8кг

Тип двигателя	Двухтактный бензиновый двигатель с воздушным охлаждением
Марка бензина	АИ-92
Масло для горючей смеси	Высококачественное масло для смеси с топливом бензиновых двигателей воздушного охлаждения, Удовлетворяющее стандартам качества масел: API TC JASO FC
Масло для смазки цепи	Высококачественное жидкое синтетическое или органическое машинное масло, Удовлетворяющее стандартам качества масел: API: SG/CF4 ASEA: E/1 MB 227.1

*Конструкция данного оборудования постоянно совершенствуется, поэтому дизайн и технические характеристики могут быть изменены без предварительного оповещения.

ОПИСАНИЕ ДЕТАЛЕЙ ПРИБОРА

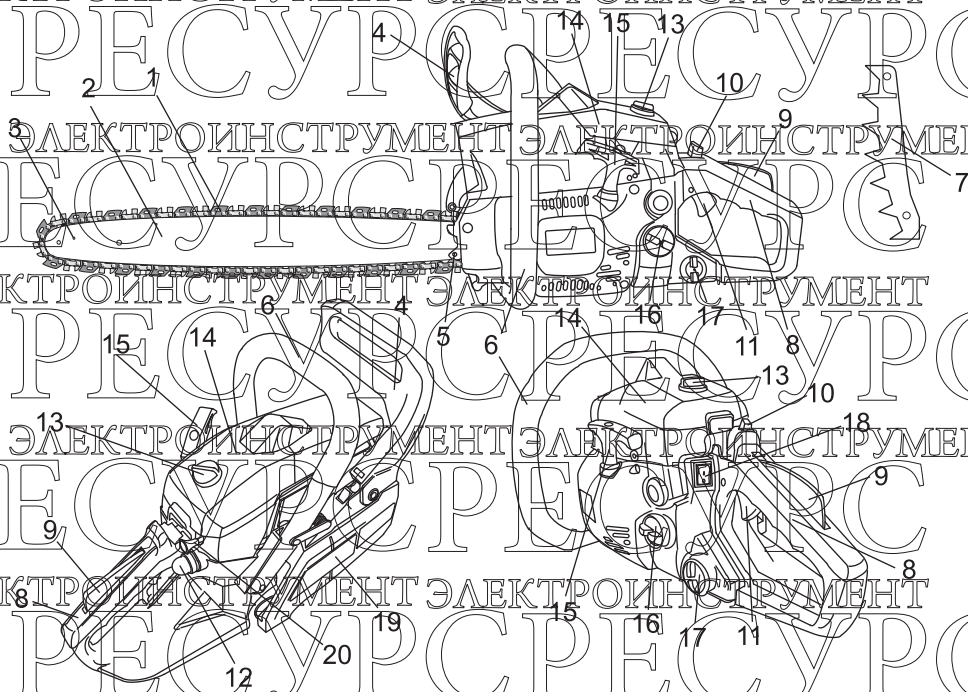

1. Пильная цепь
2. Пильная шина
3. Отверстие для смазки передней звездочки
4. Рычаг цепного тормоза
5. Отверстие для фиксации упора-шипа
6. Передняя рукоятка
7. Упор-шип* (может отсутствовать в комплектации)
8. Рукоятка основная (задняя) D-образная рукоятка)
9. Защитная клавиша от случайного включения
10. Клавиша фиксации включения
11. Клавиша триггера дроссельной заслонки (газ)
12. Принудительная подкачка топлива
13. Фиксатор верхней защитной крышки корпуса
14. Верхняя защитная крышка корпуса (Защита воздушного фильтра)
15. Рукоятка стартера
16. Крышка топливного бака
17. Крышка емкости для смазки цепи
18. Клавиша включения/выключения подачи искры (стоп)
19. Крышка цепиловителя и защиты ведущей звездочки
20. Рычаг открытия/закрытия дроссельной заслонки карбюратора

КОНСТРУКТИВНЫЕ ОСОБЕННОСТИ И ПОЯСНЕНИЯ

Цепь с малой толщиной полотна и длиной уменьшает риск отбрасывания, благодаря габаритным размерам специальной конструкции и защитным звеньям.

- ИСКРОУЛОВИТЕЛЬ удерживает угольные и другие огнеопасные частицы размером более 0,6 мм в выхлопных газах двигателя. Ответственность за соответствие применения искроуловителя местным и федеральным законам лежит на пользователе. См. раздел "Меры безопасности" для дополнительной информации.

РЫЧАГ ЦЕПНОГО ТОРМОЗА ЩИТОК ДЛЯ РУК защищает левую руку пильщика в случае ее соскальзывания с передней рукоятки при работе пилы.

- ЦЕПНОЙ ТОРМОЗ – это устройство безопасности, предназначенное для уменьшения риска получения травмы при отбрасывании за счет того, что оно в миллисекунды останавливает движущуюся цепь. Тормоз активируется рычагом цепного тормоза.

- СТОП-КНОПКА при нажатии немедленно останавливает двигатель. Стоп-кнопку надо включить, чтобы запустить или перезапустить двигатель.

- ПРЕДОХРАНИТЕЛЬНЫЙ ВЫКЛЮЧАТЕЛЬ предотвращает непреднамеренный пуск двигателя. Выключатель безбрашпильва (49) (невозможно нажать, пока не отката предохранительная планка.

- УЛАВЛИВАТЕЛЬ ЦЕПИ уменьшает опасность травм при разрыве цепи и её соскакивании во время работы. Конструкция улавливателя позволяет захватывать цепеведущую цепь.

- ЩИТОК ГЛУШИТЕЛЯ/КРЫШКА МУФТЫ предотвращает касание руками или попадание воспламеняющихся материалов на органы глушителя.

- БУФЕРНЫЙ ШИП способствует Вашей безопасности и облегчает пиление. Буферный шип помогает сохранять устойчивость при работе с пилой.

- СИСТЕМА ПОДКАЧКИ ТОПЛИВА Автоматическая система подачи топлива подает топливо в карбюратор, каждый раз при провороте ручного стартера.

ИНСТРУКЦИИ ПО ЭКСПЛУАТАЦИИ**ВНИМАНИЕ!**

Для Вашей безопасности, пожалуйста, прочитайте это руководство перед использованием Вашего нового инструмента. Нарушение инструкций может привести к серьезным травмам.

Внимание! Прочитайте обязательно!

Остерегайтесь отбрасывания. При работе крепко держите пилу обеими руками. Ради Вашей безопасности, просим прочитать изложенные в Инструкции меры безопасности и следовать им, прежде чем начинать работу с пилой. Невыполнение правил может привести к серьезным травмам.

Осторожно! При пользовании данной пилой следует всегда соблюдать основные меры безопасности, включая нижеизложенные, чтобы уменьшить риск ожога, удара током и других травм.

Прочитайте все правила перед началом работы и сохраните эту инструкцию.

!Осторожно: Не оставляйте пилу под дождем.

1. Держите рабочую зону в чистоте.

Загроможденные зоны травмоопасны. Не начинайте работу, пока не освободите рабочую зону, не освободите подходы и не продумаете, как можно уклониться от падающего дерева.

2. Оцените объекты работы.

Проявляйте особую осторожность при резке небольших кустов и молодых деревьев, поскольку цепь пилы может захватить тонкие ветви, и они хлестнуть вас или заставят потерять равновесие. Не работайте с пилой на дереве, если вы этому специально не обучены. Когда пилите согнутую ветку, следите за тем, чтобы она не спружинила и не нанесла удар, когда освободится. Не пользуйтесь пилой в присутствии и легковоспламеняющихся газов.

3. Правила хранения.

Храните пилу в сухом месте, не доступном для детей.

4. Не форсируйте пилу.

Пила будет работать хорошо и безопасно,

если пользоваться ей при номинальных параметрах.

5. Использовать инструмент по назначению.

Данная модель пилы предназначена для пиления только дерева. Не использовать пилу для целей, для которых она не предназначена. Например, не пользоваться цепной пилой для резки пластика, кладочных или не строительных материалов.

6. Соответствующим образом одеться.

Не надевать свободную одежду или ювелирные украшения, т. к. они могут попасть между подвижными деталями. При работе на улице рекомендуется обуться в нескользящую обувь. Длинные волосы закрыть головным убором.

7. Используйте защитные приспособления.

Пользуйтесь защитными очками, изолирующей обувью, надевайте облегающую одежду, защитные перчатки, пользуйтесь устройствами для защиты слуха и каской.

8. Переноска пилы.

Переносите пилу выключенной, держа её за переднюю ручку. Не держите палец на выключателе. Цепная шина с цепью должны быть сзади.

9. Аккуратно обращайтесь с баком для горючего.

Нельзя переносить пилу за не предназначенные для этого места - беритесь только за имеющиеся ручки и рукоятки.

10. Закрепляйте рабочий объект.

Пользуйтесь струбцинами или тисками для фиксации объекта.

11. Не напрягайтесь сверх своих возможностей.

Всегда сохраняйте устойчивое положение и равновесие.

12. Тщательно ухаживайте за инструментом.

Периодически осматривайте шнуры цепной пилы и в случае повреждения отдайте их в ремонт. Для качественной и

безопасной работы инструмент должен иметь заточенную цепь и должен содержаться в чистоте. Следуйте инструкциям по смазке и смене принадлежностей. Следите за тем, чтобы ручки были сухими и чистыми, и на них не попадало масло.

13. Сливайте горючее из бака при хранении, когда ей не пользуетесь, перед техническим обслуживанием и сменой принадлежностей и деталей, таких как цепь и предохранительный щит.

14. Убирайте регулировочные ключи.

Возьмите себе в привычку проверять перед включением пилы, вынуты ли регулировочные ключи.

15. Остерегайтесь непреднамеренного включения.

Не переносите пилу, держа палец на выключателе.

16. Будьте внимательны.

Смотрите, что делаете. Следуйте здравому смыслу. Не работайте с пилой, если устали. Держите все части тела подальше от пилы, когда работает мотор. Перед тем как включить пилу, убедитесь, что она ни с чем не соприкасается.

17. Проверяйте поврежденные детали.

Перед тем как воспользоваться пилой вновь, тщательно проверьте наличие повреждений предохранительный щит или другие детали, чтобы определить, смогут ли они работать надлежащим образом дальше. Проверьте соосность движущихся частей, их свободный ход, поломки деталей, установку и другие обстоятельства, которые могут повлиять на их функционирование. Щит или другие поврежденные детали следует соответствующим образом отремонтировать, либо заменить в сервисном центре, если иные действия не предусмотрены данной Инструкцией. Неисправные детали можно заменять только в сервисном центре. **Не пользуйтесь инструментом, если какая-либо из деталей неисправна** - это может привести к серьезным травмам как оператора, так и окружающих.

18. **Внимание!**

Использование любых приспособлений, кроме рекомендованных в этой инструкции, может привести к травме.

19. Отдавайте пилу для ремонта только в сервисные центры (уточните у производителя какие из сервисных центров могут осуществлять ремонт данного изделия).

Данная бензопила соответствует требованиям правил техники безопасности. Ремонт должен производиться только квалифицированным персоналом, имеющим фирменные запасные части в авторизованном сервисном центре.

Осторожно: Может произойти отбрасывание пилы при касании распиливаемого предмета носком или кончиком цепной шины, либо когда разрез смыкается и дерево зажимает цепь. Касание передним режущим концом, в некоторых случаях, может вызвать мгновенную отдачу, отбрасывая цепной шину в сторону оператора пилы. Заземление цепи по верхней части цепной шины может отбросить цепную шину в сторону оператора пилы. В обоих случаях пыльник может потерять контроль над пилой, что способно привести к серьезной травме. Чтобы свести к минимуму вероятность отбрасывания с о б л о д а й т е с л е д у ю щ и е предосторожности.

20. Защита от ОТБРАСЫВАНИЯ.

а) **ТВЕРДО ДЕРЖИТЕ ПИЛУ:** При работающем двигателе твердо держите пилу обеими руками. Правой рукой твердо держите заднюю рукоятку, а левой – переднюю.

б) Не перенапрягайтесь.

в) Сохраняйте устойчивое положение и равновесие.

г) Не допускайте соприкосновения носка пилы с бревном, веткой, землей или какими-то предметами.

д) Не пилите выше высоты плеча.

е) Используйте такие приспособления как цепи с малой отдачей, передние щитки цепной шины, цепные тормоза и специальные цепные шины, которые

снижают риск, связанный с отбрасыванием.

ж) Используйте сменные шины и цепи только указанные изготовителем или эквивалентные.

з) Других сменных деталей для обеспечения защиты от отбрасывания, согласно CSA Z62.3, нет.

21. Горючее.

Пользуйтесь только горючими смесями описанными в данной инструкции.

22. НЕ РАБОТАЙТЕ пилой, если она повреждена, неправильно отрегулирована, либо не полностью и ненадежно собрана. Убедитесь, что цепь останавливается, когда пусковая кнопка отпущена.

23. НЕ ПЫТАЙТЕСЬ трудиться за пределами своих возможностей и опыта.

24. НЕ РАБОТАЙТЕ одной рукой! Такая работа чревата серьезными травмами для пильщика, его помощников или рядом стоящих людей. Цепная пила предназначена для работы двумя руками.

25. ЧТОБЫ УМЕНЬШИТЬ риск возникновения травмоопасной ситуации, не работайте пилой на мокрой или скользкой поверхности, либо во время снегопада, сильного дождя или в других тяжелых погодных условиях.

26. Следите за тем, чтобы ручки были сухими и чистыми, и на них не попадало масло.

27. НЕ ДОПУСКАЙТЕ, чтобы грязь, обрезки или опилки забивались в мотор или наружные вентиляционные отверстия.

28. Следуйте инструкциям изготовителя по заточке и обслуживанию цепи.

29. Пилите на высоких оборотах мотора.

30. Работать пилой должны только взрослые, надлежащим образом инструктированные и подготовленные физически люди.

31. Эта цепная пила предназначена для подсобных домашних нужд. Она не предназначена для тяжелой постоянной работы (коммерческого или промышленного использования).

32. НЕ ЗАСТАВЛЯЙТЕ пилу делать работу, для которой требуется мощный

инструмент.

33. Следите за шнурами удлинителей. Периодически их осматривайте и заменяйте в случае повреждения. Пользуйтесь только шнурами питания, имеющими маркировку "для наружных работ".

34. НЕ РАБОТАЙТЕ цепной пилой рядом с легковоспламеняющимися жидкостями и газами как в помещении, так и на улице не соблюдая при этом меры по технике пожарной безопасности. Всегда соблюдайте меры по технике безопасности.

35. Все работы по обслуживанию цепной пилы, за исключением перечисленных в Инструкции по мерам безопасности и обслуживанию, должны выполняться компетентным персоналом по обслуживанию цепных пил. Не пытайтесь ремонтировать пилу самостоятельно – внутри пилы нет деталей, которые обслуживаются пользователем.

36. НИ В КОЕМ СЛУЧАЕ не снимайте, не переделывайте и не отключайте какие-либо устройства безопасности в Вашей пиле. Главным устройством безопасности является цепной тормоз-щиток. Пила не будет работать, если цепной тормоз отключен.

37. Пила не предназначена для продолжительной работы. Если во время пользования возникнут периоды продолжительной работы, у пильщика могут появиться проблемы с кровообращением в руках из-за вибрации. Желательно пользоваться пилой с применением антивибрационных приспособлений.

38. Следует надевать безопасную одежду в соответствии с требованиями вашей службы ТБ, законодательства и Вашего работодателя. Другими словами, следует использовать облегчающую одежду, безопасную обувь и средства защиты рук и слуха.

39. При валке деревьев соблюдайте дистанцию не менее двойной длины дерева между Вами и другими работниками.

40. Не допускайте посторонних, особенно детей, несовершеннолетних и домашних животных, в рабочую зону. Не позволяйте детям работать пилой. Немедленно выключайте пилу, если к Вам кто-то приближается. При работе возможно причинение серьезных травм.

41. Всегда консультируйтесь со специалистом по всем возникающим у Вас вопросам! Вы можете, так же обратиться к Вашему продавцу за консультацией.

42. **ВНИМАНИЕ!** Данная пила может стать причиной пожара! Соблюдайте меры по пожарной безопасности в помещениях и на открытой местности! Перед работой проверьте наличие средств пожаротушения на Вашем рабочем месте.

43. **ВНИМАНИЕ!** Работайте только в хорошо проветриваемом помещении. Ваше рабочее место должно быть хорошо освещено.

Меры безопасности

Как опознавать символы и цвета (рис. 1)

Внимание! Красный цвет используется для предупреждения о том, что данная процедура небезопасна, и её не следует выполнять. Зеленый цвет – рекомендательный.

Рекомендуемая процедура распиливания.

Осторожно:

1. Остерегаться отбрасывания.
 2. Избегать касания носком пилы.
 3. Не держать пилу одной рукой.
- Рекомендуется:
4. Надлежащим образом держать пилу двумя руками.
 5. Не надавливать сверху при пилении.
 6. Применять индивидуальные средства защиты.

ОПАСНО! Остерегаться отбрасывания!

Внимание! Отбрасывание может вызвать опасную потерю контроля над цепной пилой и привести к серьезной или смертельной травме пильщика или рядом стоящих людей. Постоянно будьте настороже, потому что вращательное отбрасывание и отбрасывание при защемлении являются основными производственными опасностями при работе с цепной пилой и причиной большинства несчастных случаев.



отбрасывания

Передней и задней отдачи (отбрасывания при защемлении) (рис. 2б)

- А – передняя отдача
- В – твердый объект
- С – задняя отдача

ОТБРАСЫВАНИЕ может произойти при касании какого-либо объекта **НОСКОМ** или **КОНЧИКОМ** цепной шины, либо когда разрез смыкается и дерево зажимает цепь. Касание кончиком, в некоторых случаях, может вызвать молниеносную отдачу, отбрасывая цепную шину в сторону пильщика. **ЗАЩЕМЛЕНИЕ** цепи по НИЗУ цепной шины может **ПОТЯНУТЬ** пилу вперед, от пильщика.

ЗАЩЕМЛЕНИЕ цепи по **ВЕРХУ** цепной



Рис. 2А

Рис. 2В

Остерегайтесь:

Вращательного отбрасывания (рис.

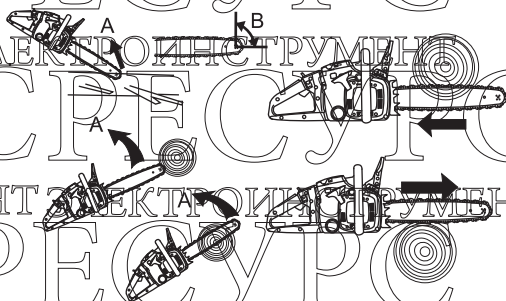
2а)

- А – траектория отбрасывания
- В – зона реакции при

шины может резко ОТТОЛКНУТЬ цепную шину назад, на пильщика.

Любая из этих реакций может привести к потере контроля над пилой и серьезной травме.

МЕРЫ БЕЗОПАСНОСТИ ПРИ ИСПОЛЬЗОВАНИИ БЕНЗИНОВЫХ ПИЛ

Осторожно! При использовании бензиновым инструментом следует всегда соблюдать основные меры безопасности, включая нижеизложенные, чтобы уменьшить риск серьезных травм и повреждения изделия.

Прочитайте все правила перед началом работы и сохраните эту инструкцию.

1. **НЕ РАБОТАЙТЕ** цепной пилой одной рукой! Работа одной рукой может привести к серьезным травмам пильщика, помощников или посторонних. Цепная пила предназначена для работы двумя руками.

2. **НЕ РАБОТАЙТЕ** цепной пилой, если Вы устали, находитесь под действием лекарств, алкоголя и т.п.

3. Пользуйтесь безопасной обувью, облегчающей одеждой, защитными перчатками и приспособлениями для защиты глаз, слуха и головы.

4. Соблюдайте осторожность в обращении с топливом. Отнесите пилу по крайней мере на 3 м от места заправки, прежде чем запустить двигатель.

5. Не позволяйте другим лицам находиться рядом при пуске или работе пилы. Следите, чтобы в рабочей зоне не было посторонних и животных.

6. **НЕ НАЧИНАЙТЕ** работу, пока не освободите рабочую зону, не освободите подходы и не продумаете, как можно уклониться от падающего дерева.

7. Держите все части тела подальше от пилы, когда работает двигатель.

8. Прежде чем запустить двигатель, убедитесь, что пила ни с чем не соприкасается.

9. Переносите пилу при выключенном двигателе, цепной шиной назад и глушителем в сторону от Вас.

10. **НЕ РАБОТАЙТЕ** пилой, если она

повреждена, неправильно отрегулирована, либо не полностью и ненадежно собрана. Убедитесь, что цепь останавливается, когда пусковая кнопка отпущена.

11. Отключайте двигатель, прежде чем положить пилу.

12. Проявляйте особую осторожность при резке небольших кустов и молодых деревьев, поскольку цепь пилы может захватить тонкие ветви, и они хлестнут вас или заставят потерять равновесие.

13. Когда пилите согнутую ветку, следите за тем, чтобы она не спружинила и не нанесла удар, когда освободится.

14. Следите за тем, чтобы ручки были сухими и чистыми, и на них не попадало масло или топливная смесь.

15. Работайте пилой только в хорошо вентилируемых зонах.

16. **НЕ РАБОТАЙТЕ** пилой на дереве, если Вы этому специально не обучались.

17. Все работы по обслуживанию цепной пилы, за исключением перечисленных в Инструкции по мерам безопасности и обслуживанию, должны выполняться компетентным персоналом по обслуживанию цепных пил.

18. При транспортировке цепной пилы пользуйтесь соответствующим чехлом для цепной шины.

19. **НЕ РАБОТАЙТЕ** цепной пилой рядом с легковоспламеняющимися жидкостями и газами как в помещении, так и на улице во избежание взрыва или пожара.

20. Не заправляйте топливный и масляные баки при работающем двигателе.

21. Пилить только дерево. Не использовать пилу для целей, для которых она не предназначена. Например, не пользоваться цепной пилой для резки пластика, кладочных или не строительных материалов.

Меры предосторожности по защите от отбрасывания для бензиновых пил

Отбрасывание может произойти при касании распиливаемого предмета носком или кончиком цепной шины, либо когда разрез смыкается и дерево

зажимает цепь. Касание кончиком, в некоторых случаях, может вызвать молниеносную отдачу, отбрасывая цепную шину в сторону пильщика. Защемление цепи по верху цепной шины может отбросить цепную шину в сторону пильщика. В обоих случаях пильщик может потерять контроль над пилой, что способно привести к серьезной травме. Не рассчитывайте исключительно на приспособления безопасности, которыми оборудована пила. Как пользователь, Вы должны предпринять определенные меры, чтобы при работе не было несчастных случаев или травм.

1. Понимание механизма отбрасывания поможет Вам избавиться от чувства неожиданности. Неожиданность способствует несчастным случаям.
2. При работающем двигателе твердо держите пилу обеими руками. Правой рукой держите заднюю рукоятку, а левой – переднюю. Плотно обхватывайте рукоятки пальцами. Твердый хват поможет избежать отбрасывания и сохранять контроль над пилой. Не позволяйте пиле дергаться.
3. Убедитесь, что рабочая зона свободна от препятствий. Не допускайте при работе пилы соприкосновения носка цепной шины с бревном, веткой, землей или какими-то предметами.
4. Работайте на высоких оборотах двигателя.
5. Не перенапрягайтесь и не пилите выше высоты плеча.
6. Следуйте инструкциям изготовителя по заточке и обслуживанию цепи.
7. Используйте сменные шины и цепи только указанные изготовителем или эквивалентные.

Примечание: Цепи с малой отдачей – это цепи, отвечающие требованиям по отбрасыванию.

Порядок сборки

Необходимый инструмент

Для сборки цепной пилы Вам понадобятся

следующие принадлежности:

1. Комбинированный ключ-отвертка (находится в ящике принадлежностей).
2. Перчатки для тяжелых работ.

Требования к сборке

Осторожно: Не запускайте двигатель пилы, пока изделие полностью не подготовлено.

Чтобы подготовить Вашу новую пилу к работе, потребуется отрегулировать цепь, наполнить топливный бак правильной топливной смесью и наполнить масляный бак смазочным маслом. Прежде чем приступить к работе, прочитайте полностью инструкцию по эксплуатации. Особое внимание уделите всем мерам безопасности. Ваша инструкция по эксплуатации является одновременно и справочником, который содержит общую информацию по сборке, эксплуатации и обслуживанию пилы.

ИНСТРУМЕНТЫ ДЛЯ УСТАНОВКИ

Для установки цепной пилы Вам потребуются следующие инструменты:

1. Комбинация отвертки и гаечного ключа, прилагаемые к Вашему набору инструментов пользователя.
2. Рабочие перчатки из плотного материала.

ТРЕБОВАНИЯ К УСТАНОВКЕ

! ОПАСНО! Не включайте двигатель, пока бензоинструмент не будет правильно подготовлен к работе.

Прежде чем начать эксплуатацию Вашей пилы Вы должны закрепить цепь, залить топливо, правильно подобрав топливо и присадки. Полностью прочитайте все руководство по эксплуатации перед началом работы с прибором. Особое внимание уделите мерам предосторожности.

Откройте коробку и установите направляющую шину и цепь на двигатель следующим образом:

1. Потяните кожух по направлению к передней рукоятке, чтобы проверить, что тормоз цепи ни с чем не соприкасается.

2. Ослабьте гайки и снимите кожух цепи.

3. Соедините цепь с целным колесом, и во время установки цепи в корпус шину, удерживайте направляющую шину на двигателе. Отрегулируйте положение регулятором натяжения цепи.

Примечание: помните о правильном направлении движения цепи. Направление движения

4. Установите кожух на двигатель и закрепите гайки пальцами.

5. Удерживая верхнюю часть шины, установите натяжение цепи регулятором до такого положения, при котором скобы только касаются нижней части ограждения шины.

Loosen – ослабить Tighten – затянуть
Tension screw – регулировочный винт натяжения

6. Затяните гайку при поднятой вверх направляющей шине до усилия (12–15N.m). Затем проверьте плавное движение цепи и правильное натяжение при вращении ее вручную. При необходимости отрегулируйте вновь свабину кожуха.

7. Зафиксируйте регулятор натяжения.

7. Зафиксируйте регулятор натяжения.

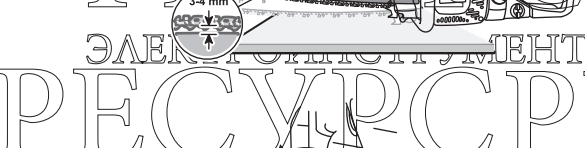
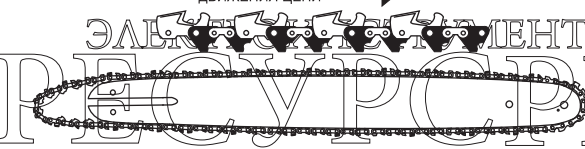
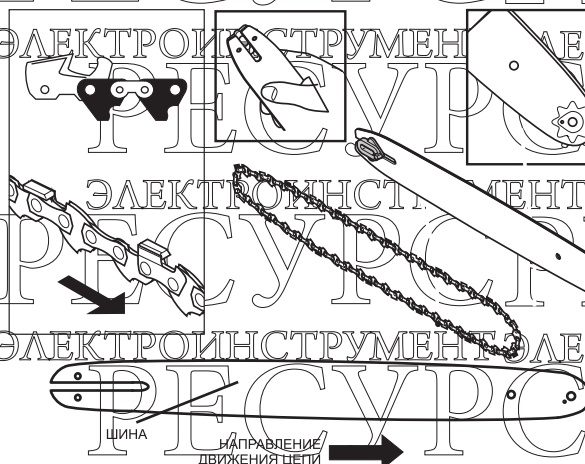

Ослабление натяжения цепи
Натяжение цепи

Примечание: Новая цепь увеличится в длине в начале ее использования. Надлежит проверять и регулировать натяжение, так как ослабленная цепь может легко соскочить с направляющей, либо вызовет быстрый износ самой цепи и направляющей шины.

ТОПЛИВО ПРЕДУПРЕЖДЕНИЕ

Бензин — легко воспламеняющееся вещество. Воздержитесь от курения или от использования открытого огня или источников искрения вблизи емкости с бензином. Перед заправкой остановите

двигатель и дайте ему остыть. Для заправки выбирайте открытый участок земли, и запускайте двигатель, по крайней мере, в 3 м от места заправки.

Используйте топливо с добавкой антиоксиданта для 2-тактного двигателя с воздушным охлаждением (марки JASO FC или ISO EGC). Не используйте смешанное топливо (ВА или ТСМ) для 2-тактных двигателей с водяным охлаждением. Подготовка топливной смеси. Корректное смешивание бензина и масла для двухтактных двигателей.

Для нового двигателя необходимо производить так называемую «обкатку».

Пропорция смешивания на период обкатки двигателя: 25:1 (на 1 л. Бензина 40 г. масла)

В период обкатки двигателя относительная доля масла повышена, для безопасной «притирки» новых деталей. Так же рекомендуется производить одновременное «прогревочное включение» без нагрузки, 10-15 секунд на близких к максимальным оборотам перед началом работы.

Внимание! Прогревочное включение без нагрузки при максимальных оборотах не должно превышать 20 секунд. Превышение времени работы двигателя без нагрузки на максимальных оборотах может значительно повредить двигатель.

Период обкатки двигателя длиться 5-6 полных заправок бака.

После завершения процесса обкатки двигателя пропорция смешивания топлива и масла двигатель эксплуатируется в рабочем цикле, где доля масла немного снижена. Для рабочего цикла пропорция смешивания топлива и масла следующая: 40:1 (на 1 л. Бензина 25 г. масла)

Пользуйтесь специальной мерной емкостью для смешивания топливной смеси.

Внимание! Специализированное масло для добавления в смесь для двухтактных двигателей внутреннего сгорания поставляется различными производителями стандартно-концентрированным маслом и высоко-концентрированным маслом. Все пропорции смешивания указаны для стандартно-концентрированных масел. Используйте только высококачественное масло от проверенных поставщиков.

Несоблюдение пропорций смешивания топливных смесей может привести к серьезной поломке двигателя.

Качество выхлопных газов управляется основными параметрами двигателя (т.е. карбюрацией, периодом зажигания и моментом открывания и закрытия клапанов) без добавления какого-либо оборудования, без введения инертного материала во время сгорания.

Данные двигатели сертифицированы для работы с высококачественным бензином марок.

Убедитесь, что октановое число бензина равно АИ-92

ОБКАТКА ДВИГАТЕЛЯ



РАБОЧИЙ ЦИКЛ



ОБКАТКА ДВИГАТЕЛЯ: $\frac{\text{топливо}}{25} + \frac{\text{масло}}{40}$ (на 1 л. Бензина 40 г. Масла)

РАБОЧИЙ ЦИКЛ: $\frac{\text{топливо}}{40} + \frac{\text{масло}}{25}$ (на 1 л. Бензина 25 г. Масла)

Пропорция смешивания на период обкатки двигателя: 25:1 (на 1 л. Бензина 40 г. Масла)

Рабочий цикл: пропорция смешивания топлива и масла следующая: 40:1 (на 1 л. Бензина 25 г. масла)

ПРОЧИТАЙТЕ ИНСТРУКЦИЮ ПО ЭКСПЛУАТАЦИИ «РЕСУРС» ДЛЯ БОЛЕЕ ПОДРОБНОЙ ИНФОРМАЦИИ



Если используется бензин с меньшим октановым числом, существует опасность того, что температура двигателя может возрасти, и может случиться несправное действие двигателя, например, заедание поршня.

Рекомендуется использовать неэтилированный бензин для уменьшения загрязнения воздуха для безопасности вашего здоровья и предотвращения загрязнения окружающей среды.

Бензины и масла низкого качества могут повредить уплотнительные кольца, топливную систему или бак двигателя.

КАК СМЕШИВАТЬ ТОПЛИВО

1. Замерьте количества бензина и масла для смешивания.
2. Налейте немного бензина в чистую топливную канистру.
3. Залейте туда все масло и хорошо перемешайте.
4. Залейте остальное количество бензина и вновь перемешайте, по крайней мере в течение минуты. Так как некоторые масла могут трудно поддаваться перемешиванию в зависимости от состава, для увеличения срока работы двигателя требуется значительное перемешивание. Учтите, если перемешивание было недостаточным, существует возросшая опасность раннего заедания ввиду использования неправильной смеси.
5. Снаружи канистры поместите четкое обозначение смеси, чтобы исключить ошибку в определении канистры для бензина и других смесей.
6. Для легкого распознавания разместите обозначение на канистре.

ЗАПРАВКА БЕНЗООБОРУДОВАНИЯ

1. Откройте и снимите крышку топливного бака. Положите крышку в месте, свободном от пыли.
2. Залейте топливо в бак до уровня 80% от полной емкости. Надежно закройте крышку бака и протрите любые топливные пятна вокруг отверстия.

ПРЕДУПРЕЖДЕНИЕ

1. Для заправки выбирайте открытое место.
2. Перед пуском отойдите по крайней мере на 3 м от места заправки.
3. Остановите двигатель перед заправкой. В то же время убедитесь в том, что топливная смесь в канистре хорошо перемешана.

ДЛЯ УВЕЛИЧЕНИЯ СРОКА СЛУЖБЫ ПИЛЫ ИЗБЕГАЙТЕ:

1. **ИСПОЛЬЗОВАТЬ ТОПЛИВО БЕЗ МАСЛА (ЧИСТЫЙ БЕНЗИН)** — Очень быстро это вызовет серьезные неполадки внутренних частей двигателя.
2. **GASOLIN** — может вызвать ухудшение состояния резиновых и/или пластмассовых частей и нарушение системы масляной смазки двигателя.
3. **Масло для 4-ТАКТНЫХ ДВИГАТЕЛЕЙ** — может вызвать загрязнение свечи зажигания, засорение выхлопного отверстия или залегание поршневых колец.
4. **Смешанное топливо, оставленное без использования в течение месяца и более,** может засорить карбюратор и привести к нестабильной работе двигателя.
5. В случае хранения устройства в течение длительного времени произведите чистку топливного бака после его осушения. Затем запустите двигатель и освободите карбюратор от оставшейся топливной смеси.
6. Утилизация канистры для топливной смеси разрешается только в выделенных для этого местах.

Примечание: несоблюдение указаний инструкции по эксплуатации по применению бензиновой смеси могут не относиться к бесплательным гарантийным обязательствам.

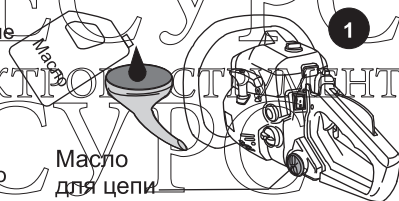

Масло для цепи



Смешать, соблюдая пропорцию смешивания

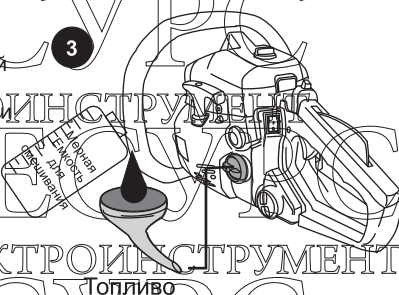

Топливо

Масло для смазки цепи

Используйте SAE 10W30 и SAE 10W40 в летнее время, SAE 5W30 используйте в зимнее время.

ЗАПУСК ДВИГАТЕЛЯ (ВАРИАНТ ЗАПУСКА №1)

Последовательность действий для запуска холодного бензинового двигателя.

Перед запуском двигателя убедитесь, что в бак залита горючая смесь в пропорции, указанной в инструкции по эксплуатации. Необходимо так же проверить, наличие достаточного количества масла для смазки цепи в соответствующем резервуаре.

ВНИМАНИЕ! Перед включением пилы убедитесь, что тормозная система цепи не активна (см. Раздел ЦЕПНОЙ ТОРМОЗ).

1. Включить тумблер в положение старт (START).
2. Подкачать горючей смеси, при помощи ручной подкачки топлива 2-6 раз (в некоторых моделях ручная подкачка топлива может отсутствовать).
3. Полностью закрыть заслонку карбюратора. (Данную функцию выполняет специальный рычаг-задвижка) (рычаг-задвижка- 10. См. общий рисунок бензоинструмента).
4. Произвести запуск ручного стартера 1-2 раза.
5. Полностью открыть заслонку карбюратора (рычаг-задвижка - 29. См. общий рисунок бензоинструмента).
6. Произвести запуск ручного стартера 1-3 раза. Если двигатель завелся, переходите к пункту 10.
7. Если двигатель не завелся, нажать клавишу - 11 газ до упора.
8. Произвести запуск ручного стартера 2-4 раза.
9. Двигатель должен издавать характерный звук выхлопа отработанного топлива. Двигатель должен завестись.
10. Произвести прогрев двигателя на холостом ходу в течении 30-60 секунд. Затем произвести прогрев двигателя в течении 10 сек. на максимальных оборотах.
11. Работу осуществлять на максимальных оборотах двигателя (работа на максимальных оборотах производится только под нагрузкой).

ВНИМАНИЕ! ПРИ ВКЛЮЧЕННОЙ ПИЛЕ УДЕРЖИВАТЬ КЛАВИШУ "ГАЗ" ДО УПОРА НА МАКСИМАЛЬНЫХ ОБОРОТАХ ВРАЩЕНИЯ ДВИГАТЕЛЯ БЕЗ НАГРУЗКИ СЛЕДУЕТ НЕ БОЛЕЕ 20 СЕКУНД. Превышение времени при работе на максимальных оборотах без нагрузки приведет к поломке двигателя.

ОСТАНОВКА ДВИГАТЕЛЯ

1. Прекратите работу и освободите шину из обрабатываемой заготовки.
2. Переместите тумблер в положение СТОП (STOP).

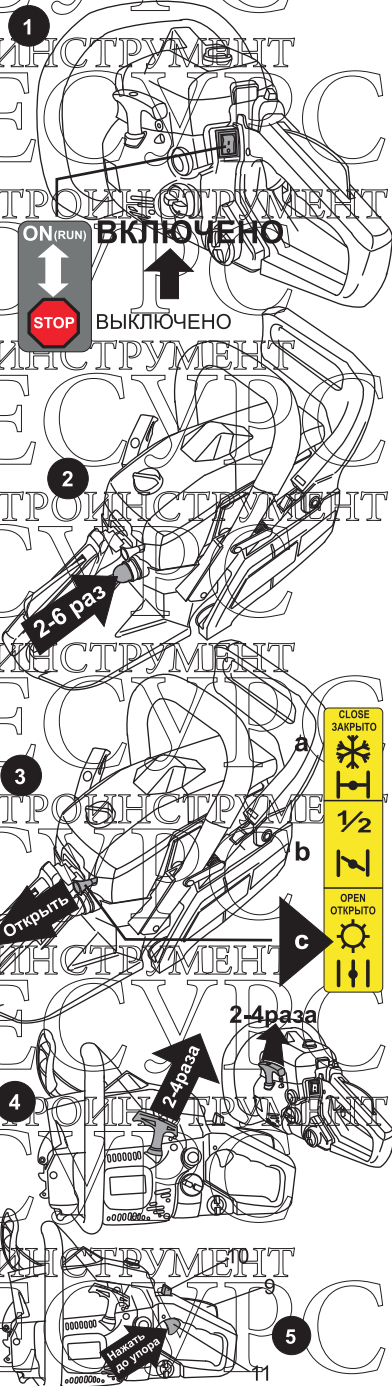

ВАРИАНТ ЗАПУСКА #2

А) Запуск холодного двигателя

ВНИМАНИЕ! Перед включением пилы убедитесь, что тормозная система цепи не активна (см. Раздел "ЦЕПНОЙ ТОРМОЗ")

1. Поверните выключатель в положение ON.
2. Подностью вытяните рычаг переключения режима в положение "ON/OPEN" (Закрытая воздушно-дроссельная заслонка).
3. Надавите на подсос 6 раз.
4. Вытяните ручной стартер до момента сопротивления и резко дерните 3-4 раза и переходите к следующему шагу.

Обратите внимание: Если двигатель пытается запуститься до 5-го раза, немедленно переходите к следующему шагу.

5. Передвиньте рычаг переключения режима в положение HALF 1/2 (Закрытая на 50% воздушно-дроссельная заслонка).
6. Повторите пункт 4.

7. Обязательно дайте двигателю прогреться в течение 5 сек. Затем нажмите на рычаг и отпустите его, чтобы вернуть двигатель к холостому ходу.

8. После прогрева двигателя переведите рычаг переключения в положение OPEN (Полностью открытая воздушно-дроссельная заслонка)

Б) Запуск прогретого двигателя

ВНИМАНИЕ! Перед включением пилы убедитесь, что тормозная система цепи не активна (см. Раздел "ЦЕПНОЙ ТОРМОЗ")

1. Поверните выключатель ON/STOP в положение ON (ВКЛ.).
2. Вытяните рычаг переключения режима в положение HALF 1/2 (Закрытая на 50% воздушно-дроссельная заслонка).
3. Надавите на подсос 6 раз.
4. Вытяните ручной стартер до момента сопротивления и резко дерните 3-4 раза и переходите к следующему шагу.

5. Нажмите на рычаг переключения режима, затем отпустите его, чтобы вернуть двигатель к холостому ходу.

ВНИМАНИЕ! ПРИ ВКЛЮЧЕННОЙ ПИЛЕ УДЕРЖИВАТЬ КЛАВИШУ ГАЗА ДО УПОРА НА МАКСИМАЛЬНЫХ ОБОРОТАХ ВРАЩЕНИЯ ДВИГАТЕЛЯ БЕЗ НАГРУЗКИ СЛЕДУЕТ НЕ БОЛЕЕ 20 СЕКУНД. Превышение времени при работе на максимальных оборотах без нагрузки приведет к поломке двигателя.

Для экстренного торможения цепи во время работы используйте "Тормоз цепи". См. Соответствующий раздел. Экстренное торможение цепи может потребоваться в результате возникновения какой-либо внештатной ситуации.

6

Выключение пилы



Перед включением убедитесь, что тормозная система цепи не активна. Нажмите на рычаг тормоза цепи в указанном направлении перед включением.

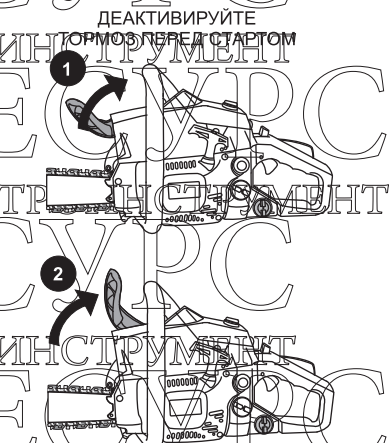
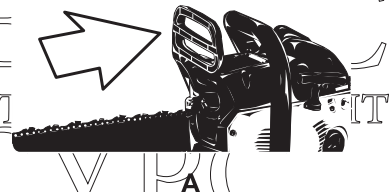

ЦЕПНОЙ ТОРМОЗ

Данный бензоинструмент оборудован автоматическим тормозом для остановки вращения цепи при появлении отдачи во время резки или при возникновении любой внештатной ситуации. Тормоз автоматически управляется силой инерции, которая действует на вес внутри переднего ограждения.

Этот тормоз также может управляться вручную поворотом переднего ограждения вперед по направлению к ведущей шине (тормоз включен - вариант в).

Для снятия тормоза потяните передний рычаг по направлению к рукоятке (на себя), пока не услышите щелчок (тормоз отключен - вариант а).

для экстренного ТОРМОЖЕНИЯ ЦЕПИ: НАЖМИТЕ НА РЫЧАГ ОТ СЕБЯ ДО УПОРА.

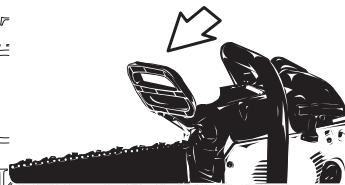

ЭКСТРЕННОЕ ТОРМОЖЕНИЕ

ОБСЛУЖИВАНИЕ ПОСЛЕ ИСПОЛЬЗОВАНИЯ

Сохраняйте данный бензоинструмент в чистоте и без загрязнений.

Проверяйте наличие смазки в соответствующей емкости.

Удаляйте остатки жидкостей с корпуса бензоинструмента.

Перед очисткой, осмотром или ремонтом пилы убедитесь в том, что двигатель остановлен и остыл. Отключите свечи, чтобы не произошло случайного пуска.

Воздушный фильтр

Проверяйте воздушный фильтр после каждых 20 часов суммарной работы пилы.

Для проверки и очистки фильтра:

- Положите пилу на чистую, устойчивую поверхность
- Откройте защитную крышку - 14, открутив фиксатор - 13 (см. Описание деталей прибора)

- Аккуратно извлеките воздушный фильтр

Пыль с поверхности фильтра можно удалять, слегка постукивая углом фильтра по твердой поверхности. Для очистки от грязи скрытых участков разберите фильтр на половинки и прочищайте кистью в бензине. При прочистке сжатим воздухом направляйте воздушную струю изнутри.

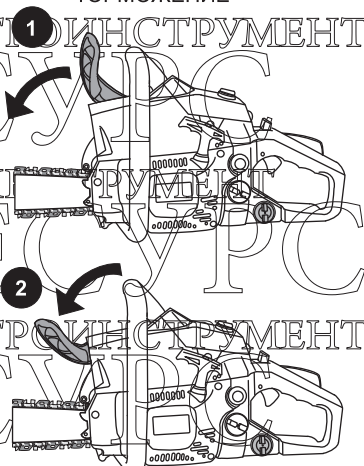

Цепь пилы

Проверяйте цепь пилы после каждых 50 часов суммарной работы пилы.

Цепь нуждается в заточке, если: Древесная пыль становится как порошок.

Требуется дополнительное усилие при распиловке.

Направление распила не имеет прямую траекторию.

Увеличена вибрация.

Увеличен расход топлива.

УСТАНАВЛИВАЙТЕ СПЕЦИАЛЬНЫЙ УГОР-ЩУП ДЛЯ НАДЕЖНОЙ ФИКСАЦИИ ПИЛЫ ВО ВРЕМЯ РАБОТЫ

Закрепите крепежные винты на корпусе пилы. Проверьте надежность фиксации

Перед заточкой

Убедитесь в том, что цепь держится надежно.

Убедитесь в том, что двигатель остановлен.

Используйте круглый напильник подходящего для цепи размера.

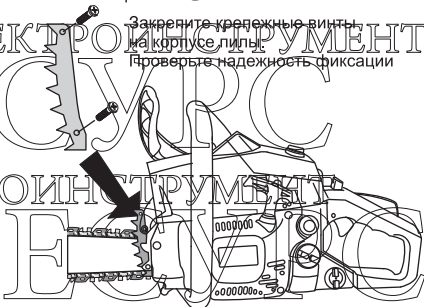

ЗАТОЧКА ЦЕПИ

При затуплении резцов цепи рекомендуется обратиться в специализированный сервис по заточки цепей для пил.

Рекомендуется заменять цепь на новую при затуплении резцов.

Также рекомендуется использовать специальную машинку для автоматической заточки цепей для пил.

Ручная заточка цепей - трудоемкий процесс, требующий специальных навыков работы с разным набором инструментов, а так же требующий наличие данных инструментов. Данный вопрос выходит за рамки описания инструкции.

Неисправности двигателя и способы их устранения

Проблема	Возможная причина	Действия по устранению
Двигатель не запускается, или запускается, но не работает	Неправильная стартовая процедура	Следовать требованиям инструкции по эксплуатации
	Неправильная регулировка карбюратора	Отрегулировать карбюратор в сервисном центре
	Грязная свеча	Почистить свечу и отрегулировать зазор, либо заменить свечу
	Забился топливный фильтр	Заменить топливный фильтр
Двигатель запускается, но выдает низкую мощность	Неправильное положение рычага на дросселе	Передвинуть в положение "Работа"
	Грязный искроуловитель	Заменить искроуловитель
	Грязный воздушный фильтр	Снять, почистить и вновь установить фильтр
Двигатель дает сбои (не стабильно работает)	Неправильная регулировка карбюратора	Отрегулировать карбюратор в сервисном центре
Нет мощности под нагрузкой	Неправильная регулировка карбюратора	Отрегулировать карбюратор в сервисном центре
Нестабильная работа	Неправильный зазор свечи	Почистить свечу и отрегулировать зазор, либо заменить свечу
Интенсивное дымление	Неправильная регулировка карбюратора	Отрегулировать карбюратор в сервисном центре
	Негодная топливная смесь (не правильно подготовлена горючая смесь, или используются низкосортные компоненты в горючей смеси)	Использовать надлежащую топливную смесь в соответствии с требованиями инструкции.

Плановые проверки бензопил и профилактические работы

ЗАЗОР СВЕЧЕЙ ЗАЖИГАНИЯ ДЛЯ БЕНЗОПИЛ

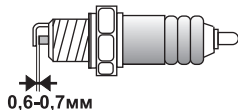

Номер	Профилактика	Цикл профилактики					Требования
		Постоянно	20ч	50ч	100ч	300ч	
1	Пропорция смешивания топлива	20:1			25:1		До 20ч работы используйте 20:1. После 20ч работы, используйте 25:1
2	Расходуйте оставшееся топливо	ДА		ДА			Исрасходуйте не выработанное топливо, если пила будет использоваться через более чем 48 часов
3	Очищайте от грязи	ДА		ДА			Очищайте пилу от грязи после каждой работы
4	Проверяйте регулировочные детали	ДА		ДА			Проверяйте все детали, которые необходимо настраивать и регулировать
5	Подключение свечи зажигания		ДА				Очищайте электроды и переустанавливайте зазор 0,6-0,7мм
6					ДА		Очистите или замените новым
7	Масляный или бензо-фильтры			ДА			Очистите или замените новым
8					ДА		Очистите или замените новым
9	Топливный насос					ДА	Очистите или замените новым
10	Воздушный фильтр		ДА				Очистите или замените новым
11					ДА		Очистите или замените новым
12	Поршень, кольца поршня				ДА	ДА	Очистите или замените новым
13	Цилиндр					ДА	Очистите или замените новым
14	Масляный насос				ДА	ДА	Очистите или замените новым
15	Сцепление, крыльчатка, звездочка					ДА	Очистите или замените новым
16	Бак масляный / бак топливный				ДА		Очистите или замените новым
17	Шина	ДА		ДА			Очистите желоб шины, смажьте переднюю звездочку
18						ДА	Очистите или замените новым
19	Цепь		ДА	ДА			Очистите, заточите
20						ДА	Очистите или замените новым
21	Стартер				ДА		Очистите от пыли и посторонних предметов
22	Тормоз цепи	ДА		ДА			Проверяйте работоспособность перед началом работ

Очищайте инструмент от загрязнений, появляющихся в результате эксплуатации. При очистке инструмента запрещается использование абразивных чистящих средств, а так же спиртосодержащих средств и растворителей. Это может повредить корпус электроприбора.

Используйте кусок ткани, смоченной водой. Если загрязнение значительное, можно использовать мыльную воду.

ХРАНЕНИЕ И ТРАНСПОРТИРОВКА

Храните инструмент в чистом и сухом месте.

Если инструмент планируется хранить длительное время, то рекомендуется смазать тонким слоем смазки открытые металлические части инструмента, используя кусок ткани для нанесения смазки.

Для хранения инструмента необходимо снять навесные принадлежности (рукоятки, ручки, ограничители и т. п.). Необходимо извлечь расходные материалы (цепи, насадки, и т. п.).

Для транспортировки необходимо снять навесные принадлежности (рукоятки, ручки, ограничители и т. п.). Извлечь расходные материалы (топливо). Рекомендуется производить транспортировку в оригинальной упаковке. Допускается транспортировка инструмента в специализированных кейсах для инструмента (приобретается отдельно).

ГАРАНТИИ ИЗГОТОВИТЕЛЯ (ПОСТАВЩИКА)

Условия гарантии перечислены в гарантийном талоне. Срок бесплатного гарантийного ремонта действителен при соблюдении предписаний настоящей инструкции по эксплуатации.

Гарантия не распространяется на расходные материалы например: цепи, звездочки, масла, топливо, режущие диски, свечи зажигания и .т.п.

Расходные материалы должны заменяться в соответствии с рабочим циклом и предписаниями данной инструкции по эксплуатации.

Расходные материалы меняются за счет пользователя.

Применяйте только высококачественные комплектующие известных производителей.

При передаче инструмента в сервисный центр необходимо очистить инструмент от посторонних загрязнений (см. Пункт ОЧИСТКА).

УТИЛИЗАЦИЯ

Оборудование собрано из современных и безопасных материалов. Однако в его конструкции могут содержаться материалы не воспринимаемые природной средой.

Проконсультируйтесь у местной службы по поводу корректной утилизации отработавшего срок службы инструмента и расходных материалов. Для некоторых частей от инструмента может требоваться специальная утилизация.



Заводы-изготовители:

1. ЧИНА ЧЖЭЦЗЯН ИНТЕРНЭШНЛ ЭКОНОМИК ЭНД ТЕХНИКАЛ КОПИРЕЙШН.

Адрес: Китай, провинция Чжецзян, г.Ханчжоу, шоссе Маоченгд.3

CHINA ZHEJIANG INTERNATIONAL ECONOMIC AND TECHNICAL COOPERATION CO., LTD, Add: 3# MaCheng Road, HANGZHOU city, P.R, CHINA

2. КИНПОУ ТРЕЙДИНГ ЦОЛТД

Адрес: 315020 Китай, г.Нинбо, Девизн Бей Дистрикт 8F, Строеие 9, Северного Банка,

KINPOW TRADING CO., LTD, 8F BUILDING 9 NORTH BANK FORTUNE CENTRE JIANG BEI DISTRICT NINGBO 315020, CHINA

3. ЧЖЭЦЗЯН ЧАЮИЕ ИНДАСТРИ ЦОЛТД

Адрес: 321300 Китай, провинция Чжецзян, г.Оинганг, Индустриальная зона

ZHEJIANG CHAUYUE INDUSTRY CO., LTD Add: Daxu Industry zone, Yongkang, Zhejiang Prov., 321300 China

4. ЧЖЭЦЗЯН ПИОНЕР МАШИН& ЭЛЕКТРОН ЦОЛТД.

Адрес: 321016 Китай, провинция Чжецзян, пром.зона Жинхуа, шоссе Шенли д.727.

ZHEJIANG PIONEER MACHINERY & ELECTRON CO.,LTD, Add: No. 727 Shenli Road, Jinhua Industry Zone, Jinhua Zhejiang, China 321016