

Owner's Manual	12
Manuale di Istruzioni	31
Bruksanvisning	52

The Rotel Co. Ltd.
10-10 Shinsen-Cho
Shibuya-Ku
Tokyo 150-0045
Japan
Phone: +81 3-5458-5325
Fax: +81 3-5458-5310

Rotel of America
54 Concord Street
North Reading, MA 01864-2699
USA
Phone: +1 978-664-3820
Fax: +1 978-664-4109

Rotel Europe
Meadow Road
Worthing, West Sussex BN11 2RX
England
Phone: +44 (0)1903 524 813
Fax: +44 (0)1903 524 831

Rotel Deutschland
Kleine Heide 12
D-33790 Halle/Westf.
Germany
Phone: +49 05201-87170
Fax: +49 05201-73370

www.rotel.com

RSX-1065

Surround Sound Receiver
Sintoamplificatore Surround
Surround Receiver

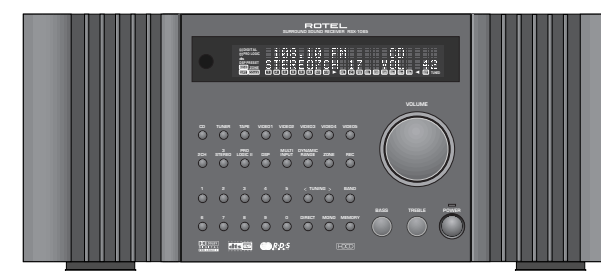

CAUTION
RISK OF ELECTRIC SHOCK
DO NOT OPEN

CAUTION: TO REDUCE THE RISK OF ELECTRIC SHOCK, DO NOT REMOVE COVER. NO USER-SERVICEABLE PARTS INSIDE. REFER SERVICING TO QUALIFIED SERVICE PERSONNEL.

APPLICABLE FOR USA, CANADA OR WHERE APPROVED FOR THE USAGE

CAUTION: TO PREVENT ELECTRIC SHOCK, MATCH WIDE BLADE OF PLUG TO WIDE SLOT. INSERT FULLY.

ATTENTION: POUR EVITER LES CHOCS ELECTRIQUES, INTRODUIRE LA LAME LA PLUS LARGE DE LA FICHE DANS LA BORNE CORRESPONDANTE DE LA PRISE ET POUSSER JUSQU'AU FOND.

 This symbol is to alert the user to the presence of uninsulated dangerous voltages inside the product's enclosure that may constitute a risk of electric shock.

 This symbol is to alert the user to important operating and maintenance (service) instructions in this manual and literature accompanying the product.



ANTENNA GROUNDING ACCORDING TO NATIONAL ELECTRICAL CODE INSTRUCTIONS ARTICLE 810: "RADIO AND TELEVISION EQUIPMENT"

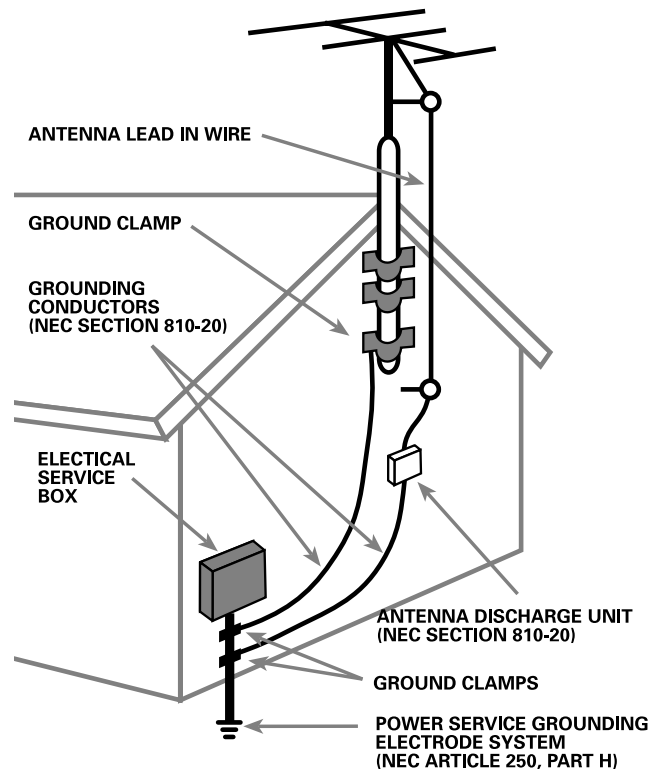

Important Safety Instructions

WARNING: There are no user serviceable parts inside. Refer all servicing to qualified service personnel.

WARNING: To reduce the risk of fire or electric shock, do not expose the unit to moisture or water. Do not allow foreign objects to get into the enclosure. If the unit is exposed to moisture, or a foreign object gets into the enclosure, immediately disconnect the power cord from the wall. Take the unit to a qualified service person for inspection and necessary repairs.

Read all the instructions before connecting or operating the component. Keep this manual so you can refer to these safety instructions.

Heed all warnings and safety information in these instructions and on the product itself. Follow all operating instructions.

Clean the enclosure only with a dry cloth or a vacuum cleaner.

You must allow 10 cm or 4 inches of unobstructed clearance around the unit. Do not place the unit on a bed, sofa, rug, or similar surface that could block the ventilation openings. If the unit is placed in a bookcase or cabinet, there must be ventilation of the cabinet to allow proper cooling.

Keep the component away from radiators, heat registers, stoves, or any other appliance that produces heat.

The unit must be connected to a power supply only of the type and voltage specified on the rear panel. (USA: 115 V/60Hz, EC: 230V/50Hz)

Connect the component to the power outlet only with the supplied power supply cable or an exact equivalent. Do not modify the supplied cable. Do not defeat grounding and/or polarization provisions. The cable should be connected to a 2-pin polarized wall outlet, matching the wide blade of the plug to the wide slot of the receptacle. Do not use extension cords.

Do not route the power cord where it will be crushed, pinched, bent, exposed to heat, or damaged in any way. Pay particular attention to the power cord at the plug and where it exits the back of the unit.

The power cord should be unplugged from the wall outlet if the unit is to be left unused for a long period of time.

Immediately stop using the component and have it inspected and/or serviced by a qualified service agency if:

- The power supply cord or plug has been damaged.
- Objects have fallen or liquid has been spilled into the unit.
- The unit has been exposed to rain.
- The unit shows signs of improper operation
- The unit has been dropped or damaged in any way

NOTE TO CATV SYSTEM INSTALLER: Call the CATV system or antenna installer's attention to Article 820-40 of the NEC. This provides guidelines for proper grounding and, in particular, specifies that the cable ground shall be connected to the grounding system of the building, as close to the point of cable entry as practical. See installation diagram.

NOTE: This equipment has been tested and found to comply with the limits for a Class B digital device, pursuant to Part 15 of the FCC Rules. These limits are designed to provide reasonable protection against interference in a residential installation. This equipment generates and can radiate radio frequency energy and, if not installed and used in accordance with the instructions, may cause interference to radio or TV communications. There is no guarantee that interference will not occur in a particular installation. If this equipment does cause interference to radio or television reception, which can be determined by turning the equipment off and on, try to correct the interference by one or more of the following measures:

- Reorient or relocate the receiving antenna.
- Increase the separation between the unit and the television tuner.
- Connect the unit to an AC power outlet on a different electrical circuit.
- Consult your authorized Rotel retailer for assistance.

Specifikationer

Audio

Kontinuerlig förstärkareffekt

(vid drivning av fem kanaler)

100 watt / kanal (20-20kHz, <0.05 THD, 8 ohm)

Kontinuerlig förstärkareffekt

(vid drivning av två kanaler)

120 watt / kanal (1kHz, <1.0% THD, 8 ohm, DIN)

Harmonisk Distortion, totalt

<0.05%

Intermodulationsdistortion (60 Hz:7 kHz)

<0.05%

Frekvensområde

10 Hz – 95 kHz, ±1 dB (linje nivå)

10 Hz – 20 kHz, ±0.3 dB (digital nivå)

Signal/Brus förhållande

95 dB (Stereo) Analog

92 dB (Dolby Digital, DTS) 0dBfs

Ingångskänslighet / Impedance

Linje nivå: 200mV / 47 kohm

Tonkontroller (Bas / Diskant)

±8 dB vid 100 Hz/10 kHz

Förstegets utgångs nivå

1.2V (200mV in)

Video

Frekvensområde

3 Hz – 10MHz, ±3 dB

Signal/Brus förhållande

45 dB

Ingångsimpedans

75 ohm

Utgångsimpedans

75 ohm

Utgångsnivå

1 volt

FM Tuner

Känslighet

14.2 dBf

Signal/Brus förhållande (vid 65 dBf)

70 dBf

Harmonisk Distortion (vid 65 dBf)

0.03%

Stereo-separation (1 kHz)

45 dB

Utgångsnivå

1 V

Antenningång

75 ohm obalanserad

AM Tuner

Känslighet

500 µV/m

Signal/Brus förhållande

40 dBf

Utgångsnivå

500 mV

Antenningång

Ramantenn

Övrigt

Strömförbrukning

550 watt

Strömförsörjning

230 volt, 50 Hz (CE versionen)

Vikt

20.4 kg

Dimensioner (B x H x D)

432 x 189 x 427 mm

Frontpanelens höjd

(utan fötter/för rackmontering)

176 mm

Alla specifikationer är korrekta vid tid punkten de trycks.

Rotel reserverar sig för framtida förändringar utan vidare meddelande.

Rotel och Rotel HiFi logotype är registrerade varumärken av The Rotel Co, Ltd., Tokyo, Japan.

Cautele

ATTENZIONE: rischio di scossa elettrica, non aprire.

AVVERTENZA: per ridurre il rischio di scossa, non togliete il coperchio del cabinet. Non contiene parti utili per l'utente. Per l'assistenza fate riferimento a personale qualificato.

SPIEGAZIONE DEI SIMBOLI GRAFICI:

Il fulmine inserito in un triangolo vi avverte della presenza di materiale non isolato a "voltage elevato" all'interno del prodotto che può essere abbastanza potente da costituire pericolo di folgorazione.

Il punto esclamativo entro un triangolo equilatero vi avverte della presenza di istruzioni importanti per l'utilizzo e la manutenzione nel manuale che accompagna l'apparecchiatura.

ATTENZIONE: Non vi sono parti interne riparabili dall'utilizzatore. Per l'assistenza fate riferimento a personale qualificato.

ATTENZIONE: Per ridurre il rischio di incendio o di folgorazione, non esporre all'umidità o all'acqua. Evitare che oggetti estranei cadano all'interno del cabinet. Se l'apparecchio è stato esposto all'umidità o un oggetto estraneo è caduto all'interno del cabinet, staccare il cordone di alimentazione dalla presa di rete. Portare l'apparecchio ad un centro di assistenza qualificato per i necessari controlli e riparazioni.

Leggere attentamente tutte le istruzioni prima di collegare l'apparecchio alla rete di alimentazione. Conservate questo manuale per ogni riferimento futuro alle istruzioni di sicurezza.

Seguire attentamente tutte le avvertenze e le operazioni per il funzionamento.

Pulire l'unità solamente con un panno asciutto o con un piccolo aspirapolvere.

Lasciate uno spazio libero di 10cm intorno all'unità. L'apparecchiatura non dovrebbe essere posta su un letto, divano, tappeto, o posti che possano bloccare le aperture di ventilazione. Se l'apparecchio è posizionato in una libreria o in un cabinet, fate in modo che ci sia abbastanza spazio attorno all'unità per consentire un'adeguata ventilazione e raffreddamento.

L'unità dovrebbe essere posta lontano da fonti di calore come caloriferi, termostati, stufe, o altri apparecchi che producano calore

L'apparecchiatura dovrebbe essere collegata solamente a una sorgente elettrica del tipo descritto nelle istruzioni o indicato sul pannello posteriore dell'apparecchiatura.

Collegate l'unità alla presa di alimentazione solo con il cavo a due poli polarizzato che viene fornito o con un equivalente. Non cercate di eliminare la massa o di manomettere le polarizzazioni. Il cavo dovrebbe essere collegato ad un'uscita a muro polarizzata a due poli collegando la lamella piatta della spina nella fessura più ampia. Non usate prolunghe

Non far passare il cavo di alimentazione dove potrebbe essere schiacciato, pizzicato, piegato ad angoli acuti, esposto al calore o danneggiato in alcun modo. Fate particolare attenzione al cavo di alimentazione all'altezza della spina e nel punto in cui esce dalla parte posteriore dell'apparecchio.

Il cordone di alimentazione dovrebbe essere scollegato quando l'apparecchiatura è inutilizzata per un periodo piuttosto lungo.

L'apparecchiatura dovrebbe essere subito disattivata e data a personale qualificato quando:

- Il cavo di alimentazione o la spina sono stati danneggiati
- Oggetti sono caduti, o del liquido è stato versato nell'apparecchio
- L'apparecchiatura è stata esposta alla pioggia
- L'apparecchiatura non sembra funzionare in modo normale
- L'apparecchiatura è caduta, o è stata in qualche modo danneggiata

Posizionate l'unità su una superficie piana abbastanza resistente da sopportare il suo peso. Non posizionatela su un carrello che potrebbe ribaltarsi.

Viktiga Säkerhetsinstruktioner

WARNING! För att undvika elektriska stötar, brand m.m.

1. Skruva ej ur skruvarna ur höljet eller kabinettet.
2. Utsätt ej apparaten för väta eller fukt.
3. Ta aldrig i strömkabeln eller kontakten med blöta eller fuktiga händer.

WARNING! Gör ej egen service på apparaten. Anlita alltid behörig servicetekniker för service.

WARNING! Utsätt aldrig apparaten för fukt, väta eller i övrigt kladdiga vätskor. Tillåt ej främmande föremål i apparaten. Om apparaten utsätts för fukt, väta eller att främmande föremål kommer in, dra omedelbart ut nätsladden ur vägguttaget. Ta apparaten till behörig servicetekniker för översyn och nödvändig reparation.

Läs alla instruktioner före du ansluter eller använder apparaten. Behåll denna bruksanvisning så att du alltid kan återkomma till dessa säkerhetsföreskrifter.

Beakta alla varningar och säkerhetsföreskrifter i bruksanvisningen och på själva apparaten. Följ alla användarinstruktioner.

Använd endast torrt tygstycke för rengöring av utsidan av apparaten.

Använd 10 cm fritt utrymme runt om apparaten. Placera ej apparaten på en säng, soffa, filt, matta eller liknande material som kan blockera ventilationshålen. Om apparaten placeras i en bokhylla eller skåp skall det finnas utrymme för god ventilation.

Placera ej apparaten nära ett element eller liknande enheter som utvecklar värme.

Apparaten måste vara ansluten till ett vägguttag med 230V–240V, 50Hz.

Anslut apparaten till vägguttaget endast med medskickad strömkabel eller exakt motsvarande. Modifiera ej medskickad strömkabel. Ändra ej jord eller polaritet. Använd ej förlängningskabel.

Placera ej strömkabeln så att den kan bli utsatt för överkan, extrem värme eller i övrigt kan skadas. Lägg speciellt märke till var strömkabeln ansluts på baksidan av apparaten.

Strömkabeln skall vara urkopplad från vägguttaget om apparaten ej används under lång tid.

Avsluta omedelbart användandet av apparaten och låt behörig servicetekniker kontrollera den om:

- Strömkabelns kontakt eller kabel har skadats.
- Främmande föremål eller vätska kommit in i apparaten.
- Apparaten blivit utsatt för regn.
- Apparaten visar tecken på felaktig funktion.
- Apparaten har tappats eller i övrigt skadats.

Placera apparaten på en stabil yta som kan bära apparatens vikt. Placera ej apparaten på ett rörligt föremål som kan välta.

1: Controls and Connections • Controlli e collegamenti • Funktionen och anslutningar

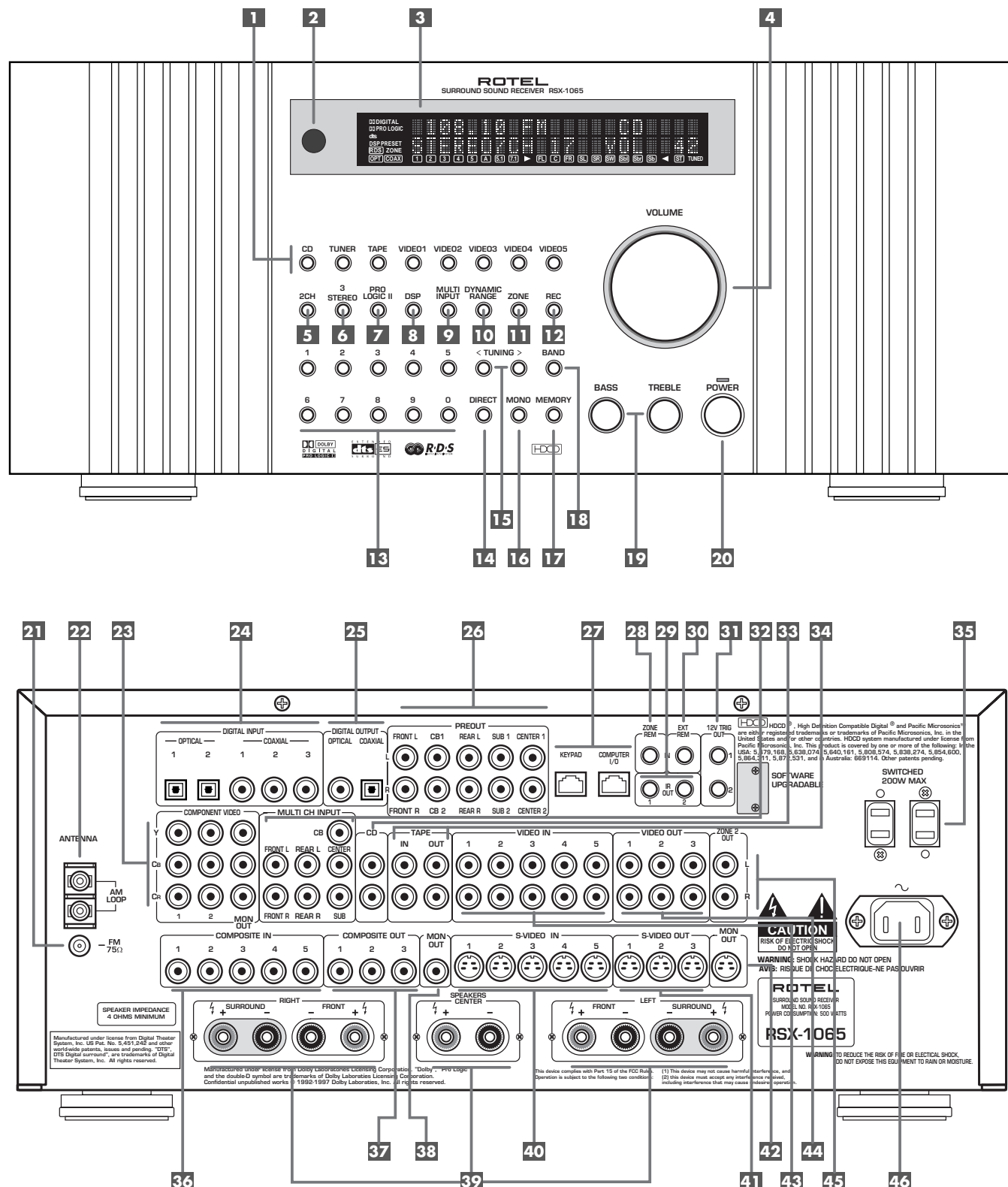

OSD: Bestämmer om ON-SCREEN-visning skall visas på TVn under användning.

LANGUAGE: Här väljer ett av två olika språk för alla ON-SCREEN-menyer, engelska eller tyska.

För att ändra en inställning i OTHER OPTIONS-menyn, placera markören på önskad rad i menyn med hjälp av UP/DOWN-knappen, och använd +/- knapparna för att bläddra upp eller ner bland raderna. För att återgå till MAIN-menyn tryck på ENTER-knappen. Tryck på MENU-knappen på fjärrkontrollen för att återgå till normal användning.

DEFAULT SETUP meny

```

DEFAULT SETUP
TUNER SETTING: N.AMERICA
FACTORY DEFAULT: No

USER DEFAULT: No
USER DEFAULT SET: No

ENT KEY=MAIN MENU  UP KEY=up
+/- KEY=change     DWN KEY=down
  
```

```

DEFAULT SETUP
TUNER SETTING: N.AMERICA
FACTORY DEFAULT: Yes

USER DEFAULT: No
USER DEFAULT SET: No

ENT KEY=Exec.      UP KEY=up
+/- KEY=change     DWN KEY=down
  
```

DEFAULT inställningen ger åtkomst till fyra funktioner:

- Återställa alla egenskaper och inställningar till fabriksinställda värden.
- Ändra tuningfunktionen och visning för användning i Nord Amerika eller Europa.
- Memorera en grupp av vanliga inställningar som grundinställning.
- Aktivera USER DEFAULT-inställningarna.

För att återställa till fabriksinställning: Placera markeringen på FACTORY DEFAULT genom att använda UP/DOWN-knappen och använd +/- knapparna för att ändra inställningen till YES. Bildskärmen ändras nu till en skärm för att bekräfta valet. Tryck på ENTER-knappen för att fortsätta med återställningen till FACTORY DEFAULT (fabriksinställning). Apparaten kommer att

stängas av för att omedelbart aktiveras igen med fabriksinställningen återställd. För att återgå till MAIN menyn utan att återställa FACTORY DEFAULT inställningen, ändra valet till NO och tryck på ENTER-knappen.

Obs! Att återställa till fabriksinställning raderar alla tidigare lagrade inställningar, inklusive fördröjningar, högtalar-inställningar, balansinställningar, ingångs-inställningar osv. Du förlorar ALLA systemkonfigurationer. Var säker på att detta är vad du vill göra innan du återställning till fabriksinställning.

För att ändra TUNER inställningar:

Placera markeringen på TUNER SETTING med UP/DOWN-knappen och använd +/- knapparna för att ändra inställningen till N AMERICA eller till EUROPE. Flytta sedan markören till FACTORY DEFAULT-raden och ändra inställningen till YES som beskrivits tidigare. Bildskärmen ändras nu till en skärm för att bekräfta valet. Tryck på ENTER-knappen för att fortsätta med återställning till fabriksinställning (FACTORY DEFAULT), och TUNER inställningen. Ändra valet till NO och tryck på ENTER-knappen.

Obs! Ändring av den fabriksinställda TUNER SETTING kan endast göras i samband med återställning av fabriksinställning. Därför rekommenderar vi att man gör detta innan man ändrar eller memorerar några inställningar.

Att spara USER DEFAULT-inställningar:

Många av de tidigare konfigurationerna kan sparas som USER DEFAULT, (en användares grundinställningar), som kan bli aktiverade när som helst från denna meny. För att spara aktuella inställningar USER DEFAULT placera markeringen på USER DEFAULT SET raden med UP/DOWN-knappen och använd +/- knapparna för att ändra inställningen till YES. Bildskärmen ändras nu till en skärm för att bekräfta valet. Tryck på ENTER-knappen för att lagra den nya USER DEFAULT inställningen. För att återgå till MAIN-menyn utan att spara några ändringar, ändra allt till NO och tryck på ENTER-knappen.

Obs! Om det finns otillräckligt med minne för att lagra USER DEFAULT-filen, är USER DEFAULT SET ej tillgängligt.

För att aktivera sparade USER DEFAULT-inställningar: Efter du har sparat en USER DEFAULT-inställning kan du aktivera den när

som helst genom att placera markören på USER DEFAULT raden med UP/DOWN-knappen. Använd +/- knapparna för att ändra inställningen till YES. Bildskärmen ändras nu till en skärm för att bekräfta valet. Tryck på ENTER-knappen för att fortsätta med aktivering av USER DEFAULT-inställningar. För att återgå till MAIN-menyn utan att aktivera USER DEFAULT-inställningarna ändra värdet till NO och tryck på ENTER-knappen.

ZONE 2 SETUP meny

```

ZONE2 SETUP
SOURCE: CD
VOLUME SETUP: Variable
VOLUME: 20

ENT KEY=MAIN MENU  UP KEY=up
+/- KEY=change     DWN KEY=down
  
```

ZONE 2 SETUP-menyn ger möjlighet till göra konfigurationer som gäller Zone 2. Denna meny kommer du åt med att placera markeringen på ZONE 2-raden i MAIN-menyn och tryck ENTER.

SOURCE: Källan som är vald för att lyssna i Zone 2. Vid inställningen OFF stängs Zone 2 av.

VOLUME SETUP: Ställer in volymnivån för utgången på Zone 2, VARIABLE eller FIXED. VARIABLE tillåter dig att kontrollera volymnivån i Zone 2 från RSX-1065s frontpanel eller från fjärrkontroll med fjärrlänksystem eller keypad i Zone 2. FIXED utgång stänger av volymkontrollen i Zone 2. I denna inställning kan Zone 2 nivå fixeras på en nivå som specificeras på nästa rad och således optimerar systemet när det sänder en fast signal till ett försteg eller förstärkare med sin egen volymkontroll.

VOLUME: Med VARIABLE utgångssignal visar denna raden den aktuella volymnivån för Zone 2. I FIXED inställningen ger en fast utgångsnivå för Zone 2.

Flytta markören till önskad rad med UP/DOWN-knappen och använd +/- knapparna för att ändra nivån på volymen. För att återgå till MAIN-menyn tryck på ENTER-knappen. Tryck på MENU-knappen på fjärrkontrollen för att ta återgå till normal användning.

SUBWOOFER SETUP Meny

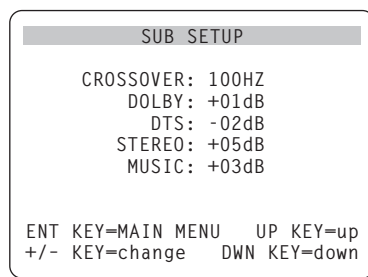

SUBWOOFER SETUP Meny ger dig möjlighet att ändra frekvensområdet för subwoofern och individuell inställning på subwoofernivån för varje surroundtyp. Dessa sparas i minnet och aktiveras automatiskt varje gång en musik eller surroundtyp väljs.

När man aktiverar SUBWOOFER SETUP-meny från MAIN-meny kommer den aktuella inställningen att vara markerad. Använd +/- knapparna för att ändra subwoofer nivån (-10 dB till +10 dB) för den aktuella surroundtypen.

Obs! Endast den aktuella surround-inställningen kan ändras i denna meny. Du måste ändra surroundtyp på frontpanelen om du vill ändra för en annan surroundtyp.

CROSSOVER-inställningen talar om hur högt i frekvensområdet subwoofern skall spela genom att aktivera ett så kallat låg-pass filter (endast låga fekvenser passerar) och ett motsvarande ett hög-pass filter för alla små, (SMALL), högtalare. För att ändra i CROSSOVER-inställningen, markera den raden med UP/DOWN-knappen. Använd sedan +/- knapparna för att välja bland något av följande värde: OFF, 40Hz, 60Hz, 80Hz, 100Hz och 120Hz.

Obs! Inställningen OFF skickar en signal med hela frekvensbandet till din subwoofer och gör att du kan/måste använda subwoofers egna inbyggda låg-pass filter. Även ett högpass filter aktiveras med värdet 100Hz för alla små, (SMALL), högtalare i systemet. (Allt över 100Hz skickas till de små högtalarna.)

För att återgå till MAIN-meny tryck på ENTER-knappen. Tryck på MENU-knappen på fjärrkontrollen för att återgå till normal användning.

TEST TONE meny

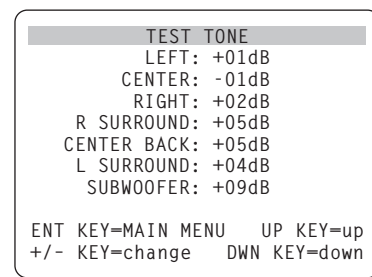

I denna meny använder man en testton för att ställa in volymnivån för alla högtalare (vänster front, center, höger front, höger surround, vänster surround, center bak och subwoofern) för att återge korrekt surroundljud. Att ställa in utgångsnivåerna med hjälp av testtoner är det mest lämpliga sättet att använda för att kunna återge digitalt surroundmaterial så som det var tänkt.

Obs! Har du konfigurerat ditt system med två centerhögtalare bak, kommer det att finnas en motsvarande rad i meny som ger dig möjlighet att individuellt ställa in centerhögtalarna var för sig. (CENTER BACK 1 och CENTER BACK 2.)

För att använda denna meny och göra kalibrering med testtoner måste du ha aktiverat någon surroundljudstyp. Tryck på någon av frontpanelens knappar för olika surroundljud (ej 2CH). Gå sedan in i ON-SCREEN-meny och välj TEST TONE i MAIN-meny

När du har aktiverat TEST TONE-meny kommer ett ljud/brus höras från den högtalare som är markerad i meny. Flytta markeringen upp och ned med UP/DOWN knappen på fjärrkontrollen för att välja högtalare som testtonen skall höras från. Testtonen följer med vid varje val av högtalare i meny.

När du sitter på den vanliga lyssningsplatsen i rummet, växla över testtonen till de olika högtalarna. Använd den högtalare som låter mest som fast referens för att jämföra om någon av de andra låter mer eller mindre. Om så, justera den högtalarens volymnivå upp eller ner, (stegvis i 1dB) med +/- knapparna. Fortsätt med resten av högtalarna och justera dem tills de har samma volymnivå.

Obs! Samma typ av kalibrering av ljudvolymen i varje högtalare görs ännu bättre med en ljudtrycksmätare istället för att förlita dig på dina öron. Sätt mätaren med långsam mottagning med C-viktning och håll din från kroppen. Justera nivåerna tills mätaren har samma värde för varje högtalare i systemet.

OTHER OPTIONS meny

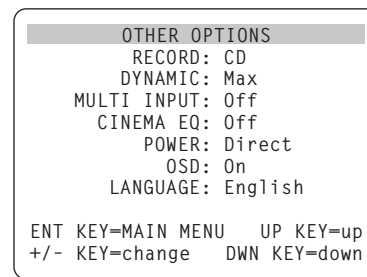

Denna meny kommer man till via MAIN-meny och ger tillgång till flera olika typer av inställningar enligt följande:

RECORD: Välj en utsignal för inspelning genom att välja en av ingångskällorna.

DYNAMIC: Bläddrar igenom de tre möjliga värden för dynamikområde, (skillnaden mellan det högsta och lägsta ljudet), som är tillgängliga i digitala ljudinställningar.

- **MAX** (ingen komprimering/fullt dynamikområde)
- **MID** (begränsad komprimering)
- **MIN** (full komprimering/minimalt dynamikområde)

MULTI INPUT: Bestämmer om MULTI-ingången är "ON" eller "OFF".

CINEMA EQ: Bestämmer om en speciell utjämningsseffekt är "ON" eller "OFF". denna utjämnning kan vara önskvärd för uppspelning av filmer, den kompensera de akustiska skillnaderna mellan en "riktig" biograf och en hemmabiomiljö. Inställningen för CINEMA EQ kan också göras med FILTER-knappen på fjärrkontrollen.

POWER: Denna inställning bestämmer hur RSX-1065 skall starta upp. Med det fabriksinställda värdet DIRECT gör att apparaten blir helt aktiverad när ström är ansluten och att POWER-knappen på frontpanelen är intryckt. Den kan också vara i STANDBY-läget och använda POWER-knappen på fjärrkontrollen. Med STANDBY-läget startar RSX-1065 upp i standby-läge när strömmen ansluts och POWER-knappen på frontpanelen är i ON läge. Apparaten aktiveras med fjärrkontrollens POWER-knapp. I ALWAYS ON läget är apparaten fullt aktiverad närhelst ström är ansluten och POWER-knappen på frontpanelen är intryckt. Fjärrkontrollens POWER-knapp är urkopplad och apparaten kan ej sättas i standby-läge.

2: FL Display • Display fluorescente • Display (teckenfönster)

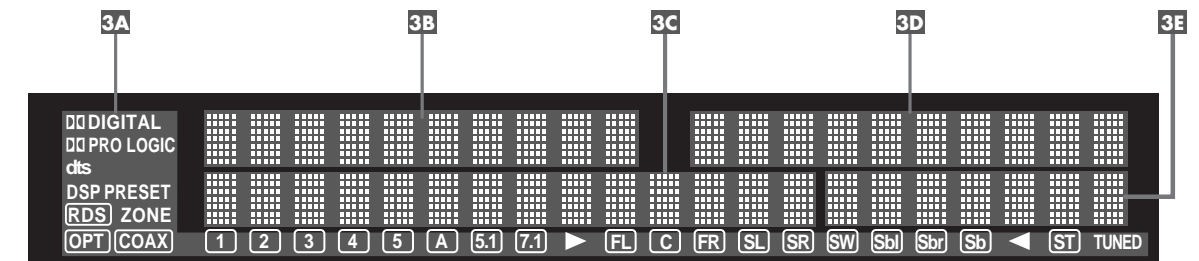

3: RR-969 Remote • Controllo a distanza RR-969 • RR-969 Fjärrkontroll

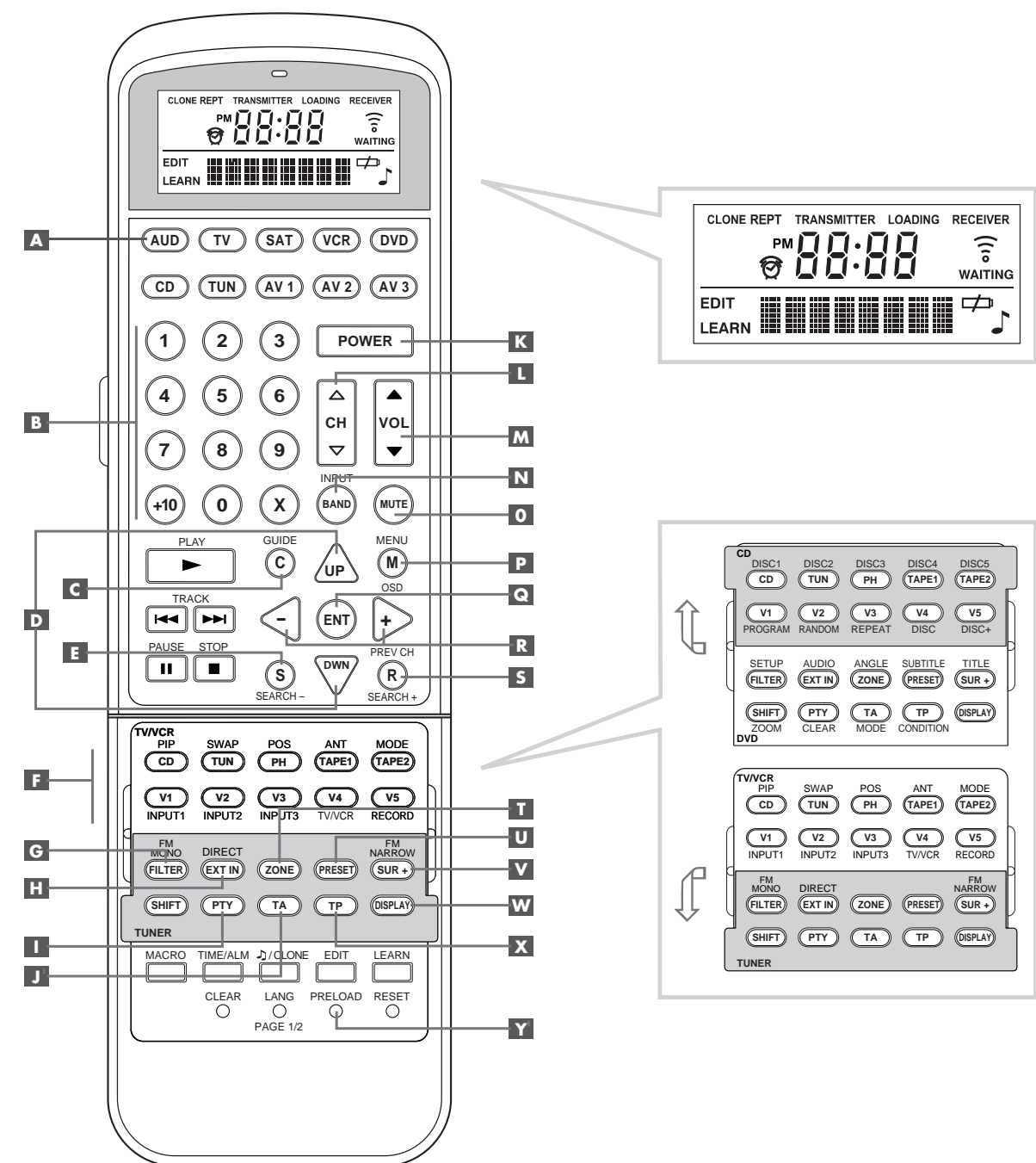

4: Outputs • Collegamenti d'uscita • Utgångar

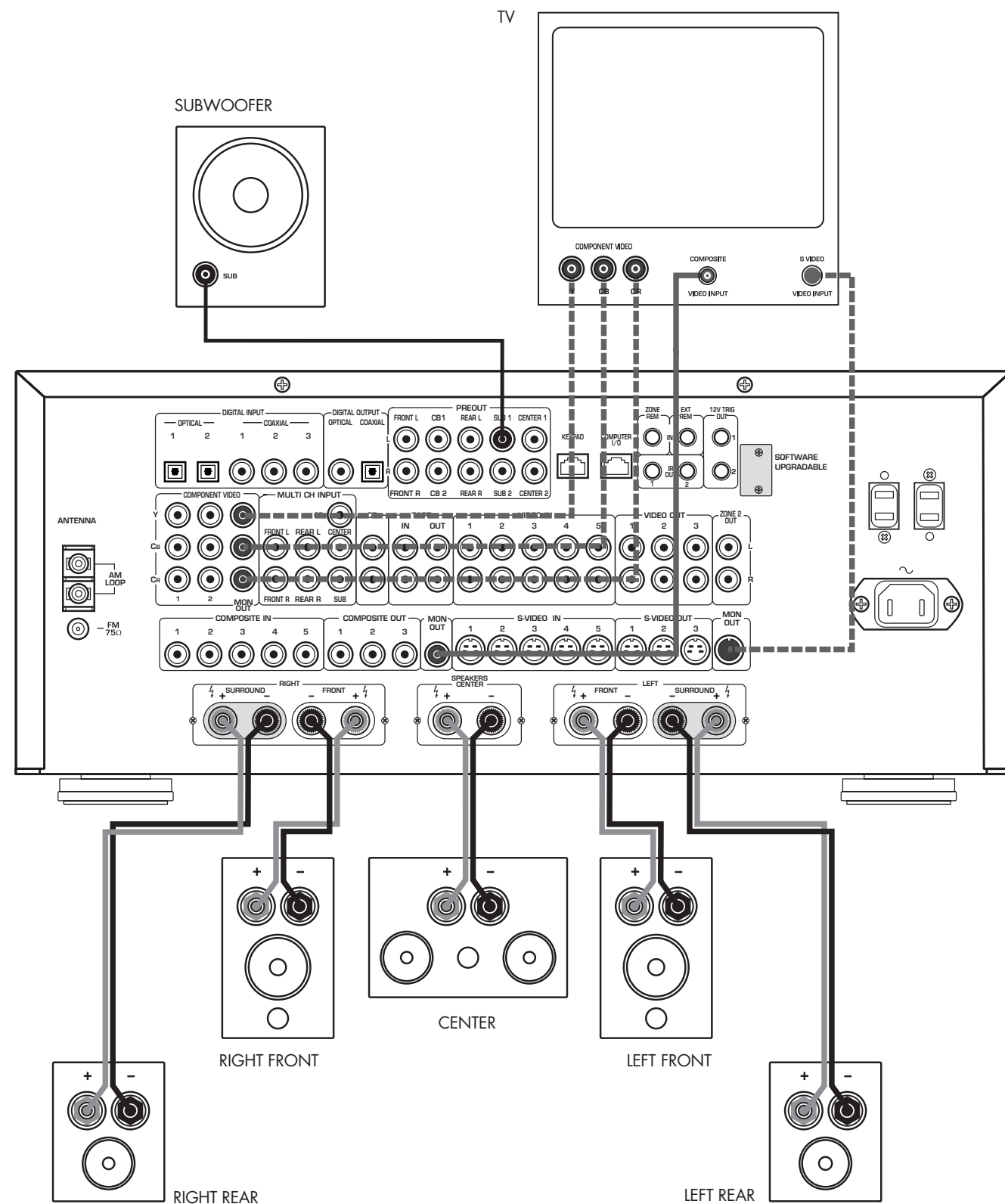

Alternate Video Connections • Collegamenti Video Alternativi • Alternativa Videoutgångar

En alternativ anslutning för små fronthögtalare, (SMALL), är att ansluta dem till den aktiva subwoofern, (enligt högtalartillverkarens beskrivning) och bilda ett så kallat subwoofer-system, (två små högtalare och en subwoofer). Sedan ansluter man subwoofern till de två frontkanalerna. Nu har man ett system som anges som LARGE till RSX-1065 och subwoofer utgången sätts i läge OFF-läge. Ingen information försvinner då basinformationen istället skickas till fronthögtalarna som är angivna som LARGE. Denna typ av systemanslutning kan förbättra sättet hur basinformationen integreras i lyssningsrummet och säkrar en korrekt användning av satellithögtalarna.

Följande inställningar finns för högtalarna:

FRONT-högtalare (small/large): Denna inställning anger vilken typ av högtalare som används i frontkanalerna (höger och vänster frontkanal). Ange LARGE om du använder fullbands-högtalare som kan återge basinformationen bra. Använder du små högtalare anger du SMALL i menyn istället.

CENTER-högtalare (small/large/none) Ange LARGE, (ej tillgänglig om det är SMALL i frontkanalerna), om din centerhögtalare är en fullbands-högtalare och kan ge bra basåtergivning. Ange SMALL om din högtalare har begränsade möjligheter att återge lågfrekventa basljud eller om du vill att basljudet skall skickas vidare till subwoofern istället. Har du inte en centerhögtalare väljer du inställningen NONE.

SURROUND-högtalare (small/large/none): Kan dina surroundhögtalare återge lågfrekventa basljud väljer du inställningen LARGE (ej tillgängligt med inställningen SMALL på fronthögtalare). Ange SMALL om dina högtalare har begränsade möjligheter att återge lågfrekventa basljud eller om du vill att basljudet skall skickas vidare till subwoofern istället. Har du inte surroundhögtalare väljer du inställningen NONE (surround informationen läggs till i fronthögtalarna).

CENTER-bakhögtalare (small/large/none): Vissa system har en eller två bakre centersurround-högtalare som används i 6.1 surroundsystem eller i 7-kanals stereoprocess. Ett sådant system är möjligt att ha med RSX-1065. Man använder då RSX-1065 som ett försteg anslutet till extern(a) slutsteg. Kan dina centersurround-högtalare återge lågfrekventa basljud väljer du inställningen

LARGE (ej tillgängligt med inställningen SMALL på fronthögtalare). Ange SMALL om dina högtalare har begränsade möjligheter att återge lågfrekventa basljud eller om du vill att basljudet skall skickas vidare till subwoofern istället. Har du inte centersurround-högtalare väljer du inställningen NONE.

SUBWOOFER (yes/no/max): Använd inställningen YES om ditt system har en subwoofer. Använd inställningen NO om ditt system inte har en subwoofer. Välj inställningen MAX för att skicka vidare de låga frekvenserna från alla högtalare (inklusive LARGE högtalare) till subwoofern.

CB SPKR SELECT (1 speaker/2 speaker): Använd inställningen 1 SPEAKER om ditt system har en bakre centersurround-högtalare. Använd inställningen 2 SPEAKER om ditt system har två bakre centersurround-högtalare. Har ditt system inte några bakre centersurround-högtalare välj inställningen NONE som beskrivits tidigare i stycket om centerhögtalare.

obs! Inställningarna för högtalarna är övergripande för alla surroundinställningar och behöver göras endast en gång.

För att ändra en inställning, placera markören på önskad rad i menyn med hjälp av UP/DOWN knappen, och använd +/- knapparna för att bläddra bland inställningarna. För att återgå till MAIN-menyn tryck på ENTER-knappen. Tryck på MENU-knappen för att återgå till normalläget.

DELAY SETUP meny

DELAY SETUP	
Dolby D /DTS	Dolby Pro LogicII
CENTER:	01ms
R SURROUND:	15ms 25ms
L SURROUND:	15ms 25ms
CNTR-BACK:	15ms
ENT KEY=MAIN MENU UP KEY=up +/- KEY=change DWN KEY=down	

Denna meny, nås från MAIN-menyn, ger dig möjlighet att ställa in fördröjningar, (delay), för varje enskild högtalare. Denna möjlighet gör att ljudet från varje högtalare kommer fram samtidigt till lyssningspositionen även om högtalarna är placerade på olika avstånd från lyssnaren.

Även om ditt eget tycke och smak är den bästa referensen på fördröjningens inställning är det vanligast att man ökar fördröjningen, (delay), på de högtalare som är närmast lyssningspositionen och minskar fördröjningen på de som är längre ifrån.

Mät upp avståndet från lyssningspositionen till varje högtalare. Den högtalare som är längst bort skall inte ha någon fördröjning. De andra högtalarna skall tilldelas en fördröjning på 1 millisekund för varje avståndsskillnad på 30 cm. T ex om vänster fronthögtalare är längst bort från lyssningspositionen med avståndet 3,9 m. Om den vänstra bakhögtalaren har ett avstånd på 2,4 m (=1,5 m närmre) skall fördröjningen vara 5 millisekunder (1,5 / 0,3=5). Fortsätt med resten av högtalarna tills du ställt in fördröjningen för alla högtalarna.

Fördröjningstiden för surroundhögtalarna är längre för Dolby Pro Logic II än för Dolby Digital/DTS. När du ändrar fördröjningstiden för Dolby Digital/DTS kommer fördröjningstiden för Dolby Pro Logic II automatiskt att bli 10 millisekunder längre.

De tillgängliga fördröjningstiderna för CENTER-kanalen (endast i Dolby Digital/DTS) är 0 ms, 1 ms, 2 ms, 3 ms, 4 ms och 5 ms. För SURROUND-kanalerna (Dolby Digital/DTS) är det 0 ms, 5 ms, 10 ms och 15 ms. För SURROUND-kanalerna (Dolby Pro Logic II) är det 10 ms, 15 ms, 20 ms och 25 ms. För CENTER bak (endast i Dolby Digital/DTS) är det 5 ms, 10 ms och 15 ms.

För att ändra en inställning, placera markören på önskad rad i menyn med hjälp av UP/DOWN knappen, och använd +/- knapparna för att öka eller minska fördröjningen.

För att återgå till MAIN-menyn tryck på ENTER-knappen. Tryck på MENU-knappen på fjärrkontrollen för att återgå till normal användning.

INPUT meny

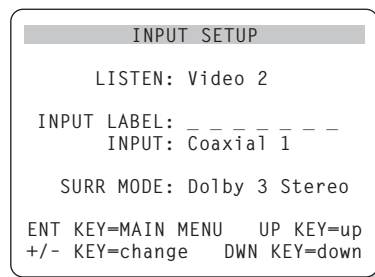

I INPUT-menyn som anropas från MAIN-menyn, ställs värdena för de anslutna källorna in. Genom att flytta markeringen upp eller ned med UP/DOWN-knappen kan man välja följande:

LISTEN: Här ändrar man lyssningskälla (CD, TUNER, TAPE, VIDEO1, VIDEO2, VIDEO3, VIDEO4, VIDEO5).

INPUT LABEL: Namnet på de fem VIDEO-ingångarna kan ändras till egna namn (går ej med TUNER-, CD- och TAPE-ingångarna). Placera markeringen på INPUT LABEL för att anropa en undermeny som ger dig möjlighet att ändra namnet (sju bokstäver) på aktuell VIDEO-källa. För att ändra namn:

1. Tryck på + eller - knappen för att börja ändra namnet.
2. Tryck på + eller - knappen för att ändra första bokstaven i namnet och bläddra i listan av tillgängliga tecken och bokstäver.
3. Tryck på ENT-knappen för att välja aktuell bokstav och flytta till nästa bokstav.
4. Upprepa steg 2 och 3 tills alla sju tecknen är klara. Ett sista tryck på ENT-knappen sparar det nya namnet och lämnar undermenyn.

INPUT: Väljer vilken fysisk ingång som skall användas som grundinställning för källan som visas i första raden på meny. De olika inställningarna är, analog ingång, två optiska digitala ingångar (OPTICAL 1 & 2) och tre koaxiala digitala ingångar (COAXIAL 1-3). När en digital ingång väljs kommer apparaten att automatiskt kontrollera om finns en digital signal

när en källa aktiveras. Finns det inte en digital signal går den över till analog ingång automatiskt. Väljer man att ingången skall ta emot analog signal kommer den inte att acceptera en digital, även om det finns en aktiv. Den accepterar endast analog signal med denna inställning. Att tilldela en ingång en digital signalmottagning (med den automatiska avkänningen) är att föredra när man ansluter en digital källa t ex en DVD-spelare.

Obs! Väljer man en källa som är ansluten till en digital ingång, kommer den signalen att automatiskt sändas till båda digitala utgångarna som möjliggör digital inspelning.

SURR MODE: Väljer standardinställningen (förvald inställning som visas överst i meny) för källor med surroundljud. Standardinställningen används om inte surroundkällan startar en automatisk avkodning för en speciell typ av surroundmaterial. Standardinställningen kan också undvikas genom att trycka på frontpanelens eller fjärrkontrollens knappar. Man kan välja: DTS, DTS ES Matrix 6.1, DTS-ES Discrete 6.1, Dolby Digital, Dolby Pro Logic II, Dolby 3-Stereo, Music 1-4, 5CH Stereo, 7CH Stereo, PCM 2-kanaler, Dolby Digital 2-kanaler Stereo, HDCD och Stereo.

Detta är en standardinställning för varje ingång som i vissa fall kan ignoreras med frontpanelens MODE-knappar eller SUR+ knappen på fjärrkontrollen. Se mer om vilka surroundljudsfunktioner som kan ignoreras i tidigare kapitel.

Obs! Vi föreslår att du återkommer till denna meny efter det att varje källa anslutits för att konfigurera dessa källor.

För att återgå till huvudmenyn (MAIN), tryck på ENTER-knappen. Tryck på MENU-knappen för att återgå till normalläget.

SPEAKER SETUP-menyn

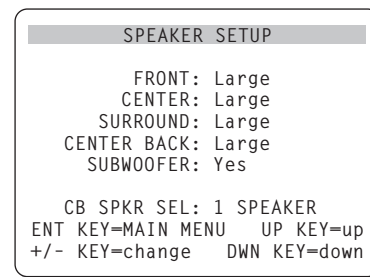

SPEAKER SETUP-menyn används för att konfigurera RSX-1065 för dina specifika högtalare. Meny kommer du åt via MAIN-menyn.

Högtalarsystem för hemmabio varierar i både storlek och prestanda, speciellt när det gäller basåtergivningen. Surroundprocessors egenskaper styr basinformationen till den eller de högtalare som bäst kan presentera base, till subwoofern och/eller till fronthögtalarna. För bästa återgivning måste du ange för RSX-1065 vilken typ av högtalare som du har anslutit till systemet.

Följande instruktioner som refererar till LARGE (stora högtalare) och SMALL (små högtalare), hänvisar mer till vilka möjligheter som högtalarna har att återge basljud och inte deras fysiska storlek. En fullbands högtalare (kan återge alla frekvensområden) med bra basåtergivning betraktas som LARGE, (stor). En kompakt högtalare med begränsad basåtergivning betraktas som SMALL, (liten).

Som en generell regel gäller att systemet undviker att skicka basinformation till små högtalare och skickar det istället till de stora högtalarna och/eller till subwoofern.

Ett system med subwoofers blir lite mer komplicerat (och mer flexibelt). Systemet kommer t ex generellt sett inte styra basinformation bort från de stora högtalarna, LARGE, till subwoofern. Därför måste du bestämma om du vill att en specifik högtalare skall återge basljudet eller om basinformationen skall skickas till subwoofern. Har du en subwoofers ansluten, vill du kanske skicka all basinformation till den oavsett vilken kapacitet de andra högtalarna har i systemet. I detta fall skall du ange för RSX-1065 att ALLA dina högtalare är små, (SMALL), oavsett hur stora de egentligen är.

5: Audio Inputs • Collegamenti d'ingresso audio • Audioingångar

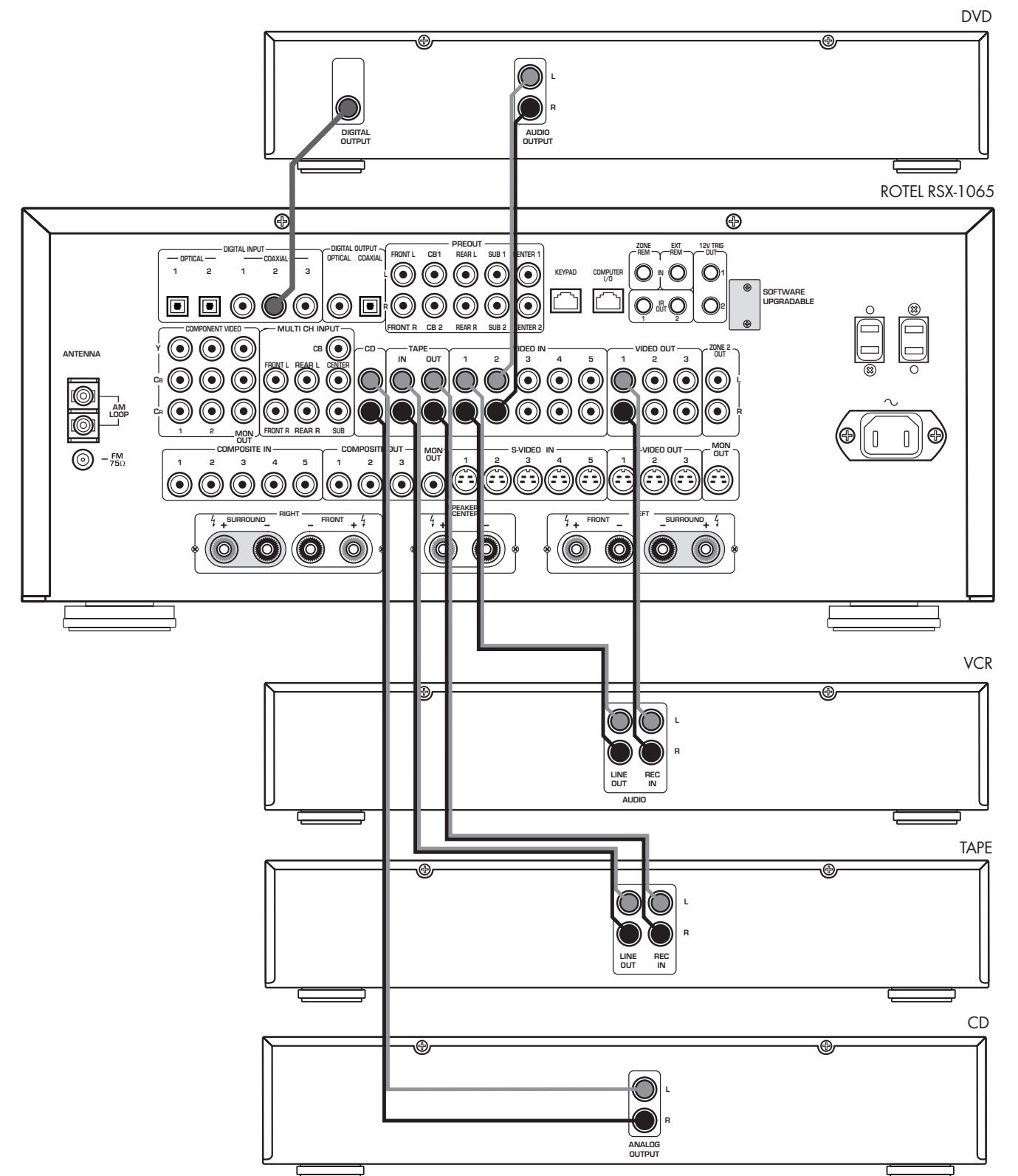

Alternate Video Connections • Collegamenti Video Alternativi • Alternative Videoutgångar

6: Video Inputs • Collegamenti d'ingresso video • Videoingångar

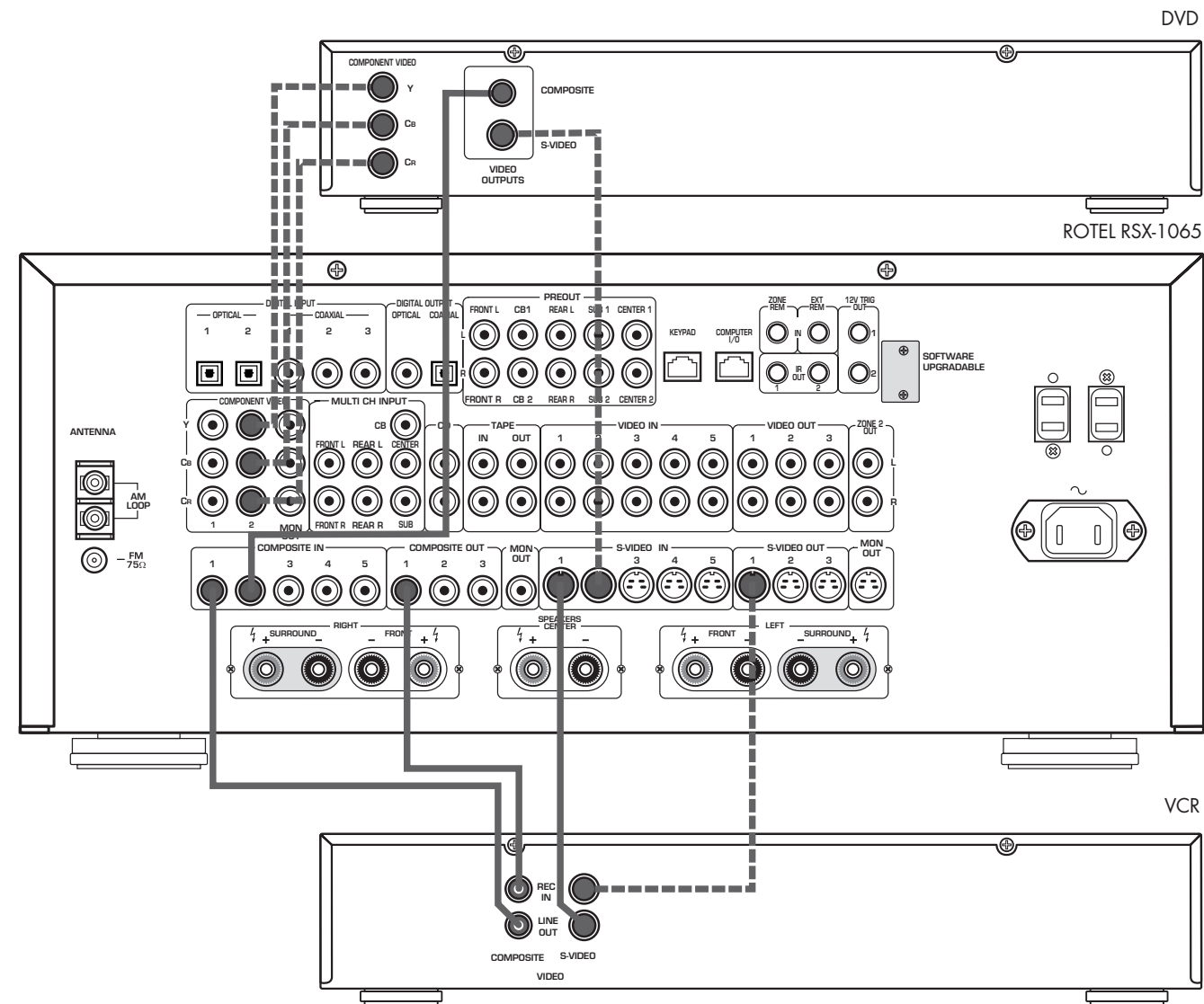
On-Screen visning/
Inställning

RSX-1065 har två on-screen system (menyer på TV-skärmen) för att underlätta användning av systemet. Det första är ett enkelt system som visas på TVn när man ändrar volymen, byter ingångskälla o s v. Dessa är "själbeskrivande" gällande det som sker med inställningarna.

Det andra on-screen-systemet är mer omfattande och fås fram genom att trycka på MENU-knappen på fjärrkontrollen närhelst man vill. Dessa menyer hjälper dig att ställa in och använda RSX-1065.

Inställning av systemet: Man bör använda en kabel av typ Komposit eller S-Video när man skall göra systeminställningar. Den skall kopplas från TV MONITOR på RSX-1065 utgången till videoingången på mottagande TV. Ingen annan typ av videokabel skall anslutas under tiden med systeminställningar. Välj OSD (ON-SCREEN MENU) från fjärrkontrollen RR-969 för att fullfölja inställningarna.

obs! På PAL TV-mottagare (i Sverige m.fl.) fungerar OSD endast om det samtidigt finns en aktiv videosignal oavsett vilken typ av kabel som är ansluten. Anslut Komposit Video ut från en DVD-spelare till motsvarande ingång på RSX-1065. OSD kommer att nu att täcka över videosignalen från DVDn och därmed visas på TVn.

Systemet för ON-SCREEN menyerna kan ställas in för två olika språk, antingen engelska eller tyska. Om du vill ändra från det fabriksinställda engelska till tyska, se längre fram i stycket om OTHER OPTIONS-menyn.

Navigations knappar

D P Q R

Följande knappar på fjärrkontrollen används för att navigera i menyerna i ON-SCREEN-läget:

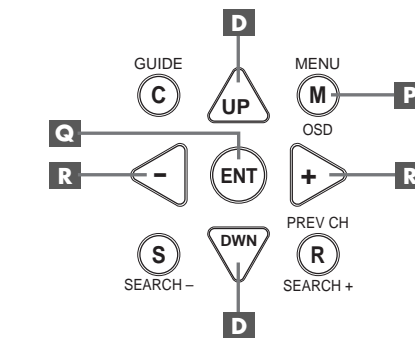

MENU-knappen P: Visar huvudmenyn. Alla andra menyer nås från denna huvudmeny. Om det redan finns en meny på TVn, använd då denna knapp för att ta bort den.

DOWN/UP-knappen D: Används för att flytta upp och ned i listan av val i den aktuella meny.

+/- knapparna R: Används för att ändra aktuell inställning i den meny man befinner sig i.

ENTER-knappen Q: Används för att bekräfta en inställning och för att återgå till huvudmenyn.

obs! Det finns ett hjälpsystem i nedre delen av varje meny för att hjälpa dig angående vilka knappar du skall välja.

SYSTEM STATUS-menyn

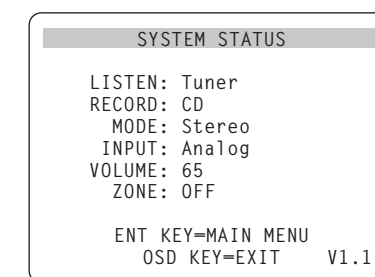

Denna systemmeny ger en översikt på de aktuella inställningar och är en startpunkt för att nå de andra menyerna. Denna bild kommer fram när man trycker på MENU-knappen på fjärrkontrollen och visar följande information:

LISTEN: Visar vilken lyssningskälla som är vald.

RECORD: Visar vilken källa som är vald på VIDEO-utgången.

MODE: Visar vilken surroundljudsinställning som är aktuell.

INPUT: Visar vilken typ av ingång den aktuella källan är ansluten till, optisk, koaxial, analog o s v.

VOLUME: Visar nuvarande volymnivå.

ZONE: Visar status på ZONE 2, ON eller OFF.

VERSION: Visar vilken mjukvaruversion som är installerad i RSX-1065.

Inga ändringar kan göras i denna meny. Den visar endast information. För att nå de andra menyerna tryck på ENTER-knappen för att komma till huvudmenyn (MAIN). Tryck på MENU-knappen på fjärrkontrollen för att återgå till normalläget.

obs! SYSTEM STATUS-visningen visas i 10 sekunder då apparaten aktiveras och stängs av automatiskt.

MAIN meny

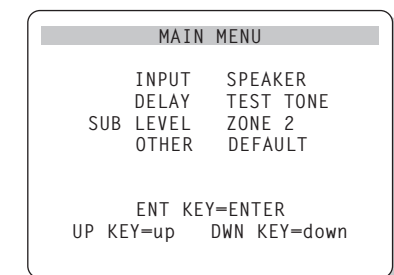

Huvudmenyn (MAIN) ger åtkomst till åtta andra vyer och menyer och den nås genom att trycka på ENTER-knappen från SYSTEM STATUS-menyn eller från flera andra menyer. Gå till en annan meny och flytta markeringen till önskad menyrad med UP/DOWN-knappen på fjärrkontrollen och tryck sedan på ENTER-knappen. Tryck på MENU-knappen för att avsluta menyvisningen och återgå till normalläget.

Ändra volymen i Zone 2:

- Tryck på ZONE-knappen på frontpanelen. En indikator tänds i displayen och visar status för Zone 2. Kontrollera att Zone 2 är i ON-läge (På).
- Ställ in volymen för Zone 2 inom 10 sekunder efter det att du tryckt på ZONE-knappen. Den nya inställningen på volymen visas nu i displayen.
- Om nu inga nya kommandon ges inom 10 sekunder återgår RSX-1065 till normalläge.

Styra Zone 2 med fjärrlänksystem

Med ett korrekt installerat fjärrlänksystem i Zone 2-rummet har du full kontroll på Zone 2 med hjälp av fjärrkontrollen RR-969. Du kan välja och styra en vald källa, reglera volymen och aktivera Zone 2 "Av" och "På". Oavsett vilka kommandon du skickar med RR-969 kommer endast påverka Zone 2. Huvudrummet påverkas ej, oavsett vad som sker i Zone 2.

För att aktivera/avaktivera Zone 2, tryck på POWER-knappen **K** på fjärrkontrollen. För att reglera volymen i Zone 2, tryck på VOLUME-knappen **M** på fjärrkontrollen. För att välja en annan analog ingångskälla, tryck på INPUT SOURCE-knapparna **F** på fjärrkontrollen.

När TUNER-källan (radion) Ej är vald i huvudrummet, kan du styra funktionerna (Preset, Tuning Up/Down, Direct Preset Channel Selection o s.v.) från Zone 2.

Dessa funktioner är ej tillgängliga när TUNER-källan är aktiv i huvudrummet. Detta för att undvika att någon annans radiolyssning i huvudrummet avbryts då man t.ex. byter station.

Alternativt kan du styra Zone 2 med en KEYPAD med RJ-45 8-pins modularkontakt som vidarebefodrar styrkoder från Zone 2-rummet till ZONE REMOTE IN på RSX-1065s baksida.

obs! Reglering av volymen fungerar endast om Zone 2 utgångarna är inställda på att använda VARIABLE nivå. Med FIXED (fast) nivå är volymfunktionen för Zone 2 urkopplad.

Zone 2, Audioutgångar 45

Se Figur 7.

Dessa RCA-utgångar skickar audiosignalerna för Zone 2 till en extern förstärkare (slutsteg) som driver ett par högtalare.

obs! Endast analoga signaler kan användas för Zone 2. Källor som endast är anslutna till den digitala anslutningen är ej tillgänglig i Zone 2.

Även om du har möjlighet att använda en integrerad förstärkare eller en receiver för att driva högtalarna för Zone 2 rekommenderar vi att du använder ett slutsteg.

Detta underlättar installation och användning av systemet. Din Rotel återförsäljare kan ge dig andra rekommendationer beroende på specifika behov och omständigheter på olika system.

För att sätta upp ditt Zone 2 system, anslut RSX-1065s höger och vänster Zone 2 utgång, till höger och vänster kanal på mottagande förstärkares ingång med RCA-kablar.

obs! Som grundinställning är utgångssignalen från Zone 2 inställd på VARIABLE utsignal. Detta medför att volymen regleras från RSX-1065s volymratt på frontpanelen och/eller fjärrkontrollen från Zone 2. Alternativt kan man ändra inställningen på dessa utgångar till FIXED (fast) signalnivå som skickas vidare till en förstärkare med egen volymkontroll. Se mer på ON-SCREEN DISPLAY-inställningar.

ZONE REM IN ingång 28

Se Figur 7.

Denna 3.5 mm mini-kontakt tar emot signaler från ett fjärrlänksystem som är placerat i Zone 2-rummet. Ett fjärrlänksystem från en tredjepartsleverantör behövs för att fjärrsignaler från Zone 2 skall kunna tas emot.

obs! ZONE 2 och fjärrlänksystemet måste vara i ett annat rum än där RSX-1065 finns. Detta för att förhindra att fjärrsignaler som skall till ZONE 2 inte kommer till huvudrummet.

IR OUT Utgångar 29

Se Figur 7.

Utgångarna IR OUT 1 & 2 skickar vidare fjärrsignaler som tagits emot från ZONE REM IN eller från EXTERNAL REM IN, till en extern fjärrsignallänk som placerats framför t ex en CD-spelare eller en Rotelprodukt som har en IR IN-anslutning, som man vill fjärrstyra.

Denna utgång använder signaler som kommer från Zone 2 och skall styra t ex en CD-spelare. Utgången kan också användas till att skicka signaler vidare från en fjärrkontroll där apparaten som skall fjärrstyras är placerad i ett skåp så att fjärrögat är dolt för fjärrkontrollen. Kontakta din Rotel återförsäljare för mer information om fjärrlänksystem.

obs! Ingången "EXT REM IN" placerat till höger om "IR OUT", används till ett externt fjärrlänksystem med eget "fjärröga" som ersätter fjärrögat på RSX-1065s frontpanel. Den skall INTE användas till Zone 2 fjärrsystem.

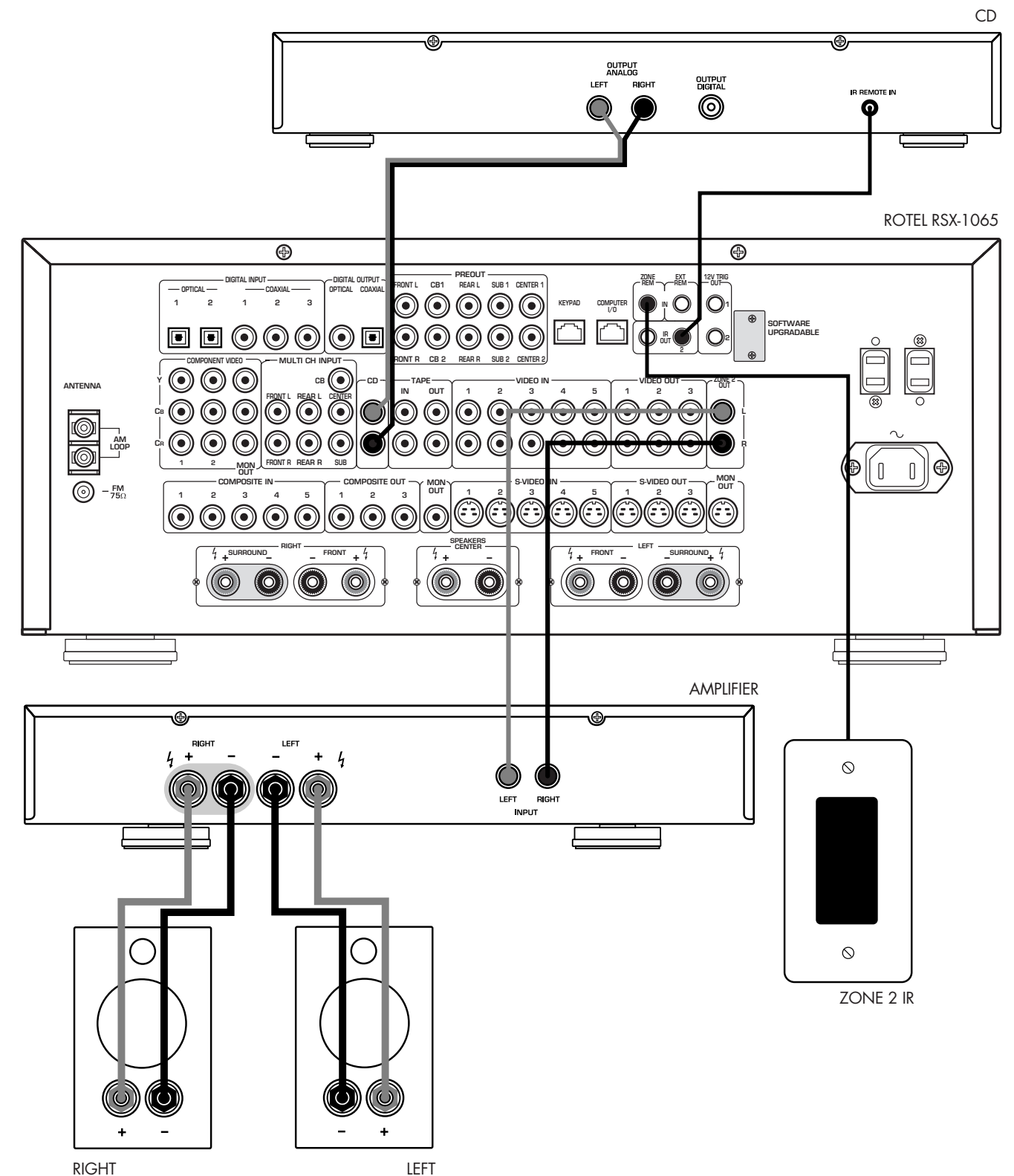
7: Zone 2 Connections • Collegamenti Zona 2 • Zone 2 Anslutningar

8: Antenna • Collegamenti dell'antenna • Antenn

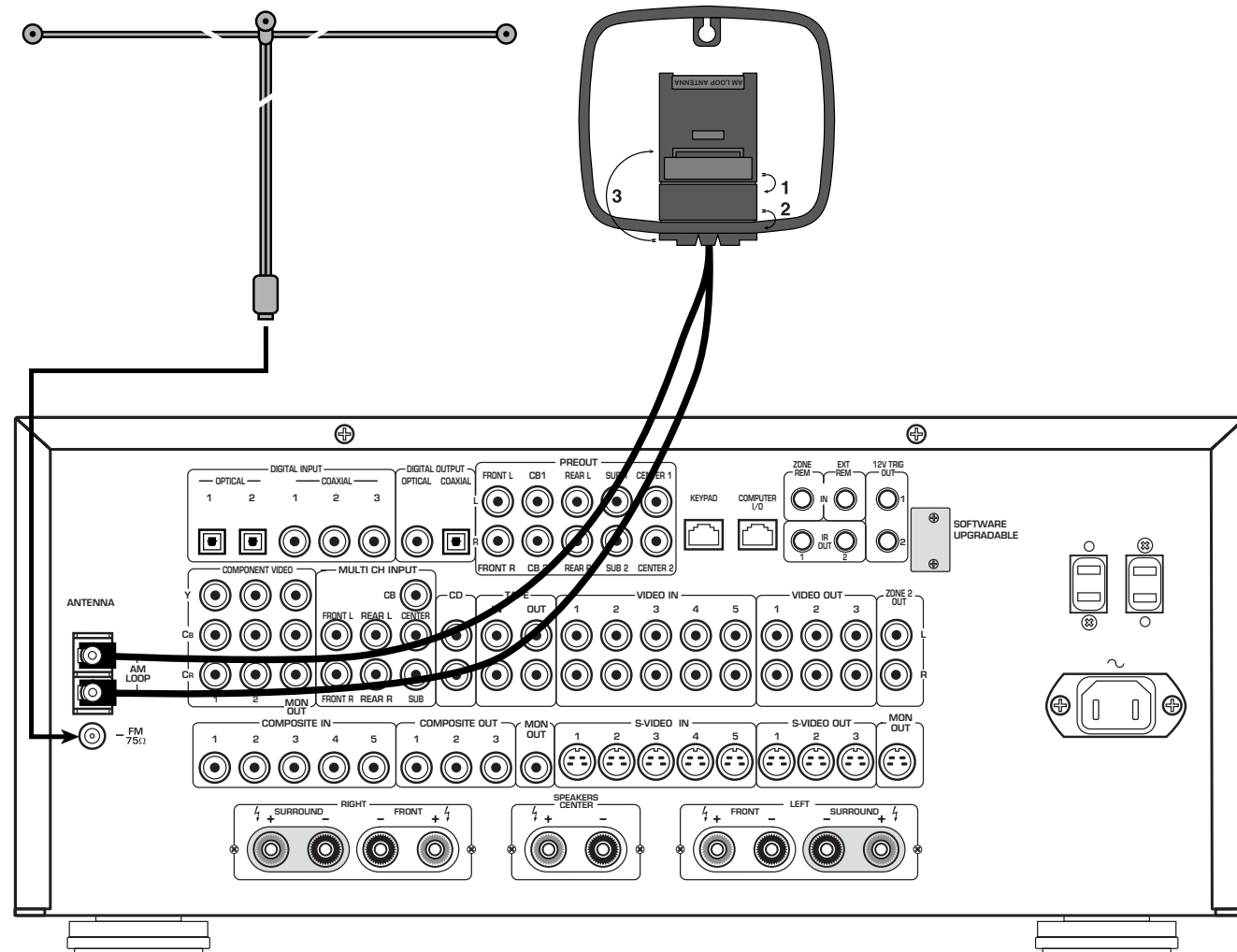

obs! Fjärrsignalerna som sänts till "EXT REM IN"-ingången (liksom de till ZONE REMOTE IN), kan sändas vidare till en annan extern apparat via IR OUT-utgången på RSX-1065. Detta görs med hjälp av externa IR-sändare (fjärrsignalssändare) eller en ansluten kabel som är ansluten till IR OUT. Se även stycket om ZONE 2 för kompletterande information.

Computer I/O Keypad 27

RSX-1065 kan styras från en persondator eller från ett kontrolltangentbord, (Keypad avsett för Rotel), genom att använda ett dataprogram (från en tredje parts leverantör) som kan styra audiosystem. Denna styrning sker genom att styrkoder sänds (vanligtvis från fjärrkontrollen RR-969) från en dator via en ansluten kabel.

Ingångarna COMPUTER I/O och KEYPAD, har de nödvändiga anslutningarna på RSX-1065s baksida. De använder RJ-45, 8-pins modulärkontakt som är vanligt i ett 10-BaseT UTP Ethernet nätverk.

Anslutningen COMPUTER I/O bör användas när man vill styra RSX-1065 från huvudrummet. KEYPAD-anslutningen bör användas när man vill styra funktioner i ZONE 2. När man använder KEYPAD i ZONE 2 är funktionerna identiska som när man har anslutit en fjärrmottagare i ZONE REMOTE IN. Se följande stycke för mer detaljerad information.

För ytterligare information om anslutningarna, mjukvaran och styrkoder för dator och keypad funktioner för RSX-1065 kontakta din återförsäljare för Rotel.

Zone 2 Anslutningar och Funktioner

RSX-1065 har Zone 2 funktioner som ger möjlighet att lyssna på musik i ett rum och styra systemet från ett annat rum. Från rummet där man fjärrstyr systemet kan man välja lyssningskälla, ändra volymen och styra lyssningskällan (även om den skiljer sig från lyssningskällan som spelas i huvudrummet).

För att använda Zone 2 funktionen behöver du följande: 1 par högtalare installerade i lyssningsrummet, en förstärkare (slutsteg) för att driva högtalarna och ett externt fjärrlänksystem från tredje parts leverantör.

Zone 2 kan styras från huvudrummet genom ZONE-knappen på RSX-1065s framsida. Styrning från ett annat rum kräver en KEYPAD med RJ-45 8-pins modulärkontakt eller ett externt fjärrlänksystem (Xantech m.fl.) som vidarebefodrar styrkoder från Zone 2 till ZONE REMOTE IN på RSX-1065s baksida.

Några saker att tänka på angående Zone 2 funktioner:

- Ett infrarött fjärrlänksystem (Xantech m.fl.) eller en fjärrstyrande keypad skall finnas för att kunna styra RSX-1065 från annat rum.
- Det finns två inställningar för Zone 2 som görs via ON-SCREEN meny. VARIABLE utsignal ger full reglering av volymnivån och minnesfunktion för senast valda inställning närhelst Zone 2 aktiveras. FIXED utsignal avaktiverar volymstyrningen permanent på en fast nivå i Zone 2. Detta är användbart när man sänder en linesignal till ett externt försteg eller en integrerad förstärkare som har en egen volymstyrning.
- Fjärrkontrollen RR-969 som medföljer RSX-1065 kan styra Zone 2 från ett annat rum med hjälp av ett fjärrlänksystem. Den kan också programmeras att styra annan Rotelkomponent via RSX-1065s utgång IR OUT.
- Oavsett vilken källa som är ansluten till RSX-1065s analoga ingångar (förutom MULTI ingången) kan sändas vidare till Zone 2 utgången. Man styr Zone 2 oberoende av huvudrummet. Du kan välja mellan olika källor eller reglera volymen i Zone 2 utan att det påverkar MAIN utgångarna på något sätt.
- Undvik att sända samma fjärrsignaler till fjärrmottagaren på RSX-1065 och samtidigt till Zone 2 mottagaren. Detta innebär helt enkelt att Zone 2 måste vara i ett annat rum än RSX-1065.

Zone 2 Ström Av/På

När huvudströmmen är aktiverad med POWER-knappen på frontpanel förser RSX-1065 båda zoner, oberoende av varandra, med strömfunktion Av/På. Vid tryck på fjärrkontrollens POWER-knapp i huvudrummet aktiveras eller avaktiveras endast RSX-1065 och har ingen effekt på Zone 2. Omvänt gäller således att aktivering eller avaktivering av Zone 2 påverkar inte huvudrummet. Då man stänger av huvudströmmen på RSX-1065s med POWER-knappen på frontpanelen, stänger man av strömmen helt för båda zonerna.

obs! För bästa hantering av ström Av/På med Zone 2, skall RSX-1065s "strömstartsläge" vara inställt enligt fabriksinställningen DIRECT eller i STANDBY-läge genom att använda OTHER OPTIONS-meny i ON-SCREEN läget.

Styrning av Zone 2 från huvudrummet ZONE knapp III

Du kan från RSX-1065s frontpanel styra Zone 2. Du kan aktivera och avaktivera Zone 2, byta ingångskällor och reglera volymen. Aktivera styrning av Zone 2 genom att trycka på frontpanelens ZONE-knapp. Detta sätter temporärt RSX-1065 i Zone 2-läge även om RSX-1065 är i standby-läge. När ZONE-knappen är tryckt visas status för ZONE 2 under fem sekunder och då du kan använda VOLUME-knappen och knapparna för ingångskällorna. När ZONE 2 är aktiverad lyser en indikator i vänstra delen av displayen.

obs! Zone 2 kan inte styras från fjärrkontrollen i huvudrummet.

Att aktivera Zone 2, Av eller PÅ:

1. Tryck på ZONE-knappen på frontpanelen. En indikator tänds i displayen. Om Zone 2 är i standby tänds indikatorn "ZONE OFF". Om Zone 2 är aktiverad tänds indikatorn "ZONE xxxxx" som visar den ingångskälla som är tillgänglig.
2. Om Zone 2 är aktiverad, "ON", och ZONE-knappen trycks en andra gång inom tio sekunder, avaktiveras Zone 2, "OFF". Likadant gäller tvärtom, om Zone 2 är "OFF" och ZONE-knappen trycks en andra gång, aktiveras Zone 2 "ON" med senast använda ingångskälla och volymnivå.
3. Utan någon knapptryckning följande 10 sekunder, återgår RSX-1065 till normalläge.

Byte av ingångskälla i Zone 2:

1. Tryck på ZONE-knappen på frontpanelen. En indikator tänds i displayen och visar status för Zone 2. Kontrollera att Zone 2 är i ON-läge (På).
2. Välj ingångskälla inom 10 sekunder efter det att du tryckt på ZONE-knappen. Namnet på den valda källan visas nu i displayen.
3. Om nu inga nya kommandon ges inom 10 sekunder återgår RSX-1065 till normalläge.

Varje kontaktpar för anslutningar är märkta med LEFT FRONT, LEFT SURROUND, RIGHT FRONT, RIGHT SURROUND eller CENTER. Du måste ansluta alla fem högtalarna till rätt kontakt på RSX-1065.

Dra kablarna från RSX-1065 till högtalarna och ha gärna extra lång kabel ifall du vill flytta högtalarna eller systemet. Om du använder banankontakter skall de sitta i änden av kontakten. Kontakthylsan skall var nedskruvad i botten. Om du ansluter högtalarkabel utan kontakter, dela på kabeln och skala av isoleringen. Var försiktig med att inte skala i själva kopparkabeln. Lägg sedan kabeln runt högtalarkontakten medurs.

obs! Se till att inga lösa eller utstickande kabeldelar kommer i kontakt med närliggande kontakt.

RCA Preamp utgångar 23 (Försteg, lågnivå ut)

Det finns tio lågnivå utgångar: FRONT (HÖGER/VÄNSTER), CENTER (1/2), SURROUND BAK (HÖGER/VÄNSTER), CENTER BAK (CB1/CB2) och SUBWOOFER (1/2). Använd dessa utgångar för att ansluta till högtalare med inbyggda slutsteg eller till externa slutsteg som används istället för RSX-1065s inbyggda.

obs! Beroende på hur ditt system ser ut kan du använda en eller fler av dessa utgångar. Tex om du endast har en centerkanal kan du koppla den till CENTER 1. Om du endast har en center bakkanal kan du koppla den till CB1 utgången.

För att ansluta en aktiv subwoofer behöver du en RCA-kabel som ansluts till SUBWOOFER OUT till motsvarande ingång i subwoofers inbyggda slutsteg.

För att ansluta de två frontkanalernas utgångar, (RCA main), anslut varje utgång till motsvarande ingång på det slutsteg som skall driva fronthögtalarna. I ett komplett hemmabiosystem behöver du göra sex olika anslutningar för de sex olika högtalarna (vänster front, center front, höger front, vänster surround, höger surround och subwoofern)

Var noga med att rätt kanal ansluts med rätt högtalare och att polariteten är korrekt.

Antennanslutning

Se Figur 8

RSX-1065 använder två antenner för att ta emot radiosignaler, en för AM och en för FM-mottagning. I normala fall räcker det med de inomhusantennerna som levererats med RSX-1065. Beskrivning för anslutning av antenner följer nedan.

obs! Om du är långt ifrån en radiosändare kan det vara bättre med utomhusantenn för att förbättra mottagningen. Finns det inte en utomhusantenn i din bostad bör du anlita en professionell installatör för korrekt installation.

AM ramantenn 22

Med RSX-1065 levereras en ramantenn för AM-mottagning. Placera den nära RSX-1065 och den kan monteras på en vägg med medskickat fäste eller vik ut mittdelen och använd den som bordsstativ.

Anslut ramantennens tvådelade 300 ohms kabeln på skruvkontaktarna på RSX-1065 som är märkt AM LOOP. Det spelar ingen roll vilken av de två delarna som ansluts till de två skruvfästena, se till att kablarna sitter fast och ej kommer i kontakt med varandra.

Man kan behöva vrida antennen runt för att få bästa mottagning.

obs! Vid användning av utomhusantenn, anslut 300 ohms kabeln på samma skruvkontakt i stället för ramantennen.

FM antenn 21

Med RSX-1065 levereras en FM antenn (formad som ett "T") för inomhusbruk. Anslut antennen i den runda antenningången på RSX-1065s baksida. Vik ut den T-formade antennen fullt ut för bästa mottagning. Man kan fästa antennen på väggen i de hål som finns i ändarna på kabeln. Man får pröva sig fram för att hitta den bästa placering som ger bästa mottagning.

obs! Vid användning av utomhusantenn, anslut 75 ohms kabeln på samma antenningång i stället för "T" antennen. Finns det inte en utomhusantenn i din bostad bör du anlita en professionell installatör för korrekt installation

Ström och övriga anslutningar

Strömingång 46

RSX-1065 är konfigurerad för den marknad där apparaten sålts. (Europa 230V/50Hz eller USA 115V/60Hz). Information om detta finns på en dekal på apparatens baksida.

Anslut den medskickade nätkabeln i ingången AC INPUT på RSX-1065s baksida.

Se funktionsbeskrivning på strömknappen i tidigare stycke, Grundfunktioner, om "AV" och "PÅ".

obs! Inställningar i minnet och namn på videoingångar sparas i ca. 1 månad från det att RSX-1065 har varit urkopplat från nätuttaget.

Strömuttag för externa apparater 35 (Nordamerikansk version)

Detta gäller endast apparater som sålts på den Nordamerikanska marknaden och därför beskrivs inte denna funktionen i detta stycke då den helt saknas på den Europeiska modellen.

12V TRIGGER anslutningar 31

Flera av Rotels förstärkare och andra produkter har möjligheten att ta emot en 12V "strömstarts signal" kallad 12V trigger. Dessa två utgångar används för att sätta en extern produkt i "AV" eller "PÅ"-läge. När RSX-1065 aktiveras skickas en 12V likströmssignal ut från dessa utgångar som i sin tur aktiverar de externa apparaterna som är anslutna till 12V trigger utgångarna. När RSX-1065 sätts i standby-läge avbryts 12V signalen och den anslutna apparaten stängs av.

EXTERNAL REM IN 30

Denna 3,5 mm minikontakt (benämnd EXT REM IN) används för att ta emot fjärrsignaler från ett externt fjärrlänksystem (Xantech m.fl.). Ett externt fjärrlänksystem med ett externt fjärröga (mottagare för fjärrsignalen) används om man vill fjärrstyra RSX-1065 från ett annat rum eller om det egna fjärrögat är dolt för fjärrmottagning. Kontakta din återförsäljare av Rotel för mer information om externa fjärrlänksystem.

8: On-Screen Display Menus • Menu su schermo • On Screen Menyer

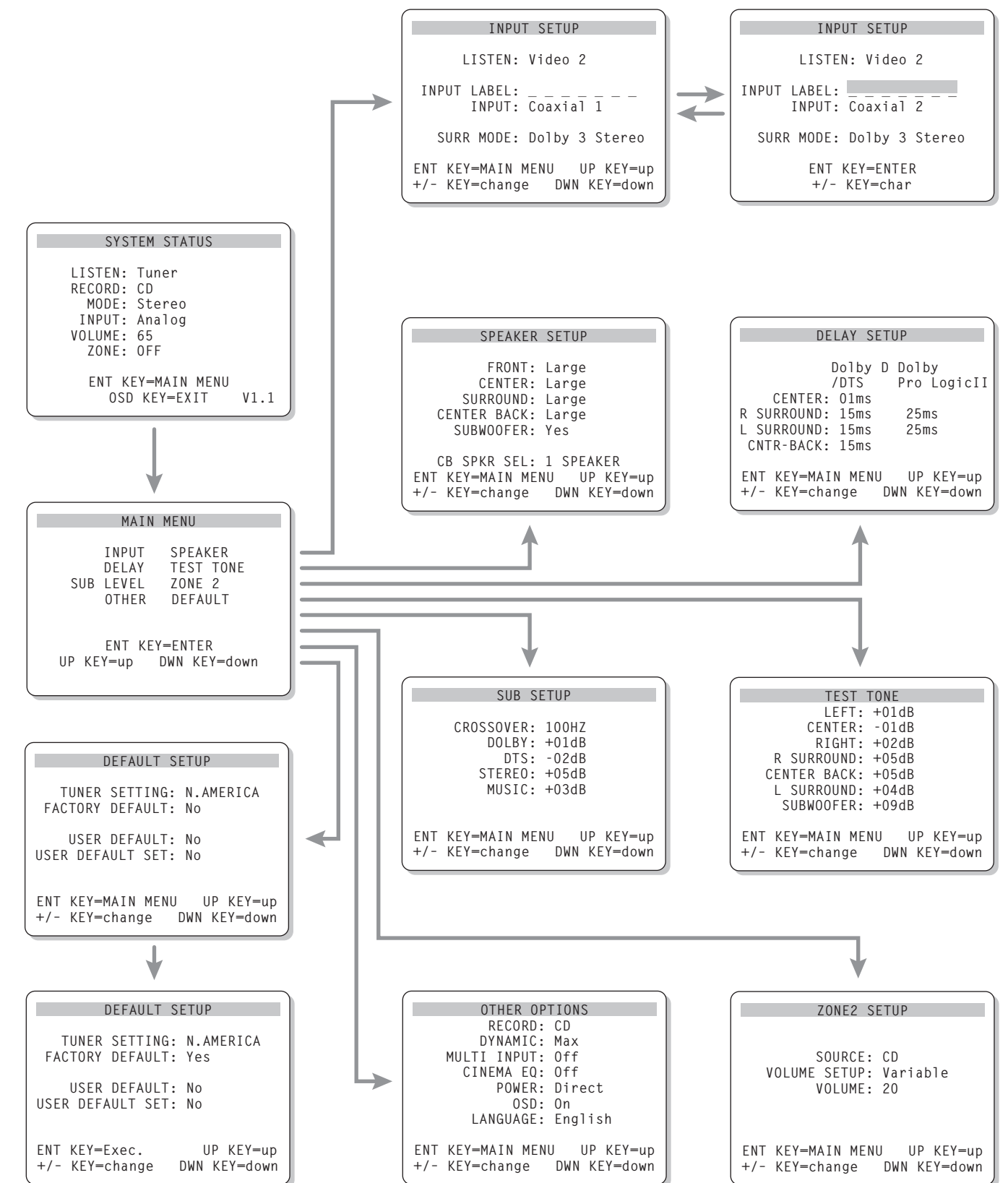

Contents

Boxed numbers refer to RSX-1065 illustration.
Boxed letters refer to RR-969 illustration.

Important Safety Instructions	2
1: Controls and Connections	4
2: FL Display	5
3: RR-969 Remote	5
4: Outputs	6
5: Audio Inputs	7
6: Video Inputs	8
7: Zone 2 Connection	9
8: Antenna	10
8: On-Screen Display Menus	11
About Rotel	13
Getting Started	13
Key Features	13
Unpacking	13
Placement	13
RR-969 Remote Control	14
Using the RR-969 A	14
Programming the RR-969 Y	14
Basic Controls	14
POWER Switch 20 K	14
Remote Sensor 2	14
Front-panel Display 3	14
Volume Control 4 M	14
MUTE Button O	14
Tone Controls 19	15
FILTER Button G	15
MENU Button P	15
ENTER Button Q	15
Input Controls	15
Input Source Buttons 1 F	15
REC Button 12	15
ZONE Button T	15
MULTI Input 9	15
EXT IN H	15

Surround Sound Controls	15
PRO LOGIC II Button 7	16
3 STEREO Button 6	16
DSP Button 8	16
2CH Button 5	16
SUR+ Button V	16
Speaker Level Adjustment Selection Buttons C E S UP/DOWN Buttons D	17
DYNAMIC RANGE Button 10 DWN Button D	17
Tuner Controls	17
BAND Button 18 N	17
TUNING Buttons 15 L	17
MEMORY Button 17	18
NUMERIC Buttons: Station Presets 13 B	18
DIRECT Button 14	18
MONO Button 16	18
PRESET Button U	18
RDS and RBDS Broadcast Reception	18
DISPLAY Button W	19
PTY Button 1	19
TP Button X	19
TA Button J	19
Connections: Overview	19
Video Connections	19
Audio Source Connections	20
CD Inputs 33	20
TAPE Inputs and Outputs 34	20
Video Source Inputs	20
VIDEO 1–5 Audio Inputs 43	20
VIDEO 1–5 Composite Video Inputs 36	20
VIDEO 1–5 S-Video Inputs 40	20
VIDEO 1–2 Component Video Inputs 23	20
MULTI Channel Audio Inputs 32	21
Video Source Outputs	21
VIDEO 1–3 Audio Outputs 44	21
VIDEO 1–3 Composite Video Outputs 37	21
VIDEO 1–3 S-Video Outputs 41	21

Digital Source Connections	21
Digital Inputs 24	21
Digital Outputs 25	21
Output Signal Connections	22
TV Monitor Output 23 38 42	22
Speaker Outputs 39	22
RCA Preamp Outputs 26	22
Antenna Connections	22
AM Loop Antenna 22	22
FM Wire Antenna 21	22
Power and Miscellaneous Connections ...	23
AC Input 46	23
Accessory Power Outlets 35 (North American version)	23
12V TRIGGER Connections 31	23
EXTERNAL REM IN 30	23
Computer I/O Keypad 27	23
Zone 2 Connection and Operation	23
Zone 2 Power On/Off Operation	24
Controlling Zone 2 from the Main Room ZONE Button 11	24
Controlling Zone 2 from the Remote Location ...	24
Zone 2 Audio Outputs 45	24
ZONE REM IN Jack 28	25
IR OUT Jacks 29	25
On-Screen Display / Configuration	25
Navigation Buttons D P Q R	25
SYSTEM STATUS Menu	26
MAIN Menu	26
INPUT Menu	26
SPEAKER SETUP Menu	27
DELAY SETUP Menu	28
SUBWOOFER SETUP Menu	28
TEST TONE Menu	28
OTHER OPTIONS Menu	29
DEFAULT SETUP Menu	29
ZONE 2 SETUP Menu	30
Specifications	30

Inspelningsutgångarna för VIDEO 1, 2 och 3 innehåller ett par RCA-anslutningar för audio och valmöglighet att spela in bild med antingen Komposit Video eller S-Video. För att ansluta en videoenhet för inspelning måste du ansluta både de analoga audioutgångarna och ditt val av videoutgång (Komposit eller S-Video). Kom ihåg att Komposit Videosignalen från bildkällan inte finns tillgänglig på S-Videoutgången och även att S-Videosignalen från bildkällan inte finns tillgänglig på Komposit Videoutgången.

Obs! Alla anslutningar (både in- och utgångar) från en källa (bild och ljud) måste anslutas konsekvent. T ex om du väljer att ansluta en videoapparat till VIDEO 1 måste du ansluta alla in- och utgångar till VIDEO 1.

VIDEO 1–3 Audioutgångar **44**

Anslut höger och vänster kanalers audioutgångar från RSX-1065 till t ex en videoapparats audioingångar. Var konsekvent genom att ansluta både in- och utgångar till samma anslutning, t ex VIDEO 1. Var också noga med att vänster utgång ansluts till vänster ingång och höger utgång ansluts till höger ingång.

VIDEO 1–3 Komposit Videoutgångar **37**

Om du väljer att använda RCA Komposit Videokabel skall den vara av 75 ohms standard. Anslut den till RSX-1065s videoutgång (märkt COMPOSITE OUT) till RCA videoingång på t ex din videoapparat.

VIDEO 1–3 S-Videoutgångar **41**

Om du väljer att använda S-Videokabel skall den anslutas till RSX-1065s S-Videoutgång (märkt S-VIDEO OUT) till S-Videoingången på t ex din videoapparat.

Digitala anslutningar

Se Figur 5.

RSX-1065 har digitala anslutningar som kan användas istället för eller tillsammans med de analoga in- och utgångarna. Det finns fem digitala ingångar och två digitala utgångar för inspelning.

Dessa digitala anslutningar kan användas ihop med apparater som har digital utgång t ex DVD-spelare och CD-spelare.

Obs! Att ansluta en digital signal innebär att man använder RSX-1065 interna D/A-omvandlare för omvandling av den digitala signalen till analog. Generellt gäller att man använder den digitala signalen från en DVD-spelare eller annan apparat som kan förmedla Dolby Digital eller DTS signaler. Om man ansluter en "High-End" Rotel CD-spelare med en högkvalitativ D/A-omvandlare kan man föredra att använda de analoga anslutningarna till RSX-1065 från CD-spelaren.

Digitala ingångar **24**

RSX-1065 kan ta emot digitala signaler från CD-spelare, Satellit-mottagare och 5.1 kanals Dolby Digital eller DTS eller 6.1 kanals DTS ES från DVD-spelare. Den inbyggda D/A-omvandlaren känner av och ställer in sig automatiskt för rätt omvandling.

Det finns fem digitala ingångar på baksidan, tre koaxiala och två optiska. Dessa kan tilldelas vilken som helst av ingångskällorna via INPUT MENU på skärmen (beskrivs i senare kapitel). Man kan t ex tilldela den digitala ingången COAXIAL 1, till VIDEO 1 och den digitala ingången OPTICAL 2, till VIDEO 3.

Använd lämplig kabel (optisk eller 75 ohms koaxial) från den digitala utgången på apparaten som skall anslutas, till en digital ingång på RSX-1065 och konfigurera den med hjälp av INPUT MENU på skärmen.

Obs! När man använder digitala anslutningar bör man också ansluta de analoga ingångarna. De är nödvändiga vid inspelning till t ex ett kassettdäck eller när man vill använda ZONE 2 funktionen.

Digitala utgångar **25**

RSX-1065 har två digitala utgångar, en koaxial och en optisk, för att skicka en digital signal från någon av de fem digitala ingångarna till en digital inspelningsenhet eller en extern digitalprocessor. När en digital ingångskälla är vald för lyssning, är den signalen automatiskt tillgänglig i båda digitala utgångarna för inspelning eller omvandling i annan yttre enhet.

Obs! Endast signaler från en digital källa är tillgänglig på dessa utgångar. Analoga signaler kan ej konverteras till digitala och är ej tillgängliga på de digitala utgångarna.

Anslut den digitala utgången till den digitala ingången på din inspelningsenhet eller processor. Du kan använda antingen en 75 ohms Koaxial Videokabel eller en Optisk.

Anslutningar för utgångarna

Se Figur 4.

Detta avsnitt beskriver utgångsanslutningarna för audio- och videosignalerna på RSX-1065. Dessa används för att skicka utgångssignalerna till t ex TV-apparaten, slutsteg och inspelningsenheter.

TV Monitor utgång **23 38 42**

Videoutgången på RSX-1065 skickar videosignalen till din TV-apparat. Det är tre typer av signaler, RCA Komposit Video, S-Video och Komponent Video. Välj den typ av videoanslutning som matchar den typ av videoingångar du valt. Anslut TV MONITOR-utgången med antingen RCA Komposit, S-Video eller Komponent Video till din TV.

Obs! RCA Kompositutgången förmedlar endast signal från en källa med Komposit Videosignal till din TV. Utgången för S-Video förmedlar endast signal från en källa med S-Videosignal till din TV. Komponent Videoutgången förmedlar endast signal från en källa med Komponent Videosignal till din TV. ON-SCREEN meny är ej tillgänglig när man använder Komponent Video.

Högtalarutgångar **39**

RSX-1065 har fem inbyggda slutsteg, två för frontkanalerna (höger och vänster), ett för centerkanalen och två för surroundkanalerna (höger och vänster bak). Det finns fem par högtalarkontakter för anslutning av högtalarkablarna till RSX-1065. Det är ett par för varje högtalare som anslutas med "gaffelkontakter", "banankontakter" och "ren" högtalarkabel (kabel där plasthöljet är bortskalat).

Varje kontaktpar är färgkodade för att skilja på polariteten. Röd, grön och blå för positiv polaritet och svart för negativ. Alla högtalare och högtalarkabel är också märkt med olika färger för polariteten. Var noga med polariteten och med att ansluta kablarna rätt. Anslut alltid den röda, gröna eller blå för positiv polaritet och den svarta för negativ polaritet.

TV MONITOR utgångarna vilket ger möjlighet att välja signal till TVn. Komposit videosignalen finns tillgänglig i REC OUT-anlutningen för möjlighet att spela in signalen. Denna dubbelanslutning kan användas för att spela in bildsignalen i ett system som övervägande har S-Video kablar anslutna men också har videoapparat ansluten med Komposit videokablar.

Audioanslutningar

Se Figure 5.

Anslut endast dina audiokällor till dessa RCA in och -utgångar.

CD ingång 33

Anslut vänster och höger analoga utgångar från din CD-spelare till ingången som är märkt **CD**.

Tape in- och utgång (kassettdäck) 34

RSX-1065 har ett par ingångar och ett par utgångar för avspelning och inspelning av ett analogt kassettdäck.

Den analoga signalen utgångssignalen från kassettdäcket är till för inspelning som aktiveras med REC-knappen (ZONE-knappen på fjärrkontrollen) vilket visas i displayen. Om TAPE-ingången är vald som inspelningskälla är den inte tillgänglig på TAPE-utgången men den finns tillgänglig på VIDEO-utgången för inspelning.

Anslut höger och vänster analoga utgångar från kassettdäcket till TAPE IN-anlutningarna. Anslut TAPE OUT-utgången på RSX-1065 till ingångarna på kassettdäcket.

Videoingångarna

Se Figure 6.

Det finns fem anslutningar för videokällor. Varje ingång har ett par RCA analoga audioingångar. För varje ingång kan man välja mellan RCA Komposit videoingång och S-Video ingångarna. Dessutom kan två av Videoingångarna (Video 1 och 2) anslutas med Komponent Videosignal som ett alternativ till Komposit och S-Video anslutningar.

obs! Man behöver inte använda mer än en typ av videoanslutning från t ex en DVD eller videoapparat. Vi rekommenderar att välja EN typ av anslutning för alla bildkällor, både för in- och utgångar. En generell regel: genom att använda anslutningar av typ RCA komposit på alla video in och ut, underlättas inställning och användandet av systemet.

Det finns också utgångar för videoinspelning (beskrivs i ett stycke längre fram) som fungerar ihop med tre av videoingångarna, Video 1, 2 och 3. Av detta skäl bör du planera hur varje systemkomponent skall anslutas till Video 1, Video 2 o s v. Alla anslutningar, både in och utgångar, från en källa måste göras konsekvent till samma grupp av anslutningar. T ex ALLA in- och utgångar till en videoapparat kopplas till Video 1-anlutningen.

Kontrollera även att kanalerna, både in och ut, är rätt anslutna. T ex höger in på RSX-1065 skall vara ansluten till höger ut på DVD-spelaren o s v.

obs! Dessa videoanslutningar kan även användas för källor som endast har ljudkanaler, t ex en CD-spelare. I det fallet använder man inte videoanslutningen.

VIDEO 1-5 Audioingångar 35

Använd standard RCA audiokablar. Anslut de analoga utgångarna, höger och vänster kanal från t ex videoapparaten, till ingångarna VIDEO 1, 2, 3, 4 och 5 på RSX-1065.

VIDEO 1-5 Komposit Videoingångar 36

Om du använder RCA komposit video från en bildkälla, anslut utgången till videoingången som är märkt COMPOSITE IN. Använd 75 ohms standard videokabel.

VIDEO 1-5 S-Videoingångar 40

S-Video använder en speciell kabel som delar upp signalen i flera delar och som ger högre kvalitet än standard RCA-kablar. Anslut en S-Video kabel från utgången på källan, DVD eller videoapparat, till S-Video-ingången i RSX-1065 som är märkt S-VIDEO IN.

obs! Signaler till S-Videoingången är endast tillgängliga på S-Videoutgången till TVn.

VIDEO 1-2 Komponent Videoingångar 38

Komponent Videoanslutningar delar upp bildsignalen i tre delar – luminans (Y) och separerad krominans (CB och CR) och förmedlar en bildsignal med mycket hög kvalitet. Varje signal ansluts med en separat 75 ohms kabel med RCA kontakter.

VIDEO 1 och VIDEO 2 ingångarna kan anslutas med Komponent videosignal. Vid anslutning av Komponent Video var noga med att de tre utgångssignalerna från bildkällan kopplas in på ingången märkt med COMPONENT VIDEO IN på RSX-1065 (Y till Y, CB till CB och CR till CR) och använd 75 ohms RCA-kabel.

obs! Signaler till Komponent Videoingången är endast tillgänglig på motsvarande Komponent Videoutgången. ON SCREEN meny är INTE tillgänglig när man använder Komponent Videoanslutningen.

MULTI Kanals Audioingångar 32

Dessa RCA-ingångar kan ta emot sju kanaler av analoga signaler från en 5.1 eller 6.1 processor. När denna ingång aktiveras med MULTI INPUT-knappen på RSX-1065 front eller EXT IN-knappen på fjärrkontrollen kopplas alla andra audiosignaler bort.

Använd anslutningskablar från bildkällan till ingången som är märkt MULTI INPUT och se till att rätt signal kommer på rätt plats. Beroende på vilket system du använder skall det vara kopplat enligt följande: 6 kanaler (Höger Front/Vänster Front/Höger Bak/Vänster Bak/Center/Subwoofer). Sju kanaler (Höger Front/Vänster Front/Höger Bak/Vänster Bak/Center/Center Bak/Subwoofer)

Videoutgångarna

Se Figur 6.

Tre av videoingångarna (VIDEO 1, 2 och 3) har utgångar för inspelning till t ex en videoapparat. Signalen som skall spelas in väljs med REC-knappen på fronten eller med ZONE-knappen på fjärrkontrollen och är oberoende av vad man lyssnar på.

obs! Inspegnings signaler finns från alla utgångar. Som generell regel gäller att man inte spelar in TILL den källa som man valt att spela in FRÅN.

About Rotel

A family whose passionate interest in music led them to manufacture high fidelity components of uncompromising quality founded Rotel 40 years ago. Through the years that passion has remained undiminished and the family goal of providing exceptional value for audiophiles and music lovers regardless of their budget, is shared by all Rotel employees.

The engineers work as a close team, listening to, and fine tuning each new product until it reaches their exacting musical standards. They are free to choose components from around the world in order to make that product the best they can. You are likely to find capacitors from the United Kingdom and Germany, semi conductors from Japan or the United States, while toroidal power transformers are manufactured in Rotel's own factory.

Rotel's reputation for excellence has been earned through hundreds of good reviews and awards from the most respected reviewers in the industry, who listen to music every day. Their comments keep the company true to its goal - the pursuit of equipment that is musical, reliable and affordable.

All of us at Rotel, thank you for buying this product and hope it will bring you many years of enjoyment.

"DTS", "DTS-ES Extended Surround", "DTS ES Matrix 6.1", and "DTS ES Discrete 6.1" are trademarks of Digital Theater Systems, Inc.

Manufactured under license from Dolby Laboratories. "Dolby", "Pro Logic", and the double-D symbol are trademarks of Dolby Laboratories.

[HDCD], HDCD, High Definition Compatible Digital and Pacific Microsonics™ are either registered trademarks or trademarks of Pacific Microsonics, Inc. in the United States and/or other countries. HDCD system manufactured under license from Pacific Microsonics, Inc. This product is covered by one or more of the following: In the USA: 5,479,168, 5,638,074, 5,640,161, 5,808,574, 5,838,274, 5,854,600, 5,864,311, 5,872,531, and in Australia: 669114. Other patents pending.

Getting Started

Thank you for purchasing the Rotel RSX-1065 Surround Sound Receiver. The RSX-1065 is four products in one:

1. A digital audio/video processor with Dolby® Pro Logic® decoding for Dolby Surround® source material. Dolby Digital® and DTS® processing for digital surround sound signals.
2. A full-featured audio/video control center for analog and digital source components.
3. A high-quality AM/FM tuner with RDS capability.
4. A 5-channel power amplifier to drive two front speakers, a center channel speaker, and two rear surround speakers.

Key Features

- Rotel's Balanced Design Concept combines advanced circuit board layout, comprehensive parts evaluation, and extensive listening tests for superior sound and long term reliability.
- Dolby® Pro Logic II® decoding for Dolby Surround® analog sources and conventional stereo movie and music sources.
- Automatic decoding for Dolby Digital® 5.1 channel digital sources.
- Automatic decoding for DTS® 5.1 channel, DTS ES® Matrix 6.1 channel, and DTS ES® Discrete 6.1 channel digital sources.
- Automatic HDCD® decoding for signals from High Definition Compatible Digital® compact discs.
- Surround modes for playback of surround sound material on 2 channel and 3 channel systems for total compatibility.
- Surround modes for playing any source material on 5 channel, 6 channel, or 7 channel systems.
- Digital and analog input and output connections for digital signals, composite video, S-Video, and Component Video.

- Five built-in amplifier channels, each delivering 100 watts (all channels driven).
- AM/FM tuner with 30 station presets, direct access tuning, and auto-tuning.
- RDS (Radio Data Systems) and RBDS (Radio Broadcast Data Service) capability.
- Zone 2 output with independent input selection and volume adjustments for multi-zone custom installations along with IR-repeater capability for operation from the remote zone.
- MULTI Input for outboard adaptor and future upgradeability
- User friendly ON-SCREEN DISPLAY with programmable labels for video components. Choice of English or German languages.
- Universal learning remote control to operate the RSX-1065 and nine other components.
- Upgradeable microprocessor software to accommodate future upgrades.

Unpacking

Remove the unit carefully from its packing. Find the remote control and other accessories. Save the box as it will protect the RSX-1065 if you move or need to return it for maintenance.

Placement

Place the RSX-1065 on a solid, level surface away from sunlight, heat, moisture, or vibration. Make sure that the shelf can support the weight of the unit.

Place the RSX-1065 close to the other components in your system and, if possible, on its own shelf. This will make initial hookup, and subsequent system changes easier.

The RSX-1065 can generate heat during normal operation. Do not block ventilation openings. Allow a minimum of 10 cm (4 inches) of unobstructed space around the unit. If installed in a cabinet, make sure that there is adequate ventilation.

Don't stack other components or objects on top of the RSX-1065. Don't let any liquid fall into the unit.

RR-969 Remote Control

The RSX-1065 includes a full-function learning remote control that can operate the RSX-1065 plus nine other components.

A separate manual, included with the remote, gives detailed instructions on programming and using the RR-969 to replace all of the remote controls in your system. To avoid duplication, we provide only basic information about using the RR-969 to operate the RSX-1065 in this manual.

Most of the RR-969 functions duplicate the front-panel controls. For that reason, we will cover the operating controls on the remote in the appropriate sections of this manual. Letters in gray boxes next to the name of a function refers to the labeled illustration of the remote at the front of this manual.

Using the RR-969 **A**

To operate the RSX-1065 with the remote, make sure that the AUDIO mode is active by pressing the AUD button **A** on the remote before you start. The AUDIO mode will stay active until another DEVICE button is pressed.

Programming the RR-969 **Y**

The RR-969 is preprogrammed to operate the RSX-1065. Should the AUDIO command set on your RR-969 not operate the RSX-1065, the programming may have been changed. To restore the RSX-1065 programming, press the recessed PRELOAD button **Y** on the remote with the tip of a ballpoint pen.

NOTE: Pushing the PRELOAD button will erase all custom programming and learned commands, restoring the RR-969 to its factory condition.

Basic Controls

We suggest you look over the RSX-1065's front and rear panels before you start connecting other components. The following explanations will help you get familiar with the unit's connections, features, and controls.

Most functions are duplicated on the front-panel and on the remote. A few are found only on one or the other. Throughout this manual, numbers in gray boxes refer to the RSX-1065 il-

lustration at the front of this manual. Letters refer to the RR-969 remote illustration. When both appear, the function is found on both the RSX-1065 and the remote. When only one appears, that function is found only on the RSX-1065 or the remote.

POWER Switch **20 K**

The front-panel POWER switch on the RSX-1065 is a master power control. It must be pressed IN for the unit to operate. When it is in the OUT position, the unit is fully off and cannot be activated from the remote control. The POWER switch on the remote functions as a standby switch, activating or deactivating the unit. In standby mode, minimal power is still supplied to memory circuits to preserve settings. When the unit has AC power applied and the front-panel POWER button is pressed IN, the front-panel POWER LED lights, regardless of whether the unit is in standby mode or fully-activated in the main room

There are three available power mode options for the RSX-1065, selected during setup from an ON-SCREEN DISPLAY menu. The default DIRECT mode fully activates the unit whenever AC power is supplied and the front-panel POWER button is pressed IN; however, the remote POWER switch can still be used to activate or deactivate the unit. With the STANDBY power option, the unit powers up in standby mode when AC is first applied and the front-panel POWER button is pressed IN. The unit must be manually activated with the remote control POWER button. With the ALWAYS-ON power option, the unit is fully operational whenever AC is applied and the front-panel POWER button is pressed IN. The remote POWER button is disabled.

When using Zone 2, the standby operation is completely independent for the main room and Zone 2. The remote control POWER button will not affect Zone 2. Pressing the POWER button on a remote located in Zone 2 will only affect that zone and not the main room. When the unit is activated in ZONE 2, the ZONE indicator in the front-panel FL DISPLAY is lit.

Remote Sensor **2**

This sensor receives IR signals from the remote control. Do not block this sensor.

Front-panel Display **3**

The fluorescent (FL) display in the upper portion of the RSX-1065 provides information about the status of the unit and activation of special features.

See the illustration at the front of this manual for the location of each section of the display:

Listening Source **3B** displays the current input source selected for listening.

Recording Source **3D** displays the current input source selected for recording.

Status Display **3C** shows a range of information depending on the current operating mode. For example, when the tuner is selected, this section of the display shows tuning information and/or RDS information. When other sources are selected, the surround sound mode will be displayed. Additionally, other information may be displayed briefly when a feature is activated.

Volume information **3E** shows the current volume setting and/or mute status.

Icons **3A** appear along the left side and the bottom of the display. These indicate when special features are activated and assist in the operation of the unit.

The FL display can be turned off, if desired. See the MENU button section for instructions.

Volume Control **4 M**

The VOLUME control adjusts the level of all output channels. Rotate the front-panel control clockwise to increase the volume, counterclockwise to decrease. The RR-969 remote has VOLUME UP and DOWN buttons.

When you adjust the volume, a digital read-out appears in the front-panel display and the new setting appears on your TV monitor.

NOTE: The VOLUME control can be used to change the volume in Zone 2. Press the front-panel ZONE button and adjust the volume. After 10 seconds, the VOLUME control reverts to normal operation.

MUTE Button **0**

Push the MUTE button once to turn the sound off. An indication appears in the front-panel and on-screen displays. Press the button again to restore previous volume levels.

5. RADIO TEXT. Rullande textmeddelande som sänds från aktuell radiostation. Om stationen sänder radio text data lyser en indikator, RT och den rullande texten i displayen. Om den aktuella stationen ej sänder en RDS-signal visas texten "NO TEXT DATA" i displayen.

PTY-knapp **1**

Sökfunktionen, PTY, ger dig möjlighet att söka efter tillgängliga stationer med RDS sändningar som sänder en speciell programtyp.

- Tryck på PTY-knappen. Nu visas den aktuella programtypen i displayen som sänds i RDS-sändningen.
- Om man önskar byta till en annan programtyp använd TUNING UP/DOWN-knapparna för att söka i listan för de olika programtyperna.
- Tryck på PTY-knappen en andra gång inom 5 sekunder. Radion försöker nu hitta en annan RDS-station som sänder den valda programtypen. Om knappen inte trycks ned inom 5 sekunder efter det att man valt en programtyp blir PTY-funktionen ej aktiv.
- Om PTY-funktionen inte hittar en station med den valda programtypen återgår den till den senast lokaliserade stationen.
- Avbryt PTY-funktionen genom att trycka på vilken annan knapp som helst.

obs! Om den aktuella stationen sänder PTY data lyser det en indikator, PTY, i displayen.

TP-knapp **X**

Söker efter en RDS-station som sänder trafikinformation.

- Tryck på TP-knappen. Radion försöker att hitta en station som sänder trafikinformation. Om en station hittats lyser en indikator TP, i displayen.
- Om ingen station hittats återgår radion till den senast hittade stationen.
- Avbryt TP-funktionen genom att trycka på vilken annan knapp som helst.

TA-knapp **J**

Söker efter en RDS-station som sänder trafikinformation.

- Tryck på TA-knappen. Radion försöker hitta en station som sänder trafikinformation.

- Om ingen station hittats återgår radion till den senast hittade stationen.
- Avbryt TA-funktionen genom att trycka på vilken annan knapp som helst.

Anslutningar: Översikt

RSX-1065 anslutningar är standard RCA in- och utgångar, Komposit Video in- och utgångar, S-Video in- och utgångar, Komponent Video ingångar, Koaxial in- och utgångar och Optiska in- och utgångar.

RSX-1065 har RCA "preamp" audioutgång (låg nivå ut) för anslutning till externa slutsteg liksom Komposit Video, S-Video och Komponent Video utgångar för anslutning till TV alternativt till Projektor.

RSX-1065 har även MULTI-kanals anslutningar, en IR-sensor för fjärrkontrollen och två 12V "triggers" för startsignal till externa Rotel produkter (slutsteg m.m.).

obs! Anslut inte någon apparat i ditt HiFi-system till ett strömuttag förrän alla anslutningar är korrekt gjorda.

Videokablar, (bildkablar), skall ha 75 ohms impedans. Gränssittet för digital audio, S/PDIF, har 75 ohms impedans och alla digitala kablar av god kvalitet håller den standarden. Då Video och S/PDIF standarderna är så nära varandra, kan man använda en videokabel till digital audioöverföring. Vi avråder starkt att använda audiokablar av standardtyp för överföring av digitala audiosignaler eller videosignaler. Audiokablar av standard typ förmedlar dessa signaler men bandbredden reducerar kvalitén.

Vid anslutning av signalkablar, anslut vänster kanal, (LEFT), till vänster kanals ingång och höger kanal, (RIGHT), till höger kanals ingång. Alla RCA-anslutningar är enligt följande standard:

Vänster audiokanal: vit RCA kontakt
Höger audiokanal: röd RCA kontakt
Komposit video: gul RCA kontakt

obs! Varje ingång måste vara rätt konfigurerad med hjälp av "INPUT MENU" i "ON SCREEN" menyn. Vi rekommenderar att man gör detta efter det att man anslutit sina komponenter till RSX-1065. Se mer i avsnittet om INPUT MENU.

Videoanslutningar

RSX-1065 har S-Video och Komponent Videoanslutningar för de tillfällen som man önskar använda dem. Dock ger standard Komposit Videokablar hög kvalitet på bildsignalen i de flesta system och genom att använda dessa i alla in- och utgångar för bildsignaler underlättar man installation och konfiguration av RSX-1065.

On Screen Menu Display: RSX-1065s menysystem på skärmen, ON SCREEN, är tillgänglig för ALLA ingångar när man använder Komposit eller S-Videokablar från TV MONITOR utgången på RSX-1065 till TV apparaten. ON SCREEN menyn är INTE tillgänglig när man använder Komponent Videokablar.

System Set-Up: Systeminställningar bör göras när man använder Komposit eller S-Videokablar. Koppla RSX-1065 till TV eller Projektor via TV MONITOR out. Välj OSD (ON SCREEN menyn) från fjärrkontrollen RR-969 för att fullfölja systeminställningarna.

obs! På en standard PAL TV-mottagare visas ON SCREEN menyn endast om det finns en Videosignal aktiverad oavsett vilken videokabel som används. Vid systeminställning, anslut videoutgången från din DVD-spelare och välj motsvarande videoingång på RSX-1065. ON SCREEN menyn läggs då "över" videosignalen från DVD-spelaren.

Komposit och S-Video: Systemet bör anslutas med antingen Komposit Videokablar på ALLA videoanslutningar eller antingen med S-Video kablar på ALLA videoanslutningar. En S-Videosignal från en källa kan ej skickas vidare som Komposit video från RSX-1065s TV MONITOR utgång. Omvänt gäller också att en Komposit videosignal kan ej skickas vidare som en S-Videosignal från RSX-1065s TV MONITOR utgång. Därför kan Komposit och S-Videosignaler ej "mixas" ihop i ett system. Dock kan både Komposit och S-Videokablar vara anslutna från RSX-1065s TV MONITOR utgång till en TV eller en Projektors Komposit och S-Videoutingång samtidigt. Denna dubbla anslutning från RSX-1065 ger begränsade möjligheter med S-Video i ett system med övervägande Komposit videoanslutningar.

När både Komposit och S-Videokablar är inkopplade från samma källa, är både Komposit och S-Video tillgängliga i RSX-1065s

MEMORY-knappen **17**

MEMORY-knappen (minnesknapp) används ihop med de numeriska knapparna för att spara stationer i minnet. Se nästa stycke för mer detaljerad information.

NUMMERISKA-knappar: Snabbvals-stationer **13 B**

RSX-1065 kan lagra upp till 30 snabbvalsstationer för snabb åtkomst genom att använda de numeriska knapparna. För att lagra en station:

1. Sök fram till önskad station, AM eller FM.
2. Tryck på MEMORY-knappen på apparatens front. En MEMORY-indikator blinkar i displayen i fem sekunder.
3. När MEMORY-indikatorn blinkar anger du in det snabbvalsnummer som du vill lagra stationen på. Till exempel tryck på siffran 3 om du vill att stationen skall sparas på snabbvalsnummer 3. För att spara en station på snabbvalsnummer 15, tryck på 1 följt av 5-knappen.
4. En tidigare sparad frekvens kommer att raderas från minnet när en ny frekvens sparas för samma snabbvalsnummer. För att söka till en tidigare sparad station, tryck siffran för snabbvalet på de NUMMERISKA knapparna. Till exempel för att aktivera snabbval 3, tryck på siffran 3. För att aktivera snabbval 15, tryck på 1 följt av 5-knappen.

obs! Om radion inte är aktiverad som lyssningskälla, tryck på en numerisk knapp för att automatiskt aktivera radion.

De numeriska knapparna kan också användas till för att slå in en frekvens direkt. (Se beskrivning enligt nedan.)

DIRECT-knapp **14**

Om du vet vilken frekvens stationen har som du vill lyssna på kan du få fram den direkt med DIRECT-knappen och de numeriska knapparna.

1. Tryck ned DIRECT-knappen för att ändra de numeriska knapparna från snabbvals sökning till "DIRECT-metoden". Station-frekvensen i displayen ändras till fyra streck där det första strecket blinkar.

2. Slå in den första siffran i stationsfrekvensen med de numeriska knapparna. Siffran visas i displayen och det andra strecket blinkar nu. Observera att i FM-läget blir ett tryck på 1 istället 10 i displayen. När alla nödvändiga siffror matats in (en 0, nolla, visas automatiskt i slutet) så kommer radion att söka in den inmatade frekvensen (stationen).

EXEMPELVIS:

FM87.50MHz Tryck: 8 > 7 > 5
FM101.90MHz Tryck: 1 > 1 > 9
AM1610kHz Tryck: 1 > 6 > 1

MONO-knapp **16**

MONO-knappen ändrar FM-bandet från stereo-mottagning till monomottagning. I stereoläget kommer det att fångas upp en stereosändning om stationen sänds i stereo och att signalen är tillräckligt stark. En indikator, ST, visas i displayen när en stereosignal finns. I monoläget återges sändningen i mono, även om stationen sänder i stereo.

obs! Genom att byta till mono-mottagning kan man öka mottagningen för svaga och avlägsna FM-sändningar. Det behövs mindre signalstyrka för ren mono-mottagning än jämfört med en stereo-mottagning.

PRESET knapp **11**

PRESET-knappen på fjärrkontrollen växlar mellan frekvenssökning och förval. I frekvenssökningläget har TUNING-knappen (CH UP/DOWN på fjärrkontrollen) funktionen att söka fram nästa station i bandet. I förvalsläget har TUNING-knappen funktionen att söka fram till nästa station i minnet. En indikator PRESET lyser i displayen.

RDS-mottagning

Rotel RSX-1065 är utrustad med RDS, (Radio Data System). Detta system kompletterar FM mottagningen med en kodad signal som innehåller information. RDS-funktionen avkodar denna signal och ger en rad olika informatinstyper såsom:

1. Namnet på den station som är inställd (t ex Sveriges Radio P1).
2. Innehållet i det program som hörs (t ex pop eller nyheter).

3. Trafikinformation.

4. Rullande text för meddelande och information.

RDS har även flera avancerade sökfunktioner såsom:

1. Sökning efter en station med ett önskat programinnehåll (PTY).
2. Sökning efter trafikinformation (TP).
3. Sökning efter stationer med speciella trafikinformationsmeddelande (TA).

RDS sändningar har varit tillgängligt i många Europeiska länder i flera år. Det finns många stationer med RDS kodade sändningar och de flesta användare idag är vana vid de funktioner och möjligheter RDS ger. Kontakta gärna din Rotel återförsäljare om mer information om RDS.

obs! RDS funktionerna är helt beroende av att radiostationerna sänder RDS kodade signaler. RDS fungerar endast i länder som RDS standarden finns och på stationer som använder RDS systemet. Om det inte finns RDS sändningar så fungerar RSX-1065 som en vanlig radiomottagare.

obs! RDS är endast tillgängligt på FM sändningar. Egenskaper och knappar fungerar endast på FM bandet.

DISPLAY-knapp **15**

Det finns fem displaylägen (visning) när en sändning innehåller RDS-information och RDS-indikatorn lyser i displayen. Tryck på DISPLAY-knappen på fjärrkontrollen för att stega igenom de fem visningsmöjligheterna:

1. Standard, frekvensvisning (FREQUENCY).
2. PROGRAM SERVICE, namn. Det är det namn som stationen kallar sig, t ex P1. Om den aktuella stationen ej sänder en RDS-signal visas texten "NO NAME DATA" i displayen.
3. PROGRAM TYPE. Beskriver vad en station sänder enligt en standardiserad programtyp som finns i respektive land. Om den aktuella stationen ej sänder en RDS-signal visas texten "NO PTY DATA" i displayen.
4. CLOCK TIME. Tid och datum som sänds från stationen visas i displayen. Om den aktuella stationen ej sänder en RDS-signal visas texten "NO TIME DATA" i displayen.

Tone Controls **19**

BASS and TREBLE controls increase or decrease the audio signal's low and high frequency content respectively. Rotate clockwise to increase output and counterclockwise to reduce. The front-panel display and ON-SCREEN DISPLAY show tone control settings as you adjust them.

FILTER Button **6**

The FILTER button (remote only) activates or deactivates a special CINEMA EQ setting. This equalization may be desirable for playback of movie source material to compensate for the acoustic differences between a commercial cinema and a home theater environment.

MENU Button **9**

Push this button on the remote to turn on the ON-SCREEN DISPLAY menu system. If the menu system is already visible, push this button to cancel the display.

The front panel FL display can be turned off by pressing and holding the MENU button on the remote for three seconds. The display is turned back on when any button on the remote or the front-panel is pressed.

ENTER Button **8**

The ENTER button is used to confirm and memorize various settings in the setup and operation of the RSX-1065. Its use is described in detail in the relevant sections.

Input Controls

Input Source Buttons **1 F**

Press any of the eight front-panel buttons to select an audio or video input source (the built-in tuner, CD, VCR, etc.) for listening. You will hear this source and, if you have selected a video source, see its picture on your TV monitor.

The front-panel display and the ON-SCREEN DISPLAY will show the name of the current listening source selection. The labels for VIDEO sources can be customized to match your components.

All of the inputs (the five video inputs, the CD input, and the TAPE input) can accept either analog signals or digital signals from one of the five assignable digital inputs. When a digital input is assigned, the RSX-1065 checks for the

presence of a digital signal at that input. If a digital signal is present when the source is selected, it is automatically activated and the proper surround mode enabled. If no digital signal is present, the analog inputs for that source are selected. This auto-sensing is the preferred configuration for digital source inputs such as DVD players. When an ANALOG input is assigned, the unit will not access a digital signal, even though one may be available at the digital input.

By default, the source input buttons are factory configured to select the following inputs:

CD: Analog input
Tuner: Analog input
Tape: Analog input
Video 1: Digital Coaxial 1
Video 2: Digital Coaxial 2
Video 3: Digital Coaxial 3
Video 4: Digital Optical 1
Video 5: Digital Optical 2

Each source input button can be configured using the ON-SCREEN DISPLAY menu system to use a different input (analog or digital). See the INPUT MENU section for configuration instructions.

The input source buttons can also be used (with the REC button **12** described in the next section) to select an analog input source signal to be available at the outputs for recording. Additionally, the input source buttons can be used with the ZONE button **11** to select an analog input source for ZONE 2.

REC Button **12** ZONE Button **11**

The RSX-1065 can record from any analog source to a VCR or other recorder connected to the VIDEO 1, 2 or 3 outputs or the TAPE outputs, even while you are listening to a different input source. To select an input source for recording, press the REC button on the front-panel (or the equivalent ZONE button on the remote). Then, press one of the INPUT SOURCE buttons within 5 seconds to select the signal you wish to record. After making your selection (or if more than five seconds passes), the input source buttons return to their normal function, selecting a listening source.

Remember, this selection is independent of the listening source. While recording, you may still select a different source (for example, the

built-in tuner) for listening. The record selection appears in the display to the right of the listening selection.

NOTE: The RECORD function requires analog signals. If you use a digital connection from a CD player or DVD for listening, you should also connect an analog signal for recording.

MULTI Input **9** EXT IN **14**

The MULTI CH button (or the EXT IN button on the remote) overrides all other audio inputs (both analog and digital) and selects the audio signal from an external digital adaptor. This input only changes the audio signal; the video signal from the currently selected input remains in use. When activated, the RSX-1065's digital processing is bypassed. An indicator appears in the front-panel display.

NOTE: When the MULTI CH input is selected, the CB output is available only at the CB1 PREOUT connector. No signal is available at the CB2 PREOUT connector when the MULTI CH input is selected.

Surround Sound Controls

The RSX-1065 decodes Dolby Surround® analog sources, Dolby Digital® and DTS® 5.1 channel digital sources, DTS ES® Matrix 6.1 DTS ES® Discrete 6.1 channel digital sources, HDCD® encoded compact discs as well as providing several DSP ambience simulations for music and the ability to derive 5-channel, 6-channel, and 7-channel surround sound from any source material.

Decoding of digital input streams is generally automatic. For example, when a digital input signal encoded in Dolby Digital or DTS 5.1 channel surround is detected, the RSX-1065 activates the proper decoding. In addition, the unit will detect discs encoded with DTS-ES Matrix 6.1 or DTS-ES Discrete 6.1 surround information and activate DTS ES® Extended Surround decoding. Likewise, a digital input from an HDCD® encoded compact disc will be auto-detected and properly decoded to 2CH stereo operation.

In most cases, the RSX-1065 will also recognize a digital signal with Dolby Surround encoding and activate the proper Dolby® Pro Logic II® decoding. Additionally, you can configure a default surround mode for each input using the ON-SCREEN DISPLAY menu system.

Four front panel MODE buttons and the SUR+ button on the remote allow manual control of the surround sound settings, overriding any configured default setting or auto-sensing. Optional settings available from the front panel and/or the remote include:

- 2-channel stereo (left/right)
- 3-channel stereo (left/right/center)
- 5-channel stereo (front left/front right/center/surround left/surround right)
- 7-channel stereo (front left/front right/center/surround left/surround right/center back 1 and 2).
- Four DSP ambience settings simulating concert halls.

These options enable you to enjoy expanded surround sound performance from conventional stereo and 5.1 channel surround material or to play multichannel surround source material on systems with just 2 or 3 speakers.

The manual surround sound options are generally used with source material that is not encoded with a specific surround sound format. They are only available for certain source material and surround modes, but not for some surround material which triggers automatic decoding, as follows:

- DTS, DTS-ES Matrix 6.1, DTS-ES Discrete 6.1, Dolby Digital, HDCD (96kHz), and PCM 2-channel (96kHz) digital signals are auto-detected cannot not be overridden.
- HDCD (non 96kHz) and PCM 2-channel (non 96kHz) digital signals can be overridden to Dolby Pro Logic II, Dolby 3-Stereo, Music 1 – 4, 5CH Stereo, 7CH Stereo, and Stereo.
- Dolby Digital 2-ch Stereo digital can be overridden to Dolby Pro Logic II, Dolby 3-Stereo, and Stereo.
- All other mode settings can be overridden.

PRO LOGIC II Button **7**

This setting decodes Dolby Surround encoded analog surround sound signals, whether it be a music CD, videotape, videodisc, stereo TV broadcast, or radio broadcast. It also can be used to create additional ambience in 2-channel musical source material. Front, center, and rear speakers are activated. An indicator lights in the front-panel display when the PRO LOGIC II button is pressed.

NOTE: Leaving the RSX-1065 in PRO LOGIC II mode offers satisfactory performance and convenience for many source materials. It provides automatic decoding of analog surround sound material and automatic selection of Dolby Digital or DTS processing when an appropriate digital source is played.

3 STEREO Button **6**

This mode provides proper playback on 3-channel systems that have front and center speakers, but lack rear surround speakers. With stereo recordings, it derives a center channel signal. With 5.1 channel surround sound recordings, it mixes the rear channel signals into the front speakers for a larger, more ambient sound than conventional stereo. An indicator lights in the front-panel display to show that this mode has been activated.

DSP Button **8**

This button activates digital synthesis of six ambience modes (MUSIC 1, MUSIC 2, MUSIC 3, MUSIC 4, 5CH Stereo, and 7CH Stereo).

- The four MUSIC settings simulate progressively larger acoustic environments and are used to recreate ambience when listening to music sources and/or other sources that lack surround sound encoding.
- The 5CH Stereo setting is used to derive surround information from stereo source material appropriate for use with a 5 channel system (FRONT LEFT/RIGHT, CENTER, and SURROUND LEFT/RIGHT).
- The 7CH Stereo mode derives surround information from any source material for a seven speaker system (FRONT LEFT/RIGHT, CENTER, SURROUND LEFT/RIGHT, and CENTER BACK 1/2).

Press the button to activate the DSP mode. Each press of the button will step forward to the next mode in the following order: MUSIC 1 > MUSIC 2 > MUSIC 3 > MUSIC 4 > 5CH Stereo > 7CH Stereo. An indicator lights in the front-panel display when DSP mode has been activated.

NOTE: As a general rule, the DSP modes provide more exaggerated ambience effects than the PRO LOGIC II mode. Experiment with the more spectacular DSP modes for particular recordings or effects.

2CH Button **5**

This button activates conventional 2-speaker stereo mode with no surround sound or other processing. This is "pure" stereo, using the front left and front right speakers (with or without subwoofer), with no surround channels and no center channel.

When used with Dolby Digital or DTS source material, the 2CH button engages a downmix feature, combining all of the channels and sending them to the front speakers. The spatial effects of surround sound are lost, but all of the information on the original recording are preserved.

NOTE: 2CH mode allows you to hear 2-channel stereo recordings in their original format using the analog inputs.

SUR+ Button **V**

The SUR+ button on the remote selects the surround modes described in the previous section. Each time you press the button, the surround mode cycles to the next setting (Dolby Pro Logic II, Dolby 3-Stereo, Music 1 – 4, 5CH Stereo, 7CH Stereo, and Stereo) as indicated by the front-panel display and an ON-SCREEN DISPLAY indicator. Repeatedly press the button until you reach the desired setting.

NOTE: These surround modes may not be available for all source material. Many types of digital sources automatically trigger a specific type of surround decoding, which cannot be overridden.

2. Använd UP/DOWN-knappen **D** på fjärrkontrollen för att justera utgångsnivån på de valda kanalerna.
3. Upprepa proceduren för varje kanal.

Om ingen nivå-justering är gjord inom 5 sekunder efter det att man har tryckt på en av val-knapparna, återgår nivån till grundinställningen.

obs! Denna justering av nivån är tillfällig. När man byter till annan källa eller stänger av apparaten återgår nivån till grundinställningen.

obs! Vid justering med hjälp av ON-SCREEN-menyn ges möjlighet att justera varje enskild surround-kanal. Metoden för justeringen som beskrivits här reglerar endast den relativa volymnivån för surround-kanalerna i samklang.

DYNAMIC RANGE-knapp **10** DWN-knapp **D**

Digitala källor har möjlighet att återge ett stort och brett dynamikområde (skillnaden mellan det lägsta och högsta ljudet). Ibland kan detta belasta förstärkare och/eller högtalare och ibland kanske man vill minska dynamikområdet när man lyssnar på låg volym. Genom att trycka på DYNAMIC RANGE-knappen på apparatens front (eller DWN-knappen på fjärrkontrollen) stegas de tre olika inställningarna för dynamikområdet fram:

- **MAX** (ingen komprimering/fullt dynamikområde)
- **MID** (måttlig komprimering)
- **MIN** (full komprimering/minimalt dynamikområde)

En indikator, "D. RANGE" visas i displayen när dynamikområdet inte är inställt på MAX-läget. Den nya inställningen för dynamikområdet visas en kort stund i den alfanumeriska displayen när den ändrats.

obs! DYNAMIC RANGE-funktionen är endast tillgänglig i Dolby Digital. Den är inaktiv i alla andra lägen.

Tuner (radio)-funktioner

RSX-1065 har en inbyggd digitalstyrd AM/FM-radio med RDS och 30 stationers förval. Radiodelen har många olika inställningsmöjligheter. Här är en översikt på inställningsmöjligheter (mer detaljerad beskrivning kommer längre fram i denna handbok).

- **Manuell frekvenssökning** söker upp eller ned till nästa stations frekvens (när den är i frekvensökningsläget). Tryck ned och släpp TUNING-knappen (CH UP/DOWN på fjärrkontrollen) för frekvensökning.

- **Direkt frekvensökning** ger dig möjlighet att komma direkt till en station genom att mata in rätt frekvensnummer. Tryck på DIRECT-knappen och mata in siffrorna för frekvensen med hjälp av de numeriska knapparna.

- **Automatisk frekvensökning** söker upp eller ned i frekvensområdet för att hitta nästa radiostation. Tryck och håll ned TUNING-knappen (CH UP/DOWN på fjärrkontrollen) i minst en sekund för att starta sökningen upp eller ner.

- **Stationsökning** i minnet låter dig komma till en station direkt som finns sparad i minnet genom att ange numret för minnesplatsen. Välj nummer med de numeriska knapparna.

- **Snabbvalssökning** "hoppas" fram eller tillbaka till nästa sparade station. När tunern är i PRESET-läge, tryck på en TUNING-knapp (CH UP/DOWN på fjärrkontrollen) för att välja nästa sparade station. Tryck på PRESET-knappen på fjärrkontrollen för att växla mellan snabbval och frekvensökning.

- **RDS-sökning** ger en massa olika specialfunktioner som bygger på datakoder som finns i sändningen. Se vidare i avsnittet för RDS för mer information.

obs! RSX-1065 kommer förinställd för den marknad (Europa) som den skall användas på. För att ändra på denna grundinställning se i avsnittet GRUND-INSTÄLLNINGAR med ON SCREEN menyn längre fram i denna handbok.

BAND-knappen **18** **N**

Tryck på BAND-knappen för att växla mellan AM och FM-mottagning, (olika frekvensband). En indikator i displayen visar vilket val (AM/FM) som är gjort samt den aktuella stationens frekvens.

obs! Om radion inte är den aktuella lyssningskällan kan man aktivera radion genom att trycka på BAND-knappen.

TUNING-knapparna **15** **L**

TUNING-knapparna (CH UP/DOWN på fjärrkontrollen) innehåller tre olika tuning-funktioner beroende på vilken inställning den befinner sig i.

Normal FREKVENS-sökning. Tryck på TUNING-knappen (CH UP/DOWN på fjärrkontrollen) och släpp den för att manuellt söka nästa stationsfrekvens, även om det inte finns någon station på den frekvensen. För automatisk sökning, tryck på och håll ner TUNING-knappen i cirka en sekund. En indikator, AUTO, visas i displayen, och radion börjar att söka upp eller ner i frekvensområdet tills nästa stationsfrekvens hittats. Svaga signaler ignoreras under autosökningen.

SNABBVALS-sökning, PRESET. Tryck på TUNING-knappen, (CH UP/DOWN på fjärrkontrollen) och släpp den för att komma till nästa lagrade station. Växla mellan FREKVENS-sökning och SNABBVALS-sökning genom att trycka på PRESET-knappen på fjärrkontrollen. En indikator, PRESET, visas i displayen när SNABBVALS-sökningen är aktiverad.

RDS PTY sökning. Tryck på TUNING-knappen, (CH UP/DOWN på fjärrkontrollen), för att välja önskad programtyp i scroll-listan i displayen. Se mer information i stycket om RDS-sökning.

obs! Flera indikatorer i displayen hjälper till vid stations-sökning. En stor display visar den inställda frekvensen. En indikator, TUNED, lyser när tillräckligt stark signal hittats. En indikator, ST, lyser när en FM-stereosignal hittats.

obs! Om radion inte är den aktuella lyssningskällan kan man aktivera radion genom att trycka på TUNING-knappen (CH UP/DOWN på fjärrkontrollen).

Fyra inställningsknappar på RSX-1065 front och SUR+ knappen på fjärrkontrollen ger dig möjlighet att manuellt reglera surroundljudsinställningarna och de går förbi standardinställningar och den automatiska avkänningen. De valfria inställningarna som kan göras från apparatens front eller på fjärrkontrollen är:

- 2-kanals stereo (vänster/höger).
- 3-kanals stereo (vänster/höger/center) från alla källmaterial.
- 5-kanals stereo (vänster front/höger front/center/vänster surround/höger surround)
- 7-kanals stereo (vänster front/höger front/center/vänster surround/höger surround/center bak 1 och 2).
- Fyra DSP-inställningar som simulerar olika konserthallar.

Dessa inställningar ger dig möjlighet använda surroundljudsinställningarna på stereo- och 5.1-kanalssurroundljud eller för att spela en multikanals surroundkälla på system med endast 2 eller 3 högtalare.

De manuella surroundljuden används oftast ihop med källmaterial (t ex DVD, VHS m m) som inte är kodat med något speciellt surroundljud. De manuella inställningarna är bara tillgängliga för en viss typ av källmaterial men inte för andra som automatiskt aktiverar den korrekta surroundljudsavsökningen. Följande avkodning sker automatisk:

- DTS, DTS-ES Matrix 6.1, DTS-ES Discrete 6.1, HDCD (96kHz) och PCM-2-kanals digital signal (96kHz) aktiveras automatiskt och kan ej ändras genom att använda de manuella surroundinställningarna
- HDCD (ej 96kHz) och PCM 2-kanals digitala signaler (ej 96kHz), kan ändras till Dolby Pro Logic II, Dolby 3-Stereo, Musik 1 – 4, 5-kanals stereo, 7-kanals stereo och Stereo.
- Dolby Digital 2-kanals stereo digitalsignal kan ändras till Dolby Pro Logic II, Dolby 3-stereo, och Stereo.
- Alla andra inställningar kan ändras.

PRO-LOGIC II-knappen **7**

Denna inställning avkodar Dolby Surround kodade analoga signaler oavsett det är från CD-skiva, videoband, laserskiva, TV-sändning som sänds i stereo eller en radiosändning. Den kan också användas för att skapa extra

rymdljud på 2-kanals material. Front, center och bakhögtalarna är aktiverade. En indikator lyser i displayen när PRO LOGIC II-knappen är intryckt.

obs! Att lämna RSX-1065 i PRO LOGIC II-läget går alldeles utmärkt. Den ger automatisk avkodning av analoga surroundmaterial och automatisk val av Dolby Digital eller DTS-avkodning när en digital källa spelas.

3-STEREO-knapp **6**

Denna egenskap gör det möjligt att spela upp på 3-kanals-system som har front, center-högtalare men saknar bakhögtalare. Med en källa med stereoinspelning så skapas en centerkanals-signal. Med en 5.1 surroundsignal mixas de bakre kanalerna in till frontkanalerna för ett ljud med mer rymdkänsla än ett konventionellt stereoljud. En indikator lyser i displayen som visar att denna funktion är aktiverad.

DSP-knapp **8**

Denna knapp aktiverar 6 olika digitala surroundljudsinställningar (MUSIC 1, MUSIC 2, MUSIC 3, MUSIC 4, 5CH Stereo och 7CH-Stereo).

- De fyra MUSIC-inställningarna simulerar större akustisk miljö och används när man vill återge musik med en större rymdkänsla på källor som saknar surroundljudskodning.
- 5 CH-Stereo (5-kanals stereo) används för att återge surroundljud från en stereokälla som skapats för att användas i ett 5-kanals system (Front höger/vänster, center och bak höger/vänster).
- 7 CH-Stereo (7-kanals stereo) används för att återge surroundljud från olika källor som skapats för att användas i ett 7-kanals system (Front höger/vänster, center, bak höger/vänster och center bak 1 och 2).

Tryck på knappen för att aktivera DSP-läget. Varje tryck på knappen kommer att mata fram till nästa läge i följande ordning: MUSIC 1 > MUSIC 2 > MUSIC 3 > MUSIC 4 > 5CH Stereo > 7CH Stereo. En indikator tänds i displayen när DSP-läget är aktiverat.

obs! Generellt gäller att DSP-funktionerna ger en extra förstärkning av rymdkänsla än PRO LOGIC II-läget. Prova dig gärna fram med DSP-funktionerna för en speciell inspelning eller effekt

2CH-knapp **5**

Denna knapp aktiverar vanlig 2-kanals stereo utan surroundljud. Denna "rena" stereoavspelning använder höger och vänster frontkanal (med eller utan subwoofer), utan surround- eller centerkanal. När den används ihop med Dolby Digital eller DTS-källor så mixas alla signalerna ner till frontkanalerna. De unika effekterna från surroundljudet förloras men all information från originalinspelningen bevaras.

obs! 2CH-läget låter dig lyssna på 2-kanals stereo i originalformat genom att använda de analoga ingångarna.

SUR+ knapp **V**

Med SUR+ knappen på fjärrkontrollen väljer man de surroundinställningar som beskrivits tidigare. Varje gång man trycker på knappen så byter man till nästa inställning (Dolby Pro Logic II > Dolby 3-Stereo > Music 1 – 4 > 5CH

Stereo > 7CH Stereo och Stereo), som visas i displayen på fronten och på ON-SCREEN-menyn. Upprepa tryckning på knappen tills den önskade inställningen är vald.

obs! Vissa surroundlägen kan vara oätkomliga med en viss typ av källmaterial. Många typer av digitalt material har en automatisk inställning för en specifik surroundinställning som ej kan ändras.

Nivåreglering av högtalarna Val-knappar **C E S** UP/DOWN-knapp **D**

Nivåerna på alla kanalerna bör kalibreras med hjälp av test-toner och ON-SCREEN-menyn när RSX-1065 installeras. Du kan också göra tillfälliga ändringar i den relativa volymnivån för center-, bak- eller subwoofer-kanalerna genom att använda fjärrkontrollens knappar:

1. Tryck på en av val-knapparna på fjärrkontrollen för att välja en kanal (eller ett kanalpar) som skall justeras. Tryck på C-knappen **C** för att justera center-kanalen. Tryck på S-knappen **E** för att justera subwoofer-kanalen. Tryck på R-knappen **S** för att justera de bakre surround-kanalerna och center-bak-kanaler (varje tryck på R-knappen växlar mellan surround-kanalerna och center/bak-kanalerna). De valda högtalarna och dess inställning visas en kort stund i displayen.

Speaker Level Adjustment Selection Buttons **C E S** UP/DOWN Buttons **D**

The levels of all channels should be calibrated using test tones with an ON-SCREEN DISPLAY menu during the initial setup of the RSX-1065. You can also make a temporary change in the relative volume of the center, rear, or subwoofer channels using buttons on the remote control:

1. Press one of the selection buttons on the remote to select a channel (or pair of channels) for adjustment. Press the C button **C** to adjust the CENTER channel. Press the S button **E** to adjust the SUBWOOFER channel. Press the R button **S** to adjust the rear SURROUND or CENTER BACK channels (each press of the R button toggles between the SURROUND channels and the CENTER BACK channels). The selected speaker and its current setting appear briefly in the display.
2. Use the UP or DOWN buttons **D** on the remote to adjust the output level of the selected channel(s).
3. Repeat the procedure for each channel.

If no level adjustment is made for 5 seconds after pressing one of the selection buttons, the levels revert to the default calibrated settings.

NOTE: This adjustment is temporary. Selecting a different input or turning the unit off and one will cause the settings to revert to the default levels.

NOTE: The ON-SCREEN DISPLAY calibration permits independent adjustment of each surround channel. The adjustment procedure described here only allows changing the relative volume of all surround channels in unison.

DYNAMIC RANGE Button **IO** DWN Button **D**

Digital sources are capable of wide dynamic range (the difference between the softest and loudest sounds). In some cases, this may tax amplifiers and/or speakers. In other cases, you may want to reduce the dynamic range when listening at low volume levels. Pressing the front-panel DYNAMIC RANGE button (or the DWN button on the remote) steps through the three dynamic range settings:

- **MAX** (no compression/full dynamic range)
- **MID** (moderate compression)
- **MIN** (full compression/minimum dynamic range)

A "D. RANGE" indicator in the front-panel display lights when the dynamic range is not set to the MAX setting. The new dynamic range setting appears briefly in the alphanumeric display when the setting is changed.

NOTE: The DYNAMIC RANGE feature is only available in Dolby Digital mode. It is inactive at all other times.

Tuner Controls

The RSX-1065 features a digital synthesized AM/FM tuner with RDS capability and 30 station presets. The unit offers a wide range of tuning options. Here is an overview of the tuning options (more detailed information is provided in subsequent sections of this manual):

- **Manual frequency tuning** tunes up or down to the next station frequency (when in frequency tuning mode). Press and release a TUNING button (CH UP/DOWN on the remote) to tune.
- **Direct frequency tuning** lets you enter the desired station frequency digits. Press the DIRECT button and enter the digits using the NUMERIC buttons.
- **Automatic frequency search tuning** searches up or down to find the next receivable broadcast signal. Press and hold a TUNING button (CH UP/DOWN on the remote) for at least one second to search up or down.
- **Station preset tuning** lets you directly enter the number of a memorized station preset. Enter the number of the memorized preset using the NUMERIC buttons.
- **Preset search tuning** jumps up/down to the next memorized station preset. When in PRESET mode, press a TUNING button (CH UP/DOWN on the remote) to select the next station preset. Press the PRESET button on the remote to toggle between preset and frequency tuning modes.

- **RDS (Europe) or RBDS (USA) tuning** provides a range of special tuning and search features based on data codes encoded with the broadcast signal. See the RDS section of this manual for detailed information.

NOTE: The RSX-1065 comes preconfigured for tuning in the market where you purchased it (N. America or Europe). To change this default setting, see the information on the DEFAULT SETUP on-screen menu later in this manual.

BAND Button **18** **N**

Press the BAND button to toggle between AM and FM reception. An indicator in the front-panel display confirms your choice and the currently tuned station frequency is shown.

NOTE: If the TUNER is not already the selected input source, pressing the BAND button will automatically switch to the TUNER input.

TUNING Buttons **15** **L**

The TUNING buttons (labeled CH UP/DOWN on the remote control) provide three different tuning functions, depending on the mode of operation.

In the normal FREQUENCY tuning mode, press a TUNING button (CH UP/DOWN on the remote) and release to manually jump to the next station frequency, regardless of whether or not a station is broadcast on that frequency. For auto frequency search tuning, press and hold the TUNING button for approximately one second. An AUTO indicator will appear in the front-panel display and the tuner will begin scanning up or down through the frequencies until the next available signal is detected. If this is not the desired station, repeat the automatic tuning procedure to find the next station. Weak stations will be skipped during auto tuning.

In the PRESET tuning mode, press a TUNING button (CH UP/DOWN on the remote) and release to jump to the next memorized station preset. Switch between FREQUENCY and PRESET tuning modes by pressing the PRESET button **U** on the remote control. A PRESET indicator appears in the display when PRESET TUNING is activated.

In the RDS PTY search mode, press a TUNING button (CH UP/DOWN on the remote) to select the desired program type from the scrolling list in the display. See the section on RDS tuning for more details.

NOTE: Several indicators in the front-panel display assist tuning. A large display shows the tuned frequency. A TUNED indicator lights when a sufficiently strong signal is received. A ST indicator lights when a stereo FM signal is received.

NOTE: If the TUNER is not already the selected input source, pressing a TUNING button (CH UP/DOWN on the remote) will automatically switch to the TUNER input.

MEMORY Button **I7**

The MEMORY button is used with the NUMERIC buttons to store memorized station presets. See the next section for detailed instructions.

NUMERIC Buttons: Station Presets **I3 B**

The RSX-1065 can store up to 30 station presets for recall at any time using the NUMERIC buttons. To memorize a station:

1. Tune to the desired station, AM or FM.
2. Press the MEMORY button on the front-panel. A MEMORY indicator will flash for five seconds in the front-panel display.
3. While the MEMORY indicator is flashing, press the number of the preset where you wish to store the station frequency. For example, to memorize the station as preset 3, press the 3 button. To memorize preset 15, press the 1 button followed by the 5 button.
4. A previously stored frequency is erased from memory when a new frequency is memorized for the same preset number.

To tune to a previously memorized station, just press the preset number on the NUMERIC buttons. For example, to tune to preset 3, press the 3 button. To tune to preset 15, press the 1 button and then press the 5 button.

NOTE: If the TUNER is not already the selected input source, pressing a NUMERIC button will automatically switch to the TUNER input.

The NUMERIC buttons can also be used for direct access tuning (see next section).

DIRECT Button **I4**

If you know the frequency of the desired station, you may tune it directly using the DIRECT button and the NUMERIC buttons.

1. Press the DIRECT button to change the NUMERIC buttons from station preset to Direct Access mode. The station frequency in the front-panel display will change to a series of four bars, representing the digits of a station frequency, with the first bar flashing.
2. Enter the first digit of the station frequency using the NUMERIC buttons. The digit will appear in the frequency display and the second bar will flash. Enter the remaining digits of the frequency. Note that in FM mode, pressing 1 will enter 10 as the digit in the frequency display. When all of the necessary digits have been entered (a final 0 is displayed automatically), the receiver will tune to the displayed station frequency.

Examples:

FM87.50MHz Press: 8 > 7 > 5
FM101.90MHz Press: 1 > 1 > 9
AM1610kHz Press: 1 > 6 > 1

MONO Button **I6**

The MONO button changes the FM mode from stereo reception to mono reception. In stereo mode, a stereo signal will be heard if the station is broadcasting a stereo signal and there is sufficient signal strength. An ST indicator will light in the front-panel display. In mono mode, a mono signal will be heard even if the station is broadcasting a stereo signal.

NOTE: Switching to mono mode can improve the reception of weak or distant FM signals. Less signal strength is required for clean mono reception than for stereo reception.

PRESET Button **I5**

The PRESET button on the remote toggles between frequency tuning mode and preset tuning mode. In frequency tuning mode, the TUNING buttons (CH UP/DOWN on the remote) advance to the next station frequency. In preset tuning mode, the TUNING buttons advance to the next memorized station preset. A PRESET indicator in the front-panel display lights in preset mode.

RDS and RBDS Broadcast Reception

The Rotel RSX-1065 is equipped with RDS (Radio Data Systems) reception capabilities for Europe and RBDS (Radio Broadcast Data Service) capabilities for the United States. These broadcast systems provide additional functionality to FM radio reception by transmitting encoded information along with the radio signal. This signal is decoded by an RDS or RBDS receiver and can provide a range of informational features including:

1. a display of the station's identifying name (e.g. BBC1)
2. a display of the station's program content (e.g. ROCK or NEWS)
3. traffic information broadcasts
4. a scrolling text display for announcements or information

In addition, RDS provides several advanced search features including:

1. Search for a station with the desired program content (PTY)
2. Search for traffic information (TP)
3. Search for stations broadcasting special traffic announcements (TA).

RDS broadcasting has been widely available in many European markets for years. There are a large number of RDS stations and most users will be familiar with the features and operation. In the USA, implementation of the RBDS system is more recent. Fewer stations are broadcasting RBDS signals and the features may be less familiar to many users. Consult your authorized Rotel dealer for more information on RDS or RBDS broadcasting in your area.

NOTE: The RDS and RBDS features are entirely dependent on the broadcaster sending encoded signals. Thus, they will only be available in markets where RDS or RBDS is implemented and where stations are broadcasting these data signals. If there are no RDS or RBDS stations, the RSX-1065 will function as a standard radio receiver.

NOTE: RDS and RBDS services are only available on FM broadcasts. The features and buttons described below are only operational in FM mode.

MENY-knapp **I2**

Tryck på MENY-knappen på fjärrkontrollen för att få en ONSCREEN-meny på TV-skärmen. Om menyn redan visas på TV-skärmen så tryck på MENY-knappen för att ta bort den.

Frontens display kan stängas av genom att hålla ned MENY-knappen på fjärrkontrollen i tre sekunder. Displayen aktiveras igen när en knapp trycks ned igen (vilken som helst på fjärrkontrollen eller apparatens front).

ENTER-knapp **I9**

ENTER-knappen används för att bekräfta och spara olika inställningar i RSX-1065. Användandet av knappen beskrivs inom respektive användningsområde.

Ingångsfunktioner

Ingångs-knappar **I1 F**

Tryck på en av de åtta knapparna på RSX-1065s front för att lyssna på en audio eller videokälla (CD, TUNER, VIDEO osv.) Du kommer att höra den valda källan eller om du valt en Video-källa så kan du se bilden på din TV.

Frontens display och ON SCREEN-funktionen på TVn visar namnet på den valda audiokällan som spelas. Namnen på videoingångarna kan ändras för att passa dina enheter.

Alla ingångarna (de fem Videoingångarna, CD-ingången och Tape-ingången) tar emot både analoga och digitala signaler från en av de fem digitala ingångarna. När en digital ingång tilldelas (hänvisas) till någon av de analoga ingångarna så känner RSX-1065 av om det finns en digital källa tillgänglig på den ingången. Om det finns en digital källa närvarande på den valda ingången så aktiveras den automatiskt och rätt surround-inställning blir aktiv. Om det inte finns någon aktiv digital källa, då väljs den analoga källan. Denna automatiska avkännare är den mest lämpliga inställningen för digitala källor som t ex DVD-spelare. När en analog signal är aktiv kommer en digital signal inte tas emot, även om det finns en tillgänglig på den digitala ingången.

Som grundinställning är ingångs-knapparna fabriksinställda för att välja följande:

CD: Analog insignal
Tuner: Analog insignal
Tape: Analog insignal
Video 1: Digital Koaxial 1
Video 2: Digital Koaxial 2
Video 3: Digital Koaxial 3
Video 4: Digital Optisk 1
Video 5: Digital Optisk 2

Varje ingångs-knapp kan via ON SCREEN-menyn ställas in för att ta emot en annan ingångskälla (analog eller digital). Se vidare i instruktionerna för Menyn om ingångsinställningar.

Ingångs-knapparna kan också användas, (ihop med REC-knappen **I2** som beskrivs i nästa stycke), för att välja en analog ingångskälla som skall spelas in. Motsvarande kan ingångs-knapparna användas ihop med ZONE-knappen **I1** för att välja en analog ingångskälla för ZONE 2.

REC-knappen **I2** ZONE-knappen **I1**

RSX-1065 kan förmedla inspelning från alla analoga källor till en Video eller annan inspelningsutrustning som är ansluten till utgångarna på VIDEO 1, 2 eller 3 utgångarna eller TAPE-utgången. Detta kan ske även om du lyssnar på en annan ingångskälla. För att välja en källa som skall spelas in, tryck på REC-knappen på fronten (eller på ZONE-knappen på fjärrkontrollen). Tryck inom fem sekunder på den knapp för den ingångskälla som skall spelas in. Efter det du gjort ditt val (eller om mer än fem sekunder har gått), återgår ingångs-knapparna till sina vanliga funktioner.

Kom ihåg att denna inställning är oberoende av lyssningskälla. Medans inspelning sker, kan du fortfarande välja att lyssna på en annan källa (t ex den inbyggda radion, tuner). Ditt inspelningval visas i displayen på höger sida.

Obs! Inspelningsfunktionen kräver analog signal. Om du använder en digital källa såsom CD eller DVD för lyssning bör du ansluta även de analoga signalerna om du vill spela in något.

MULTI-ingång **I9** EXT IN **I4**

MULTI CH-knappen (eller EXT IN-knappen på fjärrkontrollen) kopplar bort alla andra audioingångar (både digitala och analog) och väljer audiosignalen från en extern digital enhet. Denna ingång ändrar endast audiosignalen, videosignalen för samma ingång är den samma som innan. När denna ingång är aktiverad så är RSX-1065s digitala processor urkopplad och en indikering om detta visas i displayen.

Obs! När MULTI CH-ingången är vald, så är CB-utgången endast tillgänglig på CB1 PREOUT. Ingen signal är tillgänglig på CB2 PREOUT när MULTI CH-ingången är vald.

Surroundljudsfunktioner

RSX-1065 avkodar Dolby Surround® analoga källor, Dolby Digital® och DTS® 5.1 kanals digitala källor, DTS ES® Matrix 6.1, DTS ES® Discrete 6.1 kanals digitala källor och HDCD® kodade CD-skivor. Dessutom finns flera DSP funktioner som kan simulera spelning av musik till 5, 6, 7-kanals surroundljud från alla källmaterial.

Avkodningen av digitala källor är generellt sett alltid automatisk. T ex när det finns en digital insignal kodad i Dolby Digital eller en DTS 5.1-kanals surround, aktiverar RSX-1065 den korrekta avkodnings-processen. Motsvarande så kommer RSX-1065 att avkoda skivor med DTS-ES Matrix 6.1 eller DTS-ES Discrete 6.1 surround genom att aktivera DTS ES® Extended Surround-avkodning. Likaså kommer en digital insignal från en HDCD-kodad skiva automatiskt bli avkodad till en 2-kanals stereosignal

I de flesta fall kommer RSX-1065 att känna igen en digital signal med Dolby Surround-kodning och aktivera den rätta Dolby Prologic II® avkodningen. Du kan också ställa in ett surroundläge som standard för varje ingång genom att använda ON SCREEN-menyn.

Att använda RR-969 A

För att hantera RSX-1065 med hjälp av fjärrkontrollen, se till att AUDIO-läget är aktivt genom att trycka på enhetsknappen, AUD **A**. AUDIO-läget är aktivt tills en annan enhetsknapp trycks ner.

Programmering av RR-969 Y

RR-969 är förprogrammerad för att hantera RSX-1065. Om AUDIO-kommandona på din RR-969 inte kan hantera din RSX-1065 så kan förprogrammeringen ändrats. För att återställa förprogrammeringen, tryck in den infällade PRELOAD-knappen på RR-969, **Y** med spetsen på en penna.

obs! Vid tryckning på PRELOAD-knappen raderas alla egna programmeringar och kommandon och RR-969 återställs till fabriksinställning.

Grundfunktioner

Titta över RSX-1065s front- och baksida före du installerar andra komponenter. Följande beskrivningar hjälper dig att bli van vid apparatens anslutningar, funktioner och handhavande. De flesta funktioner finns på både frontpanelen och på fjärrkontrollen. Endast några få funktioner finns bara på panelen eller bara på fjärrkontrollen. I början av handboken finns en illustration av RSX-1065. De gråmarkerade siffrorna i denna handbok hänvisar till RSX-1065s illustration. De gråmarkerade bokstäverna hänvisar till RR-969s (fjärrkontrollens) illustration. När både siffra och bokstav visas finns funktionen på både RSX-1065 och på fjärrkontrollen. När endast en visas finns funktionen endast på RSX-1065 eller endast på fjärrkontrollen.

POWER-knapp 20 K

Frontens POWER-knapp (strömknapp) är RSX-1065s huvudströmbrytare. För att aktivera apparaten måste knappen tryckas i "IN"-läge. När knappen är i "UT"-läge är apparaten helt avstängd och kan inte aktiveras via fjärrkontrollen. POWER-knappen på fjärrkontrollen fungerar som en STANDBY-knapp, den aktiverar eller inaktiverar apparaten. I standby-läget ligger minimal ström på för att minneskretsarna ska spara inställningarna. När apparaten har strömförsörjning och frontens POWER-knapp

är i "IN"-läge så tänds frontens strömindikator, oavsett om apparaten är i STANDBY-läge eller helt aktiverad.

Det finns tre tillgängliga strömstartsalternativ för RSX-1065. De väljs via ON SCREEN-meny vid inställning och anslutning av RSX-1065. DIRECT-strömläget som är grundinställning, aktiverar apparaten fullt ut närhelst det finns ström på och POWER-knappen är i intryckt läge. Dock kan POWER-knappen på fjärrkontrollen fortfarande aktivera eller inaktivera apparaten. I STANDBY-strömläget aktiveras apparaten till standby-läge när ström finns och POWER-knappen på fronten är intryckt. Apparaten måste i detta läge aktiveras manuellt från fjärrkontrollens POWER-knapp. I ALWAYS-ON-strömläget är apparaten fullt aktiverad närhelst ström finns och frontens POWER-knapp är i intryckt läge. Fjärrkontrollens POWER-knapp är nu inaktiverad.

obs! Vid användning av Zone 2 funktionen är STANDBY-strömläget helt oberoende av huvudrummet och Zone 2. Fjärrkontrollens POWER-knapp påverkar inte Zone 2. Vid användning av POWER-knappen på fjärrkontrollen i Zone 2 påverkar endast den zonen och ej huvudrummet. När apparaten är aktiverad i Zone 2-läge, lyser texten ZONE i displayen på fronten.

IR-mottagare 2

Denna mottagare (sensor) tar emot IR signaler från fjärrkontrollen. Denna sensor skall ej täckas över.

Display-fönstret 3

Display-fönstret som finns placerad överst i mitten på fronten av RSX-1065 ger information om apparatens status och aktiverade funktioner. Se på illustrationen i början på denna bruksanvisning för placeringen av varje del i displayen.

Lyssnings-källa 3B Visar vald ingångskälla för lyssning.

Inspelnings-källa 3D Visar vald ingångskälla för inspelning

Statusvisning 3C Visar olika informationer beroende på vilken funktion som är aktiverad. Text när Tuner, (radio), är vald, visas Tuning-information och/eller RDS-information. När andra källor är valda visas surroundljudsinställningar och därtill kan annan information kortvarigt visas när en egenskap är aktiverad.

Volyminformation 3E Visar den aktuella volyminställningen och/eller mute status (dämpning av ljudet).

Ikoner 3A visas i den vänstra och nedre delen av displayen. Dessa ikoner indikerar när en speciell egenskap är aktiverad och underlättar användandet av apparaten. Displayen kan stängas av om så önskas. Se mer information om MENU-knappen.

Volymkontrollen 4 M

Volymkontrollen reglerar nivån på alla utgående kanaler. Vrid frontens volymratt medurs för att höja volymen och moturs för att minska den. På fjärrkontrollen finns VOLUME UP och DOWN-knapp för samma funktion.

När du reglerar volymen så visas nu en digital indikering i displayen och den nya inställningen visas på din TV (skärm, projektor).

obs! Volymfunktionen används för att reglera volymnivån i Zone 2. Tryck på Zon-knappen på apparatens front och justera volymnivån. Efter 10 sekunder återgår volymfunktionen till standardläge.

MUTE-knapp 5

Tryck på MUTE-knappen en gång för att stänga av ljudet på apparaten. En indikering visas på apparatens front och på TV-skärmen. Tryck på knappen igen för att återgå till tidigare volyminställning.

TON-kontroller 19

Med bas och diskantkontrollerna höjer och sänker man de höga och låga frekvenserna i ljudet. Vrid respektive kontroll medurs för att öka signalen och moturs för att minska signalen. Frontens display och på TV-skärmen visas tonkontrollernas inställning medans du justerar dem.

FILTER-knappen 6

FILTER-knappen (endast på fjärrkontrollen) aktiveras eller avaktiveras en speciell filmlydsinställning, CINEMA EQ. Denna egenskap kan vara önskvärd vid uppspelning av filmer för att kompensera de akustiska ljudskillnaderna mellan en biografmiljö och en hemmabiomiljö.

DISPLAY Button W

There are five display options when the currently tuned station is broadcasting RDS information and the RDS indicator in the front-panel display is lit. Press the DISPLAY button on the remote to step through the five display options:

1. Standard FREQUENCY display.
2. PROGRAM SERVICE name. This is typically the station's call letters, such as BBC1. If the current station is not broadcasting an RDS signal, the display will show "NO NAME DATA".
3. PROGRAM TYPE. This is a description of the station's content from a standardized list of program types in each market. If the current station is not broadcasting an RDS signal, the display will show "NO PTY DATA".
4. CLOCK TIME. A time and date display broadcast by the station. If the current station is not broadcasting an RDS signal, the display will show "NO TIME DATA".
5. RADIO TEXT. Additional scrolling text messages broadcast by the station. If the current station is broadcasting radio text data, an RT indicator lights in the display and the scrolling text appears. If the current station is not broadcasting an RDS signal, the display will show "NO TEXT DATA".

PTY Button 1

The PTY search function permits you to scan available broadcasts for RDS stations broadcasting a particular type of program content.

1. Press the PTY button. The current RDS program type will appear in the display.
2. If desired, change to a different PROGRAM TYPE using the TUNING UP/DOWN buttons to scroll through the list.
3. Press the PTY button a second time within 5 seconds. The tuner will attempt to find an RDS station broadcasting the selected type of program. If the button is not pressed within 5 seconds after selecting a program type, the PTY function will be cancelled.
4. If no station is located for the desired content type, the tuner will return to the last previously tuned station.
5. Cancel the PTY function by pressing any other button.

NOTE: If the currently tuned station is broadcasting PTY data, a PTY indicator lights in the front-panel display.

TP Button X

Searches for an RDS station broadcasting traffic information programming:

1. Press the TP button. The tuner attempts to find an RDS station broadcasting the traffic programming. If a station is found, a TP indicator lights in the front-panel display.
2. If no station is located, the tuner will return to the last previously tuned station.
3. Cancel the TP function by pressing any other button.

TA Button J

Searches for an RDS station broadcasting special traffic announcements:

1. Press the TA button. The tuner will attempt to find an RDS station broadcasting traffic announcements.
2. If no station is located, the tuner will return to the last previously tuned station.
3. Cancel the TA function by pressing any other button.

Connections: Overview

The RSX-1065 connections include standard RCA audio inputs and outputs, composite video inputs and outputs, S-Video inputs and outputs, Component Video inputs, plus coaxial and optical digital inputs and outputs.

The RSX-1065 has RCA preamp audio outputs for use with external amplifiers as well as composite video, S-Video, and Component Video outputs to connect your TV monitor.

The RSX-1065 also has MULTI input connections, a remote IR sensor input, and two 12V trigger connections for remote turn-on of Rotel amplifiers.

NOTE: Do **not** plug any system component into an AC source until all connections have been properly made.

Video cables should have a 75 ohm impedance rating. The S/PDIF digital audio interface standard also specifies a 75 ohm impedance and all good digital cables adhere to this requirement. Because the video and S/PDIF standards are so close, you can use a video cable for digital audio data transmission. We strongly advise that you NOT substitute conventional audio interconnect cables for digital or video signals. Standard audio interconnects will pass these signals, but their limited bandwidth reduce performance.

When making signal connections, connect LEFT channels to LEFT channel jacks and RIGHT channels to RIGHT channel jacks. All RCA-type connections on the RSX-1065 follow these standard color codes:

Left channel audio: white RCA jack
Right channel audio: red RCA jack
Composite video: yellow RCA jack

NOTE: Each source input must be properly configured using the INPUT MENU of the ON-SCREEN DISPLAY system. We recommend going to this menu after connecting each source to configure it as desired. See the INPUT MENU section for information.

Video Connections

The RSX-1065 provides S-Video and Component Video connections for those who wish to use them. However, standard Composite video cables provide excellent picture quality in most systems and their use for **all** input and output connections will greatly simplify installation and configuration of the unit.

If you chose to use S-Video or Component Video connections, be aware of the following implications for the configuration of your system:

On Screen Menu Display: The RSX-1065 ON-SCREEN MENU system is available for **all** inputs when using a Composite or S-Video cable from the TV MONITOR outputs to the TV set. The ON-SCREEN MENU is not available when using Component video cables.

System Set-Up: System setup should be done while using a Composite video or S-Video cable connecting the RSX-1065 TV MONITOR outputs to the video inputs of the TV or projector. Select OSD (ON-SCREEN MENU) from the RR-969 remote control to complete system setup.

NOTE: On a PAL standard monitor, the OSD cannot be displayed until a video signal is present, irrespective of the type of video cables in use. For setup, connect the video output from your DVD player and select its input on the RSX-1065. The OSD will be displayed as an overlay to the video signal from the DVD player.

Composite and S-Video: With certain exceptions, a system should be connected with either **all** Composite or **all** S-Video cables. S-Video signals from sources cannot be sent to a TV set from the RSX-1065 TV MONITOR outputs with a Composite video cable. Conversely, Composite video signals from sources cannot be sent to a TV set from the RSX-1065 TV MONITOR outputs with an S-Video cable. Therefore, Composite and S-Video connections cannot be "mixed" in a system.

However, both Composite and S-Video cables may be connected from the RSX-1065 TV MONITOR outputs to both Composite and S-Video inputs on a TV or projector. This dual connection from the RSX-1065 will provide limited S-Video capability in a system that is predominantly connected with Composite video cables.

When both Composite and S-Video cables are connected from the same source, **only** S-Video will be available at the RSX-1065 S-Video TV MONITOR outputs. However, the Composite video REC Out will still be available. This dual connection can be used to provide video taping in a system that is predominantly connected with S-Video cables, but also includes a VCR with Composite video.

Audio Source Connections

Connect your audio-only source components to these RCA inputs and outputs:

CD Inputs 33

Connect the left and right analog outputs from your CD player to the input jacks labeled CD.

TAPE Inputs and Outputs 34

The RSX-1065 provides a pair of inputs and a pair of record outputs for connecting an analog audio tape deck.

The analog source signal available for recording at the TAPE outputs is selected with the REC button on the front-panel (or the ZONE button on the remote) and its label appears in

the display. If the TAPE input signal is selected as the recording source, its signal will not be available at the TAPE output, but will be available at the VIDEO outputs for recording.

Connect the left and right analog outputs from an audio tape deck to the TAPE IN jacks. Connect the TAPE OUT jacks to the inputs on the audio tape deck.

Video Source Inputs

There are input connections for five video source components. Each of the five provides a pair of RCA inputs for analog audio signals. Each of the five also provides a choice of an RCA composite video input or S-Video input for the video signal from the source component. In addition, two of the video source inputs (Video 1 and Video 2) also feature Component Video input connections as an alternative to the composite video or S-Video connections.

NOTE: There is no need to use more than one type of video connection from a source component. We recommend selecting one type of video connection and using it for all video inputs and outputs. As a general rule, using RCA composite video connections will simplify system setup and operation.

There are also video record outputs (described in a following section) which correspond to three of the video source inputs – Video 1, 2, and 3). For this reason, you should plan ahead and designate each source component as Video 1, Video 2, etc. All connections (both input and output) from a source component must be made consistently to the same set of connections. For example, **all** input and output connections to a particular VCR could be made to Video 1 connectors.

Also, be sure that the channels are connected consistently, i.e. left channel signals connected to left channel inputs/outputs and right channel signals connected to right channel inputs/outputs.

NOTE: These video source inputs can also be used for additional audio-only sources, omitting the video signal connections.

VIDEO 1–5 Audio Inputs 43

Using standard audio interconnect cables, connect the left and right channel analog audio outputs of VCRs or other source components to the VIDEO 1, 2, 3, 4, or 5 inputs using standard RCA audio cables.

VIDEO 1–5 Composite Video Inputs 36

If you use the RCA composite video connections for a source component, connect the RCA video output of the source component to one of the video inputs labeled COMPOSITE IN. Use a standard 75 ohm video cable.

VIDEO 1–5 S-Video Inputs 40

S-Video signals use a special cable which divides the video signal into several elements carried by separate conductors, providing higher quality than the standard RCA composite cables. If you choose to use an S-Video input connection from a source component, connect the S-Video output of that component to one of the inputs on the RSX-1065 labeled S-VIDEO IN using a standard S-Video interconnect cable.

NOTE: Signals from S-Video inputs will only be available at the S-Video outputs to the TV.

VIDEO 1–2 Component Video Inputs 23

Component Video connections split the video into three signals – luminance (Y) and separate chrominance (CB and CR) elements, allowing delivery of a reference-quality picture. Each of these signals is carried by a separate 75 ohm video cable with RCA connectors.

The VIDEO 1 and VIDEO 2 source inputs provide an option for using Component Video connections. If you choose to use Component Video input connection from a source component, connect the three Component Video outputs of that component to the corresponding inputs on the RSX-1065 labeled COMPONENT VIDEO IN. Make sure that you connect each of the three cables to the proper connector (Y to Y, CB to CB, and CR to CR) and that you use standard 75 ohm video interconnect cables.

NOTE: Signals from Component Video inputs will only be available at the Component Video outputs to the TV monitor. The ON-SCREEN DISPLAY system is not available when using Component Video connections.

Om Rotel

En familj med ett passionerat intresse för musik grundade Rotel för över 40 år sedan. Det utmynnade i egen tillverkning av HiFi-produkter med en kvalitet utan kompromisser. Genom alla år har denna passion för musik varit oförändrad och målet har alltid varit att producera prisvärda produkter för både audiofiler och musikälskare. Detta är också Rotels hela team delaktiga i. Rotels ingenjörer arbetar i team och har ett nära samarbete, de lyssnar på och finslipar varje ny produkt tills den når upp till deras krav på musikaliska kvalitet. De är fria att välja komponenter från hela världen i syfte att göra produkten så bra som möjligt. Kondensatorer från Storbritannien och Tyskland, halvledare från Japan och USA, medans strömtransformatorerna tillverkas i Rotels egna fabriker.

Rotels goda rykte för kvalitet har förtjänats genom hundratals tester och erkännanden från HiFi-industrins seriösaste recensenter som lyssnar på musik varje dag. Deras erkännande håller företaget Rotel troget sitt mål att ta fram produkter som är musikaliska, pålitliga och prisvärda.

Alla vi på Rotel är glada för att du valde Rotels produkt och hoppas att den kommer att ge dig många år av njutning och glädje.

Introduktion

Tack för att du valde Rotel RSX-1065 Surround Receiver. RSX-1065 är fyra produkter i en.

1. En digital audio/video processor med Dolby® Pro Logic® avkodning för Dolby Surround® kodat material. Dolby Digital® och DTS® avkodning för digitala surroundljud.

"DTS", "DTS-ES Extended Surround", "DTS ES Matrix 6.1", "DTS ES Discrete 6.1" är varumärken från Digital Theater Systems, Inc.

Tillverkat under licenseavtal med Dolby Laboratories. "Dolby", "Pro Logic" och dubbel-D symbolen är varumärken från Dolby Laboratories.

HDCD®, High Definition Compatible Digital® och Pacific Microsonics™ är antingen registrerat varumärke eller varumärken från Pacific Microsonics, Inc. I USA och/eller i andra länder. HDCD system tillverkat under licens från Pacific Microsonics, Inc. Denna produkt gäller under ett eller flera av följande nummer: I USA: 5,479,168, 5,638,074, 5,640,161, 5,808,574, 5,838,274, 5,854,600, 5,864,311, 5,872,531, och i Australien: 669114. Övriga patent söks.

2. En fulltrustad audio/video enhet för analoga och digitala källor.
3. En högkvalitativ AM/FM radio med RDS.
4. En kraftfull 5-kanals förstärkare som kan driva två fronthögtalare, en centerhögtalare, och två bakre surroundhögtalare.

Huvudfunktioner

- Rotels Balanced Design koncept kombinerar avancerad kretskortsteknik, avancerad produktutveckling och omfattande lyssningstester för ett perfekt ljud och hög produktkvalitet.
- Dolby® Pro Logic II® för avkodning av Dolby Surround® analoga källor och vanligt stereoljud för film och musik.
- Automatisk avkodning för Dolby Digital® 5.1-kanals digitala källor.
- Automatisk avkodning för DTS® 5.1-kanals, DTS ES® Matrix 6.1-kanals och DTS ES® Discrete 6.1-kanals digitala källor.
- Automatisk HDCD® avkodning för signaler från High Definition Compatible Digital® kodade CD-skivor.
- Surroundfunktioner för uppspelning av surroundmaterial på 2- och 3-kanals system med full kompatibilitet.
- Surroundfunktioner för uppspelning av alla surroundmaterial på 5- och 6- eller 7-kanals system.
- Digitala och analoga in- och utgångar för digitala signaler, Komposit video, S-Video och Komponent video.
- Fem inbyggda slutsteg som levererar 100 watt per kanal (vid drivning av alla kanaler).
- AM/FM radio med 30 förvalstationer, direktinställning och autoinställning.
- RDS (Radio Data Systems).
- Zone 2 utgång med oberoende ingångsväljare och volymreglering i multi-zon system, tillsammans med IR-repeterare för styrning från Zone 2.
- MULTI-ingång för externa adapters och för framtida uppgraderingar.
- Användarvänlig "ON SCREEN DISPLAY" med möjlighet till egna namn på videoingångarna. Möjlighet att välja mellan engelska och tyska som menyspråk.

- En upplärningsbar fjärrkontroll för att styra RSX-1065 och nio andra apparater.
- Uppgraderingsbar mjukvara för framtida uppdateringar.

Uppackning

Öppna förpackningen försiktigt. Ta hand om fjärrkontrollen och de andra tillbehören. Spara originalförpackningen som den är för bästa skydd vid flytt eller frakt av RSX-1065.

Placering

Placera RSX-1065 på en stabil och plan hylla avskärmat från solljus, hetta, smuts och vibrationer. Se till att hyllan klarar apparatens vikt. Placera RSX-1065 nära de andra komponenterna i ditt system och om möjligt på en egen hylla. Detta underlättar installationen och framtida ändringar i ditt ljudsystem. RSX-1065 kan utveckla värme under normal användning. Blockera ej ventilationshålen. Använd minst 10 cm fritt utrymme runt apparaten. Om RSX-1065 placeras i ett skåp se till att det är god ventilation. Ställ ej andra enheter ovanpå RSX-1065. Häll ingen vätska i apparaten.

RR-969 Fjärrkontroll

Till RSX-1065 medföljer en fullt upplärningsbar fjärrkontroll som kan styra RSX-1065 plus nio andra fjärrstyrda apparater. En separat bruksanvisning följer med RR-969 som beskriver detaljerat hur användning och programmering går till och hur du kan ersätta alla dina andra fjärrkontroller i ditt system med endast en. För att undvika upprepning så ger vi i denna bruksanvisning endast grundläggande information om hur man använder RR-969 för styra RSX-1065.

OBS! De flesta av RR-969s funktioner finns också på RSX-1065s front och därför finns funktionsbeskrivningarna på motsvarande avsnitt som för RSX-1065. Bokstäver som är grämmarkerade och finns intill ett funktionsnamn refererar till skissen i början av denna bruksanvisning, med motsvarande markeringar.

Innehåll

Skuggat nummer hänvisar till illustrationen på RSX-1065. Skuggad bokstav hänvisar till illustrationen på RR-969 fjärrkontroll.

Viktiga Säkerhetsinstruktioner 3

1: Funktioner och anslutningar 4
2: Display (teckenfönster) 5
3: RR-969 Fjärrkontroll 5
4: Utgångar 6
5: Audioingångar 7
6: Videoingångar 8
7: Zone 2 Anslutningar 9
8: Antenn 10
8: On Screen Meny 11

Om Rotel 53

Introduktion 53

Huvudfunktioner 53
Uppackning 53
Placering 53

RR-969 Fjärrkontroll 53

Att använda RR-969 A 54
Programmering av RR-969 Y 54

Grundfunktioner 54

POWER-knapp 20 K 54
IR-mottagare 2 54
Display-fönstret 3 54
Volymkontrollen 4 M 54
MUTE-knapp O 54
TON-kontroller 19 54
FILTER-knappen G 54
MENY-knapp P 55
ENTER-knapp Q 55

Ingångs funktioner 55

Ingångs-knappar 1 F 55
REC-knappen 12 55
ZONE-knappen T 55
MULTI-ingång 9 55
EXT IN H 55

Surroundljuds-funktioner 55

PRO-LOGIC II-knappen 7 56
3-STEREO-knapp 6 56
DSP-knapp 8 56
2CH-knapp 5 56
SUR+ knapp V 56
Nivåreglering av högtalarna
Val-knappar C E S
UP/DOWN-knapp D 56
DYNAMIC RANGE-knapp 10
DWN-knapp D 57

Tuner (radio)-funktioner 57

BAND-knappen 18 N 57
TUNING-knapparna 15 L 57
MEMORY-knappen 17 58
NUMMERISKA-knappar:
Snabbvals-stationer 13 B 58
DIRECT-knapp 14 58
MONO-knapp 16 58
PRESET knapp U 58

RDS-mottagning 58

DISPLAY-knapp W 58
PTY-knapp 1 59
TP-knapp X 59
TA-knapp J 59

Anslutningar: Översikt 59

Videoanslutningar 59

Audioanslutningar 60

CD ingång 33 60
Tape in- och utgång (kassettdäck) 34 60

Videoingångarna 60

VIDEO 1–5 Audioingångar 43 60
VIDEO 1–5 Komposit Videoingångar 36 60
VIDEO 1–5 S-Videoingångar 40 60
VIDEO 1–2 Komponent Videoingångar 23 60
MULTI Kanals Audioingångar 32 60

Videoutgångarna 60

VIDEO 1–3 Audioutgångar 44 61
VIDEO 1–3 Komposit Videoutgångar 37 61
VIDEO 1–3 S-Videoutgångar 41 61

Digitala anslutningar 61

Digitala ingångar 24 61
Digitala utgångar 25 61

Anslutningar för utgångarna 61

TV Monitor utgång 23 38 42 61
Högtalarutgångar 39 61
RCA Preamp utgångar 26
(Försteg, lågnivå ut) 62

Antennanslutning 62

AM ramantenn 22 62
FM antenn 21 62

Ström och övriga anslutningar 62

Strömingång 46 62
Strömutfag för externa apparater 35
(Nordamerikansk version) 62
12V TRIGGER anslutningar 31 62
EXTERNAL REM IN 30 62
Computer I/O
Keypad 27 63

Zone 2 Anslutningar och Funktioner 63

Zone 2 Ström Av/På 63
Styrning av Zone 2 från huvudrummet
ZONE knapp 11 63
Styra Zone 2 med fjärrlänksystem 64
Zone 2, Audioutgångar 45 64
ZONE REM IN ingång 28 64
IR OUT Utgångar 29 64

On-Screen visning/Inställning 65

Navigations knappar D P Q R 65
SYSTEM STATUS-menyn 65
MAIN menyn 65
INPUT menyn 66
SPEAKER SETUP-menyn 66
DELAY SETUP meny 67
SUBWOOFER SETUP Meny 68
TEST TONE meny 68
OTHER OPTIONS meny 68
DEFAULT SETUP meny 69
ZONE 2 SETUP meny 69

Specifikationer 70

MULTI Channel Audio Inputs **32**

A set of RCA inputs accepts seven channels of analog signals from a 5.1 or 6.1 channel processor or source component. When selected with the front-panel MULTI INPUT button or remote EXT IN button, this input overrides any other audio input signal.

Use audio interconnect cables to connect the outputs of the source component to the RCA jacks labeled MULTI INPUT, making sure that you observe proper channel consistency, i.e. connect the right front channel to the R FRONT input, etc. Depending on your system configuration, you will make six connections (FRONT RIGHT/FRONT LEFT/REAR RIGHT/REAR LEFT/CENTER/SUBWOOFER), seven connections (FRONT RIGHT/FRONT LEFT/ REAR RIGHT/ REAR LEFT/CENTER/CENTER BACK/SUBWOOFER).

Video Source Outputs

Three of the available video sources (VIDEO 1, 2 and 3) feature outputs that allow you to send a signal to a VCR or other source component for recording. The recording signal available at all of these outputs is selected globally using the REC button on the front-panel or the ZONE button on the remote and is independent of the source selected for listening.

NOTE: Recording signals are available at all source outputs, including the source selected for recording. As a general rule, you should not attempt to record to the component whose signal has been selected for recording.

The record outputs for VIDEO 1, 2, and 3 include a pair of RCA analog audio outputs plus a choice of composite video or S-Video output. To hook up a video component for recording, you will need to connect it to both analog audio outputs and to your choice of video outputs. Keep in mind that composite video input signals will not be available at the S-Video record outputs and S-Video input signals will not be available at the composite video record outputs.

NOTE: All connections (both input and output) from a source component must be made consistently to the same set of connections. For example, if you designate a VCR as VIDEO 1, you must connect all of its input and output signals to the VIDEO 1 connectors.

VIDEO 1–3 Audio Outputs **44**

Using standard audio interconnect cables, connect the left and right channel RCA audio outputs from the RSX-1065 to the audio inputs on the source component. Make sure that you are consistent. If you hook up a VCR to the VIDEO 1 inputs, hook up the VIDEO 1 outputs to the same VCR. Also make sure that the left channel is connected to the LEFT connectors and the right channel to the RIGHT connectors.

VIDEO 1–3 Composite Video Outputs **37**

If you choose to use the RCA composite video connections for a source component, use a 75 ohm video interconnect cable to connect the RSX-1065's RCA video output (labeled COMPOSITE OUT) to the RCA video input on your VCR.

VIDEO 1–3 S-Video Outputs **41**

If you choose to use S-Video connections for a source component, use an S-Video cable to connect the RSX-1065's S-Video output (labeled S-VIDEO OUT) to the S-Video input on your source component.

Digital Source Connections

The RSX-1065 provides digital connections which may be used in place of, or in addition to, the analog audio input and output connections described in the previous sections. These connections include five digital inputs and a digital output for recording.

These digital connections can be used with any source component that supplies a digital signal, such as a DVD player or CD player.

NOTE: A digital connection means that the D/A converters in the RSX-1065 will be used to decode the digital signal, rather than the source component's internal D/A converters. In general, you would use digital connections for a DVD player or other component that supplies a Dolby Digital or DTS signal. However, if you are connecting a high-end Rotel CD player with sophisticated internal D/A converters, you might prefer to use analog audio connections to the RSX-1065.

Digital Inputs **24**

The RSX-1065 accepts digital input signals from source components such as CD players, satellite TV receivers, and 5.1 channel Dolby Digital, DTS, or 6.1 channel DTS ES signals from DVD players. The built-in D/A converter senses and adjusts to the correct sampling rates.

There are five digital inputs on the rear panel, three coaxial and two optical. These digital inputs can be assigned to any of the input sources using the INPUT MENU screen described later in this manual. For example, you can assign the COAXIAL 1 digital input connector to the VIDEO 1 source and the OPTICAL 2 digital input to the VIDEO 3 source.

Connect the appropriate cable (optical or 75 ohm coaxial) from the digital output of your source component to a digital input on the RSX-1065 and then configure that digital input for use with the source component using the INPUT MENU.

NOTE: When using digital connections, you should also make the analog audio input connections described previously. The analog connection is necessary to record to an analog recorder or for ZONE 2 operation

Digital Outputs **25**

The RSX-1065 has a digital output (with a choice of coaxial or optical connectors) to send the digital signal from any of the five digital inputs to a digital recorder or outboard digital processor. When a digital input source signal is selected for listening, that signal is automatically sent to both digital outputs for recording or outboard processing.

NOTE: Only digital signals from source components are available at these outputs. Analog signals cannot be converted and are not available at the digital outputs.

Connect the digital output to the digital input of your recorder or processor. You can use either a 75 ohm coaxial video cable or an optical cable.

Output Signal Connections

This section of the manual describes the audio and video signal output connections on the RSX-1065. These are used for routing the output signals to television monitors, audio amplifiers, and recording devices.

TV Monitor Output 23 38 42

The video output of the RSX-1065 sends the video signal to your TV monitor. Three types of video output connections are provided – RCA composite video, S-Video, and Component Video. Choose the type of video output connection that matches the type of video input connections you have made. Connect the TV MONITOR output, from either RCA composite or S-Video or Component Video connector, to the corresponding input on your television monitor, using appropriate video cables.

NOTE: The RCA composite video output only sends signals from RCA composite video source inputs to the TV monitor. The S-Video output only sends signals from S-Video video source inputs to the TV. The Component Video output only sends signals from Component Video source inputs to the TV. The ON-SCREEN DISPLAY system is not available when using Component Video connections.

Speaker Outputs 39

The RSX-1065 has five built-in amplifiers, two for the front (right and left), one for the center channel, and two for the rear surround speakers (right and left). There are five pairs of binding post connections (one pair for each speaker) which accept bare wire, spade lugs, or banana plug connectors (in some markets).

Each pair of connectors is color-coded for polarity: red/blue/green for positive and black for negative. All speakers and all speaker wire is also marked for polarity. For proper performance, you must maintain this polarity at all speaker connections. Always connect the positive terminal of each speaker to the corresponding colored (red/blue/green) speaker terminal on the RSX-1065 and the negative speaker terminal to the corresponding black connector on the RSX-1065.

Each pair of connectors is labeled as LEFT FRONT, LEFT SURROUND, RIGHT FRONT, RIGHT SURROUND, or CENTER. You must connect each of the five speakers to the proper terminal on the RSX-1065.

Route the wires from the RSX-1065 to the speakers. Leave enough slack so you can move the components to allow access to the speaker connectors. If you are using banana plugs, connect them to the wires and then plug into the backs of the binding posts. The collars of the binding posts should be screwed in all the way (clockwise). If you are using terminal lugs, connect them to the wires. If you are attaching bare wires directly to the binding posts, separate the wire conductors and strip back the insulation from the end of each conductor. Be careful not to cut into the wire strands. Unscrew the binding post collars. Place the connector lug or the twisted bare wire around the binding post shaft. Turn the collars clockwise to clamp the connector lug or wire firmly in place.

NOTE: Be sure that no loose wire strands can touch adjacent wires or connectors.

RCA Preamp Outputs 26

There are ten RCA preamp audio outputs: FRONT (LEFT/ RIGHT), CENTER (1/2), SURROUND REAR (LEFT/RIGHT), CENTER BACK (CB1/CB2), and SUBWOOFER (1/2). Use these outputs to send the RSX-1065's output signals to powered speakers or external amplifiers used in place of one or more of the internal amplifiers.

NOTE: Depending on your system configuration, you may use some or all of these connections. For example, if you only have one center channel, you would connect it to the CENTER 1 output. If you only have one center back channel, you would connect it to the CB1 output.

To hook up a powered subwoofer, connect a standard RCA audio cable from the SUBWOOFER OUTPUT jack to the input on the subwoofer's power amp.

To hook up the RCA main audio outputs, connect an audio cable from each output to the input of the amplifier channel that will power the corresponding speaker. In a full home theater system, you will need to make six different connections corresponding to the six speakers (left front, center front, right front, left surround, right surround, and subwoofer).

Make sure that you have each output connected to the correct amplifier channel (front right, left rear, etc.).

Antenna Connections

The RSX-1065 requires two antennas to receive radio signals, one for AM and one for FM. Most users will get acceptable reception using the indoor antennas which are supplied with the RSX-1065. Instructions for hooking up these antennas follow.

NOTE: If you are some distance from the radio transmitters, you may use an outdoor antenna to improve reception. Outdoor antenna systems can be dangerous if they are not properly grounded and should be installed by a professional contractor familiar with the electrical code requirements in your local area.

AM Loop Antenna 22

The RSX-1065 includes a plastic loop antenna to receive AM radio signals. Remove this antenna from the box and locate it near the RSX-1065. It can be tacked to a wall, using the mounting tab provided. Alternatively, you can fold the center portion of the antenna to form a tabletop stand.

Connect the 300 ohm twin-conductor wire from the loop antenna to the pair of screw terminals labeled AM LOOP, attaching one wire to each terminal. It does not matter which wire attaches to which terminal, but make sure that the connections are solid and that the two wires do not touch.

You may need to rotate or otherwise reorient the antenna to find the best position.

NOTE: To use an outdoor antenna, connect its 300 ohm twin-conductor wire to the terminals in place of the loop antenna.

FM Wire Antenna 21

The RSX-1065 is supplied with a T-shaped indoor FM antenna. Connect the attached coax F-type plug to one of the FM antenna connectors on the RSX-1065. For best reception, unfold the T-shaped antenna. Eyelets at both ends of the T allow tacking the antenna to a wall, if desired. Experiment with positioning for best reception.

NOTE: To use an outdoor antenna, connect its 75 ohm coax lead wire to the FM connector instead of the indoor wire antenna, only after a professional contractor has installed the antenna system in accordance with local electrical codes.

Caratteristiche

Audio

Potenza continua (su 5 canali pilotati) 20-20kHz, <0.05% THD, 8 ohm:
100 watt/ch

Potenza continua (su 2 canali pilotati) 1kHz, <1.0% THD, 8 ohm, DIN:
120 watt/ch

Distorsione armonica totale
<0.05%

Distorsione di intermodulazione (60 Hz: 7 kHz):
<0.05%

Risposta in frequenza
10 Hz – 95 kHz, ±1dB (livello linea)
10 Hz – 20 kHz ± 0.3dB (livello digitale)

Rapporto S/N (IHF "A")
95 dB (stereo)
90 dB (Dolby Digital, DTS) 0 dB

Ingresso sensibilità/impedenza
Livello di linea: 200 mV/47 kohm

Comandi di tono (Bass/Teble)
±8 dB a 100 Hz/10 kHz

Livello d'uscita di preamplificatore
1.2 V (200 mV ingresso)

Video

Risposta in frequenza
3 Hz – 10 Mhz, ±3 dB

Rapporto S/N
45 dB

Impedenza d'ingresso
75 ohm

Impedenza d'uscita
75 ohm

Livello d'uscita
1 volt

Sintonizzatore FM

Sensibilità utilizzabile
14.2 dBf

Rapporto S/N (a 65 dBf)
70 dB

Distorsione armonica (a 65 dBf)
0.03%

Separazione stereo (1kHz)
45 dB

Livello di uscita
1 V

Ingresso di antenna
75 ohm non bilanciato

Sintonizzatore AM

Sensibilità
500 µV/m

Rapporto S/N
40 dB

Livello di uscita
550 mV

Ingresso di antenna
Antenna ad anello

Generali

Assorbimento
550 watt

Alimentazione
USA: 115 volt, 60 Hz
CE: 230 volt, 50 Hz

Peso
20.4 kg

Altezza pannello anteriore
176 mm

Dimensioni (L x A x P)
432 x 189 x 427 mm

Tutte le caratteristiche sono accurate al momento della stampa.

Rotel si riserva il diritto di apportare miglioramenti senza alcun preavviso

Rotel e il logo Rotel HiFi sono marchi registrati di The Rotel Co. Ltd. Tokyo, Giappone.

Menu DEFAULT SETUP

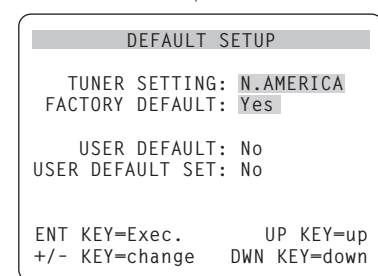
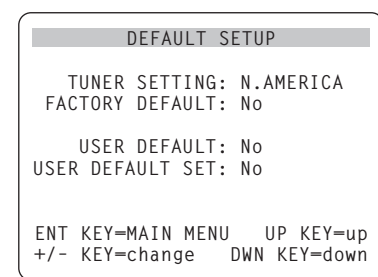

Il menu DEFAULT SETUP fornisce l'accesso a quattro funzioni:

- Ripresa di tutte le caratteristiche e regolazioni sulle definizioni di fabbrica originali
- Cambio delle funzioni di sintonizzazione e dei display per l'utilizzo in Nord America
- Attivazione delle regolazioni DEFAULT dell'utente.

Per ripristinare le regolazioni FACTORY DEFAULT (di fabbrica): mettete in evidenza la linea aFACTORY DEFAULT usando i pulsanti UP/DOWN e utilizzate i tasti +/- per cambiare la regolazione su YES. Lo schermo passerà a un display di conferma. Premete il pulsante ENTER per passare alle regolazioni di FACTORY DEFAULT. L'unità si attiverà e poi disattiverà, con le regolazioni di fabbrica ripristinate. Per tornare al menu principale senza ridefinire le regolazioni di fabbrica, spostate l'indicazione d'ingresso su NO e premete il pulsante ENTER.

NOTA: La ridefinizione delle regolazioni di fabbrica farà sì che si cancellino tutte le definizioni memorizzate compreso la regolazione del ritardo, le regolazioni dei diffusori, le regolazioni del bilanciamento, le regolazioni d'ingresso e altre. Perderete **tutte** le definizioni di configurazione dell'impianto. Assicuratevi di voler veramente farlo prima di cominciare.

Per cambiare le regolazioni del TUNER: collocate l'evidenziatore sulla riga TUNER SETTING usando i tasti UP/DOWN e usate i pulsanti +/- per cambiare la regolazione sul N.America o Europa. Poi passate l'evidenziazione sulla linea FACTORY DEFAULT e passate la regolazione su YES come descritto più sopra. Lo schermo passerà a un display di conferma. Premete il pulsante ENTER per passare a ri definire le regolazioni FACTORY DEFAULT e cambiare il TUNER SETTING. Per tornare al menu MAIN senza ridefinire FACTORY DEFAULT e le regolazioni TUNER, cambiate l'indicazione su NO e premete il tasto ENTER.

NOTA: il cambiamento del TUNER SETTING di fabbrica può essere effettuato insieme alla ridefinizione delle regolazioni FACTORY DEFAULT. Pertanto vi raccomandiamo di scegliere il vostro TUNER SETTING di fabbrica e ridefinire le regolazioni FACTORY DEFAULT come primo passo nella configurazione dell'unità, prima di cambiare o memorizzare qualsiasi altra definizione di configurazione.

Per memorizzare le regolazioni USER DEFAULT: molte delle regolazioni di configurazione in corso possono essere memorizzate come USER DEFAULT che può essere attivato in qualsiasi momento da questo schermo di menu. Per memorizzare le regolazioni in corso come un USER DEFAULT ponete l'evidenziatore sulla linea di USER DEFAULT SET usando i tasti UP/DOWN e utilizzate i pulsanti +/- per passare la regolazione su YES. Lo schermo passerà a un display di conferma. Premete il pulsante ENTER per memorizzare le nuove regolazioni USER DEFAULT. Per tornare al menu MAIN senza memorizzare alcun cambiamento, cambiate tutte le informazioni inserite sullo schermo su NO e premete il tasto ENTER.

NOTA: Se la memoria è insufficiente per il file di configurazione USER DEFAULT, non sarà disponibile l'opzione USER DEFAULT SET.

Per attivare le regolazioni di USER DEFAULT memorizzate: dopo aver memorizzato la configurazione USER DEFAULT potete attivare quelle regolazioni in qualsiasi momento ponendo l'evidenziatore sulla linea USER DEFAULT usando i pulsanti UP/DOWN.

Utilizzate i pulsanti +/- per cambiare la regolazione su YES. Lo schermo passerà a un display di conferma. Premete il pulsante ENTER per procedere senza attivare le regolazioni USER DEFAULT, cambiate su NO e premete il tasto ENTER.

Menu ZONE 2 SETUP

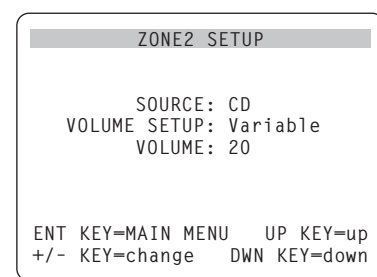

Il menu ZONE 2 SETUP fornisce regolazioni e opzioni di configurazione relative al funzionamento della Zona 2. Questo menu è raggiungibile evidenziando la riga della Zona 2 sul menu MAIN e premendo ENTER.

SOURCE: la sorgente selezionata per l'ascolto della Zona 2. Scegliendo l'opzione OFF si disattiva la Zona 2.

VOLUME SETUP: configura le uscite della Zona 2 per i livelli di volume VARIABLE e FIXED. VARIABLE permette il controllo delle regolazioni di volume nella Zona 2 dal pannello anteriore dell'RSX-1065 o dal comando a distanza o dal ripetitore a raggi infrarossi nella Zona 2. L'uscita FIXED disattiva il controllo del volume nella Zona 2. In questo modo il livello della Zona 2 può essere fissato al livello definito nella riga successiva, ottimizzando così la resa dell'impianto durante l'invio di un segnale di livello fisso a un preamplificatore o amplificatore con la sua regolazione di volume.

VOLUME: Nella modalità di uscita VARIABLE questa riga mostra la regolazione del volume in corso per la Zona 2. Nella modalità di uscita FIXED usate questa regolazione per definire un livello di uscita fisso costante per la Zona 2.

Spostate l'evidenziatore sulla riga desiderata usando i pulsanti UP/DOWN e usate i tasti +/- per regolare il livello del volume. Per tornare al menu MAIN, premete il tasto ENTER. Premete il pulsante MENU sul comando a distanza per eliminare il display e tornare al funzionamento normale.

Power and Miscellaneous Connections

AC Input 46

Your RSX-1065 is configured at the factory for the proper AC line voltage in the country where you purchased it (USA: 115 volts/60Hz AC or CE: 230 volts /50 Hz AC). The AC line configuration is noted on a decal on the back of your unit.

Plug the supplied cord into the AC INPUT receptacle on the back of the unit.

See the POWER SWITCH heading in the BASIC CONTROLS section of this manual for information about turning the unit on and off.

NOTE: Memorized settings and video labels will be stored for up to one month if the RSX-1065 is disconnected from AC power.

Accessory Power Outlets 35 (North American version)

The RSX-1065 has two switched outlets on the back panel. Power is available from these outlets when the RSX-1065 is turned on. These outlets can provide up to a total of 200 watts. They are appropriate for supplying power to signal sources, such as CD players, tuners, or tape decks. They should not be used for power amplifiers. Connecting components that will draw more than 200 watts to these outputs could damage the RSX-1065.

12V TRIGGER Connections 31

Several Rotel amplifiers offer the option of turning them on and off using a 12 volt trigger signal. These two connections provide this 12 volt trigger signal. When the RSX-1065 is activated, a 12 volt DC signal appears at these connectors and will turn on amplifiers. When the RSX-1065 is put in STANDBY mode, the trigger signal is interrupted and the amplifiers will turn off.

EXTERNAL REM IN 30

This 3.5 mm mini-jack (labeled EXT REM IN) receives command codes from an industry-standard infrared receivers (Xantech, etc.) located in the main listening room. This feature is useful when the unit is installed in a cabinet and the front-panel sensor is blocked. Consult your au-

thorized Rotel dealer for information on external receivers and the proper wiring of a jack to fit the mini-jack receptacle.

NOTE: The IR signals from the EXTERNAL REMOTE IN jack (as well as those from the ZONE REMOTE IN jack) can be relayed to source components using external IR emitters or hard-wired connections from the IR OUT jacks. See the ZONE 2 section of this manual for additional information.

Computer I/O Keypad 27

The RSX-1065 can be operated with a personal computer running audio system control software from third-party developers or with a dedicated A/V control keypad from Rotel. This control is accomplished by sending operating codes (normally sent by the RR-969 remote control) from the computer or keypad via a hard-wired network connection.

The COMPUTER I/O and KEYPAD inputs provides the necessary network connections on the back panel. They accept standard RJ-45 8-pin modular plugs, such as those commonly used in 10-BaseT UTP Ethernet cabling.

The COMPUTER I/O connector should be used when controlling the RSX-1065 for the main listening room. The KEYPAD connector should be used to connect a keypad for controlling the operations in ZONE 2. When using a KEYPAD in ZONE 2, the function is identical to that of an infrared repeater system connected to the ZONE REMOTE IN jack. See the following section for detailed information.

For additional information on the connections, software, and operating codes for computer or keypad control of the RSX-1065, contact your authorized Rotel dealer.

Zone 2 Connection and Operation

The RSX-1065 provides Zone 2 multi-room capability, allowing you to enjoy music and operate the system from a second room. From the remote location, you can select a source component (even if different from the source playing in the main listening room), adjust the volume level in the remote zone, and operate the source components.

To use the Zone 2 capability, you need additional components: a pair of speakers installed in the remote zone, an amplifier to drive them, and a third-party IR repeater or keypad system.

Zone 2 can be controlled from the main room using RSX-1065's front-panel ZONE button. Operation from the remote zone requires the installation of remote keypad compatible with the back panel RJ-45 8-pin modular KEYPAD connector or an infrared repeater system (Xantech, Niles, etc.) which relays infrared remote control commands from Zone 2 to the ZONE REMOTE IN input on the back of the RSX-1065.

Several points to keep in mind about the Zone 2 function:

- An infrared repeater system (Xantech, Niles, et al) or remote keypad is required for operation from the remote zone.
- There are two options for the Zone 2 output level, selectable from the ON-SCREEN DISPLAY menu system. VARIABLE output gives you full adjustment of the volume level, remembering last previous setting whenever Zone 2 is activated. FIXED output disables the Zone 2 volume control with the output permanently set to a specified level. This might be useful for sending a line level signal to a preamp or integrated amp with its own volume control or to a distribution amplifier with multiple autoformer-type volume controls.
- The RR-969 remote control supplied with the RSX-1065 will operate Zone 2 if used with a repeater system from the remote zone. It can also be programmed to operate Rotel source components via the RSX-1065's IR OUT jack.
- Any source component connected to the RSX-1065's analog inputs (except the MULTI input) can be sent to the Zone 2 outputs. ZONE 2 operates independently of the main room. You can select a different source or adjust Zone 2 volume without affecting the MAIN outputs in any way.
- Avoid sending the same infrared command to the RSX-1065 front-panel sensor and a Zone 2 repeater at the **same** time. This means that Zone 2 **must** be in a different room from the RSX-1065.

Zone 2 Power On/Off Operation

Once master power is applied to the unit by pressing the front-panel POWER button, the RSX-1065 provides independent power on/off operation for both zones. Pressing the remote control POWER button in the main room activates or deactivates the RSX-1065 in the main room only and has no effect on Zone 2. Conversely, activating or deactivating Zone 2 has no effect on the main listening room. However, placing the front-panel POWER button in the OFF position completely shuts off the unit, for both zones.

NOTE: For proper power on and off operation with Zone 2, the RSX-1065's power mode should be set to the factory default DIRECT setting or to the STANDBY setting using the OTHER OPTIONS menu from the ON-SCREEN DISPLAY.

Controlling Zone 2 from the Main Room ZONE Button

You can control Zone 2 from the front-panel of the RSX-1065 – activate or deactivate Zone 2, change input sources, and adjust the volume. Controlling Zone 2 from the front-panel is accomplished by pressing the ZONE button, which temporarily puts the RSX-1065 in Zone 2 control mode, even if the unit is in standby mode. When the ZONE button is pressed, the FL DISPLAY shows the current status of ZONE 2 for five seconds, during which time you can use the VOLUME control and INPUT SOURCE buttons to change the ZONE 2 settings. When ZONE 2 is active, the ZONE indicator appears in the left side of the FRONT PANEL DISPLAY.

NOTE: Zone 2 cannot be controlled from the remote in the main room.

To turn Zone 2 on or off:

1. Press the front-panel ZONE button. The status of Zone 2 appears in the display. If Zone 2 is in standby, "ZONE OFF" appears. If Zone 2 is active, "ZONE xxxx" showing the current input source appears.
2. If Zone 2 is ON, pressing the ZONE button a second time within 10 seconds turns it OFF. If Zone 2 is OFF, the second press of the ZONE button turns it ON with the last used input source and volume setting.

3. Following 10 seconds with no commands, the RSX-1065 reverts to normal operation.

To change the Zone 2 input source:

1. Press the front-panel ZONE button. The status of Zone 2 appears in the display. Make sure that Zone 2 is ON.
2. Within 10 seconds after pressing the ZONE button, press one of the INPUT SOURCE buttons to select a new source for Zone 2. The name of the selected source appears in the display.
3. Following 10 seconds with no commands, the RSX-1065 reverts to normal operation.

To change the Zone 2 volume:

1. Press the front-panel ZONE button. The status of Zone 2 appears in the display. Make sure that Zone 2 is ON.
2. Within 10 seconds after pressing the ZONE button, adjust the volume control to change the Zone 2 output level. The new setting appears in the display. This volume adjustment is only available using the VARIABLE output configuration. In FIXED output mode, the volume control for Zone 2 is disabled.
3. Following 10 seconds with no commands, the RSX-1065 reverts to normal operation.

Controlling Zone 2 from the Remote Location

With a properly configured IR repeater system, you have full control of Zone 2 using an RR-969 remote from the Zone 2 location. You can select and operate a source, adjust the volume, and turn Zone 2 on or off. Whatever commands you send from the RR-969 will change Zone 2 and only Zone 2, just as if you were controlling a totally independent audio system in that room. These changes will have no effect on the main listening room.

To turn Zone 2 on or off, press the POWER button **K** on the remote. To adjust the volume in Zone 2, press the VOLUME buttons **M** on the remote. To select a different analog input source, press one of the INPUT SOURCE buttons **L** on the remote.

When the TUNER source is not selected in the main room, you can also access the tuner functions (Preset, Tuning Up/Down, Direct Preset Channel Selection, etc.) from

ZONE 2. This feature is not available when the TUNER source is active in the main room to avoid interrupting someone else's listening by changing the station.

Alternatively, you can control Zone 2 operations from a keypad installed in the remote zone and connected to the KEYPAD input on the RSX-1065 using standard RJ-45 8-pin modular plugs and wiring.

NOTE: The volume adjustment is only available if the Zone 2 outputs are configured to use VARIABLE levels. With FIXED levels, the volume control for Zone 2 is disabled.

Zone 2 Audio Outputs

See Figure 7

These line-level RCA outputs send the Zone 2 audio signal to a stereo amplifier driving a pair of speakers in the remote zone.

NOTE: Only analog input signals are available at the Zone 2 outputs. Source components connected to only the digital inputs are not available in Zone 2.

Although you have the option of using an integrated amplifier or a receiver to power the remote speakers, we suggest using a fixed-gain power amplifier. This simplifies system installation and operation. Your authorized Rotel dealer may make another recommendation based on specific system requirements.

To configure your system for Zone 2 operation, connect the left and right Zone 2 outputs on the RSX-1065 to the left and right channel inputs of the amplifier powering the remote speakers, using standard RCA audio cables.

NOTE: By default, the Zone 2 outputs provide a VARIABLE level signal, with control of the volume from the RSX-1065 front-panel and/or remote control from Zone 2. Alternatively, you can configure these outputs for FIXED level, which disables the volume control and sends a fixed line-level signal to an amplifier with its own volume control. See the ON-SCREEN DISPLAY/Configuration section for details.

NOTE: La regolazione OFF invia un segnale a gamma completa al vostro subwoofer in modo che possiate utilizzare il suo filtro incorporato passa-basso. Con la regolazione OFF viene attivato un filtro passa-alto da 100Hz per tutti i diffusori SMALL dell'impianto.

Per tornare al menu principale (MAIN), premete il pulsante ENTER. Premete il tasto MENU sul comando a distanza per eliminare il display e tornare al normale funzionamento.

Menu TEST TONE

TEST TONE	
LEFT:	+01dB
CENTER:	-01dB
RIGHT:	+02dB
R SURROUND:	+05dB
CENTER BACK:	+05dB
L SURROUND:	+04dB
SUBWOOFER:	+09dB
ENT KEY=MAIN MENU UP KEY=up +/- KEY=change DWN KEY=down	

Questo menu usa i toni di prova per definire livelli di volume uguali per tutti i diffusori (anteriore sinistro, centrale, anteriore destro, surround destro, surround sinistro e subwoofer) per garantire una riproduzione sonora corretta. La regolazione dei livelli di uscita con l'uso della procedura di prova offre la regolazione più accurata in modo che il materiale sonoro surround verrà riprodotto nel modo in era concepito.

NOTE: se avete configurato il vostro impianto in modo da utilizzare due diffusori posteriori centrali, ci sarà una linea in più nel menu che vi dà l'opportunità di regolare indipendentemente i diffusori CENTER BACK 1 e CENTER BACK 2.

Per accedere a questo menu ed effettuare la calibratura del tono di prova, dovete trovarvi in una delle modalità surround. Per fare ciò, premete qualsiasi pulsante MODE eccetto 2CH. Poi, entrate nel menu ON-SCREEN DISPLAY e scegliete TEST TONE dal menu MAIN per raggiungere questo schermo.

Quando entrate nel menu TEST TONE, sentirete un tono di prova proveniente dal diffusore evidenziato. Evidenziate diversi diffusori muovendo il cursore sulla riga desiderata usando i tasti UP / Down. Il tono di prova si sposterà a secondo del diffusore scelto.

Mentre state seduti nella posizione di ascolto normale, passate il tono di prova a diversi diffusori. Usando il diffusore più alto come riferimento fisso, ascoltate per sentire se uno degli altri diffusori è molto più alto o più basso. Se così fosse, registrate i livelli di volume di quel diffusore in più o in meno (aumentando di 1 dB) abbinando i pulsanti +/- . Continuate a passare fra i diffusori e a regolarli fino a che tutti i diffusori hanno lo stesso volume.

NOTE: Questa calibratura sarà più accurata utilizzando un misuratore di livello della pressione sonora (SPL) anziché fidarvi del vostro orecchio. Fissate il misuratore al suo tempo di risposta SLOW con pesatura C e tenetelo lontano da a che il misuratore non offrirà la stessa lettura per ognuno dei diffusori del vostro impianto.

Per tornare al menu MAIN, premete il pulsante ENTER. Premete il tasto MENU sul comando a distanza per eliminare il display del menu e tornare al funzionamento normale.

Menu OTHER OPTIONS (altre opzioni)

OTHER OPTIONS	
RECORD:	CD
DYNAMIC:	Max
MULTI INPUT:	Off
CINEMA EQ:	Off
POWER:	Direct
OSD:	On
LANGUAGE:	English
ENT KEY=MAIN MENU UP KEY=up +/- KEY=change DWN KEY=down	

Questo menu, cui si accede dal menu principale (MAIN), consente l'accesso a varie regolazioni nel seguente modo:

RECORD: selezione di un segnale per le uscite di registrazione scegliendo una delle sorgenti d'ingresso.

DYNAMIC: passa attraverso le tre regolazioni della gamma dinamica in modalità digitali:

- MAX (nessuna compressione/gamma dinamica completa)
- MID (compressione moderata)
- MIN (compressione completa/gamma dinamica minima)

INGRESSO MULTI: determina se l'ingresso del canale MULTI è attivo o disattivo

CINEMA EQ: determina una regolazione di equalizzazione speciale come attiva o disattiva. Questa equalizzazione può essere desiderabile per riprodurre materiale di sorgente da cinema per le differenze acustiche fra un cinema commerciale e un ambiente home theater. La regolazione CINEMA EQ può essere alterata anche usando il pulsante FILTER sul comando a distanza.

POWER: Questa regolazione determina il modo in cui l'RSX-1065 si alimenta. Con la regolazione di fabbrica DIRECT l'apparecchio è attivato completamente quando viene applicata la corrente e viene premuto all'interno il pulsante POWER sul pannello anteriore; tuttavia, può essere posto in modalità STANDBY utilizzando il tasto POWER sul controllo a distanza. Con la regolazione STANDBY, l'apparecchio si alimenta in modalità standby quando viene applicata l'alimentazione in corrente alternata e il pulsante POWER sul pannello anteriore è in posizione ON. L'apparecchio deve essere attivato utilizzando il pulsante POWER sul comando a distanza. Nella modalità ALWAYS-ON, l'unità resta completamente attiva ogni volta che la corrente è presente e il pulsante POWER sul pannello anteriore è premuto all'interno. Il pulsante POWER sul comando a distanza è disattivato e l'apparecchio non può essere posto in modalità standby.

OSD: determina se i DISPLAY ON-SCREEN vengono mostrati sul monitor TV durante il funzionamento.

LINGUA: Scegliete una delle due lingue da tutte quelle dei MENU ON-SCREEN: inglese o tedesco.

Cambiate le regolazioni sul menu OTHER OPTIONS evidenziando la riga desiderata usando i tasti UP/DOWN a usando i tasti +/- per inserire le regolazioni disponibili. Per tornare al menu MAIN, premete il pulsante ENTER. Premete il tasto MENU sul comando a distanza per eliminare il display e ritornare al funzionamento normale.

DIFFUSORI SURROUND (small/large/none):

Se i vostri diffusori surround posteriori sono capaci di uscita alle basse frequenze sostenute, scegliete la regolazione LARGE (non disponibile con diffusori anteriori SMALL). Se i vostri diffusori posteriori hanno una capacità alle basse frequenze limitata o se preferite che i bassi fossero indirizzati a un subwoofer, usate la regolazione SMALL. Se il vostro impianto non ha diffusori posteriori surround, scegliete la regolazione NONE (l'informazione surround verrà aggiunta ai diffusori anteriori).

DIFFUSORI POSTERIORI CENTRALI (SMALL/LARGE/NONE):

Alcuni impianti hanno uno o due altri diffusori surround posteriori centrali per un uso segnalati surround a canale 6.1 o per elaborazione stereo 7CH. Con l'RSX-1065 tale configurazione è disponibile usando le uscite del preamplificatore e gli amplificatori esterni. Se i vostri diffusori posteriori centrali sono capaci di un'uscita alle basse frequenze sostenute, scegliete la regolazione LARGE (non disponibile con diffusori anteriori SMALL). Se i vostri diffusori laterali hanno una capacità limitata alle basse frequenze o se preferite che i bassi andassero al subwoofer, usate la regolazione SMALL. Se il vostro impianto non ha diffusori posteriori centrali, scegliete la regolazione NONE.

SUBWOOFER (yes/no): Usate la regolazione YES se il vostro impianto ha un subwoofer. Se il vostro impianto non ha un subwoofer, scegliete NO. Scegliete la regolazione MAX per riindirizzare tutta l'informazione alle basse frequenze da tutti i diffusori (compresi i diffusori LARGE) al subwoofer.

CB SPKR SELECT (1 diffusore / 2 diffusori):

usate la regolazione 1 SPEAKER se il vostro impianto ha un solo diffusore surround posteriore centrale. Usate la regolazione 2 SPEAKERS se il vostro impianto ha 2 diffusori surround posteriori centrali. Se il vostro impianto non ha alcun diffusore posteriore centrale, scegliete NONE sulla regolazione precedentemente descritta CENTER SPEAKER su questo menu.

NOTA: La configurazione del diffusore è una regolazione globale per tutte le modalità surround e deve essere effettuata solamente una volta.

Per cambiare una regolazione, collocate l'evidenziatore sulla riga desiderata usando i tasti UP/DOWN e usando i pulsanti +/- per passare attraverso le regolazioni disponibili.

Per tornare al menu principale (MAIN), premete il pulsante ENTER. Premete il tasto MENU sul comando a distanza per annullare il display e tornare alla funzione normale.

Menu DELAY SETUP

DELAY SETUP	
	Dolby D /DTS Pro LogicII
CENTER:	01ms
R SURROUND:	15ms 25ms
L SURROUND:	15ms 25ms
CNTR-BACK:	15ms
ENT KEY=MAIN MENU UP KEY=up	
+/- KEY=change DWN KEY=down	

Questo menu che è raggiungibile dal menu MAIN, vi permette di definire il ritardo per ogni diffusore. Questo garantisce che il suono proveniente da ogni diffusore giunga simultaneamente alla posizione di ascolto anche quando i diffusori non sono tutti collocati alla stessa distanza da chi ascolta.

Benché la guida ultima sia la preferenza personale, in genere aumentate il ritardo sui diffusori collocati più vicino alla posizione di ascolto e riducete il ritardo sui diffusori più lontani dalla zona di ascolto.

Iniziate con il misurare la distanza della vostra posizione di ascolto rispetto a ogni diffusore. Il diffusore più lontano non dovrebbe ricevere nessun ritardo aggiunto. Ognuno degli altri diffusori riceverà un millisecondo di ritardo per ogni 30 cm di vicinanza a voi rispetto al diffusore più lontano. Per esempio, se il diffusore anteriore sinistro è a circa 4.5 m e il diffusore posteriore sinistro è a circa 2.5 m dovrete aggiungere 5 millisecondi di ritardo al diffusore posteriore sinistro. Continuate a regolare i ritardi per ogni diffusore fino a che avete compensato per ogni diffusore che è più vicino a voi rispetto a quello più lontano.

I tempi di ritardo per i diffusori surround sono definiti più lunghi per la modalità Dolby Pro Logic II che nella modalità Dolby Digital/DTS.. Quando cambiate la regolazione del ritardo per il Dolby Digital/DTS, il tempo di ritardo per il Dolby Pro Logic II verrà automaticamente regolato superiore a 15 m.

Le regolazioni disponibili per il canale CENTER (solo Dolby Digital) sono 0 m, 1 m, 2 m, 3 m, 4 m e 5 m. Per il SURROUND (Dolby Digital/DTS) le regolazioni sono 0 m, 5 m, 10 m e 15 m. Per il SURROUND (DolbyPro LogicII),

le regolazioni sono 15 m, 20 m, 25 m e 30 m. Per il canale CENTER BACK (Dolby Digital/DTS solo), le regolazioni sono 0m, 5m, 10m, e 15 m.

Per cambiare una regolazione, mettete l'evidenziatore sulla linea desiderata usando i tasti UP / DOWN e usate i tasti +/- per aumentare o ridurre le regolazioni di ritardo. Per tornare al menu MAIN, premete ENTER. Premete il tasto MENU sul comando a distanza per eliminare il display e tornare al funzionamento normale.

Menu SUBWOOFER SETUP

SUB SETUP	
CROSSOVER:	100HZ
DOLBY:	+01dB
DTS:	-02dB
STEREO:	+05dB
MUSIC:	+03dB
ENT KEY=MAIN MENU UP KEY=up	
+/- KEY=change DWN KEY=down	

Il menu SUBWOOFER SETUP offre regolazioni indipendenti del livello del subwoofer per ogni modalità surround. Queste regolazioni sono memorizzate e innestate automaticamente ogni volta che viene selezionata una modalità surround theater o musicale.

Quando entrate nel menu SUBWOOFER SETUP dal menu MAIN, la modalità surround in corso è automaticamente evidenziata. Usate i pulsanti +/- per regolare il livello del subwoofer (-10 dB a + 10 dB) per la modalità surround corrente.

NOTA: Solo la modalità surround in corso può essere modificata su questo menu. Avrete bisogno di cambiare le modalità surround utilizzando i pulsanti del pannello anteriore o del comando a distanza per definire una modalità differente.

La regolazione CROSSOVER attiva un filtro passa-basso per il subwoofer e un corrispondente filtro passa-alto per tutti i diffusori SMALL nell'impianto alla frequenza scelta. Per regolare la frequenza del crossover, evidenziate la linea CROSSOVER usando i pulsanti UP/DOWN. Poi utilizzate i pulsanti +/- per scegliere una delle seguenti opzioni: OFF, 40Hz, 60Hz, 80Hz, 100Hz, o 120Hz.

ZONE REM IN Jack 23

See Figure 6

This 3.5 mm mini-jack accepts signals from an infrared repeater located in Zone 2. A third-party IR repeater system is required for operation of the RSX-1065's ZONE 2 functions from the remote zone.

NOTE: ZONE 2 and its IR repeater must be in a different location than RSX-1065 to prevent IR commands intended to control Zone 2 from inadvertently controlling the main room operations.

IR OUT Jacks 29

See Figure 6

The IR OUT 1 & 2 jacks send IR signals received at the ZONE REM IN jack or the EXTERNAL REM IN jack to an infrared emitter placed in front of a source component or to Rotel CD players, cassette decks, or tuners with a compatible rear panel IR connector.

This output is used to allow IR signals from Zone 2 to be sent to the source components, or to pass along IR signals from a remote in the main room when the sensors on the source components are blocked by installation in a cabinet. See your authorized Rotel dealer for information on IR repeater systems.

NOTE: The EXT REM IN jack located to the right of these jacks is for use with an external IR sensor duplicating the front-panel IR sensor and located in the primary zone. It should not be used for ZONE 2 IR connections.

On-Screen Display / Configuration

The RSX-1065 features two on-screen systems to help operate the system. The first consists of simple status displays that appear on the TV screen whenever primary settings (Volume, Input, etc.) are changed. These status displays are self-explanatory.

A more comprehensive ON-SCREEN DISPLAY menu system is available at any time by pressing the MENU button on the remote control. These menus guide you through the setup and operation of the RSX-1065.

System Set-Up: System setup should be done while using a Composite video or S-Video cable connecting the RSX-1065 TV MONITOR outputs to the video input of the TV or projector. No other video connections should be made at this time. Select OSD (ON-SCREEN MENU) from the RR-969 remote control to complete system setup.

NOTE: On a PAL standard monitor, the OSD cannot be displayed until a video signal is present, irrespective of the type of video cables in use. For setup, connect the Composite video output from your DVD player and select its input on the RSX-1065. The OSD will be displayed as an overlay to the video signal from the DVD player.

The ON-SCREEN MENU system can be configured to display one of two languages: English or German. If you would like to change from the default English language, see the instructions for the OTHER OPTIONS menu later in this manual.

Navigation Buttons

D P Q R

The following remote control buttons are used to navigate the ON-SCREEN DISPLAY menu system:

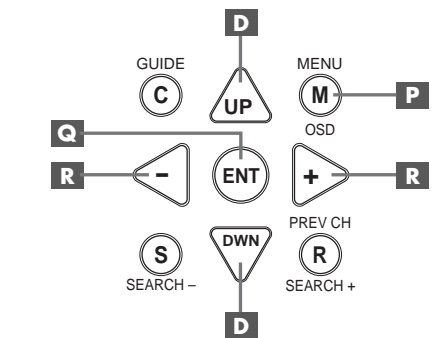

MENU Button P: To display the MAIN screen. All other menus are reached from this menu. If a menu is already visible, push this button to cancel the display.

DOWN/UP Buttons D: To move up and down in the lists that appear on the ON-SCREEN DISPLAY menu system.

+/- Buttons R: To change the current settings for a selected menu choice on some menus in the ON-SCREEN DISPLAY menu system.

ENTER Button Q: To confirm a setting and return to the MAIN menu.

NOTE: A help system at the bottom of each ON-SCREEN DISPLAY menu reminds you which buttons to press.

SYSTEM STATUS Menu

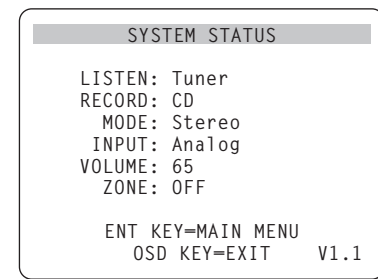

The SYSTEM STATUS menu provides a snapshot of the current system settings and a starting point for reaching all other screens and menus. This screen appears when you press the MENU button on the remote control and displays the following information:

LISTEN: the source selected for listening.

RECORD: the source selected for the VIDEO outputs.

MODE: the current surround sound mode.

INPUT: the input selected for the current source: Optical, Coaxial, Analog, etc.

VOLUME: the current volume setting.

ZONE: the current status of ZONE 2, ON or OFF.

VERSION: the version of the operating software currently installed in the RSX-1065.

No changes can be made using this screen; it only provides information. To go to the rest of the menus, press the ENTER button to go to the MAIN menu. Press the MENU key on the remote to cancel the display and return to normal operation.

NOTE: The SYSTEM STATUS screen appears for ten seconds when the unit is turned on and automatically turns off.

MAIN Menu

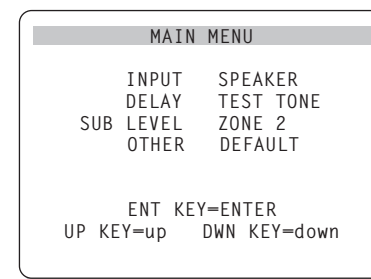

The MAIN menu provides access to eight other screens and menus and is reached by pressing the ENTER button from the SYSTEM STATUS menu described above or from most other menus. To go to another menu, move the highlight to the desired line using the UP/DOWN buttons on the remote and press the ENTER button. Press the MENU key on the remote to cancel the display and return to normal operation.

INPUT Menu

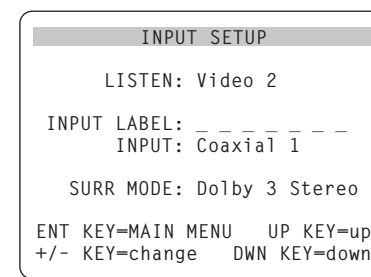

The INPUT menu configures the source inputs and is reached from the MAIN menu. The screen provides the following options, selected by placing the highlight on the desired line using the UP/DOWN buttons:

LISTEN: changes the current listening input source (CD, TUNER, TAPE, VIDEO1, VIDEO2, VIDEO3, VIDEO4, VIDEO5).

INPUT LABEL: The labels for the five VIDEO inputs can be customized (not available for the TUNER, CD, and TAPE inputs). Place the highlight on this line to call up a sub-menu that allows you to change the seven-character label for the current VIDEO source. To change the label:

1. Press the +/- keys to begin labeling.
2. Press the +/- keys to change the first letter, scrolling through the list of available characters.

3. Press the ENT key to confirm that letter and move to the next position.

4. Repeat steps 2 and 3 until all five characters have been completed. The final press of the ENT button will save the new label and exit the sub-menu.

INPUT: selects which physical input connection to use as the default for the source displayed in the first line of the menu. The options are ANALOG inputs, two OPTICAL digital inputs (OPTICAL 1 & 2), and three COAXIAL digital inputs (COAXIAL 1 – 3). When a digital input is selected, the unit will check for a digital signal when the INPUT SOURCE button is pressed. If no digital signal is present, the unit will automatically revert to the analog input. When an ANALOG input is selected, the unit will not access a digital signal, even though one may be present at the digital input; thus, the ANALOG setting forces the unit to use accept only an analog signal. Assigning a digital input (with its auto-sensing) is the preferred configuration for digital source inputs such as DVD players.

NOTE: If a source connected to a digital input is selected, that signal will automatically be sent to both digital outputs for recording.

SURR MODE: selects the default surround sound mode for the input shown at the top of the menu. The default setting will be used unless the source material triggers automatic decoding of a particular type or unless the default setting is overridden by the front panel or remote surround buttons. Options are: DTS, DTS-ES Matrix 6.1, DTS-ES Discrete 6.1, Dolby Digital, Dolby Pro Logic II, Dolby 3-Stereo, Music 1, Music 2, Music 3, Music 4, 5CH Stereo, 7CH Stereo, PCM 2-Channel, Dolby Digital 2-ch Stereo, HDCD, and Stereo.

This is a default setting for each input and, in some cases, can be manually overridden by the front-panel MODE buttons or the SUR+ button on the remote. See the SURROUND SOUND CONTROLS section of this manual for more information on which settings can be overridden.

NOTE: We suggest that you return to this menu after connecting each source component to properly configure that source.

To return to the MAIN menu, press the ENTER button. Press the MENU key on the remote to cancel the menu display and return to normal operation.

- Premere i tasti +/- per cominciare ad etichettare

- Premere i tasti +/- per cambiare la prima lettera, scorrere lungo la lista di caratteri disponibili

- Premere il tasto ENT per confermare quella lettera e spostarsi nella posizione successiva.

- Ripetere i punti 2 e 3 fino a che tutti e cinque i caratteri sono stati completati. L'ultima pressione del tasto ENT salverà le nuove etichette ed uscirà dal sub-menu.

INPUT: seleziona quale connessione fisica di entrata sia da usare per la sorgente mostrata nella prima linea del menu. Le opzioni includono entrate analogiche, le due entrate digitali ottiche (OPTICAL 1 & 2), e tre entrate digitali coassiali (COAXIAL 1-3). Quando un'entrata digitale viene configurata in questo menu, l'unità cercherà un segnale digitale ogni volta che viene premuto il tasto della sorgente di entrata. Se non è presente alcun segnale digitale, l'unità ritornerà automaticamente all'ingresso analogico. Quando viene selezionato un ingresso analogico, l'unità non avrà accesso a un segnale digitale anche se una fosse presente all'ingresso digitale. Pertanto, la regolazione ANALOGICA costringe l'apparecchio ad accettare solamente un segnale analogico. L'assegnazione di un ingresso digitale (con la sua ricezione automatica) è la configurazione preferita per una sorgente digitale come i lettori DVD.

NOTE: se una sorgente collegata a un ingresso digitale viene scelta, quel segnale verrà automaticamente inviato a entrambe le uscite digitali per la registrazione.

SURR MODE: Seleziona la modalità del surround sonoro per l'entrata mostrata per prima sul menu. L'impostazione del default può essere usata a meno che il materiale di sorgente faccia scattare la decodifica automatica di un particolare tipo o a meno che la regolazione di default sia superata dai pulsanti del pannello anteriore o del comando a distanza. Le opzioni sono: DTS, DTS-ES, Matrix 6.1, DTS-ES Discrete 6.1, Dolby Digital, Dolby Pro Logic II, Dolby 3-Stereo, Music 1, Music 2, Music 3, Music 4, 5CH Stereo, 7CH Stereo, PCM 2-Channel, Dolby Digital 2-ch Stereo, HDCD e Stereo.

Questa è un'impostazione default e può essere saltata manualmente dagli interruttori MODE del pannello anteriore oppure dal pulsante SUR

+ sul comando a distanza. Vedere la sezione SURROUND SOUND CONTROLS (comandi del suono surround) di questo manuale per maggiori informazioni sulle regolazioni che possono essere scavalcate.

NOTE: suggeriamo di ritornare a questo menu dopo aver collegato ogni componente della sorgente per configurare propriamente quella sorgente.

Per ritornare al menu MAIN (principale), premete il pulsante ENTER. Premete il tasto MENU sul comando a distanza per annullare il display del menu e tornare al funzionamento normale.

Menu D'INSTALLAZIONE DEI DIFFUSORI

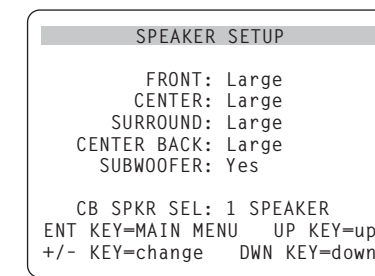

Il menu SPEAKER SETUP viene utilizzato per configurare l'RSX-1065 per l'uso con i vostri specifici diffusori. Si accede dal menu MAIN.

Gli impianti di diffusori home theater variano nella loro misura e resa, particolarmente nell'uscita sui bassi. I processori di suono surround hanno una logica di pilotaggio che invia informazione sui bassi ai diffusori che meglio sono in grado di pilotarla – subwoofer e/o diffusori large. Per una resa ottimale dovete dire all'RSX-1065 quali tipi di diffusori si trovano nel vostro impianto.

Le seguenti istruzioni di configurazione si riferiscono a diffusori LARGE e SMALL, facendo riferimento maggiormente alla loro resa sulle basse frequenze che alla loro dimensione fisica. Un diffusore a gamma completa con una risposta completa alle basse frequenze viene considerato LARGE. Un diffusore compatto con una risposta alle basse frequenze o una potenza di pilotaggio limitata viene considerato SMALL.

Come regola generale l'impianto re indirizzerà l'informazione alle basse frequenze lontano dai diffusori SMALL e l'inverrà ai diffusori LARGE e/o al subwoofer nel vostro impianto.

Le cose divengono più complesse con un subwoofer. Per esempio, in genere, l'impianto non riindirizzerà l'informazione alle basse frequenze lontano dal diffusore LARGE al subwoofer. Così, dovete decidere se desiderate che un particolare diffusore riproduca i bassi profondi o se i bassi profondi dovrebbero essere inviati al subwoofer. Se avete un subwoofer, potreste decidere di inviare tutti i bassi a questo, indipendentemente dalla capacità degli altri diffusori. In questo caso, comunichereste all'RSX-1065 che tutti i vostri diffusori sono SMALL, senza considerare quanto essi siano effettivamente grandi.

Una configurazione alternativa per l'installazione di diffusori anteriori SMALL con un subwoofer e quella di seguire le istruzioni del produttore del diffusore e poi di collegare il subwoofer direttamente ai terminali di collegamento del diffusore anteriore. In questa sistemazione, i diffusori sarebbero classificati come LARGE e la regolazione del subwoofer sarebbe OFF per tutte le modalità surround. Durante la riproduzione nessuna informazione verrebbe perduta perché l'impianto sa di riindirizzare l'informazione sulle basse frequenze ai diffusori anteriori LARGE. Questa configurazione può migliorare il modo in cui le basse frequenze si integrano nella stanza di ascolto e garantire un corretto funzionamento del diffusore satellite utilizzando i crossover propri del produttore del diffusore.

Sono disponibili le seguenti opzioni dei diffusori:

DIFFUSORI ANTERIORI (small/large): Questa regolazione di menu determina quale tipo di diffusore principale anteriore sinistro e destro state utilizzando. Usate la regolazione LARGE se i vostri diffusori principali sinistro e destro sono progetti a gamma completa con una buona possibilità di risposta alle basse frequenze. Se state utilizzando minidiffusori, usate la regolazione SMALL.

DIFFUSORE CENTRALE (small/large/none): Usate la posizione LARGE (non disponibile con diffusori anteriori SMALL) se il diffusore per il canale centrale del vostro impianto è capace di una risposta alle basse frequenze estesa e di gamma completa. Utilizzate la posizione SMALL se il diffusore del vostro canale centrale ha una capacità sulle basse frequenze più limitata o se preferite che i bassi siano inviati al subwoofer. Scegliete la regolazione NONE se il vostro impianto non è provvisto di un diffusore per il canale centrale.

Pulsanti di Navigazione

D P Q R

I seguenti pulsanti vengono utilizzati per navigare nel sistema Menu On-screen:

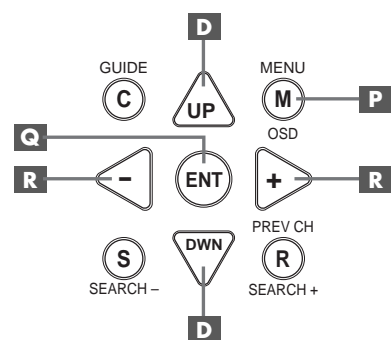

Pulsante MENU P: Per evidenziare lo schermo principale (MAIN). Tutti gli altri menu vengono raggiunti da questo menu. Se è già possibile vedere un menu, premere questo pulsante per cancellare il Display.

Pulsanti DOWN/UP D: Per muoversi in su e in giù negli elenchi che compaiono nel sistema Menu On-screen.

Pulsante +/- R: Per cambiare le regolazioni in corso per una scelta di un particolare menu su alcuni menu nel sistema di menu ON-SCREEN DISPLAY.

Pulsante ENTER Q: Per muoversi attraverso le varie regolazioni disponibili per una scelta selezionata di menu su alcuni menu.

NOTA: Un sistema di aiuto al termine di ogni menu On-screen vi ricorda quale pulsante premere.

Menu SYSTEM STATUS

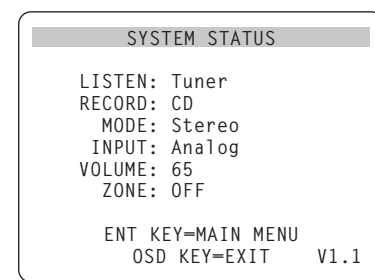

Il menu SYSTEM STATUS offre un quadro immediato delle regolazioni del sistema corrente e un punto di partenza per raggiungere tutti gli altri schermi e menu. Questo schermo appare quando premete il tasto menu sul comando a distanza e espone questa informazione:

LISTEN: la sorgente scelta per l'ascolto

RECORD: la sorgente scelta per le uscite VIDEO

MODE: la modalità sonora surround in corso.

INPUT: l'ingresso selezionato per la sorgente in corso: ottica, coassiale, analogica ecc.

VOLUME: la regolazione di volume in corso.

ZONE: la condizione in corso della ZONA 2, ON oppure OFF

VERSION: la versione del software di funzionamento installato al momento nell'RSX-1065.

Nessun cambiamento può essere effettuato utilizzando questo schermo; fornisce solamente informazioni. Per accedere al resto dei menu, premere il pulsante ENTER per andare al menu principale. Premete il tasto MENU sul comando a distanza per eliminare il display e tornare al funzionamento normale.

NOTA: Lo schermo SYSTEM STATUS appare per dieci secondi quando l'apparecchio viene attivato e si disattiva automaticamente.

Menu PRINCIPALE

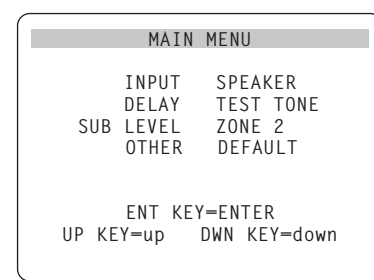

Il menu principale fornisce accesso a tutte le altre schermate e viene raggiunto premendo il tasto ENTER dal menu SYSTEM STATUS descritto precedentemente o da maggior parte degli altri menu. Per andare ad un altro menu, spostare l'evidenziazione sulla linea desiderata usando i tasti su e giù sul controllo a distanza e quindi premere il tasto ENTER. Premere il tasto MENU su controllo a distanza per cancellare il display e tornare al funzionamento normale.

Menu D'INGRESSO

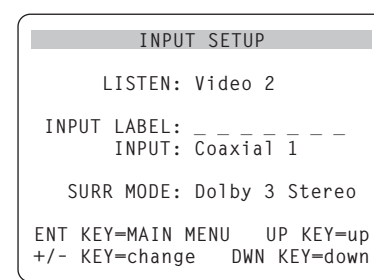

Il menu d'ingresso configura le entrate delle sorgenti e viene raggiunto dal menu principale. La schermata fornisce le seguenti opzioni, selezionate ponendo l'evidenziazione sulla linea desiderata usando i tasti su e giù:

LISTEN: cambia la sorgente di ascolto corrente (CD, TUNER, VIDEO 1, VIDEO 2, VIDEO 3, VIDEO 4, VIDEO 5).

INPUT LABEL: le etichette per le cinque entrate VIDEO possono essere personalizzate (non è effettuabile con gli ingressi del TUNER, CD e TAPE). Porre l'evidenziazione su questa linea per richiamarsi al sub-menu che permette di cambiare le etichette di cinque caratteri per la sorgente video corrente. Per cambiare l'etichetta:

SPEAKER SETUP Menu

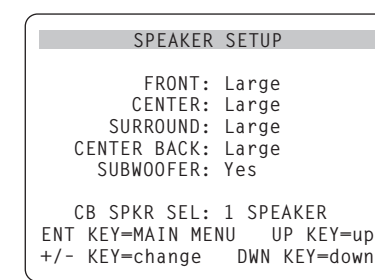

Il menu SPEAKER SETUP è utilizzato per configurare l'RSX-1065 per l'uso con i vostri specifici altoparlanti. Il menu è accessibile dal menu MAIN.

Home theater speaker systems vary in their size and performance, particularly in bass output. Surround sound processors feature steering logic which sends bass information to the speaker(s) best able to handle it – subwoofers and/or large speakers. For optimum performance, you must tell the RSX-1065 what types of speakers are in your system.

The following configuration instructions refer to LARGE and SMALL speakers, referring more to their bass performance than physical size. A full-range speaker with extended bass response is considered LARGE. A compact speaker with limited bass response or power handling is considered SMALL.

As a general rule, the system will redirect bass information away from SMALL speakers and send it to the LARGE speakers and/or the SUBWOOFER in your system.

Things become more complex with a subwoofer. For example, the system will generally not redirect bass information away from a LARGE speaker to the subwoofer. Thus, you must decide if you want a particular speaker to play the deep bass or whether the deep bass should be sent to the subwoofer. If you have a subwoofer, you might decide to send all of the bass to it, regardless of how capable the other speakers in the system may be. In this case, you would tell the RSX-1065 that all of your speakers are SMALL, without regard to how big they may actually be.

An alternative configuration for setting up front SMALL speakers with a subwoofer is to follow the speaker manufacturer's instructions, wiring the SMALL speakers to the subwoofer's crossover and then connecting the subwoofer directly to the front speaker connection terminals. In this arrangement, the speakers would be classified as LARGE and the subwoofer setting would be OFF for all surround modes. No information will be lost during playback because the system knows to redirect the bass information to the front LARGE speakers. This configuration may improve the way the bass integrates into the listening room and ensure correct satellite speaker operation by using the speaker manufacturer's own crossovers.

The following speaker options are available:

FRONT SPEAKERS (small/large): This menu setting determines what kind of main front left and right speakers you are using. Use the LARGE setting if your main left and right speakers are full range designs with good bass response capability. If you are using minispeakers, use the SMALL setting.

CENTER SPEAKER(S) (small/large/none): Use the LARGE position (not available with SMALL front speakers) if your system's center channel speaker is capable of full-range, extended bass response. Use the SMALL position if your center channel speaker has more limited low frequency capability, or if you prefer that the bass be sent to the subwoofer. Select the NONE setting if your system does not have a center channel speaker.

SURROUND SPEAKERS (small/large/none): If your surround speakers are capable of sustained low frequency output, select the LARGE setting (not available with SMALL front speakers). If your rear speakers have limited bass capability or if you would prefer that the bass go to a subwoofer, use the SMALL setting. If your system has no rear surround speakers, select the NONE setting (surround information will be added to the front speakers).

CENTER BACK SPEAKER(S) (small/large/none): Some systems have one or two additional center back surround speakers for use with 6.1 channel surround signals or 7CH stereo processing. With the RSX-1065, such a configuration is available using the preamp outputs and external amplifiers. If your center back speakers are capable of sustained low frequency output, select the LARGE setting (not available with SMALL front speakers). If your side speakers have limited bass capability or if you would prefer that the bass go to a subwoofer, use the SMALL setting. If your system has no center back speakers, select the NONE setting.

SUBWOOFER (yes/no/max): Use the YES setting if your system has a subwoofer. If your system does not have a subwoofer, select NO. Select the MAX setting to redirect all low frequency information from all speakers (including LARGE speakers) to the subwoofer.

CB SPKR SELECT (1 speaker/2 speakers): Use the 1 SPEAKER setting if your system has a single center back surround speaker. Use the 2 SPEAKERS setting if your system has 2 center back surround speakers. If your system does not have any center back speakers, select NONE on the previously described CENTER SPEAKER setting on this menu.

NOTE: Speaker configuration is a global setting for all surround modes and need only be done once.

To change a setting, place the highlight on the desired line using the UP/DOWN buttons and use the +/- buttons to toggle through the available settings. To return to the MAIN menu, press the ENTER button. Press the MENU key on the remote to cancel the display and return to normal operation.

DELAY SETUP Menu

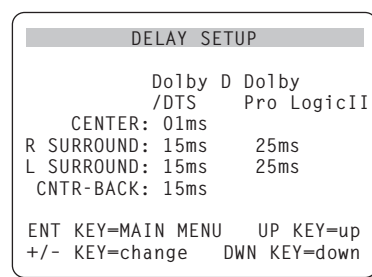

This menu, which is reached from the MAIN menu, allows you to set the delay for individual speakers. This ensures that the sound from each speaker arrives simultaneously at the listening position, even when the speakers are not all placed at equal distances from the listener.

Although personal preference is the ultimate guide, you typically increase the delay to speakers located closer to the seating area and decrease the delay to speakers located farther from the seating area.

Start by measuring the distance from your seating position to each speaker. The speaker farthest away should receive no additional delay. Each of the other speakers will receive one millisecond of delay for each foot (30 cm) closer to you than the farthest speaker. For example, if the left front speaker is farthest away at 13 feet and the left rear speaker is 8 feet away, you should add 5 milliseconds of delay to the left rear speaker. Continue setting delays for each speaker until you have compensated for each speaker that is closer to you than the farthest speaker.

The delay times for the surround speakers are set longer for Dolby Pro Logic II mode than in Dolby Digital/DTS mode. When you change delay setting for Dolby Digital/DTS, the delay time for Dolby Pro Logic II will automatically be set 10ms longer.

The available settings for the CENTER channel (Dolby Digital/DTS only) are 0ms, 1ms, 2ms, 3ms, 4ms, and 5ms. For SURROUND (Dolby Digital/DTS), the settings are 0ms, 5ms, 10ms, and 15ms. For SURROUND (Dolby Pro Logic II), the settings are 10ms, 15ms, 20ms, and 25ms. For the CENTER BACK channel (Dolby Digital/DTS only), the settings are 0ms, 5ms, 10ms, and 15ms.

To change a setting, place the highlight on the desired line using the UP/DOWN buttons and use the +/- buttons to increase or decrease

the delay setting. To return to the MAIN menu, press the ENTER button. Press the MENU key on the remote to cancel the display and return to normal operation.

SUBWOOFER SETUP Menu

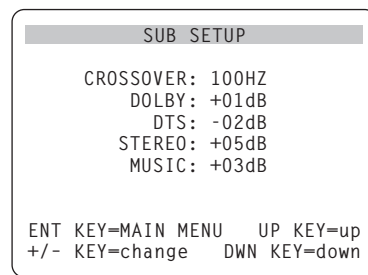

The SUBWOOFER SETUP menu allows selection of the subwoofer crossover frequency and independent adjustment of subwoofer level for each surround mode. These settings are memorized and engaged automatically each time a music or theater surround mode is selected.

When going to the SUBWOOFER SETUP menu from the MAIN menu, the current surround mode is automatically highlighted. Use the +/- buttons to adjust the subwoofer level (-10dB to +10dB) for the current surround mode.

NOTE: Only the current surround mode can be adjusted on this menu. You will need to change surround modes using the front-panel or remote buttons to adjust a different mode.

The CROSSOVER setting activates a low-pass filter for the subwoofer and a corresponding high-pass filter for all SMALL speakers in the system at the selected frequency. To adjust the crossover frequency, highlight the CROSSOVER line using the UP/DOWN buttons. Then, use the +/- buttons to choose one of the following options: OFF, 40Hz, 60Hz, 80 Hz, 100 Hz, or 120 Hz.

NOTE: The OFF setting sends a full-range signal to your subwoofer so that you can use its built-in low-pass filter. With the OFF setting, a 100 Hz high-pass filter is activated for all SMALL speakers in the system.

To return to the MAIN menu, press the ENTER button. Press the MENU key on the remote to cancel the display and return to normal operation.

TEST TONE Menu

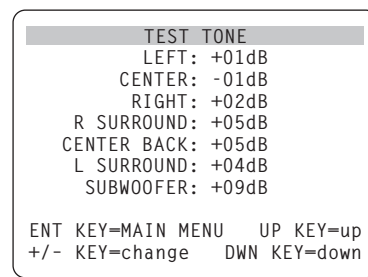

This menu uses test tones to set equal volume levels for all speakers (left front, center, right front, right surround, left surround, center back, and subwoofer) to ensure proper surround sound reproduction. Setting the output levels using the test procedure provides the most accurate adjustment so that digital surround sound material will be reproduced as it was intended.

NOTE: If you have configured your system to use two center back speakers, there will be an additional line in the menu, giving you the ability to independently adjust the CENTER BACK 1 and CENTER BACK 2 speakers.

To access this menu and perform the test tone calibration, you must be in one of the surround modes. To do this, press any of the MODE buttons except 2CH. Then, enter the ON-SCREEN DISPLAY menu system and select TEST TONE from the MAIN menu to reach this screen.

When you enter the TEST TONE menu, you will hear a test tone coming from the highlighted speaker. Highlight different speakers by moving the cursor to the desired line using the UP/DOWN buttons. The test tone will shift accordingly to the selected speaker.

While seated in the normal listening location, switch the test tone to the various speakers. Using the loudest speaker as a fixed reference, listen to hear if any other speakers are noticeably louder or quieter. If so, adjust that speaker's volume levels up or down (in 1dB increments) to match using the +/- buttons. Continue switching among the speakers and adjusting until all speakers are the same volume.

Diversamente potete controllare le funzioni della Zona 2 da una tastiera installata nella zona a distanza e collegata all'ingresso KEYPAD sull'RSX-1065 usando spine e cavi modulari standard RJ-45.

NOTA: la regolazione del volume è effettuabile solo se le uscite della Zona 2 sono configurate per usare livelli variabili. Con livelli fissi, il controllo del volume della Zona 2 è disabilitato.

Uscite audio della Zona 2 45

Vedi figura 7

Queste uscite RCA di livello di linea mandano il segnale audio della Zona 2 ad un amplificatore stereo che controlla un paio di altoparlanti nella zona lontana.

NOTA: solo segnali d'ingresso analogici sono disponibili alle uscite della Zona 2. Componenti di sorgente collegati solamente agli ingressi digitali non sono disponibili nella Zona 2.

Malgrado si abbia l'opzione di usare un amplificatore integrato o un ricevitore per potenziare le casse lontane, suggeriamo un amplificatore a guadagno fissato. Ciò semplifica l'installazione e l'uso del sistema. Il vostro rivenditore autorizzato ROTEL potrebbe fare un'altra raccomandazione in base a specifici requisiti di sistema.

Per configurare il sistema per l'uso della Zona 2, collegare le uscite destra e sinistra della Zona 2 del RSX-1065 alle entrate dei canali destro e sinistro dell'amplificatore che alimenta le casse lontane, usando cavi audio RCA standard.

Nota: Di fabbrica, le uscite della Zona 2 forniscono un livello di segnale VARIABILE, con controllo del volume dal pannello anteriore del RSX-1065 e/o dal controllo a distanza della Zona 2. In alternativa, si può configurare queste uscite per un livello FISSATO, che disabilita il controllo del volume e manda un segnale di livello di linea fissato all'amplificatore col proprio controllo del volume. Vedere la sezione sulla configurazione dell'ON-SCREEN DISPLAY per dettagli.

Jack di entrata della zona REM (ZONE REM IN) 23

Vedere la figura 7

Questo mini-jack di 3.5 mm accetta segnali da un ripetitore a raggi infrarossi posto nella Zona 2. Un terzo sistema ripetitore a raggi infrarossi è necessario per il controllo delle funzioni della Zona 2 dell'RSX-1065 dal controllo a distanza.

NOTA: La Zona 2 e il suo ripetitore a raggi infrarossi devono trovarsi in una posizione diversa da quella dell'RSX-1065 per evitare che i comandi a raggi infrarossi mirati al controllo della Zona 2 controllino inavvertitamente le operazioni della stanza principale.

Jack IR OUT 29

Vedi figura 7

Le prese dell'IR OUT 1 e 2 inviano segnali a raggi infrarossi ricevuti dal jack ZONE REM IN oppure al jack EXTERNAL REM IN verso un emettitore a raggi infrarossi collocato davanti a un componente di sorgente oppure verso lettori CD Rotel, piastre di registrazione, o sintonizzatori con un connettore a raggi infrarossi compatibile posto sul pannello posteriore.

Questa uscita viene utilizzata per consentire ai segnali a raggi infrarossi provenienti dalla Zona 2 di essere inviati ai componenti di sorgente, oppure di passare attraverso segnali a raggi infrarossi provenienti da un comando a distanza nella stanza principale quando i sensori sui componenti di sorgente sono bloccati dall'installazione in un cabinet. Consultate il vostro rivenditore autorizzato Rotel per informazioni sugli impianti di ripetitori a raggi infrarossi.

NOTA: Il jack EXT REM IN collocato alla destra di questi jack è inteso per un utilizzo con sensore a raggi infrarossi esterno che duplichi il sensore a raggi infrarossi sul pannello anteriore e collocato nella zona primaria. Non dovrebbe essere utilizzato per collegamenti a raggi infrarossi per la Zona 2.

Display On-Screen/ Configurazione

L'RSX-1065 è dotato di due sistemi on screen che aiutano a far funzionare l'impianto. Il primo consiste in un display di status che appare sullo schermo del televisore ogni volta che le regolazioni di base (volume, ingresso, ecc.) sono cambiate. Questi display di status non hanno bisogno di spiegazioni.

Un sistema di menu on-screen molto più completo è disponibile ogni volta che si preme il pulsante MENU sul pannello anteriore o sul comando a distanza. Questo sistema comprende dei menu intuitivi che vi guidano attraverso il setup e i comandi di praticamente tutte le funzioni e le regolazioni del vostro RSX-1065.

SYSTEM SET-UP: (installazione dell'impianto) dovrebbe essere effettuato mentre è in uso un cavo Composite o S-Video che collega le uscite MONITOR TV dell'RSX-1065 all'ingresso video del TV o del proiettore. Nessun'altra connessione video dovrebbe essere effettuata in questo momento. Scegliete OSD (ON-SCREEN MENU) dal comando a distanza RR-969 per completare l'installazione dell'impianto.

NOTA: Su un monitor standard PAL l'OSD non può essere evidenziato fino a che un segnale video è presente, indipendentemente dal tipo di cavi video in uso. Per l'installazione, collegate l'uscita video Composite dal vostro lettore DVD e scegliete il suo ingresso sull'RSX-1065. L'OSD verrà evidenziato come una sovrapposizione al segnale video dal lettore DVD.

Il sistema ON-SCREEN MENU può essere configurato in modo che mostri una delle due lingue: inglese o tedesco. Se desideraste cambiare la lingua di fabbrica (inglese), vedete le istruzioni per il menu delle altre opzioni che segue in questo manuale.

segnale di livello di linea a un preamplificatore o a un amplificatore integrato con il suo controllo di volume o a un amplificatore di distribuzione con comandi di volume del tipo predefinito multipli.

- Il comando a distanza RR-969 fornito insieme all'RSX-1065 attiverà la Zona 2 se utilizzato con impianto a ripetizione dalla zona a distanza. Può anche essere programmato per far funzionare i componenti di sorgente Rotel tramite il jack IR OUT dell'RSX-1065.
- Qualsiasi componente collegato agli ingressi analogici dell'RSX-1065 (eccetto l'ingresso MULTI) possono essere inviati alle uscite della Zona 2. La ZONA 2 funziona in modo indipendente dalla stanza principale. Potete scegliere una sorgente diversa o adeguare il volume della Zona 2 senza influenzare in alcun modo le uscite MAIN.
- Evitate di inviare gli stessi comandi a raggi infrarossi al sensore sul pannello anteriore dell'RSX-1065 e il ripetitore per la Zona 2 **contemporaneamente**. Questo significa che la Zona 2 **deve** trovarsi in una zona diversa da quella dell'RSX-1065.

Attivazione e disattivazione dell'alimentazione nella Zona 2

Una volta che l'alimentazione principale viene fornita all'apparecchio premendo il pulsante POWER sul pannello anteriore, l'RSX-1065 offre un'attivazione e disattivazione totalmente indipendente per entrambe le zone. Premendo il pulsante POWER sul comando a distanza nella stanza principale si attiva e disattiva l'RSX-1065 solamente nella stanza principale senza alcun effetto sulla Zona 2. Al contrario, attivando o disattivando la Zona 2 non si ha alcun effetto sulla stanza principale di ascolto.

Tuttavia, ponendo il pulsante POWER sul pannello anteriore nella posizione OFF si disattiva completamente l'apparecchio in entrambe le zone.

NOTA: Per un corretto funzionamento di attivazione e disattivazione con la Zona 2, la modalità di attivazione dell'RSX-1065 dovrebbe essere posta secondo la regolazione di fabbrica DIRECT o secondo la regolazione STANDBY utilizzando il menu OTHER OPTIONS dal ON-SCREEN DISPLAY.

Controllo della Zona 2 dal pulsante ZONE della stanza principale **II**

Quando l'RSX-1065 è acceso nella stanza principale, potete controllare la Zona 2 dal pannello anteriore dell'RSX-1065 – attivare o disattivare la Zona 2, cambiare le sorgenti d'ingresso, regolare il volume. Il controllo della Zona 2 dal pannello anteriore è possibile premendo il pulsante ZONE che pone temporaneamente l'RSX-1065 nella Zona 2 in modalità di controllo, anche se l'apparecchio si trova in modalità di standby. Quando viene premuto il tasto Zone, il display fluorescente mostra la condizione in corso della ZONA 2 per cinque secondi durante i quali potete utilizzare il comando VOLUME e i pulsanti INPUT SOURCE per cambiare le regolazioni della ZONA 2. Quando la ZONA 2 è attiva, appare la spia ZONE sul lato sinistro del display sul pannello anteriore.

NOTA: La Zona 2 non può essere controllata dal comando a distanza nella stanza principale.

Per attivare o disattivare la Zona 2:

- Premete il pulsante ZONE sul pannello anteriore. La condizione della Zona 2 appare sul display. Se la Zona 2 è in standby, apparirà "ZONE OFF". Se la Zona 2 è attiva, apparirà "ZONE xxxx" a mostrare la sorgente d'ingresso in uso.
- Se la Zona 2 è ON, la si disattiverà premendo entro 10 secondi il tasto ZONE una seconda volta. Se Zone 2 è OFF la seconda pressione del pulsante ZONE la attiva con la sorgente d'ingresso e la regolazione di volume in uso l'ultima volta.
- Lasciando l'RSX-1065 senza comandi per 10 secondi questo torna al funzionamento normale.

Per cambiare la sorgente d'ingresso della Zona 2:

- Premete il pulsante ZONE sul pannello anteriore. La condizione della Zona 2 apparirà sul display. Assicuratevi che la Zona 2 sia ON.
- 10 secondi dopo la pressione del tasto ZONE, premete uno dei pulsanti INPUT SOURCE per scegliere una nuova sorgente per la Zona 2. Il nome della sorgente scelta apparirà sul display.

- Lasciando l'RSX-1065 senza comandi per 10 secondi questo torna al funzionamento normale.

Per cambiare il volume della Zona 2:

- Premete il pulsante ZONE sul pannello anteriore. La condizione della Zona 2 apparirà sul display. Assicuratevi che la Zona 2 sia ON.
- 10 secondi dopo la pressione del tasto ZONE, regolate il controllo del volume per cambiare il livello di uscita della Zona 2. La nuova regolazione apparirà sul display. Questa regolazione del volume è disponibile solamente utilizzando la configurazione di uscita VARIABLE. Nella modalità di uscita FIXED, il controllo del volume per la Zona 2 viene disabilitato.
- Lasciando l'RSX-1065 senza comandi per 10 secondi questo torna al funzionamento normale.

Controllare la zona 2 dal controllo a distanza

Con un sistema di ripetizione IR propriamente configurato, si ha un pieno controllo della Zona 2 usando un controllo a distanza RR-969 dalla locazione della Zona 2. Si può selezionare e far funzionare una sorgente, regolare il volume ed accendere e spegnere la Zona 2. Qualsiasi comando venga inviato dal RR-969 influenzerà solo e soltanto la Zona 2, come se si stesse controllando un sistema audio totalmente indipendente in quella stanza. Questi cambiamenti non avranno alcuna influenza sulla principale stanza di ascolto.

Per accendere o spegnere la Zona 2, premere il tasto POWER **K** sul controllo a distanza. Per regolare il volume della Zona 2, premere i tasti VOLUME **M** sul controllo a distanza. Per selezionare una diversa sorgente d'ingresso analogica premere uno dei tasti INPUT SOURCE **F** sul controllo a distanza.

Quando la sorgente TUNER non viene scelta nella stanza principale potete accedere alle funzioni del sintonizzatore – Preset (predefinizione), Tuning Up/Down (sintonizzazione in su o in giù), Direct Preset Channel Selection (selezione di canale predefinito diretta), ecc. – dalla Zona 2. Questa caratteristica non è disponibile quando la sorgente TUNER è attiva nella stanza principale per evitare che qualcuno altro interrompa l'ascolto cambiando la stazione.

NOTE: This calibration will be more accurate using a sound pressure level (SPL) meter instead of relying on your ear. Set the meter to its SLOW response time with C-weighting and hold it away from your body. Adjust the levels until the meter provides the same reading for each of the speakers in your system.

To return to the MAIN menu, press the ENTER button. Press the MENU key on the remote to cancel the menu display and return to normal operation.

OTHER OPTIONS Menu

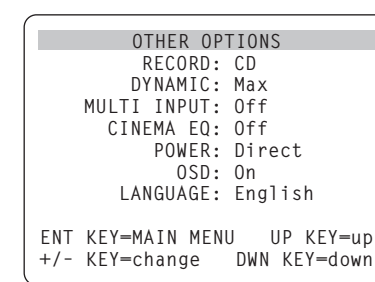

This menu, accessed from the MAIN menu, provides access to a several miscellaneous settings as follows:

RECORD: Select a signal for the record outputs by choosing one of the input sources.

DYNAMIC: steps through the three dynamic range settings available in digital modes:

- MAX (no compression/full dynamic range)
- MID (moderate compression)
- MIN (full compression/minimum dynamic range).

MULTI INPUT: determines whether the MULTI channel input is turned ON or OFF.

CINEMA EQ: determines a special equalization setting is turned ON or OFF. This equalization may be desirable for playback of movie source material to compensate for the acoustic differences between a commercial cinema and a home theater environment. The CINEMA EQ setting can also be changed using the FILTER button on the remote.

POWER: This setting determines how the RSX-1065 powers up. With the default DIRECT setting, the unit is fully activated when AC power is applied and the front-panel POWER button is pressed in; however, it may be put in STANDBY mode using the remote POWER button. With the STANDBY setting, the unit pow-

ers up in standby mode when AC is applied and the front-panel POWER button is in the ON position. The unit must be activated using the remote control POWER button. In ALWAYS-ON mode, the unit remains fully active whenever AC is present and the front-panel POWER button is pressed in; the remote POWER button is disabled and the unit cannot be put in standby mode.

OSD: Determines whether the ON-SCREEN DISPLAYS are shown on your TV monitor during operation.

LANGUAGE: Selects one of the two languages for all of the ON-SCREEN MENUS: English or German (Deutsch).

Change settings on the OTHER OPTIONS menu by highlighting the desired line using the UP/DOWN buttons and using the +/- buttons to step through the available settings. To return to the MAIN menu, press the ENTER button. Press the MENU key on the remote to cancel the display and return to normal operation.

DEFAULT SETUP Menu

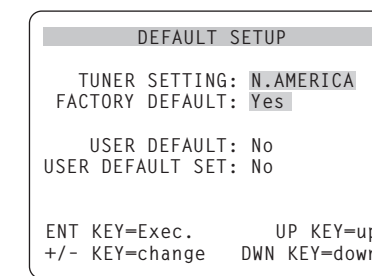
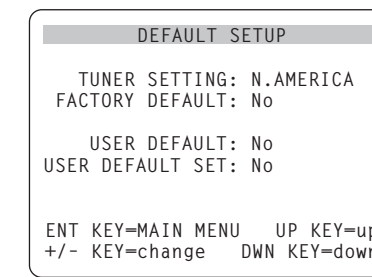

The DEFAULT SETUP menu provides access to four functions:

- Restoring all features and settings to the original FACTORY DEFAULT settings.
- Changing the tuning functions and displays for use in North America or Europe.
- Memorizing a custom group of settings as a USER DEFAULT.
- Activating the USER DEFAULT settings.

To restore the FACTORY DEFAULT settings: Place the highlight on the FACTORY DEFAULT line using the UP/DOWN buttons and use the +/- buttons to change the setting to YES. The screen will change to a confirmation screen. Press the ENTER button to proceed with resetting the FACTORY DEFAULT settings. The unit will power off and then on, with the factory settings restored. To return to the MAIN menu without resetting the FACTORY DEFAULT settings, change the entry to NO and press the ENTER button.

NOTE: Resetting to factory default settings will erase all stored settings including delay settings, speaker settings, balance settings, input settings and more. You will lose ALL system configuration settings. Be certain that you wish to do so before resetting the factory defaults.

To change the TUNER setting: Place the highlight on the TUNER SETTING line using the UP/DOWN buttons and use the +/- buttons to change the setting to N. AMERICA or EUROPE. Then, move the highlight to the FACTORY DEFAULT line and change the setting to YES as described above. The screen will change to a confirmation screen. Press the ENTER button to proceed with resetting the FACTORY DEFAULT settings and changing the TUNER SETTING. To return to the MAIN menu without resetting the FACTORY DEFAULT and TUNER settings, change the entry to NO and press the ENTER button.

NOTE: Changing the default TUNER SETTING can only done at the same time as restoring the FACTORY DEFAULT settings. Therefore, we recommend selecting your default TUNER SETTING and resetting to the FACTORY DEFAULT settings as the first step in configuring the unit, before you change or memorize any other configuration settings.

To save USER DEFAULT settings: Many of the current configuration settings can be stored as a USER DEFAULT, which can be activated at any time from this menu screen. To save the current settings as a USER DEFAULT Place the highlight on the USER DEFAULT SET line using the UP/DOWN buttons and use the +/- buttons to change the setting to YES. The screen will change to a confirmation screen. Press the ENTER button to store the new USER DEFAULT settings. To return to the MAIN menu without saving any changes, change all entries on the screen to NO and press the ENTER button.

NOTE: If there is insufficient memory to store a USER DEFAULT configuration file, the USER DEFAULT SET option will not be available.

To activate memorized USER DEFAULT settings: After you have stored a USER DEFAULT configuration file, you can activate those settings at any time by placing the highlight on the USER DEFAULT line using the UP/DOWN buttons. Use the +/- buttons to change the setting to YES. The screen will change to a confirmation screen. Press the ENTER button to proceed with activating the USER DEFAULT settings. To return to the MAIN menu without activating the USER DEFAULT settings, change the entry to NO and press the ENTER button.

ZONE 2 SETUP Menu

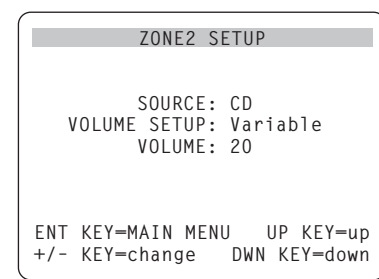

The ZONE 2 SETUP menu provides settings and configuration options related to the operation of Zone 2. This menu is reached by highlighting the ZONE 2 line on the MAIN menu and pressing ENTER.

SOURCE: the source selected for listening in Zone 2. Selecting the OFF option turns Zone 2 off.

VOLUME SETUP: configures the Zone 2 outputs for VARIABLE or FIXED volume levels. VARIABLE allows control of the volume settings in Zone 2 from the RSX-1065 front-panel or from a remote control/IR repeater or keypad in Zone 2. FIXED output disables the Zone 2 volume control. In this mode, the Zone 2 level can be fixed at the level specified on the next line, thus optimizing system performance when sending a fixed level signal to a preamp or amplifier with its own volume adjustment.

VOLUME: In VARIABLE output mode, this line shows the current volume setting for Zone 2. In FIXED output mode, this volume setting establishes a permanent fixed output level for Zone 2.

Move the highlight to the desired line using the UP/DOWN buttons and use the +/- buttons to adjust the volume level. To return to the MAIN menu, press the ENTER button. Press the MENU key on the remote to cancel the display and return to normal operation.

Specifications

Audio

Continuous Amplifier Power (five channels driven)

100 watts/ch (20-20k Hz, <0.05% THD, 8 ohms)

Continuous Amplifier Power (two channels driven)

120 watts/ch (1kHz, <1.0% THD, 8 ohms, DIN)

Total Harmonic Distortion

<0.05%

Intermodulation Distortion (60 Hz:7 kHz)

<0.05%

Frequency Response

10 Hz - 95 kHz, ±1 dB (line level)

10 Hz - 20 kHz, ±0.3 dB (digital level)

Signal to Noise Ratio (IHF A-weighted)

95 dB (Stereo) Analog

92 dB (Dolby Digital, dts) OdBFs

Input Sensitivity/Impedance

Line Level: 200 mV/47 kohms

Tone Controls (Bass/Treble)

±8 dB at 100 Hz/10 kHz

Preamp Output Level

1.2 V (200 mV Input)

Video

Frequency Response

3 Hz - 10 MHz, ± 3 dB

Signal to Noise Ratio

45 dB

Input Impedance

75 ohms

Output Impedance

75 ohms

Output Level

1 volt

FM Tuner

Usable Sensitivity

14.2 dBf

Signal to Noise Ratio (at 65 dBf)

70 dBf

Harmonic Distortion (at 65 dBf)

0.03%

Stereo Separation (1 kHz)

45 dB

Output level

1 V

Antenna Input

75 ohms unbalanced

AM Tuner

Sensitivity

500 µV/m

Signal to Noise Ratio

40 dBf

Output level

500 mV

Antenna Input

Loop Antenna

General

Power Consumption:

550 watts

Power Requirements (AC)

115 volts, 60Hz (USA version)

230 volts, 50Hz (CE version)

Weight

20.4 Kg/44.9 lb.

Dimensions (W x H x D)

432 x 189 x 427 mm

17" x 7 1/2" x 1 67/8"

Front Panel Height (feet removed/for rack mount)

176 mm / 7"

All specifications are accurate at the time of printing.

Rotel reserves the right to make improvements without notice.

Rotel and the Rotel HiFi logo are registered trademarks of The Rotel Co, Ltd., Tokyo, Japan.

Antenna FM a Filo 21

L'RSX-1065 è dotato di un'antenna a T per ricevere segnali FM. Collegare la spina coassiale DEL TIPO F a uno dei connettori di antenna FM sull'RSX-965. Per una migliore ricezione, srotolate l'antenna a "T". Ci sono degli occhielli a entrambe le estremità della "T" che consentono di fissare l'antenna a un muro se lo desiderate. Provate diversi posizionamenti per ottenere la migliore ricezione.

NOTA: Per utilizzare un'antenna esterna collegare il suo connettore coassiale da 75 ohm al connettore FM da 75 ohm al posto dell'antenna interna a filo, solo dopo che un installatore professionista abbia installato il sistema di antenna in osservanza alle normative elettriche locali.

Collegamenti alla Rete e Altri Collegamenti

Ingresso in Corrente Alternata 46

Il vostro RSX-1065 è già predisposto in fabbrica per il corretto voltaggio in corrente alternata per il paese in cui lo avete acquistato (versione USA: 115 volt/60Hz o versione Europea 230 volt/50Hz). La configurazione del voltaggio è indicata su una targhetta adesiva sulla parte posteriore del vostro apparecchio.

Inserite il cavo di alimentazione nell'alloggiamento in corrente alternata sulla parte posteriore dell'apparecchio.

Vedere il capitolo INTERRUPTORE DI ALIMENTAZIONE alla sezione COMANDI DI BASE. Di questo manuale per ulteriori informazioni sull'attivazione e disattivazione dell'apparecchio.

NOTA: Le regolazioni memorizzate e le etichette video verranno memorizzate anche per un mese se l'apparecchio verrà scollegato dall'alimentazione

Collegamenti TRIGGER 12V 31

Parecchi amplificatori Rotel offrono l'opzione di attivazione e disattivazione utilizzando un segnale a scatto da 12 volt. Questi due collegamenti forniscono un segnale a scatto da 12 volt. Quando l'RSX-1065 viene attivato, apparirà un segnale da 12 volt DC a questi connettori e attiverà gli amplificatori. Quando

l'RSX-1065 viene posto in modalità STANDBY, il segnale trigger viene interrotto e gli amplificatori si disattivano.

EXTERNAL REM. IN 30

Questo mini-jack da 3.5 mm (contrassegnato EXT REM IN) riceve codici di comando da trasmettitori a raggi infrarossi con uno standard industriale (Xantech, ecc.) collocato nella stanza di ascolto principale. Questa caratteristica è utile quando l'apparecchio viene installato in un cabinet e il sensore del pannello anteriore viene bloccato. Consultate il vostro rivenditore autorizzato Rotel per informazioni su trasmettitori esterni e il cablaggio corretto di un jack da inserire nell'alloggiamento per il mini-jack.

NOTA: I segnali a raggi infrarossi dal jack EXTERNAL REMOTE IN (così come quello dal jack ZONE REMOTE IN) può essere collegato a componenti di sorgente usando emettitori esterni a raggi infrarossi o collegamenti con cavo rigido da jack IR OUT. Vedere la sezione ZONE 2 di questo manuale per ulteriori informazioni.

Tastiera I/O per computer 27

L'RSX-1065 può essere controllato con un computer che usi un software di controllo dell'impianto audio da apparecchi di terzi o con una tastiera di controllo A/V apposita della Rotel. Questo comando viene effettuato inviando codici di funzionamento (normalmente inviati da un comando a distanza RR-969) dal computer o tastiera attraverso un collegamento in rete a cavo rigido.

Gli ingressi COMPUTER I/O e KEYPAD forniscono i collegamenti di rete necessari sul pannello posteriore. Accettano spine modulari a 8 pin standard RJ-45 come quelle comunemente utilizzate in cablaggi Ethernet 10-BaseT UTP.

Il connettore COMPUTER I/O dovrebbe essere utilizzato quando si controlla l'RSX-1065 dalla stanza di ascolto principale. Il connettore dovrebbe essere utilizzato per collegare una tastiera per controllare le operazioni nella Zona 2. Quando utilizzate una tastiera nella Zona 2 la funzione è identica a quella di un impianto di ripetitore a raggi infrarossi collegato al jack ZONE REMOTE IN. Vedere la sezione successiva per informazioni dettagliate.

Per ulteriori informazioni sui collegamenti, sul software e sui codici di funzionamento per il computer e per il controllo della tastiera dell'RSX-1065 contattate un rivenditore autorizzato Rotel.

Collegamento e Funzionamento Zona 2

L'RSX-1065 offre la possibilità del multi-room Zona 2, permettendovi di gustare la musica e di operare l'impianto da una seconda stanza. Dalla posizione a distanza potete selezionare una componente di sorgente (anche se diversa dalla sorgente che riproduce nella stanza di ascolto principale), regolare il livello di volume nella zona a distanza e controllare i componenti di sorgente.

Per fare uso dell'opzione della Zona 2, avete bisogno di altri componenti: una coppia di diffusori installati nella zona distante, un amplificatore per pilotarli e un impianto di ripetizione a raggi infrarossi di terzi o un sistema di tastiera.

La Zona 2 può venire controllata dalla stanza principale usando il pulsante ZONE sul pannello anteriore dell'RSX-1065. Il funzionamento dalla zona a distanza richiede l'installazione di una tastiera a distanza compatibile con il connettore KEYPAD modulare a 8 pin RJ-45 sul pannello posteriore o un sistema di ripetitore a raggi infrarossi (Xantech, Niles, ecc.) che riporta ordini dal comando a distanza a raggi infrarossi dalla Zona 2 all'ingresso ZONE REMOTE IN sul retro dell'RSX-1065.

Alcuni punti da tenere presenti sulla funzione Zona 2:

- Un impianto ripetitore a raggi infrarossi (Xantech, Niles ecc) o controllo a distanza è necessario per il funzionamento dalla zona a distanza.
- Ci sono due opzioni per il livello di uscita della Zona 2, selezionabili dall'impianto di menu ON-SCREEN DISPLAY. L'uscita VARIABLE vi dà una regolazione completa del livello di volume memorizzando le ultime regolazioni ogni volta che viene attivata la Zona 2. L'uscita FIXED disabilita il controllo del volume della Zona 2 con l'uscita posta permanentemente a uno specifico livello. Questo potrebbe essere utile per inviare un

Collegamenti del Segnale di Uscita

Questa sezione del manuale fornisce informazioni complete sui collegamenti d'uscita del segnale audio e video sul pannello posteriore dell'RSX-1065. Questi sono utilizzati per portare i segnali d'uscita ai monitor TV, gli amplificatori audio, e gli apparecchi di registrazione.

Uscita MONITOR TV 23 38 42

L'uscita video dell'RSX-1065 invia il segnale video al vostro monitor TV. Vengono provvisti tre tipi di collegamenti di uscita video, composite video RCA, S-Video e Composite Video. Scegliete il tipo di collegamento di uscita video che si abbina al tipo di collegamenti di ingresso video che avete effettuato. Collegare l'uscita MONITOR TV, sia dal connettore composite RCA sia Component Video, all'ingresso corrispondente sul vostro monitor TV utilizzando i cavi video adatti.

NOTA: L'uscita video composite RCA solamente invia segnali dagli ingressi di sorgente video composite RCA al monitor TV. L'uscita Video Composite solamente invia segnali dagli ingressi di sorgente Component Video alla TV. Il sistema ON-SCREEN non è disponibile quando si utilizzano collegamenti Component Video.

Uscite SPEAKER 39

L'RSX-1065 ha cinque amplificatori incorporati, due per i canali anteriori (destra e sinistra), uno per il canale centrale e due per i diffusori surround posteriori (destra e sinistra). Sul pannello posteriore ci sono cinque coppie di morsetti, una coppia per ogni diffusore, che accettano cavi spellati, spinotti connettori, o connettori a banana (in alcuni mercati).

Ogni coppia di connettori è colorata secondo la polarità: rosso/blu/verde per il collegamento positivo e nero per il collegamento negativo. Tutti i diffusori e anche tutti i cavi dei diffusori sono contrassegnati secondo la polarità. Per una resa corretta è necessario mantenere questa polarità a tutti i collegamenti dei diffusori. Collegare sempre il terminale positivo di ogni diffusore al corrispondente terminale del diffusore sull'RSX-1065 (rosso/blu/verde) e il terminale negativo del diffusore al corrispondente connettore nero sull'RSX-1065.

Ogni coppia di connettori è contrassegnata come LEFT FRONT, LEFT SURROUND, RIGHT FRONT, RIGHT SURROUND o CENTER. Dovete collegare ciascuno dei cinque diffusori al giusto terminale sull'RSX-1065.

Portate i cavi dall'RSX-1065 ai diffusori. Lasciate spazio per poter muovere i componenti e accedere ai connettori del diffusore. Se state utilizzando connettori a banana, collegateli ai cavi e poi inseriteli direttamente nella parte posteriore dei morsetti. I collarini dei morsetti dovrebbero essere avvitati completamente (in senso orario). Se state utilizzando capicorda, collegateli ai fili. Se state collegando fili spellati direttamente ai morsetti, separate i conduttori dei cavi e tirate indietro la parte isolante dall'estremità di ogni conduttore. Fate attenzione a non recidere l'interno del cavo. Svitare i collarini del morsetto. Posizionate il capocorda attorno al perno del morsetto, o inserite i fili raccolti nel foro del perno. Avvitare i collari in senso orario per bloccare il capocorda o i fili.

NOTA: Assicuratevi che non vi siano fili sparsi che potrebbero toccare altri fili vicini o connettori.

Uscite RCA Preamplificatore 26

Ci sono dieci uscite audio per preamplificatore RCA: ANTERIORE (sinistro/destro), CENTRALE (1/2), SURROUND POSTERIORE (sinistro/destro), CENTRALE POSTERIORE (CB1/CB2) e SUBWOOFER (1/2). Usate queste uscite per inviare i segnali di uscita dell'RSX-1065 ai diffusori alimentati o agli amplificatori esterni utilizzati al posto di uno o più degli amplificatori interni.

NOTA: A seconda della configurazione del vostro impianto potete utilizzare una o più di queste connessioni. Per esempio, se avete solamente un canale centrale, lo colleghereste all'uscita del CENTER 1. Se avete solamente un canale posteriore centrale, lo colleghereste all'uscita CB1.

Per collegare un subwoofer amplificato, collegare un cavo audio RCA standard dal connettore SUBWOOFER OUTPUT all'ingresso dell'amplificatore del subwoofer.

Per collegare le uscite audio principali RCA, collegare un cavo audio standard da ciascun uscita all'ingresso del canale dell'amplificatore che alimenterà il diffusore corrispondente. In un sistema home theater che

utilizza amplificatori esterni per tutti i canali, avrete bisogno di fare sei differenti collegamenti corrispondenti ai sei diffusori (sinistro anteriore, centrale, destro anteriore, sinistro surround, destro surround, subwoofer).

E' importante assicurarsi che le corrette uscite siano collegate ai corretti canali dell'amplificatore (anteriore destro, posteriore sinistro, ecc.)

Collegamenti d'Antenna

L'RSX-1065 necessita di due antenne per ricevere i segnali, una per AM e una per FM. La maggior parte degli utenti otterranno una buona ricezione utilizzando le antenne interne fornite con l'RSX-1065. Ecco le istruzioni per il collegamento delle antenne.

NOTA: se vi trovate a grande distanza dall'emittente radiofonica, potete utilizzare un'antenna esterna per migliorare la ricezione. I sistemi di antenna esterni possono essere pericolosi se non sono collegati adeguatamente "a massa" e dovrebbero essere installati da personale qualificato nel rispetto delle specifiche elettriche del vostro paese.

Antenna AM ad Anello 22

L'RSX-1065 è dotato di un'antenna ad anello in materiale plastico per ricevere segnali radio AM. Rimuovete questa antenna dalla scatola e posizionala vicino all'RSX-1065. Può essere applicata al muro, utilizzando la piastra di montaggio fornita. In alternativa, potete ripiegare la parte centrale dell'antenna per realizzare un supporto da tavolo.

Collegate il filo a due conduttori da 300 ohm dall'antenna alla coppia di terminali a vite contrassegnati AM LOOP, attaccando un filo su ogni terminale. Non è importante quale filo colleghiate a quale terminale, ma assicuratevi che i collegamenti siano ben saldi e che i due fili non si tocchino.

Potreste avere la necessità di ruotare o diversamente ri-orientare l'antenna per trovare la migliore posizione.

NOTA: Per utilizzare un'antenna esterna collegare il suo filo a due conduttori da 300 ohm ai terminali G e AM al posto dell'antenna ad anello.

Indice

I numeri nei riquadri si riferiscono alle illustrazioni del RSX-1065. Le lettere nei riquadri si riferiscono alle illustrazioni del RR-969.

Cautela	3
1: Controlli e collegamenti	4
2: Display fluorescente	5
3: Controllo a distanza RR-969	5
4: Collegamenti d'uscita	6
5: Collegamenti d'ingresso audio	7
6: Collegamenti d'ingresso video	8
7: Collegamenti Zona 2	9
8: Collegamenti dell'antenna	10
8: Menu su schermo	11
Alcune Parole Sulla Rotel	32
Per Cominciare	32
Caratteristiche Essenziali	32
Sballaggio	32
Posizionamento	32
Comando a Distanza	32
Uso dell'RR-969 A	33
Programmazione dell'RR-969 Y	33
Controlli di Base	33
Tasto POWER 20 K	33
Sensore a distanza 2	33
Display sul pannello frontale 3	33
Controllo volume 4 M	33
Tasto MUTE O	34
Controlli dei toni 19	34
Tasto FILTER G	34
Tasto MENU P	34
Tasto ENTER Q	34
Controlli Ingressi	34
Tasti Ingressi Sorgenti 1 F	34
Tasto REC 12	34
Tasto ZONE T	34
MULTI Input 9	34
EXT IN H	34

Comandi del Suono Surround	35
Pulsante PRO LOGIC II 7	35
Pulsante STEREO 3 6	35
Pulsante DSP 8	35
Pulsante 2CH (a due canali) 5	36
Pulsante SUR + V	36
Pulsanti di selezione della regolazione di livello del diffusore C E S	36
Pulsante UP/DOWN D	36
Pulsante della Gamma Dinamica 10	36
Pulsante DWN D	36
Comandi Del Sintonizzatore	36
Pulsante di Banda 18 N	37
Pulsante di Sintonizzazione (TUNING) 15 L	37
Pulsante MEMORY 17	37
Tastiera Numerica: Preselezione delle Stazioni 13 B	37
Pulsante DIRECT 14	37
Pulsante MONO 16	38
Pulsante PRESET U	38
Ricezione di Trasmissioni RDS e RBDS ...	38
Pulsante DISPLAY W	38
Pulsante PTY 1	38
Pulsante TP X	39
Pulsante TA J	39
Collegamenti: Panoramica	39
Collegamenti Video	39
Collegamenti Sorgente Audio	40
Ingressi CD 33	40
Ingressi e Uscite Registratore 34	40
Ingressi di Sorgente Video	40
Ingressi Audio Video 1-5 43	40
Ingressi Video Composite Video 1 - 5 36	40
Ingressi Video S-Video 1 - 5 40	40
Ingressi Video Component Video 1-2 23	40
Ingressi Audio Multi Canale 32	40
Uscite di Sorgente Video	41
Uscite Audio Video 1-3 44	41
Uscite Composite Video Video 1 - 3 37	41
Uscite Video S-Video 1 - 3 41	41

Collegamenti di Sorgente Digitale	41
Ingressi Digitali 24	41
Uscite Digitali 25	41
Collegamenti del Segnale di Uscita	42
Uscita MONITOR TV 23 38 42	42
Uscite SPEAKER 39	42
Uscite RCA Preamplificatore 26	42
Collegamenti d'Antenna	42
Antenna AM ad Anello 22	42
Antenna FM a Filo 21	43
Collegamenti alla Rete e Altri Collegamenti	43
Ingresso in Corrente Alternata 46	43
Collegamenti TRIGGER 12V 31	43
EXTERNAL REM. IN 30	43
Tastiera I/O per computer 27	43
Collegamento e Funzionamento Zona 2 ..	43
Attivazione e disattivazione dell'alimentazione nella Zona 2	44
Controllo della Zona 2 dal pulsante ZONE della stanza principale 11	44
Controllare la zona 2 dal controllo a distanza ...	44
Uscite audio della Zona 2 45	45
Jack di entrata della zona REM (ZONE REM IN) 28	45
Jack IR OUT 29	45
Display On-Screen/Configurazione	45
Pulsanti di Navigazione D P Q R	46
Menu SYSTEM STATUS	46
Menu PRINCIPALE	46
Menu D'INGRESSO	46
Menu D'INSTALLAZIONE DEI DIFFUSORI	47
Menu DELAY SETUP	48
Menu SUBWOOFER SETUP	48
Menu TEST TONE	49
Menu OTHER OPTIONS (altre opzioni)	49
Menu DEFAULT SETUP	50
Menu ZONE 2 SETUP	50
Caratteristiche	51

Alcune Parole Sulla Rotel

Una famiglia, la cui passione per la musica ha spinto a realizzare componenti hi-fi di elevata qualità, fondò la Rotel 40 anni fa. Attraverso gli anni la passione è rimasta intatta e l'obbiettivo di offrire prodotti eccezionali agli audiofili e amanti della musica ad un costo non elevato è condiviso da tutti alla Rotel.

Gli ingegneri lavorano come una squadra affiatata, ascoltando e mettendo a punto ogni nuovo prodotto finché non raggiunge perfettamente i loro standard musicali. Sono liberi di scegliere i componenti in qualsiasi parte del mondo al fine di realizzare il prodotto nel miglior modo possibile. Così potrete trovare condensatori provenienti dall'Inghilterra e dalla Germania, semiconduttori dal Giappone o dagli Stati Uniti, mentre i trasformatori toroidali sono prodotti proprio dalla Rotel.

La fama di eccellenza della Rotel è stata guadagnata grazie a centinaia di ottime recensioni e riconoscimenti conferiti dai più autorevoli esperti del settore, che ascoltano la musica ogni giorno. I loro commenti confermano l'obiettivo della società – la ricerca di un apparecchio che sia musicale, affidabile e conveniente.

Vi ringraziamo per aver scelto questo prodotto augurandovi molte ore di piacevole intrattenimento musicale.

"DTS", "DTS-ES Extended Surround", "DTS ES Matrix 6.1", e "DTS ES Discrete 6.1" sono marchi registrati della Digital Theater Systems, Inc.

Prodotto su licenza Dolby Laboratories Licensing Corporation. "Dolby", "Pro Logic" e il simbolo doppia -D sono marchi registrati della Dolby Licensing Corporation.

HD, HDCD, High Definition Compatible Digital e Pacific Microsonics sono marchi registrati o marchi registrati della Pacific Microsonics, Inc. negli Stati Uniti e/o negli altri paesi. Il sistema HDCD è prodotto sotto licenza Pacific Microsonics, Inc. questo prodotto è coperto da uno o più dei diritti seguenti: negli Stati Uniti: 5,479,168, 5,638,074, 5,640,161, 5,808,547, 5,838,274, 5,854,600, 5,864,311, 5,872,531, e in Australia: 669114. Altri patenti in arrivo.

Per Cominciare

Grazie per aver acquistato il sintoamplificatore surround Rotel RSX-1065. L'RSX-1065 è costituito da quattro prodotti in uno:

1. Un processore digitale audio/video progettato per decodificare segnali surround analogici Dolby® Pro Logic® più segnali surround digitali Dolby Digital® e DTS®.
2. Un controller audio/video con le caratteristiche più sofisticate per componenti di sorgente analogica e digitale.
3. Un sintonizzatore AM/FM di alta qualità.
4. Un amplificatore di potenza a 5-canali per pilotare due diffusori anteriori, un canale centrale e due diffusori surround posteriori.

Caratteristiche Essenziali

- Il concetto Balanced Design della Rotel abbina un design circuitale avanzato, una completa valutazione dei componenti e numerosi test di ascolto per una grande affidabilità nel tempo e un suono superiore.
- Decodifica Dolby® Pro Logic® per sorgenti analogiche.
- Decodifica Dolby Digital® e DTS® per sorgenti digitali per canale 5.1.
- Ingresso per canale 5.1 per adattatore esterno e possibile upgrade futuro.
- Pratico Display On-Screen con etichette programmabili per componenti video.
- Collegamenti completi per uscite e ingressi analogici e digitali per sorgenti video e audio, comprendenti ingressi digitali, ingressi composite video e ingressi S-Video.
- Sintonizzatore AM/FM con 30 stazioni preselezionabili, sintonizzazione ad accesso diretto e auto sintonizzazione.
- Funzionalità RDS (Radio Data System).
- Comando a distanza programmabile per controllare l'RSX-1065 e sette componenti.

Sballaggio

Togliete accuratamente l'unità dal suo imballaggio. Cercate il comando a distanza e gli altri accessori. Conservate l'imballaggio e la scatola perché proteggerà l'RSX-1065 se traslocate o se avete bisogno di rispettarlo per l'assistenza.

Posizionamento

Collocate l'RSX-1065 su una superficie piana, solida e asciutta lontano dalla luce diretta del sole, da eccessivo calore, elevata umidità o forti vibrazioni.

L'RSX-1065 può produrre un notevole calore durante il suo funzionamento. Non bloccate le aperture di ventilazione. Lasciate almeno 10 cm di spazio libero attorno all'apparecchio. Se installato in un cabinet, assicuratevi che ci sia una ventilazione sufficiente.

Assicuratevi che l'RSX-1065 sia vicino agli altri componenti nel vostro impianto audio/video e, se possibile, collocatelo su uno scaffale separato. Questo renderà più facile il cablaggio iniziale, l'aggancio e qualsiasi seguente cambiamento dell'impianto. Minimizza anche potenziali interferenze o l'accumulo di calore da parte di altri componenti.

Assicuratevi che ci sia abbastanza spazio dietro l'RSX-1065 per un facile collegamento. Ricordate che state collegando a questa unità molti altri componenti e avrete probabilmente bisogno di più spazio di quello che credete.

Non appoggiate altri oggetti (componenti o altre cose) al di sopra dell'RSX-1065. Non lasciate cadere acqua nell'RSX-1065 perché ciò potrebbe danneggiare delicati circuiti.

Comando a Distanza

L'RSX-1065 include un comando a distanza intelligente con tutte le funzioni che può controllare l'RSX-1065 più altri nove componenti.

Un manuale a parte, abbinato al comando a distanza, fornisce istruzioni dettagliate sulla programmazione e l'utilizzo dell'RR-969 per sostituire tutti i comandi a distanza del vostro impianto. Per evitare ripetizioni vi forniamo solamente le informazioni base sull'uso dell'RR-969 per attivare l'RSX-1065 in questo manuale.

NOTA: La maggior parte delle funzioni dell'RR-969 duplicano i comandi del pannello anteriore. Per quel motivo tratteremo i comandi di funzionamento del controllo a distanza nell'apposita sezione di questo manuale. Le lettere nei riquadri grigi accanto al nome della funzione fanno riferimento all'illustrazione con le etichette del comando a distanza all'inizio di questo manuale.

Uscite di Sorgente Video

Tre delle sorgenti video disponibili (VIDEO 1, 2 e 3) hanno uscite che vi permettono di inviare un segnale a un VCR o altra componente di sorgente per registrazione. Il segnale di registrazione disponibile a tutte queste uscite viene selezionato in modo globale usando il pulsante REC sul pannello anteriore o il pulsante ZONE sul comando a distanza e è indipendente dalla sorgente scelta per l'ascolto.

NOTA: I segnali di registrazione sono disponibili a tutte le uscite di sorgente comprese le sorgenti selezionate per la registrazione. Come regola generale non dovrete cercare di registrare verso il componente il cui segnale è stato scelto per la registrazione.

Le uscite di registrazione per VIDEO 1, 2 e 3 comprendono una coppia di uscite audio analogiche RCA più una scelta di uscita composite video o S-Video. Per agganciare un componente video per la registrazione, avrete bisogno di collegarlo sia alle uscite audio analogiche sia alle uscite audio analogiche di vostra scelta. Ricordate che i segnali di ingresso composite video non saranno disponibili alle uscite di registrazione S-Video e i segnali di ingresso S-Video non saranno disponibili alle uscite di registrazione composite video.

NOTA: Tutti i collegamenti (sia ingresso sia uscita) da un componente di sorgente devono essere effettuati in modo corretto verso la stessa serie di collegamenti. Per esempio, se destinate un VCR come VIDEO 1, dovete collegare tutti i suoi segnali di ingresso e di uscita ai connettori VIDEO 1.

Uscite Audio Video 1-3 24

Usando cavi di interconnessione audio standard collegate le uscite audio RCA del canale destro e sinistro dall'RSX-1065 agli ingressi audio sul componente di sorgente. Assicuratevi di essere sistematici. Se agganciate un VCR agli ingressi VIDEO 1 agganciate anche le uscite VIDEO 1 allo stesso VCR. Inoltre, assicuratevi che il canale sinistro sia collegato ai connettori LEFT e il canale destro ai connettori RIGHT.

Uscite Composite Video VIDEO 1 - 3 27

Se usate collegamenti video composite RCA per una componente di sorgente, usate un cavo di interconnessione video 75 ohm per collegare l'uscita video RCA dell'RSX-1065 (contrassegnata con COMPOSITE OUT) all'ingresso video RCA sul vostro VCR.

Uscite Video S-Video 1 - 3 41

Se scegliete di usare un collegamento S-Video per un componente di sorgente, usate un cavo di interconnessione S-Video standard per collegare l'uscita S-Video dell'RSX-1065 (contrassegnata S-VIDEO OUT) all'ingresso S-VIDEO sul vostro componente di sorgente.

Collegamenti di Sorgente Digitale

L'RSX-1065 fornisce collegamenti digitali che potrebbero essere utilizzati al posto di, o in aggiunta ai collegamenti di ingresso e di uscita audio analogica descritti alle sezioni precedenti. Questi collegamenti comprendono cinque ingressi digitali e un'uscita digitale per la registrazione.

Questi collegamenti digitali possono essere utilizzati con qualsiasi componente di sorgente che fornisce un segnale digitale, come un lettore DVD o CD.

NOTA: Un collegamento digitale significa che i convertitori D/A nell'RSX-1065 saranno utilizzati per decodificare il segnale digitale invece che i convertitori D/A interni del componente di sorgente. In genere, utilizzereste collegamenti digitali per un lettore DVD o altro componente che fornisca un segnale Dolby Digital o DTS. Tuttavia, se state collegando un lettore CD Rotel Hi-end con convertitori D/A interni sofisticati, potreste preferire l'uso di collegamenti audio analogici all'RSX-1065.

Ingressi Digitali 24

L'RSX-1065 accetta segnali di ingresso digitali da componenti di sorgente come i lettori CD i ricevitori TV satellitari e i segnali Dolby Digital, DTS o DTS.ES a canale 6.1 da lettori DVD. Il convertitore D/A incorporato percepisce e si adatta ai corretti campionamenti.

Ci sono cinque ingressi digitali sul pannello posteriore, tre coassiali e due ottici. Questi ingressi digitali possono essere assegnati a qualsiasi sorgente di ingresso usando lo schermo INPUT MENU descritto più oltre in questo manuale. Per esempio, potete assegnare il connettore di ingresso digitale COAXIAL 1 alla sorgente VIDEO 1 e l'ingresso digitale OPTICAL 2 alla sorgente VIDEO 3.

Collegate il cavo giusto (ottico o 75 ohm coassiale) dall'uscita digitale del vostro componente di sorgente a un ingresso digitale sull'RSX-1065 e poi configurate quell'ingresso digitale per un uso con il componente di sorgente usando INPUT MENU.

NOTA: Quando utilizzate collegamenti digitali, dovrete anche effettuare i collegamenti di ingresso audio analogici descritti precedentemente. Il collegamento analogico è necessario per registrare su un registratore analogico o per il funzionamento della ZONA 2.

Uscite Digitali 25

L'RSX-1065 ha un'uscita digitale (con una scelta di connettori coassiali o ottici) per inviare il segnale digitale da uno qualsiasi dei cinque ingressi digitali a un registratore digitale o un processore digitale esterno. Quando un segnale di sorgente di ingresso digitale viene scelto per l'ascolto, quel segnale viene automaticamente inviato a entrambe le uscite digitali per registrazione o elaborazione esterna.

NOTA: Solo segnali digitali da componenti di sorgente sono disponibili a queste uscite. Segnali analogici non possono essere convertiti e non sono disponibili alle uscite digitali.

Collegate l'uscita digitale all'ingresso digitale del vostro registratore o processore. Potete utilizzare sia un cavo video coassiale da 75 ohm sia un cavo ottico.

Collegamenti Sorgente Audio

Collegate solo i componenti di sorgente audio a questi ingressi e uscite RCA:

Ingressi CD **33**

Collegate le uscite analogiche destre e sinistre di un lettore CD alle spine di ingresso contrassegnate da CD.

Ingressi e Uscite Registratore **34**

L'RSX-1065 consente una coppia di ingressi e una coppia di uscite di registrazione per collegare una piastra di registrazione audio analogica.

Il segnale di sorgente analogico disponibile per registrazione alle uscite TAPE viene selezionato con il pulsante REC sul pannello anteriore (oppure il pulsante ZONE sul comando a distanza) e la sua etichetta apparirà sul display. Se viene scelto il segnale di ingresso TAPE come sorgente di registrazione il suo segnale non sarà disponibile all'uscita TAPE, ma sarà disponibile alle uscite video per la registrazione.

Collegate le uscite destra e sinistra analogiche dalla piastra di registrazione alle prese TAPE IN. Collegate le prese TAPE OUT agli ingressi sulla piastra di registrazione audio.

Ingressi di Sorgente Video

Vi sono gruppi di connessioni per cinque componenti di sorgente video. Ogni gruppo include una scelta di ingresso video-composite RCA o ingresso alternativo S-Video per il segnale video proveniente dal componente di sorgente. Inoltre, due degli ingressi di sorgenti video (Video 1 e Video 2) hanno anche una caratteristica di connessioni di ingresso Video Component come alternativa ai collegamenti Composite video o S-Video.

NOTA: Non è necessario utilizzare più di un tipo di collegamento video da un componente di sorgente. Vi raccomandiamo di scegliere un tipo di collegamento video e di utilizzarlo per tutti gli ingressi e le uscite video. Come regola generale l'uso di collegamenti video composite RCA semplificherà l'installazione e il funzionamento dell'impianto.

Ci sono anche uscite di registrazione video (descritte alla sezione successiva) che corrispondono a tre degli ingressi di sorgente video – Video 1, 2, e 3). Per questo motivo dovrete pianificare prima e definire ogni componente di sorgente come Video 1, Video 2, ecc. Tutti i collegamenti (sia ingresso e uscita) da un componente di sorgente devono essere effettuati costantemente allo stesso gruppo di connessioni. Per esempio, **tutti** i collegamenti di ingresso e di uscita a un particolare VCR potrebbero essere fatti ai connettori Video 1.

Inoltre, assicuratevi che i canali siano collegati in modo corretto: es.: i segnali del canale sinistro collegati agli ingressi/uscite del canale sinistro e i segnali del canale destro agli ingressi/uscite destri.

NOTA: Questi ingressi di sorgente video possono anche essere utilizzati per altre sorgenti solo-audio, *tralasciando le connessioni di segnale video.*

Ingressi Audio Video 1-5 **43**

Usando cavi di interconnessione audio standard collegate le uscite audio analogiche del canale destro e sinistro dei VCR o altre componenti di sorgente agli ingressi VIDEO 1, 2, 3, 4 e 5 usando cavi audio standard RCA.

Ingressi Video Composite Video 1 – 5 **36**

Se usate collegamenti video composite RCA per una componente di sorgente, collegate l'uscita video RCA del componente di sorgente a uno degli ingressi video contrassegnati con COMPOSITE IN. Usate un cavo video 75 ohm standard.

Ingressi Video S-Video 1 – 5 **40**

I segnali S-Video utilizzano un cavo speciale che divide il segnale video in parecchi elementi trasportati da conduttori separati, che forniscono una qualità migliore di quella dei cavi composite RCA standard. Se scegliete di usare un collegamento d'ingresso S-Video da un componente di sorgente, collegate l'uscita S-Video di quel componente a uno degli ingressi sull'RSX-1065 contrassegnato con S-VIDEO IN usando un cavo di interconnessione S-Video standard.

NOTA: I segnali da ingressi S-Video saranno disponibili solamente alle uscite S-Video verso il TV.

Ingressi Video Component Video 1-2 **23**

I collegamenti video component separano il video in tre segnali – elementi di luminosità (Y) e di cromalità separata (CB e CR), che consentono la consegna di un'immagine di qualità di riferimento. Ognuno di questi segnali viene trasportato da un cavo video da 75 ohm separato con connettori RCA.

Gli ingressi di sorgente VIDEO 1 e VIDEO 2 forniscono la possibilità di usare connessioni Component Video da un componente di sorgente. Se scegliete di usare il collegamento di ingresso Component Video da un componente di sorgente, collegate le tre uscite Component Video di quel componente agli ingressi corrispondenti sull'RSX-1065 contrassegnati con COMPONENT VIDEO IN. Assicuratevi di collegare ognuno dei tre cavi al connettore giusto (Y a Y, CB a CB e CR a CR) e di utilizzare cavi di interconnessione video da 75 ohm..

NOTA: I segnali da ingressi Component Video saranno disponibili solamente alle uscite Component Video verso il monitor TV. Il sistema ON-SCREEN DISPLAY non è disponibile quando utilizzate collegamenti Component Video.

Ingressi Audio Multi Canale **32**

Una serie di ingressi RCA accettano sette canali di segnali analogici da un componente di sorgente o un processore per canale 6.1 o 5.1. Quando selezionate con il pulsante MULTI INPUT sul pannello anteriore o il tasto EXT IN sul comando a distanza, questo ingresso bypassa qualsiasi altro segnale di ingresso audio.

Utilizzate cavi di interconnessione audio per collegare le uscite del componente di sorgente verso le spine RCA contrassegnate MULTI INPUT, assicurandovi di rispettare il canale corretto; es.: collegate il canale anteriore destro all'ingresso R FRONT, ecc. A seconda della configurazione del vostro impianto effettuerete sei collegamenti: (FRONT RIGHT/FRONT LEFT/REAR RIGHT/REAR LEFT/CENTER/SUBWOOFER) sette collegamenti (FRONT RIGHT/FRONT LEFT/REAR RIGHT/REAR LEFT/CENTER/CENTER BACK/SUBWOOFER).

Uso dell'RR-969 **A**

Per operare l'RSX-1065 con il comando a distanza assicuratevi che la modalità AUDIO sia attiva premendo il pulsante AUD **A** sul comando a distanza prima di iniziare. La modalità AUDIO resterà attiva fino a che non viene premuto un altro pulsante DEVICE.

Programmazione dell'RR-969 **V**

L'RR-969 è preprogrammato per pilotare l'RSX-1065. Nel caso l'apparecchio di comando AUDIO del vostro RR-969 non dovesse controllare l'RSX-1065, la programmazione potrebbe essere stata cambiata. Per ripristinare la programmazione dell'RSX-1065, premete il pulsante rientrato PRELOAD **V** sul comando a distanza con la punta di una biro.

NOTA: Premendo il pulsante PRELOAD si cancellerà tutta la programmazione predefinita e i comandi appresi, riportando l'RR-969 alla condizione di fabbrica.

Controlli di Base

Vi suggeriamo di dare un'occhiata ai pannelli frontale e posteriore del RSX-1065 prima di iniziare a collegare gli altri componenti. Le spiegazioni che seguono vi aiuteranno a familiarizzare con i collegamenti dell'unità, con le sue caratteristiche e comandi.

La maggior parte delle funzioni esistono sia sul pannello frontale sia sul telecomando. Alcune si trovano solamente su uno o sull'altro. In tutto il manuale, i numeri riportati nei riquadri color grigio si riferiscono alle illustrazioni del RSX-1065, che si trovano all'inizio del manuale. Le lettere nei riquadri invece, si riferiscono alle illustrazioni del telecomando RR-969. Quando compaiono entrambi i simboli, la funzione si trova sia sul RSX-1065, sia sul telecomando. Quando appare solamente un simbolo, significa che la funzione si può trovare solo sul RSX-1065 oppure solo sul telecomando.

Tasto POWER **20 K**

Il commutatore POWER che si trova sul pannello frontale del RSX-1065 è il tasto principale del controllo dell'alimentazione. Il tasto deve essere premuto nella posizione IN per accendere l'apparecchio. Quando si trova nella posizione OUT, l'unità è spenta e non può essere attivata

dal telecomando. Il tasto POWER sul telecomando ha una funzione di commutatore standby, attivando e disattivando l'unità.. in modalità standby, viene comunque fornita un'alimentazione minima ai circuiti di memoria, per mantenere le impostazioni. Quando l'unità viene alimentata con la corrente AC e il tasto POWER sul pannello frontale si trova nella posizione IN, s'illuminerà il LED POWER indipendentemente se l'unità si trova nella modalità standby oppure completamente funzionante nella stanza principale.

Ci sono disponibili tre opzioni di modalità di alimentazione (POWER) per il RSX-1065 e si possono scegliere durante le impostazioni da un menu ON SCREEN DISPLAY (OSD). La modalità DIRECT, impostata di default, attiva l'unità quando viene collegata all'alimentazione AC e il tasto POWER sul pannello frontale è premuto nella posizione IN; ad ogni modo, il tasto POWER sul telecomando può ancora essere usato per attivare/disattivare l'unità. Con l'opzione STANDBY, l'unità si accende in modalità standby quando viene fornita l'alimentazione AC e il tasto POWER sul pannello frontale, è premuto nella posizione IN. L'unità deve essere attivata manualmente dal tasto POWER sul telecomando. Con l'opzione ALWAYS-ON, l'unità è completamente operativa ogni volta che viene applicata la corrente AC e il tasto POWER sul pannello anteriore è premuto nella posizione IN. Il tasto POWER sul telecomando è disattivato.

Quando si utilizza la Zona 2, l'operazione standby è completamente indipendente per la stanza principale e per la Zona 2. Il tasto POWER sul telecomando non influenzerà la Zona 2. premendo il tasto POWER su un telecomando collocato nella Zona 2, si influenzerà solamente quella zona e non la stanza principale. Quando l'unità è attivata nella Zona 2, la spia ZONE sul pannello frontale è accesa.

Sensore a distanza **2**

Questo sensore riceve segnali a raggi infrarossi dal telecomando. Non bloccate questo sensore.

Display sul pannello frontale **3**

Il display fluorescente (FL) situato nella parte superiore del RSX-1065, fornisce informazioni sullo status dell'unità e sull'attivazione della funzioni speciali.

Vedi l'illustrazioni all'inizio di questo manuale per la localizzazioni di ogni sezione del display:

Sorgente in riproduzione **33**, si visualizza la sorgente correntemente selezionata per l'audizione.

Sorgente di registrazione **33**, si visualizza la sorgente in ingresso selezionata per la registrazione.

Status del display **33**, mostra una serie di informazioni legate alla modalità corrente di funzionamento. Per esempio, quando è selezionato il tuner, questa sezione del display mostra le informazioni sulla sintonizzazione e/o informazioni RDS. Quando vengono selezionate le altre sorgenti, verrà visualizzata la modalità surround. In più, ogni altra informazione può essere visualizzata brevemente ogni qualvolta viene attivata una funzione.

Informazioni sul volume **33**, mostra l'impostazione corrente del volume e/o la modalità Mute.

Icone **3A**, compaiono lungo la parte sinistra e nella parte inferiore del display. Queste icone indicano l'attivazione delle funzioni speciali.

Il display fluorescente può essere spento, se desiderato. Vedi la sezione tasto MENU per istruzioni.

Controllo volume **4 M**

Il controllo VOLUME regola il livello in uscita di tutti i canali. Ruotate la manopola sul pannello frontale in senso orario per aumentare il volume ed in senso antiorario per ridurre il volume. Il telecomando RR-969 è dotato di tasti VOLUME UP e VOLUME DOWN.

Quando regolate il volume, appare una informazione digitale sul display del pannello frontale e la nuova impostazione compare sul vostro schermo TV.

NOTA: Il comando VOLUME può essere utilizzato per cambiare il volume nelle Zona 2. premere il tasto Zone sul pannello frontale e regolate il volume. Dopo 10 secondi, il controllo volume ritorna al funzionamento normale.

Tasto MUTE

Premere una volta il tasto MUTE per togliere temporaneamente l'audio del sistema. Un indicatore apparirà sul display del pannello frontale. Premendo nuovamente il tasto mute, si ritorna ai livelli precedenti del volume.

Controlli dei toni

I comandi BASS e TREBLE aumentano e diminuiscono rispettivamente, il contenuto delle frequenze alte e basse del segnale audio. Girate in senso orario per aumentare l'uscita e in senso antiorario per ridurla. Il display sul pannello frontale e il ON SCREEN DISPLAY (OSD), mostrano le impostazioni dell'audio mentre le definite.

Tasto FILTER

Il tasto FILTER (soltanto sul telecomando) attiva/disattiva una funzione speciale CINEMA EQ. Questa equalizzazione può essere necessaria per la riproduzione di materiale sorgente tipo film, per compensare le differenze acustiche tra il cinema commerciale e un ambiente home theater.

Tasto MENU

Premere questo tasto sul telecomando per attivare il menu OSD. Se il menu è già attivo, premere questo tasto per cancellare il display.

Il display FL sul pannello frontale può essere spento premendo, e tenendo premuto per tre secondi il tasto MENU sul telecomando. Il display si riattiva anche quando viene premuto ogni altro tasto sul telecomando oppure sul pannello frontale.

Tasto ENTER

Il tasto ENTER viene utilizzato per confermare e memorizzare le varie regolazione nell'impostazione e nel funzionamento del RSX-1065. Il suo utilizzo è descritto in dettaglio nelle sezioni al riguardo.

Controlli Ingressi

Tasti Ingressi Sorgenti

Premere uno dei otto tasti sul pannello frontale per selezionare una sorgente audio/video in ingresso (TUNER, VCR, CD, ecc) per la riproduzione. Potrete ascoltare questa sorgente e, e avete selezionato una sorgente video, vedrete la sua immagine sul vostro schermo TV.

Il display sul pannello frontale e il OSD indicheranno il nome della sorgente corrente in riproduzione. Le etichette delle sorgenti VIDEO possono essere personalizzate per corrispondere ai vostri componenti.

Tutti gli ingressi (i cinque ingressi video, l'ingresso CD e l'ingresso TAPE) accettano sia segnali analogici, sia segnali digitali in uno dei cinque ingressi digitali assegnati. Quando viene assegnato un ingresso digitale, il RSX-1065 verifica la presenza di un segnale digitale a quell'ingresso. Se è presente il segnale digitale quando la sorgente è selezionata, viene attivata automaticamente la modalità surround corrispondente. Se non è presente nessun segnale digitale, verranno selezionate gli ingressi analogici per quella sorgente. Questa auto sensibilizzazione è la configurazione preferita per ingressi di sorgenti digitali del tipo lettori DVD. Quando è assegnato un ingresso ANALOGICO, l'unità non attiverà un segnale digitale, anche se questo potrebbe essere disponibile all'ingresso digitale.

Di default, i tasti d'ingresso sorgenti, sono configurati in fabbrica per selezionare gli seguenti ingressi:

CD:	Ingresso Analogico
Tuner:	Ingresso Analogico
Tape:	Ingresso Analogico
Video 1:	Coassiale Digitale 1
Video 2:	Coassiale Digitale 2
Video 3:	Coassiale Digitale 3
Video 4:	Ottico Digitale 1
Video 5:	Ottico Digitale 2

Ogni tasto d'ingresso sorgente può essere configurato usando il menu OSD per usare un ingresso diverso (analogico o digitale). Vedi la sezione MENU INGRESSI per istruzioni sulla configurazione.

I tasti ingresso di sorgenti possono inoltre essere utilizzati (con il tasto REC  descritto nella sezione in seguito) per selezionare un segnale analogico in ingresso perché sia disponibile alle uscite per

la registrazione. Inoltre, i tasti sorgente in ingresso possono essere utilizzati con il tasto ZONE , per selezionare una sorgente d'ingresso analogico per la ZONA 2.

Tasto REC Tasto ZONE

Il RSX-1065 è in grado di registrare da qualsiasi sorgente analogica verso un VCR o un altro registratore collegato alle uscite VIDEO 1, 2, o 3, oppure le uscite TAPE, anche mentre si sta ascoltando una sorgente d'ingresso diversa. Per selezionare una sorgente d'ingresso per la registrazione, premere il tasto REC sul pannello frontale (oppure l'equivalente tasto ZONE sul telecomando). Premere poi uno dei tasti SORGENTE INGRESSO (INPUT SOURCE) entro 5 secondi per selezionare il segnale che desiderate registrare. Dopo aver effettuato la vostra scelta, (oppure sono passati più di 5 secondi), i tasti di sorgente ingresso ritornano alla loro funzione normale, selezionando una sorgente d'ascolto.

Ricordate che la selezione è indipendente dalla sorgente d'ascolto. Mentre si sta effettuando la registrazione, potrete ancora selezionare una sorgente diversa (per esempio, il tuner incorporato) per l'ascolto. La selezione per la registrazione appare sul display alla destra della selezione d'ascolto.

NOTA: La funzione di REGISTRAZIONE richiede segnali analogici. E usate una connessione digitale da un lettore CD o DVD per l'ascolto, dovrete collegare anche un segnale analogico per la registrazione.

MULTI Input EXT IN

Il tasto MULTI CH (oppure il tasto EXT IN sul telecomando) bypassa tutti gli altri ingressi audio (sia analogici sia digitali) e seleziona il segnale audio da un adattatore digitale esterno. quest'ingresso cambia soltanto il segnale audio; il segnale video dall'ingresso correntemente selezionato rimane in uso. Quando attivato, la decodifica digitale del RSX-1065 è bypassata. Un indicatore appare sul display del pannello frontale.

NOTA: Quando è selezionato l'ingresso MULTI CH, l'uscita CB è disponibile soltanto al connettore CB1 PREOUT. Non è presente nessun segnale al connettore CB2 PREOUT quando si seleziona l'ingresso MULTI CH.

Pulsante TP

Ricerca una stazione RDS che trasmetta programmi di informazione sul traffico:

1. Premete il pulsante TP. Il sintonizzatore cercherà di trovare una stazione RDS che trasmetta programmi sul traffico. Se viene individuata una stazione si illuminerà una spia TP sul display del pannello anteriore.
2. Se non viene trovata alcuna stazione, il sintonizzatore ritornerà alla stazione precedentemente sintonizzata.
3. Annullate la funzione TP premendo qualsiasi altro pulsante.

Pulsante TA

Ricerca una stazione RDS che trasmetta programmi di informazione sul traffico:

1. Premete il pulsante TA. Il sintonizzatore cercherà di trovare una stazione RDS che trasmetta programmi sul traffico.
2. Se non viene trovata alcuna stazione, il sintonizzatore ritornerà alla stazione precedentemente sintonizzata.
3. Annullate la funzione TA premendo qualsiasi altro pulsante.

Collegamenti: Panoramica

L'RSX-1065 è dotato di ingressi e uscite audio standard RCA, ingressi e uscite video composite, ingressi e uscite S-Video, ingressi Video Component più ingressi e uscite digitali coassiali e ottiche.

L'RSX-1065 è dotato di uscite per diffusori per l'amplificatore per l'utilizzo con amplificatori esterni oltre che composite video, S-Video e uscite Component Video che collegano l'unità al vostro monitor TV.

L'RSX-1065 è inoltre dotato di connessioni d'ingresso multi, di una connessione per un sensore a raggi infrarossi per comando a distanza e due connessioni trigger a scatto a 12V per un'attivazione a distanza degli amplificatori Rotel.

NOTA: NON collegate nessun componente di sistema alla rete di alimentazione fino a quando il collegamento del sistema è completo.

Tutti i cavi video dovrebbero avere un'impedenza di 75ohm. Lo standard di interfaccia digitale specifica una linea di trasmissione a 75 ohm e tutti i migliori cavi digitali sono conformi a questa specifica. Poiché gli standard video S/PDIF sono così rigidi voi potete utilizzare un cavo video per la trasmissione di dati audio digitali. Vi raccomandiamo caldamente di NON sostituire un cavo di interconnessione audio analogico con uno video o digitale. Le interconnessioni audio standard passeranno questi segnali, ma la loro ampiezza di banda limitata riduce la resa.

Quando effettuate i collegamenti di segnale assicuratevi di collegare correttamente i canali, ad esempio, collegate i canali sinistro ai connettori del canale sinistro e i canali destro ai connettori del canale destro. Tutte le connessioni di tipo RCA sull'RSX-1065 seguono questi codici di colori standard:

Canale audio sinistro:

connettore RCA con interno bianco

Canale audio destro:

connettore RCA con interno rosso

Video composite:

connettore RCA con interno giallo

NOTA: Ogni ingresso di sorgente deve essere correttamente configurato usando il menu di ingresso (INPUT MENU) del sistema ON-SCREEN DISPLAY. Vi raccomandiamo di andare a questo menu dopo aver connesso ogni sorgente per configurarla secondo i vostri desideri. Vedere la sezione INPUT MENU per informazioni.

Collegamenti Video

L'RSX-1065 fornisce collegamenti S-Video e Composite Video per coloro che desiderano utilizzarli. Tuttavia, cavi Composite video standard forniscono una qualità d'immagine eccellente nella maggior parte degli impianti e il loro uso per **tutti** i collegamenti d'ingresso e di uscita semplificherà molto l'installazione e la configurazione dell'apparecchio.

Se scegliete di utilizzare collegamenti S-Video o Composite Video, rendetevi conto delle seguenti implicazioni per la configurazione del vostro impianto:

Display del Menu su schermo: il sistema ON-SCREEN MENU dell'RSX-1065 è disponibile per tutti gli ingressi quando si usa un cavo Composite o S-Video dalle uscite TV

MONITOR all'apparecchio TV. Il MENU ON-SCREEN non è disponibile quando si utilizzano cavi video Component.

Installazione dell'impianto: L'installazione dell'impianto dovrebbe essere effettuata mentre utilizzate un cavo Composite video o S-Video che collega le uscite del MONITOR TV dell'RSX-1065 agli ingressi video della TV o del proiettore. Scegliete OSD (ON-SCREEN DISPLAY) dal comando a distanza RR-969 per completare l'installazione dell'impianto.

NOTA: Su un monitor standard PAL, l'OSD non può essere evidenziato sul display fino a che è presente un segnale video, indifferentemente dal tipo di cavi video in uso. Per l'installazione, collegate l'uscita video dal vostro lettore DVD e scegliete il suo ingresso sull'RSX-1065. L'OSD verrà evidenziato come una sovrapposizione al segnale video proveniente dal lettore DVD.

Composite e S-Video: Con alcune eccezioni, un impianto dovrebbe essere collegato sia con **tutti** i cavi Composite o **tutti** i cavi S-Video. I segnali S-Video dalle sorgenti non possono essere inviate a un apparecchio TV dalle uscite MONITOR TV dell'RSX-1065 con un cavo video Composite. Diversamente i segnali video Composite dalle sorgenti non possono essere inviati a un apparecchio TV dalle uscite TV MONITOR dell'RSX-1065 con un cavo S-Video. Pertanto, i collegamenti Composite e S-Video non possono essere "mescolati" in un impianto.

Tuttavia, entrambi i cavi Composite e S-Video possono essere collegati dalle uscite MONITOR TV dell'RSX-1065 a quelli S-Video su un TV o un proiettore. Questa doppia connessione dall'RSX-1065 fornirà una capacità S-Video limitata in un impianto che è principalmente collegato con cavi video Composite.

Quando entrambi i cavi Composite e S-Video vengono collegati dalla stessa sorgente, **solo** gli S-Video saranno disponibili alle uscite MONITOR TV S-Video dell'RSX-1065. Tuttavia, il Composite video REC OUT saranno ancora disponibili. Questa doppia connessione può essere utilizzata per fornire una registrazione video in un impianto che è principalmente collegato con cavi S-Video, ma comprende anche VCR con video Composite.

Pulsante MONO 16

Il pulsante MONO cambia la modalità FM da ricezione stereo a mono. In modalità stereo, si udirà un segnale stereo se la stazione sta trasmettendo un segnale stereo e c'è una forza di segnale sufficiente. Una spia stereo ST si illuminerà sul display del pannello anteriore. In modalità mono, si udirà un segnale mono anche se la stazione sta trasmettendo un segnale stereo.

NOTA: Il passaggio in modalità mono può rappresentare un modo utile per migliorare la ricezione di segnali FM deboli o distanti. Per una limpida ricezione mono si richiede una forza di segnale inferiore che per la ricezione stereo.

Pulsante PRESET 17

Questo pulsante PRESET sul comando a distanza passerà automaticamente fra la modalità di sintonizzazione di frequenza e quella di sintonizzazione predefinita. In modalità di sintonizzazione di frequenza i pulsanti TUNING (CH UP/DOWN sul comando a distanza) avanzano alla frequenza della stazione successiva. In modalità di sintonizzazione pre-selezionata i pulsanti TUNING avanzeranno alla successiva stazione predefinita memorizzata. Una spia PRESET sul display del pannello anteriore si illuminerà in modalità predefinita.

Ricezione di Trasmissioni RDS e RBDS

L'RSX-1065 è dotato di ricezione RDS (Radio Data Systems) per l'Europa e RBDS (Radio Broadcast Data Service) per gli Stati Uniti. Questi sistemi di trasmissione forniscono ulteriori funzionalità alla ricezione FM trasmettendo un'informazione codificata insieme al segnale radio. Questo segnale viene decodificato da un sintoamplificatore dotato di RDS o RBDS e può offrire una gamma di informazioni che comprendono:

1. Un display con il nome di identificazione della stazione (es.: BBC1)
2. Un display del contenuto del programma della stazione (es.: ROCK o NOTIZIE)

3. Trasmissioni di informazione sul traffico
4. Annunci o informazioni che scorrono su un display

Inoltre, RDS offre parecchie caratteristiche di ricerca avanzata che comprendono:

1. La capacità di ricercare una stazione con il contenuto del programma desiderato (PTY)
2. La capacità di ricercare l'informazione sul traffico (TP)
3. La capacità di ricercare automaticamente stazioni che trasmettono particolari informazioni sul traffico (TA).

La trasmissione RDS è ampiamente disponibile su molti mercati europei da molti anni. Ci sono molte stazioni RDS e la maggior parte degli utenti sarà aggiornato sulle caratteristiche e sul funzionamento. In USA lo sviluppo del sistema RBDS è più recente. Un numero inferiore di stazioni trasmettono segnali RBDS e le caratteristiche potrebbero essere meno note a molti utenti. Consultate il vostro rivenditore autorizzato Rotel per maggiori informazioni sulla trasmissione RDS o RBDS nella vostra zona.

NOTA: Le caratteristiche RDS dipendono totalmente dalla trasmittente che invia i segnali codificati RDS. Pertanto, sarà disponibile solamente sui mercati dove l'RDS viene implementato abitualmente e dove le stazioni trasmettono segnali RDS. Se non ci sono stazioni RDS, l'RSX-1065 funzionerà come un normale sintoamplificatore radio.

NOTA: I servizi RDS sono disponibili solo su trasmissioni FM. Le caratteristiche e i pulsanti descritti sotto sono operativi solamente in modalità FM.

Pulsante DISPLAY 18

Ci sono cinque modalità di display quando la stazione sintonizzata sta trasmettendo informazioni RDS e la spia RDS sul display del pannello anteriore è illuminata. Premete il pulsante del display per passare in sequenza le cinque modalità disponibili del display:

1. Display di FREQUENZA standard
2. Nome del SERVIZIO DEL PROGRAMMA. Queste sono di base le lettere del nome della stazione (come BBC1). Se la stazione non sta trasmettendo un segnale RDS, il display evidenzierà "NO NAME DATA".

3. TIPO DI PROGRAMMA. Questa è la descrizione del contenuto della stazione da un elenco di tipi di programma su ogni mercato. Se la stazione in corso non sta trasmettendo un segnale RDS, il display mostrerà "NO PTY DATA".
4. OROLOGIO (CLOCK TIME). Display dell'orario e della data trasmesso dalla stazione. Se la stazione in discussione non sta trasmettendo dati di testo di trasmissione radio una spia RT si illuminerà sul display e lo scrolling apparirà. Se la stazione non sta trasmettendo un segnale RDS, il display mostrerà "NO TIME DATA".
5. TESTO RADIO (RADIO TEXT). Altri messaggi di testo trasmessi dalla stazione. Se la stazione non sta trasmettendo un segnale RDS, il display mostrerà "NO TEXT DATA".

Pulsante PTY 19

La funzione di ricerca PTY vi permette di vagliare le trasmissioni disponibili per le stazioni RDS che trasmettono un particolare tipo di contenuto di programma.

1. Premete il pulsante PTY. Il tipo di contenuto del programma RDS apparirà sul display.
2. Se desiderate, passate a un diverso tipo di programma utilizzando i pulsanti TUNING UP/DOWN per scorrere l'elenco.
3. Premete il pulsante PTY una seconda volta entro 5 secondi. Il sintonizzatore cercherà di trovare una stazione RDS che trasmetta il tipo di programma selezionato. Se il pulsante non viene premuto entro 5 secondi dopo la selezione di un tipo di programma, la funzione PTY verrà annullata.
4. Se non viene trovata alcuna stazione per il tipo di contenuto desiderato, il sintonizzatore ritornerà all'ultima stazione precedentemente selezionata.
5. Annullate la funzione PTY premendo qualsiasi altro pulsante.

NOTA: Se la stazione sintonizzata sta trasmettendo dati PTY una spia PTY si illuminerà sul pannello anteriore.

Comandi del Suono Surround

L'RSX-1065 è adeguatamente equipaggiato per decodificare materiale di sorgenti analogiche Dolby Surround®, sorgenti per canale digitale 5.1 DTS® e Dolby Digital®, sorgenti digitali per canale 6.1 Discrete DTS ES®, Matrix 6.1 DTS ES®, compact discs con codifica HDCD® così come per sintetizzare parecchie simulazioni di ambienti diversi DSP per materiale di sorgente musicale nonché la capacità di trarre suono surround a 5, 6 e 7 canali da qualsiasi materiale di sorgente.

La decodifica di flussi di ingresso digitale è generalmente automatica. Per esempio, quando viene identificato un segnale di ingresso digitale con codifica Dolby Digital oppure un surround a canale 5.1 DTS, l'RSX-1065 mette in azione la decodifica corretta. Inoltre, l'apparecchio individuerà dischi con codifica Matrix 6.1 DTS ES o con informazione surround Discrete 6.1 DTS-ES e attiva la decodifica Surround Extended DTS ES®. Allo stesso modo, un ingresso digitale da un CD codificato HDCD® verrà automaticamente rivelato e correttamente decodificato per un funzionamento stereo 2 canali.

Nella maggior parte dei casi, l'RSX-1065 riconoscerà anche un segnale digitale con codifica Dolby Surround e attiverà la corretta decodifica Dolby® Pro Logic II®. Inoltre, potete configurare una modalità surround di default per ogni ingresso usando il sistema di menu ON-SCREEN DISPLAY.

Quattro tasti MODE sul pannello anteriore e il tasto SUR+ sul comando a distanza permettono il controllo manuale delle regolazioni del suono surround, superando qualsiasi regolazione configurata di fabbrica o auto-sensing. Le regolazioni opzionali disponibili dal pannello anteriore e/o dal comando a distanza comprendono:

- Stereo a 2 canali (sinistro/destro)
- Stereo a 3 canali (sinistro/destro/centrale)
- Stereo a 5 canali (anteriore sinistro/ anteriore destro/centrale/surround sinistro/ surround destro)
- Stereo a 7 canali (anteriore sinistro/ anteriore destro/centrale/surround sinistro/ surround destro/centrale posteriore 1 e 2)

- 4 regolazione di ambiente che simulano le sale da concerto.

Queste opzioni consentono di gustare una performance sonora surround allargata da materiale di sorgente stereo convenzionale e surround a canale 5.1 o di riprodurre materiale di sorgente surround multicanale su impianti con solo 2 o 3 diffusori.

Le opzioni suono surround manuale in genere vengono utilizzate con materiale di sorgente che non è codificato con un formato sonoro surround specifico. Sono disponibili solo per certo materiale di sorgente e modalità surround, ma non per certo materiale surround che fa scattare la decodifica automatica, come il seguente:

- DTS, DTS ES Discrete 6.1, Dolby Digital, HDCD (96kHz) e i segnali digitali a 2 canali PCM (96kHz) che sono auto-rivelati e non possono essere bypassati.
- I segnali digitali HDCD (non 96kHz) e 2 canali PCM (non 96kHz) possono essere bypassati come Dolby Pro Logic II, Dolby 3-stereo, Music 1 - 4, Stereo 5CH, Stereo 7CH e Stereo.
- Il digitale stereo a 2 canali Dolby Digital può essere bypassato come Dolby Pro Logic II, Dolby 3-Stereo e Stereo.
- Tutte le altre regolazioni di modalità possono essere bypassate.

Pulsante PRO LOGIC II 7

Fornisce l'elaborazione e la codifica di riproduzione corretta per qualsiasi materiale sonoro surround con codifica Dolby Pro Logic sia che si tratti di un CD musicale, un nastro video, un disco video, una trasmissione TV stereo normale o una trasmissione radio. Può anche essere utilizzato con successo per aggiungere spazialità a materiale di sorgente musicale a due canali. I diffusori anteriori, centrali e posteriori vengono attivati e una spia si illumina sul display del pannello anteriore quando il pulsante PRO LOGIC II viene premuto.

NOTA: Molti utenti troveranno che lasciando RSX-1065 in modalità PRO LOGIC si ottiene una resa più soddisfacente per tutti i materiali di sorgente. Offre una decodifica automatica del materiale sonoro surround analogico. Permette la selezione automatica (a meno che esclusa) di elaborazione digitale quando una sorgente Dolby Digital o DTS viene riprodotta.

Pulsante STEREO 3 16

Offre la corretta riproduzione di materiale di sorgente Dolby Pro Logic su impianti che hanno diffusori anteriori e centrali, ma mancano di diffusori surround posteriori. Con registrazioni stereo, deriva un segnale di canale centrale. Con registrazioni sonore surround a canale 5.1 aggiunge i segnali del canale posteriore ai diffusori anteriori per una spazialità maggiore e più ampia di quella degli stereo convenzionali. Una spia si illumina sul display del pannello anteriore per evidenziare che questa modalità è attiva.

Pulsante DSP 8

Questo pulsante attiva la sintesi digitale di sei diverse modalità di ambiente (MUSIC 1, MUSIC 2, MUSIC 3, MUSIC 4, 5CH Stereo e 7CH Stereo).

- Le quattro regolazioni MUSIC simulano progressivamente ambienti acustici più ampi e vengono utilizzati principalmente per ricreare l'ambiente durante l'ascolto di sorgenti musicali e/o altre sorgenti che mancano della codifica sonora surround.
- L'derivare informazione sonora surround da materiale di sorgente stereo adatto all'uso con un impianto a 5 canali (ANTERIORE SINISTRO/DESTRO, CENTRALE e SURROUND SINISTRO/DESTRO).
- La modalità stereo 7CH deriva informazione surround da qualsiasi materiale di sorgente per un impianto a 7 diffusori (ANTERIORE SINISTRO/DESTRO, CENTRALE, e SURROUND SINISTRO/DESTRO E CENTRALE POSTERIORE 1/2).

Premete il pulsante per attivare la modalità DSP. Ogni pressione consecutiva del pulsante farà passare alla modalità successiva nel seguente ordine: MUSIC 1 > MUSIC 2 > MUSIC 3 > MUSIC 4 > 5CH STEREO > 7CH Stereo. Una spia si illumina sul display del pannello anteriore quando la modalità DSP è stata attivata.

NOTA: Come regola generale, le modalità DSP forniscono maggiori effetti d'ambiente rispetto alla riproduzione della stessa registrazione in modalità PRO LOGIC II. Fate vari tentativi con le modalità DPS più spettacolari per effetti o registrazioni particolari.

Pulsante 2CH (a due canali) **E**

Attiva la normale modalità di by-pass stereo diretta a 2 diffusori con nessun suono surround o altra elaborazione. E' "semplice" stereofonia che utilizza i diffusori anteriori sinistro e destro (con o senza subwoofer) con nessun canale surround o canale centrale.

Quando utilizzati con materiale Dolby Digital o DTS, il pulsante 2CH attiva una funzione "downmix" che combina tutti i canali disponibili e li invia solamente ai diffusori anteriori. Si perdono gli effetti spaziali del suono surround, ma tutta l'informazione sulla registrazione originale verrà conservata.

NOTA: La modalità 2CH vi permette di ascoltare registrazioni stereo a due canali nel loro formato originale usando gli ingressi analogici.

Pulsante SUR + **V**

Il pulsante SUR + sul comando a distanza sceglie le modalità surround descritte alla sezione precedente. Ogni volta che premete il pulsante, la modalità surround scorre alla regolazione successiva (Dolby Pro Logic II, Dolby 3-Stereo, Music 1 -4, Stereo 5CH? Stereo 7CH e Stereo) come indicato dal display del pannello anteriore e una spia ON-SCREEN DISPLAY.

NOTA: Queste modalità surround potrebbero non essere disponibili per tutto il materiale di sorgente. Molti tipi di sorgenti digitali fanno scattare automaticamente un particolare tipo di decodifica surround che non può essere scavalcata.

Pulsanti di selezione della regolazione di livello del diffusore **C E S** Pulsante UP/DOWN **D**

I livelli di tutti i canali dovrebbero essere calibrati usando i toni di verifica con un menu ON-SCREEN DISPLAY durante l'installazione iniziale dell'RSX-1065. Potete anche effettuare un cambiamento temporaneo nel volume relativo dei canali centrale, posteriore o subwoofer usando i mando a distanza:

- Premete uno dei pulsanti di selezione sul comando a distanza per scegliere un canale (o una coppia di canali) per la regolazione. Premete il tasto **C** per regolare il canale CENTRALE. Premete il pulsante **S** per regolare il canale SUBWOOFER. Premete il pulsante **R** per regolare i canali

posteriore SURROUND o CENTRALE POSTERIORE (ogni pressione del pulsante R alterna fra i canali SURROUND e POSTERIORE CENTRALE). Il diffusore selezionato e la sua regolazione in corso apparirà brevemente sul display.

- Usate i pulsanti UP e DOWN **D** sul comando a distanza per regolare il livello di uscita del canale o canali scelti.
- Ripetete questo procedimento per ogni canale.

Se non viene effettuato alcuna regolazione di livello per 5 secondi dopo aver premuto uno dei pulsanti di selezione, i livelli ritornano alle regolazioni calibrate di fabbrica.

NOTA: Questa regolazione è temporanea. Scegliendo un ingresso diverso e disattivando l'apparecchio si riporterà l'apparecchio ai livelli di fabbrica.

NOTA: La calibratura ON-SCREEN consente la regolazione indipendente di ogni canale surround. La procedura di calibratura qui descritta permette solamente il volume relativo di tutti i canali surround insieme.

Pulsante della Gamma Dinamica **T0** Pulsante DWN **D**

Le sorgenti digitali odierne sono capaci di una gamma dinamica estremamente elevata (la differenza tra i suoni più bassi e più alti). In alcuni casi, la gamma dinamica disponibile potrebbe sovraccaricare gli amplificatori e/ o i diffusori. In altri casi, potrebbe essere desiderabile ridurre la gamma dinamica, per esempio durante l'ascolto a livelli bassi di volume. Premendo il pulsante della GAMMA DINAMICA (o DWN sul comando a distanza) si passa attraverso le tre regolazioni disponibili della gamma dinamica:

- **MAX** (nessuna compressione / gamma dinamica completa)
- **MID** (compressione moderata)
- **MIN** (compressione massima / gamma dinamica minima).

Una spia "D.RANGE" sul display del pannello anteriore si illumina quando la gamma dinamica non è posta sulla regolazione MAX. La nuova regolazione di gamma dinamica appare brevemente sul display alfanumerico quando la regolazione viene cambiata.

NOTA: La caratteristica di GAMMA DINAMICA è disponibile solo in modalità Dolby Digital. Non è attiva in tutti gli altri momenti.

Comandi Del Sintonizzatore

L'RSX-1065 ha un sintonizzatore AM/FM digitale con funzionalità RDS e 30 stazioni preselezionabili.

L'apparecchio offre una vasta gamma di possibilità di sintonizzazione. Ecco una panoramica delle opzioni di sintonizzazione (informazione più dettagliata viene fornita alle sezioni successive di questo manuale):

- **Sintonizzazione di frequenza manuale** sintonizza la frequenza della stazione precedente o successiva (quando in modalità di sintonizzazione di frequenza). Premete e rilasciate il pulsante di sintonizzazione TUNING per sintonizzare (CH UP/DOWN sul comando a distanza).
- **Sintonizzazione di frequenza diretta** vi permette di inserire le cifre della stazione desiderata. Premete il pulsante DIRECT e inserite i numeri usando i tasti NUMERICI.
- **Sintonizzazione di ricerca di frequenza automatica** consente la ricerca in su o in giù per trovare il segnale di trasmissione successivo possibile. Premete e mantenete premuto il tasto TUNING (CH UP/DOWN sul comando a distanza) per almeno un secondo per effettuare la ricerca in alto o in basso.
- **Sintonizzazione di stazione predefinita** vi permette di inserire direttamente il numero di una predefinita stazione memorizzata. Inserite il numero della stazione precedentemente memorizzata usando i tasti numerici.
- **Sintonizzazione di ricerca** predefinita salta in su o in giù alla successiva stazione memorizzata predefinita. Quando in modalità PRESET, premete il tasto TUNING (CH UP/DOWN sul comando a distanza) per scegliere la stazione successiva. Premete il tasto PRESET sul comando a distanza per saltare fra la modalità di sintonizzazione predefinita e di frequenza.

- **Sintonizzazione RDS (Europa) o RBDS (USA)** fornisce una gamma di caratteristiche di ricerca e sintonizzazione speciali basate su codici di dati codificati con il segnale di trasmissione. Vedere la sezione RDS di questo manuale per informazione più dettagliata.

NOTA: L'RSX-1065 arriva pre-configurato per la sintonizzazione sul mercato dove l'avete acquistato (N.America o Europa). Per cambiare questa regolazione di fabbrica, vedere l'informazione sul menu su schermo DEFAULT SETUP più oltre in questo manuale.

Pulsante di Banda **TB N**

Premete il pulsante per passare avanti e indietro fra AM e FM. Una spia corrispondente si illuminerà sulla parte sinistra del display del pannello anteriore per confermare la vostra scelta e apparirà la frequenza della stazione sintonizzata in quel momento.

NOTA: Se il sintonizzatore non è già la sorgente di ingresso scelta, premendo il tasto BAND si attiverà automaticamente l'ingresso TUNER.

Pulsante di Sintonizzazione (TUNING) **T3 L**

I pulsanti di sintonizzazione TUNING (con etichetta CH UP/DOWN sul comando a distanza) offrono tre diverse funzioni di sintonizzazione a seconda della modalità operativa.

Nella normale modalità di SINTONIZZAZIONE DI FREQUENZA, premete un pulsante di sintonizzazione (CH UP/DOWN sul comando a distanza) e rilasciatelo per saltare manualmente alla successiva frequenza di stazione, senza considerare o meno se una stazione stia trasmettendo su quella frequenza. Per una sintonizzazione auto scan, premete e mantenete premuto il pulsante TUNING per circa un secondo. Una spia AUTO apparirà sul display del pannello anteriore e il sintonizzatore inizierà automaticamente a passare attraverso le frequenze fino a che non ha trovato la successiva stazione disponibile. Se non si tratta della stazione desiderata, ripetete la procedura di sintonizzazione automatica per trovare la stazione seguente. Le stazioni deboli verranno saltate durante la sintonizzazione automatica.

Nella modalità di SINTONIZZAZIONE PRESELEZIONATA (PRESET TUNING), premete il pulsante TUNING (CH UP/DOWN sul comando a distanza) e rilasciatelo per

saltare alla seguente stazione pre-selezionata in memoria. Passate dalla modalità di sintonizzazione FREQUENCY e PRESET premendo il pulsante PRESET **TU** sul comando a distanza. Una spia PRESET appare sul display quando viene attivato il PRESET TUNING.

In modalità di ricerca RDS PTY, premete un pulsante TUNING per selezionare il tipo di programma desiderato dallo scrolling list sul display. Vedere la sezione sulla sintonizzazione RDS per maggiori dettagli.

NOTA: Varie spie sul display del pannello anteriore aiutano nella sintonizzazione. Un ampio display mostra la frequenza sintonizzata e aumenta o diminuisce durante la sintonizzazione. Una spia della intensità del segnale indica la forza del segnale in ingresso. Una spia di sintonizzazione (TUNED) si illumina quando un segnale abbastanza forte viene ricevuto. Una spia ST si illumina quando viene ricevuto un segnale FM stereo.

NOTA: Se il SINTONIZZATORE non è la sorgente di ingresso già selezionata, premendo il pulsante TUNING (CH UP/DOWN sul comando a distanza) si attiverà automaticamente l'ingresso TUNER.

Pulsante MEMORY **T7**

Il pulsante MEMORY viene utilizzato con i pulsanti NUMERICI per memorizzare stazioni pre-selezionate. Vedere la sezione successiva per istruzioni più dettagliate.

Tastiera Numerica: Preselezione delle Stazioni **T3 B**

L'RSX-1065 può memorizzare fino a 30 preselezioni di stazioni per richiamarle in qualsiasi momento utilizzando la tastiera numerica per memorizzare una stazione:

1. Sintonizzate la stazione desiderata, o AM o FM.
3. Premete il pulsante MEMORY sul pannello anteriore. Una spia MEMORY si illuminerà per cinque secondi sul display del pannello anteriore.
3. Mentre la spia MEMORY sta lampeggiando, premete il numero di preselezione dove desiderate memorizzare la frequenza della stazione Per esempio, per memorizzare una stazione come preselezione 3, premete il pulsante 3. Per memorizzare il preset 15, premete il pulsante 1 seguito dal pulsante 5.

4. Una frequenza precedentemente memorizzata viene cancellata dalla memoria quando una nuova frequenza viene memorizzata con lo stesso numero di preselezione.

Per sintonizzarsi su una stazione precedentemente memorizzata premete semplicemente il numero preselezionato sulla tastiera numerica. Per esempio, per memorizzare una stazione come preselezione 3, premete il pulsante 3. Per sintonizzare il preset 15, premete il pulsante 1 seguito dal pulsante 5.

NOTA: Se il SINTONIZZATORE non è già la SORGENTE D'INGRESSO selezionata, selezionando una stazione preselezionata si attiverà automaticamente l'ingresso TUNER.

I pulsanti della tastiera NUMERICA possono anche essere utilizzati per una sintonizzazione di accesso diretto (vedi sotto).

Pulsante DIRECT **T4**

Se conoscete la frequenza della stazione desiderata, potete sintonizzarvi direttamente utilizzando il pulsante DIRECT e la tastiera NUMERICA.

1. Premete il pulsante DIRECT per cambiare la tastiera NUMERICA dalla modalità di preselezione della stazione ad Accesso Diretto (Direct Access). La frequenza della stazione sul display del pannello anteriore si trasformerà in una serie di quattro barre, rappresentanti i numeri di frequenza di una stazione, con la prima barra che lampeggia.
2. Introdete la prima cifra della frequenza della stazione utilizzando la tastiera numerica. La cifra apparirà sul display di frequenza e la seconda barra lampeggerà. Introdete le rimanenti cifre della frequenza. Notate che in modalità FM premendo 1 si introdurrà 10 come cifra sul display della frequenza. Quando tutte le cifre sono state inserite, il sintonizzatore si sintonizzerà automaticamente sulla frequenza di quella stazione.

ESEMPLI:

FM87.50MHz premete: 8>7>5>0
FM101.90MHz premete: 1>1>9>0
AM1610kHz premete: 1>6>1>0