

CTR164N027
CTR164TB
CTR164NB
CTR164EB
CTR164DB
CTR164AB
CTR164KB

Стеклокерамическая варочная панель

Руководство
пользователя

Представьте... ВОЗМОЖНОСТИ

Благодарим Вас за покупку продукции Samsung. Для получения более полного обслуживания зарегистрируйте свое устройство на веб-узле



www.samsung.com/global/register

SAMSUNG

Использование данного руководства

Перед использованием устройства внимательно изучите данное руководство пользователя, в частности — информацию о безопасности, приведенную в следующем разделе. Сохраните данное руководство для получения справочных сведений в будущем. При предоставлении прав пользования устройством другому лицу обязательно передайте данное руководство новому владельцу.

В ТЕКСТЕ ИСПОЛЬЗУЮТСЯ СЛЕДУЮЩИЕ ЗНАКИ

	Это знак уведомления о необходимости соблюдать меры предосторожности. Знак « Внимание! » указывает на информацию о мерах безопасности. Знак « Важно » указывает на информацию о мерах, необходимых для предотвращения повреждения устройства.
	Этот знак указывает на меры для защиты окружающей среды.
	Данный знак указывает на полезные сведения и практические советы.

1. Номера этих обозначают пошаговые инструкции при использовании устройства.
2. ...
3. ...

Данное руководство содержит сведения о действиях, которые можно предпринять для выявления и устранения возможных неисправностей. См. раздел «Обнаружение неисправностей».

Инструкции по безопасности

 Нормы безопасности устройства соответствуют всем принятым техническим стандартам и стандартам безопасности. Однако наша задача как изготовителей познакомить Вас со следующими правилами безопасности.

ПРАВИЛА ЭЛЕКТРОБЕЗОПАСНОСТИ

- Убедитесь, что устройство правильно установлено и заземлено квалифицированным специалистом.
- Обслуживание устройства должно выполняться только квалифицированными специалистами. Ремонтные работы, выполненные неквалифицированными лицами, могут привести к травме или серьезной поломке. Если устройство необходимо отремонтировать, обратитесь в местный сервисный центр. Несоблюдение данных инструкций может привести к повреждению устройства или лишению гарантийного обслуживания.
- Монтируемые заподлицо устройства можно использовать по назначению только после установки в секциях и на рабочих местах, отвечающих соответствующим стандартам. Это обеспечит надежную защиту от контакта с электрическими частями в соответствии с требованиями основных стандартов по безопасности.
- В случае неисправности или поломки устройства, появления трещин или разломов выполните следующие действия.
 - Выключите все варочные зоны.
 - Отключите варочную панель от сети электроснабжения.
 - Обратитесь в местный сервисный центр.

 Если на поверхности появились трещины, выключите устройство для предотвращения возможного поражения электрическим током. Не пользуйтесь варочной панелью до замены стеклянной поверхности.

ПРАВИЛА БЕЗОПАСНОСТИ ДЛЯ ДЕТЕЙ

 Данное устройство не предназначено для использования детьми или инвалидами без надлежащего присмотра ответственным взрослым лицом.

Следует проследить, чтобы дети не играли с устройством.

Варочные зоны нагреваются при приготовлении пищи. Не позволяйте маленьким детям находиться вблизи устройства.

Инструкции по безопасности

ПРАВИЛА БЕЗОПАСНОСТИ ПРИ ИСПОЛЬЗОВАНИИ

- Не помещайте металлические предметы, такие как ножи, вилки, ложки и крышки, на поверхность варочной панели во избежание их нагрева.
- Устройство не предназначено для использования людьми (в том числе детьми) с ограниченными физическими, сенсорными и умственными возможностями, а также не имеющими соответствующего опыта или знаний; исключения возможны при надлежащем надзоре за такими людьми или предварительном обучении лицами, ответственными за их безопасность.
- Данное устройство предназначено только для обычной варки и жарения в домашних условиях. Оно не предназначено для использования в коммерческих или промышленных целях.
- Никогда не используйте варочную панель для обогрева помещения.
- Соблюдайте осторожность при подключении электрических приборов к розеткам сети питания возле варочной панели. Силовые провода не должны касаться верхней части варочной панели.
- Чрезмерно нагреваемые жир и масло могут легко воспламениться. Никогда не оставляйте варочную панель без присмотра во время приготовления пищи в масле или жире, например, при приготовлении хрустящего картофеля.
- После использования выключите варочные зоны.
- Всегда следите за тем, чтобы панели управления были сухими и чистыми.
- Никогда не помещайте горючие предметы на варочную панель. Это может вызвать пожар.
- Не используйте варочную панель для нагревания алюминиевой фольги, завернутых в фольгу продуктов или замороженных продуктов в алюминиевой упаковке.
- При неосторожном использовании устройства можно получить ожоги.
- Кабели от электрических устройств не должны касаться горячей поверхности варочной панели или горячей посуды.
- Не используйте варочную панель для сушки одежды.
- Никогда не храните воспламеняющиеся материалы, например аэрозоли или чистящие средства, в ящиках или шкафах под варочной панелью.

МЕРЫ БЕЗОПАСНОСТИ ПРИ ОЧИСТКЕ

- Перед очисткой всегда выключайте устройство.
- В целях безопасности не выполняйте очистку струей пара или устройством очистки высокого давления.
- Выполняйте очистку варочной панели в соответствии с инструкциями по очистке и уходу, приведенными в данном руководстве.

Инструкции по утилизации

УТИЛИЗАЦИЯ УПАКОВОЧНОГО МАТЕРИАЛА

Все упаковочные материалы устройства пригодны для повторного использования. Листы и детали из пенопласта снабжены соответствующими отметками. Утилизируйте упаковочные материалы и старые устройства в соответствии с правилами безопасности и защиты окружающей среды.

УТИЛИЗАЦИЯ СТАРОГО УСТРОЙСТВА

-  **Внимание!** Перед утилизацией старого устройства приведите его в нерабочее состояние, чтобы оно не могло быть источником опасности. Для этого квалифицированный специалист должен отключить устройство от сети электроснабжения и удалить силовые провода.
- Запрещается утилизировать устройство вместе с бытовым мусором.
 - Сведения о проводимых сборах и общественных местах для утилизации отходов доступны в отделе или совете по сбору отходов.

Содержание

УСТАНОВКА ВАРОЧНОЙ ПАНЕЛИ

7

- 7 Нормативы и соответствия
- 7 Инструкции по безопасности для установщика
- 8 Подключение к сети электроснабжения
- 9 Установка на рабочую поверхность

СОСТАВНЫЕ ЧАСТИ И ФУНКЦИИ

11

- 11 Варочные зоны
- 11 Панель управления
- 12 Компоненты
- 13 Основные свойства устройства
- 14 Выключение в целях безопасности
- 14 Индикатор остаточного тепла
- 14 Контроль температуры

ПЕРЕД НАЧАЛОМ ИСПОЛЬЗОВАНИЯ

15

- 15 Первоначальная очистка

ИСПОЛЬЗОВАНИЕ ВАРОЧНОЙ ПАНЕЛИ

16

- 16 Использование соответствующей посуды
- 17 Использование сенсорных кнопок управления
- 17 Включение устройства
- 18 Выбор варочной зоны и настройки нагрева
- 19 Выключение устройства
- 19 Выключение варочной зоны
- 20 Использование блокировки от детей
- 21 Блокировка и разблокировка панели управления
- 21 Рекомендуемые настройки для приготовления отдельных блюд

ОЧИСТКА И УХОД

22

- 22 Варочная панель
- 23 Рамка варочной панели (дополнительно)
- 23 Предотвращение повреждения устройства

ГАРАНТИЯ И ОБСЛУЖИВАНИЕ

24

- 24 Часто задаваемые вопросы и устранение неисправностей
- 25 Обслуживание

ТЕХНИЧЕСКИЕ ДАННЫЕ

26

- 26 Технические данные
- 26 Конфорки

Установка варочной панели



Важно.

Убедитесь, что новое устройство правильно установлено и заземлено квалифицированным специалистом. Соблюдайте это указание. При повреждении в результате неправильной установки устройство лишается гарантийного обслуживания.
Технические данные приведены в конце данного руководства.

НОРМЫ И СООТВЕТСТВИЯ ТРЕБОВАНИЯМ

Данное устройство соответствует следующим стандартам:

- EN 60335 - 1 и EN 60335 - 2 - 6 в отношении мер безопасности электрических устройств для домашнего и подобного использования;
- EN 60350 или DIN 44546 / 44547 / 44548 в отношении рабочих характеристик электрических плит, варочных панелей, печей и грилей для домашнего использования;
- EN 550 14 - 1;
- EN 550 14 - 2;
- EN 61000 - 3 - 2;
- EN 61000 - 3 - 3 в отношении основных требований к электромагнитной совместимости (ЭМС).



Данное устройство соответствует следующим директивам ЕС:

- 2006/95/ЕС, Директива по низковольтным устройствам
- 2004/108/ЕЕС, Директива по электромагнитной совместимости

ИНСТРУКЦИИ ПО БЕЗОПАСНОСТИ ДЛЯ УСТАНОВЩИКА

- Устройство следует использовать в электрических установках, которые обеспечивают отключение устройства от сети электроснабжения во всех полюсах с зазором между контактами не менее 3 мм. Подходящими устройствами отключения могут быть различные автоматические выключатели линейной защиты автоматы защиты сети и устройства защитного отключения (УЗО).
- В отношении защиты от пожара устройство соответствует стандарту EN 60335 - 2 - 6. Данный тип устройства должен устанавливаться вместе с высоким шкафом или стеной только с одной стороны.
- Под варочной панелью не должно быть ящиков.
- При установке должна быть обеспечена защита от поражения электрическим током.
- Место установки устройства должно соответствовать требованиям устойчивости DIN 68930.
- Для защиты от влаги все поверхности среза должны быть изолированы соответствующим герметиком.
- На облицованных плиткой рабочих местах швы в месте установки варочной панели должны быть полностью заделаны затирочным составом.
- На отделанных натуральным или искусственным камнем либо керамикой поверхностях пружины быстрой фиксации следует укрепить синтетической смолой или клеящим материалом.
- Убедитесь, что уплотнение правильно расположено на рабочей поверхности и не имеет щелей. Не требуется дополнительно использовать кремниевый герметик — его будет трудно удалить при сервисном обслуживании.
- Для снятия варочную панель необходимо подтолкнуть снизу вверх.
- Под варочной панелью следует установить доску.

Установка варочной панели

ПОДКЛЮЧЕНИЕ К СЕТИ ЭЛЕКТРОСНАБЖЕНИЯ

Перед подключением проверьте соответствие указанного на паспортной табличке номинального напряжения устройства и напряжения сети электроснабжения. Паспортная табличка расположена в нижней части варочной панели.

⚠ Отключите подачу напряжения в цепь перед подключением проводов к цепи.

Рабочее напряжение нагревательного элемента равно 230 В переменного тока. Устройство может работать при напряжении 220 В или 240 В.

Варочную панель необходимо подключить к сети электроснабжения с применением устройства, которое обеспечивает отключение панели от сети электроснабжения во всех полюсах с зазором между контактами не менее 3 мм; для этого можно выбрать автоматический выключатель линейной защиты, реле утечки на землю или предохранители.

Для подключения к сети электроснабжения следует использовать кабель типа H05RN - F или рассчитанный на более высокий электрический ток кабель.

	Номинальная сила тока устройства (А)	Номинальная площадь поперечного сечения (мм ²)
1N~	> 25 и ≤ 32	≥ 2,5
2N~	> 10 и ≤ 16	≥ 1,5

Подключение необходимо выполнить в соответствии со схемой. Соединительные перемычки следует установить в соответствии с требуемой схемой соединений.

Провод заземления необходимо подключить к клемме. Провод заземления должен быть длиннее токонесущих проводов.

⚠ Подсоединение кабелей следует выполнить в соответствии с установленными правилами, клеммы надежно затянуть.

Электрический кабель после подключения к клеммам следует закрепить скобой кабеля питания и плотно закрыть крышку, надавив на нее. Перед первым включением со стеклокерамической поверхности необходимо удалить защитную пленку и наклейки.

⚠ После подключения варочной панели к сети электропитания проверьте готовность всех варочных зон к использованию, ненадолго включив с максимальными настройками каждую из них по очереди с соответствующей посудой.



При первом включении варочной панели высвечиваются все изображения на дисплее и включается блокировка от детей.

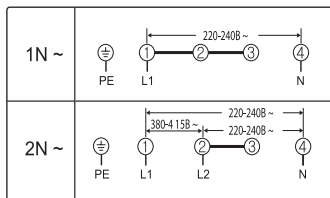

< IN ~ >

L: Коричневый

N: Синий

PE: Зеленый

⚠ Внимание! Обратите внимание (для совместимости) на расположение фазового и нейтрального проводов в домашней сети; в противном случае может произойти повреждение компонентов.

На повреждения, вызванные неправильной установкой, гарантия не распространяется.

⚠ Внимание! Если шнур питания поврежден, его необходимо заменить специальным шнуром или узлом шнура питания в сборе, поставляемым изготовителем или его представителем.

УСТАНОВКА НА РАБОЧУЮ ПОВЕРХНОСТЬ



Перед установкой запишите серийный номер устройства, указанный на паспортной табличке. Данный номер может потребоваться в случае запроса на обслуживание, а так как он расположен с нижней стороны устройства, после установки доступ к нему будет закрыт.

Обратите внимание на требования к минимальным расстояниям и необходимым промежуткам. Перед установкой варочной панели закрепите кронштейны по обеим сторонам с помощью шурупов, входящих в комплект поставки.

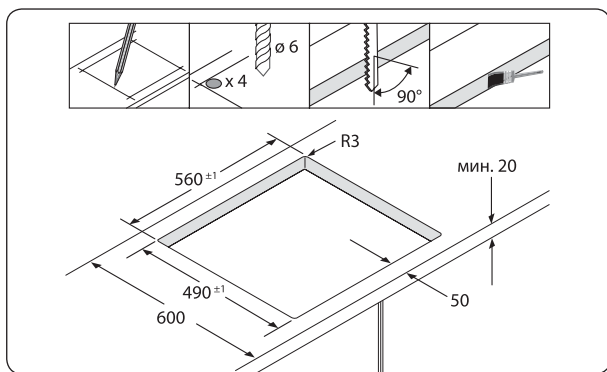
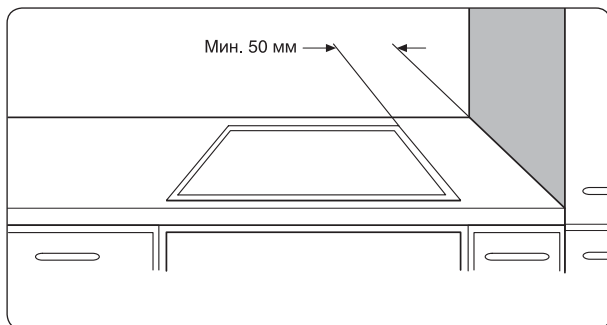

Установка варочной панели

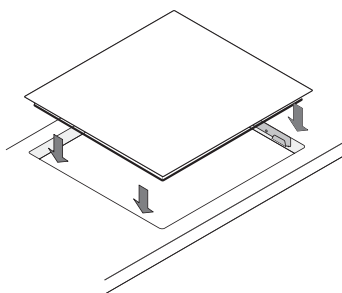
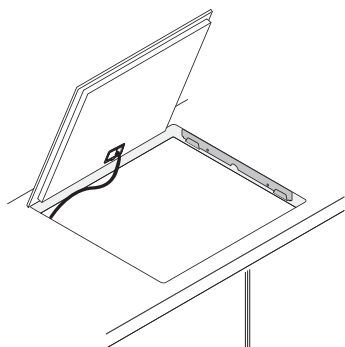
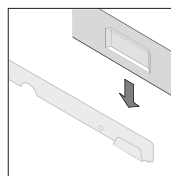
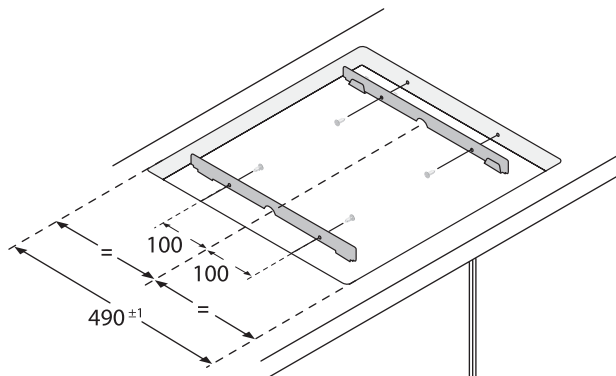
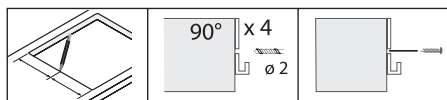

Составные части и функции

ВАРОЧНЫЕ ЗОНЫ

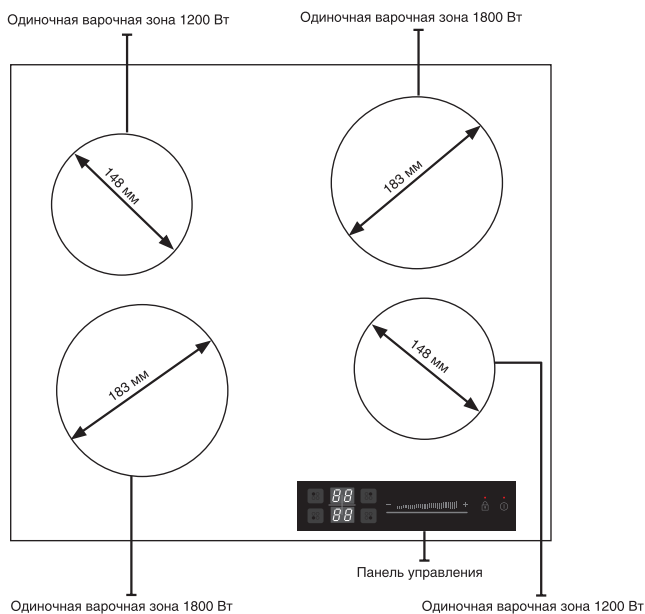

ПАНЕЛЬ УПРАВЛЕНИЯ

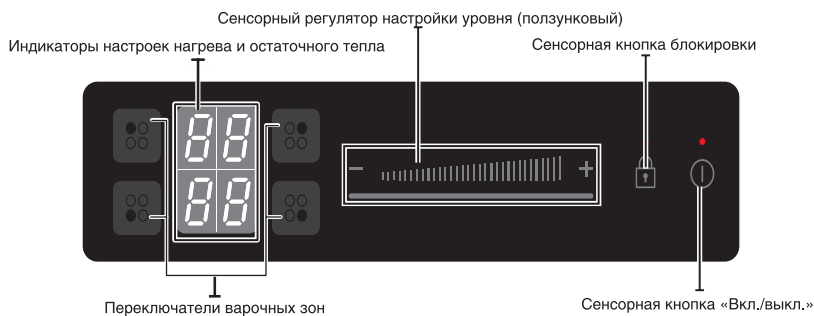

Составные части и функции

КОМПОНЕНТЫ

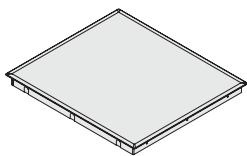

Стеклокерамическая
варочная панель

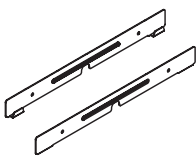

Установочные
кронштейны

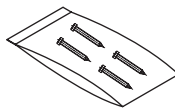

Винты

ОСНОВНЫЕ СВОЙСТВА УСТРОЙСТВА

- **Стеклокерамическая варочная поверхность.** Устройство оснащено стеклокерамической варочной поверхностью и четырьмя варочными зонами с быстрым откликом. Мощные нагревательные элементы варочной панели значительно сокращают время нагревания варочных зон.
- **Реагирующие на прикосновение сенсорные кнопки.** Устройство управляется с помощью сенсорных кнопок.
- **Удобная очистка.** Преимущество стеклокерамической варочной поверхности и сенсорных кнопок заключается в удобстве их очистки. Гладкую плоскую поверхность легко чистить.
- **Сенсорная кнопка «Вкл./выкл.».** Сенсорная кнопка «Вкл./выкл.» обеспечивает устройство отдельным подключением к сети питания. Нажатие этой сенсорной кнопки позволяет включить или выключить питание устройства.
- **Функциональные индикаторы и индикаторы управления.** Цифровая и световая индикация предоставляют сведения о настройках и выбранных функциях, а также о наличии остаточного тепла на варочных зонах.
- **Выключение в целях безопасности.** Выключение в целях безопасности обеспечивает автоматическое выключение варочных зон после определенного времени, если данная настройка не была изменена.
- **Индикатор остаточного тепла.** Если варочная зона имеет высокую температуру и существует риск получения ожога, на индикаторе отображается значок остаточного тепла.
- **Цифровая индикация.** Каждой из четырех варочных зон отведено собственное индикационное поле. В них отображается следующая информация:
 -  устройство включено;
 -  —  выбранные настройки нагрева;
 -  остаточное тепло;
 -  включение блокировки от детей;
 -   сообщение об ошибке, если кнопка удерживается более 10 секунд;
 -   сообщение об ошибке при перегреве плиты в случае неисправной работы.

Составные части и функции



ВЫКЛЮЧЕНИЕ В ЦЕЛЯХ БЕЗОПАСНОСТИ

Если одна из варочных зон не выключена или настройка нагрева не установлена в течение длительного времени, эта варочная зона будет автоматически отключена.

Остаточное тепло будет отображено на соответствующем данной варочной зоне цифровом индикаторе знаком  («горячо»).

Варочные зоны отключаются автоматически спустя следующие промежутки времени.

Настройка нагрева	Выключение
1-2	через 6 часов
3-4	через 5 часов
5-6	через 3 часа
7-9	через 1 час

 Если плита перегрелась в случае неисправной работы, отобразится значок   . После этого варочная панель будет отключена.

 Если одна или несколько варочных зон отключаются до истечения указанного времени, см. раздел «Обнаружение неисправностей».

Другие причины, которые могут привести к автоматическому отключению варочной зоны



Все варочные зоны будут немедленно отключены, если при кипении жидкость проливается на панель управления.

Автоматическое отключение также произойдет при помещении влажной ткани на панель управления. В обоих случаях устройство нужно будет включить снова с помощью сенсорной кнопки «Вкл./выкл.»  после удаления жидкости или ткани.

ИНДИКАТОР ОСТАТОЧНОГО ТЕПЛА

При выключении отдельной варочной зоны или варочной панели наличие остаточного тепла отображается знаком  («горячо»). Даже после выключения варочной зоны индикатор остаточного тепла отключается только после ее остывания. Остаточное тепло можно использовать для размораживания и подогрева продуктов.

 **Важно.** Если горит индикатор остаточного тепла, существует риск получить ожог.

 **Важно.** В случае сбоя электропитания знак  исчезнет, и информация об остаточном тепле больше не будет доступна. Тем не менее риск получения ожога остается. Ожогов можно избежать, соблюдая осторожность вблизи варочной панели.

КОНТРОЛЬ ТЕМПЕРАТУРЫ

Если по какой-либо причине температура хотя бы одной из варочных зон превысит безопасный уровень, эта зона автоматически переключится на более низкий уровень мощности.

Перед началом использования

ПЕРВОНАЧАЛЬНАЯ ОЧИСТКА

Протрите стеклокерамическую поверхность влажной тканью и чистящим средством для подобных поверхностей.



Важно. Не используйте щелочные и абразивные чистящие средства. Они могут привести к повреждению поверхности.

Использование варочной панели

ИСПОЛЬЗОВАНИЕ СООТВЕТСТВУЮЩЕЙ ПОСУДЫ

Чем качественнее посуда, тем лучше результат.

- Хорошую посуду можно отличить по ее дну. Дно должно иметь как можно большую толщину и массу.
- При покупке посуды обращайте внимание на диаметр дна. Изготовители обычно предоставляют только сведения о диаметре верхнего края.
- Кастрюли с алюминиевым или медным основанием могут привести к появлению металлического пятна на стеклокерамической поверхности. Это пятно практически невозможно устранить.
- Не используйте посуду с поврежденным основанием, шероховатостям и неровностями. При передвигании посуды на поверхности варочной панели могут появиться царапины.
- Не используйте сковородки и кастрюли с тонким дном, у которых дно при нагревании выгибается.
- Если необходимо использовать определенный тип посуды, например сковородку, кастрюлю для медленной варки на малом огне или вок, обратитесь к инструкциям изготовителя.

Советы по экономии электроэнергии



Выполняя следующие правила, можно эффективно экономить электроэнергию.

- Перед включением варочной зоны сперва поставьте на нее посуду.
- Загрязненные варочные зоны и основания посуды увеличивают расход электроэнергии.
- По возможности плотно закрывайте крышки на кастрюлях и сковородах.
- Отключайте варочные зоны до окончания приготовления, чтобы использовать остаточное тепло для подогрева или размораживания продуктов.
- Дно посуды по размеру должно совпадать с варочной зоной.
- При использовании сковородки время приготовления пищи сокращается на 50 %.



Верно!

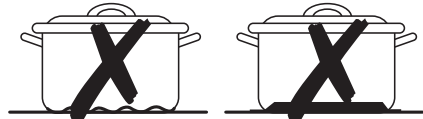

Неверно!

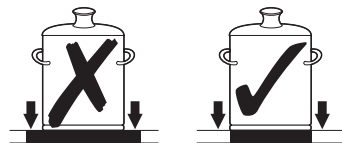
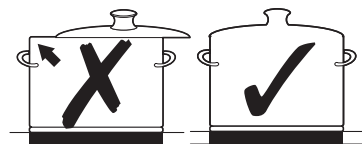





ИСПОЛЬЗОВАНИЕ СЕНСОРНЫХ КНОПОК УПРАВЛЕНИЯ



Для управления с помощью сенсорных кнопок кончиком указательного пальца нажмите и удерживайте нужную область панели управления до включения или отключения соответствующего индикатора или до активации требуемой функции.

При работе с устройством следите за тем, чтобы касаться только одной сенсорной панели. Если сенсорная кнопка слишком мала для Вашей руки, Вы можете случайно включить соседнюю сенсорную кнопку.

ВКЛЮЧЕНИЕ УСТРОЙСТВА

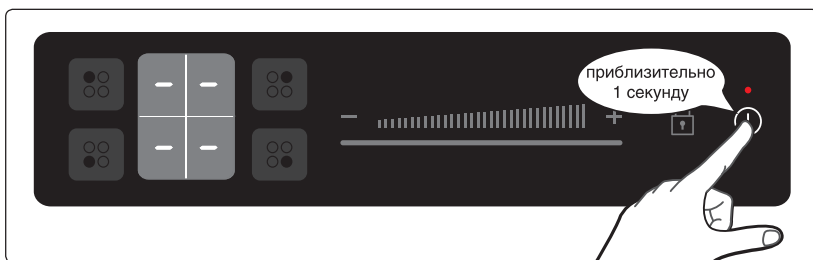
1. Нажмите и удерживайте сенсорную **кнопку блокировки**  в течение приблизительно 3 секунд.
2. Устройство включается с помощью сенсорной кнопки управления **«Вкл./выкл.»** . Удерживайте сенсорную кнопку управления **«Вкл./выкл.»**  в течение 1 секунды. На цифровом индикаторе отобразится знак .



-  После активации сенсорной кнопки управления **«Вкл./выкл.»**  для включения устройства в течение приблизительно 10 секунд необходимо установить настройки нагрева. В противном случае устройство автоматически отключится в целях безопасности.

Использование варочной панели

ВЫБОР ВАРОЧНОЙ ЗОНЫ И НАСТРОЙКИ НАГРЕВА

1. Для выбора варочной зоны нажмите соответствующую сенсорную кнопку.

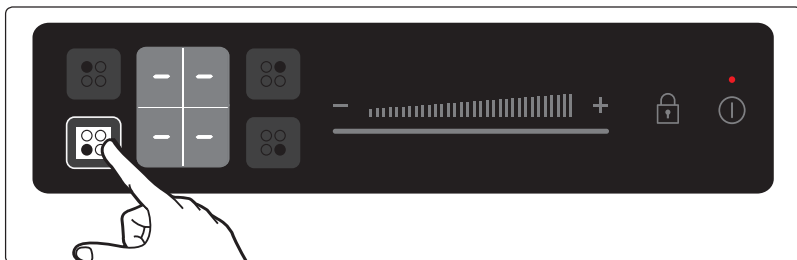

2. Чтобы настроить и регулировать уровень мощности (от **1** до **9**) для тепловой обработки, пользуйтесь сенсорными кнопками **настройки нагрева** (↕ или ↔).

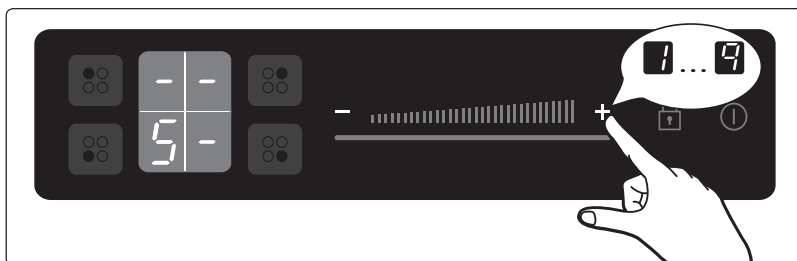

-  Для более быстрого регулирования удерживайте сенсорную кнопку **настройки нагрева** (↕ или ↔), пока не отобразится необходимое значение.

Если в течение 10 секунд удерживается более одной сенсорной кнопки, на индикаторе настройки нагрева отобразится **5 9**. Для сброса нажмите сенсорную кнопку управления «Вкл./выкл.» .

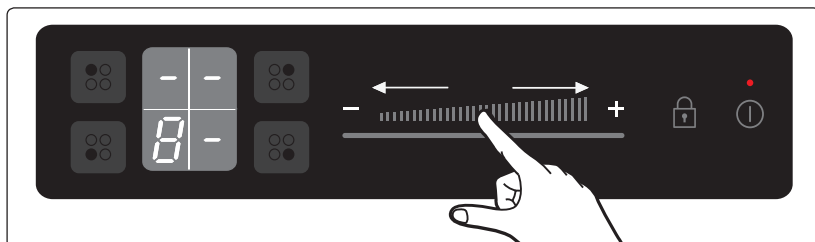

-  Для регулирования уровня мощности можно пользоваться ползунковым регулятором.



ВЫКЛЮЧЕНИЕ УСТРОЙСТВА



Чтобы полностью выключить устройство, пользуйтесь сенсорной кнопкой управления «Вкл./выкл.» ①.

Нажмите сенсорную кнопку управления «Вкл./выкл.» ①.

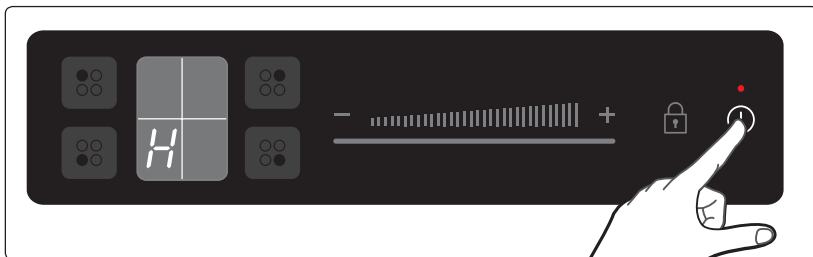
 После выключения одиночной варочной зоны или всей рабочей поверхности наличие остаточного тепла будет указано на цифровых индикаторах соответствующих варочных зон в виде знака  («горячо»).



ВЫКЛЮЧЕНИЕ ВАРОЧНОЙ ЗОНЫ

Чтобы выключить варочную зону, верните настройку на , используя настройку на панели управления, и нажмите сенсорные кнопки управления  или .

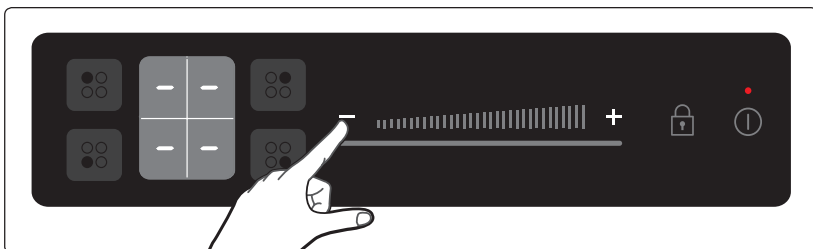

 Для быстрого выключения дважды нажмите сенсорную кнопку соответствующей варочной зоны.

Использование варочной панели

ИСПОЛЬЗОВАНИЕ БЛОКИРОВКИ ОТ ДЕТЕЙ

Блокировка от детей используется для предотвращения случайного включения варочных зон и варочной поверхности.

Включение блокировки от детей

1. Нажмите и удерживайте сенсорную **кнопку блокировки**  в течение приблизительно 3 секунд. Раздастся звуковой сигнал подтверждения.

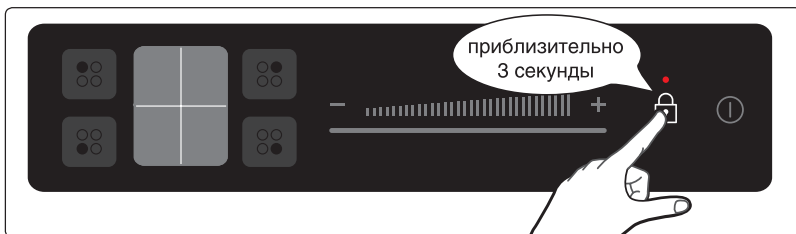

2. Нажмите любую из сенсорных кнопок управления настройкой нагрева. На индикаторе отобразится значок , указывающий, что включена блокировка от детей.

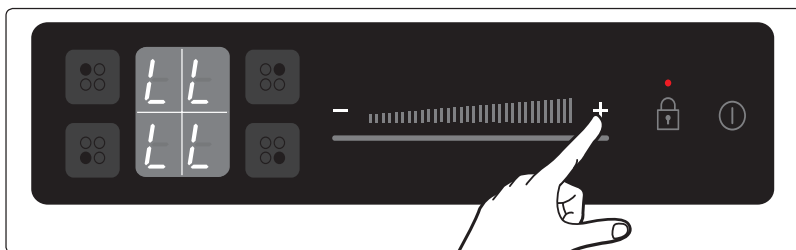

Выключение блокировки от детей

1. Нажмите и удерживайте сенсорную **кнопку блокировки**  в течение приблизительно 3 секунд. Раздастся звуковой сигнал подтверждения.

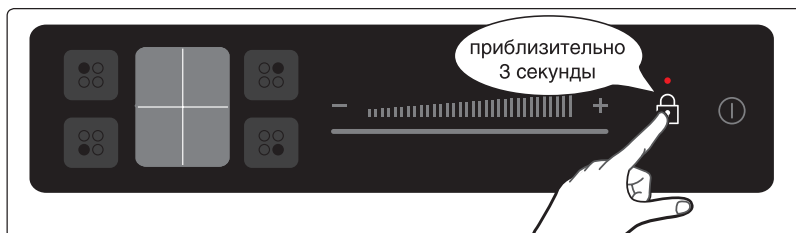

БЛОКИРОВКА И РАЗБЛОКИРОВКА ПАНЕЛИ УПРАВЛЕНИЯ

Для предотвращения случайного изменения настроек, например при протирании панели тканью, панель управления за исключением сенсорной кнопки «Вкл./выкл.» ① можно заблокировать на любой стадии процесса тепловой обработки.

1. Нажмите и удерживайте сенсорную кнопку блокировки в течение приблизительно 3 секунд. В кнопке управления блокировкой загорится индикатор блокировки. Сенсорные кнопки управления заблокированы.

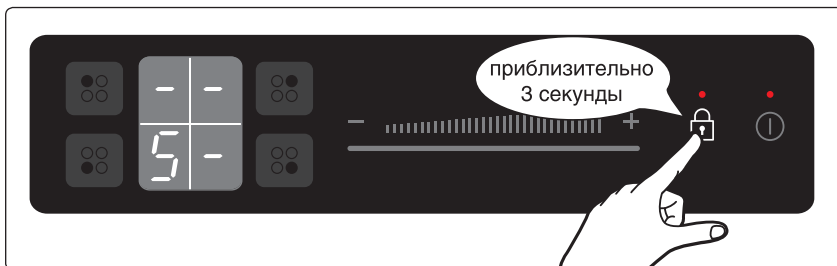

2. Чтобы разблокировать сенсорные кнопки управления, снова нажмите и удерживайте сенсорную кнопку блокировки в течение приблизительно 3 секунд. Индикатор сенсорной кнопки блокировки погаснет.

РЕКОМЕНДУЕМЫЕ НАСТРОЙКИ ДЛЯ ПРИГОТОВЛЕНИЯ ОТДЕЛЬНЫХ БЛЮД

Цифры в таблице указаны для справки. Настройка нагрева требуется для различных способов приготовления в зависимости от множества факторов, включая качество используемой посуды и количества продуктов.

Установка переключателя	Способ приготовления	Примеры использования
9	Разогрев Тушение Жарка	Разогрев большого количества жидкостей, варка лапши, обжарка мяса, (поджаривание гуляша, тушение мяса)
8	Интенсивная жарка	Стейк, филе, драники, сосиски, блинчики/олады
7		
6	Жарка	Шницель/отбивные, печень, рыба, котлеты, яичница
5	Варка	До 1,5 л жидкости, картофель, овощи
4		
3	Бланширование Тушение Варка	Бланширование и тушение небольшого количества овощей, варка риса и молочных блюд
2		
1	Размораживание	Размораживание масла, растворение желатина, топление шоколада

Примечание

- Указанные в таблице настройки нагрева приведены только для справки.
- Настройку нагрева необходимо устанавливать с учетом характеристик посуды и продуктов.

Очистка и уход

ВАРОЧНАЯ ПАНЕЛЬ

 **Важно.** Чистящие средства не должны соприкасаться с нагревающейся стеклокерамической поверхностью. Все чистящие средства необходимо смывать достаточным количеством чистой воды, в противном случае при нагревании может образоваться едкая щелочь. Не используйте сильнодействующие чистящие средства, например аэрозоли для гриля или печей, жесткие губки и абразивные чистящие средства.

 Выполняйте очистку стеклокерамической поверхности после каждого использования до ее полного остывания. Это не позволит остаткам пищи присохнуть к поверхности варочной панели. Удалите накипь, следы воды, капли масла и металлические пятна с помощью средства для чистки стеклокерамических поверхностей и поверхностей из нержавеющей стали.

Слабые загрязнения

1. Протрите стеклокерамическую поверхность влажной тканью.
2. Затем вытрите насухо чистой мягкой тканью. Тщательно удалите с поверхности все остатки чистящих средств.
3. Тщательно чистите всю стеклокерамическую рабочую поверхность раз в неделю с помощью средства для чистки стеклокерамических поверхностей и поверхностей из нержавеющей стали.
4. Промойте стеклокерамическую поверхность достаточным количеством чистой воды и вытрите насухо чистой безворсовой тканью.

Сильные загрязнения

1. Для удаления пригоревших остатков пищи и сильных загрязнений используйте скребок для стекол.
2. Держите скребок так, чтобы он был под углом к стеклокерамической поверхности.
3. Удалите загрязнения скребком.

 Скрепки для стекла и чистящие средства для стеклокерамических поверхностей можно приобрести в специализированном магазине.

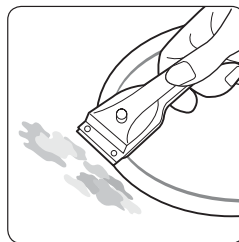

Проблемные загрязнения

1. Удаляйте пригоревший сахар, расплавленную пластмассу, алюминиевую фольгу и другие вещества скребком для стекла сразу же, пока они не остыли.

⚠ Важно. При использовании скребка для стекла на горячих поверхностях существует риск получения ожога.

2. Выполняйте очистку варочной панели обычным способом после ее остывания. Если варочная зона, на которой расплавилось вещество, остыла, нагрейте ее снова для очистки.

☞ Царапины или темные пятна на стеклокерамической поверхности от острых краев посуды удалить невозможно. Однако они не влияют на работу варочной панели.

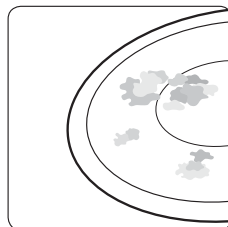

РАМКА ВАРОЧНОЙ ПАНЕЛИ (ДОПОЛНИТЕЛЬНО)

⚠ Важно. Не используйте уксус, лимонную кислоту или средство для удаления накипи на рамке варочной панели, в противном случае на ней могут появиться темные пятна.

1. Протирайте рамку влажной тканью.
2. Смачивайте присохшие загрязнения влажной тканью. Протирайте и вытирайте насухо.

ПРЕДОТВРАЩЕНИЕ ПОВРЕЖДЕНИЯ УСТРОЙСТВА

- Не используйте варочную панель в качестве стола или места хранения продуктов.
- Не включайте варочную зону, если на плите нет посуды или посуда пуста.
- Стеклокерамическая поверхность очень прочна и устойчива к высоким температурам, но тем не менее может разбиться. Ее можно повредить острым или твердым предметом, если уронить его на варочную панель.
- Не используйте чугунную посуду или посуду с поврежденным основанием, шероховатостям и неровностям. При передвигании посуды на поверхности варочной панели могут появиться царапины.
- Не ставьте посуду на рамку варочной панели. Это может привести к повреждению или появлению царапин на отделке.
- Избегайте попадания кислоты, например уксуса, лимонной кислоты и средств для удаления накипи, на рамку варочной панели, в противном случае это может привести к образованию темных пятен.
- Если сахар или содержащий сахар продукт контактирует с горячей рабочей поверхностью и плавится, его нужно немедленно удалить с помощью кухонного скребка, пока не остыл. Если он остынет, при его удалении можно повредить поверхность варочной панели.
- Держите все плавящиеся материалы, например пластмассу, алюминиевую фольгу или фольгу для печей, вдали от стеклокерамической поверхности. Если данные материалы расплавятся при соприкосновении с поверхностью, их нужно немедленно удалить с помощью скребка.

Гарантия и обслуживание

ЧАСТО ЗАДАВАЕМЫЕ ВОПРОСЫ И ОБНАРУЖЕНИЕ НЕИСПРАВНОСТЕЙ

Неисправность может возникнуть в результате незначительной ошибки, которую можно устранить самостоятельно с помощью следующих инструкций. Не пытайтесь отремонтировать устройство самостоятельно, если не помогают указанные инструкции.



Внимание! Ремонт устройства должен проводиться только квалифицированным специалистом. Неправильно выполненный ремонт может создать угрозу для пользователя. Если устройство необходимо отремонтировать, обратитесь в сервисный центр.

Что делать, если не функционируют варочные зоны?

Убедитесь в том, что:

- Предохранитель домашней электропроводки (блок предохранителей) цел (если предохранители постоянно срабатывают, обратитесь к квалифицированному электрику)
- Устройство правильно включено
- Горят индикаторы на панели управления
- Варочная зона включена
- Для варочной зоны установлены необходимые настройки нагрева

Что делать, если не включаются варочные зоны?

Убедитесь в том, что:

- После нажатия сенсорной кнопки «Вкл./выкл.» и до включения варочной зоны не прошло более 10 секунд (см. раздел «Включение устройства»)
- Панель управления частично не закрыта влажной тканью или не залита жидкостью

Что делать, если все знаки, за исключением знака остаточного тепла , исчезли с индикатора?

Это может быть вызвано двумя причинами:

- Была нажата сенсорная кнопка «Вкл./выкл.»
- Панель управления частично закрыта влажной тканью или залита жидкостью

Что делать, если после выключения варочных зон на индикаторе не отображается значок остаточного тепла?

Это может быть вызвано следующей причиной:

- Варочная зона была недолго включена и не нагрелась (если варочная зона горячая, обратитесь в сервисный центр)

Что делать, если варочная зона не включается или не выключается?

Это может быть вызвано следующими причинами:

- Панель управления частично закрыта влажной тканью или залита жидкостью
- Включена блокировка от детей

Что делать, если горит индикатор   ?

Убедитесь в том, что:

- Панель управления частично не закрыта влажной тканью или не залита жидкостью (для сброса нажмите сенсорную кнопку «Вкл./выкл.»)

Почему нагревательный элемент не светится красным цветом?

- Выбранная температура варочной зоны поддерживается датчиком, который периодически включает и отключает зону, поэтому поверхность варочной зоны не светится красным постоянно. Если выбрана низкая настройка нагрева, процесс включения и отключения будет повторяться чаще, чем при более высоких настройках. Процесс включения и отключения также происходит и при самой высокой настройке нагрева.

Что делать, если горит индикатор   ?

Убедитесь в том, что:

- Варочная панель не перегрелась в результате неправильной работы
- После охлаждения варочной панели нажмите сенсорную кнопку «Вкл./выкл.» для сброса настроек

При обращении в сервисный центр из-за Вашей ошибки при работе с устройством с Вас могут взять отдельную плату за вызов даже при наличии гарантии.

ОБСЛУЖИВАНИЕ

Перед обращением в сервисный центр ознакомьтесь с разделом «Обнаружение неисправностей». Если Вам все еще требуется помощь, следуйте приведенным ниже инструкциям.

Это техническая неисправность?

Если да, обратитесь в сервисный центр.

Заранее приготовьтесь рассказать о возникших неполадках. Это позволит ускорить процесс выявления неисправности и установить, необходимо ли обращение в сервисный центр.

Обратите внимание на следующие моменты:

- Каким образом проявляется неисправность?
- При каких обстоятельствах она возникла?

Перед звонком запишите модель и серийный номер устройства. На паспортной табличке приведена следующая информация:

- Описание модели
- Серийный номер (10 цифр)

Рекомендуется записать эти сведения в данном руководстве для облегчения поиска.

Модель: _____

Серийный номер: _____

В каких случаях может взиматься дополнительная плата даже при наличии гарантии?

- Если проблема могла быть устранена самостоятельно с помощью одного из способов, описанных в разделе «Обнаружение неисправностей».
- Если Вы не предоставили специалисту из сервисного центра полную информацию и ему пришлось приехать несколько раз из-за отсутствия необходимых запасных частей. Подготовка к телефонному разговору в соответствии с описанными выше рекомендациями позволит избежать подобных расходов.

Технические данные

ТЕХНИЧЕСКИЕ ДАННЫЕ

Размеры устройства	Ширина	575 мм
	Глубина	505 мм
	Высота	55 мм
Размеры выреза на рабочей поверхности	Ширина	560 мм
	Глубина	490 мм
	Закругление угла	3 мм
Подключаемое напряжение		220–240 В ~ 50 / 60 Гц
Максимальная мощность нагрузки		5,5–6,5 кВт
Масса	Нетто	7,5 кг
	Брутто	10 кг

КОНФОРКИ

Положение	Диаметр	Мощность
Передняя левая	183 мм	1800 Вт
Задняя левая	148 мм	1200 Вт
Задняя правая	183 мм	1800 Вт
Передняя правая	148 мм	1200 Вт

Подлежит использованию по назначению
в нормальных условиях
Срок службы: 7 лет

Для заметок

ДЛЯ ЗАМЕТОК

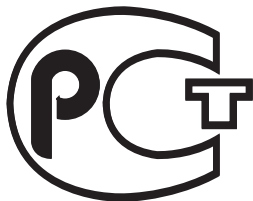

АЯ46

- Сертификат : **РОСС КR.AE95.B28556**
- Срок действия : **с 30.10.2008 по 29.10.2011**

ИЗГОТОВЛЕНО В ТАЙЛАНДЕ
ИЗГОТОВИТЕЛЬ: САМСУНГ
ТОВАР СЕРТИФИЦИРОВАН: РОСТЕСТ МОСКВА
АДРЕС:

THAI SAMSUNG ELECTRONICS CO.,LTD.
313 Moo 1 Sukhaphiban 8 Rd. Sriracha Industry Park
T.Bung A.Sriracha Chonburi Thailand 20230

В СЛУЧАЕ ВОЗНИКНОВЕНИЯ ВОПРОСОВ ИЛИ КОММЕНТАРИЕВ

СТРАНА	ТЕЛЕФОН	ВЕБ-УЗЕЛ
RUSSIA	8-800-555-55-55	www.samsung.ru
KAZAKHSTAN	8-10-800-500-55-500	www.samsung.com/kz_ru
UZBEKISTAN	8-10-800-500-55-500	www.samsung.com/kz_ru
KYRGYZSTAN	00-800-500-55-500	-
TADJIKISTAN	8-10-800-500-55-500	-
UKRAINE	8-800-502-0000	www.samsung.ua
LITHUANIA	8-800-77777	www.samsung.lt
LATVIA	8000-7267	www.samsung.com/lv
ESTONIA	800-7267	www.samsung.ee

Кодовый номер DG68-00248A