

SAMSUNG



Digimax A55W

Руководство пользователя

Благодарим за покупку фотокамеры компании Samsung.

В данном руководстве излагается порядок пользования фотокамерой, объясняется, как вести фотосъемку, пересылать отснятые снимки и пользоваться прикладным программным обеспечением.

Перед началом работы с новой фотокамерой внимательно прочитайте данное руководство.

РУССКИЙ ЯЗЫК

Краткие инструкции

■ Порядок работы с фотокамерой.



- Изображения могут быть повреждены, если для их копирования с карты памяти на ПК используется считыватель карт. При передаче изображений, снятых на фотокамере, не забудьте соединить фотокамеру и ПК USB-кабелем из комплекта поставки. Обращаем ваше внимание на то, что изготовитель не несет ответственности за утрату или порчу изображений на карте памяти вследствие использования считывателя карт.

Содержание

ПОДГОТОВКА

● Знакомство с фотокамерой	5
● Опасно!	6
● Предупреждение	6
● Внимание	7
● Предупреждение Федеральной комиссии США по связи (FCC)	7
● Системная диаграмма	8
● Элементы управления и выполняемые ими функции	10
■ Спереди и сверху	10
■ Вид сбоку и сзади	10
■ Вид сбоку/ Кнопка КУРСОР/ ОК	11
■ Индикатор автоспуска	12
■ Индикатор состояния фотокамеры	12
■ Значки режимов	12
● Подключение источников питания	13
■ Подключение батарей питания	14
● Как пользоваться картой памяти	15
● Как вставить карту памяти	17
● Извлечение карты памяти	17

СЪЕМКА

● Индикатор ЖК-дисплея	18
● Как выбрать режимы съемки	19
■ Выбор меню [РЕЖИМ]	19
● Начинаем съемку	22
■ Работа в режиме Авто	22
■ Работа в режиме Видео	22
■ Запись видеоклипа без звукового сопровождения	23
■ Работа в режиме последовательной записи	23
■ Работа в режиме Вручную	23
■ Работа в режиме Сюжет	24
■ Работа в режиме ЗАПИСЬ ЗВУКА	25
● На что нужно обращать внимание при съемке	26
● Настройка фотокамеры с помощью кнопок	27

■ Кнопка питания	27
■ Кнопка спуска	27
● Кнопка зума W/T	27
● Кнопка Звукозапись/ Звуковой комментарий/ Вверх	30
● Кнопка Макро/ Вниз	31
● Блокировка автофокусировки	32
● Кнопка ФОТОВСПЫШКА/ ВЛЕВО	33
● Кнопка Автоспуск/ Вправо	35
● Кнопка MENU/ ОК (МЕНЮ/ ОК)	36
● Кнопка M (Режим)	36
● Кнопка E (эффекты)	39
● Спецэффект: цвет	39
● Спецэффект: зона резкости	40
● Спецэффект: составной снимок	41
● Спецэффект: фоторамка	43
● Стабилизатор кадра видеоклипа	44
● Кнопка +/-	45
● Настройка фотокамеры с помощью ЖК-дисплея	48
● Работа с меню	50
● Режим	50
● ВЫБОР РЕЖИМА	51
● Размер	52
● Качество/ Частота кадров	53
● ИЗМЕРЕНИЕ ЭКСПОЗИЦИИ	54
● Непрерывная съемка	54
● Резкость	55
● Экранные меню	55

ВОСПРОИЗВЕДЕНИЕ

● Включение режима воспроизведения	56
■ Воспроизведение фотоснимка	56
■ Воспроизведение видеоклипа	57
■ Как делать захват кадров видеоклипа в память	57
■ Сохранение фрагмента видеоклипа	58
■ Воспроизведение звукозаписи	59

Содержание

- Индикатор ЖК-дисплея60
- Настройка фотокамеры с помощью кнопок ...61
- Кнопка Эскиз/ Увеличение61
- Кнопка записи звукового комментария/
ВВЕРХ62
- Кнопка Воспроизведение и Пауза/ Вниз63
- Кнопка Удалить.....64
- Кнопки ВЛЕВО/ ВПРАВО/ MENU/ ОК65
- Работа с альбомами66
- Настройка воспроизведения при помощи
ЖК-дисплея69
- Поворот изображения.....72
- Изменить размер73
- Защита изображений от удаления74
- Удаление всех изображений.....75
- DPOF75
- DPOF : СТАНДАРТ76
- DPOF: Индекс76
- DPOF : ФОРМАТ77
- DPOF : ОТМЕНИТЬ77
- КОПИРОВАТЬ НА КАРТУ ПАМЯТИ78
- PictBridge.....79
- Режим PictBridge: выбор изображения80
- Режим PictBridge: настройка печати81
- PictBridge: печать82
- Режим PictBridge: СБРОС83
- Яркость ЖКД.....90
- Выбор видеосигнала на выходе90
- Быстрый просмотр92
- Инициализация92
- Настройка даты.....93
- Графическая заставка93
- Звук при нажатии кнопки спуска94
- Звуковая заставка94
- Важные замечания95
- Предупреждающие сообщения97
- Перед тем как обратиться в центр
обслуживания98
- Технические характеристики101

ПРОГРАММНОЕ ОБЕСПЕЧЕНИЕ

- Замечания по установке программного
обеспечения103
- Системные требования103
- Об установке программного обеспечения ...104
- Установка прикладной программы106
- Включение режима ПК.....115
- Удаление USB- драйвера для Windows 98SE...118
- Съёмный диск119
- Отключение съёмного диска120
- Установка драйвера USB на компьютере
Macintosh121
- Использование драйвера USB для MAC121
- Digimax Viewer 2.1122
- Работа с Photo Impression123
- Часто задаваемые вопросы (FAQ)125

НАСТРОЙКА

- Меню настроек84
- Имя файла85
- Автоматическое выключение86
- Язык87
- Форматирование карты памяти87
- Настройка Даты/ Времени/ Формата даты ...88
- Впечатывание записанной даты88
- Индикатор автофокусировки на передней
панели89
- Звук89

Знакомство с фотокамерой

Благодарим за покупку цифровой фотокамеры компании Samsung.

- Перед началом работы с камерой внимательно прочитайте данное руководство.
 - при обращении в центр по обслуживанию возьмите с собой фотокамеру и принадлежности, вызвавшие неполадки в ее работе (например, батареи, карту памяти и т.п.)
 - Во избежание неприятных неожиданностей убедитесь, что фотокамера работает нормально, до ее планируемого использования - в поездке, на важном мероприятии и т.п. Компания Samsung camera не несет ответственности за любые потери и убытки, которые могут возникнуть вследствие неисправности фотокамеры.
 - Храните данное руководство в надежном месте.
- ※ Microsoft Windows и логотип Windows являются зарегистрированными товарными знаками корпорации Microsoft в США и/или других странах.
- ※ Все торговые марки и наименования изделий, упомянутые в данном руководстве, являются зарегистрированными товарными знаками, находящимися в собственности соответствующих компаний.

Данное руководство содержит инструкции, которые помогут вам работать с фотокамерой правильно, соблюдая меры безопасности. Это поможет вам предотвратить риск возникновения опасности для здоровья окружающих.



ОПАСНО!

Знак "ОПАСНО!" указывает на опасную для жизни ситуацию, которая, если ее не предотвратить, может привести к летальному исходу или тяжелым телесным повреждениям.



ПРЕДУПРЕЖДЕНИЕ

Знак "ПРЕДУПРЕЖДЕНИЕ" указывает на потенциально опасную ситуацию, которая, если ее не предотвратить, может привести к летальному исходу или тяжелым телесным повреждениям.



ВНИМАНИЕ

Знак "ВНИМАНИЕ" указывает на потенциально опасную для жизни ситуацию, которая, если ее не предотвратить, может привести к легким или средним телесным повреждениям.

Опасно!

- Не пытайтесь переделать данную фотокамеру. Это может привести к возгоранию, телесным повреждениям, поражению электрическим током или причинить значительный ущерб вам или фотокамере. Внутренний осмотр, обслуживание и ремонт должны выполняться дилером или в центре по обслуживанию фототехники компании Samsung.
- Во избежание взрыва не используйте данное изделие в непосредственной близости от горючих и взрывоопасных газов.
- Не пользуйтесь фотокамерой при попадании в нее жидкости или посторонних предметов. Выключите фотокамеру и затем отсоедините источник питания. Обратитесь к дилеру или в центр по обслуживанию фототехники компании Samsung. Прекратите пользоваться фотокамерой, так как это может привести к возгоранию или поражению электрическим током.
- Не вставляйте и не опускайте металлические или легковоспламеняющиеся посторонние предметы в фотокамеру через функциональные проемы, например, отсеки для карты памяти или батарей. Это может привести к пожару или поражению электрическим током.
- Не касайтесь фотокамеры влажными руками. При этом может возникнуть опасность поражения электрическим током.

Предупреждение

- Не пользуйтесь фотовспышкой в непосредственной близости от людей или животных. Срабатывание вспышки на очень близком расстоянии от глаз может повредить зрение.
- В целях безопасности храните данное изделие и принадлежности к нему в недоступном для детей и животных месте во избежание таких несчастных случаев, как:
 - Проглатывание батарей или небольших принадлежностей фотокамеры. При несчастном случае незамедлительно обращайтесь к врачу.
 - Движущиеся части фотокамеры могут причинить телесные повреждения.
- В течение продолжительной эксплуатации батареи и фотокамера могут нагреться, что может привести к неполадкам в работе фотокамеры. В этом случае оставьте фотокамеру на несколько минут в нерабочем состоянии, чтобы она охладилась.
- Не оставляйте фотокамеру в местах, подверженных действию крайне высоких температур, например, в закрытом автомобиле, под прямым солнечным светом или в других местах со значительными колебаниями температуры. Высокая температура может повредить детали фотокамеры и вызвать возгорание.
- Во время работы с фотокамерой не накрывайте ее ничем. Это может привести к повышенному тепловыделению и порче корпуса фотокамеры или вызвать возгорание.
Всегда пользуйтесь фотокамерой и ее принадлежностями в хорошо проветриваемом месте.

Внимание

- Протечка, перегрев или взрыв батарей могут стать причиной возгорания или телесных повреждений.
 - Используйте батареи, которые соответствуют требованиям для данной фотокамеры.
 - Не замыкайте батареи накоротко, не допускайте их нагрева, не бросайте после использования в огонь.
 - Убедитесь, что соблюдена полярность подключения батарей.
- Если вы не собираетесь работать с фотокамерой долгое время, извлеките из нее батареи. Батареи могут протечь, при этом едкий электролит может нанести фотокамере непоправимый ущерб.
- Не включайте фотовспышку, если она соприкасается с рукой или какими-либо предметами. Не дотрагивайтесь до фотовспышки после продолжительной работы с ней. Это может привести к ожогу.
- Во избежание получения нечетких снимков или возникновения сбоев в работе фотокамеры не прикасайтесь к объективу и прикрывающей его крышке.
- Не заслоняйте объектив или фотовспышку во время съемки.

CAUTION

Предупреждение Федеральной комиссии США по связи (FCC)

- Данное устройство было испытано в соответствии с ограничениями для цифровых устройств класса В согласно пункту 15 правил FCC. Данные ограничения направлены на защиту от вредных помех в установках коммерческого назначения. Данное устройство генерирует, поглощает и способно излучать колебания высокой частоты. Если установка и эксплуатация изделия не проведены в соответствии с данными указаниями, возможно появление вредных помех для радиосвязи. Мы не гарантируем полного отсутствия помех. Если во время работы данного устройства возникнут помехи, сделайте следующее.
 - Измените местоположение и направление антенн.
 - Увеличьте расстояние между фотокамерой и устройством, испытывающим воздействие помех.
 - Используйте другую сетевую розетку, расположенную дальше от устройства, испытывающего воздействие помех.
 - Свяжитесь с представителем компании Samsung или любым радиоинженером.
- Данное устройство соответствует пункту 15 правил FCC.
- Изменения или модификации, не санкционированные в прямой форме уполномоченной на то стороной, могут повлечь за собой аннулирование прав пользователя на эксплуатацию данного оборудования.

Системная диаграмма

Перед началом работы проверьте комплектность данного изделия. **Комплект поставки может меняться в зависимости от региона продаж.** Для приобретения дополнительного оборудования обращайтесь к ближайшему к вам дилеру или в центр обслуживания корпорации Samsung.

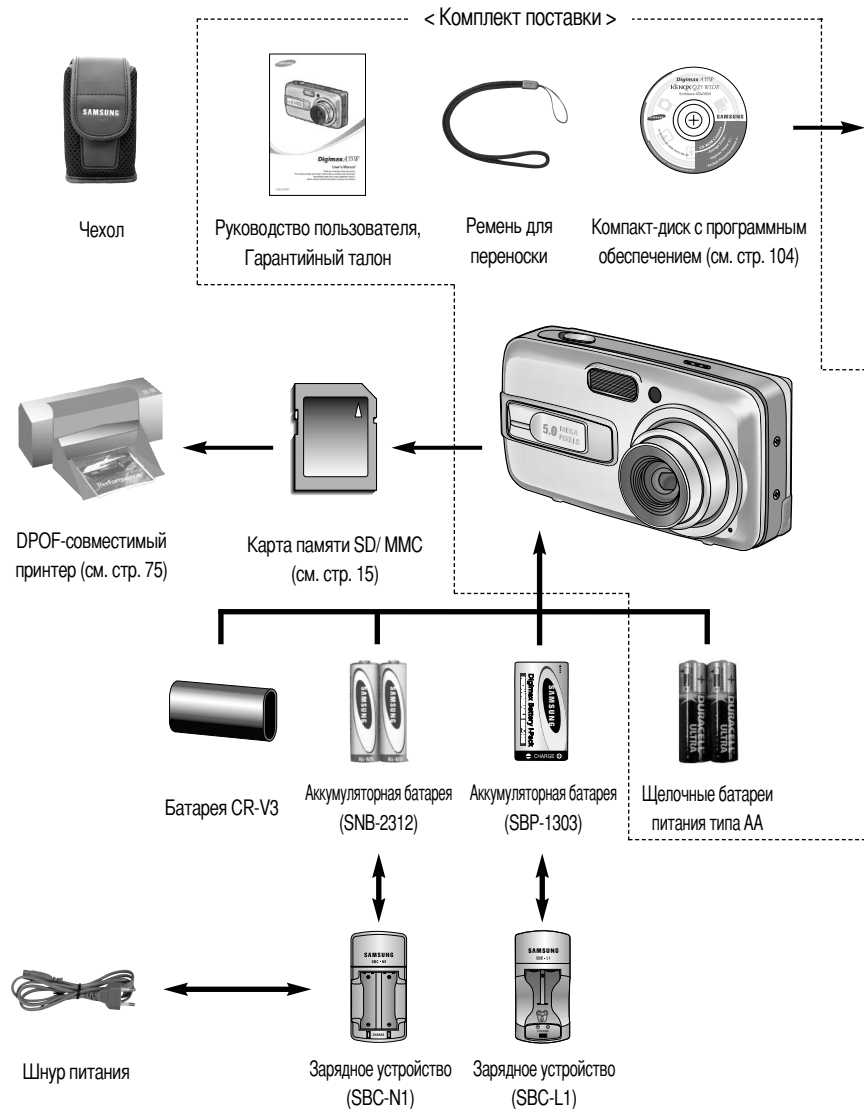

Системная диаграмма



Компьютер
(см. стр. 115)

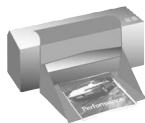

PictBridge-совместимый
принтер (см. стр. 79)

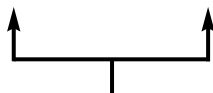

USB-кабель



Аудио- видеокабель



Внешний монитор
Желтый цвет – видео
Белый цвет – звук
(см. стр. 90)

Системные требования

Для Windows

- ПК с процессором производительнее, чем MMX Pentium 233MHz (XP: Pentium II 300MHz)
- Windows 98/ 98SE/ 2000/ ME/ XP
- ОЗУ минимум 64 Мб (Рекомендуется более 128 Мб)
- 200 Мб свободного места на жестком диске (рекомендуется более 1 Гб)
- USB-порт
- Дискковод CD-ROM
- Монитор с 16-битовой глубиной цвета и разрешением экрана 1024 x 768 пикселей (рекомендуется 24-битовая глубина цвета)
- DirectX 8.1 или более поздняя версия

Для Macintosh

- Компьютер Power Mac G3 или мощнее
- Mac OS 9,2 ~ 10,3
- ОЗУ минимум 64Мб
- 110Мб свободного места на жестком диске
- USB-порт
- Дискковод CD-ROM
- Проигрыватель мультимедийных файлов QuickTime или другой проигрыватель, поддерживающий формат файлов AVI.

ВНИМАНИЕ

Для подключения фотокамеры к компьютеру или принтеру необходимо использовать USB-кабель из комплекта поставки, в противном случае внешние устройства не смогут распознать фотокамеру.

Элементы управления и выполняемые ими функции

Спереди и сверху

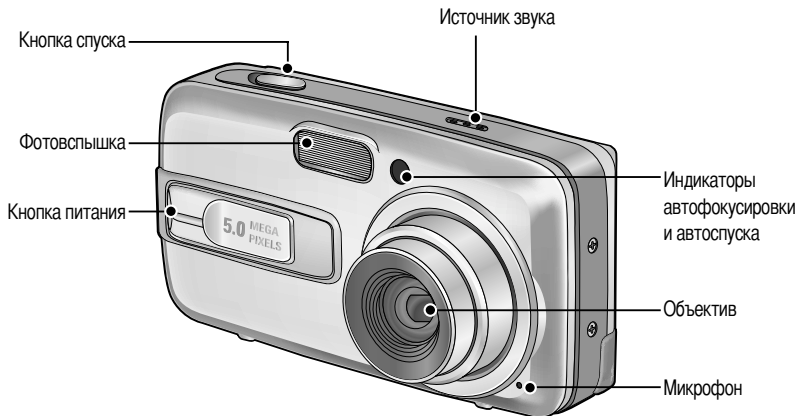

Вид сбоку и сзади



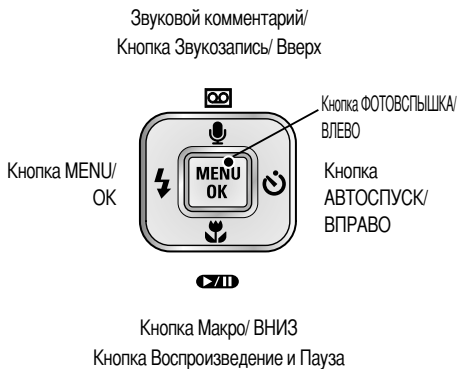

Элементы управления и выполняемые ими функции

Вид сбоку/ Кнопка КУРСОР/ ОК



Элементы управления и выполняемые ими функции

■ Индикатор автоспуска

Значок	Состояние	Описание
	Мигает	В течение 2 сек индикатор быстро мигает с интервалом в 0,25 сек.
	Мигает	- Первые 7 сек светодиод мигает с интервалом в 1 сек. - В течение последних 3 сек индикатор быстро мигает с интервалом в 0,25 сек.
	Мигает	Один снимок будет сделан приблизительно через 10 сек, а еще через 2 сек второй снимок.

■ Индикатор состояния фотокамеры

Состояние	Описание
Питание включено	Как только фотокамера готова к съемке, включается и затем выключается индикатор.
После того как снимок сделан.	Индикатор мигает во время записи снимка и выключается, когда фотокамера готова к съемке
Во время видеосъемки.	Индикатор мигает
Во время записи звука.	Индикатор мигает
USB-кабель подсоединен к ПК	Включается индикатор (ЖК-дисплей выключается после инициализации устройства)
Происходит обмен данными с ПК	Индикатор мигает (ЖК-дисплей выключается)
USB-кабель подсоединен к принтеру	Индикатор выключен
Происходит распечатка на принтере	Индикатор мигает

■ Значки режимов: дополнительная информация о настройке режимов фотокамеры приведена на стр. 51.

РЕЖИМ	ВИДЕО	ЗАПИСЬ ЗВУКА	АВТО	ПРОГРАММНЫЙ	ВОСПРОИЗВЕДЕНИЕ
Значок					
РЕЖИМ	СЮЖЕТ				
	НОЧНАЯ СЪЕМКА	ПОРТРЕТ	ДЕТИ	ПЕЙЗАЖ	МАКРОСЪЕМКА
Значок					
РЕЖИМ	ЗАКАТ	РАССВЕТ	ВСТРЕЧНЫЙ СВЕТ	ФЕЙЕРВЕРК	ПЛЯЖ ИЛИ СНЕГ
Значок					

Подключение источников питания

- Для электропитания фотокамеры используются только батареи.
- В цифровой фотокамере рекомендуется использовать батареи следующих типов (хранившиеся после выпуска не более одного года).
Не подлежащие зарядке батареи : типа AA - щелочные
CR-V3 - ионно-литиевая батарея
Аккумуляторы : тип AA - Ni-MH (Рекомендуется Samsung SNB-2312)
тип CR-V3 - Li-ion (Рекомендуется Samsung SBP-1303)
- Щелочные батареи широкодоступны, однако срок их службы зависит от производителя и условий съемки.

ПОДСКАЗКА

Важные сведения по использованию батарей питания

- Выключайте питание, если фотокамера не используется.
- Не заряжайте батареи, не подлежащие зарядке. Это может стать причиной взрыва.
- Отключите батареи, если вы не будете пользоваться фотокамерой долгое время.
Батареи, если их оставить внутри фотокамеры, со временем могут потерять заряд, а также потечь.
- Поскольку марганцевые батареи не могут обеспечить требуемой потребляемой мощности, рекомендуется использовать батареи большой емкости, перечисленные выше.
- Низкая температура (ниже 0°C) может повлиять на работу батарей и уменьшить срок их действия.
Емкость батарей обычно восстанавливается при нормальной температуре.
- Не подключайте старые и новые батареи одновременно.
- После продолжительной работы корпус фотокамеры может нагреться. Это совершенно нормально.

Подключение источников питания

Подключение батарей питания

: Если после подключения батарей фотокамера не включается, проверьте полярность их подключения (+/-).



1. Сдвиньте крышку отсека батарей в направлении стрелки и откройте ее.

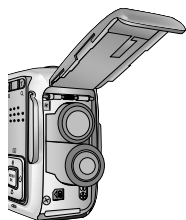

2. Вставьте батареи, соблюдая полярность подключения (+/-).

[Как вставить батареи типа AA] [Как вставить батарею типа CR-V3]



3. Чтобы закрыть крышку отсека батарей, сдвиньте ее до щелчка.

ПОДСКАЗКА

- Не нажимайте с силой на крышку отсека батарей, когда она открыта. Иначе вы можете погнуть или повредить ее.

■ Состояние батареи отображается 4 значками на ЖК-дисплее.

Индикатор батарей питания			
Состояние батарей питания	Батареи полностью заряжены	Приготовьте новые батареи	Батареи питания разряжены. Замените их на новые

Как пользоваться картой памяти

- Перед первым использованием вновь приобретенной карты памяти обязательно отформатируйте ее (см. стр. 87) также не забудьте отформатировать карту памяти, если данные на ней не читаются фотокамерой или какие-то изображения были записаны на другой фотокамере.
- Выключайте питание фотокамеры, когда вы вставляете или извлекаете карту памяти
- Характеристики карты памяти ухудшаются при ее многократном использовании. В этом случае необходимо приобрести новую карту. Гарантия компании Samsung не распространяется на износ карты памяти.
- Карта памяти – сложное электронное устройство. Не сгибайте и не роняйте ее, не подвергайте сильным ударам.
- Не храните карту памяти в зоне действия сильного электрического или магнитного поля – например, возле акустической системы или телевизора.
- Не используйте и не храните карту в экстремальных температурных условиях.
- Не допускайте загрязнения карты памяти или попадания на нее жидкости. Если это произойдет, протрите карту начисто мягкой тканью.
- Если карта памяти не используется, храните ее в оригинальной упаковке.
- Интенсивное использование карты памяти приводит к ее нагреву. Это совершенно нормально.
- Не используйте карту памяти, которая уже устанавливалась на другую фотокамеру
Для использования такой карты памяти сначала отформатируйте ее на данной фотокамере.
- Не используйте карту памяти, отформатированную на другой модели цифровой фотокамеры или на другом устройстве чтения карт памяти.
- Записанные данные могут быть повреждены в следующих случаях:
 - Когда карта памяти используется неправильно.
 - Если во время записи, удаления (форматирования) или чтения данных выключить питание или извлечь карту памяти.
- Компания Samsung не несет ответственности за потерю данных.
- Рекомендуем копировать важные данные с карты памяти на другие носители, например, дискеты, жесткие диски, компакт-диски и т.п.
- Если памяти недостаточно
: появится сообщение [НЕТ МЕСТА!] и фотокамера работать не будет.
Чтобы увеличить объем свободной памяти, удалите ненужные снимки или замените карту памяти.

Как пользоваться картой памяти

ПОДСКАЗКА

- Не вынимайте карту памяти, когда мигает индикатор состояния фотокамеры, так как это может повредить хранящиеся на ней данные.

- Информация об использовании карт MMC изложена в Руководстве из комплекта поставки.

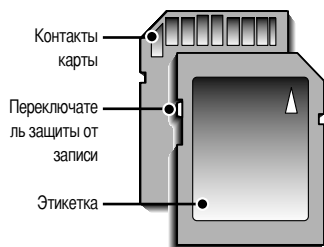

[Карта памяти SD KAPTA
(цифровая карта памяти с защитой данных)]

На карте памяти SD CARD имеется переключатель защиты от записи, не позволяющий удалить изображения или форматировать карту. Если переключатель на карте памяти SD CARD сдвинуть вниз, то данные будут защищены. Если переключатель сдвинуть вверх, то защита данных будет отменена. Перед началом съемки сдвиньте вверх переключатель на карте памяти SD CARD.

- При использовании памяти 25 Мб можно сделать следующее количество снимков. Приведенные цифры являются приблизительными, поскольку количество снимков зависит от различных факторов, например, их содержания.

Размер записанного изображения		ОТЛИЧНОЕ	ХОРОШЕЕ	НОРМА	30КАДР/С	15КАДР/С
Фотосъемка	5М(2592x1944)	9	18	26	-	-
	4М(2272x1704)	11	23	34	-	-
	3М(2048x1536)	14	28	41	-	-
	2М(1600x1200)	23	44	64	-	-
	1М(1024x768)	53	96	132	-	-
	VGA(640x480)	117	189	238	-	-
Видеоклип	640(640x480)	-	-	-	около 1мин	около 2мин
	320(320x240)	-	-	-	около 2мин	около 4мин
	160(160x128)	-	-	-	около 4мин	около 6мин

Как вставить карту памяти

1. Сдвиньте кнопку питания, чтобы выключить фотокамеру.
Откройте крышку отсека батарей, сдвинув ее в направлении стрелки.



2. Направьте карту памяти лицевой стороной к задней панели фотокамеры (ЖК-дисплею), а контактами – к передней панели (объективу), затем задвиньте в слот до щелчка.



3. Чтобы закрыть крышку отсека батарей, сдвиньте ее до щелчка. Если карта памяти входит с трудом, не вставляйте ее с силой. Проверьте направление установки и затем вставьте карту правильно. Вы можете повредить слот для карты памяти, если вставляете карту не тем концом.



Извлечение карты памяти

1. Сдвиньте кнопку питания, чтобы выключить фотокамеру.
Откройте крышку отсека батарей, нажмите на карту памяти, как показано на рисунке, и отпустите.
2. Извлеките карту памяти и закройте крышку отсека.



Индикатор ЖК-дисплея

17	Качество изображения		Стр. 53
18	Размер изображения	5M 4M 3M 2M 1M vga 640 320 160	Стр. 52
19	Количество оставшихся для съемки кадров	18	Стр. 16
	Доступное время для записи (видео/звук)	00:01:30 / 01:00:00	Стр. 16
20	Звуковой комментарий/ Микрофон выкл.		Стр. 30/23
21	Полоса оптического/ цифрового зум/ коэффициента зума	X5.0	Стр. 27

Как выбрать режимы съемки

- Режим работы выбирается с помощью кнопки селектора режимов M, расположенной на задней стенке фотокамеры, либо с помощью меню [РЕЖИМ], [ВЫБОР РЕЖИМА]. Можно выбрать следующие режимы: Авто, Вручную, Видео, Сюжет (Ночная съемка, Портрет, Дети, Пейзаж, Макро, Закат, Восход, Встречный свет, Фейерверк, Пляж/ Снег).
- Выбор меню [РЕЖИМ]
 1. Вставьте батареи (стр.14).
 2. Вставьте карту памяти (стр. 17). Поскольку данная фотокамера имеет встроенную память 25 Мб, устанавливать карту памяти необязательно. Если карта памяти не установлена, снимки будут записываться во встроенной памяти. Если вставлена карта памяти, снимки будут записываться на нее.
 3. Закройте крышку отсека для батарей.
 4. Сдвиньте кнопку питания, чтобы включить фотокамеру.
 5. Нажмите кнопку MENU, и на дисплее откроется меню.
 6. С помощью кнопок Влево/ Вправо выберите меню [РЕЖИМ].
 7. С помощью кнопок ВВЕРХ/ ВНИЗ выберите субменю [ФОТО/ ВИДЕО], [ВСЕ РЕЖИМЫ] или [ВЫБОРОЧН].
 - [ФОТО/ ВИДЕО] : вы можете включить режим фотосъемки, выбранный в меню [ВЫБОР РЕЖИМА], либо режим видеосъемки.
 8. Нажмите кнопку MENU, и меню исчезнет.

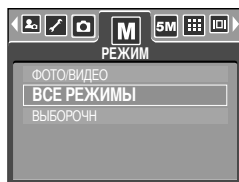

Более подробная информация о работе с меню [ВЫБОР РЕЖИМА] представлена на стр. 51.

- [ВСЕ РЕЖИМЫ] : вы можете выбрать режимы Авто, Вручную, Видео и Сюжет.
- [ВЫБОРОЧН] : можно включить режимы, выбранные в меню [ВЫБОР РЕЖИМА].

Как выбрать режимы съемки

- Как выбрать другой режим съемки, если выбрано меню [ФОТО/ ВИДЕО]

Шаги 1-4 аналогичны описанным при выборе меню [РЕЖИМ].

5. На дисплее появится значок текущего режима съемки.

6. Нажмите кнопку селектора режимов M, расположенную на задней стенке фотокамеры, чтобы включить режим ВИДЕО.

7. Снова нажмите кнопку M, чтобы включить режим фотосъемки, выбранный в меню [ВЫБОР РЕЖИМА].

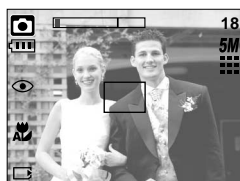

[Режим АВТО]



Нажмите кнопку M



[Режим ВИДЕО]

- Как выбрать другой режим съемки, если выбрано меню [ВСЕ РЕЖИМЫ]

Шаги 1-4 аналогичны описанным при выборе меню [РЕЖИМ].

5. На дисплее появится значок текущего режима съемки.

6. Нажмите кнопку селектора режимов M, расположенную на задней стенке фотокамеры, чтобы открыть меню выбора режима.

7. С помощью кнопок Вправо/ Влево выберите один из режимов – Авто, Вручную, Видео или Сюжет.

С помощью кнопок Вверх/ Вниз можно перейти со строки меню Авто, Вручную, Видео на строку меню Сюжет и обратно.



[Меню выбора режима]



Нажмите кнопку Влево



[Выбор режима Видео]



Нажмите кнопку Вверх

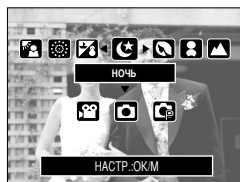
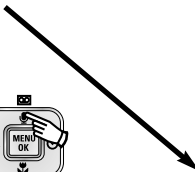

[Выбор режима Сюжет]

8. Нажмите кнопку селектора режимов M, и меню выбора режима закроется.

Как выбрать режимы съемки

- Как выбрать другой режим съемки, если выбрано меню [ВЫБОРОЧН]
Шаги 1-4 аналогичны описанным при выборе меню [РЕЖИМ].
- 5. На дисплее появится значок текущего режима съемки.
- 6. Нажмите кнопку селектора режимов M, расположенную на задней стенке фотокамеры, чтобы открыть меню выбора режима.
- 7. Нужные режимы можно выбрать в меню [ВЫБОР РЕЖИМА] с помощью кнопок Вверх/ Вниз/ Влево/ Вправо. Более подробная информация о работе с меню [ВЫБОР РЕЖИМА] представлена на стр. 51.

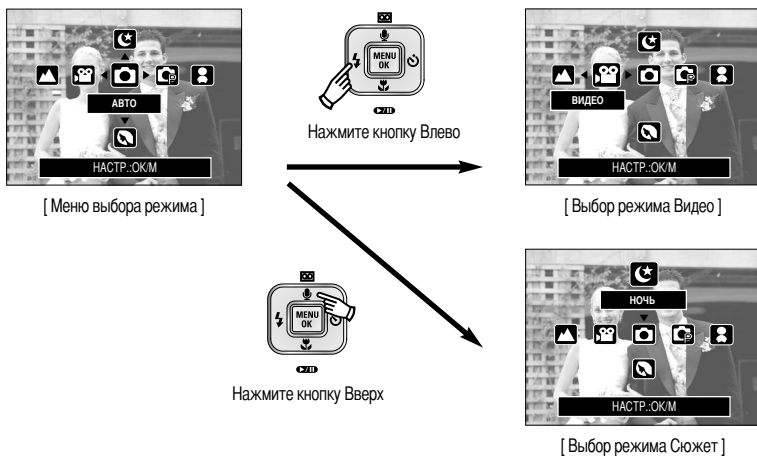

- 8. Нажмите кнопку селектора режимов M, и меню выбора режима закроется.

Начинаем съемку

■ Работа в режиме Авто

Используется для обычной съемки.

1. В меню [РЕЖИМ] выберите субменю [ВСЕ РЕЖИМЫ] (стр. 19).
2. С помощью кнопки селектора режимов М выберите режим Авто. (стр. 20).
3. Направьте фотокамеру на объект съемки и скомпонуйте кадр с помощью ЖК-дисплея.
4. Чтобы сделать снимок, нажмите кнопку спуска.

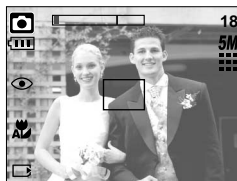

[Режим АВТО]

ПОДСКАЗКА

- Если при нажатии кнопки спуска до половины хода рамка автофокусировки становится красной, фотокамеру невозможно сфокусировать на объекте. В этом случае невозможно сделать четкий снимок.
- Не заслоняйте объектив или фотовспышку во время съемки.

■ Работа в режиме Видео

Продолжительность записи видеоклипа зависит от свободного места в памяти.

1. В меню [РЕЖИМ] выберите субменю [ВСЕ РЕЖИМЫ] (стр. 19).
2. С помощью кнопки селектора режимов М выберите режим Видео. (стр. 20).
3. Направьте фотокамеру на объект съемки и скомпонуйте кадр с помощью ЖК-дисплея.
4. При нажатии на кнопку спуска начнется запись видеоклипа, продолжительность которой ограничена доступным для записи временем. Если отпустить кнопку спуска, запись видеоклипа все равно будет продолжаться. Для остановки записи снова нажмите на кнопку спуска.

✦ Формат изображения и тип получаемого файла указаны ниже.

- Размер изображения : 640X480, 320X240, 160X128 (Выбирается пользователем)
- Формат видеофайлов : AVI (MPEG-4)



[Режим ВИДЕО]

Начинаем съемку

■ Запись видеоклипа без звукового сопровождения

Можно записать видеоклип без звукового сопровождения.

Шаги 1-3 аналогичны описанным в рекомендациях для режима ВИДЕО.

4. Нажмите кнопку Вверх, и на ЖК-дисплее появится значок ().
5. Нажмите кнопку спуска, видеоклип будет записываться без записи звука в течение всего доступного для записи времени.
6. Чтобы прекратить запись, нажмите кнопку спуска еще раз.



■ Временная приостановка записи видеоклипа (последовательная запись)



Данная фотокамера позволяет приостановить запись видеоклипа, чтобы пропустить ненужные сцены.

С помощью данной функции можно запечатлеть нужные сцены в одном видеоклипе, при этом не придется записывать несколько отдельных видеоклипов.

● Работа в режиме последовательной записи

Шаги 1-2 аналогичны описанным в рекомендациях для режима ВИДЕО.

3. Направьте фотокамеру на объект съемки и скомпонуйте кадр с помощью ЖК-дисплея. Нажмите кнопку спуска, видеоклип будет записываться в течение всего доступного для записи времени. Запись видеоклипа будет продолжаться, даже если отпустить кнопку спуска.

4. Чтобы приостановить запись, нажмите кнопку Пауза ().
5. Чтобы продолжить запись, снова нажмите кнопку Пауза ().
6. Для остановки записи снова нажмите на кнопку спуска.



[Последовательная запись видеоклипа]

■ Работа в режиме Вручную

При выборе автоматического режима будут сконфигурированы оптимальные настройки фотокамеры и вы также сможете вручную конфигурировать различные функции.

1. В меню [РЕЖИМ] выберите субменю [ВСЕ РЕЖИМЫ] (стр. 19).
2. С помощью кнопки селектора режимов M выберите режим Вручную (стр.20).
3. Направьте фотокамеру на объект съемки и скомпонуйте кадр с помощью ЖК-дисплея.
4. Чтобы сделать снимок, нажмите кнопку спуска.

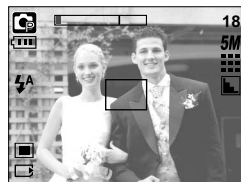

[Режим ВРУЧНУЮ]

Начинаем съемку

■ Работа в режиме Сюжет

С помощью данного меню можно легко выбрать оптимальные настройки для различных съемочных ситуаций.

1. В меню [РЕЖИМ] выберите субменю [ВСЕ РЕЖИМЫ] (стр. 19).
2. С помощью кнопки селектора режимов M выберите режим Сюжет. (стр. 20).
3. Направьте фотокамеру на объект съемки и скомпонуйте кадр с помощью ЖК-дисплея.
4. Чтобы сделать снимок, нажмите кнопку спуска.

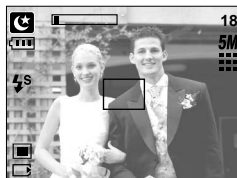

[Режим ОБЪЕКТ СЪЕМКИ]

* Доступные настройки меню режима Сюжет перечислены ниже.

[НОЧЬ] (🌙)

: используется для съемки ночью или в темное время суток.

[ПОРТРЕТ] (📷)

: фотографирование людей.

[ДЕТИ] (👶)

: фотосъемка детей во время подвижных игр

[ПЕЙЗАЖ] (🏞️)

: съемка на фоне зеленого леса или голубого неба.

[МАКРО] (🌸)

: макросъемка небольших объектов, например, растений или насекомых.

[ЗАКАТ] (🌅)

: чтобы сделать снимок на закате

[РАССВЕТ] (🌄)

: восход солнца

[ВСТР СВЕТ] (🌞)

: портретная съемка без теней от встречного света

[ФЕЙЕРВЕРК] (🎆)

: съемка во время фейерверка

[ПЛЯЖ/ СНЕГ] (🏖️)

: съемка океана, озера, пляжа, заснеженной местности

Начинаем съемку

■ Работа в режиме ЗАПИСЬ ЗВУКА

Продолжительность записи звука зависит от свободного места в памяти. (Макс.: 1 час)



1. Находясь в любом режиме, кроме режима Видео, выберите режим Запись звука, дважды нажав кнопку Запись звука.
2. Для записи звука нажмите кнопку спуска.
 - Нажмите кнопку спуска один раз, и звукозапись будет продолжаться в течение всего доступного для записи времени (макс: 1 час) Время записи отображается на ЖК-дисплее. Если кнопку спуска отпустить, запись звука все равно будет продолжаться.
 - Для остановки записи снова нажмите на кнопку спуска.
 - Тип файла: WAV



[Режим ЗАПИСЬ ЗВУКА]

● Как сделать паузу во время записи звука

Данная фотокамера позволяет временно приостановить запись звука и пропустить ненужные фрагменты. С помощью данной функции можно записать любимые голоса сразу в один, а не в несколько файлов.

1. Нажмите кнопку спуска, запись звука будет продолжаться в течение всего доступного времени. Запись звука будет продолжена, даже если отпустить кнопку спуска.
2. Чтобы приостановить запись, нажмите кнопку Пауза ().
3. Чтобы продолжить запись, снова нажмите кнопку Пауза ().
4. Для остановки записи снова нажмите на кнопку спуска.



[Приостановка записи звука]

ПОДСКАЗКА

- Для записи звука оптимальное расстояние между вами и фотокамерой (микрофоном) порядка 40см.
- Если выключить питание, когда запись звука временно остановлена, произойдет отмена записи звука.

На что нужно обращать внимание при съемке

■ Нажатие кнопки спуска до половины хода

Слегка нажмите кнопку спуска, чтобы убедиться в точной фокусировке и зарядке батареи фотовспышки. Чтобы сделать снимок, нажмите кнопку спуска до упора.

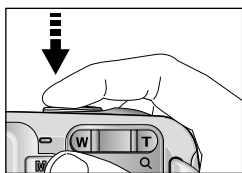

[Слегка нажмите кнопку спуска]

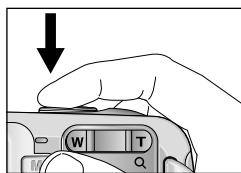

[Нажмите кнопку спуска]

■ Доступное для записи время может изменяться в зависимости от условий съемки и настроек фотокамеры.

■ Если в условиях слабой освещенности выбраны режимы Фотовспышка отключена или Медленная синхронизация, на ЖК-дисплее может появиться предупреждающий индикатор «дрожания» фотокамеры (). В этом случае используйте штатив, установите фотокамеру на устойчивую поверхность или выберите режим съемки с фотовспышкой.

■ Коррекция экспозиции при съемке в условиях встречного света. При съемке вне помещения не направляйте объектив фотокамеры в сторону солнца, так как снимок может получиться темным из-за встречного света. Фотографируя против солнца, выберите настройку [ВСТР СВЕТ] меню Сюжет (см. стр. 24), заполняющую вспышку (стр. 33), точечный экспомер (стр. 54) или экспокоррекцию (стр. 47).

■ Не заслоняйте объектив или фотовспышку во время съемки.

■ В некоторых случаях система автофокусировки может не сработать.

- При съемке малоконтрастного объекта.
- Если у объекта высокая отражающая способность или он сам сильно светится.
- Если объект съемки движется с большой скоростью.
- При сильном отраженном свете или очень ярком фоне.
- Если на объекте съемки преобладают горизонтальные линии или он очень узкий (например, палка, флагшток).
- Если вокруг темно

Настройка фотокамеры с помощью кнопок

- Режимы съемки можно настроить с помощью кнопок фотокамеры.

Кнопка питания

- Используется для включения и выключения электропитания фотокамеры.
- После определенного периода бездействия питание фотокамеры автоматически выключается для экономии энергии батарей. Дополнительные сведения о функции автоматического отключения питания представлены на стр. 86.

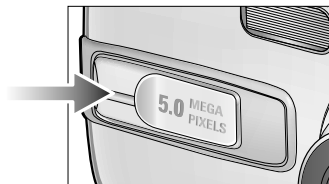

Кнопка спуска

- Используется в режимах записи для производства съемки или включения звукозаписи.
- В режиме ВИДЕО
При нажатии кнопки спуска до упора включается запись видеоклипа. Нажмите кнопку спуска, и начнется запись видеоклипа, продолжительность которой ограничена доступным для записи временем, обусловленным свободным местом в памяти. Для остановки записи снова нажмите на кнопку спуска.
- В режиме ФОТОСЪЕМКА
При нажатии кнопки спуска до половины хода становится активной автофокусировка, идет проверка состояния фотовспышки. При нажатии кнопки спуска до конца происходит фотографирование и запись данного снимка. Если выбрать запись звукового комментария, она начнется сразу по окончании записи изображения.

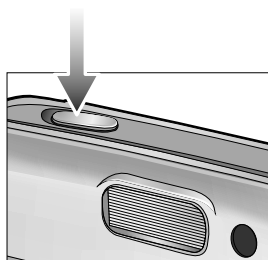

Кнопка зума W/T

- Если меню не отображается, данные кнопки выполняют функцию кнопок ОПТИЧЕСКИЙ ЗУМ и ЦИФРОВОЙ ЗУМ.



Кнопка зума W/T

- Данная фотокамера снабжена трехкратным (4.8X) оптическим и четырехкратным (5X) цифровым зумом. При одновременном использовании обеих функций общий масштаб съемки становится равным (24X). Рисунки приведены только в качестве примера. Шкала зума может изменяться в зависимости от типа объекта съемки.

● Зум БЛИЖЕ

Оптический зум БЛИЖЕ : нажатие кнопки зума T. В результате получается эффект наезда, т.е., объект кажется ближе.

Цифровой зум БЛИЖЕ : если выбрано максимальное значение оптического зума (4.8X), то при нажатии кнопки зума T запускается программа цифрового зуммирования. Если отпустить кнопку T, цифровой зум остановится на выбранном значении. При достижении максимального значения цифрового зума (5X) нажатие кнопки T ни к чему не приводит.

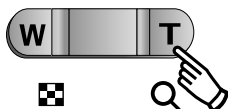

● Зум ДАЛЬШЕ

Оптический зум ДАЛЬШЕ : нажатие кнопки ДАЛЬШЕ W. В результате получается эффект отката, т.е., объект кажется дальше. Если непрерывно нажимать на кнопку W, объектив установится на минимальное фокусное расстояние, т.е., объект покажется максимально отдаленным от фотокамеры.

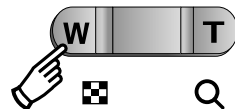

Цифровой зум ДАЛЬШЕ : когда включен цифровой зум, при нажатии кнопки W масштаб съемки будет уменьшаться пошагово.

При освобождении кнопки зума W цифровое зуммирование прекращается. При нажатии на кнопку W сначала будет уменьшаться кратность цифрового, а затем оптического зума. Изменение масштаба прекратится при достижении минимального значения или при освобождении кнопки.

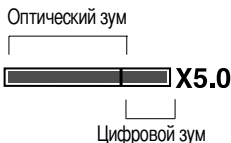

Кнопка зума W/T

ПОДСКАЗКА

- Получение снимков с цифровым зумом занимает несколько большее время. Для данного действия потребуется некоторое время.
- При съемке с цифровым зумом возможно ухудшение качества снимков.
- Чтобы изображение, полученное с помощью цифрового зума, выглядело при просмотре более четко, выберите максимальный оптический зум (4.8X), нажмите кнопку спуска до половины хода и затем снова нажмите кнопку зума T.
- Цифровой зум не работает в следующих меню режима сюжет: [НОЧЬ], [ДЕТИ], [МАКРО] и [ФЕЙЕРВЕРК].
- Во время записи видеоклипа зум не работает.
- Цифровой зум недоступен во время записи видеоклипа.
- Не нажимайте с силой на объектив, крышку объектива и корпус фотокамеры. Это может привести к сбою в работе фотокамеры.

Кнопка Звукозапись () / Звуковой комментарий () / Вверх

- Во время отображения меню нажмите кнопку ВВЕРХ, чтобы сдвинуть курсор субменю вверх. Если на ЖК-дисплее не отображается меню, кнопка Вверх выполняет функции кнопки Звукозапись или Звуковой комментарий. Вы можете записать свой голос или добавить звуковой комментарий к записанному снимку. Более подробная информация о записи звука представлена на стр. 25.
- Запись звукового комментария.
 1. С помощью кнопки селектора режимов М выберите любой режим съемки, кроме режима Видео.
 2. Нажмите кнопку Звуковой комментарий (). Если на ЖК-дисплее появился индикатор записи звукового комментария, настройка закончена.

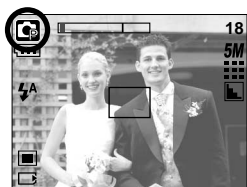

3. Нажмите на кнопку спуска, чтобы сделать снимок. Снимок будет сохранен в памяти.
4. Звук будет записываться в течение десяти секунд с момента записи снимка. Если во время записи звукового комментария нажать кнопку спуска, запись прекратится.



[Запись звукового комментария]

ПОДСКАЗКА

- Для записи звука оптимальное расстояние между вами и фотокамерой (микрофоном) порядка 40см.

Кнопка Макро () / Вниз

- Во время отображения меню нажмите кнопку ВНИЗ, чтобы перейти от главного меню к субменю или сдвинуть курсор субменю вниз. Если меню не отображается, макросъемку можно вести с помощью кнопки Макро/Вниз. Рабочие расстояния до объекта съемки приведены ниже. Нажимайте кнопку Макро, пока на ЖК-дисплее не появится значок нужного режима Макро.



[Автофокусировка-нет значка]

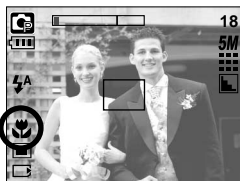

[Макро ()]

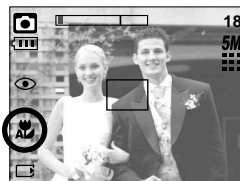

[Автоматическая макросъемка ()]

- Режимы и диапазон фокусировки(W: дальше, T: ближе) (Единица измерения: см)

Режим	Авто ()		Программа ()	
Метод фокусировки	Автоматическая макросъемка()	Норма	Макро ()	Норма
Диапазон фокусировки	W : 5~Бесконечность T : 19~Бесконечность	W : 60~Бесконечность T : 60~Бесконечность	W : 2~60 T : 19~60	W : 60~Бесконечность T : 60~Бесконечность

※ Описание методов фокусировки (в зависимости от режима съемки) приводится на следующей странице.













ПОДСКАЗКА

- В режиме макросъемки возможна вибрация фотокамеры. Избегайте вибрации фотокамеры.
- При съемке в режиме Макро с расстояния 30 см выберите режим Фотовспышка отключена.

Кнопка Макро () / ВНИЗ

- Методы фокусировки (в зависимости от режима съемки)

(О: настраивается, X: не настраивается, ∞: фокусировка на бесконечность)

Режим										
Норма	О	О	О							
Макро	О	X	О							
Автоматическая макросъемка	X	О	X							
Режим	СЮЖЕТ									
										
Норма	О	О	О	∞	X	∞	∞	О	∞	О
Макро	X	X	X	X	О	X	X	X	X	X
Автоматическая макросъемка	X	X	X	X	X	X	X	X	X	X

Блокировка автофокусировки

- Чтобы произвести наводку на резкость для объекта, расположенного не по центру, воспользуйтесь функцией блокировки фокуса.
- Использование блокировки фокуса
 1. Убедитесь, что объект находится в центре рамки автофокусировки.
 2. Нажмите кнопку спуска до половины хода. Включение зеленого индикатора автофокусировки сигнализирует о том, что наводка на резкость закончена. Чтобы не сделать ненужных снимков, не нажимайте кнопку спуска до упора.
 3. Продолжайте удерживать кнопку спуска нажатой до половины хода и, перемещая фотокамеру, перекомпонуйте кадр, затем нажмите кнопку спуска до упора, чтобы сделать снимок. Если отпустить кнопку спуска, блокировка фокуса будет отменена.



1. Снимаемая сцена



2. Нажмите кнопку спуска до половины хода и наведите резкость на объект

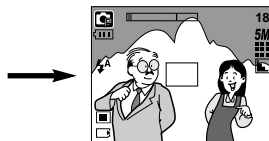

3. Перекомпонуйте кадр и нажмите кнопку спуска до упора

Кнопка ФОТОВСПЫШКА (⚡) / ВЛЕВО

- Во время отображения меню на ЖК-дисплее при нажатии кнопки ВЛЕВО курсор сдвигается к левому значку.
- Когда на ЖК-дисплее не отображается меню, кнопка ВЛЕВО выполняет функцию кнопки ФОТОВСПЫШКА (⚡).

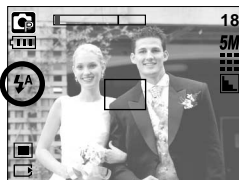

[Выбор режима Автовспышка]

- Выбор режима фотовспышки
 1. С помощью кнопки селектора режимов М выберите любой режим съемки, кроме режима Видео (стр. 20).
 2. Нажимайте кнопку Фотовспышка до тех пор, пока на ЖК-дисплее не появится индикатор нужного режима фотовспышки.
 3. На ЖК-дисплее появляется индикатор режима фотовспышки. Выбирайте правильные параметры фотовспышки исходя из условий съемки.

- Зона действия вспышки

(Единица измерения: м)







ISO	Норма		Макро		Автоматическая макросъемка	
	ЗУМ ДАЛЬШЕ	ЗУМ БЛИЖЕ	ЗУМ ДАЛЬШЕ	ЗУМ БЛИЖЕ	ЗУМ ДАЛЬШЕ	ЗУМ БЛИЖЕ
Авто	0.6~3.0	0.6~2.0	0.25~0.6	0.5~0.6	0.25~3.0	0.5~2.0

ПОДСКАЗКА



















- При нажатии кнопки спуска в режимах Авто, Заполняющая вспышка, Медленная синхронизация сначала срабатывает предвспышка для оценки условий съемки, таких как зона действия фотовспышки и ее уровень мощности. Не двигайте фотокамеру до излучения второй вспышки.
- Частое использование фотовспышки уменьшает ресурс батареи.
- При стандартных условиях работы время зарядки фотовспышки не превышает 5 сек. Время зарядки увеличивается, когда батарея частично разряжена.
- Фотовспышка не работает в режимах Непрерывная съемка, АЕВ и Видео.
- Производите съемку с учетом зоны действия фотовспышки.
- Если объект сильно отражает свет или расстояние до него слишком мало, качество изображения не гарантируется.

Кнопка ФОТОВСПЫШКА () / ВЛЕВО

- Индикатор режима Фотовспышка

ЗНАЧОК	Режим фотовспышки	Описание
	Автосъемка	Если объект съемки или фон темные, фотовспышка включается автоматически.
	Авто/ Устранение эффекта "красные глаза"	Если объект съемки или фон темные, фотовспышка включается автоматически, при этом специальная функция устраняет эффект "красные глаза".
	Заполняющая вспышка	Фотовспышка срабатывает независимо от освещения. Интенсивность излучения фотовспышки изменяется в соответствии с доминирующими условиями съемки. Чем ярче фон или объект съемки, тем слабее излучение фотовспышки.
	Медленная синхронизация	Для отработки правильной экспозиции съемка производится с фотовспышкой в комбинации с длительной выдержкой. При съемке в условиях плохой освещенности на ЖК-дисплее появляется предупреждающий индикатор вибрации фотокамеры (). При выборе данной функции рекомендуется использовать штатив.
	Отключение фотовспышки	Фотовспышка не срабатывает. Выбирайте данный режим в тех местах, где фотосъемка со вспышкой запрещена. Когда съемка производится при слабом освещении, на ЖК-дисплее появляется индикатор вибрации камеры (). При выборе данной функции рекомендуется использовать штатив.

- Доступные режимы фотовспышки (в зависимости от режима съемки)

													
	X	X	O	X	X	X	X	X	X	X	X	X	O
	X	O	O	X	O	O	X	X	X	X	X	X	X
	X	X	O	X	X	X	X	X	X	X	O	X	X
	X	X	O	O	X	X	X	X	X	X	X	X	X
	O	O	O	O	O	O	O	O	O	O	X	O	X

Кнопка Автоспуск (☺) / Вправо

■ Если меню отображается на ЖК-дисплее, при нажатии кнопки Вправо курсор сдвигается к правому значку меню. С помощью кнопки Вправо можно также перейти к субменю, чтобы выбрать другую настройку. Если на ЖК-дисплее не отображается меню, кнопка ВПРАВО выполняет функции кнопки автоспуска. Данная функция удобна в том случае, когда фотограф тоже хочется оказаться в кадре.

● Использование таймера автоспуска

1. С помощью кнопки селектора режимов М выберите режим Фотосъемка или Видео (стр. 20).

2. Нажимайте кнопку АВТОСПУСК, пока на ЖК-дисплее не появится индикатор нужного режима.

При выборе режима Видео доступна только съемка с автоспуском через 10 сек.

- Автоспуск через 2 сек (☺^{2S}) : после нажатия кнопки спуска на пульте ДУ съемка происходит с задержкой в 2 секунд.

- Автоспуск через 10 сек (☺) : после нажатия кнопки спуска на пульте ДУ съемка происходит с задержкой в 10 секунд.

- Двойной автоспуск (☺²) : один снимок будет сделан приблизительно через 10 сек, а еще через 2 сек второй снимок. При съемке с фотовспышкой, в зависимости от времени ее зарядки, срабатывание автоспуска с задержкой в 2 сек может произойти позже этого времени.

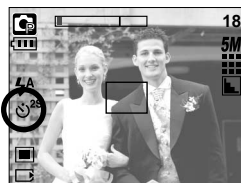
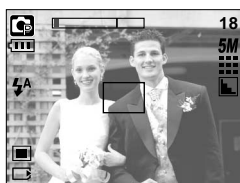

[Автоспуск через 2 сек]

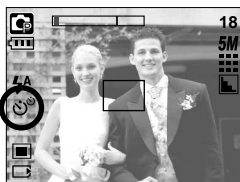
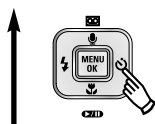

[Двойной автоспуск]

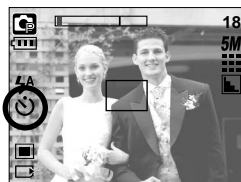

[Автоспуск через 10 сек]

3. При включенном автоспуске после нажатия кнопки спуска снимок будет сделан спустя выбранное время.

✱ Функция автоспуска будет отменена, если во время срабатывания автоспуска сдвинуть переключатель питания, нажать кнопку автоспуска или кнопку спуска.

Кнопка MENU/ ОК (МЕНЮ/ ОК)

■ Кнопка MENU

- При нажатии кнопки МЕНЮ на ЖК-дисплее появляется меню выбранного режима работы фотокамеры. При повторном нажатии кнопки ЖК-дисплей возвращается в первоначальное состояние.

- Меню можно открыть в следующих режимах:

Видео и Фотосъемка. Меню недоступно, если выбран режим ЗАПИСЬ ЗВУКА.

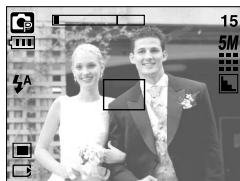

[Меню выкл]



Нажмите кнопку MENU



[Меню вкл]

■ Кнопка ОК

- Если меню отображается на ЖК-дисплее, эта кнопка используется для сдвига курсора к субменю или подтверждения данных.

Кнопка M (Режим)

■ Выберите режим съемки.

Доступные режимы съемки могут отличаться в зависимости от выбранного субменю в меню [РЕЖИМ].

- [ФОТО/ ВИДЕО] : режим, выбранный в меню [ВЫБОР РЕЖИМА], режим Видео

- [ВСЕ РЕЖИМЫ] : Авто, Видео, Вручную, Сюжетные режимы

- [ВЫБОРОЧН] : режимы, выбранные с помощью меню [ВЫБОР РЕЖИМА].

● Использование кнопки селектора режимов при выборе субменю [ФОТО/ВИДЕО] и [АВТО]

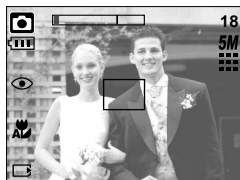

[Режим Авто]



При нажатии кнопки M



[Режим Видео]

Кнопка М (Режим)

- Использование кнопки селектора режимов при выборе субменю [ВСЕ РЕЖИМЫ] и режима Авто

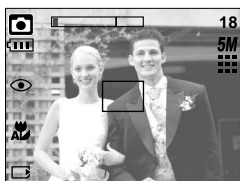

[Режим Авто]



[Нажмите кнопку селектора режимов]



[Меню выбора режима]



Нажмите кнопку Вверх



[Режим Объект съемки]



Нажмите кнопку Вправо

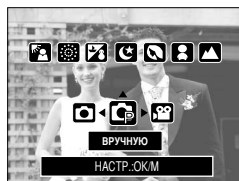

[Режим Вручную]



Нажмите кнопку Влево

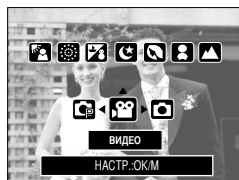

[Режим Видео]



Нажмите кнопку Влево/ Вправо



[Выбор режима Сюжет]

※ Нажмите кнопку селектора режимов, и меню выбора режима закроется.

Кнопка М (Режим)

- Использование кнопки селектора режимов при выборе субменю [ВЫБОРОЧН] и режима Авто

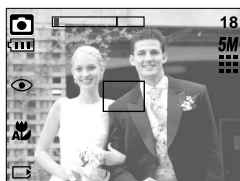

[Режим Авто]



Нажмите кнопку селектора режимов



[Меню выбора режима]



Нажмите кнопку Вправо

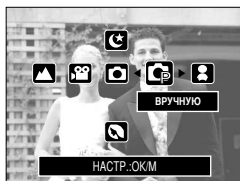

[Режим Вручную]

* Рисунки и названия режимов приведены здесь в качестве примера. Они могут быть другими в зависимости от настроек, сделанных с помощью меню [ВЫБОР РЕЖИМА].



Нажмите кнопку Вверх



[Режим Ночная съемка]



Нажмите кнопку Вниз















[Режим съемки Портрет]

* Нажмите кнопку селектора режимов, и меню выбора режима закроется.

Кнопка E (эффекты)

- С помощью данной кнопки можно добавить в изображение специальные эффекты.
- Режим Фотосъемка : Можно выбрать следующие меню: Цвет, Фокусировка, Составной снимок, Фоторамка.
Режим Видео : Можно выбрать следующие меню: Цвет и Стабилизатор.
- Доступные эффекты в разных режимах съемки (O: выбираются пользователем X: недоступные для выбора)

							
	O	O	O	O	O	O	O
	X	X	O	X	X	X	X
	X	X	O	X	X	X	X
	X	X	O	X	X	X	X
	O	X	X	X	X	X	X

* Данная кнопка недоступна в режиме записи звука и в некоторых режимах меню Сюжет (Ночная съемка, Закат, Рассвет, Встречный свет, Фейерверк, а также Пляж/ Снег).

Если выбран спецэффект, другие ранее выбранные спецэффекты отменяются автоматически.

- Выбранный спецэффект сохраняется, даже если выключить и затем снова включить фотокамеру.
Чтобы отменить спецэффекты, выберите субменю **OFF** в меню каждого из них.

Спецэффект: цвет

- С помощью процессора фотокамеры к сделанным снимкам можно добавлять специальные эффекты.
 1. Находясь в режиме Фотосъемка или Видео, нажмите кнопку E.
 2. С помощью кнопок Влево/ Вправо выберите меню спецэффектов.



[Режим Фотосъемка]

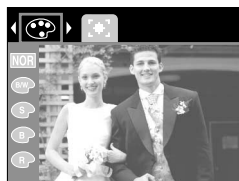

[Режим Видео]

Спецэффект: цвет

3. С помощью кнопок ВВЕРХ/ВНИЗ выберите субменю и нажмите кнопку ОК.

NOR : Изображение без добавления эффектов.

W/B : Отснятые снимки сохраняются как черно-белые.

S : Придает отснятым изображениям коричневый тон сепии.

R : Отснятые снимки сохраняются в красных тонах.

G : Отснятые снимки сохраняются в зеленых тонах.

B : Отснятые снимки сохраняются в синих тонах.

N : Изображение сохраняется как негатив.

4. Чтобы сделать снимок, нажмите кнопку спуска.

Спецэффект: зона резкости

■ Вы можете выделить объект съемки на фоне окружения.

Объект будет выглядеть резким на размытом фоне.

1. Находясь в режиме Программа, нажмите кнопку E.
2. С помощью кнопок Влево/Вправо выберите меню Зона резкости.
3. С помощью кнопок ВВЕРХ/ВНИЗ выберите субменю и нажмите кнопку ОК.



[Диапазон 1]



[Диапазон 2]



[Диапазон 3]



[Диапазон 4]

4. Появится выбранная зона резкости. Чтобы сделать снимок, нажмите кнопку спуска.







Спецэффект: составной снимок

■ Из 2-4 разных снимков можно составить один снимок.

1. Находясь в режиме Программа, нажмите кнопку E.
2. помощью кнопок Влево/Вправо выберите меню Составной снимок.
3. С помощью кнопок ВВЕРХ/ВНИЗ выберите субменю и нажмите кнопку ОК.



- **OFF** : отменить создание составного снимка.
 -  : новый снимок будет составлен из 2 разных снимков.
 -  : новый снимок будет составлен из 3 разных снимков.
 -  : новый снимок будет составлен из 4 разных снимков.
 -  : 2 разных панорамных снимка будут объединены в один составной снимок.
4. Количество снимков, выбранных во время шага 3, отображается на ЖК-дисплее. Чтобы начать съемку составного снимка, нажмите кнопку спуска.

※ Выбор 2 составных снимков



5. После съемки последнего кадра полученное изображение будет сохранено.

- ※ Во время создания составного снимка можно использовать кнопки фотовспышки, автоспуска, макро, звукового комментария, а также зума W/T.
- ※ Если во время создания составного снимка нажать кнопку фотокамеры (Воспроизведение, M или Меню), то включится соответствующий режим работы. Ранее отснятые изображения будут удалены.
- ※ Запись звукового комментария начнется после съемки последней части составного снимка.

Спецэффект: Составной снимок

- Как заменить часть составного снимка до съемки последнего кадра

Перед съемкой последнего кадра составного снимка можно заменить одну из его частей.

1. Во время создания составного снимка нажмите кнопку +/-.
2. Предыдущий кадр будет удален и заменен новым. Чтобы удалить еще один ранее отснятый кадр, снова нажмите кнопку +/-.



[Перед съемкой 3-го кадра]



Нажмите кнопку +/-



[Переход назад ко 2-му кадру]

3. Нажмите кнопку спуска, чтобы отснять новый кадр.

Спецэффект: фоторамка

■ Для будущего снимка можно выбрать одну из 9 различных рамок.

1. Находясь в режиме Программа, нажмите кнопку E.
2. С помощью кнопок Влево/ Вправо выберите меню Фоторамка.
3. С помощью кнопок ВВЕРХ/ ВНИЗ выберите субменю и нажмите кнопку ОК.

- **OFF**: фоторамка не будет добавлена.

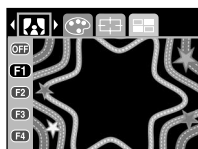

F1



F2



F3

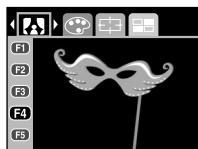

F4



F5



F6



F7



F8



F9

4. Появится выбранная фоторамка.

Нажмите кнопку спуска, чтобы сделать снимок.

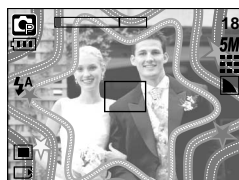

Стабилизатор кадра видеоклипа

- Данная функция помогает стабилизировать изображение, снятое в режиме видео.
Данное меню доступно только в режиме ВИДЕО.
Данная функция не работает, если не вставлена карта памяти.

- Использование функции

1. Находясь в режиме Видео, нажмите кнопку E.
2. С помощью кнопок Влево/ Вправо выберите меню Стабилизатор.
3. С помощью кнопок ВВЕРХ/ ВНИЗ выберите субменю и нажмите кнопку OK.



- **OFF** : стабилизатор кадров видеоклипа будет отключен.
- **ON** : Предотвращает появление вибрации фотокамеры во время записи видеоклипа. Фрагмент записи станет короче, чем в случае выбора настройки **OFF** .
В режиме предварительного просмотра изображение на ЖК-дисплее может прерываться.

ПОДСКАЗКА

- При выборе субменю **ON** , количество кадров видеоклипа уменьшается в зависимости от размера видеоклипа.

Кнопка +/-

- С помощью кнопки +/- можно выбрать значения RGB, ISO, баланса белого и экспокоррекции.

Главное меню	Субменю	Доступные режимы съемки
RGB	R (красный), G (зеленый), B (голубой)	
ISO	АВТО, 100, 200, 400	
БАЛАНС БЕЛОГО	АВТО, СОЛНЕЧНЫЙ СВЕТ, ОБЛАЧНО, ЛАМПЫ ДНЕВНОГО СВЕТА ХБ, ЛАМПЫ ДНЕВНОГО СВЕТА ТБ, ЛАМПЫ НАКАЛИВАНИЯ, ПОЛЬЗОВАТЕЛЬСКАЯ НАСТРОЙКА.	
Коррекция экспозиции	-2,0 ~ 0,0 ~ +2,0 (с шагом 0,5 EV)	

- RGB : позволяет пользователю настроить насыщенность цветов в снимаемом изображении: R (красный), G (зеленый) и B (голубой).

● Настройка RGB

1. Нажмите кнопку +/-, а затем с помощью кнопок ВВЕРХ/ ВНИЗ выберите значок RGB (RGB). Появится меню с полосами настроек RGB, как показано на рисунке.
2. С помощью кнопок ВВЕРХ/ ВНИЗ/ ВЛЕВО/ ВПРАВО выберите значения RGB.
 - Кнопки Вверх/ Вниз : выбор значков R, G и B.
 - Кнопки Влево/ Вправо: изменение значений для каждого значка
3. При повторном нажатии кнопки +/- выбранное значение будет сохранено и меню настроек RGB исчезнет.

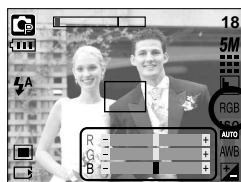

Кнопка +/-

- ISO: во время съемки вы можете выбрать светочувствительность ISO. Светочувствительность фотокамеры выражается в единицах ISO.

- Выбор светочувствительности ISO

1. Нажмите кнопку +/-, а затем с помощью кнопок Вверх/ Вниз выберите значок ISO (). Появится полоса меню ISO, как показано рядом.
2. С помощью кнопок ВЛЕВО/ ВПРАВО выберите нужное значение светочувствительности.

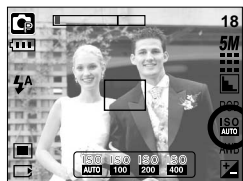

- АВТО: светочувствительность фотокамеры изменяется автоматически с учетом освещенности или яркости объекта съемки.
 - 100, 200, 400: увеличив светочувствительность, можно уменьшить выдержку при той же самой освещенности. Однако в условиях интенсивного освещения изображение может оказаться передержанным. Чем выше значение ISO, тем выше светочувствительность фотокамеры, и, следовательно, выше ее способность производить съемку в темноте. Однако высокая светочувствительность может стать причиной увеличения уровня шумов изображения, которое при этом становится более зернистым.
3. Если снова нажать кнопку +/-, произведенная настройка будет сохранена, и режим выбора светочувствительности выключится.

- Баланс белого: управление балансом белого позволяет корректировать цвета так, чтобы они казались естественнее.

- Настройка баланса белого

1. Нажмите кнопку +/-, а затем с помощью кнопок ВВЕРХ/ ВНИЗ выберите значок баланса белого (). На ЖК-дисплее появится полоса меню баланса белого, как показано рядом.
2. С помощью кнопок ВЛЕВО/ ВПРАВО установите нужное значение баланса белого. Установленное вами значение появляется на ЖК-дисплее.

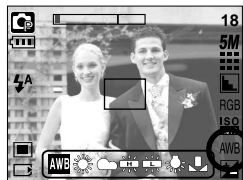

АВТО

AWB : фотокамера автоматически выбирает нужный баланс белого в зависимости от условий освещения.

СОЛНЕЧНЫЙ СВЕТ

 : для съемки вне помещения.

ОБЛАЧНО

 : для съемки в облачную погоду.

Лампы дневного света ХБ

 : съемка при освещении лампами холодного белого света

Лампы дневного света ТБ

 : съемка при освещении лампами теплого белого света.

ЛАМПЫ НАКАЛИВАНИЯ

 : для съемки при свете ламп накаливания (обыкновенные осветительные лампы).

ПОЛЬЗОВАТЕЛЬСКАЯ НАСТРОЙКА

 : дает возможность настроить баланс белого в зависимости от условий съемки.

Разное освещение может быть причиной изменения цветопередачи на снимках.

3. Снова нажмите кнопку +/- . Произведенная настройка будет сохранена, а режим настройки баланса белого выключится.

Кнопка +/-

● Пользовательская настройка баланса белого

Настройки баланса белого могут незначительно отличаться в зависимости от условий съемки. С помощью пользовательской настройки можно выбрать самый подходящий баланс белого для конкретных условий съемки.

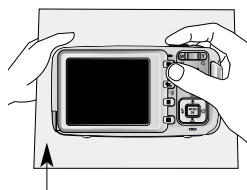
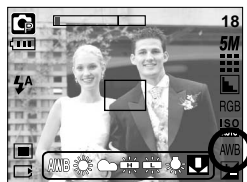

1. Выберите настройку CUSTOM () меню баланса белого и нажмите ОК.
2. Поместите лист белой бумаги перед фотокамерой таким образом, чтобы ЖК-дисплей стал полностью белым, затем нажмите кнопку спуска.
3. Нажмите кнопку ОК, чтобы сохранить новое значение баланса белого.
 - Пользовательская настройка баланса белого станет активной при съемке следующего снимка.
 - Произведенная настройка баланса белого сохраняется до ее следующего изменения.



[Лист белой бумаги]

■ Коррекция экспозиции: данная фотокамера автоматически корректирует экспозицию в зависимости от условий освещенности. С помощью кнопки +/- можно выбрать значение экспозиции.

● Экспокоррекция

1. Нажмите кнопку +/-, а затем с помощью кнопок ВВЕРХ/ ВНИЗ выберите значок экспокоррекции (). Появится полоса настройки экспокоррекции, как показано на рисунке.
2. С помощью кнопок ВЛЕВО/ ВПРАВО установите необходимое значение поправки экспозиции.
3. Снова нажмите кнопку +/- . Произведенная настройка будет сохранена, а режим настройки экспокоррекции выключится. Если вы измените экспозиционное число, внизу ЖК-дисплея появится индикатор экспозиции ().

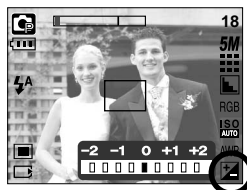

* Отрицательное значение экспокоррекции уменьшает экспозицию. Обратите внимание, что положительное значение экспокоррекции увеличивает экспозицию, так что изображение на ЖК-дисплее становится светлым, поэтому вам, возможно, не удастся получить хороший снимок.

Настройка фотокамеры с помощью ЖК-дисплея

- Функции съемки можно настроить с помощью меню на ЖК-дисплее. В любом режиме, кроме режима ЗАПИСЬ ЗВУКА, при нажатии кнопки MENU на ЖК-дисплее появляется меню.

ПОДСКАЗКА

- Меню не отображается на ЖК-дисплее в следующих случаях:

- При нажатии другой кнопки.
- Во время обработки данных изображения
- Когда батареи питания разряжены.

- В зависимости от выбранного режима доступны следующие функции.

Пункты, отмеченные являются настройками по умолчанию.

Значок меню	Главное меню	Субменю		Режимы работы фотокамеры	Страница
	РЕЖИМ	ФОТО/ ВИДЕО			Стр. 50
		ВСЕ РЕЖИМЫ			
		ВЫБОРОЧН			
	ВЫБОР РЕЖИМА	АВТО	ВРУЧНУЮ		Стр. 51
		ВИДЕО	НОЧЬ		
		ПОРТРЕТ	ДЕТИ		
		ПЕЙЗАЖ	МАКРО		
		ЗАКАТ	РАССВЕТ		
		ВСТР СВЕТ	ФЕЙЕРВЕРК		
		ПЛЯЖ/СНЕГ	-		
	РАЗМЕР (снимок)	2592X1944	2272X1704		Стр. 52
		2048X1536	1600X1200		
		1024X768	640X480		
	РАЗМЕР (видеокалип)	640X480	320X240		Стр. 52
		160X128	-		
	КАЧЕСТВО	ОТЛИЧНОЕ	ХОРОШЕЕ		Стр. 53
		НОРМА	-		

Настройка фотокамеры с помощью ЖК-дисплея

Значок меню	Главное меню	Субменю		Режимы работы фотокамеры	Страница
	ЧАСТОТА КАДРОВ	30КАДР/С	15КАДР/С		Стр. 53
	ЭКСПОЗАМЕР	МУЛЬТИ	ТОЧЕЧНЫЙ		Стр. 54
	СЪЕМКА	ПОКАДРОВАЯ	НЕПРЕРЫВНАЯ		Стр. 54
		АЕВ	-		
	РЕЗКОСТЬ	МЯГКАЯ	НОРМА		Стр. 55
		ВЫСОКАЯ	-		
	ИНФО НА ЭКРАНЕ	ПОЛН. ИНФО	ОСН. ИНФО		Стр. 55
		ЭНЕРГОСБЕР	-		

* Меню могут быть изменены производителем без предварительного уведомления.

Работа с меню

1. Включите фотокамеру и нажмите кнопку MENU. Появится меню всех режимов фотокамеры, кроме меню записи звука ().
2. С помощью кнопок ВЛЕВО/ ВПРАВО можно перейти от одного меню к другому.

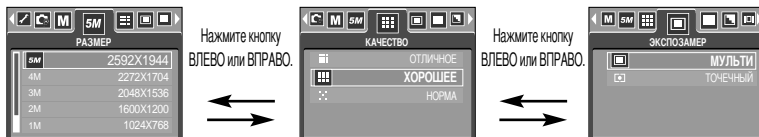

3. С помощью кнопок ВВЕРХ/ ВНИЗ можно выбрать субменю.

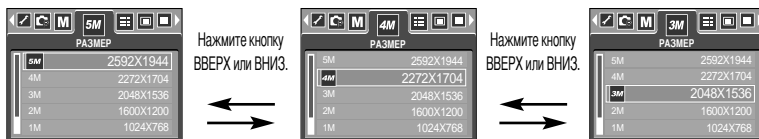

4. Выберите субменю, и выбранное значение будет сохранено. Нажмите кнопку MENU, и меню исчезнет.

Режим

- Режим работы выбирается с помощью кнопки селектора режимов M, расположенной на задней стенке фотокамеры, либо с помощью меню [РЕЖИМ]. Можно выбрать следующие режимы: Авто, Вручную, Видео, Сюжет (Ночная съемка, Портрет, Дети, Пейзаж, Макро, Закат, Восход, Встречный свет, Фейерверк, Пляж/Снег).

- [ФОТО/ВИДЕО] : вы можете включить режим фотосъемки, выбранный в меню [ВЫБОР РЕЖИМА], либо режим видеосъемки.
- [ВСЕ РЕЖИМЫ] : вы можете выбрать режимы Авто, Вручную, Видео и сюжетные режимы.
- [ВЫБОРОЧН] : позволяет активировать режимы, выбранные с помощью меню [ВЫБОР РЕЖИМА].

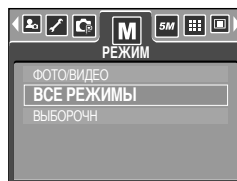

ВЫБОР РЕЖИМА

- Выберите нужный режим съемки.
- Если выбрать субменю [ВЫБОРОЧН] в меню [ВЫБОР РЕЖИМА], то с помощью кнопки М можно выбрать, какие режимы войдут/останутся в меню.
 - Максимальное количество выбранных режимов – 7, минимальное – 3.
 - Если выбрать более 7 режимов, the menus are set as off automatically from the lower placed sub menu.

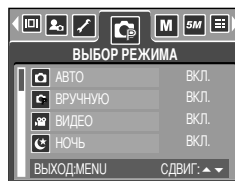

[АВТО]	: обычная фотосъемка
[ВРУЧНУЮ]	: вы можете вручную сконфигурировать все функции.
[ВИДЕО]	: съемка видеоклипа
[НОЧЬ]	: используется для съемки ночью или в темное время суток.
[ПОРТРЕТ]	: фотографирование людей.
[ДЕТИ]	: фотосъемка детей во время подвижных игр
[ПЕЙЗАЖ]	: съемка на фоне зеленого леса или голубого неба.
[МАКРО]	: макросъемка небольших объектов, например, растений или насекомых.
[ЗАКАТ]	: чтобы сделать снимок на закате
[РАССВЕТ]	: Восход солнца.
[ВСТР СВЕТ]	: портретная съемка без теней от встречного света.
[ФЕЙЕРВЕРК]	: съемка во время фейерверка.
[ПЛЯЖ/СНЕГ]	: съемка океана, озера, пляжа, заснеженной местности.

ПОДСКАЗКА

- При выборе сюжетных меню [НОЧЬ], [ПЕЙЗАЖ], [МАКРО], [ЗАКАТ], [РАССВЕТ] и [ФЕЙЕРВЕРК] возможно ухудшение качества снимка из-за «дрожания» фотокамеры. В этом случае используйте штатив.

Размер

■ Выберите нужный размер изображения.

Режим	Режим ФОТОСЪЕМКА						Режим ВИДЕО		
Значок	5M	4M	3M	2M	1M	VGA	640	320	160
Размер	2592X1944	2272X1704	2048X1536	1600X1200	1024X768	640X480	640X480	320X240	160X128

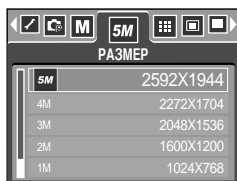

[Режим ФОТОСЪЕМКА]







[Режим ВИДЕО]

ПОДСКАЗКА

- Чем выше разрешение, тем меньше снимков можно сделать, так как снимок, сделанный с более высоким разрешением, занимает больше памяти, чем снимок, сделанный с низким разрешением.

Качество/ Частота кадров

- Выберите коэффициент сжатия в зависимости от предназначения ваших снимков. Чем выше коэффициент сжатия, тем ниже качество получаемого снимка.

Режим	Режим ФОТОСЪЕМКА			Режим ВИДЕО	
Значок					
Субменю	ОТЛИЧНОЕ	ХОРОШЕЕ	НОРМА	30КАДР/С	15КАДР/С
Формат файлов	jpeg	jpeg	jpeg	avi	avi

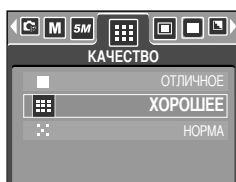

[Режим ПРОГРАММА]

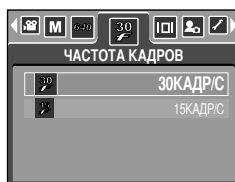

[Режим ВИДЕО]

ПОДСКАЗКА

- ОТЛИЧНОЕ самое высокое качество, НОРМА худшая настройка. Выбирайте настройку в зависимости от предназначения ваших снимков.
- Этот формат файла соответствует стандарту DCF (Design rule for Camera File system - Правило проектирования формата файлов для фотокамер)
- JPEG, сокращ. Joint Photographic Experts Group (объединенная группа экспертов по фотографии): JPEG – стандарт сжатия изображения, разработанный объединенной группой экспертов по фотографии. Данный способ чаще всего используется для сжатия фотоизображений и графических файлов, так как при этом достигается эффективное сжатие данных без заметных потерь.

ИЗМЕРЕНИЕ ЭКСПОЗИЦИИ

- Если не удается подобрать подходящую экспозицию и получить более яркие снимки, попробуйте изменить метод экспомера.

[МУЛЬТИ] () : Экспозиция вычисляется по среднему значению яркости разных участков изображения. При этом на результат вычисления преимущественно влияет яркость центральной области изображения. Данный режим подходит для обычной съемки.

[ТОЧЕЧНЫЙ] () : Экспомер производится только в границах прямоугольной области в центре ЖК-дисплея.

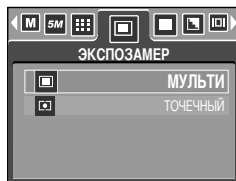

[Режим ФОТОСЪЕМКА]

ПОДСКАЗКА

- Метод экспомера по умолчанию – мультисегментный.
- Если объект находится вне зоны фокусировки, не используйте точечный метод экспомера, поскольку экспозиция будет определена неправильно. В этом случае лучше произвести коррекцию экспозиции.

Непрерывная съемка

- Выберите количество кадров в серии.

- [ПОКАДРОВАЯ] : будет сделан только один снимок.

- [НЕПРЕРЫВНАЯ] : съемка происходит непрерывно, пока не будет отпущена кнопка спуска. Время съемки зависит от объема свободной памяти.

- [АЕВ] : Съемка трех последовательных кадров с разной экспозицией: недодержкой (-0,5 EV), обычной экспозицией (0,0 EV) и передержкой (+0,5 EV). Используйте данный режим, когда затрудняетесь выбрать правильную экспозицию для объекта съемки.

- * Высокое разрешение и качество снимка увеличивают время сохранения файла, при этом увеличивается и продолжительность режима ожидания.
- * Фотовспышка автоматически отключается, если выбрано submenu [НЕПРЕРЫВНАЯ].
- * Режим АЕВ будет недоступен, если свободного места в памяти хватает менее чем на 3 кадра.
- * При съемке в режиме АЕВ воспользуйтесь штативом, так как из-за большого времени записи снимка может начаться вибрация фотокамеры.

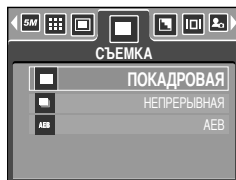

[Режим ВРУЧНУЮ]

Резкость

- Настройте резкость получаемых при съемке изображений. Эффект изменения резкости невозможно увидеть на ЖК-дисплее до съемки, так как данная функция выполняется только в процессе записи отснятого изображения в память.

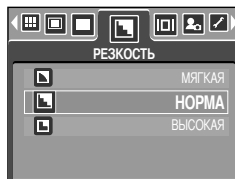

Субменю	Значок	Описание
МЯГКАЯ		Края объектов на изображении сглаживаются. Данный эффект подходит для редактирования изображений на ПК.
НОРМА		Края объектов на изображении становятся резкими. Эта настройка удобна для печати.
ВЫСОКАЯ		Края объектов на изображении подчеркнuto выражены. Они будут выглядеть резкими, но в записанном изображении могут появиться искажения.

Экранные меню

- Во всех режимах, кроме записи звука, можно проверить на ЖК-дисплее состояние записи.
- Режим "бездействия": если выбран режим [ЭНЕРГОСБЕР] и фотокамера бездействует в течение заданного времени (около 30 сек), она автоматически переходит в режим энергосбережения (ЖКД: ВЫКЛ, индикатор состояния: мигает).
 - Чтобы возобновить работу с фотокамерой, нажмите любую кнопку, кроме кнопки питания.
 - После определенного периода бездействия фотокамера автоматически переходит в режим энергосбережения для экономии энергии батарей питания. Дополнительные сведения о функции автоматического отключения питания представлены на стр. 86.

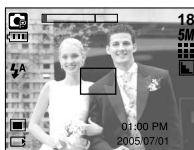
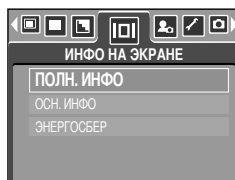

[Полная информация]



[Основная информация]

Включение режима воспроизведения

- Если карта памяти вставлена в фотокамеру, фотокамера будет работать именно с ней.
- Если карта памяти не вставлена, фотокамера работает только со встроенной памятью.
- Чтобы включить фотокамеру, сдвиньте кнопку питания. Чтобы переключиться в режим воспроизведения, нажмите кнопку воспроизведения один раз. Нажмите кнопку воспроизведения еще раз, чтобы переключиться в режим съемки.
- Питание можно включить с помощью кнопки воспроизведения.
 - 1) Когда крышка объектива закрыта, при нажатии кнопки воспроизведения происходит переключение фотокамеры в режим воспроизведения, при повторном нажатии кнопки фотокамера выключается.
 - 2) Когда крышка объектива открыта, при нажатии кнопки воспроизведения происходит переключение фотокамеры в режим воспроизведения, при повторном нажатии кнопки фотокамера переключается в режим съемки.
- Режим ВОСПРОИЗВЕДЕНИЕ можно выбрать при помощи кнопок фотокамеры и ЖК-дисплея.

● Воспроизведение фотоснимка

1. С помощью кнопки воспроизведения () выберите режим ВОСПРОИЗВЕДЕНИЕ.



2. На ЖК-дисплее появится последний снимок, хранящийся в памяти.

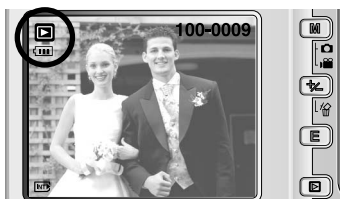

3. С помощью кнопок ВЛЕВО/ ВПРАВО выберите изображение, которое хотите воспроизвести.

- ✱ Чтобы включить ускоренный просмотр изображений в режиме воспроизведения, нажмите и удерживайте кнопку Влево или Вправо.

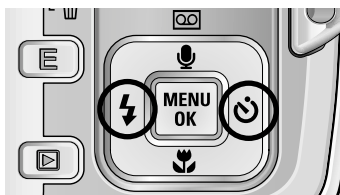

ПОДСКАЗКА

- Режим ВОСПРОИЗВЕДЕНИЕ можно включить, нажав кнопку воспроизведения, даже если фотокамера была до этого выключена.
- В режиме воспроизведения слегка нажмите кнопку спуска, чтобы переключиться в текущий режим съемки.

Включение режима воспроизведения

■ Воспроизведение видеоклипа

Шаги 1 - 2 аналогичны описанным в рекомендациях по воспроизведению фотоснимка.

3. С помощью кнопок ВЛЕВО/ВПРАВО выберите видеоклип, который хотите просмотреть. При выборе файла видеоклипа на ЖК-дисплее появляется индикатор видеозаписи ().

4. Для воспроизведения видеоклипа нажмите кнопку воспроизведения ().

- Чтобы приостановить воспроизведение видеоклипа, снова нажмите кнопку воспроизведения.

- Если еще раз нажать кнопку воспроизведения, воспроизведение видеоклипа возобновится.

- Чтобы во время воспроизведения "перемотать" видеоклип назад, нажмите кнопку ВЛЕВО. Чтобы включить "перемотку" вперед, нажмите кнопку ВПРАВО.

- Чтобы выключить воспроизведение видеоклипа, нажмите кнопку воспроизведения, а затем нажмите кнопку ВЛЕВО или ВПРАВО.

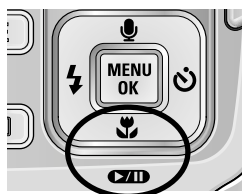

■ При включении функции захвата видео: происходит захват в память отдельных кадров видеоклипа.

● Как делать захват кадров видеоклипа в память

Шаги 1-2 такие же, как и при воспроизведения фотоснимка.

3. С помощью кнопок Влево/ Вправо выберите видеоклип для воспроизведения.

4. Чтобы включить воспроизведение видеоклипа, нажмите кнопку Воспроизведение.

5. Во время воспроизведения видеоклипа нажмите кнопку Воспроизведение/Пауза. Затем нажмите кнопку E.

6. Временно приостановленный кадр видеоклипа будет сохранен под новым именем.

* Новый файл изображения будет иметь такое же разрешение, как и исходный видеоклип (640X480, 320X240, 160X128).

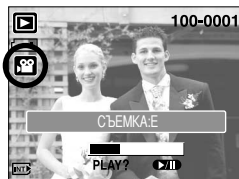

[Пауза]

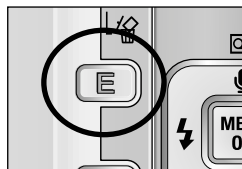

[Нажмите кнопку E]

Включение режима воспроизведения

- Сохранение фрагмента видеоклипа: Во время воспроизведения видеоклипа можно выбрать и сохранить нужные вам кадры.
- Если видеоклип длится менее 10 секунд, то функция сохранения его фрагмента недоступна.
 1. Включите режим воспроизведения и выберите видеоклип.
 2. Начните воспроизведение видеоклипа, нажав кнопку **Воспроизведение/ Пауза**.
 3. Нажмите кнопку **Воспроизведение/ Пауза** в начале фрагмента, который необходимо сохранить.
 4. Нажмите кнопку **ОК**.
 5. Нажмите кнопку воспроизведения, и сохраненный фрагмент появится на полосе состояния.
 6. Нажмите кнопку воспроизведения еще раз там, где хотите прекратить воспроизведение сохраненного фрагмента.
 7. Нажмите **ОК**, и на дисплее вы увидите сообщение, в котором вам предлагается подтвердить выбор или отказаться от него.
 8. С помощью кнопок **Вверх/ Вниз** выберите нужное субменю и нажмите кнопку **ОК**.
 - [**ОБРЕЗАТЬ**] : выбранные фрагменты будут сохранены в новом файле.
 - [**ОТМЕНИТЬ**] : операция сохранения будет отменена.

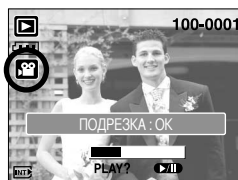
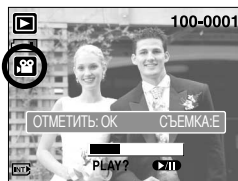

ПОДСКАЗКА

- Если после нажатия кнопки **Прокрутка назад (Влево)** полоса времени окажется за начальным кадром фрагмента, на дисплее появится первый кадр видеоклипа.
- Если конечный кадр сохраняемого фрагмента не указан, окно подтверждения появится на дисплее во время показа последнего кадра видеоклипа.

Включение режима воспроизведения

■ Воспроизведение звукозаписи

Шаги 1 - 2 аналогичны описанным в рекомендациях по воспроизведению фотоснимка.

3. С помощью кнопок ВЛЕВО/ ВПРАВО выберите видеоклип, который хотите просмотреть. При выборе файла видеоклипа на ЖК-дисплее появляется индикатор видеозаписи ().

4. Для воспроизведения видеоклипа нажмите кнопку воспроизведения ().

- Чтобы приостановить воспроизведение видеоклипа, снова нажмите кнопку воспроизведения.
- Чтобы возобновить воспроизведение звукозаписи, нажмите кнопку воспроизведения.
- Чтобы во время воспроизведения "перемотать" видеоклип назад, нажмите кнопку ВЛЕВО. Чтобы включить "перемотку" вперед, нажмите кнопку ВПРАВО.
- Чтобы выключить воспроизведение видеоклипа, нажмите кнопку воспроизведения, а затем нажмите кнопку ВЛЕВО или ВПРАВО.



Индикатор ЖК-дисплея

- Одновременно с изображением на ЖК-дисплее появляется информация об условиях съемки.



№	Описание	Значки	Страница
1	Режим Воспроизведение		-
2	Батарея		Стр.14
3	Тип файла		-
4	Звуковой комментарий		Стр.62
5	Индикатор защиты		Стр.74
6	Индикатор DPOF		Стр.75
7	Имя папки и номер хранящегося в памяти изображения	100-0009	-

- Если кнопку Воспроизведение удерживать нажатой более 1 сек, на дисплее появится информация о настройках съемки.

[Экран режима воспроизведения]

Если удерживать кнопку более 1 сек

← →

Нажатие кнопки Воспроизведение

[Информация о настройках съемки]

SIZE : 2592X1944 Размер
 AV : F3.3 Диафрагменное число
 TV : 1/60S Выдержка
 ISO : 100 Светочувствительность ISO
 FLASH : Off Вне зависимости от того, используется или нет фотовспышка.
 DATE : 2005/07/01 Дата записи

Настройка фотокамеры с помощью кнопок

- Находясь в режиме воспроизведения, можно легко произвести настройку всех его функций с помощью кнопок фотокамеры.

Кнопка Эскиз () / Увеличение ()

- Вы можете просматривать несколько изображений на одном экране, увеличить выбранное изображение, вырезать и сохранить его часть.
- Эскизное представление
 1. Если на дисплее показано изображение в полный экран, нажмите кнопку эскиз.
 2. В режиме эскиз снимок, показанный последним перед включением режима эскиз, становится выделенным.
 3. Нажмите кнопку КУРСОР/ОК, чтобы перейти к нужному изображению.
 4. Чтобы рассмотреть отдельное изображение, нажмите кнопку увеличения .

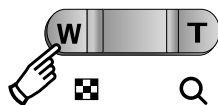

[Показ без масштабирования]

При нажатии кнопки
Эскиз ()

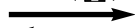

При нажатии кнопки
увеличения ()

Выделенное изображение



[Режим показа эскизов]

- Увеличение изображения
 1. Выберите изображение, которое вы хотите увеличить, и нажмите кнопку увеличения.
 2. Различные участки изображения можно просматривать с помощью кнопки КУРСОР/ОК.
 3. Нажав кнопку Эскиз, можно вернуться к первоначальному полноформатному изображению.
 - Чтобы определить, увеличено изображение на дисплее или нет, проверьте наличие индикатора увеличения внизу слева ЖК-дисплея. (Если изображение не увеличено, индикатор отсутствует). Также можно проверить часть изображения, выбранную для увеличения.
 - Видеоклипы и WAV-файлы увеличить невозможно.
 - При увеличении изображения может показаться, что его качество ухудшилось.

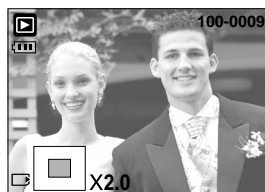
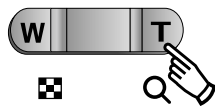

Кнопка Эскиз ()/ Увеличение ()

- Максимальный коэффициент увеличения и размер изображения.

Размер изображения	2592	2272	2048	1600	1024	640
Максимальный коэффициент увеличения	X8.0	X7.1	X6.4	X5.0	X3.2	X2.0

- Подрезка: можно вырезать нужную часть изображения и сохранить ее в отдельном файле.

1. Выберите изображение, которое вы хотите увеличить, и нажмите кнопку увеличения.
 2. Различные участки изображения можно просматривать с помощью кнопок КУРСОР/ ОК.
 3. Нажмите кнопку MENU, и на ЖК-дисплее появится сообщение, как показано рядом.
 4. С помощью кнопок ВВЕРХ/ ВНИЗ выберите необходимое субменю и нажмите кнопку ОК.
 - [ОБРЕЗАТЬ] : изображение после подрезки будет сохранено в файле под другим именем и появится на ЖК-дисплее.
 - [ОТМЕНИТЬ] : закрыть меню подрезки.
- * Если для сохранения фрагмента памяти не достаточно, то фрагмент сохранить будет невозможно.
- * Чтобы удалить увеличенное в режиме Подрезка изображение, нажмите кнопку удаления.



Кнопка записи звукового комментария ()/ ВВЕРХ

- Во время отображения меню на ЖК-дисплее при нажатии кнопки ВВЕРХ курсор сдвигается вверх.
- Когда на ЖК-дисплее нет меню, кнопка ВВЕРХ выполняет функцию кнопки записи звука. К записанному снимку можно добавить звуковое сопровождение.

- Добавление звукового комментария к снимку

1. С помощью кнопок ВЛЕВО/ВПРАВО выделите снимок, к которому хотите добавить звуковое сопровождение.
2. Нажмите кнопку записи звука (), на дисплее появится индикатор записи звука. Теперь фотокамера готова к записи звука.



Кнопка записи звукового комментария () / ВВЕРХ

- Чтобы начать запись, нажмите кнопку спуска, запись звука к снимку будет продолжаться в течение 10 сек. Во время записи звука на дисплее появится окно состояния записи, как показано рядом.
- Запись можно остановить, нажав кнопку спуска еще раз.
- После окончания записи звукового комментария на ЖК-дисплее появится значок ().
 - Звуковой комментарий к видеоклипу записать невозможно.
 - Для записи звука оптимальное расстояние между вами и фотокамерой (микрофоном) порядка 40 см
 - Звуковой комментарий сохраняется в файл формата *.wav с тем же именем, что и файл изображения, к которому он относится.
 - Если к снимку со звуковым комментарием записать новый звуковой комментарий, то старый звуковой комментарий будет удален.

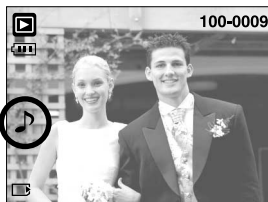

Кнопка Воспроизведение и Пауза () / Вниз

- В режиме воспроизведения кнопка Воспроизведение и пауза/ Вниз работает следующим образом:
 - Если отображается меню
Нажмите кнопку ВНИЗ, чтобы перейти от главного меню к субменю или сдвинуть курсор субменю вниз.
 - Если воспроизводится снимок со звуковым комментарием, звукозапись или видеоклип
В режиме Стоп : включает воспроизведение снимка со звуковым комментарием, звукозаписи или видеоклипа.
Во время воспроизведения : временно приостанавливает воспроизведение.
В режиме паузы : возобновляет воспроизведение



[Запись звука остановлена.]



[Идет воспроизведение звукозаписи]



[Запись звука приостановлена]

Кнопка Удалить ()

- Удаляет изображения, хранящиеся на карте памяти.
- Удаление изображений в режиме воспроизведения
 1. С помощью кнопок ВЛЕВО/ ВПРАВО выберите изображение, которое необходимо удалить, и нажмите кнопку УДАЛИТЬ ().
 2. На ЖК-дисплее появится сообщение, как показано рядом.
 3. С помощью кнопок Вверх/ Вниз выберите значения субменю и нажмите кнопку ОК.
При выборе [УДАЛИТЬ] : удаляются все выбранные изображения.
При выборе [ОТМЕНИТЬ] : удаление изображений отменяется.

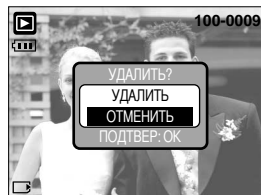

- Удаление изображений в режиме Эскиз
 1. С помощью кнопок ВВЕРХ, ВНИЗ, ВЛЕВО и ВПРАВО выберите изображение, которое необходимо удалить, а затем нажмите кнопку УДАЛИТЬ ().
 2. На ЖК-дисплее появится следующее сообщение.
 3. С помощью кнопок Вверх/ Вниз выберите значения субменю и нажмите кнопку ОК.
При выборе [УДАЛИТЬ] : удаляются все выбранные изображения.
При выборе [ОТМЕНИТЬ] : удаление изображений отменяется.



Нажмите кнопку
УДАЛИТЬ.



ПОДСКАЗКА

- Перед удалением изображений следует загрузить те из них, которые вы хотите сохранить, на компьютер или установить на них защиту.

Кнопки ВЛЕВО/ ВПРАВО/ MENU/ ОК

■ Кнопки ВЛЕВО/ ВПРАВО/ MENU/ ОК включают следующее.

- Кнопка ВЛЕВО : если отображается меню, нажмите кнопку ВЛЕВО, чтобы выделить значок меню слева от курсора.
- Кнопка ВПРАВО : если отображается меню, нажмите кнопку ВПРАВО, чтобы выделить значок меню справа от курсора или перейти к вспомогательному меню.
- Кнопка MENU : если нажать кнопку MENU, на ЖК-дисплее появится меню режима воспроизведения. При повторном нажатии кнопки ЖК-дисплей возвращается а первоначальное состояние.
- Кнопка ОК : когда на ЖК-дисплее отображается меню, кнопка ОК используется для подтверждения настроек, выбранных с помощью кнопок КУРСОР/ ОК.

Работа с альбомами

- С помощью кнопки Альбом можно собрать имеющиеся снимки в фотоальбомы
- Данная фотокамера позволяет создать 8 альбомов, каждый из которых может содержать до 100 изображений.
- Время загрузки меню Альбом зависит от типа используемой карты

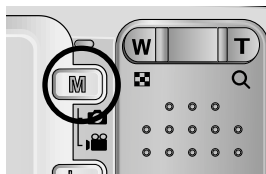

■ Использование функции Альбом

● Выбор альбома

1. Находясь в режиме воспроизведения, нажмите кнопку M.



2. С помощью кнопок Влево/Вправо выберите меню [АЛЬБОМ].

3. С помощью кнопок Вверх/ Вниз выберите альбом.



● Как поместить снимки в альбом

1. Выберите альбом (A).

2. Нажмите ОК, и откроется окно для добавления изображений.

3. Кнопки Вверх/ Вниз : для выбора альбома, в который вы хотите добавить изображения

Кнопки Влево/ Вправо : для выбора изображений



Работа с альбомами

4. Нажмите ОК, и откроется окно подтверждения добавления снимков. С помощью кнопок Вверх/ Вниз выберите нужное субменю и нажмите кнопку ОК.

[ДА] : добавить снимок в выбранный альбом.

[НЕТ] : отказ от добавления снимков.



- Удаление снимков из альбома

1. Выберите альбом
2. Нажмите кнопку Удалить, и откроется окно подтверждения удаления.

3. С помощью кнопок ВВЕРХ/ ВНИЗ выберите необходимое субменю и нажмите кнопку ОК.

[ДА] : из альбома будут удалены все изображения.

[НЕТ] : отказ от удаления снимков.

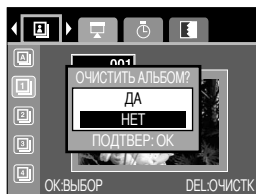

- Удаление выбранного изображения

1. Выберите альбом.
2. Нажмите ОК, и откроется окно для удаления изображений.

Кнопки Влево/ Вправо : для выбора изображений

Кнопка ОК : удаление изображений

Кнопка УДАЛИТЬ : на дисплее вы увидите сообщение, в котором вам предлагается подтвердить операцию удаления или отказаться от нее.

С помощью кнопок Вверх/Вниз выберите нужное субменю и нажмите кнопку ОК.

При выборе [ДА] : выбранное изображение будет удалено.

При выборе [НЕТ] : произойдет отказ от удаления снимка.



ПОДСКАЗКА

- Снимок, удаленный из памяти, также удаляется и из альбома.
- Однако его можно поместить в другие альбомы

Работа с альбомами

● Просмотр альбомов

⊙ Просмотр всех альбомов

1. Выберите альбом (A).
2. С помощью кнопок Влево/ Вправо выберите меню [СЛАЙДШ].
3. С помощью кнопок Вверх/ Вниз выберите нужное субменю и нажмите кнопку ОК.
(▶) : слайд-шоу прекратится после показа всех слайдов.
(↺) : Слайдшоу будет повторяться, пока вы не нажмете ОК.

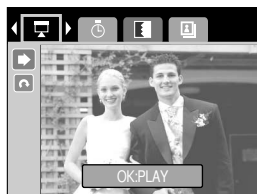

⊙ Показ отдельного альбома

1. Выберите альбом.
2. С помощью кнопок Влево/ Вправо выберите меню [СЛАЙДШ].
3. С помощью кнопок Вверх/ Вниз выберите нужное субменю и нажмите кнопку ОК.
(▶) : слайд-шоу прекратится после показа всех слайдов.
(↺) : Слайдшоу будет повторяться, пока вы не нажмете ОК.

● Интервал воспроизведения: выберите интервал показа слайдов.

1. Выберите альбом
2. С помощью кнопок Влево/ Вправо выберите меню [ИНТРВ].
3. С помощью кнопок ВВЕРХ/ ВНИЗ выберите нужное субменю.

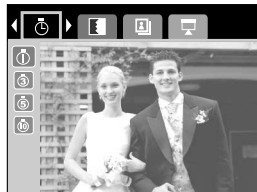

● Настройка эффектов для слайд-шоу:

во время показа слайд-шоу можно добавить уникальные эффекты.





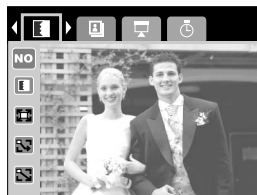

1. Выберите альбом.
2. С помощью кнопок Влево/ Вправо выберите меню [ЭФФКТ].
3. С помощью кнопок ВВЕРХ/ ВНИЗ выберите нужное субменю.

- (NO) : Обычный показ.
(E) : Изображение начинает движение слева.
(M) : Медленный показ изображения от центра к его границам.
(TL) : Изображение начинает движение из верхней левой точки.
(TR) : Изображение движется по диагонали из верхней левой точки к нижней правой.
(MIX) : Настройки эффектов можно выбрать в следующей последовательности - NO E M TL TR и MIX.





Настройка воспроизведения при помощи ЖК-дисплея

- Функции режима ВОСПРОИЗВЕДЕНИЕ можно изменять с помощью ЖК-дисплея. В режиме ВОСПРОИЗВЕДЕНИЕ при нажатии кнопки MENU на ЖК-дисплее отображается меню. В режиме воспроизведения можно произвести настройки следующего меню. Чтобы сделать снимок по окончании настройки меню воспроизведения, нажмите кнопку Воспроизведение.





Значок меню	Главное меню	Субменю	Вспомогательное меню	Страница
	ВРАЩАТЬ	90° ПО ЧАС	-	Стр. 72
		90° ПРТ ЧАС	-	
		180°	-	
		ГОРИЗОНТАЛЬНО	-	
		ВЕРТИКАЛЬНО	-	
	ИЗМЕНИТЬ РАЗМЕР	2272X1704	-	Стр. 73
		2048X1536	-	
		1600X1200	-	
		1024X768	-	
		640X480	-	
		МОЯ ЗСТВ1, 2	-	
	ЗАЩИТА	ВЫБОР ФОТО	СНЯТЬ/ЗАЩИТИТЬ	Стр. 74
		ВСЕ ФОТО	СНЯТЬ/ЗАЩИТИТЬ	
	УДАЛИТЬ	НЕТ	-	Стр. 75
		ДА	-	
	DPOF	СТАНДАРТ	1 ФОТО/ВСЕ ФОТО	Стр. 75 ~ Стр. 77
		ИНДЕКС	НЕТ/ ДА	
		ФОРМАТ	ПО УМОЛЧ/ 3X5/ 4X6/ 5X7/ 8X10	
		ОТМЕНИТЬ	СТАНДАРТ/ ИНДЕКС/ ФОРМАТ	
	КОПИЯ	НЕТ	-	Стр. 78
		ДА	-	

Настройка воспроизведения при помощи ЖК-дисплея

- Данное меню доступно, если фотокамера подключена к принтеру, поддерживающему режим PictBridge, с помощью USB-кабеля (кабель для прямого подключения приобретается дополнительно).

Значок меню	Главное меню	Субменю	Вспомогательное меню	Страница
	ИЗОБРАЖ.	1 ФОТО	-	Стр. 80
		ВСЕ ФОТО	-	
	АВТО УСТАНОВКА	НЕТ	-	Стр. 81
		ДА	-	
	ВЫБОРЧН УСТАНОВКА	ФОРМАТ	АВТО	Стр. 81
			ОТКРЫТКА	
			ВИЗИТКА	
			LETTER	
			4X6	
			L	
			2L	
			A4	
		A3		
		РАЗМЕЩЕН	АВТО	
			Б/ГРАНИЦ	
			1	
			2	
			4	
			8	
			9	
16				
ТИП	АВТО			
	ОБЫЧНАЯ			
	ФОТО			
	FASTPHO.			

Настройка воспроизведения при помощи ЖК-дисплея

Значок меню	Главное меню	Субменю	Вспомогательное меню	Страница
	ВЫБОРЧН УСТАНОВКА	КАЧЕСТВО	АВТО	Стр. 81
			ЧЕРНОВИК	
			НОРМА	
			ОТЛИЧНОЕ	
		ДАТА	АВТО	
			ВЫКЛ.	
			ВКЛ.	
		ИМЯФАЙЛА	АВТО	
			ВЫКЛ.	
ВКЛ.				
	КОПИИ	СТАНДАРТ	-	Стр. 82
		ИНДЕКС	-	
	ПЕЧАТЬ DPOF	НЕТ	-	Стр. 82
		ДА	-	
	СБРОС	НЕТ	-	Стр. 83
		ДА	-	

* Меню могут быть изменены без предварительного уведомления.

Поворот изображения

■ Записанное изображение можно повернуть на любой угол.

1. Нажмите кнопку воспроизведения, затем кнопку MENU.
2. С помощью кнопок ВЛЕВО/ ВПРАВО выберите значок меню [ВВРАЩАТЬ].
3. С помощью кнопок ВВЕРХ/ВНИЗ выберите нужное submenu.

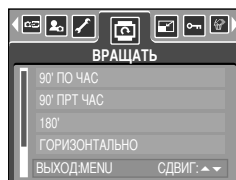

[90° ПО ЧАС] :
поворот снимка по часовой
стрелке

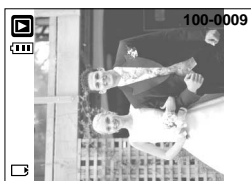

[90° ПРТ ЧАС] :
поворот снимка против часовой
стрелки



[180°] :
поворот снимка на 180 градусов



[ГОРИЗОНТАЛЬНО] :
вернуть изображение по
горизонтали

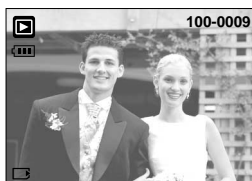

[ВЕРТИКАЛЬНО] :
вернуть изображение по
вертикали

4. Нажмите кнопку ОК. Повернутое изображение будет сохранено в файл с новым именем, и меню исчезнет. При просмотре повернутого изображения на ЖК-дисплее слева и справа от него могут появиться пустые полосы.

Изменить размер

- Изменение разрешения (размера) полученных снимков. Чтобы сохранить изображение в качестве заставки, выберите [МОЯ ЗСТВ]. Измененный файл изображения будет записан под новым именем.

1. Нажмите кнопку воспроизведения, затем кнопку MENU.
2. С помощью кнопок ВЛЕВО/ ВПРАВО выберите значок меню [ИЗМЕНИТЬ РАЗМЕР].
3. С помощью кнопок ВВЕРХ/ ВНИЗ выберите необходимое субменю и нажмите кнопку ОК.

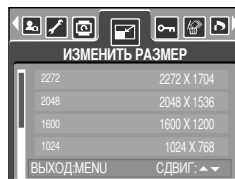

- Изменение размера

Изменить размер	2272X 1704	2048X 1536	1600X 1200	1024X 768	640X 480	МОЯ ЗСТВ
2592	O	O	O	O	O	O
2272	X	O	O	O	O	O
2048	X	X	O	O	O	O
1600	X	X	X	O	O	O
1024	X	X	X	X	O	O
640	X	X	X	X	X	O

ПОДСКАЗКА

- Изображение большого размера можно уменьшить, но не наоборот.
- Можно изменить размер только изображений формата JPG. При этом ВИДЕО- и WAV-файлы изменить невозможно.
- Можно изменить разрешение только файлов, сжатых в формате JPEG 4:2:2.
- Измененный файл изображения будет записан под новым именем. Изображение, полученное с помощью меню [МОЯ ЗСТВ], записывается не на карту памяти, а во встроенную память.
- В качестве пользовательской графической заставки можно сохранить только два снимка - с помощью меню [МОЯ ЗСТВ1] и [МОЯ ЗСТВ2]. Если с помощью меню [МОЯ ЗСТВ1] или [МОЯ ЗСТВ2] сохранить новый снимок, будет удалена имеющаяся графическая заставка.
- Если для записи нового файла не хватает места, на ЖК-дисплее появляется сообщение [НЕТ МЕСТА!], и новое изображение записано не будет.

Защита изображений от удаления

- С помощью данной функции можно установить защиту выбранных снимков от случайного удаления (ЗАЩИТИТЬ). С помощью данной функции можно также разблокировать снимки, которые защищены от удаления (СНЯТЬ).

● Защита изображений

1. Нажмите кнопку воспроизведения, затем кнопку MENU.
2. С помощью кнопок ВЛЕВО/ ВПРАВО выберите значок меню [ЗАЩИТА].
3. С помощью кнопок ВВЕРХ/ ВНИЗ выберите нужное submenu и нажмите кнопку ОК.

[ВЫБОР ФОТО] : установка/ снятие защиты только для одного снимка, отображаемого на ЖК-дисплее.

[ВСЕ ФОТО] : установка/ снятие защиты для всех хранящихся в памяти изображений.

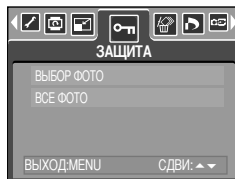

4. С помощью кнопок ВВЕРХ/ВНИЗ выберите нужное вспомогательное меню и нажмите кнопку ОК.

[СНЯТЬ] : отменяет функцию защиты.

[ЗАЩИТИТЬ] : устанавливает функцию ЗАЩИТА.

- Если во время шага 3 выбрать submenu [ВЫБОР ФОТО], установку или снятие защиты для другого изображения можно сделать, нажимая кнопки ВЛЕВО/ ВПРАВО. Если нажать кнопку спуска, меню Защита изображения исчезнет.

- После установки защиты изображения на ЖК-дисплее появляется значок защиты (). (На незащищенном изображении индикатор защиты показан не будет)

- В режиме БЛОКИР при включении функций [УДАЛИТЬ]/ [УДАЛИТЬ] снимок/снимки невозможно удалить, но МОЖНО форматировать [ФОРМАТИР].



Удаление всех изображений

- Из всех файлов, записанных на карту памяти, можно удалить те файлы из вложенной папки DCIM, которые не защищены от удаления. Следует помнить, что после удаления восстановить изображения, на которых нет защиты от удаления, будет невозможно. Важные для вас снимки перед удалением следует сохранить на диске компьютера. Файл заставки записан во встроенной памяти фотокамеры (то есть не на карте памяти), поэтому он сохранится даже при удалении всех файлов, хранящихся на карте памяти.

● Удаление всех изображений

1. Нажмите кнопку воспроизведения, затем кнопку MENU.
2. С помощью кнопок ВЛЕВО/ ВПРАВО выберите значок меню [УДАЛИТЬ].
3. С помощью кнопок ВВЕРХ/ВНИЗ выберите необходимое submenu и нажмите кнопку ОК.

При выборе [НЕТ] : удаление всех изображений отменяется.

При выборе [ДА] : появляется диалоговое окно подтверждения удаления.

- При выборе [УДАЛИТЬ] : нажмите ОК, и все незащищенные изображения будут удалены.

- При выборе [ОТМЕНИТЬ] : нажмите ОК, и изображения не будут удалены.

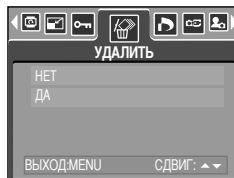

DPOF

- DPOF (формат цифровой печати) позволяет записать информацию о печати на карту памяти в папку MISC. Выберите снимки, которые необходимо распечатать, а также количество копий.
- Если для изображения записаны параметры печати DPOF, то на ЖК-дисплее появляется индикатор DPOF. Снимки можно распечатать на принтерах, поддерживающих параметр DPOF, или в соответствующих фотолабораториях, число которых постоянно увеличивается.
- DPOF-файлы хранятся только на карте памяти.
- Данная функция недоступна для видеоклипов и файлов звукозаписи.

DPOF : СТАНДАРТ

- Данная функция позволяет записать для файла изображения информацию о количестве копий для печати.

1. Нажмите кнопку воспроизведения, затем кнопку MENU.
2. С помощью кнопок ВЛЕВО/ ВПРАВО выберите значок меню [DPOF].
3. С помощью кнопок ВВЕРХ/ ВНИЗ выберите меню [СТАНДАРТ] и нажмите кнопку ВПРАВО.
4. С помощью кнопок Вверх/Вниз выберите [1 ФОТО] или [ВСЕ ФОТО], затем нажмите кнопку ОК. На дисплее появляется сообщение с предложением выбрать нужное количество копий.

[1 ФОТО] : выберите количество копий только для текущего снимка.

[ВСЕ ФОТО] : выберите количество копий для каждого снимка (кроме видеоклипов и звукозаписей).

5. С помощью кнопок ВВЕРХ/ ВНИЗ выберите количество копий и нажмите кнопку ОК.

- Рядом со снимками, для которых выбрано количество распечатываемых копий, появляется значок DPOF ().

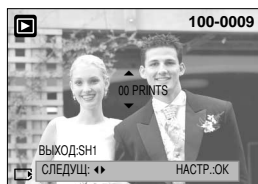
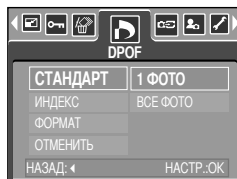

DPOF: Индекс

- Изображения (кроме видеоклипов и звукозаписей) можно распечатать в виде индекса.

1. Нажмите кнопку воспроизведения, затем кнопку MENU.
2. С помощью кнопок ВЛЕВО/ ВПРАВО выберите значок меню [DPOF].
3. С помощью кнопок ВВЕРХ/ ВНИЗ выберите меню [ИНДЕКС] и нажмите кнопку ВПРАВО.
4. С помощью кнопок ВВЕРХ/ ВНИЗ выберите нужное субменю.

При выборе [НЕТ] : изображение не будет распечатано в формате индекса.

При выборе [ДА] : изображение будет распечатано в формате индекса.

5. Нажмите кнопку ОК, чтобы подтвердить выбор.
6. Дважды нажмите кнопку MENU, и меню исчезнет.

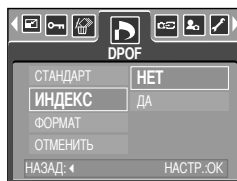

DPOF : ФОРМАТ

- При печати изображений, хранящихся на карте памяти, можно выбрать формат отпечатка. Меню [ФОРМАТ] доступно только при работе с DPOF 1.1-совместимыми принтерами.

- Настройка формата отпечатка

1. Нажмите кнопку воспроизведения, затем кнопку MENU.
2. С помощью кнопок ВЛЕВО/ ВПРАВО выберите значок меню [DPOF].
3. С помощью кнопок ВВЕРХ/ ВНИЗ выберите меню [ФОРМАТ] и нажмите кнопку ВПРАВО.
4. С помощью кнопок ВВЕРХ/ ВНИЗ выберите необходимое субменю и нажмите кнопку ОК.



* ФОРМАТ : ПО УМОЛЧ, 3X5, 4X6, 5X7, 8X10

* Формат отпечатка по умолчанию [ПО УМОЛЧ] определяется изготовителем принтера. Более подробные сведения о настройках по умолчанию вашего принтера приведены в руководстве пользователя принтера.

DPOF : ОТМЕНИТЬ

- Можно отменить настройки [СТАНДАРТ], [ИНДЕКС], а также [ФОРМАТ]. Отмените настройку, чтобы вернуться к настройке по умолчанию.

1. Нажмите кнопку воспроизведения, затем кнопку MENU.
2. С помощью кнопок ВЛЕВО/ ВПРАВО выберите значок меню [DPOF].
3. С помощью кнопок ВВЕРХ/ ВНИЗ выберите меню [ОТМЕНИТЬ] и нажмите кнопку ВПРАВО.
4. С помощью кнопок ВВЕРХ/ВНИЗ выберите нужное субменю.

При выборе [СТАНДАРТ]: отменяется настройка печати отпечатка стандартного формата.

При выборе [ИНДЕКС] : отменяется настройка печати индекса.

При выборе [ФОРМАТ] : отменяется настройка формата отпечатка.

5. Нажмите кнопку ОК, чтобы подтвердить выбор.

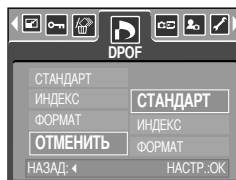

КОПИРОВАТЬ НА КАРТУ ПАМЯТИ

- Позволяет копировать файлы изображений на карту памяти.
- Копирование на карту памяти
 1. Нажмите кнопку воспроизведения, затем кнопку MENU.
 2. С помощью кнопок ВЛЕВО/ ВПРАВО выберите меню [КОПИЯ].
 3. С помощью кнопок ВВЕРХ/ ВНИЗ выберите необходимое submenu и нажмите кнопку ОК.

- При выборе [НЕТ] : происходит отмена функции [КОПИЯ].
- При выборе [ДА] : появляется сообщение [ИДЕТ ОБРАБОТКА] и происходит копирование всех изображений из встроенной памяти на карту памяти.

После завершения копирования появляется экран режима воспроизведения.

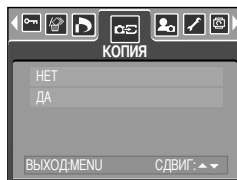

ПОДСКАЗКА

- Если выбрать данное меню, не вставив карту памяти, то выбрать submenu в меню [КОПИЯ] будет невозможно.
- Если на карте памяти недостаточно места для копирования файлов из встроенной памяти (25 Мб), то при выполнении команды [КОПИЯ] будет скопирована только часть снимков, после чего появится сообщение [НЕТ МЕСТА!]. Затем снова включится режим воспроизведения. Перед тем как вставить в фотокамеру карту памяти, не забудьте удалить с нее ненужные изображения, чтобы освободить дополнительное место.

PictBridge

- С помощью USB-кабеля данную фотокамеру можно подключить к принтеру, поддерживающему режим непосредственной печати (приобретается отдельно), и распечатать изображения прямо с фотокамеры. видеоклипы и звукозаписи распечатать невозможно. Ниже приведены настройки меню PictBridge.

ИЗОБРАЖ.	: выбор снимков для распечатки.
настройка печати	: настройка параметров печати(АВТО УСТАНОВКА/ ВЫБОРЧН УСТАНОВКА)
КОПИИ	: печать снимков
ПЕЧАТЬ DPOF	: печать DPOF-файлов
СБРОС	: инициализация функций PictBridge

- Как подсоединить фотокамеру к принтеру
 1. Для включения питания сдвиньте кнопку питания.
 2. Соедините фотокамеру с принтером с помощью USB-кабеля из комплекта фотокамеры, как показано ниже.
 3. Включите принтер.
 4. На ЖК-дисплее откроется окно выбора внешних устройств.
 5. С помощью кнопок ВВЕРХ/ ВНИЗ выберите меню [ПРИНТЕР] и нажмите кнопку ОК.

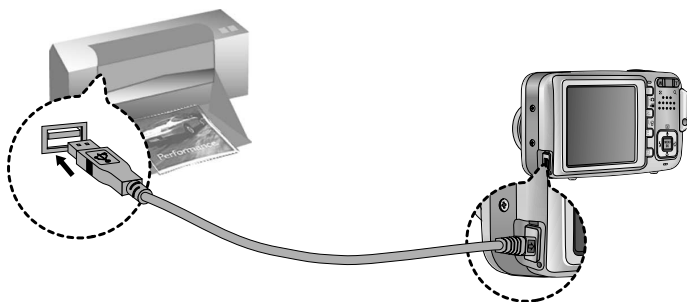
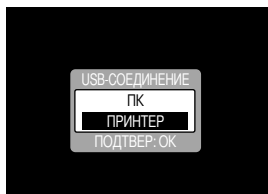

- * Если во время шага 4 вы выбрали [ПК], то после подсоединения фотокамеры к принтеру на ЖК-дисплее появляется сообщение [ПОДКЛЮЧ К КОМПЬЮТЕРУ], сигнализирующее о том, что нет подключения. В этом случае отсоедините USB-кабель и повторите свои действия, начиная с шага 2.

Режим PictBridge: выбор изображения

■ Выбор снимков для распечатки

1. Подключите фотокамеру к принтеру. После подключения выберите в меню USB настройку [ПРИНТЕР] (см. стр. 79).
2. Откроется меню режима [ИЗОБРАЖ.].
3. С помощью кнопок ВВЕРХ/ ВНИЗ выберите необходимый пункт субменю и нажмите кнопку ОК.

При выборе [1 ФОТО] : настройки режима PictBridge будут использованы только для снимка, который в данный момент отображается на дисплее.

При выборе [ВСЕ ФОТО] : настройки режима PictBridge будут использованы для всех снимков, кроме файлов видеоклипов и звукозаписи.

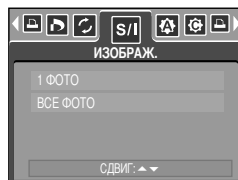

● Выбор количества копий для печати

- После выбора [1 ФОТО] или [ВСЕ ФОТО] появится экран, как показано ниже, с помощью которого можно выбрать количество копий.



[При выборе [1 ФОТО]]



[При выборе [ВСЕ ФОТО]]

- С помощью кнопок Вверх/ Вниз выберите количество копий для печати. Макс. 30 копий.
- Находясь в меню [1 ФОТО], с помощью кнопок Влево/Вправо можно выбрать другой снимок, а также количество копий для его распечатки.
- После настройки количества копий для печати нажмите ОК, чтобы сохранить выбранные настройки.
- Нажав кнопку спуска, можно вернуться в меню без сохранения настройки количества копий для печати.

Режим PictBridge: настройка печати

■ АВТО УСТАНОВКА

1. Подключите фотокамеру к принтеру. После подключения выберите в меню USB настройку [ПРИНТЕР] (см. стр. 79).
2. С помощью кнопок ВЛЕВО/ ВПРАВО выберите значок меню [АВТО УСТАНОВКА].
3. С помощью кнопок ВВЕРХ/ ВНИЗ выберите необходимый пункт

[НЕТ] : остаются прежние значения настройки
[ВЫБОРЧН УСТАНОВКА].

При выборе [ДА] : все значения параметров меню [ВЫБОРЧН УСТАНОВКА] изменяются автоматически.

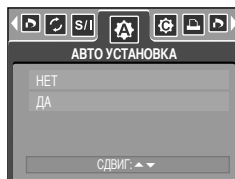

■ ВЫБОРЧН УСТАНОВКА : Перед распечаткой снимков можно сделать настройку следующих меню:

Размер бумаги, Формат печати, Тип бумаги, Качество печати, Впечатывание даты, Впечатывание имени файла.

1. Подсоедините фотокамеру к принтеру.

Перед подключением фотокамеры к принтеру в меню [USB] выберите настройку [ПРИНТЕР] (см. стр. 79).

2. С помощью кнопок ВЛЕВО/ ВПРАВО выберите значок меню [ВЫБОРЧН НАСТРОЙКА].
 3. С помощью кнопок ВВЕРХ/ ВНИЗ выберите необходимый пункт
- субменю и нажмите кнопку ВПРАВО.
4. С помощью кнопок ВВЕРХ/ ВНИЗ выберите необходимый пункт субменю и нажмите кнопку ОК.

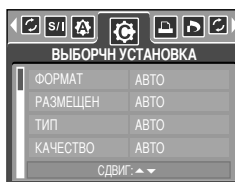

■ Ниже перечислены все настройки меню:

Меню	Функция	Субменю
ФОРМАТ	Размер бумаги для печати	АВТО, ОТКРЫТКА,ВИЗИТКА, LETTER, 4 X 6, L, 2L, A4, A3
РАЗМЕЩЕН	Количество снимков для печати на одном листе бумаги	АВТО, Б/ГРАНИЦ, 1, 2, 4, 8, 9, 16
ТИП	Качество бумаги для печати	АВТО, ОБЫЧНАЯ, ФОТО, FASTPHO.
КАЧЕСТВО	Качество снимка для печати	АВТО, ЧЕРНОВИК, НОРМА, ОТЛИЧНОЕ
ДАТА	Печатать ли дату	АВТО, ВЫКЛ., ВКЛ.
ИМЯФАЙЛА	Печатать ли имя файла	АВТО, ВЫКЛ., ВКЛ.

* Некоторые пункты меню могут не поддерживаться принтером в зависимости от его модели и изготовителя.

* Если значения настроек не будут изменены при автонастройке или настройке вручную, они автоматически останутся прежними.

PictBridge: печать

■ Распечатка снимков

1. Подключите фотокамеру к принтеру. После подключения выберите в меню USB настройку [ПРИНТЕР] (см. стр. 79).
2. С помощью кнопок ВЛЕВО/ ВПРАВО выберите значок меню [КОПИИ].
3. С помощью кнопок ВВЕРХ/ ВНИЗ выберите необходимый пункт субменю и нажмите кнопку ОК.

[СТАНДАРТ] : печать выбранного количества копий снимков, хранящихся на карте памяти. Каждый снимок распечатывается на отдельном листе бумаги.

[ИНДЕКС] : на одном листе бумаги распечатывается несколько изображений.

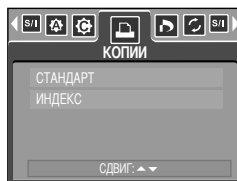

4. Появится экран, как показано справа, и снимок будет распечатан. Если нет выбранных снимков, появится сообщение [НЕТ СНИМКОВ!]. Чтобы отменить печать, во время печати нажмите кнопку спуска, и появится меню [ИЗОБРАЖ.].

✦ Количество снимков при печати индекса может быть различным, та как оно зависит от принтера.

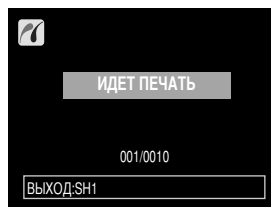

■ ПЕЧАТЬ DPOF: Позволяет непосредственно распечатывать файлы в соответствии с заданными параметрами DPOF.

1. Подсоедините фотокамеру к принтеру. Перед подключением фотокамеры к принтеру в меню [USB] выберите настройку [ПРИНТЕР] (см. стр. 79).
2. С помощью кнопок ВЛЕВО/ ВПРАВО выберите значок меню [ПЕЧАТЬ DPOF].
3. С помощью кнопок ВВЕРХ/ ВНИЗ выберите необходимый пункт субменю и нажмите кнопку ОК.

[НЕТ] : отмена печати.

[ДА] : непосредственная распечатка файла с использованием информации DPOF.

✦ В зависимости от модели принтера и его изготовителя некоторые меню могут быть недоступны. Если принтер не поддерживает DPOF-печать, меню отображается, но будет недоступно для настройки.

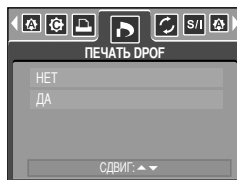

Режим PictBridge: СБРОС

■ Инициализация конфигурации после сделанных изменений.

1. Подключите фотокамеру к принтеру. После подключения выберите в меню USB настройку [ПРИНТЕР] (см. стр. 79).
2. С помощью кнопок ВЛЕВО/ ВПРАВО выберите значок меню [СБРОС].
3. С помощью кнопок ВВЕРХ/ ВНИЗ выберите необходимый пункт субменю и нажмите кнопку ОК.
 - При выборе [НЕТ] : сброса настроек к первоначальным значениям не произойдет.
 - При выборе [ДА] : значения всех настроек печати и изображения вернутся к первоначальным.

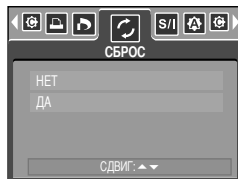







※ Заводские настройки печати могут различаться у разных изготовителей принтеров.

Информация о заводских настройках принтера приводится в руководстве пользователя принтера.

Меню настроек

- В данном режиме производятся основные настройки. Меню настроек доступно во всех режимах работы фотокамеры, кроме записи звука.

Пункты, отмеченные  являются настройками по умолчанию.

Значок меню	Главное меню	Субменю	Вспомогательное меню	Страница	
	ФАЙЛ	СБРОС	-	Стр.85	
		 СЕРИЯ	-		
	АВТОВЫК	ВЫКЛ., 1, 3, 5МИН	-	Стр.86	
	LANGUAGE	ENGLISH	한국어	FRANÇAIS	Стр.87
		DEUTSCH	ESPAÑOL	ITALIANO	
		简体中文	繁體中文	РУССКИЙ	
		PORTUGUÊS	DUTCH	DANSK	
		SVENSKA	SUOMI	ไทย	
		BAHASA	عربي	Čeština	
	ФОРМАТИР	НЕТ	-	Стр.87	
		 ДА	-		
	ДЕНЬ&ЧАС	05/07/01 13:00	ВЫКЛ.	Стр.88	
		 ГГГГ/ММ/ДД	-		
		ДД/ММ/ГГГГ	-		
		ММ/ДД/ГГГГ	-		
	ВПЕЧАТЫВ	ВЫКЛ.	-	Стр.88	
		ДАТА	-		
		ДЕНЬ&ЧАС	-		
	ИНДИК АФ	ВЫКЛ.	-	Стр.89	
		 ВКЛ.	-		
ЗВУК	ВЫКЛ.	-	Стр.89		
	МАЛЫЙ	-			
	 СРЕДНИЙ	-			
	ГРОМКИЙ	-			

Меню настроек

Значок меню	Главное меню	Субменю	Вспомогательное меню	Страница
	ЖКД	ТЕМНЕЕ	-	Стр.90
		НОРМА	-	
		СВЕТЛЕЕ	-	
	ВИДЕОВЫХ	NTSC	-	Стр.90
		PAL	-	
	Б.ПРСМОТР	ВЫКЛ., 0.5, 1, 3СЕК	-	Стр.92
	СБРОС	НЕТ	-	Стр.92
		ДА	-	

※ Меню могут быть изменены производителем без предварительного уведомления.

Имя файла

■ Данная функция позволяет выбрать формат имени файлов.

● Как присвоить имена файлам

1. Выберите любой режим, кроме записи звука, и нажмите кнопку MENU.
2. С помощью кнопок ВЛЕВО/ ВПРАВО выберите значок меню [НАСТРОЙКИ].
3. С помощью кнопок ВВЕРХ/ ВНИЗ выберите меню [ФАЙЛ] и нажмите кнопку ВПРАВО.

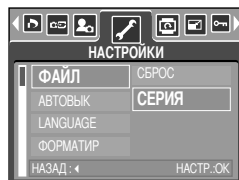

4. С помощью кнопок ВВЕРХ/ ВНИЗ выберите необходимое субменю и нажмите кнопку ОК.
[СЕРИЯ] : Новому файлу присваивается имя в числовом формате – на единицу больше, чем у предыдущего файла, даже в тех случаях, когда используется новая карта памяти, сделано форматирование или удалены все изображения.
[СБРОС] : после сброса, а также удаления всех файлов, форматирования или вставки новой карты памяти отсчет имен файлов начинается с 0001.
5. Дважды нажмите кнопку MENU, и меню исчезнет.

Имя файла

ПОДСКАЗКА

- Имя первой созданной папки 100SSCAM, а имя первого записанного файла SA550001.
- Файлам присваиваются последовательные имена: SA550001 → SA550002 → ~ → SA559999.
- Папкам последовательно присваиваются номера 100-999 в следующем порядке: 100SSCAM → 101SSCAM → ~ → 999SSCAM.
- Формат файлов, записываемых на карту памяти, соответствует формату DCF (Design rule for Camera File system) нормативы создания файлов для фотокамер).

Автоматическое выключение

- Данная функция выключает фотокамеру через определенное время для предотвращения разряда батарей питания.
- Настройка автоматического выключения
 1. Выберите любой режим, кроме записи звука, и нажмите кнопку MENU.
 2. С помощью кнопок ВЛЕВО/ ВПРАВО выберите значок меню [НАСТРОЙКИ].
 3. С помощью кнопок ВВЕРХ/ ВНИЗ выберите меню [АВТОВЫК] и нажмите кнопку ВПРАВО.
 4. С помощью кнопок ВВЕРХ/ ВНИЗ выберите необходимое submenu и нажмите кнопку ОК.
[ВЫКЛ.] : Функция автовыключения не выполняется.
[1, 3, 5 МИН] : после выбранного периода бездействия питание выключается автоматически.
 5. Дважды нажмите кнопку MENU, и меню исчезнет.

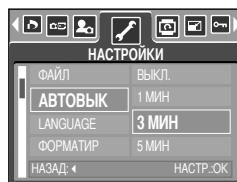

ПОДСКАЗКА

- Настройка автовыключения сохраняется, даже если вынуть и снова вставить батарею.
- Следует помнить, что функция автовыключения не работает в следующих режимах: ПК, Слайд-шоу, Воспроизведение звукозаписи, Воспроизведение видеоклипа и в режиме составного снимка (меню [СОСТАВН]).

■ Вы можете выбрать язык меню и сообщений, появляющихся на ЖК-дисплее. Настройка языка сохраняется, даже если вынуть и снова вставить батарею.

● Выбор языка

1. Выберите любой режим, кроме записи звука, и нажмите кнопку MENU.
2. С помощью кнопок ВЛЕВО/ ВПРАВО выберите значок меню [НАСТРОЙКИ].
3. С помощью кнопок ВВЕРХ/ ВНИЗ выберите меню [LANGUAGE] и нажмите кнопку ВПРАВО.
4. С помощью кнопок ВВЕРХ/ ВНИЗ выберите нужное субменю и нажмите кнопку ОК.



Субменю выбора языка LANGUAGE: Английский, корейский, французский, немецкий, испанский, итальянский, китайский упрощенный, китайский традиционный, русский, голландский, датский, шведский, финский, тайский, Бахаса (Малайзия/ Индонезия), арабский, венгерский, чешский и польский.

5. Дважды нажмите кнопку MENU, и меню исчезнет.

Форматирование карты памяти

■ Используется для форматирования карты памяти. При форматировании карты памяти будут удалены все файлы, включая защищенные от удаления. Перед форматированием карты памяти скопируйте все важные данные на ПК.

● Форматирование карты памяти

1. Выберите любой режим, кроме записи звука, и нажмите кнопку MENU.
2. С помощью кнопок ВЛЕВО/ ВПРАВО выберите значок меню [НАСТРОЙКИ].
3. С помощью кнопок ВВЕРХ/ ВНИЗ выберите меню [ФОРМАТИР] и нажмите кнопку ВПРАВО.
4. С помощью кнопок ВВЕРХ/ ВНИЗ выберите нужное субменю и нажмите кнопку ОК.

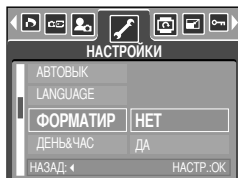

При выборе [НЕТ] : карта памяти отформатирована не будет.

Дважды нажмите кнопку MENU, и меню больше отображаться не будет.

При выборе [ДА] : Откроется окно подтверждения выбора. Выберите [ФОРМАТИР] и нажмите кнопку ОК. Появится сообщение [ИДЕТ ОБРАБОТКА!], и карта памяти будет отформатирована. Если начать форматирование в режиме воспроизведения, появится сообщение [НЕТ СНИМКОВ].

ПОДСКАЗКА

- Обязательно отформатируйте карту памяти в следующих случаях.
 - Вставлена новая или неотформатированная карта памяти.
 - На карте памяти имеется файл, который не читается фотокамерой, или файл, записанный на другой фотокамере.
- Форматируйте карту памяти всегда только на данной фотокамере. Если вставить в данную фотокамеру карту памяти, отформатированную на других цифровых фотокамерах, устройствах чтения карт памяти или ПК, появится сообщение [ОШИБКА КАРТЫ ПАМЯТИ].

Настройка Даты/ Времени/ Формата даты

■ Вы можете изменить настройки даты/ времени и формата даты, записываемых со снимком.

● Настройка Даты/ Времени и Формата даты

1. Выберите любой режим, кроме записи звука, и нажмите кнопку MENU.
2. С помощью кнопок ВЛЕВО/ ВПРАВО выберите значок меню [НАСТРОЙКИ].
3. С помощью кнопок ВВЕРХ/ ВНИЗ выберите меню [ДЕНЬ&ЧАС] и нажмите кнопку ВПРАВО.
4. С помощью кнопок ВВЕРХ, ВНИЗ, ВПРАВО, ВЛЕВО выберите нужное значение параметров субменю и нажмите кнопку ОК.

Кнопка ВПРАВО : выбирает год/ месяц/ день/ час/ мин/ вид даты.

Кнопка ВЛЕВО : сдвигает курсор к главному меню [ДЕНЬ&ЧАС], если курсор находится на первом пункте меню настройки даты и времени. Во всех остальных случаях курсор просто сдвигается влево от текущей позиции.

Кнопки ВВЕРХ/ ВНИЗ : изменяют значение выбранного параметра.

5. Дважды нажмите кнопку MENU, и меню исчезнет.

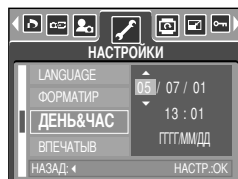

Впечатывание записанной даты

■ Данная функция позволяет включить в фотоснимок ДАТУ/ВРЕМЯ.

● Впечатывание даты

1. Выберите любой режим, кроме записи звука, и нажмите кнопку MENU.
2. С помощью кнопок ВЛЕВО/ ВПРАВО выберите значок меню [НАСТРОЙКИ].
3. С помощью кнопок ВВЕРХ/ ВНИЗ выберите меню [ВПЕЧАТЫВ] и нажмите кнопку ВПРАВО.
4. С помощью кнопок ВВЕРХ/ ВНИЗ выберите вид впечатываемой даты и нажмите кнопку ОК.

[ВЫКЛ.] : ДАТА/ВРЕМЯ не будут впечатываться на изображение.

[ДАТА] : в файл изображения впечатывается только ДАТА.

[ДЕНЬ&ЧАС] : в файл изображения впечатываются ДАТА и ВРЕМЯ.

5. Дважды нажмите кнопку MENU, и меню исчезнет.

* Дата и время впечатываются в правую нижнюю часть снимка.

* Дата впечатывается в соответствии с настройками, выбранными в меню настроек формата ДАТЫ.

* ВРЕМЯ впечатывается в следующем виде: [Час: Минуты], при этом часы указываются в 24-часовом формате.

* Впечатывание возможно только на фотоснимках.

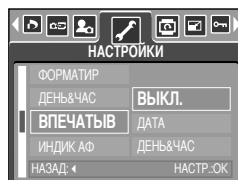

Индикатор автофокусировки на передней панели

■ Индикатор автофокусировки можно включить и выключить

● Как включить/выключить индикатор

1. Выберите любой режим, кроме записи звука, и нажмите кнопку MENU.
2. С помощью кнопок ВЛЕВО/ ВПРАВО выберите значок меню [НАСТРОЙКИ].
3. С помощью кнопок ВВЕРХ/ ВНИЗ выберите меню [ИНДИК АФ] и нажмите кнопку ВПРАВО.
4. С помощью кнопок ВВЕРХ/ ВНИЗ выберите необходимое субменю и нажмите кнопку ОК.

При выборе [ВЫКЛ.] : индикатор АФ светиться не будет.

При выборе [ВКЛ.] : индикатор АФ будет светиться.

※ Если выбраны меню [ВЫКЛ.] или сюжет съемки [НОЧЬ], то при съемке в условиях плохого освещения может не произойти точной наводки на резкость.

※ При использовании автоспуска индикатор автофокусировки будет срабатывать, даже если он был отключен в меню настроек.

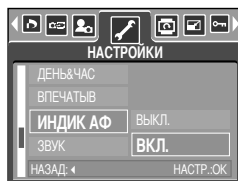

Звук

■ Если разрешена подача звуковых сигналов, то при включении фотокамеры, при нажатии кнопок или в случае сбоя карты памяти будут слышны различные звуки, сигнализирующие о состоянии фотокамеры.

● Настройка звуковой сигнализации

1. Выберите любой режим, кроме записи звука, и нажмите кнопку MENU.
2. С помощью кнопок ВЛЕВО/ ВПРАВО выберите значок меню [НАСТРОЙКИ].
3. С помощью кнопок ВВЕРХ/ ВНИЗ выберите меню [ЗВУК] и нажмите кнопку ВПРАВО.
4. С помощью кнопок ВВЕРХ/ ВНИЗ выберите нужное субменю и нажмите кнопку ОК.
- Субменю [ЗВУК]: ВЫКЛ./ МАЛЫЙ/ СРЕДНИЙ/ ГРОМКИЙ
5. Дважды нажмите кнопку MENU, и меню исчезнет.

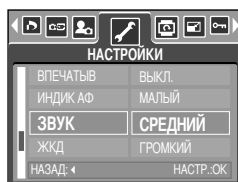

Яркость ЖКД

- Вы можете настроить яркость ЖК-дисплея.
- Настройка яркости ЖК-дисплея
 1. Выберите любой режим, кроме записи звука, и нажмите кнопку MENU.
 2. С помощью кнопок ВЛЕВО/ ВПРАВО выберите значок меню [НАСТРОЙКИ].
 3. С помощью кнопок ВВЕРХ/ ВНИЗ выберите меню [ЖКД] и нажмите кнопку ВПРАВО.
 4. С помощью кнопок ВВЕРХ/ ВНИЗ выберите нужное субменю и нажмите кнопку ОК.
 - Субменю [ЖКД]: ТЕМНЕЕ, НОРМА, СВЕТЛЕЕ
 5. Дважды нажмите кнопку MENU, и меню исчезнет.

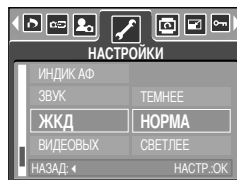

Выбор видеосигнала на выходе

- Видеосигнал на выходе фотокамеры может быть как в системе NTSC, так и в системе PAL. Ваш выбор будет зависеть от типа устройства (монитор, телевизор и т.д.), к которому подсоединена фотокамера. Поддерживается только система PAL BDGHI.
- Настройка видеосигнала на выходе
 1. Выберите любой режим, кроме записи звука, и нажмите кнопку MENU.
 2. С помощью кнопок ВЛЕВО/ ВПРАВО выберите значок меню [НАСТРОЙКИ].
 3. С помощью кнопок ВВЕРХ/ ВНИЗ выберите меню [ВИДЕОВЫХ] и нажмите кнопку ВПРАВО.
 4. С помощью кнопок ВВЕРХ/ ВНИЗ выберите необходимое субменю и нажмите кнопку ОК.
 - Субменю [ВИДЕОВЫХ]: NTSC, PAL
 5. Дважды нажмите кнопку MENU, и меню исчезнет.

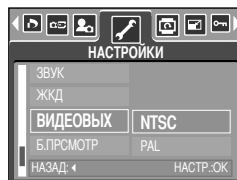

Выбор видеосигнала на выходе

■ Подключение к внешнему монитору

В режимах записи/воспроизведения можно просматривать записанные снимки или видеоклипы на внешнем мониторе, подключив к нему фотокамеру с помощью видеокабеля. После подключения к внешнему монитору ЖК-дисплей выключается автоматически.

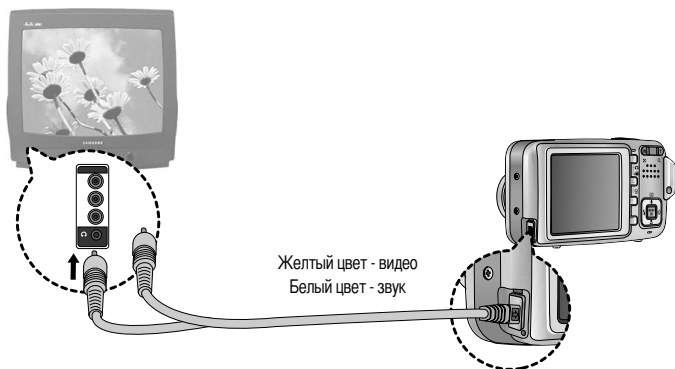

ПОДСКАЗКА

- NTSC : США, Канада, Япония, Южная Корея, Тайвань, Мексика.
- PAL : Австралия, Австрия, Бельгия, Китай, Дания, Финляндия, Германия, Великобритания, Нидерланды, Италия, Кувейт, Малайзия, Новая Зеландия, Сингапур, Испания, Швеция, Швейцария, Таиланд, Норвегия.
- Если в качестве внешнего монитора используется телевизор, его нужно подключать через гнездо AV.
- В изображении на внешнем мониторе заметны помехи, но это не является неисправностью.
- Если снимок отображается не по центру экрана, с помощью регулировок телевизора переместите его в центр.
- Когда фотокамера подключена к внешнему монитору, меню отображается на внешнем мониторе. Команды меню аналогичны командам меню на ЖК-дисплее.

Быстрый просмотр

- Если разрешен Быстрый просмотр, то вы можете просмотреть на ЖК-дисплее только что сделанный снимок в течение времени, выбранного в меню настроек [Б.ПРСМОТР]. Быстрый просмотр доступен только для снимков.

- Настройка быстрого просмотра

1. Выберите любой режим, кроме записи звука, и нажмите кнопку MENU.
2. С помощью кнопок ВЛЕВО/ ВПРАВО выберите значок меню [НАСТРОЙКИ].
3. С помощью кнопок ВВЕРХ/ ВНИЗ выберите меню [Б.ПРСМОТР] и нажмите кнопку ВПРАВО.
4. С помощью кнопок ВВЕРХ/ ВНИЗ выберите нужное субменю и нажмите кнопку ОК.

[ВЫКЛ.] : быстрый просмотр запрещен.

[0.5, 1, 3 СЕК] : отснятое изображение появляется на выбранное вами время.

5. Дважды нажмите кнопку MENU, и меню исчезнет.

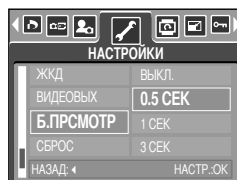

Инициализация

- Значения всех настроек меню и функций фотокамеры вернутся к заводским установкам. При этом не будут изменены настройки ДАТЫ/ВРЕМЕНИ, ЯЗЫКА, СИГНАЛА НА ВИДЕОВЫХОДЕ.

- Инициализация фотокамеры

1. Выберите любой режим, кроме записи звука, и нажмите кнопку MENU.
2. С помощью кнопок ВЛЕВО/ ВПРАВО выберите значок меню [НАСТРОЙКИ].
3. С помощью кнопок ВВЕРХ/ ВНИЗ выберите меню [СБРОС] и нажмите кнопку ВПРАВО.
4. Откроется окно подтверждения выбора. Выберите [ДА] и нажмите ОК. Произойдет возврат к заводским установкам.

При выборе [НЕТ] : настройки по умолчанию не будут восстановлены.

При выборе [ДА] : Откроется окно подтверждения выбора. Выберите [ДА] и нажмите ОК.

Произойдет возврат к заводским установкам.

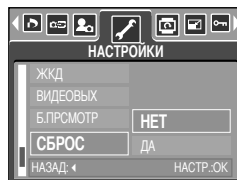

Настройка даты

- Вы можете выбрать графическую и звуковую заставки, а также звук, сопровождающий нажатие кнопки спуска. Меню **МОИ НАСТРОЙКИ** имеется во всех режимах работы фотокамеры, кроме записи звука. Пункты, отмеченные , являются настройками по умолчанию.

Значок меню	Главное меню	Субменю		Страница
	ЗАСТАВКА	ВЫКЛ.	ЛОГОТИП	Стр.93
		МОЯ ЗСТВ 1	МОЯ ЗСТВ 2	
	ЗВ.ЗАТВ	ВЫКЛ.	ЗВ.ЗАТВ1	Стр.94
		ЗВ.ЗАТВ2	ЗВ.ЗАТВ3	
	ЗВ.ЗАСТ	ВЫКЛ.	ЗВУК 1	Стр.94
		ЗВУК 2	ЗВУК 3	

* Меню могут быть изменены производителем без предварительного уведомления.

Графическая заставка

- Можно выбрать изображение, которое будет появляться на ЖК-дисплее всякий раз при включении фотокамеры.
- Настройка графической заставки
 1. Выберите любой режим, кроме записи звука, и нажмите кнопку MENU.
 2. С помощью кнопок ВЛЕВО/ ВПРАВО выберите значок меню [МОИ УСТАНОВКИ].
 3. С помощью кнопок ВВЕРХ/ ВНИЗ выберите меню [ЗАСТАВКА] и нажмите кнопку ВПРАВО.
 4. С помощью кнопок ВВЕРХ/ВНИЗ выберите необходимое субменю и нажмите кнопку ОК.
 5. Дважды нажмите кнопку MENU, и меню исчезнет.

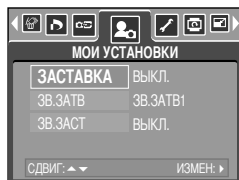

ПОДСКАЗКА

- В качестве графической заставки можно использовать снимок, для которого был выбран размер [МОЯ ЗСТВ] в меню режима воспроизведения [ИЗМЕНИТЬ РАЗМЕР].
- Графическая заставка не будет удалена даже при удалении всех изображений или после форматирования карты памяти.
- Графическую заставку можно удалить с помощью меню [СБРОС].

Звук при нажатии кнопки спуска

- Можно выбрать звук, воспроизводимый при нажатии кнопки спуска.
- Настройка звука, сопровождающего нажатие спусковой кнопки
 1. Выберите любой режим, кроме записи звука, и нажмите кнопку MENU.
 2. С помощью кнопок ВЛЕВО/ ВПРАВО выберите значок меню [МОИ УСТАНОВКИ].
 3. С помощью кнопок ВВЕРХ/ ВНИЗ выберите меню [ЗВ.ЗАТВ] и нажмите кнопку ВПРАВО.
 4. С помощью кнопок ВВЕРХ/ ВНИЗ выберите нужное субменю и нажмите кнопку ОК.
 5. Дважды нажмите кнопку MENU, и меню исчезнет.

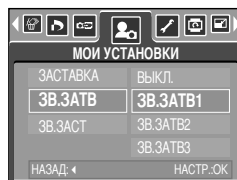

Звуковая заставка

- Можно выбрать звуковую заставку, которая будет звучать всякий раз при включении фотокамеры.
- Настройка звуковой заставки
 1. Выберите любой режим, кроме записи звука, и нажмите кнопку MENU.
 2. С помощью кнопок ВЛЕВО/ ВПРАВО выберите значок меню [МОИ УСТАНОВКИ].
 3. С помощью кнопок ВВЕРХ/ ВНИЗ выберите меню [ЗВ.ЗАСТ] и нажмите кнопку ВПРАВО.
 4. С помощью кнопок ВВЕРХ/ ВНИЗ выберите нужное субменю и нажмите кнопку ОК.
 5. Дважды нажмите кнопку MENU, и меню исчезнет.

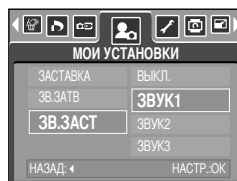

Важные замечания

Неукоснительно соблюдайте следующие меры предосторожности!

- Данное изделие содержит точные электронные компоненты. Не используйте и не храните его:
 - Там, где происходят быстрые изменения температуры и влажности.
 - Там, где оно будет подвержено воздействию пыли и грязи.
 - Там, где оно будет подвержено воздействию прямого солнечного света или высоких температур (внутри автомобиля в жаркую погоду).
 - Там, где оно может быть подвержено влиянию сильных магнитных полей и вибрации.
 - В местах со взрывоопасными и легковоспламеняющимися материалами.

- Не оставляйте фотокамеру в местах, подверженных воздействию пыли, химических веществ (нафталин, шарики против моли), высокой температуры и влажности. Если вы не собираетесь пользоваться фотокамерой продолжительное время, поместите ее в герметично закрытую коробку с силикагелем.

- Особенно опасен контакт с песком.
 - При пользовании изделием на пляжах, в дюнах или других местах, где много песка, избегайте попадания песка внутрь изделия.
 - В противном случае возможно появление неисправностей или полный выход изделия из строя.

- Обращение с фотокамерой
 - Не роняйте фотокамеру и не подвергайте ее сильным ударам или вибрации.
 - Оберегайте данный ЖК-дисплей большого размера от случайных ударов. Когда фотокамера не используется, убирайте ее в футляр..
 - Не заслоняйте объектив или фотовспышку во время съемки.
 - Данная фотокамера не защищена от попадания воды. Во избежания поражения электрическим током никогда не берите фотокамеру влажными руками.
 - Если фотокамера используется на пляже или около бассейна, не допускайте попадания воды или песка внутрь фотокамеры. Иначе это приведет к ее повреждению или полному выходу из строя.

- Очень высокие или очень низкие температуры опасны для фотокамеры.
 - При переносе фотокамеры из холодного места в теплое с высокой влажностью возможно появление конденсата на важных электронных компонентах. В этом случае отключите питание фотокамеры по крайней мере на 1 час до полного испарения влаги. На карте памяти может сконденсироваться влага. В этом случае выключите фотокамеру и извлеките карту памяти. Дождитесь полного испарения влаги.

Важные замечания

- Обращайтесь с объективом с осторожностью.
 - Попадание прямого солнечного света в объектив может привести к искажению цветопередачи и повреждению фотоприемника.
 - Следите, чтобы на поверхности линзы объектива не было следов пальцев и грязи.
 - Внешняя линза объектива, которая видна при открытой крышке объектива, используется для автофокусировки. При работе с фотокамерой или во время ее чистки следите за тем, чтобы не повредить внешнюю линзу.

- Если вы не пользуетесь фотокамерой долгое время, батареи питания могут потерять заряд. При длительном хранении рекомендуем вынимать из фотокамеры батареи и карту памяти.

- В случае возникновения электронных помех во избежание повреждения карты памяти фотокамера автоматически выключается.

- Уход за фотокамерой
 - Мягкой кистью (приобретается в магазинах фототоваров) очень осторожно очистите объектив и ЖКД. Если объектив остается загрязненным, очистите его специальной бумажной салфеткой для объективов, пропитанной чистящей жидкостью.
 - Мягкую тканью очистите корпус фотокамеры. Исключите попадание на фотокамеру таких растворителей, как бензол, жидкие инсектициды, разбавители и т.п. Они могут повредить корпус фотокамеры и вызвать неполадки в ее работе. Неосторожным обращением можно повредить ЖК-дисплей. Остерегайтесь повреждений и всегда держите фотокамеру в защитном чехле.

- Не пытайтесь разбирать или переделывать данную фотокамеру.

- Иногда статическое электричество может вызвать срабатывание фотовспышки. Это неопасно для фотокамеры и не является дефектом.

- Перед важным мероприятием или путешествием обязательно проверьте состояние фотокамеры.
 - Сделайте проверочный снимок и подготовьте запасные батареи питания.
 - Корпорация Samsung не несет ответственности за последствия отказов в работе фотокамеры.

Предупреждающие сообщения

- На ЖК-дисплее могут появляться предупреждающие сообщения.

ОШИБКА КАРТЫ ПАМЯТИ!

- Ошибка карты памяти
 - Выключите и снова включите питание фотокамеры.
 - Снова вставьте карту памяти
 - Вставьте и затем отформатируйте карту памяти (стр. 87).

ОШИБК ПАМЯТИ!

- Ошибка встроенной памяти
 - Выключите и снова включите питание фотокамеры.
 - Отформатируйте память, вынув карту памяти (стр. 87).

КАРТА ЗАЩИЩЕНА!

- Карта памяти защищена от записи
 - Карта памяти SD: сдвиньте переключатель защиты от записи карты памяти вверх.

НЕТ МЕСТА!/ НЕТ МЕСТА!

- На карте памяти не осталось места для хранения снимков.
 - Вставьте новую карту памяти.
 - Чтобы освободить память, удалите ненужные файлы изображений.

НЕТ СНИМКОВ!

- На карте памяти нет изображений
 - Начинаем съемку.
 - Вставьте карту памяти, на которой записаны изображения.

ОШИБ.ФАЙЛА!

- Ошибка файла
 - Отформатируйте карту памяти
- Ошибка карты памяти
 - Обратитесь в технический центр обслуживания

БАТАРЕЯ ИСТОЩЕНА!

- Потеряна емкость батарей питания.
 - Подключите новые/ заряженные батареи.

Предупреждающие сообщения

МАЛО СВЕТА!

- Во время съемки при плохом освещении
→ Используйте при съемке фотовспышку.

НЕТ ЧИСЛА

- В меню PictBridge выбрано слишком большое количество копий для печати.
→ При выборе количества копий для печати не превышайте их максимального предела.

Перед тем как обратиться в центр обслуживания.

- Проверьте следующее.

Фотокамера не включается.

- Потеряна емкость батарей питания.
→ Подключите новые/ заряженные батареи.
- Батареи питания вставлены неправильно (обратная полярность включения).
→ Подключите батареи, соблюдая полярность подключения (+/ -).

Фотокамера сама выключается во время работы

- Потеряна емкость батарей питания.
→ Вставьте заряженную батарею
- Произошло автовыключение фотокамеры.
→ Снова включите фотокамеру

Батареи питания быстро разряжаются.

- Фотокамера использовалась при низких температурах.
→ Держите фотокамеру в тепле (например, под пальто или курткой) и вынимайте ее только для съемки.

Перед тем как обратиться в центр обслуживания.

При нажатии кнопки спуска съемка не производится.

- На карте памяти не осталось места для хранения снимков
→ Удалите ненужные файлы изображений
- Карта памяти неотформатирована
→ Отформатируйте карту памяти (стр. 87)
- Карта памяти неработоспособна
→ Вставьте новую карту памяти.
- Карта памяти защищена от записи
→ См. рекомендации для сообщения об ошибке [КАРТА ЗАЩИЩЕНА!] на стр. 97.
- Отсутствует электропитание фотокамеры
→ Включите питание фотокамеры.
- Потеряна емкость батарей питания.
→ Подключите новые/ заряженные батареи.
- Батареи питания вставлены неправильно (обратная полярность включения).
→ Подключите батареи, соблюдая полярность подключения (+/-).

Фотокамера внезапно перестает работать.

- Произошел сбой оборудования.
→ Извлеките и заново вставьте в фотокамеру батареи питания, затем включите фотокамеру.

Снимки нерезкие.

- Снимок был сделан с расстояния 0,6 м до объекта без выбора соответствующего режима макросъемки.
→ Если снимаемый объект находится на расстоянии ближе чем 0,6 м, выберите режим съемки МАКРО.
- Съемка вне зоны действия фотовспышки.
→ Фотографируйте объекты в пределах зоны действия фотовспышки.
- На линзах объектива пятна или частицы грязи.
→ Протрите линзу объектива.

Фотовспышка не срабатывает.

- Был выбран режим Фотовспышка отключена.
→ Отмените режим Фотовспышка отключена.
- В данном режиме фотовспышка недоступна
→ См. инструкции по работе с фотовспышкой, стр. 33

Отображаются неправильные время и дата.

- Дата и время были установлены неправильно, или фотокамера была переключена в режим установок по умолчанию.
→ Заново установите правильные время и дату.

Перед тем как обратиться в центр обслуживания.

При нажатии кнопок фотокамеры ничего не происходит.

- Фотокамера неисправна
→ Извлеките и заново вставьте в фотокамеру батареи питания, затем включите фотокамеру.

Произошел сбой в работе карты памяти, вставленной в фотокамеру.

- Карта памяти отформатирована неправильно
→ Снова отформатируйте карту памяти.

Невозможно воспроизвести изображение

- Неверное имя файла (нарушен формат DCF).
→ Не изменяйте имя файла изображения.

Цвета полученного изображения отличаются от оригинала

- Баланс белого установлен неправильно.
→ Правильно выберите баланс белого.

Снимки получаются очень светлыми.

- Произошла переэкспозиция снимка.
→ Отмените коррекцию экспозиции

На внешнем мониторе нет изображения.

- Внешний монитор подключен к камере неправильно.
→ Проверьте соединительные кабели.
- На карте памяти имеются испорченные файлы.
→ Вставьте карту памяти с "правильными" файлами.

В Проводнике ПК отсутствует значок съемного диска

- Неправильно подключен кабель.
→ Проверьте подключение
- Фотокамера выключена.
→ Включите фотокамеру.
- Установлена операционная система, иная чем Windows 98, 98SE, 2000, ME, XP/ Mac OS 9.2 ~ 10.3
Или ПК не поддерживает USB.
→ Установите ОС Windows 98, 98SE, 2000, ME, XP/ Mac OS 9.2 ~ 10.3 на компьютер с поддержкой интерфейса USB
- Драйвер фотокамеры не установлен.
→ Установите драйвер [USB Storage Driver].

Технические характеристики

Фотоприемник	Тип	ПЗС матрица 1/2,5"
	Рабочее разрешение	Прибл. 5,0 млн пикселей
	Полное разрешение	Прибл. 5,1 млн пикселей
Объектив	Фокусное расстояние	Объектив высокой четкости SHD, $f = 4,6-22,2$ мм (в эквиваленте 35-мм пленки: 28-135 мм)
	Диафрагменное число	F3,3~F4,8
	Цифровой зум	Режим Фотосъемка: 1,0X ~ 5,0X Воспроизведение: 1,0X ~ 8,0X (в зависимости от размера изображения)
ЖК-дисплей		2,5-дюймовый цветной ЖК-дисплей
Фокусировка	Тип	Автофокусировка TTL
	Диапазон	Обычная: 60 см ~ бесконечность Макро: 2 см ~ 60 см (зум дальше), 19 см ~ 60 см (зум ближе) Автоматическая макросъемка: 5 см ~ бесконечность (зум дальше), 19 см ~ бесконечность (зум ближе)
Затвор	Тип	Электронно-механический затвор
	Выдержка	4 ~ 1/2,000 сек (Ночная съемка: 8 ~ 1/2,000 сек)
Экспозиция	Управление	Программная автоэкспозиция Методы замера: многосегментный, точечный
	Коррекция	$\pm 2EV$ (0.5EV steps)
	Эквивалент светочувствительности (ISO)	Авто, 100, 200, 400
Фотовспышка	Режимы	Авто, Авто и Устранение эффекта «красные глаза», Заполняющая вспышка, Медленная синхронизация, Фотовспышка отключена
	Диапазон	0,25 м ~ 3,0 м (Дальше), 0,5 м ~ 2,0 м (Ближе)
	Время зарядки	Прибл. 5 сек
Резкость		Мягко, норма, четко
Эффекты		Норма, Ч-Б, Сепия, Негатив, Регулировка цветов (красный, зеленый, синий, RGB), Зона резкости, Составной снимок, фоторамка
Баланс белого		Авто, Солнечный свет, Облачно, Лампы дневного света ХБ, Лампы дневного света ТБ, Лампы накаливания, Пользовательская настройка
Запись звука		Запись звука (макс. 1 час) Звуковой комментарий к снимку (макс. 10 сек)
Впечатывание даты		Выкл, Дата, Дата и время (по выбору пользователя)
Съемка	Фотосъемка	Режимы: Авто, Программа, Сюжет, Запись звука *Сюжетные режимы: Портрет, Дети, Пейзаж, Макро, Рассвет, Закат, Встречный свет, Фейерверк, Пляж/Снег, Ночная съемка Непрерывная съемка: покадровая, непрерывная, АЕВ Автоспуск: 2 сек, 10 сек, два снимка подряд (через 10 сек и 2 сек)
	Видеоклип	Со звукозаписью (время записи зависит от объема памяти) Формат: 640x480, 320x240, 160x128 Частота кадров: 30 кадр./сек, 15 кадр./сек (по выбору пользователя)

Замечания по установке программного обеспечения

Не забудьте перед началом работы внимательно прочитать данное руководство

- Прилагаемое программное обеспечение содержит драйвер фотокамеры и прикладное ПО обработки графики для Windows.
- Никакая часть данного программного обеспечения или Руководства пользователя не может быть воспроизведена ни при каких условиях.
- Лицензия на программное обеспечение предоставляется только для работы с фотокамерой.
- В редчайшем случае обнаружения заводского дефекта мы отремонтируем или заменим вашу фотокамеру. Однако мы не несем никакой юридической ответственности за повреждения или неполадки, возникшие из-за неправильной эксплуатации.
- Гарантия Samsung не распространяется на работу фотокамеры с "самосборными" ПК или ПК, не имеющими гарантии производителя.
- Перед чтением данного Руководства вам следует получить основные знания о ПК и ОС (операционных системах).

Системные требования

Для Windows	Для Macintosh
ПК с процессором производительнее, чем MMX Pentium 233MHz (XP: Pentium II 300MHz)	Компьютер Power Mac G3 или мощнее
Windows 98/ 98SE/ 2000/ ME/ XP	Mac OS 9.2-10.3
ОЗУ минимум 64 Мб (Рекомендуется более 128 Мб) 200 Мб свободного места на жестком диске (рекомендуется более 1 Гб)	ОЗУ минимум 64 Мб 110 Мб свободного места на жестком диске
USB-порт	USB-порт
Дискодов CD-ROM	Дискодов CD-ROM
Монитор с 16-битовой глубиной цвета и разрешением экрана 1024x768 пикселей(рекомендуется 24-битовая глубина цвета) DirectX 8.1 или более поздняя версия	Проигрыватель медиафайлов QuickTime или другой проигрыватель, поддерживающий файлы формата AVI.

Об установке программного обеспечения

После установки в привод CD-ROM компакт-диска из поставки фотокамеры автоматически появляется следующее окно.



Перед подключением фотокамеры к ПК следует установить ее драйвер.

■ Драйвер фотокамеры: позволяет переносить изображения из фотокамеры в PC и наоборот.

В качестве драйвера фотокамеры используется драйвер USB Storage Driver. Можно использовать фотокамеру в качестве устройства чтения USB-карт памяти. После установки драйвера и подключения фотокамеры к ПК в Проводнике [Windows Explorer] или папке Мой Компьютер [My computer] появится значок Съёмного диска [Removeable Disk]. USB Storage Driver предоставляется только для Windows. Драйвер USB для MAC не входит в программное обеспечение на установочном компакт-диске. Но фотокамера может работать с операционной системой Mac OS 9.2 ~ 10.3.

■ XviD codec : позволяет воспроизводить на ПК видеоклипы, записанные на данной фотокамере.

Для воспроизведения видеоклипа (MPEG-4), записанного на данной фотокамере, необходимо установить кодек XviD. Установите этот кодек, если видеоклипы, записанные на данной фотокамере, воспроизводятся с искажениями. Данное программное обеспечение совместимо только с ОС Windows. В случае невозможности воспроизведения в системе Mac OS, посетите следующий веб-сайт:
<http://www.divx.com/divx/mac/>

Если видеоклип не воспроизводится в Mac OS, используйте проигрыватель медиафайлов, поддерживающий кодек XviD (Mplayer, VLC(VideoLAN Client) media player).

■ Digimax Viewer данная программа предназначена для просмотра записанных изображений.

Можно просматривать записанные в памяти изображения непосредственно на мониторе ПК. С помощью Digimax Viewer можно копировать, переносить, удалять изображения, а также увеличивать/уменьшать их размер.

Об установке программного обеспечения

■ PhotoImpression : редактор изображений.

Вы можете редактировать и сохранять изображения, загруженные с фотокамеры. Данное программное обеспечение совместимо только с операционной системой Windows.

ПОДСКАЗКА

- Перед установкой драйвера проверьте соответствие вашего компьютера его системным требованиям.
- В зависимости от компьютера следует подождать 5~10 секунд перед тем, как запустится программа автоматической установки. Если окно не отображается, запустите [Windows Explorer] и в корневом каталоге диска CD-ROM выберите значок файла [Samsung.exe].

Установка прикладной программы

Чтобы использовать фотокамеру с ПК, сначала установите прикладную программу. После установки драйвера снимки, записанные на фотокамере, можно загрузить на ПК и затем редактировать в программе обработки графики.

ПОДСКАЗКА

- Перед установкой прикладного ПО закройте все работающие программы.
- Перед установкой прикладной программы отсоедините USB-кабель.

Посетите вебсайт Samsung в Интернете.

<http://www.samsungcamera.com>: версия на английском языке

<http://www.samsungcamera.co.kr>: версия на корейском языке

1. В окне автозапуска щелкните по пункту [Install] (Установить).

Произойдет автоматическая установка драйвера фотокамеры.

[Щелчок!]



2. Установка закончена. Щелкните [Finish].

[Щелчок!]



3. Откроется окно проверки наличия кодека XviD в системе.

[Preview] (предварительный просмотр)

: позволяет проверить качество показа видеоклипа.

[Install] (установить)

: произойдет установка кодека XviD.

[Cancel] (отменить)

: установки кодека XviD не произойдет, и откроется окно установки прикладных программ.

[Щелчок!]

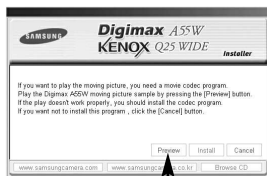

* Если не была нажата кнопка [Preview], кнопка [Install] будет недоступна.

Установка прикладной программы

4. В случае появления перечисленных ниже ошибок нажмите кнопку [Install], чтобы установить кодек XviD.

- Воспроизводится только звук.
- Появляется сообщение об ошибке и воспроизведения видеоклипа не происходит.

* В зависимости от конфигурации системы окно, показанное рядом, может выглядеть иначе.

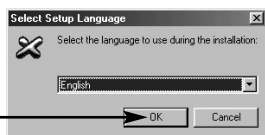

[Щелчок!]

5. Откроется окно установки кодека XviD, как показано рядом. Щелкните [Next >] (Далее).



[Щелчок!]

6. Откроется окно с лицензионным соглашением. Если вы согласны с его условиями, щелкните [I accept the agreement] (я принимаю условия соглашения) и нажмите кнопку [Next >], чтобы продолжить установку. Если не согласны, щелкните [I do not accept the agreement] (я не принимаю условия соглашения), и нажмите кнопку [Cancel] (отмена). Установка программы будет отменена.

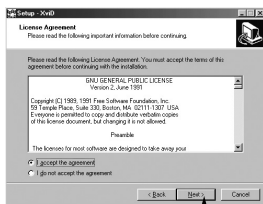

[Щелчок!]

* Распространение кодека XviD регламентируется Генеральной публичной лицензией (GNU), согласно которой его можно свободно копировать, распространять и модифицировать. Дополнительные сведения приведены в лицензионной документации.

Установка прикладной программы

7. Откроется информационное окно XviD. Щелкните кнопку [Next >] (далее).

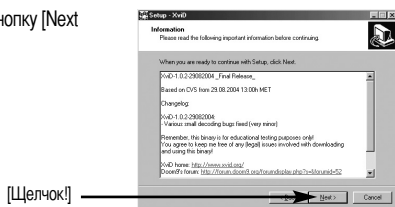

8. Откроется окно выбора папки назначения. Щелкните [Next >]. Чтобы скопировать файлы в другую папку, щелкните [Browse...] и выберите папку.

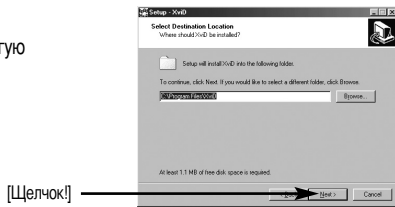

9. Откроется окно выбора папки для размещения значков программы. Щелкните [Next >]. Если вы хотите поместить значки программы в другую папку, выберите ее и затем щелкните [Next >].



10. Откроется окно [Select Additional Tasks] (Выбор дополнительных задач). Выберите дополнительные задачи и щелкните [Next >].

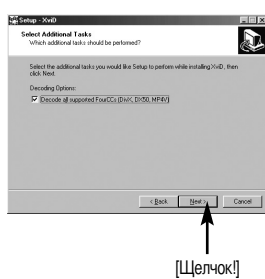

Установка прикладной программы

11. Подготовка к установке кодека XviD закончена.

Щелкните [Install] (Установить).

[Щелчок!]

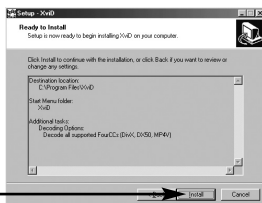

12. Установка закончена. Щелкните [Finish].

[Щелчок!]



13. Появится окно выбора устанавливаемой программы.

Щелкните [Install] (Установить). Сведения о прикладной программе приведены на стр.104, 105.

[Щелчок!]



ПОДСКАЗКА

- Если во время шага 13 выбрать [Exit] (Выход), установка будет прервана.

14. Откроется окно установки [Digimax Viewer 2.1], как показано рядом. Щелкните по кнопке [Далее].

[Щелчок!]



Установка прикладной программы

ПОДСКАЗКА

- Если во время шага 14 выбрать [Cancel], откроется окно установки программы PhotoImpression.

15. Появится окно с лицензионным соглашением. Если вы согласны с ним, щелкните [Yes] для продолжения работы. Если не согласны, щелкните [No], и установка программы будет прервана.



[Щелчок!]

16. Откроется окно выбора папки назначения. Щелкните [Next >]. Чтобы скопировать файлы в другую папку, щелкните [Browse...] и выберите ее.

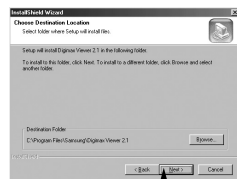

[Щелчок!]

17. Откроется окно выбора папки для размещения значков программы. Щелкните [Next >].



[Щелчок!]

18. Установка Digimax Viewer успешно завершена. Щелкните [Finish] (Готово), чтобы установить программу PhotoImpression.

* Перегрузки системы не произойдет, даже если выбрать [Yes, I want to restart the computer now].

* В зависимости от конфигурации системы окно, показанное на рис. 18, может выглядеть иначе.

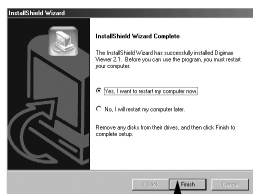

[Щелчок!]

Установка прикладной программы

19. Откроется окно установки Photo Impression, как показано на рисунке рядом. Щелкните [OK].



[Щелчок!]

20. Откроется окно приветствия Welcome.

Щелкните [Next >].

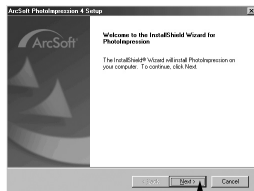

[Щелчок!]

21. Появится окно с лицензионным соглашением. Если вы согласны с ним, щелкните [Yes] для продолжения работы. Если не согласны, щелкните [No], и установка программы будет прервана.

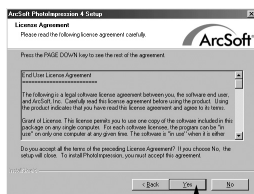

[Щелчок!]

Установка прикладной программы

22. Откроется окно выбора папки назначения.

Щелкните [Next >]. Чтобы скопировать файлы в другую папку, щелкните [Browse...] и выберите ее.

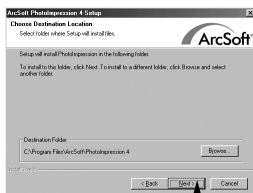

[Щелчок!]

23. Откроется окно выбора типа установки [Select Components].

Щелкните [Next >].

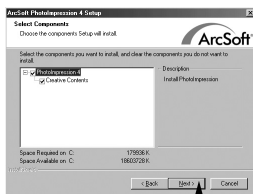

[Щелчок!]

24. Откроется окно выбора папки для размещения значков программы. Щелкните [Next >]. Если вы хотите поместить значки программы в другую папку, выберите ее и затем щелкните [Next >].

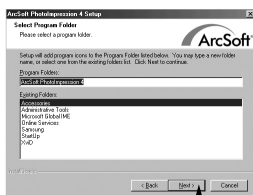

[Щелчок!]

25. Установка PhotoImpression завершена. Щелкните [Finish].

* Перегрузки компьютера не произойдет, даже если выбрать [Yes, I want to restart the computer now].

* В зависимости от конфигурации системы окно, показанное на рис. 25, может выглядеть иначе.

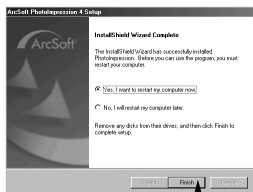

[Щелчок!]

Установка прикладной программы

26. Чтобы принять сделанные изменения, перезагрузите компьютер. Выберите [Yes, I want to restart my computer now] (Да, я хочу перезагрузить компьютер сейчас), и щелкните [Finish].

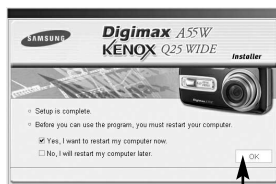

[Щелчок!]

27. После перезагрузки компьютера подсоедините ПК к фотокамере с помощью USB-кабеля.

28. Включите питание фотокамеры. Откроется [Мастер установки нового оборудования], и компьютер распознает фотокамеру.

* Если у вас уже была установлена программа для просмотра изображений или на вашем компьютере установлена ОС Windows XP, то запустится программа для просмотра изображений. Если запустится программа для просмотра изображений, установка драйвера фотокамеры прошла успешно.



29. Если вы видите значок [Съемный диск] в папке [Мой компьютер], то установка драйвера фотокамеры прошла успешно. Теперь можно загружать файлы изображений с фотокамеры на ПК с помощью USB-кабеля.

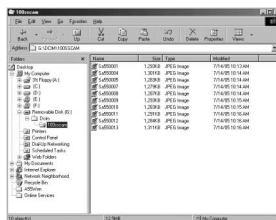

Установка прикладной программы

ПОДСКАЗКА

- Если вы установили драйвер фотокамеры, окно [Found New Hardware Wizard], возможно, не откроется.
- Если на ПК установлена ОС Windows 98 или 98 SE, откроется диалоговое окно Мастера установки нового оборудования, а также может появиться окно с просьбой выбрать файл драйвера. В этом случае укажите " USB Driver " на компакт-диске из комплекта поставки. (Для Windows 98 и 98 SE).
- Перед подключением фотокамеры к ПК следует установить ее драйвер.
- После установки драйвера фотокамеры следует перезагрузить ПК.
- Если вы подключите фотокамеру к ПК до установки драйвера фотокамеры, появится окно [Found New Hardware Wizard]. В этом случае в окне [Found New Hardware Wizard] нажмите кнопку отмены и отсоедините фотокамеру от ПК. Установите драйвер фотокамеры и снова подсоедините фотокамеру к ПК.
- Если компьютер после установки не находит драйвер фотокамеры, сделайте следующее.
 1. Удалите драйвер фотокамеры (стр.118) и переустановите его.
 2. Чтобы найти возможное решение проблемы, обратитесь к разделу часто задаваемых вопросов (FAQ),(стр.125)
 3. Если контроллер шины USB вашего компьютера выполнен на чипе компании VIA, необходимо загрузить патч-файл с вебсайта Samsung Camera (<http://www.samsungcamera.com>)

Включение режима ПК

- Если подсоединить USB-кабель к USB-порту ПК, а затем включить электропитание, фотокамера автоматически перейдет в режим подключения к компьютеру.
- В данном режиме записанные снимки можно загрузить на ПК через USB-кабель.

■ Подключение фотокамеры к компьютеру PC

1. Для включения питания сдвиньте кнопку питания.
2. Соедините фотокамеру с компьютером с помощью USB-кабеля из комплекта поставки.
3. Включите ПК, чтобы произвести подключение фотокамеры.
4. На ЖК-дисплее откроется окно выбора внешних устройств.
5. С помощью кнопок Вверх/Вниз выберите меню [ПК] и нажмите кнопку OK.

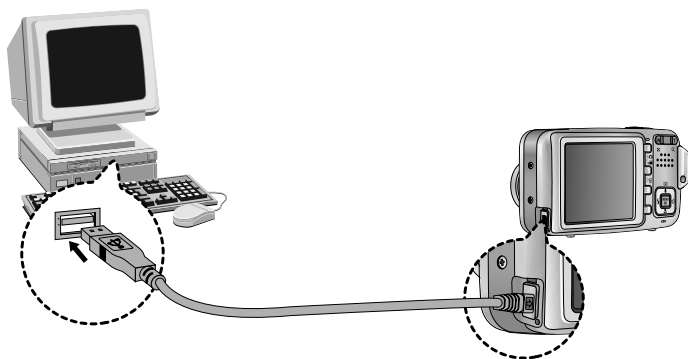
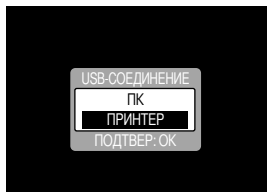

* При выборе [ПРИНТЕР] во время шага 5 может появиться сообщение [ОШИБКА USB], при этом подключения фотокамеры к ПК не произойдет. В этом случае отсоедините USB-кабель и начните процедуру подключения с шага 2.

Включение режима ПК

■ Загрузка записанных снимков

Загрузите снимки, сделанные фотокамерой, на жесткий диск ПК, чтобы распечатать их или обработать в графическом редакторе.

1. Подключите фотокамеру к компьютеру с помощью USB-кабеля.

2. Откройте папку [My computer] на рабочем столе и дважды щелкните по [Removable Disk → DCIM → 100SSCAM].

В окне появятся файлы изображений.

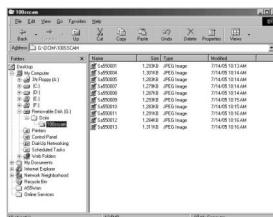

3. Выберите изображение и щелкните по нему правой кнопкой мыши.

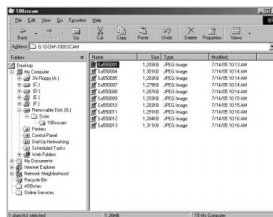

4. Появится всплывающее меню.

Щелкните по меню [Cut] или [Copy]

- [Cut] : вырезает выделенный файл.

- [Copy] : копирует файлы.

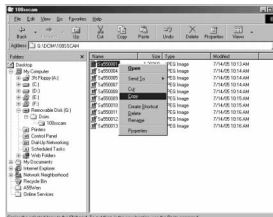

5. Щелкните по папке, в которую хотите вставить файл.

Удаление USB-драйвера для Windows 98SE

■ Чтобы удалить USB-драйвер, проделайте следующее.

1. Найдите [Start → Settings] и сделайте двойной щелчок по [Control Panel].

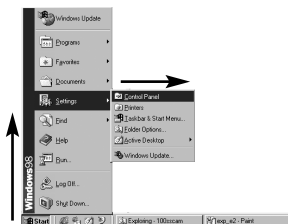

2. В окне Панели управления щелкните по значку Установка и удаление программ [Add/ Remove programs].



3. Откроется окно добавления/ удаления программ [Add/ Remove programs Properties]. Щелкните [Digimax A55W] и щелкните по кнопке [Add/ Remove].

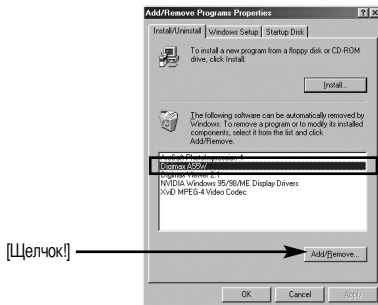

4. Удаление драйвера завершено. Щелкните по кнопке [Finish] и окно исчезнет.



СЪЕМНЫЙ ДИСК

■ Чтобы использовать фотокамеру в качестве съемного диска, установите драйвер USB (стр. 106).

1. Перед включением питания фотокамеры подсоедините фотокамеру к ПК с помощью USB-кабеля.
2. Щелкните по значку [Removable Disk] в окне [My computer] или [Windows Explorer].
3. Файлы изображений, записанные на съемный диск (DCIM → 100SSCAM), можно переносить на ПК.

ПОДСКАЗКА

Важные сведения о работе со съемным диском

- Индикатор съемного диска [Removable Disk] не будет виден, если выключено питание фотокамеры или отключен USB-кабель.
- Для просмотра снимков советуем скопировать их на ПК. Открывание файлов непосредственно со съемного диска может быть прервано из-за внезапного отключения.
- При загрузке изображений с ПК в фотокамеру убедитесь, что имена загружаемых файлов не совпадают с именами файлов, записанных на карте памяти карта.
- Если попытаться записать файл со снимками, которые были сделаны не данной фотокамерой, то в режиме ВОСПРОИЗВЕДЕНИЕ на ЖК-дисплее появится сообщение [ОШИБ.ФАЙЛА!] а в режиме ЭСКИЗ ничего отображаться не будет.
- Во время передачи файлов между ПК и фотокамерой (копирование или удаление) мигает значок слева вверху ЖК-дисплея. Не отсоединяйте USB-кабель, пока не перестанет мигать значок. Чтобы разорвать USB-соединение в ОС Windows 2000/ ME/ XP, щелкните значок [Отключение или извлечение аппаратного устройства] на полосе задач.

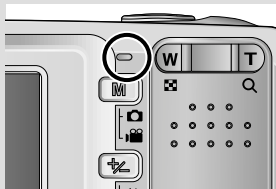

Отключение съемного диска

■ Windows 98SE

1. Проверьте, происходит ли передача файлов между ПК и фотокамерой. Если мигает значок слева вверху ЖК-дисплея, дождитесь, когда он перестанет мигать и начнет светиться постоянно.
2. Отсоедините USB-кабель.

■ Windows 2000/ ME/ XP

(В зависимости от версии ОС Windows приведенные рисунки могут не совпадать с реальным изображением на экране.)

1. Проверьте, происходит ли передача файлов между ПК и фотокамерой. Если мигает значок слева вверху ЖК-дисплея, дождитесь, когда он перестанет мигать и начнет светиться постоянно.
2. Сделайте двойной щелчок по значку [Unplug or Eject Hardware] на панели инструментов.



[Двойной щелчок]

3. Появится окно [Unplug or Eject Hardware]. Выберите устройство [USB Mass Storage Device] и щелкните по кнопке [Stop].

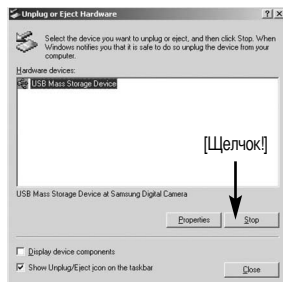

4. Появится окно [Stop a Hardware device]. Выберите устройство [USB Mass Storage Device] и щелкните по кнопке [OK].



5. Появится окно [Safe to Remove Hardware]. Щелкните по кнопке [OK].



[Щелчок!]

Отключение съемного диска

6. Появится окно [Unplug or Eject Hardware]. Щелкните по кнопке [Close] и съемный диск будет отключен.

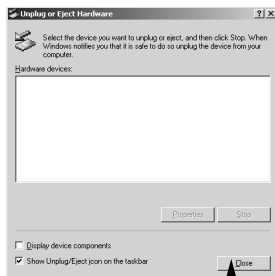

[Щелчок!]

7. Отсоедините USB-кабель.

Установка драйвера USB на компьютере Macintosh

1. Драйвера USB для MAC нет на компакт-диске с программным обеспечением, поскольку ОС MAC OS поддерживает драйвер фотокамеры.
2. Проверьте версию ОС MAC OS. Ее можно проверить во время запуска системы. Данная фотокамера совместима с MAC OS 9.2 ~ 10.3.
3. Подсоедините фотокамеру к компьютеру Macintosh и включите питание фотокамеры.
4. После подключения фотокамеры к компьютеру Macintosh на рабочем столе появляется новый значок.

Использование драйвера USB для MAC

1. Дважды щелкните по новому значку на рабочем столе, и появится папка, хранящаяся в памяти.
2. Выделите файл снимка, скопируйте или переместите его на диск компьютера MAC.

ВНИМАНИЕ

- Для Mac OS 10,0 или более поздней версии: сначала закончите передачу файлов из компьютера в фотокамеру, а затем отключите съемный диск с помощью команды Extract.
- Если видеоклип не воспроизводится в Mac OS, посетите веб-сайт <http://www.divx.com/divx/mac/> и загрузите кодек. Либо используйте проигрыватель медиафайлов, поддерживающий кодек Xvid (Mplayer, VLC(VideoLAN Client) media player).

Digimax Viewer 2.1

■ Данное программное обеспечение совместимо только с операционной системой Windows.

1. Чтобы открыть Digimax Viewer, щелкните [Start → Programs → Samsung Digimax Viewer 2.1 → Digimax Viewer 2.1] (Пуск → Программы → Samsung Digimax Viewer 2.1 → Digimax Viewer 2.1), и откроется окно Digimax Viewer 2.1.



2. Если выбрана опция [Auto Launch] (автозапуск), программа автоматически запустится и обнаружит фотокамеру.

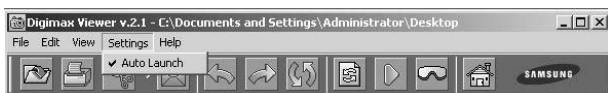

3. Программа Digimax Viewer 2.1 легка в использовании, поскольку имеет рабочее меню FILE (ФАЙЛ) и панель инструментов. Также можно воспользоваться всплывающими меню. Выберите изображение и щелкните по нему правой кнопкой мыши.



Функции Digimax Viewer перечислены ниже.

- Основные функции : Copy, Move, Delete, Rename, changing file type, Resize, Property.
- Дополнительные функции : Print, Slide show, Export, Sending e-mail, On-line print, Web album etc.

ПОДСКАЗКА

- Перед удалением изображений из памяти фотокамеры загрузите нужные вам снимки на компьютер.
- Дополнительная информация находится в меню [Help] (Помощь) Digimax Viewer 2.1.

Работа с Photo Impression





- С помощью программы Photo Impression можно отредактировать или сохранить фотоснимки, загруженные из фотокамеры. Данное программное обеспечение работает только в ОС Windows.
- Чтобы запустить программу щелкните [Start → Programs → ArcSoft PhotoImpression 4 → Photo Impression 4] (Пуск → Программы → ArcSoft PhotoImpression 4 → Photo Impression 4). Откроется следующее окно.













Работа с Photo Impression

- Photo Impression можно использовать для выполнения следующих задач.

■ Кнопка Команды

Кнопка	Описание
	Импортирует снимок из альбома, исходной папки или фотокамеры/сканера, а также делает "снимок" текущего экрана монитора.
	Выбирает следующие операции: вырезать, изменить размер, редактировать изображение, вставить текст, улучшить изображение, вставить эффект или слой.
	Вставляет рамку, границы, календарь, поздравительные открытки, шаблон или позволяет взаимодействовать с другим ПО.
	Сохраняет отредактированный снимок, отправляет его по электронной почте или использует в качестве фона.
	Формирует отредактированный снимок согласно вашим предпочтениям.

■ Панель инструментов

Кнопка	Описание	Кнопка	Описание
	Изменение размера слоя		Поворот слоя
	Зеркальное отражение слоя по горизонтали		Поворот всех слоев
	Отмена		Вернуть
	Копировать		Вставить
	Удалить слой		Закрыть снимок

ПОДСКАЗКА

- Подробные сведения о работе с программой Photo Impression приведены в файле справки.

Часто задаваемые вопросы (FAQ)

■ Если соединение USB работает неправильно, убедитесь в следующем.

[вариант 1]

Питание фотокамеры выключено.

→ Включите питание фотокамеры.

[вариант 2]

Драйвер USB установлен неправильно.

→ Правильно установите USB драйвер фотокамеры. См. стр. 106

[вариант 3]

USB-кабель не подсоединен или используется кабель не той спецификации.

→ Используйте USB-кабель требуемой спецификации.

[вариант 4]

Фотокамера не опознается вашим ПК. Время от времени в менеджере устройств фотокамера появляется как [Unknown Devices].

→ Правильно установите драйвер фотокамеры. Выключите фотокамеру и отсоедините кабель USB. Снова подсоедините кабель и включите фотокамеру.

[вариант 5]

Неожиданная ошибка во время передачи файла.

→ Выключите питание фотокамеры и включите снова. Заново начните передачу файла.

[вариант 6]

Как узнать, что мой компьютер поддерживает интерфейс USB?

→ Проверьте наличие USB-порта на компьютере или на корпусе клавиатуры.

→ Проверьте версию операционной системы. Интерфейс USB доступен в Windows 98, 98SE, 2000, ME, XP.

→ В окне Device Manager (Устройства) проверьте [Universal Serial Bus controllers]. Чтобы проверить [Universal Serial Bus controllers], сделайте следующее.

Win 98/ME :найдите [Start → Settings → Control Panel → System → Device Manager → Universal Serial Bus controllers].

Win 2K :найдите [Start → Settings → Control Panel → System → Hardware → Device Manager → Universal Serial Bus controllers].

Часто задаваемые вопросы (FAQ)

Win XP : найдите [Start → Control Panel → Performance and Maintenance → System → Hardware → Device Manager → Universal Serial Bus controllers].

Под записью [Universal Serial Bus controllers] вы должны увидеть USB Host Controller (хост-контроллер) и USB Root Hub (корневой концентратор USB). Кроме того, щелкните дважды по USB Universal Host Controller (Универсальные контроллеры шины USB) и USB Root Hub (Корневой разветвитель для USB), чтобы увидеть сообщение "This device is working properly" (Устройство работает нормально). Если появится сообщение о том, что устройство "работает неправильно", щелкните вкладку "Driver" (Драйвер) и затем [Update Driver] (Обновить драйвер) или [Reinstall Driver] (Переустановить драйвер).

- При выполнении вышеперечисленных условий компьютер должен поддерживать интерфейс USB.

[вариант 7]

Если используется концентратор USB.

- При подключении фотокамеры к ПК через концентратор USB могут возникнуть проблемы, если ПК и концентратор несовместимы. По мере возможности подключайте фотокамеру к ПК напрямую.

[вариант 8]

Подключены ли к ПК дополнительно другие USB-кабели?

- Фотокамера может работать неправильно, если ее подключить к ПК, когда к нему уже подключен другой USB-кабель. В таком случае отсоедините другой USB-кабель и подсоединяйте фотокамеру только при помощи одного кабеля.

[вариант 9]

Когда я открываю Диспетчер устройств, щелкнув Start → (Settings) → Control Panel → (Performance and Maintenance) → System → (Hardware) → Device Manager (Пуск → Настройка → Панель управления → (Производительность и обслуживание) → Система → (Устройства) → Диспетчер устройств), я вижу в нем записи [Unknown Devices (Неизвестные устройства)] или [Other Devices (Другие устройства)] рядом с желтым вопросительным знаком (?) или устройства с восклицательным знаком (!) рядом с ними.

- Щелкните правой кнопкой по записи с вопросительным знаком (?) или восклицательным знаком (!) и выберите Remove (Удалить). Перезагрузите ПК и снова подсоедините к нему фотокамеру. Для ПК с установленной ОС Windows 98 также удалите драйвер, перезагрузите компьютер и затем переустановите драйвер фотокамеры.
- Дважды щелкните по записи с вопросительным (?) или восклицательным (!) знаком, щелкните по вкладке "Driver" (Драйвер) и затем щелкните [Update Driver] (Обновить драйвер) или [Reinstall Driver] (Переустановить драйвер). Если появится сообщение с просьбой указать местонахождение соответствующего драйвера, укажите "USB Driver" на компакт-диске из комплекта поставки.

Часто задаваемые вопросы (FAQ)

[вариант 10]

Если на компьютере запущены некоторые программы защиты данных (Norton Anti Virus, V3 и др.), то фотокамера может оказаться не распознанной в качестве съемного диска.

→ Прекратите работу этих программ и затем подключите фотокамеру к компьютеру. Информация о выходе из программы приведена в ее описании.

■ Если видеоклип не воспроизводится на ПК

✱ Если видеоклип, записанный на фотокамере, не воспроизводится на ПК, то чаще всего причиной этого является отсутствие в системе нужного кодека.

● Если в системе нет нужного кодека для воспроизведения видеоклипа

→ Установите кодек, как описано ниже.

[Установка кодека для Windows]

- 1) Вставьте в привод компакт-диск из комплекта поставки фотокамеры.
- 2) Запустите Проводник и выберите папку [CD-ROM drive:\XviD], затем щелкните файл XviD codec-1[1].1.0.exe.

[Установка кодека для Mac OS]

- 1) Чтобы загрузить кодек, посетите следующий веб-сайт: <http://www.divx.com/divx/mac>
 - 2) Щелкните кнопку [Free Download] справа вверху на странице, и откроется окно загрузки кодека DivX.
 - 3) Выберите вашу версию Mac OS и щелкните [Download].
Сохраните кодек в папке по вашему выбору.
 - 4) Запустите загруженный файл, и будет установлен кодек для воспроизведения видеоклипов.
- ✱ Если видеоклип не воспроизводится в Mac OS, используйте проигрыватель медиафайлов, поддерживающий кодек XviD (Mplayer, VLC(VideoLAN Client) media player).

● Если не установлен DirectX 8.1 или более поздней версии

→ Установите DirectX версии 8.1 или более поздней.

- 1) Вставьте в привод компакт-диск из комплекта поставки фотокамеры.
- 2) Запустите Проводник и выберите папку [CD-ROM drive:\ USB Driver\DirectX], затем щелкните файл DXSETUP.exe. Будет установлен DirectX. Чтобы загрузить DirectX, посетите следующий веб-сайт: <http://www.microsoft.com/directx>

Часто задаваемые вопросы (FAQ)

- **Если ПК (с Windows 98) "зависает" после нескольких подключений фотокамеры к ПК:**
 - если многократно подключать фотокамеру к включенному длительное время ПК (с Windows 98), в какой-то момент ПК может ее не распознать. В этом случае перезагрузите ПК.
- **Если ПК с подключенной фотокамерой "зависает" при запуске Windows:**
 - в этом случае отключите фотокамеру от ПК, и Windows запустится нормально. Если эта проблема повторяется постоянно, отключите поддержку старых версий протокола USB (Legacy USB Support) и перезагрузите ПК. Параметр Legacy USB Support находится в меню настроек BIOS. (Меню настроек BIOS может быть различным у разных изготовителей; некоторые меню BIOS не содержат параметра Legacy USB Support) Если вы не можете изменить настройку меню самостоятельно, свяжитесь с изготовителем ПК или BIOS.
- **Если не получается удалить видеоклип, извлечь съемный диск или во время передачи файлов на дисплее появляется сообщение об ошибке:**
 - вышеперечисленные проблемы иногда могут появиться, если установлен только Digimax Viewer.
 - Чтобы закрыть Digimax Viewer, щелкните значок программы на полосе задач.
 - Установите все прикладные программы, имеющиеся на установочном компакт-диске. (Обязательно установите видеокодек)

MEMO

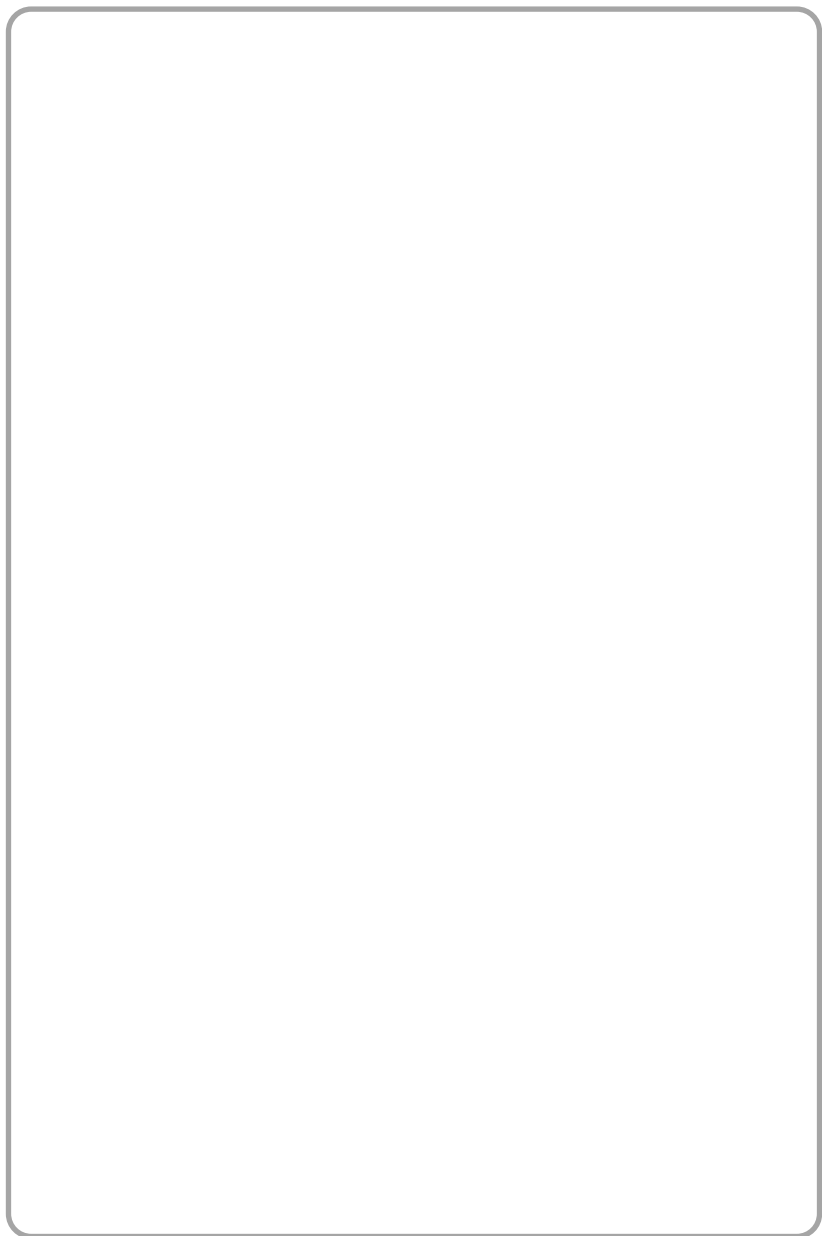

MEMO

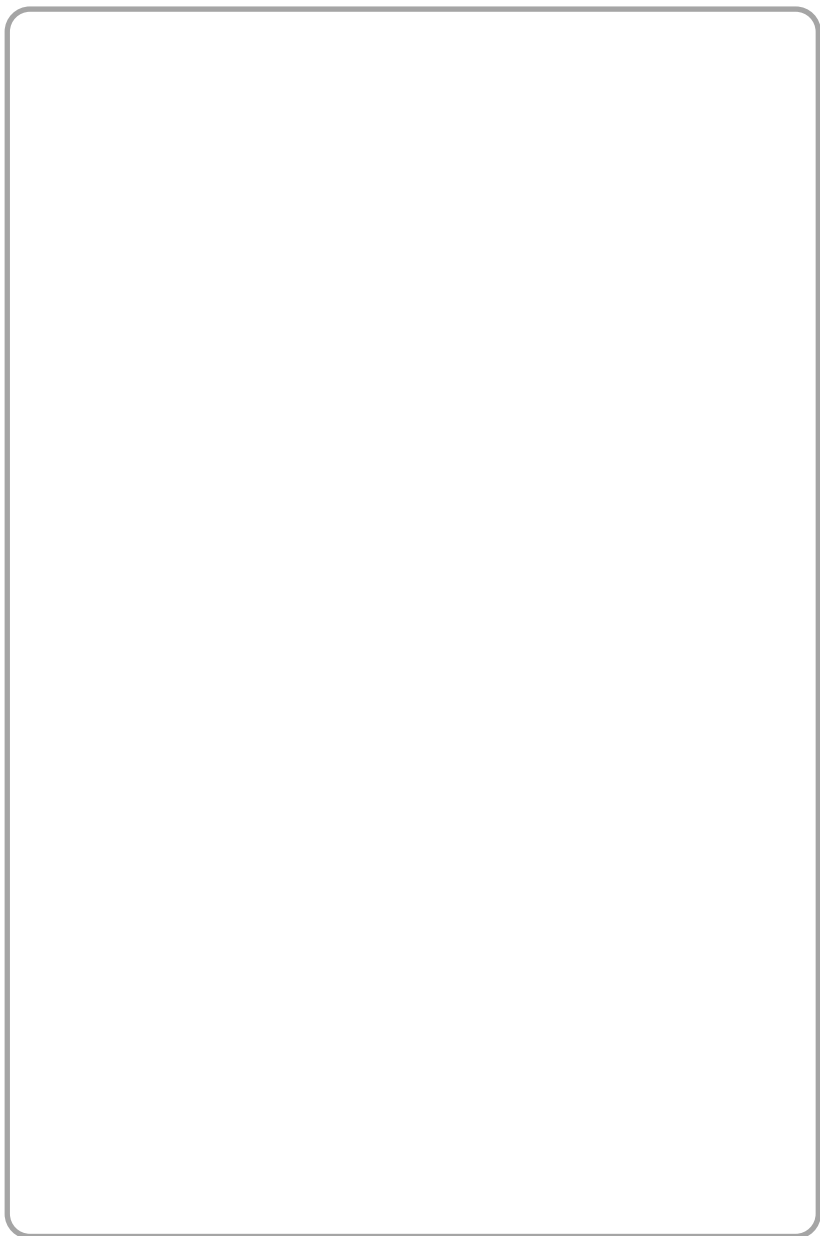

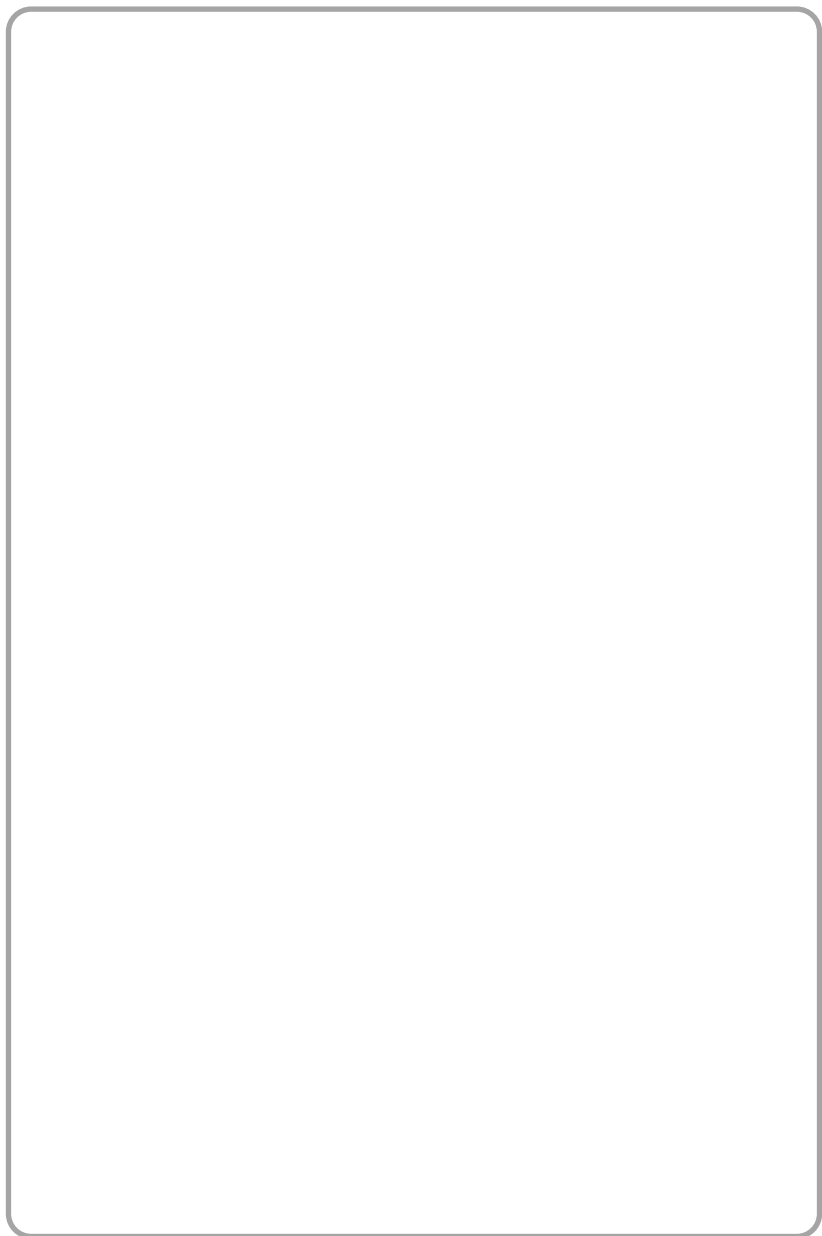



SAMSUNG

SAMSUNG TECHWIN CO., LTD.
OPTICS & DIGITAL IMAGING DIVISION
145-3, SANGDAEWON 1-DONG, JUNGWONGU,
SUNGNAM-CITY, KYUNGKI-DO, KOREA
462-121
TEL : (82) 31-740-8086,8088, 8090, 8092, 8099
FAX : (82) 31-740-8398, 8111
www.samsungcamera.com

SAMSUNG OPTO-ELECTRONICS AMERICA, INC.
HEADQUARTERS
40 SEAVIEW DRIVE, SECAUCUS, NJ07094, U.S.A.
TEL : (1) 201-902-0347
FAX : (1) 201-902-9342

WESTERN REGIONAL OFFICE
18600 BROADWICK ST.,
RANCHO DOMINGUEZ, CA 90220, U.S.A.
TEL : (1) 310-900-5263/5264
FAX : (1) 310-537-1566
www.samsungcamerausa.com

SAMSUNG OPTO-ELECTRONICS UK LIMITED
SAMSUNG HOUSE
1000 HILLSWOOD DRIVE
HILLSWOOD BUSINESS PARK
CHERTSEY KT16 OPS U.K.
TEL : 00800 12263727
(free for calls from UK only)
UK Service Hotline : 01932455320
www.samsungcamera.co.uk

SAMSUNG OPTO-ELECTRONICS GMBH
AM KRONBERGER HANG 6
D-65824 SCHWALBACH/TS., GERMANY
TEL : 49 (0) 6196 66 53 03
FAX : 49 (0) 6196 66 53 66
www.samsungcameras.de

SAMSUNG FRANCE S.A.S.
BP 51 TOUR MAINE MONTPARNASSE
33, AV. DU MAINE
75755, PARIS CEDEX 15, FRANCE
HOTLINE PHOTO NUMÉRIQUE :
00 800 22 26 37 27 (Numéro Vert-Appel Gratuit)
TEL : (33) 1-4279-2200
FAX : (33) 1-4538-6858
www.samsungphoto.fr

SAMSUNG TECHWIN MOSCOW OFFICE
RUSSIA, 125167, MOSCOW LENNINGRADSKY,
PR-KT, 37-A, KORP14
TEL : (7) 095-258-9299/96/98
FAX : (7) 095-258-9297
<http://www.samsungcamera.ru>

TIANJIN SAMSUNG OPTO-ELECTRONICS CO.,LTD.
7 PINGCHANG ROAD NANKAI DIST., TIANJIN
P.R CHINA
POST CODE:300190
TEL : (86) 22-2761-4599
FAX : (86) 22-2769-7558
www.samsungcamera.com.cn

* Internet address - <http://www.samsungcamera.com/>



The CE Mark is a Directive conformity mark of the European Community (EC)

6806-2838