

SAMSUNG

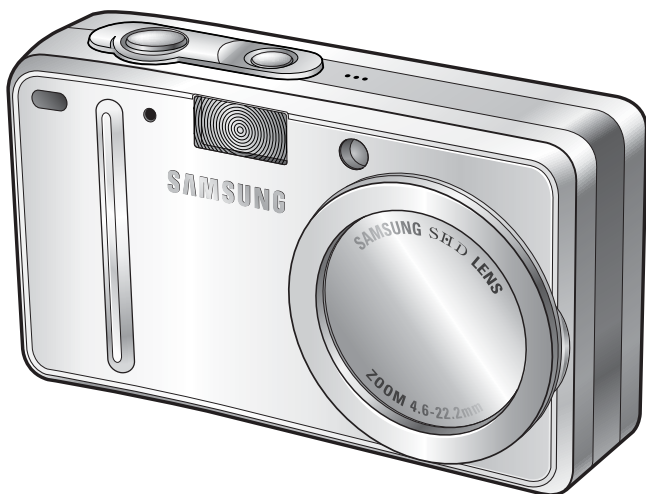

Digimax *L55W*

Руководство пользователя

Благодарим за покупку фотокамеры компании Samsung.

В данном руководстве излагается порядок пользования фотокамерой, объясняется, как вести фотосъемку, пересылать отснятые снимки и пользоваться прикладным программным обеспечением.

Перед началом работы с новой фотокамерой внимательно прочитайте данное руководство.

РУССКИЙ ЯЗЫК

Краткие инструкции

■ Порядок работы с фотокамерой.



- Изображения могут быть повреждены, если для их копирования с карты памяти на ПК используется считыватель карт. При передаче изображений, снятых с фотокамеры, не забудьте соединить фотокамеру и ПК USB-кабелем из комплекта поставки. Обращаем ваше внимание на то, что изготовитель не несет ответственности за утрату или порчу изображений на карте памяти вследствие использования считывателя карт.

Содержание

ПОДГОТОВКА

- Знакомство с фотокамерой5
- Опасно!6
- Предупреждение6
- Внимание7
- Системная диаграмма8
- Описание частей.....10
 - Вид спереди и сверху10
 - Вид сзади и снизу10
 - Вид сбоку и кнопка Курсор/OK11
 - Многофункциональная подставка-адаптер ...11
 - Индикатор автоспуска12
 - Индикатор состояния фотокамеры.....12
 - Значки режимов12
- Подключение источников питания13
 - При зарядке с помощью SAC-4114
 - Зарядка аккумуляторной батареи SLB-1237 с помощью блока питания SAC-41.....15
 - Подключение батарей питания17
 - Извлечение батареи17
- Как пользоваться картой памяти18
- Как вставить карту памяти20
- Извлечение карты памяти.....20
- Если фотокамера используется в первый раз ...21

СЪЕМКА

- Информация, отображаемая на ЖК-дисплее...22
- Как выбрать режимы съемки23
 - Выбор меню [РЕЖИМ]23
 - если выбрано меню [ФОТО/ ВИДЕО].....24
 - если выбрано меню [ВСЕ РЕЖИМЫ]24
 - если выбрано меню [ВЫБОРОЧН]25
- Начинаем съемку26
 - Работа в режиме Авто26
 - Работа в режиме Видео26
 - Запись видеоклипа без звукового сопровождения27

- Временная приостановка записи видеоклипа (последовательная запись)27
- Работа в режиме Вручную.....27
- Работа в режиме Сюжет28
- Работа в режиме ЗАПИСЬ ЗВУКА29
- Как сделать паузу во время записи звука ...29
- На что нужно обращать внимание при съемке ...30
- Настройка фотокамеры с помощью кнопок ...31
 - Кнопка питания31
 - Кнопка спуска.....31
 - Кнопка зума W/T31
 - Кнопка Звукзапись / Звуковой комментарий / Вверх ...34
 - Кнопка Макро / Вниз35
 - Блокировка автофокусировки36
 - Кнопка ФОТОВСПЫШКА / ВЛЕВО37
 - Кнопка съемки с автоспуском / с пультом ДУ / Вправо ...39
 - Кнопка MENU/ OK (МЕНЮ/ ОК).....41
 - Кнопка M (Режим).....41
 - Кнопка E (эффекты)44
 - Спецэффект: цвет44
 - Спецэффект: цвет45
 - Спецэффект: зона резкости46
 - Спецэффект: фоторамка48
 - Стабилизатор кадра видеоклипа49
 - Кнопка +/-50
 - Кнопка Широкий формат.....54
- Настройка фотокамеры с помощью ЖК-дисплея ...55
 - Работа с меню.....57
 - Режим57
 - ВЫБОР РЕЖИМА58
 - Размер.....59
 - Качество/ Частота кадров60
 - Экспомер61
 - Непрерывная съемка61
 - Резкость62
 - Экранные меню62
 - Сохранение / загрузка комбинации настроек фотокамеры (режим Мои настройки)63

Содержание

ВОСПРОИЗВЕДЕНИЕ

● Включение режима воспроизведения	...64
■ Воспроизведение фотоснимка	...64
■ Воспроизведение видеоклипа	...65
■ Как делать захват кадров видеоклипа в память	...65
■ Сохранение фрагмента видеоклипа	...66
■ Воспроизведение звукозаписи	...67
● Информация, отображаемая на ЖК-дисплее	...68
● Настройка фотокамеры с помощью кнопок	...69
■ Кнопка Эскиз / Увеличение	...70
■ Кнопка записи звукового комментария / ВВЕРХ	...70
■ Кнопка Воспроизведение и Пауза / Вниз	...71
■ Кнопка Удалить	...72
■ Кнопка "Красные глаза" / Принтер	...73
■ Кнопки ВЛЕВО/ ВПРАВО/ MENU/ ОК	...74
■ Работа с альбомами	...75
■ Дистанционное управление	...78
● Настройка воспроизведения при помощи ЖК-дисплея	...80
■ Поворот изображения	...83
■ Изменить размер	...84
■ Защита изображений от удаления	...85
■ Удаление всех изображений	...86
■ DPOF	...86
■ DPOF : СТАНДАРТ	...87
■ DPOF: Индекс	...87
■ DPOF: ФОРМАТ	...88
■ DPOF: ОТМЕНИТЬ	...88
■ Информация на ЖК-дисплее	...89
■ КОПИРОВАТЬ НА КАРТУ ПАМЯТИ	...90
■ PictBridge	...91
■ Режим PictBridge: выбор изображения	...92
■ Режим PictBridge: настройка печати	...93
■ PictBridge: печать	...94
■ Режим PictBridge: СБРОС	...95

НАСТРОЙКА

● Меню настроек	...96
■ Имя файла	...97

■ Автоматическое выключение	...98
■ Язык	...99
■ Форматирование карты памяти	...99
■ Настройка Даты/ Времени/ Формата даты	...100
■ Впечатывание записанной даты	...100
■ Индикатор автофокусировки на передней панели	...101
■ Звук	...101
■ Подключение внешнего устройства (USB)	...102
■ Яркость ЖКД	...102
■ Выбор видеосигнала на выходе	...103
■ Быстрый просмотр	...105
■ Инициализация	...105
● Настройка даты	...106
■ Графическая заставка	...106
■ Звуковая заставка	...107
■ Звук при нажатии кнопки спуска	...107
● Важные замечания	...108
● Предупреждающие сообщения	...110
● Перед тем как обратиться в центр обслуживания	...111
● Технические характеристики	...114

ПРОГРАММНОЕ ОБЕСПЕЧЕНИЕ

● Замечания по установке программного обеспечения	...116
● Об установке программного обеспечения	...117
● Установка прикладной программы	...118
● Установка прикладной программы	...127
● Удаление USB-драйвера для Windows 98SE	...130
● Съёмный диск	...132
● Отключение съёмного диска	...133
● Установка драйвера USB на компьютере Macintosh	...134
● Использование драйвера USB для MAC	...134
● Digimax Master	...135
● Digimax Reader	...140
● Часто задаваемые вопросы (FAQ)	...142

Знакомство с фотокамерой

Благодарим за покупку цифровой фотокамеры компании Samsung.

- Перед началом работы с камерой внимательно прочитайте данное руководство пользователя.
 - При обращении в сервисный центр возьмите с собой фотокамеру и принадлежности, вызвавшие неполадки в ее работе (например, батареи, карту памяти и т.п.)
 - Во избежание неприятных неожиданностей убедитесь, что фотокамера работает нормально, до ее планируемого использования - в поездке, на важном мероприятии и т.п. Компания Samsung camera не несет ответственности за любые потери и убытки, которые могут возникнуть вследствие неисправности фотокамеры.
 - Храните данное руководство в надежном месте.
- * Microsoft Windows и логотип Windows являются зарегистрированными товарными знаками корпорации Microsoft в США и/или других странах.
- * Логотипы Apple, Mac и QuickTime являются зарегистрированными торговыми марками компании Apple computer.
- * Все торговые марки и наименования изделий, упомянутые в данном руководстве, являются зарегистрированными товарными знаками, находящимися в собственности соответствующих компаний.

Данное руководство содержит инструкции, которые помогут вам работать с фотокамерой правильно, соблюдая меры безопасности. Это поможет вам предотвратить риск возникновения опасности для здоровья окружающих.



ОПАСНО!

Знак "ОПАСНО!" указывает на опасную для жизни ситуацию, которая, если ее не предотвратить, может привести к летальному исходу или тяжелым телесным повреждениям.



ПРЕДУПРЕЖДЕНИЕ

Знак "ПРЕДУПРЕЖДЕНИЕ" указывает на потенциально опасную ситуацию, которая, если ее не предотвратить, может привести к летальному исходу или тяжелым телесным повреждениям.



ВНИМАНИЕ

Знак "ВНИМАНИЕ" указывает на потенциально опасную для жизни ситуацию, которая, если ее не предотвратить, может привести к легким или средним телесным повреждениям.

Опасно!

- Не пытайтесь переделать данную фотокамеру. Это может привести к возгоранию, телесным повреждениям, поражению электрическим током или причинить значительный ущерб вам или фотокамере. Внутренний осмотр, обслуживание и ремонт должны выполняться дилером или в центре по обслуживанию фототехники компании Samsung.
- Во избежание взрыва не используйте данное изделие в непосредственной близости от горючих и взрывоопасных газов.
- Не пользуйтесь фотокамерой при попадании в нее жидкости или посторонних предметов. Выключите фотокамеру и затем отсоедините источник питания. Обратитесь к дилеру или в центр по обслуживанию фототехники компании Samsung. Прекратите пользоваться фотокамерой, так как это может привести к возгоранию или поражению электрическим током.
- Не вставляйте и не опускайте металлические или легковоспламеняющиеся посторонние предметы в фотокамеру через функциональные проемы, например, отсеки для карты памяти или батарей. Это может привести к пожару или поражению электрическим током.
- Не касайтесь фотокамеры влажными руками. При этом может возникнуть опасность поражения электрическим током.

Предупреждение

- Не пользуйтесь фотовспышкой в непосредственной близости от людей или животных. Срабатывание вспышки на очень близком расстоянии от глаз может повредить зрение.
- В целях безопасности храните данное изделие и принадлежности к нему в недоступном для детей и животных месте во избежание таких несчастных случаев, как:
 - проглатывание батарей или небольших принадлежностей фотокамеры. При несчастном случае незамедлительно обращайтесь к врачу.
 - Движущиеся части фотокамеры могут причинить телесные повреждения.
- В течение продолжительной эксплуатации батареи и фотокамера могут нагреться, что может привести к неполадкам в работе фотокамеры. В этом случае оставьте фотокамеру на несколько минут в нерабочем состоянии, чтобы она охладилась.
- Не оставляйте фотокамеру в местах, подверженных действию крайне высоких температур, например, в закрытом автомобиле, под прямым солнечным светом или в других местах со значительными колебаниями температуры. Высокая температура может повредить детали фотокамеры и вызвать возгорание.
- Ничем не накрывайте фотокамеру или зарядное устройство, когда они включены. Это может привести к повышенному тепловыделению и порче корпуса фотокамеры или вызвать возгорание. Всегда пользуйтесь фотокамерой и ее принадлежностями в хорошо проветриваемом месте.

Внимание

- Протечка, перегрев или взрыв батарей могут стать причиной возгорания или телесных повреждений.
 - Используйте батареи, которые соответствуют требованиям для данной фотокамеры.
 - Не замыкайте батареи накоротко, не допускайте их нагрева, не бросайте после использования в огонь.
 - Убедитесь, что соблюдена полярность подключения батарей.
- Если вы не собираетесь работать с фотокамерой долгое время, извлеките из нее батареи. Батареи могут протечь, при этом едкий электролит может нанести фотокамере непоправимый ущерб.
- Не включайте фотовспышку, если она соприкасается с рукой или какими-либо предметами. Не дотрагивайтесь до фотовспышки после продолжительной работы с ней. Это может привести к ожогу.
- Не переносите включенную фотокамеру, когда к ней подсоединено зарядное устройство. После работы с фотокамерой всегда выключайте питание перед отсоединением шнура адаптера переменного тока от сетевой розетки. Перед перемещением фотокамеры убедитесь, что отсоединены все шнуры и кабели.
- Во избежание получения нечетких снимков или возникновения сбоев в работе фотокамеры не прикасайтесь к объективу и прикрывающей его крышке.
- Не заслоняйте объектив или фотовспышку во время съемки.

Предупреждение Федеральной комиссии США по связи (FCC)

- Данное устройство было испытано в соответствии с ограничениями для цифровых устройств класса В согласно пункту 15 правил FCC. Данные ограничения направлены на защиту от вредных помех в установках коммерческого назначения. Данное устройство генерирует, поглощает и способно излучать колебания высокой частоты. Если установка и эксплуатация изделия не проведены в соответствии с данными указаниями, возможно появление вредных помех радиосвязи. Мы не гарантируем полного отсутствия помех. Если во время работы данного устройства возникнут помехи, сделайте следующее:
 - Измените местоположение и направление антенн.
 - Увеличьте расстояние между фотокамерой и устройством, испытывающим воздействие помех.
 - Используйте другую сетевую розетку, расположенную дальше от устройства, испытывающего воздействие помех.
 - Свяжитесь с представителем компании Samsung или любым радиоинженером.
- Данное устройство соответствует пункту 15 правил FCC.
- Изменения или модификации, не санкционированные в прямой форме уполномоченной на то стороной, могут повлечь за собой аннулирование прав пользователя на эксплуатацию данного оборудования.

Системная диаграмма

Перед началом работы проверьте комплектность данного изделия. **Комплект поставки может меняться в зависимости от региона продаж.** Для приобретения дополнительного оборудования обращайтесь к ближайшему к вам дилеру или в центр обслуживания корпорации Samsung.

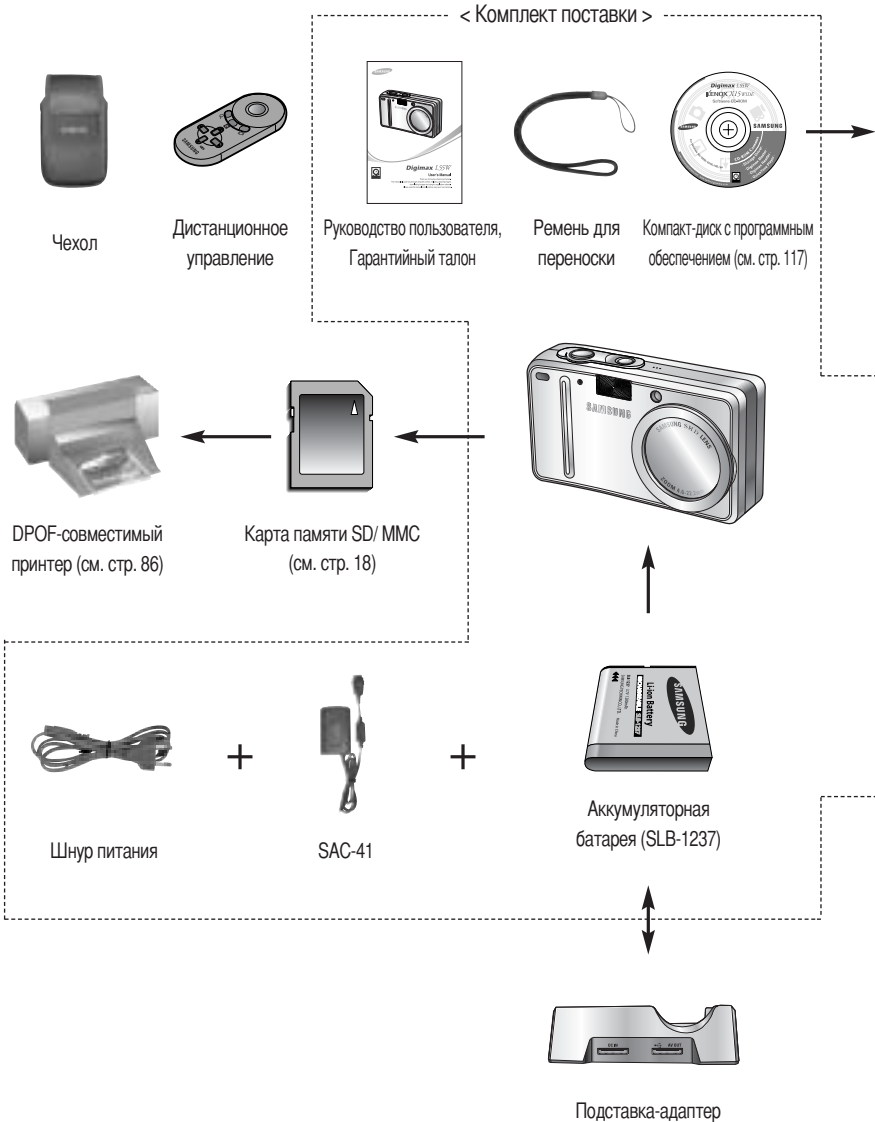

Системная диаграмма

Системные требования



Компьютер
(см. стр. 127)



PictBridge-совместимый
принтер (см. стр. 91)



USB-кабель



Аудио- видеокабель



Внешний монитор
Желтый цвет – видео
Белый цвет – звук
(см. стр. 103)

Для Windows

- Windows 98/ 98SE/ 2000/ ME/ XP
- ПК с процессором производительнее Pentium II 450 МГц (рекомендуется Pentium 700 МГц)
- 200 Мб свободного места на жестком диске (рекомендуется более 1 Гб)
- ОЗУ минимум 64 Мб (Windows XP: 128 Мб)
- Монитор с 16-битовой глубиной цвета и разрешением 1024 x 768 пикселей (рекомендуется 24-битовая глубина цвета)
- Компьютер DirectX 9.0 или мощнее
- USB-порт
- Дискковод CD-ROM

Для Macintosh

- Компьютер Power Mac G3 или мощнее
- Mac OS 10.0 или более поздняя версия
- ОЗУ минимум 64 Мб
- 110 Мб свободного места на жестком диске
- USB-порт
- Дискковод CD-ROM
- Проигрыватель медиафайлов QuickTime

ВНИМАНИЕ

Для подключения фотокамеры к компьютеру, принтеру или внешнему монитору используйте USB/ AV-кабель из комплекта поставки, иначе внешние устройства не будут распознаны.

Описание частей

Вид спереди и сверху

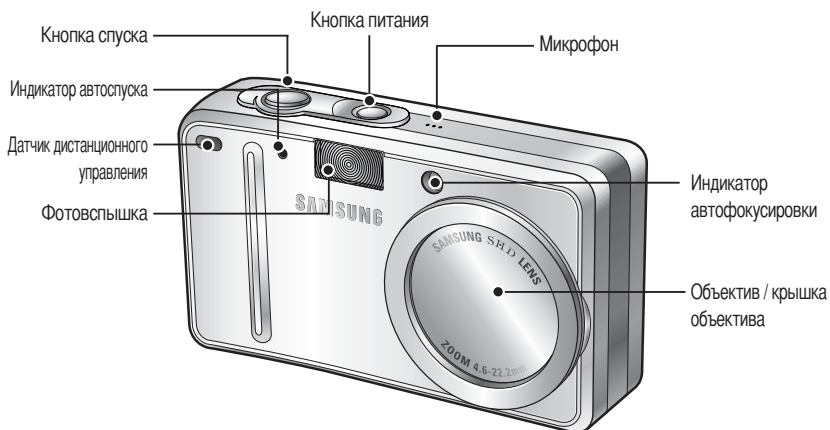

Вид сзади и снизу



Описание частей

Вид сбоку и кнопка Курсор/ОК

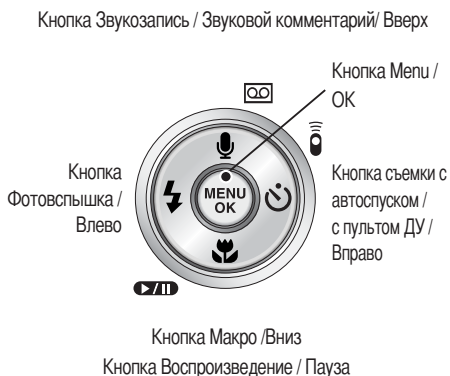
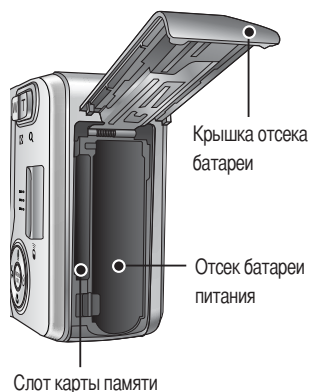

Многофункциональная подставка-адаптер

■ С помощью подставки-адаптера можно зарядить аккумуляторную батарею, распечатать снимок, передать изображения. (См. стр. 14, 91~95, 125~127)

● Вид сверху

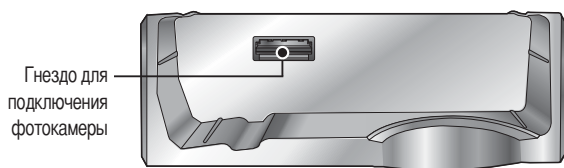

● Задняя панель

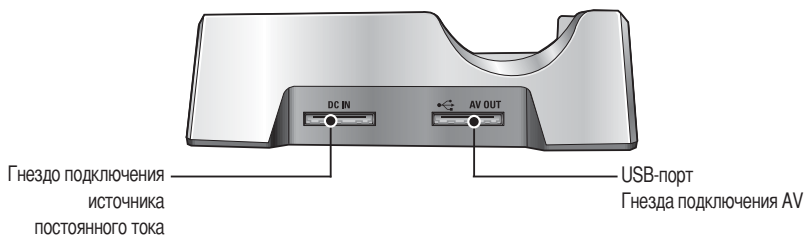

Элементы управления и выполняемые ими функции

■ Индикатор автоспуска

Значок	Состояние	Описание
	Мигает	В течение 2 сек индикатор быстро мигает с интервалом в 0,25 сек.
	Мигает	Первые 8 сек светодиод мигает с интервалом в 1 сек. В течение последних 2 сек индикатор быстро мигает с интервалом в 0,25 сек.
	Мигает	Один снимок будет сделан приблизительно через 10 сек, а еще через 2 сек второй снимок.

■ Индикатор состояния фотокамеры

Состояние	Описание
Включение питания	Индикатор светится и выключается, когда фотокамера готова к съемке
После того как снимок сделан	Индикатор мигает пока происходит запись данных и выключается, когда фотокамера готова к съемке
Во время записи звукового комментария	Индикатор мигает с интервалом 1 сек
Во время записи звука	Индикатор мигает с интервалом 1 сек
USB-кабель подсоединен к ПК	Индикатор светится (ЖК-дисплей выключается сразу после инициализации устройства)
Происходит обмен данными с ПК	Индикатор мигает (ЖК-дисплей выключается)
USB-кабель подсоединен к принтеру	Индикатор не светится
Происходит распечатка на принтере	Индикатор мигает
Когда происходит автофокусировка	Индикатор светится (произошла наводка на резкость)
	Индикатор мигает (не удается произвести наводку на резкость)

■ Значки режимов: более подробная информация о настройке режимов фотокамеры представлена на стр. 23~25.

РЕЖИМ	ВИДЕО	ЗАПИСЬ ЗВУКА	АВТО	ВРУЧНУЮ	ВОСПРОИЗВЕДЕНИЕ	
Значок						
РЕЖИМ	СЮЖЕТНЫЕ					
	НОЧЬ	ПОРТРЕТ	ДЕТИ	ПЕЙЗАЖ	ТЕКСТ	МАКРО
Значок						
РЕЖИМ	РАССВЕТ	ЗАКАТ	ВСТР СВЕТ	ФЕЙЕРВЕРК	ПЛЯЖ/СНЕГ	-
Значок						-

Подключение источников питания

- Пользуйтесь аккумуляторной батареей (SLB-1237) из комплекта поставки.
Перед использованием фотокамеры не забудьте зарядить батарею питания.
- Технические характеристики аккумуляторной батареи LB-1237

Модель	SLB-1237
Тип	Ионно-литиевая
Емкость	1280mAh
Напряжение	3.7V
Время зарядки	Около 170 мин (при зарядке с помощью SAC-41)

- Количество снимков и ресурс батареи

Фотосъемка		Видеоклип	
Ресурс батареи	Количество снимков	Время записи	
Около 180 мин	Около 340	Около 90 мин	
Условия ведения съемки	Использование полностью заряженной батареи Режим Авто, Размер изображения 5Мб Хорошее качество, Интервал между снимками: 30 сек. Настройки Зум дальше или Зум ближе отменяются каждый раз после съемки одного кадра. Использование вспышки каждый раз при съемке третьего кадра	Условия ведения съемки	Использование полностью заряженной батареи Формат изображения 640 x 480 Частота кадров 30 кадр./ сек

* Данные значения получены при измерении по стандартам корпорации Samsung и могут быть другими в зависимости от пользовательских настроек.

ПОДСКАЗКА

Важные сведения по использованию батарей питания

- Выключайте питание, если фотокамера не используется.
- Отключите батареи, если вы не будете пользоваться фотокамерой долгое время.
Батареи, если их оставить внутри фотокамеры, со временем могут потерять заряд, а также потечь.
- Низкая температура (ниже 0°C) может повлиять на работу батарей и уменьшить срок их действия.
- Емкость батарей обычно восстанавливается при нормальной температуре.
- После продолжительной работы корпус фотокамеры может нагреться. Это совершенно нормально.

Подключение источников питания

При зарядке с помощью SAC-41

Если поблизости находится сетевая розетка, то подключив к ней блок питания SAC-41, можно пользоваться фотокамерой продолжительное время. Подсоедините блок питания SAC-41 к гнезду для подключения источника питания постоянного тока фотокамеры или подставки. Перед включением фотокамеры с подсоединенным к ней блоком питания SAC-41 вставьте аккумулятор, заряжавшийся в выключенной фотокамере не менее 10 мин.

ОПАСНО

- Всегда выключайте фотокамеру перед отключением блока питания SAC-41 от сетевой розетки.
- При пользовании любым устройством, работающим от сети, важно соблюдать технику безопасности. Следите за тем, чтобы на фотокамеру или зарядное устройство не попадала вода, избегайте их контакта с металлическими предметами.
- Используйте только блок питания SAC-41, предназначенный для работы с фотокамерой. В противном случае вы можете лишиться гарантии. В противном случае вы можете лишиться гарантии.

■ Зарядка аккумуляторной батареи SLB-1237 с помощью блока питания SAC-41.

- Зарядка с помощью подставки-адаптера
 1. Вставьте аккумуляторную батарею в отсек для батареи.

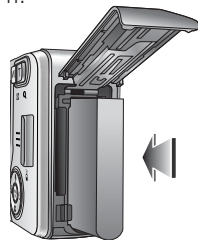

2. Установите фотокамеру на подставке в правильном положении.

3. Подсоедините блок питания SAC-41 к сетевой розетке и гнезду подключения источника питания подставки.

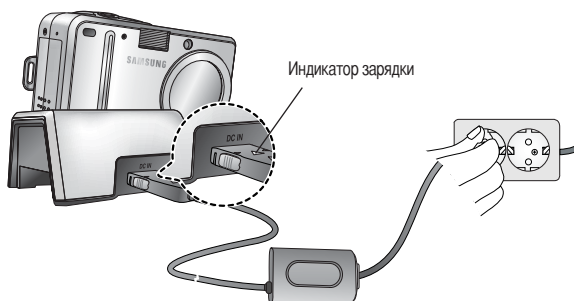

Подключение источников питания

■ Зарядка аккумуляторной батареи SLB-1237 с помощью блока питания SAC-41.

● Зарядка с помощью фотокамеры

1. Вставьте аккумуляторную батарею в отсек для батареи.
2. Подсоедините блок питания SAC-41 к сетевой розетке и гнезду подключения источника питания фотокамеры.

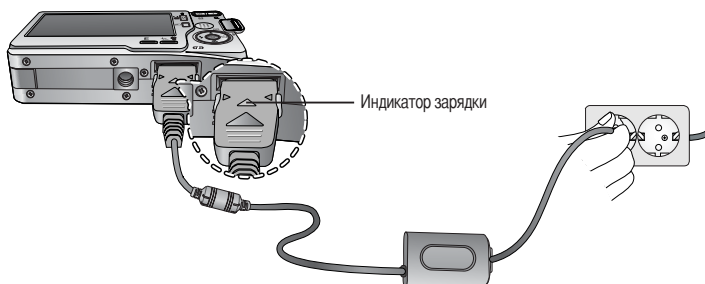
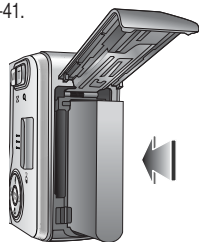

■ Важная информация о зарядке батареи SLB-1237 с помощью блока питания SAC-41

- Если индикатор зарядки блока питания SAC-41 не включается или не мигает, после того как вставлена аккумуляторная батарея, проверьте правильность установки батарей.
- Проверьте состояние процесса зарядки батареи, отображаемое индикатором зарядки блока питания SAC-41.

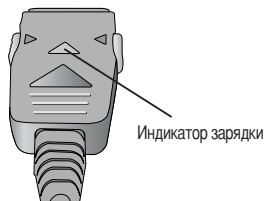

✳ Индикатор зарядки мигает или не светится, если подсоединить блок питания SAC-41 к фотокамере без аккумуляторной батареи. В этом случае вставьте батарею и снова подсоедините блок питания.

Подключение источников питания

■ Индикаторы зарядки зарядного устройства SAC-41

Состояние	Зарядка с помощью подставки	Зарядка с помощью фотокамеры
Идет зарядка	Светится красный индикатор	Светится красный индикатор
Зарядка закончена	Светится зеленый индикатор	Светится зеленый индикатор
Сбой при зарядке	Красный светодиод выключен или мигает	Красный светодиод выключен или мигает

- Если во время зарядки произошел сбой, проверьте качество соединения кабелей питания.
- USB-кабель для передачи данных нельзя использовать для зарядки аккумуляторных батарей.
- Время зарядки (Если фотокамера выключена)
 - Зарядка с помощью подставки : около 150 мин
 - Зарядка с помощью блока питания SAC-41 : около 150 мин

ПОДСКАЗКА

Важная информация об аккумуляторной батарее.

- Если фотокамера остается включенной при зарядке, то полностью зарядить ее не удастся. Чтобы полностью зарядить батарею, перед зарядкой предварительно выключите фотокамеру.
- Не включайте фотокамеру во время зарядки полностью разряженной батареи. Фотокамеру не удастся включить, если мала остаточная емкость батареи. Чтобы приступить к работе с фотокамерой, заряжайте батарею не менее 10 минут.
- Не пользуйтесь часто фотовспышкой и не снимайте видеоклипы, если полностью разряженная батарея заряжалась в течение короткого времени. Фотокамера может выключиться из-за разрядки батареи, даже если подсоединено зарядное устройство.

Подключение источников питания

Подключение батарей питания

: Если после подключения батарей фотокамера не включается, проверьте полярность их подключения (+/-).



1. Сдвиньте крышку отсека батарей в направлении стрелки и откройте ее.

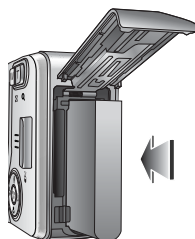

2. Вставьте батареи, соблюдая полярность подключения (+/-).



3. Чтобы закрыть крышку отсека батарей, сдвиньте ее до щелчка.

Извлечение батареи



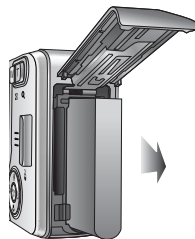

1. Выключите питание фотокамеры. Откройте крышку отсека батарей и сдвиньте фиксатор. Батарее можно вынимать.
2. Извлеките батарею и закройте крышку отсека.



ПОДСКАЗКА

- Не нажимайте с силой на крышку отсека батарей, когда она открыта. Иначе вы можете погнуть или повредить ее.

- Состояние батареи отображается 4 значками на ЖК-дисплее.

Индикатор батарей питания				
Состояние батарей питания	Батареи полностью заряжены	Батарея питания разряжена (приготовьте новую батарею)	Батарея питания разряжена (предупреждение о разрядке батареи)	Батарея полностью разряжена (красный индикатор, замените батарею питания)

Как пользоваться картой памяти

- Перед первым использованием вновь приобретенной карты памяти обязательно отформатируйте ее (см. стр. 99) также не забудьте отформатировать карту памяти, если данные на ней не читаются фотокамерой или какие-то изображения были записаны на другой фотокамере.
- Выключайте питание фотокамеры, когда вы вставляете или извлекаете карту памяти
- Характеристики карты памяти ухудшаются при ее многократном использовании. В этом случае необходимо приобрести новую карту. Гарантия компании Samsung не распространяется на износ карты памяти.
- Карта памяти – сложное электронное устройство. Не сгибайте и не роняйте ее, не подвергайте сильным ударам.
- Не храните карту памяти в зоне действия сильного электрического или магнитного поля – например, возле акустической системы или телевизора.
- Не используйте и не храните карту в экстремальных температурных условиях.
- Не допускайте загрязнения карты памяти или попадания на нее жидкости. Если это произойдет, протрите карту начисто мягкой тканью.
- Если карта памяти не используется, храните ее в оригинальной упаковке.
- Интенсивное использование карты памяти приводит к ее нагреву. Это совершенно нормально.
- Не используйте карту памяти, которая уже устанавливалась на другую фотокамеру
Для использования такой карты памяти сначала отформатируйте ее на данной фотокамере.
- Не используйте карту памяти, отформатированную на другой модели цифровой фотокамеры или на другом устройстве чтения карт памяти.
- Записанные данные могут быть повреждены в следующих случаях:
 - Когда карта памяти используется неправильно.
 - Если во время записи, удаления (форматирования) или чтения данных выключить питание или извлечь карту памяти.
- Компания Samsung не несет ответственности за потерю данных.
- Рекомендуем копировать важные данные с карты памяти на другие носители, например, дискеты, жесткие диски, компакт-диски и т.п.
- Если памяти недостаточно
: появится сообщение [НЕТ МЕСТА!] и фотокамера работать не будет.
Чтобы увеличить объем свободной памяти, удалите ненужные снимки или замените карту памяти.

Как пользоваться картой памяти

ПОДСКАЗКА

- Не вынимайте карту памяти, когда мигает индикатор состояния фотокамеры, так как это может повредить хранящиеся на ней данные.

- Информация об использовании карт MMC изложена в Руководстве из комплекта поставки.

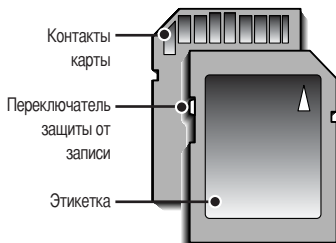

[Карта памяти SD КАРТА
(цифровая карта памяти с защитой данных)]

На карте памяти SD CARD имеется переключатель защиты от записи, не позволяющий удалить изображения или форматировать карту. Если переключатель на карте памяти SD CARD сдвинуть вниз, то данные будут защищены. Если переключатель сдвинуть вверх, то защита данных будет отменена. Перед началом съемки сдвиньте вверх переключатель на карте памяти SD CARD.

- При использовании встроенной памяти 24 Мб можно сделать следующее количество снимков. Приведенные цифры являются приблизительными, поскольку количество снимков зависит от различных факторов, например, их содержания или типа используемой карты памяти.

Размер записанного изображения	TIFF	ОТЛИЧНОЕ	ХОРОШЕЕ	НОРМА	30КАДР/С	15КАДР/С	
Фотосъемка	5М	1(1)	9(9)	18(19)	27(27)	-	-
	4М	2(1)	12(11)	23(22)	34(33)	-	-
	3М	2(2)	14(15)	28(29)	41(43)	-	-
	2М	4(4)	23(25)	45(46)	64(67)	-	-
	1М	10(8)	47(41)	74(64)	106(99)	-	-
	VGA	24(22)	99(92)	148(135)	185(185)	-	-
* Видеоклип	640	-	-	-	около 1МИН 26СЕК	около 2МИН 06СЕК	
	320	-	-	-	около 3МИН 25СЕК	около 4МИН 38СЕК	
	160	-	-	-	около 6МИН 04СЕК	около 7МИН 10СЕК	

※ В скобках () приведены значения для съемки в режиме Широкий формат.

※ Не нажимайте кнопки зума во время съемки видеоклипа. Это может повлиять на продолжительность записи.

Как вставить карту памяти

1. Выключите питание фотокамеры и откройте крышку отсека для батарей, сдвинув ее по направлению стрелки и затем откинув вверх.



2. Вставьте карту памяти лицевой стороной к передней панели фотокамеры (к объективу), контакты карты должны быть обращены в сторону задней панели (ЖК-дисплея), затем задвиньте карту памяти в слот до щелчка.

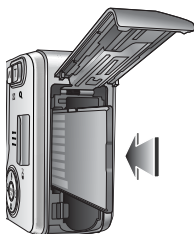

3. Чтобы закрыть крышку отсека батарей, сдвиньте ее до щелчка. Если карта памяти входит с трудом, не вставляйте ее с силой. Проверьте направление установки и затем вставьте карту правильно. Вы можете повредить слот для карты памяти, если вставляете карту не тем концом.



Извлечение карты памяти

1. С помощью кнопки питания выключите фотокамеру. Откройте крышку отсека батарей, нажмите на карту памяти, как показано на рисунке, и отпустите.

2. Извлеките карту памяти и закройте крышку отсека.

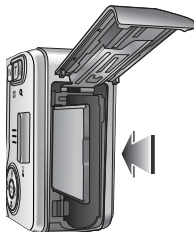

ПОДСКАЗКА

- Если фотокамера включена, она сразу выключится, если вставить или вынуть карту памяти.

Если фотокамера используется в первый раз

- Полностью зарядите аккумуляторную батарею перед первым включением фотокамеры.
- При включении фотокамеры в первый раз на ЖК-дисплее появится меню настройки даты, времени и языка. После настройки даты, времени и языка данное меню больше не появится. Перед началом работы с фотокамерой произведите настройку даты, времени, языка.

● Настройка даты, времени и формата даты

1. С помощью кнопок ВВЕРХ/ ВНИЗ выберите меню [DATE&TIME] и нажмите кнопку ВПРАВО.

2. С помощью кнопок ВВЕРХ/ ВНИЗ/ ВЛЕВО/ ВПРАВО выберите нужное субменю.

Кнопка ВПРАВО : выбирает ГОД/ МЕСЯЦ/ ДЕНЬ/ ЧАС/
МИНУТУ/ ФОРМАТ ДАТЫ

Кнопка ВЛЕВО : сдвигает курсор к главному меню [DATE&TIME], если курсор находится на первом пункте меню настройки даты и времени. Во всех остальных случаях курсор просто сдвигается влево от текущей позиции.

Кнопки ВВЕРХ/ ВНИЗ : изменяют значение каждой настройки.

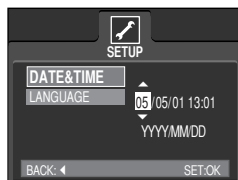

● Выбор языка

1. С помощью кнопок ВВЕРХ/ ВНИЗ выберите меню [LANGUAGE] и нажмите кнопку ВПРАВО.

2. С помощью кнопок ВВЕРХ/ ВНИЗ выберите нужное субменю и нажмите кнопку ОК. Чтобы по окончании настройки выйти из меню, дважды нажмите кнопку MENU.



ПОДСКАЗКА

- Имеется поддержка следующих 21 языков: Английский, корейский, французский, немецкий, испанский, итальянский, китайский упрощенный, китайский традиционный, японский, русский, португальский, голландский, датский, шведский, финский, тайский, Бахаса (Малайзия/ Индонезия), арабский, венгерский, чешский и польский.
- Выбранная настройка языка сохраняется, даже если выключить и снова включить фотокамеру.

Информация, отображаемая на ЖК-дисплее

- На ЖК-дисплее отображается информация о выбранных функциях и настройках съемки.
- С помощью кнопки Широкий формат можно включить широкий формат отображения (см. стр. 54). На всех рисунках данного руководства изображения на ЖК-дисплее показаны в нормальном формате отображения.

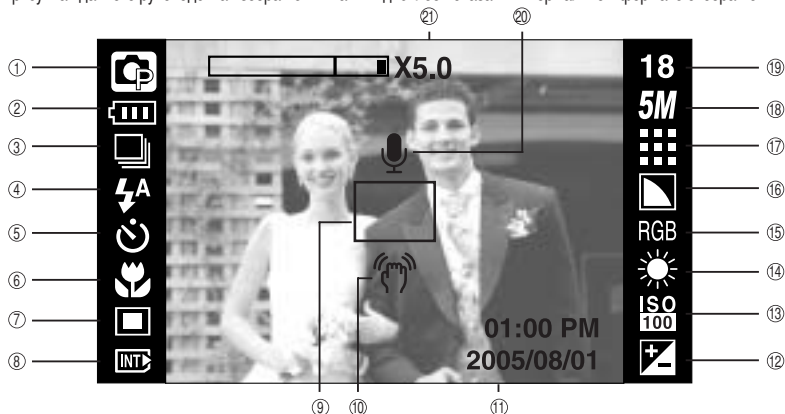

[Изображение и полная информация о состоянии]

№	Описание	Значки	Стр.
1	Режим съемки		Стр. 58
2	Батарея питания		Стр. 17
3	Непрерывная съемка / Стабилизатор		Стр. 61
4	Фотовспышка		Стр. 37
5	Автоспуск		Стр. 39
6	Макро		Стр. 35
7	Экспомер		Стр. 61
8	Индикатор вставленной карты памяти		-
9	Зона автоматической фокусировки		-
10	Предупреждающий индикатор дрожания фотокамеры		Стр. 30
11	Дата / время	2005/08/01 01:00 PM	Стр. 100
12	Экспокоррекция		Стр. 52
13	Светочувствительность ISO		Стр. 51
14	Баланс белого		Стр. 51
15	RGB		Стр. 50
16	Резкость		Стр. 62

Информация, отображаемая на ЖК-дисплее

17	Качество / Частота кадров	TIFF     	Стр. 60
18	Размер изображения	5M 4M 3M 2M 1M VGA 640 384 320 256 160	Стр. 59
19	Количество оставшихся для съемки кадров	18	Стр. 19
	Доступное время для записи (видео/звук)	00:01:30/ 01:00:00	Стр. 19
20	Звуковой комментарий/ Микрофон выкл.	 	Стр. 29/27
21	Полоса оптического/ цифрового зум/ коэффициента зума	 X5.0	Стр. 32

Как выбрать режимы съемки

- Режим работы выбирается с помощью кнопки селектора режимов M, расположенной на задней стенке фотокамеры, либо с помощью меню [РЕЖИМ], [ВЫБОР РЕЖИМА]. Можно выбрать следующие режимы: Авто, Вручную, Видео, Сюжет (Ночная съемка, Портрет, Дети, Пейзаж, Распознавание текста, Макро, Закат, Восход, Встречный свет, Фейерверк, пляж/ снег).

- Выбор меню [РЕЖИМ]

1. Вставьте батареи (стр.17).
2. Вставьте карту памяти (стр. 20). Поскольку данная фотокамера имеет встроенную память 24 Мб, устанавливать карту памяти необязательно. Если карта памяти не установлена, снимки будут записываться во встроенной памяти. Если вставлена карта памяти, снимки будут записываться на нее.
3. Закройте крышку отсека для батарей.
4. Нажмите кнопку питания, чтобы включить фотокамеру.
5. Нажмите кнопку MENU, и на дисплее откроется меню.
6. С помощью кнопок Влево/ Вправо выберите меню [РЕЖИМ].
7. С помощью кнопок ВВЕРХ/ ВНИЗ выберите submenu [ФОТО/ ВИДЕО], [ВСЕ РЕЖИМЫ] или [ВЫБОРОЧН].

- [ФОТО/ ВИДЕО] : вы можете включить режим фотосъемки, выбранный в меню [ВЫБОР РЕЖИМА], либо режим видеосъемки.

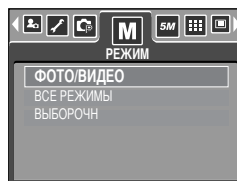

Более подробная информация о работе с меню [ВЫБОР РЕЖИМА] представлена на стр. 58.

- [ВСЕ РЕЖИМЫ] : вы можете выбрать режимы Авто, Вручную, Видео и Сюжет.
 - [ВЫБОРОЧН] : можно включить режимы, выбранные в меню [ВЫБОР РЕЖИМА].
8. Нажмите кнопку MENU, и меню исчезнет.

Как выбрать режимы съемки

- Как выбрать другой режим съемки, если выбрано меню [ФОТО/ ВИДЕО]

Шаги 1-4 аналогичны описанным при выборе меню [РЕЖИМ].

5. На дисплее появится значок текущего режима съемки.

6. Нажмите кнопку селектора режимов M, расположенную на задней стенке фотокамеры, чтобы включить режим ВИДЕО.

7. Снова нажмите кнопку M, чтобы включить режим фотосъемки, выбранный в меню [ВЫБОР РЕЖИМА].



- Как выбрать другой режим съемки, если выбрано меню [ВСЕ РЕЖИМЫ]

Шаги 1-4 аналогичны описанным при выборе меню [РЕЖИМ].

5. На дисплее появится значок текущего режима съемки.

6. Нажмите кнопку селектора режимов M, расположенную на задней стенке фотокамеры, чтобы открыть меню выбора режима.

7. С помощью кнопок Вправо/ Влево выберите один из режимов – Авто, Вручную, Видео или Сюжет.

С помощью кнопок Вверх/ Вниз можно перейти со строки меню Авто, Вручную, Видео на строку меню Сюжет и обратно.

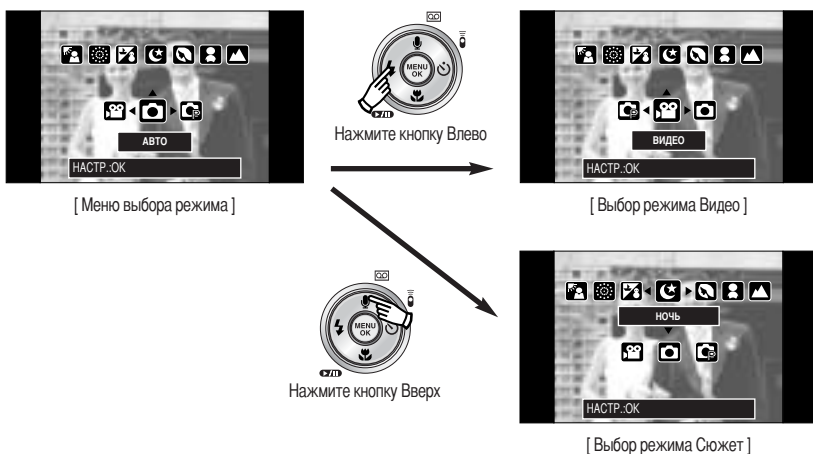

8. Нажмите кнопку селектора режимов M, и меню выбора режима закроется.

Как выбрать режимы съемки

- Как выбрать другой режим съемки, если выбрано меню [ВЫБОРОЧН]
Шаги 1-4 аналогичны описанным при выборе меню [РЕЖИМ].
- 5. На дисплее появится значок текущего режима съемки.
- 6. Нажмите кнопку селектора режимов M, расположенную на задней стенке фотокамеры, чтобы открыть меню выбора режима.
- 7. Нужные режимы можно выбрать в меню [ВЫБОР РЕЖИМА] с помощью кнопок Вверх/ Вниз/ Влево/ Вправо. Более подробная информация о работе с меню [ВЫБОР РЕЖИМА] представлена на стр. 58.

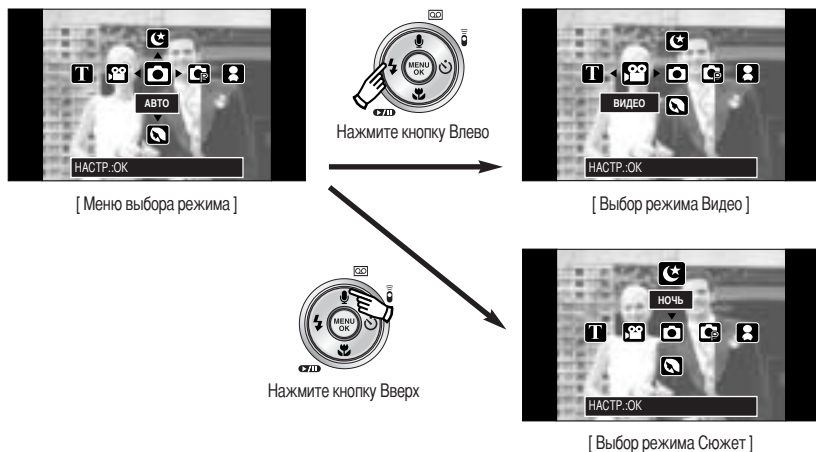

- 8. Нажмите кнопку селектора режимов M, и меню выбора режима закроется.

Начинаем съемку

■ Работа в режиме Авто

Используется для обычной съемки.

1. В меню [РЕЖИМ] выберите субменю [ВСЕ РЕЖИМЫ] (стр. 23).
2. С помощью кнопки селектора режимов M выберите режим Авто. (стр. 24).
3. Направьте фотокамеру на объект съемки и скомпонуйте кадр с помощью ЖК-дисплея.
4. Чтобы сделать снимок, нажмите кнопку спуска.



[Режим АВТО]

ПОДСКАЗКА

- Если при нажатии кнопки спуска до половины хода рамка автофокусировки становится красной, фотокамеру невозможно сфокусировать на объекте. В этом случае невозможно сделать четкий снимок.
- Не заслоняйте объектив или фотовспышку во время съемки.

■ Работа в режиме Видео

Продолжительность записи видеоклипа зависит от свободного места в памяти.

1. В меню [РЕЖИМ] выберите субменю [ВСЕ РЕЖИМЫ] (стр. 23).
2. С помощью кнопки селектора режимов M выберите режим Видео. (стр. 24).
3. Направьте фотокамеру на объект съемки и скомпонуйте кадр с помощью ЖК-дисплея.
4. При нажатии на кнопку спуска начнется запись видеоклипа, продолжительность которой ограничена доступным для записи временем. Если отпустить кнопку спуска, запись видеоклипа все равно будет продолжаться. Для остановки записи снова нажмите на кнопку спуска.

✿ Формат изображения и тип получаемого файла указаны ниже.

- Размер изображения: нормальный формат – 640X480, 320X240, 160X120 (выбирается пользователем)

широкий формат – 640X360, 384X216, 256X144 (выбирается пользователем)

- Формат файлов видеоклипов: MP4 (MPEG-4)

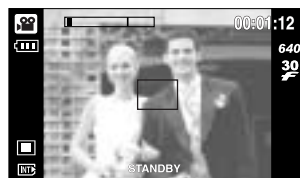

[Режим ВИДЕО]



Начинаем съемку

- **Запись видеоклипа без звукового сопровождения**
Можно записать видеоклип без звукового сопровождения. Шаги 1-3 аналогичны описанным в рекомендациях для режима ВИДЕО.
 4. Нажмите кнопку Вверх, и на ЖК-дисплее появится значок ().
 5. Нажмите кнопку спуска, видеоклип будет записываться без записи звука в течение всего доступного для записи времени.
 6. Чтобы прекратить запись, нажмите кнопку спуска еще раз.



- **Временная приостановка записи видеоклипа (последовательная запись)**
Данная фотокамера позволяет приостановить запись видеоклипа, чтобы пропустить ненужные сцены. С помощью данной функции можно запечатлеть нужные сцены в одном видеоклипе, при этом не придется записывать несколько отдельных видеоклипов.

- **Работа в режиме последовательной записи**
Шаги 1-2 аналогичны описанным в рекомендациях для режима ВИДЕО.

3. Направьте фотокамеру на объект съемки и скомпонуйте кадр с помощью ЖК-дисплея. Нажмите кнопку спуска, видеоклип будет записываться в течение всего доступного для записи времени. Запись видеоклипа будет продолжаться, даже если отпустить кнопку спуска.
4. Чтобы приостановить запись, нажмите кнопку Пауза ().
5. Чтобы продолжить запись, снова нажмите кнопку Пауза ().
6. Для остановки записи снова нажмите на кнопку спуска.



[Последовательная запись видеоклипа]

- **Работа в режиме Вручную**

При выборе автоматического режима будут сконфигурированы оптимальные настройки фотокамеры и вы также сможете вручную конфигурировать различные функции.

1. В меню [РЕЖИМ] выберите субменю [ВСЕ РЕЖИМЬ] (стр. 23).
2. С помощью кнопки селектора режимов М выберите режим Вручную (стр. 24).
3. Направьте фотокамеру на объект съемки и скомпонуйте кадр с помощью ЖК-дисплея.
4. Чтобы сделать снимок, нажмите кнопку спуска.



[Режим ВРУЧНУЮ]

Начинаем съемку

■ Работа в режиме Сюжет





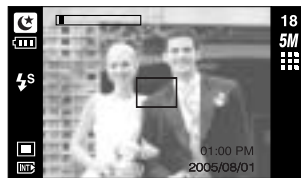





С помощью данного меню можно легко выбрать оптимальные настройки для различных съемочных ситуаций.

1. В меню [РЕЖИМ] выберите субменю [ВСЕ РЕЖИМЫ] (стр. 23).
2. С помощью кнопки селектора режимов M выберите режим Сюжет. (стр. 24).
3. Направьте фотокамеру на объект съемки и скомпонуйте кадр с помощью ЖК-дисплея.
4. Чтобы сделать снимок, нажмите кнопку спуска.



[Режим ОБЪЕКТ СЪЕМКИ]

✳ Доступные настройки меню режима Сюжет перечислены ниже.

- | | |
|--------------|---|
| [НОЧЬ] | () : используется для съемки ночью или в темное время суток. |
| [ПОРТРЕТ] | () : фотографирование людей. |
| [ДЕТИ] | () : фотосъемка детей во время подвижных игр |
| [ПЕЙЗАЖ] | () : съемка на фоне зеленого леса или голубого неба. |
| [ТЕКСТ] | () : используйте данный режим для съемки текстовых документов. |
| [МАКРО] | () : макросъемка небольших объектов, например, растений или насекомых. |
| [РАССВЕТ] | () : восход солнца |
| [ЗАКАТ] | () : чтобы сделать снимок на закате |
| [ВСТР СВЕТ] | () : портретная съемка без теней от встречного света |
| [ФЕЙЕРВЕРК] | () : съемка во время фейерверка |
| [ПЛЯЖ/ СНЕГ] | () : съемка океана, озера, пляжа, заснеженной местности |

Начинаем съемку

■ Работа в режиме ЗАПИСЬ ЗВУКА

Продолжительность записи звука зависит от свободного места в памяти. (Макс.: 1 час)

1. Находясь в любом режиме, кроме режима Видео, выберите режим Запись звука, дважды нажав кнопку Запись звука.

2. Для записи звука нажмите кнопку спуска.

- Нажмите кнопку спуска один раз, и звукозапись будет продолжаться в течение всего доступного для записи времени (макс: 1 час) Время записи отображается на ЖК-дисплее.

Если кнопку спуска отпустить, запись звука все равно будет продолжаться.

- Для остановки записи снова нажмите на кнопку спуска.

- Тип файла: WAV





[Режим ЗАПИСЬ ЗВУКА]

● Как сделать паузу во время записи звука

Данная фотокамера позволяет временно приостановить запись звука и пропустить ненужные фрагменты. С помощью данной функции можно записать любимые голоса сразу в один, а не в несколько файлов.

1. Нажмите кнопку спуска, запись звука будет продолжаться в течение всего доступного времени. Запись звука будет продолжена, даже если отпустить кнопку спуска.

2. Чтобы приостановить запись, нажмите кнопку Пауза ().

3. Чтобы продолжить запись, снова нажмите кнопку Пауза ().

4. Для остановки записи снова нажмите на кнопку спуска.

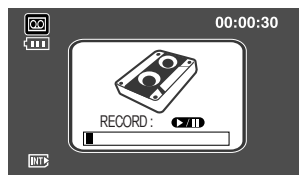

[Приостановка записи звука]

ПОДСКАЗКА

- Для записи звука оптимальное расстояние между вами и фотокамерой (микрофоном) порядка 40см.
- Если выключить питание, когда запись звука временно остановлена, произойдет отмена записи звука.

На что нужно обращать внимание при съемке

■ Нажатие кнопки спуска до половины хода

Слегка нажмите кнопку спуска, чтобы убедиться в точной фокусировке и зарядке батареи фотовспышки. Чтобы сделать снимок, нажмите кнопку спуска до упора.

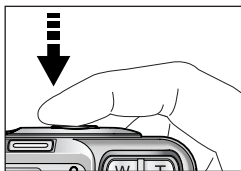

[Слегка нажмите кнопку спуска]

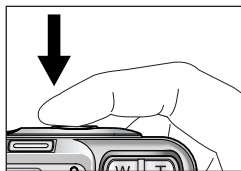

[Нажмите кнопку спуска]

■ Доступное для записи время может изменяться в зависимости от условий съемки и настроек фотокамеры.

■ Если в условиях слабой освещенности выбраны режимы Фотовспышка отключена или Медленная синхронизация, на ЖК-дисплее может появиться предупреждающий индикатор «дрожания» фотокамеры (). В этом случае используйте штатив, установите фотокамеру на устойчивую поверхность или выберите режим съемки с фотовспышкой.

■ Коррекция экспозиции при съемке в условиях встречного света. При съемке вне помещения не направляйте объектив фотокамеры в сторону солнца, так как снимок может получиться темным из-за встречного света. Фотографируя против солнца, выберите настройку [ВСТР СВЕТ] меню Сюжет (см. стр. 28), заполняющую вспышку (стр. 37), точечный экспомер (стр. 61) или экспокоррекцию (стр. 52).

■ Не заслоняйте объектив или фотовспышку во время съемки.

■ В некоторых случаях система автофокусировки может не сработать.

- При съемке малоконтрастного объекта.
- Если у объекта высокая отражающая способность или он сам сильно светится.
- Если объект съемки движется с большой скоростью.
- При сильном отраженном свете или очень ярком фоне.
- Если на объекте съемки преобладают горизонтальные линии или он очень узкий (например, палка, флагшток).
- Если вокруг темно

Настройка фотокамеры с помощью кнопок

■ Режимы съемки можно настроить с помощью кнопок фотокамеры.

Кнопка питания

: При включении фотокамеры индикатор питания включается и затем выключается.

- Используется для включения и выключения электропитания фотокамеры.
- После определенного периода бездействия питание фотокамеры автоматически выключается для экономии энергии батарей. Дополнительные сведения о функции автоматического отключения питания представлены на стр. 98.

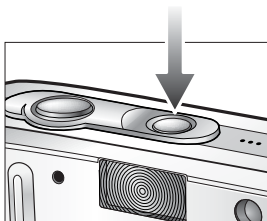

Кнопка спуска

- Используется в режимах записи для производства съемки или включения звукозаписи.
- В режиме ВИДЕО
При нажатии кнопки спуска до упора включается запись видеоклипа. Нажмите кнопку спуска, и начнется запись видеоклипа, продолжительность которой ограничена доступным для записи временем, обусловленным свободным местом в памяти. Для остановки записи снова нажмите на кнопку спуска.
- В режиме ФОТОСЪЕМКА
При нажатии кнопки спуска до половины хода становится активной автофокусировка, идет проверка состояния фотовспышки. При нажатии кнопки спуска до конца происходит фотографирование и запись данных снимка. Если выбрать запись звукового комментария, она начнется сразу по окончании записи изображения.

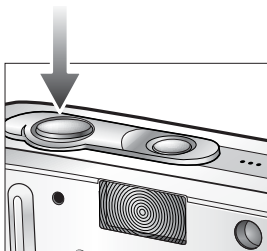

Кнопка зума W/T

- Если меню не отображается, данные кнопки выполняют функцию кнопку ОПТИЧЕСКИЙ ЗУМ и ЦИФРОВОЙ ЗУМ.



Кнопка зума W/T

- Данная фотокамера снабжена трехкратным (4,8X) оптическим и четырехкратным (5X) цифровым зумом. При одновременном использовании обеих функций общий масштаб съемки становится равным (24X).
- ✱ На рисунках ниже показано как пользоваться кнопками W / T. Изображения на дисплее могут отличаться от показанных на рисунках.

● Зум БЛИЖЕ

Оптический зум БЛИЖЕ : нажатие кнопки зума T. В результате получается эффект наезда, т.е., объект кажется ближе.

Цифровой зум БЛИЖЕ : если выбрано максимальное значение оптического зума (4,8X), то при нажатии кнопки зума T запускается программа цифрового зуммирования. Если отпустить кнопку T, цифровой зум остановится на выбранном значении. При достижении максимального значения цифрового зума (5X) нажатие кнопки T ни к чему не приводит.

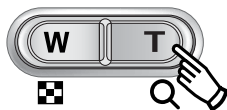

● Зум ДАЛЬШЕ

Оптический зум ДАЛЬШЕ : нажатие кнопки ДАЛЬШЕ W. В результате получается эффект отката, т.е., объект кажется дальше. Если непрерывно нажимать на кнопку W, объектив установится на минимальное фокусное расстояние, т.е., объект покажется максимально отдаленным от фотокамеры.

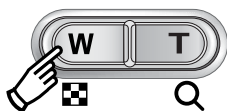

Цифровой зум ДАЛЬШЕ : когда включен цифровой зум, при нажатии кнопки W масштаб съемки будет уменьшаться пошагово.

Оптический зум

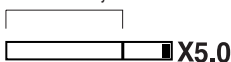

Цифровой зум

При освобождении кнопки зума W цифровое зуммирование прекращается. При нажатии на кнопку W сначала будет уменьшаться кратность цифрового, а затем оптического зума. Изменение масштаба прекратится при достижении минимального значения или при освобождении кнопки.



Кнопка зума W/T

ПОДСКАЗКА

- Получение снимков с цифровым зумом занимает несколько большее время. Для данного действия потребуется некоторое время.
- При съемке с цифровым зумом возможно ухудшение качества снимков.
- Чтобы изображение, полученное с помощью цифрового зума, выглядело при просмотре более четко, выберите максимальный оптический зум (4,8X), нажмите кнопку спуска до половины хода и затем снова нажмите кнопку зума T.
- Цифровой зум не работает в следующих меню режима сюжет: [НОЧЬ], [ДЕТИ], [МАКРО], [ТЕКСТ] и [ФЕЙЕРВЕРК].
- Не нажимайте с силой на объектив, крышку объектива и корпус фотокамеры. Это может привести к сбою в работе фотокамеры.

Кнопка Звукозапись () / Звуковой комментарий () / Вверх

- Во время отображения меню нажмите кнопку ВВЕРХ, чтобы сдвинуть курсор субменю вверх. Если на ЖК-дисплее не отображается меню, кнопка Вверх выполняет функции кнопки Звукозапись или Звуковой комментарий. Вы можете записать свой голос или добавить звуковой комментарий к записанному снимку. Более подробная информация о записи звука представлена на стр. 29.
- Запись звукового комментария.
 1. С помощью кнопки селектора режимов М выберите любой режим съемки, кроме режима Видео.
 2. Нажмите кнопку Звуковой комментарий (). Если на ЖК-дисплее появился индикатор записи звукового комментария, настройка закончена.



Нажмите кнопку Звуковой комментарий

3. Нажмите на кнопку спуска, чтобы сделать снимок. Снимок будет сохранен в памяти.
4. Звук будет записываться в течение десяти секунд с момента записи снимка. Если во время записи звукового комментария нажать кнопку спуска, запись прекратится.

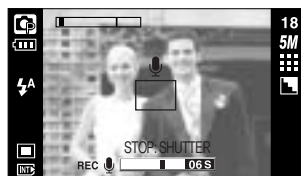

[Запись звукового комментария]

ПОДСКАЗКА

- Для записи звука оптимальное расстояние между вами и фотокамерой (микрофоном) порядка 40см.

Кнопка Макро ()/ Вниз

- Во время отображения меню нажмите кнопку ВНИЗ, чтобы перейти от главного меню к субменю или сдвинуть курсор субменю вниз. Если меню не отображается, макросъемку можно вести с помощью кнопки Макро/Вниз. Рабочие расстояния до объекта съемки приведены ниже. Нажимайте кнопку Макро, пока на ЖК-дисплее не появится значок нужного режима Макро.



[Автофокусировка-нет значка]



[Макро ()]



[Автоматическая макросъемка ()]

- Режимы и диапазон фокусировки(W: дальше, T: ближе) (Единица измерения: см)

Режим	Авто ()		Программа ()	
Метод фокусировки	Автоматическая макросъемка ()	Норма	Макро ()	Норма
Диапазон фокусировки	W : 5~Бесконечность T : 14~Бесконечность	W : 80~Бесконечность T : 80~Бесконечность	W : 2~80 T : 14~80	W : 80~Бесконечность T : 80~Бесконечность

* Описание методов фокусировки (в зависимости от режима съемки) приводится на следующей странице.















ПОДСКАЗКА

- В режиме макросъемки возможна вибрация фотокамеры. Избегайте вибрации фотокамеры.
- При съемке в режиме Макро с расстояния 30 см выберите режим Фотовспышка отключена.

Кнопка Макро () / ВНИЗ

■ Методы фокусировки (в зависимости от режима съемки)

(О: настраивается, X: не настраивается, ∞: фокусировка на бесконечность)

Режим											
Норма	О	О	О								
Макро	О	X	О								
Автоматическая макросъемка	X	О	X								
Mode	СЮЖЕТ										
											
Норма	О	О	О	∞	X	X	∞	∞	О	∞	О
Макро	X	X	X	X	X	О	X	X	X	X	X
Автоматическая макросъемка	X	X	X	X	О	X	X	X	X	X	X

Блокировка автофокусировки

- Чтобы произвести наводку на резкость для объекта, расположенного не по центру, воспользуйтесь функцией блокировки фокуса.
- Использование блокировки фокуса
 1. Убедитесь, что объект находится в центре рамки автофокусировки.
 2. Нажмите кнопку спуска до половины хода. Включение зеленого индикатора автофокусировки сигнализирует о том, что наводка на резкость закончена. Чтобы не сделать ненужных снимков, не нажимайте кнопку спуска до упора.
 3. Продолжайте удерживать кнопку спуска нажатой до половины хода и, перемещая фотокамеру, перекомпонуйте кадр, затем нажмите кнопку спуска до упора, чтобы сделать снимок. Если отпустить кнопку спуска, блокировка фокуса будет отменена.



1. Снимаемая сцена



2. Нажмите кнопку спуска до половины хода и наведите резкость на объект



3. Перекомпонуйте кадр и нажмите кнопку спуска до упора

Кнопка ФОТОВСПЫШКА (⚡) / ВЛЕВО

- Во время отображения меню на ЖК-дисплее при нажатии кнопки ВЛЕВО курсор сдвигается к левому значку.
- Когда на ЖК-дисплее не отображается меню, кнопка ВЛЕВО выполняет функцию кнопки ФОТОВСПЫШКА (⚡).

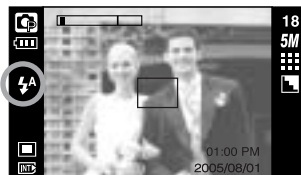

[Выбор режима Автовспышка]

- Выбор режима фотовспышки
 1. С помощью кнопки селектора режимов М выберите любой режим съемки, кроме режима Видео (стр. 24).
 2. Нажимайте кнопку Фотовспышка до тех пор, пока на ЖК-дисплее не появится индикатор нужного режима фотовспышки.
 3. На ЖК-дисплее появляется индикатор режима фотовспышки. Выбирайте правильные параметры фотовспышки исходя из условий съемки.

- Зона действия вспышки

(Единица измерения: м)



ISO	Авто		Масро		Автоматическая макросъемка	
	ЗУМ ДАЛЬШЕ	ЗУМ БЛИЖЕ	ЗУМ ДАЛЬШЕ	ЗУМ БЛИЖЕ	ЗУМ ДАЛЬШЕ	ЗУМ БЛИЖЕ
Авто	0.8 ~ 3.0	0.8 ~ 2.0	0.3 ~ 0.8	0.3 ~ 0.8	0.3 ~ 3.0	0.3 ~ 2.0

ПОДСКАЗКА



















- При нажатии кнопки спуска в режимах Авто, Заполняющая вспышка, Медленная синхронизация сначала срабатывает предвспышка для оценки условий съемки, таких как зона действия фотовспышки и ее уровень мощности. Не двигайте фотокамеру до излучения второй вспышки.
- Частое использование фотовспышки уменьшает ресурс батареи.
- При стандартных условиях работы время зарядки фотовспышки не превышает 5 сек. Время зарядки увеличивается, когда батарея частично разряжена.
- Фотовспышка не работает в режимах Непрерывная съемка, АЕВ и Видео.
- Производите съемку с учетом зоны действия фотовспышки.
- Если объект сильно отражает свет или расстояние до него слишком мало, качество изображения не гарантируется.

Кнопка ФОТОВСПЫШКА (⚡)/ ВЛЕВО



- Индикатор режима Фотовспышка

ЗНАЧОК	Режим фотовспышки	Описание
	Автосвспышка	Если объект съемки или фон темные, фотовспышка включается автоматически.
	Авто/ Устранение эффекта "красные глаза"	Если объект съемки или фон темные, фотовспышка включается автоматически, при этом специальная функция устраняет эффект "красные глаза".
	Заполняющая вспышка	Фотовспышка срабатывает независимо от освещения. Интенсивность излучения фотовспышки изменяется в соответствии с доминирующими условиями съемки. Чем ярче фон или объект съемки, тем слабее излучение фотовспышки.
	Медленная синхронизация	Для отработки правильной экспозиции съемка производится с фотовспышкой в комбинации с длительной выдержкой. При съемке в условиях плохой освещенности на ЖК-дисплее появляется предупреждающий индикатор вибрации фотокамеры (). При выборе данной функции рекомендуется использовать штатив.
	Отключение фотовспышки	Фотовспышка не срабатывает. Выбирайте данный режим в тех местах, где фотосъемка со вспышкой запрещена. Когда съемка производится при слабом освещении, на ЖК-дисплее появляется индикатор вибрации камеры (). При выборе данной функции рекомендуется использовать штатив.

- Доступные режимы фотовспышки (в зависимости от режима съемки)

														
	X	X	O	X	X	X	X	X	X	X	X	X	X	O
	X	O	O	X	O	O	X	X	X	X	X	X	X	X
	X	X	O	X	X	X	X	X	X	X	X	O	X	X
	X	X	O	O	X	X	X	X	X	X	X	X	X	X
	O	O	O	O	O	O	O	O	O	O	O	X	O	X

Кнопка съёмки с автоспуском () / с пультом ДУ () / Вправо

- Когда на ЖК-дисплее отображается меню, при нажатии кнопки Вправо курсор сдвигается к правой полосе меню. С помощью кнопки Вправо можно также перейти к субменю, чтобы выбрать другую настройку.
- Когда на ЖК-дисплее не отображается меню, кнопка Вправо выполняет функции кнопки съёмки с автоспуском () и съёмки с пультом ДУ (). Данная функция удобна в том случае, когда фотограф тоже хочется оказаться в кадре.
- Съёмка в режиме автоспуска с помощью пульта ДУ
 1. С помощью кнопки селектора режимов М выберите режим Фотосъёмка или Видео (стр. 24).
 2. Нажимайте кнопку Автоспуск до тех пор пока на ЖК-дисплее не появится индикатор нужного режима. На ЖК-дисплее появляется значок автоспуска или пульта ДУ.







[Выбор автоспуска через 2 сек]



[Выбор съёмки с пультом ДУ]

- Выбор автоспуска: при нажатии кнопки спуска снимок будет сделан спустя определенное время, после чего функция автоспуска будет отменена.
- Съёмка с пультом ДУ: снимок будет сделан через 2 сек после нажатия кнопки спуска пульта ДУ. Во время съёмки с пультом ДУ кнопка спуска фотокамеры не работает. После того как сделан снимок, режим съёмки с пультом ДУ остается активным. Выйти из режима съёмки с пультом ДУ можно, нажав кнопку питания, селектора режимов, воспроизведения или автоспуска.

● Описание режимов съёмки с автоспуском/пультом ДУ

Значок	Режим	Описание
	2s	Снимок будет сделан через 2 сек после нажатия кнопки спуска.
	10s	Снимок будет сделан через 10 сек после нажатия кнопки спуска.
	Два снимка	Первый снимок будет сделан приблизительно через 10 сек после нажатия кнопки спуска, и еще через 2 сек будет сделан второй снимок.
	Дистанционное управление	Съёмку с помощью пульта ДУ можно вести, не нажимая кнопку спуска фотокамеры.

Кнопка съемки с автоспуском (📷) / с пультом ДУ (📡) / Вправо

● Зона действия пульта ДУ

На рисунках рядом показана зона действия пульта ДУ; это поможет вам во время съемки с помощью пульта ДУ.

[Кнопка спуска пульта ДУ]

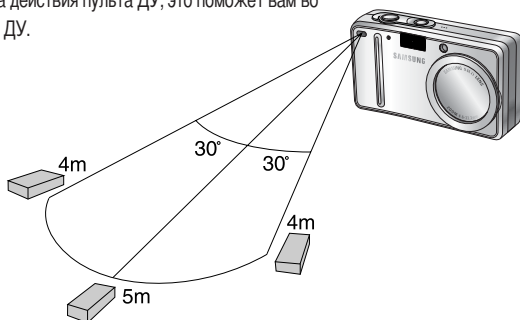

● Замена батарей пульта ДУ

Устанавливайте батареи в пульт ДУ положительным контактом "+" вверх и отрицательным "-" вниз. Заменяйте батареи пульта ДУ в местном центре обслуживания. Используйте батареи CR 2025 напряжением 3 В.

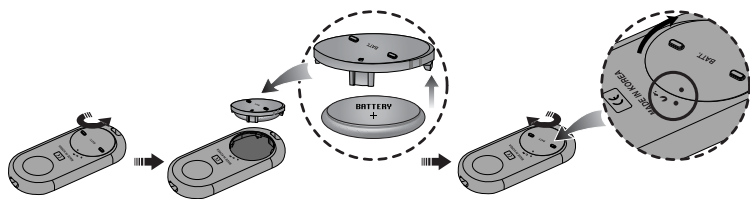

ПОДСКАЗКА

- Съемка с автоспуском сопровождается следующей индикацией:
При выборе автоспуска через 2 сек: индикатор мигает в течение 2 сек с интервалом в 0,25 сек.
При выборе автоспуска через 10 сек: индикатор мигает в течение первых 8 сек с интервалом в 1 сек. Оставшиеся 2 сек он мигает с интервалом в 0,25 сек.
- Функция автоспуска будет отменена, если во время срабатывания автоспуска нажать кнопку автоспуска или воспроизведения.
- Чтобы избежать дрожания фотокамеры, воспользуйтесь штативом.
- В режиме Видео можно делать только съемку с автоспуском с задержкой в 10 сек или съемку с помощью пульта ДУ.

Кнопка MENU/ ОК (МЕНЮ/ ОК)

■ Кнопка MENU

- При нажатии кнопки МЕНЮ на ЖК-дисплее появляется меню выбранного режима работы фотокамеры. При повторном нажатии кнопки ЖК-дисплей возвращается в первоначальное состояние.
- Меню можно открыть в следующих режимах:
Видео и Фотосъемка. Меню недоступно, если выбран режим ЗАПИСЬ ЗВУКА.

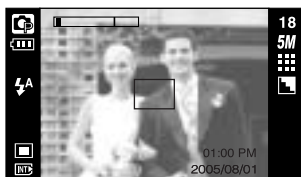

[Меню выкл]

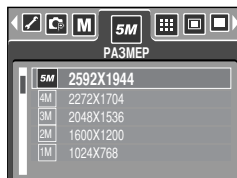

[Меню вкл]

■ Кнопка ОК

- Если меню отображается на ЖК-дисплее, эта кнопка используется для сдвига курсора к субменю или подтверждения данных.

Кнопка M (Режим)

- Данной кнопкой можно включить фотокамеру.

- Выберите режим съемки.

Доступные режимы съемки могут отличаться в зависимости от выбранного субменю в меню [РЕЖИМ].

- [ФОТО/ ВИДЕО] : режим, выбранный в меню [ВЫБОР РЕЖИМА], режим Видео
- [ВСЕ РЕЖИМЫ] : Авто, Видео, Вручную, Сюжетные режимы
- [ВЫБОРОЧН] : режимы, выбранные с помощью меню [ВЫБОР РЕЖИМА].

- Использование кнопки селектора режимов при выборе субменю [ФОТО/ВИДЕО] и [АВТО]



[Режим Авто]

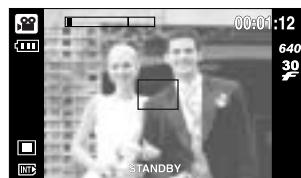
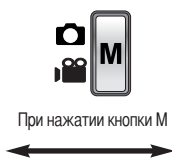

[Режим Видео]

Кнопка М (Режим)

- Использование кнопки селектора режимов при выборе субменю [ВСЕ РЕЖИМЫ] и режима Авто



[Режим Авто]



[Нажмите кнопку селектора режимов]

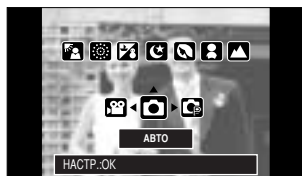

[Меню выбора режима]



[Нажмите кнопку Вверх]



[Режим Объект съемки]



Нажмите кнопку Вправо



[Режим Вручную]



Нажмите кнопку Влево



[Режим Видео]



Нажмите кнопку Влево/ Вправо



[Выбор режима Сюжет]

- ✱ Нажмите кнопку селектора режимов, и меню выбора режима закрывается.

Кнопка М (Режим)

- Использование кнопки селектора режимов при выборе субменю [ВЫБОРОЧН] и режима Авто

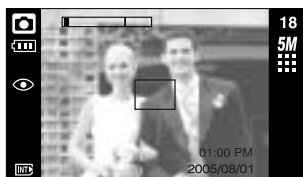

[Режим Авто]



[Нажмите кнопку селектора режимов]



[Меню выбора режима]



[Нажмите кнопку Вправо]



[Режим Вручную]

- ✳ Рисунок и названия режимов приведены здесь в качестве примера. Они могут быть другими в зависимости от настроек, сделанных с помощью меню [ВЫБОР РЕЖИМА].



Нажмите кнопку Вверх



[Режим Ночная съемка]



Нажмите кнопку Вниз















[Режим съемки Портрет]

- ✳ Нажмите кнопку селектора режимов, и меню выбора режима закроется.

Кнопка E (эффекты)

- С помощью данной кнопки можно добавить в изображение специальные эффекты.
- Режим Фотосъемка : Можно выбрать следующие меню: Цвет, Фокусировка, Составной снимок, Фоторамка.
Режим Видео : Можно выбрать следующие меню: Цвет и Стабилизатор.
- Доступные эффекты в разных режимах съемки (O: выбираются пользователем X: недоступные для выбора)

							
	O	O	O	O	O	O	O
	X	X	O	X	X	X	X
	X	X	O	X	X	X	X
	X	X	O	X	X	X	X
	O	X	X	X	X	X	X

- * Данная кнопка недоступна в режиме записи звука и в некоторых режимах меню Сюжет (Ночная съемка, Текст, Закат, Рассвет, Встречный свет, Фейерверк, а также Пляж/ Снег).
Если выбран спецэффект, другие ранее выбранные спецэффекты отменяются автоматически.
- * При выборе формата файлов TIFF можно выбрать только меню COLOR.
- Выбранный спецэффект сохраняется, даже если выключить и затем снова включить фотокамеру.
Чтобы отменить спецэффекты, выберите субменю [OFF] в меню каждого из них.

Спецэффект: цвет

- С помощью процессора фотокамеры к сделанным снимкам можно добавлять специальные эффекты.
 1. Находясь в режиме Фотосъемка или Видео, нажмите кнопку E.
 2. С помощью кнопок Влево/ Вправо выберите меню спецэффектов.



[Режим Фотосъемка]

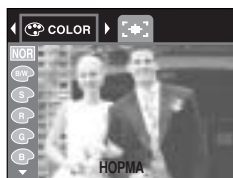

[Режим Видео]

Спецэффект: цвет

3. С помощью кнопок ВВЕРХ/ ВНИЗ выберите субменю и нажмите кнопку ОК.

NOR : Изображение без добавления эффектов.

В/В : Отснятые снимки сохраняются как черно-белые.

S : Придает отснятым изображениям коричневый тон сепии.

R : Отснятые снимки сохраняются в красных тонах.

G : Отснятые снимки сохраняются в зеленых тонах.

B : Отснятые снимки сохраняются в синих тонах.

N : Изображение сохраняется как негатив.

4. Чтобы сделать снимок, нажмите кнопку спуска.

Спецэффект: зона резкости

■ Вы можете выделить объект съемки на фоне окружения.

Объект будет выглядеть резким на размытом фоне.

1. Находясь в режиме Программа, нажмите кнопку E.

2. С помощью кнопок Влево/Вправо выберите меню Зона резкости.

3. С помощью кнопок ВВЕРХ/ВНИЗ выберите субменю и нажмите кнопку ОК.



[Диапазон 1]



[Диапазон 2]



[Диапазон 3]



[Диапазон 4]

4. Появится выбранная зона резкости. Чтобы сделать снимок, нажмите кнопку спуска.

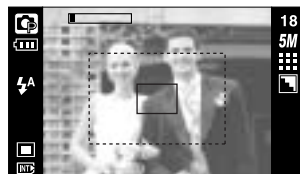





Спецэффект: составной снимок

■ Из 2-4 разных снимков можно составить один снимок.

1. Находясь в режиме Программа, нажмите кнопку E.
2. помощью кнопок Влево/Вправо выберите меню Составной снимок.
3. С помощью кнопок ВВЕРХ/ВНИЗ выберите субменю и нажмите кнопку ОК.



- **OFF** : отменить создание составного снимка.
-  : новый снимок будет составлен из 2 разных снимков.
-  : новый снимок будет составлен из 3 разных снимков.
-  : новый снимок будет составлен из 4 разных снимков.
-  : 2 разных панорамных снимка будут объединены в один составной снимок.

4. Количество снимков, выбранных во время шага 3, отображается на ЖК-дисплее. Чтобы начать съемку составного снимка, нажмите кнопку спуска.

✿ Выбор 2 составных снимков



5. После съемки последнего кадра полученное изображение будет сохранено.

- ✿ Во время создания составного снимка можно использовать кнопки фотовспышки, автоспуска, макро, звукового комментария, а также зума W/T.
- ✿ Если во время создания составного снимка нажать кнопку фотокамеры (Воспроизведение, M, E, Menu или Широкий формат) или дважды нажать кнопку Запись звука, то включится соответствующий режим работы. Ранее отснятые изображения будут удалены.
- ✿ Запись звукового комментария начнется после съемки последней части составного снимка.

Спецэффект: Составной снимок

- Как заменить часть составного снимка до съемки последнего кадра

Перед съемкой последнего кадра составного снимка можно заменить одну из его частей.

1. Во время создания составного снимка нажмите кнопку +/-.
2. Предыдущий кадр будет удален и заменен новым. Чтобы удалить еще один ранее отснятый кадр, снова нажмите кнопку +/-.



[Перед съемкой 3-го кадра]

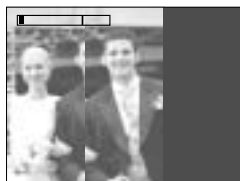

[Переход назад ко 2-му кадру]

3. Нажмите кнопку спуска, чтобы отснять новый кадр.

Спецэффект: фоторамка

■ Для будущего снимка можно выбрать одну из 5 различных рамок.

1. Находясь в режиме Программа, нажмите кнопку E.
2. С помощью кнопок Влево/ Вправо выберите меню Фоторамка.
3. С помощью кнопок ВВЕРХ/ ВНИЗ выберите субменю и нажмите кнопку ОК.

- **OFF** : фоторамка не будет добавлена.

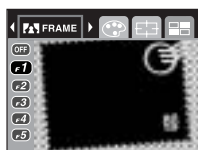

[РАМКА 1]



[РАМКА 2]

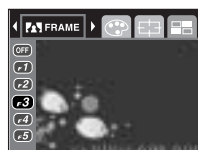

[РАМКА 3]

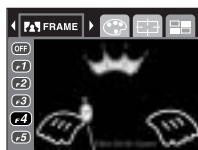

[РАМКА 4]

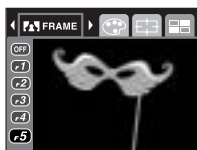

[РАМКА 5]

4. Появится выбранная фоторамка.
Нажмите кнопку спуска, чтобы сделать снимок.

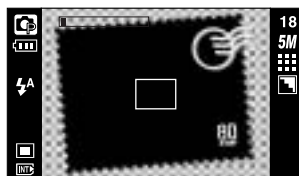

Стабилизатор кадра видеоклипа

- Данная функция помогает стабилизировать изображение, снятое в режиме видео.
Данное меню доступно только в режиме ВИДЕО.

- Использование функции

1. Находясь в режиме Видео, нажмите кнопку E.
2. С помощью кнопок Влево/ Вправо выберите меню Стабилизатор.
3. С помощью кнопок ВВЕРХ/ ВНИЗ выберите субменю и нажмите кнопку ОК.









- **OFF** : стабилизатор кадров видеоклипа будет отключен.
- **ON** : Предотвращает появление вибрации фотокамеры во время записи видеоклипа.
Фрагмент записи станет короче, чем в случае выбора настройки **OFF** .
В режиме предварительного просмотра изображение на ЖК-дисплее может прерываться.

ПОДСКАЗКА

- При выборе субменю **ON** , количество кадров видеоклипа уменьшается в зависимости от размера видеоклипа.

Кнопка +/-

- С помощью кнопки +/- можно выбрать значения RGB, ISO, баланса белого, экспокоррекции и выдержки в режиме съемки с длительной выдержкой.

Главное меню	Субменю	Доступные режимы съемки
RGB	R (красный), G (зеленый), B (голубой)	 
ISO	АВТО, 50, 100, 200, 400	
БАЛАНС БЕЛОГО	АВТО, СОЛНЕЧНЫЙ СВЕТ, ОБЛАЧНО, ЛАМПЫ ДНЕВНОГО СВЕТА ХБ, ЛАМПЫ ДНЕВНОГО СВЕТА ТБ, ЛАМПЫ НАКАЛИВАНИЯ, ПОЛЬЗОВАТЕЛЬСКАЯ НАСТРОЙКА.	 
Коррекция экспозиции	-2,0 ~ 0,0 ~ +2,0 (с шагом 0,3 EV)	 
<i>LT</i>	Величина выдержки/ диафрагмы (зависит от коэффициента зума)	

- RGB : позволяет пользователю настроить насыщенность цветов в снимаемом изображении: R (красный), G (зеленый) и B (голубой).

● Настройка RGB

1. Нажмите кнопку +/-, а затем с помощью кнопок ВВЕРХ/ ВНИЗ выберите значок RGB (). Появится меню с полосами настроек RGB, как показано на рисунке.
2. С помощью кнопок ВВЕРХ/ ВНИЗ/ ВЛЕВО/ ВПРАВО выберите значения RGB.
 - Кнопки Вверх/ Вниз : выбор значков R, G и B.
 - Кнопки Влево/ Вправо: изменение значений для каждого значка
3. При повторном нажатии кнопки +/- выбранное значение будет сохранено и меню настроек RGB исчезнет.

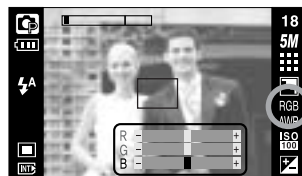

Кнопка +/-

- ISO: во время съемки вы можете выбрать светочувствительность ISO. Светочувствительность фотокамеры выражается в единицах ISO.

- Выбор светочувствительности ISO

1. Нажмите кнопку +/-, а затем с помощью кнопок Вверх/ Вниз выберите значок ISO (). Появится полоса меню ISO, как показано рядом.



2. С помощью кнопок ВЛЕВО/ ВПРАВО выберите нужное значение светочувствительности.

- АВТО: светочувствительность фотокамеры изменяется автоматически с учетом освещенности или яркости объекта съемки.

- 50, 100, 200, 400: увеличив светочувствительность, можно уменьшить выдержку при той же самой освещенности. Однако в условиях интенсивного освещения изображение может оказаться передержанным. Чем выше значение ISO, тем выше светочувствительность фотокамеры, и, следовательно, выше ее способность производить съемку в темноте. Однако высокая светочувствительность может стать причиной увеличения уровня шумов изображения, которое при этом становится более зернистым.

3. Если снова нажать кнопку +/-, произведенная настройка будет сохранена, и режим выбора светочувствительности выключится.

- Баланс белого: управление балансом белого позволяет корректировать цвета так, чтобы они казались естественнее.

- Настройка баланса белого

1. Нажмите кнопку +/-, а затем с помощью кнопок ВВЕРХ/ ВНИЗ выберите значок баланса белого (). На ЖК-дисплее появится полоса меню баланса белого, как показано рядом.

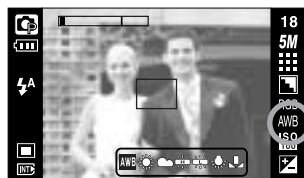

2. С помощью кнопок ВЛЕВО/ ВПРАВО установите нужное значение баланса белого. Установленное вами значение появляется на ЖК-дисплее.

АВТО

 : фотокамера автоматически выбирает нужный баланс белого в зависимости от условий освещения.

СОЛНЕЧНЫЙ СВЕТ

 : для съемки вне помещения.

ОБЛАЧНО

 : для съемки в облачную погоду.

Лампы дневного света ХБ

 : съемка при освещении лампами холодного белого света

Лампы дневного света ТБ

 : съемка при освещении лампами теплого белого света.

ЛАМПЫ НАКАЛИВАНИЯ

 : для съемки при свете ламп накаливания (обыкновенные осветительные лампы).

ПОЛЬЗОВАТЕЛЬСКАЯ НАСТРОЙКА

 : дает возможность настроить баланс белого в зависимости от условий съемки.

Разное освещение может быть причиной изменения цветопередачи на снимках.

3. Снова нажмите кнопку +/- . Произведенная настройка будет сохранена, а режим настройки баланса белого выключится.

Кнопка +/-

● Пользовательская настройка баланса белого

Настройки баланса белого могут незначительно отличаться в зависимости от условий съемки. С помощью пользовательской настройки можно выбрать самый подходящий баланс белого для конкретных условий съемки.

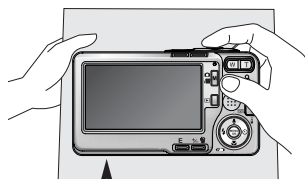
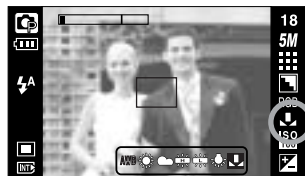

1. Выберите ПОЛЬЗОВАТЕЛЬСКОЕ() меню настройки баланса белого
2. Поместите лист белой бумаги перед фотокамерой таким образом, чтобы ЖК-дисплей стал полностью белым, затем нажмите кнопку спуска.
3. Ваша настройка баланса белого сохранена в памяти.
 - Пользовательская настройка баланса белого станет активной при съемке следующего снимка.
 - Произведенная настройка баланса белого сохраняется до ее следующего изменения.



[Лист белой бумаги]

■ Коррекция экспозиции: данная фотокамера автоматически корректирует экспозицию в зависимости от условий освещенности. С помощью кнопки +/- можно выбрать значение экспозиции.

● Экспокоррекция

1. Нажмите кнопку +/-, а затем с помощью кнопок ВВЕРХ/ ВНИЗ выберите значок экспокоррекции (). Появится полоса настройки экспокоррекции, как показано на рисунке.
2. С помощью кнопок ВЛЕВО/ ВПРАВО установите необходимое значение поправки экспозиции.
3. Снова нажмите кнопку +/- . Произведенная настройка будет сохранена, а режим настройки экспокоррекции выключится.
Если вы измените экспозиционное число, внизу ЖК-дисплея появится индикатор экспозиции ().

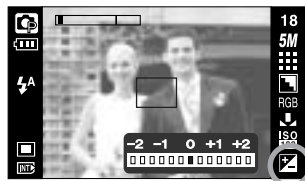

* Отрицательное значение экспокоррекции уменьшает экспозицию. Обратите внимание, что положительное значение экспокоррекции увеличивает экспозицию, так что изображение на ЖК-дисплее становится светлым, поэтому вам, возможно, не удастся получить хороший снимок.

Кнопка +/-

■ Съемка с длительной выдержкой: данная фотокамера автоматически выбирает значения выдержки и диафрагмы в зависимости от условий съемки, однако в режиме НОЧНАЯ СЪЕМКА можно выбрать выдержку и диафрагму самостоятельно.

● Выбор значений выдержки и диафрагмы

1. Выберите режим [НОЧЬ]. (стр. 24)
2. Нажмите кнопку +/-, и появится меню съемки с длительной выдержкой (ДВ) для выбора значений выдержки и диафрагмы.
3. С помощью кнопок вверх/ вниз/ влево/ вправо выберите значения выдержки в режиме съемки с длительной выдержкой.

Кнопки Вверх/ Вниз : выбор диафрагмы/ выдержки

Кнопки Влево/ Вправо : изменение значения. Доступные значения диафрагмы (в зависимости от шага зума) будут показаны в меню.

4. Снова нажмите кнопку +/- . Выбранное значение будет сохранено, и включится режим Ночная съемка. Чтобы сделать снимок, нажмите кнопку спуска.

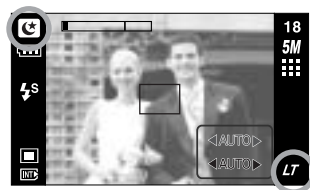

■ Ниже приведены значения диафрагмы и выдержки в зависимости от шкалы зума.

Допустимые значения диафрагмы : AUTO, WIDE : F3.3 ~ F5.4, TELE : F4.8 ~ F9.3

Допустимые значения выдержки : AUTO, 1 ~ 16S

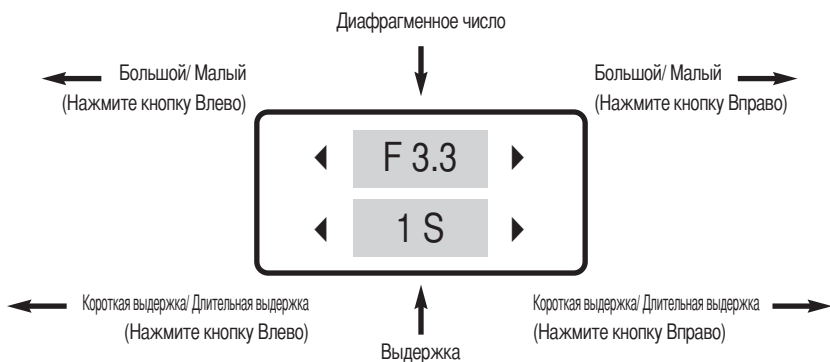

Кнопка Широкий формат

- С помощью данной кнопки можно выбрать широкий или нормальный формат изображения. При выборе широкого формата, соотношение размеров сторон изображения на ЖК-дисплее изменится с 4:3 на 16:9.



- ※ После выбора широкого формата изображения изменятся значения субменю меню [РАЗМЕР]. В таблице ниже показаны значения этих субменю.

Размер	Нормальный формат изображения	Широкий формат изображения
5M	2592X1944	2944X1656
4M	2272X1704	2688X1512
3M	2048X1536	2304X1296
2M	1600X1200	1792X1008
1M	1024X768	1280X720
VGA	640X480	768X432

Настройка фотокамеры с помощью ЖК-дисплея

- Функции съемки можно настроить с помощью меню на ЖК-дисплее. В любом режиме, кроме режима ЗАПИСЬ ЗВУКА, при нажатии кнопки MENU на ЖК-дисплее появляется меню.



















ПОДСКАЗКА

- Меню не отображается на ЖК-дисплее в следующих случаях:
 - При нажатии другой кнопки.
 - Во время обработки данных изображения
 - Когда батареи питания разряжены.

- В зависимости от выбранного режима доступны следующие функции.
Пункты, отмеченные являются настройками по умолчанию.

Значок меню	Главное меню	Субменю		Режимы работы фотокамеры	Страница
	РЕЖИМ	ФОТО/ ВИДЕО			Стр. 57
		ВСЕ РЕЖИМЫ			
		ВЫБОРОЧН			
	ВЫБОР РЕЖИМА	АВТО	ВРУЧНУЮ		Стр. 58
		ВИДЕО	НОЧЬ		
		ПОРТРЕТ	ДЕТИ		
		ПЕЙЗАЖ	ТЕКСТ		
		МАКРО	РАССВЕТ		
		ЗАКАТ	ВСТР СВЕТ		
		ФЕЙЕРВЕРК	ПЛЯЖ/СНЕГ		
	РАЗМЕР (снимок) (Нормальный угол)	2592X1944	2272X1704		Стр. 59
		2048X1536	1600X1200		
		1024X768	640X480		
	РАЗМЕР (снимок) (Широкий угол)	2944X1656	2688X1512		
		2304X1296	1792X1008		
		1280X720	768X432		

Настройка фотокамеры с помощью ЖК-дисплея

Значок меню	Главное меню	Субменю		Режимы работы фотокамеры	Страница
	РАЗМЕР (видеоклип) (Нормальный угол)	640X480	320X240		Стр. 59
		160X120	-		
	РАЗМЕР (видеоклип) (Широкий угол)	640X360	384X216		
		256X144			
	КАЧЕСТВО	TIFF	ОТЛИЧНОЕ		Стр. 60
		ХОРОШЕЕ	НОРМА		
	ЧАСТОТА КАДРОВ	30КАДР/С	15КАДР/С		
	ЭКСПОЗАМЕР	МУЛЬТИ	CENTER-WEIGHTED		Стр. 61
		ТОЧЕЧНЫЙ	-		
	СЪЕМКА	ПОКАДРОВАЯ	НЕПРЕРЫВНАЯ		Стр. 61
		АЕВ	-		
	РЕЗКОСТЬ	МЯГКАЯ	НОРМА		Стр. 62
		ВЫСОКАЯ	-		
	ИНФО НА ЭКРАНЕ	ПОЛН. ИНФО	ОСН. ИНФО		Стр. 62
		ЭНЕРГОСБЕР	-		
	СОХРАН (MYSET)	MYSET1	MYSET2		Стр. 63
		MYSET3	-		
	ЗАГРУЗКА (MYSET)	MYSET1	MYSET2		
		MYSET3	-		

☼ Меню могут быть изменены производителем без предварительного уведомления.

☼ Формат файлов TIFF невозможно выбрать в режиме Авто.

Работа с меню

1. Включите фотокамеру и нажмите кнопку MENU. Появится меню всех режимов фотокамеры, кроме меню записи звука ().
2. С помощью кнопок ВЛЕВО/ ВПРАВО можно перейти от одного меню к другому.

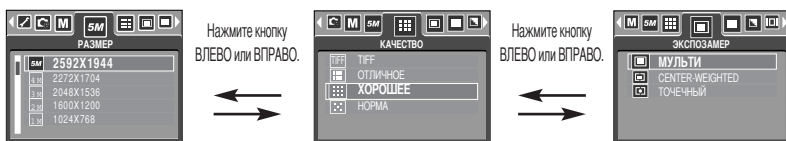

3. С помощью кнопок ВВЕРХ/ ВНИЗ можно выбрать субменю.

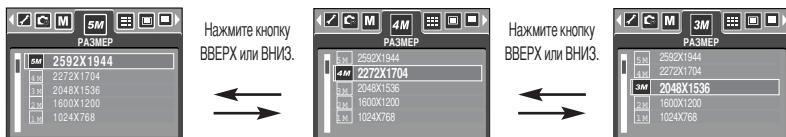

4. Выберите субменю, и выбранное значение будет сохранено. Нажмите кнопку MENU, и меню исчезнет.

Режим

- Режим работы выбирается с помощью кнопки селектора режимов M, расположенной на задней стенке фотокамеры, либо с помощью меню [РЕЖИМ]. Можно выбрать следующие режимы: Авто, Вручную, Видео, Сюжет (Ночная съемка, Портрет, Дети, Пейзаж, Распознавание текста, Макро, Закат, Восход, Встречный свет, Фейерверк, Пляж/Снег).

- [ФОТО/ВИДЕО] : вы можете включить режим фотосъемки, выбранный в меню [ВЫБОР РЕЖИМА], либо режим видеосъемки.
- [ВСЕ РЕЖИМЫ] : вы можете выбрать режимы Авто, Вручную, Видео и сюжетные режимы.
- [ВЫБОРОЧН] : позволяет активировать режимы, выбранные с помощью меню [ВЫБОР РЕЖИМА].

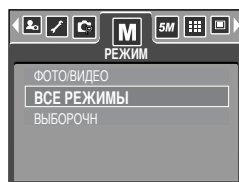

ВЫБОР РЕЖИМА

- Выберите нужный режим съемки.
- Если выбрать субменю [ВЫБОРОЧН] в меню [ВЫБОР РЕЖИМА], то с помощью кнопки M можно выбрать, какие режимы войдут/останутся в меню.
 - Максимальное количество выбранных режимов – 7, минимальное – 3.
 - Если выбрать более 7 режимов, the menus are set as off automatically from the lower placed sub menu.

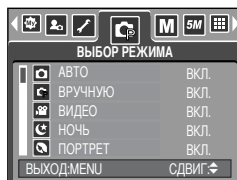

[АВТО]	: обычная фотосъемка
[ВРУЧНУЮ]	: вы можете вручную сконфигурировать все функции.
[ВИДЕО]	: съемка видеоклипа
[НОЧЬ]	: используется для съемки ночью или в темное время суток.
[ПОРТРЕТ]	: фотографирование людей.
[ДЕТИ]	: фотосъемка детей во время подвижных игр
[ПЕЙЗАЖ]	: съемка на фоне зеленого леса или голубого неба.
[ТЕКСТ]	: используйте данный режим для съемки текстовых документов.
[МАКРО]	: макросъемка небольших объектов, например, растений или насекомых.
[РАССВЕТ]	: Восход солнца.
[ЗАКАТ]	: чтобы сделать снимок на закате
[ВСТР СВЕТ]	: портретная съемка без теней от встречного света.
[ФЕЙЕРВЕРК]	: съемка во время фейерверка.
[ПЛЯЖ/СНЕГ]	: съемка океана, озера, пляжа, заснеженной местности.

ПОДСКАЗКА

- При выборе сюжетных меню [НОЧЬ], [ПЕЙЗАЖ], [ТЕКСТ], [МАКРО], [РАССВЕТ], [ЗАКАТ] и [ФЕЙЕРВЕРК] возможно ухудшение качества снимка из-за «дрожания» фотокамеры. В этом случае используйте штатив.

Размер

■ Выберите нужный размер изображения.

Режим	Режим Фотосъемка						Режим Видео		
	5M	4M	3M	2M	1M	VGA	640	320	120
Размер (нормальный формат)	2592X	2272X	2048X	1600X	1024X	640X	640X	320X	160X
	1944	1704	1536	1200	768	480	480	240	120
Размер (широкий формат)	2944X	2688X	2304X	1792X	1280X	768X	640X	384X	256X
	1656	1512	1296	1008	720	432	360	216	144

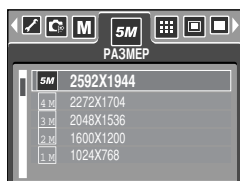

[Режим ФОТОСЪЕМКА]



[Режим ВИДЕО]

ПОДСКАЗКА

- Чем выше разрешение, тем меньше снимков можно сделать, так как снимок, сделанный с более высоким разрешением, занимает больше памяти, чем снимок, сделанный с низким разрешением.

Качество/ Частота кадров

- Выберите коэффициент сжатия в зависимости от предназначения ваших снимков. Чем выше коэффициент сжатия, тем ниже качество получаемого снимка.

Режим	Режим ФОТОСЪЕМКА				Режим ВИДЕО	
Значок	TIFF					
Субменю	TIFF	ОТЛИЧНОЕ	ХОРОШЕЕ	НОРМА	30КАДР/С	15КАДР/С
Формат файлов	tif	jpeg	jpeg	jpeg	mp4	mp4

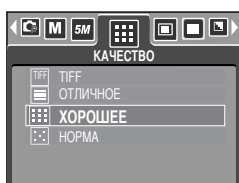

[Режим ПРОГРАММА]

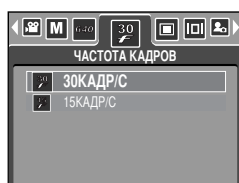

[Режим ВИДЕО]

ПОДСКАЗКА

- К файлам TIFF нельзя применить операции ВРАЦАТЬ, ИЗМЕНИТЬ РАЗМЕР и ОБРЕЗАТЬ.
- Файловый формат TIFF используется профессионалами, так как обеспечивает самое лучшее качество изображения.
Однако из-за большого размера файлов уменьшается общее количество отснятых кадров и увеличивается время их записи на карту памяти.
- При записи TIFF-файла на карту памяти появляется сообщение [ИДЕТ ОБРАБОТКА!]
- Формат файлов TIFF невозможно выбрать в режиме Авто.
- Данный формат файлов соответствует требованиям стандарта DCF (Design rule for Camera File system – Правила разработки файловой системы фотокамер).
- JPEG (Joint Photographic Experts Group – Объединенная группа экспертов по фотографии): JPEG – стандарт сжатия изображений, разработанный Объединенной группой экспертов по фотографии. Этот тип сжатия чаще всего используется для сжатия фотоизображений и другой графики, поскольку позволяет эффективно сжимать данные без существенного повреждения.

Экспозамер

- Если вам не удастся подобрать подходящие условия съемки, попробуйте изменить метод экспозамера, чтобы получить более яркие снимки.

[МУЛЬТИ]: экспозиция рассчитывается на основе усредненных значений освещенности кадра. При этом расчет производится в основном по центральной зоне кадра. Данный метод подходит для обычных условий съемки.

[CENTER-WEIGHTED]: экспозиция рассчитывается на основе усредненных значений освещенности кадра.

При этом расчет производится в основном по центральной зоне кадра.

Данный метод подходит для съемки малых объектов, например, цветов или насекомых.

[ТОЧЕЧНЫЙ]: для экспозамера используется только прямоугольная зона в центре ЖК-дисплея. Данный метод подходит для съемки объектов, находящихся в центре кадра, вне зависимости от встречного света.

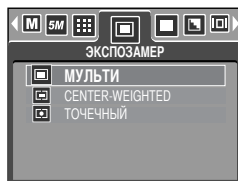

[Режим ВРУЧНУЮ]

- ✿ Не используйте точечный экспозамер, когда снимаемый объект находится вне центральной зоны кадра, поскольку в этом случае экспозиция будет определена неправильно. В такой ситуации лучше использовать экспокоррекцию.

Непрерывная съемка

- Можно выбрать непрерывную съемку и съемку с автоэксповилкой AEB.

- [ПОКАДРОВАЯ]: будет сделан только один снимок.

- [НЕПРЕРЫВНАЯ]: съемка происходит непрерывно, пока не будет отпущена кнопка спуска. Количество сделанных снимков зависит от объема свободной памяти (макс.: 4 снимка).

- [AEB]: съемка трех последовательных кадров с разной экспозицией: недодержкой (-0,5 EV), обычной экспозицией (0,0 EV) и передержкой (+0,5 EV). Используйте данный режим, когда затрудняетесь выбрать правильную экспозицию объекта съемки.

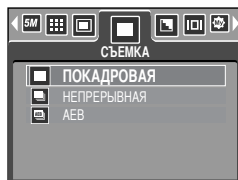

[Режим ВРУЧНУЮ]

- ✿ При выборе большого размера и высокого качества изображения увеличивается время записи файла, в течение которого работа с фотокамерой будет невозможна.
- ✿ При выборе submenu [НЕПРЕРЫВНАЯ] или [AEB] фотовспышка автоматически отключается.
- ✿ Режим AEB будет недоступен, если свободного места в памяти хватает менее чем на 3 кадра.
- ✿ Во время съемки с автоэксповилкой рекомендуется использовать штатив, поскольку снимки могут получиться смазанными из-за увеличения времени записи файла и дрожания фотокамеры.
- ✿ При выборе настройки качества [TIFF] нельзя выбрать меню [НЕПРЕРЫВНАЯ] или [AEB].

Резкость

- Настройте резкость получаемых при съемке изображений. Эффект изменения резкости невозможно увидеть на ЖК-дисплее до съемки, так как данная функция выполняется только в процессе записи отснятого изображения в память.

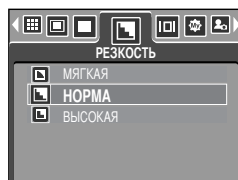

Субменю	Значок	Описание
МЯГКАЯ		Края объектов на изображении сглаживаются. Данный эффект подходит для редактирования изображений на ПК.
НОРМА		Края объектов на изображении становятся резкими. Эта настройка удобна для печати.
ВЫСОКАЯ		Края объектов на изображении подчеркнуто выражены. Они будут выглядеть резкими, но в записанном изображении могут появиться искажения.

Экранные меню

- Во всех режимах, кроме записи звука, можно проверить на ЖК-дисплее состояние записи.
- Режим "бездействия": если выбран режим [ЭНЕРГОСБЕР] и фотокамера бездействует в течение заданного времени (около 30 сек), она автоматически переходит в режим энергосбережения (ЖКД: ВЫКЛ, индикатор состояния: мигает).

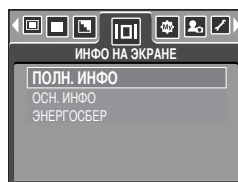

- Чтобы возобновить работу с фотокамерой, нажмите любую кнопку, кроме кнопки питания.
- После определенного периода бездействия фотокамера автоматически переходит в режим энергосбережения для экономии энергии батарей питания. Дополнительные сведения о функции автоматического отключения питания представлены на стр. 98.



[Полная информация]



[Основная информация]

Сохранение / загрузка комбинации настроек фотокамеры (режим Мои настройки)

■ В режиме Мои настройки можно сохранить часто используемые настройки фотокамеры (команда СОХРАНИТЬ), чтобы использовать их позже (команда ЗАГРУЗКА).

● Сохранение конфигурации фотокамеры:

1. С помощью кнопок и меню фотокамеры сделайте необходимые настройки.
2. Выберите режим ВРУЧНУЮ и нажмите кнопку Menu.
3. С помощью кнопок Влево/Вправо выберите значок меню [MYSET].
4. С помощью кнопок Вверх/Вниз выберите меню [СОХРАН] и нажмите кнопку Вправо.
5. С помощью кнопок Вверх/Вниз выберите номер сегмента меню Мои настройки.
6. Чтобы сохранить конфигурацию, нажмите кнопку ОК.

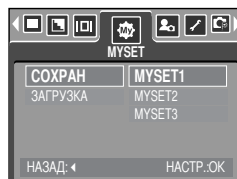

[Режим ВРУЧНУЮ]

● Загрузка сохраненной конфигурации фотокамеры:

1. Выберите режим ВРУЧНУЮ и нажмите кнопку Menu.
2. С помощью кнопок Влево/Вправо выберите значок меню [MYSET].
3. С помощью кнопок Вверх/Вниз выберите меню [ЗАГРУЗКА] и нажмите кнопку Вправо.
4. С помощью кнопок Вверх/Вниз выберите номер сегмента меню Мои настройки.
5. Нажмите ОК, чтобы загрузить новую конфигурацию настроек фотокамеры, сохраненную в соответствующем сегменте меню Мои настройки.

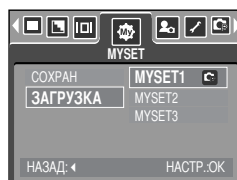

[Режим ВРУЧНУЮ]

*Текущий номер сегмента меню Мои настройки появится на ЖК-дисплее сверху слева.

ПОДСКАЗКА

● Сохранять можно следующие функции фотокамеры.

Функции, выбираемые с помощью кнопок фотокамеры – макросъемка, фотовспышка, баланс белого, светочувствительность ISO, RGB, экспозиция, диафрагма и выдержка.

Функции, настраиваемые с помощью меню – размер, качество, способ экспозамера, эффекты, резкость и непрерывная съемка.

Включение режима воспроизведения

- Если карта памяти вставлена в фотокамеру, фотокамера будет работать именно с ней.
- Если карта памяти не вставлена, фотокамера работает только со встроенной памятью.
- После включения фотокамеры кнопкой питания, можно включить режим воспроизведения, нажав кнопку Воспроизведение, а нажав ее еще раз, включить режим съемки.
- Питание можно включить с помощью кнопки воспроизведения. При этом фотокамера перейдет в режим воспроизведения. Снова нажмите кнопку воспроизведения, и произойдет выключение фотокамеры.
- Режим ВОСПРОИЗВЕДИНИЕ можно выбрать при помощи кнопок фотокамеры и ЖК-дисплея.

● Воспроизведение фотоснимка

1. С помощью кнопки воспроизведения () выберите режим ВОСПРОИЗВЕДИНИЕ.



2. На ЖК-дисплее появится последний снимок, хранящийся в памяти.



3. С помощью кнопок ВЛЕВО/ ВПРАВО выберите изображение, которое хотите воспроизвести.

✱ Чтобы включить ускоренный просмотр изображений в режиме воспроизведения, нажмите и удерживайте кнопку Влево или Вправо.



ПОДСКАЗКА

- Режим оповещения: если нажать и удерживать кнопку воспроизведения более 3 сек, произойдет отключение звуковой заставки и сигнала зуммера, даже если для этих функций была выбрана настройка ВКЛ.
- В режиме воспроизведения слегка нажмите кнопку спуска, чтобы переключиться в текущий режим съемки.

Включение режима воспроизведения

● Воспроизведение видеоклипа

Шаги 1 - 2 аналогичны описанным в рекомендациях по воспроизведению фотоснимка.

3. С помощью кнопок ВЛЕВО/ВПРАВО выберите видеоклип, который хотите просмотреть. При выборе файла видеоклипа на ЖК-дисплее появляется индикатор видеозаписи ().

4. Для воспроизведения видеоклипа нажмите кнопку воспроизведения ().

- Чтобы приостановить воспроизведение видеоклипа, снова нажмите кнопку воспроизведения.

- Если еще раз нажать кнопку воспроизведения, воспроизведение видеоклипа возобновится.

- Чтобы во время воспроизведения "перемотать" видеоклип назад, нажмите кнопку ВЛЕВО. Чтобы включить "перемотку" вперед, нажмите кнопку ВПРАВО.

- Чтобы выключить воспроизведение видеоклипа, нажмите кнопку воспроизведения, а затем нажмите кнопку ВЛЕВО или ВПРАВО.

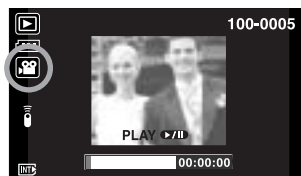

■ При включении функции захвата видео: происходит захват в память отдельных кадров видеоклипа.

● Как делать захват кадров видеоклипа в память

Шаги 1-2 такие же, как и при воспроизведения фотоснимка.

3. С помощью кнопок Влево/ Вправо выберите видеоклип для воспроизведения.

4. Чтобы включить воспроизведение видеоклипа, нажмите кнопку Воспроизведение.

5. Во время воспроизведения видеоклипа нажмите кнопку Воспроизведение/Пауза. Затем нажмите кнопку E.

6. Временно приостановленный кадр видеоклипа будет сохранен под новым именем.

* Новый файл будет иметь такое же разрешение, как и исходный видеоклип.

- Нормальный формат изображения: 640X480, 320X240, 160X120

- Широкий формат изображения: 640X360, 384X216, 256X144

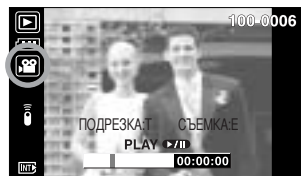

[Пауза]



[Нажмите кнопку E]

Включение режима воспроизведения

- Сохранение фрагмента видеоклипа: Во время воспроизведения видеоклипа можно выбрать и сохранить нужные вам кадры.

1. Включите режим воспроизведения и выберите видеоклип.
2. Начните воспроизведение видеоклипа, нажав кнопку Воспроизведение/ Пауза.
3. Нажмите кнопку Воспроизведение/ Пауза в начале фрагмента, который необходимо сохранить.
4. Нажмите кнопку зума Т.
5. Нажмите кнопку воспроизведения, и сохраненный фрагмент появится на полосе состояния.

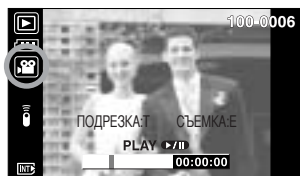

6. Нажмите кнопку воспроизведения еще раз там, где хотите прекратить воспроизведение сохраненного фрагмента.

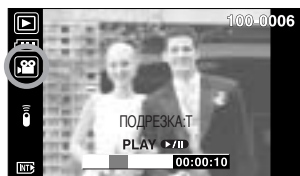

7. Нажмите кнопку зума Т, и откроется окно подтверждения выбора.

8. С помощью кнопок Вверх/ Вниз выберите нужное субменю и нажмите кнопку ОК.

[ОБРЕЗАТЬ] : выбранные фрагменты будут сохранены в новом файле.

[ОТМЕНИТЬ] : операция сохранения будет отменена.

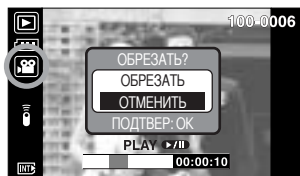

ПОДСКАЗКА

- Если после нажатия кнопки Прокрутка назад (Влево) полоса времени окажется за начальным кадром фрагмента, на дисплее появятся первый кадр видеоклипа.
- Если конечный кадр сохраняемого фрагмента не указан, окно подтверждения появится на дисплее во время показа последнего кадра видеоклипа.

Включение режима воспроизведения

■ Воспроизведение звукозаписи

Шаги 1 - 2 аналогичны описанным в рекомендациях по воспроизведению фотоснимка.

3. С помощью кнопок ВЛЕВО/ ВПРАВО выберите видеоклип, который хотите просмотреть. При выборе файла видеоклипа на ЖК-дисплее появляется индикатор видеозаписи ().

4. Для воспроизведения видеоклипа нажмите кнопку воспроизведения ().

- Чтобы приостановить воспроизведение видеоклипа, снова нажмите кнопку воспроизведения.
- Чтобы возобновить воспроизведение звукозаписи, нажмите кнопку воспроизведения.
- Чтобы во время воспроизведения "перемотать" видеоклип назад, нажмите кнопку ВЛЕВО. Чтобы включить "перемотку" вперед, нажмите кнопку ВПРАВО.
- Чтобы выключить воспроизведение видеоклипа, нажмите кнопку воспроизведения, а затем нажмите кнопку ВЛЕВО или ВПРАВО.

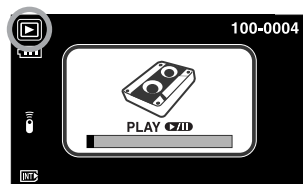

Информация, отображаемая на ЖК-дисплее

■ Одновременно с изображением на ЖК-дисплее появляется информация об условиях съемки.



№	Описание	Значок	Стр.
1	Режим воспроизведения		-
2	Батарея питания		Стр.17
3	Видео / Звуковой комментарий		-
4	Индикатор защиты		Стр. 85
5	Индикатор DPOF		Стр. 86
6	Индикатор съемки с ДУ		-
7	Индикатор карты памяти		-
8	Имя папки и номер хранящегося в памяти изображения	100-0012	-

■ Чтобы просмотреть информацию о записанном изображении, выберите субменю [ИНФО О СНИМКЕ] меню [ИНФО НА ЭКРАНЕ].

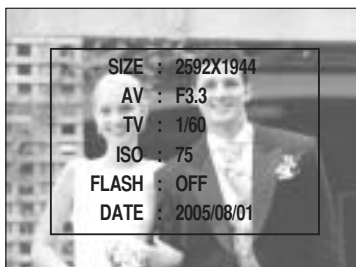



SIZE : 2592X1944
 AV : F3.3
 TV : 1/60
 ISO : 75
 FLASH : OFF
 DATE : 2005/08/01

SIZE : 2592X1944 Размер
 AV : F3.3 Диафрагма
 TV : 1/60 Выдержка
 ISO : 75 Светочувствительность ISO
 FLASH : OFF Использовались ли фотовспышка
 DATE : 2005/08/01 Дата съемки

Настройка фотокамеры с помощью кнопок

- Находясь в режиме воспроизведения, можно легко произвести настройку всех его функций с помощью кнопок фотокамеры.

Кнопка Эскиз () / Увеличение ()

- Вы можете просматривать несколько изображений на одном экране, увеличить выбранное изображение, вырезать и сохранить его часть.
- Эскизное представление
 1. Если на дисплее показано изображение в полный экран, нажмите кнопку эскиз.
 2. В режиме эскиз снимок, показанный последним перед включением режима эскиз, становится выделенным.
 3. Нажмите кнопку КУРСОР/ОК, чтобы перейти к нужному изображению.
 4. Чтобы рассмотреть отдельное изображение, нажмите кнопку увеличения.

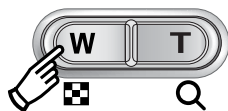

[Показ без масштабирования]

При нажатии кнопки Эскиз ()

← →
При нажатии кнопки увеличения ()

Выделенное изображение



[Режиме показа эскизов]

- Увеличение изображения
 1. Выберите изображение, которое вы хотите увеличить, и нажмите кнопку увеличения.
 2. Различные участки изображения можно просматривать с помощью кнопки КУРСОР/ОК.
 3. Нажав кнопку Эскиз, можно вернуться к первоначальному полноформатному изображению.
 - Чтобы определить, увеличено изображение на дисплее или нет, проверьте наличие индикатора увеличения внизу слева ЖК-дисплея. (Если изображение не увеличено, индикатор отсутствует). Также можно проверить часть изображения, выбранную для увеличения.
 - Видеоклипы и WAV-файлы увеличить невозможно.
 - При увеличении изображения может показаться, что его качество ухудшилось.

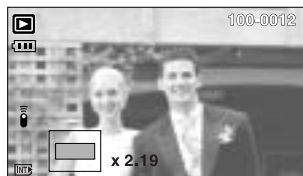
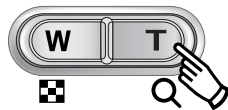

Кнопка Эскиз () / Увеличение ()

- Максимальный коэффициент увеличения и размер изображения.

Размер изображения		5М	4М	3М	2М	1М	VGA
Максимальный коэффициент увеличения	Нормальный формат	X9.0	X6.45	X5.3	X5.0	X4.0	X3.3
	Широкий формат	X4.6	X4.2	X3.6	X3.5	X2.5	X2.4

- Подрезка: можно вырезать нужную часть изображения и сохранить ее в отдельном файле.

1. Выберите изображение, которое вы хотите увеличить, и нажмите кнопку увеличения.
 2. Различные участки изображения можно просматривать с помощью кнопок КУРСОР/ ОК.
 3. Нажмите кнопку MENU, и на ЖК-дисплее появится сообщение, как показано рядом.
 4. С помощью кнопок ВВЕРХ/ ВНИЗ выберите необходимое субменю и нажмите кнопку ОК.
 - [ОБРЕЗАТЬ] : изображение после подрезки будет сохранено в файле под другим именем и появится на ЖК-дисплее.
 - [ОТМЕНИТЬ] : закрыть меню подрезки.
- * Если для сохранения фрагмента памяти не достаточно, то фрагмент сохранить будет невозможно.
* Чтобы удалить увеличенное в режиме Подрезка изображение, нажмите кнопку удаления.

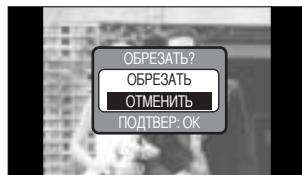

Кнопка записи звукового комментария () / ВВЕРХ

- Во время отображения меню на ЖК-дисплее при нажатии кнопки ВВЕРХ курсор сдвигается вверх.
- Когда на ЖК-дисплее нет меню, кнопка ВВЕРХ выполняет функцию кнопки записи звука.
К записанному снимку можно добавить звуковое сопровождение.

- Добавление звукового комментария к снимку

1. С помощью кнопок ВЛЕВО/ВПРАВО выделите снимок, к которому хотите добавить звуковое сопровождение.
2. Нажмите кнопку записи звука (), на дисплее появится индикатор записи звука. Теперь фотокамера готова к записи звука.

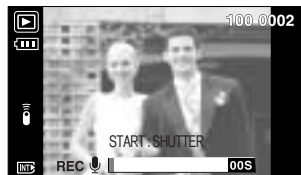

Кнопка записи звукового комментария () / ВВЕРХ

3. Чтобы начать запись, нажмите кнопку спуска, запись звука к снимку будет продолжаться в течение 10 сек. Во время записи звука на дисплее появится окно состояния записи, как показано рядом.

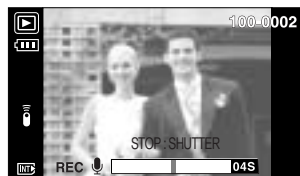

4. Запись можно остановить, нажав кнопку спуска еще раз.

5. После окончания записи звукового комментария на ЖК-дисплее появится значок ().

-Звуковой комментарий невозможно включить в видеоклип или звукозапись.

- Для записи звука оптимальное расстояние между вами и фотокамерой (микрофоном) порядка 40 см

- Звуковой комментарий сохраняется в файл формата *.wav с тем же именем, что и файл изображения, к которому он относится.

- Если к снимку со звуковым комментарием записать новый звуковой комментарий, то старый звуковой комментарий будет удален.



Кнопка Воспроизведение и Пауза () / Вниз

■ В режиме воспроизведения кнопка Воспроизведение и пауза/ Вниз работает следующим образом:

- Если отображается меню

Нажмите кнопку ВНИЗ, чтобы перейти от главного меню к субменю или сдвинуть курсор субменю вниз.

- Если воспроизводится снимок со звуковым комментарием, звукозапись или видеоклип

В режиме Стоп : включает воспроизведение снимка со звуковым комментарием, звукозаписи или видеоклипа.

Во время воспроизведения : временно приостанавливает воспроизведение.

В режиме паузы : возобновляет воспроизведение



[Запись звука остановлена.]

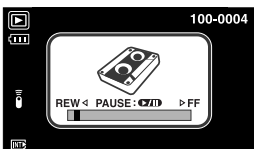

[Идет воспроизведение звукозаписи]



[Запись звука приостановлена]

Кнопка Удалить ()

- Удаляет изображения, хранящиеся на карте памяти.
- Удаление изображений в режиме воспроизведения
 1. С помощью кнопок ВЛЕВО/ ВПРАВО выберите изображение, которое необходимо удалить, и нажмите кнопку УДАЛИТЬ ().
 2. На ЖК-дисплее появится сообщение, как показано рядом.
 3. С помощью кнопок Вверх/ Вниз выберите значения submenu и нажмите кнопку ОК.
При выборе [УДАЛИТЬ] : удаляются все выбранные изображения.
При выборе [ОТМЕНИТЬ] : удаление изображений отменяется.

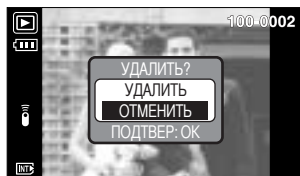
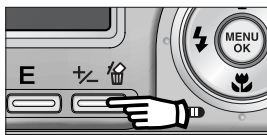

- Удаление изображений в режиме Эскиз
 1. С помощью кнопок ВВЕРХ, ВНИЗ, ВЛЕВО и ВПРАВО выберите изображение, которое необходимо удалить, а затем нажмите кнопку УДАЛИТЬ ().
 2. На ЖК-дисплее появится следующее сообщение.
 3. С помощью кнопок Вверх/ Вниз выберите значения submenu и нажмите кнопку ОК.
При выборе [УДАЛИТЬ] : удаляются все выбранные изображения.
При выборе [ОТМЕНИТЬ] : удаление изображений отменяется.



Нажмите кнопку
УДАЛИТЬ.



ПОДСКАЗКА

- Перед удалением изображений следует загрузить те из них, которые вы хотите сохранить, на компьютер или установить на них защиту.

Кнопка "Красные глаза" / Принтер (👁)

■ Если на снимке у людей или животных получились красные глаза (глаза получаются красными при съемке со вспышкой), с помощью этой кнопки можно убрать красный цвет глаз.

1. В режиме воспроизведения с помощью кнопок Влево / Вправо выберите изображение, где глаза получились красными.
2. Нажмите кнопку "Красные глаза" (👁), и откроется меню подавления эффекта "красных глаз".



[Изображение с красным цветом глаз]



[Изображение после подавления эффекта "красных глаз"]

3. Нажмите ОК, и глаза вместо красного приобретут более натуральный цвет. Чтобы отменить меню, нажмите кнопку Е.

- ✿ Данная функция недоступна для TIFF-файлов.
- ✿ При выбранном размере изображения VGA вам может не удастся подавить эффект "красных глаз".
- ✿ В зависимости от условий съемки данная функция может быть недоступной. Однако это не является неисправностью.

■ Если в меню настроек [USB] выбрать субменю [КОМПЬЮТЕР], то при подключении фотокамеры к принтеру с поддержкой PictBridge появится сообщение [ПОДКЛЮЧ К КОМПЬЮТЕРУ] и подключения к принтеру не произойдет. В этом случае нажмите кнопку Принтер, и фотокамера будет подключена к принтеру, а на дисплее появится сообщение [ПОДКЛЮЧ К ПРИНТЕРУ]. В зависимости от изготовителя устройства фотокамера может к принтеру не подключиться и просто выключиться.



- После того как соединение установлено, на ЖК-дисплее откроется меню быстрой печати. Чтобы открыть меню PictBridge, нажмите кнопку Menu. Более подробная информация о меню PictBridge приведена на стр. 91.

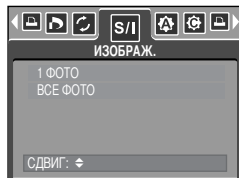

Кнопки ВЛЕВО/ ВПРАВО/ MENU/ ОК

■ Кнопки ВЛЕВО/ ВПРАВО/ MENU/ ОК включают следующее.

- Кнопка ВЛЕВО : если отображается меню, нажмите кнопку ВЛЕВО, чтобы выделить значок меню слева от курсора. Когда меню не отображается, с помощью кнопки Влево можно выбрать предыдущее изображение.
- Кнопка ВПРАВО : если отображается меню, нажмите кнопку ВПРАВО, чтобы выделить значок меню справа от курсора или перейти к вспомогательному меню. Когда меню не отображается, с помощью кнопки Вправо можно выбрать следующее изображение.
- Кнопка MENU : если нажать кнопку MENU, на ЖК-дисплее появится меню режима воспроизведения. При повторном нажатии кнопки ЖК-дисплей возвращается а первоначальное состояние.
- Кнопка ОК : когда на ЖК-дисплее отображается меню, кнопка ОК используется для подтверждения настроек, выбранных с помощью кнопок КУРСОР/ ОК.

Работа с альбомами

- Сделанные снимки (кроме TIFF-файлов) можно объединить в альбом с помощью кнопки Альбом.
- Данная фотокамера позволяет создать 8 альбомов, каждый из которых может содержать до 100 изображений.
- Время загрузки меню Альбом зависит от типа используемой карты



■ Использование функции Альбом

● Выбор альбома

1. Находясь в режиме воспроизведения, нажмите кнопку M.

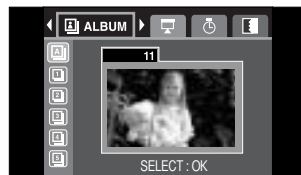

2. С помощью кнопок Влево/Вправо выберите меню [ALBUM].

3. С помощью кнопок Вверх/ Вниз выберите альбом.

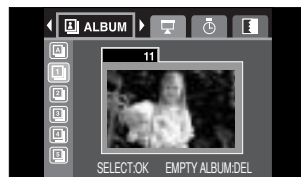

● Как поместить снимки в альбом

1. Выберите альбом (**A**).

2. Нажмите ОК, и откроется окно для добавления изображений.

3. Кнопки Вверх/ Вниз : для выбора альбома, в который вы хотите добавить изображения

Кнопки Влево/Вправо : выбирают изображения для добавления в альбом.

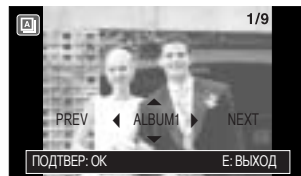

Работа с альбомами

4. Нажмите ОК, и откроется окно подтверждения добавления снимков. С помощью кнопок Вверх/ Вниз выберите нужное субменю и нажмите кнопку ОК.

[ДА] : добавить снимок в выбранный альбом.

[НЕТ] : отказ от добавления снимков.



● Удаление снимков из альбома

1. Выберите альбом

2. Нажмите кнопку Удалить, и откроется окно подтверждения удаления.

3. С помощью кнопок Вверх/ Вниз выберите нужное субменю и нажмите кнопку ОК.

[ДА] : из альбома будут удалены все изображения.

[НЕТ] : отказ от удаления снимков.

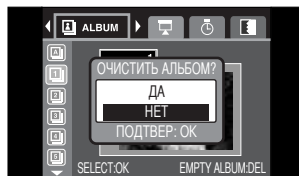

● Удаление выбранного изображения

1. Выберите альбом.

2. Нажмите ОК, и откроется окно для удаления изображений.

Кнопки Влево/ Вправо : для выбора изображений

Кнопка ОК : удаление изображений

Кнопка УДАЛИТЬ : на дисплее вы увидите сообщение, в котором вам предлагается подтвердить операцию удаления или отказаться от нее. С помощью кнопок Вверх/Вниз выберите нужное субменю и нажмите кнопку ОК.

При выборе [ДА] : выбранное изображение будет удалено.

При выборе [НЕТ] : произойдет отказ от удаления снимка.





ПОДСКАЗКА

- Снимок, удаленный из памяти, также удаляется и из альбома.
- Однако его можно поместить в другие альбомы

Работа с альбомами



● Просмотр альбомов

⊙ Просмотр всех альбомов

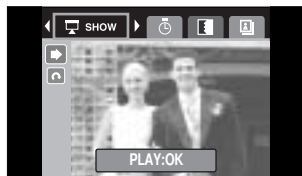
1. Выберите альбом ().
2. С помощью кнопок Влево/Вправо выберите меню SHOW.
3. С помощью кнопок Вверх/ Вниз выберите нужное субменю и нажмите кнопку ОК.
() : слайд-шоу прекратится после показа всех слайдов.
() : Слайдшоу будет повторяться, пока вы не нажмете ОК.



⊙ Показ отдельного альбома

1. Выберите альбом.
2. С помощью кнопок Влево/Вправо выберите меню SHOW.
3. С помощью кнопок Вверх/ Вниз выберите нужное субменю и нажмите кнопку ОК.
() : слайд-шоу прекратится после показа всех слайдов.
() : Слайдшоу будет повторяться, пока вы не нажмете ОК.

● Интервал воспроизведения: выберите интервал показа слайдов.

1. Выберите альбом
2. С помощью кнопок Влево/Вправо выберите меню INTER..
3. С помощью кнопок ВВЕРХ/ ВНИЗ выберите нужное субменю.



● Настройка эффектов для слайд-шоу:

во время показа слайд-шоу можно добавить уникальные эффекты.

1. Выберите альбом.
2. С помощью кнопок Влево/Вправо выберите меню EFFECT..
3. С помощью кнопок ВВЕРХ/ ВНИЗ выберите нужное субменю.

() : Обычный показ.

() : происходит медленный показ изображения.

() : Медленный показ изображения от центра к его границам.

() : Изображение начинает движение из верхней левой точки.

() : Изображение движется по диагонали из верхней левой точки к нижней правой.

() : Настройки эффектов можно выбрать в следующей последовательности -     и .



Дистанционное управление

- С помощью пульта ДУ можно просматривать снятые изображения на экране внешнего монитора, подключив его к фотокамере.
- В некоторых странах пульт ДУ не входит в комплект поставки.

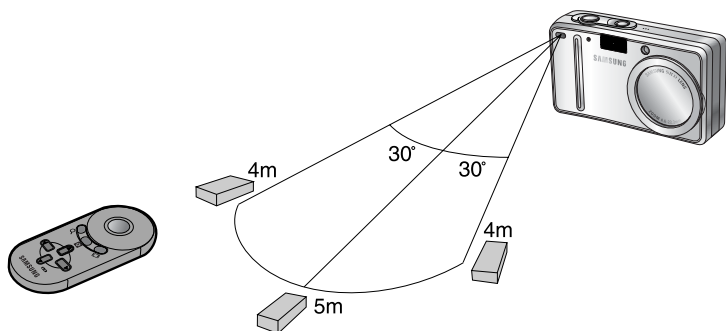

- В режиме воспроизведения с помощью пульта ДУ можно настроить функции данного режима.

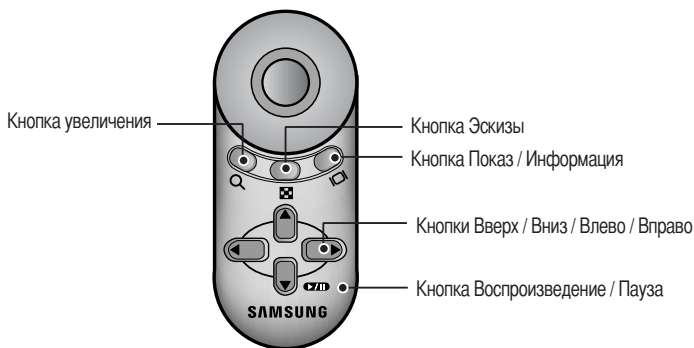

- Информация о функциях кнопок представлена ниже
 - Кнопка увеличения: в режиме воспроизведения с помощью данной кнопки можно увеличить выбранное изображение.
 - Кнопка Эскизы: если изображение увеличено, при нажатии данной кнопки коэффициент увеличения уменьшается. Нажимая данную кнопку в режиме воспроизведения, можно показать на дисплее несколько снимков.

Дистанционное управление

- Кнопка Показ/ Информация : в режиме воспроизведения при нажатии данной кнопки на дисплее появляется информация о выбранном снимке.
- Кнопки Вверх/ Вниз/ Влево/ Вправо : в режиме воспроизведения с помощью данных кнопок можно просматривать разные части увеличенного изображения. В режиме эскиза с помощью данных кнопок можно перейти к нужному изображению.
- Кнопка Воспроизведение/ Пауза : если во время показа снимка со звуковым комментарием или воспроизведения видеоклипа нажать данную кнопку, включится воспроизведение или пауза.



Настройка воспроизведения при помощи ЖК-дисплея

- Функции режима ВОСПРОИЗВЕДЕНИЕ можно изменять с помощью ЖК-дисплея. В режиме ВОСПРОИЗВЕДЕНИЕ при нажатии кнопки MENU на ЖК-дисплее отображается меню. В режиме воспроизведения можно произвести настройки следующих меню. Чтобы сделать снимок по окончании настройки меню воспроизведения, нажмите кнопку Воспроизведение.

Значок меню	Главное меню	Субменю	Вспомогательное меню	Страница
	ВРАЦАТЬ	90° ПО ЧАС	-	Стр. 83
		90° ПРТ ЧАС	-	
		180°	-	
		ГОРИЗОНТАЛЬНО	-	
		ВЕРТИКАЛЬНО	-	
	ИЗМЕНИТЬ РАЗМЕР	Нормальный угол	Широкий угол	Стр. 84
		2272X1704	2688X1512	
		2048X1536	2304X1296	
		1600X1200	1792X1008	
		1024X768	1280X720	
		640X480	768X432	
		МОЯ ЗСТВ1,2	МОЯ ЗСТВ1,2	
	ЗАЩИТА	ВЫБОР ФОТО	СНЯТЬ/ЗАЩИТИТЬ	Стр. 85
		ВСЕ ФОТО	СНЯТЬ/ЗАЩИТИТЬ	
	УДАЛИТЬ	НЕТ	-	Стр. 86
		ДА	-	
	DPOF	СТАНДАРТ	1 ФОТО/ВСЕ ФОТО	Стр. 86
		ИНДЕКС	НЕТ/ ДА	
		ФОРМАТ	ПО УМОЛЧ/ 3X5/ 4X6/ 5X7/ 8X10	
		ОТМЕНИТЬ	СТАНДАРТ/ ИНДЕКС/ ФОРМАТ	
	ИНФО НА ЭКРАНЕ	ПОЛН. ИНФО		Стр. 89
		ОСН. ИНФО	-	
		ИНФО О СНИМКЕ	-	
	КОПИЯ	НЕТ	-	Стр. 90
		ДА	-	

Настройка воспроизведения при помощи ЖК-дисплея

- Данное меню доступно, если фотокамера подключена к принтеру, поддерживающему режим PictBridge, с помощью USB-кабеля (кабель для прямого подключения приобретается дополнительно).

Значок меню	Главное меню	Субменю	Вспомогательное меню	Страница
	ИЗОБРАЖ.	1 ФОТО	-	Стр. 92
		ВСЕ ФОТО	-	
	АВТО УСТАНОВКА	НЕТ	-	Стр. 93
		ДА	-	
	ВЫБОРЧН УСТАНОВКА	ФОРМАТ	АВТО	Стр. 93
			ОТКРЫТКА	
			ВИЗИТКА	
			LETTER	
			4 X 6	
			L	
			2L	
			A4	
		A3		
		РАЗМЕЩЕН	АВТО	
			Б/ГРАНИЦ	
			1	
			2	
			4	
			8	
		ТИП	АВТО	
ОБЫЧНАЯ				
ФОТО				
FASTRНО.				

Настройка воспроизведения при помощи ЖК-дисплея

Значок меню	Главное меню	Субменю	Вспомогательное меню	Страница
	ВЫБОРЧН УСТАНОВКА	КАЧЕСТВО	АВТО	р. 93
			ЧЕРНОВИК	
			НОРМА	
			ОТЛИЧНОЕ	
		ДАТА	АВТО	
			ВЫКЛ.	
			ВКЛ.	
		ИМЯФАЙЛА	АВТО	
			ВЫКЛ.	
ВКЛ				
	КОПИИ	СТАНДАРТ	-	р. 94
		ИНДЕКС	-	
	ПЕЧАТЬ DPOF	НЕТ	-	р. 94
		ДА	-	
	СБРОС	НЕТ	-	р. 95
		ДА	-	

* Меню могут быть изменены без предварительного уведомления.

Поворот изображения

■ Записанные изображения можно поворачивать на разные углы. После воспроизведения повернутого снимка оставшиеся будут воспроизводиться как обычно.

1. Нажмите кнопку воспроизведения, затем кнопку MENU.
2. С помощью кнопок ВЛЕВО/ ВПРАВО выберите значок меню [ВРАЩАТЬ].
3. С помощью кнопок ВВЕРХ/ ВНИЗ выберите нужное субменю.

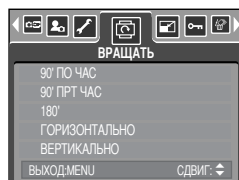

[90° ПО ЧАС]:
поворот снимка по часовой
стрелке.



[90° ПРТ ЧАС]:
поворот снимка против
часовой стрелки



[180°]:
поворот снимка на 180
градусов



[ГОРИЗОНТАЛЬНО]:
вернуть изображение по
горизонтали



[ВЕРТИКАЛЬНО]:
вернуть изображение по
вертикали

4. Нажмите ОК, и на дисплее появится повернутое изображение.

Если на ЖК-дисплее появится повернутое изображение, слева и справа от изображения будет пуста.

Изменить размер

- Изменение разрешения (размера) полученных снимков. Чтобы сохранить изображение в качестве заставки, выберите [МОЯ ЗСТВ]. Измененный файл изображения будет записан под новым именем.

1. Нажмите кнопку воспроизведения, затем кнопку MENU.
2. С помощью кнопок ВЛЕВО/ ВПРАВО выберите значок меню [ИЗМЕНИТЬ РАЗМЕР].
3. С помощью кнопок ВВЕРХ/ ВНИЗ выберите необходимое субменю и нажмите кнопку ОК.

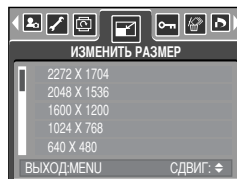

- Изменение размера

Изменить размер	4M	3M	2M	1M	VGA	МОЯ ЗСТВ
5M	0	0	0	0	0	0
4M	X	0	0	0	0	0
3M	X	X	0	0	0	0
2M	X	X	X	0	0	0
1M	X	X	X	X	0	0
VGA	X	X	X	X	X	0

ПОДСКАЗКА

- Изображение большого размера можно уменьшить, но не наоборот.
- Размер можно изменить только у изображений формата JPEG. Невозможно изменить размер изображения для файлов типов MP4 (видео), WAV (звук) и TIFF.
- Можно изменить разрешение только файлов, сжатых в формате JPEG 4:2:2.
- Измененный файл изображения будет записан под новым именем. Изображение, полученное с помощью меню [МОЯ ЗСТВ], записывается не на карту памяти, а во встроенную память.
- В качестве пользовательской графической заставки можно сохранить только два снимка - с помощью меню [МОЯ ЗСТВ1] и [МОЯ ЗСТВ2]. Если с помощью меню [МОЯ ЗСТВ1] или [МОЯ ЗСТВ2] сохранить новый снимок, будет удалена имеющаяся графическая заставка.
- Если для записи нового файла не хватает места, на ЖК-дисплее появляется сообщение [НЕТ МЕСТА!], и новое изображение записано не будет.

Защита изображений от удаления

- С помощью данной функции можно установить защиту выбранных снимков от случайного удаления (ЗАЩИТИТЬ). С помощью данной функции можно также разблокировать снимки, которые защищены от удаления (СНЯТЬ).

● Защита изображений

1. Нажмите кнопку воспроизведения, затем кнопку MENU.
2. С помощью кнопок ВЛЕВО/ ВПРАВО выберите значок меню [ЗАЩИТА].
3. С помощью кнопок ВВЕРХ/ ВНИЗ выберите нужное submenu и нажмите кнопку ОК.

[ВЫБОР ФОТО] : установка/ снятие защиты только для одного снимка, отображаемого на ЖК-дисплее.

[ВСЕ ФОТО] : установка/ снятие защиты для всех хранящихся в памяти изображений.

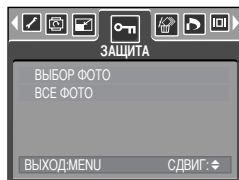

4. С помощью кнопок ВВЕРХ/ВНИЗ выберите нужное вспомогательное меню и нажмите кнопку ОК.

[СНЯТЬ] : отменяет функцию защиты.

[ЗАЩИТИТЬ] : устанавливает функцию ЗАЩИТА.

- Если во время шага 3 выбрать submenu [ВЫБОР ФОТО], установку или снятие защиты для другого изображения можно сделать, нажимая кнопки ВЛЕВО/ВПРАВО. Если нажать кнопку спуска, меню Защита изображения исчезнет.

- После установки защиты изображения на ЖК-дисплее появляется значок защиты ().

(На незащищенном изображении индикатор защиты показан не будет)

- В режиме БЛОКИР при включении функций [УДАЛИТЬ]/ [УДАЛИТЬ] снимок/снимки невозможно удалить, но МОЖНО форматировать [ФОРМАТИР].



Удаление всех изображений

- Из всех файлов, записанных на карту памяти, можно удалить те файлы из вложенной папки DCIM, которые не защищены от удаления. Следует помнить, что после удаления восстановить изображения, на которых нет защиты от удаления, будет невозможно. Важные для вас снимки перед удалением следует сохранить на диске компьютера. Файл заставки записан во встроенной памяти фотокамеры (то есть не на карте памяти), поэтому он сохранится даже при удалении всех файлов, хранящихся на карте памяти.

● Удаление всех изображений

1. Нажмите кнопку воспроизведения, затем кнопку MENU.
2. С помощью кнопок ВЛЕВО/ ВПРАВО выберите значок меню [УДАЛИТЬ].
3. С помощью кнопок ВВЕРХ/ВНИЗ выберите необходимое субменю и нажмите кнопку ОК.

При выборе [НЕТ] : удаление всех изображений отменяется.

При выборе [ДА] : появляется диалоговое окно подтверждения удаления.

- При выборе [УДАЛИТЬ] : нажмите ОК, и все незащищенные изображения будут удалены.

- При выборе [ОТМЕНИТЬ] : нажмите ОК, и изображения не будут удалены.

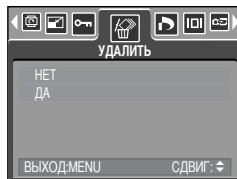

DPOF

- DPOF (формат цифровой печати) позволяет записать информацию о печати на карту памяти в папку MISC. Выберите снимки, которые необходимо распечатать, а также количество копий.
- Если для изображения записаны параметры печати DPOF, то на ЖК-дисплее появляется индикатор DPOF. Снимки можно распечатать на принтерах, поддерживающих параметр DPOF, или в соответствующих фотолабораториях, число которых постоянно увеличивается.
- Данная функция недоступна для видеоклипов и файлов звукозаписи.
- При распечатке (в реальном размере) изображения, снятого в широком формате, не будут распечатаны по 8 % от левого и правого его краев. Убедитесь, что ваш принтер поддерживает распечатку изображений, снятых в широком формате. Если хотите распечатать такое изображение в фотолаборатории, сообщите персоналу, что оно было снято в широком формате. (В некоторых фотолабораториях не смогут распечатать широкоформатное изображение.)

DPOF : СТАНДАРТ

- Данная функция позволяет записать для файла изображения информацию о количестве копий для печати.

1. Нажмите кнопку воспроизведения, затем кнопку MENU.
2. С помощью кнопок ВЛЕВО/ ВПРАВО выберите значок меню [DPOF].
3. С помощью кнопок ВВЕРХ/ ВНИЗ выберите меню [СТАНДАРТ] и нажмите кнопку ВПРАВО.

4. С помощью кнопок Вверх/Вниз выберите [1 ФОТО] или [ВСЕ ФОТО], затем нажмите кнопку ОК. На дисплее появляется сообщение с предложением выбрать нужное количество копий.

[1 ФОТО] : выберите количество копий только для текущего снимка.

[ВСЕ ФОТО] : выберите количество копий для каждого снимка (кроме видеоклипов и звукозаписей).

5. С помощью кнопок ВВЕРХ/ ВНИЗ выберите количество копий и нажмите кнопку ОК.

- Рядом со снимками, для которых выбрано количество распечатываемых копий, появляется значок DPOF ().

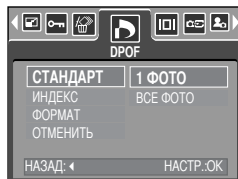

DPOF: Индекс

- Изображения (кроме видеоклипов и звукозаписей) можно распечатать в виде индекса.

1. Нажмите кнопку воспроизведения, затем кнопку MENU.
2. С помощью кнопок ВЛЕВО/ ВПРАВО выберите значок меню [DPOF].
3. С помощью кнопок ВВЕРХ/ ВНИЗ выберите меню [ИНДЕКС] и нажмите кнопку ВПРАВО.
4. С помощью кнопок ВВЕРХ/ ВНИЗ выберите нужное субменю.

При выборе [НЕТ] : изображение не будет распечатано в формате индекса.

При выборе [ДА] : изображение будет распечатано в формате индекса.

5. Нажмите кнопку ОК, чтобы подтвердить выбор.
6. Дважды нажмите кнопку MENU, и меню исчезнет.

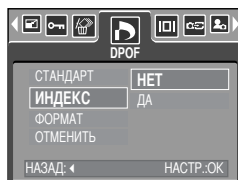

DPOF : ФОРМАТ

- При печати изображений, хранящихся на карте памяти, можно выбрать формат отпечатка. Меню [ФОРМАТ] доступно только при работе с DPOF 1.1-совместимыми принтерами.

- Настройка формата отпечатка

1. Нажмите кнопку воспроизведения, затем кнопку MENU.
2. С помощью кнопок ВЛЕВО/ ВПРАВО выберите значок меню [DPOF].
3. С помощью кнопок ВВЕРХ/ ВНИЗ выберите меню [ФОРМАТ] и нажмите кнопку ВПРАВО.
4. С помощью кнопок ВВЕРХ/ ВНИЗ выберите необходимое субменю и нажмите кнопку ОК.

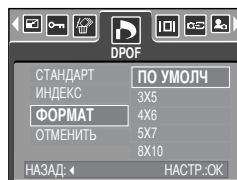

* ФОРМАТ : ПО УМОЛЧ, 3X5, 4X6, 5X7, 8X10

* Формат отпечатка по умолчанию [ПО УМОЛЧ] определяется изготовителем принтера. Более подробные сведения о настройках по умолчанию вашего принтера приведены в руководстве пользователя принтера.

DPOF : ОТМЕНИТЬ

- Можно отменить настройки [СТАНДАРТ], [ИНДЕКС], а также [ФОРМАТ]. Отмените настройку, чтобы вернуться к настройке по умолчанию.

1. Нажмите кнопку воспроизведения, затем кнопку MENU.
2. С помощью кнопок ВЛЕВО/ ВПРАВО выберите значок меню [DPOF].
3. С помощью кнопок ВВЕРХ/ ВНИЗ выберите меню [ОТМЕНИТЬ] и нажмите кнопку ВПРАВО.
4. С помощью кнопок ВВЕРХ/ВНИЗ выберите нужное субменю.

При выборе [СТАНДАРТ] : отменяется настройка печати отпечатка стандартного формата.

При выборе [ИНДЕКС] : отменяется настройка печати индекса.

При выборе [ФОРМАТ] : отменяется настройка формата отпечатка.

5. Нажмите кнопку ОК, чтобы подтвердить выбор.

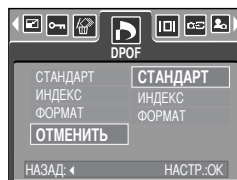

Информация на ЖК-дисплее

■ Вы можете просмотреть на ЖК-дисплее информацию об условиях съемки показанного изображения.

1. Нажмите кнопку режима воспроизведения, затем нажмите кнопку Меню.

2. С помощью кнопок ВЛЕВО/ВПРАВО выберите значок меню [ИНФО НА ЭКРАНЕ].

3. С помощью кнопок ВВЕРХ/ВНИЗ выберите нужное субменю.

- [ПОЛН. ИНФО] : будет показана полная информация об изображении, как на рисунке ниже.

- [ОСН. ИНФО] : будет показана общая информация об изображении, как на рисунке ниже.

- [ИНФО О СНИМКЕ] : будет показана информация об условиях съемки показанного изображения.

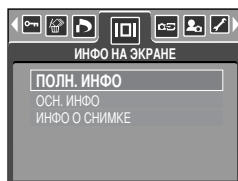

[ПОЛН. ИНФО]



[ОСН. ИНФО]

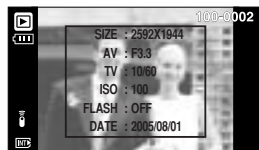

[ИНФО О СНИМКЕ]

4. Нажмите ОК, чтобы подтвердить выбор настройки.

КОПИРОВАТЬ НА КАРТУ ПАМЯТИ

■ Позволяет скопировать файлы изображений, видеоклипов и звукозаписей на карту памяти.

● Копирование на карту памяти

1. Нажмите кнопку воспроизведения, затем кнопку MENU.
2. С помощью кнопок ВЛЕВО/ ВПРАВО выберите меню [КОПИЯ].
3. С помощью кнопок ВВЕРХ/ ВНИЗ выберите необходимое субменю и нажмите кнопку ОК.

- При выборе [НЕТ] : прекращает выполнение функции копирования на карту памяти

- При выборе [ДА] : Появляется сообщение [ИДЕТ ОБРАБОТКА], и все файлы изображений, видеоклипов и звукозаписей, записанные во встроенной памяти, копируются на карту памяти. По завершении копирования фотокамера переходит в режим воспроизведения.

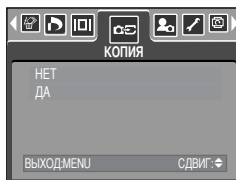

ПОДСКАЗКА

- Если выбрать данное меню, не вставив карту памяти, меню [КОПИЯ] останется не доступным.
- Если на карте памяти недостаточно места для копирования файлов из встроенной памяти (24 Мб), то при выполнении команды [КОПИЯ] будет скопирована только часть снимков, после чего появится сообщение [НЕТ МЕСТА!] Затем снова включится режим воспроизведения. Перед тем как вставить карту памяти в фотокамеру удалите ненужные файлы, чтобы освободить место.
- После выбора настройки [КОПИЯ] при переносе изображений из встроенной памяти на карту памяти в имени первого файла, записанного на карту, во избежание дублирования появится следующий по порядку номер.
 - Если в меню [СБРОС] выбрать настройку [ФАЙЛ]: нумерация имен продолжится с имени последнего записанного файла.
 - Если в меню [СЕРИЯ] выбрать настройку [ФАЙЛ]: нумерация имен продолжится с имени последнего отснятого файла. По окончании выполнения функции [КОПИЯ] на ЖК-дисплей выводится последнее записанное изображение из последней скопированной папки.

PictBridge

■ С помощью USB-кабеля данную фотокамеру можно подключить к принтеру, поддерживающему режим непосредственной печати (приобретается отдельно), и распечатать изображения прямо с фотокамеры. Видеоклипы и файлы звукозаписи распечатать невозможно.

● Настройка фотокамеры для работы с принтером

1. Выберите любой режим, кроме записи звука, и нажмите кнопку MENU.
2. С помощью кнопок ВЛЕВО/ ВПРАВО выберите значок меню [НАСТРОЙКИ].
3. С помощью кнопок ВВЕРХ/ ВНИЗ выберите меню [USB] и нажмите кнопку ВПРАВО.
4. С помощью кнопок ВВЕРХ/ ВНИЗ выберите меню [ПРИНТЕР] и нажмите кнопку ОК.

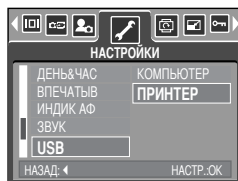

■ Как подсоединить фотокамеру к принтеру

● Подключение USB-кабеля к подставке-адаптеру:

Подключите фотокамеру к подставке-адаптеру. С помощью кабеля из комплекта поставки подсоедините подставку-адаптер к USB-порту принтера.

● Подключение USB-кабеля к фотокамере :

с помощью кабеля из комплекта поставки подсоедините фотокамеру к USB-порту принтера.

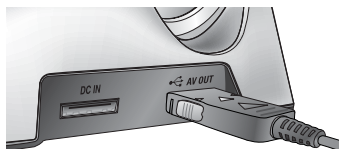

[Подключение USB-кабеля к подставке-адаптеру]

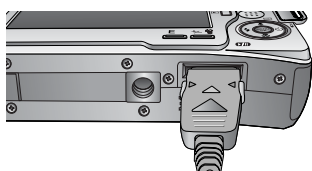

[Подключение USB-кабеля к фотокамере]

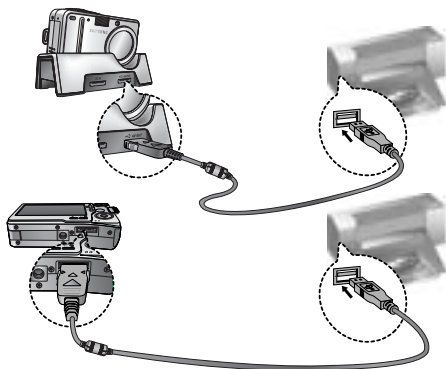

※ Если во время шага 4 выбрать [КОМПЬЮТЕР], то при подключении фотокамеры к принтеру появится сообщение [ПОДКЛЮЧЕНИЕ К ПК] и подключения к принтеру не произойдет.

В этом случае отсоедините USB-кабель и начните процедуру подключения с шага 2. Либо нажмите кнопку Принтер, и фотокамера будет подключена к принтеру, а на дисплее появится сообщение [ПОДКЛЮЧ К ПРИНТЕРУ]. В зависимости от изготовителя устройства фотокамера может к принтеру не подключиться и просто выключиться.

Режим PictBridge: выбор изображения

■ "Быстрая" печать

В режиме воспроизведения можно быстро распечатать снимок, подключив фотокамеру к принтеру.

- При нажатии кнопки спуска
: снимок, отображаемый на ЖК-дисплее, будет распечатан с настройками печати по умолчанию.
- При нажатии кнопок Влево/ Вправо
: будет выбрано предыдущее/ следующее изображение.



● Выбор снимков для распечатки

1. Нажмите кнопку Мени.
2. Откроется меню режима [ИЗОБРАЖ.].
3. С помощью кнопок ВВЕРХ/ ВНИЗ выберите необходимый пункт субменю и нажмите кнопку ОК.

При выборе [1 ФОТО]

: настройки режима PictBridge будут использованы только для снимка, который в данный момент отображается на дисплее.

При выборе [ВСЕ ФОТО]

: функция PictBridge будет применена ко всем снимкам, кроме видеоклипов и аудиофайлов.

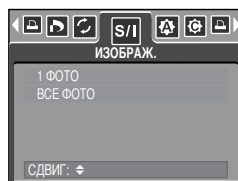

● Выбор количества копий для печати

- После выбора [1 ФОТО] или [ВСЕ ФОТО] появится экран, как показано ниже, с помощью которого можно выбрать количество копий.



[При выборе [1 ФОТО]]

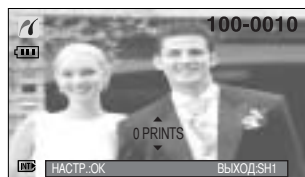

[При выборе [ВСЕ ФОТО]]

- С помощью кнопок Вверх/ Вниз выберите количество копий для печати.
- При выборе [1 ФОТО]: с помощью кнопок Влево/Вправо выделите другой снимок и выберите для него количество копий для печати.
- После настройки количества копий для печати нажмите ОК, чтобы сохранить выбранные настройки.
- Максимальное количество отпечатков – 100, и если выбрать отпечатков больше, на ЖК-дисплее появится сообщение [НЕТ ЧИСЛА].

Режим PictBridge: настройка печати

■ АВТО УСТАНОВКА

1. С помощью кнопок ВЛЕВО/ ВПРАВО выберите значок меню [АВТО УСТАНОВКА].
2. С помощью кнопок ВВЕРХ/ ВНИЗ выберите необходимый пункт субменю и нажмите кнопку ОК.
[НЕТ] : остаются прежние значения настройки [ВЫБОРЧН УСТАНОВКА].
При выборе [ДА] : все значения параметров меню [ВЫБОРЧН УСТАНОВКА] изменяются автоматически.

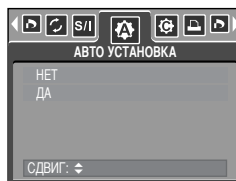

- **ВЫБОРЧН УСТАНОВКА** : Перед распечаткой снимков можно сделать настройку следующих меню: Размер бумаги, Формат печати, Тип бумаги, Качество печати, Впечатывание даты, Впечатывание имени файла.

1. С помощью кнопок ВЛЕВО/ ВПРАВО выберите значок меню [ВЫБОРЧН УСТАНОВКА].
2. С помощью кнопок ВВЕРХ/ ВНИЗ выберите нужное значение субменю и затем нажмите кнопку ВПРАВО.
3. С помощью кнопок ВВЕРХ/ ВНИЗ выберите необходимый пункт субменю и нажмите кнопку ОК.

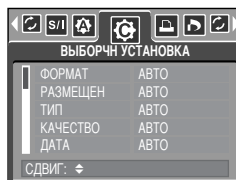

- Ниже перечислены все настройки меню:

Меню	Функция	Субменю
ФОРМАТ	Размер бумаги для печати	АВТО, ОТКРЫТКА, ВИЗИТКА, 4X6, L, 2L, LETTER, A4, A3
РАЗМЕЩЕН	Количество снимков для печати на одном листе бумаги	АВТО, Б/ГРАНИЦ, 1, 2, 4, 8, 9, 16
ТИП	Качество бумаги для печати	АВТО, ОБЫЧНАЯ, ФОТО, FASTPHO.
КАЧЕСТВО	Качество снимка для печати	АВТО, ЧЕРНОВИК, НОРМА, ОТЛИЧНОЕ
ДАТА	Печатать ли дату	АВТО, ВЫКЛ., ВКЛ.
ИМЯФАЙЛА	Печатать ли имя файла	АВТО, ВЫКЛ., ВКЛ.

- * Некоторые пункты меню могут не поддерживаться принтером в зависимости от его модели и изготовителя. Если меню не поддерживается, оно отображается на ЖК-дисплее, но недоступно для настройки.
- * Если значения настроек не будут изменены при автонастройке или настройке вручную, они автоматически останутся прежними.

PictBridge: печать

- При распечатке (в реальном размере) изображения, снятого в широком формате, не будут распечатаны по 8 % от левого и правого его краев. Убедитесь, что ваш принтер поддерживает распечатку изображений, снятых в широком формате. Если хотите распечатать такое изображение в фотолaborатории, сообщите персоналу, что оно было снято в широком формате. (В некоторых фотолaborаториях не смогут распечатать широкоформатное изображение.)

■ печать снимков

1. С помощью кнопок ВЛЕВО/ ВПРАВО выберите значок меню [КОПИИ].
2. С помощью кнопок ВВЕРХ/ ВНИЗ выберите необходимый пункт субменю и нажмите кнопку ОК.
[СТАНДАРТ] : печать выбранного количества копий снимков, хранящихся на карте памяти. Каждый снимок распечатывается на отдельном листе бумаги.
[ИНДЕКС] : на одном листе бумаги распечатывается несколько изображений.
3. Появится экран, как показано на рисунке справа, и снимок будет распечатан. Если нет выбранных снимков, появляется сообщение [НЕТ СНИМКОВ!] Чтобы отменить печать во время самой печати, нажмите кнопку спуска, и появится меню [ИЗОБРАЖ.]

✿ Количество снимков при печати индекса может быть различным, та как оно зависит от принтера.

✿ В зависимости от производителя и модели принтера отмена печати может занять несколько больше времени.

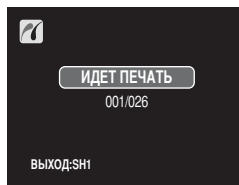
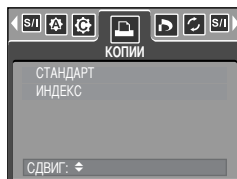

■ ПЕЧАТЬ DPOF: Позволяет непосредственно распечатывать файлы в соответствии с заданными параметрами DPOF.

1. С помощью кнопок ВЛЕВО/ ВПРАВО выберите значок меню [ПЕЧАТЬ DPOF].
2. С помощью кнопок ВВЕРХ/ ВНИЗ выберите необходимый пункт субменю и нажмите кнопку ОК.
[НЕТ] : отмена печати.
[ДА] : непосредственная распечатка файла с использованием информации DPOF.

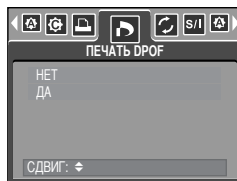

✿ В зависимости от модели принтера и его изготовителя некоторые меню могут быть недоступны. Если принтер не поддерживает DPOF-печать, меню отображается, но будет недоступно для настройки.

Режим PictBridge: СБРОС

- Инициализация конфигурации после сделанных изменений.

1. С помощью кнопок ВЛЕВО/ ВПРАВО выберите значок меню [СБРОС].
2. С помощью кнопок ВВЕРХ/ ВНИЗ выберите необходимый пункт субменю и нажмите кнопку ОК.

При выборе [НЕТ] : настроек к первоначальным значениям не произойдет.

При выборе [ДА] : значения всех настроек печати и изображения вернуться к первоначальным.

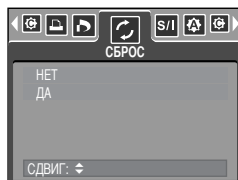









- ✳ Заводские настройки печати могут различаться у разных изготовителей принтеров.
Информация о заводских настройках принтера приводится в руководстве пользователя принтера.

Меню настроек

■ В данном режиме производятся основные настройки. Меню настроек доступно во всех режимах работы фотокамеры, кроме записи звука.

Пункты, отмеченные  являются настройками по умолчанию.

Значок меню	Главное меню	Субменю	Вспомогательное меню	Страница	
	ФАЙЛ	 СЕРИЯ	-	Стр. 97	
		СБРОС	-		
	АВТОВЫК	ВЫКЛ., 1, 3, 5МИН	-	Стр. 86	
	LANGUAGE	ENGLISH	한국어	FRANÇAIS	Стр.99
		DEUTSCH	ESPAÑOL	ITALIANO	
		简体中文	繁體中文	日本語	
		РУССКИЙ	PORTUGUÊS	DUTCH	
		DANSK	SVENSKA	SUOMI	
		ไทย	BAHASA	عربي	
		ČEŠTINA	POLSKI	Magyar	
	ФОРМАТИР	 НЕТ	-	Стр. 99	
		ДА	-		
	ДЕНЬ&ЧАС	05/01/01 13:00	ВЫКЛ.	Стр. 100	
		 ГГГГ/ММ/ДД	-		
		ДД/ММ/ГГГГ	-		
		ММ/ДД/ГГГГ	-		
	ВПЕЧАТЫВ	 ВЫКЛ.	-	Стр.88	
		ДАТА	-		
		ДЕНЬ&ЧАС	-		
	ИНДИК АФ	ВЫКЛ.	-	Стр. 101	
		 ВКЛ.	-		
	ЗВУК	ВЫКЛ.	-	Стр. 101	
МАЛЫЙ		-			
 СРЕДНИЙ		-			
ГРОМКИЙ		-			
USB	 КОМПЬЮТЕР	-	Стр. 102		
	ПРИНТЕР	-			

Меню настроек

Значок меню	Главное меню	Субменю	Вспомогательное меню	Страница
	ЖКД	ТЕМНЕЕ	-	Стр. 102
		НОРМА	-	
		СВЕТЛЕЕ	-	
	ВИДЕОВЫХ	NTSC	-	Стр. 103
		PAL	-	
	Б.ПРСМОТР	ВЫКЛ., 0.5, 1, 3СЕК	-	Стр. 105
	СБРОС	НЕТ	-	Стр. 105
		ДА	-	

✿ Меню могут быть изменены производителем без предварительного уведомления.

Имя файла

- Данная функция позволяет выбрать формат имени файлов.
- Как присвоить имена файлам
 1. Выберите любой режим, кроме записи звука, и нажмите кнопку MENU.
 2. С помощью кнопок ВЛЕВО/ ВПРАВО выберите значок меню [НАСТРОЙКИ].
 3. С помощью кнопок ВВЕРХ/ ВНИЗ выберите меню [ФАЙЛ] и нажмите кнопку ВПРАВО.
 4. С помощью кнопок ВВЕРХ/ ВНИЗ выберите необходимое субменю и нажмите кнопку ОК.

[СЕРИЯ] : Новому файлу присваивается имя в числовом формате – на единицу больше, чем у предыдущего файла, даже в тех случаях, когда используется новая карта памяти, сделано форматирование или удалены все изображения.

[СБРОС] : после сброса, а также удаления всех файлов, форматирования или вставки новой карты памяти отсчет имен файлов начинается с 0001.
 5. Дважды нажмите кнопку MENU, и меню исчезнет.

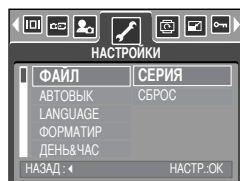

Имя файла

ПОДСКАЗКА

- Имя первой созданной папки 100SSCAM, а имя первого записанного файла SL550001.
- Файлам присваиваются последовательные имена: SL550001 → SL550002 → ~ → SL559999.
- Папкам последовательно присваиваются номера 100-999 в следующем порядке: 100SSCAM → 101SSCAM → ~ → 999SSCAM.
- Формат файлов, записываемых на карту памяти, соответствует формату DCF (Design rule for Camera File system) нормативы создания файлов для фотокамер).

Автоматическое выключение

- Данная функция выключает фотокамеру через определенное время для предотвращения разряда батарей питания.
- Настройка автоматического выключения
 1. Выберите любой режим, кроме записи звука, и нажмите кнопку MENU.
 2. С помощью кнопок ВЛЕВО/ ВПРАВО выберите значок меню [НАСТРОЙКИ].
 3. С помощью кнопок ВВЕРХ/ ВНИЗ выберите меню [АВТОВЫК] и нажмите кнопку ВПРАВО.
 4. С помощью кнопок ВВЕРХ/ ВНИЗ выберите необходимое субменю и нажмите кнопку ОК.
[ВЫКЛ.] : Функция автовыключения не выполняется.
[1, 3, 5 МИН] : после выбранного периода бездействия питание выключается автоматически.
 5. Дважды нажмите кнопку MENU, и меню исчезнет.

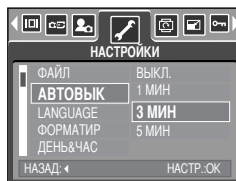

ПОДСКАЗКА

- Настройка автовыключения сохраняется, даже если вынуть и снова вставить батарею.
- Обратите внимание, что функция автовыключения не работает, если фотокамера находится в режимах ПК, слайдшоу, во время воспроизведения звукозаписи или видеоклипа.

Язык

- Вы можете выбрать язык меню и сообщений, появляющихся на ЖК-дисплее. Настройка языка сохраняется, даже если вынуть и снова вставить батарею.

- Выбор языка

1. Выберите любой режим, кроме записи звука, и нажмите кнопку MENU.
2. С помощью кнопок ВЛЕВО/ ВПРАВО выберите значок меню [НАСТРОЙКИ].
3. С помощью кнопок ВВЕРХ/ ВНИЗ выберите меню [LANGUAGE] и нажмите кнопку ВПРАВО.
4. С помощью кнопок ВВЕРХ/ ВНИЗ выберите нужное субменю и нажмите кнопку ОК.

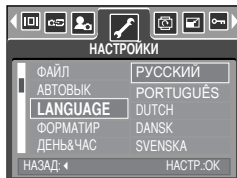

В субменю меню ЯЗЫК можно выбрать следующие языки: английский, корейский, французский, немецкий, испанский, итальянский, китайский упрощенный, китайский традиционный, японский, русский, португальский, голландский, датский, шведский, финский, тайский, бахаса (Малайзия/ Индонезия), арабский, венгерский, чешский и польский.

5. Дважды нажмите кнопку MENU, и меню исчезнет.

Форматирование карты памяти

- Используется для форматирования карты памяти. При форматировании карты памяти будут удалены все файлы, включая защищенные от удаления. Перед форматированием карты памяти скопируйте все важные данные на ПК.

- Форматирование карты памяти

1. Выберите любой режим, кроме записи звука, и нажмите кнопку MENU.
2. С помощью кнопок ВЛЕВО/ ВПРАВО выберите значок меню [НАСТРОЙКИ].
3. С помощью кнопок ВВЕРХ/ ВНИЗ выберите меню [ФОРМАТИР] и нажмите кнопку ВПРАВО.
4. С помощью кнопок ВВЕРХ/ ВНИЗ выберите нужное субменю и нажмите кнопку ОК.

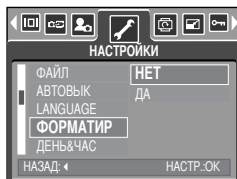

При выборе [NET] : карта памяти отформатирована не будет.

Дважды нажмите кнопку MENU, и меню больше отображаться не будет.

При выборе [ДА] : откроется окно конфигурации. Выберите [ФОРМАТИР]. Появится сообщение [ИДЕТ ОБРАБОТКА!], и карта памяти будет отформатирована. Если начать форматирование в режиме воспроизведения, появится сообщение [NET СНИМКОВ!].

ПОДСКАЗКА

- Обязательно отформатируйте карту памяти в следующих случаях.
 - Вставлена новая или неотформатированная карта памяти.
 - На карте памяти имеется файл, который не читается фотокамерой, или файл, записанный на другой фотокамере.
- Форматируйте карту памяти всегда только на данной фотокамере. Если вставить в данную фотокамеру карту памяти, отформатированную на других цифровых фотокамерах, устройствах чтения карт памяти или ПК, появится сообщение [ОШИБКА КАРТЫ ПАМЯТИ].

Настройка Даты/ Времени/ Формата даты

■ Вы можете изменить настройки даты/ времени и формата даты, записываемых со снимком.

● Настройка Даты/ Времени и Формата даты

1. Выберите любой режим, кроме записи звука, и нажмите кнопку MENU.
2. С помощью кнопок ВЛЕВО/ ВПРАВО выберите значок меню [НАСТРОЙКИ].
3. С помощью кнопок ВВЕРХ/ ВНИЗ выберите меню [ДЕНЬ&ЧАС] и нажмите кнопку ВПРАВО.
4. С помощью кнопок ВВЕРХ, ВНИЗ, ВПРАВО, ВЛЕВО выберите нужное значение параметров субменю и нажмите кнопку ОК.

Кнопка ВПРАВО : выбирает год/ месяц/ день/ час/ мин/ вид даты.

Кнопка ВЛЕВО : сдвигает курсор к главному меню [ДЕНЬ&ЧАС], если курсор находится на первом пункте меню настройки даты и времени. Во всех остальных случаях курсор просто сдвигается влево от текущей позиции.

Кнопки ВВЕРХ/ ВНИЗ : изменяют значение выбранного параметра.

5. Дважды нажмите кнопку MENU, и меню исчезнет.

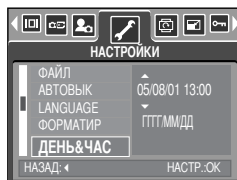

Впечатывание записанной даты

■ Данная функция позволяет включить в фотоснимок ДАТУ/ВРЕМЯ.

● Впечатывание даты

1. Выберите любой режим, кроме записи звука, и нажмите кнопку MENU.
2. С помощью кнопок ВЛЕВО/ ВПРАВО выберите значок меню [НАСТРОЙКИ].
3. С помощью кнопок ВВЕРХ/ ВНИЗ выберите меню [ВПЕЧАТЫВ] и нажмите кнопку ВПРАВО.
4. С помощью кнопок ВВЕРХ/ ВНИЗ выберите вид впечатываемой даты и нажмите кнопку ОК.

[ВЫКЛ.] : ДАТА/ВРЕМЯ не будут впечатываться на изображение.

[ДАТА] : в файл изображения впечатывается только ДАТА.

[ДЕНЬ&ЧАС] : в файл изображения впечатываются ДАТА и ВРЕМЯ.

5. Дважды нажмите кнопку MENU, и меню исчезнет.

* Дата и время впечатываются в правую нижнюю часть снимка.

* Дата впечатывается в соответствии с настройками, выбранными в меню настроек формата ДАТЫ.

* ВРЕМЯ впечатывается в следующем виде: [Час: Минуты], при этом часы указываются в 24-часовом формате.

* Дата не будет впечатываться, если выбран режим непрерывной съемки.

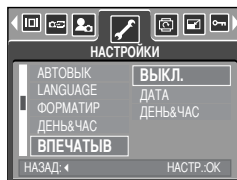

Индикатор автофокусировки на передней панели

- Индикатор автофокусировки можно включить и выключить
- Как включить/выключить индикатор
 1. Выберите любой режим, кроме записи звука, и нажмите кнопку MENU.
 2. С помощью кнопок ВЛЕВО/ ВПРАВО выберите значок меню [НАСТРОЙКИ].
 3. С помощью кнопок ВВЕРХ/ ВНИЗ выберите меню [ИНДИК АФ] и нажмите кнопку ВПРАВО.
 4. С помощью кнопок ВВЕРХ/ ВНИЗ выберите необходимое субменю и нажмите кнопку ОК.
При выборе [ВЫКЛ.] : индикатор АФ светиться не будет.
При выборе [ВКЛ.] : индикатор АФ будет светиться.

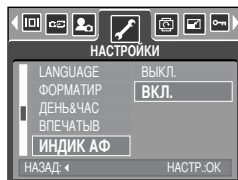

- ※ Если выбраны меню [ВЫКЛ.] или сюжет съемки [НОЧЬ], то при съемке в условиях плохого освещения может не произойти точной наводки на резкость.
- ※ При использовании автоспуска индикатор автофокусировки будет срабатывать, даже если он был отключен в меню настроек.

Звук

- Если разрешена подача звуковых сигналов, то при включении фотокамеры, при нажатии кнопок или в случае сбоя карты памяти будут слышны различные звуки, сигнализирующие о состоянии фотокамеры.
- Настройка звуковой сигнализации
 1. Выберите любой режим, кроме записи звука, и нажмите кнопку MENU.
 2. С помощью кнопок ВЛЕВО/ ВПРАВО выберите значок меню [НАСТРОЙКИ].
 3. С помощью кнопок ВВЕРХ/ ВНИЗ выберите меню [ЗВУК] и нажмите кнопку ВПРАВО.
 4. С помощью кнопок ВВЕРХ/ ВНИЗ выберите нужное субменю и нажмите кнопку ОК.
- Субменю [ЗВУК]: ВЫКЛ./ МАЛЫЙ/ СРЕДНИЙ/ ГРОМКИЙ
 5. Дважды нажмите кнопку MENU, и меню исчезнет.

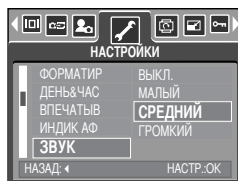

Подключение внешнего устройства (USB)

- Можно выбрать внешнее устройство, к которому будет подсоединена фотокамера с помощью USB-кабеля.
- Выбор внешнего устройства
 1. Выберите любой режим, кроме записи звука, и нажмите кнопку MENU.
 2. С помощью кнопок ВЛЕВО/ ВПРАВО выберите значок меню [НАСТРОЙКИ].
 3. С помощью кнопок ВВЕРХ/ ВНИЗ выберите меню [USB] и нажмите кнопку ВПРАВО.
 4. С помощью кнопок ВВЕРХ/ ВНИЗ выберите нужное субменю и нажмите кнопку ОК.
 - [КОМПЬЮТЕР] : выберите данный пункт, если хотите подсоединить фотокамеру к ПК. Порядок подключения фотокамеры к ПК описан на стр. 127.
 - [ПРИНТЕР] : выберите данный пункт, если хотите подсоединить фотокамеру к принтеру. Порядок подключения фотокамеры к принтеру описан на стр. 91.
 5. Дважды нажмите кнопку MENU, и меню исчезнет.

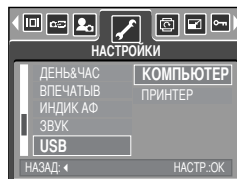

Яркость ЖКД

- Вы можете настроить яркость ЖК-дисплея.
- Настройка яркости ЖК-дисплея
 1. Выберите любой режим, кроме записи звука, и нажмите кнопку MENU.
 2. С помощью кнопок ВЛЕВО/ ВПРАВО выберите значок меню [НАСТРОЙКИ].
 3. С помощью кнопок ВВЕРХ/ ВНИЗ выберите меню [ЖКД] и нажмите кнопку ВПРАВО.
 4. С помощью кнопок ВВЕРХ/ ВНИЗ выберите нужное субменю и нажмите кнопку ОК.
 - Субменю [ЖКД]: ТЕМНЕЕ, НОРМА, СВЕТЛЕЕ
 5. Дважды нажмите кнопку MENU, и меню исчезнет.

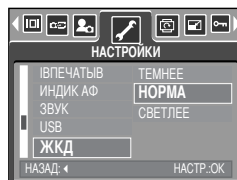

Выбор видеосигнала на выходе

■ Видеосигнал на выходе фотокамеры может быть как в системе NTSC, так и в системе PAL. Ваш выбор будет зависеть от типа устройства (монитор, телевизор и т.д.), к которому подсоединена фотокамера. Поддерживается только система PAL BDGHI.

■ Настройка видеосигнала на выходе

1. Выберите любой режим, кроме записи звука, и нажмите кнопку MENU.
2. С помощью кнопок ВЛЕВО/ ВПРАВО выберите значок меню [НАСТРОЙКИ].
3. С помощью кнопок ВВЕРХ/ ВНИЗ выберите меню [ВИДЕОВЫХ] и нажмите кнопку ВПРАВО.
4. С помощью кнопок ВВЕРХ/ ВНИЗ выберите необходимое субменю и нажмите кнопку ОК.
- Субменю [ВИДЕОВЫХ]: NTSC, PAL
5. Дважды нажмите кнопку MENU, и меню исчезнет.

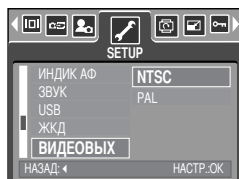

■ Подключение к внешнему монитору

- Подключение аудио-и видеокабеля к подставке-адаптеру: установите фотокамеру на подставку-адаптер. Подключите подставку-адаптер к внешнему монитору с помощью аудио-и видеокабеля из комплекта поставки.
- Подключение аудио-и видеокабеля к фотокамере: подключите фотокамеру к внешнему монитору с помощью аудио-и видеокабеля из комплекта поставки.

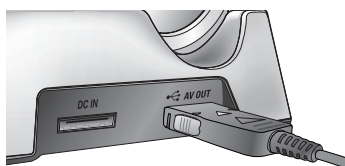

[Подключение аудио- и видеокабеля к подставке-адаптеру]

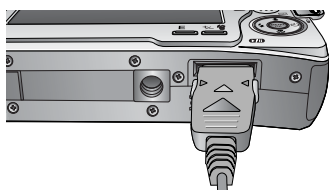

[Подключение аудио- и видеокабеля к фотокамере]

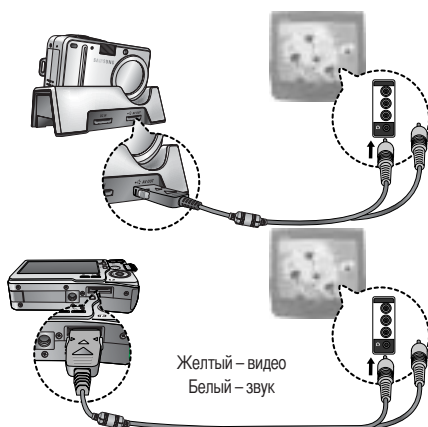

Желтый – видео
Белый – звук

Выбор видеосигнала на выходе

ПОДСКАЗКА

- NTSC : США, Канада, Япония, Южная Корея, Тайвань, Мексика.
- PAL : Австралия, Австрия, Бельгия, Китай, Дания, Финляндия, Германия, Великобритания, Нидерланды, Италия, Кувейт, Малайзия, Новая Зеландия, Сингапур, Испания, Швеция, Швейцария, Таиланд, Норвегия.
- Если в качестве внешнего монитора используется телевизор, его нужно подключать через гнездо AV.
- В изображении на внешнем мониторе заметны помехи, но это не является неисправностью.
- Если снимок отображается не по центру экрана, с помощью регулировок телевизора переместите его в центр.
- После выбора типа видеосигнала PAL экран телевизора погаснет и включится ЖК-дисплей на все время съемки видеоклипа. По окончании записи снова появится изображение на экране телевизора, а ЖК-дисплей выключится.

Быстрый просмотр

- Если разрешен Быстрый просмотр, то вы можете просмотреть на ЖК-дисплее только что сделанный снимок в течение времени, выбранного в меню настроек [Б.ПРСМОТР]. Быстрый просмотр доступен только для снимков.

- Настройка быстрого просмотра

1. Выберите любой режим, кроме записи звука, и нажмите кнопку MENU.
2. С помощью кнопок ВЛЕВО/ ВПРАВО выберите значок меню [НАСТРОЙКИ].
3. С помощью кнопок ВВЕРХ/ ВНИЗ выберите меню [Б.ПРСМОТР] и нажмите кнопку ВПРАВО.
4. С помощью кнопок ВВЕРХ/ ВНИЗ выберите нужное субменю и нажмите кнопку ОК.
[ВЫКЛ.] : быстрый просмотр запрещен.
[0.5, 1, 3 СЕК] : отснятое изображение появляется на выбранное вами время.
5. Дважды нажмите кнопку MENU, и меню исчезнет.

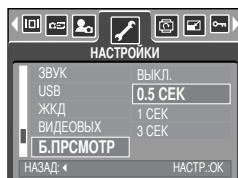

Инициализация

- Значения всех настроек меню и функций фотокамеры вернуться к заводским установкам. При этом не будут изменены настройки ДАТЫ/ВРЕМЕНИ, ЯЗЫКА, СИГНАЛА НА ВИДЕОВЫХОДЕ.

- Инициализация фотокамеры

1. Выберите любой режим, кроме записи звука, и нажмите кнопку MENU.
2. С помощью кнопок ВЛЕВО/ ВПРАВО выберите значок меню [НАСТРОЙКИ].
3. С помощью кнопок ВВЕРХ/ ВНИЗ выберите меню [СБРОС] и нажмите кнопку ВПРАВО.
4. С помощью кнопок ВВЕРХ/ ВНИЗ выберите нужное субменю и нажмите кнопку ОК.
При выборе [НЕТ] : настройки по умолчанию не будут восстановлены.
При выборе [ДА] : откроется окно подтверждения выбора. Выберите [ДА] и нажмите ОК. Произойдет возврат к заводским установкам.

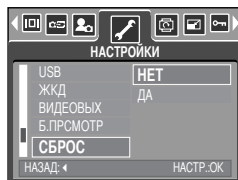

Настройка даты

- Выберите графическую и звуковую заставки, а также звук, сопровождающий нажатие кнопки спуска. Меню **МОИ УСТАНОВКИ** имеется во всех рабочих режимах фотокамеры (кроме режима Запись звука). Элементы, отмеченные , являются установками по умолчанию.

Значок меню	Главное меню	Субменю		Страница
	ЗАСТАВКА	ВЫКЛ.	ЛОГОТИП	Стр. 106
		МОЯ ЗСТВ1	МОЯ ЗСТВ2	
	ЗВ.ЗАСТ	ВЫКЛ.	ЗВУК1	Стр. 107
		ЗВУК2	ЗВУК 3	
	ЗВ.ЗАТВ	ВЫКЛ.	ЗВ.ЗАТВ1	Стр. 107
		ЗВ.ЗАТВ2	ЗВ.ЗАТВ3	

* Меню могут быть изменены производителем без предварительного уведомления.

Графическая заставка

- Можно выбрать изображение, которое будет появляться на ЖК-дисплее всякий раз при включении фотокамеры.
- Настройка графической заставки
 1. Выберите любой режим, кроме записи звука, и нажмите кнопку MENU.
 2. С помощью кнопок ВЛЕВО/ ВПРАВО выберите значок меню [МОИ УСТАНОВКИ].
 3. С помощью кнопок ВВЕРХ/ ВНИЗ выберите меню [ЗАСТАВКА] и нажмите кнопку ВПРАВО.
 4. С помощью кнопок ВВЕРХ/ ВНИЗ выберите необходимое субменю и нажмите кнопку ОК.
 5. Дважды нажмите кнопку MENU, и меню исчезнет.

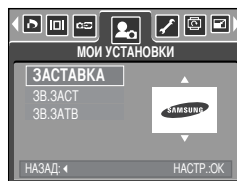

ПОДСКАЗКА

- В качестве графической заставки можно использовать снимок, для которого был выбран размер [МОЯ ЗСТВ] в меню режима воспроизведения [ИЗМЕНИТЬ РАЗМЕР].
- Графическая заставка не будет удалена при выборе меню [УДАЛИТЬ] и [ФОРМАТИР].
- Если выбрать настройку [СБРОС], пользовательские графические заставки будут удалены.

Звуковая заставка

- Можно выбрать звуковую заставку, которая будет звучать всякий раз при включении фотокамеры.
- Настройка звуковой заставки
 1. Выберите любой режим, кроме записи звука, и нажмите кнопку MENU.
 2. С помощью кнопок ВЛЕВО/ ВПРАВО выберите значок меню [МОИ УСТАНОВКИ].
 3. С помощью кнопок ВВЕРХ/ ВНИЗ выберите меню [ЗВ.ЗАСТ] и нажмите кнопку ВПРАВО.
 4. С помощью кнопок ВВЕРХ/ ВНИЗ выберите нужное субменю и нажмите кнопку ОК.
 5. Дважды нажмите кнопку MENU, и меню исчезнет.

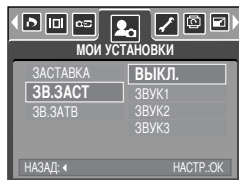

Звук при нажатии кнопки спуска

- Можно выбрать звук, воспроизводимый при нажатии кнопки спуска.
- Настройка звука, сопровождающего нажатие спусковой кнопки
 1. Выберите любой режим, кроме записи звука, и нажмите кнопку MENU.
 2. С помощью кнопок ВЛЕВО/ ВПРАВО выберите значок меню [МОИ УСТАНОВКИ].
 3. С помощью кнопок ВВЕРХ/ ВНИЗ выберите меню [ЗВ.ЗАТВ] и нажмите кнопку ВПРАВО.
 4. С помощью кнопок ВВЕРХ/ ВНИЗ выберите нужное субменю и нажмите кнопку ОК.
 5. Дважды нажмите кнопку MENU, и меню исчезнет.

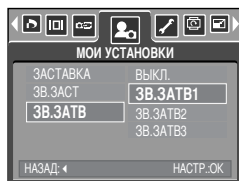

Важные замечания

Неукоснительно соблюдайте следующие меры предосторожности!

- Данное изделие содержит точные электронные компоненты. Не используйте и не храните его:
 - Там, где происходят быстрые изменения температуры и влажности.
 - Там, где оно будет подвержено воздействию пыли и грязи.
 - Там, где оно будет подвержено воздействию прямого солнечного света или высоких температур (внутри автомобиля в жаркую погоду).
 - Там, где оно может быть подвержено влиянию сильных магнитных полей и вибрации.
 - В местах со взрывоопасными и легковоспламеняющимися материалами.

- Не оставляйте фотокамеру в местах, подверженных воздействию пыли, химических веществ (нафталин, шарики против моли), высокой температуры и влажности. Если вы не собираетесь пользоваться фотокамерой продолжительное время, поместите ее в герметично закрытую коробку с силикагелем.

- Особенно опасен контакт с песком.
 - При пользовании изделием на пляжах, в дюнах или других местах, где много песка, избегайте попадания песка внутрь изделия.
 - В противном случае возможно появление неисправностей или полный выход изделия из строя.

- Обращение с фотокамерой
 - Не роняйте фотокамеру и не подвергайте ее сильным ударам или вибрации.
 - Оберегайте данный ЖК-дисплей большого размера от случайных ударов. Когда фотокамера не используется, уберите ее в футляр..
 - Не заслоняйте объектив или фотовспышку во время съемки.
 - Данная фотокамера не защищена от попадания воды. Во избежания поражения электрическим током никогда не берите фотокамеру влажными руками.
 - Если фотокамера используется на пляже или около бассейна, не допускайте попадания воды или песка внутрь фотокамеры. Иначе это приведет к ее повреждению или полному выходу из строя.

- Очень высокие или очень низкие температуры опасны для фотокамеры.
 - При переносе фотокамеры из холодного места в теплое с высокой влажностью возможно появление конденсата на важных электронных компонентах. В этом случае отключите питание фотокамеры по крайней мере на 1 час до полного испарения влаги. На карте памяти может сконденсироваться влага. В этом случае выключите фотокамеру и извлеките карту памяти. Дождитесь полного испарения влаги.

Важные замечания

- Обращайтесь с объективом с осторожностью.
 - Попадание прямого солнечного света в объектив может привести к искажению цветопередачи и повреждению фотоприемника.
 - Следите, чтобы на поверхности линзы объектива не было следов пальцев и грязи.
 - Внешняя линза объектива, которая видна при открытой крышке объектива, используется для автофокусировки. При работе с фотокамерой или во время ее чистки следите за тем, чтобы не повредить внешнюю линзу.

- Если вы не пользуетесь фотокамерой долгое время, батареи питания могут потерять заряд. При длительном хранении рекомендуем вынимать из фотокамеры батареи и карту памяти.

- В случае возникновения электронных помех во избежание повреждения карты памяти фотокамера автоматически выключается.

- Уход за фотокамерой
 - Мягкой кистью (приобретается в магазинах фототоваров) очень осторожно очистите объектив и ЖКД. Если объектив остается загрязненным, очистите его специальной бумажной салфеткой для объективов, пропитанной чистящей жидкостью.
 - Мягкой тканью очистите корпус фотокамеры. Исключите попадание на фотокамеру таких растворителей, как бензол, жидкие инсектициды, разбавители и т.п. Они могут повредить корпус фотокамеры и вызвать неполадки в ее работе. Неосторожным обращением можно повредить ЖК-дисплей. Остерегайтесь повреждений и всегда держите фотокамеру в защитном чехле.

- Не пытайтесь разбирать или переделывать данную фотокамеру.

- Иногда статическое электричество может вызвать срабатывание фотовспышки. Это неопасно для фотокамеры и не является дефектом.

- Иногда при передаче изображений из/в фотокамеру (при этом к подставке-адаптеру одновременно подсоединены зарядное устройство и USB-кабель) возможно прерывание процесса из-за статического разряда. В таком случае, перед возобновлением процесса отсоедините и снова подсоедините USB-кабель.

- Перед важным мероприятием или путешествием обязательно проверьте состояние фотокамеры.
 - Сделайте проверочный снимок и подготовьте запасные батареи питания.
 - Корпорация Samsung не несет ответственности за последствия отказов в работе фотокамеры.

Предупреждающие сообщения

- На ЖК-дисплее могут появляться предупреждающие сообщения.

ОШИБКА КАРТЫ ПАМЯТИ!

- Ошибка карты памяти
 - Выключите и снова включите питание фотокамеры.
 - Снова вставьте карту памяти
 - Вставьте и затем отформатируйте карту памяти (стр. 99)

ОШИБК ПАМЯТИ!

- Ошибка встроенной памяти
 - Выключите и снова включите питание фотокамеры.
 - Отформатируйте память, вынув карту памяти (стр. 99).

КАРТА ЗАЩИЩЕНА!

- Карта памяти защищена от записи
 - Карта памяти SD: сдвиньте переключатель защиты от записи карты памяти вверх.

НЕТ МЕСТА! НЕТ МЕСТА!

- На карте памяти не осталось места для хранения снимков.
 - Вставьте новую карту памяти.
 - Чтобы освободить память, удалите ненужные файлы изображений.

НЕТ СНИМКОВ!

- На карте памяти нет изображений
 - Начинаем съемку.
 - Вставьте карту памяти, на которой записаны изображения.

ОШИБ.ФАЙЛА!

- Ошибка файла
 - Отформатируйте карту памяти
- Ошибка карты памяти
 - Обратитесь в технический центр обслуживания

БАТАРЕЯ ИСТОЩЕНА!

- Потеряна емкость батарей питания.
 - Используйте при съемке фотовспышку.

Предупреждающие сообщения

МАЛО СВЕТА!

- Во время съемки при плохом освещении
→ Используйте при съемке фотовспышку.

НЕТ ЧИСЛА

- В меню PictBridge выбрано слишком большое количество копий для печати.
→ При выборе количества копий для печати не превышайте их максимального предела.

Перед тем как обратиться в центр обслуживания.

- Проверьте следующее.

Фотокамера не включается.

- Потеряна емкость батарей питания.
→ Вставьте заряженную батарею (стр. 17)
- Батареи питания вставлены неправильно (обратная полярность включения).
→ Подключите батареи, соблюдая полярность подключения (+/-).
- Не вставлена аккумуляторная батарея
→ Вставьте батарею и включите фотокамеру

Фотокамера сама выключается во время работы

- Потеряна емкость батарей питания.
→ Вставьте заряженную батарею
- Произошло автовыключение фотокамеры.
→ Снова включите фотокамеру

Батареи питания быстро разряжаются.

- Фотокамера использовалась при низких температурах.
→ Держите фотокамеру в тепле (например, под пальто или курткой) и вынимайте ее только для съемки.

Перед тем как обратиться в центр обслуживания.

При нажатии кнопки спуска съемка не производится.

- На карте памяти не осталось места для хранения снимков
→ Удалите ненужные файлы изображений
- Карта памяти неотформатирована
→ Отформатируйте карту памяти (стр. 99)
- Карта памяти неработоспособна
→ Вставьте новую карту памяти.
- Карта памяти защищена от записи
→ См. рекомендации для сообщения об ошибке [КАРТА ЗАЩИЩЕНА!] на стр. 110.
- Отсутствует электропитание фотокамеры
→ Включите питание фотокамеры.
- Потеряна емкость батарей питания.
→ Вставьте заряженную батарею.
- Батареи питания вставлены неправильно (обратная полярность включения).
→ Подключите батареи, соблюдая полярность подключения (+/-).

Фотокамера внезапно перестает работать.

- Произошел сбой оборудования.
→ Извлеките и заново вставьте в фотокамеру батареи питания, затем включите фотокамеру.

Снимки нерезкие.

- Снимок был сделан с расстояния 0,8 м до объекта без выбора соответствующего режима макросъемки.
→ Если снимаемый объект находится на расстоянии ближе чем 0,8 м, выберите режим съемки МАКРО.
- Съемка вне зоны действия фотовспышки.
→ Фотографируйте объекты в пределах зоны действия фотовспышки.
- На линзах объектива пятна или частицы грязи.
→ Протрите линзу объектива.

Фотовспышка не срабатывает.

- Был выбран режим Фотовспышка отключена.
→ Отмените режим Фотовспышка отключена.
- В данном режиме фотовспышка недоступна
→ См. инструкции по работе с фотовспышкой, стр. 37

Отображаются неправильные время и дата.

- Дата и время были установлены неправильно, или фотокамера была переключена в режим установок по умолчанию.
→ Заново установите правильные время и дату.

Перед тем как обратиться в центр обслуживания.

При нажатии кнопок фотокамеры ничего не происходит.

- Фотокамера неисправна
→ Извлеките и заново вставьте в фотокамеру батареи питания, затем включите фотокамеру.

Произошел сбой в работе карты памяти, вставленной в фотокамеру.

- Карта памяти отформатирована неправильно
→ Снова отформатируйте карту памяти.

Невозможно воспроизвести изображение

- Неверное имя файла (нарушен формат DCF).
→ Не изменяйте имя файла изображения.

Цвета полученного изображения отличаются от оригинала

- Неправильно выбраны настройки баланса белого или эффектов
→ Выберите правильные настройки баланса белого и эффектов

Снимки получаются очень светлыми.

- Произошла переэкспозиция снимка.
→ Отмените коррекцию экспозиции

На внешнем мониторе нет изображения.

- Внешний монитор подключен к камере неправильно.
→ Проверьте соединительные кабели.
- На карте памяти имеются испорченные файлы.
→ Вставьте карту памяти с "правильными" файлами.

В Проводнике ПК отсутствует значок съемного диска

- Неправильно подключен кабель.
→ Проверьте подключение
- Фотокамера выключена.
→ Включите фотокамеру.
- У вас установлена операционная система иная, чем Windows 98, 98SE, 2000, ME, XP/ Mac OS 10.0 или более поздняя версия. Либо на вашем ПК отсутствует поддержка USB.
→ Установите Windows 98, 98SE, 2000, ME, XP/ Mac OS 10.0 или более поздней версии на компьютер с поддержкой USB
- Драйвер фотокамеры не установлен.
→ Установите драйвер [USB Storage Driver].

Технические характеристики

Фотоприемник	Тип	1/2.5" ПЗС-матрица
	Рабочее разрешение	Около 5,0 млн пикселей
	Полное разрешение	Около 5,2 млн пикселей
Объектив	Фокусное расстояние	Объектив высокой четкости SHD, $f = 4,6 \sim 22,2$ мм (в эквиваленте 35-мм пленки: 28 ~ 135 мм)
	Диафрагменное число	F 3.3 ~ F 4.8
	Цифровой зум	Режим Фотосъемка: 1,0X ~ 5,0X, режим Видео: 1,0X ~ 2,0X Режим воспроизведения: 1,0X ~ 9,0X (в зависимости от размера изображения)
Видеоискатель	ЖК-дисплей	2,8-дюймовый цветной ЖК-дисплей (195840 точек) на тонкопленочных транзисторах
Фокусировка	Тип	Автофокусировка TTL (через объектив)
	Диапазон	Обычная съемка: 80 см ~ бесконечность Макро: 2 см ~ 80 см (зум дальше), 14 см ~ 80 см (зум ближе) Автоматическая макросъемка: 5 см ~ бесконечность (зум дальше), 14 см ~ бесконечность (зум ближе)
Затвор	Тип	Электронно-механический
	Диапазон выдержек	1 ~ 1/2000 сек (Ночная съемка: 16 ~ 1/2000 сек)
Экспозиция	Управление	Программная автоэкспозиция Эксполаймер: мультисегментный, центрально-взвешенный, точечный
	Коррекция	± 2 EV (с шагом 1/3 EV)
	Светочувствительность в эквиваленте ISO	Авто, 50, 100, 200, 400
Фотовспышка	Режимы	Авто, Авто и Устранение эффекта "красных глаз", Заполняющая вспышка, Медленная синхронизация, Фотовспышка отключена
	Диапазон	Зум дальше: 0,3 м ~ 3,0 м, Зум ближе: 0,3 м ~ 2,0 м
	Время зарядки	Около 5 сек
Резкость		Мягкая, Норма, Высокая
Эффекты		Норма, Черно-белое, Сепия, Негатив, Регулировка цветов (красный, зеленый, синий, RGB)
Запись звука		Авто, Солнечный свет, Облачно, Лампы дневного света ХБ, Лампы дневного света ТБ, Лампы накаливания, Пользовательская настройка
Баланс белого		Запись звука (макс. 1 час) Звуковой комментарий (макс. 10 сек) в режиме фотосъемки
Впечатывание даты		Выключено, Дата/Время, Дата (по выбору пользователя)
Съемка	Фотосъемка	Режимы: Авто, Вручную, Сюжет *Сюжетные режимы: Ночь, Портрет, Дети, Пейзаж, Текст, Макро, Закат Рассвет, Встречный свет, Фейерверк, Пляж/снег Непрерывная съемка: покадровая, непрерывная, с автоэксповилкой Автоспуск: 2 сек, 10 сек, два снимка подряд (через 10 сек и через 2 сек), с пультом ДУ (приобретается дополнительно)
	Видеосъемка	Со звуком (время записи: определяется объемом доступной памяти) Размер: широкий формат – 640x360, 384x216, 256x144 ормальный формат – 640x480, 320x240, 160x120 Частота кадров: 30 кадр/сек, 15 кадр/сек Стабилизация кадров видеоклипа (по выбору пользователя)

Технические характеристики

Съемка	Видеосъемка	Редактирование видео (встроенная функция): пауза в ходе записи, захват кадра, сохранение фрагмента		
Хранение данных	Устройство хранения	Встроенная память: флэш-память прилб. 24 Мб Внешняя память: карта памяти SD /MMC (до 1 Гб гарантировано)		
	Формат файлов	Фотосъемка: JPEG (DCF), EXIF 2.2, DPOF 1.1, PictBridge 1.0 Видеоклип: MP4 (MPEG-4) Звук: WAV		
	Размер изображения	Широкий формат	5Мп : 2944x1656 пикс.	4Мп : 2688x1512 пикс.
			3Мп : 2304x1296 пикс.	2Мп : 1792x1008 пикс.
		Нормальный формат	1Мп : 1280x720 пикс.	VGA : 768x432 пикс.
5Мп : 2592x1944 пикс.	4Мп : 2272x1704 пикс.			
	3Мп : 2048x1536 пикс.	2Мп : 1600x1200 пикс.		
1Мп : 1024x768 пикс.	VGA : 640x480 пикс.			
Доступное количество снимков (24 Мб)	5М : TIFF 1, ОТЛИЧНОЕ 9, ХОРОШЕЕ 18, НОРМА 27 4М : TIFF 2, ОТЛИЧНОЕ 12, ХОРОШЕЕ 23, НОРМА 34 3М : TIFF 2, ОТЛИЧНОЕ 14, ХОРОШЕЕ 28, НОРМА 41 2М : TIFF 4, ОТЛИЧНОЕ 23, ХОРОШЕЕ 45, НОРМА 64 1М : TIFF 10, ОТЛИЧНОЕ 47, ХОРОШЕЕ 74, НОРМА 106 VGA : TIFF 24, ОТЛИЧНОЕ 99, ХОРОШЕЕ 148, НОРМА 185 *Данные значения получены при измерении по стандартам корпорации Samsung и могут быть другими в зависимости от условий съемки и выбранных настроек.			
Воспроизведение	Тип	Едиичное изображение, эскизы, слайдшоу, видеоклип, фотоальбом		
	Редактирование	Подрезка, изменение размера, вращение, эфффекты		
Интерфейс		Цифровой выход: USB 2.0 Звук: моно Выходной видеосигнал: NTSC, PAL (по выбору пользователя) Гнездо подключения внешнего источника питания: 4,2 В		
Источники питания		Аккумуляторная батарея: ионно-литиевая 3,7 В (SLB-1237) Сетевой адаптер: 4,2 В/750 мА пост. тока (блок питания SAC-41) *Тип источника питания в комплекте поставки может быть другим в зависимости от региона продаж.		
Габариты (ШxВxГ)		99 x 55 x 27 мм (без учета выступающих частей фотокамеры)		
Вес		169 г (без батареи и карты памяти)		
Рабочая температура		0 ~ 40 °C		
Рабочая влажность		5 ~ 85 %		
Программное обеспечение	Драйвер фотокамеры	Драйвер устройства хранения (Windows98/98SE/2000/ME/XP, Mac OS 10.0 или более поздняя версия)		
	Приложения	Программы Digimax Master, Digimax Reader6 Прогриватель медиафайлов QuickTime		
Дополнительные особенности		5 мегапикселей, широкоугольный объектив 28 мм и оптический телефотозум 4,8X Впервые в мире*1 2,8-дюймовый широкоформатный TMR ЖК-дисплей Быстрое время отклика – загрузка 1,3 сек, интервал между снимками 1,0 сек Элегантный дизайн, цельнометаллический корпус Простая в использовании система подзарядки		

* Технические характеристики могут быть изменены без предварительного уведомления.

* Все товарные знаки являются собственностью их владельцев.

* 1 : Для цифровых фотокамер, по состоянию на август 2005 г.

Замечания по установке программного обеспечения

Не забудьте перед началом работы внимательно прочитать данное руководство

- Прилагаемое программное обеспечение содержит драйвер фотокамеры и прикладное ПО обработки графики для Windows.
- Никакая часть данного программного обеспечения или Руководства пользователя не может быть воспроизведена ни при каких условиях.
- Лицензия на программное обеспечение предоставляется только для работы с фотокамерой.
- В редчайшем случае обнаружения заводского дефекта мы отремонтируем или заменим вашу фотокамеру. Однако мы не несем никакой юридической ответственности за повреждения или неполадки, возникшие из-за неправильной эксплуатации.
- Гарантия Samsung не распространяется на работу фотокамеры с "самосборными" ПК или ПК, не имеющими гарантии производителя.
- Перед чтением данного Руководства вам следует получить основные знания о ПК и ОС (операционных системах).

Системные требования

Для Windows	Для Macintosh
ПК с процессором производительнее Pentium II 450 МГц (рекомендуется Pentium 700 МГц)	Компьютер Power Mac G3 или мощнее
Windows 98/98SE/2000/ME/XP	Mac OS 10.0 или более поздняя версия
ОЗУ минимум 64 Мб (XP: 128 Мб) 200 Мб свободного места на жестком диске	ОЗУ минимум 64 Мб 110 Мб свободного места на жестком диске
USB-порт	USB-порт
Дисковод CD-ROM	Дисковод CD-ROM
Монитор с 16-битовой глубиной цвета и разрешением экрана 1024 x 768 пикселей (рекомендуется 24-битовая глубина цвета)	Проигрыватель медиафайлов QuickTime

Об установке программного обеспечения

После установки в привод CD-ROM компакт-диска из поставки фотокамеры автоматически появляется следующее окно.



Перед подключением фотокамеры к ПК следует установить ее драйвер.

- **Драйвер фотокамеры** : позволяет переносить изображения из фотокамеры в PC и наоборот. В качестве драйвера фотокамеры используется драйвер USB Storage Driver. Можно использовать фотокамеру в качестве устройства чтения USB-карт памяти. После установки драйвера и подключения фотокамеры к ПК в Проводнике [Windows Explorer] или папке Мой Компьютер [My computer] появится значок Съёмного диска [Removeable Disk]. USB Storage Driver предоставляется только для Windows. Драйвер USB для MAC не входит в программное обеспечение на установочном компакт-диске. Но фотокамера может работать с операционной системой Mac OS 10.0 или более поздняя версия
- **Проигрыватель медиафайлов QuickTime**: программа для воспроизведения видеофайлов, снятых в формате QuickTime (.MP4). С ее помощью можно также воспроизводить файлы, сжатые кодеком MPEG4.
- **Digimax Master** : мультимедийное программное обеспечение типа "все в одном"
С помощью данного программного обеспечения вы сможете загрузить, просмотреть, отредактировать и сохранить полученные вами цифровые изображения. Данное программное обеспечение совместимо только с ОС Windows.
- **Digimax Reader** : программа распознавания текста
С помощью данной программы можно преобразовать файл изображения, снятый в режиме ТЕКСТ, в текстовый файл. Данное программное обеспечение совместимо только с ОС Windows.

ПОДСКАЗКА

- Перед установкой драйвера проверьте соответствие вашего компьютера его системным требованиям.
- В зависимости от компьютера следует подождать 5 ~ 10 секунд перед тем, как запустится программа автоматической установки. Если окно не отображается, запустите [Windows Explorer] и в корневом каталоге диска CD-ROM выберите значок файла [Samsung.exe].

Установка прикладной программы

Чтобы использовать фотокамеру с ПК, сначала установите прикладную программу. После установки драйвера снимки, записанные на фотокамере, можно загрузить на ПК и затем редактировать в программе обработки графики.

ПОДСКАЗКА

- Перед установкой прикладного ПО закройте все работающие программы.
- Перед установкой прикладной программы отсоедините USB-кабель.

Посетите вебсайт Samsung в Интернете.

<http://www.samsungcamera.com> : версия на английском языке

<http://www.samsungcamera.co.kr> : версия на корейском языке

1. В окне автозапуска щелкните по пункту [Install] (Установить).
Произойдет автоматическая установка драйвера фотокамеры.

[Щелчок!]

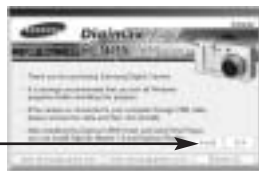

2. Установка закончена.
Щелкните [Finish].

[Щелчок!]



3. Откроется окно с лицензионным соглашением DirectX.
Откроется окно с лицензионным соглашением.
Если вы согласны с его условиями, щелкните [I accept the agreement] (я принимаю условия соглашения) и нажмите кнопку [Next>], чтобы продолжить установку.
Если не согласны, щелкните [I do not accept the agreement] (я не принимаю условия соглашения), и нажмите кнопку [Cancel] (отмена). Установка программы будет отменена.

[Щелчок!]

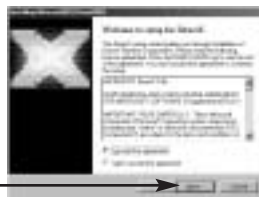

Установка прикладной программы

4. Откроется окно. Щелкните [Next(N)>] (далее).

[Щелчок!]



5. Установка DirectX завершена.

Щелкните [Finish], и начнется установка QuickTime.

*Перезагрузки системы не произойдет, даже если щелкнуть [Finish].

*В зависимости от конфигурации системы окно, показанное для шага 5, может выглядеть иначе.

[Щелчок!]



6. Щелкните [Next(N)>], чтобы начать установку QuickTime.

[Щелчок!]



7. Откроется окно приветствия.

Щелкните [Next(N)>], чтобы перейти к следующему экрану.

[Щелчок!]

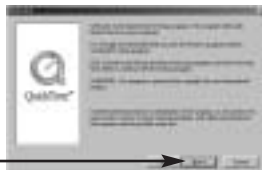

Установка прикладной программы

8. Откроется окно с просьбой подтвердить ваше согласие с лицензионным соглашением. С помощью кнопки слева внизу выберите язык и затем щелкните [Agree] (согласен), чтобы принять лицензионное соглашение. Установка продолжится. Если вы не согласны с условиями лицензионного соглашения, щелкните [Disagree] (не согласен). Установка будет прервана. Если не найдете нужный язык, выберите [English] (английский).



9. Откроется окно с просьбой указать папку для копирования файлов. Щелкните [Next>]. Чтобы скопировать файлы в другую папку, щелкните [Browse...] (обзор). Перейдите в папку, выбранную для копирования файлов.



10. Откроется окно выбора типа установки. Щелкните [Next>].
[Minimum] (минимальная): будут скопированы только необходимые файлы.
[Recommended] (рекомендуемая): будут скопированы все необходимые файлы и чаще всего используемые дополнительные файлы.
[Custom] (выборочная): позволяет вам выбрать устанавливаемые компоненты.



11. Откроется окно с просьбой выбрать папку, в которую будут помещены значки программ. Щелкните [Next>]. Чтобы поместить значки программ в другую папку, выберите ее и щелкните [Next>].



12. Откроется окно регистрации программы. Введите в соответствующие поля ваше имя и название организации и щелкните [Next>]. Вам не потребуется вводить специальный регистрационный номер.



Установка прикладной программы

※ Откроется папка программы QuickTime.

Щелкните кнопку Close (закрыть), чтобы закрыть папку.



13. Откроется окно начальных установок QuickTime.

Щелкните [Next>].



14. Выберите скорость передачи данных для соединения с Интернетом и затем щелкните [Next>].



15. Настройте ваш браузер для работы с модулем подключения QuickTime.

Щелкните [Next>].



16. Выберите типы файлов, которые будут сопоставлены с программой QuickTime.

Щелкните [Finish] (готово).



17. Установка закончена. Щелкните [Close].



Установка прикладной программы

*Запустится проигрыватель медиафайлов QuickTime, откроется окно с текстом файла "readme", затем откроется окно, описанное для Шага 18. Щелкните кнопки Close 1 и Close 2, чтобы выйти из программы.

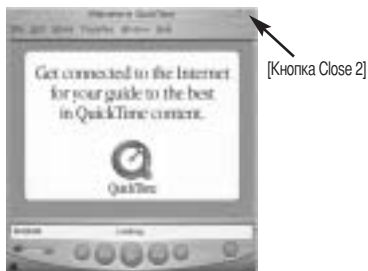
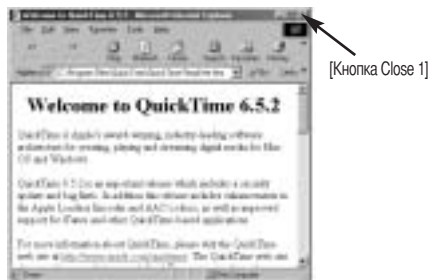

18. Откроется окно выбора программ для установки. Щелкните [Install] (установить). Дополнительная информация о программах-приложениях представлена на стр. 117.

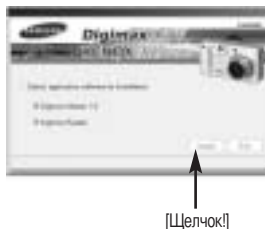

ПОДСКАЗКА

- Если во время шага 18 выбрать [Exit] (Выход), установка приложений будет прервана.

19. Откроется окно установки программы Digimax Master, как показано рядом. Щелкните [Next>].



Установка прикладной программы

20. Откроется следующее окно.
Щелкните кнопку [Next >] (далее).

[Щелчок]



ПОДСКАЗКА

- Если во время шага 20 выбрать [Cancel], откроется окно установки программы Digimax Reader.

21. Откроется окно выбора папки назначения.
Щелкните [Next >]. Чтобы скопировать файлы в другую папку, щелкните [Browse...] и выберите ее.

[Щелчок]



22. Откроется окно с просьбой выбрать папку, в которую будут помещены значки программ. Щелкните [Next >].
Чтобы выбрать другую папку, щелкните [Browse..] (Обзор) и перейдите в нее.

[Щелчок]



23. Щелкните [Install], и начнется установка программы Digimax Master.

[Щелчок]



Установка прикладной программы

24. Установка Digimax Master успешно завершена.

Щелкните [Finish], чтобы установить программу Digimax Reader.

* В зависимости от конфигурации системы окно, показанное для шага 24, может выглядеть иначе.

[Щелчок!]



25. Откроется окно, как показано рядом. Щелкните кнопку [INSTALL].

- Щелкните кнопку [MANUAL] (руководство), и появятся краткие инструкции по работе с программой Digimax Reader.

- Щелкните [EXIT], установка Digimax Reader будет прервана и откроется окно с просьбой перезагрузить компьютер.

[Щелчок!]



26. Откроется следующее окно.

Щелкните кнопку [Next >] (далее).

[Щелчок!]



27. Появится окно с лицензионным соглашением.

Если вы согласны с ним, щелкните [Yes] для продолжения работы. Если не согласны, щелкните [No], и установка программы будет прервана.

[Щелчок!]



Установка прикладной программы

28. Откроется окно выбора папки назначения.

Щелкните [Next >]. Чтобы скопировать файлы в другую папку, щелкните [Browse...] и выберите ее.



[Щелчок]

29. Установка Digimax Reader завершена.

The system will not reboot even if the [Yes, I want to restart the computer now] option is selected.



[Щелчок]

30. Чтобы принять сделанные изменения, перезагрузите компьютер. Выберите [Yes, I want to restart my computer now] (Да, я хочу перезагрузить компьютер сейчас), и щелкните [Finish].



[Щелчок]

31. После перезагрузки компьютера подключите ПК к фотокамере с помощью USB-кабеля.

32. Включите питание фотокамеры.

Запустится Мастер установки нового оборудования [Found New Hardware Wizard], и компьютер подключится к фотокамере.

* Если у вас установлена ОС Windows XP, откроется окно программы просмотра изображений. Если открылось окно загрузки файлов программы Digimax Master, значит установка драйвера фотокамеры прошла успешно.



Установка прикладной программы

33. Если вы видите значок [Съемный диск] в папке [Мой компьютер], то установка драйвера фотокамеры прошла успешно. Теперь можно загружать файлы изображений с фотокамеры на ПК с помощью USB-кабеля.



ПОДСКАЗКА

- Если вы установили драйвер фотокамеры, окно [Found New Hardware Wizard], возможно, не откроется.
- Если на ПК установлена ОС Windows 98 или 98 SE, откроется диалоговое окно Мастера установки нового оборудования, а также может появиться окно с просьбой выбрать файл драйвера. В этом случае укажите "USB Driver" на компакт-диске из комплекта поставки. (Для Windows 98 и 98 SE).
- Перед подключением фотокамеры к ПК следует установить ее драйвер.
- После установки драйвера фотокамеры следует перезагрузить ПК.
- Если вы подключите фотокамеру к ПК до установки драйвера фотокамеры, появится окно [Found New Hardware Wizard]. В этом случае в окне [Found New Hardware Wizard] нажмите кнопку отмены и отсоедините фотокамеру от ПК. Установите драйвер фотокамеры и снова подсоедините фотокамеру к ПК.
- Если компьютер после установки не находит драйвер фотокамеры, сделайте следующее.
 1. Удалите драйвер фотокамеры (стр.130) и переустановите его.
 2. Чтобы найти возможное решение проблемы, обратитесь к разделу часто задаваемых вопросов (FAQ).(стр.142)
 3. Если контроллер шины USB вашего компьютера выполнен на чипе компании VIA, необходимо загрузить патч-файл с вебсайта Samsung Camera (<http://www.samsungcamera.com>)

Включение режима ПК

- Если подсоединить USB-кабель к USB-порту ПК, а затем включить электропитание, фотокамера автоматически перейдет в режим подключения к компьютеру.
- В данном режиме записанные снимки можно загрузить на ПК через USB-кабель.
- В режиме ПК ЖК-дисплей всегда остается выключенным.
- Во время передачи файлов через USB-соединение мигает индикатор состояния фотокамеры.

■ Подключение фотокамеры к компьютеру PC

1. Выберите любой режим, кроме записи звука, и нажмите кнопку MENU.
2. С помощью кнопок ВЛЕВО/ ВПРАВО выберите значок меню [НАСТРОЙК].
3. С помощью кнопок ВВЕРХ/ ВНИЗ выберите меню [USB] и нажмите кнопку ВПРАВО.
4. С помощью кнопок ВВЕРХ/ ВНИЗ выберите пункт [КОМПЬЮТЕР] и нажмите кнопку ОК.

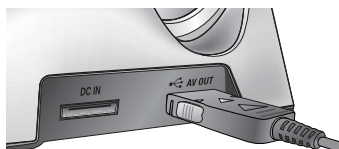
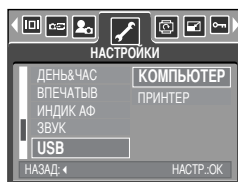

[Подключение USB-кабеля к подставке-адаптеру]

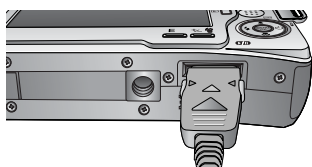

[Подключение USB-кабеля к фотокамере]

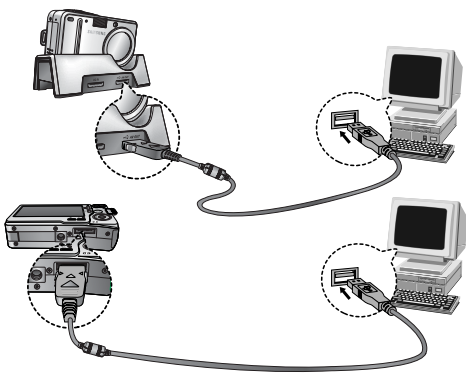

- ✱ Если при подключении фотокамеры к принтеру во время шага 4 выбрать [ПРИНТЕР], появится сообщение [ПОДКЛЮЧ К ПРИНТЕРУ], но подключения не произойдет. В этом случае отсоедините USB-кабель и начните процедуру подключения с шага 2.

Включение режима ПК

■ Загрузка записанных снимков

Загрузите снимки, сделанные фотокамерой, на жесткий диск ПК, чтобы распечатать их или обработать в графическом редакторе.

1. Подключите фотокамеру к компьютеру с помощью USB-кабеля.

2. Откройте папку [My computer] на рабочем столе и дважды щелкните по [Removable Disk → DCIM → 100SSCAM].

В окне появятся файлы изображений.



3. Выберите изображение и щелкните по нему правой кнопкой мыши.



4. Появится всплывающее меню.

Щелкните по меню [Cut] или [Copy]

- [Cut] : вырезает выделенный файл.

- [Copy] : копирует файлы.



5. Щелкните по папке, в которую хотите вставить файл.

Включение режима ПК

6. Сделайте щелчок правой кнопкой мыши, появится контекстное меню. Щелкните в нем по пункту [Paste].



7. Файл с изображением будет загружен из фотокамеры в ПК.



- При помощи [Digimax Master] можно просматривать хранящиеся в памяти изображения непосредственно на мониторе ПК, а также копировать или перемещать файлы изображений.

Удаление USB-драйвера для Windows 98SE

■ Чтобы удалить USB-драйвер, проделайте следующее.

1. Найдите [Start → Settings] и сделайте двойной щелчок по [Control Panel].



2. Дважды щелкните значок [System].

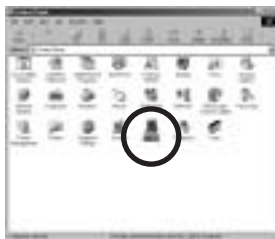

3. Выберите устройство [Device manager → Hard Disk Controller → Samsung DSC] и щелкните по кнопке [Remove].



[Щелчок!]

4. Щелкните [OK].
Фотокамера будет удалена из системы.



СЪЕМНЫЙ ДИСК

5. Найдите [Start → Settings → Control Panel] и дважды щелкните значок [Add/Remove programs].

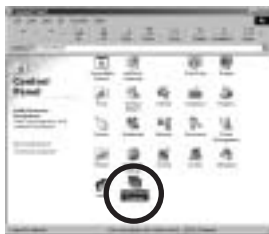

6. Откроется окно [Свойства: Установка и удаление программ]. Выберите [Digimax L55W] и затем нажмите кнопку [Добавить/Удалить].



7. Удаление драйвера завершено.
Щелкните по кнопке [Finish] и окно исчезнет.



СЪЕМНЫЙ ДИСК

■ Чтобы использовать фотокамеру в качестве съемного диска, установите драйвер USB (стр. 118).

1. Перед включением питания фотокамеры подсоедините фотокамеру к ПК с помощью USB-кабеля.
2. Щелкните по значку [Removable Disk] в окне [My computer] или [Windows Explorer].
3. Файлы изображений, записанные на съемный диск (DCIM → 100SSCAM), можно переносить на ПК.

ПОДСКАЗКА

Важные сведения о работе со съемным диском

- Индикатор съемного диска [Removable Disk] не будет виден, если выключено питание фотокамеры или отключен USB-кабель.
- Для просмотра снимков советуем скопировать их на ПК. Открывание файлов непосредственно со съемного диска может быть прервано из-за внезапного отключения.
- При загрузке изображений с ПК в фотокамеру убедитесь, что имена загружаемых файлов не совпадают с именами файлов, записанных на карте памяти карты.
- Если попытаться записать файл со снимками, которые были сделаны не данной фотокамерой, то в режиме ВОСПРОИЗВЕДЕНИЕ на ЖК-дисплее появится сообщение [ОШИБКА ФАЙЛА!] а в режиме ЭСКИЗ ничего отображаться не будет.
- Во время передачи файлов между ПК и фотокамерой (копирование или удаление) мигает значок слева сверху ЖК-дисплея. Не отсоединяйте USB-кабель, пока не перестанет мигать значок. Чтобы разорвать USB-соединение в ОС Windows 2000/ ME/ XP, щелкните значок [Отключение или извлечение аппаратного устройства] на полосе задач.



Отключение съемного диска

■ Windows 98 / 98SE

1. Проверьте, происходит ли передача файлов между ПК и фотокамерой. Если мигает значок слева вверху ЖК-дисплея, дождитесь, когда он перестанет мигать и начнет светиться постоянно.
2. Отсоедините USB-кабель.

■ Windows 2000/ ME/ XP

(В зависимости от версии ОС Windows приведенные рисунки могут не совпадать с реальным изображением на экране.)

1. Проверьте, происходит ли передача файлов между ПК и фотокамерой. Если мигает значок слева вверху ЖК-дисплея, дождитесь, когда он перестанет мигать и начнет светиться постоянно.

2. Сделайте двойной щелчок по значку [Unplug or Eject Hardware] на панели инструментов.



3. Появится окно [Unplug or Eject Hardware]. Выберите устройство [USB Mass Storage Device] и щелкните по кнопке [Stop].



4. Появится окно [Stop a Hardware device]. Выберите устройство [USB Mass Storage Device] и щелкните по кнопке [OK].

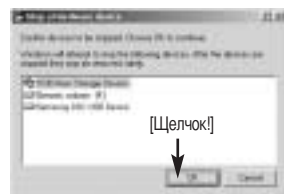

5. Появится окно [Safe To Remove Hardware]. Щелкните по кнопке [OK].



Отключение съемного диска

6. Появится окно [Unplug or Eject Hardware]. Щелкните по кнопке [Close] и съемный диск будет отключен.



[Щелчок!]

7. Отсоедините USB-кабель.

Установка драйвера USB на компьютере Macintosh

1. Драйвера USB для MAC нет на компакт-диске с программным обеспечением, поскольку ОС MAC OS поддерживает драйвер фотокамеры.
2. Проверьте версию ОС MAC OS. Ее можно проверить во время запуска системы. Данная фотокамера совместима с Mac OS 10.0 или более поздняя версия.
3. Подсоедините фотокамеру к компьютеру Macintosh и включите питание фотокамеры.
4. После подключения фотокамеры к компьютеру Macintosh на рабочем столе появляется новый значок.

Использование драйвера USB для MAC

1. Дважды щелкните по новому значку на рабочем столе, и появится папка, хранящаяся в памяти.
2. Выделите файл снимка, скопируйте или переместите его на диск компьютера MAC.

ВНИМАНИЕ

- Для Mac OS 10,0 или более поздней версии: сначала закончите передачу файлов из компьютера в фотокамеру, а затем отключите съемный диск с помощью команды Extract.

Digimax Master

■ С помощью данного программного обеспечения вы сможете загрузить, просмотреть, отредактировать и сохранить полученные вами цифровые изображения. Данное программное обеспечение совместимо со всеми версиями Windows, кроме Windows 98.

■ Чтобы запустить программу, щелкните [Пуск → Программы → Samsung → Digimax Master].

● Загрузка изображений

1. Подключите фотокамеру к ПК.

2. После подключения фотокамеры откроется окно загрузки изображений.

- Чтобы загрузить отснятые изображения, выберите кнопку [Select All].

- В открывшемся окне выберите папку и щелкните кнопку [Select All]. Теперь можно сохранить отснятые изображения в выбранной папке.

- Если щелкнуть кнопку [Cancel], загрузка будет прервана.



[Щелчок!]

3. Щелкните кнопку [Next >] (далее).



[Щелчок!]

Digimax Master

4. Выберите место расположения и создайте папку, в которую будут записаны загруженные файлы и папки.
 - Создайте папки в соответствии с датой создания файлов изображений, и изображения будут загружены в эти папки.
 - Введите имя папки, и изображения будут загружены в эту папку.
 - Выберите ранее созданную папку, и изображения будут загружены в нее.

5. Щелкните кнопку [Next >] (далее).

[Щелчок!]



6. Откроется окно, как показано рядом.

Адрес конечной папки появится в верхней части окна.

Щелкните кнопку [Start], чтобы загрузить изображения.

[Щелчок!]



7. Загруженные изображения будут показаны в окне программы.



Digimax Master

- Программа просмотра : для просмотра записанных изображений.

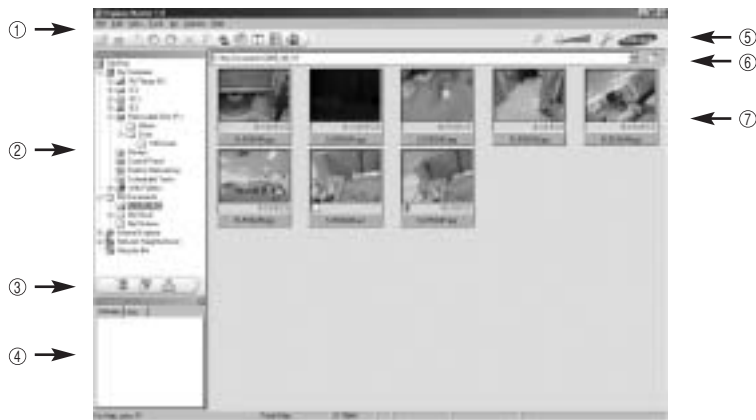

- Функции программы просмотра изображений перечислены ниже.

- ① з Строка меню : для выбора нужного меню.

File (файл), Edit (правка), View (вид), Tools (инструменты), Change functions (изменить функции), Auto download (автоматическая загрузка), help (помощь) и т.д.

- ② и Окно выбора изображений : в данном окне можно выбрать изображение.

- ③ й Меню функций обработки : в данном меню можно выбрать функции просмотра и редактирование изображений, редактирования видеоклипов.

- ④ к Окно предпросмотра : предварительного просмотра изображений или видеоклипов и получения информации о них.

- ⑤ л Панель изменения размера : для выбора размера изображения при просмотре.

- ⑥ м Адресная строка : для отображения имени папки, в которой находится выбранное изображение.

- ⑦ н Окно просмотра : на дисплее будут показаны изображения из выбранной папки.

※ Дополнительную информацию о программе Digimax Master можно получить с помощью встроенной справки (меню [Help]).

Digimax Master

- Окно редактирования : для редактирования файлов изображений

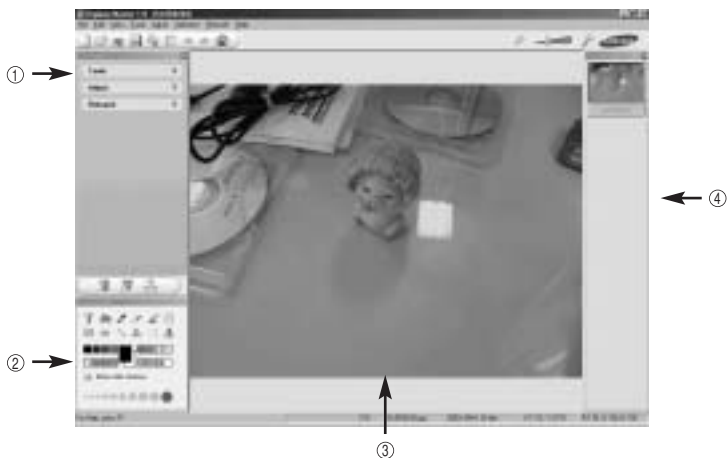

- Функции редактирования изображений перечислены ниже.

- ① Меню правки Edit : выбор нижеперечисленных меню.

[Tools] (инструменты) : для изменения размера и обрезки выбранного изображения. См. встроенную справку.

[Adjust] (изменить) : для изменения параметров сжатия изображения. См. встроенную справку.

[Retouch] (ретуширование) : для изменения изображения или добавления специальных эффектов. См. встроенную справку.

- ② Инструменты для рисования : инструменты для редактирования изображения.

- ③ Окно просмотра : для просмотра изображения.

- ④ Окно предпросмотра : для предварительного просмотра измененного изображения.

※ Изображение, отредактированное в программе Digimax Master, нельзя просмотреть на фотокамере.

※ Дополнительную информацию о программе Digimax Master можно получить с помощью встроенной справки (меню [Help]).

Digimax Master

- Редактирование видеоклипов : неподвижные изображения, видеоклипы, музыкальные файлы и звукозаписи можно объединить в один видеоролик.

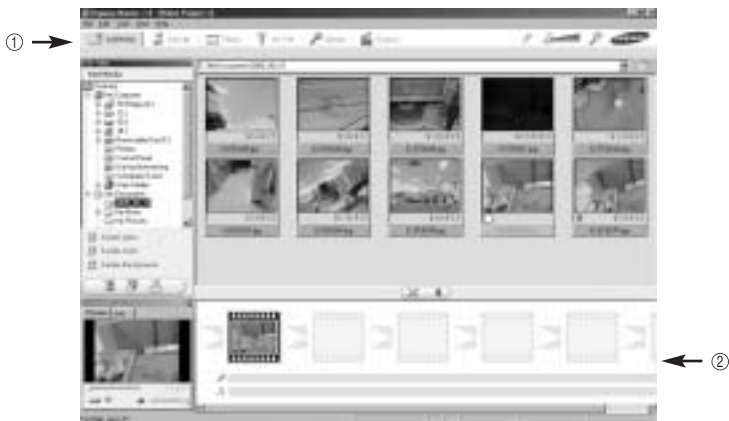

- Функции обработки видеоклипов перечислены ниже.

- ① з Меню правки Edit : выбор нижеперечисленных меню.

[Add Media] : для добавления ресурсов мультимедиа в видеоролик.

[Edit Clip] : для изменения яркости, контрастности и цветовых параметров.

[Effects] : для добавления специальных эффектов.

[Set Text] : для впечатывания текста.

[Narrate] : для добавления звукозаписи.

[Produce] : для сохранения отредактированного файла мультимедиа под новым именем.

в это окно можно вставить ресурсы мультимедиа.

Можно выбрать файлы AVI, Windows media (wmv), Windows media (asf), а также файлы, созданные на фотокамере (AVI, MPEG-4).

- ② и Полоса раскадровки : в это окно можно вставить ресурсы мультимедиа.

- ※ Некоторые видеоклипы, сжатые с помощью кодеков, несовместимых с программой Digimax Master, невозможно просмотреть в программе Digimax Master.
- ※ Дополнительную информацию о программе Digimax Master можно получить с помощью встроенной справки (меню [Help]).

Digimax Reader

- Digimax Reader – программа распознавания текста. С ее помощью можно преобразовать файл изображения, снятый в режиме ТЕКСТ, в текстовый файл.

Данное программное обеспечение совместимо только с операционной системой Windows.

- Чтобы запустить программу щелкните [Start → Programs → Digimax Reader Eng].

Откроется следующее окно.

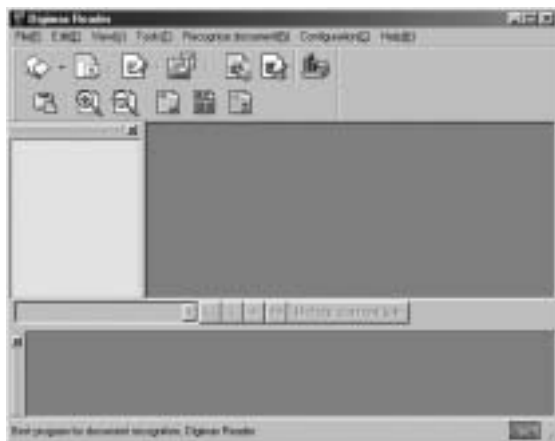

- Как работать с программой Digimax Reader

1. Соедините фотокамеру и ПК с помощью USB-кабеля, затем загрузите на компьютер изображения, хранящиеся в фотокамере.

* Подробные сведения о соединении фотокамеры и ПК и загрузке изображений на компьютер представлены на стр. 127~129.

2. Запустите программу Digimax Reader.

3. Щелкните значок Открыть (), как показано рядом.



Digimax Reader

4. Выберите изображение, которое необходимо преобразовать в текстовый файл.

* Можно открыть только изображения, снятые фотокамерой SAMSUNG.

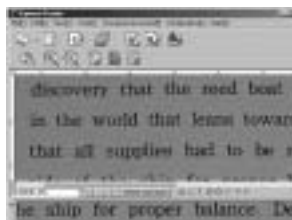

5. Чтобы отсканировать изображение, щелкните значок Фрагмент для распознавания ().



6. Выбранный фрагмент изображения станет выделенным, как показано рядом.

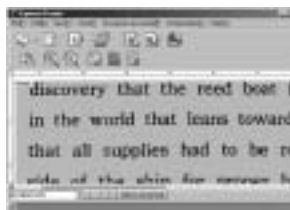

7. Щелкните значок Распознать (), и выбранный во время шага 6 фрагмент изображения будет преобразован в текст.

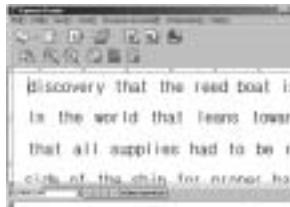

8. Чтобы сохранить выбранный фрагмент в текстовом виде, щелкните значок Сохранить (). Откроется окно, как показано рядом.



Digimax Reader

9. Выберите тип сохраняемого файла.

Можно выбрать следующие типы файлов : *.TXT, *.HWP, *.DOC, *.RTF

ПОДСКАЗКА

- Чтобы получить изображение, которое можно будет преобразовать в текст, проделайте следующее:
 - Чтобы получить четкое изображение, всегда правильно выбирайте расстояние до объекта съемки.
 - Убедитесь, что фотокамера точно наведена на объект съемки.
 - Чтобы получить изображение хорошего качества, избегайте вибрации фотокамеры.
- Дополнительная информация содержится в меню справки [Help] программы Digimax Reader.

Часто задаваемые вопросы (FAQ)

- Если соединение USB работает неправильно, убедитесь в следующем.

[вариант 1]

Питание фотокамеры выключено.
→ Включите питание фотокамеры.

[вариант 2]

Драйвер USB установлен неправильно.
→ Правильно установите USB драйвер фотокамеры. См. стр. 118

[вариант 3]

USB-кабель не подсоединен или используется кабель не той спецификации.
→ Используйте USB-кабель требуемой спецификации.

[вариант 4]

Фотокамера не опознается вашим ПК. Время от времени в менеджере устройств фотокамера появляется как [Unknown Devices].
→ Правильно установите драйвер фотокамеры. Выключите фотокамеру и отсоедините кабель USB. Снова подсоедините кабель и включите фотокамеру.

Часто задаваемые вопросы (FAQ)

[вариант 5]

Неожиданная ошибка во время передачи файла.

- Выключите питание фотокамеры и включите снова. Заново начните передачу файла.

[вариант 6]

Как узнать, что мой компьютер поддерживает интерфейс USB?

- Проверьте наличие USB-порта на компьютере или на корпусе клавиатуры.
- Проверьте версию операционной системы. Интерфейс USB доступен в Windows 98, 98SE, 2000, ME, XP.
- В окне Device Manager (Устройства) проверьте [Universal Serial Bus controllers]. Чтобы проверить [Universal Serial Bus controllers], сделайте следующее.
Win 98/ME: найдите [Start → Settings → Control Panel → System → Device Manager → Universal Serial Bus controllers].
Win 2K: найдите [Start → Settings → Control Panel → System → Hardware → Device Manager → Universal Serial Bus controllers].
Win XP : найдите [Start → Control Panel → Performance and Maintenance → System → Hardware → Device Manager → Universal Serial Bus controllers].
Под записью [Universal Serial Bus controllers] вы должны увидеть USB Host Controller (хост-контроллер) и USB Root Hub (корневой концентратор USB). Кроме того, щелкните дважды по USB Universal Host Controller (Универсальные контроллеры шины USB) и USB Root Hub (Корневой разветвитель для USB), чтобы увидеть сообщение "This device is working properly" (Устройство работает нормально). Если появится сообщение о том, что устройство "работает неправильно", щелкните вкладку "Driver" (Драйвер) и затем [Update Driver] (Обновить драйвер) или [Reinstall Driver] (Переустановить драйвер).
- При выполнении вышеперечисленных условий компьютер должен поддерживать интерфейс USB.

[Вопрос 7]

Если используется концентратор USB.

- При подключении фотокамеры к ПК через концентратор USB могут возникнуть проблемы, если ПК и концентратор несовместимы. По мере возможности подключайте фотокамеру к ПК напрямую.

[Вопрос 8]

Подключены ли к ПК дополнительно другие USB-кабели?

- Фотокамера может работать неправильно, если ее подключить к ПК, когда к нему уже подключен другой USB-кабель. В таком случае отсоедините другой USB-кабель и подсоединяйте фотокамеру только при помощи одного кабеля.

Часто задаваемые вопросы (FAQ)

[вариант 9]

Когда я открываю Диспетчер устройств, щелкнув Start → (Settings) → Control Panel → (Performance and Maintenance) → System → (Hardware) → Device Manager (Пуск → Настройка → Панель управления → (Производительность и обслуживание) → Система → (Устройства) → Диспетчер устройств), я вижу в нем записи [Unknown Devices (Неизвестные устройства)] или [Other Devices (Другие устройства)] рядом с желтым вопросительным знаком (?) или устройства с восклицательным знаком (!) рядом с ними.

- Щелкните правой кнопкой по записи с вопросительным знаком (?) или восклицательным знаком (!) и выберите Remove (Удалить). Перезагрузите ПК и снова подсоедините к нему фотокамеру. Для ПК с установленной ОС Windows 98 также удалите драйвер, перезагрузите компьютер и затем переустановите драйвер фотокамеры.
- Дважды щелкните по записи с вопросительным (?) или восклицательным (!) знаком, щелкните по вкладке "Driver" (Драйвер) и затем щелкните [Update Driver] (Обновить драйвер) или [Reinstall Driver] (Переустановить драйвер). Если появится сообщение с просьбой указать местонахождение соответствующего драйвера, укажите "USB Driver" на компакт-диске из комплекта поставки.

[вариант 10]

Если на компьютере запущены некоторые антивирусные программы (Norton Anti Virus, V3 и т.д.), то фотокамера может не распознаваться как съемный диск.

- Прекратите работу этих программ и затем подключите фотокамеру к компьютеру. Информация о выходе из программы представлена в ее описании.

■ Если видеоклип не воспроизводится на ПК

✱ Если видеоклип, записанный на фотокамере, не воспроизводится на ПК, то чаще всего причиной этого является отсутствие в системе нужного кодека.

● Если не установлен DirectX 9.0 или более поздней версии

→ Установите DirectX версии 9.0 или более поздней.

1) Вставьте компакт-диск из комплекта поставки фотокамеры.

2) Запустите Проводник и выберите папку [CD-ROM drive:\ USB Driver\DirectX 9.0], затем щелкните файл DXSETUP.exe.

Будет установлен DirectX. Чтобы загрузить DirectX, посетите следующий веб-сайт:

<http://www.microsoft.com/directx>

Часто задаваемые вопросы (FAQ)

- ПК (с Windows 98) зависает после нескольких подключений к нему фотокамеры.
 - Если многократно подключать фотокамеру к включенному продолжительное время ПК (с Windows 98), в какой-то момент ПК не сможет ее распознать. В этом случае перезагрузите ПК.

- ПК с подключенной к нему фотокамерой зависает при запуске Windows.
 - В этом случае отсоедините фотокамеру от ПК, и Windows загрузится нормально. Если проблему устранить не удастся, отключите в BIOS поддержку старых версий протокола USB (выберите Disable для Legacy USB Support) и перезагрузите ПК. Параметр Legacy USB Support находится в меню настроек BIOS. (Меню настроек BIOS может быть различным у разных изготовителей, и в некоторых меню параметр Legacy USB Support отсутствует). Если вы не можете изменить настройку самостоятельно, свяжитесь с изготовителем ПК или BIOS.

- Не удается удалить видеоклип, извлечь съемный диск или во время передачи файлов появляется сообщение об ошибке.
 - Вышеперечисленные проблемы иногда могут появиться, если была установлена только программа Digimax Master.
 - Чтобы закрыть Digimax Master, щелкните значок программы на панели задач.
 - Установите все прикладные программы, имеющиеся на установочном компакт-диске.

MEMO

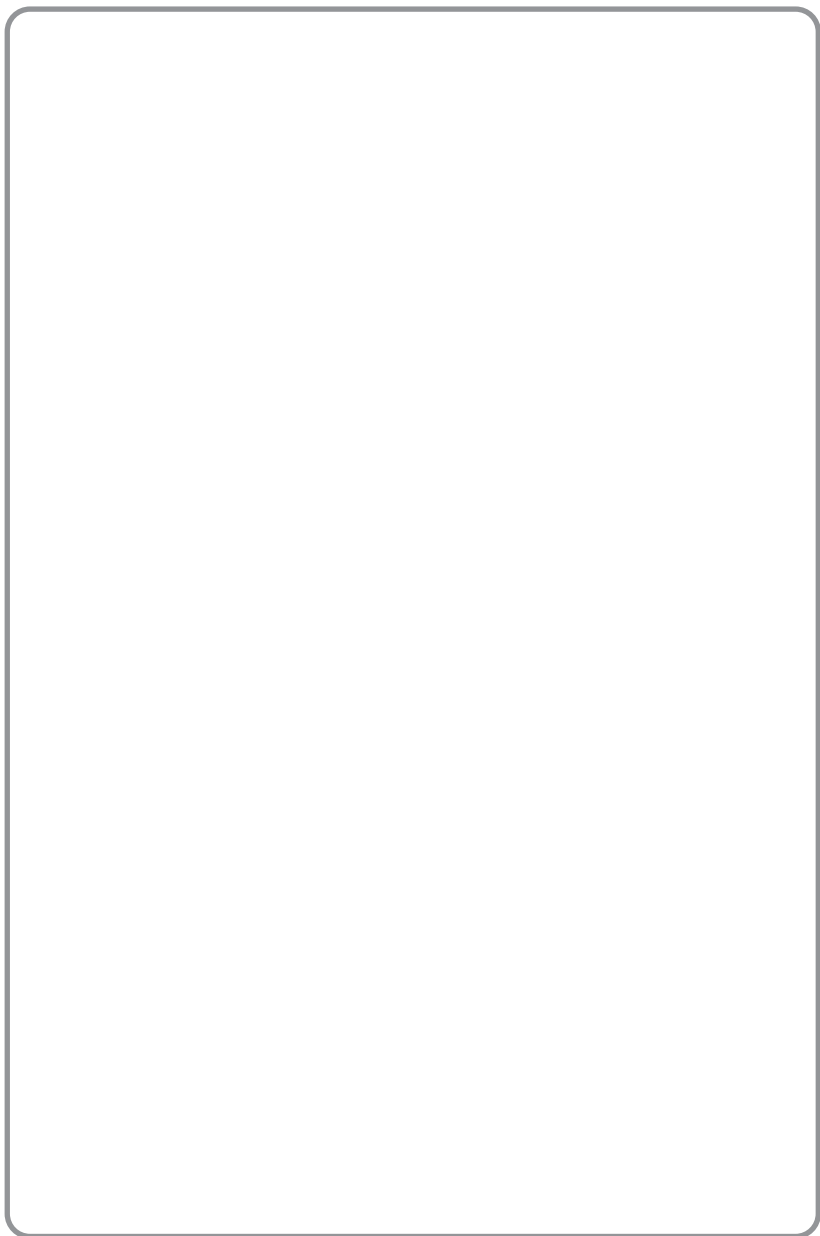

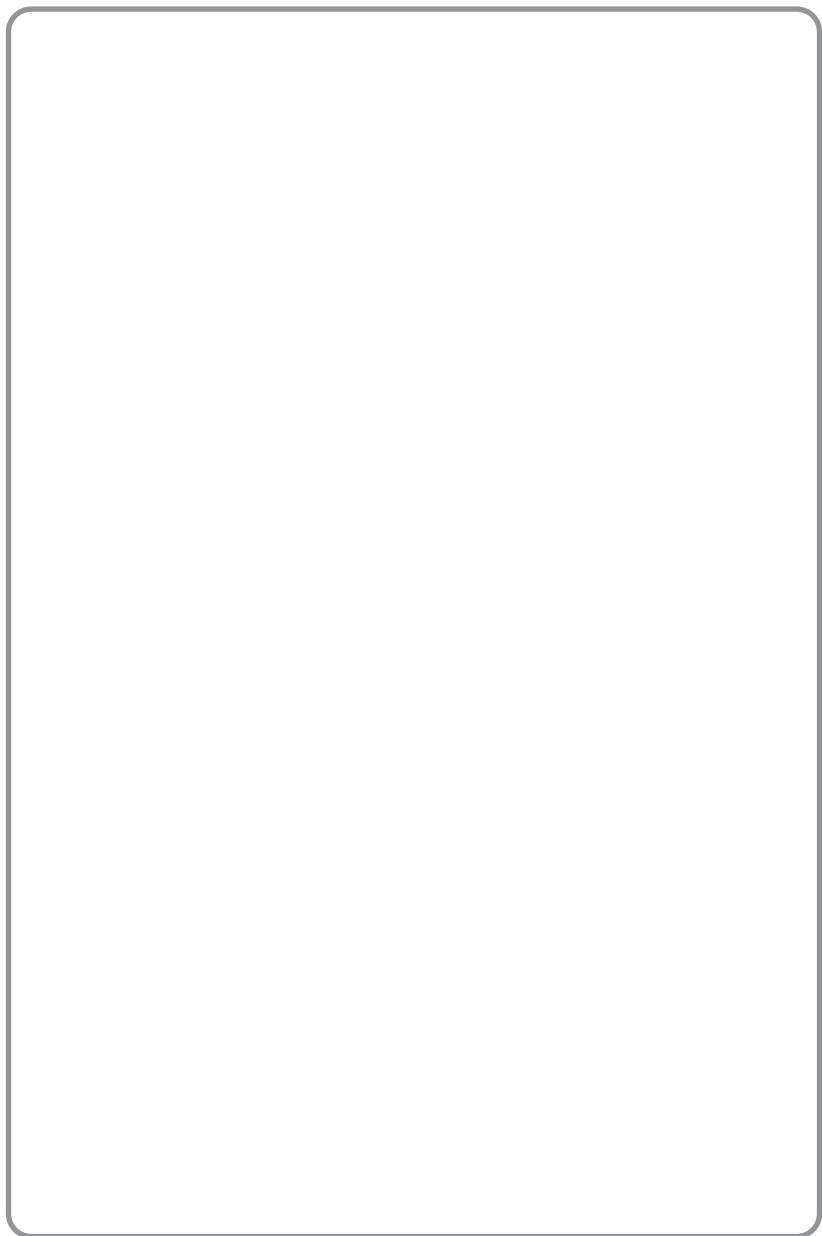

SAMSUNG

SAMSUNG TECHWIN CO., LTD.
OPTICS & DIGITAL IMAGING DIVISION
145-3, SANGDAEWON 1-DONG, JUNGWONGU,
SUNGNAM-CITY, KYUNGKI-DO, KOREA
462-121
TEL : (82) 31-740-8086,8088, 8090, 8092, 8099
FAX : (82) 31-740-8398, 8111
www.samsungcamera.com

SAMSUNG OPTO-ELECTRONICS AMERICA, INC.
HEADQUARTERS
40 SEAVIEW DRIVE, SECAUCUS, NJ07094, U.S.A.
TEL : (1) 201-902-0347
FAX : (1) 201-902-9342

WESTERN REGIONAL OFFICE
18600 BROADWICK ST.,
RANCHO DOMINGUEZ, CA 90220, U.S.A.
TEL : (1) 310-900-5263/5264
FAX : (1) 310-537-1566
www.samsungcamerausa.com

SAMSUNG OPTO-ELECTRONICS UK LIMITED
SAMSUNG HOUSE
1000 HILLSWOOD DRIVE
HILLSWOOD BUSINESS PARK
CHERTSEY KT16 OPS U.K.
TEL : 00800 12263727
(free for calls from UK only)
UK Service Hotline : 01932455320
www.samsungcamera.co.uk

SAMSUNG OPTO-ELECTRONICS GMBH
AM KRONBERGER HANG 6
D-65824 SCHWALBACH/TS., GERMANY
TEL : 49 (0) 6196 66 53 03
FAX : 49 (0) 6196 66 53 66
www.samsungcameras.de

SAMSUNG FRANCE S.A.S.
BP 51 TOUR MAINE MONTPARNASSE
33, AV. DU MAINE
75755, PARIS CEDEX 15, FRANCE
HOTLINE PHOTO NUMÉRIQUE :
00 800 22 26 37 27(Numéro Vert-Appel Gratuit)
TEL : (33) 1-4279-2200
FAX : (33) 1-4538-6858
www.samsungphoto.fr

SAMSUNG TECHWIN MOSCOW OFFICE
RUSSIA, 125167, MOSCOW LENNINGRADSKY,
PR-KT, 37-A, KORP14
TEL : (7) 095-258-9299/96/98
FAX : (7) 095-258-9297
<http://www.samsungcamera.ru>

TIANJIN SAMSUNG OPTO-ELECTRONICS CO.,LTD.
7 PINGCHANG ROAD NANKAI DIST., TIANJIN
P.R CHINA
POST CODE:300190
TEL : (86) 22-2761-4599
FAX : (86) 22-2769-7558
www.samsungcamera.com.cn

* Internet address - [http : //www.samsungcamera.com/](http://www.samsungcamera.com/)



The CE Mark is a Directive conformity mark of the European Community (EC)

6806-2941