

Внешний вид телефона

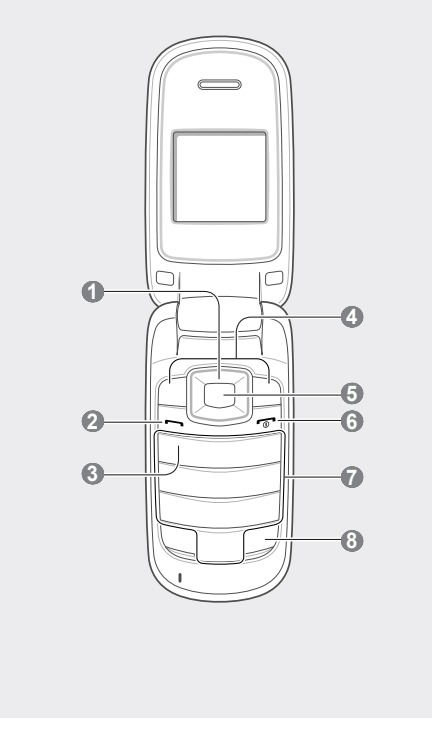

Чтобы выключить телефон, выполните действие, приведенное в шаге 1.

- При извлечении аккумулятора выполняется сброс времени и даты.

Работа с меню

Чтобы перейти к меню телефона, выполните следующие действия.

- Для перехода из режима ожидания в режим меню нажмите программную клавишу **<Меню>**.

- В некоторых случаях для перехода в режим меню необходимо нажать клавишу подтверждения. Это зависит от региона и оператора мобильной связи.

- Для перехода между пунктами меню и параметрами используйте клавишу навигации.
- Для выбора выделенного параметра нажмите программные клавиши **<Выбор>**, **<Сохранить>** или клавишу подтверждения.
- Для перехода на один уровень вверх нажмите программную клавишу **<Назад>**; для возврата в режим ожидания нажмите клавишу [**↶**].

- Когда вы пытаетесь войти в меню, для доступа к которому необходим код PIN2, введите код PIN2: он поставляется с SIM-картой. Дополнительную информацию можно получить у оператора мобильной связи.
- Компания Samsung не несет ответственности за утерю пароля или конфиденциальной информации и иной ущерб, если это вызвано незаконным использованием какого-либо ПО.

Отправка и просмотр сообщений

Отправка SMS

- В режиме меню выберите пункт **Сообщения** → **Создать сообщение**.
- Введите номер абонента и перейдите в поле ниже.
- Введите текст сообщения. ► *см. раздел «Ввод текста»*
- Нажмите клавишу подтверждения, чтобы отправить сообщение.

Просмотр SMS

- В режиме меню выберите пункт **Сообщения** → **Входящие**.
- Выберите SMS.

Ложные вызовы

Если нужен предлог для того, чтобы покинуть совещание или прервать нежелательный разговор, можно имитировать входящий вызов.

Выполнение ложного вызова

В режиме ожидания нажмите и удерживайте клавишу навигации вниз.

- 4-позиционная клавиша навигации** В режиме ожидания — переход к пользовательским меню (задаются оператором мобильной связи) или выполнение ложного вызова (длгое нажатие вниз); в режиме меню — переход между пунктами меню ► *см. раздел «Ложные вызовы»*

- Клавиша вызова** Выполнение вызова и ответ на вызов; в режиме ожидания — просмотр номеров последних исходящих, пропущенных и входящих вызовов

- Клавиша голосовой почты** В режиме ожидания — прослушивание голосовой почты (нажмите и удерживайте)

- Программные клавиши** Выполнение функций, названия которых указаны в нижней строке дисплея

Выполнение вызова

- В режиме ожидания введите код зоны и номер телефона.
- Нажмите клавишу [**↵**], чтобы набрать номер.
- Для завершения вызова нажмите клавишу [**☎**].

Ответ на вызов

- Для ответа на входящий вызов нажмите клавишу [**↵**].
- Для завершения вызова нажмите клавишу [**☎**].

Регулировка громкости звука

Регулировка громкости мелодии вызова

- В режиме меню выберите пункт **Настройки** → **Профили**.
- Выберите используемый профиль.

- Во время использования профилей «Без звука» и «Автономный» изменить мелодию вызова невозможно.

- Нажмите программную клавишу **<Опции>** и выберите пункт **Изменить** → **Громкость**.
- Отрегулируйте уровень громкости, нажимая клавишу навигации влево или вправо.
- Нажмите программную клавишу **<Сохранить>**.

Включение функции оповещения о смене SIM-карты

При обнаружении новой SIM-карты функция оповещения о смене SIM-карты автоматически отправляет контактный номер двум получателям. Благодаря этой функции можно обнаружить и вернуть утерянный телефон. Чтобы включить функцию оповещения о смене SIM-карты, выполните следующие действия.

- В режиме меню выберите пункт **Настройки** → **Безопасность** → **Оповещение о смене SIM**.
- Введите пароль и нажмите программную клавишу **<ОК>**.

- При первом использовании функции **Оповещение о смене SIM** вам будет предложено создать и подтвердить пароль.

- Нажимая клавишу навигации влево и вправо, перейдите к значению **Включено**.
- Нажмите клавишу навигации вниз и клавишу подтверждения, чтобы открыть список получателей.
- Нажмите клавишу подтверждения, чтобы открыть список контактов.
- Выберите контакт.
- При необходимости выберите номер.
- Нажмите клавишу подтверждения, чтобы сохранить получателей.

В верхней части дисплея могут отображаться различные индикаторы. Ниже приведен их полный список.

Индикатор	Описание
	Уровень сигнала
	Выполняется вызов
	Включена переадресация вызовов
	Роуминг (за пределами зоны обслуживания домашней сети)
	Включен сигнал будильника
	Новое SMS-сообщение
	Новое сообщение голосовой почты
	Включен профиль «Обычный»
	Включен профиль «Без звука»
	Уровень заряда аккумулятора

	Крышка аккумулятора
	SIM-карта
	Аккумулятор
	К розетке сети переменного тока

В условиях сильного шума иногда бывает трудно различить голос собеседника при использовании громкой связи. В таких случаях рекомендуется использовать обычный режим разговора.

- В условиях сильного шума иногда бывает трудно различить голос собеседника при использовании громкой связи. В таких случаях рекомендуется использовать обычный режим разговора.

Выбор мелодии вызова

- В режиме меню выберите пункт **Настройки** → **Профили**.
- Выберите используемый профиль.

- Во время использования профилей «Без звука» и «Автономный» изменить мелодию вызова невозможно.

- Нажмите программную клавишу **<Опции>** и выберите пункт **Изменить** → **Мелодия звонка**.
- Выберите категорию вызова → мелодию вызова.

Для настройки другого профиля выберите его в списке.

Набор номера из списка последних вызовов

- В режиме ожидания нажмите клавишу [**↵**].
- Выберите тип вызова, нажимая клавишу навигации влево или вправо.
- Выберите номер (имя абонента), нажимая клавишу навигации вверх или вниз.

- Перейдите в поле ниже и введите имя отправителя.
- Нажмите клавишу подтверждения, а затем программную клавишу **<Принять>**.

Настройка и использование будильника

Установка сигнала

- В режиме меню выберите пункт **Будильник**.
- Выберите пустую ячейку будильника.
- Настройте параметры сигнала.
- Нажмите программную клавишу **<Сохранить>** или нажмите программную клавишу **<Опции>** и выберите пункт **Сохранить**.

Отключение сигнала

При срабатывании сигнала выполните следующие действия.

- Чтобы выключить сигнал, для которого не установлен повтор, нажмите программную клавишу **<ОК>** или клавишу подтверждения.
- Если для сигнала установлен повтор, нажмите программную клавишу **<ОК>** или клавишу подтверждения; чтобы выключить его совсем, или программную клавишу **<Пауза>**, чтобы выключить его на период повтора.

Установка SIM-карты и аккумулятора

- Снимите крышку аккумулятора и вставьте SIM-карту.



- Вставьте аккумулятор и установите крышку на место.



- Подключите к телефону зарядное устройство, входящее в комплект поставки.
- После завершения зарядки отсоедините зарядное устройство.



- Перед извлечением аккумулятора необходимо отсоединить зарядное устройство. В противном случае в работе телефона могут возникнуть неисправности.

- Для просмотра сведений о вызове нажмите клавишу подтверждения, для набора номера — клавишу [**↵**].

Ввод текста

Изменение режима ввода текста

- Для переключения между режимами T9 и АБВ нажмите и удерживайте клавишу [**#**].
- Для переключения регистра или перехода в режим ввода цифр нажмите клавишу [**#**].
- Для перехода в режим ввода символов нажмите клавишу [*****].
- Для изменения режима или языка ввода нажмите и удерживайте клавишу [*****].

Режим T9

- Нажимайте алфавитно-цифровые клавиши в нужном порядке, пока на дисплее не появится целое слово.
- Если отображается нужное слово, нажмите клавишу [**0**] для ввода пробела. Если отображается не то слово, которое нужно, нажмите клавишу навигации вверх или вниз, чтобы выбрать другое слово.

Режим АБВ

Нажимайте алфавитно-цифровую клавишу до тех пор, пока нужный символ не появится на экране.

Удаление сигнала

- В режиме меню выберите пункт **Будильник**.
- Выберите сигнал, который требуется удалить.
- Нажимая клавишу навигации влево или вправо, перейдите к значению **Выключено**.
- Нажмите программную клавишу **<Сохранить>**.

- Если аккумулятор извлечен, сигнал будильника не срабатает.



Обозначения, используемые в данном руководстве

	Примечание — примечания, советы или дополнительные сведения
	Стрелка — последовательность параметров или пунктов меню, которые следует выбрать для выполнения какого-либо действия. Например, текст «В режиме меню выберите пункт Сообщения → Создать сообщение » означает, что необходимо выбрать пункт меню Сообщения , а затем — пункт Создать сообщение
	Квадратные скобки — клавиши телефона, например, [☎] означает клавишу питания и выхода из меню
	Угловые скобки — программные клавиши, служащие для вызова различных функций телефона, названия которых отображаются на экране. Например, <ОК> означает программную клавишу ОК

Включение и выключение телефона

Чтобы включить телефон, выполните следующие действия.

- Нажмите и удерживайте клавишу [**☎**].
- При необходимости введите PIN-код и нажмите программную клавишу **<ОК>**.
- При необходимости установите время и дату и нажмите программную клавишу **<Сохранить>**.

	Режим ввода цифр
---------------	-------------------------

Нажмите алфавитно-цифровую клавишу, чтобы ввести соответствующую цифру.

Режим ввода символов

Нажмите алфавитно-цифровую клавишу, чтобы ввести соответствующий символ.

- Для перемещения курсора используйте клавишу навигации.
- Для удаления символов по одному нажимайте программную клавишу **<Стереть>**. Чтобы удалить все символы слева от курсора, нажмите и удерживайте программную клавишу **<Стереть>**.
- Чтобы вставить пробел между символами, нажмите клавишу [**0**].
- Для ввода какого-либо знака препинания нажмите клавишу [**1**].

Добавление контакта

- По умолчанию новые контакты сохраняются в памяти телефона. Чтобы изменить область памяти, в которой сохраняются контакты, в режиме меню выберите пункт **Контакты** → **Настройки** → **Сохранять контакты** → область памяти.

- В режиме ожидания введите номер телефона и нажмите программную клавишу **<Опции>**.
- Выберите пункт **Создать контакт**.
- При необходимости выберите тип номера.
- Введите сведения о контакте.
- Нажмите клавишу подтверждения, чтобы сохранить контакт в памяти.

SAMSUNG ELECTRONICS	SAMSUNG
Декларация соответствия (R&TTE)	
<i>Компания</i>	Samsung Electronics
подтверждает, что данный	мобильный телефон GSM: GT-E1150i
к которому относится настоящая декларация, соответствует указанным ниже стандартам и нормативным документам.	
БЕЗОПАСНОСТЬ	EN 60950-1 : 2006+A11:2009
ЭМС	EN 301 489-01 V1.8.1 (04-2008) EN 301 489-07 V1.3.1 (11-2005)
SAR	EN 50360 : 2001 EN 62209-1 : 2006
СЕТЬ	EN 301 511 V9.0.2 (03-2003)
Настоящим декларируется, что [были проведены все существенные радиотехнические тесты и что] указанное выше изделие соответствует принципиальным требованиям директивы 1999/5/EC.	
Процедура подтверждения соответствия, упомянутая в статье 10 и подробно описанная в приложении [IV] директивы 1999/5/EC, проводилась с привлечением следующих организаций:	
BABT, Forsyth House, Churchfield Road, Walton-on-Thames, Surrey, KT12 2TD, UK* Идентификационный знак: 0168	
Техническая документация хранится в:	
Samsung Electronics QA Lab.	
и предоставляется по запросу. <i>(Представитель в ЕС)</i>	
Samsung Electronics Euro QA Lab, Blackbushe Business Park, Saxony Way, Yateley, Hampshire, GU46 6GG, UK*	
2010.11.09	Joong-Hoon Choi / Lab Manager (место и дата выпуска) (фамилия и подпись уполномоченного лица)
* Не является адресом сервисного центра Samsung. Данный адрес не является адресом сервисного центра Samsung. Адреса и номера телефонов сервисного центра Samsung см. в гарантийной карточке или обращайтесь по месту приобретения изделия.	