

**Предупреждения о безопасности****Храните телефон в местах, недоступных для детей и домашних животных**

Во избежание несчастных случаев храните мелкие детали телефона и аксессуары в местах, недоступных для детей и домашних животных.

**Берегите слух**

Прослушивание музыки с помощью наушников на большой громкости может привести к нарушениям слуха. Используйте минимально достаточный уровень громкости при разговоре или прослушивании музыки.

**Правильная установка мобильного телефона и аксессуаров в автомобиле**

Убедитесь, что мобильные телефоны и аксессуары, установленные в автомобиле, надежно закреплены. Не помещайте телефон и его аксессуары рядом с подушкой безопасности или в зоне ее раскрытия. Неправильная установка устройств беспроводной связи может привести к серьезным травмам в случае срабатывания подушки безопасности.

Сведения, приведенные в данном руководстве, могут частично не соответствовать функциям телефона. Это зависит от установленного программного обеспечения и оператора мобильной связи.

www.samsungmobile.ru

SAMSUNG

Printed in Korea  
Code No.: GH68-27929A  
Russian: 12/2010. Rev. 1.1**Защищайте аккумуляторы и зарядные устройства от повреждений**

- Не подвергайте устройство воздействию экстремальных температур (ниже 0 °C или выше 45 °C). Слишком высокая или низкая температура уменьшает емкость и срок службы аккумуляторов.
- Не допускайте соприкосновения аккумуляторов с металлическими предметами, так как это может вызвать замыкание положительного и отрицательного контактов аккумулятора и привести к временному или постоянному нарушению его работы.
- Не используйте поврежденное зарядное устройство или аккумулятор.

**Обращайтесь с устройством аккуратно и осторожно**

- Не разбирайте телефон: существует опасность поражения электрическим током.
- Избегайте попадания влаги на телефон. Проникнув внутрь устройства, она может привести к его серьезным повреждениям; при этом специальная наклейка внутри корпуса изменит свой цвет. Не трогайте телефон мокрыми руками. Неисправность телефона, связанная с попаданием влаги, ведет к прекращению действия гарантии производителя.
- Не используйте и не храните телефон в запленных или загрязненных помещениях. Это может вызвать повреждение подвижных частей телефона.
- Телефон является сложным электронным устройством — удары и неаккуратное обращение могут привести к серьезным повреждениям электроники.
- Не раскрашивайте телефон: краска может засорить подвижные части и нарушить их нормальную работу.
- Не подносите вспышку фотокамеры или другой источник света устройства близко к глазам людей и животных.
- Не подвергайте телефон воздействию магнитных полей, это может привести к повреждению телефона и карты памяти. Не используйте футляры для переноски и другие аксессуары с магнитными застежками, а также избегайте длительного контакта телефона с магнитными полями.

**Избегайте возникновения помех**

Устройство излучает радиосигналы, которые могут создавать помехи в работе электронных устройств, не защищенных от воздействия радиочастотного излучения, таких как кардиостимуляторы, слуховые аппараты, медицинские приборы и другие электронные устройства, используемые дома или в автомобиле. Для устранения радиопомех обратитесь к производителю оборудования.

**Важная информация об использовании телефона****При использовании держите устройство в обычном положении**

Не прикасайтесь к внутренней антенне устройства.

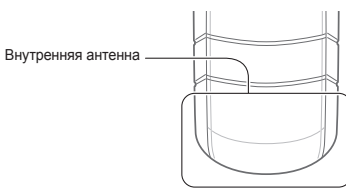
**Доверяйте ремонт телефона только квалифицированным специалистам**

Неквалифицированный ремонт может привести к поломке устройства и прекращению действия гарантии.

**Продление срока службы аккумулятора и зарядного устройства**

- Не оставляйте аккумулятор подключенным к зарядному устройству на срок более недели, поскольку избыточная зарядка может сократить срок его службы.
- Если полностью заряженный аккумулятор не использовать, он со временем разряжается.

**Соблюдайте правила использования и утилизации аккумуляторов и зарядных устройств**

- Используйте только рекомендованные компанией Samsung аккумуляторы и зарядные устройства. Несовместимые аккумуляторы и зарядные устройства могут привести к серьезным травмам или повреждению устройства.
- Никогда не сжигайте аккумуляторы или телефон. Следуйте всем требованиям местного законодательства при утилизации использованных аккумуляторов и телефона.
- Никогда не помещайте аккумуляторы и телефоны внутрь или на поверхность нагревательных приборов, например микроволновых печей, духовок или радиаторов. При перегреве аккумуляторы могут взорваться.
- Не сдавливайте и не прокалывайте аккумулятор. Избегайте внешнего давления на аккумулятор, так как это может привести к короткому замыканию и перегреву.

**Соблюдайте меры предосторожности при использовании кардиостимуляторов**

Во избежание радиопомех сохраняйте дистанцию не менее 15 см между мобильными телефонами и кардиостимуляторами, как рекомендует производитель, независимая группа исследователей и эксперты Института исследований беспроводных технологий. При появлении признаков радиопомех в работе кардиостимулятора или другого медицинского прибора немедленно выключите телефон и проконсультируйтесь с производителем кардиостимулятора и медицинского оборудования.

**Выключайте телефон в потенциально взрывоопасной среде**

Не используйте телефон на автотранспортных станциях (станциях техобслуживания), а также вблизи емкостей с топливом или химическими веществами. Выключайте телефон в соответствии с предупреждающими знаками и инструкциями. Телефон может стать причиной взрыва или пожара в непосредственной близости от объектов хранения топлива или химических веществ, а также в местах выполнения взрывных работ. Не храните и не перевозите горючие жидкости, газы или взрывчатые вещества вместе с телефоном, его компонентами или аксессуарами.

**Снижение риска повреждений и преждевременного износа**

При использовании телефона не сжимайте его в руке, не нажимайте на клавиши радиочастотно, используйте специальные функции, позволяющие сократить количество нажатий на клавиши (например, шаблоны и предиктивный ввод текста), и делайте частые перерывы.

**Не используйте телефон, если его дисплей поврежден или разбит**

Разбитое стекло или акрил могут вызвать травмы рук и лица. Обратитесь в сервисный центр Samsung для замены дисплея. Если повреждения телефона возникли в результате его неправильной эксплуатации, гарантия производителя будет аннулирована.

CE 0168

**Информация о сертификации удельного коэффициента поглощения (SAR)**

Телефон изготовлен с учетом предельно допустимых уровней облучения радиочастотно (PЧ) энергией, рекомендованных Советом ЕС. Данные стандарты запрещают продажу мобильных телефонов, уровень излучения которых (называемый удельным коэффициентом поглощения SAR) превышает 2,0 ватт на один килограмм массы тела.

Во время тестирования максимальный SAR для данной модели составил 0,408 ватт на килограмм. При обычном использовании значение SAR гораздо меньше, поскольку телефон использует только радиочастотную энергию, необходимую для передачи сигнала на ближайшую базовую станцию. Благодаря автоматическому снижению уровня излучения телефон сокращает общее количество выделяемой радиочастотной энергии.

Декларация соответствия на задней обложке данного руководства пользователя показывает соответствие Директиве Европейского парламента и Совета по радиооборудованию и телекоммуникационному терминальному оборудованию. Для получения дополнительных сведений о SAR и стандартах ЕС посетите веб-узел телефонов Samsung.

**Правильная утилизация изделия**

(Использованное электрическое и электронное оборудование)

(Данные правила действуют в странах Европейского Союза и других европейских странах с раздельной системой сбора мусора)

Наличие данного знака показывает, что изделие и его электронные аксессуары (например, зарядное устройство, гарнитура, кабель USB) по окончании их срока службы нельзя утилизировать вместе с бытовыми отходами. Во избежание нанесения вреда окружающей среде и здоровью людей при неконтролируемой утилизации, а также для обеспечения возможности их переработки, для повторного использования утилизируйте изделие и его электронные аксессуары отдельно от прочих отходов.

**Меры предосторожности****Соблюдайте безопасность дорожного движения**

Не используйте телефон при управлении автомобилем и соблюдайте все правила, ограничивающие использование мобильных телефонов при вождении автомобиля. Для обеспечения безопасности используйте устройства громкой связи.

**Соблюдайте все действующие правила и предупреждения**

Соблюдайте все предписания, ограничивающие использование мобильного устройства в тех или иных местах.

**Используйте только аксессуары, рекомендованные компанией Samsung**

Использование несовместимых аксессуаров может стать причиной повреждения устройства или привести к травме.

**Выключайте телефон при нахождении рядом с любым медицинским оборудованием**

Телефон может создавать помехи в работе медицинского оборудования в больницах или других медицинских учреждениях. Следуйте всем требованиям, предупреждениям и указаниям медицинского персонала.

**Выключайте телефон или отключайте функции беспроводной связи в самолете**

Телефон может вызвать помехи, влияющие на работу бортового оборудования самолета. Соблюдайте все правила авиаперелетов и по требованию персонала выключайте телефон или переключайте его в автономный режим.

Сведения о месте и способе утилизации изделия в соответствии с нормами природоохраны можно получить у продавца или в соответствующей государственной организации. Бизнес-пользователи должны обратиться к поставщику и ознакомиться с условиями договора покупки. Запрещается утилизировать изделие и его электронные аксессуары вместе с другими производственными отходами.

**Правильная утилизация аккумуляторов**

(Для стран ЕС и других европейских стран, использующих раздельные системы повторного использования аккумуляторов)

Наличие этого символа на аккумуляторе, на его упаковке или в сопроводительной документации указывает на то, что по окончании срока службы изделие не должно выбрасываться с другими бытовыми отходами. Наличие обозначений химических элементов Hg, Cd и Pb означает, что аккумулятор

содержит ртуть, кадмий или свинец, количество которых превышает эталонный уровень, определенный в Директиве ЕС 2006/66. Неправильная утилизация аккумуляторов может привести к нанесению вреда здоровью или окружающей среде.

Чтобы защитить природные ресурсы и обеспечить повторное использование материалов, не выбрасывайте аккумуляторы с другими отходами, а сдавайте их на переработку в местную бесплатную службу приема аккумуляторов.

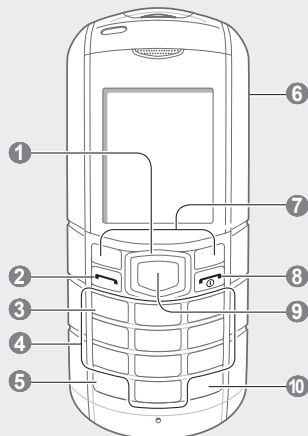
**Внешний вид телефона**

1

**4-позиционная клавиша навигации**

Переход между пунктами меню; в режиме ожидания — переход к пользовательскому меню, выполнение ложного вызова (долгое нажатие вниз)  
► «Ложные вызовы»  
Вид начального экрана по умолчанию и состав пользовательских меню зависят от оператора мобильной связи

2

**Клавиша вызова**

Выполнение вызова и ответ на вызов; в режиме ожидания — просмотр номеров последних исходящих, пропущенных и входящих вызовов; отправка экстренного сообщения  
► «Активация и отправка экстренного сообщения»

3

**Клавиша голосовой почты**

В режиме ожидания — прослушивание голосовой почты (нажмите и удерживайте)

4

**Алфавитно-цифровые клавиши**

Клавиша блокировки клавиатуры  
В режиме ожидания — блокировка или снятие блокировки клавиш (нажмите и удерживайте)

6

**Клавиша фонарика**

В режиме ожидания — включение (нажмите и удерживайте) или выключение фонарика  
► «Выключение фонарика»

7

**Программные клавиши**

Выполнение функций, названия которых указаны в нижней строке дисплея

8

**Клавиша питания и выхода из меню**

Включение и выключение телефона (нажмите и удерживайте); завершение вызова; в режиме меню — отмена ввода и возврат в режим ожидания

9

**Клавиша подтверждения**

Выбор выделенного пункта или подтверждение ввода; в режиме ожидания — переход в режим меню; запуск веб-браузера (нажмите и удерживайте) в некоторых регионах, а также у отдельных операторов мобильной связи клавиша может иметь другое назначение

10

**Клавиша профиля «Без звука»**

В режиме ожидания — включение и выключение профиля «Без звука» (нажмите и удерживайте)

В верхней части дисплея могут отображаться различные индикаторы. Ниже приведен их полный список.

Индикатор	Описание	Индикатор	Описание
	Интенсивность сигнала		Включено FM-радио
	Установлено соединение с сетью GPRS		Включена функция Bluetooth
	Выполняется вызов		Включен сигнал будильника
	Включена переадресация вызовов		Установлена карта памяти
	Включена функция отправки экстренных сообщений		Новое SMS-сообщение
	Роуминг (за пределами зоны обслуживания домашней сети)		Новое MMS-сообщение
	Устанавливается соединение с защищенной веб-страницей		Новое сообщение голосовой почты
	Синхронизация с ПК		Включен профиль «Обычный»
			Включен профиль «Без звука»
			Уровень заряда аккумулятора

**Установка SIM-карты и аккумулятора**

- Снимите крышку аккумулятора и вставьте SIM-карту.



- Вставьте аккумулятор и установите крышку на место.

**Зарядка аккумулятора**

- Подключите к телефону зарядное устройство, входящее в комплект поставки.
- После завершения зарядки отсоедините зарядное устройство.

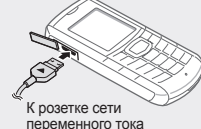

- Перед извлечением аккумулятора необходимо отсоединить зарядное устройство. В противном случае в работе телефона могут возникнуть неполадки.
- Если батарея разряжена полностью, то в течение 30 минут после начала зарядки индикатор может не отображаться на экране.

**Установка карты памяти (дополнительно)**

Телефон поддерживает карты памяти microSD™ емкостью до 2 Гб (в зависимости от производителя и типа карты).



- После форматирования на ПК карты памяти могут неправильно работать при установке в телефон. Поэтому форматирование карт памяти следует выполнять только при помощи телефона.
- Частое удаление и запись данных уменьшает срок службы карты.

- Снимите крышку аккумулятора и извлеките аккумулятор.
- Откройте держатель карты памяти.



- Поднимите держатель карты памяти и вставьте карту наклеивкой вверх.



- Закройте и заблокируйте держатель карты памяти.
- Вставьте аккумулятор и установите его крышку на место.

<span></span>	<b>Примечание:</b> примечания, советы или дополнительные сведения
<span></span>	<b>Стрелка:</b> последовательность параметров или пунктов меню, которые следует выбрать для выполнения какого-либо действия. Например, текст «В режиме меню выберите пункт <b>Сообщения</b> → <b>Создать сообщение</b> » означает, что необходимо выбрать пункт меню <b>Сообщения</b> , а затем — пункт <b>Создать сообщение</b>
<span></span>	<b>Квадратные скобки:</b> клавиши телефона. Например, <b>[*☎]</b> означает клавишу питания и выхода из меню
<span></span>	<b>Угловые скобки:</b> программные клавиши, служащие для выполнения различных функций, названия которых отображаются на экране. Например, <b>&lt;OK&gt;</b> означает программную клавишу <b>OK</b>

## Включение и выключение телефона

Чтобы включить телефон, выполните следующие действия.

- Нажмите и удерживайте клавишу **[\*☎]**.
- При необходимости введите PIN-код и нажмите программную клавишу **<OK>**.

Чтобы выключить телефон, выполните действие, приведенное в шаге 1.

- При извлечении аккумулятора выполняется сброс времени и даты.
- Обмениваться данными с ПК можно только в том случае, если на нем установлена ОС Windows XP с пакетом обновления 2 (SP2) или более поздней версии.

<span></span>	<span></span>
---------------	---------------

### Режим АБВ

Нажимайте алфавитно-цифровую клавишу до тех пор, пока нужный символ не появится на экране.

### Режим ввода цифр

Нажмите алфавитно-цифровую клавишу, чтобы ввести соответствующую цифру.

### Режим ввода символов

Нажмите алфавитно-цифровую клавишу, чтобы ввести соответствующий символ.

- Для перемещения курсора используйте клавишу навигации.
- Для удаления символов по одному нажимайте программную клавишу **<Стереть>**. Чтобы удалить все символы слева от курсора, нажмите и удерживайте программную клавишу **<Стереть>**.
- Чтобы вставить пробел между символами, нажмите клавишу **[0]**.
- Чтобы вставить знак препинания (при использовании английского языка), нажмите клавишу **[1]**.

## Добавление контакта

- В некоторых случаях оператор мобильной связи заранее указывает область памяти, в которой будут сохраняться новые контакты. Чтобы изменить значение этого параметра, в режиме меню выберите пункт **Контакты** → **Настройки** → **Сохранять контакты**.

- В режиме ожидания введите номер телефона и нажмите программную клавишу **<Опции>**.
- Выберите пункт **Создать контакт** → область памяти (при необходимости).
- При необходимости выберите тип номера.

<span></span>	<span></span>
---------------	---------------

- Для переключения в режим записи выберите пункт **<Опции>** → **Видеокамера**.
- Направьте объектив камеры на объект съемки и отрегулируйте изображение.
- Нажмите клавишу подтверждения, чтобы начать запись.
- Для завершения съемки нажмите клавишу подтверждения или программную клавишу **<Стоп>**. Видеозапись будет сохранена автоматически.

Чтобы просмотреть видео после завершения съемки, нажмите программную клавишу **<Альбом>**.

### Просмотр видео

В режиме меню выберите пункт **Мои файлы** → **Видео** → видеофайл.

## Прослушивание музыки

- В режиме меню выберите пункт **Музыка**.
- Выберите музыкальную категорию → музыкальный файл.
- Для управления воспроизведением используются следующие клавиши.

Клавиша	Назначение
Клавиша подтверждения	Приостановка или возобновление воспроизведения
Клавиша навигации	<ul style="list-style-type: none"><li>Влево: переход к предыдущему файлу; прокрутка файла назад (нажмите и удерживайте)</li> <li>Вправо: переход к следующему файлу; прокрутка файла вперед (нажмите и удерживайте)</li> <li>Вверх/вниз: регулировка громкости звука</li></ul>

## Работа с меню

Чтобы перейти к меню телефона, выполните следующие действия.

- В режиме ожидания нажмите программную клавишу **<Меню>** для перехода в режим меню.

- В некоторых случаях для перехода в режим меню необходимо нажать клавишу подтверждения. Это зависит от региона и оператора мобильной связи.

- Для перехода между пунктами меню и параметрами используйте клавишу навигации.
- Для выбора выделенного параметра нажмите программную клавишу **<Выбор>** или **<OK>** либо клавишу подтверждения.
- Для перехода на один уровень вверх нажмите программную клавишу **<Назад>**; для возврата в режим ожидания нажмите клавишу **[\*☎]**.

- Когда вы входите в меню, для доступа к которому необходим код PIN2, введите этот код: он поставляется с SIM-картой. Дополнительную информацию можно получить у оператора мобильной связи.
- Компания Samsung не несет ответственности за утерю пароля или конфиденциальной информации и иной ущерб, если они вызваны незаконным использованием какого-либо ПО.

## Выполнение вызова

- В режиме ожидания введите код зоны и номер телефона.
- Нажмите клавишу **[\*☎]**, чтобы набрать номер.
- Для завершения вызова нажмите клавишу **[\*☎]**.

<span></span>	<span></span>
---------------	---------------

- Введите сведения о контакте.
- Нажмите клавишу подтверждения, чтобы сохранить контакт в памяти.

## Отправка и просмотр сообщений

### Отправка SMS- или MMS-сообщения

- В режиме меню выберите пункт **Сообщения** → **Создать сообщение** → **Сообщение**.
- Введите номер абонента и перейдите в поле ниже.
- Введите текст сообщения.
  - См. раздел «Ввод текста»*
Чтобы отправить SMS-сообщение, перейдите к шагу 5.
  - Чтобы вложить файл мультимедиа, перейдите к шагу 4.

- Выберите пункт **<Опции>** → **Добавить медиа** и выберите элемент.
- Нажмите клавишу подтверждения, чтобы отправить сообщение.

### Просмотр SMS- и MMS-сообщений

- В режиме меню выберите пункт **Сообщения** → **Входящие**.
- Выберите SMS- или MMS-сообщение.

## Ложные вызовы

Если нужен предлог для того, чтобы покинуть совещание или прервать нежелательный разговор, можно имитировать входящий вызов.

- В режиме ожидания нажмите и удерживайте клавишу навигации вниз.

<span></span>	<span></span>
---------------	---------------

## Прослушивание FM-радио

- Подключите к телефону гарнитуру, входящую в комплект поставки.
- В режиме меню выберите пункт **Приложения** → **FM-радио**.
- Нажмите клавишу подтверждения, чтобы включить радио.
- Нажмите программную клавишу **<Да>**, чтобы запустить автоматический поиск радиостанций. Начнется автоматический поиск и сохранение доступных радиостанций.

- Автоматическая настройка будет предложена только при первом включении FM-радио. В дальнейшем используйте **<Опции>** → **Все каналы** → **<Опции>** → **Автонастройка**.

- Для управления FM-радио используются следующие клавиши.

Клавиша	Назначение
Клавиша подтверждения	Включение или выключение FM-радио
Клавиша навигации	<ul style="list-style-type: none"><li>Влево/вправо: настройка на радиостанцию</li> <li>Вверх/вниз: регулировка громкости звука</li></ul>

- Чтобы выключить FM-радио, нажмите клавишу подтверждения.

## Включение фонарика

Функция фонарика позволяет ориентироваться в плохо освещенных местах. Чтобы включить фонарик, в режиме ожидания нажмите клавишу **[☹]** и удерживайте ее.

Чтобы выключить фонарик, повторно нажмите клавишу **[☹]**.

## Ответ на вызов

- Для ответа на входящий вызов нажмите клавишу **[☞]**.
- Для завершения вызова нажмите клавишу **[\*☎]**.

## Регулировка громкости звука

### Регулировка громкости мелодии вызова

- В режиме меню выберите пункт **Настройки** → **Профили**.
- Выберите используемый профиль.

- Если используется профиль «Без звука», отрегулировать громкость вызова невозможно.

- Выберите пункт **<Опции>** → **Изменить** → **Громкость** → **Сигнал вызова**.
- Отрегулируйте громкость, нажимая клавишу навигации влево или вправо.
- Выберите пункт **<Опции>** → **Изменить** → **Громкость** → **Сигнал вызова**.
- Отрегулируйте громкость, нажимая клавишу навигации влево или вправо.
- Нажмите программную клавишу **<Сохранить>**.

### Регулировка громкости во время разговора

Для регулировки громкости во время разговора нажимайте клавишу навигации вверх или вниз.

- В условиях сильного шума иногда бывает трудно различить голос собеседника при использовании громкой связи. В таких случаях рекомендуется использовать обычный режим разговора.

## Использование панели ссылок

С помощью панели ссылок можно быстро переходить к часто используемым меню.

<span></span>	<span></span>
---------------	---------------

- Если клавиатура заблокирована, нажмите клавишу навигации вниз четыре раза.

## Включение функции оповещения о смене SIM-карты

При обнаружении новой SIM-карты функция оповещения о смене SIM-карты автоматически отправляет контактный номер двум получателям. Благодаря этой функции можно обнаружить и вернуть утерянный телефон. Чтобы включить функцию оповещения о смене SIM-карты, выполните следующие действия.

- В режиме меню выберите пункт **Настройки** → **Безопасность** → **Оповещение о смене SIM**.
- Введите пароль и нажмите программную клавишу **<OK>**.

- При первом использовании функции **Оповещение о смене SIM** вам будет предложено создать и подтвердить пароль.

- Нажимая клавишу навигации влево или вправо, перейдите к значению **Включено**.
- Прокрутите изображение ниже и нажмите клавишу подтверждения, чтобы открыть список получателей.
- Нажмите клавишу подтверждения, чтобы открыть список контактов.
- Выберите контакт.
- При необходимости выберите номер.
- Выберите контакт.
- При необходимости выберите номер.
- Выберите пункт **<Опции>** → **Сохранить**, чтобы сохранить получателей.

<span></span>	<span></span>
---------------	---------------

### Добавление пунктов меню на панель ссылок

- В режиме меню выберите пункт **Настройки** → **Дисплей** → **Панель ссылок**.
- Выберите пункт **<Опции>** → **Изменить**.
- Выберите часто используемые меню.
- Если необходимо перейти к вложенным меню, выберите пункт **<Опции>** → **Открыть**.
- Нажмите программную клавишу **<Сохрани.>**. Вместо этого можно нажать программную клавишу **<Опции>** и выбрать пункт **Сохранить**.

### Переход в меню с помощью панели ссылок

В режиме ожидания найдите на панели нужное меню и нажмите клавишу подтверждения.

- В некоторых регионах клавиши навигации невозможно использовать в качестве горячих клавиш, если отображается панель ссылок.

## Выбор мелодии вызова

- В режиме меню выберите пункт **Настройки** → **Профили**.
- Выберите используемый профиль.

- Во время использования профилей «Без звука» и «Автономный» сменить мелодию вызова невозможно.

- Выберите пункт **<Опции>** → **Изменить** → **Мелодия звонка**.
- Выберите категорию вызова → мелодию вызова.

Для настройки другого профиля выберите его в списке.

<span></span>	<span></span>
---------------	---------------

- Перейдите в поле ниже и введите имя отправителя.
- Нажмите клавишу подтверждения, а затем программную клавишу **<Принять>**.

## Активация и отправка экстренного сообщения

В чрезвычайной ситуации можно отправить друзьям или родственникам экстренное сообщение с просьбой о помощи.

### Включение функции отправки экстренных сообщений

- В режиме меню выберите пункт **Сообщения** → **Настройки** → **SOS-сообщения** → **Параметры отправки**.
- Нажимая клавишу навигации влево или вправо, перейдите к значению **Включено**.
- Прокрутите изображение ниже и нажмите клавишу подтверждения, чтобы открыть список получателей.
- Нажмите клавишу подтверждения, чтобы открыть список контактов.
- Выберите контакт.
- При необходимости выберите номер.
- Выберите пункт **<Опции>** → **Сохранить**, чтобы сохранить получателей.
- Перейдите ниже и выберите, сколько раз будет отправляться экстренное сообщение.
- Нажмите программные клавиши **<Сохранить>** → **<Да>**.

## Набор номера из списка последних вызовов

- В режиме ожидания нажмите клавишу **[☞]**.
- Выберите тип вызова, нажимая клавишу навигации влево или вправо.
- Выберите номер или имя абонента, нажимая клавишу навигации вверх или вниз.
- Для просмотра сведений о вызове нажмите клавишу подтверждения, для набора номера — клавишу **[☞]**.

## Ввод текста

### Изменение режима ввода текста

- Для переключения между режимами T9 и АБВ нажмите и удерживайте клавишу **[#]**.
- Для переключения регистра или перехода в режим ввода цифр нажмите клавишу **[#]**.
- Для перехода в режим ввода символов нажмите клавишу **[\*]**.
- Для изменения режима или языка ввода нажмите и удерживайте клавишу **[\*]**.

### Режим T9

- Нажимайте алфавитно-цифровые клавиши в нужном порядке, пока на дисплее не появится целое слово.
- Если отображается нужное слово, нажмите клавишу **[0]** для вставки пробела. Если отображается не то слово, которое нужно, нажмите клавишу навигации вверх или вниз, чтобы выбрать другое слово.

<span></span>	<span></span>
---------------	---------------

### Отправка экстренного сообщения

- Убедитесь, что клавиатура заблокирована, и нажмите четыре раза подряд клавишу **[☞]**, чтобы отправить экстренное сообщение на заданные номера. Телефон переключится в экстренный режим, и экстренное сообщение будет отправлено. Во время нахождения телефона в экстренном режиме, входящий вызов от получателя экстренного сообщения будет принят автоматически.
- Для выхода из экстренного режима нажмите клавишу **[\*☎]**.

## Камера

### Создание фотоснимков

- Чтобы включить камеру, в режиме меню выберите пункт **Камера**.
  - Направьте объектив камеры на объект съемки и отрегулируйте изображение.
  - Чтобы сделать снимок, нажмите клавишу подтверждения. Снимок будет сохранен автоматически.
  - Чтобы сделать еще один снимок, нажмите программную клавишу **<Назад>** (шаг 2).
- Чтобы просмотреть все созданные фотоснимки, нажмите программную клавишу **<Альбом>**.

### Просмотр фотоснимков

В режиме меню выберите пункт **Мои файлы** → **Картинки** → файл фотоснимка.

### Запись видео

- Чтобы включить камеру, в режиме меню выберите пункт **Камера**.

<span></span>	<span></span>
---------------	---------------

<b>SAMSUNG ELECTRONICS</b>	<b>SAMSUNG</b>
<b>Декларация соответствия (R&amp;TTE)</b>	
<i>Компания</i>	<b>Samsung Electronics</b>
подтверждает, что данный	
мобильный телефон GSM: GT-E2370,	
к которому относится настоящая декларация, соответствует указанным ниже стандартам и нормативным документам.	
БЕЗОПАСНОСТЬ	EN 60950-1 <span> </span> : 2006+A11:2009 EN 50332-1 <span> </span> : 2000
ЭМС	EN 301 489-01 V1.8.1 (04-2008) EN 301 489-07 V1.3.1 (11-2005) EN 301 489-17 V2.1.1 (05-2009)
SAR	EN 50360 <span> </span> : 2001 EN 62209-1 <span> </span> : 2006
СЕТЬ	EN 301 511 V9.0.2 (03-2003) EN 300 328 V1.7.1 (10-2006)
Настоящим декларируется, что [бы] проведены все существенные радиотехнические тесты и что указанное выше изделие соответствует принципиальным требованиям директивы 1999/5/EC.	
Процедура подтверждения соответствия, упомянутая в статье 10 и подробно описанная в приложении [IV] директивы 1999/5/EC, проводилась с привлечением следующих организаций:	
<p>BAET, Forsyth House, Churchfield Road, Watton-on-Thames, Surrey, KT12 2TD, UK* Идентификационный знак: 0168</p>	
Техническая документация хранится в:	
Samsung Electronics QA Lab	
и предоставляется по запросу.	
<i>(Представитель в EC)</i>	
<p>Samsung Electronics Euro QA Lab, Blackbushe Business Park, Saxony Way, Yateley, Hampshire, GU46 6GG, UK*</p>	
2010.11.11	Joong-Hoon Choi / Менеджер
(место и дата выпуска)	(фамилия и подпись уполномоченного лица)

\* Не является адресом сервисного центра Samsung. Адреса и номера телефонов сервисного центра Samsung можно узнать в гарантийной карточке либо у продавца по месту приобретения телефона.