

SAMSUNG

Valuable image in my hand



GX1S Руководство пользователя

Благодарим за покупку фотокамеры компании Samsung.

В данном руководстве излагается порядок пользования фотокамерой, объясняется, как вести фотосъемку, пересылать отснятые снимки и пользоваться прикладным программным обеспечением. Перед началом работы с новой фотокамерой внимательно прочитайте данное руководство.

РУССКИЙ ЯЗЫК

Правила обращения с камерой

Спасибо за покупку цифровой камеры компании Samsung.

- Перед использованием камеры, пожалуйста, внимательно прочитайте инструкцию по эксплуатации.
 - Если Вам необходимо послепродажное обслуживание, пожалуйста, принесите камеру и изложите причину неправильной работы (например, батарея, карта памяти и т.д.) в центр послепродажного обслуживания.
 - Пожалуйста, проверьте, что камера работает корректно перед тем, как Вы собираетесь ее использовать (например, перед поездкой или важным событием), чтобы избежать разочарования. Samsung не несет ответственности за какой-либо ущерб, который может произойти в результате некорректной работы камеры.
 - Храните инструкцию в надежном месте.
- * Microsoft, Windows и логотип Windows – это зарегистрированные торговые марки компании Microsoft Corporation, зарегистрированной в США и/или других странах.
- * Все названия торговых марок и названия продуктов, встречающиеся в инструкции, являются зарегистрированными торговыми марками соответствующих компаний.

Это руководство содержит инструкции по использованию этой камеры, которые помогут Вам надежно и правильно использовать данную камеру. Оно поможет Вам предотвратить опасность и травмы других людей.



ОПАСНОСТЬ

Слово ОПАСНОСТЬ указывает на угрожающую опасную ситуацию, не избежав которой, можно причинить смерть или серьезный ущерб.



ПРЕДУПРЕЖДЕНИЕ

Слово ПРЕДУПРЕЖДЕНИЕ указывает на возможную опасную ситуацию, не избежав которой, можно причинить смерть или серьезный ущерб.



ПРЕДОСТЕРЕЖЕНИЕ

Слово ПРЕДОСТЕРЕЖЕНИЕ указывает на потенциально опасную ситуацию, не избежав которой, можно причинить незначительный ущерб или ущерб средней тяжести.

Опасность

- Не пытайтесь внести какие-либо изменения в эту камеру. Это может привести к пожару, травме, поражению электрическим током или серьезной опасности для Вас или Вашей камеры. Осмотр, техобслуживание и ремонт должны выполняться местными дилерами или сервисным центром компании Samsung.
- Пожалуйста, не используйте это продукт вблизи возгораемых или взрывоопасных газов, это повышает опасность взрыва.
- Не используйте камеру, если в нее попадает какая-либо жидкость или посторонний объект. Выключите камеру, а затем отключите источник питания (батареи или адаптер источника питания). Свяжитесь с продавцом или сервисным центром компании Samsung. Не продолжайте использовать камеру, так как это может привести к пожару или поражению электрическим током.
- Не вставляйте и не опускайте металлические или воспламеняющиеся посторонние предметы в камеру через отверстия камеры, например, отверстие карты памяти и отсек для батарей. Это может привести к пожару или поражению электрическим током.
- Не используйте камеру влажными руками. Это может привести к поражению электрическим током.

DANGER

Осторожно!

- Не используйте вспышку вблизи людей или животных. Расположение вспышки слишком близко от глаз субъекта съемки может привести к повреждению зрения.
- При съемке никогда не направляйте объектив камеры непосредственно на источник яркого света. Это может привести к серьезному повреждению зрения.
- В целях безопасности храните этот продукт и аксессуары в местах, недоступных для детей.
 - Глотание батарей или других мелких деталей камеры. В случае такого происшествия, пожалуйста, незамедлительно обратитесь к врачу.
 - Есть возможность нанесения ущерба подвижными деталями камеры.
- Батареи и камера могут нагреваться при продолжительном использовании, что может привести к повреждению камеры. Если это произойдет, не используйте камеру некоторое время, дав ей охладиться.
- Не перезаряжайте батареи, не подлежащие перезарядке. Это может привести к взрыву.
- Не оставляйте камеру в местах с очень высокой температурой, например, в закрытом автомобиле, на прямом солнечном свете и в других местах с резкими колебаниями температуры. Высокие температуры могут оказать неблагоприятный эффект на внутренние компоненты камеры и могут привести к пожару.
- При использовании камеры не накрывайте ее и сетевой адаптер. Это может привести к перегреву камеры, искажению ее корпуса и пожару. Используйте камеру и ее аксессуары в хорошо проветриваемых помещениях.

Предостережение

- Протекание, перегрев и взрыв батарей может привести к пожару или травмам.
 - Всегда используйте батареи, предназначенный специально для этого изделия.
 - Не замыкайте, не перегревайте и не бросайте элементы питания в огонь.
 - Устанавливайте элементы питания, соблюдая полярность.
- Если камера не использовалась в течение долгого времени, выньте элементы питания. Батареи могут потечь, испуская разъедающий электролит, что может навсегда повредить камеру.
- Не используйте вспышку, когда она находится в контакте с руками или объектами. Не касайтесь вспышки после продолжительного использования. Это может привести к ожогу кожи.
- Если вы используете сетевой адаптер, будьте осторожны при перемещении камеры. После использования выключите камеру, а затем отключите источник питания. Затем перед перемещением камеры убедитесь, что от Вашего устройства отсоединены все кабели. Не выполнение этого может привести к повреждению кабелей, пожару или поражению электрическим током.
- Объектив прикрепляется к корпусу камеры. Не роняйте и не применяйте силу к объективу. Это может привести к повреждению работы камеры.
- Не трогайте объектив руками и не поворачивайте быстро кольцо зумирования. Это может привести к повреждению работы камеры. Будьте осторожны с объективом.
- Не применяйте силу при извлечении внешней вспышки камеры. Это может привести к повреждению камеры.

ПРЕДОСТЕРЕЖЕНИЯ ПО ИСПОЛЬЗОВАНИЮ БАТАРЕЙ

- Используйте только указанные батареи с камерой. Использование каких-либо других элементов питания может привести к их перегреву или взрыву.
- Одновременно заменяйте все элементы питания. Не смешивайте элементы питания разных типов, или старые элементы питания с новыми. Это может привести к перегреву или взрыву.
- Устанавливайте элементы питания, соблюдая полярность (+ и -), указанную на самом элементе и стенке отсека питания.
- Литиевые, щелочные элементы питания AA, а также элементы питания CR-V3 не подлежат подзарядке. Не разбирайте элементы питания. Запрещается подзаряжать или разбирать элементы питания во избежание взрыва или перегрева.

Содержание

Правила обращения с камерой	1
Опасность	2
Осторожно!	2
Предостережение	3
ПРЕДОСТЕРЕЖЕНИЯ ПО ИСПОЛЬЗОВАНИЮ БАТАРЕЙ	3
Содержание	4
Содержание основных разделов	8

Общая информация

● Характеристики фотокамеры GX-1S	10
● Проверка содержимого упаковки	11
● Название рабочих элементов	12
■ Фотокамера	12
■ Индикация ЖК-монитора	14
■ Индикация в видоискателе	18
■ Индикация ЖК-панели	20

Подготовка к съемке

● Закрепление ремешка	22
● Подключение источника питания	23
■ Элементы питания	24
■ Индикатор уровня заряда элемента питания	25
■ Приблизительное время воспроизведения (новые батареи)	25
■ Использование сетевого адаптера	26
● Использование карты памяти	27
● Включение и выключение фотокамеры	30
● Начальные установки	31
■ Выбор языка	31
■ Установка даты и времени	33
● Установка объектива	35
● Диоптрийная коррекция видоискателя	37





Основные операции

● Основные операции при съемке	40
■ Как держать фотокамеру	40
■ Автоматический выбор оптимальных настроек	41
● Выбор оптимальной сюжетной программы	45
● Использование зум-объектива	46
● Использование встроенной вспышки	47
● Другие режимы съемки	51

Содержание

■ Непрерывная съемка	51
■ Съемка с автоспуском	53
■ Съемка с пультом ДУ (Пульт ДУ F: продается отдельно)	57
■ Блокировка зеркала для предотвращения вибрации камеры	60
● Воспроизведение кадров	61
■ Воспроизведение	61
■ Поворот изображений	62
■ Увеличение изображения на мониторе	63
■ Отображение 9 кадров	64
■ Слайд-шоу	66
● Подсоединение камеры к видеоборудованию	68
● Применение цифровых фильтров	69
● Удаление изображений	71
■ Удаление одиночного кадра	71
■ Удаление всех изображений	72
■ Удаление выбранных изображений (в режиме 9-кадрового показа)	73
● Защита изображений	75
■ Защита изображений от удаления	75
● Настройка параметров печати (DPOF)	77
■ Печать отдельных изображений	77
■ Печать всех изображений	79
● Печать с помощью PictBridge	81
■ Настройка [Режим передачи]	82
■ Подключение камеры к принтеру	83
■ Печать отдельных изображений	84
■ Печать всех изображений	86
■ Печать изображений с помощью функции DPOF	88
■ Отсоединение камеры от принтера	88

Работа с меню и органами

● Использование функциональных кнопок	90
■ Режим съемки	90
■ Воспроизведение Mode	92
● Использование меню	94
■ Как работать с меню	94
■ Появляется меню [ Съемка]	96
■ Пункты меню [ Воспроизвед.]	96
■ Пункты меню [ Установки]	97
■ Настройки пунктов меню [ Мои установки]	98
● Работа с пользовательским меню	100
■ Режим съемки	100

Содержание

■ Режим воспроизведения.....	101
● Использование селектора режимов	102

Функции камеры

● Установка разрешения и уровня качества	106
■ Установка тона изображения	106
■ Можно выбрать следующие разрешения:	107
■ Выбор уровня качества	108
■ Установка насыщенности/ резкости/ контраста	109
■ Установка баланса белого	110
■ Выбор чувствительности	113
■ Выбор цветового пространства.....	115
● Фокусировка.....	116
■ Использование автофокуса	116
■ Установка режима AF	119
■ Выбор зоны фокусировки (Точка фокусировки)	120
■ Блокировка фокуса	122
■ Ручная фокусировка (Ручная фокусировка)	124
● Установка экспокоррекции	126
■ Влияние выдержки и диафрагмы.....	126
■ Выбор режима экспомера	129
■ Выбор экспозиционного режима	131
■ Установка экспокоррекции.....	140
■ Изменение экспозиции и параметров съемки (Автобрекетинг).....	142
● Использование встроенной вспышки.....	145
■ Экспокоррекция работы вспышки	145
■ Разрешение съемки до полного заряда вспышки.....	146
■ Характеристики вспышки в каждом экспозиционном режиме	146
■ Расстояние и диафрагма при использовании встроенной вспышки	148
● Использование внешней вспышки (покупается отдельно)	150
● Установки в режиме воспроизведения	155
■ Изменение дисплея воспроизведения	155
■ Индикация переэкспонированных зон кадра	155
■ Ввод интервала показа слайд-шоу	156
● Настройки и функции	157
■ Форматирование карты памяти SD	157
■ Включение и выключение звукового сигнала	158
■ Изменение даты, времени и формата датирования	158
■ Установка поясного времени	159
■ Выбор языка	162
■ Включение и выключение вывода указаний	162

Содержание

■ Настройка яркости ЖК-монитора	163
■ Выбор выходного формат видеоинформации	163
■ Установка автоматического выключения	164
■ Изменение номера файла	164
■ Установка времени отображения	165
● Сброс на исходные установки	166
■ Изменение меню Съёмка/ Воспроизведение/ Установки	166
■ Сброс установок меню пользовательских функций	167

Информация о программном оборудовании

● Замечания по программному обеспечению	170
● О программном обеспечении	171
● Установка программного обеспечения	172
● Запуск режима ПК	173
● Сменный диск	174
● Удаление сменного диска	176
● Digimax Master	178

Приложение

● Установки по умолчанию	186
● Очистка матрицы	190
● Дополнительные принадлежности	192
● Сообщение об ошибках	194
● Неполадки и их устранение	196
● Спецификации	200
● Словарь терминов	202

Содержание основных разделов

Данная инструкция состоит из следующих разделов.

1. Общая информация

В данном разделе дано описание основных характеристик камеры, дополнительных принадлежностей и название частей камеры.

2. Подготовка к съемке

В данном разделе описывается процедура подготовки фотокамеры к первой съемке. Внимательно прочитайте этот раздел и следуйте инструкциям.

3. Основные операции

В данном разделе приводятся указания по съемке, просмотру и распечатке фотографий. Внимательно ознакомьтесь с базовыми операциями фотокамеры.

4. Работа с меню и органами

В данном разделе описывается назначение различных кнопок и меню GX-1S.

5. Функции камеры

Описание дополнительных функций GX-1S.

6. Информация о программном обеспечении

Объясняется процедура установки и использование программного обеспечения.

7. Приложение

В разделе даются рекомендации на случай неисправности камеры и описания аксессуаров, продающихся отдельно.

1 Общая информация

Проверьте комплектацию и изучите названия рабочих частей фотокамеры.

Характеристики фотокамеры GX-1S	10
Проверка содержимого упаковки	11
Название рабочих элементов	12

Характеристики фотокамеры GX-1S

- CCD-матрица с 6,1 млн. эффективных пикселей размером 23,5x15,7 мм обеспечивает высокое разрешение и широкий динамический диапазон.
- 11-точечная система автофокуса. (9 датчиков крестообразно покрывают центральную часть кадра).
- Усовершенствованная система ручной фокусировки по видоискателю (по аналогии с обычной 35-мм зеркальной камерой), но с увеличением 0,95x. Индикация в видоискателе активных сенсоров фокусировки.
- Используемые элементы питания: CR-V3, аккумуляторы типа AA литиевые или щелочные батареи типа AA.
- Наличие 25-дюймового ЖК-монитора с разрешением 210000 пикселей и функцией настройки яркости для возможности просмотра с высокой точностью.
- Камеру отличает удобный, эргономичный дизайн, а именно, крупный шрифт сообщений на ЖК мониторе, функциональность органов управления.
ЖК-монитор имеет высокое разрешение и большие буквы, а кнопки просты в использовании.

Зона охвата (угол обзора) фотокамеры GX-1S и 35 мм зеркальных фотоаппаратов отличается даже при одинаковых объективах ввиду различий в размере 35 мм пленки и матрицы ПЗС.

Размеры 35 мм пленки и матрицы ПЗС

35 мм пленка 36x24 мм

GX-1S ПЗС 23,5x15,7 мм

Для обеспечения одинакового угла обзора, фокусное расстояние объектива 35 мм камеры должно быть примерно в 1,5 раза больше, чем у фотокамеры GX-1S. То есть фокусное расстояние объектива 35 мм камеры следует разделить на 1,5.

Например, для обеспечения той же зоны охвата изображения, что и со 150 мм объективом 35 мм фотокамеры

$$150 \div 1,5 = 100$$

используйте объектив 100 мм с фотокамерой GX-1S.

Следовательно, чтобы определить фокусное расстояние для 35 мм фотоаппарата, умножьте фокусное расстояние объектива фотокамеры GX-1S.

Например, если с фотокамерой GX-1S используется 300 мм объектив,

$$300 \times 1,5 = 450$$

фокусное расстояние соответствует 450 мм объективу для 35 мм

Проверка содержимого упаковки

С камерой поставляются следующие дополнительные принадлежности.
Проверьте комплектацию по списку.



Заглушка гнезда крепления
(установлена на камере)



Наглазник
(установлен на камере)



Крышка видеоскриня

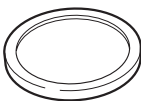

Крышка байонета
(установлена на камере)

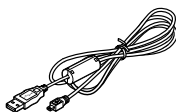

USB кабель

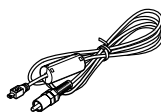

Видеокабель

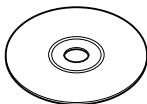

Программное обеспечение
(CD-ROM)



Ремешок

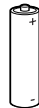

Щелочные элементы
питания серии AA *
(четыре)



Инструкция по эксплуатации
(эта инструкция)

*Элементы питания, поставляемые с камерой, предназначены для проверки работы камеры.

Название рабочих элементов

Фотокамера

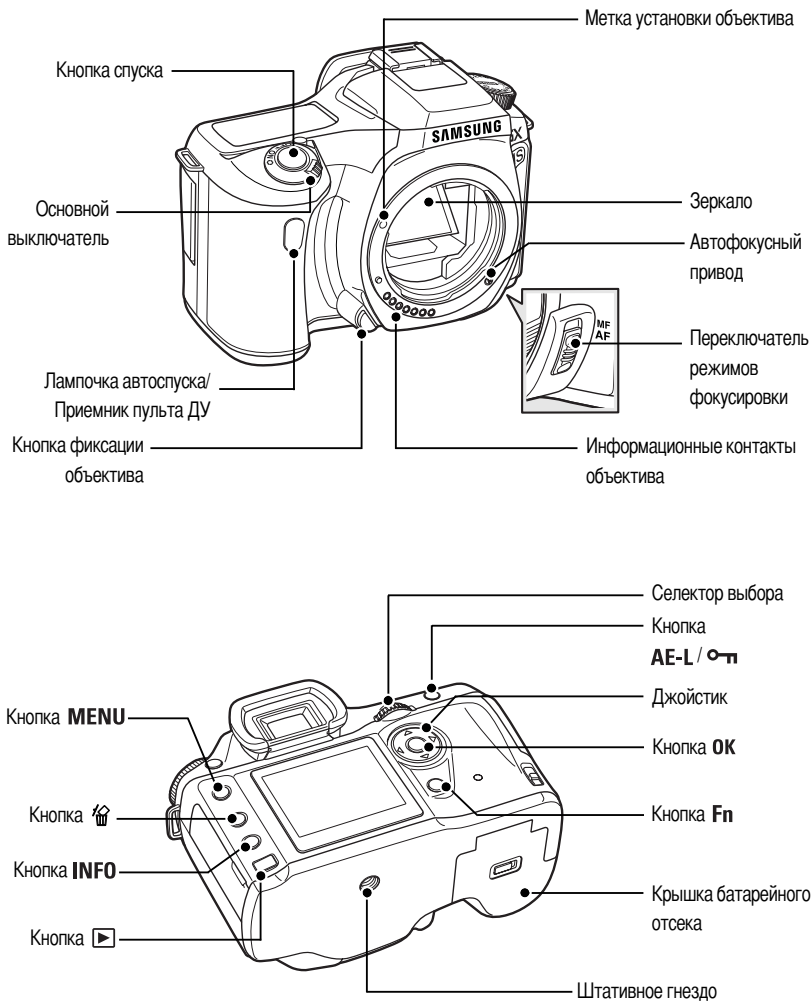

Название рабочих элементов

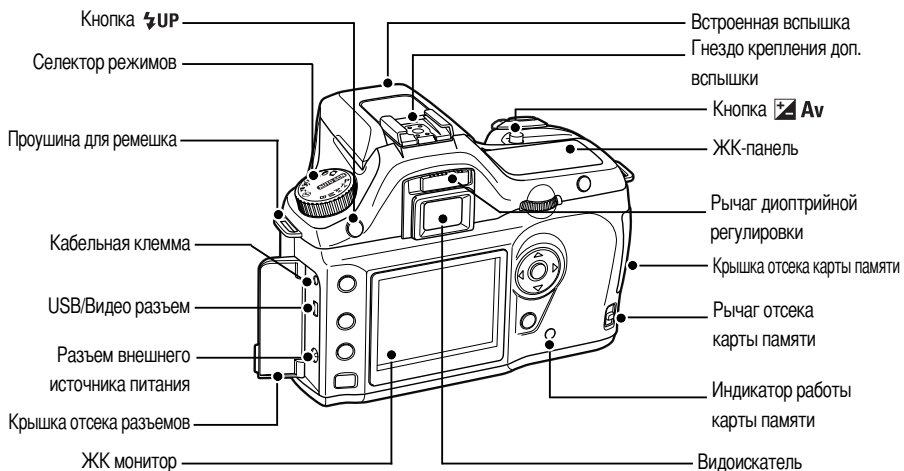

Название рабочих элементов

Индикация ЖК-монитора

- В зависимости от режима работы камеры на мониторе отображаются следующие указатели.

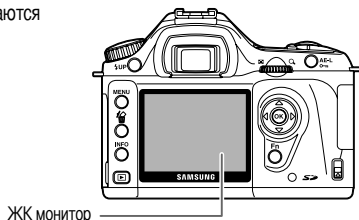

При включенном питании или регулировке селектора режимов

- Указатели отображаются на экране монитора в течение трех секунд при включении питания или регулировке селектора режимов.

ПОДСКАЗКА

- Выберите [Вкл] для [Вывод указаний] в [X ↓ Установки], чтобы выключить индикацию символов. (стр.162).

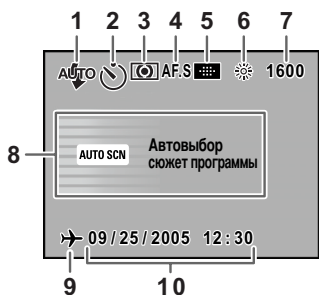

1. Режим вспышки (Отображается активный режим) (стр.47)
2. Режим кадров (стр.100)
3. Экспозамер (стр.129)
4. Режим автофокусировки (стр. 119)
5. Точка смещения фокуса (стр. 120)
6. Баланс белого (стр. 110)
7. Чувствительность (стр. 113)
8. Режим съемки (Положение селектора режимов) (стр.102)
9. Символ поясного времени (стр.159)
10. Дата и время (стр.158)

* При изменении установок по умолчанию отображаются только указатели 3, 4, 5, 6 и 7. Указатель 9 отображается только после установки поясного времени ().

Название рабочих элементов

Режим съемки

■ В режиме съемки нажмите кнопку **INFO** для вызова на монитор на 15 сек. информации о параметрах съемки.

● Подробная информация

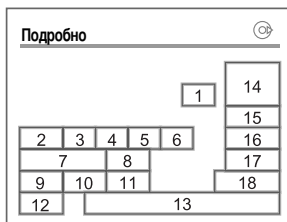
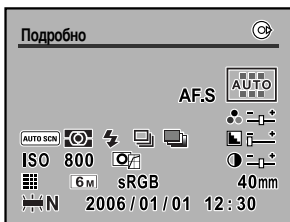

1. Режим фокусировки (стр.119)
2. Режим съемки (стр.102)
3. Экспозамер (стр.129)
4. Режим вспышки (стр.47)
5. Режим кадров (стр.100)
6. Автобрекетинг (стр.142)
7. Чувствительность ISO (стр.113)
8. Тон изображения (стр.106)
9. Уровень качества (стр.108)

10. Разрешение (стр.107)
11. Цветовое пространство (стр.115)
12. Баланс белого (стр.110)
13. Дата и время (стр.158)
14. Положение точки фокусировки (стр.120)
15. Насыщенность (стр.109)
16. Резкость (стр.109)
17. Контраст (стр.109)
18. Фокусное расст. объектива

● Пояснения к селектору режимов

- Нажмите кнопку джойстика (▶), чтобы вызвать пояснения к селектору режимов.

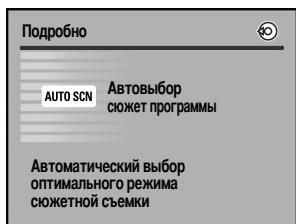

Название рабочих элементов

Режим воспроизведения

- В режиме воспроизведения при каждом нажатии кнопки **INFO** изменяется отображение.

ПОДСКАЗКА

- Нажатием кнопки  можно изменить режим дисплея. (стр.155)

- Подробная информация

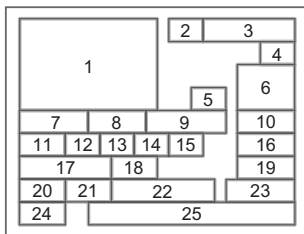
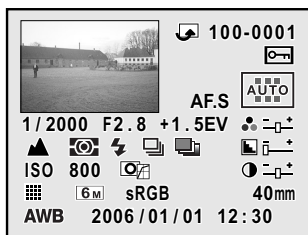

1. Снимаемое изображение
2. Иконка поворота (стр.62)
3. Номер папки и файла изображения (стр.164)
4. Защита от удаления (стр.75)
5. Режим фокусировки (стр. 119)
6. Актив.точка фокусировки (стр.120)
7. Выдержка (стр.133)
8. Диафрагма (стр.135)
9. Экспокоррекция (стр.140)
10. Насыщенность (стр.109)
11. Режим съемки (стр.102)
12. Эксполамер (стр.129)
13. Режим вспышки (стр.47)
14. Режим кадров (стр.100)
15. Автобрекетинг (стр.142)
16. Резкость (стр.109)
17. Чувствительность ISO (стр.113)
18. Тон изображения (стр.106)
19. Контраст (стр.109)
20. Уровень качества (стр.108)
21. Разрешение (стр.107)
22. Цветовое пространство (стр.115)
23. Фокусное раст. объектива
24. Баланс белого (стр.110)
25. Дата и время съемки (стр.158)

Название рабочих элементов

- Отображение гистограммы

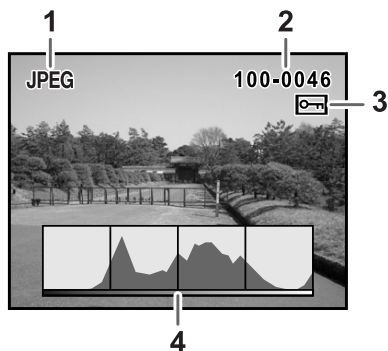

1. Качество съемки (типа файла изображения)
2. Номер папки и файла изображения (стр.164)
3. Защита от удаления (стр.75)
4. Гистограмма

ПОДСКАЗКА

- Работает мигающая индикация переэкспонированных зон кадра, если эта функция включена.
- Нажатием джойстика (▲ ▼) переместите изображение гистограммы вверх или вниз.

Название рабочих элементов

Индикация в видоискателе

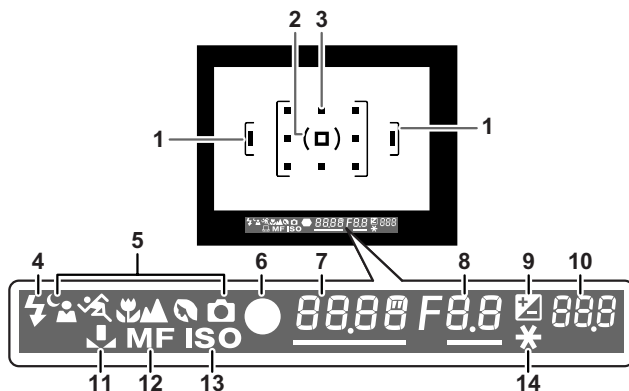

1. Рамка автофокуса (стр.37)
2. Рамка точечного экспомера (стр.129)
3. Точка фокусировки (стр.120)
4. Состояние вспышки (стр. 47)
Отображается, если вспышка включена, и мигает, если в данной ситуации рекомендуется использование вспышки.
5. Иконка сюжетной программы (стр.45)
Отображается иконка выбранной сюжетной программы.
🌃 Ночной портрет, 🏃 Спорт, 🌸 Макро, 🏔 Пейзаж, 👤 Портрет, 📷 Стандартный режим
6. Индикатор фокусировки (стр.42)
Отображается, если изображение сфокусировано.
7. Выдержка (стр.133)
Выдержка при съемке или регулировке (если выдержку можно регулировать селектором выбора, отображается с подчеркиванием).
8. Диафрагма (стр.135)
Диафрагма при съемке или регулировке (если диафрагму можно регулировать селектором выбора, отображается с подчеркиванием).
9. Экспокоррекция (стр.140)
Отображается, если экспокоррекция возможна или применяется.
Медленно мигает, если можно скомпенсировать вспышкой.
Часто мигает, если можно скомпенсировать вспышкой и выдержкой.
На месте счетчика снимков появляется обновленное значение.

Название рабочих элементов

10. Количество записываемых изображений/экспокоррекция
Показывает лимит записи для данного качества и разрешения.
Показывает лимит записи для непрерывной съемки. (стр.98)
При регулировке экспокоррекции отображается новое значение экспокоррекции. (стр.132)
В ручном режиме съемки **M** отображается разница между установленной выдержкой и необходимой. (стр.137).
11. Ручной баланс белого (стр. 111)
Отображается при использовании ручного баланса белого и мигает при регулировке.
12. Ручная фокусировка (стр. 124)
Отображается при режиме фокусировки **MF**.
13. Предупреждение по чувствительности ISO (стр.114)
Отображается при превышении порогового значения.
14. Символ функции экспопамяти (стр.141)
Отображается при работе функции экспопамяти.

ПОДСКАЗКА

- Активная точка фокусировки выделяется в видоискателе красным цветом при половинном нажатии на спусковую кнопку.

Название рабочих элементов

Индикация ЖК-панели

- На ЖК-панели, расположенной в верхней части камеры, отображается следующая информация.

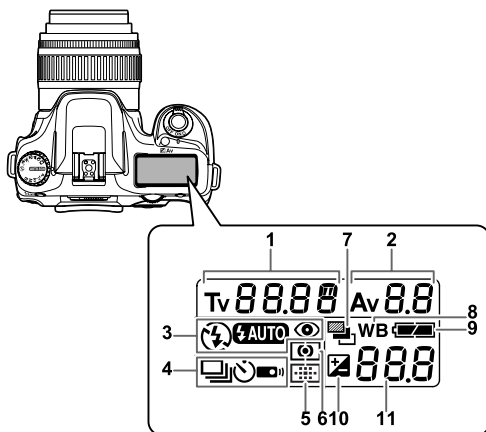

1. Выдержка (стр.133)

2. Диафрагма (стр.135)

3. Режим вспышки (стр.47)

: Встроенная вспышка готова к работе
(когда мигает, необходимо использовать
вспышку).

: Вспышка выключена

: Авторежим

: Снижение эффекта «красн. глаз»

4. Режим кадров (стр.100)

: Однокадровый

: Непрерывный

: Автоспуск

: Съемка с ПДУ

5. Указатель точки фокус-ки (стр.120)

Нет указателя : Авторежим

: Выбрать

: Центр

6. Экспомер (стр.129)

Нет указателя : Много сегментный

: Центрально-взвешенный

: Точечный экспомер

7. Автобретинг (стр.142)

8. Баланс белого (стр.110) (При автовыборе не
отображается)

9. Уровень питания (стр.25)

10. Экспокоррекция (стр.140)

11. Лимит записи/Экспокоррекция/PC (Pb)

(PC = персональный компьютер, Pb = PictBridge)

2 Подготовка к съемке

В данном разделе описывается процедура подготовки фотокамеры к первой съемке. Внимательно прочитайте этот раздел и следуйте инструкциям.

Закрепление ремешка	22
Подключение источника питания	23
Использование карты памяти	27
Включение и выключение фотокамеры	30
Начальные установки	31
Установка объектива	35
Диоптрийная коррекция видоискателя	37

Закрепление ремешка

1. Протяните один конец ремешка через проушину, а затем через пряжку, как это показано на иллюстрации.

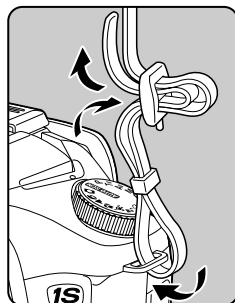

2. Протяните другой конец ремешка через другую проушину на камере, а затем через пряжку.

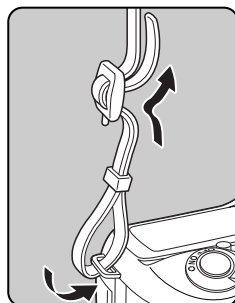

Подключение источника питания

Вставка элементов питания

- Установите элементы питания в камеру. Используйте две батареи CR-V3 или четыре литиевых, Ni-MH или щелочных элемента типа AA.

комплект поставки этой камеры входят щелочные элементы питания AA для проверки работы камеры, но можно использовать и другие типы элементов питания. Подробную информацию о типах батарей и их использовании можно прочитать в разделе "Элементы питания" (стр.24).

ПОДСКАЗКА

- CR-V3, литиевые и щелочные батареи типа AA не предназначены для перезарядки.
- Не открывайте крышку батарейного отсека и не вынимайте элементы питания, когда камера включена.
- Если вы не планируете использовать камеру в течение длительного периода времени, удалите элементы питания. Батареи могут потечь.
- Если фотокамера долго находилась без элементов питания, происходит сброс показаний даты и времени (стр.33).
- Установите батареи корректно. При установке элемента питания необходимо соблюдать полярность. Протрите электроды элементов питания перед их установкой.
- Всегда одновременно заменяйте все батарейки. Не смешивайте элементы питания разных типов или старые элементы питания с новыми.

1. Откройте крышку отсека питания, нажав на защелку для разблокировки крышки, как показано на рисунке (1), и сдвиньте крышку по направлению к объективу (2).

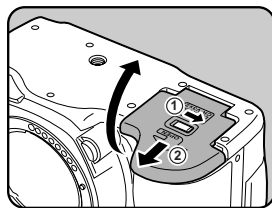

2. Вставьте элементы питания в соответствии с символами +/- в батарейном отсеке.

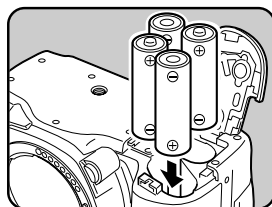

Подключение источника питания

3. Закройте отсек питания, прижав батареи крышкой (1) и сдвиньте крышку, как показано на рисунке (2).

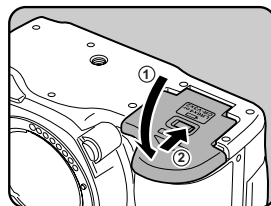

ПОДСКАЗКА

- Если после замены элементов питания камера не работает должным образом, проверьте полярность элементов питания.

Элементы питания

- Вы можете использовать элементы питания четырех типов, каждый из которых имеет свои особенности. Работа батарей зависит от их типов. Выбирайте те батарейки, которые лучше всего подходят для ваших целей.

CR-V3	Элементы питания CR-V3 обеспечивают длительный срок эксплуатации и удобны для поездок.
Аккумуляторы Ni-MH	Аккумуляторы экономичны в использовании.
Литиевые типа AA	Рекомендуются для холодного климата.
Щелочные элементы питания AA	Поставляются с камерой. Их легко приобрести, когда Ваши обычные батареи разряжаются, но они могут не обеспечивать работу всех функций камеры при определенных условиях. Мы рекомендуем использовать их только в крайнем случае и при проверке функциональности камеры.





ПОДСКАЗКА

- Оксидные батареи и аккумуляторы CR-V3 могут привести к поломке камеры в связи с их вольтовыми характеристиками, поэтому мы не рекомендуем их использование.

Подключение источника питания

Индикатор уровня заряда элемента питания

- Оценить состояние элементов питания можно по индикатору , отображаемому на ЖК-панели.

Горит 	: Элемент питания полностью заряжен.
↓	
Горит 	: Элемент питания частично разряжен.
↓	
Горит 	: Элемент питания почти разряжен.
↓	
Мигает 	: После появления сообщения камера выключается.

Приблизительное время воспроизведения (новые батареи)

Элементы питания	Обычная съемка	Фотосъемка со вспышкой		Время воспроизведения
		50% случаев	100% случаев	
CR-V3	1,650 минут	1,200 минут	690 минут	1,030 минут
Аккумуляторы Ni-MH (NiMH)	1,020 минут	650 минут	530 минут	630 минут
Щелочные типа AA	320 минут	250 минут	150 минут	500 минут

- Количество фотоснимков определяется по стандартам CIPA, а продолжительность записи и воспроизведения видеороликов - по стандартам SAMSUNG. На практике может наблюдаться отклонение от вышеуказанных показателей в зависимости от режимов и условий съемки.

ПОДСКАЗКА

- При пониженной температуре эффективность работы элементов питания снижается. Берите с собой дополнительные элементы питания и держите их в тепле, например, во внутреннем кармане. Свойства элементов питания восстанавливаются при комнатной температуре.
- Щелочные батареи AA не могут обеспечить адекватную работу камеры при некоторых условиях. Мы рекомендуем использовать их только в крайнем случае и при проверке функциональности камеры.
- Во время путешествий по странам с холодным климатом или при активном использовании камеры берите с собой запасные элементы питания.

Подключение источника питания

Использование сетевого адаптера

- Сетевой адаптер (D-AC10, покупается отдельно) для камеры PENTAX DSLR можно использовать и с камерой SAMSUNG DSLR.

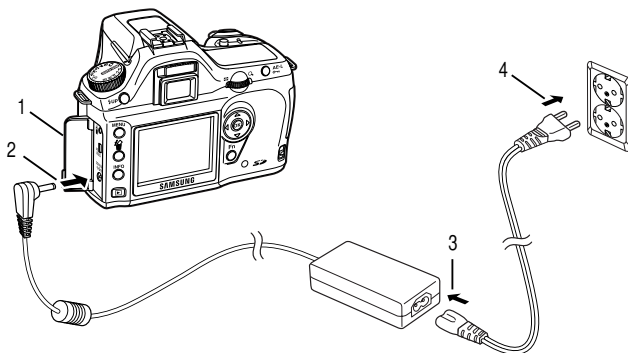

- В случае длительной работы с ЖК-монитором или перекачивания большого объема данных с камеры на компьютер используйте сетевой адаптер D-AC10 (приобретается отдельно).

1. Перед тем как открыть отсек разъемов, убедитесь, что камера выключена.
2. Подключите шнур адаптера к соответствующему разъему на камере.
3. Подключите сетевой шнур со штекером к сетевому адаптеру.
4. Вставьте сетевой шнур со штекером в сетевую розетку.

ПОДСКАЗКА

- Перед подключением/отключением сетевого адаптера убедитесь в том, что фотокамера выключена.
- Удостоверьтесь, что все штекеры прочно вошли в разъемы и в сети есть напряжение. Если во время съемки или воспроизведения произойдет разъединение адаптера, записи будут потеряны, а карта памяти повреждена.
- Изучите инструкцию по эксплуатации сетевого адаптера D-AC10.
- Сетевой адаптер не предназначен для зарядки аккумуляторов в вашей камере.

Использование карты памяти

Установка/ извлечение карты памяти

- В данной камере для записи кадров используется карта памяти SD. Перед извлечением или установкой карты памяти убедитесь, что камера выключена.

ПОДСКАЗКА

- Запрещается извлекать карту памяти, если горит индикатор ее функционирования.
- Отформатируйте новую карту памяти SD. Также отформатируйте карту памяти, которая использовалась с другой камерой. Подробное описание форматирования можно найти в разделе "Форматирование карты памяти SD" (стр.157).

1. Откройте отсек карты памяти, нажав на защелку в направлении, указанном на иллюстрации.
Отсек карты памяти открыт.

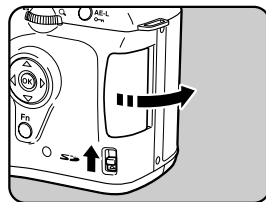

2. Вставьте карту до конца таким образом, чтобы ее поверхность с наклейкой была обращена в сторону монитора.

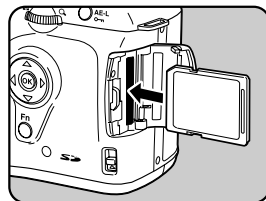

3. Закройте крышку отсека.

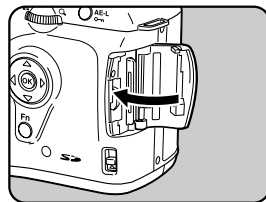

Использование карты памяти

4. Для того, чтобы извлечь карту памяти, нажмите на нее.

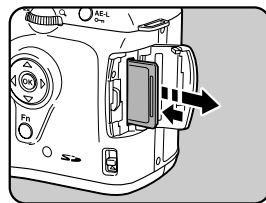

Правила обращения с картой памяти

- Карта памяти SD имеет механизм защиты записи. В положении [LOCK] запись и удаление изображений, форматирование карты памяти не выполняются.
 - Соблюдайте осторожность при удалении карты памяти сразу после записи кадра, так как она может быть горячей.
 - Запрещается открывать отсек карты памяти или выключать фотокамеру в процессе записи данных на карту, воспроизведения или при передаче их на компьютер через USB-кабель, так как это может привести к потере данных или повреждению карты.
 - Не сгибайте карту памяти и обращайтесь с ней бережно. Не допускайте попадания на карту воды и защищайте ее от высокой температуры.
 - Запрещается извлекать карту памяти в процессе форматирования. Это может привести к повреждению карты и невозможности ее последующего использования.
 - В случаях, указанных ниже, возможно стирание данных, записанных на карту памяти SD. Samsung не несет никакой ответственности за потерю данных
 - (1) при неправильной установке карты памяти.
 - (2) при воздействии на карту памяти статического электричества или электрических помех.
 - (3) если карта памяти не использовалась в течение длительного времени.
 - (4) если в момент записи или доступа к данным, записанным на карту, была удалена карта памяти или аккумулятор.
 - Срок службы карты памяти SD ограничен. Если карта не используется в течение длительного времени, данные на ней могут быть утеряны. Периодически сохраняйте записанные изображения на компьютер.
 - Не используйте и не храните карту памяти в таких местах, где на нее может воздействовать статическое электричество или электрические помехи.
 - Не используйте и не храните карту памяти под прямым солнечным светом, так как при этом возможны резкие изменения температуры и конденсация влаги.
 - За информацией о совместимых картах памяти обращайтесь на веб-сайт Samsung или же в ближайший сервис-центр Samsung.
 - Отформатируйте новую карту памяти. Также отформатируйте карту памяти, использовавшуюся в другом фотоаппарате.
- ☞ Форматирование карты памяти SD (стр.157)



Использование карты памяти

Разрешение и уровень качества

- Выберите разрешение (размер) и уровень качества (сжатия данных) изображения в зависимости от предполагаемого использования.

Изображения с большим размером файла или качеством выше  при распечатке получаются более четкими.

Чем больше размеры файлов, тем меньше изображений можно записать на карту памяти.

Качество отснятого или распечатанного изображения зависит от выбранного уровня качества, экспозиции, разрешения принтера и ряда других факторов, поэтому не следует делать разрешение большим, чем это необходимо. Например, для распечатки в формате почтовой открытки достаточен размер  (1536X1024).







Установите соответствующий размер и уровень качества в зависимости от цели съемки.

В меню [ Съемка] выберите требуемые разрешение и уровень качества снимков.

☞ Выбор разрешения (стр.107)

☞ Выбор уровня качества (стр.108)

- Разрешение, уровень качества и примерная емкость памяти

Разрешение	Кач-во изобр.	Уровень качества			
		RAW	 Наилучшее	 Повышенный	 Хороший.
 6 M	(3008x2008)	10	-	-	-
	(3008x2000)	-	33	68	114
 4 M	(2400x1600)	-	50	94	158
 1.5 M	(1536x1024)	-	103	169	266

- В таблице указаны приблизительное количество снимков для карты памяти SD 128MB.
- Приведенные данные могут изменяться в зависимости от выбора объекта, условий и режима съемки, используемой карты памяти SD и т.п.

Включение и выключение фотокамеры

- Переведите основной выключатель в положение [Вкл].
Фотокамера включается.
Для выключения камеры переведите основной выключатель в положение [Выкл].

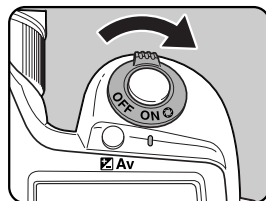

ПОДСКАЗКА

- Всегда выключайте камеру, если вы ее не используете.
- Если в течение установленного периода времени вы не будете выполнять никаких операций, активизируется функция автоматического выключения. (По умолчанию установлено 1 минута) (стр.164)

Начальные установки

- При первом включении камеры на ЖК-мониторе появляется экран начальных установок "Initial Setting". Выполните приведенную ниже процедуру для выбора языка сообщений, выводимых на монитор, а также для установки даты и времени. После ввода начальных установок их уже не надо будет повторять при следующем включении камеры.

Выбор языка

- Можно выбрать следующие языки отображения меню и сообщений об ошибках: английский, французский, немецкий, испанский, итальянский, русский, корейский, китайский (традиционный и упрощенный) и японский.

1. Нажмите кнопку джойстика (▶).

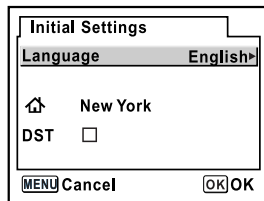

2. Используйте кнопки джойстика (▲ ▼ ◀ ▶) для выбора соответствующего языка.

По умолчанию используется английский язык.

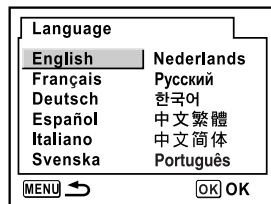

3. Нажмите кнопку **OK**.

Начальные установки

4. Нажмите кнопку джойстика (▼).

Курсор переместится к [🏠].

5. С помощью кнопок джойстика (◀ ▶) найдите экран установки города.

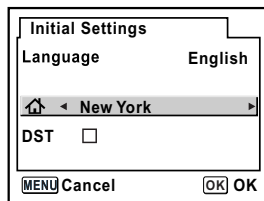

6. Нажмите кнопку джойстика (▼).

Курсор переместится режим летнего времени (DST).

7. Используя кнопки джойстика (◀ ▶) выберите (Вкл) или (Выкл).

8. Нажмите кнопку **OK**.

Вызывается экран установки даты и времени.

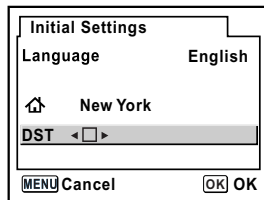

Если установлен неверный язык,

выполните приведенную ниже процедуру для открытия экрана выбора языка, а затем перейдите на пункт 2, стр. 31 для повторного выбора языка.

1. Выключите и опять включите камеру.
2. Нажмите на кнопку **MENU**.
3. Нажмите кнопку джойстика (▶) дважды.
4. Нажмите кнопку джойстика (▼) пять раз.
5. Нажмите кнопку джойстика (▲). Вызывается экран установки языка.

Начальные установки

Установка даты и времени

- Установите текущую дату и время, а также формат датирования.

1. Нажмите кнопку джойстика (▶).
Рамка переместится на [мм/дд/yy].
2. С помощью кнопок джойстика (▲ ▼) выберите формат даты.

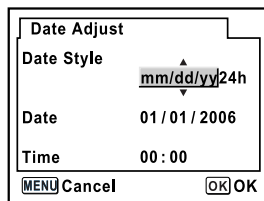

3. Нажмите кнопку джойстика (▶).
Рамка переместится на [24h].
4. Используйте кнопки джойстика (▲ ▼), чтобы выбрать 24h (24-часовой режим) или 12h (12-часовой режим).
5. Нажмите кнопку джойстика (▶).
Рамка вернется на [Date Style].
6. Нажмите кнопку джойстика (▼).
Рамка переместится на [Date].

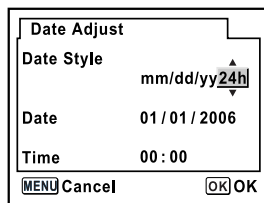

Начальные установки

7. Нажмите кнопку джойстика (▶).

Рамка переместится к месяцу.

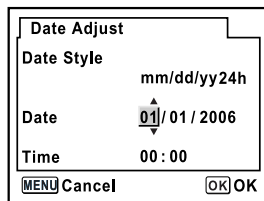

8. С помощью кнопок джойстика (▲ ▼) установите номер месяца.

Таким же образом измените день и год.

Теперь измените время.

Если в пункте 4 вы выбрали формат [12h], выберите AM (до полудня) или PM (после полудня).

9. Нажмите кнопку **OK**.

Фотокамера готова к съемке.

Если вы устанавливали дату и время, используя меню, вы возвратитесь в меню [X ↓ Установки].

Для выхода в режим съемки еще раз нажмите кнопку **OK**.

ПОДСКАЗКА

- В момент вывода меню начальных установок вы можете, минуя этот этап, переключить камеру в режим съемки, нажав на кнопку **MENU**. В этом случае меню исходных установок появится при следующем включении камеры.
- По завершении настройки и нажатии кнопки подтверждения **OK** показания секунд устанавливаются на 00 сек. Для установки точного времени нажмите кнопку **OK** одновременно с сигналом точного времени (по радио или телевидению).
- Вы можете изменить язык, показания даты и времени позже из экрана меню. (стр.158, стр.162)

Установка объектива

- Только объектив D-XENON можно использовать с этой камерой.

ПОДСКАЗКА

- Перед установкой и отсоединением объектива следует выключить камеру.

1. Убедитесь, что камера выключена.

2. Снимите крышку байонета (①) и крышку с основания объектива (②).

Для защиты электрических контактов и автофокусного привода объектива от случайных повреждений после отсоединения, кладите объектив байонетным креплением вверх.

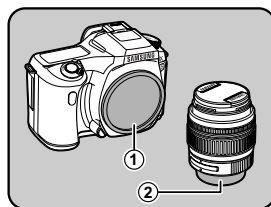

3. Совместите красные точки на объективе и корпусе камеры, вставьте объектив и поверните его по часовой стрелке до щелчка.

Убедитесь, что объектив надежно закреплен, и красные точки объектива находятся вверху, а место прикрепления не движется в стороны.

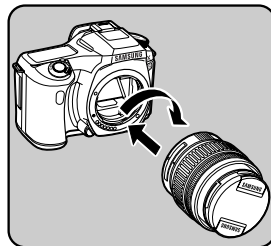

Установка объектива

4. Снимите с объектива переднюю крышку, нажав на указанные выступы.

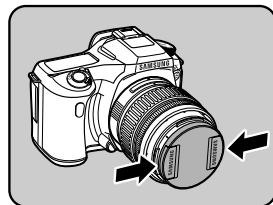

Для отсоединения объектива нажмите на кнопку фиксации объектива (3) и поверните его налево до упора.

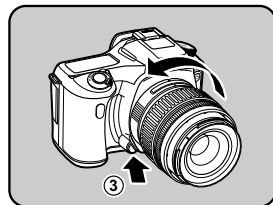

ПОДСКАЗКА

- Крышка байонета (1) предназначена для защиты находящейся в нерабочем состоянии камеры от повреждений и пыли.
- Фирма не несет ответственности за травмы, неисправности и поломки, возникающие при использовании объективов других фирм-изготовителей.
- Корпус фотокамеры и байонетная часть объектива оснащены информационными контактами и АФ-приводом. Пыль, грязь или коррозия могут вызвать отказы электрической части фотокамеры. Чистите контакты мягкой сухой тканью.

Диоптрийная коррекция видоискателя

- Отрегулируйте видоискатель в соответствии с вашим зрением.

Если изображение в видоискателе не четкое, переведите рычажок диоптрийной коррекции влево или вправо. Диоптрийная коррекция возможна в диапазоне -2.5-1+1.5 м-1.

1. Посмотрите в видоискатель и наведите фотокамеру на яркий объект. Наблюдая через видоискатель, передвигайте рычажок диоптрийной коррекции вправо или влево. Продолжайте регулировку до тех пор, пока изображение фокусной рамки и точек фокусировки не станет резким.

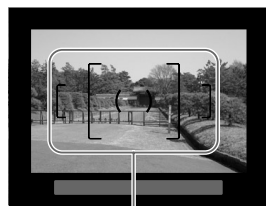
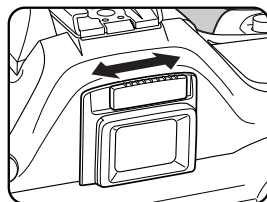

Автофокусная рамка

ПОДСКАЗКА

- Камера поставляется с установленным на видоискатель наглазником. Это не препятствует диоптрийной регулировке, но без наглазника ее производить легче. Чтобы снять наглазник, потяните его вверх, как показано на рисунке справа.
- Если изображение в видоискателе видно нечетко даже, если Вы устанавливаете рычаг диоптрийной коррекции, используйте адаптер для диоптрийных насадок (продается отдельно). При этом наглазник должен быть снят.

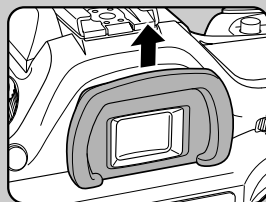

Примечания

A large, empty rounded rectangular box with a thin black border, intended for writing notes or comments.

3 Основные операции

В данном разделе объясняются основные операции при съемке с установкой селектора на сюжетный режим (Автовыбор программы или стандартный без вспышки).

Относительно дополнительных функций и настроек для съемки смотрите раздел 4 и далее.

Основные операции при съемке	40
Выбор оптимальной сюжетной программы	45
Использование зум-объектива.....	46
Использование встроенной вспышки	47
Другие режимы съемки	51
Воспроизведение кадров	61
Подсоединение камеры к видеооборудованию	68
Применение цифровых фильтров	69
Удаление изображений.....	71
Защита изображений	75
Настройка параметров печати (DPOF)	77
Печать с помощью PictBridge	81

Основные операции при съемке

Как держать фотокамеру

■ То, как вы держите камеру, важно для получения качественных снимков.

- Крепко держите камеру обеими руками.
- При съемке плавно нажимайте на спусковую кнопку.

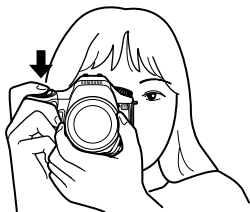

[Горизонтальное положение]



[Вертикальное положение]

ПОДСКАЗКА

- Для лучшей фиксации фотокамеры в момент съёмки облокотитесь сами или поставьте фотокамеру на неподвижный предмет, например, стол, дерево или стена.
- Несмотря на индивидуальные особенности разных фотографов, есть основное правило зависимости выдержки от фокусного расстояния объектива $1/(\text{фокусное расстояние} \times 1.5)$. Например, для фокусного расстояния объектива 50 мм выдержка должна быть не дольше 1/75 сек, а для 100 мм - примерно 1/150 сек. При съёмке на длинных выдержках необходимо использовать штатив.
- При работе с телеобъективом желательно, чтобы вес штатива был больше, чем суммарный вес фотокамеры и объектива.

Основные операции при съемке

Автоматический выбор оптимальных настроек

- Как настроить камеру так, чтобы установить оптимальные настройки, учитывая освещение объекта съемки, расстояние и перемещение.

1. Установите селектор режимов на **(AUTO SCN)**.

Камера подберет оптимально, сюжетную программу для съемки данного объекта.

- Выбор оптимальной сюжетной программы (стр.45)

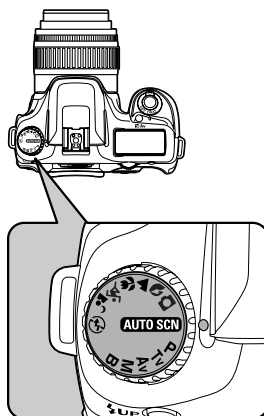

2. Установите переключатель режимов фокусировки на **AF**.

Режим автофокусировки установлен. (стр.116)

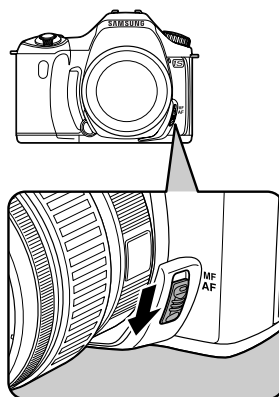

Основные операции при съемке

3. Вращая кольцо зумирования, отрегулируйте масштаб изображения.
Определите размер объекта съемки.
- Использование зум-объектива (стр.46)

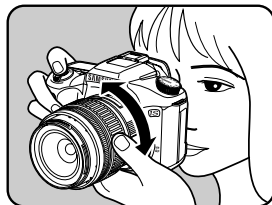

4. Совместите изображение объекта с рамкой автофокуса и наполовину нажмите спусковую кнопку.
Включается система автофокусировки.
Если объект в фокусе, в видоискателе появляется индикатор ● .
При необходимости вспышка выдвигается в рабочее положение.
(Если режим вспышки не установлен на [Авто], поднимите вспышку вручную.)
- РАБОТА КНОПКИ СПУСКА (стр.43)
- Сложные для автофокусировки объекты (стр.44)
- Использование встроенной вспышки (стр.47)



Индикатор фокусировки

5. Полностью нажмите кнопку спуска.
Снимок сделан.



Основные операции при съемке

6. Просмотрите отснятое изображение на мониторе.

После съемки кадра изображение выводится на монитор на 1 секунду (Мгновенный просмотр).

При мгновенном просмотре вы можете удалить кадр, нажав на кнопку .

- Установка времени отображения (стр.165)

- Удаление изображений (стр.71)

- Индикация переэкспонированных зон кадра (стр.155)



РАБОТА КНОПКИ СПУСКА

■ Кнопка спуска имеет два рабочих положения.

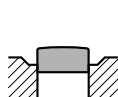

Не нажата

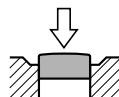

Нажата наполовину
(первое положение)

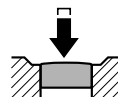

Нажата полностью
(второе положение)

Нажатие наполовину (первое положение) включает индикацию видоискателя и ЖК-дисплея, а также систему автофокусировки. Нажатие до конца (второе положение) приводит к спуску затвора.

ПОДСКАЗКА

- При съемке плавно нажимайте на кнопку спуска для предотвращения дрожания фотокамеры в момент съемки.
- До зарядки первой пленки почувствуйте оба положения спусковой кнопки, нажимая на нее вхолостую.
- Указатели в видоискателе отображаются примерно в течение 10 секунд (по умолчанию) после нажатия кнопки спуска.

Основные операции при съемке

Сложные для автофокусировки объекты

- Механизм автофокусировки не идеален. В следующих случаях (см. пункты a - f ниже) фокусировка может быть затруднена. Это относится и к ручной фокусировке по индикатору ● в видоискателе. В случаях, описанных ниже, установите переключатель режимов фокусировки в положение **MF** и фокусируйте по матовой поверхности фокусировочного экрана.
 - (a) Низкоконтрастные объекты, например, белая стена в рамке автофокуса.
 - (b) Объекты, которые плохо отражают свет.
 - (c) Быстродвижущиеся объекты.
 - (d) Объекты в условиях сильного контрового света (яркий фон).
 - (e) Наличие повторяющихся вертикальных или горизонтальных линий, на которые попадают точки фокусировки
 - (f) Наличие нескольких объектов на переднем и заднем планах, на которые попадают точки фокусировки.

ПОДСКАЗКА

- В некоторых случаях объект может быть не сфокусирован, даже если горит индикатор фокусировки ● (f).

Выбор оптимальной сюжетной программы

- Если на селекторе режимов установлено положение **AUTO SCN** (Автовыбор сюжет программы), камера автоматически подбирает оптимальную сюжетную программу.

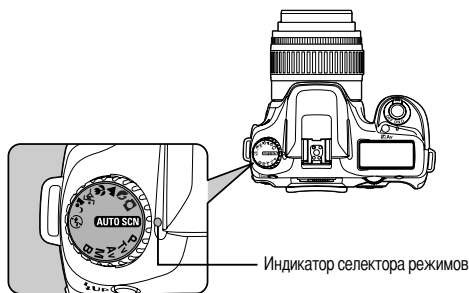

Выберите вручную на селекторе режимов (Стандарт. режим), (Портрет), (Пейзаж), (Макрорежим), (Спорт), (Ночной портрет), (Режим "Вспышка выключена"), если снимок не удался. Имеются следующие режимы.

(Автовыбор сюжет программы)	Автоматический выбор одной из программ: Стандартный, Портрет, Пейзаж, Макро или Спорт.
(Стандарт. режим)	Основной режим съемки.
(Портрет)	Оптимальный режим для портретной съемки.
(Пейзаж)	Увеличение фокусного диапазона, акцентирование контуров и цветовой насыщенности.
(Макрорежим)	Для съемки объектов с близкого расстояния, например, цветов.
(Спорт)	Для обеспечения резкости фотографий быстро движущихся объектов, например, на спортивных соревнованиях.
(Ночной портрет)	Для съемки вечерних и ночных сцен или портретов.
(Режим "Вспышка выключена")	Вспышка отключена. Остальные настройки соответствуют стандартному режиму ().

ПОДСКАЗКА

- Для съемки (ночной портрет) выдержка становится медленнее в темных местах, даже если используется встроенная вспышка. Используйте штатив для исключения вибрации фотокамеры.

Использование зум-объектива

- С помощью зум-объектива можно увеличивать объект (телеположение) или зону захвата (широкоугольное положение). Отрегулируйте как необходимо и сделайте снимок.

1. Сдвиньте кольцо зумирования вправо или влево.

Turn the zoom ring clockwise for telephoto and counterclockwise for wide angle. Поверните кольцо зумирования по часовой стрелке для того, чтобы приблизить объект и увеличить масштаб, и против часовой стрелки - для уменьшения масштаба.

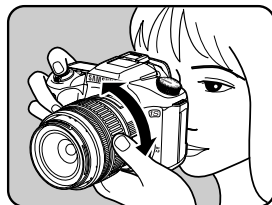

ПОДСКАЗКА

- Чем меньше числовое значение фокусного расстояния на мониторе, тем шире угол съёмки. Установка большего числового значения позволяет приблизить и увеличить изображение в видоискателе.
- Функции приводного зумирования (режим сохранения размера изображения, зум-клип режим и авторежим зум-эффектов) не поддерживаются этой камерой.

Широкоугольное положение

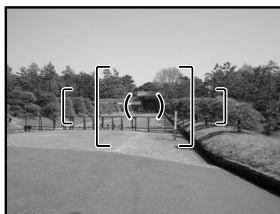

Телеположение

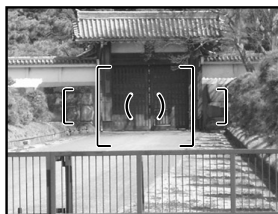

Использование встроенной вспышки

- Если вы хотите использовать встроенную вспышку при недостаточной освещенности или ярком фоне выполните следующие операции.

Оптимальный диапазон действия встроенной вспышки 0,7 - 4м.

При более близком расстоянии (менее 0,7 м) возможно переэкспонирование и виньетирование кадра.

(Это расстояние может незначительно варьироваться в зависимости от используемого объектива и выбранной чувствительности.)





- ※ Совместимость встроенной вспышки и объектива

В определенных условиях съемки и в зависимости от типа используемого объектива может иметь место виньетирование изображения (затемнение некоторых зон в связи с недостатком света).

Рекомендуется делать пробный снимок.

ПОДСКАЗКА

- При использовании встроенной вспышки перед съемкой снимите с объектива бленду.

 Авторежим	Камера автоматически определяет условия освещенности, и при необходимости встроенная вспышка автоматически выдвигается и срабатывает. (При достаточной освещенности вспышка не срабатывает, даже если находится в выдвинутом положении).
 Ручной режим	Вспышка работает в ручном режиме. Вспышка срабатывает при съемке кадра.
 Авто+сниж. "кр.глаз"	Перед автоматическим срабатыванием вспышки дается импульс предварительной вспышки для снижения эффекта "красных глаз".
 Ручн.+сниж. "кр.глаз"	Вспышка работает в ручном режиме. Перед основной ручной вспышкой срабатывает предварительная вспышка для уменьшения эффекта «кр. глаз».

ПОДСКАЗКА

- Если вспышка находится в рабочем положении, при нажатии кнопки  активируется режим принудительного включения (Вспышка включена) независимо от выбранного режима вспышки.

Использование встроенной вспышки

Выбор режима работы вспышки

1. Нажмите кнопку **Fn**.
Появится меню пользовательских настроек Fn.

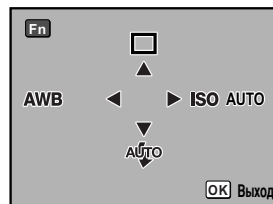

2. Нажмите кнопку джойстика (▼).
Появляется экран выбора режимов вспышки.

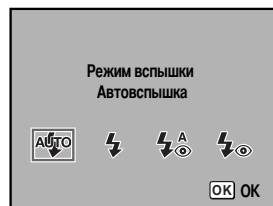

ПОДСКАЗКА

- Когда селектор установлен на **P**, **Tv**, **Av**, **M** или **B**, и неактивны.

3. При помощи кнопок джойстика (◀ ▶) выберите режим вспышки.
4. Дважды нажмите кнопку **OK**.
Фотокамера готова к съемке.

Авторежим вспышки , (Автоподъем вспышки)

1. Установите селектор режимов на **AUTO/SCN** , , , или .
2. Нажмите спусковую кнопку наполовину.
Вспышка выдвигается и начинает заряжаться.
По достижении полного заряда вспышки на мониторе, ЖК дисплее и в видоискателе появляется символ . (стр.14 ~ стр.20)

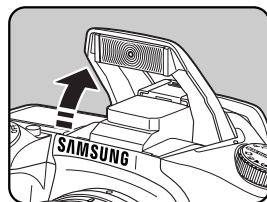

Использование встроенной вспышки

ПОДСКАЗКА

- При поднятой вспышке для переключения из авторежима вспышки в режим принудительного включения (Вспышка включена) нажмите кнопку **UP**.
В авторежиме вспышки на ЖК панели отображается символ **AUTO**.

3. Полностью нажмите кнопку спуска. Снимок сделан.
4. Нажав на вспышку, как показано на иллюстрации, уберите ее в исходное положение.

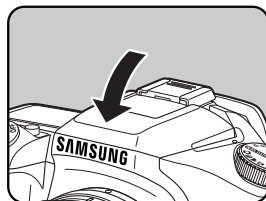

Ручной режим (Вспышка включена) **UP**, **UP**.

1. Нажмите кнопку **UP**.
Вспышка поднимается и начинает заряжаться.
Независимо от выбранного режима работы вспышки активизируется режим принудительного включения (Вспышка включена).
По достижении полного заряда встроенной вспышки на мониторе, ЖК дисплее и в видоискателе появляется символ **UP**.

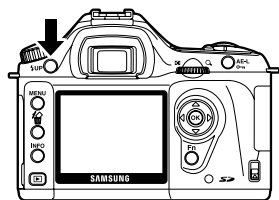

ПОДСКАЗКА

- В режимах **AUTO SCN**, **SCN**, **SCN**, **SCN**, **SCN** или **SCN** для переключения между автоматическим и ручным режимами вспышки нажмите кнопку **UP**, когда вспышка находится в рабочем положении.

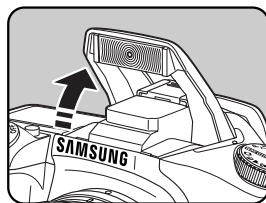

2. Полностью нажмите кнопку спуска. Срабатывает вспышка, и происходит съемка кадра.
3. Нажав на вспышку, уберите ее в исходное положение.



Использование встроенной вспышки

Снижение эффекта "красных глаз" Вспышка

- Феномен «красных глаз» имеет место при съемке со вспышкой в условиях слабой освещенности. и вызывается отражением вспышки от сетчатки глаз. в результате того, что в темноте зрачки увеличиваются. Этот эффект нельзя предотвратить, но его проявление можно уменьшить с помощью следующих мер.

- Улучшить освещение места съемки.
- При использовании зум-объектива увеличить угол съемки и снимать с близкого расстояния.
- Использовать вспышку, поддерживающую уменьшение эффекта красных глаз.
- При использовании внешней вспышки расположите ее как можно дальше от камеры.

Эта функция камеры уменьшает эффект «красных глаз» за счет двойной вспышки.

При этом предварительная вспышка срабатывает непосредственно перед спуском затвора и уменьшает расширение зрачков. Затем срабатывает основная вспышка, когда уменьшаются зрачки, что уменьшает эффект красных глаз. Для использования функции уменьшения эффекта «красных глаз» установите  (Автовспышка + снижение эффекта «красных глаз») в сюжетной программе или  (Ручная + снижение эффекта «красных глаз») в других режимах.

Подсветка вспышкой темных участков объекта

- При съемке портрета в условиях дневного освещения лицо фотографируемого может оказаться в тени. В таких случаях используйте вспышку для подсветки теней. При этом вспышка работает в ручном режиме.

- Съемка изображений (Автовыбор сюжетной программы)

1. Убедитесь, что вспышка выдвинулась и режим вспышки установлен на  (Ручной режим). (стр.49)
2. Убедитесь, что вспышка зарядилась.
3. Сделайте снимок.

* Слишком яркий фон может быть причиной переэкспонирования кадра.



[Без использования вспышки]



[С использованием вспышки]

Другие режимы съемки

Непрерывная съемка

■ Съемка происходит непрерывно, пока нажата спусковая кнопка.

1. Нажмите кнопку **Fn**.

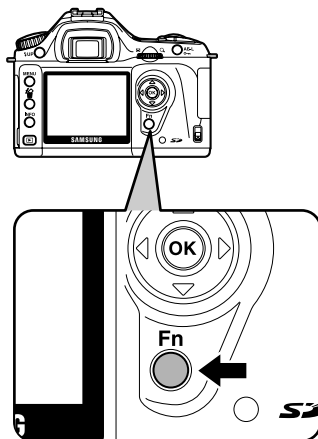

Появится меню пользовательских настроек Fn.

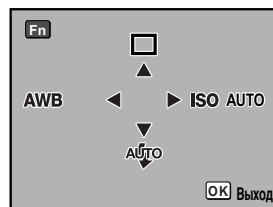

Другие режимы съемки

2. Нажмите кнопку джойстика (▲).

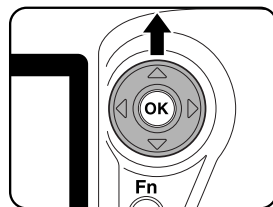

Появляется экран выбора режима кадров.

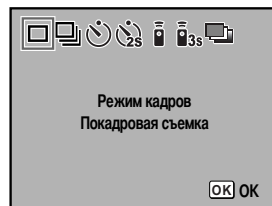

3. При помощи кнопки джойстика (◀ ▶) выберите .

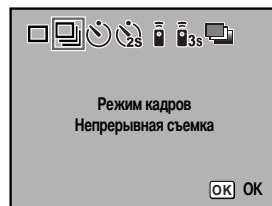

4. Дважды нажмите кнопку **OK**.
Фотокамера готова к съемке.

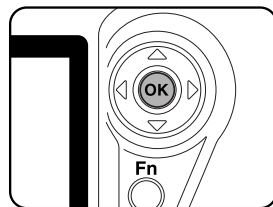

5. Нажмите спусковую кнопку наполовину.
Включается система автофокусировки. Если объект в фокусе, в видоискателе появляется индикатор ●.

Другие режимы съемки

✳ Установите [Лимит непрерыв.съем] в [Лимит фотосъемки] меню [**C** Мои установки].

При половинном нажатии кнопки спуска отображается количество возможных кадров непрерывной съемки (свободная память). (стр.98)

6. Полностью нажмите кнопку спуска.

Непрерывная съемка кадров будет происходить, пока нажата кнопка спуска затвора.

Чтобы остановить съемку, отпустите кнопку спуска.

После выключения камеры настройки непрерывной съемки сохраняются.



Вновь выведите на экран меню пользовательских настроек и установите (Покадровая съемка), чтобы отменить режим непрерывной съемки.

ПОДСКАЗКА

- Если рычажок режимов фокусировки установлен в положение **AF.S**, фокусировка производится по первому кадру после нажатия кнопки спуска. (стр.119)
- Фокусировка постоянно активна, когда селектор режимов установлен на **P**, **Tv**, **Av** или **M** и режим фокуса установлен на **AF.C** (непрерывный), или когда Режим съемки установлен на  (Спорт). Учтите, что съемка происходит даже в том случае, если автофокусировка еще не завершена.
- При съемке со встроенной вспышкой спуск затвора невозможен до полного заряда вспышки. Но в пользовательских функциях можно запрограммировать спуск затвора до окончания заряда вспышки.

Съемка с автоспуском

■ Камера имеет два варианта автоспуска:  и .

	Затвор срабатывает примерно через 12 сек. Используйте этот режим, чтобы фотограф попал на фотографию.
	Сразу после нажатия кнопки спуска поднимается зеркало, а затвор срабатывает примерно через две секунды. Эта задержка позволяет избежать вибрации камеры из-за подъема зеркала.

1. Установите камеру на штатив.

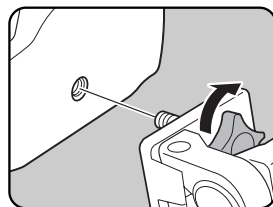

Другие режимы съемки

2. Нажмите кнопку **Fn**.

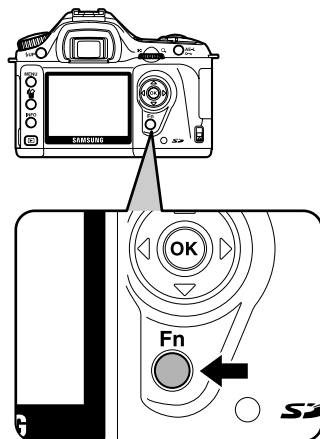

Появится меню пользовательских настроек Fn.

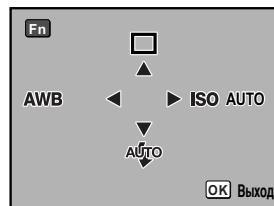

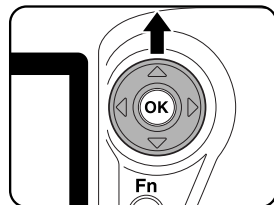

3. Нажмите кнопку джойстика (▲).

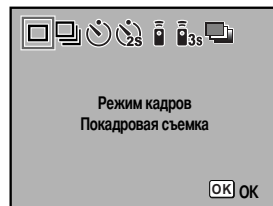

Другие режимы съемки

Появляется экран выбора режима кадров.



4. При помощи кнопок джойстика (◀ ▶) выберите  или .

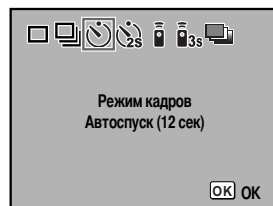

5. Дважды нажмите кнопку **OK** .
Фотокамера готова к съемке.

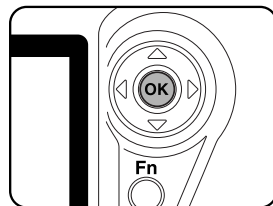

6. Убедитесь, что объект съемки находится в видоискателе,
и наполовину нажмите кнопку спуска.
В момент фокусировки объекта появляется индикатор
фокусировки ● .



Другие режимы съемки

7. Полностью нажмите кнопку спуска.

В режиме  лампочка автоспуска начинает медленно мигать.

За две секунды до спуска затвора ее мигание учащается.

Кроме того, генерируется звуковой сигнал, частота которого увеличивается за две секунды до спуска затвора.

Затвор сработает приблизительно через 1 2 секунд после полного нажатия спусковой кнопки.

В режиме  затвор сработает приблизительно через 2 секунды после полного нажатия спусковой кнопки.

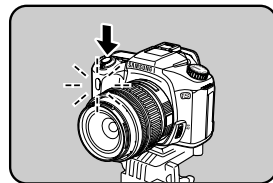



8. Выключите камеру после съемки.

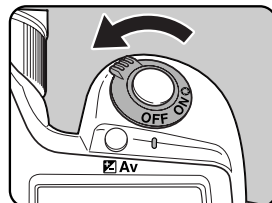

При следующем включении камеры съемка с автоспуском отменяется, и камера возвращается в кадровый режим съемки.



Другие режимы съемки

Съемка с пультом ДУ (Пульт ДУ F: продается отдельно)

- ДУ для камеры PENTAX DSLR можно использовать с SAMSUNG DSLR.
- Для съемки кадра можно воспользоваться кнопкой спуска на пульте дистанционного управления. Выберите режим  (удаленный контроль) и  (трехсекундная задержка) для удаленного контроля съемки.

	Затвор сработает сразу после нажатия спусковой кнопки на пульте ДУ.
	Затвор сработает через 3 секунды после нажатия спусковой кнопки на пульте ДУ.

1. Установите камеру на штатив.

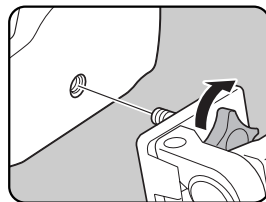

2. Нажмите кнопку **Fn**.

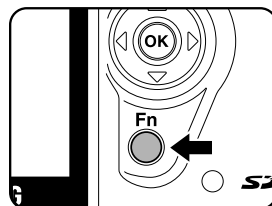

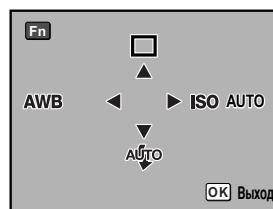

Появится меню пользовательских настроек Fn.

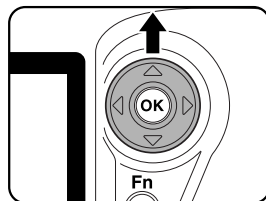

Другие режимы съемки

3. Нажмите кнопку джойстика (▲).
Появляется экран выбора режима кадров.



4. При помощи кнопок джойстика (◀ ▶) выберите  или  .
Лампочка автоспуска начнет мигать, сообщая вам, что включен режим съемки с пульта ДУ.

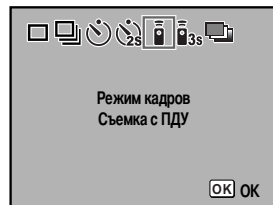

5. Дважды нажмите кнопку **OK** .
Фотокамера готова к съемке.
6. Нажмите спусковую кнопку наполовину.
Включается система автофокусировки. Если объект в фокусе, в видоискателе появляется индикатор ● .

ПОДСКАЗКА

- С помощью пульта ДУ нельзя управлять фокусировкой. Поэтому сфокусируйте объект перед использованием пульта ДУ. В пользовательских настройках можно установить [AF в съемке с ПДУ] в положение [Вкл.], (стр.98)
- При использовании ПДУ вспышка не срабатывает автоматически, даже если установлен режим  (автовспышка). Предварительно выдвиньте вспышку. (стр.49)

Другие режимы съемки

7. Направьте пульт ДУ на камеру и нажмите спусковую кнопку на пульте. ДУ работает на расстоянии приблизительно 5 м от передней поверхности камеры. Затвор будет опущен немедленно или приблизительно через три секунды после нажатия спусковой кнопки в зависимости от выбранного режима съемки. После съемки кадра лампочка автоспуска горит в течение двух секунд, а затем вновь начинает мигать.

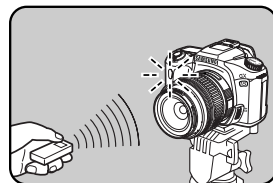

ПОДСКАЗКА

- Выдержка может быть повреждена при попадании света в видоискатель. Закрывайте окуляр защитной крышкой или используйте функцию экспомемории (стр. 141). (игнорируется свет, попадающий в видоискатель, когда режим выдержки установлен на М (ручной)) (стр.137)
- Перед установкой крышки снимите наглазник, потянув его вверх с одного края.

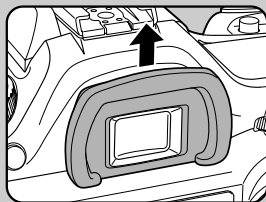

[Удаление наглазника]

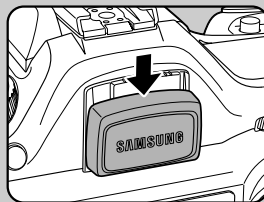

[Установка крышки видоискателя]

- Для отмены режима съемки с ПДУ выключите камеру.
- В условиях контрового света съемка с пультом ДУ может быть затруднена.
- Пульт ДУ не работает во время зарядки вспышки.
- При съемке со вспышкой предварительно поднимите вспышку в рабочее положение.
- Если в режиме съемки с ПДУ камера не используется в течение 5 минут, она автоматически переключается в покадровый режим.
- Элемента питания ПДУ хватает примерно на 30.000 управляющих сигналов.

Другие режимы съемки

Блокировка зеркала для предотвращения вибрации камеры

■ Используйте функцию блокировки зеркала для исключения вибрации камеры в момент съемки, даже если используется спусковой тросик или пульт ДУ. В режиме автоспуска с 2-сек. задержкой при нажатии кнопки спуска зеркало поднимается. Таким образом, предотвращается вибрация камеры из-за подъема зеркала. Для съемки кадров с функцией блокировки зеркала выполните следующие

1. Установите камеру на штатив.
2. С помощью кнопки **Fn** и джойстика (▲) выберите  [(Автоспуск 2 сек.)]. (стр.53)
3. Сфокусируйте объект.
4. Полностью нажмите кнопку спуска. Зеркало будет заблокировано в верхнем положении, а кадр будет отснят спустя 2 секунды. Камера запоминает результат экспозамера, полученный непосредственно перед подъемом зеркала.

Воспроизведение кадров

Воспроизведение

- Вы можете просмотреть отснятые камерой изображения.

ПОДСКАЗКА

- Для воспроизведения изображений с помощью компьютера используйте входящее в комплект программное обеспечение Digimax Master. Подробную информацию о программном обеспечении можно получить из инструкции к нему. (стр.169)

1. После съемки кадра нажмите кнопку  .
На мониторе появится последний отснятый кадр
(изображение с наибольшим номером файла).

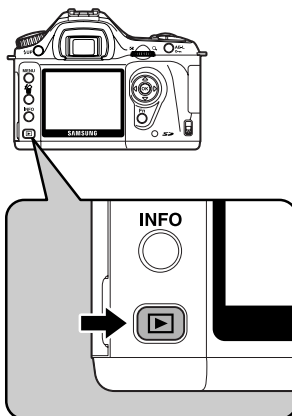

Воспроизведение кадров

2. Нажмите кнопку джойстика (◀ ▶).

- ◀ : Вызов предыдущего изображения.
- ▶ : Вызов следующего изображения.

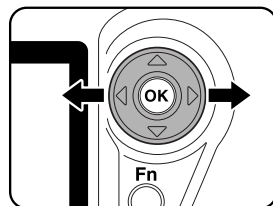

Поворот изображений

- Изображение можно поворачивать с шагом в 90° против часовой стрелки. Так легче просматривать изображения, отснятые в вертикальном положении камеры.



1. После съемки кадра нажмите кнопку (▶).

На мониторе появится последний отснятый кадр (изображение с наибольшим номером файла).

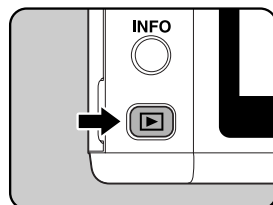

2. Нажмите кнопку джойстика (▼).

При каждом нажатии на кнопку изображение поворачивается на 90° против часовой стрелки.

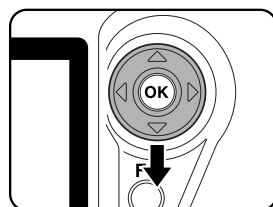

Воспроизведение кадров

3. Нажмите кнопку **OK**.

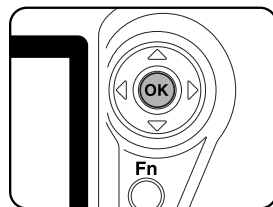

Информация о повороте изображения сохранена.

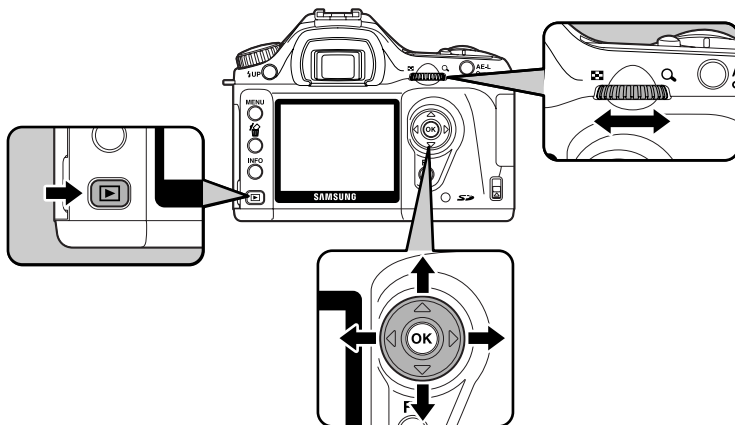

Увеличение изображения на мониторе

■ Во время воспроизведения вы можете увеличить изображение до 12 крат.



1. Нажмите кнопку  и с помощью кнопок джойстика ( ) выберите изображение.

Вначале на экран выводятся самые последние отснятые изображения (с наибольшими номерами файлов).







Воспроизведение кадров

2. Поверните селектор выбора вправо (в направлении )

Изображение увеличивается пошагово до 12-кратного размера.

Для уменьшения поворачивайте селектор влево (в направлении )

Для возврата к исходному масштабу нажмите кнопку **OK**.

Используйте кнопки джойстика (   ) в режиме увеличения для перемещения зоны увеличения.



ПОДСКАЗКА

- Одно деление на селекторе выбора соответствует x1,2. Вы можете изменить значение в [Зум-дисплей] в меню [C Мои установки]. (стр.99)

Отображение 9 кадров

- Одновременно можно вывести на ЖК-монитор 9 записанных изображений.

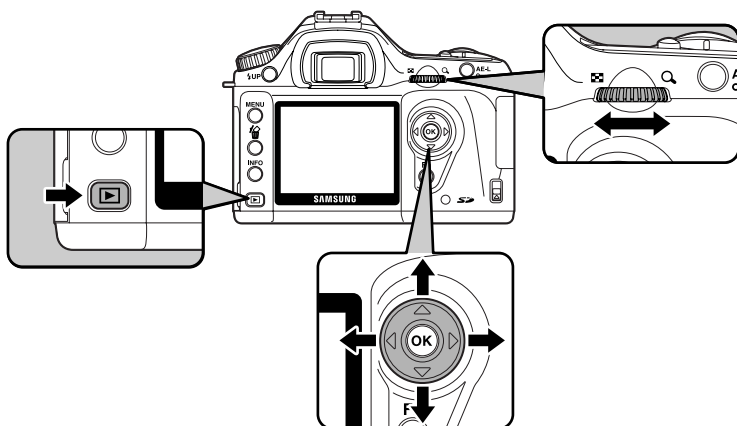





Воспроизведение кадров

1. Нажмите кнопку .

На мониторе появится последний отснятый кадр (изображение с наибольшим номером файла).



2. Поверните селектор выбора влево (в направлении ).

На мониторе появится до девяти изображений в уменьшенном формате. Выберите одно изображение с помощью кнопок джойстика (, , , ).

В правой части экрана появится полоса прокрутки.

Если выбрано изображение из нижнего ряда, при нажатии кнопки джойстика () отображаются следующие девять кадров.

Если изображение отсутствует, вместо него появляется [?].



Полоса прокрутки

3. Поверните селектор выбора вправо (в направлении ) или нажмите

кнопку **OK**.

Появляется полноэкранное отображение выбранного кадра.





Воспроизведение кадров

Слайд-шоу

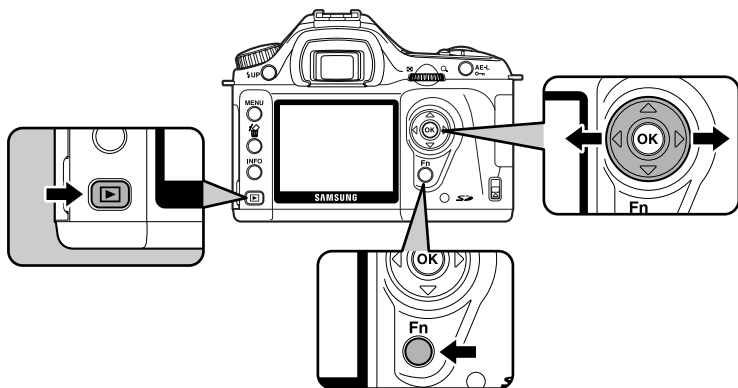
- Можно последовательно воспроизводить все изображения, записанные на карту памяти SD. Начать слайд-шоу можно через программное меню на ЖК-мониторе камеры.



1. Нажмите кнопку  и с помощью кнопок джойстика () выберите первое изображение.
Вначале на экран выводятся самые последние отснятые изображения (с наибольшими номерами файлов).



2. Нажмите кнопку **Fn**.
Появится меню пользовательских настроек Fn.

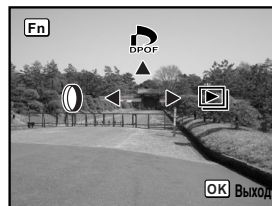

Воспроизведение кадров

3. Нажмите кнопку джойстика (▶).

Отображается начальный экран, и слайд-шоу начинается.

Нажатие любой кнопки прекращает слайд-шоу.

Нажмите кнопку спуска или кнопку ▶ , сдвиньте основной выключатель на ⌚ (предварительный просмотр) или поверните селектор режимов, чтобы перейти в режим съемки..

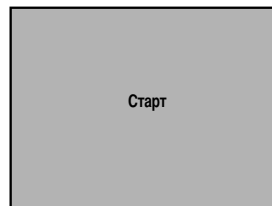

ПОДСКАЗКА

- В меню [▶ Воспроизвед.] установите продолжительность слайд-шоу или сразу начните слайд-шоу из меню [▶ Воспроизвед.], (стр.156)

Подсоединение камеры к видеоборудованию

- Подключив камеру к телевизору или другому видеоборудованию с помощью видеокабеля, вы можете воспроизводить изображения на телевизионном экране. Во время процедуры подключения телевизор и фотокамера должны быть выключены.

- Выбор выходного формат видеоинформации (стр.163)

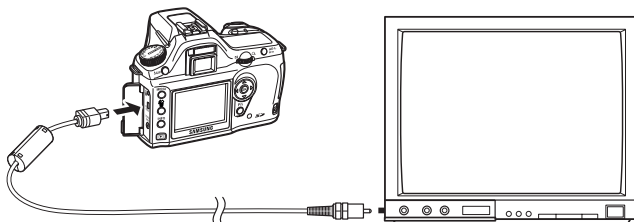

1. Откройте отсек разъемов и подключите видеокабель к разъему USB/видео.
2. Второй конец видеокабеля подключите к входному видеоразъему телевизора.
3. Включите телевизор и камеру.

ПОДСКАЗКА

- Для продолжительных съемок рекомендуется использовать сетевой адаптер (D-AC10, приобретается отдельно). (стр.26)
- Для видео оборудования с несколькими видеоразъемами (например, телевизор) ознакомьтесь с руководством пользователя оборудования для выбора разъема, к которому подключается камера.
- В зависимости от страны или региона изображения могут не воспроизводиться, если выходной формат видеоданных отличается от используемого в соответствующей стране. Если это произойдет, измените настройки выходного формата видеоданных. (стр.163)
- ЖК-монитор камеры выключается, когда камера подключена к видеоборудованию.

Применение цифровых фильтров

- Отснятые изображения можно редактировать с помощью цифровых фильтров. Отредактированные изображения сохраняются под новым именем.

ПОДСКАЗКА

- К RAW изображениям нельзя применять цифровые светофильтры.
- Цифровые светофильтры выбираются в меню [▶ Воспроизвед.].

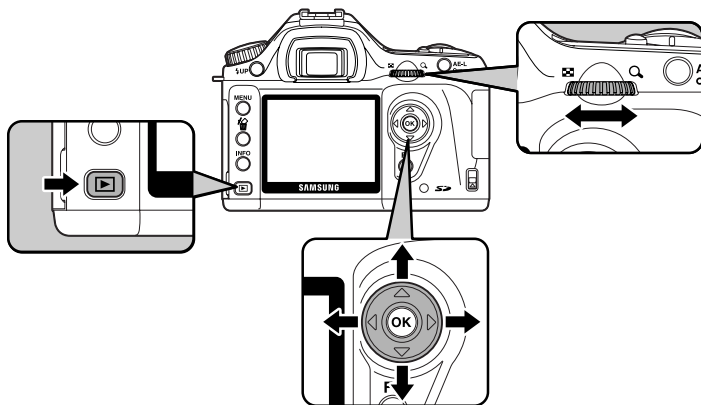

● Цифровой светофильтр

Ч/Б	Превращает цветное изображение в черно-белое.
Сепия	Придание изображению эффекта старины.
Soft	Придает изображению слегка «размытый» вид. Выбор одного из трех уровней.
Slim	Изменение пропорций изображения по ширине и высоте. Ширину или высоту можно увеличить в два раза.

1. Нажмите кнопку **Fn** в режиме воспроизведения.
Появится меню пользовательских настроек Fn.

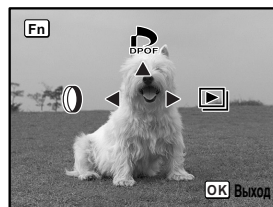

Применение цифровых фильтров

2. Нажмите кнопку джойстика (**◀**).
Появляется экран выбора фильтра.



3. Нажмите кнопки джойстика (**◀ ▶**) для выбора изображения.
4. При помощи кнопок джойстика (**▲ ▼**) выберите фильтр.
Выберите фильтр и просмотрите его действие на изображении. При выборе [Ч/Б], [Сепия] или [Soft] переходите к пункту 6.

5. Настройте параметр *slimness* при помощи джойстика, если выбран фильтр *slim*, и параметр *softness*, если выбран фильтр *soft*. Поверните селектор против часовой стрелки, чтобы сделать изображение более стройным, и по часовой стрелки – для менее стройного изображения. Выберите один из уровней мягкости, если выбран фильтр *soft*. Выберите одно изображение с помощью кнопок джойстика (**◀ ▶**). Изображение отображается в выбранной пропорции.

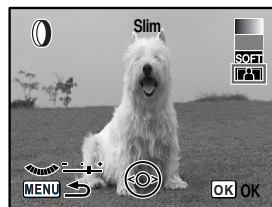

6. Нажмите кнопку **OK**. Появляется экран подтверждения сохранения.
7. С помощью кнопки джойстика (**▲**) выберите [Сохранить как].



8. Нажмите кнопку **OK**.
Отредактированное изображение сохраняется под новым именем.



Удаление изображений

Удаление одиночного кадра

- Вы можете удалить любое изображение.

ПОДСКАЗКА

- После процедуры удаления изображение не подлежит восстановлению.
- Защищенные изображения удалить нельзя.

1. Нажмите кнопку  и с помощью кнопок джойстика ( ) выберите изображение, которое вы хотите удалить.



2. Нажмите на кнопку  .
Появится экран удаления.

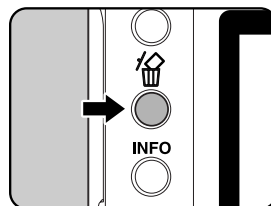

3. Кнопкой джойстика () выберите [Удалить].



4. Нажмите кнопку **OK** .
Изображение будет удалено.

Удаление изображений

Удаление всех изображений

- Вы можете одновременно удалить все изображения.

ПОДСКАЗКА

- После процедуры удаления изображение не подлежит восстановлению.
- Защищенные изображения удалить нельзя.

1. Нажмите кнопку .

2. Нажмите на кнопку  два раза.
Появляется запрос на удаление всех

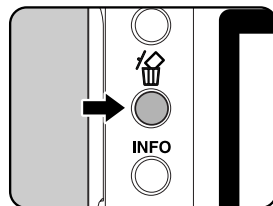

3. Кнопкой джойстика () выберите [Удалить все].

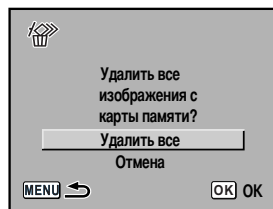

4. Нажмите на кнопку **OK**.
Все изображения будут удалены.

Удаление изображений

Удаление выбранных изображений (в режиме 9-кадрового показа)

- В режиме девятикадрового показа можно удалять целые группы изображений.

ПОДСКАЗКА

- После процедуры удаления изображение не подлежит восстановлению.
- Защищенные изображения удалить нельзя.
- Одновременно можно выбрать изображения только из одной папки.

1. Нажмите кнопку .

Вначале на экран выводятся самые последние отснятые изображения (с наибольшими номерами файлов).



2. Поверните селектор выбора влево (в направлении .

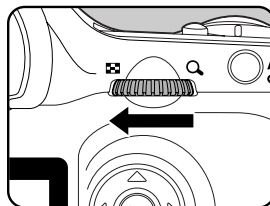

Появятся иконки девяти изображений.



Удаление изображений

3. Нажмите на кнопку .

Над изображениями появляется .

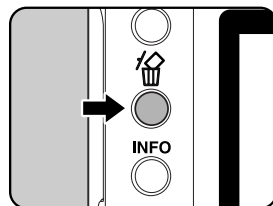

4. При помощи кнопок джойстика (▲ ▼ ◀ ▶) выберите удаляемые изображения и нажмите кнопку **OK**.

Выбранное изображение и появляется .

Чтобы выбрать все изображения, нажмите кнопку **Fn**. (В зависимости от количества изображений на выделение всех может уйти какое-то время).

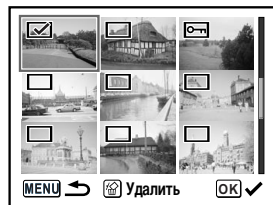

5. Нажмите на кнопку .

Появится экран подтверждения удаления.

6. С помощью кнопок джойстика (▲) выберите пункт [Выбр и удал].

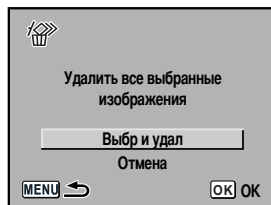

7. Нажмите кнопку **OK**.



Выбранные изображения удалены.

Защита изображений

Защита изображений от удаления

■ Вы можете защитить изображения от случайного удаления.

※ При форматировании карты памяти удаляются даже защищенные изображения.

1. Нажмите кнопку  и с помощью кнопок джойстика ( ) выберите изображение.

Вначале на экран выводятся самые последние отснятые изображения (с наибольшими номерами файлов).



2. Нажмите на кнопку .

На экране появится запрос на защиту.

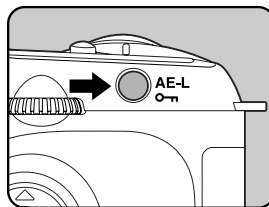

3. Кнопками джойстика () выберите [Защитить].



4. Нажмите кнопку **OK**.



Выбранное изображение будет защищено.

ПОДСКАЗКА

- Выберите [Снять защиту] в пункте 3 для отмены защиты.
- Если изображение защищено от удаления, при воспроизведении будет символ  (стр.17)

Защита изображений

Защита всех изображений

1. Нажмите кнопку .
2. Нажмите на кнопку  дважды.
Появится экран защиты всех изображений.

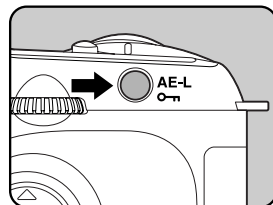

3. С помощью кнопки джойстика () выберите [Защитить] и нажмите кнопку **OK**.
Все записанные на карту памяти изображения защищены.

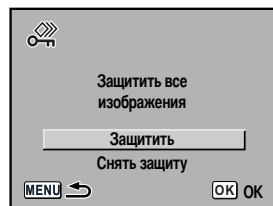

* Выберите [Снять защиту] в пункте 3 для отмены защиты.

Настройка параметров печати (DPOF)

- Вы можете распечатать изображения в фотолаборатории прямо с карты памяти.



Установки DPOF (Digital Print Order Format) позволяют вам заранее указать число отпечатков и пометить, нужно ли впечатывать дату в кадр.

✳ Установки DPOF к RAW изображениям неприменимы.

Печать отдельных изображений

- Установите следующие параметры для каждого изображения.

Копии	Выберите количество копий. Вы можете напечатать не более 99 копий.
Дата	Укажите, следует ли впечатывать дату.

1. Нажмите кнопку  и с помощью кнопок джойстика ( ) выберите изображение.

2. Нажмите кнопку **Fn**.

Появится меню пользовательских настроек Fn.

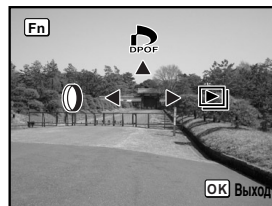

3. Нажмите кнопку джойстика ()

Появится экран установок DPOF.

Если установки DPOF для выбранного кадра были введены раньше, на мониторе будет отображаться заданное количество копий и режим впечатывания даты ((да) или (нет)).



Настройка параметров печати (DPOF)

4. При помощи кнопок джойстика (◀ ▶) задайте количество отпечатков и нажмите кнопку джойстика (▼).
Рамка переместится на [Дата].

5. Используя кнопки джойстика (◀ ▶), определите надо в печатывать дату () или нет ().
- () : Дата в печатывается.
- () : Дата не в печатывается.



6. Нажмите кнопку **OK** .
Установки DPOF сохраняются, а экран возвращается в режим воспроизведения.

ПОДСКАЗКА

- При использовании некоторых принтеров показания даты могут быть не в печатаны, даже если эта установка была введена в DPOF.
- Чтобы сбросить установки DPOF, установите количество копий на 00 в пункте 4 и нажмите кнопку **OK** .

Настройка параметров печати (DPOF)

Печать всех изображений

1. Нажмите кнопку **Fn** в режиме воспроизведения.
Появится меню пользовательских настроек Fn.

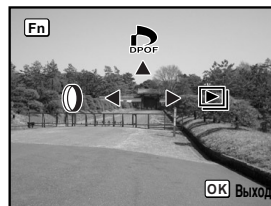

2. Нажмите кнопку джойстика (▲).
Появится экран установок DPOF.

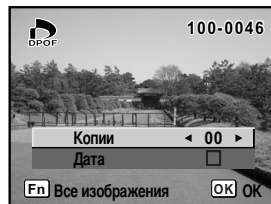

3. Нажмите кнопку **Fn**.
Появляется экран настройки параметров DPOF для всех изображений.

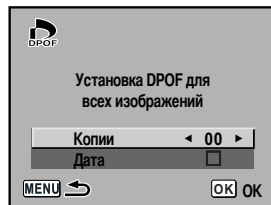

4. При помощи кнопок джойстика (◀ ▶) задайте количество отпечатков и укажите, впечатывать дату (☑) или нет (☐).
Смотрите пункты 4 и 5 в "Печать одиночных изображений" (стр.78) относительно настройки параметров.

Настройка параметров печати (DPOF)

5. Нажмите кнопку **OK** .

Настройки DPOF для всех изображений сохраняются, и камера возвращается в режим воспроизведения.

ПОДСКАЗКА

- Выбранное количество копий распространяется на все изображения.
Перед печатью проверьте правильность установок.
- Если установки будут заданы для всех изображений, то установки для одиночных изображений будут отменены.

Печать с помощью PictBridge

- Эта функция позволяет распечатывать изображения непосредственно с камеры, не используя компьютер. Для прямой печати подключите фотокамеру к PictBridge-совместимому принтеру при помощи USB-кабеля. После подключения фотокамеры к принтеру выберите в фотокамере изображение, которое Вы хотите напечатать, количество копий и печатать ли дату. Прямая печать производится следующим образом:

Установите [Режим передачи] на камере в [PictBridge]



Подключите камеру к принтеру (стр.83)



Установите параметры принтера (стр.77)
Напечатайте одно изображение (стр.84)
Печать всех изображений (стр.86)
Печать с настройками DPOF (стр.88)



Отсоедините камеру от принтера (стр.88)

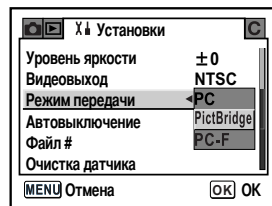

ПОДСКАЗКА

- При подключении камеры к принтеру рекомендуется использовать сетевой адаптер (D-AC10, покупается отдельно). Если во время совместной работы камеры и принтера разрядится аккумулятор, принтер может начать работать неправильно или может быть повреждена видеоинформация.
- Не отсоединяйте USB-кабель во время передачи данных.
- В зависимости от типа принтера, не все установки, сделанные на камере (например, параметры печати или DPOF), могут быть задействованы.
- Если количество копий превышает 500, возможны ошибки при печати.
- Нельзя с помощью камеры выбрать несколько изображений для распечатки на одном листе. Установите настройки принтера. Смотрите инструкции к вашему принтеру.
- Изображения RAW нельзя распечатать непосредственно. Используйте ПК для печати RAW изображений.
- См. инструкции к программному обеспечению при подключении к ПК. (стр.169)

Печать с помощью PictBridge

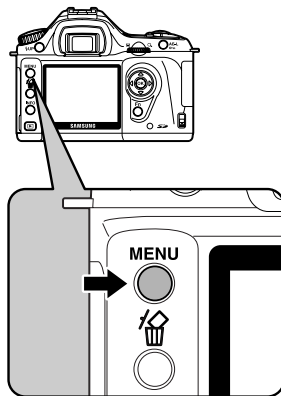

Настройка [Режим передачи]

1. Нажмите на кнопку **MENU** .
Появляется меню [ Съемка].

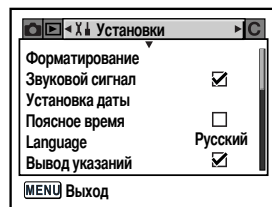

2. При помощи кнопок джойстика ( ) выберите меню [ Установки].



3. При помощи кнопок джойстика ( ) выберите [Режим передачи].
4. Нажмите кнопку джойстика ().
Появляется список установок.

Печать с помощью PictBridge

5. Используя кнопки джойстика (▲▼), выберите [PictBridge].

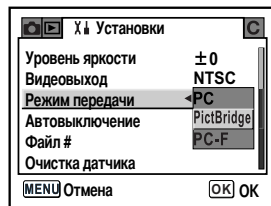

6. Нажмите кнопку **OK**.
Настройка изменилась.

7. Нажмите на кнопку **MENU**.

Подключение камеры к принтеру

1. Выключите камеру.
2. При помощи USB-кабеля подключите камеру к принтеру, поддерживающему стандарт PictBridge.

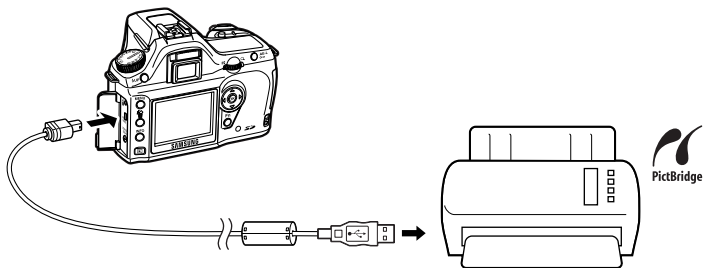

Печать с помощью PictBridge

3. Включите принтер.
4. Когда принтер будет готов к работе, включите камеру.
Появится меню PictBridge.

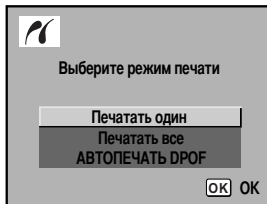

ПОДСКАЗКА

- Меню PictBridge не отображается, если [Режим передачи] установлен на [PC] или [PC-F].

Печать отдельных изображений

1. При помощи кнопок джойстика (▲ ▼) выберите [Печатать один] в меню PictBridge.

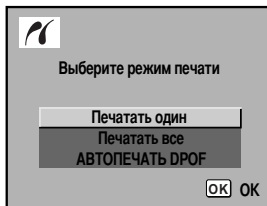

2. Нажмите кнопку **OK**.
Появится экран настроек печати.

Печать с помощью PictBridge

3. Выберите изображение для печати кнопками джойстика (◀ ▶).



4. Выберите число копий кнопками джойстика (▲ ▼). Вы можете напечатать не более 99 копий.

5. Используя кнопки джойстика (Fn) определите надо впечатывать дату (☑) или нет (☐).

(☑) : Дата будет впечатываться.

(☐) : Дата не будет впечатываться.

6. Нажмите кнопку **OK**.

Появляется экран подтверждения настроек печати.

Перейдите к пункту 12, чтобы распечатать снимки с настройками, используемыми по умолчанию.

Для изменения параметров печати перейдите к пункту 7.

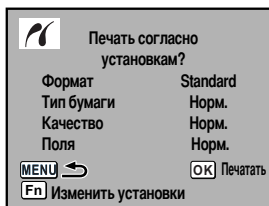

7. Нажмите кнопку **Fn**.

Появляется экран изменения параметров печати.

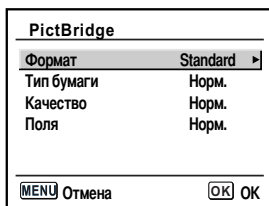

8. Выберите [Формат] и нажмите кнопку джойстика (▶).

Появляется экран выбора размеров бумаги.

Печать с помощью PictBridge

9. При помощи кнопок джойстика (▲ ▼ ◀ ▶) выберите размер бумаги.

Можно выбрать только поддерживаемый принтером размер бумаги.

Если размер бумаги установлен на [Standard], снимки печатаются в соответствии с установками принтера.

Формат	
Standard	2L
Card	8" x 10"
L	A4
100 x 150	Letter
Postcard	11" x 17"
4" x 6"	A3

MENU Отмена OK OK

10. Нажмите кнопку **OK**.

11. Повторите действия 8-10 для пунктов [Тип бумаги], [Качество] и [Поля].

После установки каждого параметра появляется экран изменения параметра.

Если размер бумаги установлен на [Стандар], снимки печатаются в соответствии с установками принтера.

- [Тип бумаги] : ■■■■ (Наилучшее), ■■■ (Повышенный), ■■■ (GoodХороший).

- [Качество] : ■■■■ (Отличное), ■■■ (Хорошее), ■■■ (Норма)

12. Дважды нажмите кнопку **OK**.

Изображение будет распечатано в соответствии с заданными параметрами.

Нажмите кнопку **MENU** для отмены печати.

Печать всех изображений

1. При помощи кнопок джойстика (▲ ▼) выберите [Печатать все] в меню PictBridge.

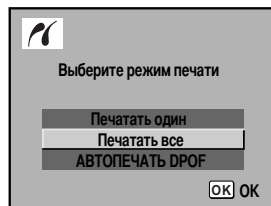

2. Нажмите кнопку **OK**.

Появится экран печати всех изображений.

Печать с помощью PictBridge

3. Укажите количество копий, надо ли в печатывать дату и подтвердите настройку.

Заданные параметры будут применены ко всем изображениям.

Смотрите пункты 4 и 5 в "Печать одиночных изображений" (стр.85) относительно настройки параметров.



4. Нажмите кнопку **OK**.

Появляется экран подтверждения настроек печати.

Выполните пункты 7 и 11 Печати отдельных изображений (стр. 85 и 86), чтобы вспомнить, как менять настройки.

5. Нажмите кнопку **OK** на экране подтверждения параметров печати.

Все изображения будут распечатаны в соответствии с заданными параметрами.

Нажмите кнопку **MENU** для отмены печати.

Печать с помощью PictBridge

Печать изображений с помощью функции DPOF

1. Кнопками джойстика (◀ ▶) выберите [АВТОПЕЧАТЬ DPOF] в меню PictBridge.

2. Нажмите кнопку **OK**.

Появляется экран параметров DPOF.

Используйте кнопку джойстика (◀ ▶) для проверки количества копий каждого изображения, печатать ли дату и общее количество копий.

Настройки печати устанавливаются в сервисе печати. (стр.77)



3. Нажмите кнопку **OK**.

Появляется экран подтверждения настроек печати.

Выполните пункты 7 и 11 Печати отдельных изображений (стр.85 и 86), чтобы вспомнить, как менять настройки.

4. Нажмите кнопку **OK** на экране подтверждения параметров печати.

Изображения будут распечатаны в соответствии с заданными параметрами.

Нажмите кнопку **MENU** для отмены печати.

Отсоединение камеры от принтера

■ После завершения печати снимков отключите кабель от принтера.

1. Выключите камеру.

2. Отсоедините кабель USB от камеры и принтера.

4 Работа с меню и органами

В данном разделе описывается назначение различных кнопок и меню GX-1S.

Использование функциональных кнопок	90
Использование меню	94
Работа с пользовательским меню	100
Использование селектора режимов	102

При использовании меню и пользовательского меню элементы нельзя изменить, так как настройки камеры неактивны и не могут быть выбраны.

Использование функциональных кнопок





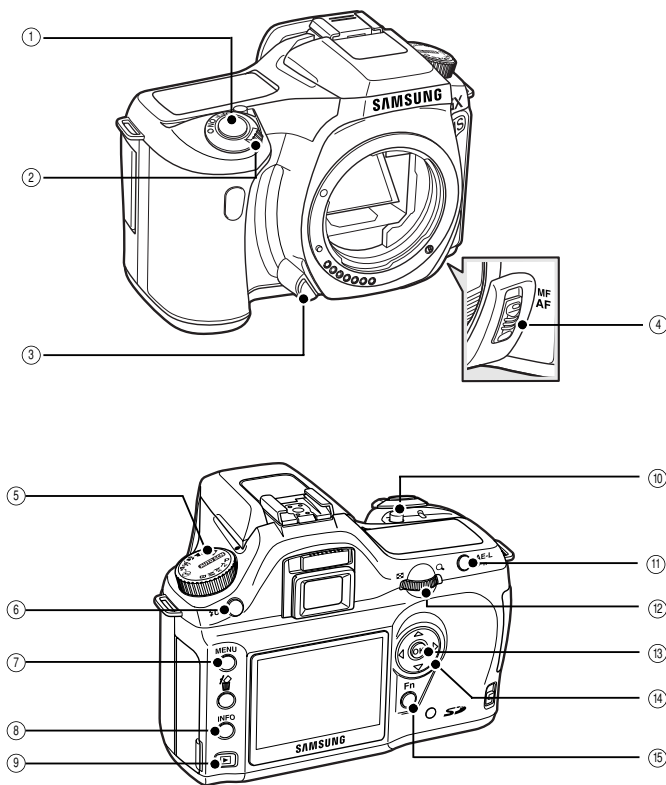





Режим съемки

■ Приведены функции кнопок, доступные в режиме съемки.



- ① Кнопка спуска
Нажмите, чтобы сделать снимок. (стр.43)
- ② Основной выключатель
Сдвиньте для включения/выключения камеры (стр.30) или проверка глубины резкости (Предварительный просмотр) (стр.128).
- ③ Кнопка фиксации объектива
Нажмите, чтобы снять объектив. (стр.36)

Использование функциональных кнопок

- ④ Переключатель режимов фокусировки
Переключение между автоматическим (стр.116) и ручным режимами фокусировки (стр.124)
- ⑤ Селектор режимов
Переключение режимов съемки. (стр.102)
- ⑥ Кнопка **UP**
Нажмите, чтобы поднять вспышку в рабочее положение. (стр.47)
- ⑦ Кнопка **MENU**
Отображение меню [ Съемка] (стр.96). Затем нажмите кнопку джойстика для отображения меню [ Воспроизвед.] (стр.96), [ Установки] (стр.97) и [ Мои установки]. (стр.98)
- ⑧ Кнопка **INFO**
Нажмите для отображения на мониторе информации о съемке. (стр.15)
- ⑨ Кнопка 
Переключение в режим воспроизведения. (стр.61)
- ⑩ Кнопка  **Av**
Нажимайте для ввода значений диафрагмы и экспокоррекции. (стр.135, стр.140)
- ⑪ Кнопка **AE-L**
Заблокируйте экспозицию перед съемкой (стр. 141)
Автоматически настраивает соответствующую выдержку в режиме М (Ручной). (стр.137)
- ⑫ Селектор выбора
Установка выдержки, диафрагмы и экспокоррекции. (стр.133, стр.135, стр.140)
- ⑬ Кнопка **OK**
Подтверждение выбранной в меню настройки.
- ⑭ ДЖОЙСТИК ( )
Используется для перемещения курсора или перехода с одного пункта меню к другому.
- ⑮ Кнопка **Fn**
Нажмите для вызова меню пользовательских настроек. Назначьте функции кнопкам джойстика ( ).
(стр.100)

Использование функциональных кнопок

Воспроизведение Mode

■ Указаны функции кнопок в режиме воспроизведения.

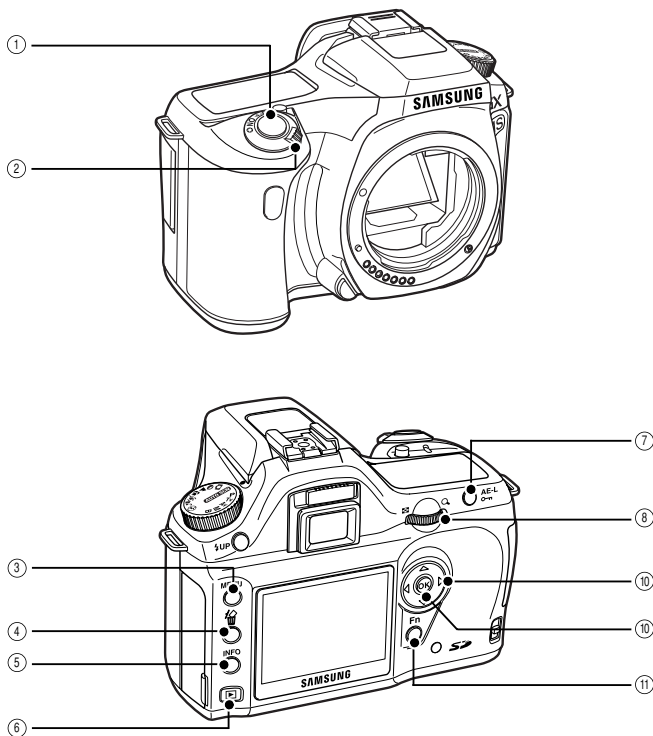

① Кнопка спуска

Нажмите для переключения в режим съемки.



② Основной выключатель

Сдвиньте для включения/выключения камеры (стр.30)

③ Кнопка **MENU**





Нажмите для вызова меню [**▶** Воспроизвед.] (стр.96). Затем нажмите кнопки джойстика (**◀ ▶**) для отображения меню [**⌘** Установки] (стр.97), [**C** Мои установки] (стр.98) и [**📷** Съемка] (стр.96).

Использование функциональных кнопок

- ④ Кнопка 
Нажмите, чтобы удалить изображение. (стр.71)
- ⑤ Кнопка **INFO**
Нажмите для отображения на мониторе информации о съемке. (стр.16)
- ⑥ Кнопка 
Нажмите для переключения в режим съемки.
- ⑦ Кнопка 
Нажмите, чтобы защитить изображения от случайного удаления. (стр.75)
Селектор выбора
- ⑧ Используется для увеличения изображения (стр.63) или отображения девяти изображений одновременно (стр.64).
- ⑨ Кнопка **OK**
Подтверждение настройки, выбранной в меню или на экране воспроизведения.
- ⑩ ДЖОЙСТИК (▲ ▼ ◀ ▶)
Используется для перемещения курсора или выбора пунктов меню и пользовательских настроек или экрана воспроизведения.
- ⑪ Кнопка **Fn**
Нажмите для вызова меню пользовательских настроек.
Назначьте функции кнопкам джойстика (▲ ◀ ▶). (стр.101)

Использование меню

Как работать с меню



- В данном разделе объясняются операции меню [ Съемка], [ Воспроизвед.], [ Установки] и [ Мои установки].

● Вызов экрана меню

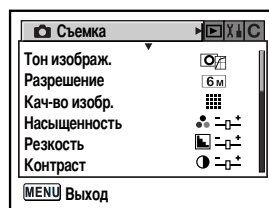
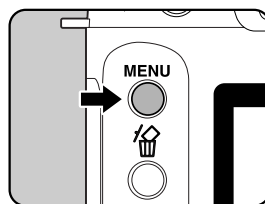
1. В режиме съемки нажмите кнопку **MENU**.
 - На мониторе появится меню [ Съемка].



2. Нажмите кнопку джойстика ().

- При каждом нажатии кнопки джойстика сменяются меню [ Воспроизвед.], [ Установки], [ Мои установки].

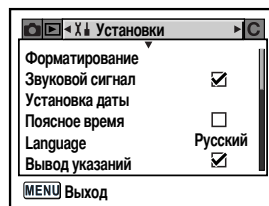

Использование меню

- Выберите пункт меню и введите настройку.
- Появляются операции по установке уровня качества в режиме [ Съемка] в качестве примера.

3. Выберите пункт меню кнопками джойстика ().

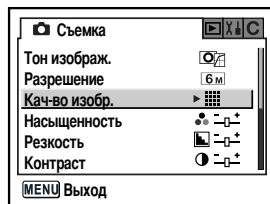

4. Нажмите кнопку джойстика ().

- Появляется список установок уровня качества.

При помощи кнопки джойстика () выберите подменю, если таковое имеется.

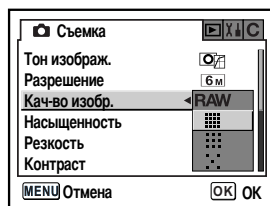







5. При помощи кнопок джойстика ( ) выберите установку.

6. Нажмите кнопку **OK**.

- Камера возвращается к экрану меню. Затем введите настройки для других пунктов меню.

- Нажмите кнопку джойстика **MENU**, чтобы вернуться в режим съемки или воспроизведения.

ПОДСКАЗКА

- Даже если перед выходом из меню вы нажмете кнопку **MENU**, но при этом нарушите порядок выключения камеры (например, удалите элементы питания), настройки не будут сохранены.
- Вы можете установить при помощи селектора выбора меню [ Съемка] [ Воспроизвед.], [ Установки] и [ Мои установки], если меню не отображено на экране.
- Если кнопка **MENU** нажата в режиме съемки, то появляется меню [ Съемка].
Если кнопка **MENU** нажата в режиме воспроизведения, то появляется меню [ Воспроизвед.].

Использование меню

■ Появляется меню [Съемка]

Введите настройки для съемки в меню [ Съемка].

Пункт меню	Функция	Стр.
Тон изображ.	Выберите цветовую тональность изображений.	стр.106
Разрешение	Выберите размер файлов изображений.	стр.107
Кач-во изобр.	Выберите качество изображения.	стр.108
Насыщенность	Установите цветовую насыщенность.	стр.109
Резкость	Выберите, должно ли изображение иметь резкие или расплывчатые контуры.	стр.109
Контраст	Установите контраст изображения.	стр.109
Мгнов.просмотр	Установите продолжительность мгновенного просмотра.	стр.165
Автобрекетинг	Установите параметры автобрекетинга.	стр.144
Экспомер	Выберите определенную зону кадра, по которой будет производиться замер яркости и экспозиции.	стр.129
Выбор точек AF	Выберите режим зоны фокусировки экрана.	стр.120
Режим AF	Выберите режим автофокуса.	стр.119
Экспокор.вспышки	Отрегулируйте интенсивность вспышки.	стр.145

■ Пункты меню [Воспроизвед.]

Введите настройки воспроизведения и редактирования изображения в меню [ Воспроизвед.].

Пункт меню	Функция	Стр.
Дисплей воспр.	Выберите режим дисплея в режиме воспроизведения.	стр.155
Переэкспон.зоны	Включите отображение предупреждения о переэкспонированной зоне во время мгновенного просмотра или воспроизведения.	стр.155
Цифров.фильтр	Отредактируйте снятые изображения с помощью черно-белого фильтра, сепия, «soft» или «slim».	стр.69
Слайд-шоу	Последовательное воспроизведение всех записанных изображений.	стр.66

Использование меню

■ Пункты меню [X ↓ Установки]

Введите различные настройки камеры в меню [X ↓ Установки].

Пункт меню	Функция	Стр.
Форматирование	Отформатируйте карту памяти	стр.157
Звуковой сигнал	Включите или выключите звуковой сигнал	стр.158
Установка даты	Установите формат даты и время.	стр.158
Поясное время	Настройте для отображения времени в других часовых поясах во время поездок.	стр.159
Language	Установите язык отображения меню и сообщений.	стр.162
Вывод указаний	Включите отображение вспомогательной индикации на мониторе.	стр.162
Уровень яркости	Отрегулируйте яркость экрана монитора.	стр.163
Видеовыход	Установите стандарт выходного видеосигнала.	стр.163
Режим передачи	Установите режим соединения через USB-кабель (ПК или принтер).	стр.82
Автовключение	Установите время автоматического выключения.	стр.164
Файл #	Установите метод присвоения номера файла.	стр.164
Очистка датчика	Заблокируйте зеркало в верхнем положении для очистки датчика.	стр.190
Сброс установок	Вы можете сбросить все установки на исходные значения за исключением установок даты и времени, языка/, стандарта видеовыхода и поясного времени.	стр.166

※ См. инструкции к программному обеспечению, относительно информации по поводу подключения камеры к ПК.
(стр.169)

Использование меню

■ Настройки пунктов меню [C Мои установки]

Введите пользовательские установки для наиболее полного использования всех возможностей камеры.

По умолчанию функция пользовательских настроек не активизирована. Настройки меню [C Мои установки] активизируются, когда первый пункт меню [Установка] находится в положении (вкл.).

Пункт меню	Функция	Стр.
Установка	Установите для использования функций пользовательского меню.	-
Подавление шумов	Установите функцию подавления шумов на длинных выдержках.	-
Шаг экспокоррекции	Установите шаг экспокоррекции.	стр.141
Автокоррекция ISO	Автоматически исправляет диапазон чувствительности, когда Чувствительность установлена в [АВТО].	стр.113
ISO предупреждение	Установите максимальный уровень чувствительности. При превышении максимальной чувствительности ISO появляется предупреждение.	стр.114
Связь точек AF и AE	Можно настроить связь между точками экспомера и фокусировки при мультисегментном замере.	стр.130
Время экспомера	Установите продолжительность экспомера.	стр.131
AE-L при блокир.АФ	Включение функции экспомемории при блокировке фокуса.	-
Лимит записи	Привязка индикации оставшегося лимита записи изображений (на мониторе и в видоискателе) к лимиту записи непрерывной съемки при половинном нажатии кнопки спуска.	-
Кнопка ОК при съемке	Установите функцию кнопки ОК в режиме съемки.	стр.118, 121
AE-L в ручном режиме	Выбирает метод настройки выдержки, когда нажата кнопка AE-L в режиме M (Ручной).	стр.139
Индикация зоны АФ	Установите отображение зоны фокусировки в видоискателе.	стр.120
АФ в съемке с ПДУ	Включите систему автофокуса при съемке с пульта дистанционного управления. Во включенном состоянии, если кнопка спуска нажимается с пульта ДУ, съемка происходит после автофокусировки. Если объект не в фокусе, кнопка спуска не сработает. В выключенном состоянии при нажатии кнопки спуска с пульта ДУ режим автофокусировки не активизируется.	-

Использование меню

Пункт меню	Функция	Стр.
Fl с резьб.объектив	Установите индикатор активации фокуса, если используется приклепный объектив. Объектив идентифицируется даже, если он не прикреплен к камере, но активирован.	-
Кольцо диафрагм	Установите активацию спуска затвора, если кольцо диафрагмы объектива установлено в значение, отличное от А.	-
Съем. до заряда всп	Активизирует кнопку спуска до полного заряда вспышки.	стр.146
Мгнов.просмотр	Включает отображение гистограммы во время мгновенного просмотра.	стр.165
Зум-дисплей	Установите исходную кратность при воспроизведении с увеличением. Выберите [1,2 x], [2 x], [4 x], [8 x] или [12 x]. Установка по умолчанию [1,2 x].	-
Ручной баланс бел.	В ручном режиме баланса белого настройка по всему экрану или одной зоне.	стр.111
Цветов.пространство	Выбор цветового пространства.	стр.115
Сброс Мои Установки	Сброс всех пользовательских установок на значения по умолчанию.	стр.167

*1 : Если используется объектив с резьбовым креплением, то становится активным меню [Fl с резьб.объектив].

*2 : Если используется объектив с кольцом диафрагмы, то становится активным меню [Кольцо диафрагм].

Работа с пользовательским меню

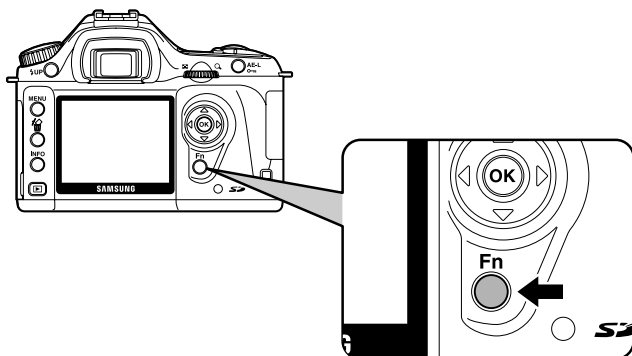

Режим съемки

- В режиме съемки нажмите кнопку **Fn**.
Появится меню пользовательских настроек Fn.

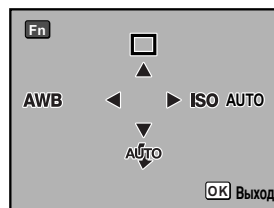

- С помощью кнопок джойстика (▲ ▼ ◀ ▶) выберите функцию.

Джойстик	Пункт меню	Функция	Стр.
▲	Режим кадров	Выберите непрерывную съемку, автоспуск, дистанционное управление или автобрекетинг.	стр.51, стр.53, стр.57, стр.142
▼	Чувствительность	Выберите метод работы вспышки.	стр.47
◀	Баланс белого	Отрегулируйте цвета в зависимости от источника освещения.	стр.110
▶	Чувствительность	Установите чувствительность.	стр.113

Работа с пользовательским меню

Режим воспроизведения

- В режиме воспроизведения нажмите кнопку **Fn**.
Появится меню пользовательских настроек Fn.

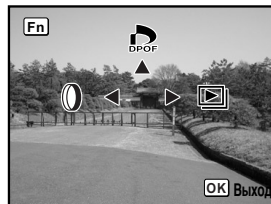

- С помощью кнопок джойстика (▲ ◀ ▶) выберите функцию.

Джойстик	Пункт меню	Функция	Стр.
▲	Установки DPOF	Введите настройки DPOF.	стр.77
◀	Цифров.фильтр	Отредактируйте снятые изображения с помощью черно-белого фильтра, сепия, «soft» или «slim».	стр.69
▶	Слайд-шоу	Последовательное воспроизведение всех записанных изображений.	стр.66

Использование селектора режимов

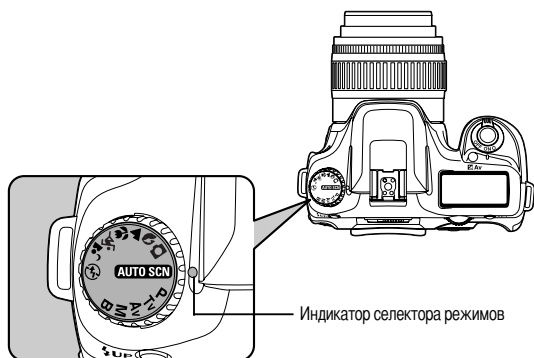

- Можно переключать режимы съемки, совмещая с индикатором соответствующие символы на селекторе режимов.

Пункт меню	Функция	Стр.
AUTO SCN (Выбор точек AF)	Автоматический выбор сюжетной программы: стандартный режим, портрет, пейзаж, макро, Спорт.	стр.45
(Стандарт. режим)	Основной режим съемки.	
(Портрет)	Оптимальный режим для портретной съемки.	
(Пейзаж)	Увеличение фокусного диапазона, акцентирование контуров и цветовой насыщенности.	
(Макро)	Для съемки объектов с близкого расстояния, например, цветов или других мелких объектов.	
(Спорт)	Для обеспечения резкости фотографий быстродвижущихся объектов, например, на спортивных соревнованиях.	
(Ночной портрет)	Для съемки вечерних и ночных сцен или портретов.	
(Режим "Вспышка выключена")	Отключение вспышки. Остальные настройки соответствуют стандартному режиму ().	

ПОДСКАЗКА

- Для съемки (ночной портрет) выдержка становится медленнее в темных местах, даже если используется встроенная вспышка. Используйте штатив для исключения вибрации фотокамеры.

Использование селектора режимов

Пункт меню	Функция	Стр.
P (Программный)	Во время съемки камера автоматически устанавливает оптимальные значения выдержки и диафрагмы.	стр.132
Tv (Приоритет выдержки)	Позволяет установить желаемое значение выдержки для съемки движущихся объектов. Режим подходит для съемки движущихся объектов.	стр.133
Av (Приоритет)	Вы можете произвести установку требуемой диафрагмы для контроля глубины резкости. Для регулировки глубины изображения, а также проработки фона.	стр.135
M (Ручная установка)	Позволяет создать снимок, объединив заданную скорость действия затвора и диафрагмы.	стр.137
B (Ручная выдержка)	Используется для съемки изображений, требующих небольшой скорости опускания затвора - например, фейерверка или ночной съемки.	стр.139

Примечания

A large, empty rounded rectangular box with a thin black border, intended for writing notes or comments. The box is centered on the page and occupies most of the vertical space below the header.

5 Функции камеры



Описание дополнительных функций GX-1S.

Установка разрешения и уровня качества	106
Фокусировка	116
Установка экспокоррекции	126
Использование встроенной вспышки	145
Использование внешней вспышки (покупается отдельно)	150
Установки в режиме воспроизведения	155
Настройки и функции	157
Сброс на исходные установки	166

Установка разрешения и уровня качества

Установка тона изображения

- Установите базовый тон снимка. Установка по умолчанию  (Яркий).

	Яркий	Изображения становятся более яркими и четкими.
	Естественный	Краски становятся естественными, слегка приглушенными, для дальнейшего ретуширования.

- Выберите [Тон изображения] в меню [ Съемка]. (стр.96)

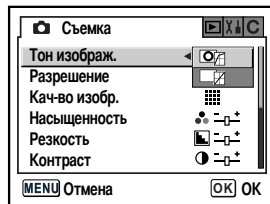

ПОДСКАЗКА

- Настройку нельзя изменить в режиме выбора сюжетной программы. Установка  (яркий).

Установка разрешения и уровня качества

Можно выбрать следующие разрешения:

- вы можете выбрать такие значения разрешения [6 м] (3008X2008/ 3008 X 2 000), [4 м] (2400X 1600) и [1.5 м] (1536X1024). Чем больше разрешение, тем больше изображение и размер файла. Кроме того, размер файла зависит и от уровня качества изображения.
По умолчанию установлено [6 м] (3008X 2000).

[6 м]	3008x2008 (RAW) 3008x2000 (JPEG)	Для отпечатков формата А3
[4 м]	2400x1600	Для отпечатков формата А4
[1.5 м]	1536x1024	Для отпечатков формата А5

- Выберите [Разрешение] в меню [ Съемка]. (стр.96)

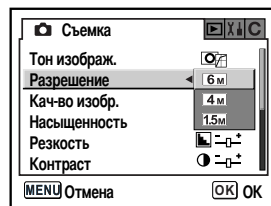





ПОДСКАЗКА

- В формате RAW выбор разрешения невозможен. (Фиксированное разрешение 3008x2008)

Установка разрешения и уровня качества

Выбор уровня качества

- Можно задать уровень качества изображения. Кроме того, размер файла будет зависеть от установки разрешения. Значение по умолчанию [ (Наилучшее)].

RAW	RAW	Изображения RAW представляют собой данные, полученные с матрицы без обработки. Такие установки как баланс белого, контраст, насыщенность и резкость к этому изображению неприменимы, но информация о них будет сохранена. Перенесите данные на компьютер, создайте эффекты в прилагаемой программе Digimax Master и сохраните изображения в формате JPEG или TIFF.
	Наилучшее	Наименьший уровень сжатия. Возможна печать изображений, например, формата А4. Изображение сохраняется в формате JPEG.
	Повышенный	Подходит для печати кадров формата почтовой открытки и просмотра на мониторе компьютера. Изображение сохраняется в формате JPEG.
	Хороший	Используется для отправки по электронной почте и размещения на сайте в Интернете. Изображение сохраняется в формате JPEG.

- Выберите [Кач-во изобр.] в меню [ Съемка]. (стр.96)

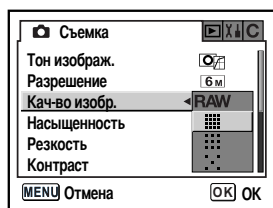

Установка разрешения и уровня качества

Установка насыщенности/ резкости/ контраста

- Выберите один из пяти уровней насыщенности, резкости и контраста. Значение по умолчанию для всех [0 (Стандарт)].

Насыщенность	Установите цветовую насыщенность.
Резкость	Выберите, должно ли изображение иметь резкие или расплывчатые контуры.
Контраст	Установите контраст изображения.

- Выберите [Насыщенность], [Резкость] и [Контраст] в меню [ Съемка]. (стр.96)

ПОДСКАЗКА

- Настройку нельзя изменить в режиме выбора сюжетной программы. (стр.45)

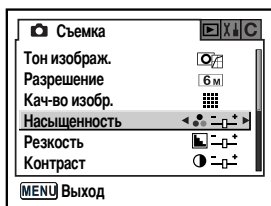

К + : Насыщенность больше

К - : Насыщенность меньше

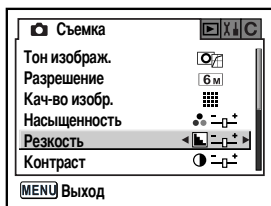

К + : Резкость больше

К - : Резкость меньше

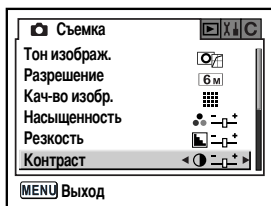







К + : Контраст выше

К - : Контраст ниже

Установка разрешения и уровня качества

Установка баланса белого

- Цвет объекта съемки изменяется в зависимости от источника освещения. Например, один и тот же белый объект будет иметь разные оттенки при дневном свете и при освещении электрической лампой. В пленочных камерах это регулируется выбором пленки или использованием светофильтров. В цифровых камерах белизна регулируется с помощью установки баланса белого цвета. По умолчанию установлено [**AWB** (Авторежим)].

AWB	Авторежим	Автоматическая настройка баланса белого. (Около 4000-8000K)
	Дневной свет	Используется для съемки на солнце. (Примерно 5200K)
	Тень	Используется для съемки в тени. (Примерно 8000K)
	Облачность	Задайте при съемке в облачную погоду. (Примерно 6000K)
	люминесц.свет	Задайте этот режим при съемке с люминесцентным освещением. Выберите один из трех типов освещения: W (белый) (4200K), N (нейтрально-белый) (5000K) и D (дневной свет) (6500K).
	Лампа накаливания	Для съемки в помещении с лампами накаливания. (Примерно 2850K)
	Вспышка	Задайте при съемке со встроенной вспышкой. (Примерно 5400K)
	Ручная установка	Для съемки с ручной настройкой баланса белого.

* Величина цветовой температуры (K) должна быть оценена. Величина цветовой температуры указана приблизительно.

- Установите [Баланс белого] в меню пользовательских настроек. (стр.100)

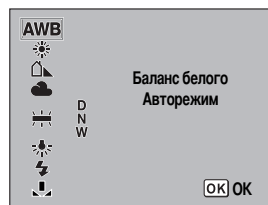

ПОДСКАЗКА

- Информацию о способе ручной регулировки смотрите на стр. 111.
- Настройку нельзя изменить в режиме выбора сюжетной программы.(стр.45)

Установка разрешения и уровня качества

Цветовая температура

Цвет света изменяется к голубому, когда цветовая температура поднимается, и к красному – когда цветовая температура падает. Цветовая температура измеряется в градусах Кельвина (K).

Чтобы обеспечить правильную цветопередачу, нужно настраивать баланс белого в соответствии с источником освещения.

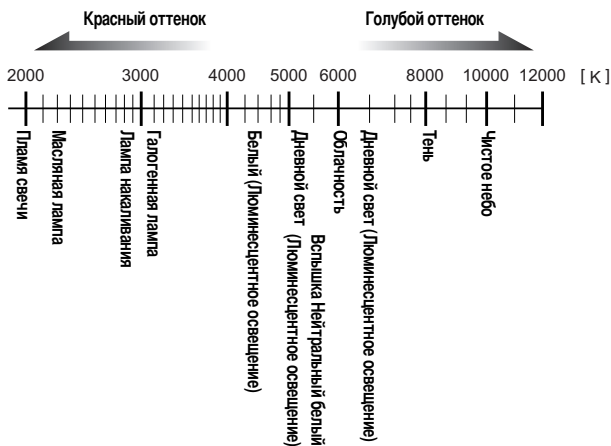

Настройка баланса белого вручную

- Можно настроить баланс белого в зависимости от источника света во время съемки. При правильной ручной настройке на снимке обеспечиваются более точная цветопередача, чем в авторежиме баланса белого. Это позволяет получить оптимальную настройку баланса белого.

1. Установите селектор режимов на **P**, **Tv**, **Av**, **M**
2. Нажмите кнопку **Fn**.
 - Появится меню пользовательских настроек Fn.
3. Нажмите кнопку джойстика (◀).
 - На мониторе появляется экран установки баланса белого.

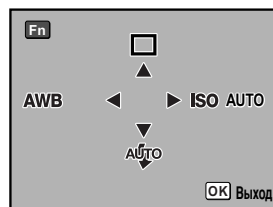

Установка разрешения и уровня качества

4. При помощи кнопки джойстика (▼) выберите [ (Ручная установка)].

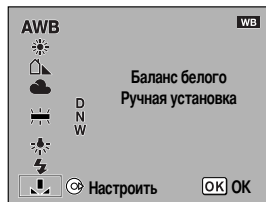

5. Нажмите кнопку джойстика (▶).
- Появляется экран сообщений.

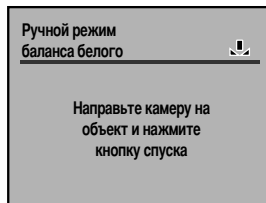

6. Наведите камеру на белый или серый лист бумаги так, чтобы он заполнил весь видоискатель.

7. Полностью нажмите кнопку спуска.

- Переведите рычаг режима фокусировки на **MF**, когда невозможно нажать кнопку спуска.

Когда настройка будет завершена, на ЖК-мониторе появится [OK].

Если настройка не была завершена успешно, на ЖК-мониторе появится [NG].

8. Нажмите кнопку **OK**.

ПОДСКАЗКА

- Когда вы нажимаете на спусковую кнопку для установки баланса белого, затвор не срабатывает.
- Для повторной установки, при неудачной настройке, снова нажмите кнопку **Fn**.
- При установке вручную можно задать диапазон измерения баланса белого.
- Баланс белого измеряется по всему экрану методом многосегментного замера (стр.129), если выбрана опция [Весь экран] для [Ручной баланс бел.] в меню [**C** Мои установки] (стр.99). Баланс белого настраивается в точечной зоне (стр.130), если выбрана опция [Точечная зона].
- Если снимок сильно недоэкспонирован или переэкспонирован, баланс белого настроить нельзя. В этом случае настройте выдержку и настройте баланс белого.

Установка разрешения и уровня качества

Выбор чувствительности

- Вы можете установить светочувствительность в соответствии с условиями, чтобы она подходила для установленной яркости. Чувствительность может быть задана в диапазоне эквивалентном ISO 200 – 3200 или установлена в значение [АВТО]. По умолчанию установлено [Авто]. Установите [Чувствительность] в меню пользовательских настроек. (стр.100)

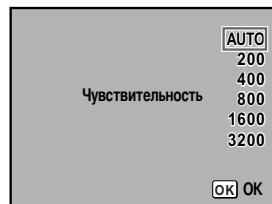

ПОДСКАЗКА

- Возникновение шумов на изображении более вероятно при высокой чувствительности.

Установка диапазона автоматической коррекции в АВТО

- Автоматически исправляет диапазон чувствительности, когда Чувствительность установлена в [АВТО]. Чувствительность автоматически исправляется по умолчанию в диапазоне [ISO 200- 800].

1	ISO 200-800	Автоматически исправляет в диапазоне ISO 200 - 800.
2	ISO 200-400	Автоматически исправляет в диапазоне ISO 200 - 400.
3	ISO 200-1600	Автоматически исправляет в диапазоне ISO 200 - 1600.
4	ISO 200-3200	Автоматически исправляет в диапазоне ISO 200 - 3200.

- Установите [Автокоррекция ISO] меню [C Мои установки]. (стр.98)



Установка разрешения и уровня качества

ПОДСКАЗКА

Чувствительность не корректируется в следующих случаях:

- Ручной режим **M** или режим ручной выдержки **B**
- Сработала вспышка
- Автобрекетинг
- Экспокоррекция

Предупреждение о чувствительности ISO

- При превышении заданного порога чувствительности в видоискателе появляется предупреждение о чувствительности ISO. Выберите пороговое значение, которое вы обычно не используете, чтобы не забыть переустановить его, когда чувствительность превышена. Предупреждение о чувствительности ISO не отображается по умолчанию.

1	Выкл	Предупреждение о чувствительности ISO не отображается.
2	ISO 400	Вывод предупреждения, если значение выше ISO 400.
3	ISO 800	Вывод предупреждения, если значение выше ISO 800.
4	ISO 1600	Вывод предупреждения, если значение выше ISO 1600.
5	ISO 3200	Вывод предупреждения, если значение установлено на ISO 3200.

- Выберите [ISO предупреждение] в меню [**C** Мои установки]. (стр.100)

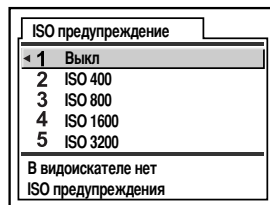

- **ISO** (Предупреждение о чувствительности ISO) появится в видоискателе, когда будет превышен порог чувствительности.



ПОДСКАЗКА

- Предупреждение о чувствительности ISO не отображается в режиме автокоррекции (стр.113).

Установка разрешения и уровня качества

Выбор цветового пространства

- Можно выбрать тип цветового пространства. По умолчанию установлено [sRGB].

1	sRGB	Цветовое пространство sRGB.
2	AdobeRGB	Цветовое пространство sAdobeRGB.

- Выберите [Цветов. пространство] в меню [C Мои установки]. (стр.99)

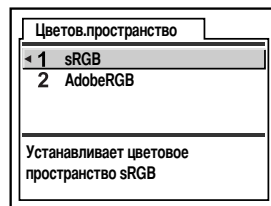

Цветовое пространство

Шкала цветов для различных принимающих и передающих устройств, например, цифровых фотокамер, мониторов и принтеров, различны.

Шкала цветов называется цветовым пространством.

Для воссоздания различных цветовых пространств в различных устройствах были предложены стандартные цветовые пространства.

Данная камера поддерживает sRGB и AdobeRGB.

sRGB используется, главным образом, для персональных компьютеров.

AdobeRGB охватывает более широкий диапазон, чем sRGB, и применяется для профессиональных работ, например в типографии.

Изображение, созданное в AdobeRGB, может быть светлее, чем изображение, созданное в sRGB, если изображение подается с устройства, совместимого с форматом sRGB.

Фокусировка

- Фокусировка может выполняться следующими способами:

AF	Видеоборудование	Камера выполняет фокусировку при половинном нажатии кнопки спуска.
MF	Ручной фокус	Ручная настройка фокуса.

- В видоискателе определите зону фокусировки: [Авто], [Выбор] и [Центр]. (стр.120)

Использование автофокуса

- Вы можете выбрать режим автофокуса в **A.F.S** (одинарный), когда спусковая кнопка нажимается наполовину, чтобы сфокусироваться на объекте и фиксации фокуса в этой позиции, и **A.F.C** (непрерывный), когда объект находится в фокусе при постоянных настройках, когда спусковая кнопка нажимается наполовину.

1. Установите переключатель режимов фокусировки на **AF**.

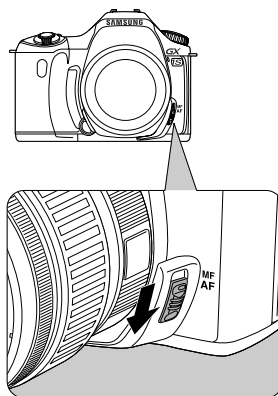

Фокусировка

2. Наблюдая в видоискатель, скомпонуйте кадр и нажмите наполовину кнопку спуска, чтобы сфокусировать объект съемки.



- При наведении на резкость в видоискателе появляется индикатор фокусировки ●. (Если индикатор мигает, объект не сфокусирован.)

* Сложные для автофокусировки объекты. (стр.44)



Индикатор фокусировки

ПОДСКАЗКА

- Пока горит индикатор фокусировки ●, фокус заблокирован в **AF.S**.
Если вы хотите сфокусировать другой объект, сначала снимите палец со спусковой кнопки, а затем приступайте к фокусировке.
- В режиме  (Спорт) или когда режим фокусировки установлен в **AF.C** (стр.121), фокус настраивается непрерывно, следуя за движущимся объектом, пока кнопка спуска нажата наполовину.
- В режиме **AF.S** спуск затвора невозможен, пока объект находится в фокусе.
Если объект находится очень близко от камеры, отойдите назад и выполните съемку.
Отрегулируйте фокус вручную, если объект трудно поддается фокусировке (стр.44). (стр.124)
- В режиме **AF.S** нажмите кнопку спуска наполовину.
При недостаточном освещении и поднятой вспышке, дается несколько импульсов вспышки, что обеспечивает дополнительную подсветку объекта и, следовательно, облегчают процесс фокусировки.
- Вне зависимости от того, установлен ли режим **AF.S** или **AF.C**, камера автоматически фокусируется на объекте, если это движущийся объект.

Фокусировка

Использование кнопки **OK** для фокусировки объекта

- Можно установить настройки так, что фокусировка не будет выполняться при половинном нажатии кнопки спуска, а при нажатии кнопки **OK**. Это полезно использовать, если в режиме автофокуса необходимо временно перейти на ручную фокусировку. В меню [**C** Мои уставновки] для пункта [Разрешить AF] выберите [Кнопка OK при съемке].

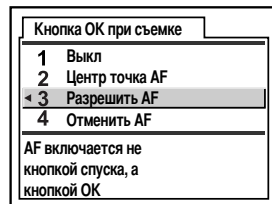

ПОДСКАЗКА

- Функция доступна только для объективов системы Quick Shift Focus.
- Выберите [Отменить AF]. **MF** появится в видоискателе, пока будет нажата кнопка **OK**. Тогда при нажатии кнопки спуска автофокусировка не включается. Это полезно использовать, если в режиме автофокуса необходимо временно перейти на ручную фокусировку.
- Вы можете фокусироваться, используя кольцо фокусировки, и спускать кнопку затвора при нажатой кнопке **OK**, если используется объектив, совместимый с системой быстрого изменения фокуса. (Отпустите кнопку **OK**, чтобы сразу же вернуться в режим автофокуса).

Фокусировка

Установка режима AF

- Вы можете выбрать один из двух режимов автофокусировки. Установка по умолчанию - **AF.S**.

AF.S	Одноразовый режим	При половинном нажатии кнопки спуска для фокусировки на объекте фокус блокируется в этой позиции.
AF.C	Непрерывный режим	Объект находится в фокусе при постоянной настройке, пока кнопка спуска нажата наполовину.

- Выберите [Режим AF] в меню [ Съемка] (стр.96).

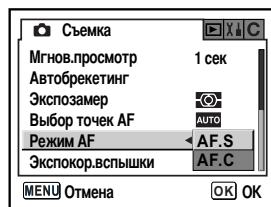



ПОДСКАЗКА

- Настройку нельзя изменить в режиме выбора сюжетной программы (стр.45).
- Режим **AF.C** можно установить, пока селектор режимов установлен на **P**, **Tv**, **Av**, **M** or **B**. Режим автофокуса установлен на **AF.C** в режиме  (Спорт).

Фокусировка

Выбор зоны фокусировки (Точка фокусировки)

- Выберите режим зоны фокусировки в видоискателе. По умолчанию установлено [**AUTO** (Авто)].
Выбранная точка фокусировки в видоискателе светится красным цветом.

	Авторежим	Камера выбирает оптимальную точку фокусировки, даже если она находится не в центре композиции.
	Выбрать	Вы выбираете одну из одиннадцати зон AF.
	Центр	Зона фокусировки по центру видоискателя.

- Установите [Выбор точек AF] в меню [ Съемка] (стр.96).

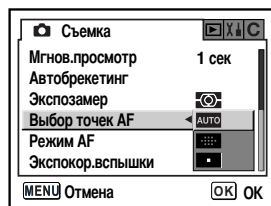

ПОДСКАЗКА

- Точка фокусировки не отображается в видоискателе, когда выбрано [Выкл] для [Индикация зоны AF] в меню [ Мои установки].

Фокусировка

Выбор точки фокусировки в видоискателе

1. Установите  (Выбрать) в [Выбор точек AF] в меню [ Съемка].

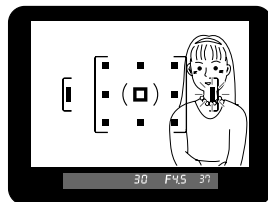

2. Посмотрите через видоискатель и проверьте положение объекта.



3. Используйте кнопки джойстика (   ) для выбора требуемой точки фокусировки.

- Индикатор фокусировки в видоискателе светится красным цветом (Индикация зоны AF) и можно проверить активную точку фокусировки.

ПОДСКАЗКА

- Когда установлено [Кнопка ОК при съемке] в меню [ Мои установки] в значение [Центр точка AF], нажмите кнопку **ОК** для установки фокуса в центре, если точка фокуса выбрана не центр для  (Выбрать).

Фокусировка

Блокировка фокуса

- Если объект находится вне зоны фокусировки, автоматическая фокусировка невозможна. В таких случаях воспользуйтесь функцией блокировки фокуса и восстановите композицию кадра.

1. Скомпонуйте кадр в видоискателе.

- Используйте функцию блокировки фокуса, когда объект, на котором вы хотите сфокусироваться, не соответствует ни одной из точек фокусировки.

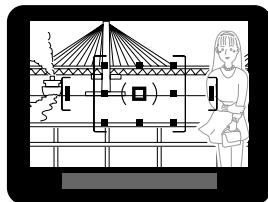

(Пример) Человек не в фокусе, и камера фокусирует задний план.

2. Для фокусировки поместите объект в центре видоискателя и нажмите наполовину кнопку спуска.

- В момент фокусировки объекта загорается индикатор фокусировки ● раздается звуковой сигнал. (Если индикатор мигает, объект не сфокусирован.)

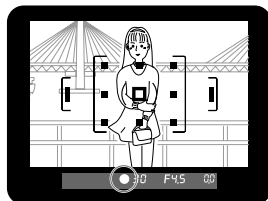

3. Зафиксируйте фокус.



- Продолжайте удерживать кнопку спуска в половинном положении. Фокус заблокирован, пока кнопка спуска находится в этом положении.

Фокусировка

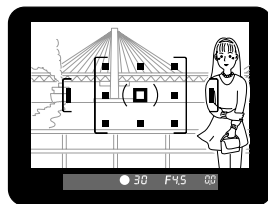
4. Удерживая кнопку спуска нажатой наполовину, измените композицию кадра.



ПОДСКАЗКА

- Включение индикатора ● сообщает о работе функции блокировки фокуса.
- Вращение кольца зумирования во время блокировки фокуса может привести к расфокусировке объекта.
- Звуковой сигнал может быть отключен. (стр.158)
- Вы не можете установить блокировку фокуса, когда режим фокуса установлен на **AF.C** или режим съемки установлен на  (Спорт). В режиме **AF.C** или  (Спорт), автофокус продолжает фокусироваться на объекте до спуска затвора. (Непрерывная фокусировка)

Функция экспопамяти при блокировке фокуса

- Выберите установку [AE-L при блокир. AF] в меню [**C** Мои установки] (стр.98), чтобы использовать функцию экспопамяти при блокировке фокуса. Установка по умолчанию - Выкл.

1	Выкл	При блокировке фокуса экспозиция не запоминается
2	Вкл.	При блокировке фокуса экспозиция запоминается

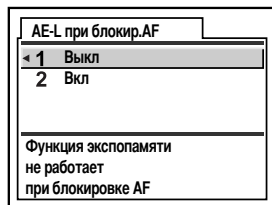

Фокусировка

Ручная фокусировка (Ручная фокусировка)

- В этом режиме вы можете фокусировать по индикатору фокусировки в видоискателе или по матовой поверхности фокусировочного экрана.

Использование индикатора фокусировки

- Вы можете вручную фокусировать объект, используя индикатор фокусировки ● .

1. Установите переключатель режимов фокусировки на **MF** .

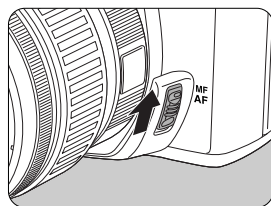

2. Наблюдая в видоискатель, нажмите наполовину кнопку спуска и поворачивайте кольцо фокусировки.



- В момент фокусировки объекта загорается индикатор фокусировки ● раздается звуковой сигнал.



Индикатор фокусировки

Фокусировка

ПОДСКАЗКА

- Если фокусировка объекта затруднена (стр.46), и индикатор фокусировки мигает, сфокусируйтесь по матовой поверхности фокусирующего экрана.
- Звуковой сигнал может быть отключен. (стр.158)

Использование матовой поверхности фокусирующего экрана

- При помощи матовой поверхности фокусирующего экрана можно настроить фокус вручную.

1. Установите переключатель режимов фокусировки на **MF**.

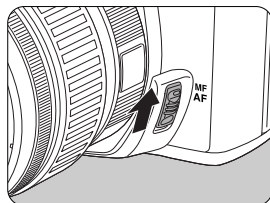

2. Наблюдая в видоискатель, вращайте кольцо фокусировки, пока объект съемки не будет четко виден на экране.

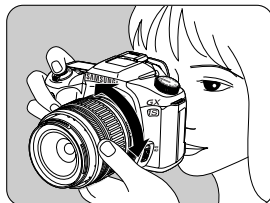

Установка экспокоррекции

Влияние выдержки и диафрагмы

- Правильная экспозиция достигается путем комбинации определенных значений выдержки и диафрагмы. Оптимальные параметры определяются. Есть много корректных комбинаций выдержки и диафрагмы для съемки. различные комбинации приводят к различным результатам.

Влияние выдержки

- Выдержка - это промежуток времени, в течение которого затвор камеры остается открытым. Она определяет, как долго свет будет воздействовать на матрицу.

- **Использование длинных выдержек**

Если вы снимаете движущийся объект, при съемке на длинной выдержке его изображение будет смазанным. Используя длинную выдержку можно усилить эффект движения (например, при съемке рек, водопадов, волн и т.д).

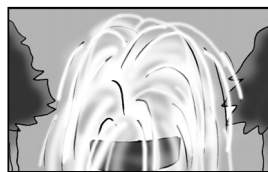

- **Использование короткой выдержки**

Использование короткой выдержки позволяет "заморозить" движущийся объект. Короткая выдержка помогает избежать «шевеленки» - смещения фотокамеры в момент съемки, из-за которой кадр может получиться нерезким, смазанным.

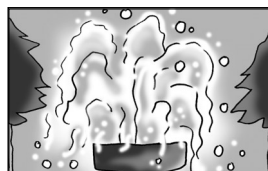

Установка экспокоррекции

Влияние диафрагмы

■ Отрегулируйте количество света, попадаемого на матрицу, выбрав соответствующую диафрагму.

- Увеличение диафрагмы (уменьшение числового значения)

При большой диафрагме пространство перед объектом фокусировки и за ним будет нерезким (глубина резкости мала). Например, если вы снимаете один цветок на фоне поляны при большой диафрагме и фокусируетесь по цветку, поляна на снимке получится размытой.

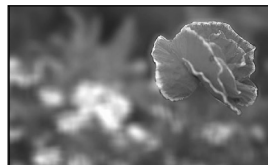

- Уменьшение диафрагмы (увеличение числового значения)

Если уменьшить диафрагму, глубина резкости увеличится. Если вы снимаете тот же цветок на фоне поляны при небольшой диафрагме и фокусируетесь по нему, то изображение и поляны, и цветка будут резкими.



Глубина резкости

Если вы используете репетир диафрагмы (функцию предварительного просмотра), вы можете заранее определить, какие объекты получатся на фотографии резкими, а какие нет,

- Глубина резкости для GX-1S зависит от установленного объектива, но по сравнению с 35мм камерой значение примерно на одну установку диафрагмы ниже (диапазон фокусировки меньше).
- Чем больше угол широкоугольных объективов и чем дальше будет объект, тем больше будет глубина резкость. (Некоторые зум-объективы не имеют шкалы глубины резкости из-за своей конструкции.)

Глубина резкости	Малая	←————→	Большая
Зона фокусировки	Узкая	←————→	Широкая
Диафрагма	Открытая (Меньшее значение)	←————→	Закрытая (Большее значение)
Фокусное расст. объектива	Большее (Телеположение)	←————→	Меньшее (Широкоугольное)
Расстояние до объекта	Ближе	←————→	Дальше

Установка экспокоррекции

Как проверить глубину резкости

- Если вы используете репетир диафрагмы (функцию предварительного просмотра), вы можете заранее определить, какие объекты получатся на фотографии резкими, а какие нет, то есть проверить глубину резкости непосредственно перед съемкой.

1. Сфокусируйте объект.

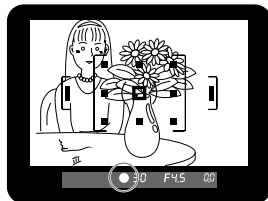

2. Установите основной выключатель в положение , наблюдая в видоискатель.

- Удерживая выключатель в этом положении, вы можете проверить глубину резкости.

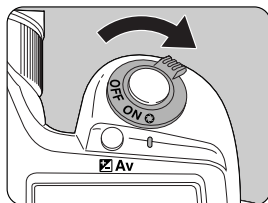







ПОДСКАЗКА

- Когда основной выключатель находится в положении предварительного просмотра (), информация в видоискателе не высвечивается и спуск затвора невозможен.
- Вы можете проверить глубину резкости в любых экспозиционных режимах.

Установка экспокоррекции

Выбор режима экспомера

- Выберите определенную зону кадра, по которой будет производиться замер экспозиции.
В камере доступны три режима:  [Много сегментный],  [Центрально-взвешенный] и  [Точечный]. По умолчанию установлен много сегментный .

	Много сегментный	Делает замер в каждом из 16 сегментов экрана и определяет соответствующую экспозицию.
	Центрально-взвешенный	Замер производится по всему экрану с акцентом на центральной части.
	Точечный экспомер	Экспозиция определяется только по узкой центральной части кадра.

- Выберите [Экспомер] в меню [ Съемка]. (стр.96)

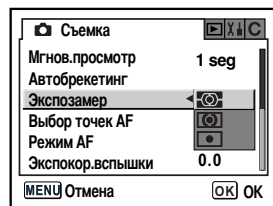

Много сегментный экспомер

- При использовании много сегментного метода замер производится в каждом из 16 сегментов, как это показано на рисунке. Это обеспечивает оптимальную экспозицию в световых условиях любой сложности.

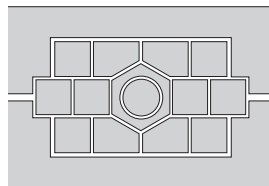

ПОДСКАЗКА

- При использовании иного объектива, чем объектив D-XENON, автоматически устанавливается центрально-взвешенный режим экспомера, даже если вы выбираете много сегментный режим. (Такие объективы могут быть использованы только в том случае, если установлено разрешение в [Кольцо диафрагм] меню [ Мои установки] (стр.99).)

Установка экспокоррекции

Связь точек AF и AE при мультисегментном замере

В меню [Связь точек AF и AE] (стр.98) [C Мои установки], вы можете связать точки экспозиции и фокуса при мультисегментном замере. По умолчанию установлено [Выкл].

1	Выкл	Замер экспозиции не привязан к точке фокусировки.
2	Вкл.	Экспомер производится по точке фокусировки.

Центрально-взвешенный экспомер

- Центрально-взвешенный экспомер не обеспечивает автоматическую компенсацию контрового света или локально освещенных объектов. Замер экспозиции в данном случае является творческим процессом. Иллюстрация показывает, что чувствительность светоприемника наиболее высока в центре кадра. Этот режим не обеспечивает автокоррекцию экспозиции при съемке в контровом свете.

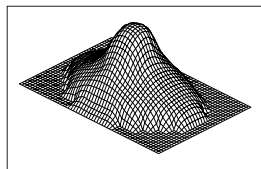

Точечный экспомер

- В этом режиме камера измеряет освещенность только в пределах небольшой зоны в центре видоискателя. Его можно использовать в сочетании с функцией экспомемории (стр.141), когда правильной экспозиции трудно добиться из-за малых размеров объекта съемки.

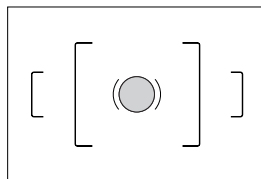

Установка экспокоррекции

Установка времени экспозамера

Устанавливает время сохранения экспозиционных параметров в [Время экспозамера] в меню [**C** Мои установки] (стр.100). По умолчанию установлено [10 сек].

1	10 сек	Задаёт 10 секунд.
2	3 сек	Задаёт 3 секунд.
3	30 сек	Задаёт 30 секунд.

Выбор экспозиционного режима

- Наряду с сюжетными режимами камера имеет и пять экспозиционных режимов. Выберите экспозиционный режим при помощи селектора режимов (стр.102).

Экспозиционный режим	Описание	Экспокоррекция	Изменение выдержки	Изменение диафрагмы
P (Программный)	Во время съемки камера автоматически устанавливает оптимальные значения выдержки и диафрагмы.	Да	Нет	Нет
Tv (Приоритет выдержки)	Позволяет установить желаемое значение выдержки для съемки движущихся объектов. Режим подходит для съемки движущихся объектов.	Да	Да	Нет
Av (Приоритет диафрагмы)	Вы можете произвести установку требуемой диафрагмы для контроля глубины резкости. Для регулировки глубины изображения, а также проработки фона.	Да	Нет	Да
M (Ручной режим)	Для творческой съемки с ручной установкой выдержки и диафрагмы.	Нет	Да	Да
B (Ручная выдержка)	Используется для съемки изображений, требующих небольшой скорости опускания затвора - например, фейерверка или ночной съемки.	Нет	Нет	Да

Установка экспокоррекции

Программный режим P

■ Камера автоматически устанавливает оптимальные выдержку и диафрагму. Выполните следующие операции.

1. Установите селектор режимов на **P**.

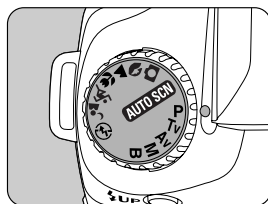

2. Нажав на кнопку  **Av** поверните селектор выбора и отрегулируйте экспозицию.

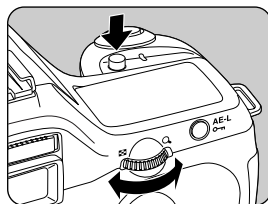

- В видоискателе и на ЖК панели отображается величина экспокоррекции.
- Значения выдержки и диафрагмы также отображаются во время настройки экспозиции.



Экспокоррекция

ПОДСКАЗКА

- Экспокоррекция устанавливается с шагом 1/2EV или 1/3EV. Выбор шага экспокоррекции производится в [Шаг экспокоррекции] в меню [**C** Мои установки]. (стр.141)
- Чувствительность можно корректировать автоматически, если правильная экспозиция не может быть установлена по заданным критериям. Установите [Чувствительность] в меню пользовательских настроек в значение [АВТО]. (стр.113)

Установка экспокоррекции

Режим приоритета выдержки **Tv**

- Фотокамера автоматически установит оптимальное значение выдержки для съемки движущихся объектов. Это режим идеален для съемки быстрых, динамичных сцен или для съемки на длинных выдержках. Диафрагма устанавливается автоматически для соответствия выдержки в зависимости от скорости действия затвора.

✳ Влияние выдержки и диафрагмы (стр.126)

1. Установите селектор режимов на **Tv** .

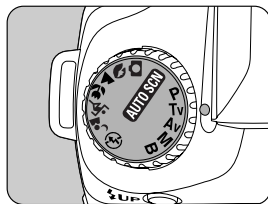

2. Поворотом селектора выбора отрегулируйте значение выдержки.

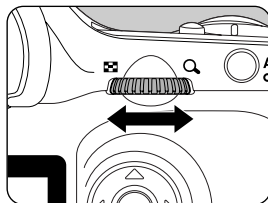

- Значения выдержки и диафрагмы отображаются в видоискателе и на ЖК панели.



Установка экспокоррекции

ПОДСКАЗКА

- Для изменения величины экспокоррекции, удерживая кнопку  **Av** поворачивайте селектор выбора. (стр.140)
- Установите выдержку такой, чтобы экспокоррекция выполнялась с шагом 1/2EV или 1/3EV. Установите [Шаг экспокоррекции] в меню [**C** Мои установки]. (стр.141)
- Чувствительность можно корректировать автоматически, если правильная экспозиция не может быть установлена по заданным критериям. Установите [Чувствительность] в меню пользовательских настроек в значение [АВТО]. (стр.113)

Экспозиционное предупреждение

Если объект съёмки слишком яркий или слишком тёмный, числовое значение диафрагмы в видоискателе и на ЖК панели будет мигать.

В первом случае установите по возможности меньшую выдержку (большее числовое значение), во втором - по возможности большую выдержку (меньшее числовое значение).

Съёмка разрешена, когда числовое значение диафрагмы в видоискателе перестанет мигать.

Если в видоискателе одновременно мигают значения выдержки и диафрагмы, это значит, что условия освещённости выходят за пределы измерительного диапазона фотокамеры и не могут быть подкорректированы путём изменения числового значения выдержки.

Если объект съёмки слишком яркий, используйте фильтр нейтральной плотности.

Если слишком темный, используйте вспышку.



Установка экспокоррекции

Режим приоритета диафрагмы **Av** (Приоритет диафрагмы)

- Установите диафрагму и используйте этот режим при настройке глубины изображения. Это режим подходит для съемки пейзажей с увеличенной глубиной резкости или портретов на размытом фоне. Глубина резкости меньше, а передний и задний планы объекта размыты при установке диафрагмы на меньшее значение. Фотокамера автоматически установит оптимальное значение выдержки для выбранного значения диафрагмы.

* Влияние выдержки и диафрагмы (стр.126)

1. Установите селектор режимов на **Av** .

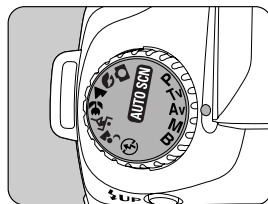

2. Поворотом селектора выбора отрегулируйте значение диафрагмы.

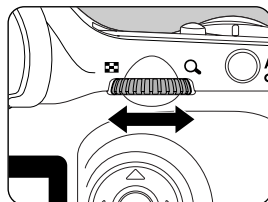

- Значения выдержки и диафрагмы отображаются в видоискателе и на ЖК панели.



Установка экспокоррекции

ПОДСКАЗКА

- Для изменения величины экспокоррекции, удерживая кнопку  **Av** поворачивайте селектор выбора.
- Установите диафрагму такой, чтобы экспокоррекция выполнялась с шагом 1/2EV или 1/3EV. Установите [Шаг экспокоррекции] в меню [**C** Мои установки]. (стр.141)
- Чувствительность можно корректировать автоматически, если правильная экспозиция не может быть установлена по заданным критериям. Установите [Чувствительность] в меню пользовательских настроек в значение [АВТО]. (стр.113)

Экспозиционное предупреждение

Если объект съемки слишком яркий или слишком темный, числовое значение выдержки в видоискателе и на ЖК панели будет мигать.

В первом случае установите меньшую диафрагму (большее числовое значение), во втором - большую выдержку (меньшее числовое значение).

Когда мигание прекратится, можно производить съемку.

Если в видоискателе будут одновременно мигать значения выдержки и диафрагмы, это значит, что условия освещенности выходят за пределы измерительного диапазона фотокамеры и не могут быть подкорректированы путём изменения числового значения выдержки.

Если объект съемки слишком яркий, используйте фильтр нейтральной плотности.

Если слишком темный, используйте вспышку.



Установка экспокоррекции

- Значения выдержки и диафрагмы отображаются в видоискателе и на ЖК панели.

Регулируемые значения выдержки и диафрагмы в видоискателе подчеркиваются. Во время регулировки выдержки или диафрагмы разница с оптимальной экспозицией (значением EV) будет отображаться в нижней правой части видоискателя. Правильная экспозиция достигнута, если отображается [0.0].

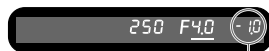

Различия в зависимости от соответствующей экспозиции

ПОДСКАЗКА

- В ручном режиме **M** чувствительность эквивалентна значению ISO 200, когда установлена в [АВТО].
- Мигает, когда разница с правильной экспозицией превышает ± 3.0 .
- Установите значение выдержки и диафрагмы такими, чтобы экспокоррекция выполнялась с шагом 1/2EV или 1/3EV. Установите [Шаг экспокоррекции] в меню [C Мои установки]. (стр.141)

Экспозиционное предупреждение

Если выдержка и диафрагма мигают, это означает, что условия вне диапазона измерения. Если объект съемки слишком яркий, используйте фильтр нейтральной плотности. Если слишком темный, используйте вспышку.



Установка экспокоррекции

О кнопке AE-L

Диафрагма и выдержка будут автоматически корректируются для обеспечения правильной экспозиции в данный момент, если нажать кнопку **AE-L** - в ручном режиме **M**.

Вы можете выбрать один из трех методов настройки в [AE-L в ручном режиме] в меню [**C** Мои установки].

1	Программ.линия	Диафрагма и выдержка настраиваются автоматически.
2	Приорит.диафраг.	Диафрагма блокируется, а выдержка настраивается автоматически.
3	Приорит.выдержки	Выдержка блокируется, а диафрагма настраивается автоматически.

Режим ручной выдержки **B**

- Этот режим позволяет использовать продолжительные выдержки для съемки ночных сцен или фейерверков. Затвор остается открытым, пока кнопка спуска нажата.

1. Установите селектор режимов на **B** .

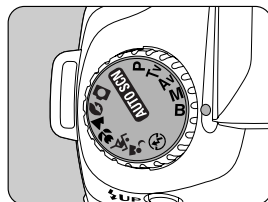

ПОДСКАЗКА

- Поворотом селектора выбора отрегулируйте значение диафрагмы.
- Установите диафрагму такой, чтобы экспокоррекция выполнялась с шагом 1/2EV или 1/3EV. Установите [Шаг экспокоррекции] в меню [**C** Мои установки]. (стр.141)
- Используйте устойчивый штатив и спусковой тросик SSR-D1 (приобретается отдельно), чтобы исключить **B** сдвиг камеры в режиме **B**. Подключите тросик в соответствующий разъем
- Ручную выдержку можно использовать при съемке с пультом ДУ. (стр.57) Затвор остается открытым, пока нажата спусковая кнопка на пульте ДУ.
- Для повышения качества снимка используйте функцию снижения шумов. Выберите [Подавление шумов] в меню [**C** Мои установки]. (стр.98)
- В ручном режиме **B** чувствительность эквивалентна значению ISO 200, когда установлена в [АВТО].



Установка экспокоррекции

Установка экспокоррекции

- Позволяет сознательно переэкспонировать (сделать светлее) или недоэкспонировать (сделать темнее) снимок. Экспокоррекцию можно регулировать в пределах от -2 до +2 (EV) с шагом 1/2EV или 1/3EV. Установите [Шаг экспокоррекции] в меню [C Мои установки]. (стр.141)

1. Удерживая нажатой кнопку  **Av**, поворотом селектора выбора установите Экспокоррекцию.



2. Проверьте значения экспокоррекции в видоискателе.
 - В ходе процедуры отображается .
 - Когда вспышка поднята,  мигает, если задана компенсация вспышки.



Величина экспокоррекции

ПОДСКАЗКА

- В ручном режиме **M** и режиме ручной выдержки **B** функция экспокоррекции недоступна.
- Экспокоррекцию нельзя отменить путем выключения камеры или установки другого экспозиционного режима.

Установка экспокоррекции

Изменение шага экспокоррекции

- Установите шаг экспокоррекции в [Шаг экспокоррекции] в меню [C Мои установки] равным 1/2EV или 1/3EV.

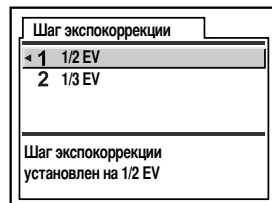

Запоминание экспозиции перед съемкой (Экспопамять)

- Функция экспопамяти позволяет запоминать уровень экспозиции перед съемкой. Используйте эту функцию, если из-за небольших размеров объекта или контрового света невозможно получение правильной экспозиции.

1. Нажмите на кнопку **AE-L**.

- Камера запоминает экспозицию (яркость объекта).

Нажмите эту кнопку снова, чтобы снять блокировку.

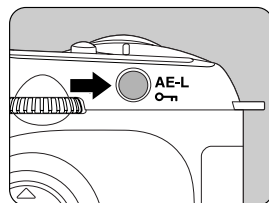

ПОДСКАЗКА

- Пока задействована функция экспопамяти, в видоискателе отображается * . (стр.18)
- После отпускания кнопки **AE-L** измеренное значение экспозиции будет оставаться в памяти в течение времени, в два раза превышающего время измерения экспозиции. Значение экспозиции фиксируется, пока нажата кнопка **AE-L** или нажата наполовину кнопка спуска.
- При нажатии на кнопку **AE-L** вы услышите звуковой сигнал. (стр.158)
- В ручном режиме **M** и режиме ручной выдержки **B** функция экспокоррекции недоступна.
- При использовании зум-объектива, светосила которого варьируется при изменении фокусного расстояния, комбинация выдержки и диафрагмы изменяется в зависимости от выбранного положения зумирования, даже если функция экспопамяти работает. Тем не менее, значение экспозиции не изменяется, следовательно, съемка производится при уровне экспозиции, установленном функцией экспопамяти.
- В ручном режиме **M** для установки экспозиции диафрагма и выдержка регулируются с нажатой кнопкой **AE-L** . (стр.137)
- Функцию экспопамяти можно сочетать с блокировкой фокуса. Установите [AE-L при блокир. AF] в меню [C Мои установки]. (стр.123)

Установка экспокоррекции

Изменение экспозиции и параметров съемки (Автобрекетинг)

- Нажав на кнопку спуска, можно сделать серию кадров с разным экспонированием. Первый кадр экспонируется без экспокоррекции, второй - с недоэкспонированием (отрицательная экспокоррекция) и третий - с переэкспонированием (положительная экспокоррекция).



[Нормальное экспонирование]



[Недоэкспонирование]



[Переэкспонирование]

1. Нажмите кнопку **Fn** в режиме съемки.
- Появится меню пользовательских настроек Fn.

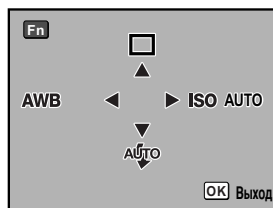

2. Нажмите кнопку джойстика (▲).
- Появляется экран выбора режима кадров.

3. При помощи кнопки джойстика (▶) выберите [] (Автобрекетинг).

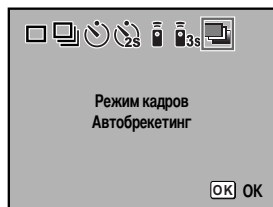

Установка экспокоррекции

4. Дважды нажмите кнопку **OK**.

- Камера готова к съемке, и на ЖК панели отображается символ .

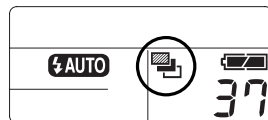

5. Нажмите спусковую кнопку наполовину.

- При наведении на резкость в видоискателе появляется индикатор фокусировки ●.

6. Полностью нажмите кнопку спуска.

- Будут отсняты три последовательных кадра: первый без экспокоррекции, второй с отрицательной экспокоррекцией, а третий - с положительной.

ПОДСКАЗКА

- Если переключатель режимов фокусировки установлен на **AF.S**, фокусировка производится по первому кадру и сохраняется для последующих кадров.
- Если в режиме автобрекетинга снять палец с кнопки спуска, то соответствующая установка экспозиции сохраняется в два раза дольше времени экспозамера (20 секунд - значение по умолчанию), и вы можете произвести съемку следующего кадра путем повторного нажатия кнопки спуска. В этом случае автофокусировка будет работать в каждом кадре. Вы можете сочетать использование функции автобрекетинга со встроенной или внешней вспышкой.
- (только в режиме TTL и P-TTL) для последовательного изменения количества света. Однако при использовании внешней вспышки удерживание нажатой кнопки спуска для съемки трех последовательных кадров может привести к тому, что второй и третий кадры будут сделаны до полного заряда внешней вспышки. Всегда делайте только один снимок после того, как убедитесь, что вспышка заряжена.
- Функция автобрекетинга недоступна в режиме ручной выдержки **B**.

Установка экспокоррекции

Установка параметров автобрекетинга

- Изменяет последовательность съемки и шаг автобрекетинга.

Шаг брекетинга (Интервал шага)	1/2 EV	$\pm 0.5, \pm 1.0, \pm 1.5, \pm 2.0$
	1/3 EV	$\pm 0.3, \pm 0.7, \pm 1.0, \pm 1.3, \pm 1.7, \pm 2.0$
Фотосъемка		0 → - → +, - → 0 → +, + → 0 → -

* Выбор шага экспокоррекции производится в [Шаг экспокоррекции] в меню [C Мои установки]. (стр.141)

- Выберите [Автобрекетинг] в меню [📷 Съемка]. (стр.96)

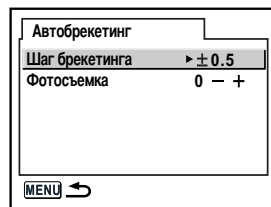

Съемка только переэкспонированных и недоэкспонированных кадров

Вы можете использовать режим автобрекетинга для получения только пере-или недоэкспонированных кадров, комбинируя ее с функцией экспокоррекции (стр.140). В этом случае выбранное значение экспокоррекции используется для автобрекетинга.

Использование встроенной вспышки

Экспокоррекция работы вспышки

- Мощность вспышки можно изменять в диапазоне от -2,0 до +1,0. Значения экспокоррекции вспышки для 1/3EV и 1/2EV следующие:

Шаг	Экспокоррекция вспышки
1/2 EV	-2,0, -1,5, -1,0, -0,5, 0,0, +0,5, +1,0
1/3 EV	-2,0, -1,7, -1,3, -1,0, -0,7, -0,3, 0,0, +0,3, +0,7, +1,0

※ Шаг задается в [Шаг экспокоррекции] в меню [C Мои установки]. (стр.141)

- Установите [Экспокор.вспышки] в режиме [Съемка]. (стр.96)

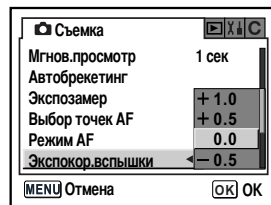

ПОДСКАЗКА

- Если вспышка поднята в данном режиме, то в видоискателе мигает . (стр.18)
- Если при коррекции в положительную сторону (+) будет превышена выходная мощность вспышки, то экспокоррекция не будет эффективной.
- Экспокоррекция в отрицательную сторону (-) не будет эффективна, если объект съемки находится слишком близко, установлена маленькая диафрагма или высокая чувствительность.

Использование встроенной вспышки

Разрешение съемки до полного заряда вспышки

- Вы можете разрешить спуск затвора до полного заряда вспышки. Установите [Вкл] для [Съем. до заряда всп.] в меню [**C** Мои установки] (стр.99).
По умолчанию во время зарядки вспышки съемка невозможна.

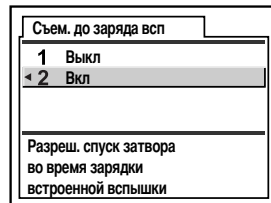

Характеристики вспышки в каждом экспозиционном режиме

- Использование вспышки в режиме TV (Приоритет выдержки)
 - При съемке движущихся объектов можно использовать вспышку для усиления эффекта размытия.
 - Для съемки со вспышкой следует использовать выдержку не менее 1/180 секунд
 - Значение диафрагмы изменяется автоматически, в зависимости от освещенности.
- Использование вспышки в режиме Av (Приоритет диафрагмы)
 - Если необходимо изменить глубину резкости или сфотографировать любой удаленный объект, вы можете произвести установку требуемой диафрагмы и произвести съемку со вспышкой.
 - Выдержка изменяется автоматически в зависимости от освещенности объекта.
 - Выдержка изменяется автоматически от 1/180 сек. до более продолжительных (стр.42), не допускающих «смазывания» изображения при вибрации фотокамеры. Продолжительность выдержки зависит от фокусного расстояния объектива.

Использование встроенной вспышки

Синхронизация на длинных выдержках

- Синхронизация на длинных выдержках может использоваться при съемке портретов на фоне заката. При этом достигается сбалансированная экспозиция и объекта, и фона.

ПОДСКАЗКА

- Синхронизация на длительных выдержках удлинняет выдержку. Используйте штатив для исключения вибрации фотокамеры. Изображение будет смазанным и при движении объекта съемки.
- Синхронизация на длинных выдержках может применяться и с внешней вспышкой.

- В режиме приоритета выдержки **Tv**.

1. Установите селектор режимов на **Tv**.

Режим приоритета выдержки **Tv** выбран.

2. При помощи селектора выбора установите необходимую выдержку.

Фон не будет должным образом скорректирован, если значение диафрагмы мигает при заданной выдержке.

Установите выдержку такой, чтобы диафрагма не мигала.

3. Нажмите кнопку **UP**.

Вспышка поднимается.

4. Сделайте снимок.

- В ручном режиме **M**

1. Установите селектор режимов на **M**.

Установлен режим **M** (ручной).

2. Установите значение выдержки (до 1/180 сек.) и диафрагмы для получения правильной экспозиции.

3. Нажмите кнопку **UP**.

Вспышка поднимается.

В ручном режиме **M** поднимите вспышку в любое время.

4. Сделайте снимок

Использование встроенной вспышки

Расстояние и диафрагма при использовании встроенной вспышки

- При съемке со вспышкой необходимо учитывать связь между ведущим числом вспышки, диафрагмой и расстоянием до объекта. Произведите расчеты и измените параметры съемки, если использование вспышки не эффективно.
- Ведущее число встроенной вспышки

Чувствительность	Ведущее число встроенной вспышки
ISO 200	15.6
ISO 400	22
ISO 800	31
ISO 1600	44
ISO 3200	62

Расчет расстояния до объекта съемки исходя из значения диафрагмы

- Следующее уравнение служит для расчета расстояния эффективности вспышки в зависимости от диафрагмы.

Максимальная дистанция $L1 = \text{Ведущее число} \div \text{Диафрагма}$

Минимальное расстояние $L2 = \text{Максимальная дистанция } L1 \div 5^*$

* Цифра 5, использованная в формуле выше, это постоянное значение, которое применяется только при использовании одной встроенной вспышки.

Пример)

Если чувствительность [ISO 200], а значение диафрагмы F4

$L1 = 15.6 \div 4 = \text{approx. } 3.9 \text{ (m)}$

$L2 = 3.9 \div 5 = \text{approx. } 0.8 \text{ (m)}$

Итак, эффективная дальность действия для встроенной вспышки составляет 0,8 м до 3,9м. На дистанции менее 0,7 м вспышку использовать не рекомендуется, так как при этом происходит виньетирование кадра по углам и возможно переэкспонирование.

Использование встроенной вспышки

Расчет значения диафрагмы исходя из расстояния до объекта съемки

- Следующее уравнение служит для расчета значения диафрагмы в зависимости от расстояния до объекта съемки.

Значение диафрагмы $F = \text{Ведущее число} \div \text{расстояние съемки}$

При чувствительности [ISO 200] и расстоянии до объекта съемки 5,2 м, значение диафрагмы:

$$F = 15.6 \div 5.2 = 3$$

Если получившееся число (3 в примере выше) невозможно установить в качестве диафрагмы объектива, то обычно устанавливается ближайшее меньшее значение (2,8 в данном примере).

Использование внешней вспышки (покупается отдельно)

- С дополнительной вспышкой SEF-36PZF можно использовать целый ряд режимов вспышки, таких как P-TTL авторежим, TTL авторежим, высокоскоростная синхронизация и беспроводное управление.
(Подробную информацию смотрите в таблице.)
(Да: Доступно #; Ограничено Нет; Невозможно)
- Более подробную информацию смотрите в руководстве по эксплуатации SEF-36PZF.

* При использовании внешней вспышки рекомендуется использовать высокоточную вспышку SEF-36PZF, так как она поддерживает автоматический режим вспышки P-TTL.

Функции камеры	Вспышка	Встроенная вспышка	SEF-36PZF
Снижение эффекта "красных глаз"		Да	Да
Автоматическое срабатывание вспышки		Да	Да
После заряда вспышки фотокамера автоматически устанавливает выдержку синхронизации.		Да	Да
Диафрагма автоматически устанавливается в программном режиме P и режиме приоритета выдержки Tv .		Да	Да
P-TTL авторежим (требуемая чувствительность: от 200 до 3200)		Да	Да
Синхронизация на длительных выдержках		Да	Да
Экспокоррекция вспышки		Да	Да
Вспомогательная подсветка для системы автофокусировки		Да	Да
Синхронизация по закрывающей шторке* ¹		# * ²	Да
Режим управления контрастом		# * ³	Да
Ведомая вспышка		Нет	Да
Высокоскоростная синхронизация		Нет	Да
Беспроводная вспышка* ²		Нет	Да

*¹ Выдержка 1/90 сек. или медленнее.

*² Может использоваться со вспышкой SEF-36PZF для синхронизации по закрывающей шторке.

*³ Если используется с SEF-36PZF, то 1/3 выхода вспышки получается от встроенной вспышки и 2/3 – от внешней.

*⁴ Необходимо иметь два или более устройств SEF-36PZF.

Использование внешней вспышки (покупается отдельно)

Индикация ЖК панели вспышки SEF-36PZF

- Дисплей вспышки SEF-36PZF автоматически компенсирует разницу форматов 35мм камер и в зависимости от используемого объектива. (При использовании объектива D-XENON)
Если таймер экспозамера GX-1S включен, появляется индикатор преобразования, а индикатор размера формата исчезает. (После выключения таймера экспозамера дисплей возвращается к 35мм формату отображения.)



Фокусное расст. объектива		85мм	77мм	50мм	35мм	28мм	24мм	20мм	18мм
ЖК-панель SEF-36PZF	Таймер экспозамера Выкл	85мм	70мм	50мм	35мм			28мм	24мм*
	Таймер экспозамера Вкл	58мм	48мм	34мм	24мм			19мм	16мм*

* с использованием широкоугольного адаптера

Автоматический режим P-TTL

- Используйте этот режим со вспышкой SEF-36PZF.
Если выбран P-TTL авторежим, выполняется предварительная вспышка перед самой съемкой кадра с использованием 16-сегментного замера, что обеспечивает более точное управление. Режим PTTL авторежим доступен в беспроводном режиме вспышки при использовании двух и более вспышек SEF-36PZF.
1. Удалите защитную крышку гнезда крепления вспышки и закрепите SEF-36PZF.
 2. Включите SEF-36PZF.
 3. Установите P-TTL авторежим вспышки SEF-36PZF.
 4. Убедитесь, что вспышка SEF-36PZF полностью зарядилась, и произведите съемку.

ПОДСКАЗКА

- P-TTL авторежим доступен только со вспышкой .
- Если встроенная вспышка готова к съемке (полностью заряжена), в видоискателе появляется символ FIF.
- Дополнительную информацию смотрите в инструкции к внешней вспышке.
- Вспышка не работает, если объект съемки достаточно освещен, а режим вспышки установлен на  или . Поэтому это неприменимо для подсветки темных участков объекта.
- Никогда не нажимайте кнопку подъема вспышки, когда на камере установлена внешняя вспышка, иначе встроенная вспышка ударится о внешнюю.
- Более подробную информацию смотрите в руководстве по эксплуатации SEF-36PZF.

Использование внешней вспышки (покупается отдельно)

Режим высокоскоростной синхронизации

- При съемке со вспышкой SEF-36PZF можно использовать выдержку синхронизации короче 1/180 сек. Высокоскоростную синхронизацию можно также использовать при съемке с дополнительной вспышкой и в режиме беспроводного управления.
- Крепление и использование вспышки SEF-36PZF на фотокамере
 1. Удалите защитную крышку гнезда крепления вспышки и присоедините SEF-36PZF к фотокамере.
 2. Поворотом селектора режимов установите режим **Tv** или **M**.
 3. Включите SEF-36PZF.
 4. Установите режим синхронизации SEF-36PZF на HSb (высокоскоростная синхронизация вспышки).
 5. Убедитесь, что вспышка SEF-36PZF полностью зарядилась, и произведите съемку.

ПОДСКАЗКА

- Если встроенная вспышка готова к съемке (полностью заряжена), в видоискателе появляется символ .
- Режим высокоскоростной синхронизации доступен только на выдержках короче 1/180 сек.
- Высокоскоростная синхронизация недоступна в режиме ручной выдержки **B**.
- Более подробную информацию смотрите в руководстве по эксплуатации SEF-36PZF.

Использование в беспроводном режиме

- Выполняйте съемку со вспышкой без проводного соединения камеры и вспышки, используя две вспышки SEF-36PZF. Высокоскоростной режим синхронизации также возможен в беспроводном режиме.

ПОДСКАЗКА

- Убедитесь, что две вспышки SEF-36PZF подключены к одному каналу. Более подробную информацию смотрите в руководстве по эксплуатации SEF-36PZF.

Использование внешней вспышки (покупается отдельно)

- Использование в беспроводном режиме
 1. Установите SEF-36PZF там, где этого требуют условия освещения.
 2. Установите выключатель SEF-36PZF в положение [WIRELESS].
 3. Установите режим вспышки SEF-36PZF на беспроводное управление ведомой вспышкой S (Slave).
 4. Поворотом селектора режимов камеры установите режим **P**, **Tv**, **Av** или **M**.
 5. Установите выключатель SEF-36PZF на камере в положение [WIRELESS].
 6. Установите режим беспроводного управления SEF-36PZF на камере в положение **M** (Master/Вспышка) или **C** (Управление).

ПОДСКАЗКА

- Беспроводной режим невозможен для встроенной вспышки.
- Установите режим вспышки SEF-36PZF на SLAVE1 (беспроводное управление ведомой вспышкой).
- Более подробную информацию смотрите в руководстве по эксплуатации SEF-36PZF.

Беспроводное управление вспышкой (P-TTL режим вспышки)

При беспроводном управлении вспышкой SEF-36PZF происходит следующий обмен данными между двумя вспышками SEF-36PZF. Нажмите кнопку спуска полностью.

1. Дается предварительный импульс встроенной вспышки. (Передается режим съемки со вспышкой.)
2. Дается предварительный импульс дополнительной вспышки. (Проверяются условия освещения объекта.)
3. Дается предварительный импульс встроенной вспышки. (Величина требуемого импульса передается внешней вспышке.)
 - ※ Встроенная вспышка камеры сформирует другой импульс, задающий необходимую продолжительность импульса в режиме высокоскоростной синхронизации HS .
4. Внешняя вспышка сформирует импульс для главной вспышки.
 - ※ Установите режим вспышки SEF-36PZF на SLAVE1 (беспроводное управление ведомой вспышкой).

Использование внешней вспышки (покупается отдельно)

Снижение эффекта "красных глаз"

- Как и в случае со встроенной вспышкой, уменьшение эффекта "красных глаз" возможно и при использовании внешней вспышки.

ПОДСКАЗКА

- Функция уменьшения эффекта "красных глаз" работает и в случае использования только внешней вспышки. (стр.50)
- Не рекомендуется использовать функцию уменьшения эффекта "красных глаз", когда SEF-36PZF работает в режиме ведомой вспышки или в беспроводном режиме. Так как предварительный импульс вызовет срабатывание внешней вспышки.
- Более подробную информацию смотрите в руководстве по эксплуатации SEF-36PZF.

Установки в режиме воспроизведения

Изменение дисплея воспроизведения

- Определите, какая информация должна быть показана в режиме воспроизведения.
Для смены режимов дисплея нажимайте кнопку **INFO**.

Только изображения	Отображаются только отснятые изображения.
Изображ.+Гистогр.	Отображаются изображения и гистограмма.
Изображ.+Информ.	В верхнем левом углу отображается информация об изображении и уменьшенное изображение.
Последнее в памяти	Воспроизводится последний использовавшийся режим дисплея.

- Установите [Дисплей воспр.] в меню [▶ Воспроизвел.]. (стр.96)

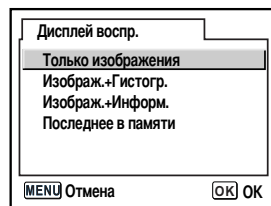

* 16 приведена подробная информация о режимах дисплея.

Индикация переэкспонированных зон кадра

- Если [Мгнов.просмотр] или [Мгнов.просм.+Воспр] установлено в меню [Переэкспон.зоны], яркие области (переэкспонированные области) изображения мигают на экране Мгновенного просмотра или воспроизведения.
По умолчанию установлено [Выкл.].

Выкл	Выключите индикацию переэкспонированных зон кадра
Мгнов.просмотр	Предупреждение переэкспонированных зон кадра отображается только во время мгновенного просмотра.
Мгнов.просм.+Воспр.	Предупреждение переэкспонированных зон кадра отображается во время мгновенного просмотра и воспроизведения.

Установки в режиме воспроизведения

° Установите [Переэкспон.зоны] в меню [▶ Воспроизвед.]. (стр.96)

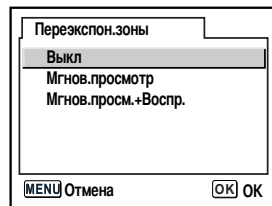

Ввод интервала показа слайд-шоу

■ Можно последовательно воспроизводить все изображения, записанные на карту памяти SD. (стр.66)

Установите интервал показа на [3 сек], [5 сек], [10 сек] или [30 сек].

По умолчанию установлено. Выберите [Слайд-шоу] в меню

[▶ Воспроизвед.] (стр.96).

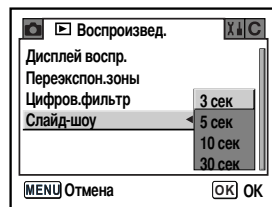

* После ввода параметров для начала слайд-шоу нажмите кнопку **OK**.

Настройки и функции

Форматирование карты памяти SD

- Перед использованием новой карты памяти ее необходимо отформатировать. При форматировании карты памяти все записанные данные стираются.

ПОДСКАЗКА

- Не открывайте крышку карты памяти в процессе ее форматирования. Это может привести к повреждению карты и невозможности ее последующего использования.
- Помните о том, что при форматировании защищенные данные стираются. Следует помнить.

1. Выберите [Форматирование] в меню [X] Установки (стр.97).
2. Нажмите кнопку джойстика (►) для вызова экрана форматирования.
3. С помощью кнопок джойстика (▲) выберите пункт [Форматирование].

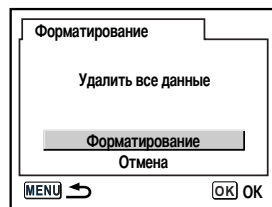

4. Нажмите кнопку **OK** .
Начинается форматирование. После завершения форматирования фотокамера готова к съемке.

Настройки и функции

Включение и выключение звукового сигнала

- Системные звуки камеры можно включать и выключать.
По умолчанию установлено [Вкл].
Выберите [Звуковой сигнал] в меню [X ↓ Установки]. (стр.97).

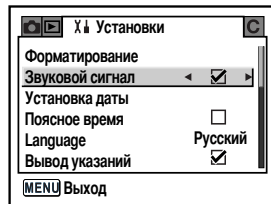

Изменение даты, времени и формата датирования

- Можно изменить исходные установки даты и времени.
Кроме того, можно выбрать стиль датирования: [MM/ДД/ГГ], [ДД/ММ/ЛТ] или [ГГ/ММ/ДД]. Определите и формат отображения времени [12h] или [24h].
- Установка даты и времени (стр.33)

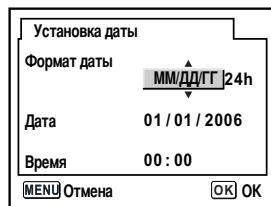

Настройки и функции



Установка поясного времени

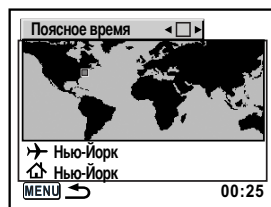

- Дата и время, выбранные в [Исходные установки] (стр.31), используются в качестве домашнего времени. Установка [Поясное время] позволяет при зарубежных поездках отображать дату и время в месте своего пребывания.

1. Выберите [Поясное время] в меню [ Установки]. (стр.97).



2. Нажмите кнопку джойстика ()
Появится экран поясного времени.



3. Используя кнопки джойстика ( ) выберите (Вкл) или (Выкл).

<input checked="" type="checkbox"/>	Использует время города, установленное в  (Место пребывания)
<input type="checkbox"/>	Использует время города, установленное в  (Свой город)

4. Нажмите кнопку джойстика ().

Рамка выбора перемещается на  . Город с  мигает.

5. Нажмите кнопку джойстика ().

Появляется экран увеличения масштаба региона пребывания.

Используйте кнопки джойстика ( ) для увеличения карты региона.

6. Нажмите кнопку джойстика ().

Рамка перемещается на город.

Настройки и функции

7. Используйте кнопки джойстика (◀ ▶) для выбора города пребывания.
Появится текущее время, местонахождение и разница во времени для выбранного города.



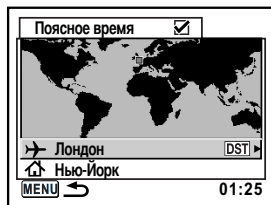

8. Используя кнопку джойстика (▼), выберите [Лето].
9. Используя кнопки джойстика (◀ ▶) выберите (Вкл) или (Выкл).
Выберите (Вкл), если в городе пребывания используется летнее время.

10. Нажмите кнопку **OK**.
Установка поясного времени сохранена.
Чтобы продолжить работу с установками и вернуться к экрану поясного времени, нажмите кнопку **OK**.



11. Нажмите на кнопку **MENU**.
Фотокамера готова к съемке.

ПОДСКАЗКА

- Города, которые можно задать в качестве места пребывания, указаны в "Список городов" (стр.161).
- Выберите  в пункте 4, чтобы выбрать город и режим летнего времени.
- Если поясное время отмечено галочкой (), то на информационном экране появятся  (стр.14)

Настройки и функции

Список городов

Регион	Город
Северная Америка	Гонолулу
	Анкоридж
	Ванкувер
	Сан-Франциско
	Лос-Анджелес
	Калгари
	Денвер
	Чикаго
	Майами
	Торонто
Центральная и Южная Америка	Мехико
	Лима
	Сантьяго
	Каракас
	Буэнос-Айрес
	Сан-Паулу
	Рио-де-Жанейро
Европа	Мадрид
	Лондон
	Париж
	Амстердам
	Милан
	Рим
	Берлин
	Стокгольм
	Афины
	Хельсинки
Москва	
Африка/ Ближний Восток	Дакар
	Алжир
	Йоханнесбург
	Стамбул
	Каир
	Иерусалим

Регион	Город
Африка/ Ближний Восток	Найроби
	Джидда
	Тегеран
	Дубаи
	Карачи
	Кабул
	Мале
	Дели
	Коломбо
	Катманду
Дакка	
Восточная Азия	Янгон
	Бангкок
	Куала-Лумпур
	Вьентьян
	Сингапур
	Пномпень
	Хошимин
	Джакарта
	Гонконг
	Пекин
	Шанхай
	Манила
	Тайбэй
	Сеул
Токио	
Гуам	
Океания	Перт
	Аделаида
	Сидней
	Нумеа
	Веллингтон
	Окленд
Паго-паго	

Настройки и функции

Выбор языка

- Вы можете изменить язык отображения меню, сообщений об ошибке и т.д. Выберите [Language] в меню [F4 Установки]. (стр. 97).

Вы можете выбрать 1 из 11 языков: английский, французский, немецкий, испанский, итальянский, русский, корейский, китайский (традиционный и упрощенный) и японский.

- Выбор языка (стр.31)

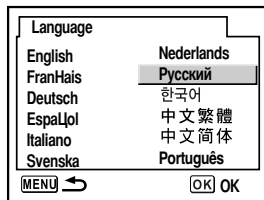

Включение и выключение вывода указаний

- При включении фотокамеры или изменении экспозиционного режима на ЖК мониторе появляются указания. (стр.14)

<input checked="" type="checkbox"/>	Включение вывода указаний
<input type="checkbox"/>	Выключение вывода указаний

- Выберите [Вывод указаний] в меню [F4 Установки]. (стр. 97).

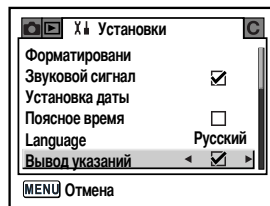

Настройки и функции

Настройка яркости ЖК-монитора

■ Регулировка яркости ЖК монитора

Яркость ЖК монитора можно регулировать.

Установите [Уровень яркости] в меню [X ↓ Установки]. (стр. 97)

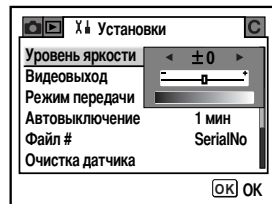

Выбор выходного формат видеoinформации

- При подключении камеры к видео оборудованию, например, телевизору, выберите соответствующий формат видеосигнала (NTSC или PAL) для воспроизведения изображений. Выберите [Видеовыход] в меню [X ↓ Установки]. (стр. 97)

- Подсоединение камеры к видеоборудованию (стр.68)

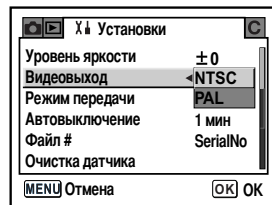

ПОДСКАЗКА

- В различных странах используются различные форматы видеосигналов. Формат видеосигнала, используемый в Северной Америке - NTSC.

Настройки и функции

Установка автоматического выключения

- Можно установить камеру на автоматическое выключение после определенного времени ее бездействия. Выберите [1 мин], [3 мин], [5 мин], [10 мин], [30 мин] или [Выкл]. По умолчанию установлено [1 мин]. Выберите [Автовыключение] в меню [X ↓ Установки]. (стр. 97)

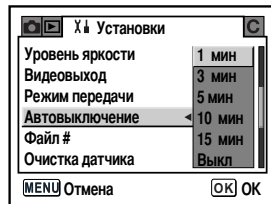

ПОДСКАЗКА

- Автовыключение не будет работать во время воспроизведения слайд-шоу, при USB-подключении, дистанционном управлении съемкой, при отображении меню или меню пользовательских настроек.

Изменение номера файла

- При установке новой карты памяти можно продолжить нумерацию файлов. По умолчанию установлено [SerialNo].

SerialNo	Номер самого последнего сохраненного изображения помещается в память, и при установке новой карты памяти нумерация продолжается.
Reset	При каждой установке новой карты памяти выбирается наименьший возможный номер файла. При использовании карты памяти с уже записанными изображениями нумерация будет продолжаться с последнего записанного номера.

- Выберите [Файл #] в меню [X ↓ Установки]. (стр. 97)

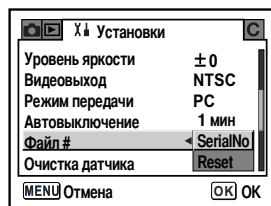

Настройки и функции

Установка времени отображения

- Выберите [1 сек], [3 сек], [5 сек] или [Выкл].

По умолчанию установлено [1 сек]. Выберите [Мгновенный просмотр] в меню [ Съемка]. (стр.96)

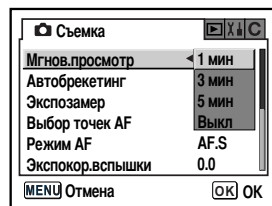

Отображение гистограммы во время мгновенного просмотра

- Включает отображение гистограммы во время мгновенного просмотра.



Выберите [Воспр с гистограммой] в [Мгнов. просмотр] в меню [ Мои установки]. (стр.99)

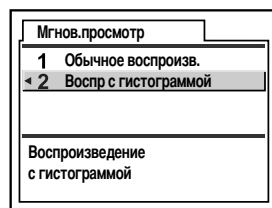

По умолчанию установлено не показывать гистограмму.



Сброс на исходные установки

Изменение меню Съемка/ Воспроизведение/ Установки

- Установки в меню [ Съемка], [ Воспроизвед.] и [ Установки] устанавливаются в значение по умолчанию. Однако, установки даты, Language, Выход видео и Полярное время не сбрасываются.

1. Выберите [Сброс установок] в меню [ Установки].
2. Нажмите кнопку джойстика () для вызова экрана [Сброс установок].
3. Кнопкой джойстика () выберите опцию [Сброс установок].

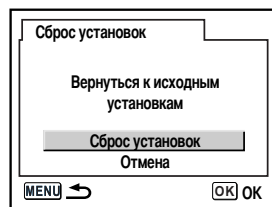

4. Нажмите кнопку **OK**.
Фотокамера готова к съемке или воспроизведению изображений.

Сброс на исходные установки

Сброс установок меню пользовательских функций

- Сброс установок меню [**C** Мои установки] в значение по умолчанию.
Установки в меню [**📷** Съемка], меню [**▶** Воспроизвел.] и меню [**X** Установки] не сбрасываются.

1. Выберите [Сброс установок] в меню [**C** Польз.уст-ка].
2. Нажмите кнопку джойстика (**▶**) для отображения экрана Сброс пользовательских установок.
3. Кнопкой джойстика (**▲**) выберите опцию [Сброс установок].

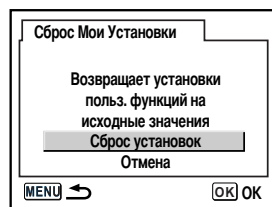

4. Нажмите кнопку **OK** .
Фотокамера готова к съемке или воспроизведению изображений.

Примечания

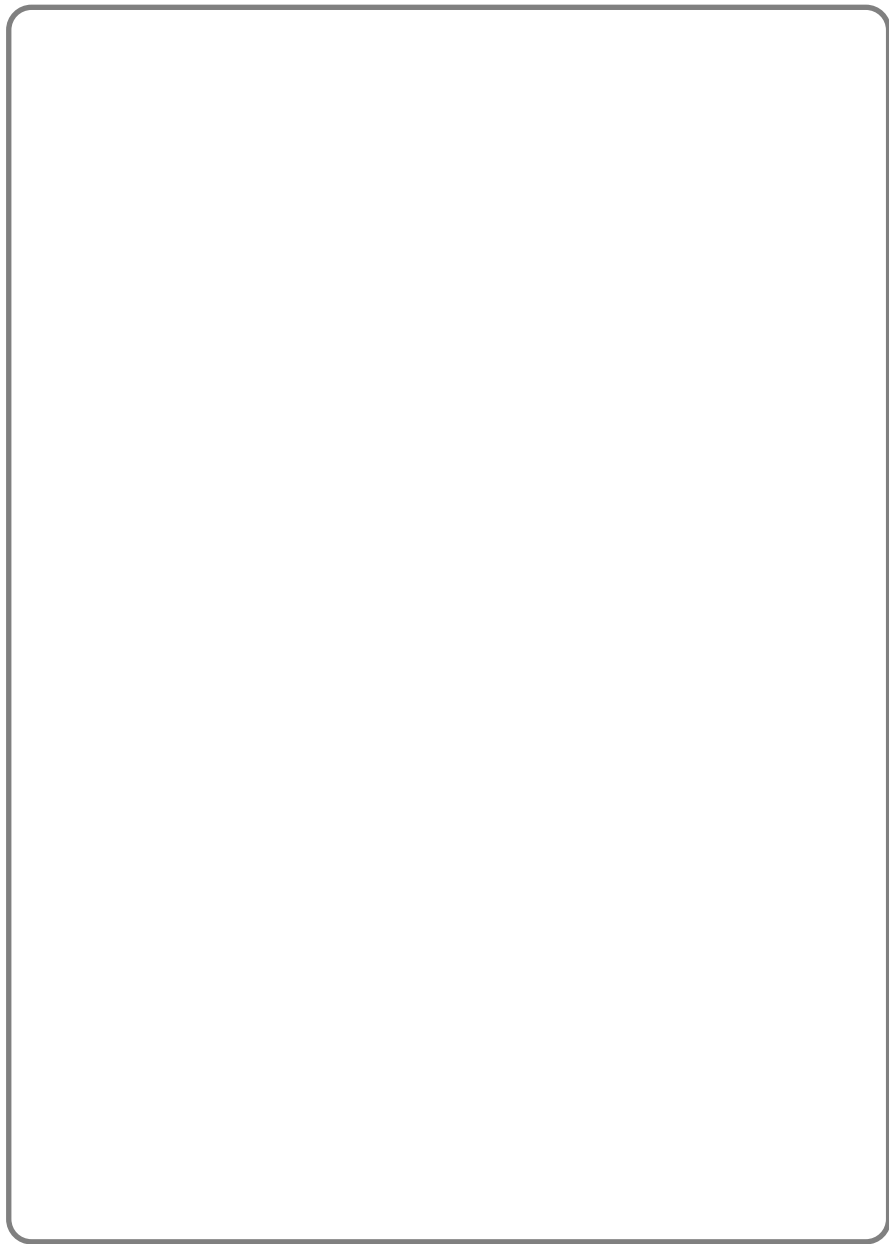

6 Информация о программном оборудовании

Объясняется процедура установки и использование программного обеспечения.

Замечания по программному обеспечению.	170
О программном обеспечении	171
Установка программного обеспечения	172
Запуск режима ПК	173
Сменный диск.....	174
Удаление сменного диска	176
Digimax Master	178

Замечания по программному обеспечению

Не забудьте перед началом работы внимательно прочитать данное руководство

- Прилагаемое программное обеспечение содержит драйвер фотокамеры и прикладное ПО обработки графики для Windows.
- Никакая часть данного программного обеспечения или Руководства пользователя не может быть воспроизведена ни при каких условиях.
- Лицензия на программное обеспечение предоставляется только для работы с фотокамерой.
- В редчайшем случае обнаружения заводского дефекта мы готовы исполнить гарантийные обязательства и произвести сервисное обслуживание. Однако, мы не несем никакой юридической ответственности за повреждения или неполадки, возникшие из-за неправильной эксплуатации.
- Гарантия Samsung не распространяется на работу фотокамеры с "самосборными" ПК или ПК, не имеющими гарантии производителя.
- Перед чтением данного Руководства вам следует получить основные знания о ПК и ОС (операционных системах).

Технические требования к системе

Для Windows	Для Macintosh
ПК с процессорным блоком лучшим, чем Pentium III 450МГц (Рекомендуется Pentium 700МАО)	Power Mac G3 или производительнее
Windows 2000/ME/XP	Mac OS 9.0 или более поздняя версия
ОЗУ не менее 256 Мб (рекомендуется 128 Мб) 250 Мб свободного места на жестком диске (рекомендуется 1 Гб)	Минимум 256Мб ОЗУ 250Мб свободного диска на жестком диске
USB-порт	USB-порт
Привод CD-ROM	Привод CD-ROM
Монитор с 16-битовой глубиной цвета при разрешении 1024x768 пикс. (рекомендуется 24-битовая глубина цвета)	

О программном обеспечении

■ **Digimax Master** Это комплексное мультимедийное программное обеспечение.

Вы можете скачать, просмотреть, отредактировать и сохранить цифровые изображения (RAW, JPEG) при помощи данного программного обеспечения. Это программное обеспечение совместимо только с ОС Windows.

ПОДСКАЗКА

- Для запуска автоматической установки необходимо подождать 5-10 секунд в зависимости от мощности ПК. Если установка не начинается, запустите [Windows Explorer] и выберите [setup.exe] на диске.
- Документы руководства пользователя в формате PDF находятся на компакт-диске с программным обеспечением, поставляемым с камерой. Найдите файлы PDF при помощи проводника Windows. Чтобы открыть файлы в формате PDF, необходимо установить программу Adobe Reader, которая также есть на том же компакт диске.

Установка программного обеспечения

- Для использования этой камеры с ПК сначала необходимо установить программное обеспечение. после этого сохраненные изображения на камере можно перенести на ПК и отредактировать при помощи любого редактора.
- вы можете найти дополнительную информацию на сайте Samsung.

<http://www.samsungcamera.com> : Английский

<http://www.samsungcamera.co.kr> : Корейский

1. Установите Digimax Master согласно инструкций на мониторе Вашего ПК.



Установка прикладной программы

2. после перезапуска компьютера соедините ПК и камеру при помощи кабеля USB.

3. Включите камеру.

Откроется окно [Found New Hardware Wizard] и компьютер найдет камеру, как новое устройство.

* Если Вы используете Windows XP, откроется программа просмотра изображений. Если откроется окно Digimax Master после запуска Digimax Master, то драйвера камеры установлены корректно.

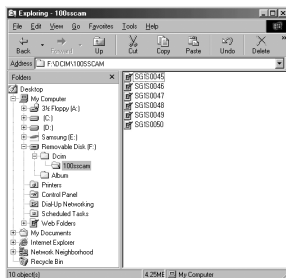

Запуск режима ПК

- В этом режиме вы можете закачать сохраненные изображения на ваш ПК при помощи кабеля USB.
- ЖК-монитор выключен в режиме ПК.

■ Подключение камеры к ПК.

1. Нажмите кнопку MENU и выберите меню [X U Установки].
2. Установите [Режим передачи] на камере в [PictBridge].
3. Подключите ПК к камере при помощи кабеля USB.

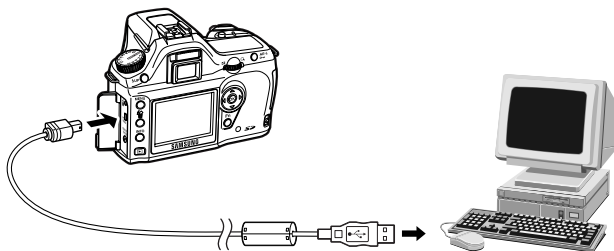
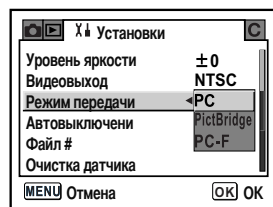

Сменный диск

■ Загрузка записанных снимков

Загрузите снимки, сделанные фотокамерой, на жесткий диск ПК, чтобы распечатать их или обработать в графическом редакторе.

1. Подключите фотокамеру к компьютеру с помощью USB-кабеля.

2. Откройте папку [My computer] на рабочем столе и дважды щелкните по [Removable Disk → DCIM → 100SSCAM].

В окне появятся файлы изображений.

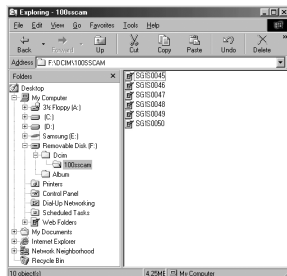

3. Выберите изображение и щелкните по нему правой кнопкой мыши.

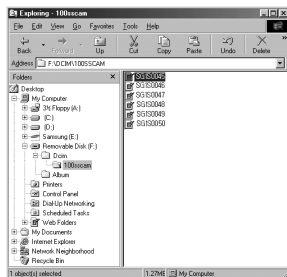

4. Появится всплывающее меню.

Щелкните по меню [Cut] или [Copy]

- [Cut] : вырезает выделенный файл.

- [Copy] : копирует файлы.

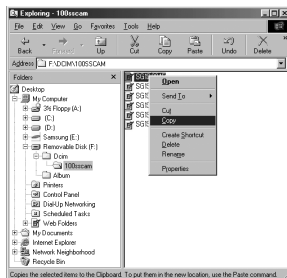

5. Щелкните по папке, в которую хотите вставить файл.

Сменный диск

6. Сделайте щелчок правой кнопкой мыши, появится контекстное меню. Щелкните в нем по пункту [Paste].

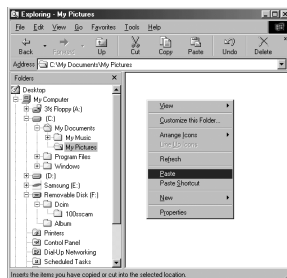

7. Файл с изображением будет загружен из фотокамеры в ПК.

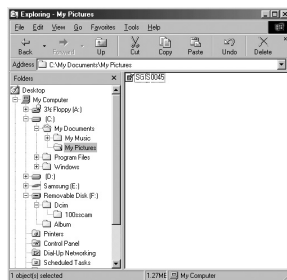

- При помощи [Digimax Master] можно просматривать хранящиеся в памяти изображения непосредственно на мониторе ПК, а также копировать или перемещать файлы изображений.

ВНИМАНИЕ

- Мы рекомендуем Вам перенести снимки на ПК для просмотра. Открытие снимков непосредственно на сменном диске может привести к случайному разъединению.
- Когда вы загружаете файл, снятый не этой камерой, на сменный диск, будет отображено сообщение [Camera cannot display this image] на ЖК-мониторе в режиме ВОСПР., и сообщение [?] будет отображено в режиме THUMBAIL.

Удаление сменного диска

■ Windows 2000/ME/XP

(В зависимости от версии ОС Windows приведенные рисунки могут не совпадать с реальным изображением на экране.)

1. Проверьте, происходит ли передача файлов между ПК и фотокамерой. Если мигает индикатор автофокусировки, дождитесь его выключения.

2. Сделайте двойной щелчок по значку [Unplug or Eject Hardware] (Отключение или извлечение аппаратного устройства) на панели инструментов.



[Двойной щелчок]

3. Появится окно [Unplug or Eject Hardware]. Выберите устройство [USB Mass Storage Device] и щелкните по кнопке [Stop] (Стоп).

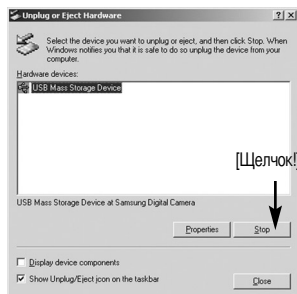

4. Появится окно [Stop a Hardware device] (Остановка устройства). Выберите устройство [USB Mass Storage Device] и щелкните по кнопке [OK].

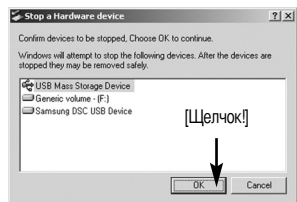

5. Появится окно [Safe to Remove Hardware]. Щелкните по кнопке [OK].



[Щелчок!]

Удаление сменного диска

6. Появится окно [Unplug or Eject Hardware].

Щелкните по кнопке [Close] и съемный диск будет отключен.

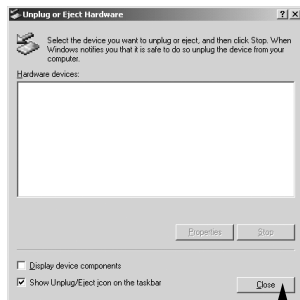

[Щелчок!]

7. Отсоедините USB-кабель.

Установка драйвера USB на компьютере Macintosh

1. Драйвера USB для MAC нет на компакт-диске с программным обеспечением, поскольку ОС MAC OS поддерживает драйвер фотокамеры.
2. Проверьте версию MAC OS. Данная фотокамера совместима с MAC OS версии 9.0 или более поздней.
3. Подсоедините фотокамеру к компьютеру Macintosh и включите питание фотокамеры.
4. После подключения фотокамеры к компьютеру Macintosh на рабочем столе появляется новый значок.

Использование драйвера USB для MAC

1. Дважды щелкните по новому значку на рабочем столе, и появится папка, хранящаяся в памяти.
2. Выделите файл снимка, скопируйте или переместите его на диск компьютера MAC.

ВНИМАНИЕ

- Для Mac OS 10,0 или более поздней версии : сначала закончите передачу файлов из компьютера в фотокамеру, а затем отключите съемный диск с помощью команды Extract.

Digimax Master

■ С помощью данного программного обеспечения вы сможете загрузить, просмотреть, отредактировать и сохранить полученные вами цифровые изображения. Данное программное обеспечение совместимо со всеми версиями Windows, кроме Windows 98.

■ Чтобы запустить программу, щелкните [Start → Programs → Samsung → Digimax Master → Digimax Master].

● Загрузка изображений

1. Подключите фотокамеру к ПК.

2. После подключения фотокамеры откроется окно загрузки изображений.

- Чтобы загрузить отснятые изображения, выберите кнопку [Select All].

- В открывшемся окне выберите папку и щелкните кнопку [Select All]. Теперь можно сохранить отснятые изображения в выбранной папке.

- Если щелкнуть кнопку [Cancel], загрузка будет прервана.

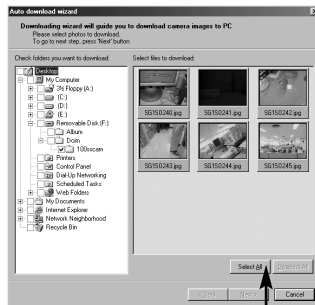

[Щелчок!]

3. Щелкните кнопку [Next >] (далее).

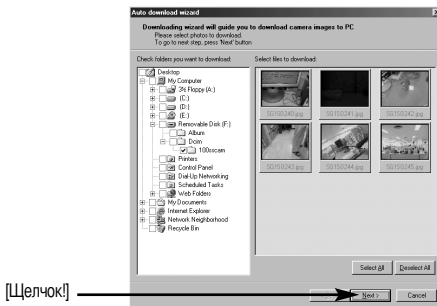

[Щелчок!]

Digimax Master

4. Выберите место расположения и создайте папку, в которую будут записаны загруженные файлы и папки.
 - Создайте папки в соответствии с датой создания файлов изображений, и изображения будут загружены в эти папки.
 - Введите имя папки, и изображения будут загружены в эту папку.
 - Выберите ранее созданную папку, и изображения будут загружены в нее.
5. Щелкните кнопку [Next >] (далее).

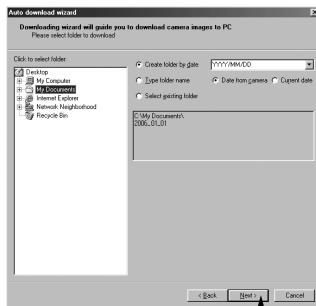

[Щелчок!]

6. Откроется окно, как показано рядом.
Адрес конечной папки появится в верхней части окна.
Щелкните кнопку [Start], чтобы загрузить изображения.

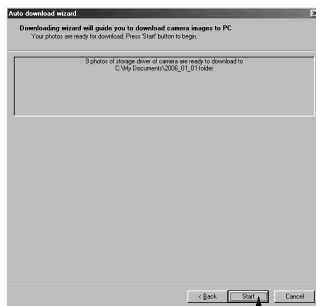

[Щелчок!]

7. Загруженные изображения будут показаны в окне программы.

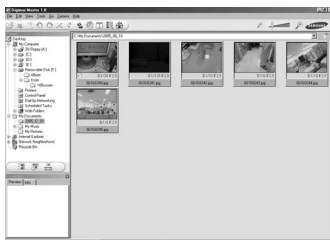

Digimax Master

- Программа просмотра : для просмотра записанных изображений.

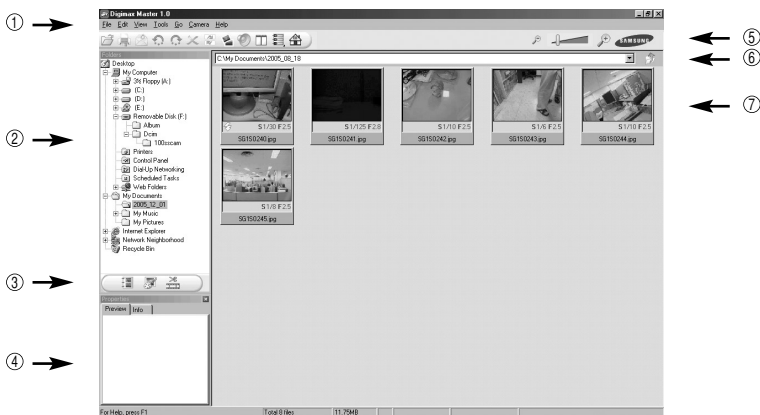

- Функции программы просмотра изображений перечислены ниже.

- ① Строка меню : для выбора нужного меню.

File (файл), Edit (правка), View (вид), Tools (инструменты), Change functions (изменить функции), Auto download (автоматическая загрузка), help (помощь) и т.д.

- ② Окно выбора изображений : в данном окне можно выбрать изображение.

- ③ Меню функций обработки : в данном меню можно выбрать функции просмотра и редактирование изображений, редактирования видеоклипов.

- ④ Окно предпросмотра : предварительного просмотра изображений или видеоклипов и получения информации о них.

- ⑤ Панель изменения размера : для выбора размера изображения при просмотре.

- ⑥ Адресная строка : для отображения имени папки, в которой находится выбранное изображение.

- ⑦ Окно просмотра : на дисплее будут показаны изображения из выбранной папки.

✳️ Дополнительную информацию о программе Digimax Master можно получить с помощью встроенной справки [Help] (меню).

Digimax Master

- Окно редактирования : для редактирования файлов изображений

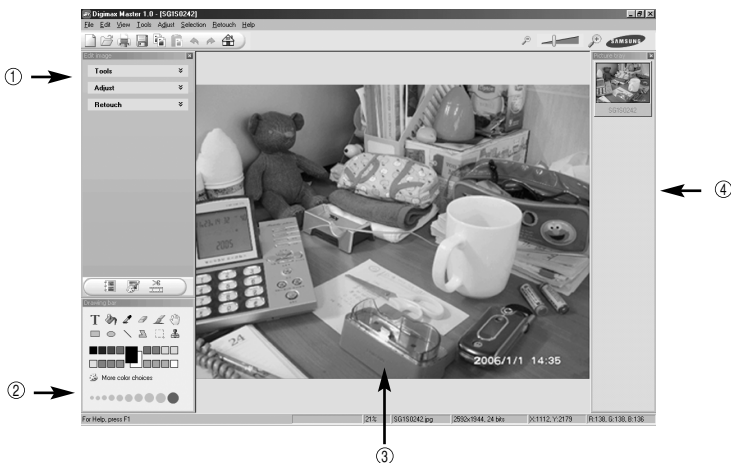

- Функции редактирования изображений перечислены ниже.

- ① Меню Правка : выбор нижеперечисленных меню.

[Tools] : для изменения размера и обрезки выбранного изображения. См. встроенную справку.

[Adjust] : для изменения параметров сжатия изображения. См. встроенную справку.

[Retouch] : для изменения изображения или добавления специальных эффектов. См. встроенную справку.

- ② Инструменты для рисования : инструменты для редактирования изображения.

- ③ Окно просмотра : для просмотра изображения.

- ④ Окно предпросмотра : для предварительного просмотра измененного изображения.

* Изображение, отредактированное в программе Digimax Master, нельзя просмотреть на фотокамере.

* Дополнительную информацию о программе Digimax Master можно получить с помощью встроенной справки [Help] (меню).

Digimax Master

- Конвертер DNG-файлов : файлы RAW (*.pef, *.dng) можно преобразовать в формат JPEG или TIFF.



- Функции преобразования DNG-файлов перечислены ниже.

- ① Гистограмма : на экране монитора можно просмотреть гистограмму редактируемого изображения.
- ② Инструменты : по своему желанию вы можете отредактировать файлы RAW (*.pef, *.dng).
[White Balance] (баланс белого) : измените цветовую температуру и насыщенность цветов изображения.
[Exposure] (экспозиция) : измените значения экспозиции, контрастности и гамма-коррекции.
[Sharpness] (резкость) : измените резкость изображения.
- ③ Форматы файлов: файлы RAW (*.dng) можно преобразовать в файлы других форматов (*.jpg, *.tiff)

※ Дополнительную информацию о программе Digimax Master можно получить с помощью встроенной справки [Help] (меню).

Digimax Master

- Редактирование видеоклипов : неподвижные изображения, видеоклипы, музыкальные файлы и звукозаписи можно объединить в один видеоролик.

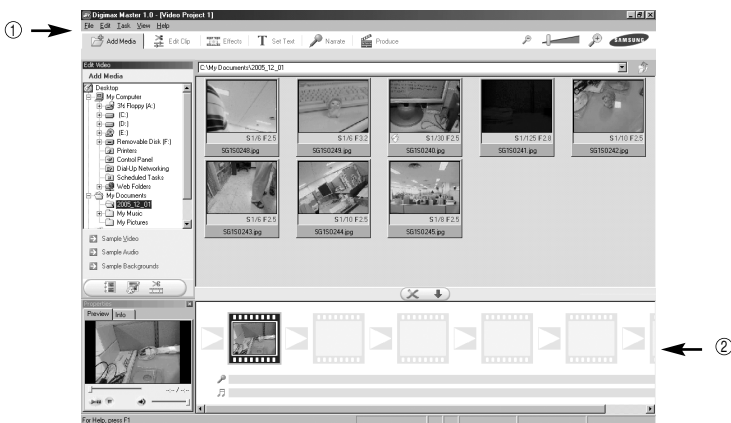

- Функции обработки видеоклипов перечислены ниже.

- ① Меню Правка : выбор нижеперечисленных меню.

[Add Media] (добавить) : для добавления ресурсов мультимедиа в видеоролик.

[Edit Clip] (правка) : для изменения яркости, контрастности и цветовых параметров.

[Effects] (эффекты) : для добавления специальных эффектов.

[Set Text] (текст) : для впечатывания текста.

[Narrate] (звукозапись) : для добавления звукозаписи.

[Produce] (собрать и сохранить) : для сохранения отредактированного файла мультимедиа под новым именем.

Можно выбрать файлы AVI, Windows media (wmv), Windows media (asf), а также файлы, созданные на фотокамере (avi, MPEG-4).

- ② Полоса раскадровки : в это окно можно вставить ресурсы мультимедиа.

- ※ Некоторые видеоклипы, сжатые с помощью кодеков, несовместимых с программой Digimax Master, невозможно просмотреть в программе Digimax Master.
- ※ Дополнительную информацию о программе Digimax Master можно получить с помощью встроенной справки [Help] (меню).

Примечания

A large, empty rounded rectangular box with a thin black border, intended for writing notes or comments. The box is centered on the page and occupies most of the vertical space below the header.

7 Приложение

В разделе даются рекомендации на случай неисправности камеры и описания аксессуаров, продающихся отдельно.

Установки по умолчанию	186
Очистка матрицы	190
Дополнительные принадлежности	192
Сообщения об ошибках	194
Неполадки и их устранение	196
Спецификации	200
Словарь терминов.....	202

Установки по умолчанию

- Таблица ниже содержит заводские установки по умолчанию.

В таблице приняты следующие обозначения:

- Сохранение после выключения

Да : При выключении камеры заданная установка (последняя занесенная в память) будет сохранен

Нет : При выключении камеры установки возвращаются к исходным значениям.

- Сброс установок

Да : При сбросе установок они возвращаются к значениям по умолчанию (стр.166)

Нет : Установки сохраняются даже после сброса параметров.

- Появляется меню [ Съемка]

Пункт меню	Установка по умолчанию	Сохранение после выключения	Сброс установок	Стр.
Тон изображ.	 (Яркий)	Да	Да	стр.106
Разрешение	 (3008X2000)	Да	Да	стр.107
Кач-во изобр.	 (Наилучшее)	Да	Да	стр.108
Насыщенность	 (0)	Да	Да	стр.109
Резкость	 (0)	Да	Да	стр.109
Контраст	 (0)	Да	Да	стр.109
Мгнов.просмотр	1 sec	Да	Да	стр.165
Автобрекетинг	±0.5/ 0 - +	Да	Да	стр.144
Эксполамер	 (Многосегментный)	Да	Да	стр.129
Выбор точек AF	 (Авторежим)	Да	Да	стр.120
Режим AF	AF.S (Одноразовый режим)	Да	Да	стр.119
Экспокор. вспышки	0.0	Да	Да	стр.145

- Меню [ Воспроизвед.]

Пункт меню	Установка по умолчанию	Сохранение после выключения	Сброс установок	Стр.
Дисплей воспр.	Только изображения	Да	Да	стр.155
Переэкспон.зоны	Выкл	Да	Да	стр.155
Цифровой светофильтр	Ч/Б	Да*	Да	стр.69
Слайд-шоу	3 сек	Да*	Да	стр.66

Установки по умолчанию

- Меню [X] Установки

Пункт меню		Установка по умолчанию	Сохранение после выключения	Сброс установок	Стр.
Форматирование		-	-	-	стр.157
Звуковой сигнал		<input checked="" type="checkbox"/> (Вкл)	Да	Да	стр.158
Установка даты		В соответствии с установкой по умолчанию	Да	Нет	стр.158
Поясное время	Установка поясного времени	<input type="checkbox"/> (Выкл)	Да	Да	стр.159
	Свой город (город)	В соответствии с установкой по умолчанию	Да	Нет	
	Свой город (лето)	В соответствии с установкой по умолчанию	Да	Нет	
	Место пребывания (город)	Как и у своего города	Да	Нет	
	Место пребывания (лето)	Как и у своего города	Да	Нет	
Language		В соответствии с установкой по умолчанию	Да	Нет	стр.162
Вывод указаний		<input checked="" type="checkbox"/> (Вкл)	Да	Да	стр.162
Уровень яркости		0	Да	Да	стр.163
Видеовыход		В соответствии с установкой по умолчанию	Да	Нет	стр.163
Режим передачи		ПК	Да	Да	стр.82
Автовыключение		1 мин	Да	Да	стр.164
Файл #		SerialNo	Да	Да	стр.164
Очистка датчика		-	-	-	стр.190
Сброс установок		-	-	-	стр.166

Установки по умолчанию

● Меню [C Мои установки]

Пункт меню	Установка по умолчанию	Сохранение после выключения	Сброс установок	Стр.
Установка	<input type="checkbox"/> (Выкл)	Да	Да	стр.98
Подавление шумов	Вкл.	Да	Да	стр.139
Шаг экспокоррекции	Шаг 1/2EV	Да	Да	стр.141
Автокоррекция ISO	ISO 200-800	Да	Да	стр.113
ISO предупреждение	Выкл	Да	Да	стр.114
Связь точек AF и AE	Выкл	Да	Да	стр.130
Время экспозамера	10 сек	Да	Да	стр.131
AE-L при блокир.AF	Выкл	Да	Да	стр.123
Лимит записи	Ресурс записи	Да	Да	стр.98
Кнопка ОК при съемке	Выкл	Да	Да	стр.118, стр.120
AE-L в ручном режиме	Программный ряд	Да	Да	стр.139
Индикация зоны AF	Вкл.	Да	Да	стр.120
AF в съемке с ПДУ	Выкл	Да	Да	стр.98
F1 с S используемым объективом *1	Недоступен	Да	Да	-
Кольцо диафрагм *2	Запрещено	Да	Да	-
Съем. до заряда всп	Выкл	Да	Да	стр.146
Мгнов.просмотр	Стандартное воспроизведение	Да	Да	стр.165
Зум-дисплей	1,2x	Да	Да	стр.99
Ручной баланс бел.	Весь экран	Да	Да	стр.111
Цветовое пространство	sRGB	Да	Да	стр.115
Сброс польз. установ.*3	-	-	-	стр.167

*1 : Если используется объектив с резьбовым креплением, то становится активным меню [F1 с резьб.объектив].

*2 : Если используется объектив с кольцом диафрагмы, то становится активным меню [Кольцо диафрагм].

*3 : Сброс установок в меню [C Мои установки].

Установки по умолчанию

- Пользовательское меню

Пункт меню	Установка по умолчанию	Сохранение после выключения	Сброс установок	Стр.
Режим кадров	<input type="checkbox"/> (Однокадровый)	Нет ^{*1}	Да	стр.51, стр.53, стр.57, стр.142
Режим вспышки .	(Авторежим)	Да	Да	стр.47
Баланс белого	 (Авторежим)	Да	Да	стр.110
Чувствительность ISO	AWB АВТО	Да	Да	стр.113
Установки DPOF	-	Да	№	стр.77
Цифровой светофильтр	Ч/Б	Да	Да	стр.69
Слайд-шоу	3 сек	Да	Да	стр.66



*1 : Только установки постоянной съемки сохраняются.

Очистка матрицы

- На изображении с белым фоном и при некоторых других условиях могут появиться тени, если на датчике осядет грязь или пыль. Это указывает на то, что необходимо очистить датчик. По поводу профессиональной чистки консультируйтесь в сервис-центре Samsung Camera, так как матрица является высокоточным устройством.

ПОДСКАЗКА

- Не используйте пульверизаторы.
- Не чистите матрицу, когда на селекторе режимов установлен режим ручной выдержки **B**.
- Когда вы снимаете объектив с камеры, закрывайте байонет камеры крышкой, чтобы не допустить попадания грязи и пыли на матрицу.
- При чистке матрицы рекомендуется использовать сетевой адаптер (D-AC10, покупается отдельно).
- Если элементы питания истощены, на ЖК-мониторе появляется сообщение «Заряд источника питания недостаточен для очистки датчика».
- Если вы не используете сетевой адаптер, следите за уровнем заряда элементов питания. Если элемент питания во время очистки сядет, прозвучит предупредительный сигнал. Немедленно прекратите очистку.
- Не вставляйте конец гриппы в байонет камеры. Если питание камеры во время чистки отключится, это может вызвать повреждение затвора или матрицы.
- Если во время чистки на ЖК панели появится символ Clp, это может вызвать повреждение затвора или матрицы.

1. Выключите камеру и снимите объектив.
2. Включите фотокамеру.
3. Выберите [Очистка датчика] в меню [  Установки].
4. Нажмите кнопку джойстика ().
 - Появится экран очистки датчика.

Очистка матрицы

5. При помощи кнопки джойстика (▲) выберите [Поднять зеркало].

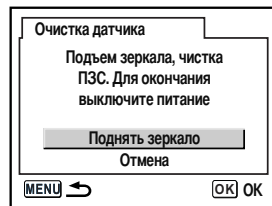

6. Нажмите кнопку **OK**.

- Зеркало блокируется в верхнем положении.

7. Выполните чистку датчика.

- При помощи груши с воздухом (без кисточки) аккуратно удалите грязь и пыль с датчика, чтобы не поцарапать матрицу. Не протирайте матрицу тканью.

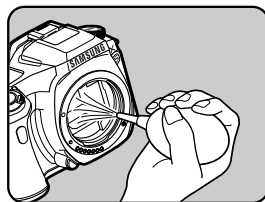

8. Выключите камеру.

9. После возврата зеркала в исходное положение установите объектив.

Дополнительные принадлежности

- Для этой камеры существуют дополнительные принадлежности. Получить подробную информацию об аксессуарах можно в сервис-центре. Аксессуары для камеры PENTAX DSLR можно использовать с SAMSUNG DSLR.

Переключение камеры SSR-D1

- Это спусковой тросик. длиной 0,5 м.

Вспышки и принадлежности к ним

- Автовспышка SEF-36PZF

Это автоматическая вспышка с максимальным ведущим числом 36 (ISO 100/ м). Основные функции: режим ведомой вспышки, режим управления контрастом, подсветка AF, высокоскоростная синхронизация, беспроводное управление и синхронизация по передней/задней шторке.

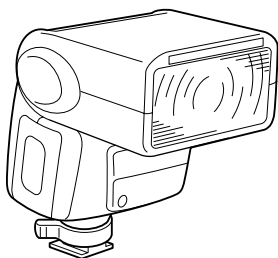

Дополнительные принадлежности

Сумка для камеры

- Сумка для камеры SCP-D1

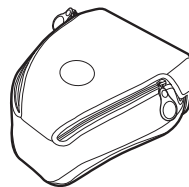

Другое

- Ниже перечисленные аксессуары – это те же аксессуары, что и входят в комплект поставки камеры.

- Крышка видискателя



- Наглазник

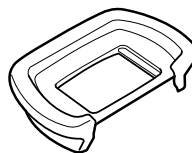

- Ремешок



Сообщение об ошибках



Сообщение об ошибках	Описание
Карта памяти заполнена	Карта памяти SD заполнена, дальнейшая запись невозможна. Вставьте новую карту памяти или удалите ненужные изображения. (стр.27, стр.71) Вы можете сохранить новые изображения с другим разрешением или уровнем качества. (стр.107, стр.108)
Нет изображений	На карте памяти нет изображений, которые могут быть воспроизведены.
Нельзя воспроизвести изображение	Вы пытаетесь воспроизвести изображение, записанное в формате, который не поддерживается фотокамерой. Возможно, воспроизведение удастся на фотокамере другой марки или на компьютере.
Нет карты памяти	Карта памяти SD не вставлена в камеру. (стр.27)
Ошибка карты памяти	Съемка и воспроизведение невозможны из-за проблем с картой памяти. Изображения можно просмотреть на ПК, но не на камере.
Карта памяти не отформатирована	Карта памяти не отформатирована или форматировалась в другом устройстве и поэтому несовместима с камерой. Используйте с камерой после форматирования.
Карта памяти заблокирована	В камеру вставлена заблокированная карта памяти. Разблокируйте карту памяти. (стр.28)
Карта памяти заблокирована. Невозможно сохранить информацию.	
Изображение защищено. Параметры поворота нельзя сохранить в данном изображении	Данное повернутое изображение защищено. Снимите защиту с изображения.
Данную карту памяти нельзя использовать	Эта карта не может быть использована в камере. Вставьте другую карту памяти.
Источник питания разряжен	Источник питания разрядился. Установите новые элементы питания. (стр.23)
Заряд источника питания недостаточен для очистки датчика	Появляется во время чистки датчика, если заряд источника питания недостаточен. Установите новую батарею или подключите сетевой адаптер. (стр.26)

Сообщение об ошибках



Сообщение об ошибках	Описание
Запись новых кадров невозможна	Было использовано максимальное число папок (999) и файлов (9999), дальнейшее сохранение изображений невозможно. Вставьте новую карту памяти SD или отформатируйте используемую. (стр.157)
Нельзя сохранить изображение	Изображение не может быть сохранено из-за ошибки карты памяти.
Установки не сохранены	Файл установок DPOF не может быть сохранен, так как карта памяти заполнена. Сотрите ненужные изображения и задайте DPOF снова. (стр.71)
Изображения RAW невозможно задать	Настройки DPOF не могут быть применены к изображениям в формате RAW
Формат RAW не поддерживается	RAW изображениям нельзя применять цифровые светофильтры.
Нет изображения для данной операции	При цифровом фильтре, запущенном из меню [ Воспроизвед.], это сообщение появляется, если все файлы RAW, или изображения сняты другими камерами.
К изображению нельзя применить фильтр	Появляется, если цифровой фильтр запущен из меню Fn для изображений, отснятых другими камерами.
Нет файлов DPOF	Нет файлов, заданных с DPOF. Задайте DPOF и распечатайте. (стр.77)
Ошибка принтера	В работе принтера возник сбой, и файл не может быть напечатан. Для вывода на печать необходимо устранить неполадку.
В принтере нет бумаги	В принтере закончилась бумага. Заправьте в принтер бумагу и продолжите печать.
В принтере нет тонера	В принтере закончился тонер. Заправьте его и продолжите печать.
Ошибка подачи бумаги	В принтере застряла бумага. Удалите бумагу и продолжите печать.
Ошибка данных	Во время работы принтера возникла ошибка в передаче данных.

Неполадки и их устранение

Перед обращением в сервис-центр проверьте фотокамеру по следующим пунктам.

Проблема	Причина	Способ устранения
Фотокамера не включается	Элемент питания не установлен	Проверьте наличие аккумулятора. В случае отсутствия установите его.
	Элемент питания установлен неправильно	Проверьте полярность элемента питания. Вставьте элемент питания, соблюдая полярность +-. (стр.23)
	Элементы питания разряжены	Замените аккумулятор или используйте сетевой адаптер (D-AC10, продается отдельно). (стр.26)
Затвор не срабатывает	Вспышка заряжается	Подождите окончания зарядки вспышки.
	Нет свободного места на карте памяти	Вставьте новую карту SD памяти или удалите ненужные изображения. (стр.27, стр.71)
	Идет запись изображения	Подождите окончания записи.
Система автофокуса не работает	Сложный для автофокусировки объект	Автофокус не может выполнить фокусировку должным образом на объектах съемки с низким контрастом (небо, белые стены), темные цвета, сложные рисунки, быстро перемещаются или съемка производится через окно или сетчатое препятствие. Заблокируйте фокус на другом объекте, находящемся на том же расстоянии (нажмите кнопку спуска наполовину), затем наведите на объект съемки и нажмите кнопку спуска полностью. В качестве альтернативы можно использовать ручной фокус. (стр.124)
	Объект находится вне зоны автофокусировки	Поместите объект внутри прямоугольной рамки в центре видоискателя. Если по замыслу объект должен находиться вне зоны автофокусировки, наведите фотокамеру на объект и заблокируйте фокус (нажмите кнопку спуска наполовину), затем скомпонуйте изображение и полностью нажмите кнопку спуска.
	Объект расположен слишком близко	Переместите камеру дальше от объекта и сделайте снимок.
	Режим фокусировки установлен на MF .	Установите переключатель режимов фокусировки на AF (стр.116)
	Режим фокусировки установлен на AF.C (непрерывный)	Установите режим фокусировки на AF.S (одноразовый). (стр.119)
	Режим съемки установлен на 	Измените режим съемки, установи любой другой режим, кроме  (Спорт). (стр.45)

Неполадки и их устранение

Проблема	Причина	Способ устранения
Функция экспозамяти не работает	Функция экспозамяти недоступна в ручном режиме M или режиме ручной выдержки B .	Выберите любой режим, кроме ручного режима M или ручной выдержки B .
Встроенная вспышка не срабатывает	Если режим вспышки установлен на [Автовспышка] или [Авто+сниж. "кр.глаз"], вспышка не будет срабатывать, если объект хорошо освещен.	Установите режим вспышки в положение [Ручная вспышка] или [Ручн.+сниж."кр.глаз"]. (стр.47)
	Селектор режимов установлен в положение  [Вспышка выключена].	Установите селектор режимов в другое положение, кроме  [Вспышка выключена]. (стр.45)
Не работает функция приводного зумирования	Данная фотокамера не имеет функции приводного зумирования.	Используйте ручное зумирование. (стр.46)
USB-соединение с компьютером не функционирует надлежащим образом*	Режим передачи установлен на [PictBridge].	Установите режим передачи на [PC].
	При отправке данных по USB соединению возникла ошибка.	Измените режим передачи на [PC-F].
USB-соединение с принтером не функционирует надлежащим образом	Режим передачи установлен на [PC] или [PC-F].	Установите режим передачи на [PictBridge]. (стр.82)

* В редких случаях камера может давать сбои в работе под воздействием статического электричества. Чтобы восстановить работоспособность камеры, выньте батареи из камеры и вставьте их обратно. Когда зеркало зависло в поднятом положении, выньте элементы питания, а затем вставьте их обратно. Затем включите и выключите камеру, нажав спусковую кнопку. Зеркало опустится. Если после выполнения этой операции камера работает правильно, ремонт не требуется.

* См. инструкции к программному обеспечению, относительно информации по поводу подключения камеры к ПК. (стр.169)

Неполадки и их устранение

- Если соединение USB работает неправильно, убедитесь в следующем.

[вариант 1]

USB-кабель не подсоединен или используется кабель не той спецификации.

→ Используйте USB-кабель требуемой спецификации.

[вариант 2]

Камера не находится компьютером. Иногда камера может появиться в списке [Неизвестные устройства] в диалоге Device Manager.

→ Выключите камеру, отключите кабель USB, подключите его опять и включите камеру.

[вариант 3]

Неожиданная ошибка во время передачи файла.

→ Выключите питание фотокамеры и включите снова. Заново начните передачу файла.

[вариант 4]

Если используется концентратор USB.

→ При подключении фотокамеры к ПК через концентратор USB могут возникнуть проблемы, если ПК и концентратор несовместимы. По мере возможности подключайте фотокамеру к ПК напрямую.

[вариант 5]

Are other USB cables connected to the PC?

→ При подключении фотокамеры к ПК через концентратор USB могут возникнуть проблемы, если ПК и концентратор несовместимы. По мере возможности подключайте фотокамеру к ПК напрямую.

[вариант 6]

Когда я открываю Диспетчер устройств, щелкнув Start → (Settings) → Control Panel → (Performance and Maintenance) → System → (Hardware) → Device Manager (Пуск → Настройка → Панель управления → (Производительность и обслуживание) → Система → (Устройства) → Диспетчер устройств), я вижу в нем записи [Unknown Devices (Неизвестные устройства)] или [Other Devices (Другие устройства)] рядом с желтым вопросительным знаком (?) или устройства с восклицательным знаком (!) рядом с ними.

→ Щелкните правой кнопкой по записи с вопросительным знаком (?) или восклицательным знаком (!) и выберите Remove (Удалить). Перезагрузите ПК и снова подсоедините к нему фотокамеру. Для ПК с установленной ОС Windows 98 также удалите драйвер, перезагрузите компьютер и затем переустановите драйвер фотокамеры.

Неполадки и их устранение

[вариант 7]

Если на компьютере запущены некоторые антивирусные программы (Norton Anti Virus, V3 и т.д.), то фотокамера может не распознаваться как съемный диск.

- Прекратите работу этих программ и затем подключите фотокамеру к компьютеру. Информация о выходе из программы представлена в ее описании.

[вариант 8]

ПК с подключенной к нему фотокамерой зависает при запуске Windows.

- В этом случае отсоедините фотокамеру от ПК, и Windows загрузится нормально. Если проблему устранить не удастся, отключите в BIOS поддержку старых версий протокола USB (выберите Disable для Legacy USB Support) и перезагрузите ПК. Параметр Legacy USB Support находится в меню настроек BIOS. (Меню настроек BIOS может быть различным у разных изготовителей, и в некоторых меню параметр Legacy USB Support отсутствует). Если вы не можете изменить настройку самостоятельно, свяжитесь с изготовителем ПК или BIOS.

[вариант 9]

Фотокамера подсоединена к порту USB, расположенному на передней панели компьютера.

- Иногда компьютер не может распознать фотокамеру, если она подсоединена к порту USB, расположенному на передней панели ПК. В таком случае подсоедините фотокамеру к порту USB, расположенному на задней панели компьютера.

Спецификации

Фотоприемник	Тип	23,5 мм x 15,7 мм CCD
	Рабочее разрешение	Около 6,1 млн пикселей
	Полное разрешение	Около 6,3 млн пикселей
Объектив	Установка	Установка байонета PENTAX KAF
	Используемый объектив	Schneider D-XENON * Доступны все объективы PENTAX DSLR. * KAF2(не совместимо с функцией приводного зумирования), крепление объектива KAF, крепление объектива Kа
Видоискатель	Тип	Pentaprism, фокусировочный экран Natural-Bright-Matte
	Поле зрения	95%
	Увеличение	0,95X (объектив 50 мм, F1.4 • ∞)
	Диоптрийная коррекция	-2.5м ⁻¹ ~ 1.5м ⁻¹
	ЖК-дисплей	Низкотемпературный цветной TFT LCD монитор из на основе поликристаллического кремния 2.5" (приблизительно 210,000 точек)
Фокусировка	Тип	Автофокусная система TTL фазовой детекции 11 точек
	Режимы	Покадровый автофокус (с заблокированным фокусом), ручной фокус
Затвор	Тип	Electronically controlled vertical-run focal plane shutter
	Выдержка	30 ~ 1/4 000 сек с Ручным режимом выдержки
Управление экспозицией	Система замеров	16-сегментный замер открытой диафрагмы TTL (вместе с информацией объектива и автофокуса) Экспономер: мультисегментный, центрально-взвешенный, точечный
	Коррекция	±2 (шаг 1/3EV или 1/2EV)
	Светочувствительность в эквиваленте ISO	Авто, 200, 400, 800, 1600, 3200
Фотовспышка	Тип	Built-in retractable P-TTL auto pop-up flash
	Режимы	Auto, Manual, Auto/Red-eye reduction, Manual/Red-eye reduction
	Номер указания	15.6 (at ISO 200)
	Угол зрения	28мм широкоугольный (эквивалент 35мм)
	Синхронизация	1/180 сек. (со вспышкой SEF-36PZF SAMSUNG)
	Время зарядки	Около 3 сек
	Внешняя вспышка	SEF-36PZF (покупается отдельно)
Баланс белого		Авто, дневной свет, тень, облачно, лампа накаливания, флуоресцентная лампа (W, D, N), вспышка, ручной
Съемка	Режимы	Авто SCN, стандартный режим, портрет, пейзаж, макро, спорт, ночная съемка, вспышка отключена, программный режим, режим приоритета выдержки AE, режим приоритета диафрагмы AE, ручной, режим ручной выдержки

Спецификации

Съемка	Режим кадров	покадровый, непрерывный, автобрекетинг			
	Непрерывная съемка:	2.8 кадра/сек до 8 кадров (JPEG), 5 кадров (RAW)			
Автоспуск		2 сек., 12 сек., ДУ, ДУ 3 сек.			
Хранение данных	Устройство хранения	Карта памяти SD (до 1 Гб гарантировано)			
	File Format	JPEG (DCF), RAW (PEF), EXIF 2.21, DPOF 1.1, PictBridge 1.0			
	Размер изображения	6M : 3008x2008 pixels (RAW) 6M : 3008x2000, 4M : 2400x1600, 1.5M : 1536x1024 pixels (JPEG)			
	Мощность(128Mб)	6M : RAW 10	Наивысшая 33	Высокая 68	Стандартная 114
	4M : -	Наивысшая 50	Высокая 94	Стандартная 158	
	1.5M : -	Наивысшая 103	Высокая 169	Стандартная 266	
	※ Эти цифры получены при стандартных условиях Samsung и могут изменяться в зависимости от условий съемки и настроек камеры.ё				
Воспроизведение	Тип	Одиночный снимок, миниатюры, слайд-шоу			
	Редактирование	Поворот, цифровой фильтр			
	Цифровой светофильтр	Ч/Б, сепия, Soft, Slim			
Интерфейс		Цифровой выход: USB 2.0 (HI-SPEED) Выходной видеосигнал: NTSC, PAL (по выбору пользователя) Гнездо подключения внешнего источника питания: DC 6.5V			
Источники питания		Щелочные батареи 4xAA, литиевые Ni-MH, батареи 2 x CR-V3(литиевые)			
Габариты (ШxВxГ)		125x92.5x67мм (исключая проекционные детали камеры)			
Вес		505 г (без батареи и карты памяти)			
Рабочая температура		0 ~ 40°C			
Рабочая влажность		5 ~ 85%			
Программное обеспечение	Драйвер фотокамеры	Драйвер устройства хранения (Windows98/98SE/2000/ME/XP, Mac OS 9,0 или более поздняя версия)			
	Приложение	Программа Digimax Master			

* Технические характеристики могут быть изменены без предварительного уведомления.

* Все товарные знаки являются собственностью их владельцев.

* Аксессуары для камеры PENTAX DSLR можно использовать с SAMSUNG DSLR.

Словарь терминов

AdobeRGB

Цветовое пространство, рекомендуемое компанией Adobe Systems, Inc. для коммерческой печати. Более широкий диапазон воспроизводства цветов, чем у sRGB. Охватывает значительную часть цветового диапазона, при этом цвета доступны только при печати и они не теряются при редактировании изображений на компьютере. Если изображение открыто в несовместимой программе, цвета выглядят ярче.

Экспомер

Для определения экспозиции измеряется яркость объекта съемки. В данной камере можно выбрать следующие способы замера [многосегм. замера], [Центрально-взвешенный замера] и [Точечный замера].

Диафрагма

Диафрагма позволяет увеличивать или уменьшать поток света, проходящий через объектив.

Автобрекетинг

Для автоматического изменения условий съемок. При нажатии на кнопку спуска производится съемка трех кадров. Первый кадр без компенсации, второй - недоэкспонирован, а третий - переэкспонирован.

Переэкспон.зоны

Переэкспонированные области изображения теряют контрастность и выглядят белыми.

Вибрация камеры (размытость)

Если камера была сдвинута при открытом затворе, все изображение окажется смазанным. Это происходит чаще при меньшей скорости затвора.

Смещения камеры во время съемки можно избежать, повысив чувствительность, используя вспышку и увеличивая скорость затвора. В качестве альтернативы можно использовать фотоштатив, чтобы камера была неподвижной. Во избежание вибрации камеры используйте автопуск, пульт дистанционного управления и спусковой тросик.

CCD (датчик, ПЗС-матрица)

Матрица состоит из светочувствительных диодных сенсоров. Она преобразует свет, поступающий через объектив, в электрические сигналы.

Словарь терминов

Цветовое пространство

Определенный диапазон цветов из используемого спектра. В цифровых камерах [sRGB] предусмотрен в качестве стандарта для Exif. В данной камере [AdobeRGB] также возможен, из-за более богатой цветопередачи, чем у sRGB.

Цветовая температура

Цифровое значение цвета источника освещения, который освещает объект съемки. Измеряется в градусах Кельвина и зависит от спектрального состава источника освещения. Если цветовая температура источника высокая, изображение будет иметь голубой оттенок, если низкая - желтый или красно-оранжевый.

DCF (Design Rule for Camera File System)

Файловая система цифровой камеры, введенная ассоциацией Japan Electronics and Information Technology Industries Association (JEITA).

Глубина резкости

Зона фокусировки. Зависит от диафрагмы, длины объектива и расстояния до объекта. Например, выберите меньшую диафрагму для увеличения глубины резкости или большую диафрагму для уменьшения глубины резкости.

DPOF (Digital Print Order Format, формат заказа печати)

Формат, позволяющий записывать на карту памяти вместе с изображениями дополнительную информацию об изображении, которая используется принтерами, поддерживающими данный формат, при печати. Изображения можно легко напечатать в центре печати фотографий, работающем с настройками DPOF.

EV (Экспозиционная величина)

Экспозиционная величина определяется комбинацией значения диафрагмы и выдержки.

Экспокоррекция

Процесс регулирования яркости изображения изменением значения выдержки и диафрагмы.

Exif (Exchangeable image file format for digital still camera) - - формат обмена файлами изображений для цифровых камер

Стандартный формат файла цифровой камеры, введенный ассоциацией Japan Electronics and Information Technology Industries Association (JEIDA).

Точки фокусировки



Точки в видоискателе, по которым производится фокусировка.

Словарь терминов

Гистограмма

График, который показывает распределение яркости на изображении. По горизонтальной оси отображается яркость, по вертикальной - разрешение. Им удобно пользоваться при выборе экспозиции и редактировании изображений.

JPEG

Способ сжатия изображения. Изображение записывается в формате JPEG, если уровень качества установлен на  (Наилучший),  (Повышенный) или  (Хороший). Изображения, записанные в формате JPEG, пригодны для просмотра на компьютере или для отправки по электронной почте.

Фильтр ND (нейтральная интенсивность)

Фильтр с большим количеством уровней насыщенности, настраивающий яркость, не влияя на сам снимок.

Подавление шумов

Процесс уменьшения шумов, появляющихся на длинных выдержках.

NTSC/PAL

Это форматы видеосигнала. NTSC в основном используется в Японии, Северной Америке и Южной Корее. PAL используется в Европе и Китае.

Кач-во изобр.

Это касается степени сжатия изображения. Чем меньше коэффициент сжатия, тем выше качество изображения. При увеличении степени сжатия качество изображения падает.

Формат RAW

Полученные с матрицы выходные данные необработанного изображения. Данные формата RAW - это данные до их внутренней обработки камерой. После съемки к данным каждого кадра добавляются установки, сделанные перед съемкой (например, баланс белого, контраст, тон цвета и резкость), сохраняя данные в других форматах. Кроме того, данные RAW - это 12-битовые данные, которые содержат информации в 16 раз больше, чем данные 8-битовых данных в формате JPEG и TIFF. Возможны разнообразные градации. Перенесите данные RAW в компьютер и при помощи программного обеспечения создайте данные изображений в других форматах, например, JPEG или TIFF.

Словарь терминов

Разрешение

Указывает размер изображения количеством пикселей. Чем из большего количества пикселей оно состоит, тем больше объем файла.

Чувствительность

Степень освещенности. При высокой чувствительности изображения можно снимать с большой выдержкой в темных местах, уменьшая таким образом вибрацию камеры.

Однако изображения с высокой чувствительностью более подвержены шумам.

Выдержка

Время, на которое открывается затвор и свет попадает на матрицу. Количество света, попадаемого на матрицу, можно изменять, регулируя выдержку.

sRGB (стандартный RGB)

Международный стандарт цветового пространства, установленный IEC (International Electrotechnical Commission). Он создан на основе цифрового пространства мониторов ПК и, к тому же, используется в качестве стандартного цветового пространства для Exif.

Виньетирование

Виньетирование происходит, когда участки изображений становятся черными из-за того, что объект съемки был загорожен блендой или фильтром, либо была загорожена вспышка.

Баланс белого

При съемке регулируется цветовая температура, чтобы она соответствовала источнику света и объект съемки был запечатлен с правильной цветопередачей.

Корректное устранение этого продукта



Корректное устранение этого продукта (утилизация электрического и электронного оборудования)

(Применимо в Европейском союзе и других Европейских странах с отдельными системами сбора).

Эта маркировка, указанная на продуктах или в инструкциях к ним, сообщает, что они не должны утилизироваться с другим домашним мусором после окончания срока службы.

Для предотвращения возможного ущерба для окружающей среды или здоровья людей, пожалуйста, отделите эти продукты от других отходов для их утилизации соответствующим образом, чтобы обеспечить возможное повторное использование этих материалов. Пользователи должны обратиться к продавцу продукции или в соответствующую местную организацию для получения детальной информации о том, где и как возможно утилизировать продукт безопасно для окружающей среды. Организации должны связаться с поставщиком или изучить условия контракта на покупку. Продукт нельзя смешивать с другими производственными отходами.

Предупреждение Федеральной комиссии США по связи (FCC)

- Данное устройство было испытано в соответствии с ограничениями для цифровых устройств класса B согласно пункту 15 правил FCC. Данные ограничения направлены на защиту от вредных помех в установках коммерческого назначения. Данное устройство генерирует, поглощает и способно излучать колебания высокой частоты. Если установка и эксплуатация изделия не проведены в соответствии с данными указаниями, возможно появление вредных помех для радиосвязи. Мы не гарантируем полного отсутствия помех. Если во время работы данного устройства возникнут помехи, сделайте следующее:
 - Измените местоположение и направление антенн.
 - Увеличьте расстояние между фотокамерой и устройством, испытывающим воздействие помех.
 - Используйте другую сетевую розетку, расположенную дальше от устройства, испытывающего воздействие помех.
 - Свяжитесь с представителем компании Samsung или любым радионинженером.
- Данное устройство соответствует пункту 15 правил FCC.
- Изменения или модификации, не санкционированные в прямой форме уполномоченной на то стороной, могут повлечь за собой аннулирование прав пользователя на эксплуатацию данного оборудования.

Примечания

Примечания

A large, empty rounded rectangular box with a thin black border, occupying most of the page below the header. It is intended for writing notes or comments.

SAMSUNG

SAMSUNG TECHWIN CO., LTD.
OPTICS & DIGITAL IMAGING DIVISION
145-3, SANGDAEWON 1-DONG, JUNGWONGU,
SUNGNAM-CITY, KYUNGKI-DO, KOREA
462-121
TEL : (82) 31-740-8086, 8088, 8090, 8092, 8099
FAX : (82) 31-740-8398
www.samsungcamera.com

SAMSUNG OPTO-ELECTRONICS AMERICA, INC.
HEADQUARTERS
40 SEAVIEW DRIVE, SECAUCUS, NJ07094, U.S.A.
TEL : (1) 201-902-0347
FAX : (1) 201-902-9342
WESTERN REGIONAL OFFICE
18600 BROADWICK ST.,
RANCHO DOMINGUEZ, CA 90220, U.S.A.
TEL : (1) 310-900-5263/5264
FAX : (1) 310-537-1566
www.samsungcamerausa.com

SAMSUNG FRANCE S.A.S.
BP 51 TOUR MAINE MONTPARNASSE 33,
AV .DU MAINE 75755, PARIS CEDEX 15, FRANCE
HOTLINE PHOTO NUMÉRIQUE :
00 800 22 26 37 27(Numéro Vert-Appel Gratuit)
TEL : (33) 1-4279-2200
FAX : (33) 1-4320-4510
www.samsungphoto.fr

SAMSUNG OPTO-ELECTRONICS GMBH
AM KRONBERGER HANG 6
D-65824 SCHWALBACH/TS., GERMANY
TEL : 49 (0) 6196 66 53 03
FAX : 49 (0) 6196 66 53 66
www.samsungcamera.de

TIANJIN SAMSUNG OPTO-ELECTRONICS CO.,LTD.
7 PINGCHANG ROAD NANKAI DIST., TIANJIN
P.R CHINA POST CODE:300190
TEL : (86) 22-2761-4599
FAX : (86) 22-2769-7558
www.samsungcamera.com.cn

SAMSUNG OPTO-ELECTRONICS UK LIMITED
SAMSUNG HOUSE 1000 HILLSWOOD DRIVE
HILLSWOOD BUSINESS PARK
CHERTSEY KT16 OPS U.K.
TEL : 00800 12263727
(free for calls from UK only)
UK Service Hotline : 01932455320
www.samsungcamera.co.uk

RUSSIA INFORMATION CENTER SAMSUNG ELECTRONICS
117545 ST. DOROZHNYA BUILDING 3,
KORPUS 6, ENTRANCE 2, MOSCOW, RUSSIA
TEL : (7) 095-363-1700
CALL FREE : (8) 800 200 0 400 (from Russia only)
www.samsungcamera.ru

* Internet address - <http://www.samsungcamera.com/>



The CE Mark is a Directive conformity mark of the European Community (EC)

6806-3259