

**SAMSUNG****Contact SAMSUNG WORLD-WIDE**

If you have any questions or comments relating to Samsung products, please contact the SAMSUNG customer care centre.

Связывайтесь с SAMSUNG по всему миру

Если у вас есть предложения или вопросы по продуктам Samsung, связывайтесь с информационным центром Samsung.

Звертайтеся у компанію SAMSUNG У РІЗНИХ КРАЇНАХ СВІТУ

У разі виникнення запитань або коментарів стосовно виробів Samsung, звертайтеся у центр обслуговування клієнтів компанії SAMSUNG.

Country	Customer Care Center ☎	Web Site
RUSSIA	8-800-200-0400	www.samsung.ru
UKRAINE	8-800-502-0000	www.samsung.com/ur

**SAMSUNG**

**ТЕЛЕВИЗОР С
ЖИДКОКРИСТАЛ
ЛИЧЕСКИМ
ЭКРАНОМ**
LE32N71B
LE40N71B
LE46N71B

Руководство пользователя

Перед началом эксплуатации устройства
внимательно прочитайте настоящее руководство и
сохраните его для будущего использования.

**ЭКРАННЫЕ МЕНЮ
ДИСПЛЕЙ ПК
КАРТИНКА В КАРТИНКЕ (PIP) ТЕЛТЕКСТ**

Precautions When Displaying a Still Image

A still image may cause permanent damage to the TV screen.

- Do not display a still image on the LCD panel for more than 2 hours as it can cause screen image retention.

This image retention is also known as "screen burn".

To avoid such image retention, reduce the degree of brightness and contrast of the screen when displaying a still image.

-  Watching the LCD TV in 4:3 format for a long period of time may leave traces of borders displayed on the left, right and center of the screen caused by the difference of light emission on the screen. Playing a DVD or a game console may cause a similar effect to the screen. Damages caused by the above effect are not covered by the Warranty.
- Displaying still images from Video games and PC for longer than a certain period of time may produce partial after-images. To prevent this effect, reduce the 'brightness' and 'contrast' when displaying still images.

Меры предосторожности при воспроизведении неподвижного изображения.

Неподвижное изображение может серьезно повредить экран телевизора.

- Не следует просматривать неподвижное изображение на ЖК экране более двух часов, чтобы не вызвать эффект остаточного изображения на экране.

Подобное остаточное изображение также известно как "выгорание экрана".

- Во избежание такого эффекта уменьшите уровень яркости и контрастности экрана при отображении неподвижных изображений.  Вследствие эксплуатации телевизора с ЖК экраном в формате 4:3 на протяжении долгого времени, слева, справа и в центре экрана могут появиться следы границ формата, вызванные разницей излучения света в разных областях экрана. Использование телевизора для воспроизведения DVD-дисков или подключение игровой приставки может оказать подобное воздействие на экран. Повреждения, вызванные вышеуказанным эффектом, не подлежат гарантийному ремонту.
- Длительное отображение неподвижных изображений, например, при подключении экрана к видеоигре и компьютеру, может вызвать появление остаточных изображений. Во избежание возникновения подобного эффекта, при отображении неподвижных изображений уменьшите уровень параметров "яркости" и "контрастности".

Запобіжні заходи під час відтворення нерухомого зображення.

Відтворення нерухомого зображення може викликати неправильне пошкодження екрану телевізора.

- Не варто переглядати нерухоме зображення на РК екрані більше двох годин, щоб не викликати появу залишкового зображення. Ефект залишкового зображення також відомий як "вигорання екрану".

Щоб уникнути такого ефекту, слід зменшувати рівень яркості та контрастності на час відтворення нерухомого зображення.

-  Внаслідок експлуатації телевізора з РК екраном у форматі 4:3 протягом тривалого часу, зліва, справа та в центрі екрану можуть виникати сліди меж цього формату, що пояснюється нерівномірністю світлового випромінювання у різних частинах екрану. Подібний ефект може виникати за умови частого використання телевізора для перегляду DVD-дисків чи підключення ігрової приставки. Умови гарантійного обслуговування не поширюються на пошкодження, пов'язані з виникненням вищезгаданого ефекту.
- Довготривале відображення нерухомих об'єктів, наприклад, якщо екран підключено до комп'ютера чи відеогри, може спричинити появу на екрані залишкових зображень. Щоб уникнути цього, слід зменшувати значення параметрів "яскравості" та "контрастності", коли на екрані знаходиться нерухоме зображення.

Contents

CONNECTING AND PREPARING YOUR TV

■ List of Parts.....	2
■ Installing the Stand.....	2
■ Installing the Wall Mount Kit.....	2
■ Viewing the Control Panel.....	3
■ Viewing the Connection Panel.....	4
■ Viewing the Remote Control.....	6
■ Installing Batteries in the Remote Control.....	6
■ Switching On and Off.....	7
■ Placing Your Television in Standby Mode.....	7
■ Plug & Play.....	7

SETTING THE CHANNELS

■ Storing Channels Automatically.....	8
■ Storing Channels Manually.....	8
■ Setting the Channel Manager.....	9
■ Activating the Child Lock.....	10
■ Sorting the Stored Channels.....	10
■ Assigning Channels Names.....	11
■ Fine Tuning Channel Reception.....	11

SETTING THE PICTURE

■ Changing the Picture Standard.....	12
■ Adjusting the Custom Picture.....	12
■ Changing the Colour Tone.....	13
■ Adjusting the Color Tone with the Preferred Color Component.....	13
■ Resetting the Picture Settings to the Factory Defaults.....	14
■ Changing the Picture Size.....	14
■ Changing the Auto Wide (4:3).....	14
■ Freezing the Current Picture.....	15
■ Digital Noise Reduction.....	15
■ DNle Demo (Digital Natural Image engine).....	15
■ Changing the Colour Space.....	15
■ Viewing the Picture In Picture (PIP).....	16

SETTING THE SOUND

■ Changing the Sound Standard.....	17
■ Adjusting the Sound Settings.....	17
■ Setting the TruSurround XT (SRS TSXT).....	17
■ Adjusting the Volume Automatically.....	18
■ Selecting the Internal Mute.....	18
■ Listening to the Sound of the Sub Picture.....	18
■ Resetting the Sound Settings to the Factory Defaults.....	19
■ Connecting Headphones.....	19
■ Selecting the Sound Mode.....	19

SETTING THE TIME

■ Setting and Displaying the Current Time.....	20
■ Setting the Sleep Timer.....	21
■ Switching the Television On and Off Automatically.....	21

SETTING THE OTHERS

■ Choosing Your Language.....	21
■ Using Game Mode.....	21
■ Setting the Blue Screen Mode / Selecting the Melody.....	22
■ Using the Energy Saving Feature.....	22
■ Setting the Blue Eye.....	22
■ Selecting the Source.....	23
■ Editing the Input Source Names.....	23

WISELINK

■ Using the WISELINK Function.....	24
■ Using the WISELINK Menu.....	25
■ Using the PHOTO (JPEG) List.....	25
■ Viewing Photo File Information.....	27
■ Selecting a Photo and Slide Show.....	27
■ Rotating.....	28
■ Zooming-in.....	29
■ Copying Image Files.....	30
■ Deleting Image Files.....	30
■ Printing a Photo.....	31
■ Using the MP3 List.....	31
■ Copying Music Files.....	32
■ Deleting Music Files.....	32
■ Using the Setup Menu.....	33

USING THE TELETEXT FEATURE

■ Teletext Decoder.....	34
■ Displaying the Teletext Information.....	34
■ Selecting a Specific Teletext Page.....	35
■ Using Fasttext to Select a Teletext Page.....	35
■ Setting Up Your Remote Control.....	36
■ Remote Control Codes.....	38

SETTING THE PC

■ Setting up Your PC Software (Based on Windows XP).....	41
■ Display Modes.....	41
■ Setting the PC.....	42

RECOMMENDATIONS FOR USE

■ Using the Anti-Theft Kensington Lock.....	42
■ Troubleshooting: Before Contacting Service Personnel.....	42
■ Technical and Environmental Specifications.....	44

Symbol



Press



Important



Note



One-Touch Button

List of Parts

Please make sure the following items are included with your LCD TV.
If any items are missing, contact your dealer.



Remote Control & Batteries (AAA x 2)



Power Cord



Cover-Bottom



M4 X L16

Stand Screw X4



Stand



Cleaning Cloth

♦ Owner's Instructions

♦ Warranty card

♦ Safety Guide

♦ Registration Cards

- Warranty card / Safety Guide / Registration Cards (Not available in all locations)
- The stand and stand screw may not be included depending on the model.

Installing the Stand

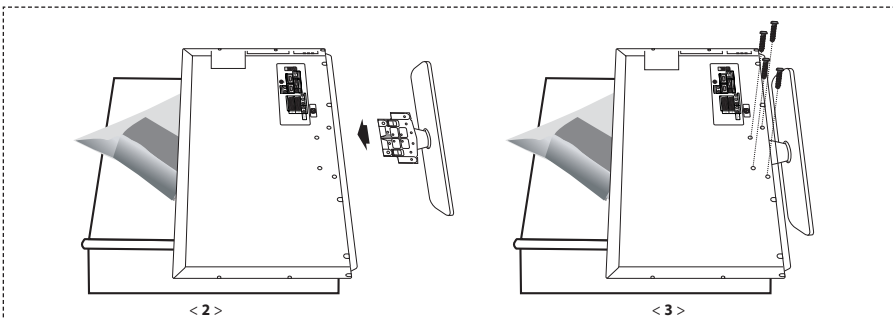

1. Place the TV faced down on a soft cloth or cushion on a table.
2. Put the stand into the hole at the bottom of the TV.
3. Insert screw into the hole indicated and tighten.

- The stand is installed for models with the screen size of 40 inch and above.

Installing the Wall Mount Kit

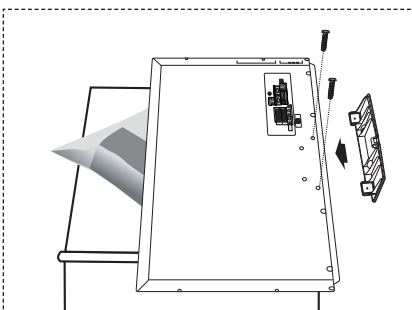

Wall mount items (sold separately) allow you to mount the TV on the wall.

For detailed information on installing the wall mount, see the instructions provided with the Wall Mount items. Contact a technician for assistance when installing the wall mounted bracket.

Samsung Electronics is not responsible for any damage to the product or injury to yourself or others if you elect to install the TV on your own.

- Remove the stand and cover the bottom hole with a cap and fasten with two screws.

Viewing the Control Panel

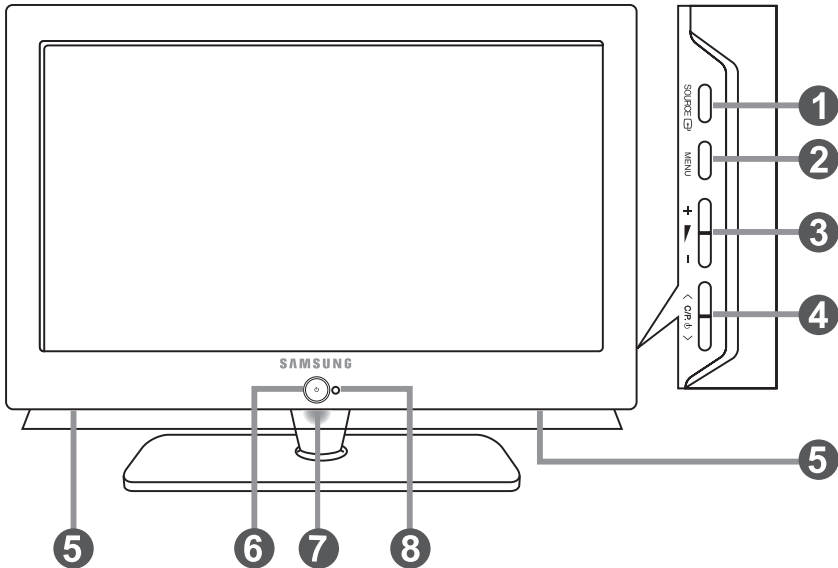

➤ The product colour and shape may vary depending on the model.



1 SOURCE

Toggles between all the available input sources (TV, Ext.1, Ext.2, AV, S-Video, Component, PC, HDMI1, HDMI2). In the on-screen menu, use this button as you use the **ENTER** button on the remote control.



2 MENU

Press to see an on-screen menu of your TV's features.

3 + -

Press to decrease or increase the volume. In the on-screen menu, use the +  - buttons as you use the  and  buttons on the remote control.

4 < C/P, P >

Press to change channels. In the on-screen menu, use the < C/P, P > buttons as you use the  and  buttons on the remote control. (Without the Remote Control, you can turn on the TV by using the Channel buttons.)

5 Speakers

6 (Power)

Press to turn the TV on and off.

7 Power Indicator

Blinks and turns off when the power is on and lights up in stand-by mode.

8 Remote Control Sensor

Aim the remote control towards this spot on the TV.

Viewing the Connection Panel

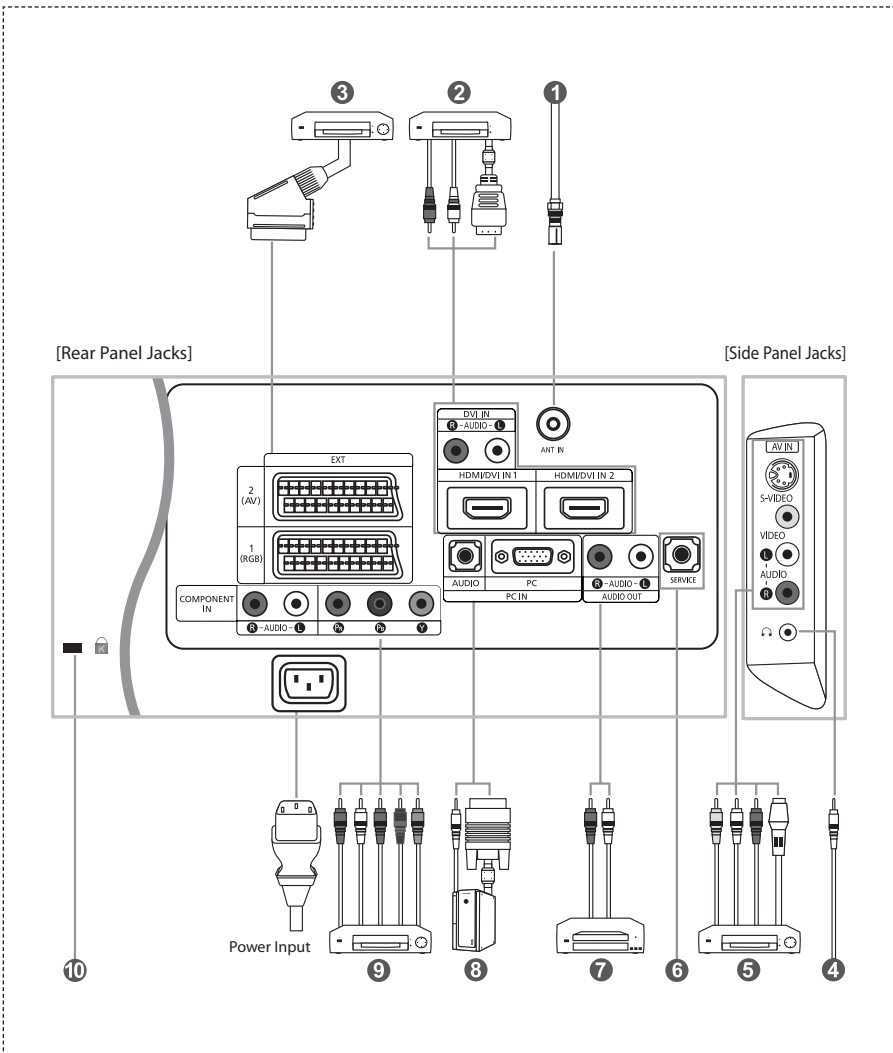

- ⚡ Whenever you connect an external device to your TV, make sure that power on the unit is turned off.
- 🎯 When connecting an external device, match the colour of the connection terminal to the cable.

1 Connecting an Aerial or Cable Television Network

To view television channels correctly, a signal must be received by the set from one of the following sources:

- An outdoor aerial / A cable television network / A satellite network

2 Connecting HDMI/DVI

- Supports connections between HDMI-connection-enabled AV devices (Set-Top Boxes, DVD players, AV receivers and digital TVs).
- No additional Audio connection is needed for an HDMI to HDMI connection.

➤ What is HDMI?

- "High Definition Multimedia Interface" allows the transmission of high definition digital video data and multiple channels of digital audio (5.1 channels).
- The HDMI/DVI terminal supports DVI connection to an extended device with the appropriate cable (not supplied). The difference between HDMI and DVI is that the HDMI device is smaller in size, has the HDCP (High Bandwidth Digital Copy Protection) coding feature installed, and supports multi-channel digital audio.

➤ You should use the DVI-to-HDMI cable or DVI-HDMI Adapter for the connection, and the "R - AUDIO - L" terminal on DVI for sound output.

- When connecting this product via HDMI or DVI to a Set Top Box, DVD Player or Games Console etc, make sure that it has been set to a compatible video output mode as shown in the table below.

Failure to observe this may result in picture distortion, image breakup or no picture.

➤ Supported modes for DVI or HDMI

	480i	480p	576i	576p	720p	1080i
50 Hz	X	O	X	O	O	O
60 Hz	X	O	X	X	O	O
Component	O	O	O	O	O	O

- Do not attempt to connect the HDMI/DVI connector to a PC or Laptop Graphics Card. (This will result in a blank screen being displayed)

3 Connecting Set-Top Box, VCR or DVD

- Connect the VCR or DVD SCART cable to the SCART connector of the VCR or DVD.
- If you wish to connect both the Set-Top Box and VCR (or DVD), you should connect the Set-Top Box to the VCR (or DVD) and connect the VCR (or DVD) to your set.

5 Connecting External A/V Devices

- Connect RCA or S-VIDEO cable to an appropriate external A/V device such as VCR, DVD or Camcorder.
- Connect RCA audio cables to "R - AUDIO - L" on the rear of your set and the other ends to corresponding audio out connectors on the A/V device.
- Headphone may be connected to the headphone output (4) on the rear of your set. While the headphone is connected, the sound from the built-in speakers will be disabled.

6 SERVICE

- Service connection for qualified service engineer.

7 Connecting AUDIO

- Connect RCA audio cables to "R - AUDIO - L" on the rear of your set and the other ends to corresponding audio in connectors on the Amplifier or DVD Home Theater.

8 Connecting Computer

- Connect the D-Sub cable (optional) to "PC (PC IN)" on the rear of your set and the other end to the Video Card of your computer.
- Connect the stereo audio cable (optional) to "AUDIO (PC IN)" on the rear of your set and the other end to "Audio Out" of the sound card on your computer.

9 Connecting Component Devices (DTV/DVD)

- Connect component video cables (optional) to component connector ("Pr", "Pb", "Y") on the rear of your set and the other ends to corresponding component video out connectors on the DTV or DVD.
- If you wish to connect both the Set-Top Box and DTV (or DVD), you should connect the Set-Top Box to the DTV (or DVD) and connect the DTV (or DVD) to component connector ("Pr", "Pb", "Y") on your set.
- The Pr, Pb and Y connectors on your component devices (DTV or DVD) are sometimes labeled Y, B-Y and R-Y or Y, Cb and Cr.
- Connect RCA audio cables (optional) to "R - AUDIO - L" on the rear of your set and the other ends to corresponding audio out connectors on the DTV or DVD.
- This LCD TV displays its optimum picture resolution in 720p mode.
- This LCD TV displays its maximum picture resolution in 1080i mode.

10 Kensington Lock

- The Kensington lock (optional) is a device used to physically fix the system when used in a public place.
- If you want to use a locking device, contact the dealer where you purchased the TV.
- The place of the Kensington Lock may be different depending on its model.

Viewing the Remote Control

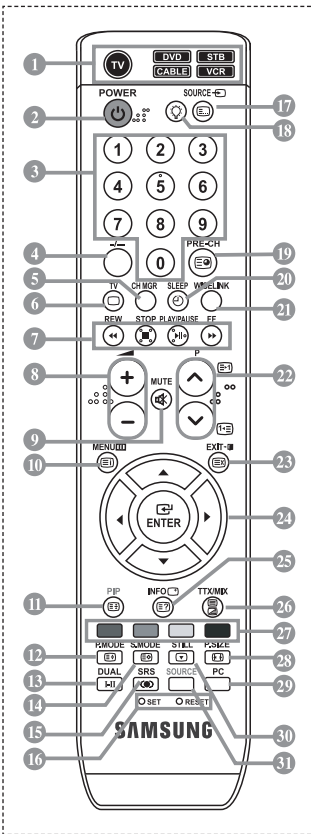

- 1 Selects a target device to be controlled by the Samsung remote control (TV, DVD, STB, CABLE, VCR) (Refer to page 36–40)
- 2 Television Standby button
- 3 Number buttons for direct channel access
- 4 One/Two-digit channel selection
- 5 It displays "Channel Manager" on the screen.
- 6 Selects the TV mode directly
- 7 VCR/DVD Functions
Rewind, Stop, Play/Pause, Fast/Forward
- 8 Volume increase
 Volume decrease
- 9 Temporary sound switch-off
- 10 Menu display and change confirmation
- 11 Picture-In-Picture On / Off
- 12 Picture effect selection
- 13 Sound effect selection
- 14 Sound mode selection
- 15 SRS TSXT selection
- 16 **SET**: Adjusts 5 separate devices - TV, DVD, STB, CABLE, or VCR.
RESET: When your remote does not work, change the batteries and press the "RESET" button for 2-3 seconds before use.
- 17 Available source selection
- 18 When pressing this button, a number of buttons on the remote control (e.g. Selects a target device, volume, channel and MUTE buttons) light up for a few seconds and then turn off to save power. This function is to conveniently use the remote control at night or when dark.
- 19 Previous channel
- 20 Automatic Power-off
- 21 This function enables you to load saved photo (JPEG) and audio files (MP3) and to view or play them on the TV.
- 22 Next channel
 Previous channel
- 23 Exit the OSD
- 24 Control the cursor in the menu
- 25 Use to see information on the current broadcast
- 26 Picture size selection
- 27 Selects the PC mode directly
- 28 Picture freeze
- 29 Input source selection

Teletext Functions

- 6 Exit from the Teletext display
- 10 Teletext index
- 11 Teletext hold
- 12 Teletext size selection
- 14 Teletext store
- 17 Teletext mode selection (LIST/FLOF)
- 19 Teletext sub page
- 22 Teletext next page
 Teletext previous page
- 23 Teletext cancel
- 25 Teletext reveal
- 26 Alternately select Teletext, Double, or Mix.
- 27 Fastext topic selection

- The performance of the remote control may be affected by bright light.
- This is a special remote control for the visually impaired, and has Braille points on the Power, Channel and Volume buttons.

Installing Batteries in the Remote Control

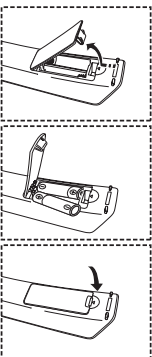

1. Lift the cover at the back of the remote control upward as shown in the figure.
2. Install two AAA size batteries.
 - Make sure to match the "+" and "-" ends of the batteries with the diagram inside the compartment.
3. Replace the cover.
 - Remove the batteries and store them in a cool, dry place if you won't be using the remote control for a long time. The remote control can be used up to about 23 feet from the TV. (Assuming typical TV usage, the batteries last for about one year.)

➤ If the remote control doesn't work, check the following:

1. Is the TV power on?
2. Are the plus and minus ends of the batteries reversed?
3. Are the batteries drained?
4. Is there a power outage, or is the power cord unplugged?
5. Is there a special fluorescent light or neon sign nearby?

Switching On and Off

The mains lead is attached to the rear of your set.

1. Plug the mains lead into an appropriate socket.
 - The standby indicator lights up on the front of the set.
2. Press the **⏻** button on the front of the set.
 - You also can press the **POWER** **⏻** button or the **TV** **Ⓞ** button on the remote control to turn the TV on.
 - The programme that you were watching last is reselected automatically.
3. Press the numeric button (0~9) or channel up/down **⏮**/**⏭** button on the remote control or **< C/P ⏻ >** button on the right side of the set.
 - When you switch the set on for the very first time, you will be asked to choose language in which the menus are to be displayed.
4. To switch your set off, press the **POWER** **⏻** button again.

Placing Your Television in Standby Mode

Your set can be placed in standby mode in order to reduce the power consumption. The standby mode can be useful when you wish to interrupt viewing temporarily (during a meal, for example).

1. Press the **POWER** **⏻** button on the remote control.
 - The screen is turned off and a blue standby indicator appears on the front of your set.
2. To switch your set back on, simply press the **POWER** **⏻** , numeric buttons (0~9) or channel up/down **⏮**/**⏭** button again.
 - Do not leave your set in standby mode for long periods of time (when you are away on holiday, for example). It is best to unplug the set from the mains and aerial.

Plug & Play



When the TV is initially powered on, several basic settings proceed automatically and subsequently. The following settings are available.

1. Press the **POWER** **⏻** button on the remote control.
The message "Start Plug & Play" is displayed with "OK" selected.
2. Select the appropriate language by pressing the **▲** or **▼** button.
Press the **ENTER** button to confirm your choice.
3. The message "Check antenna input" is displayed with "OK" selected.
Press the **ENTER** button.
 - Please check that the antenna cable is connected correctly.
4. Select the appropriate country by pressing the **▲** or **▼** button.
Press the **ENTER** button to confirm your choice.
5. The "Auto Store" menu is displayed with the "Start" selected.
Press the **ENTER** button.
 - The channel search will start and end automatically.
 - After all the available channels are stored, the "Clock Set" menu appears.
 - Press the **ENTER** button at any time to interrupt the memorization process.
6. Press the **ENTER** button.
Select the "Hour" or "Minute" by pressing the **◀** or **▶** button.
Set the "Hour" or "Minute" by pressing the **▲** or **▼** button.
 - You can also set the hour and minute by pressing the number buttons on the remote control.
7. Press the **ENTER** button to confirm your setting.

- **Language:** Select your language.
- **Country:** Select your country.
- **Auto Store:** Automatically scans for and stores channels available in the local area.
- **Clock Set:** Sets the current time for the TV clock.



If you want to reset this feature...

1. Press the **MENU** button to display the menu.
Press the **▲** or **▼** button to select "Setup", then press the **ENTER** button.
2. Press the **ENTER** button again, to select "Plug & Play".
3. The message "Start Plug & Play" is displayed.



- Storing Channels Automatically

- Storing Channels Manually

Storing Channels Automatically

You can scan for the frequency ranges available to you (and availability depends on your country). Automatically allocated programme numbers may not correspond to actual or desired programme numbers. However, you can sort numbers manually and clear any channels you do not wish to watch.

1. Press the **MENU** button to display the menu.
Press the **▲** or **▼** button to select "Channel", then press the **ENTER** button.
2. Press the **ENTER** button to select "Country".
3. Select the appropriate country by pressing the **▲** or **▼** button.
Press the **ENTER** button to confirm your choice.
4. Press the **▲** or **▼** button to select "Auto Store", then press the **ENTER** button.
5. Press the **ENTER** button.
 - The TV will begin memorizing all of the available channels.
 - Press the **ENTER** button at any time to interrupt the memorization process and return to the "Channel" menu.
6. After all the available channels are stored, the "Sort" menu appears.

Storing Channels Manually

You can store up to 100 channels, including those received via cable networks.

When storing channels manually, you can choose:

- ◆ ***Whether or not to store each of the channels found.***
- ◆ ***The programme number of each stored channel which you wish to identify.***

1. Press the **MENU** button to display the menu.
Press the **▲** or **▼** button to select "Channel", then press the **ENTER** button.
2. Press the **▲** or **▼** button to select "Manual Store", then press the **ENTER** button.
3. Press the **ENTER** button to select "Programme".
4. To assign a programme number to a channel, find the correct number by pressing the **▲** or **▼** button and then press the **ENTER** button.
 - You can also set a programme number by pressing number buttons on the remote control.

5. Press the **▲** or **▼** button to select "Colour System", then press the **ENTER** button.
6. Select the colour standard required by pressing the **▲** or **▼** button then, press the **ENTER** button.
7. Press the **▲** or **▼** button to select "Sound System", then press the **ENTER** button.
8. Select the sound standard required by pressing the **▲** or **▼** button, then press the **ENTER** button.
 - If there is an abnormal sound or no sound, re-select the sound system required.
9. If you know the number of the channel to be stored, press the **▲** or **▼** button to select "Channel". Press the **ENTER** button. Select **C** (Air channel) or **S** (Cable channel) by pressing the **▲** or **▼** button. Press the **▶** button to select channel. Select the required number by pressing the **▲** or **▼** button and then press the **ENTER** button.
 - Channel mode: **P** (Programme mode), **C** (Air channel mode), **S** (Cable channel mode)
 - You can also set a channel number by pressing number buttons on the remote control.
10. If you do not know the channel numbers, press the **▲** or **▼** button to select "Search". Press the **ENTER** button. Search by pressing the **▲** or **▼** button and then press the **ENTER** button.
11. Press the **▲** or **▼** button to select "Store". Press the **ENTER** button to select "OK".
12. Repeat steps **3** to **11** for each channel to be stored.

- **Programme:** Selects a program number for the channel.
- **Colour System:** Sets the colour supporting system.
- **Sound System:** Sets the sound supporting system.

- **Channel:** Selects a channel.
- **Search:** Scans for the frequency value for the channel.
- **Store:** Saves your settings.

Setting the Channel Manager

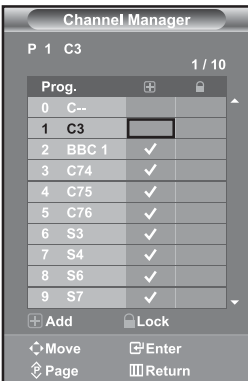

Set the channels according to your preference.

You can easily delete, add, or lock the channel you want.

1. Press the **MENU** button to display the menu. Press the **▲** or **▼** button to select "Channel", then press the **ENTER** button.
2. Press the **▲** or **▼** button to select "Channel Manager", then press the **ENTER** button.
3. Press the **ENTER** button again, to select "Channel Manager".
4. Press the **▶** button to select "⊕" line.
5. Press the **▲** or **▼** button to select the undesired channel, then press the **ENTER** button to cancel.
6. Repeat steps **5** for each channel to be selected or canceled
7. Press the **EXIT** button to exit.

➤ **🔒** is active when "Child Lock" is selected to "On".



📖 You can select these options by simply pressing the **CH MGR** button on the remote control.

Activating the Child Lock



This feature allows you to prevent unauthorized users, such as children, from watching unsuitable programmes by muting out video and audio. Child Lock cannot be released using the buttons on the side.

Only the remote control can release the Child Lock setting, so keep the remote control away from children.

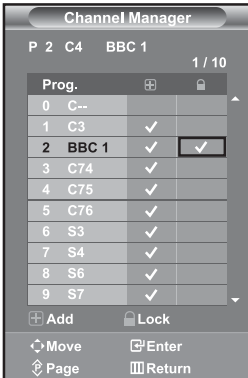

1. Press the **MENU** button to display the menu. Press the **▲** or **▼** button to select "Channel", then press the **ENTER** button.
2. Press the **▲** or **▼** button to select "Channel Manager", then press the **ENTER** button.
3. Press the **▲** or **▼** button to select "Child Lock", then press the **ENTER** button.
4. Press the **▲** or **▼** button to select "On". Press the **ENTER** button.
5. Press the **▲** or **▼** button to select "Channel Manager", then press the **ENTER** button.
6. Press the **▶** button to select "☐" line.
7. Press the **▲** or **▼** button to select the channels you want to lock, then press the **ENTER** button.
8. Repeat steps 7 for each channel to be locked or unlocked.
9. Press the **EXIT** button to exit.

➤ Select "On" or "Off" in "Child Lock" to easily turn the channels which selected on "☐" to be active or inactive.

Sorting the Stored Channels

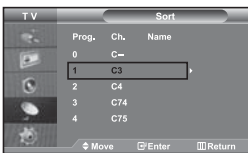

You can exchange the numbers of two channels, in order to:

- ◆ **Modify the numeric order in which the channels have been automatically stored.**
- ◆ **Give easily remembered numbers to the channels that you watch most often.**

1. Press the **MENU** button to display the menu. Press the **▲** or **▼** button to select "Channel", then press the **ENTER** button.
2. Press the **▲** or **▼** button to select "Sort", then press the **ENTER** button.
3. Select channel number that you wish to change by pressing the **▲** or **▼** button repeatedly. Press the **ENTER** button.
 - The selected channel number and name are moved to right side.
4. Press the **▲** or **▼** button to move to the position in which you would like to change and then press the **ENTER** button.
 - The selected channel is exchanged with the one previously stored to the chosen number.
5. Repeat steps 3 to 4 for another channel to be sorted.
6. Press the **EXIT** button to exit.

Assigning Channels Names

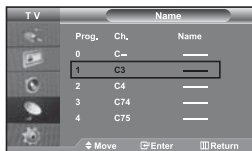

Channel names will be assigned automatically when channel information is broadcast.

These names can be changed, allowing you to assign new names.

1. Press the **MENU** button to display the menu. Press the **▲** or **▼** button to select "Channel", then press the **ENTER** button.
2. Press the **▲** or **▼** button to select "Name", then press the **ENTER** button.
3. If necessary, select the channel to be assigned to a new name by pressing the **▲** or **▼** button. Press the **ENTER** button.
 - The selection bar is displayed around the name box.
4.

To...	Then...
Select a letter, number or symbol	Press the ▲ or ▼ button
Move on the next letter	Press the ▶ button
Move back the previous letter	Press the ◀ button
Confirm the name	Press the ENTER button

 - The characters available are :
Letters of the alphabet (A~Z) / Numbers (0~9) / Special characters (, - , space)
5. Repeat steps 3 to 4 for each channel to be assigned to a new name.
6. Press the **EXIT** button to exit.

Fine Tuning Channel Reception



Use fine tuning to manually adjust a particular channel for optimal reception.

1. Use the number buttons to directly select the channel that you want to fine tune.
2. Press the **MENU** button to display the menu. Press the **▲** or **▼** button to select "Channel", then press the **ENTER** button.
3. Press the **▲** or **▼** button to select "Fine Tune", then press the **ENTER** button.
4. Press the **◀** or **▶** button to adjust the fine tuning. Press the **ENTER** button.
5. Press the **EXIT** button to exit.
 - Fine tuned channels that have been saved are marked with an asterisk "*" on the right-hand side of the channel number in the channel banner. And the channel number turns red.
 - To reset the fine-tuning, select "Reset" by pressing the **▲** or **▼** button and then press the **ENTER** button.

Changing the Picture Standard

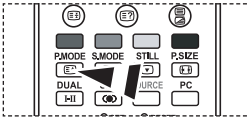

You can also press the **P.MODE** button on the remote control to select one of the picture settings.

You can select the type of picture which best corresponds to your viewing requirements.

1. Press the **MENU** button to display the menu. Press the **▲** or **▼** button to select "Picture", then press the **ENTER** button.
2. Press the **ENTER** button again, to select "Mode". Press the **ENTER** button again.
3. Press the **▲** or **▼** button to select the desired picture effect. Press the **ENTER** button.
4. Press the **EXIT** button to exit.

- **Dynamic:** Selects the picture for high-definition in a bright room.
- **Standard:** Selects the picture for optimum display in a normal environment.
- **Movie:** Selects the picture for comfortable display in a dark room.
- **Custom:** Select to view your favorite display settings.

(Refer to "Adjusting the Custom Picture")

- The Picture mode must be adjusted separately for each input source.
- You can return to the factory defaults picture settings by selecting the "Reset". (Refer to "Resetting the Picture Settings to the Factory Defaults" on page 14)

Adjusting the Custom Picture

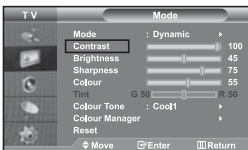

Your set has several settings which allow you to control picture quality.

1. To select the desired picture effect, follow the "Changing the Picture Standard" instructions number 1 to 3.
2. Press the **▲** or **▼** button to select a particular item. Press the **ENTER** button.
3. Press the **◀** or **▶** button to decrease or increase the value of a particular item. Press the **ENTER** button.
4. Press the **EXIT** button to exit.

- **Contrast:** Adjusts the lightness and darkness between objects and the background.
- **Brightness:** Adjusts the brightness of the whole screen.
- **Sharpness:** Adjusts the outline of objects to either sharpen them or make them more dull.
- **Colour:** Adjusts the colours, making them lighter or darker.
- **Tint (NTSC only):** Adjusts the colour of objects, making them more red or green for a more natural look.

- The adjusted values are stored according to the selected Picture mode.
- In PC Mode, Only "Contrast", "Brightness" and "Colour" can be adjusted

Changing the Colour Tone



You can select the most comfortable colour tone to your eyes.

1. To select the desired picture effect, follow the "Changing the Picture Standard" instructions number 1 to 3 on page 12.
2. Press the **▲** or **▼** button to select "Colour Tone", then press the **ENTER** button.
3. Press the **▲** or **▼** button to select the desired colour tone setting. Press the **ENTER** button.
4. Press the **EXIT** button to exit.

- | | |
|---|---|
| <ul style="list-style-type: none"> • Cool2: Makes the colour temperature bluer than "Cool1" menu. • Cool1: Makes whites bluish. • Normal: Keeps whites white. | <ul style="list-style-type: none"> • Warm1: Makes whites reddish. • Warm2: Makes the colour temperature redder than "Warm1" menu. |
|---|---|

➤ The adjusted values are stored according to the selected Picture mode.

Adjusting the Color Tone with the Preferred Color Component

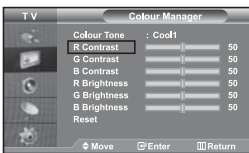

You can adjust a picture's color tone with your preferred color component.

1. To select the desired picture effect, follow the "Changing the Picture Standard" instructions number 1 to 3 on page 12.
2. Press the **▲** or **▼** button to select "Colour Manager", then press the **ENTER** button.
3. Press the **▲** or **▼** button to select a particular item. Press the **ENTER** button.
4. Press the **◀** or **▶** button to decrease or increase the value of a particular item. Press the **ENTER** button.
5. Press the **EXIT** button to exit.

- | | |
|------------------------|---|
| • R Contrast: | Lightens or intensifies the red component of the border between objects and the background. |
| • G Contrast: | Lightens or intensifies the green component of the border between objects and the background. |
| • B Contrast: | Lightens or intensifies the blue component of the border between objects and the background. |
| • R Brightness: | Adjusts the brightness of the red component for the entire screen. |
| • G Brightness: | Adjusts the brightness of the green component for the entire screen. |
| • B Brightness: | Adjusts the brightness of the blue component for the entire screen. |
| • Reset: | Resets all settings to the defaults. |

➤ You cannot select a "Colour Tone" in the "Colour Manager".

Resetting the Picture Settings to the Factory Defaults

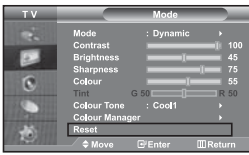

You can return to the factory defaults picture settings.

1. To select the desired picture effect, follow the "Changing the Picture Standard" instructions number 1 to 3 on page 12.
2. Press the **▲** or **▼** button to select "Reset", then press the **ENTER** button.
3. Press the **EXIT** button to exit.
 - The "Reset" will be set for each picture mode.

Changing the Picture Size

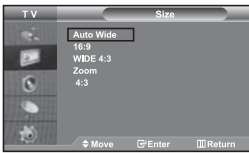

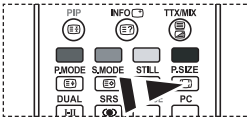

You can select the picture size which best corresponds to your viewing requirements.

1. Press the **MENU** button to display the menu. Press the **▲** or **▼** button to select "Picture", then press the **ENTER** button.
2. Press the **▲** or **▼** button to select "Size", then press the **ENTER** button.
3. Select the required option by pressing the **▲** or **▼** button. Press the **ENTER** button.
4. Press the **EXIT** button to exit.



You can select these options by simply pressing the **P.SIZE** button on the remote control.

- **Auto Wide:** Automatically adjusts the picture size to the "16:9" aspect ratio.
- **16:9:** Adjusts the picture size to 16:9 appropriate for DVDs or wide broadcasting.
- **WIDE 4:3:** Magnify the size of the picture more than 4:3.
- **Zoom:** Magnifies the 16:9 wide picture (in the vertical direction) to fit the screen size.
- **4:3:** This is the default setting for a video movie or normal broadcasting.

- "Auto Wide" function is available only in "TV", "Ext1", "Ext2", "AV", and "S-Video" mode.
- In PC Mode, only "16:9" and "4:3" mode can be adjusted.
- Zoom: Select  by pressing the **◀** or **▶** buttons. Use the **▲** or **▼** button to move the picture up and down. After selecting , use the **▲** or **▼** button to magnify or reduce the picture size in the vertical direction.
- WIDE 4:3: Move the screen up/down using the **▲** or **▼** button after selecting the  by pressing the **▶** or **ENTER** button.

Changing the Auto Wide (4:3)

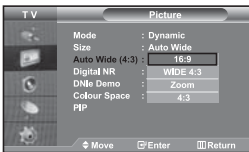

Adjusts the display picture size to 4:3 appropriate for input signal

1. Press the **MENU** button to display the menu. Press the **▲** or **▼** button to select "Picture", then press the **ENTER** button.
2. Press the **▲** or **▼** button to select "Auto Wide (4:3)", then press the **ENTER** button.
3. Select the required option by pressing the **▲** or **▼** button. Press the **ENTER** button.
4. Press the **EXIT** button to exit.
 - These functions don't work in "Component", "PC", "HDMI1", and "HDMI2" mode.

- **16:9:** Adjusts the picture size to 16:9 appropriate for DVDs or wide broadcasting.
- **WIDE 4:3:** Magnify the size of the picture more than 4:3.
- **Zoom:** Magnifies the 16:9 wide picture (in the vertical direction) to fit the screen size.
- **4:3:** This is the default setting for a video movie or normal broadcasting.

Freezing the Current Picture

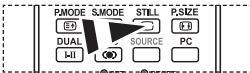

Press the **STILL** button to freeze a moving picture into a still one.
Press again to cancel.

Digital Noise Reduction

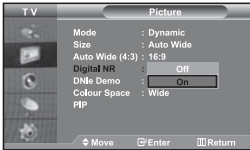

If the broadcast signal received by your TV is weak, you can activate the Digital Noise Reduction feature to help reduce any static and ghosting that may appear on the screen.

1. Press the **MENU** button to display the menu. Press the **▲** or **▼** button to select "Picture", then press the **ENTER** button.
2. Press the **▲** or **▼** button to select "Digital NR", then press the **ENTER** button.
3. Press the **▲** or **▼** button to select "On" or "Off". Press the **ENTER** button.
4. Press the **EXIT** button to exit.

DNle Demo (Digital Natural Image engine)

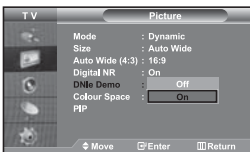

Samsung's new technology brings you more detailed images with contrast and white enhancement. A new image compensation algorithm gives viewers brighter and clearer images. DNle technology will match every signal to your eyes. You can see how DNle improves the picture by setting DNle Demo mode to On.

1. Press the **MENU** button to display the menu. Press the **▲** or **▼** button to select "Picture", then press the **ENTER** button.
 2. Press the **▲** or **▼** button to select "DNle Demo", then press the **ENTER** button.
 3. Press the **▲** or **▼** button to select "On" or "Off". Press the **ENTER** button.
 4. Press the **EXIT** button to exit.
- These functions don't work in PC mode.
 - The DNle Demo is designed to show the difference between the regular and DNle pictures.
 - By default, the product displays the picture with DNle applied.

Changing the Colour Space

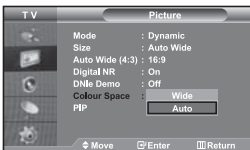

Colour space is a colour matrix composed of red, green, and blue colours. Select your favorite colour space and experience the world of natural colour.

1. Press the **MENU** button to display the menu. Press the **▲** or **▼** button to select "Picture", then press the **ENTER** button.
2. Press the **▲** or **▼** button to select "Colour Space", then press the **ENTER** button.
3. Press the **▲** or **▼** button to select "Wide" or "Auto". Press the **ENTER** button.
4. Press the **EXIT** button to exit.

- ◆ **Wide**: Wide Colour Space offers deep and rich colour tone.
- ◆ **Auto**: Auto Colour Space automatically adjusts to natural colour tone based on program sources.

Viewing the Picture In Picture (PIP)

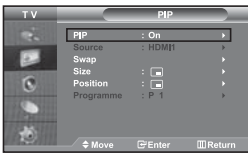

You can display a sub picture within the main picture of set programme or video input. In this way, you can watch the picture of set programme or video input from any connected equipment while watching the main picture.

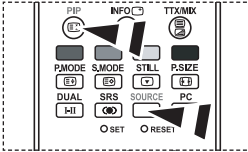

Press the **PIP** button on the remote control repeatedly to activate or deactivate the "PIP".

1. Press the **MENU** button to display the menu. Press the **▲** or **▼** button to select "Picture", then press the **ENTER** button.
2. Press the **▲** or **▼** button to select "PIP", then press the **ENTER** button.
3. Press the **ENTER** button again. Press the **▲** or **▼** button to select "On", then press **ENTER** button.
 - If the PIP is activated, the size of the main picture turns to "16:9".
4. Press the **▲** or **▼** button to select "Source", then press **ENTER** button. Select a source of the sub picture by pressing the **▲** or **▼** button and press the **ENTER** button.
 - The sub picture can serve different source selections based on what the main picture is set to.
5. Press the **▲** or **▼** button to select "Swap". To interchange the main picture and the sub picture, select "Swap" option and press the **ENTER** button.
 - The main picture and the sub picture are interchanged.
 - If main picture is in "PC" mode, "Swap" is not available.
6. Press the **▲** or **▼** button to select "Size" of the sub picture and then press the **ENTER** button. Select a size of the sub picture by pressing the **▲** or **▼** button and then press the **ENTER** button.
 - If main picture is in "PC" mode, "Size" is not available.
7. Press the **▲** or **▼** button to select "Position", then press the **ENTER** button. Select the position of the sub picture by pressing the **▲** or **▼** button and then press the **ENTER** button.
8. Press the **▲** or **▼** button to select "Programme" and then press the **ENTER** button. You can select the channel that you want to view through sub picture by pressing the **▲** or **▼** button. Press the **ENTER** button.
 - The "Programme" can be active when the sub picture is set to TV.
9. Press the **EXIT** button to exit.
 - You may notice that the picture in the PIP window becomes slightly unnatural when you use the main screen to view a game or karaoke.

• **Source:** Used to select a source of the sub picture.

• **Swap:** Used to interchange the main picture and the sub picture.

• **Size:** Used to select a size of the sub picture.

• **Position:** Used to move the sub picture.

• **Programme:** Used to Change the sub picture.

➤ **PIP Settings** (O: PIP operates, X: PIP doesn't operate)

Main	Sub	TV	Ext.1	Ext.2	AV	S-Video	Component	PC	HDMI1	HDMI2
TV		X	X	X	X	X	X	X	O	O
Ext.1		X	X	X	X	X	X	X	O	O
Ext.2		X	X	X	X	X	X	X	O	O
AV		X	X	X	X	X	X	X	O	O
S-Video		X	X	X	X	X	X	X	O	O
Component		X	X	X	X	X	X	X	O	O
PC		O	O	O	O	X	X	X	X	X
HDMI1		O	O	O	O	O	O	X	X	X
HDMI2		O	O	O	O	O	O	X	X	X

Changing the Sound Standard

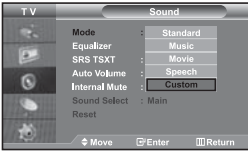

You can select the type of the special sound effect to be used when watching a given broadcast.

1. Press the **MENU** button to display the menu. Press the **▲** or **▼** button to select "Sound", then press the **ENTER** button.
2. Press the **ENTER** button again, to select "Mode".
3. Select the required sound effect by pressing the **▲** or **▼** button repeatedly and then press the **ENTER** button.
4. Press the **EXIT** button to exit.

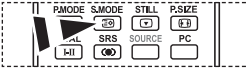

You can also select these options by simply pressing the **S.MODE** button on the remote control.

• **Standard:** Selects the normal sound mode.

• **Music:** Emphasizes music over voices.

• **Movie:** Provides live and full sound for movies.

• **Speech:** Emphasizes voices over other sounds.

• **Custom:** Selects your custom sound settings. (Refer to "Adjusting the Sound Settings")

Adjusting the Sound Settings

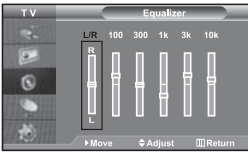

The sound settings can be adjusted to suit your personal preferences.

1. Press the **MENU** button to display the menu. Press the **▲** or **▼** button to select "Sound", then press the **ENTER** button.
2. Press the **▲** or **▼** button to select "Equalizer", then press the **ENTER** button.
3. Press the **◀** or **▶** button to select a particular item. Press the **ENTER** button.
4. Press the **▲** or **▼** button to reach the required setting. Press the **ENTER** button.
5. Press the **EXIT** button to exit.

➤ If you make any changes to these settings, the Sound Mode is automatically switched to "Custom".

Setting the TruSurround XT (SRS TSXT)

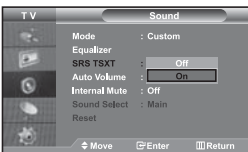

TruSurround XT is a patented SRS technology that solves the problem of playing 5.1 multichannel content over two speakers.

TruSurround delivers a compelling, virtual surround sound experience through any two-speaker playback systems, including internal television speakers. It is fully compatible with all multichannel formats.

1. Press the **MENU** button to display the menu. Press the **▲** or **▼** button to select "Sound", then press the **ENTER** button.
2. Press the **▲** or **▼** button to select "SRS TSXT", then press the **ENTER** button.
3. Press the **▲** or **▼** button to select "On" or "Off". Press the **ENTER** button.
4. Press the **EXIT** button to exit.

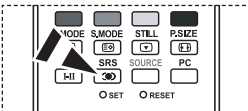

You can also set these options simply by pressing the **SRS** button on remote control.



TruSurround XT, SRS and  symbol are trademarks of SRS Labs, Inc. TruSurround XT technology is incorporated under license from SRS Labs, Inc.

Adjusting the Volume Automatically

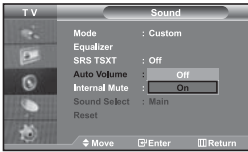

Each broadcasting station has its own signal conditions, and so it is not easy for you to adjust the volume every time the channel is changed. This feature allows you to automatically adjust the volume of the desired channel by lowering the sound output when the modulation signal is high or by raising the sound output when the modulation signal is low.

1. Press the **MENU** button to display the menu. Press the **▲** or **▼** button to select "Sound", then press the **ENTER** button.
2. Press the **▲** or **▼** button to select "Auto Volume", then press the **ENTER** button.
3. Press the **▲** or **▼** button to select "On" or "Off". Press the **ENTER** button.
4. Press the **EXIT** button to exit.

Selecting the Internal Mute

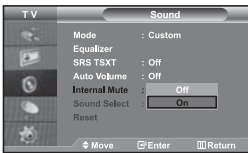

If you want to hear the sound through separate speakers, cancel the internal amplifier.

1. Press the **MENU** button to display the menu. Press the **▲** or **▼** button to select "Sound", then press the **ENTER** button.
2. Press the **▲** or **▼** button to select "Internal Mute", then press the **ENTER** button.
3. Press the **▲** or **▼** button to select "On" or "Off". Press the **ENTER** button.
4. Press the **EXIT** button to exit.

➤ When "Internal Mute" is set to "On", the Sound menus except for "Sound Select" (in PIP mode) cannot be adjusted.

Listening to the Sound of the Sub Picture

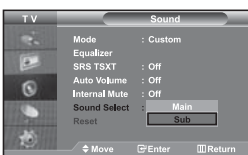

During the PIP features activation, you can listen to the sound of the sub picture.

1. Press the **MENU** button to display the menu. Press the **▲** or **▼** button to select "Sound", then press the **ENTER** button.
2. Press the **▲** or **▼** button to select "Sound Select", then press the **ENTER** button.
3. Press the **▲** or **▼** button to select "Sub". Press the **ENTER** button.
4. Press the **EXIT** button to exit.

- **Main:** Used to listen to the sound of the main picture.
- **Sub:** Used to listen to the sound of the sub picture.

➤ You can select this option when the "PIP" is set to "On".

Resetting the Sound Settings to the Factory Defaults

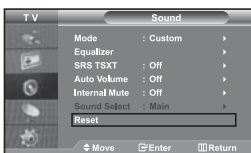

If Game Mode is On, the Reset Sound function is activated. Selecting the Reset function after setting the equalizer resets the equalizer setting to the factory defaults.

1. Press the **MENU** button to display the menu. Press the **▲** or **▼** button to select "Sound", then press the **ENTER** button.
2. Press the **▲** or **▼** button to select "Reset", then press the **ENTER** button.
3. Press the **EXIT** button to exit.

➤ You can select this option when the "Game Mode" is set to "On".

Connecting Headphones



You can connect a set of headphones to your set if you wish to watch a TV programme without disturbing the other people in the room.

- When you insert the head set jack into the corresponding port, you can operate only "Internal Mute" and "Sound Select" (in PIP mode) in Sound menu. (Refer to "Selecting the Internal Mute" on page 18)
- Prolonged use of headphones at a high volume may damage your hearing.
- You will not receive sound from the speakers when you connect headphones to the system.

Selecting the Sound Mode

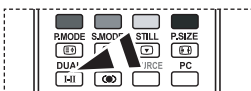

You can also set these options simply by pressing the **DUAL** button on remote control.

You can set the sound mode by pressing the "DUAL" button. When you press it, the current sound mode is displayed on the screen.

	Audio Type	DUAL 1/2	Default
FM Stereo	Mono	MONO	Automatic change
	Stereo	STEREO ↔ MONO	
	Dual	DUAL 1 ↔ DUAL 2	DUAL 1
NICAM Stereo	Mono	MONO	Automatic change
	Stereo	MONO → STEREO	
	Dual	MONO ↔ DUAL 1 DUAL 2 ←	DUAL 1

Setting and Displaying the Current Time

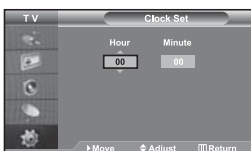

You can set the TV's clock so that the current time is displayed when you press the INFO button. You must also set the time if you wish to use the automatic On/Off timers.

1. Press the **MENU** button to display the menu. Press the **▲** or **▼** button to select "Setup", then press the **ENTER** button.
2. Press the **▲** or **▼** button to select "Time", then press the **ENTER** button.
3. Press the **ENTER** button to select "Clock Set".

To...	Press the...
Move to "Hour" or "Minute"	◀ or ▶ button.
Set the "Hour" or "Minute"	▲ or ▼ button.
Press the ENTER button.	

5. Press the **EXIT** button to exit.
 - If you disconnect the power cord, you have to set the clock again.
 - You can also set hour and minute by pressing the number buttons on the remote control.

Setting the Sleep Timer

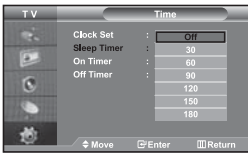

Press the **SLEEP** button on the remote control repeatedly until the appropriate time interval appears.

You can select a time period of between 30 and 180 minutes after which the television automatically switches to standby mode.

1. Press the **MENU** button to display the menu. Press the **▲** or **▼** button to select "Setup", then press the **ENTER** button.
 2. Press the **▲** or **▼** button to select "Time", then press the **ENTER** button.
 3. Press the **▲** or **▼** button to select "Sleep Timer", then press the **ENTER** button.
 4. Press the **▲** or **▼** button repeatedly until the desired time appears (Off, 30, 60, 90, 120, 150, 180). Press the **ENTER** button.
 5. Press the **EXIT** button to exit.
- The TV automatically switches to standby mode when the timer reaches 0.

Switching the Television On and Off Automatically

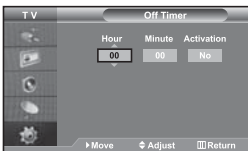

You can set the On/Off timers so that the set will:

◆ **Switch on automatically and tune to the channel of your choice at the time you select.**

◆ **Switch off automatically at the time you select.**

➤ *The first step is to set the television's clock.*

1. Press the **MENU** button to display the menu. Press the **▲** or **▼** button to select "Setup", then press the **ENTER** button.
 2. Press the **▲** or **▼** button to select "Time", then press the **ENTER** button.
 3. Press the **▲** or **▼** button to select "On Timer", then press the **ENTER** button.
 4. Press the **▲** or **▼** button to adjust "Hour", then press the **▶** button to move to the next step. Set other items using the same method as above. When finished, press the **ENTER** button to return.
 5. Press the **▲** or **▼** button to select "Off Timer", then press the **ENTER** button.
 6. Press the **▲** or **▼** button to adjust "Hour", then press the **▶** button to move to the next step. Set other items using the same method as above. When finished, press the **ENTER** button to return.
 7. Press the **EXIT** button to exit.
- You can also set hour and minute by pressing the number buttons on the remote control.
- The "Activation" setting must be set to "Yes" in order for the timers to work.

Choosing Your Language



When you start using your set for the first time, you must select the language which will be used for displaying menus and indications.

1. Press the **MENU** button to display the on-screen menu.
Press the **▲** or **▼** button to select "Setup", then press the **ENTER** button.
2. Press the **▲** or **▼** button to select "Language", then press the **ENTER** button.
3. Select a particular language by pressing the **▲** or **▼** button repeatedly.
Press the **ENTER** button.
➤ You can choose one of 21 languages.
4. Press the **EXIT** button to exit.

Using Game Mode



When connecting to a game console such as PlayStation™ or Xbox™, you can enjoy a more realistic gaming experience by selecting game menu.

1. Press the **MENU** button to display the menu. Press the **▲** or **▼** button to select "Setup", then press the **ENTER** button.
 2. Press the **▲** or **▼** button to select "Game Mode", then press the **ENTER** button.
 3. Press the **▲** or **▼** button to select "On" or "Off". Press the **ENTER** button.
 4. Press the **EXIT** button to exit.
- To disconnect the game console and connect another external device, set Game to Off in the setup menu.
 - If you display the TV menu in Game mode, the screen shakes slightly.
 - Game Mode is not available in TV mode.
 - If Game Mode is On:
 - Picture Mode and Sound Mode are automatically changed to Custom and users can not change the mode.
 - Adjust the sound using the equalizer.
 - The Reset Sound function is activated. Selecting the Reset function after setting the equalizer resets the equalizer setting to the factory defaults.

Component

 Game Mode

Setting the Blue Screen Mode / Selecting the Melody



Blue Screen:

If no signal is being received or the signal is very weak, a blue screen automatically replaces the noisy picture background. If you wish to continue viewing the poor picture, you must set the "Blue Screen" mode to "Off".

Melody:

You can hear melody sound when the television is powered on or off.

1. Press the **MENU** button to display the menu. Press the **▲** or **▼** button to select "Setup", then press the **ENTER** button.
2. Press the **▲** or **▼** button to select "Blue Screen" or "Melody". Press the **ENTER** button.
3. Press the **▲** or **▼** button to select "On" or "Off". Press the **ENTER** button.
4. Press the **EXIT** button to exit.

Using the Energy Saving Feature



This function adjusts the brightness of the TV so as to reduce power consumption. When you watching TV at night, set the "Energy Saving" mode option to "High" so as to reduce the dazzling of your eyes as well as the power consumption.

1. Press the **MENU** button to display the on-screen menu. Press the **▲** or **▼** button to select "Setup", then press the **ENTER** button.
2. Press the **▲** or **▼** button to select "Energy Saving", then press the **ENTER** button.
3. Select the required option (Off, Low, Medium, High) by pressing the **▲** or **▼** button. Press the **ENTER** button.
4. Press the **EXIT** button to exit.

Setting the Blue Eye



You can set the power of Blue LED to be on. If the power is off when Blue Eye TV is off, the Blue LED goes off. This will save power and reduce eye fatigue.

1. Press the **MENU** button to display the on-screen menu. Press the **▲** or **▼** button to select "Setup", then press the **ENTER** button.
2. Press the **▲** or **▼** button to select "Blue Eye", then press the **ENTER** button.
3. Press the **▲** or **▼** button to select "On" or "Off". Press the **ENTER** button.
 - Off: LED(Blue) will not come on.
 - On: LED(Blue) will come on after you turn the TV off.
4. Press the **EXIT** button to exit.

Selecting the Source



You can select among external sources connected to your TV's input jacks.

1. Press the **MENU** button to display the menu.
Press the **ENTER** button, to select "Input".
2. Press the **ENTER** button again, to select "Source List".
 - When no external device is connected to your set, only "TV", "Ext.1", "Ext.2" are activated in the "Source List". "AV", "S-Video", "Component", "PC", "HDMI1", "HDMI2" are activated only when they are connected to your set.
3. Select the required device by pressing the **▲** or **▼** button.
Press the **ENTER** button.

 Press the **SOURCE** button on the remote control to toggle between all the available source. TV mode can be selected by pressing the **TV** button, number buttons(0~9), and the **PC** button on the remote control. But it cannot be selected using the **SOURCE** button.

 You can select PC mode by simply pressing the **PC** button on the remote control.

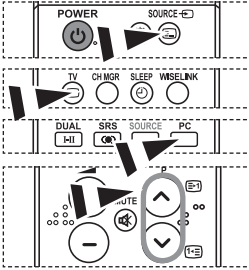

Editing the Input Source Names



Name the device connected to the input jacks to make your input source selection easier.

1. Press the **MENU** button to display the menu.
Press the **ENTER** button, to select "Input".
2. Press the **▲** or **▼** button to select "Edit Name", then press the **ENTER** button.
3. Press the **▲** or **▼** button to select the device that you wish to edit.
Press the **ENTER** button.
4. Press the **▲** or **▼** button to select the required device.
Press the **ENTER** button.
5. Press the **EXIT** button to exit.

Using the WISELINK Function

You can view stored photos (JPEG files) or play music files (MP3) using a memory card or USB storage media.

- The "Photo" menu supports image files in the JPEG format only.
- The "Music" menu supports sound files in the MP3 format only.

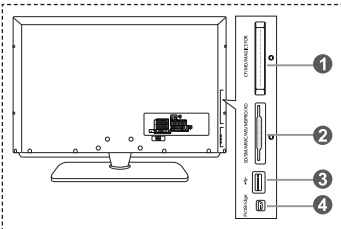

- 1 Compact Flash (CF) / Micro Driver (MD) / MAGICSTOR
- 2 Secure Digital Card (SD Card) / Smart Media Card (SM) / Multimedia Card (MMC) / Memory Stick / MSPRO / XD
- 3 USB Mass Storage Class
 - The USB hub type is not available because using the Half-Speed USB can cause the hardware limitation. (Only the Full-Speed USB is available.)
- 4 Photo Printer

1. First, connect the memory card or USB storage media containing your files to the WISELINK terminal on the side of the TV.

Supported Memory Cards

Compact Flash (CF)	Micro Driver (MD)	MAGICSTOR	Secure Digital Card (SD Card)	Smart Media Card
Multimedia Card (MMC)	Memory Stick	MSPRO	XD	

➤ Some types of Memory Cards or USB hosts, depending on the manufacturer, may not be supported.

2. Using the Remote Control Button in WISELINK Menu

Button	Operations
	Move the cursor and select an item.
	Select the currently selected item.
PLAY/PAUSE 	Play or pause the Slide Show or MP3 file.
EXIT 	Stop the current function and return to the previous high-level menu.
INFO 	Run various functions from the Photo and Music menus.
STOP 	Stop the current slide show or MP3 file.
REW / FF 	Page Up or Down (file list item)
MENU 	Return to the previous menu

Using the WISELINK Menu



This menu shows JPEG and MP3 files and folders saved on a memory card.

1. Press the **MENU** button to display the menu.
Press the **ENTER** button, to select "Input".
2. Press the **▲** or **▼** button to select "WISELINK", then press the **ENTER** button.
 - If the "Insert memory cards:" message is displayed, check whether the memory card is correctly inserted into the WISELINK terminal on the side of the TV.
3. Press the **▲** or **▼** button to select the corresponding Memory Card, then press the **ENTER** button.
 - A menu for selecting the format of the files saved on the selected Memory Card will be displayed.
4. Press the **◀** or **▶** button to move to an item, then press the **ENTER** button.
5. To exit WISELINK, press the **WISELINK** button on the remote control.

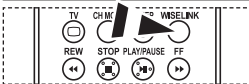
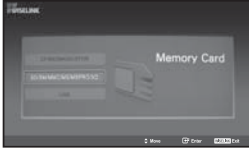

 You can select these options by simply pressing the **WISELINK** button on the remote control.

Using the PHOTO (JPEG) List



This menu shows JPEG files and folders saved on a memory card.

1. Complete Steps 1 to 4 of "Using the WISELINK Menu".
2. Press the **◀** or **▶** button to select "Photo", then press the **ENTER** button.
 - The saved file information is displayed as a folder or file.
3. Press the **▲**, **▼**, **◀** and **▶** buttons to select a file, then press the **ENTER** button.
 - Pressing the button over a photo icon shows the currently selected photo in full screen.
 - Pressing the button over a folder icon shows the JPEG files included in the folder.
 - The Menu is displayed. Select the View option to display a photo in the aspect ratio.
4. Press the **INFO** button to configure the options.
 - When the Photo List screen is displayed:
 - "View", "Slide Show", "Copy", "Copy All files", "Delete", "Delete All Files", "Print"
 - When a full screen is displayed:
 - "Slide Show", "Rotate", "Zoom", "Copy", "Delete", "Print", "List"
5. To exit WISELINK, press the **WISELINK** button on the remote control.
 - Moving to another photo may take a few seconds to load the file. At this point, the  icon will appear at the top left of the screen.
 - This menu only shows files whose file extension is JPEG. Files of other formats such as bmp or tiff will not be displayed.
 - The files are displayed on a page. 15 thumbnail photos are displayed per page.
 - The thumbnails are numbered from left to right and from top to bottom, from 1 to 15.
 - Folders are displayed first and they are followed by all JPEG files in the current folder. The folders and JPEG files are sorted in alphabetical order.

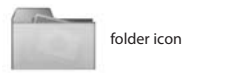

folder icon

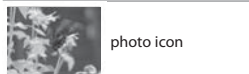
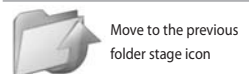



photo icon



Move to the previous folder stage icon



 You can select these options by simply pressing the **WISELINK** button on the remote control.

Using the Options Menu



"Slide Show":

Starts a slide show.

(Refer to "Selecting a Photo and Slide Show" on page 27)



"Rotate":

You can rotate images in full screen mode.

Images are rotated in the order of 90°, 180°, 270° and 0° (original state).

(Refer to "Rotating" on page 28)

➤ You cannot save a rotated image.



"Zoom":

You can zoom into images in full screen mode.

Images are zoomed in on in the order of X2, X3, X4 and X1 (original size).

(Refer to "Zooming-in" on page 29)

➤ You cannot save a zoomed-in on image.

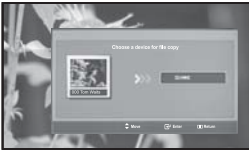

"Copy", "Copy All files":

You can copy image files to a different memory card.

(Refer to "Copying Image Files" on page 30)



"Delete", "Delete All Files":

You can delete selected image files.

(Refer to "Deleting Image Files" on page 30)



"Print":

You can print image files directly with your printer.

(Refer to "Printing a Photo" on page 31)



"List":

Displays the stored files and folders and file info.

- The "File Error" message appears on the screen in the following situations:
- When the file actually has an error
 - If the target memory cannot be written to when copying files
 - If the target memory has not enough space when copying files

Viewing Photo File Information



When selecting a photo file, the photo file information is displayed on the left in the TV screen, such as the resolution, the date modified and the order of the file in the current directory.



- ① Such as the resolution
- ② File size
- ③ Date modified
- ④ Order of the file in the current directory

Selecting a Photo and Slide Show



This menu shows JPEG files and folders saved on a memory card.

1. Complete Steps 1 to 4 of "Using the WISELINK Menu". (Refer to page 25)
2. Press the ◀ or ▶ button to select "Photo", then press the **ENTER** button.
 - The saved file information is displayed as a folder or file.
3. Press the **INFO** button.
4. Press the ▲ or ▼ button to select "Slide Show", then press the **ENTER** button.
 - The Menu is displayed. Select the View option to display a photo in the aspect ratio.
 - Slide Show all files in the selected folder at a predetermined interval.
 - During the Slide Show, files are displayed in order from the currently shown file.
5. Press the **INFO** button during "Slide Show" to set the option ("Speed", "Background Music", "Background Music Setting", "List"). Press the ▲ or ▼ button to select the option, then press the **ENTER** button.
6. To change the sub option, press the **INFO** button again to open the options window and select option you want to change, then press the **ENTER** button. Whenever you do this, the sub option on the screen is changed.
7. To exit WISELINK, press the **WISELINK** button on the remote control.
 - If the Slide Show feature is selected when a photo is displayed in full screen, other photos are also in the full screen size during the Slide Show.



You can select these options by simply pressing the **WISELINK** button on the remote control.

Using the Menu during a Slide Show



"Speed":

Select to control the slide show speed.

Press the **ENTER** button to select the option "Normal", "Slow", or "Fast".

- When the Speed feature is set to the Fast option, usually it takes about 7 seconds to slide to the next photo. The loading time may be longer depends on the size of the file.



"Background Music":

Select to determine whether to play an MP3 file during a slide show.

Press the **ENTER** button to select the option "On" or "Off".

- Set the Background Music Settings first to use the "On" or "Off" function in this menu.

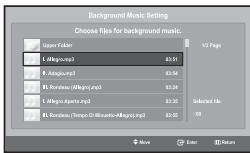

"Background Music Setting":

The saved file information is displayed as folder or MP3 file.

1. Select the "Background Music Settings" and press the **ENTER** button. Navigate to the folder that contains the MP3 files to use as the background music. Select an MP3 file and press **ENTER** button.
 - The selected file is displayed in yellow.
2. **MENU** button again to return to the Slide Show screen. The selected background music is played.
 - If you turn Off the Background Music, even if the Background Music Settings have been set up, the background music will not be played.
 - MP3 files can be automatically played during the Slide Show if the Default Background Music is set to On. To enable this function, MP3 files and other photo files must be located in the same folder.



"List":

Displays the stored files and folders and file info.

Rotating



Displays a 90°, 180°, or 270° rotated image in full screen mode.

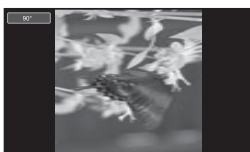

1. Complete Steps 1 to 4 of "Using the WISELINK Menu". (Refer to page 25)
2. Press the ◀ or ▶ button to select "Photo", then press the **ENTER** button.
 - The saved file information is displayed as a folder or file.
3. Press the ▲, ▼, ◀ and ▶ buttons to select a file, then press the **ENTER** button.
 - Pressing the button over a photo thumbnail displays the photo in full screen.
 - The Menu is displayed. Select the View option to display a photo in the aspect ratio.
4. Press the **INFO** button to display the option ("Slide Show", "Rotate", "Zoom", "Copy", "Delete", "Print", "List"). Press the ▲ or ▼ button to select "Rotate", then press the **ENTER** button. Press the **ENTER** button to select the option (90°, 180°, 270°, 0°(Original))

To rotate a photo, press the **INFO** button to open the options window, select the "Rotate" option and press the **ENTER** button. Whenever you do this, the photo on the screen is gradually rotated.
5. To exit WISELINK, press the **WISELINK** button on the remote control.
 - The rotated file is not saved.
 - This feature is also available for the photo in the aspect ratio.



You can select these options by simply pressing the **WISELINK** button on the remote control.

The Rotating function information

Current OSD	Function
90°	To rotate a photo by 90 degrees
180°	To rotate a photo by 180 degrees
270°	To rotate a photo by 270 degrees
0°	To rotate a photo by original

Zooming-in



 You can select these options by simply pressing the **WISELINK** button on the remote control.

Displays a 2x, 3x or 4x zoomed-in image in full screen mode.

- Complete Steps 1 to 4 of "Using the WISELINK Menu". (Refer to page 25)
- Press the ◀ or ▶ button to select "Photo", then press the **ENTER** button.
 - The saved file information is displayed as a folder or file.
- Press the ▲, ▼, ◀ and ▶ buttons to select a file, then press the **ENTER** button.
 - Pressing the button over a photo thumbnail displays the photo in full screen.
 - The Menu is displayed. Select the View option to display a photo in the aspect ratio.
- Press the **INFO** button to display the option ("Slide Show", "Rotate", "Zoom", "Copy", "Delete", "Print", "List"). Press the ▲ or ▼ button to select "Zoom", then press the **ENTER** button. Press the **ENTER** button to select the option ("X2", "X3", "X4", "X1").

To zoom into a photo, press the **INFO** button to open the Options window, select the "Zoom" option and press the **ENTER** button.









Whenever you do this, the following zoom options are applied in sequence.

- X2: Zoom-in to the photo X2.
- X3: Zoom-in to the photo X3.
- X4: Zoom-in to the photo X4.
- X1: Restore the photo to its original size.

To move to pan up/down/left/right, press the ▲, ▼, ◀ and ▶ buttons.

- To exit WISELINK, press the **WISELINK** button on the remote control.

Zoom function information

Current OSD		Function
		Zoom-in to a photo X2.
		Zoom-in to a photo X3.
		Zoom-in to a photo X4.
		Restore a photo to its original size.
Button		Function
	Pan Down	Pan down to view the lower part of a zoomed-in photo.
	Pan Up	Pan up to view the upper part of a zoomed-in photo.
	Pan Right	Pan right to view the right side of a zoomed-in photo.
	Pan Left	Pan left to view the left side of a zoomed-in photo.

➤ This feature is also available for the photo in the aspect ratio.

Copying Image Files



 You can select these options by simply pressing the **WISELINK** button on the remote control.

You can copy image files to a different memory card.

1. Complete Steps 1 to 4 of "Using the WISELINK Menu". (Refer to page 25)
2. Press the ◀ or ▶ button to select "Photo", then press the **ENTER** button.
 - The saved file information is displayed as a folder or file.
3. Press the ▲, ▼, ◀ and ▶ buttons to select a file, then press the **ENTER** button.
 - Pressing the button over a photo thumbnail displays the photo in full screen.
 - The Menu is displayed. Select the View option to display a photo in the aspect ratio.
4. Press the **INFO** button to display the option ("Slide Show", "Rotate", "Zoom", "Copy", "Delete", "Print", "List"). Press the ▲ or ▼ button to select "Copy", then press the **ENTER** button.
 - To copy all photos, select the **INFO** button in the Photo List screen and then select the "Copy All Files" menu.
 - If there is no target memory card inserted, the "There is no device connected." message is displayed and no operation follows.
5. To exit WISELINK, press the **WISELINK** button on the remote control.

Deleting Image Files



 You can select these options by simply pressing the **WISELINK** button on the remote control.

You can delete selected image files.

1. Complete Steps 1 to 4 of "Using the WISELINK Menu". (Refer to page 25)
2. Press the ◀ or ▶ button to select "Photo", then press the **ENTER** button.
 - The saved file information is displayed as a folder or file.
3. Press the ▲, ▼, ◀ and ▶ buttons to select a file, then press the **ENTER** button.
 - Pressing the button over a photo thumbnail displays the photo in full screen.
 - The Menu is displayed. Select the View option to display a photo in the aspect ratio.
4. Press the **INFO** button to display the option ("Slide Show", "Rotate", "Zoom", "Copy", "Delete", "Print", "List"). Press the ▲ or ▼ button to select "Delete", then press the **ENTER** button.
 - To delete all photos, select the **INFO** button in the Photo List screen and then select the "Delete All Files" menu.
 - When selecting the "Delete" or "Delete All Files" menu, an OSD screen is displayed to confirm the deletion. To cancel the deletion, select "No."
5. To exit WISELINK, press the **WISELINK** button on the remote control.

Printing a Photo



You can select these options by simply pressing the **WISELINK** button on the remote control.

You can print image files directly with your printer.

1. Complete Steps 1 to 4 of "Using the WISELINK Menu". (Refer to page 25)
2. Press the **◀** or **▶** button to select "Photo", then press the **ENTER** button.
 - The saved file information is displayed as a folder or file.
3. Press the **▲**, **▼**, **◀** and **▶** buttons to select a file, then press the **ENTER** button.
 - Pressing the button over a photo thumbnail displays the photo in full screen.
 - The Menu is displayed. Select the View option to display a photo in the aspect ratio.
4. Press the **INFO** button to display the option ("Slide Show", "Rotate", "Zoom", "Copy", "Delete", "Print", "List"). Press the **▲** or **▼** button to select "Print", then press the **ENTER** button.
 - If no printer is connected, the "Check the printer" message is displayed and no operation follows.
5. To exit WISELINK, press the **WISELINK** button on the remote control.
 - Connect to the photo printer with the PictBridge feature to print pictures.

Using the MP3 List

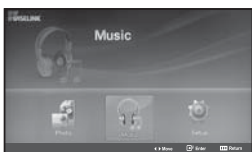

folder icon



musical note icon





Move to the previous folder stage icon



You can select these options by simply pressing the **WISELINK** button on the remote control.

This menu shows MP3 files from among the files saved on the memory card.

1. Complete Steps 1 to 4 of "Using the WISELINK Menu". (Refer to page 25)
 2. Press the **◀** or **▶** button to select "Music", then press the **ENTER** button.
 - The saved file information is displayed as a folder or file.
 3. Press the **▲** or **▼** button to select a file, then press the **ENTER** button. To select all files or a file, press the **INFO** button to display the Music menus. ("Play", "Play All Files", "Copy", "Copy All Files", "Delete", "Delete All Files")
 - Press the **ENTER** button to select "Play All Files" or "Play".
 - Pressing the **ENTER** button over a musical note icon immediately plays the music file.
 - Pressing the **ENTER** button over a folder icon shows the music files included in the folder.
- To select a file on the next page, press the **REW** or **FF** button to move to the next page.
4. Press the **PLAY/PAUSE** button while playing an MP3 file to pause the file. Press the **STOP** button to exit Play mode.
 5. To exit WISELINK, press the **WISELINK** button on the remote control.
 - This menu only shows files with the MP3 file extension. Files with other file extensions are not displayed, even if they are saved on the same memory card.
 - The selected file is displayed on the top with its playing time.
 - To adjust the music volume, press the **+** or **-** button on the remote control.
 - To mute the sound, press the **MUTE** button on the remote control.

Music function information		
Current OSD		Function
	(Music) Play/Pause	When pressing the PLAY/PAUSE button on the remote control while music is playing.
	(Music) Stop	When pressing the STOP button on the remote control when music is stopped.

Copying Music Files



You can select these options by simply pressing the **WISELINK** button on the remote control.

You can copy music files to a different memory card.

- Complete Steps 1 to 4 of "Using the WISELINK Menu". (Refer to page 25)
- Press the **◀** or **▶** button to select "Music", then press the **ENTER** button.
 - The saved file information is displayed as a folder or file.
- Press the **▲** or **▼** button to select a file, then press the **ENTER** button. To select all files or a file, press the **INFO** button to display the Music menus. ("Play", "Play All Files", "Copy", "Copy All Files", "Delete", "Delete All Files")
 - Press the **ENTER** button to select "Copy" or "Copy All Files".
 - If no target memory card is inserted, the "There is no device connected." message is displayed and no operation follows.
- To exit WISELINK, press the **WISELINK** button on the remote control.

Deleting Music Files

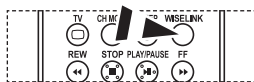
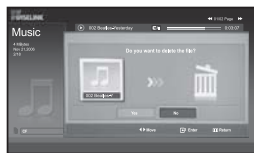
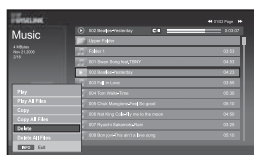

You can select these options by simply pressing the **WISELINK** button on the remote control.

You can delete selected music files.

- Complete Steps 1 to 4 of "Using the WISELINK Menu". (Refer to page 25)
- Press the **◀** or **▶** button to select "Music", then press the **ENTER** button.
 - The saved file information is displayed as a folder or file.
- Press the **▲** or **▼** button to select a file, then press the **ENTER** button. To select all files or a file, press the **INFO** button to display the Music menus. ("Play", "Play All Files", "Copy", "Copy All Files", "Delete", "Delete All Files")
 - Press the **ENTER** button to select "Delete" or "Delete All Files".
 - When selecting the "Delete" or "Delete All Files" menu, an OSD screen is displayed to confirm the deletion. To cancel the deletion, select "No."
- To exit WISELINK, press the **WISELINK** button on the remote control.

Using the Setup Menu



You can select these options by simply pressing the **WISELINK** button on the remote control.

Setup displays the user settings of the WISELINK menu.

1. Complete Steps 1 to 4 of "Using the WISELINK Menu". (Refer to page 25)
2. Press the ◀ or ▶ button to select "Setup", then press the **ENTER** button.
➤ The saved file information is displayed as a folder or file.
3. Press the ▲ or ▼ button to select an item you want, then press the **ENTER** button.
4. Press the ▲ or ▼ button to select the option, then press the **ENTER** button.
5. To exit WISELINK, press the **WISELINK** button on the remote control.

"Slide Show Speed":

Select to control the slide show speed.

"Slide Show Effect":

You can select effects to use with the slide show.

"Slide Show Repeat":

- On: Repeats the slide show from the beginning when all the files in the folder have been displayed.

- Off: Exit a slide show.

To return to the Photo menu when all the files in the folder have been displayed.

"Music Repeat":

Select to determine whether to repeat playing the music when all MP3 files in the current folder have been played.

"Background Music":

Select to determine whether to play an MP3 file during a slide show.

"Background Music Setting":

You can select the background music to play during a slide show.

You can also select the background music while a slide show is in process by pressing the **INFO** button and selecting the "Background Music Setting" menu.

"Screen Saver":

Select to set the waiting time before the screen saver is run when no button is pressed.

Teletext Decoder

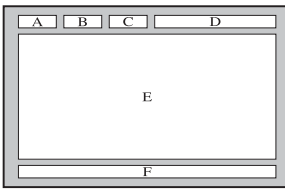

Most set channels carry "Teletext", pages of written information that provide information such as:

- ◆ Television programme times.
- ◆ News bulletins and Weather forecasts.
- ◆ Sports results.
- ◆ Subtitles for the hard of hearing.

The Teletext pages are organized according to six categories:

Part	Contents
A	Selected page number.
B	Broadcasting station identity.
C	Current page number or search status.
D	Date and time.
E	Text.
F	Status information.

Displaying the Teletext Information

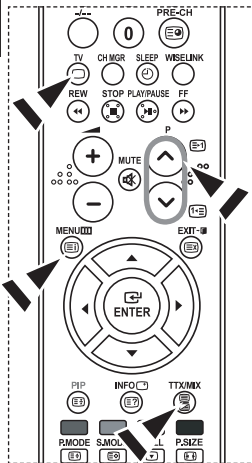

You can display Teletext information at any time, but signal reception must be good. Otherwise:

- ◆ Information may be missing.
- ◆ Some pages may not be displayed.

To activate the Teletext mode and display the contents page:

1. Using the **P** (P) or **P** (P) button, select the channel providing the Teletext service.
2. Press the **TTX/MIX** (T/M) button to activate the Teletext mode.
 - The contents page is displayed. It can be redisplayed at any time by pressing the **MENU** (M) button.
3. Press the **TTX/MIX** (T/M) button again.
 - The actual broadcast will be displayed with "Teletext", "Double", and "Mix" in order on the screen.
4. Press the **TV** (TV) button to exit from the Text display.
 - If any broken character appears while Text is being viewed, make sure that the Text language is identical with the language in the "Setup" menu mode. If both languages are different, select the same language with the Text language on the "Setup" menu.

Selecting a Specific Teletext Page

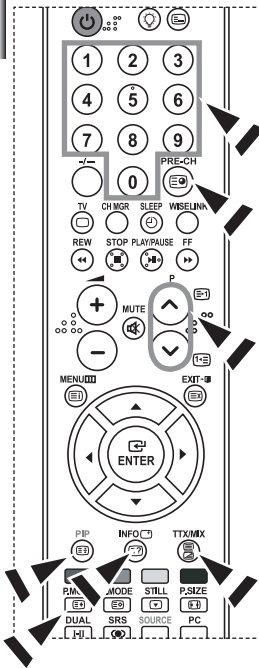

Press the number buttons on the remote control to enter the page number directly:

1. Enter the three-digit page number listed in the contents by pressing the corresponding numeric buttons.
2. If the selected page is linked with several secondary pages, the secondary pages are displayed in sequence. To freeze the display on a given page, press the **PIP** (PIP) button. Press the **PIP** (PIP) button again to resume.
3. Using the various display options:

To display...	Press the...
Both Teletext information and the normal broadcast	TTX/MIX (TTX/MIX)
Hidden text (answers to quiz games, for example)	INFO (INFO)
The normal screen	INFO (INFO)
A secondary page, by entering its 4-digit number	PRE-CH (PRE-CH)
The next page	P (P)
The previous page	P (P)
Double-size letters in the: • Upper half of the screen • Lower half of the screen	P.MODE (P.MODE) • Once • Twice
Normal screen	• Three times

Using Fasttext to Select a Teletext Page

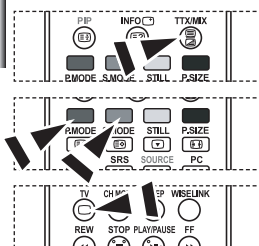

The various topics included in the Teletext pages are colour-coded, and can be selected by pressing the coloured buttons on the remote control.

1. Display the Teletext contents page by pressing the **TTX/MIX** (TTX/MIX) button.
2. Press the coloured button corresponding to the topic that you wish to select (The available topics are listed on the status information line).
3. Press the Red button to display the previous page. Press the Green button to display the next page.
4. Press the **TV** (TV) button to exit from the Text display.

Setting Up Your Remote Control

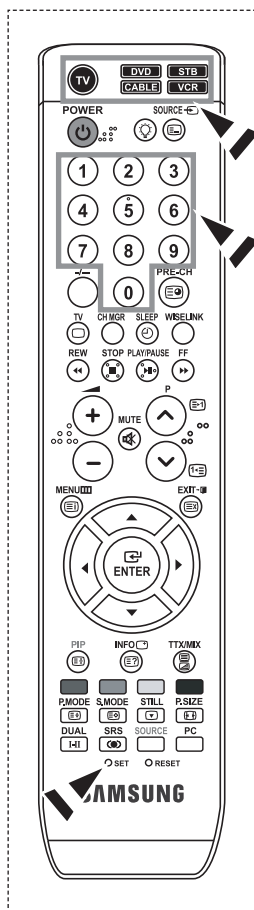

After it has been set up properly, your remote control can operate in five different modes: TV, DVD, Cable, Set-Top Box, VCR. Pressing the corresponding button on the remote control allows you to switch between these modes, and control whichever piece of equipment you choose.

➤ The remote control might not be compatible with all DVD Players, VCRs, Cable boxes, and Set-Top Boxes.

Setting Up the Remote to Operate Your VCR

1. Turn off your VCR.
2. Press the **VCR** button on your TV's remote control.
3. Press the **SET** button on your TV's remote control.
4. Using the number buttons on your remote control, enter three digits of the VCR code listed on page 38 of this manual for your brand of VCR. Make sure you enter three digits of the code, even if the first digit is a "0". (If more than one code is listed, try the first one.)
5. Press the **POWER** button on the remote control. Your VCR should turn on if your remote is set up correctly. If your VCR does not turn on after set up, repeat steps 2, 3, and 4, but try one of the other codes listed for your brand of VCR. If no other codes are listed, try each VCR code, 000 through 080.

➤ Note on Using Remote Control Modes: VCR

When your remote control is in "VCR" mode, the volume buttons still control your TV's volume.

Setting Up the Remote to Operate Your Cable Box

1. Turn off your cable box.
2. Press the **CABLE** button on your TV's remote control.
3. Press the **SET** button on your TV's remote control.
4. Using the number buttons on your remote control, enter three digits of the cable box code listed on page 39 of this manual for your brand of cable box. Make sure you enter three digits of the code, even if the first digit is a "0". (If there is more than one code listed, try the first one.)
5. Press the **POWER** button on the remote control. Your cable box should turn on if your remote is set up correctly. If your cable box does not turn on after set up, repeat steps 2, 3, and 4, but try one of the other codes listed for your brand of cable box. If no other codes are listed, try each code, 000 through 046.

➤ Note on Using Remote Control Modes: Cable Box

When your remote control is in "CABLE" mode, the volume buttons still control your TV's volume.

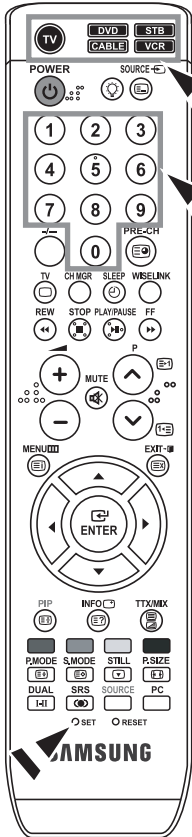

Setting Up the Remote to Operate Your DVD

1. Turn off your DVD.
 2. Press the **DVD** button on your TV's remote control.
 3. Press the **SET** button on your TV's remote control.
 4. Using the number buttons on your remote control, enter three digits of the DVD code listed on page 39~40 of this manual for your brand of DVD. Make sure you enter three digits of the code, even if the first digit is a "0". (If there is more than one code listed, try the first one.)
 5. Press the **POWER** button on the remote control. Your DVD should turn on if your remote is set up correctly. If your DVD does not turn on after set up, repeat steps 2, 3, and 4, but try one of the other codes listed for your brand of DVD. If no other codes are listed, try each code, 000 through 141.
- Note on Using Remote Control Modes: DVD
When your remote control is in "DVD" mode, the volume buttons still control your TV's volume.

Setting Up the Remote to Operate Your STB

1. Turn off your STB.
 2. Press the **STB** button on your TV's remote control.
 3. Press the **SET** button on your TV's remote control.
 4. Using the number buttons on your remote control, enter three digits of the STB code listed on page 40 of this manual for your brand of STB. Make sure you enter three digits of the code, even if the first digit is a "0". (If there is more than one code listed, try the first one.)
 5. Press the **POWER** button on the remote control. Your STB should turn on if your remote is set up correctly. If your STB does not turn on after set-up, repeat steps 2, 3 and 4, but try one of the other codes listed for your brand of STB. (If no other codes are listed, try each code, 000 through 074.)
- Note on Using Remote Control Modes: STB
When your remote control is in "STB" mode, the volume buttons still control your TV's volume.

Remote Control Codes

> VCR

Brand	Code
SAMSUNG	000 001 002 003 004 005 077 078 079
ADMIRAL	020
AIWA	025
AKAI	004 027 032
AUDIO DYNAMICS	007 026
BELL&HOWELL	018
BROKSONIC	022
CANDLE	002 003 006 008 015 055
CANON	021 056
CITIZEN	002 003 006 008 015 055
COLORTYME	007
CRAIG	002 024
CURTIS MATHES	002 007 008 017 021 025 056 064 066
DAEWOO	003 010 011 012 013 014 015 016
DB	007 026
DIMENSIA	017
DYNATECH	025
ELECTROHOME	034
EMERSON	001 003 006 021 022 025 030 032 034 040 047 050 052 060 063 065 066 067 069 073
FISHER	018 024 028 029 048 051 061
FUNAI	025
GENERAL ELECTRIC	002 005 017 021 056
GO VIDEO	002
HARMAN KARDON	007
HITACHI	019 025 041 042 074
INSTANT REPLAY	021
JC PENNEY	002 007 018 019 021 026 037 041 054 056
JCL	007 008 018 021 026 037
JVC	081 082 083
KENWOOD	007 008 018 021 026 037
KLH	070
KONIA	036
LG(Goldstar)	006 007 008 009 010
LLOYD	025
LOGIK	038
LXI	025
MAGNAVOX	021 056 059
MARANTZ	007 008 018 021 026 037 062
MARTA	006
MEI	021
MEMOREX	006 021 024 025
MGA	034
MIDLAND	005
MINOLTA	019 041 075
MITSUBISHI	019 034 041 046

Brand	Code
MONTGOMERY WARD	020
MTC	002 025
MULTITECH	002 005 025 038
NEC	007 008 018 026 037 062 064
OPTIMUS	020
ORION	073 074 075 076
PANASONIC	021 056 071 072
PENTAX	019 041 075
PENTEX RESEARCH+	008
PHILCO	021 056 059
PHILIPS	021 080
PIONEER	019 026 039 053
PORTLAND	015 049 055
PROSCAN	017
QUARTZ	018
QUASAR	021 056
RADIO SHACK/ REALISTIC	006 018 020 021 024 025 029 034 048 056
RCA	002 017 019 021 035 041 043 057 068 076
SANSUI	026
SANYO	018 024
SCOTT	003 047 052 067
SEARS	006 018 019 024 028 029 041 048 051
SHARP	020 034 045 015
SHIMTOM	027 033 038 058
SIGNATURE	025
SONY	027 033 044
SYLVANIA	021 025 056 059
SYMPHONIC	025
TANDY	018 025
TASHIKA	006
TATUNG	037
TEAC	025 037 068
TECHNICS	021
TEKNIKA	006 021 025 031
TMK	066
TOSHIBA	003 019 029 051 052
TOTEVISION	002 006
UNITECH	002
VECTOR RESEARCH	007 026
VICTOR	026
VIDEO CONCEPTS	007 026
VIDEOSONIC	002
WARDS	002 003 006 019 020 021 024 025 034 038 041
YAMAHA	007 008 018 026 037
ZENITH	023 027 033

➤ **CABLE BOX**

Brand	Code
SAMSUNG	000 001 002 003 004 005 006 007
GI	041
HAMLIN	003 024 031
HITACHI	025 030
JERROLD	038 039
MACOM	025 030
MAGNAVOX	019 023 028
OAK	026
PANASONIC	003 022 027 037 044
PHILIPS	019 021 023 028
PIONEER	004 018 020 044
RCA	014 022 040
REGAL	003

➤ **SAMSUNG DVD**

Product	Code
DVD	000 001 002
DVDR	003 004
BD Record	005 006
VCR COMBO	007 008 009 010 011
VCR Record	012
DHR COMBO	013

➤ **DVD**

Brand	Code
ANAM	030
AUDIOVOX	075
AUDIOLOGIC	085
ANABA	072
APEX DIGITAL	070 071 074 086 083 084 088 111 112
AIWA	114
BROKSONIC	062
BLAUPUNKT	074
B&K	122 123
CURTIS MATHES	027
CYBER HOME	077 078 079 082
CLARION	080 125
CIRRUS	081
CYBER HOME	065
CINEVISION	095
DAEWOO	066
DENON	146
FARENHEIT	067 068
FISHER	090
GPX	060
GO VIDEO	061 089 133 135
GE	069 074
GREENHILL	074
HITACHI	064 113
HITEKER	071
HOYO	073
HARMAN / KARDON	091 110
IRT	089

Brand	Code
REGENCY	015 023
SA	042 043
SCIENTIFIC ATLAN	042 043
SPRUCER	022
STARGATE 2000	036
SYLVANIA	016
TEXSCAN	016
TOCOM	032
UNIVERSAL	033 034
VIEWSTAR	019 021 023 028
WARNER AMEX	046
ZENITH	017 029 035 037 045

Product	Code
Home Theater VCR COMBO	014 015 016
HDD Recorder COMBO	017
TWIN TRAY COMBO	018
STB DVD COMBO	019
DVD Receiver	020
AV Receiver	021

Brand	Code
INTEGRA	092
JBL	091
JVC	022 033 115 116
JATON	073
KENWOOD	051 108 109
KISS	073
KONKA	059 100 106 107
KLH	074 075
LG(Goldstar)	025 031
LOEWE	057
LASONIC	058
MOBILE AUTHORITY	054
MEMOREX	055
MALATA	056
MAGNAVOX	076 093
MINTEK	074 094
MONYKA	073
NORCENT	048 049 050
NEXT BASE	052
NEC	053
NANTAUS	144
NESA	074
OPTOMEDIA ELECTRONICS	105
OPTIVIEW	072
ONKYO	076 092 119
PHILCO	044 045
PRINCETON	046 047
PROSCAN	023

➤ DVD

Brand	Code
PANASONIC	024 034 124 134 136 137 138
PHILIPS	036 076
ROTEL	117 118
RIO	120
RCA	023 035 074 075 131 132
RAITE	073
ROWA	038
SAMPO	104
SONY	026 029 126 127 128 129 130 141
SHERWOOD	039 041
SVA	042
SYLVANIA	043 093
SHARP	140
SANSUI	062
SANYO	062 090
SHINSONIC	094

➤ SAMSUNG SET-TOP BOX

Product	Code
Ground wave STB	001 002
Satellite STB	003
CABLE STB	004
STB DVD COMBO	008
Satellite STB HDD COMBO Standard	009

➤ SET-TOP BOX

Brand	Code
ALPHASTAR	023
ANAM	043
CHANNEL MASTER	018 034
CROSSDIGITAL	019
CHAPARRAL	035
DIRECT TV	015 016 017 019 022 045 060 061 062 065 066 067 068
DAEWOO	074
DISH NETWORK SYSTEM	069 070
DISHPRO	069
DRAKE	018 024 032
DX ANTENNA	027
ECHOSTAR	025 069 070 071
EXPRESSVU	069
GOI	069
GE	065
GENERAL INSTRUMENT	046 047 048 063 064
HTS	069
HOME CABLE	056
HITACHI	022
HUGHES NETWORK	015 017
IQ	020
IQ PRISM	020
JANEIL	059
JERROID	063
JVC	069 070
LG(Goldstar)	044 073

Brand	Code
THOMSON	145
TOSHIBA	028 062 076
TECHNICS	139
TVIEW	072
TOKAI	073
TEAC	096
TECHWOOD	097
TREDEX	098 099 101
URBAN CONCEPTS	076
VENTURER	075
VOCOPRO	102
YAMAHA	032 063
YAMAKAWA	040 073
XWAVE	103
ZENITH	076 121

Product	Code
Satellite STB HDD COMBO Premium	010
CABLE STB HDD COMBO Standard	011
CABLE STB HDD COMBO Premium	012
Ground wave STB HDD COMBO Standard	013
Ground wave STB HDD COMBO Premium	014

Brand	Code
MAGNAVOX	016 021 036 038 039 040 041 042
MEMOREX	016
MOTOROLA	064
MACOM	018
MITSUBISHI	015
NEXT LEVEL	047 048 064
PHILIPS	015 016 017 021 033 036 038 039 040 041 042 067
PRIMESTAR	046 049 050 063
PANASONIC	058 059 061 062
PAYSAT	016
PROSCAN	065 066
RCA	051 052 053 065 066
RADIOSHACK	064
REALISTIC	057
STAR TRAK	026
STS	020 027
SKY	031
SKY LIFE	005 006 007
SHACK	064
STAR CHOICE	064
SONY	054 060
TOSHIBA	015 017 028 029 030 072
ULTIMATE TV	060 066
UNIDEN	016 021 037 055 056 057
ZENITH	024 031 068

Setting up Your PC Software (Based on Windows XP)

The Windows display-settings for a typical computer are shown below. The actual screens on your PC may be different depending upon your particular version of Windows and your particular video card. Even if your actual screens look different, the same, basic set-up information will apply in almost all cases. (If not, contact your computer manufacturer or Samsung Dealer.)



1. First, click on "Control Panel" on the Windows start menu.
2. When the control panel window appears, click on "Appearance and Themes" and a display dialog-box will appear.
3. When the control panel window appears, click on "Display" and a display dialog-box will appear.
4. Navigate to the "Settings" tab on the display dialog-box.
The correct size setting (resolution): Optimum- 1360 X 768
If a vertical-frequency option exists on your display settings dialog box, the correct value is "60" or "60 Hz". Otherwise, just click "OK" and exit the dialog box.

Display Modes

Both screen position and size will vary depending on the type of PC monitor and its resolution.
The resolutions in the table are recommended. (All resolutions between the supported limits are supported)

Mode	Resolution	Horizontal Frequency (kHz)	Vertical Frequency (Hz)	Pixel Clock Frequency (MHz)	Sync Polarity (H/V)
IBM	640 x 480	31.469	59.940	25.175	- / -
	720 x 400	31.469	70.087	28.322	- / +
VESA	640 x 480	37.861	72.809	31.500	- / -
	640 x 480	37.500	75.000	31.500	- / -
	800 x 600	37.879	60.317	40.000	+ / +
	800 x 600	48.077	72.188	50.000	+ / +
	800 x 600	46.875	75.000	49.500	+ / +
	1024 x 768	48.364	60.000	65.000	- / -
	1024 x 768	56.476	70.069	75.000	- / -
	1024 x 768	60.023	75.029	78.750	+ / +
1360 x 768	47.712	60.015	85.800	+ / +	

- The interface mode is not supported.
- The set might operate abnormally if a non-standard video format is selected.
- HDMI/DVI does not support PC function.
- Separate and Composite modes are supported. SOG is not supported.

Setting the PC

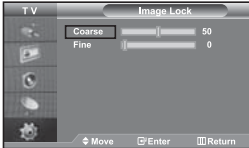
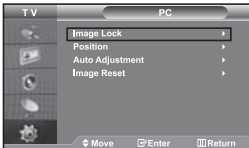

1. Press the **PC** button on the remote control to select the PC mode.

Coarse and Fine Tuning of the Image (Image Lock):

The purpose of picture quality adjustment is to remove or reduce picture noise. If the noise is not removed by Fine-tuning alone, then adjust the frequency as best as possible (coarse) and Fine-tune again. After the noise has been reduced, re-adjust the picture so that it is aligned on the center of screen.

1. Preset: Press the **PC** button to select PC mode.
2. Press the **MENU** button to display the menu. Press the **▲** or **▼** button to select "Setup"; then press the **ENTER** button.
3. Press the **▲** or **▼** button to select "PC"; then press the **ENTER** button.
4. Press the **ENTER** button to select "Image Lock".
5. Press the **▲** or **▼** button to select "Coarse" or "Fine"; then press the **ENTER** button.
6. Press the **◀** or **▶** button to adjust the screen quality. Press the **ENTER** button.
7. Press the **EXIT** button to exit.

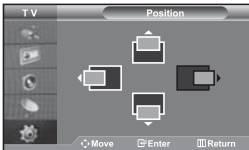
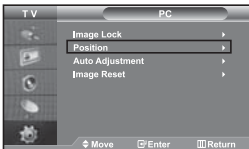

Changing the Image Position (Position):

Adjust the PC's screen positioning if it does not fit the TV screen.

1. Follow the "Coarse and Fine Tuning of the Image (Image Lock)" instructions number 1 to 3.
2. Press the **▲** or **▼** button to select "Position", then press the **ENTER** button.
3. Press the **▲** or **▼** button to adjusting the Vertical-Position. Press the **◀** or **▶** button to adjust the Horizontal-Position. Press the **ENTER** button.
4. Press the **EXIT** button to exit.

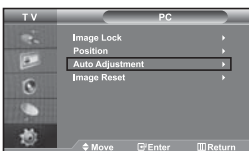

Adjusting the PC Screen Automatically (Auto Adjustment):

Auto adjustment allows the PC screen of set to self-adjust to the incoming PC video signal. The values of fine, coarse and position are adjusted automatically.

1. Follow the "Coarse and Fine Tuning of the Image (Image Lock)" instructions number 1 to 3.
2. Press the **▲** or **▼** button to select "Auto Adjustment", then press the **ENTER** button.
3. Press the **EXIT** button to exit.

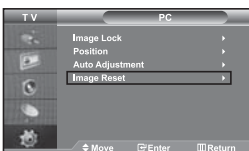

Initializing the Image Settings (Image Reset):

You can replace all image settings with the factory default values.

1. Follow the "Coarse and Fine Tuning of the Image (Image Lock)" instructions number 1 to 3.
2. Press the **▲** or **▼** button to select "Image Reset", then press the **ENTER** button.
3. Press the **EXIT** button to exit.

Using the Anti-Theft Kensington Lock

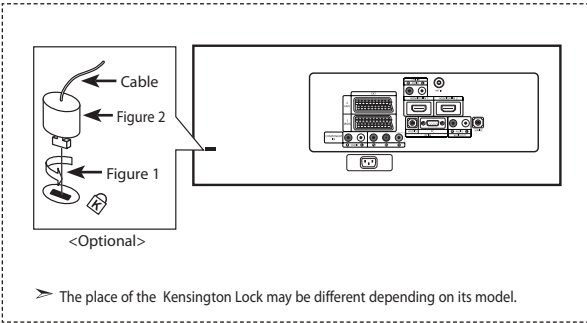

The Kensington lock is a device used to physically fix the system when using it in a public place.

The locking device has to be purchased separately. The appearance and locking method may differ from the illustration depending on the manufacturer. Please refer to the manual provided with the Kensington lock for proper use.



1. Insert the locking device into the Kensington slot on the LCD TV (Figure 1), and turn it in the locking direction (Figure 2).
2. Connect the Kensington lock cable.
3. Fix the Kensington lock to a desk or a heavy stationary object.

Troubleshooting: Before Contacting Service Personnel

No sound or picture	<ul style="list-style-type: none"> • Check that the mains lead has been connected to a wall socket. • Check that you have pressed the  button on the front of the set. • Check the picture contrast and brightness settings. • Check the volume.
Normal picture but no sound	<ul style="list-style-type: none"> • Check the volume. • Check whether the MUTE  button has been pressed on the remote control. • Check if "Internal Mute" is off
No picture or black and white picture	<ul style="list-style-type: none"> • Adjust the colour settings. • Check that the broadcast system selected is correct.
Sound and picture interference	<ul style="list-style-type: none"> • Try to identify the electrical appliance that is affecting the set and move it further away. • Plug your set into a different mains socket.
Blurred or snowy picture, distorted sound	<ul style="list-style-type: none"> • Check the direction, location and connections of your aerial. This interference is often due to the use of an indoor aerial.
Remote control malfunctions	<ul style="list-style-type: none"> • Replace the remote control batteries. • Clean the upper edge of the remote control (transmission window). • Check the battery terminals.
"Check signal cable." message is displayed.	<ul style="list-style-type: none"> • Check that the signal cable is firmly connected to the PC or video sources. • Check that the PC or video sources are turned on.
On PC mode, "Mode Not Supported." message is displayed.	<ul style="list-style-type: none"> • Check the maximum resolution and the frequency of the video adaptor. • Compare these values with the data in the Display Modes.

The TFT LCD panel uses a panel consisting of sub pixels (3,147,264) which require sophisticated technology to produce. However, there may be few bright or dark pixels on the screen. These pixels will have no impact on the performance of the product.

Technical and Environmental Specifications

Model Name	LE32N71B	LE40N71B	LE46N71B
Screen Size (Diagonal)	32 inch	40 inch	46 inch
Power Supply	AC 100-240 V \pm 10%, 60/50 Hz	AC 100-240 V \pm 10%, 60/50 Hz	AC 100-240 V \pm 10%, 60/50 Hz
Power Consumption	155 W	210 W	275 W
PC Resolution	1360 x 768 @ 60 Hz	1360 x 768 @ 60 Hz	1360 x 768 @ 60 Hz
Sound Output	10 W x 2	10 W x 2	10 W x 2
Dimension (WxDxH)			
Body	803 x 88 x 539 mm	994 x 92 x 647 mm	1129 x 106 x 732 mm
With stand	803 x 244 x 578 mm	994 x 290 x 696 mm	1129 x 320 x 788 mm
Weight			
With stand	15.6 kg	24.3 kg	35.3 kg
Environmental Considerations			
Operating Temperature	10 °C to 40 °C (50 °F to 104 °F)	10 °C to 40 °C (50 °F to 104 °F)	10 °C to 40 °C (50 °F to 104 °F)
Operating Humidity	10 % to 80 %, non-condensing	10 % to 80 %, non-condensing	10 % to 80 %, non-condensing
Storage Temperature	-20 °C to 45 °C (-4 °F to 113 °F)	-20 °C to 45 °C (-4 °F to 113 °F)	-20 °C to 45 °C (-4 °F to 113 °F)
Storage Humidity	5 % to 95 %, non-condensing	5 % to 95 %, non-condensing	5 % to 95 %, non-condensing

Stand Swivel (Left / Right)

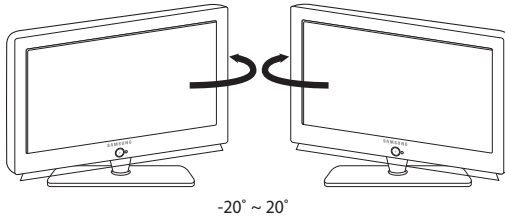

- Design and specifications are subject to change without prior notice.
- This device is a Class B digital apparatus.

***This page is intentionally
left blank.***

Содержание

ПОДКЛЮЧЕНИЕ И ПОДГОТОВКА ТЕЛЕВИЗОРА К РАБОТЕ

■ Комплект поставки	2
■ Установка подставки	2
■ Использование комплекта для крепления на стене	2
■ Панель управления	3
■ Соединительная панель	4
■ Пульт дистанционного управления	6
■ Установка батарей в пульт ДУ	6
■ Включение и выключение телевизора	7
■ Перевод телевизора в режим ожидания	7
■ Plug & Play	7

НАСТРОЙКА КАНАЛОВ

■ Автоматическое сохранение каналов	8
■ Сохранение каналов вручную	8
■ Использование Управление Каналами	9
■ Включение "Замок"	10
■ Сортировка сохраненных каналов	10
■ Присвоение каналам названий	11
■ Точная настройка на принимаемый сигнал канала	11

НАСТРОЙКА ИЗОБРАЖЕНИЯ

■ Изменение режима изображения	12
■ Настройка параметров изображения	12
■ Изменение цветового оттенка	13
■ Настройка оттенка с нужным компонентом цвета	13
■ Возврат параметров изображения к заводским настройкам	14
■ Изменение размера изображения	14
■ Настройка параметра Широкий авто (4:3)	14
■ Режим стоп-кадра	15
■ Цифровое подавление шума	15
■ DNIe: демо (Digital Natural Image engine)	15
■ Настройка Цветовое пространство	15
■ Просмотр изображений в режиме "Картинка в картинке" (PIP)	16

НАСТРОЙКА ЗВУКА

■ Изменение режима звука	17
■ Настройка параметров звука	17
■ Настройка параметров TruSurround XT (SRS TSXT)	17
■ Автоматическая настройка громкости	18
■ Использование функции "Отключение звука"	18
■ Воспроизведение звука для дополнительного изображения	18
■ Восстановление для параметров звука заводских настроек по умолчанию	19
■ Подсоединение наушников	19
■ Выбор режима звука	19

УСТАНОВКА ВРЕМЕНИ

■ Установка и отображение текущего времени	19
■ Установка таймера переключения в режим ожидания	20
■ Автоматическое включение и выключение телевизора	20

ДРУГИЕ НАСТРОЙКИ

■ Выбор языка	21
■ Использование Игровой режим	21
■ Настройка режима синего экрана / Выбор мелодии	22
■ Использование функции "Экономия энергии"	22
■ Настройка индикатора Blue Eye	22
■ Выбор источника входного сигнала	23
■ Редактирование названий источников входного сигнала	23

WISELINK

■ Использование функции WISELINK	24
■ Использование меню WISELINK	25
■ Использование списка фотографий (JPEG)	25
■ Просмотр файла фотографии	27
■ Выбор фотографии и показ слайдов	27
■ Поворот	28
■ Увеличение	29
■ Копирование файлов изображений	30
■ Удаление файлов изображений	30
■ Печать фотографии	31
■ Использование списка MP3	31
■ Копирование музыкальных файлов	32
■ Удаление музыкальных файлов	32
■ Использование меню настройки	33

ИСПОЛЬЗОВАНИЕ ФУНКЦИИ ТЕЛЕТЕКСТА

■ Декодер телетекста	34
■ Отображение информации телетекста	34
■ Выбор определенной страницы телетекста	35
■ Использование Fasttext для выбора страниц телетекста	35
■ Настройка пульта дистанционного управления	36
■ Коды дистанционного управления	38

НАСТРОЙКА ПРИ РАБОТЕ С КОМПЬЮТЕРОМ

■ Настройка свойств экрана компьютера (в среде Windows XP)	41
■ Экранные режимы	41
■ Настройка на видеосигнал от ПК	42

РЕКОМЕНДАЦИИ ПО ЭКСПЛУАТАЦИИ

■ Использование замка "Кенсингтон" для защиты от кражи	43
■ Устранение неисправностей. Прежде чем обратиться в службу технической поддержки	43
■ Технические характеристики и требования к условиям эксплуатации	44
■ Технические характеристики	45

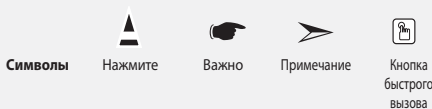

Комплект поставки

При покупке телевизора с ЖК экраном проверьте наличие всех перечисленных элементов. Если не хватает каких-либо элементов, обратитесь к продавцу.

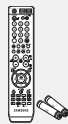

Пульт ДУ и батарейки (тип AAA, 2 шт.)



Кабель питания



Нижняя крышка



M4 X L16

Винты крепления подставки – 4 шт.

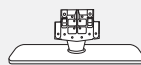

Подставка



Ткань для чистки

• Инструкция пользователя

• Гарантийный талон

• Правила безопасности

• Регистрационные карточки

- Гарантийный талон / Карточка сети обслуживания / Правила безопасности / Регистрационные карточки (прилагаются не во всех регионах)
- Подставка и винт могут не входить в комплект поставки в зависимости от модели.

Установка подставки

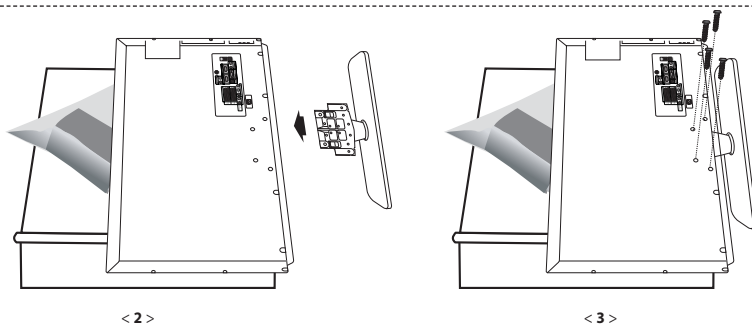

1. Положите телевизор на стол экраном вниз, подложив под него мягкую ткань или подушку.
2. Вставьте подставку в отверстие внизу телевизора.
3. Вставьте винты в указанные на рисунке отверстия и закрутите.

- Подставка предназначена для установки моделей с размером монитора 40 дюймов и более.

Использование комплекта для крепления на стене

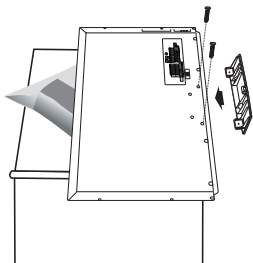

Комплект для крепления на стене (приобретается отдельно) позволяет монтировать телевизор на стене. Подробную информацию об использовании комплекта для крепления на стене см. в руководстве, которое прилагается к комплекту. Если у Вас возникнут вопросы относительно установки кронштейна для крепления на стене, обратитесь к специалисту технической службы. Компания Samsung Electronics не несет ответственности за любые повреждения изделия или травмы, полученные при самостоятельной установке телевизора.

- Снимите подставку, закройте отверстие в нижней части заглушкой и закрепите два винта.

Панель управления

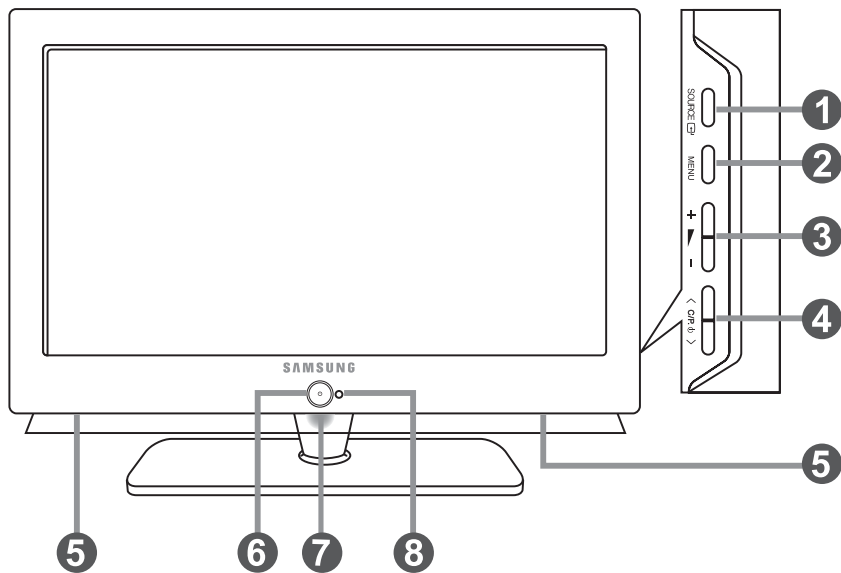

➤ Цвет и форма изделия могут отличаться в зависимости от модели.

1 SOURCE

Позволяет переключать между всеми доступными источниками входного сигнала (TV, Внеш. 1, Внеш. 2, AV, S-Video, Компонентный, ПК, HDMI1, HDMI2). Эта кнопка в экранном меню выполняет те же функции, что и кнопка **ENTER** на пульте дистанционного управления.

2 MENU

Нажмите для просмотра экранного меню функций телевизора.

3 + ▸ -

Нажатие этой кнопки позволяет увеличивать или уменьшать громкость. Кнопки + ▸ - в экранном меню выполняют те же функции, что и кнопки < и > на пульте дистанционного управления.

4 < C/P, P >

Выбор каналов. Кнопки < C/P, P > в экранном меню выполняют те же функции, что и кнопки ▾ и ▸ на пульте дистанционного управления. (Не используя пульт дистанционного управления, вы можете включить телевизор, нажав на кнопку переключения каналов.)

5 Громкоговорители

6 ⏻ (Питание)

Используется для включения и выключения питания

7 Индикатор питания

Мигает и отключается при включенном питании и загорается в режиме ожидания.

8 Приемник сигналов дистанционного управления

Направляйте пульт дистанционного управления на этот приемник в телевизоре.

Соединительная панель

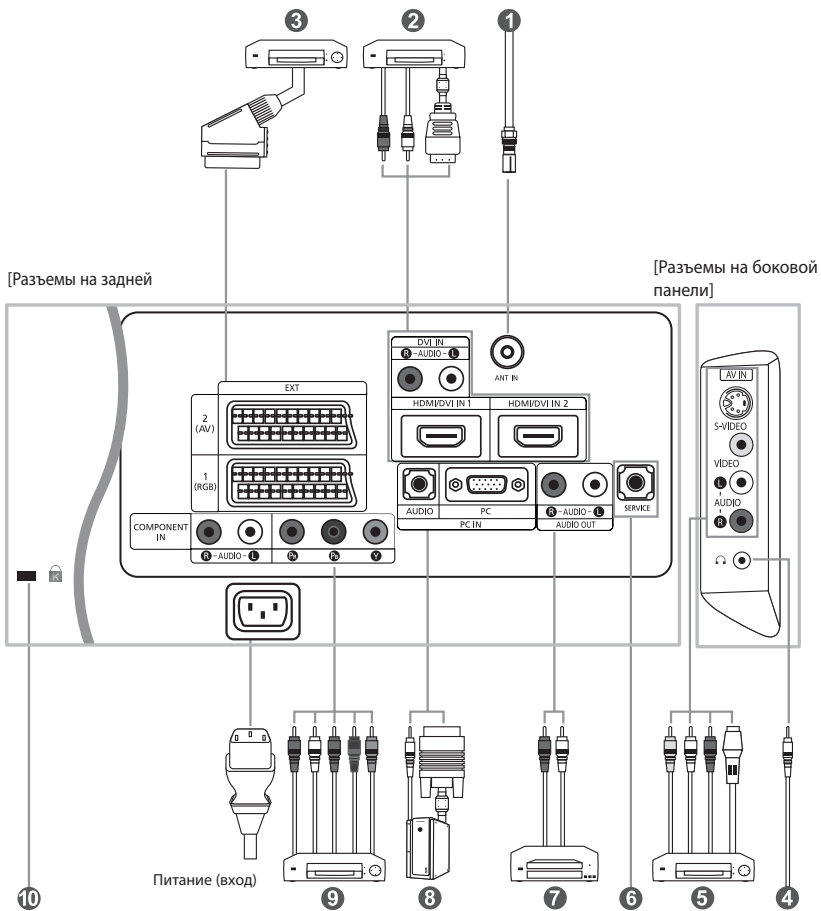

- Перед тем, как подключить внешнее устройство к телевизору, убедитесь, что питание телевизора отключено.
- Подсоединяя внешнее устройство, проследите, чтобы цвет соединительного разъема совпадал с цветом кабеля.

1 Подключение к антенне или сети кабельного телевидения

Для просмотра телевизионных каналов необходимо, чтобы сигнал поступал от одного из следующих источников:

- От внешней антенны / Из сети кабельного телевидения / Из сети спутникового телевидения

2 Подключение через интерфейс HDMI/DVI

- Этот разъем поддерживает подключение AV-устройств с интерфейсом HDMI (приставки, проигрыватели DVD, AV-ресиверы и цифровые телевизоры).

- При соединении двух устройств HDMI дополнительный аудиокабель не требуется.

➤ Что такое HDMI?

- "High Definition Multimedia Interface" позволяет передавать цифровые видеоданные высокого разрешения и многоканальные цифровые аудиосигналы (5. 1 каналов).

- Разъем HDMI/DVI поддерживает DVI-соединение с дополнительным устройством с помощью соответствующего кабеля (в комплект не входит). Различие между HDMI и DVI состоит в том, что устройство HDMI меньше по размеру, имеет установленную функцию кодирования HDCP (High Bandwidth Digital Copy Protection) и поддерживает многоканальные цифровые аудиосигналы.

- Используйте разъем HDMI/DVI для соединения с внешним устройством с интерфейсом DVI.

➤ Для соединения необходимо использовать кабель DVI-HDMI или переходник DVI-HDMI, а также разъем "R - AUDIO - L" на устройстве с интерфейсом DVI для выхода звука.

- При подключении данного устройства с помощью разъема HDMI или DVI к видеоприставке, DVD-проигрывателю, игровой консоли и т.п. убедитесь, что был установлен совместимый режим видеовыхода, как показано в таблице ниже. Несоблюдение указаний может привести к искажению изображения, его искажению или исчезновению.

➤ Поддерживаемые режимы для DVI или HDMI

	480i	480p	576i	576p	720p	1080i
50 Гц	X	O	X	O	O	O
60 Гц	X	O	X	X	O	O
Компонент	O	O	O	O	O	O

- Не пытайтесь подключать разъем HDMI/DVI к компьютеру или графической карте портативного компьютера. (При этом отобразится пустой экран)

3 Подключение видеоприставки, видеомагнитофона или проигрывателя DVD

- Присоедините кабель SCART видеомагнитофона или проигрывателя DVD к разьему SCART видеомагнитофона или проигрывателя DVD.

- Если требуется подключить к телевизору одновременно телевизионную приставку и видеомагнитофон (или проигрыватель DVD), необходимо подключить телевизионную приставку к видеомагнитофону (или проигрывателю DVD), после чего подключить видеомагнитофон (или проигрыватель DVD) к телевизору.

5 Подключение внешних аудио/видео устройств

- Соедините кабели RCA или S-VIDEO с внешним AV устройством, например, видеомагнитофоном, проигрывателем DVD или видеокамерой.

- Соедините с помощью аудиокабелей RCA разъемы "R - AUDIO - L", расположенные на задней панели телевизора, с соответствующими разъемами аудиовыхода AV устройства.

- Можно также подсоединить наушники к выходу для наушников (4) расположенному на задней панели телевизора. При подключенных наушниках звук не воспроизводится через встроенные громкоговорители телевизора.

6 Разъем SERVICE (Техническое обслуживание)

- Подключение может выполняться только квалифицированным инженером.

7 Подключение к выходам АУДИО

- Подсоедините аудиокабели с разъемами RCA к выходным гнездам "R - AUDIO - L" на задней панели вашего телевизора, а другие концы кабелей к соответствующим гнездам аудиовыхода на усилителе или системе домашнего кинотеатра.

8 Подключение компьютера

- Соедините с помощью кабеля с разъемами D-Sub (покупается отдельно) разъем "PC (PC IN)", расположенный на задней панели телевизора, и видеокарту компьютера.

- Подсоедините один конец стерео аудиокабеля (покупается отдельно) к разьему "AUDIO (PC IN)" на задней панели телевизора, другой конец к разьему "Audio Out" звуковой карты компьютера.

9 Подключение устройств с компонентным видеовыходом (DTV/DVD)

- Соедините с помощью кабелей для компонентного видеосигнала (покупаются отдельно) разъемы компонентного видеовыхода ("Pr", "Pb", "Y"), расположенные на задней панели телевизора, с соответствующими разъемами видеовыхода устройства цифрового телевидения (DTV) или проигрывателя DVD.

- Если требуется подключить к телевизору одновременно телевизионную приставку и устройство DTV (или проигрыватель DVD), необходимо подключить телевизионную приставку к устройству DTV (или проигрывателю DVD), после чего подключить устройство DTV (или проигрыватель DVD) к гнездам компонентного сигнала ("Pr", "Pb", "Y") телевизора.

- Разъемы Y, Pr и Pb устройств с компонентным сигналом (DTV или DVD) иногда имеют маркировку Y, B-Y и R-Y или Y, Cb и Cr.

- Соедините с помощью аудиокабелей RCA (покупаются отдельно) разъемы "R - AUDIO - L", расположенные на задней панели телевизора, с соответствующими разъемами аудиовыхода устройства DTV или проигрывателя DVD.

- Этот телевизор с ЖК-дисплеем обеспечивает оптимальное разрешение изображения в режиме 720p.

- Этот телевизор с ЖК-дисплеем обеспечивает максимальное разрешение изображения в режиме 1080i.

10 Замок "Кенсингтон"

- Замок "Кенсингтон" (покупается отдельно) – это устройство для защиты телевизора при использовании его в общественных местах.

- Чтобы получить информацию о защитном устройстве, обратитесь к торговому представителю, у которого Вы приобрели телевизор.

- Местонахождение разъема для замка "Кенсингтон" может меняться в зависимости от модели.

Пульт дистанционного управления

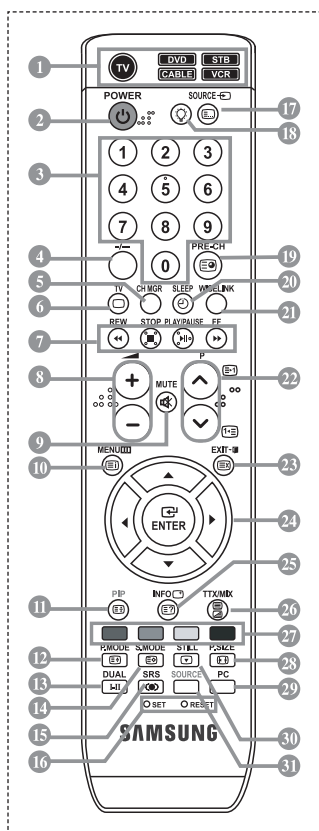

- 1 Выбор устройства для управления с помощью пульта дистанционного управления Samsung (TV, DVD, STB, CABLE, VCR) (см. стр. 36-40).
 - 2 Кнопка режима ожидания
 - 3 Цифровые кнопки для прямого выбора каналов
 - 4 Выбор одно/двухцифрового канала
 - 5 Отображение на экране "Управление Каналами".
 - 6 Прямой выбор режима телевизора
 - 7 Управление видеомаягитфом/DVD-проигрывателем: перемотка назад, остановка, воспроизведение/пауза, перемотка вперед
 - 8 Уменьшение громкости
9 Увеличение громкости
 - 9 Временное выключение звука
 - 10 Вызов меню и подтверждение внесенных изменений
 - 11 Режим картинки в картинке вкл./выкл.
 - 12 Выбор варианта настройки изображения
 - 13 Выбор звукового эффекта
 - 14 Выбор режима звука
 - 15 Выбор SRS TSXT
 - 16 **SET**: Выбор одного из 5 различных устройств - телевизор, DVD-проигрыватель, телеприставка, кабельное телевидение, видеомаягитфом.
RESET: Если пульт дистанционного управления не работает, замените батарейки, после чего нажмите и удерживайте кнопку "RESET" в течение 2-3 секунд перед его использованием.
 - 17 Выбор имеющихся источников сигнала
 - 18 При нажатии этой кнопки некоторые кнопки на пульте дистанционного управления (например, кнопки громкости, переключения каналов и кнопка MUTE) будут подсвечены на несколько секунд, а потом погаснут для экономии заряда батареи. Данная функция позволяет использовать пульт дистанционного управления ночью или в условиях недостаточного освещения
 - 19 Предыдущий канал
 - 20 Автоматическое выключение
 - 21 Данная функция позволяет загружать и просматривать или воспроизводить сохраненные фотографии (JPEG) и аудиофайлы (MP3) на телевизоре.
 - 22 P: Следующий канал
P: Предыдущий канал
 - 23 Выход из экранного меню
 - 24 Управление курсором в меню
 - 25 Используется для просмотра информации о станции вещания
 - 26 Выбор размера изображения
 - 26 Прямой переход в режим ПК
 - 30 Стоп-кадр
 - 31 выбор источника сигнала
- ### Функции телетекста
- 6 Выход из режима телетекста
 - 10 Страница содержания телетекста
 - 11 Фиксация страницы телетекста
 - 12 Выбор размера телетекста
 - 14 Сохранение телетекста
 - 17 Выбор режима телетекста (LIST/FLOW)
 - 19 Дополнительная страница телетекста
 - 22 P: Следующая страница телетекста
P: Предыдущая страница телетекста
 - 23 Отмена телетекста
 - 25 Показ скрытого текста
 - 26 Поечередный выбор режима "Teletext", "Double" или "Mix".
 - 27 Выбор темы Fastext

➤ Яркий свет может повлиять на работу пульта ДУ.

➤ Это специальный пульт дистанционного управления для людей с плохим зрением. На кнопках включения питания, переключения каналов и настройки громкости имеются точки букв шрифта Брайля.

Установка батарей в пульт ДУ

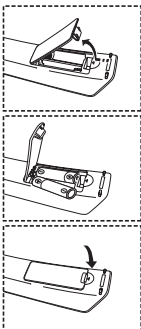

1. Поднимите крышку на задней поверхности пульта дистанционного управления вверх, как показано на рисунке.
2. Установите две батареи размера AAA.
 - Убедитесь, что знаки "+" и "-" на батареях соответствуют схеме, изображенной внутри отсека для установки батарей.
3. Установите крышку на место.
 - Извлеките батареи и храните их в прохладном сухом месте, если вы не будете использовать пульт ДУ в течение длительного времени. Пульт ДУ может использоваться на расстоянии до 7 метров от телевизора. При использовании телевизора в обычном режиме батарей хватает примерно на один год.

➤ Если не работает пульт ДУ, проверьте следующее:

1. Включено ли питание телевизора?
2. Не перепутаны ли положительный и отрицательный полюса батарей?
3. Не израсходован ли ресурс батарей?
4. Не произошел ли перебой электропитания? Не отключен ли шнур питания?
5. Нет ли поблизости специальной люминесцентной лампы или неоновой вывески?

Включение и выключение телевизора

Шнур питания подсоединен к соответствующему гнезду на задней панели телевизора.

1. Вставьте шнур питания в соответствующую розетку.
 - На передней панели телевизора загорится индикатор режима ожидания.
2. Нажмите кнопку **⏻** на передней панели телевизора.
 - Можно также нажать кнопку **POWER** **⏻** или кнопку **TV** **Ⓜ** на пульте дистанционного управления, чтобы включить телевизор.
 - Автоматически выбирается программа, которую вы просматривали последней.
3. Нажмите цифровую кнопку (0~9) или кнопку изменения номера канала **Ⓜ/Ⓜ** на пульте дистанционного управления или кнопку **< C/P. Ⓜ >** находящуюся справа на панели телевизора.
 - Когда вы в первый раз включаете телевизор, необходимо выбрать язык, который будет использоваться при отображении меню.
4. Чтобы выключить телевизор, нажмите кнопку **POWER** **⏻** еще раз.

Перевод телевизора в режим ожидания

Для уменьшения количества энергии, потребляемой телевизором, вы можете перевести телевизор в режим ожидания. Имеет смысл использовать режим ожидания, если требуется прервать просмотр на небольшое время (например, на время обеда).

1. Нажмите кнопку **POWER** **⏻** на пульте ДУ.
 - Экран гаснет, и на передней панели телевизора появляется синего индикатор режима ожидания.
2. Чтобы вновь включить телевизор, просто нажмите кнопку **POWER** **⏻**, цифровую кнопку (0~9) или кнопку увеличения/уменьшения номера канала **Ⓜ/Ⓜ** на пульте ДУ.
 - Не оставляйте телевизор в режиме ожидания надолго (например, когда вы уезжаете в отпуск).
Рекомендуется также отключить телевизор от сетевой розетки и от антенны.

Plug & Play

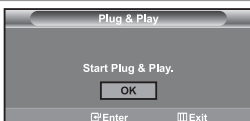

При первом включении телевизора автоматически и последовательно будут выбраны несколько основных параметров для настройки пользователем. Имеются следующие параметры:

1. Нажмите кнопку **POWER** **⏻** на пульте ДУ.
Отображается сообщение "Start Plug & Play" с выбранным вариантом "OK".
2. С помощью кнопки **▲** или **▼** выберите необходимый язык.
Нажмите кнопку **ENTER**, чтобы подтвердить ваш выбор.
3. Отображается сообщение "Проверьте антенный вход" с выбранным вариантом "OK". Нажмите кнопку **ENTER**.
 - Убедитесь, что кабель антенны подключен правильно.
4. Используя кнопку **▲** или **▼**, выберите страну.
Нажмите кнопку **ENTER**, чтобы подтвердить ваш выбор.
5. Отобразится меню "Автонастройка" с выбранным пунктом "Пуск". Нажмите кнопку **ENTER**.
 - Поиск каналов начнется и закончится автоматически. После того, как будут сохранены все доступные каналы, появится меню "Установка часов".
 - Нажмите кнопку **ENTER** в любое время, чтобы прервать процесс сохранения.
6. Нажмите кнопку **ENTER**.
Выберите "Часов" и "Минут" с помощью кнопки **◀** или **▶**.
Установите "Часов" и "Минут" с помощью кнопки **▲** или **▼**.
 - Можно также установить "Часов" и "Минут" с помощью кнопок с цифрами на пульте дистанционного управления.
7. Нажмите кнопку **ENTER** для подтверждения ваших настроек.

- **Язык:** Выберите язык.
- **Страна:** Выберите страну.
- **Автонастройка:** Автоматически ищет и сохраняет доступные каналы.
- **Установка часов:** Устанавливает время для встроенных часов телевизора.

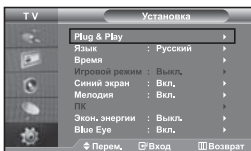

Если нужно сбросить настройки этой функции...

1. Чтобы открыть меню, нажмите кнопку **MENU**.
Нажимая кнопку **▲** или **▼**, выберите пункт "Установка", а затем нажмите кнопку **ENTER**.
2. Чтобы выбрать функцию "Plug & Play", нажмите кнопку **ENTER** еще раз.
3. Появится сообщение с просьбой включить функцию Plug & Play.

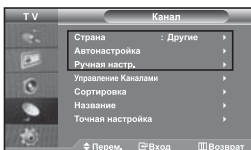

- Автоматическое сохранение каналов

- Сохранение каналов вручную

Автоматическое сохранение каналов

Для автоматического сохранения каналов можно выполнить поиск каналов в доступных частотных диапазонах (доступность конкретных диапазонов зависит от страны, в которой вы находитесь). Автоматически назначаемые при этом номера программ могут не соответствовать фактическим или желаемым номерам программ. Однако вы можете отсортировать номера вручную и удалить ненужные каналы.

1. Чтобы открыть меню, нажмите кнопку **MENU**.
Нажимая кнопку **▲** или **▼**, выберите пункт "Канал", а затем нажмите кнопку **ENTER**.
2. Нажмите кнопку **ENTER**, чтобы выбрать функцию "Страна".
3. Используя кнопку **▲** или **▼**, выберите страну.
Нажмите кнопку **ENTER**, чтобы подтвердить ваш выбор.
4. Нажимая кнопку **▲** или **▼**, выберите пункт "Автонастройка", а затем нажмите кнопку **ENTER**.
5. Нажмите кнопку **ENTER**.
 - Будут сохранены все доступные каналы.
 - Чтобы прервать сохранение каналов и вернуться в меню "Канал", нажмите кнопку **ENTER**.
6. После того, как будут сохранены все доступные каналы, на экране появится меню "Сортировка".

Сохранение каналов вручную

Можно сохранить до 100 каналов, включая каналы, транслируемые по кабельным сетям. При сохранении каналов вручную можно выбрать:

- ◆ **Сохранить или нет каждый из найденных каналов.**
- ◆ **Номер программы для идентификации каждого сохраненного канала.**

1. Чтобы открыть меню, нажмите кнопку **MENU**.
Нажимая кнопку **▲** или **▼**, выберите пункт "Канал", а затем нажмите кнопку **ENTER**.
2. Нажимая кнопку **▲** или **▼**, выберите пункт "Ручная настр.", а затем нажмите кнопку **ENTER**.
3. Нажмите кнопку **ENTER**, чтобы выбрать функцию "Программа".
4. Чтобы назначить каналу номер программы, выберите нужный номер, нажимая кнопку **▲** или **▼**, а затем нажмите кнопку **ENTER**.
 - Можно также задать номер программы нажатием цифровых кнопок на пульте ДУ.

5. Нажимая кнопку ▲ или ▼, выберите пункт "Система цвета", а затем нажмите кнопку **ENTER**.
6. Повторно нажимайте кнопку ▲ или ▼, чтобы выбрать необходимую систему цвета, а затем нажмите кнопку **ENTER**.
7. Нажимая кнопку ▲ или ▼, выберите пункт "Система звука", а затем нажмите кнопку **ENTER**.
8. Повторно нажимайте кнопку ▲ или ▼, чтобы выбрать необходимую систему звука, а затем нажмите кнопку **ENTER**.
 - Если слышен странный звук или звук не слышен вообще, еще раз выберите систему звука.
9. Если Вам известен номер канала, который необходимо сохранить, нажмите кнопку ▲ или ▼, чтобы выбрать "Канал". Нажмите кнопку **ENTER**. С помощью кнопки ▲ или ▼ выберите **C** (Радиоканал) или **S** (Кабельный канал). Выберите канал с помощью кнопки ▶. Нажимая кнопку ▲ или ▼, выберите нужный номер, а затем нажмите кнопку **ENTER**.
 - Режимы каналов: **P** (режим программы), **C** (режим радиоканалов), **S** (режим кабельных каналов)
 - Можно также выбрать канал с помощью цифровых кнопок на пульте дистанционного управления.
10. Если номера каналов не известны, выберите "Поиск" с помощью кнопки ▲ или ▼. Нажмите кнопку **ENTER**. Произведите поиск с помощью кнопки ▲ или ▼, и нажмите кнопку **ENTER**.
11. Нажимая кнопку ▲ или ▼, выберите меню "Сохранение". Нажмите кнопку **ENTER**, чтобы выбрать функцию "OK".
12. Повторите шаги с 3 по 11 для каждого канала, который нужно сохранить.

- **Программа:** Выбирает номер программы для канала.
- **Система цвета:** Устанавливает поддерживаемую систему цвета.
- **Система звука:** Устанавливает поддерживаемую систему звука.

- **Канал:** Выбирает канал.
- **Поиск:** Определяет частоту канала.
- **Сохранение:** Сохраняет установки.

Использование Управление Каналами

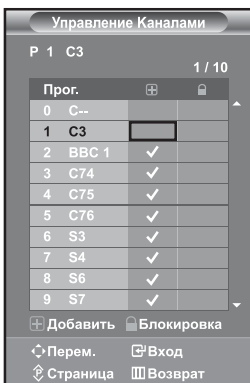

Настройка каналов в соответствии со своими предпочтениями. Можно без проблем удалить, добавить или заблокировать необходимый канал.

1. Чтобы открыть меню, нажмите кнопку **MENU**. Нажимая кнопку ▲ или ▼, выберите пункт "Канал", а затем нажмите кнопку **ENTER**.
2. Нажимая кнопку ▲ или ▼, выберите пункт "Управление Каналами", а затем нажмите кнопку **ENTER**.
3. Нажмите кнопку **ENTER** еще раз, чтобы выбрать функцию "Управление Каналами".
4. Нажмите кнопку ▶ для выбора строки []
5. Нажмите кнопку ▲ или ▼, чтобы выбрать нежелательный канал, а затем нажмите кнопку **ENTER** для его отмены.
6. Повторите действия пункта 5 для каждого выбираемого или отменяемого канала.
7. Чтобы выйти, нажмите кнопку **EXIT**.

➤ Индикация " " активна, когда для параметра "Замок" установлено значение "Вкл."

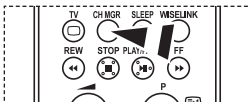

Эти параметры можно также установить, нажав кнопку **CH MGR** на пульте ДУ.

Включение “Замок”

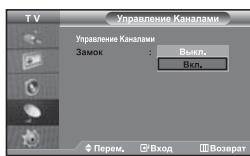

Данная функция, путем отключения звука и изображения, предотвратит просмотр нежелательных программ детьми. Блокировку нельзя снять с помощью кнопок на боковой панели. Параметры Защиты от детей могут быть изменены только с пульта ДУ, поэтому держите его в недоступном для детей месте.



1. Чтобы открыть меню, нажмите кнопку **MENU**. Нажимая кнопку \blacktriangle или \blacktriangledown , выберите пункт “Канал”, а затем нажмите кнопку **ENTER**.
2. Нажимая кнопку \blacktriangle или \blacktriangledown , выберите пункт “Управление Каналами”, а затем нажмите кнопку **ENTER**.
3. Нажимая кнопку \blacktriangle или \blacktriangledown , выберите пункт “Замок”, а затем нажмите кнопку **ENTER**.
4. Нажмите кнопку \blacktriangle или \blacktriangledown , чтобы выбрать параметр “Вкл.”. Нажмите кнопку **ENTER**.
5. Нажимая кнопку \blacktriangle или \blacktriangledown , выберите пункт “Управление Каналами”, а затем нажмите кнопку **ENTER**.
6. Нажмите кнопку \blacktriangleright для выбора строки “ $\mathbf{\square}$ ”.
7. Нажмите кнопку \blacktriangle или \blacktriangledown для выбора каналов, которые необходимо заблокировать, затем нажмите кнопку **ENTER**.
8. Повторите действия пункта 7 для каждого блокируемого или разблокируемого канала.
9. Чтобы выйти, нажмите кнопку **EXIT**.

➤ Выберите значение “Вкл.” или “Выкл.” для параметра “Замок”, чтобы быстро активизировать или заблокировать каналы, выбранные в строке “ $\mathbf{\square}$ ”.

Сортировка сохраненных каналов

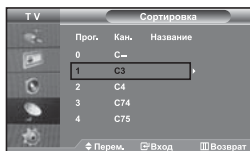

Вы можете переставить номера двух каналов, чтобы :

- ◆ Изменить порядок следования автоматически сохраненных каналов.
- ◆ Присвоить легко запоминаемые номера программ каналам, которые вы смотрите наиболее часто.

1. Чтобы открыть меню, нажмите кнопку **MENU**. Нажимая кнопку \blacktriangle или \blacktriangledown , выберите пункт “Канал”, а затем нажмите кнопку **ENTER**.
2. Нажимая кнопку \blacktriangle или \blacktriangledown , выберите пункт “Сортировка”, а затем нажмите кнопку **ENTER**.
3. Повторно нажимайте кнопку \blacktriangle или \blacktriangledown для выбора канала, который необходимо изменить. Нажмите кнопку **ENTER**.
 - Номер и название выбранного канала перемещаются вправо.
4. При помощи кнопки \blacktriangle или \blacktriangledown выберите номер программы, на который вы хотите переместить канал, а затем нажмите кнопку **ENTER**.
 - Выбранный канал обменивается местами с каналом, которому ранее был присвоен этот номер программы.
5. Повторите шаги 3 и 4 для сортировки другого канала.
6. Чтобы выйти, нажмите кнопку **EXIT**.

Присвоение каналам названий

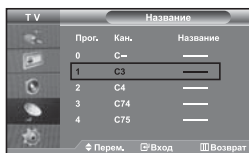

Названия каналов будут присвоены автоматически, если вместе с сигналом телевещания передается информация о канале.

Эти названия можно изменить по собственному желанию.

1. Чтобы открыть меню, нажмите кнопку **MENU**. Нажимая кнопку **▲** или **▼**, выберите пункт "Канал", а затем нажмите кнопку **ENTER**.
2. Нажимая кнопку **▲** или **▼**, выберите пункт "Название", а затем нажмите кнопку **ENTER**.
3. Если нужно переименовать канал, выберите его при помощи кнопки **▲** или **▼**. Нажмите кнопку **ENTER**.
 - Вокруг поля названия отображается строка выбора.

Для того, чтобы...	Выполните...
выбрать букву, цифру или символ	Нажмите кнопку ▲ или ▼
перейти к следующей позиции	Нажмите кнопку ▶
вернуться к предыдущей позиции	Нажмите кнопку ◀
Подтвердить название	Нажмите кнопку ENTER

- Имеющиеся символы :
Буквы алфавита (A~Z) / Цифры (0~9) / Специальные символы (-, пробел)
5. Повторите шаги с **3** по **4** для каждого канала, которому требуется присвоить новое имя.
 6. Чтобы выйти, нажмите кнопку **EXIT**.

Точная настройка на принимаемый сигнал канала

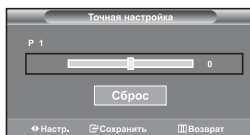

Для достижения оптимального качества приема подстройте требуемый канал вручную с помощью функции точной настройки.

1. Чтобы напрямую выбрать канал для точной настройки, используйте цифровые кнопки.
2. Чтобы открыть меню, нажмите кнопку **MENU**. Нажимая кнопку **▲** или **▼**, выберите пункт "Канал", а затем нажмите кнопку **ENTER**.
3. Нажимая кнопку **▲** или **▼**, выберите пункт "Точная настройка", а затем нажмите кнопку **ENTER**.
4. Нажмите кнопку **◀** или **▶** для выполнения точной настройки. Нажмите кнопку **ENTER**.
5. Чтобы выйти, нажмите кнопку **EXIT**.
 - В строке канала справа от номера сохраненного канала, настроенного с помощью функции точной настройки, появится звездочка "*". Номер канала высветится красным цветом.
 - Чтобы сбросить точную настройку, с помощью кнопки **▲** или **▼** выберите поле "Сброс", а затем нажмите кнопку **ENTER**.

Изменение режима изображения

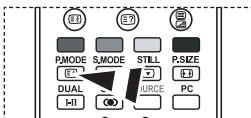
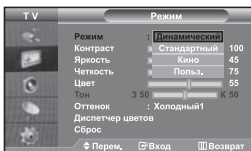

Можно также нажать кнопку **P.MODE** (Режим изображения) на пульте ДУ, чтобы выбрать параметры изображения.

Вы можете выбрать тип изображения на свой вкус.

1. Чтобы открыть меню, нажмите кнопку **MENU**. Нажимая кнопку **▲** или **▼**, выберите пункт "Изображение", а затем нажмите кнопку **ENTER**.
2. Нажмите кнопку **ENTER**, чтобы выбрать "Режим". Нажмите кнопку **ENTER** еще раз.
3. Чтобы выбрать необходимый режим изображения, нажмите кнопку **▲** или **▼**. Нажмите кнопку **ENTER**.
4. Чтобы выйти, нажмите кнопку **EXIT**.

- **Динамический:** для просмотра изображения с высокой четкостью в ярко освещенном помещении.
- **Стандартный:** для просмотра изображения при нормальном освещении.
- **Кино:** для просмотра изображения в темном помещении.
- **Польз.:** для просмотра изображения с любимыми настройками.
(См. раздел "Настройка параметров изображения")

- Режим изображения необходимо отдельно настроить для каждого источника входного сигнала.
- Нажав "Сброс", можно восстановить стандартные настройки изображения.
(См. раздел "Возврат параметров изображения к заводским настройкам" на стр. 14)

Настройка параметров изображения

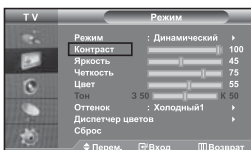

Изображение, отображаемое на экране телевизора, можно настроить, изменяя описанные ниже параметры.

1. Чтобы выбрать вариант настройки изображения, следуйте инструкциям 1-3 раздела "Изменение режима изображения".
2. Чтобы выбрать необходимый параметр, нажмите кнопку **▲** или **▼**. Нажмите кнопку **ENTER**.
3. Чтобы увеличить или уменьшить значение параметра, нажмите кнопку **◀** или **▶**. Нажмите кнопку **ENTER**.
4. Чтобы выйти, нажмите кнопку **EXIT**.

- **Контраст:** настраивает соотношение между наиболее яркими и темными участками объектов и фона.
- **Яркость:** настраивает яркость экрана.
- **Четкость:** делает объекты более четкими или размытыми.
- **Цвет:** настраивает цвета, делая их более светлыми или темными.
- **Тон (Только для NTSC):** настраивает цвет объектов – добавляет красноватый или зеленоватый оттенок, придавая объектам более естественный вид.

- Установленные значения сохраняются в соответствии с выбранным режимом изображения.
- В режиме ПК можно настроить только "Контраст", "Яркость" и "Цвет"

Изменение цветового оттенка

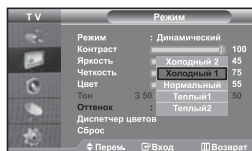

Можно выбрать наиболее удобные для просмотра цветовые оттенки.

1. Чтобы выбрать вариант настройки изображения, следуйте инструкциям 1-3 раздела "Изменение режима изображения" на стр. 12.
2. Нажимая кнопку **▲** или **▼**, выберите пункт "Оттенок", а затем нажмите кнопку **ENTER**.
3. Чтобы выбрать параметры оттенков, нажимайте кнопку **▲** или **▼**. Нажмите кнопку **ENTER**.
4. Чтобы выйти, нажмите кнопку **EXIT**.

- **Холодный 2:** изменяет цветовую температуру, придавая цветовой гамме более насыщенный голубоватый оттенок, чем Холодный 1.
- **Холодный 1:** придает белому цвету голубоватый оттенок.
- **Нормальный:** сохраняет белый цвет.
- **Теплый 1:** придает белому цвету красноватый оттенок.
- **Теплый 2:** изменяет цветовую температуру, придавая цветовой гамме более насыщенный красноватый оттенок, чем Теплый 1.

➤ Установленные значения сохраняются соответственно для выбранного режима изображения.

Настройка оттенка с нужным компонентом цвета

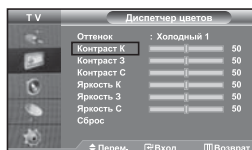

Пользователь может настроить оттенок изображения с нужным компонентом цвета.

1. Чтобы выбрать вариант настройки изображения, следуйте инструкциям 1-3 раздела "Изменение режима изображения" на стр. 12.
2. Нажимая кнопку **▲** или **▼**, выберите пункт "Диспетчер цветов", а затем нажмите кнопку **ENTER**.
3. Нажмите кнопку **▲** или **▼** для выбора определенного параметра. Нажмите кнопку **ENTER**.
4. Нажимайте кнопку **◀** или **▶** для уменьшения или увеличения значения определенного параметра. Нажмите кнопку **ENTER**.
5. Чтобы выйти, нажмите кнопку **EXIT**.

- **Контраст К:** Уменьшение или усиление интенсивности красного компонента цвета границы между объектами и фоном.
- **Контраст З:** Уменьшение или усиление интенсивности зеленого компонента цвета границы между объектами и фоном.
- **Контраст С:** Уменьшение или усиление интенсивности синего компонента цвета границы между объектами и фоном.
- **Яркость К:** Настройка яркости красного компонента цвета всего экрана.
- **Яркость З:** Настройка яркости зеленого компонента цвета всего экрана.
- **Яркость С:** Настройка яркости синего компонента цвета всего экрана.
- **Сброс:** Сброс всех настроек до значений по умолчанию.

➤ В окне "Диспетчер цветов" нельзя выбрать "Оттенок".

Возврат параметров изображения к заводским настройкам

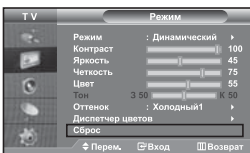

Для параметров изображения можно вернуть заводские настройки.

1. Чтобы выбрать вариант настройки изображения, следуйте инструкциям 1-3 раздела "Изменение режима изображения" на стр. 12.
 2. Нажимая кнопку **▲** или **▼**, выберите пункт "Сброс", а затем нажмите кнопку **ENTER**.
 3. Чтобы выйти, нажмите кнопку **EXIT**.
- Функция "Сброс" будет установлена для каждого режима изображения.

Изменение размера изображения

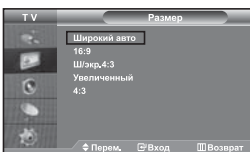

Вы можете выбрать размер изображения на свой вкус.

1. Чтобы открыть меню, нажмите кнопку **MENU**. Нажимая кнопку **▲** или **▼**, выберите пункт "Изображение", а затем нажмите кнопку **ENTER**.
2. Нажимая кнопку **▲** или **▼**, выберите пункт "Размер", а затем нажмите кнопку **ENTER**.
3. Выберите требуемый пункт меню, нажимая кнопку **▲** или **▼**. Нажмите кнопку **ENTER**.
4. Чтобы выйти, нажмите кнопку **EXIT**.

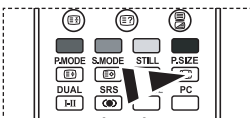

Эти параметры можно выбрать с помощью кнопки **P.SIZE** (Размер изображения) на пульте дистанционного управления.

- **Широкий авто**: автоматически увеличивает изображение до формата широкого экрана "16:9".
- **16:9**: изменяет формат изображения до 16:9 как для DVD или широкоформатного режима просмотра телепрограмм.
- **Широкий 4:3**: увеличивает изображения более чем 4:3.
- **Увеличенный**: Увеличивает изображение формата 16:9 (в вертикальном направлении) на весь экран.
- **4:3**: Это стандартная установка для видеоизображения или обычного режима просмотра телепрограмм.

- Функция "Широкий авто" доступна только в режимах "TV", "Внеш.1", "Внеш.2", "AV" и "S-Video".
- В режиме ПК можно настроить только режим "16:9" и "4:3".
- **Увеличенный**: Выберите с помощью кнопок **◀** или **▶**. Используйте кнопку **▲** или **▼** для перемещения изображения вверх или вниз. Выберите , а затем используйте кнопку **▲** или **▼** для увеличения или уменьшения размера изображения в вертикальном направлении.
- **Широкий 4:3**: Перемещайте экран вверх/вниз, используя кнопку **▲** или **▼**, предварительно выбрав значок с помощью кнопки **▶** или **ENTER**.

Настройка параметра Широкий авто (4:3)

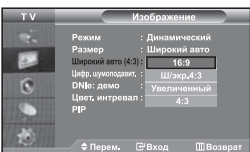

Настройка размера изображения 4:3 в соответствии с входным сигналом

1. Чтобы открыть меню, нажмите кнопку **MENU**. Нажимая кнопку **▲** или **▼**, выберите пункт "Изображение", а затем нажмите кнопку **ENTER**.
 2. Нажимая кнопку **▲** или **▼**, выберите пункт "Широкий авто (4:3)", а затем нажмите кнопку **ENTER**.
 3. Выберите требуемый пункт меню, нажимая кнопку **▲** или **▼**. Нажмите кнопку **ENTER**.
 4. Чтобы выйти, нажмите кнопку **EXIT**.
- Эти функции не работают в режиме "Компонентный", "ПК", "HDMI1", "HDMI2".

- **16:9**: Изменяет формат изображения до 16:9, как для DVD или широкоформатного режима просмотра телепрограмм.
- **Широкий 4:3**: увеличение изображения более чем 4:3
- **Увеличенный**: Увеличивает изображение формата 16:9 (в вертикальном направлении) на весь экран
- **4:3**: Это стандартная установка для видео изображения или обычного режима просмотра телепрограмм.

Режим стоп-кадра

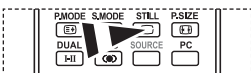

С помощью кнопки **STILL** вы можете временно остановить изображение. Нажмите кнопку еще раз, чтобы отменить режим стоп-кадра.

Цифровое подавление шума

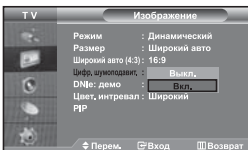

Если принимаемый телевизионный сигнал слабый, включите функцию **Цифровой шумоподаватель (Digital NR)**, чтобы снизить помехи и устранить двоение изображения на экране.

1. Чтобы открыть меню, нажмите кнопку **MENU**. Нажимая кнопку **▲** или **▼**, выберите пункт "Изображение", а затем нажмите кнопку **ENTER**.
2. Нажимая кнопку **▲** или **▼**, выберите пункт "Цифр. шумоподавитель", а затем нажмите кнопку **ENTER**.
3. Нажимая кнопку **▲** или **▼**, выберите пункт "Вкл." или "Выкл.". Нажмите кнопку **ENTER**.
4. Чтобы выйти, нажмите кнопку **EXIT**.

DNIe: демо (Digital Natural Image engine)

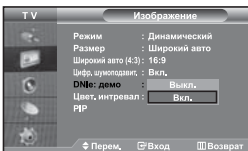

Новая технология **Samsung** позволяет получать более четкое изображение с улучшенными параметрами контраста и белого цвета. Новый алгоритм коррекции изображения дает возможность создавать более яркое и четкое изображение. Технология **DNIe** позволяет адаптировать для просмотра любые сигналы. Можно оценить, как **DNIe** улучшает изображение, когда для режима

DNIe: демо установлено значение **Вкл.**

1. Чтобы открыть меню, нажмите кнопку **MENU**. Нажимая кнопку **▲** или **▼**, выберите пункт "Изображение", а затем нажмите кнопку **ENTER**.
 2. Нажимая кнопку **▲** или **▼**, выберите пункт "DNIe: демо", а затем нажмите кнопку **ENTER**.
 3. Нажимая кнопку **▲** или **▼**, выберите пункт "Вкл." или "Выкл.". Нажмите кнопку **ENTER**.
 4. Чтобы выйти, нажмите кнопку **EXIT**.
- Эти функции не работают в режиме ПК.
 - Функция DNIe: демо используется для демонстрации разницы в качестве изображения при использовании технологии DNIe и без нее.
 - По умолчанию функция DNIe включена.

Настройка Цветовое пространство

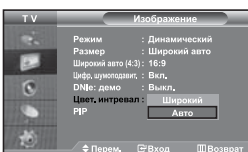

Цветовое пространство - это цветовая матрица, состоящая из **красного, зеленого и синего цветов**. Выберите необходимое цветовое пространство и ощутите всю гамму естественных цветов.

1. Чтобы открыть меню, нажмите кнопку **MENU**. Нажимая кнопку **▲** или **▼**, выберите пункт "Изображение", а затем нажмите кнопку **ENTER**.
2. Нажимая кнопку **▲** или **▼**, выберите пункт "Цвет. интэрвал", а затем нажмите кнопку **ENTER**.
3. Нажимая кнопку **▲** или **▼**, выберите пункт "Широкий" или "Авто". Нажмите кнопку **ENTER**.
4. Чтобы выйти, нажмите кнопку **EXIT**.

- **Широкий:** в режиме широкого цветового пространства обеспечивается глубина и насыщенность цветов.
- **Авто:** в режиме автоматического цветового пространства настройка естественных оттенков выполняется автоматически с помощью программы.

Просмотр изображений в режиме “Картинка в картинке” (PIP)

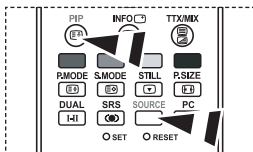
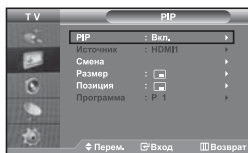

Чтобы включить или выключить функцию “PIP” (картинка в картинке), нажмите кнопку PIP на пульте ДУ.

Можно вывести на экран внутри основного изображения дополнительное изображение (выбранной телепрограммы или от внешнего источника видеосигнала). Таким образом можно просматривать изображение выбранной телепрограммы или от любого подключенного источника видеосигнала, не прерывая просмотра основного изображения.

1. Чтобы открыть меню, нажмите кнопку **MENU**. Нажимая кнопку **▲** или **▼**, выберите пункт “Изображение”, а затем нажмите кнопку **ENTER**.
2. Нажимая кнопку **▲** или **▼**, выберите пункт “PIP”, а затем нажмите кнопку **ENTER**.
3. Нажмите кнопку **ENTER** еще раз. Нажимая кнопку **▲** или **▼**, выберите пункт “Вкл.”, а затем нажмите кнопку **ENTER**.
 - Если активирована функция PIP, для основного изображения устанавливается размер “16:9”.
4. Нажимая кнопку **▲** или **▼**, выберите пункт “Источник”, а затем нажмите кнопку **ENTER**. С помощью кнопки **▲** или **▼** выберите источник сигнала для окна дополнительного изображения, а затем нажмите кнопку **ENTER**.
 - Доступные источники сигнала для дополнительного изображения могут быть разными, в зависимости от того, какой источник выбран для основного изображения.
5. Нажимая кнопку **▲** или **▼**, выберите меню “Смена”. Чтобы поменять местами основное и дополнительное изображения, выберите параметр “Смена” и нажмите кнопку **ENTER**.
 - Основное и дополнительное изображения меняются местами.
 - Если источником основного изображения является “ПК”, параметр “Смена” будет недоступен.
6. Нажмите кнопку **▲** или **▼** для выбора “Размер” дополнительного изображения, а затем нажмите кнопку **ENTER**. С помощью кнопки **▲** или **▼** выберите размер дополнительного изображения, а затем нажмите кнопку **ENTER**.
 - Если источником основного изображения является “ПК”, параметр “Размер” будет недоступен.
7. Нажимая кнопку **▲** или **▼**, выберите пункт “Позиция”, а затем нажмите кнопку **ENTER**. Нажимая кнопку **▲** или **▼**, выберите позицию дополнительного изображения на экране, а затем нажмите кнопку **ENTER**.
8. Нажимая кнопку **▲** или **▼**, выберите пункт “Программа”, а затем нажмите кнопку **ENTER**. Вы можете выбрать канал, который будет отображаться в окне дополнительного изображения, нажимая кнопку **▲** или **▼**. Нажмите кнопку **ENTER**.
 - Функция “Прог.” доступна только в том случае, если для дополнительного изображения в качестве источника выбран телевизор.
9. Чтобы выйти, нажмите кнопку **EXIT**.

➢ Когда основное изображение поступает от игровой приставки или с диска караоке, иногда можно заметить, что цвета изображения в окне PIP становятся слегка неестественными.

- **Источник:** используется для выбора источника дополнительного изображения.
- **Смена:** используется, чтобы поменять местами основное и дополнительное изображения.
- **Размер:** используется для выбора размера дополнительного изображения.
- **Позиция:** используется для перемещения дополнительного изображения.
- **Программа:** используется для изменения программы для дополнительного изображения.

➢ **Настройки PIP** (О: Функция PIP работает, X: функция PIP не работает)

Сос.	Доп.	TV	Внеш. 1	Внеш. 2	AV	S-Video	Компонентный	ПК	HDMI1	HDMI2
TV	X	X	X	X	X	X	X	X	O	O
Внеш. 1	X	X	X	X	X	X	X	X	O	O
Внеш. 2	X	X	X	X	X	X	X	X	O	O
AV	X	X	X	X	X	X	X	X	O	O
S-Video	X	X	X	X	X	X	X	X	O	O
Компонентный	X	X	X	X	X	X	X	X	O	O
ПК	O	O	O	O	O	X	X	X	X	X
HDMI1	O	O	O	O	O	O	O	X	X	X
HDMI2	O	O	O	O	O	O	O	X	X	X

Изменение режима звука

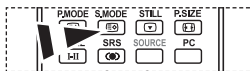
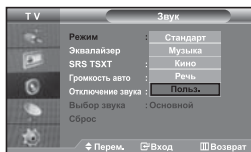

Данные параметры можно выбрать с помощью кнопки **S.MODE** на пульте дистанционного управления.

Вы можете выбрать один из перечисленных ниже специальных режимов звука, который будет использоваться во время просмотра определенной программы.

1. Чтобы открыть меню, нажмите кнопку **MENU**. Нажимая кнопку **▲** или **▼**, выберите пункт "Звук", а затем нажмите кнопку **ENTER**.
2. Нажмите кнопку **ENTER**, чтобы выбрать "Режим".
3. Последовательно нажимайте кнопку **▲** или **▼**, чтобы выбрать необходимый режим звука, а затем нажмите кнопку **ENTER**.
4. Чтобы выйти, нажмите кнопку **EXIT**.

- **Стандарт:** выбирает нормальный звуковой режим.
- **Музыка:** выбирает музыку на фоне голосов.
- **Кино:** обеспечивает живое и насыщенное звучание фильмов.
- **Речь:** выбирает голос на фоне других звуков.
- **Польз.:** выбирает пользовательские установки звука.

(См. раздел "Настройка параметров звука")

Настройка параметров звука

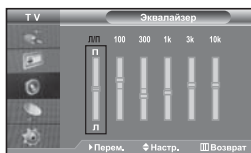

Вы можете настроить параметры звука на свой вкус.

1. Чтобы открыть меню, нажмите кнопку **MENU**. Нажимая кнопку **▲** или **▼**, выберите пункт "Звук", а затем нажмите кнопку **ENTER**.
 2. Нажимая кнопку **▲** или **▼**, выберите пункт "Эквалайзер", а затем нажмите кнопку **ENTER**.
 3. Чтобы выбрать необходимый параметр, нажмите кнопку **◀** или **▶**. Нажмите кнопку **ENTER**.
 4. Нажимая кнопку **▲** или **▼**, выполните требующуюся настройку. Нажмите кнопку **ENTER**.
 5. Чтобы выйти, нажмите кнопку **EXIT**.
- Если один из этих параметров изменен, для параметра Режим звука автоматически устанавливается значение "Польз."

Настройка параметров TruSurround XT (SRS TSXT)

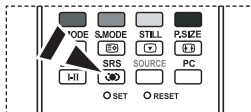
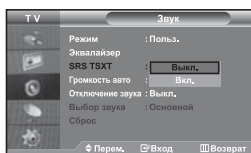

Эти параметры можно выбрать с помощью кнопки **SRS** на пульте дистанционного управления.

TruSurround XT является запатентованной технологией компании SRS, которая позволяет воспроизводить многоканальный (5.1) звук через два громкоговорителя. Функция TruSurround обеспечивает захватывающее виртуальное объемное звучание через систему из двух громкоговорителей, включая встроенные громкоговорители телевизора. Функция совместима со всеми многоканальными форматами.

1. Чтобы открыть меню, нажмите кнопку **MENU**. Нажимая кнопку **▲** или **▼**, выберите пункт "Звук", а затем нажмите кнопку **ENTER**.
2. Нажимая кнопку **▲** или **▼**, выберите пункт "SRS TSXT", а затем нажмите кнопку **ENTER**.
3. Нажимая кнопку **▲** или **▼**, выберите пункт "Вкл." или "Выкл.". Нажмите кнопку **ENTER**.
4. Чтобы выйти, нажмите кнопку **EXIT**.



TruSurround XT, SRS и символ  являются товарными знаками компании SRS Labs, Inc. Технология TruSurround XT используется по лицензии компании SRS Labs, Inc.

Автоматическая настройка громкости

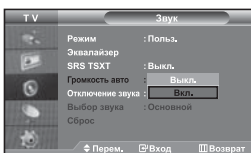

Каждая вещательная станция имеет индивидуальные параметры сигнала, поэтому пользователю может потребоваться настраивать громкость каждый раз при смене канала. Данная функция позволяет выполнять автоматическое регулирование громкости звука канала, уменьшая ее в случае сильного модуляционного сигнала и увеличивая, если модуляционный сигнал слишком слабый.

1. Чтобы открыть меню, нажмите кнопку **MENU**. Нажимая кнопку **▲** или **▼**, выберите пункт "Звук", а затем нажмите кнопку **ENTER**.
2. Нажимая кнопку **▲** или **▼**, выберите пункт "Громкость авто", а затем нажмите кнопку **ENTER**.
3. Нажимая кнопку **▲** или **▼**, выберите пункт "Вкл." или "Выкл.". Нажмите кнопку **ENTER**.
4. Чтобы выйти, нажмите кнопку **EXIT**.

Использование функции "Отключение звука"

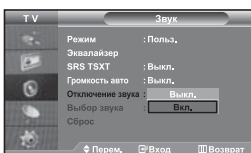

В случае необходимости прослушивать звук через внешние громкоговорители отключите внутренний усилитель.

1. Чтобы открыть меню, нажмите кнопку **MENU**. Нажимая кнопку **▲** или **▼**, выберите пункт "Звук", а затем нажмите кнопку **ENTER**.
2. Нажимая кнопку **▲** или **▼**, выберите пункт "Отключение звука", а затем нажмите кнопку **ENTER**.
3. Нажимая кнопку **▲** или **▼**, выберите пункт "Вкл." или "Выкл.". Нажмите кнопку **ENTER**.
4. Чтобы выйти, нажмите кнопку **EXIT**.
 - Если для параметра "Отключение звука" установлено значение "Вкл.", меню Sound (Звук), кроме пункта "Выбор звука" (в режиме PIP), будет недоступно.

Воспроизведение звука для дополнительного изображения

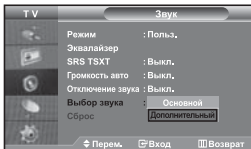

При работе функции PIP можно прослушивать звуковое сопровождение дополнительного изображения.

1. Чтобы открыть меню, нажмите кнопку **MENU**. Нажимая кнопку **▲** или **▼**, выберите пункт "Звук", а затем нажмите кнопку **ENTER**.
2. Нажимая кнопку **▲** или **▼**, выберите пункт "Выбор звука", а затем нажмите кнопку **ENTER**.
3. Нажимая кнопку **▲** или **▼**, выберите пункт "Дополнительный", а затем нажмите кнопку **ENTER**.
4. Чтобы выйти, нажмите кнопку **EXIT**.

- **Основной:** используется для прослушивания звукового сопровождения основного изображения.
- **Дополнительный:** используется для прослушивания звукового сопровождения дополнительного изображения.

➤ Этот параметр доступен, если для функции "PIP" выбрано значение "Вкл."

Восстановление для параметров звука заводских настроек по умолчанию

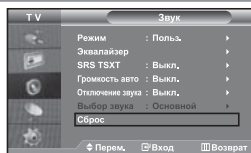

Если для параметра "Игровой режим" установлено значение "Вкл.", будет активирована функция "Сброс звука". Если после установки эквалайзера будет выбрана функция "Сброс", то для эквалайзера будут восстановлены заводские настройки.

1. Чтобы открыть меню, нажмите кнопку **MENU**. Нажимая кнопку **▲** или **▼**, выберите пункт "Звук", а затем нажмите кнопку **ENTER**.
2. Нажимая кнопку **▲** или **▼**, выберите пункт "Сброс", а затем нажмите кнопку **ENTER**.
3. Чтобы выйти, нажмите кнопку **EXIT**.
 - Этот параметр доступен, если для функции "Игровой режим" выбрано значение "Вкл."

Подсоединение наушников



Если вы хотите смотреть телевизор, не беспокоя шумом присутствующих в комнате людей, то к телевизору можно подсоединить наушники.

- Подключив наушники к соответствующему порту, в меню Sound (Звук) вы можете воспользоваться только пунктами "Отключение звука" и "Выбор звука" (в режиме PIP). (См. раздел "Использование функции Отключение звука" на стр. 18)
- Прослушивание звука в наушниках на большой громкости в течение долгого времени может повредить органы слуха.
- При подсоединении наушников к системе звук в динамиках отключается.

Выбор режима звука

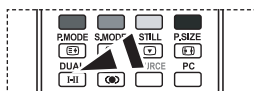

Эти параметры можно также выбрать с помощью кнопки **DUAL** на пульте дистанционного управления.

Режим звука можно выбрать с помощью кнопки "DUAL".

При нажатии данной кнопки на экране отобразится текущий режим звука.

	Тип звука:	ДВОЙНОЙ 1/2	По умолчанию
FM стерео	Моно	МОНО	Автоматическое изменение
	Стерео	СТЕРЕО ↔ МОНО	
	Двойной	ДВОЙНОЙ 1 ↔ ДВОЙНОЙ 2	
NICAM стерео	Моно	МОНО	Автоматическое изменение
	Стерео	МОНО ↔ СТЕРЕО	
	Двойной	<div style="border: 1px solid black; padding: 2px; display: inline-block;"> МОНО ↔ ДВОЙНОЙ 1 ← ДВОЙНОЙ 2 → </div>	

Установка и отображение текущего времени

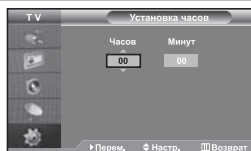

Вы можете установить часы телевизора, чтобы текущее время отображалось при нажатии кнопки **INFO**. Кроме того, установка текущего времени необходима, если вы хотите использовать таймеры включения и выключения.

1. Чтобы открыть меню, нажмите кнопку **MENU**. Нажимая кнопку **▲** или **▼**, выберите пункт "Установка", а затем нажмите кнопку **ENTER**.
2. Нажимая кнопку **▲** или **▼**, выберите пункт "Время", а затем нажмите кнопку **ENTER**.
3. Нажмите кнопку **ENTER**, чтобы выбрать "Установка часов".

Для того, чтобы...	Нажмите...
Перейти к пункту "Часов" или "Минут".	Кнопку ◀ или ▶ .
Установить значения для параметров "Часов" и "Минут".	Кнопку ▲ или ▼ .
Нажмите кнопку ENTER .	

5. Чтобы выйти, нажмите кнопку **EXIT**.
 - Если вы отсоедините шнур питания от розетки, потребуются установить часы заново.
 - С помощью цифровых кнопок на пульте дистанционного управления можно также установить значение времени (часы и минуты).

Установка таймера переключения в режим ожидания

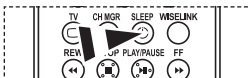
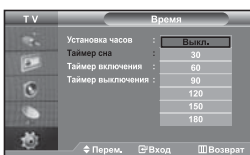

Нажмите кнопку **SLEEP** (Автоматическое выключение) на пульте ДУ, пока не появится соответствующий промежуток времени.

Вы можете установить период времени в диапазоне от 30 до 180 минут, по истечении которого телевизор автоматически перейдет в режим ожидания.

1. Чтобы открыть меню, нажмите кнопку **MENU**. Нажимая кнопку **▲** или **▼**, выберите пункт "Установка", а затем нажмите кнопку **ENTER**.
2. Нажимая кнопку **▲** или **▼**, выберите пункт "Время", а затем нажмите кнопку **ENTER**.
3. Нажимая кнопку **▲** или **▼**, выберите пункт "Таймер сна", а затем нажмите кнопку **ENTER**.
4. Нажимайте кнопку **▲** или **▼**, пока не появится нужное значение времени (Выкл., 30, 60, 90, 120, 150, 180). Нажмите кнопку **ENTER**.
5. Чтобы выйти, нажмите кнопку **EXIT**.
 - Телевизор автоматически переключится в режим ожидания, как только выбранный интервал времени истечет.

Автоматическое включение и выключение телевизора

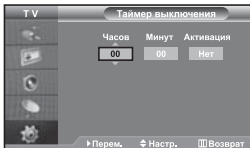
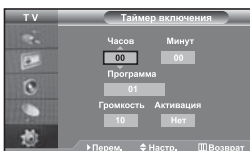

Таймеры включения и выключения можно устанавливать таким образом, чтобы:

- ◆ Телевизор автоматически включался и настраивался на выбранный канал в заданное время.
- ◆ Автоматически выключался в заданное время.

➤ Первый этап - это установка часов телевизора.

1. Чтобы открыть меню, нажмите кнопку **MENU**. Нажимая кнопку **▲** или **▼**, выберите пункт "Установка", а затем нажмите кнопку **ENTER**.
2. Нажимая кнопку **▲** или **▼**, выберите пункт "Время", а затем нажмите кнопку **ENTER**.
3. Нажимая кнопку **▲** или **▼**, выберите пункт "Таймер включения", а затем нажмите кнопку **ENTER**.
4. Нажмите кнопку **▲** или **▼**, чтобы установить значение для "Часов", а затем нажмите кнопку **▶**, чтобы перейти к следующему полю. Установите другие значения аналогичным образом. Завершив установку, нажмите кнопку **ENTER**, чтобы вернуться назад.
5. Нажимая кнопку **▲** или **▼**, выберите пункт "Таймер выключения", а затем нажмите кнопку **ENTER**.
6. Нажмите кнопку **▲** или **▼**, чтобы установить значение для "Часов", а затем нажмите кнопку **▶**, чтобы перейти к следующему полю. Установите другие значения аналогичным образом. Завершив установку, нажмите кнопку **ENTER**, чтобы вернуться назад.
7. Чтобы выйти, нажмите кнопку **EXIT**.
 - Можно также установить значение времени (часы и минуты) с помощью цифровых кнопок на пульте дистанционного управления.
 - Чтобы включить таймеры, необходимо выбрать значение "Да" для параметра "Активация".

Выбор языка

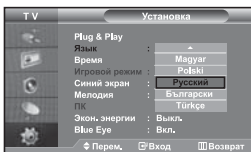

При первом включении телевизора необходимо выбрать язык, который будет использоваться при отображении названий меню, пунктов меню и другой информации.

1. Чтобы открыть экранное меню, нажмите кнопку **MENU**. Нажимая кнопку **▲** или **▼**, выберите пункт "Установка", а затем нажмите кнопку **ENTER**.
2. Нажимая кнопку **▲** или **▼**, выберите пункт "Язык", а затем нажмите кнопку **ENTER**.
3. Повторно нажимайте кнопку **▲** или **▼** для выбора определенного языка. Нажмите кнопку **ENTER**.
 - Вы можете выбрать один из 21 языка.
4. Чтобы выйти, нажмите кнопку **EXIT**.

Использование игрового режима

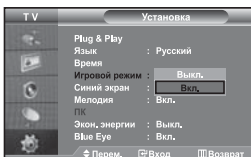

При подключении игровой консоли, например PlayStation™ или Xbox™, можно выбрать игровой режим (Game Mode) для получения более реалистичных эффектов.

1. Чтобы открыть меню, нажмите кнопку **MENU**. Нажимая кнопку **▲** или **▼**, выберите пункт "Установка", а затем нажмите кнопку **ENTER**.
2. Нажимая кнопку **▲** или **▼**, выберите пункт "Игровой режим", а затем нажмите кнопку **ENTER**.
3. Нажимая кнопку **▲** или **▼**, выберите пункт "Вкл." или "Выкл.". Нажмите кнопку **ENTER**.
4. Чтобы выйти, нажмите кнопку **EXIT**.
 - Чтобы отсоединить игровую консоль и подсоединить другое внешнее устройство, установите для параметра Game (Игра) значение Off (Выкл) в меню настройки.
 - При отображении меню телевизора в игровом режиме изображение слегка подрагивает на экране.
 - Игровой режим недоступен в режиме TV.
 - Если для параметра "Игровой режим" установлено значение "Вкл.":
 - Для параметров "Режим изображения" и "Режим звука" автоматически устанавливается значение "Пользовательский", и пользователи не смогут изменить режим.
 - Параметр "Режим звука" в меню "Звук" отключается. Регулировку звука следует выполнить с помощью эквалайзера.
 - Включается функция "Сброс звука". Если после установки эквалайзера будет выбрана функция "Сброс", то для эквалайзера будут восстановлены заводские настройки.

Настройка режима синего экрана / Выбор мелодии

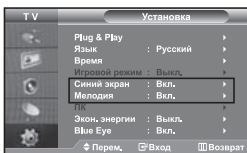

Синий экран:

Если сигнал не принимается или сигнал очень слабый, вместо изображения с помехами автоматически отображается синий экран. При необходимости просмотра изображения с сильными помехами установите для параметра "Синий экран" значение "Выкл."

Мелодия:

Можно сделать так, чтобы при включении или выключении телевизора проигрывалась мелодия.

1. Чтобы открыть меню, нажмите кнопку **MENU**.
Нажимая кнопку **▲** или **▼**, выберите пункт "Установка", а затем нажмите кнопку **ENTER**.
2. Нажимая кнопку **▲** или **▼**, выберите пункт "Синий экран" или "Мелодия".
Нажмите кнопку **ENTER**.
3. Нажимая кнопку **▲** или **▼**, выберите пункт "Вкл." или "Выкл.".
Нажмите кнопку **ENTER**.
4. Чтобы выйти, нажмите кнопку **EXIT**.

Использование функции "Экономия энергии"

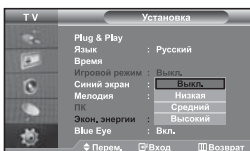

С помощью этой функции настраивается яркость телевизора для снижения потребления энергии. При просмотре телевизора ночью установите для режима экономии энергии вариант High (Высокий), чтобы снизить слепящее воздействие на глаза, а также уменьшит потребление энергии.

1. Чтобы открыть экранное меню, нажмите кнопку **MENU**. Нажимая кнопку **▲** или **▼**, выберите пункт "Установка", а затем нажмите кнопку **ENTER**.
2. Нажимая кнопку **▲** или **▼**, выберите пункт "Экон. энергии", а затем нажмите кнопку **ENTER**.
3. Выберите соответствующий параметр: "Выкл.", "Низкий", "Средний", "Высокий" - с помощью кнопки **▲** или **▼**. Нажмите кнопку **ENTER**.
4. Чтобы выйти, нажмите кнопку **EXIT**.

Настройка индикатора Blue Eye

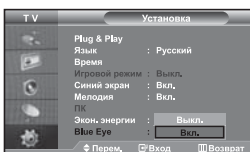

Можно включить синий индикатор. При отключении питания, если для параметра Blue Eye установлено значение "Off" (Выкл.), синий индикатор отключится. Это позволит экономить заряд и снижает усталость глаз.

1. Чтобы открыть экранное меню, нажмите кнопку **MENU**. Нажимая кнопку **▲** или **▼**, выберите пункт "Установка", а затем нажмите кнопку **ENTER**.
2. Нажимая кнопку **▲** или **▼**, выберите пункт "Blue Eye", а затем нажмите кнопку **ENTER**.
3. Нажимая кнопку **▲** или **▼**, выберите пункт "Вкл." или "Выкл.".
Нажмите кнопку **ENTER**.
 - Выкл.: синий индикатор загораться не будет.
 - Вкл.: синий индикатор будет загораться после выключения телевизора.
4. Чтобы выйти, нажмите кнопку **EXIT**.

Выбор источника входного сигнала

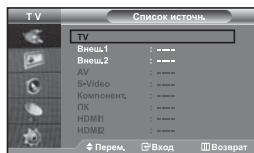

Можно выбирать между внешними источниками, подключенными к разъемам телевизора.

1. Чтобы открыть меню, нажмите кнопку **MENU**.
Нажимая кнопку **ENTER**, выберите меню "Вход".
2. Нажмите кнопку **ENTER**, чтобы выбрать "Список источн."
 - Если к телевизору не подключено ни одного внешнего устройства, в меню "Список источн." активизированы только параметры "TV", "Внеш. 1" и "Внеш. 2". Параметры "AV", "S-Video", "Компонентный", "ПК", "HDMI1", "HDMI2" активизируются только при подключении соответствующих устройств к телевизору.
3. Используя кнопку **▲** или **▼**, выберите необходимое устройство. Нажмите кнопку **ENTER**.

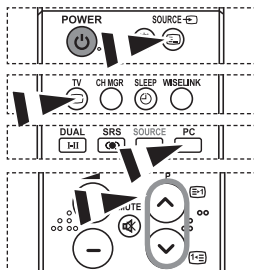

4. Нажмите кнопку **SOURCE** на пульте ДУ для переключения между доступными источниками. Режим TV можно выбрать с помощью кнопки **TV**, цифровых кнопок (0-9) и кнопок **P** (TV) и **TV** на пульте дистанционного управления. Но его также можно выбрать с помощью кнопки **SOURCE**.
5. Чтобы выбрать режим "ПК", достаточно нажать кнопку **PC** на пульте дистанционного управления.

Редактирование названий источников входного сигнала

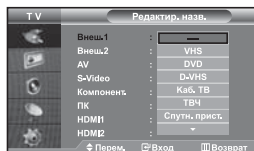

Присвойте соответствующие названия устройствам, подсоединенным к входным разъемам, чтобы облегчить выбор источника.

1. Чтобы открыть меню, нажмите кнопку **MENU**.
Нажимая кнопку **ENTER**, выберите меню "Вход".
2. Нажимая кнопку **▲** или **▼**, выберите пункт "Редактир. назв.", а затем нажмите кнопку **ENTER**.
3. Нажмите кнопку **▲** или **▼**, чтобы выбрать устройство для редактирования. Нажмите кнопку **ENTER**.
4. Чтобы выбрать требуемое устройство из списка, нажмите кнопку **▲** или **▼**. Нажмите кнопку **ENTER**.
5. Чтобы выйти, нажмите кнопку **EXIT**.

Использование функции WISELINK

Просмотреть сохраненные фотографии (файлы JPEG) или воспроизвести музыкальные файлы (MP3) можно с помощью карты памяти или USB-носителя.

- В меню "Photo" поддерживаются файлы изображений только в формате JPEG.
- В меню "Music" поддерживаются звуковые файлы только в формате MP3.

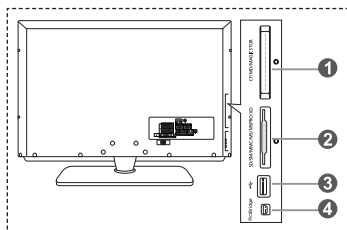

- 1 Compact Flash (CF) / Micro Driver (MD) / MAGICSTOR
- 2 Secure Digital Card (SD Card) / Smart Media Card (SM) / Multimedia Card (MMC) / Memory Stick / MSPRO / XD
- 3 Запоминающее устройство USB
 - Концентратор USB не доступен, поскольку использование полускоростного интерфейса USB может привести к аппаратным ограничениям. (Поддерживается только полноскоростной интерфейс USB.)
- 4 Фото-принтер

1. Сначала подключите карту памяти или USB-носитель, содержащие нужные файлы, к терминалу WISELINK на боковой панели телевизора.

Поддерживаемые карты памяти

Compact Flash (CF)	Micro Driver (MD)	MAGICSTOR	Secure Digital Card (SD Card)	Smart Media Card
Multimedia Card (MMC)	Memory Stick	MSPRO	XD	

➤ некоторые типы карт и USB носителей, в зависимости от производителя, могут не поддерживаться.

2. Использование кнопок пульта дистанционного управления в меню WISELINK

Кнопка	Функционирование
	Перемещение курсора для выбора пункта меню.
	Выбор пункта меню, на который наведен курсор.
PLAY/PAUSE 	Запуск или приостановка показа слайдов или воспроизведения файла MP3.
EXIT 	Завершение выполнения текущей функции и возврат на предыдущий уровень меню.
INFO 	Запуск различных функций в меню Photo (Фото) и Music (Музыка).
STOP 	Завершение текущего показа слайдов или воспроизведения файла MP3.
REW / FF 	Переход к следующей или предыдущей странице (списка файлов)
MENU 	Возврат к предыдущему меню

Использование меню WISELINK

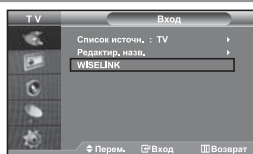

В данном меню отображается содержимое карты памяти: файлы JPEG и MP3, а также папки.

1. Для отображения меню нажмите кнопку **MENU**.
Нажмите кнопку **ENTER** и выберите пункт "Вход".
2. Нажмите кнопку **▲** или **▼** для выбора "WISELINK", затем нажмите кнопку **ENTER**.
 - Если отобразится сообщение "Вставьте карты памяти.", проверьте, правильно ли карта вставлена в устройство WISELINK на боковой панели телевизора.
3. Нажмите кнопку **▲** или **▼** для выбора соответствующей карты памяти и нажмите кнопку **ENTER**.
 - На экране отобразится меню выбора формата файлов, сохраненных на выбранной карте памяти.
4. Нажмите кнопку **◀** или **▶** для перехода к нужному пункту, затем нажмите кнопку **ENTER**.
5. Для выхода из режима WISELINK нажмите кнопку **WISELINK** на пульте дистанционного управления.

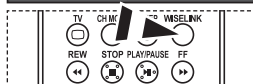

 Эти параметры можно выбрать, просто нажав кнопку **WISELINK** на пульте дистанционного управления.

Использование списка фотографий (JPEG)

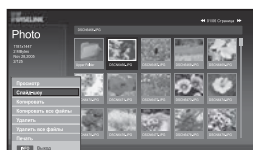

В данном меню отображается содержимое карты памяти: файлы и папки.

1. Выполните шаги с 1 по 4 в разделе "Использование меню WISELINK".
2. Нажмите кнопку **◀** или **▶** для выбора "Photo", затем нажмите кнопку **ENTER**.
 - Сохраненные сведения о файле отображаются как папка или файл.
3. С помощью кнопок **▲**, **▼**, **◀** и **▶** выберите файл и нажмите кнопку **ENTER**.
 - Если нажать кнопку, когда курсор наведен на фотографию, она отобразится в полноэкранном режиме.
 - Если нажать кнопку, когда курсор наведен на значок папки, отобразятся содержащиеся в ней файлы JPEG.
 - На экране появится меню.
Выберите параметр Просмотр для отображения фото в форматном соотношении.
4. Нажмите кнопку **INFO** для настройки параметров.
 - Режим отображения списка фотографий: "Просмотр", "Слайд-шоу", "Копировать", "Копировать все файлы", "Удалить", "Удалить все файлы", "Печать"
 - Полноэкранный режим: "Слайд-шоу", "Поворот", "Увеличенный", "Копировать", "Удалить", "Печать", "Список"
5. Для выхода из режима WISELINK нажмите кнопку **WISELINK** на пульте дистанционного управления.
 - Переход к следующей фотографии может занять несколько секунд, поскольку должен загрузиться файл. В этом случае в левой верхней части экрана отобразится значок .
 - В данном меню отображаются только файлы с расширением JPEG. Файлы других форматов, например bmp или tiff, отображаться не будут.
 - Файлы отображаются на странице.
На каждой странице отображается 15 эскизов фотографий.
 - Эскизы имеют номера от 1 до 15, нумерация идет слева направо, сверху вниз.
 - В текущей папке порядок отображения следующий: сначала перечислены папки, затем все файлы JPEG. Папки и файлы JPEG перечислены в алфавитном порядке.



значок папки



значок фотографии



значок перехода к папкам высшего уровня



 Эти параметры можно выбрать, просто нажав кнопку **WISELINK** на пульте дистанционного управления.

Использование меню параметров



"Слайд-шоу":

Запуск показа слайдов.

(См. раздел "Выбор фотографии и показ слайдов" на стр. 27)

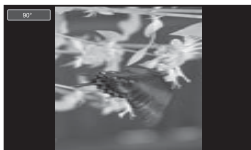

"Поворот":

Изображения можно поворачивать в полноэкранном режиме.

Поворот изображений осуществляется в следующем порядке: 90°, 180°, 270° и 0° (исходное положение). (См. раздел "Поворот" на стр. 28)

➤ Повернутое изображение можно сохранить.



"Увеличенный":

Изображения можно увеличивать в полноэкранном режиме.

Порядок увеличения изображений: X2, X3, X4 и X1 (исходный размер).

(См. раздел "Увеличение" на стр. 29)

➤ Увеличенное изображение можно сохранить.

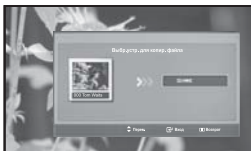

"Копировать", "Копировать все файлы":

Файлы изображений можно копировать в другие карты памяти.

(См. раздел "Копирование файлов изображений" на стр. 30)



"Удалить", "Удалить все файлы":

Можно удалять выбранные файлы изображений.

(См. раздел "Удаление файлов изображений" на стр. 30)



"Печать":

Файлы изображений можно выводить на печать непосредственно на принтер.

(См. раздел "Печать фотографии" на стр. 31)



"Список":

Отображение сохраненных файлов и папок, а также информации о файле.

- Сообщение "Ошибка файла" отображается на экране в следующих случаях.
- Когда в файле действительно содержится ошибка.
 - Если невозможно выполнить запись на карту памяти при копировании файлов.
 - Если на карте памяти не имеется достаточно места при копировании файлов.

Просмотр файла фотографии

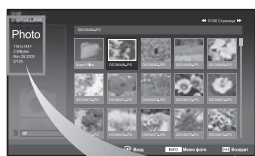

При выборе файла фотографии в левой части экрана телевизора отображается информация о файле: разрешение, дата и номер файла в текущем каталоге.



- 1 разрешение
- 2 размер файла
- 3 дата
- 4 номер файла в текущем каталоге

Выбор фотографии и показ слайдов



Эти параметры можно выбрать, просто нажав кнопку **WISELINK** на пульте дистанционного управления.

В данном меню отображается содержимое карты памяти: файлы и папки.

1. Выполните шаги с 1 по 4 в разделе "Использование меню WISELINK" (см. стр. 25).
2. Нажмите кнопку ◀ или ▶ для выбора "Photo", затем нажмите кнопку **ENTER**.
 - Сохраненные сведения о файле отображаются как папка или файл.
3. Нажмите кнопку **INFO**.
4. Нажмите кнопку ▲ или ▼ для выбора режима "Слайд-шоу" и нажмите кнопку **ENTER**.
 - На экране появится меню. Выберите параметр Просмотр для отображения фото в форматном соотношении.
 - Показ всех файлов выбранной папки с определенным интервалом.
 - Во время показа слайдов будут отображаться файлы из текущей папки по порядку.
5. Нажмите кнопку **INFO** во время показа слайдов для настройки следующих параметров ("Скорость", "Фоновая музыка", "Настройка фоновой музыки", "Список"). Нажмите кнопку ▲ или ▼ для выбора параметра, затем нажмите кнопку **ENTER**.
6. Если требуется изменить дополнительный параметр, нажмите кнопку **INFO** еще раз. В отобразившемся окне выберите параметр, который требуется изменить, и нажмите кнопку **ENTER**. Каждый раз при выполнении данных действий дополнительный параметр изменяется на экране.
7. Для выхода из режима WISELINK нажмите кнопку **WISELINK** на пульте дистанционного управления.
 - Если выбрана функция Слайд-шоу, когда фото отображается в полноэкранном режиме, во время показа слайдов другие фото также будут отображаться в полноэкранном режиме.

Использование меню во время показа слайдов



"Скорость":

Выберите скорость показа слайдов. Нажмите кнопку **ENTER** для выбора параметра "Обычная", "Медленная", или "Быстрая".

- Когда для функции Скорость установлен параметр Быстрая, обычно переход к следующему фото занимает приблизительно 7 секунд. Время загрузки может увеличиваться в зависимости от размера файла.



"Фоновая музыка":

Выберите данный параметр для воспроизведения файла MP3 во время показа слайдов.

Нажмите кнопку **ENTER** для выбора параметра "Вкл." или "Выкл."

- Сначала выберите настройку фоновой музыки для использования функции "Вкл." или "Выкл." в данном меню.

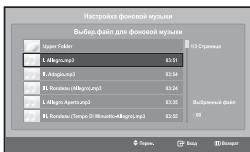

"Настройка фоновой музыки":

Сохраненная информация отображается в виде папки или файла MP3.

1. Выберите настройку фоновой музыки и нажмите кнопку **ENTER**.
Перейдите к папке, содержащей файлы MP3, которые можно использовать в качестве фоновой музыки. Выберите файл MP3 и нажмите кнопку **ENTER**.
 - Выбранный файл будет выделен желтым цветом.
2. Для возврата в экран показа слайдов нажмите кнопку **MENU** еще раз. Начнется воспроизведение выбранной фоновой музыки.
 - Если отключить параметр Фоновая музыка, воспроизведение прекратится, даже если для параметра Настройка фоновой музыки выбрано какое-либо значение.
 - Файлы MP3 будут автоматически воспроизводиться во время показа слайдов, если для параметра Фоновая музыка по умолчанию установлено значение "Вкл.". Для использования данной функции необходимо поместить файлы MP3 и файлы фотографий в одну папку.



"Список":

Отображение сохраненных файлов и папок, а также информации о файле.

Поворот

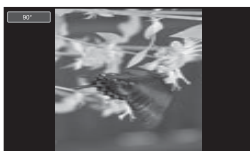

Эти параметры можно выбрать, просто нажав кнопку **WISELINK** на пульте дистанционного управления.

Отображение изображений, повернутых на 90°, 180° или 270°, в полноэкранном режиме.

1. Выполните шаги с 1 по 4 в разделе "Использование меню WISELINK" (см. стр. 25).
2. Нажмите кнопку ◀ или ▶ для выбора "Photo", затем нажмите кнопку **ENTER**.
 - Сохраненные сведения о файле отображаются как папка или файл.
3. Нажмите кнопки ▲, ▼, ◀ и ▶ для выбора файла, затем нажмите кнопку **ENTER**.
 - Если нажать кнопку, когда курсор наведен на эскиз фотографии, она отображается в полноэкранном режиме.
 - На экране появится меню. Выберите параметр Просмотр для отображения фото в форматном соотношении.
4. Нажмите кнопку **INFO** для отображения параметра ("Слайд-шоу", "Поворот", "Увеличенный", "Копировать", "Удалить", "Печать", "Список"). Нажмите кнопку ▲ или ▼ для выбора "Поворот", затем нажмите кнопку **ENTER**. Нажмите кнопку **ENTER** для выбора параметра (90°, 180°, 270°, 0° (Исходный)) Для поворота фотографии нажмите кнопку **INFO**, чтобы открыть окно параметров, выберите параметр "Поворот", затем нажмите кнопку **ENTER**. Каждый раз при выполнении этих действий фотография на экране поворачивается.
5. Для выхода из режима WISELINK нажмите кнопку **WISELINK** на пульте дистанционного управления.
 - Файл повернутой фотографии не сохраняется.
 - Эта функция также доступна для фото в форматном соотношении.

Информация о функции поворота

Текущая индикация	Функция
90°	Поворот фотографии на 90 градусов
180°	Поворот фотографии на 80 градусов
270°	Поворот фотографии на 270 градусов
0°	Возврат фотографии в исходное положение

Увеличение



Эти параметры можно выбрать, просто нажав кнопку **WISELINK** на пульте дистанционного управления.

Увеличение изображения в 2, 3 или 4 раза в полноэкранном режиме.

1. Выполните шаги с 1 по 4 в разделе "Использование меню WISELINK" (см. стр. 25).
2. Нажмите кнопку ◀ или ▶ для выбора "Photo", затем нажмите кнопку **ENTER**.
 - Сохраненные сведения о файле отображаются как папка или файл.
3. Нажмите кнопки ▲, ▼, ◀ и ▶ для выбора файла, затем нажмите кнопку **ENTER**.
 - Если нажать кнопку, когда курсор наведен на эскиз фотографии, она отображается в полноэкранном режиме.
 - На экране появится меню. Выберите параметр Просмотр для отображения фото в форматном соотношении.
4. Нажмите кнопку **INFO** для отображения параметра ("Слайд-шоу", "Поворот", "Увеличенный", "Копировать", "Удалить", "Печать", "Список"). Нажмите кнопку ▲ или ▼ для выбора "Увеличенный", затем нажмите кнопку **ENTER**. Нажмите кнопку **ENTER** для выбора параметра ("X2", "X3", "X4", "X1"). Для увеличения фотографии нажмите кнопку **INFO**, чтобы открыть окно Параметры, выберите параметр "Увеличенный" и нажмите кнопку **ENTER**. При этом всегда выполняется следующая последовательность действий.
 - X2: увеличение фотографии в 2 раза.
 - X3: увеличение фотографии в 3 раза.
 - X4: увеличение фотографии в 4 раза.
 - X1: восстановление исходного размера фотографии.

Для перемещения вверх/вниз/влево/вправо используйте кнопки ▲, ▼, ◀ и ▶.

5. Для выхода из режима WISELINK нажмите кнопку **WISELINK** на пульте дистанционного управления.

Информация о функции увеличения

Текущая индикация	Функция	
		Увеличение фотографии в 2 раза.
		Увеличение фотографии в 3 раза.
		Увеличение фотографии в 4 раза.
		Восстановление исходного размера фотографии.
Кнопка	Функция	
	Перемещение вниз	Перемещение вниз для просмотра нижней части увеличенной фотографии.
	Перемещение вверх	Перемещение вверх для просмотра верхней части увеличенной фотографии.
	Перемещение вправо	Перемещение вправо для просмотра правой части увеличенной фотографии.
	Перемещение влево	Перемещение влево для просмотра левой части увеличенной фотографии.

➤ Эта функция также доступна для фото в форматном соотношении.

Копирование файлов изображений



Эти параметры можно выбрать, просто нажав кнопку **WISELINK** на пульте дистанционного управления.

Файлы изображений можно копировать в другие карты памяти.

1. Выполните шаги с 1 по 4 в разделе "Использование меню WISELINK". (см. стр. 25).
2. Нажмите кнопку ◀ или ▶ для выбора "Photo", затем нажмите кнопку **ENTER**.
 - Сохраненные сведения о файле отображаются как папка или файл.
3. Нажмите кнопки ▲, ▼, ◀ и ▶ для выбора файла, затем нажмите кнопку **ENTER**.
 - Если нажать кнопку, когда курсор наведен на эскиз фотографии, она отображается в полноэкранном режиме.
 - На экране появится меню. Выберите параметр Просмотр для отображения фото в формате соотношения.
4. Нажмите кнопку **INFO** для отображения параметра ("Слайд-шоу", "Поворот", "Увеличенный", "Копировать", "Удалить", "Печать", "Список"). Нажмите кнопку ▲ или ▼ для выбора "Копировать", затем нажмите кнопку **ENTER**.
 - Чтобы скопировать все фотографии, нажмите кнопку **INFO** на экране Список фото, затем войдите в меню "Копировать все файлы".
 - Если карта памяти, на которую требуется скопировать изображения, не вставлена, появляется сообщение "Нет подключенного устройства."
5. Для выхода из режима WISELINK нажмите кнопку **WISELINK** на пульте дистанционного управления.

Удаление файлов изображений



Эти параметры можно выбрать, просто нажав кнопку **WISELINK** на пульте дистанционного управления.

Можно удалять выбранные файлы изображений.

1. Выполните шаги с 1 по 4 в разделе "Использование меню WISELINK". (см. стр. 25).
2. Нажмите кнопку ◀ или ▶ для выбора "Photo", затем нажмите кнопку **ENTER**.
 - Сохраненные сведения о файле отображаются как папка или файл.
3. Нажмите кнопки ▲, ▼, ◀ и ▶ для выбора файла, затем нажмите кнопку **ENTER**.
 - Если нажать кнопку, когда курсор наведен на эскиз фотографии, она отображается в полноэкранном режиме.
 - На экране появится меню. Выберите параметр Просмотр для отображения фото в формате соотношения.
4. Нажмите кнопку **INFO** для отображения параметра ("Слайд-шоу", "Поворот", "Увеличенный", "Копировать", "Удалить", "Печать", "Список"). Нажмите кнопку ▲ или ▼ для выбора "Удалить", затем нажмите кнопку **ENTER**.
 - Чтобы удалить все фотографии, нажмите кнопку **INFO** на экране Список фото, затем войдите в меню "Удалить все файлы".
 - При выборе меню "Удалить" или "Удалить все файлы" выводится запрос на удаление. Для отмены удаления выберите "Нет".
5. Для выхода из режима WISELINK нажмите кнопку **WISELINK** на пульте дистанционного управления.

Печать фотографии



Эти параметры можно выбрать, просто нажав кнопку **WISELINK** на пульте дистанционного управления.

Файлы изображений можно выводить на печать непосредственно на принтер.

1. Выполните шаги с 1 по 4 в разделе "Использование меню WISELINK". (см. стр. 25).
2. Нажмите кнопку ◀ или ▶ для выбора "Photo", затем нажмите кнопку **ENTER**.
 - Сохраненные сведения о файле отображаются как папка или файл.
3. Нажмите кнопки ▲, ▼, ◀ и ▶ для выбора файла, затем нажмите кнопку **ENTER**.
 - Если нажать кнопку, когда курсор наведен на эскиз фотографии, она отображается в полноэкранном режиме.
 - На экране появится меню. Выберите параметр Просмотр для отображения фото в форматном соотношении.
4. Нажмите кнопку **INFO** для отображения параметра ("Слайд-шоу", "Поворот", "Увеличенный", "Копировать", "Удалить", "Печать", "Список"). Нажмите кнопку ▲ или ▼ для выбора "Печать", затем нажмите кнопку **ENTER**.
 - Если принтер не подключен, выводится сообщение "Проверьте принтер".
5. Для выхода из режима WISELINK нажмите кнопку **WISELINK** на пульте дистанционного управления.
 - Для печати фотографий подключите устройство к фото-принтеру с поддержкой функции PictBridge.

Использование списка MP3

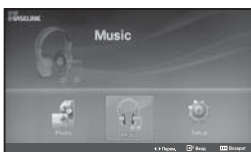

значок папки



значок музыкальной ноты



значок перехода к папкам высшего уровня





Эти параметры можно выбрать, просто нажав кнопку **WISELINK** на пульте дистанционного управления.

В этом меню отображаются файлы MP3, которые содержатся на карте памяти вместе с другими файлами.

1. Выполните шаги с 1 по 4 в разделе "Использование меню WISELINK". (см. стр. 25).
2. Нажмите кнопку ◀ или ▶ для выбора "Music", затем нажмите кнопку **ENTER**.
 - Сохраненные сведения о файле отображаются как папка или файл.
3. Нажмите кнопку ▲ или ▼ для выбора файла, затем нажмите кнопку **ENTER**. Для выбора всех файлов или файла нажмите кнопку **INFO**, чтобы отобразить меню музыки.
 - ("Воспр.", "Воспр. все файлы", "Копировать", "Копировать все файлы", "Удалить", "Удалить все файлы") Нажмите кнопку **ENTER** для выбора "Воспр. все файлы" или "Воспр."
 - Если нажать кнопку **ENTER**, когда курсор наведен на значок музыкальной ноты, воспроизводится музыкальный файл.
 - Если нажать кнопку **ENTER**, когда курсор наведен на значок папки, отобразятся содержащиеся в ней музыкальные файлы.
4. Нажмите кнопку **PLAY/PAUSE** во время воспроизведения файла MP3 для паузы. Нажмите кнопку **STOP** для выхода из режима воспроизведения.
5. Для выхода из режима WISELINK нажмите кнопку **WISELINK** на пульте дистанционного управления.
 - В этом меню отображаются только файлы с расширением MP3. Файлы с другими расширениями не отображаются, даже если они хранятся на той же карте памяти.
 - Выбранный файл и время его воспроизведения отображаются в верхней части экрана.
 - Для регулировки громкости музыки используйте кнопки + и - на пульте дистанционного управления. Для отключения звука нажмите кнопку **MUTE** на пульте дистанционного управления.

Информация о функции музыки

Текущая индикация	Функция
 (Музыка) Воспроизведение/Пауза	При нажатии кнопки PLAY/PAUSE на пульте дистанционного управления во время воспроизведения музыки.
 (Музыка) Остановить	При нажатии кнопки STOP на пульте дистанционного управления, когда воспроизведение музыки остановлено.

Копирование музыкальных файлов

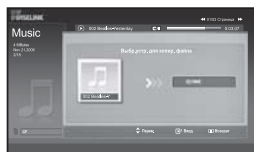
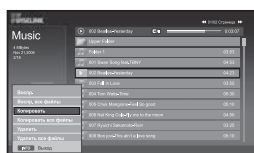

Эти параметры можно выбрать, просто нажав кнопку **WISELINK** на пульте дистанционного управления.

Музыкальные файлы можно копировать в другие карты памяти.

1. Выполните шаги с 1 по 4 в разделе "Использование меню WISELINK". (см. стр. 25).
2. Нажмите кнопку ◀ или ▶ для выбора "Music", затем нажмите кнопку **ENTER**.
 - Сохраненные сведения о файле отображаются как папка или файл.
3. Нажмите кнопку ▲ или ▼ для выбора файла, затем нажмите кнопку **ENTER**. Для выбора всех файлов или файла нажмите кнопку **INFO**, чтобы отобразить меню музыки. ("Воспр.", "Воспр. все файлы", "Копировать", "Копировать все файлы", "Удалить", "Удалить все файлы") Нажмите кнопку **ENTER** для выбора "Копировать" или "Копировать все файлы".
 - Если карта памяти, на которую требуется скопировать файлы, не вставлена, появляется сообщение "Нет подключенного устройства."
4. Для выхода из режима WISELINK нажмите кнопку **WISELINK** на пульте дистанционного управления.

Удаление музыкальных файлов

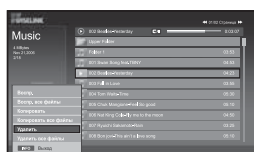

Эти параметры можно выбрать, просто нажав кнопку **WISELINK** на пульте дистанционного управления.

Музыкальные файлы можно удалять.

1. Выполните шаги с 1 по 4 в разделе "Использование меню WISELINK". (см. стр. 25).
2. Нажмите кнопку ◀ или ▶ для выбора "Music", затем нажмите кнопку **ENTER**.
 - Сохраненные сведения о файле отображаются как папка или файл.
3. Нажмите кнопку ▲ или ▼ для выбора файла, затем нажмите кнопку **ENTER**. Для выбора всех файлов или файла нажмите кнопку **INFO**, чтобы отобразить меню музыки. ("Воспр.", "Воспр. все файлы", "Копировать", "Копировать все файлы", "Удалить", "Удалить все файлы") Нажмите кнопку **ENTER** для выбора "Удалить" или "Удалить все файлы".
 - При выборе меню "Удалить" или "Удалить все файлы" выводится запрос на удаление. Для отмены удаления выберите "Нет".
4. Для выхода из режима WISELINK нажмите кнопку **WISELINK** на пульте дистанционного управления.

Использование меню настройки



Эти параметры можно выбрать, просто нажав кнопку **WISELINK** на пульте дистанционного управления.

В меню настройки отображаются пользовательские настройки меню WISELINK.

1. Выполните шаги с 1 по 4 в разделе "Использование меню WISELINK". (см. стр. 25).
2. Нажмите кнопку ◀ или ▶ для выбора "Setup", затем нажмите кнопку **ENTER**.
➤ Сохраненные сведения о файле отображаются как папка или файл.
3. Нажмите кнопку ▲ или ▼ для выбора необходимого пункта, затем нажмите кнопку **ENTER**.
4. Нажмите кнопку ▲ или ▼ для выбора параметра, затем нажмите кнопку **ENTER**.
5. Для выхода из режима WISELINK нажмите кнопку **WISELINK** на пульте дистанционного управления.

"Скорость слайд-шоу":

Выберите скорость показа слайдов.

"Эффект слайд-шоу":

Можно выбрать эффекты для использования в показе слайдов.

"Повтор слайд-шоу":

- Вкл.: показ слайдов повторяется с начала после показа всех файлов в папке.
- Выкл.: выход из режима показа слайдов.

Для возврата к меню Фото (Photo) после показа всех файлов в папке.

"Повтор музыки":

Повторное воспроизведение музыки после воспроизведения всех музыкальных файлов в текущей папке.

"Фоновая музыка":

Выберите данный параметр для воспроизведения файла MP3 во время показа слайдов.

"Настройка фоновой музыки":

Выбор фоновой музыки, которая будет воспроизводиться в режиме показа слайдов. Фоновую музыку можно также выбрать во время показа слайдов, нажав кнопку **INFO** и выбрав меню "Настройка фоновой музыки".

"Экранная заставка":

Настройка времени ожидания, по истечении которого запускается экранная заставка, если ни одна кнопка не была нажата.

Декодер телетекста

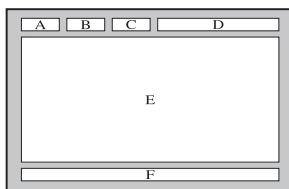

Большинство телевизионных каналов передают страницы “телетекста”, которые содержат следующую информацию:

- ◆ Программу телепередач.
- ◆ Основные новости и прогноз погоды.
- ◆ Спортивные сводки.
- ◆ Субтитры для людей с расстройствами слуха.

Информация телетекста содержится на пронумерованных страницах (см. рисунок).

Часть	Содержание
A	Номер выбранной страницы.
B	Идентификатор телевизионной станции.
C	Номер текущей страницы или состояния поиска.
D	Дата и время.
E	Текст.
F	Информация о состоянии.

Отображение информации телетекста

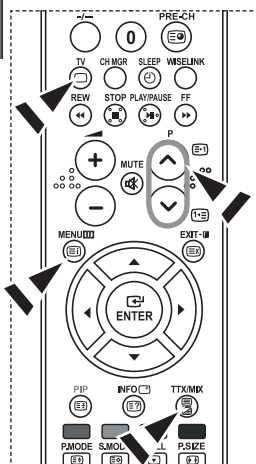

Информацию телетекста можно отобразить на экране телевизора в любое время при хорошем качестве принимаемого сигнала. В противном случае:

- ◆ В информации могут присутствовать пропуски
- ◆ Некоторые страницы могут не отображаться

Чтобы включить режим телетекста и отобразить страницу с содержанием:

1. При помощи кнопки **P** (□) или **P** (□) выберите канал телевизионной станции, которая предоставляет услуги телетекста.
2. Активизируйте режим телетекста нажатием кнопки **TTX/MIX** (□/□).
 - Отображается страница с содержанием. Эта страница может быть вызвана в любое время нажатием кнопки **MENU** (□).
3. Нажмите кнопку **TTX/MIX** (□/□) еще раз.
 - Программа отображается с надписью “Teletext”, “Double” и “Mix” на экране.
4. Нажмите кнопку **TV** (□), чтобы выйти из экрана текста.
 - Если на экране во время просмотра телетекста появляются нечитаемые символы, убедитесь, что язык телетекста соответствует языку, выбранному в меню “Установка”. Если языки отличаются, выберите соответствующий телетексту язык в меню “Установка”.

Выбор определенной страницы телетекста

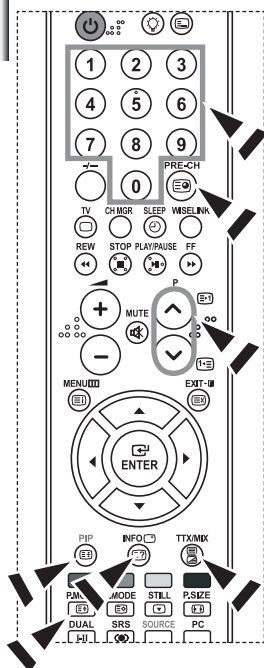

Вы можете напрямую ввести номер страницы с помощью цифровых кнопок пульта дистанционного управления.

1. Введите трехзначный номер страницы из списка страниц в содержании, нажимая соответствующие цифровые кнопки.
2. Если выбранная страница связана с несколькими дополнительными страницами, дополнительные страницы будут отображаться последовательно. Чтобы остановиться на отображаемой странице, нажмите кнопку **PIP** (). Для возобновления нажмите кнопку **PIP** () еще раз.
3. Использование различных параметров отображения:

Для того, чтобы отобразить...	Нажмите...
Одновременно информацию телетекста и изображение телеканала	TTX/MIX (/)
Скрытый текст (например, ответы на вопросы викторины)	INFO ()
Обычный режим отображения	INFO ()
Дополнительную страницу, введя номер из 4-х цифр	PRE-CH ()
Следующую страницу	P () ()
Предыдущую страницу	P () ()
Буквы двойного размера в: • Верхней половине экрана • Нижней половине экрана	P.MODE () • один раз • два раза
Обычный режим отображения	• три раза

Использование Fasttext для выбора страниц телетекста

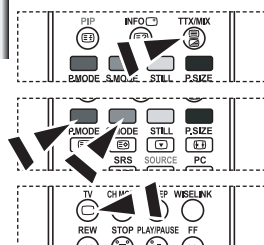

Различные разделы, которые содержатся на страницах телетекста, маркируются цветом и могут быть выбраны нажатием цветных кнопок на пульте ДУ.

1. Выведите на экран страницу содержания телетекста нажатием кнопки **TTX/MIX** (/).
2. Нажмите цветную кнопку, соответствующую разделу, который вы хотите просмотреть (доступные разделы указаны в строке состояния).
3. Нажмите красную кнопку, чтобы вернуться к предыдущей странице. Нажмите зеленую кнопку, чтобы перейти к следующей странице.
4. Чтобы выйти из текстового режима, нажмите кнопку **TV** () еще раз.

Настройка пульта дистанционного управления

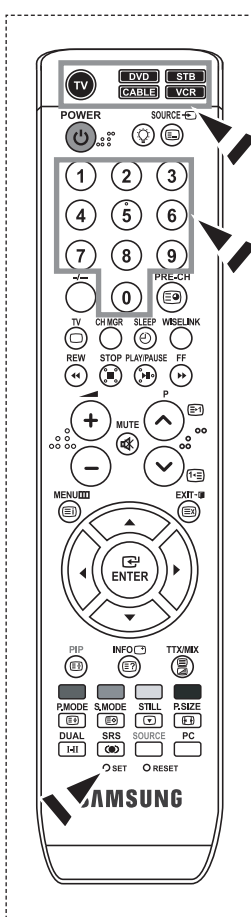

После необходимой настройки пульт ДУ может работать в режиме управления пятью различными устройствами: телевизор, видеомагнитофон, приставка кабельного телевидения, DVD или телеприставка Samsung. Переключение между этими режимами для управления различным оборудованием осуществляется нажатием соответствующей кнопки на пульте ДУ.

- Пульт ДУ может не быть совместимым со всеми DVD-проигрывателями, видеомагнитофонами и кабельными приставками. Данный пульт ДУ совместим только с телеприставками Samsung.

Настройка пульта ДУ для управления видеомагнитофоном.

1. Выключите видеомагнитофон.
2. Нажмите на кнопку **VCR** на пульте ДУ телевизора.
3. Нажмите на кнопку **SET** на пульте ДУ телевизора.
4. Используя кнопки с цифрами на пульте ДУ, введите три цифры кода видеомагнитофона, указанные на странице 38 данного руководства для Вашей модели видеомагнитофона. Обязательно введите все три цифры, даже если первой цифрой является "0".
5. Нажмите на кнопку **POWER** на пульте ДУ. Если пульт ДУ настроен правильно, видеомагнитофон должен включиться. Если после настройки видеомагнитофон не включается, повторите шаги 2, 3 и 4, но введите при этом один из других кодов, указанных для Вашей модели видеомагнитофона. Если другие коды не указаны, попробуйте все коды видеомагнитофона, от 000 до 080.

- Примечание к использованию режимов пульта ДУ: VCR
Если пульт ДУ находится в режиме "VCR", кнопки управления уровнем громкости по-прежнему управляют телевизором.

Настройка пульта ДУ для управления кабельной приставкой.

1. Выключите приставку кабельного телевидения.
2. Нажмите на кнопку **CABLE** на пульте ДУ телевизора.
3. Нажмите на кнопку **SET** на пульте ДУ телевизора.
4. Используя кнопки с цифрами на пульте ДУ, введите три цифры кода кабельной приставки, указанные на странице 39 данного руководства для Вашей модели кабельной приставки. Обязательно введите все три цифры, даже если первой цифрой является "0". (Если указано несколько кодов, попробуйте ввести первый из них.)
5. Нажмите на кнопку **POWER** на пульте ДУ. Если пульт ДУ настроен правильно, кабельная приставка должна включиться. Если после настройки кабельная приставка не включается, повторите шаги 2, 3 и 4, но введите при этом один из других кодов, указанных для Вашей модели кабельной приставки. Если другие коды не указаны, попробуйте все коды, от 000 до 046.

- Примечание к использованию режимов пульта ДУ: Кабельная приставка
Если пульт ДУ находится в режиме "CABLE", кнопки управления уровнем громкости по-прежнему управляют телевизором.

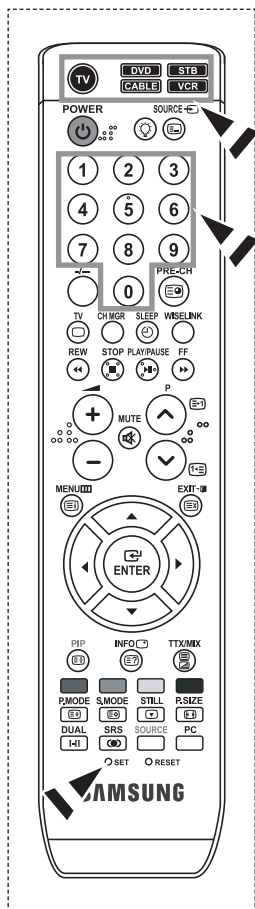

Настройка пульта ДУ для управления DVD-проигрывателем.

1. Выключите DVD-проигрыватель.
 2. Нажмите на кнопку **DVD** на пульте ДУ телевизора.
 3. Нажмите на кнопку **SET** на пульте ДУ телевизора.
 4. Используя кнопки с цифрами на пульте ДУ, введите три цифры кода DVD-проигрывателя, указанные на странице 39~40 данного руководства для Вашей модели DVD-проигрывателя. Обязательно введите все три цифры, даже если первой цифрой является "0".
(Если указано несколько кодов, попробуйте ввести первый из них.)
 5. Нажмите на кнопку **POWER** на пульте ДУ.
Если пульт ДУ настроен правильно, DVD-проигрыватель должен включиться. Если после настройки DVD-проигрыватель не включается, повторите шаги 2, 3 и 4, но введите при этом один из других кодов, указанных для Вашей модели DVD-проигрывателя. Если другие коды не указаны, попробуйте все коды, от 000 до 141.
- Примечание к использованию режимов пульта ДУ: DVD
Если пульт ДУ находится в режиме "DVD", кнопки управления уровнем громкости по-прежнему управляют телевизором.

Настройка пульта ДУ для управления STB.

1. Выключите STB.
 2. Нажмите на кнопку **STB** на пульте ДУ телевизора.
 3. Нажмите на кнопку **SET** на пульте ДУ телевизора.
 4. Используя кнопки с цифрами на пульте ДУ, введите три цифры кода STB, указанные на странице 39 данного руководства для Вашей модели STB. Обязательно введите все три цифры, даже если первой цифрой является "0". (Если указано несколько кодов, попробуйте ввести первый из них.)
 5. Нажмите на кнопку **POWER** на пульте ДУ.
Если пульт ДУ настроен правильно, STB должен включиться. Если после настройки STB не включается, повторите шаги 2, 3 и 4, но введите при этом один из других кодов, указанных для Вашей модели STB. Если другие коды не указаны, попробуйте все коды, от 000 до 074.
- Примечание к использованию режимов пульта ДУ: STB
Если пульт ДУ находится в режиме "STB", кнопки управления уровнем громкости по-прежнему управляют телевизором.

Коды дистанционного управления

➤ видеоманитфон

Марка	Код
SAMSUNG	000 001 002 003 004 005 077 078 079
ADMIRAL	020
AIWA	025
AKAI	004 027 032
AUDIO DYNAMICS	007 026
BELL&HOWELL	018
BROKSONIC	022
CANDLE	002 003 006 008 015 055
CANON	021 056
CITIZEN	002 003 006 008 015 055
COLORTYME	007
CRAIG	002 024
CURTIS MATHES	002 007 008 017 021 025 056 064 066
DAEWOO	003 010 011 012 013 014 015 016
DB	007 026
DIMENSIA	017
DYNATECH	025
ELECTROHOME	034
EMERSON	001 003 006 021 022 025 030 032 034 040 047 050 052 060 063 065 066 067 069 073
FISHER	018 024 028 029 048 051 061
FUNAI	025
GENERAL ELECTRIC	002 005 017 021 056
GO VIDEO	002
HARMAN KARDON	007
HITACHI	019 025 041 042 074
INSTANT REPLAY	021
JC PENNEY	002 007 018 019 021 026 037 041 054 056
JCL	007 008 018 021 026 037
JVC	081 082 083
KENWOOD	007 008 018 021 026 037
KLH	070
KONIA	036
LG(Goldstar)	006 007 008 009 010
LLOYD	025
LOGIK	038
LXI	025
MAGNAVOX	021 056 059
MARANTZ	007 008 018 021 026 037 062
MARTA	006
MEI	021
MEMOREX	006 021 024 025
MGA	034
MIDLAND	005
MINOLTA	019 041 075
mitsubishi	019 034 041 046

Марка	Код
MONTGOMERY WARD	020
MTC	002 025
MULTITECH	002 005 025 038
NEC	007 008 018 026 037 062 064
OPTIMUS	020
ORION	073 074 075 076
PANASONIC	021 056 071 072
PENTAX	019 041 075
PENTEX RESEARCH+	008
PHILCO	021 056 059
PHILIPS	021 080
PIONEER	019 026 039 053
PORTLAND	015 049 055
PROSCAN	017
QUARTZ	018
QUASAR	021 056
RADIO SHACK/ REALISTIC	006 018 020 021 024 025 029 034 048 056
RCA	002 017 019 021 035 041 043 057 068 076
SANSUI	026
SANYO	018 024
SCOTT	003 047 052 067
SEARS	006 018 019 024 028 029 041 048 051
SHARP	020 034 045 015
SHIMTOM	027 033 038 058
SIGNATURE	025
SONY	027 033 044
SYLVANIA	021 025 056 059
SYMPHONIC	025
TANDY	018 025
TASHIKA	006
TATUNG	037
TEAC	025 037 068
TECHNICS	021
TEKNIKA	006 021 025 031
TMK	066
TOSHIBA	003 019 029 051 052
TOTEVISION	002 006
UNITECH	002
VECTOR RESEARCH	007 026
VICTOR	026
VIDEO CONCEPTS	007 026
VIDEOSONIC	002
WARDS	002 003 006 019 020 021 024 025 034 038 041
YAMAHA	007 008 018 026 037
ZENITH	023 027 033

➤ Кабельная приставка

Марка	Код
SAMSUNG	000 001 002 003 004 005 006 007
GI	041
HAMLIN	003 024 031
HITACHI	025 030
JERROLD	038 039
MACOM	025 030
MAGNAVOX	019 023 028
OAK	026
PANASONIC	003 022 027 037 044
PHILIPS	019 021 023 028
PIONEER	004 018 020 044
RCA	014 022 040
REGAL	003

➤ SAMSUNG DVD

Продукт	Код
DVD	000 001 002
DVDR	003 004
BD Record	005 006
VCR COMBO	007 008 009 010 011
VCR Record	012
DHR COMBO	013

➤ DVD

Марка	Код
ANAM	030
AUDIOVOX	075
AUDIOLOGIC	085
ANABA	072
APEX DIGITAL	070 071 074 086 083 084 088 111 112
AIWA	114
BROKSONIC	062
BLAUPUNKT	074
B&K	122 123
CURTIS MATHES	027
CYBER HOME	077 078 079 082
CLARION	080 125
CIRRUS	081
CYBER HOME	065
CINEVISION	095
DAEWOO	066
DENON	146
FARENHEIT	067 068
FISHER	090
GPX	060
GO VIDEO	061 089 133 135
GE	069 074
GREENHILL	074
HITACHI	064 113
HITEKER	071
HOYO	073
HARMAN / KARDON	091 110
IRT	089

Марка	Код
REGENCY	015 023
SA	042 043
SCIENTIFIC ATLAN	042 043
SPRUCER	022
STARGATE 2000	036
SYLVANIA	016
TEXSCAN	016
TOCOM	032
UNIVERSAL	033 034
VIEWSTAR	019 021 023 028
WARNER AMEX	046
ZENITH	017 029 035 037 045

Продукт	Код
Home Theater VCR COMBO	014 015 016
HDD Recorder COMBO	017
TWIN TRAY COMBO	018
STB DVD COMBO	019
DVD Receiver	020
AV Receiver	021

Марка	Код
INTEGRA	092
JBL	091
JVC	022 033 115 116
JATON	073
KENWOOD	051 108 109
KISS	073
KONKA	059 100 106 107
KLH	074 075
LG(Goldstar)	025 031
LOEWE	057
LASONIC	058
MOBILE AUTHORITY	054
MEMOREX	055
MALATA	056
MAGNAVOX	076 093
MINTEK	074 094
MONYKA	073
NORCENT	048 049 050
NEXT BASE	052
NEC	053
NANTAUS	144
NESA	074
OPTOMEDIA ELECTRONICS	105
OPTVIEW	072
ONKYO	076 092 119
PHILCO	044 045
PRINCETON	046 047
PROSCAN	023

➤ DVD

Марка	Код
PANASONIC	024 034 124 134 136 137 138
PHILIPS	036 076
ROTEL	117 118
RIO	120
RCA	023 035 074 075 131 132
RAITE	073
ROWA	038
SAMPO	104
SONY	026 029 126 127 128 129 130 141
SHERWOOD	039 041
SVA	042
SYLVANIA	043 093
SHARP	140
SANSUI	062
SANYO	062 090
SHINSONIC	094

➤ SAMSUNG STB

Продукт	Код
Ground wave STB	001 002
Satellite STB	003
CABLE STB	004
STB DVD COMBO	008
Satellite STB HDD COMBO Standard	009

➤ STB

Марка	Код
ALPHASTAR	023
ANAM	043
CHANNEL MASTER	018 034
CROSSDIGITAL	019
CHAPARRAL	035
DIRECT TV	015 016 017 019 022 045 060 061 062 065 066 067 068
DAEWOO	074
DISH NETWORK SYSTEM	069 070
DISHPRO	069
DRAKE	018 024 032
DX ANTENNA	027
ECHOSTAR	025 069 070 071
EXPRESSVU	069
GOI	069
GE	065
GENERAL INSTRUMENT	046 047 048 063 064
HTS	069
HOME CABLE	056
HITACHI	022
HUGHES NETWORK	015 017
IQ	020
IQ PRISM	020
JANEIL	059
JERROID	063
JVC	069 070
LG(Goldstar)	044 073

Марка	Код
THOMSON	145
TOSHIBA	028 062 076
TECHNICS	139
TVIEW	072
TOKAI	073
TEAC	096
TECHWOOD	097
TREDEX	098 099 101
URBAN CONCEPTS	076
VENTURER	075
VOCOPRO	102
YAMAHA	032 063
YAMAKAWA	040 073
XWAVE	103
ZENITH	076 121

Продукт	Код
Satellite STB HDD COMBO Premium	010
CABLE STB HDD COMBO Standard	011
CABLE STB HDD COMBO Premium	012
Ground wave STB HDD COMBO Standard	013
Ground wave STB HDD COMBO Premium	014

Марка	Код
MAGNAVOX	016 021 036 038 039 040 041 042
MEMOREX	016
MOTOROLA	064
MACOM	018
MITSUBISHI	015
NEXT LEVEL	047 048 064
PHILIPS	015 016 017 021 033 036 038 039 040 041 042 067
PRIMESTAR	046 049 050 063
PANASONIC	058 059 061 062
PAYSAT	016
PROSCAN	065 066
RCA	051 052 053 065 066
RADIOSHACK	064
REALISTIC	057
STAR TRAK	026
STS	020 027
SKY	031
SKY LIFE	005 006 007
SHACK	064
STAR CHOICE	064
SONY	054 060
TOSHIBA	015 017 028 029 030 072
ULTIMATE TV	060 066
UNIDEN	016 021 037 055 056 057
ZENITH	024 031 068

Настройка свойств экрана компьютера (в среде Windows XP)

Ниже приведены параметры изображения в ОС Windows для типового компьютера. Изображение на Вашем ПК может отличаться в зависимости от установленной версии Windows и видеокарты.

Даже если изображение на Вашем ПК выглядит иначе, основная информация относительно настройки одинакова почти во всех случаях. (Поддерживаются все параметры разрешения, находящиеся в установленных пределах).



1. Сначала щелкните кнопкой мыши пункт "Control Panel" (Панель управления) в меню "Start" (Пуск) Windows.
2. После того как на экране откроется окно панели управления, щелкните пункт "Appearance and Themes" (Оформление и темы) для вывода диалогового окна "Display" (Экран).
3. После того как на экране откроется окно панели управления, щелкните пункт "Display" (Экран) для вывода диалогового окна "Display" (Экран).
4. Перейдите ко вкладке "Settings" (Параметры) в диалоговом окне "Display" (Экран). Установка правильного размера (разрешение): Оптимальное- 1360 X 768. Если в диалоговом окне установки параметров монитора имеется опция "частота обновления экрана", то в нем должно быть установлено значение "60" или "60 Hz". В противном случае закройте это диалоговое окно, выбрав опцию "OK".

Экранные режимы

Положение изображения и его размер могут отличаться в зависимости от выбранного типа монитора и разрешения.

Рекомендуются параметры разрешения, указанные в таблице. (Поддерживаются все параметры разрешения, находящиеся в установленных пределах)

Режим	Разрешение	Частота строк (кГц)	Частота кадров (Гц)	Частота синхронизации пикселей (МГц)	Полярность синхроимпульсов (С/К)
IBM	640 x 480	31,469	59,940	25,175	- / -
	720 x 400	31,469	70,087	28,322	- / +
VESA	640 x 480	37,861	72,809	31,500	- / -
	640 x 480	37,500	75,000	31,500	- / -
	800 x 600	37,879	60,317	40,000	+ / +
	800 x 600	48,077	72,188	50,000	+ / +
	800 x 600	46,875	75,000	49,500	+ / +
	1024 x 768	48,364	60,000	65,000	- / -
	1024 x 768	56,476	70,069	75,000	- / -
	1024 x 768	60,023	75,029	78,750	+ / +
1360 x 768	47,712	60,015	85,800	+ / +	

- Режим чересстрочной развертки не поддерживается..
- Телевизор может работать неправильно, если выбран нестандартный режим экрана.
- HDMI/DVI не поддерживает функцию ПК.
- Поддерживаются режимы раздельной синхронизации и синхронизации композитным сигналом. Режим SOG (синхронизация по зеленому) не поддерживается.

Настройка на видеосигнал от ПК

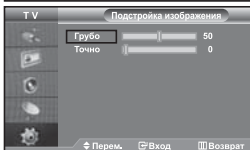
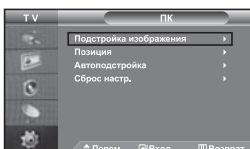

Нажмите кнопку **PC** на пульте ДУ для выбора режима ПК.

Грубая и точная настройка изображения (Подстройка изображения):

С помощью функции настройки качества изображения можно снизить уровень помех в изображении. Если уровень помех не удалось снизить с помощью функции точной настройки, настройте частоту как можно лучше (с помощью грубой настройки), а затем повторите точную настройку. После того, как уровень помех был снижен, настройте изображение таким образом, чтобы оно располагалось по центру экрана.

1. Перед выполнением настройки нажмите кнопку **PC**, чтобы выбрать режим "ПК".
2. Чтобы открыть меню, нажмите кнопку **MENU**. Нажимая кнопку **▲** или **▼**, выберите пункт "Установка", а затем нажмите кнопку **ENTER**.
3. Нажимая кнопку **▲** или **▼**, выберите пункт "ПК", а затем нажмите кнопку **ENTER**.
4. Нажимая кнопку **ENTER**, выберите меню "Подстройка изображения".
5. Нажимая кнопку **▲** или **▼**, выберите пункт "Грубо" или "Точно", а затем нажмите кнопку **ENTER**.
6. Настройте качество изображения на экране, нажимая кнопку **◀** или **▶**. Нажмите кнопку **ENTER**.
7. Чтобы выйти, нажмите кнопку **EXIT**.

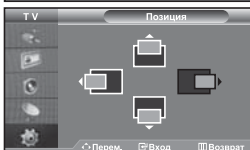
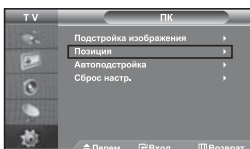

Изменение позиции изображения (Позиция):

Если изображение от ПК не вписывается в экран телевизора, отрегулируйте позицию изображения на экране.

1. Выполните действия раздела "Грубая и точная настройка изображения (Подстройка изображения)", пункт 1-3.
2. Нажимая кнопку **▲** или **▼**, выберите пункт "Позиция", а затем нажмите кнопку **ENTER**.
3. Нажмите кнопку **▲** или **▼**, для регулировки положения изображения по вертикали. Нажмите кнопку **◀** или **▶**, для регулировки положения изображения по горизонтали. Нажмите кнопку **ENTER**.
4. Чтобы выйти, нажмите кнопку **EXIT**.

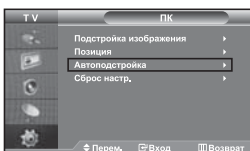

Автоматическая настройка на видеосигнал от ПК (Автоподстройка):

Автоподстройка позволяет автоматически настроить изображение на экране телевизора на видеосигнал, поступающий от ПК. При этом параметры грубой и точной настройки, а также положение изображения задаются автоматически.

1. Выполните действия раздела "Грубая и точная настройка изображения (Подстройка изображения)", пункт 1-3.
2. Нажимая кнопку **▲** или **▼**, выберите пункт "Автоподстройка", а затем нажмите кнопку **ENTER**.
3. Чтобы выйти, нажмите кнопку **EXIT**.

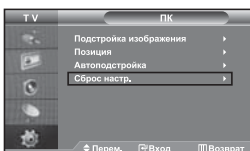

Восстановление исходных параметров изображения (Сброс настр.):

Можно восстановить значения параметров изображения, установленные изготовителем.

1. Выполните действия раздела "Грубая и точная настройка изображения (Подстройка изображения)", пункт 1-3.
2. Нажимая кнопку **▲** или **▼**, выберите пункт "Сброс настр.", а затем нажмите кнопку **ENTER**.
3. Чтобы выйти, нажмите кнопку **EXIT**.

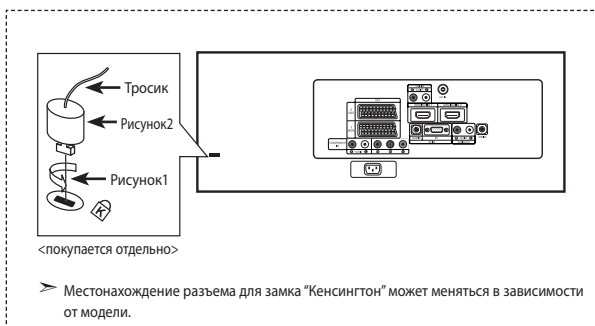

Использование замка “Кенсингтон” для защиты от кражи

Замок “Кенсингтон” представляет собой устройство для физического закрепления системы, эксплуатируемой в общественных местах. Данное устройство приобретается отдельно. Внешний вид и метод закрепления могут отличаться от изображенных на рисунке в зависимости от производителя замка. Рекомендации по правильному использованию см. в руководстве, поставляемом с замком “Кенсингтон”.



1. Вставьте запирающее устройство в гнездо замка “Кенсингтон” на телевизоре (Рисунок 1) и поверните его в направлении запираения (Рисунок 2).
2. Подсоедините тросик замка “Кенсингтон”.
3. Прикрепите замок “Кенсингтон” к столу или тяжелому неподвижному объекту.

Устранение неисправностей. Прежде чем обратиться в службу технической поддержки

Отсутствуют звук или изображение	<ul style="list-style-type: none"> • Проверьте надежность подсоединения кабеля электропитания. • Убедитесь, что кнопка  на передней панели телевизора нажата. • Проверьте настройки контрастности и яркости. • Проверьте настройки громкости.
Изображение нормальное, но звук отсутствует.	<ul style="list-style-type: none"> • Проверьте настройки громкости. • Проверьте, не была ли нажата на пульте ДУ кнопка MUTE . • Проверьте, не включена ли функция “Отключение звука”.
Нет изображения или изображение черно-белое	<ul style="list-style-type: none"> • Настройте параметры цвета. • Убедитесь, что система цветного телевидения выбрана правильно.
Помехи в звуке и изображении	<ul style="list-style-type: none"> • Попытайтесь найти электрическое устройство, которое влияет на телевизор, и переставьте это устройство в другое место. • Подсоедините телевизор к другой розетке сети питания.
Размытое или рябящее изображение и искаженный звук	<ul style="list-style-type: none"> • Проверьте направление, месторасположение и надежность подключения антенны. Помехи часто возникают при использовании комнатной антенны.
Неполадки в работе пульта ДУ	<ul style="list-style-type: none"> • Замените батареи пульта дистанционного управления. • Прочистите верхний край пульта ДУ (окно передающего элемента). • Проверьте контакты батарей.
Отображается сообщение “Проверьте сигнальный кабель”.	<ul style="list-style-type: none"> • Проверьте надежность подключения сигнального кабеля к ПК или к другим источникам видеосигнала. • Убедитесь, что ПК или другие источники видеосигнала включены.
В режиме ПК отображается сообщение “Режим не поддерживается”.	<ul style="list-style-type: none"> • Проверьте максимальное разрешение и частоту видеоадаптера. • Сравните эти значения с данными в разделе “Экранные режимы (ПК)”.

TFT LCD-панели состоят из суб-пикселей (3.147.264) создаваемых по сложной технологии. Однако на экране могут иметься отдельные яркие или черные пиксели. Наличие таких пикселей не влияет на потребительские свойства изделия.

Технические характеристики и требования к условиям эксплуатации

Название модели	LE32N71B	LE40N71B	LE46N71B
Размер экрана (диагональ)	32 дюймов	40 дюймов	46 дюймов
Источник питания	переменного тока 100-240 В ±10%, 60/50 Гц	переменного тока 100-240 В ±10%, 60/50 Гц	переменного тока 100-240 В ±10%, 60/50 Гц
Потребляемая мощность	155W	210 W	275W
Разрешение экрана в режиме ПК	1360 x 768 @ 60 Гц	1360 x 768 @ 60 Гц	1360 x 768 @ 60 Гц
Звук			
Выходная мощность	10 Вт X 2	10 Вт X 2	10 Вт X 2
Габариты (Ш x Г x В)			
Корпус	803 x 88 x 539 мм	994 x 92 x 647 мм	1129 x 106 x 732 мм
С подставкой	803 x 244 x 578 мм	994x 290 x 696 мм	1129 x 320 x 788 мм
Вес			
С подставкой	15.6 кг	24.3 кг	35.3 кг
Условия окружающей среды			
Рабочая температура	10 °C - 40 °C (50 °F - 104 °F)	10 °C - 40 °C (50 °F - 104 °F)	10 °C - 40 °C (50 °F - 104 °F)
Рабочая влажность	10 % - 80 %, без конденсации	10 % - 80 %, без конденсации	10 % - 80 %, без конденсации
Температура хранения	-20 °C - 45 °C (-4 °F - 113 °F)	-20 °C - 45 °C (-4 °F - 113 °F)	-20 °C - 45 °C (-4 °F - 113 °F)
Влажность воздуха в помещении для хранения	5 % - 95 %, без конденсации	5 % - 95 %, без конденсации	5 % - 95 %, без конденсации

Поворотная подставка

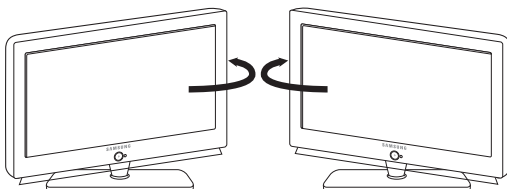

Поворот влево / вправо - 20° / 20°

- В конструкцию и технические характеристики могут вноситься изменения без предварительного уведомления.
- Данное устройство является цифровым устройством класса B.

Технические характеристики

Модель		LE32N71B	LE40N71B	LE46N71B
Соотношение сторон экрана		16X9	16X9	16X9
Размер экрана в дюймах		32 дюймов	40 дюймов	46 дюймов
Размер диагонали рабочей области экрана		80	101	116
Поддерживаемые режимы цветности		PAL, SECAM, NTSC 4,43	PAL, SECAM, NTSC 4,43	PAL, SECAM, NTSC 4,43
Поддерживаемые режимы звука		B/G, D/K, I, L	B/G, D/K, I, L	B/G, D/K, I, L
Размеры в мм	Ш	803	994	1129
	Г	244	290	320
	В	578	696	788
Вес в кг		15,6	24,3	35,3
Моно/стерео		Стерео	Стерео	Стерео
Мощность встроенных динамиков		10 Вт X 2	10 Вт X 2	10 Вт X 2
Электрические параметры	Напряжение, В	100 ~ 240 В переменного тока	100 ~ 240 В переменного тока	100 ~ 240 В переменного тока
	Частота тока, Гц	60/50 Гц	60/50 Гц	60/50 Гц
	Потребляемая мощность, Вт	155 Вт	210 Вт	275 Вт
Типы установленных разъемов	SCART	есть	есть	есть
	S-VIDEO/RCA (Вход)	есть/есть	есть/есть	есть/есть
	RCA выход	нет	нет	нет
	Головные телефоны / наушник	есть	есть	есть
Дополнительные аксессуары	Пульт ДУ	есть	есть	есть
	Багажечки	есть	есть	есть
	Переходник для подключения комнатной антенны	нет	нет	нет
	Инструкция пользователя	есть	есть	есть

* Подлежит использованию по назначению в нормальных условиях.
Рекомендуемый период: 60000 часов.

*Эта страница намеренно оставлена
пустой.*

Зміст

ПІД'ЄДНАННЯ ТЕЛЕВІЗОРА І ПІДГОТОВКА ДО РОБОТИ

■ Перелік складових частин.....	2
■ Встановлення підставки.....	2
■ Встановлення комплекту настінного кріплення.....	2
■ Панель керування.....	3
■ Контактна панель.....	4
■ Пульст дистанційного керування.....	6
■ Встановлення батарей у пульст ДК.....	6
■ Вмикання і вимикання телевізора.....	7
■ Присвоєння телевізора в режим очікування.....	7
■ Plug & Play (Увімкни і працюй).....	7

НАЛАШТУВАННЯ КАНАЛІВ

■ Автоматичне збереження каналів.....	8
■ Збереження каналів вручну.....	8
■ Налаштування меню "Управление Каналами".....	9
■ Увімкнення функції "Замок".....	10
■ Сортування збережених каналів.....	10
■ Присвоєння каналам назв.....	11
■ Точне налаштування приймання сигналу.....	11

НАЛАШТУВАННЯ ЗОБРАЖЕННЯ

■ Зміна стандарту зображення.....	12
■ Налаштування параметрів зображення.....	12
■ Зміна відтінку.....	13
■ Налаштування відтінку за допомогою вибраних компонентів кольору.....	13
■ Відновлення параметрів зображення до заводських налаштувань.....	14
■ Зміна розміру зображення.....	14
■ Зміна формату Автоматичний широкий (4:3).....	14
■ Режим стоп-кадру.....	15
■ Цифрове пониження шумів.....	15
■ DNIe: демо (Digital Natural Image engine - механізм "Природне цифрове зображення").....	15
■ Зміна палітри кольорів.....	15
■ Перегляд зображень у режимі зображення в зображенні (PIP).....	16

НАЛАШТУВАННЯ ЗВУКУ

■ Зміна стандарту звуку.....	17
■ Налаштування параметрів звуку.....	17
■ Встановлення SRS TSXT.....	17
■ Автоматичне регулювання гучності.....	18
■ Вибір функції вимкнення звуку.....	18
■ Відтворення звуку для периферійного зображення.....	18
■ Відновлення параметрів звуку до заводських налаштувань.....	19
■ Під'єднання навушників.....	19
■ Вибір режиму звуку.....	19

НАЛАШТУВАННЯ ЧАСУ

■ Налаштування та відображення поточного часу.....	19
■ Налаштування таймера режиму очікування.....	20
■ Автоматичне увімкнення та вимкнення телевізора.....	20

ІНШІ НАЛАШТУВАННЯ

■ Вибір мови.....	21
■ Використання функції "Ігровий режим".....	21
■ Налаштування режиму синього екрана / Вибір мелодії.....	22
■ Використання функції заощадження електроенергії.....	22
■ Налаштування індикатора Синє око.....	23
■ Вибір джерела вхідного сигналу.....	23
■ Редагування назв джерел вхідного сигналу.....	23

WISELINK

■ Використання функції WISELINK.....	24
■ Використання меню WISELINK.....	25
■ Використання списку фотографій (JPEG).....	25
■ Перегляд інформації про файл з фотографією.....	27
■ Вибір фотографії та функції показу слайдів.....	27
■ Обертання.....	28
■ Збільшення.....	29
■ Копіювання зображень.....	30
■ Видалення зображень.....	30
■ Друк фотографії.....	31
■ Використання списку MP3.....	31
■ Копіювання музичних файлів.....	32
■ Видалення музичних файлів.....	32
■ Використання меню "Налаштування".....	33

ВИКОРИСТАННЯ ФУНКЦІЙ ТЕЛЕТЕКСТУ

■ Декодер телетексту.....	34
■ Відображення інформації телетексту.....	34
■ Вибір сторінки телетексту.....	35
■ Використання системи Fasttext для вибору сторінки телетексту.....	35
■ Налаштування пульста дистанційного управління.....	36
■ Коди дистанційного управління.....	38

НАЛАШТУВАННЯ КОМП'ЮТЕРА

■ Встановлення програмного забезпечення комп'ютера (в середовищі Windows XP).....	41
■ Екранні режими.....	41
■ Налаштування ПК.....	42

РЕКОМЕНДАЦІЇ З ВИКОРИСТАННЯ

■ Використання замка "Кенсінгтон", щоб уникнути крадіжки.....	43
■ Усунення несправностей: Перед тим, як звернутися до центру обслуговування.....	43
■ Технічні характеристики і вимоги до умов експлуатації.....	44
■ Налаштування пульста дистанційного керування.....	45



Позначення



Натиснути
Важлива
інформація



Примітка



Кнопка
швидкого
включу

Перелік складових частин

Під час придбання телевізора з РК екраном перевірте наявність усіх перелічених елементів. Якщо якогось із елементів бракує, зверніться до продавця.

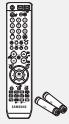

Пульт ДК та батарейки (тип ААА, 2 шт.)



Кабель живлення



Нижня кришка



M4 X L16

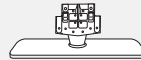

Підставка



Тканина для очистки

• Посібник користувача

• Гарантійний талон

• Правила безпеки

• Реєстраційні карточки

- Гарантійний талон / Карточка мережі обслуговування / Правила безпеки / Реєстраційні карточки (наявні не у всіх регіонах)
- Залежно від моделі, підставка та гвинти для підставки можуть не входити в комплект.

Встановлення підставки

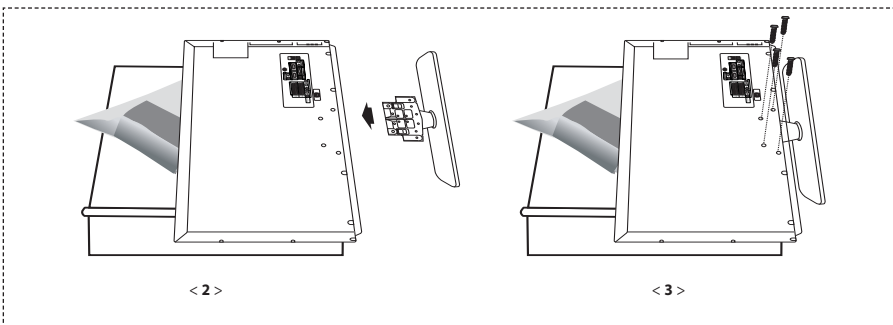

1. Покладіть телевізор на стіл екраном донизу на м'яку тканину або подушку.
2. Поставте підставку в отвір знизу телевізора.
3. Вставте гвинт у відповідний отвір і закрутіть.

➤ Підставка встановлюється для моделей із розміром екрана 40 дюймів та більше.

Встановлення комплекту настінного кріплення

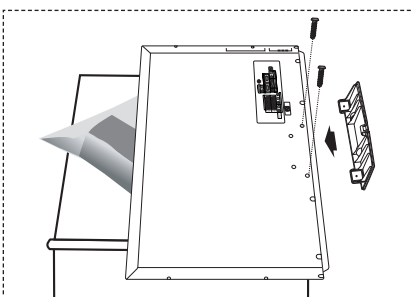

Комплект настінного кріплення (продається окремо) дозволяє монтувати телевізор на стіну. Щоб отримати детальну інформацію про встановлення настінного кріплення, див. посібник, що додається. Якщо під час встановлення настінного кронштейну у Вас виникнуть додаткові запитання, зверніться до спеціаліста технічної служби. Компанія Samsung Electronics не несе відповідальності за ушкодження виробу або травми, що їх можуть отримати користувачі у випадку самостійного встановлення телевізора.

➤ Від'єднайте підставку, закрийте отвір у нижній частині виробу кришкою та закріпіть її двома гвинтами.

Панель керування

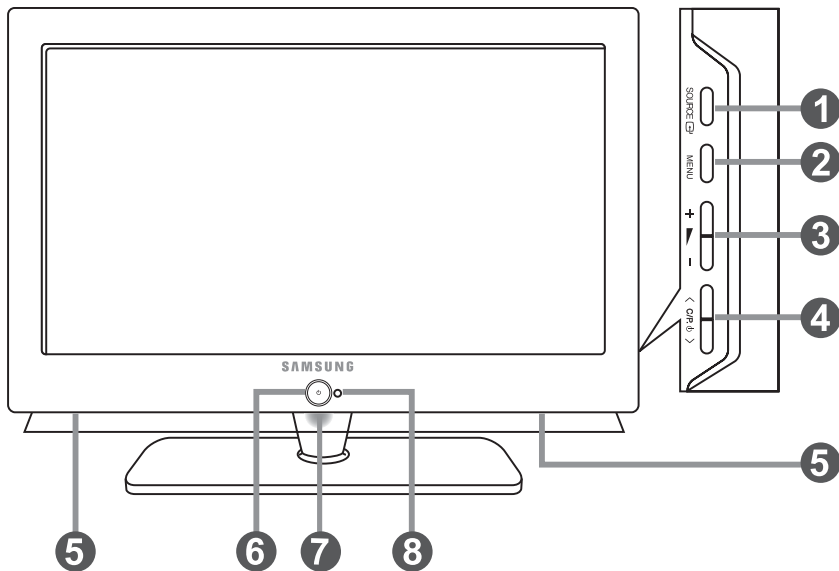

➤ Форма і колір виробу можуть відрізнятися, залежно від моделі.

1 SOURCE

Дозволяє перемикати між усіма доступними джерелами вхідного сигналу. ("TV", "Внеш.1", "Внеш.2", "AV", "S-Video", "Компонентный", "ПК", "HDMI"). Ця кнопка в екранному меню виконує ті самі функції, що й кнопка **ENTER** на пульті дистанційного керування.



2 MENU

Натисніть для виклику екранного меню функцій телевізора.

3 + -

Натискання цієї кнопки дозволяє збільшувати або зменшувати рівень гучності. В екранному меню кнопки +  - виконують ті самі функції, що й кнопки < та > на пульті дистанційного керування.

4 < C/P. >

Вибір каналів. В екранному меню кнопки < C/P.  > виконують ті самі функції, що й кнопки  та  на пульті дистанційного керування. (Не використовуючи пульт дистанційного управління, можна увімкнути телевізор, натиснувши на кнопку перемикання каналів.)

5 Гучномовці

6 (Живлення)

Натисніть цю кнопку, щоб увімкнути або вимкнути телевізор.

7 Індикатор живлення

Блимає один раз і вимикається під час увімкнення живлення; світиться в режимі очікування.

8 Датчик пульта дистанційного керування (ДК)

Спрямуйте пульт ДК на цю точку на телевізорі.

Контактна панель

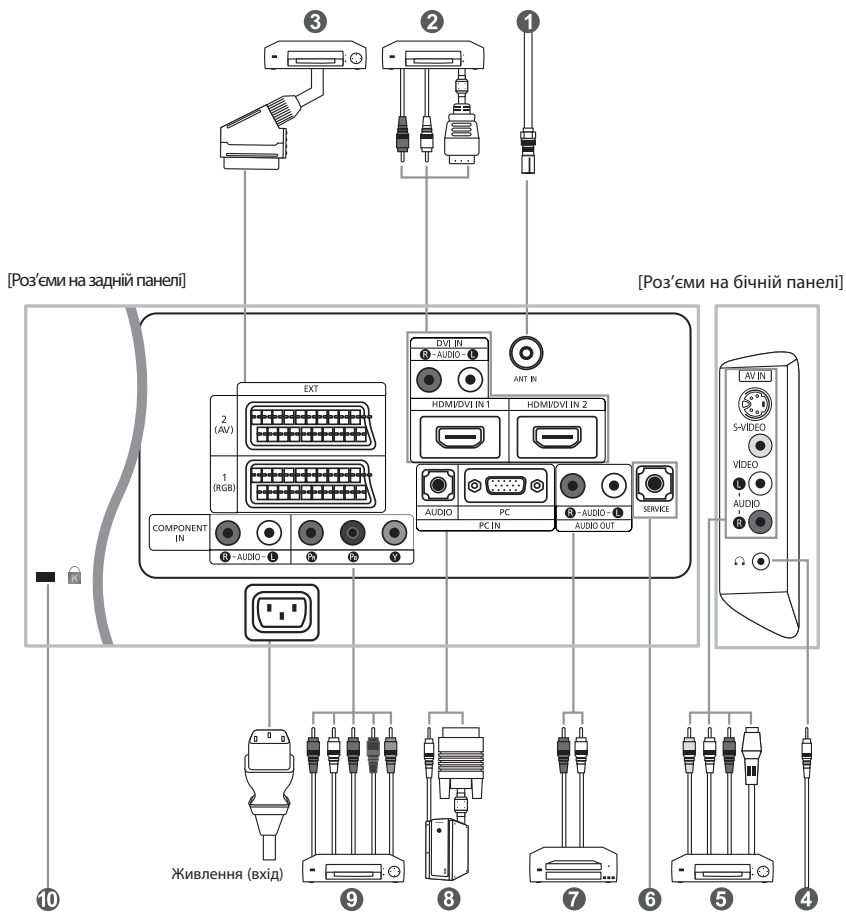

- ☛ Перед тим, як підключити зовнішні пристрої до телевізора, перевірте, чи вимкнено живлення.
- ☛ Під'єднуючи зовнішні пристрої, пам'ятайте, що кольори кабелів повинні відповідати кольорам роз'ємів.

1 Підключення антени або під'єднання до мережі кабельного телебачення

Для перегляду телевізійних каналів необхідно, щоб сигнал надходив від одного з таких джерел:

- Від зовнішньої антени / З мережі кабельного телебачення / З мережі супутникового телебачення

2 Підключення через інтерфейс HDMI/DVI

- Підтримує з'єднання між аудіо/відео пристроями, які мають вихід HDMI (декодер каналів кабельного телебачення, DVD-програвачі, аудіо/відео приймачі та телевізори).

- За умови з'єднання між пристроями з інтерфейсом HDMI додаткове з'єднання для передачі звуку не потрібне.

➤ Що таке HDMI?

- Інтерфейс HDMI (High Definition Multimedia Interface) дозволяє передавати відео сигнал високої чіткості та багатоканальний (5.1 кан.) цифровий звук.

- Роз'єм HDMI/DVI можна використовувати для DVI-з'єднання з додатковими пристроями, за умови наявності відповідного кабелю (не входить в комплект). Різниця між пристроями HDMI та DVI у тому, що пристрої HDMI менші за розмірами, мають вбудовану функцію кодування HDCP (High Bandwidth Digital Copy Protection) та підтримують багатоканальний цифровий звук.

- Для DVI-з'єднання з додатковими пристроями використовуйте роз'єм HDMI/DVI.

➤ Для з'єднання потрібно використовувати кабель DVI-HDMI або адаптер DVI-HDMI, а для виходу звуку на пристрої DVI роз'єм "R - AUDIO - L".

- Під'єднуючи даний вибір до декодера, DVD-програвача або ігрової приставки та ін. за допомогою роз'єму HDMI або

DVI, перевірте, чи вибір налаштовано на відповідний режим вихідного відеосигналу, як показано в таблиці нижче. Нехтування цією вимогою може призвести до спотворення зображення, переривання або відсутності зображення на екрані.

➤ Режими для DVI або HDMI, що підтримуються

	480i	480p	576i	576p	720p	1080i
50 Гц	X	O	X	O	O	O
60 Гц	X	O	X	X	O	O
Компонентний	O	O	O	O	O	O

- Не намагайтеся під'єднати роз'єм HDMI/DVI до відео карти комп'ютера або ноутбука. (Зображення на екрані буде відсутнє).

3 Підключення декодера кабельного телебачення, відеомагнітофона або програвача DVD-дисків

- Під'єднайте кабель SCART для відеомагнітофона (належить до елементів додаткової комплектації) до роз'єму SCART відеомагнітофона або програвача DVD-дисків.

- Якщо потрібно під'єднати декодер каналів кабельного телебачення та відеомагнітофон (або DVD-програвач), необхідно під'єднати декодер до відеомагнітофона (або DVD-програвач), а його до телевізора.

5 Підключення зовнішніх аудіо/відео пристроїв

- Під'єднайте кабель RCA або S-VIDEO (належить до елементів додаткової комплектації) до відповідного зовнішнього аудіо/відео пристрою, наприклад відеомагнітофона, програвача DVD-дисків або відеокамери.

- Під'єднайте аудіо кабелі RCA (належать до елементів додаткової комплектації) до роз'єму "R - AUDIO - L" на задній панелі телевізора, а інші кінці – до відповідних аудіо виходів аудіо/відео пристрою.

- Можна також під'єднати навушники до виходу для навушників (), розташованого на задній панелі телевізора.

Якщо навушники підключені, звук не відтворюється через вбудовані гучномовці телевізора.

6 ОБСЛУГОВУВАННЯ

- Сервісний роз'єм для використання кваліфікованим фахівцем з обслуговування.

7 Підключення аудіо

- Під'єднайте аудіо кабелі RCA до роз'єму "R - AUDIO - L" на задній панелі телевізора, а інші кінці до відповідних аудіовходів підсилювача чи домашнього DVD-театру.

8 Підключення комп'ютера

- Під'єднайте кабель типу D-Sub (належить до елементів додаткової комплектації) до входу ПК "PC (PC IN)" на задній панелі телевізора, а інший кінець кабелю під'єднайте до відео карти комп'ютера.

- Під'єднайте стерео аудіо кабель (належить до елементів додаткової комплектації) до аудіо входу "AUDIO (PC IN)" на задній панелі телевізора, а інший кінець – до аудіо виходу звукової карти комп'ютера.

9 Підключення пристроїв із компонентним виходом (декодер цифрового телебачення/програвач DVD-дисків)

- Під'єднайте компонентні відео кабелі (належать до елементів додаткової комплектації) до компонентного роз'єму ("Pr", "Pb", "Y") на задній панелі телевізора, а інші кінці – до відповідних компонентних відео виходів декодера цифрового телебачення або програвача DVD-дисків.

- Якщо потрібно під'єднати декодер каналів кабельного телебачення та цифрового телебачення (або DVD-програвач),

необхідно під'єднати декодер супутникового телебачення до декодера цифрового телебачення (або DVD-програвача), а його до компонентного ("Pr", "Pb", "Y") роз'єму телевізора.

- Роз'єми Y, Pr та Pb на компонентних пристроях (декодер цифрового телебачення чи DVD-програвач) часом можуть бути позначені як Y, B-Y та R-Y або Y, Cb та Cr.

- Під'єднайте аудіо кабелі RCA (належать до елементів додаткової комплектації) до роз'єму "R - AUDIO - L" на задній панелі телевізора, а інші кінці – до відповідних аудіо виходів декодера цифрового телебачення або програвача DVD-дисків.

- Цей ПК телевізор оптимально відтворює зображення в режимі 720p.

- Цей ПК телевізор відтворює зображення з максимальною розподільною здатністю в режимі 1080i.

10 Замок "Кенсінгтон"

- Замок "Кенсінгтон" (належить до елементів додаткової комплектації) – це пристрій для фізичної фіксації пристроїв під час їх використання у громадських місцях.

- Щоб дізнатися більше про використання пристрою захисту, зверніться до торгового представника, у якого Ви придбали телевізор.

- Розташування гнізда для замка "Кенсінгтон" може дещо відрізнятися, залежно від моделі.

Пульт дистанційного керування

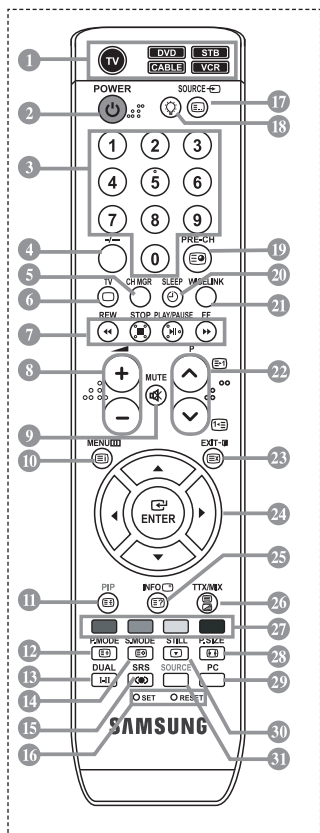

- 1 Дозволяє вибрати пристрій для керування з пульта ДК Samsung (TV, DVD, STB, CABLE, VCR) (Див. стор. 36–40)
 - 2 Кнопка режиму очікування
 - 3 Кнопки з цифрами для безпосереднього вибору каналів
 - 4 Вибір каналу за одно-/двозначним номером
 - 5 Відкриває меню "Управління Каналами"
 - 6 Безпосередній вибір режиму перегляду телевізійних програм
 - 7 Функції відеоманітофона/DVD-програвача: перемотати назад, зупинка, відтворення/пауза та перемотати вперед
 - 8 Збільшення гучності
Зменшення гучності
 - 9 Тимчасове вимикання звуку
 - 10 Виклик меню та підтвердження змін
 - 11 Увімкнення/вимкнення режиму "зображення в зображенні" (PIP)
 - 12 Вибір ефекту
 - 13 Вибір звукових ефектів
 - 14 Вибір режиму звуку
 - 15 Вибір SRS TSXT
 - 16 **SET**: Використовується для налаштування 5 окремих пристроїв - телевізора, DVD-програвача, декодера каналів супутникового/кабельного телебачення та відеоманітофона.
RESET: Якщо пульт ДК не працює, замініть батареї, після чого натисніть та утримуйте кнопку RESET протягом 2-3 секунд.
 - 17 Вибір наявних джерел сигналу
 - 18 Натисненням цієї кнопки можна увімкнути підсвітку деяких кнопок (напр., кнопку вибору певного пристрою, кнопку регулювання гучності та перемикач каналів, а також кнопки вимкнення звуку) на пульті ДК з метою заощадження електроенергії підсвітка вимкнеться через кілька секунд. Ця функція полегшує користування пультом ДК вночі та в темних приміщеннях.
 - 19 Попередній канал
 - 20 Автоматичне вимкнення
 - 21 Ця функція дозволяє завантажити збережені фотографії (JPEG) та аудіо файли (MP3), а також переглянути та відтворити їх на екрані телевізора.
 - 22 Р: Наступний канал
P: Попередній канал
 - 23 Вихід із екранного меню
 - 24 Управління курсором у меню
 - 25 Вибір розміру зображення
 - 26 Безпосередній перехід у режим ПК
 - 27 Стоп-кадр
 - 28 Вибір джерела вхідного сигналу
- ### Функції Телетексту
- 6 Вихід з режиму телетексту
 - 10 Зміст телетексту
 - 11 Утримування сторінки телетексту
 - 12 Вибір розміру телетексту
 - 13 Збереження телетексту
 - 17 Вибір режиму телетексту (LIST/FLOW)
 - 18 Допоміжна сторінка телетексту
 - 22 Р: Наступна сторінка телетексту
P: Попередня сторінка телетексту
 - 23 Скасування телетексту
 - 25 Показ телетексту
 - 26 Можна вибрати значення "Teletext", "Double" або "Mix".
 - 27 Вибір теми Fastext

- Яскраве освітлення може впливати на роботу пульта ДК
- Цей пульт ДК спеціально пристосовано для людей з вадами зору; він має написи за Брайлем на кнопках живлення, перемикач каналів і регулювання гучності.

Встановлення батарей у пульт ДК

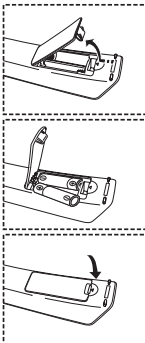





1. Відкрийте кришку на зворотній стороні пульта ДК, як показано .
2. Вставновіть дві батареї розміру AAA.
 - Перевірте, чи полюси "+" і "-" на батареях співпадають з позначеннями всередині відсіку.
3. Встановіть кришку на місце.
 - Якщо пульт ДК не використовуватиметься протягом тривалого часу, вийміть батареї та зберігайте їх у прохолодному, сухому місці. Пультом ДК можна користуватися на віддалі до 7 м від телевізора. За звичайних умов роботи телевізора термін роботи батарей становить приблизно один рік.

➤ Якщо пульт дистанційного керування не працює, перевірте наступне:

1. Чи ввімкнено живлення телевізора?
2. Чи правильно встановлені полюси батарей?
3. Чи не розрядились батареї?
4. Можливо, стався збій в енергопостачанні або шнур живлення не підключений до розетки?
5. Чи є поблизу спеціальна люмінесцентна лампа чи неонові вивіски?



Вмикання і вимикання телевізора

Шнур живлення під'єднаний до відповідного гнізда на задній панелі телевізора.

1. Вставте шнур живлення у відповідну розетку.
 - На передній панелі телевізора засвітиться індикатор режиму очікування.
2. Натисніть кнопку живлення  на передній панелі телевізора.
 - Телевізор також можна увімкнути натисненням кнопки **POWER**  або **TV**  на пульті ДК.
 - Автоматично вибирається програма, яку Ви переглядали останньою.
3. Натисніть кнопки з цифрами **(0-9)** чи кнопку перемикання каналів  на пульті ДК або кнопку **< C/P >** праворуч на панелі телевізора.
 - Коли Ви вперше вмикаєте телевізор, необхідно вибрати мову для відображення меню.
4. Щоб вимкнути телевізор, натисніть кнопку **POWER**  ще раз.

Переведення телевізора в режим очікування

Телевізор можна перевести в режим очікування, щоб зменшити споживання електроенергії. Режим очікування може бути корисним, якщо Ви бажаєте тимчасово перервати перегляд (наприклад, на час обіду).

1. Натисніть кнопку **POWER**  на пульті ДК.
 - Екран буде вимкнено, і на передній панелі телевізора з'явиться синій індикатор режиму очікування.
2. Щоб знову увімкнути пристрій, просто натисніть кнопку живлення **POWER**  , кнопки з цифрами **(0~9)** або кнопку перемикання каналів  .
 - Не залишайте телевізор у режимі очікування на тривалий час (наприклад, вирушаючи у відпустку).
Рекомендується також відключати телевізор від мережі живлення та від'єднувати антену.

Plug & Play (Увімкни і працюй)



Під час першого увімкнення телевізора автоматично та послідовно відображатимуться кілька основних параметрів, що налаштовуються користувачем. Можна вибрати наступні параметри.

1. Натисніть кнопку **POWER**  на пульті ДК.
З'явиться повідомлення "Start Plug & Play", у якому вибрано пункт "OK".
2. Виберіть потрібну мову, за допомогою кнопок **▲** або **▼** .
Натисніть кнопку **ENTER**, щоб підтвердити ваш вибір.
3. Відображається повідомлення "Перевірте антенний вхід", у якому вибрано пункт "OK". Натисніть кнопку **ENTER**.
 - Перевірте, чи правильно під'єднано кабель антени.
4. Виберіть країну за допомогою кнопок **▲** або **▼** .
Натисніть кнопку **ENTER**, щоб підтвердити ваш вибір.
5. Відкриється меню "Автонастройка", у якому вибрано пункт "Пуск".
Натисніть кнопку **ENTER**.
 - Пошук каналів розпочнеться і завершиться автоматично. Після того, як будуть збережені усі доступні канали, з'явиться меню "Установка часів".
 - Натисніть кнопку **ENTER** у будь-який час, щоб перервати процес збереження.
6. Натисніть кнопку **ENTER**.
Виберіть "Часов" та "Минут" за допомогою кнопок **◀** або **▶** .
Встановіть поточні години чи хвилини, натискаючи кнопки **▲** або **▼** .
 - Встановити години і хвилини можна також за допомогою кнопок з цифрами на пульті ДК.
7. Натисніть кнопку **ENTER** для підтвердження налаштувань.

- **Язык:** Виберіть мову.
- **Страна:** Виберіть країну.
- **Автонастройка:** Автоматично сканує та зберігає канали, доступні у Вашому регіоні.
- **Установка часів:** Встановлює поточний час для годинника телевізора.

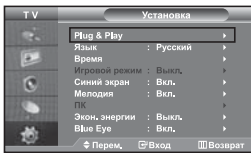

Щоб скинути параметри цієї функції...

1. Щоб відкрити меню, натисніть кнопку **MENU**.
За допомогою кнопок ▲ або ▼ виберіть пункт "Установка", після чого натисніть кнопку **ENTER**.
2. Натисніть кнопку **ENTER** ще раз, щоб вибрати пункт "Plug & Play".
3. З'явиться повідомлення про увімкнення функції "Запуск Plug & Play".

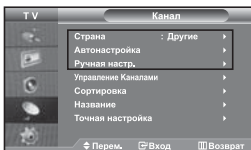

- Автоматичне збереження каналів

- Збереження каналів вручну

Автоматичне збереження каналів

Можна виконати сканування діапазонів доступних частот, які різняться залежно від регіону. Автоматично призначені номери програм можуть не відповідати дійсним чи бажаним номерам програм. Втім, можна відсортувати номери вручну і вилучити непотрібні канали.

1. Щоб відкрити меню, натисніть кнопку **MENU**.
За допомогою кнопок ▲ або ▼ виберіть пункт "Канал", після чого натисніть кнопку **ENTER**.
2. Натисніть кнопку **ENTER**, щоб вибрати пункт "Страна".
3. Виберіть країну за допомогою кнопок ▲ або ▼.
Натисніть кнопку **ENTER**, щоб підтвердити ваш вибір.
4. За допомогою кнопок ▲ або ▼ виберіть пункт "Автонастройка", після чого натисніть кнопку **ENTER**.
5. Натисніть кнопку **ENTER**.
 - Буде збережено усі доступні канали.
 - У будь-який час можна натиснути кнопку **ENTER**, щоб перервати процес збереження і повернутись в меню "Канал".
6. Коли усі наявні канали буде збережено, знову з'явиться меню "Сортировка".

Збереження каналів вручну

Можна зберегти до 100 каналів, включно з тими, що транслюються через кабельні мережі.

Зберігаючи канали вручну можна вибрати:

- ◆ Чи зберігати кожен зі знайдених каналів.
- ◆ Номер програми для ідентифікації кожного збереженого каналу.

1. Щоб відкрити меню, натисніть кнопку **MENU**.
За допомогою кнопок ▲ або ▼ виберіть пункт "Канал", після чого натисніть кнопку **ENTER**.
2. За допомогою кнопок ▲ або ▼ виберіть пункт "Ручная настр.", після чого натисніть кнопку **ENTER**.
3. Натисніть кнопку **ENTER**, щоб вибрати пункт "Программа".
4. Щоб призначити каналу номер програми, виберіть потрібний номер, використовуючи кнопки ▲ або ▼, після цього натисніть кнопку **ENTER**.
 - Номер програми можна також встановити за допомогою кнопок на пульті ДК.

5. За допомогою кнопок ▲ або ▼ виберіть пункт "Система цвета", після чого натисніть кнопку **ENTER**.
6. Для вибору потрібного стандарту кольору використовуйте кнопки ▲ або ▼, після чого натисніть кнопку **ENTER**.
7. За допомогою кнопок ▲ або ▼ виберіть пункт "Система звука", після чого натисніть кнопку **ENTER**.
8. Для вибору потрібного стандарту звуку використовуйте кнопки ▲ або ▼, після чого натисніть кнопку **ENTER**.
 - Якщо звук спотворений або взагалі відсутній, виберіть іншу систему звуку.
9. Якщо Вам відомий номер каналу для збереження, натисніть кнопки ▲ або ▼, щоб вибрати "Канал". Натисніть кнопку **ENTER**. За допомогою кнопок ▲ або ▼ виберіть **C** (Радіоканал) або **S** (Кабельний канал). Натисніть ►, щоб вибрати канал. За допомогою кнопок ▲ або ▼ виберіть потрібний номер, після чого натисніть кнопку **ENTER**.
 - Режим каналів: **P** (Режим програми), **C** (Режим радіоканалів), **S** (Режим кабельних каналів)
 - Встановити канал можна також безпосередньо за допомогою кнопок з цифрами на пульті ДК.
10. Якщо номери каналів Вам невідомі, виберіть пункт "Поиск" за допомогою кнопок ▲ або ▼. Натисніть кнопку **ENTER**. Виконайте пошук за допомогою кнопок ▲ або ▼ після чого натисніть кнопку **ENTER**.
11. За допомогою кнопок ▲ або ▼ виберіть меню "Сохранение". Натисніть кнопку **ENTER**, щоб вибрати "OK".
12. Повторіть дії пунктів з 3 по 11 для кожного каналу, який потрібно зберегти.

<ul style="list-style-type: none"> • Программа: Вибирає номер програми для каналу. • Система цвета: Налаштовує систему кольору. • Система звука: Налаштовує систему звуку. 	<ul style="list-style-type: none"> • Канал: Вибирає канал. • Поиск: Визначає частоту каналу. • Сохранение: Зберігає параметри.
--	--

Налаштування меню "Управление Каналами"

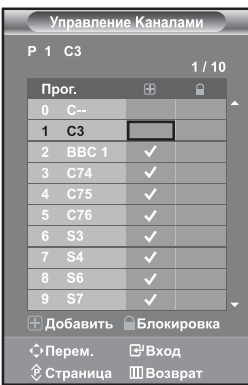

Встановлення каналів згідно Ваших уподобань.

Можна легко видалити, додати або заблокувати потрібний канал.

1. Щоб відкрити меню, натисніть кнопку **MENU**. За допомогою кнопок ▲ або ▼ виберіть пункт "Канал", після чого натисніть кнопку **ENTER**.
2. За допомогою кнопок ▲ або ▼, виберіть пункт "Управление Каналами", після чого натисніть кнопку **ENTER**.
3. Натисніть кнопку **ENTER** ще раз, щоб вибрати "Управление Каналами".
4. Щоб вибрати лінію "⊕", натисніть кнопку ►.
5. Виберіть непотрібний канал за допомогою кнопок ▲ або ▼ і натисніть кнопку **ENTER**, щоб вимкнути його.
6. Щоб увімкнути чи вимкнути інший канал, повторіть дії пункту 5.
7. Натисніть кнопку **EXIT** для виходу з режиму.

➢ Піктограма "🔒" активна, коли функція "Замок" увімкнена "Вкл."



Ці налаштування також можна зробити натисненням кнопки **CH MGR** на пульті дистанційного керування.

Увімкнення функції “Замок”

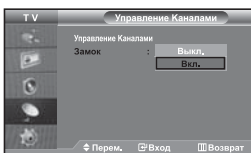

За допомогою цієї функції можна обмежити перегляд специфічних програм певній категорії глядачів, наприклад, дітям, заблокувавши зображення та звук. “Замок” неможливо розблокувати за допомогою кнопок на бічній панелі телевізора. Розблокувати його можна лише за допомогою пульта ДК, отже, тримайте пульт подалі від дітей.



1. Щоб відкрити меню, натисніть кнопку **MENU**. За допомогою кнопок \blacktriangle або \blacktriangledown виберіть пункт “Канал”, після чого натисніть кнопку **ENTER**.
2. За допомогою кнопок \blacktriangle або \blacktriangledown виберіть пункт “Управление Каналами”, після чого натисніть кнопку **ENTER**.
3. За допомогою кнопок \blacktriangle або \blacktriangledown виберіть пункт “Замок”, після чого натисніть кнопку **ENTER**.
4. За допомогою кнопок \blacktriangle або \blacktriangledown виберіть значення “Вкл.”. Натисніть кнопку **ENTER**.
5. За допомогою кнопок \blacktriangle або \blacktriangledown виберіть пункт “Управление Каналами”, після чого натисніть кнопку **ENTER**.
6. Виберіть колонку з піктограмою \blacktriangleright за допомогою кнопки “Вкл.”.
7. Виберіть канал, який потрібно заблокувати, за допомогою кнопок \blacktriangle або \blacktriangledown і натисніть кнопку **ENTER**.
8. Щоб заблокувати чи розблокувати інший канал, повторіть дії пункту 7.
9. Натисніть кнопку **EXIT** для виходу з режиму.

➤ Вибираючи значення “Вкл.” або “Викл.” у функції “Замок”, можна легко робити блокувати або розблокувати канали, що вибрані в колонці “ \blacktriangleright ”.

Сортування збережених каналів

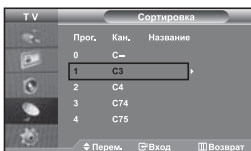

Можна змінити номери двох каналів, щоб:

- ◆ Змінити порядок проходження автоматично збережених каналів.
- ◆ Надати легко запам’ятовувані номери каналам, які Ви найчастіше дивитесь.

1. Щоб відкрити меню, натисніть кнопку **MENU**. За допомогою кнопок \blacktriangle або \blacktriangledown виберіть пункт “Канал”, після чого натисніть кнопку **ENTER**.
2. За допомогою кнопок \blacktriangle або \blacktriangledown виберіть пункт “Сортировка”, після чого натисніть кнопку **ENTER**.
3. Виберіть номер каналу, який потрібно змінити, натискаючи кнопки \blacktriangle або \blacktriangledown потрібну кількість разів. Натисніть кнопку **ENTER**.
 - Номер та назва вибраного каналу перемістяться праворуч.
4. За допомогою кнопок \blacktriangle або \blacktriangledown перейдіть до пункту, який потрібно змінити, та натисніть кнопку **ENTER**.
 - Номер вибраного каналу буде змінено з раніше збереженого на вказаний Вами номер.
5. Для збереження чергового каналу повторіть дії пунктів 3-4.
6. Натисніть кнопку **EXIT** для виходу з режиму.

Присвоєння каналам назв



Назви каналів присвоюються автоматично під час трансляції інформації про канал. Ці назви можна змінити за власним бажанням.

1. Щоб відкрити меню, натисніть кнопку **MENU**. За допомогою кнопок **▲** або **▼** виберіть пункт "Канал", після чого натисніть кнопку **ENTER**.
2. За допомогою кнопок **▲** або **▼** виберіть пункт "Назвами", після чого натисніть кнопку **ENTER**.

3. В разі потреби, натискайте кнопки **▲** або **▼**, щоб вибрати канал, якому призначатиметься нова назва. Натисніть кнопку **ENTER**.
 - Поруч із полем назви відображається панель вибору.

4. Для того, щоб...	Виконайте...
вибрати букву, цифру або символ	Натисніть кнопку ▲ або ▼
перейти до наступної позиції	Натисніть кнопку ▶
повернутися до попередньої позиції	Натисніть кнопку ◀
підтвердити назву	Натисніть кнопку ENTER

➤ Наявні символи:

Букви алфавіту (A-Z) / Цифри (0-9) / Спеціальні символи (–, пробіл)

5. Повторіть дії пунктів з **3** по **4** для кожного каналу, якому потрібно присвоїти нову назву.
6. Натисніть кнопку **EXIT** для виходу з режиму.

Точне налаштування приймання сигналу

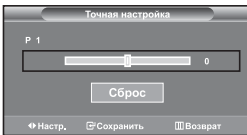

Використовуйте режим точного налаштування, щоб відрегулювати певний канал до оптимального прийому сигналу.

1. За допомогою кнопок з цифрами виберіть канал, щоб виконати точне налаштування.
2. Щоб відкрити меню, натисніть кнопку **MENU**. За допомогою кнопок **▲** або **▼** виберіть пункт "Канал", після чого натисніть кнопку **ENTER**.
3. За допомогою кнопок **▲** або **▼** виберіть пункт "Точная настройка", після чого натисніть кнопку **ENTER**.

4. Відрегулюйте частоту за допомогою кнопок **◀** або **▶**. Натисніть кнопку **ENTER**.

5. Натисніть кнопку **EXIT** для виходу з режиму.

➤ Збережені точно налаштовані канали помічені значком зірочки "*" праворуч від номера каналу на панелі каналів. І номер каналу відображатиметься червоним.

➤ Щоб скинути точне налаштування, виберіть пункт "Сброс" за допомогою кнопок **▲** або **▼** та натисніть кнопку **ENTER**.

Зміна стандарту зображення

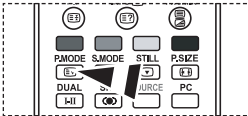
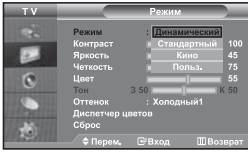

Щоб вибрати параметри зображення, можна також натиснути кнопку **RMODE** на пульті ДК.

Можна вибрати режим зображення, який максимально відповідає Вашим потребам для перегляду того чи іншого каналу.

1. Щоб відкрити меню, натисніть кнопку **MENU**.
За допомогою кнопок **▲** або **▼** виберіть пункт "Изображение", після чого натисніть кнопку **ENTER**.
2. Натисніть кнопку **ENTER** ще раз, щоб вибрати пункт "Режим".
Знову натисніть кнопку **ENTER**.
3. Виберіть відповідний ефект зображення за допомогою кнопок **▲** або **▼**. Натисніть кнопку **ENTER**.
4. Натисніть кнопку **EXIT** для виходу з режиму.

- **Динамический:** Для зображення високої чіткості у яскраво освітленому приміщенні.
- **Стандартный:** Для оптимального зображення за умов звичайного освітлення.
- **Кино:** Для зручного перегляду зображення у темному приміщенні.
- **Польз.:** Виберіть для перегляду улюблених налаштувань зображення.
(Див. розділ "Налаштування параметрів зображення" на ст. 12)

- Режим зображення необхідно налаштувати для кожного джерела вхідного сигналу окремо.
- Натиснувши кнопку "Сброс", можна відновити стандартні параметри зображення. (Див. "Відновлення параметрів зображення до заводських налаштувань" на ст. 14)

Налаштування параметрів зображення

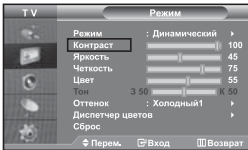

Цей телевізор має декілька регульованих параметрів, що дозволяють контролювати якість зображення.

1. Щоб вибрати відповідний ефект зображення, виконайте вказівку розділу "Зміна стандарту зображення", пункт 1-3 .
2. Виберіть пункт меню за допомогою кнопок **▲** або **▼**.
Натисніть кнопку **ENTER**.
3. За допомогою кнопок **◀** або **▶** можна зменшити або збільшити значення відповідного параметру. Натисніть кнопку **ENTER** .
4. Натисніть кнопку **EXIT** для виходу з режиму.

- **Контраст:** Налаштовує яскравість та темні кольори між об'єктами та фоном
- **Яркость:** Регулює яскравість екрану.
- **Четкость:** Налаштовує контури об'єктів, загострюючи їх або притуплюючи.
- **Цвет:** Налаштовує кольори – робить їх яскравішими або темнішими.
- **Тон (Лише у режимі NTSC):** Налаштовує колір об'єктів – додає червоного або зеленуватого відтінку для надання об'єктам природнішого вигляду.

- Налаштовані значення будуть збережені відповідно до вибраного режиму зображення.
- В режимі ПК можна налаштувати лише параметри "Контраст", "Яркость" і "Цвет".

Зміна відтінку

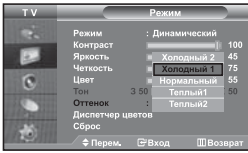

Можна вибрати найбільш зручні для перегляду відтінку кольорів.

1. Щоб вибрати відповідний ефект зображення, виконайте вказівку розділу "Зміна стандарту зображення", пункт 1-3 на ст. 12.
2. За допомогою кнопок **▲** або **▼** виберіть пункт "Оттенок", після чого натисніть кнопку **ENTER**.
3. Щоб вибрати відповідний відтінок, використовуйте кнопки **▲** або **▼**. Натисніть кнопку **ENTER**.
4. Натисніть кнопку **EXIT** для виходу з режиму.

• **Холодный 2:** Змінює теплоту кольору, надаючи кольорам насиченішого синюватого відтінку, ніж в меню "Холодный 1".

• **Теплый 1:** Надає білому кольору червоноуватого відтінку.

• **Теплый 2:** Змінює теплоту кольору, надаючи кольорам насиченішого червоноуватого відтінку, ніж в меню "Теплый 1".

• **Нормальный:** Зберігає білий колір.

➤ Налаштовані значення будуть збережені відповідно до вибраного режиму зображення.

Налаштування відтінку за допомогою вибраних компонентів кольору

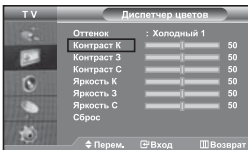

Відтінок зображення можна налаштувати за допомогою вибраних компонентів кольору.

1. Щоб вибрати відповідний ефект зображення, виконайте вказівку розділу "Зміна стандарту зображення", пункт 1-3 на ст. 12.
2. За допомогою кнопок **▲** або **▼** виберіть пункт "Диспетчер цветов", після чого натисніть кнопку **ENTER**.
3. Виберіть пункт меню за допомогою кнопок **▲** або **▼**. Натисніть кнопку **ENTER**.
4. За допомогою кнопок **◀** або **▶** можна зменшити або збільшити значення відповідного параметру. Натисніть кнопку **ENTER**.
5. Натисніть кнопку **EXIT** для виходу з режиму.

- **Контраст К:** Робить компонент червоного кольору рамки між об'єктами та фоном світлішим або більш насиченим.
- **Контраст З:** Робить компонент зеленого кольору рамки між об'єктами та фоном світлішим або більш насиченим.
- **Контраст С:** Робить компонент синього кольору рамки між об'єктами та фоном світлішими або більш насиченим.
- **Яркість К:** Використовується для налаштування яскравості компонента червоного кольору всього екрана.
- **Яркість З:** Використовується для налаштування яскравості компонента зеленого кольору всього екрана.
- **Яркість С:** Використовується для налаштування яскравості компонента синього кольору всього екрана.
- **Сброс:** Використовується для відновлення заводських налаштувань.

➤ В меню "Оттенок" (управління кольорами) неможливо вибрати параметр "Диспетчер цветов" (Відтінок кольору).

Відновлення параметрів зображення до заводських налаштувань

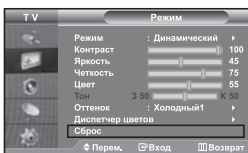

Можна відновити заводські налаштування зображення.

1. Щоб вибрати відповідний ефект зображення, виконайте вказівки розділу "Зміна стандарту зображення", пункт 1-3 на ст. 12.
2. За допомогою кнопок **▲** або **▼** виберіть пункт "Сброс", після чого натисніть кнопку **ENTER**.
3. Натисніть кнопку **EXIT** для виходу з режиму.
 - Для кожного режиму зображення буде встановлено значення "Сброс".

Зміна розміру зображення

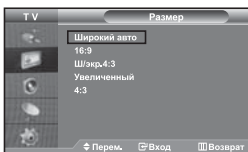

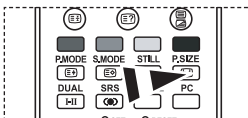

Можна вибрати розмір зображення, який максимально відповідає Вашим потребам для перегляду того чи іншого каналу.

1. Щоб відкрити меню, натисніть кнопку **MENU**.
За допомогою кнопок **▲** або **▼** виберіть пункт "Изображение", після чого натисніть кнопку **ENTER**.
2. За допомогою кнопок **▲** або **▼** виберіть пункт "Размер", після чого натисніть кнопку **ENTER**.
3. Виберіть необхідний пункт меню, використовуючи кнопки **▲** або **▼**. Натисніть кнопку **ENTER**.
4. Натисніть кнопку **EXIT** для виходу з режиму.



Ці налаштування також можна зробити простим натисненням кнопки **P.SIZE** на пульті дистанційного керування.

- **Широкий авто:** Автоматично регулює розмір зображення до формату широкого екрану "16:9".
- **16:9:** Регулює розмір зображення до формату 16:9, що відповідає формату DVD або широкоекранному режиму телепрограм.
- **Ш/екр.4:3:** Збільшує зображення до формату, що перевищує 4:3.
- **Увеличений:** Збільшує широке зображення формату 16:9 (у вертикальному напрямку) до розміру екрану.
- **4:3:** Цей параметр встановлюється за замовчуванням для відео зображення або звичайного режиму перегляду телепрограм.

- Функція "Широкий авто" доступна лише в режимі "TV", "Внеш.1", "Внеш.2", "AV" та "S-Video".
- В режимі ПК можна налаштувати лише режим "16:9" та "4:3".
- **Увеличений:** Виберіть , натискаючи кнопки **←** або **→**. Щоб перемістити зображення вгору або вниз, використовуйте кнопки **▲** або **▼**.
Вибравши , використовуйте кнопки **▲** або **▼**, щоб збільшити або зменшити зображення у вертикальному напрямку.
- **Ш/екр.4:3:** Пересувайте зображення вгору або вниз за допомогою кнопок **▲** або **▼**, попередньо вибравши  натисненням кнопок **→** або **ENTER**.

Зміна формату Автоматичний широкий (4:3)

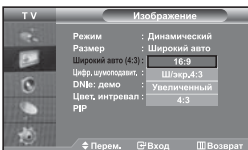

Використовується для налаштування розміру зображення до стандарту 4:3 відповідно до вхідного сигналу

1. Щоб відкрити меню, натисніть кнопку **MENU**.
За допомогою кнопок **▲** або **▼** виберіть пункт "Изображение", після чого натисніть кнопку **ENTER**.
2. За допомогою кнопок **▲** або **▼** виберіть пункт "Широкий авто (4:3)", після чого натисніть кнопку **ENTER**.
3. Виберіть необхідний пункт меню, натискаючи кнопки **▲** або **▼**. Натисніть кнопку **ENTER**.
4. Натисніть кнопку **EXIT** для виходу з режиму.
 - Ці функції недоступні в режимі "Компонентный", "ПК", "HDMI1", "HDMI2".

- **16:9:** Регулює розмір зображення до формату 16:9, що відповідає формату DVD або широкоекранному режиму телепрограм.
- **Ш/екр.4:3:** Збільшує зображення до формату, що перевищує 4:3.
- **Увеличений:** Збільшує широке зображення формату 16:9 (у вертикальному напрямку) до розміру екрану.
- **4:3:** Цей параметр встановлюється за замовчуванням для відео зображення або звичайного режиму перегляду телепрограм.

Режим стоп-кадру

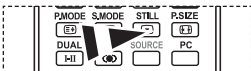

За допомогою кнопки **STILL** можна тимчасово зупинити зображення. Натисніть кнопку ще раз, щоб скасувати режим стоп-кадру.

Цифрове пониження шумів

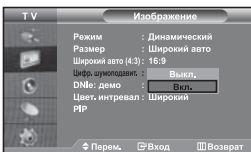

Якщо телевізор приймає надто слабкий сигнал, можна увімкнути цю функцію, щоб знизити рівень шумів та фантомних зображень на екрані телевізора.

1. Щоб відкрити меню, натисніть кнопку **MENU**.
За допомогою кнопок **▲** або **▼** виберіть пункт "Ізображення", після чого натисніть кнопку **ENTER**.
2. За допомогою кнопок **▲** або **▼** виберіть пункт "Цифр. шумоподав.", після чого натисніть кнопку **ENTER**.
3. За допомогою кнопок **▲** або **▼** виберіть меню "Вкл." або "Викл.". Натисніть кнопку **ENTER**.
4. Натисніть кнопку **EXIT** для виходу з режиму.

DNIe: демо (Digital Natural Image engine - механізм "Природне цифрове зображення")

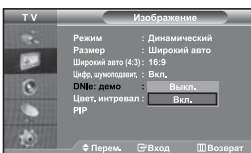

Нова технологія Samsung, яка забезпечує детальніше зображення з покращеною контрастністю і балансом білого. Новий алгоритм корекції зображення дає можливість створювати більш яскраве і чітке зображення. Технологія DNIe пристосовує будь-який сигнал до очей глядача. Увімкнувши режим "DNIe: демо", можна побачити, як технологія DNIe покращує зображення.

1. Щоб відкрити меню, натисніть кнопку **MENU**.
За допомогою кнопок **▲** або **▼** виберіть пункт "Ізображення", після чого натисніть кнопку **ENTER**.
2. За допомогою кнопок **▲** або **▼** виберіть пункт "DNIe: демо", після чого натисніть кнопку **ENTER**.
3. За допомогою кнопок **▲** або **▼** виберіть меню "Вкл." або "Викл.". Натисніть кнопку **ENTER**.
4. Натисніть кнопку **EXIT** для виходу з режиму.
 - > Ці функції недоступні в режимі ПК.
 - > Режим "DNIe: демо" розроблений для того, щоб показати відмінність між звичайними зображеннями та зображеннями DNIe.
 - > За замовчуванням технологія DNIe увімкнута.

Зміна палітри кольорів

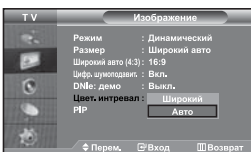

Палітра кольорів – це матриця, що складається з червоного, зеленого та синього кольорів. Виберіть палітру кольорів за своїм смаком, щоб отримати справжні природні кольори.

1. Щоб відкрити меню, натисніть кнопку **MENU**.
За допомогою кнопок **▲** або **▼** виберіть пункт "Ізображення", після чого натисніть кнопку **ENTER**.
2. За допомогою кнопок **▲** або **▼** виберіть пункт "Цвет. интревал.", після чого натисніть кнопку **ENTER**.
3. За допомогою кнопок **▲** або **▼** виберіть меню "Широкий" або "Авто". Натисніть кнопку **ENTER**.
4. Натисніть кнопку **EXIT** для виходу з режиму.

- **Широкий:** Широка палітра кольорів забезпечує глибокі та насичені відтінки кольору.
- **Автоматично:** Автоматична палітра кольорів автоматично налаштовується на відображення природних відтінків кольору, залежно від джерела програми.

Перегляд зображень у режимі “зображення в зображенні” (PIP)

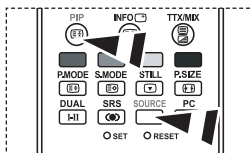
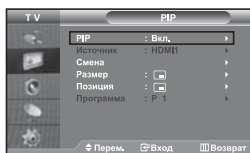

Для того, щоб увімкнути або вимкнути функцію “PIP”, натисніть кнопку **PIP** на пульсті ДК.

Можна відобразити периферійне зображення в основному зображенні телевізійної програми або аудіо/відео пристрою. Таким чином, можна переглядати периферійне зображення в основному зображенні телевізійної програми або аудіо/відео пристрою під час перегляду основного зображення.

- Щоб відкрити меню, натисніть кнопку **MENU**. За допомогою кнопок **▲** або **▼** виберіть пункт “Зображення”, після чого натисніть кнопку **ENTER**.
- За допомогою кнопок **▲** або **▼** виберіть пункт “PIP”, після чого натисніть кнопку **ENTER**.
- Знову натисніть кнопку **ENTER**. За допомогою кнопок **▲** або **▼** виберіть пункт “Вкл.”, після чого натисніть кнопку **ENTER**.
 - Якщо увімкнена функція “PIP”, розмір основного зображення стає “16:9”.
- За допомогою кнопок **▲** або **▼** виберіть пункт “Источник”, після чого натисніть кнопку **ENTER**. Виберіть бажане джерело периферійного зображення, використовуючи кнопку **▲** або **▼** і натисніть кнопку **ENTER**.
 - Допустимі джерела периферійного зображення можуть змінюватися, залежно від джерела основного зображення.
- За допомогою кнопок **▲** чи **▼** виберіть меню “Смена”. Щоб поміняти місцями основне і периферійне зображення, виберіть “Смена”, після чого натисніть кнопку **ENTER**.
 - Основне і периферійне зображення міняються місцями.
 - Якщо основне зображення знаходиться в режимі “ПК”, функція “Смена” недоступна.
- Використовуйте кнопки **▲** або **▼** для встановлення значення “Размер” для периферійного зображення, після чого натисніть кнопку **ENTER**. Виберіть бажане джерело периферійного зображення, використовуючи кнопки **▲** або **▼**, і натисніть кнопку **ENTER**.
 - Якщо основне зображення знаходиться в режимі “ПК”, функція “Размер” недоступна.
- За допомогою кнопок **▲** або **▼** виберіть пункт “Позиция”, після чого натисніть кнопку **ENTER**. За допомогою кнопок **▲** або **▼** виберіть положення периферійного зображення, після чого натисніть кнопку **ENTER**.
- За допомогою кнопок **▲** або **▼** виберіть пункт “Программа”, після чого натисніть кнопку **ENTER**. Можна вибрати канал, який відобразитиметься в периферійному зображенні, використовуючи кнопки **▲** або **▼**. Натисніть кнопку **ENTER**.
 - Функція “Программа” працює лише в тому випадку, якщо джерелом для периферійного зображення вибрано телевізор.
- Натисніть кнопку **EXIT** для виходу з режиму.
 - Можливо, Ви помітили, що, використовуючи основний екран для відеоігор або карооке, зображення вікна PIP стає дещо неприродним.

- **Источник:** Служить для вибору сигналу периферійного зображення.
- **Смена:** Використовується, щоб поміняти місцями основне і периферійне зображення.
- **Размер:** Використовується для вибору розміру периферійного зображення.
- **Позиция:** Використовується для переміщення периферійного зображення.
- **Программа:** Використовується для зміни периферійного зображення.

➤ Параметри PIP (О - PIP працює, X - PIP не працює)

Сигнал	Периф.	TV	Внеш.1	Внеш.2	AV	S-Video	Компонентный	ПК	HDMI1	HDMI2
TV	X	X	X	X	X	X	X	X	O	O
Внеш.1	X	X	X	X	X	X	X	X	O	O
Внеш.2	X	X	X	X	X	X	X	X	O	O
AV	X	X	X	X	X	X	X	X	O	O
S-Video	X	X	X	X	X	X	X	X	O	O
Компонентный	X	X	X	X	X	X	X	X	O	O
ПК	O	O	O	O	O	X	X	X	X	X
HDMI1	O	O	O	O	O	O	O	X	X	X
HDMI2	O	O	O	O	O	O	O	X	X	X

Зміна стандарту звуку

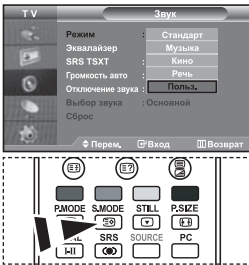

Ці налаштування також можна виконати простим натисненням кнопки **S.MODE** на пульті дистанційного керування.

Можна вибрати тип спеціальних звукових ефектів, який використовуватиметься під час перегляду певного каналу.

1. Щоб відкрити меню, натисніть кнопку **MENU**. За допомогою кнопок **▲** або **▼** виберіть пункт "Звук", після чого натисніть кнопку **ENTER**.
2. Натисніть кнопку **ENTER** ще раз, щоб вибрати пункт "Режим".
3. Для вибору потрібного звукового ефекту використовуйте кнопки **▲** або **▼**, після чого натисніть кнопку **ENTER**.
4. Натисніть кнопку **EXIT** для виходу з режиму.

- **Стандарт:** Вибирає звичайний звуковий режим.
- **Музика:** Виділяє музику над голосом.
- **Кино:** Забезпечує живий та насичений звук фільмів.
- **Речь:** Виділяє голос над музикою.
- **Польз.:** Вибирає власні параметри звуку.
(Див. розділ "Налаштування параметрів звуку")

Налаштування параметрів звуку



Параметри відтворення звуку можна налаштувати відповідно до Ваших вподобань.

1. Щоб відкрити меню, натисніть кнопку **MENU**. За допомогою кнопок **▲** або **▼** виберіть пункт "Звук", після чого натисніть кнопку **ENTER**.
 2. За допомогою кнопок **▲** або **▼** виберіть пункт "Еквалізатор", після чого натисніть кнопку **ENTER**.
 3. Виберіть пункт меню за допомогою кнопок **←** або **→**. Натисніть кнопку **ENTER**.
 4. За допомогою кнопок **▲** або **▼** виберіть необхідне значення. Натисніть кнопку **ENTER**.
 5. Натисніть кнопку **EXIT** для виходу з режиму.
- У разі внесення будь-яких змін до значень цих параметрів, режим звучання автоматично змінюється на "Польз."

Встановлення SRS TSXT

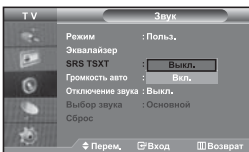

Ці налаштування також можна зробити простим натисненням кнопки **SRS** на пульті ДК.

TruSurround XT є запатентованою технологією компанії SRS, що дозволяє вирішити проблему відтворення 5.1-канального звуку через два гучномовці. TruSurround відтворює неперевершене віртуальне об'ємне звучання через будь-яку систему з двох гучномовців, в тому числі і через внутрішні гучномовці телевізора.

Вона повністю сумісна з усіма багатоканальними форматами.

1. Щоб відкрити меню, натисніть кнопку **MENU**. За допомогою кнопок **▲** або **▼** виберіть пункт "Звук", після чого натисніть кнопку **ENTER**.
2. За допомогою кнопок **▲** або **▼** виберіть пункт "SRS TSXT", після чого натисніть кнопку **ENTER**.
3. За допомогою кнопок **▲** або **▼** виберіть меню "Вкл." або "Викл.". Натисніть кнопку **ENTER**.
4. Натисніть кнопку **EXIT** для виходу з режиму.



TruSurround XT, SRS та символ  зареєстрованими торговими марками компанії SRS Labs, Inc., технологія TruSurround XT вбудована згідно ліцензії SRS Labs, Inc.

Автоматичне регулювання гучності

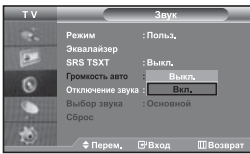

Кожна телестанція має власні параметри передавання сигналу, і рівень гучності відрізняється залежно від станції, тому може виникати необхідність регулювати гучність кожного разу під час зміни каналу, що не надто зручно. Ця функція дозволяє виконувати автоматичне регулювання гучності звуку каналу, зменшуючи її у разі наявності сильного модуляційного сигналу та збільшуючи, коли модуляційний сигнал надто слабкий.

1. Щоб відкрити меню, натисніть кнопку **MENU**. За допомогою кнопок **▲** або **▼** виберіть пункт "Звук", після чого натисніть кнопку **ENTER**.
2. За допомогою кнопок **▲** або **▼** виберіть пункт "Громкість авто", після чого натисніть кнопку **ENTER**.
3. За допомогою кнопок **▲** або **▼** виберіть меню "Вкл." або "Вykl.". Натисніть кнопку **ENTER**.
4. Натисніть кнопку **EXIT** для виходу з режиму.

Вибір функції вимкнення звуку

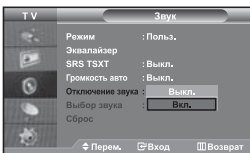

Щоб звук лунав через окремі навушники, відключіть внутрішній підсилювач.

1. Щоб відкрити меню, натисніть кнопку **MENU**. За допомогою кнопок **▲** або **▼** виберіть пункт "Звук", після чого натисніть кнопку **ENTER**.
 2. За допомогою кнопок **▲** або **▼** виберіть пункт "Отключение звука", після чого натисніть кнопку **ENTER**.
 3. За допомогою кнопок **▲** або **▼** виберіть меню "Вкл." або "Вykl.". Натисніть кнопку **ENTER**.
 4. Натисніть кнопку **EXIT** для виходу з режиму.
- Якщо функція "Отключение звука" увімкнена "Вкл.", звукові меню, окрім "Выбор звука" (у режимі PIP ("зображення в зображенні")) недоступні

Відтворення звуку для периферійного зображення

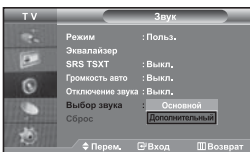

Використовується для прослуховування звуку периферійного зображення, коли режим зображення в зображенні активовано.

1. Щоб відкрити меню, натисніть кнопку **MENU**. За допомогою кнопок **▲** або **▼** виберіть пункт "Звук", після чого натисніть кнопку **ENTER**.
2. За допомогою кнопок **▲** або **▼** виберіть пункт "Выбор звука", після чого натисніть кнопку **ENTER**.
3. За допомогою кнопок **▲** або **▼** виберіть меню "Дополнительный". Натисніть кнопку **ENTER**.
4. Натисніть кнопку **EXIT** для виходу з режиму.

- **Основной:** Використовується для прослуховування звуку основного зображення.
- **Дополнительный:** Використовується для прослуховування звуку периферійного зображення.

➤ Цей пункт можна вибрати, якщо для параметра "PIP" вибрано значення "Вкл."

Відновлення параметрів звуку до заводських налаштувань

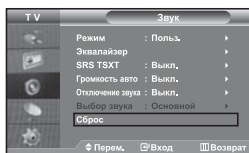

Разом із увімкненням ігрового режиму буде активовано функцію відновлення налаштувань звуку. Якщо вибрати функцію відновлення після налаштування параметрів еквалайзера, для них буде відновлено заводські значення.

1. Щоб відкрити меню, натисніть кнопку **MENU**. За допомогою кнопок **▲** або **▼** виберіть пункт "Звук", після чого натисніть кнопку **ENTER**.
2. За допомогою кнопок **▲** або **▼** виберіть пункт "Сброс", після чого натисніть кнопку **ENTER**.
3. Натисніть кнопку **EXIT** для виходу з режиму.
 - Цей пункт можна вибрати, якщо для параметра "Ігровий режим" вибрано значення "Вкл."

Під'єднання навушників



Щоб дивитися телевізійні програми, не турбуючи інших людей, які знаходяться у кімнаті, можна підключити до телевізора навушники.

- Коли роз'єм навушників вставлено у відповідне гніздо, у меню звуку можна працювати лише з функціями "Отключеніе звука" та "Вибір звуку" (у режимі PIP ("зображення в зображенні")). (Див. розділ "Вибір внутрішнього вимкнення гучності" стор. 18).
- Тривале використання навушників на високій гучності може призвести до погіршення слуху.
- У разі підключення навушників до системи, звук з гучномовців надходить не буде.

Вибір режиму звуку

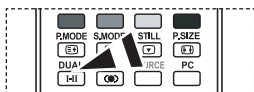

Ці налаштування також можна зробити простим натисненням кнопки **DUAL** на пульті ДК.

Режим звуку також можна встановити натисненням кнопки **DUAL**. Після натиснення цієї кнопки на екрані відобразиться поточний режим звуку.

	Тип аудіо звучання	DUAL 1/2	За замовчуванням
FM-стерео	Mono	MONO	Автоматична зміна
	Stereo	STEREO ↔ MONO	
NICAM стерео	Dual	DUAL 1 ↔ DUAL 2	DUAL 1
	Mono	MONO	Автоматична зміна
	Stereo	MONO ↔ STEREO	
	Dual	→ MONO ↔ DUAL 1 ← DUAL 2 ←	DUAL 1

Налаштування та відображення поточного часу

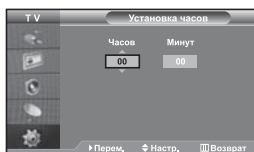

Можна встановити годинник телевізора так, щоб поточний час відображався натисненням кнопки "INFO". Крім того, встановлення поточного часу необхідне для використання таймерів вмикання і вимикання.

1. Щоб відкрити меню, натисніть кнопку **MENU**. За допомогою кнопок **▲** або **▼** виберіть пункт "Установка", після чого натисніть кнопку **ENTER**.
2. За допомогою кнопок **▲** або **▼** виберіть пункт "Время", після чого натисніть кнопку **ENTER**.
3. Натисніть кнопку **ENTER**, щоб вибрати "Установка часов".

Для того, щоб...	Натисніть...
Перейти до пункту "Часов" або "Минут"	Кнопку ◀ або ▶ .
Встановити значення "Часов" або "Минут"	Кнопку ▲ чи ▼ .
Натисніть кнопку ENTER .	

5. Натисніть кнопку **EXIT** для виходу з режиму.
 - Якщо від'єднати шнур живлення, необхідно буде знову встановити правильний час на годиннику.
 - Встановити години і хвилини можна також за допомогою кнопок з цифрами на пульті ДК.

Налаштування таймера режиму очікування

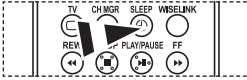
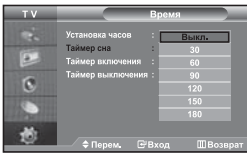

Натисніть кнопку **SLEEP** (Автоматичне вимкнення) на пульті ДК, поки не з'явиться відповідний проміжок часу.

Можна визначити проміжок часу тривалістю від 30 до 180 хвилин, по завершенню якого телевізор автоматично переходитиме в режим очікування.

1. Щоб відкрити меню, натисніть кнопку **MENU**.
За допомогою кнопок **▲** або **▼** виберіть пункт "Установка", після чого натисніть кнопку **ENTER**.
2. За допомогою кнопок **▲** або **▼** виберіть пункт "Время", після чого натисніть кнопку **ENTER**.
3. За допомогою кнопок **▲** або **▼** виберіть пункт "Таймер сна", після чого натисніть кнопку **ENTER**.
4. Натискайте кнопку **▲** або **▼**, поки не з'явиться відповідне значення часу. (Викл., 30, 60, 90, 120, 150, 180) Натисніть кнопку **ENTER**.
5. Натисніть кнопку **EXIT** для виходу з режиму.
➤ Телевізор автоматично перейде режим очікування, як тільки обраний інтервал часу мине.

Автоматичне увімкнення та вимкнення телевізора

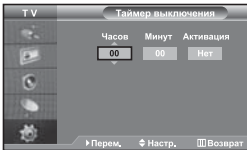
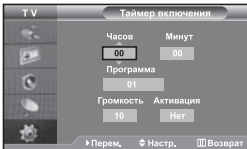

Таймери вмикання і вимкнення можна встановлювати таким чином, щоб:

- ◆ Телевізор автоматично вмикався у визначений час, налаштований на вибраний Вами канал.
 - ◆ Автоматично вимикався у визначений час.
➤ *Насамперед потрібно налаштувати годинник телевізора.*
1. Щоб відкрити меню, натисніть кнопку **MENU**.
За допомогою кнопок **▲** або **▼** виберіть пункт "Установка", після чого натисніть кнопку **ENTER**.
 2. За допомогою кнопок **▲** або **▼** виберіть пункт "Время", після чого натисніть кнопку **ENTER**.
 3. За допомогою кнопок **▲** або **▼** виберіть пункт "Таймер включения", після чого натисніть кнопку **ENTER**.
 4. Щоб налаштувати параметр "Часов", використовуйте кнопки **▲** або **▼**, а після цього натисніть кнопку **▶**, щоб виконати наступні дії. Налаштуйте інші параметри, виконуючи дії, згадані вище. Після закінчення, натисніть кнопку **ENTER**, щоб повернутись назад.
 5. За допомогою кнопок **▲** або **▼** виберіть пункт "Таймер выключения", після чого натисніть кнопку **ENTER**.
 6. Щоб налаштувати параметр "Часов", використовуйте кнопки **▲** або **▼**, а після цього натисніть кнопку **▶**, щоб виконати наступні дії. Налаштуйте інші параметри, виконуючи дії, згадані вище. Після закінчення, натисніть кнопку **ENTER**, щоб повернутись назад.
 7. Натисніть кнопку **EXIT** для виходу з режиму.
➤ Встановити години і хвилини можна також безпосередньо за допомогою кнопок з цифрами на пульті ДК.
➤ Щоб увімкнути таймери, необхідно встановити значення "Да" для параметра "Активация".

Вибір мови

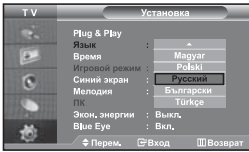

Під час першого увімкнення телевізора обов'язково виберіть мову, якою виводитиметься меню та інша інформація.

1. Натисніть кнопку **MENU**, щоб відкрити екранне меню.
За допомогою кнопок **▲** або **▼** виберіть пункт "Установка", після чого натисніть кнопку **ENTER**.
2. За допомогою кнопок **▲** або **▼** виберіть пункт "Язык", після чого натисніть кнопку **ENTER**.
3. Виберіть потрібну мову, натискаючи кнопки **▲** або **▼**.
Натисніть кнопку **ENTER**.
➢ Можна вибрати одну з 21 мов.
4. Натисніть кнопку **EXIT** для виходу з режиму.

Використання функції "Ігровий режим"

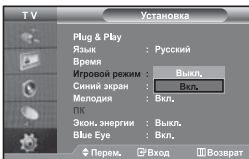

Коли до телевізора під'єднано ігрову приставку, на киталт PlayStation™ чи Xbox™, відчуття від гри можуть бути більш реалістичними, якщо увімкнути ігровий режим.

Компонент.

🎮 Ігровий режим

1. Щоб відкрити меню, натисніть кнопку **MENU**.
За допомогою кнопок **▲** або **▼** виберіть пункт "Установка", після чого натисніть кнопку **ENTER**.
2. За допомогою кнопок **▲** або **▼** виберіть пункт "Ігровий режим", після чого натисніть кнопку **ENTER**.
3. За допомогою кнопок **▲** або **▼** виберіть значення "Вкл." або "Вykl.". Натисніть кнопку **ENTER**.
4. Натисніть кнопку **EXIT** для виходу з режиму.
➢ Перед тим як від'єднувати ігрову приставку і підключити інший зовнішній пристрій, вимкніть ігровий режим у меню налаштування.
➢ Якщо викликати меню телевізора в ігровому режимі, може спостерігатися легке тремтіння зображення.
➢ В режимі "TV" ігровий режим недоступний.
➢ Якщо "Ігровий режим" увімкнено:
 - Для режимів зображення і звуку буде автоматично встановлено спеціальні налаштування, і користувач не зможе змінити режим.
 - Звук можна регулювати за допомогою еквайзера.
 - Увімкнеться функція відновлення стандартних параметрів звуку. Якщо вибрати функцію відновлення після налаштування параметрів еквайзера, для них буде відновлено заводські значення.

Налаштування режиму синього екрана / Вибір мелодії

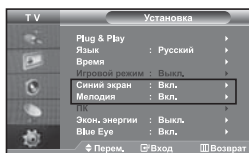

Синій екран:

Якщо телевізор не отримує жодного сигналу, або якщо сигнал дуже слабкий, неякісне зображення автоматично замінюється синім екраном. Якщо Ви бажаєте дивитись зображення з поганою якістю, вимкніть режим "Синій екран".

Мелодія:

Увімкнення та вимкнення телевізора може супроводжуватись відповідною мелодією.

1. Щоб відкрити меню, натисніть кнопку **MENU**.
За допомогою кнопок **▲** або **▼** виберіть пункт "Установка", після чого натисніть кнопку **ENTER**.
2. За допомогою кнопок **▲** або **▼** виберіть меню "Синій екран" або "Мелодія". Натисніть кнопку **ENTER**.
3. За допомогою кнопок **▲** або **▼** виберіть меню "Вкл." або "Викл.". Натисніть кнопку **ENTER**.
4. Натисніть кнопку **EXIT** для виходу з режиму.

Використання функції заощадження електроенергії

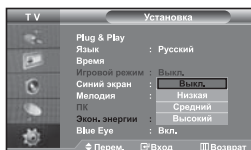

За допомогою цієї функції можна налаштувати яскравість екрана, щоб зменшити споживання електроенергії. Якщо Ви дивитесь телевізор увечері, встановіть для режиму "Екон. енергии" значення "Высокий", щоб зменшити навантаження на зір, а також споживання електроенергії.

1. Щоб відкрити меню, натисніть кнопку **MENU**.
За допомогою кнопок **▲** або **▼** виберіть пункт "Установка", після чого натисніть кнопку **ENTER**.
2. За допомогою кнопок **▲** або **▼** виберіть пункт "Екон. енергии", після чого натисніть кнопку **ENTER**.
3. Виберіть відповідний параметр ("Викл.", "Низкая", "Средний", "Высокий"), натиснувши кнопку **▲** або **▼**. Натисніть кнопку **ENTER**.
4. Натисніть кнопку **EXIT** для виходу з режиму.

Налаштування індикатора Синє око

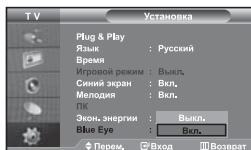

Можна увімкнути або вимкнути живлення синього індикатора. Якщо вимкнути живлення, коли "Blue Eye" (Синє око) вимкнено, синій індикатор вимкнеться. Таким чином можна заощадити електроенергію та зменшити навантаження на очі.

1. Щоб відкрити меню, натисніть кнопку **MENU**.
За допомогою кнопок **▲** або **▼** виберіть пункт "Установка", після чого натисніть кнопку **ENTER**.
2. За допомогою кнопок **▲** або **▼** виберіть пункт "Blue Eye", після чого натисніть кнопку **ENTER**.
3. За допомогою кнопок **▲** або **▼** виберіть меню "Вкл." або "Викл.". Натисніть кнопку **ENTER**.
 - Вимк. (Викл.): індикатор (синій) не вмикається.
 - Увімк. (Вкл.): після увімкнення або вимкнення телевізора вмикатиметься індикатор (синій).
4. Натисніть кнопку **EXIT** для виходу з режиму.

Вибір джерела вхідного сигналу

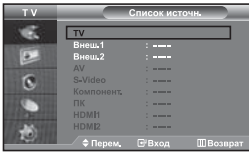

Можна вибрати між зовнішніми джерелами, підключеними до роз'ємів телевізора.

1. Щоб відкрити меню, натисніть кнопку **MENU**.
Натисніть кнопку **ENTER**, щоб вибрати "Вход".
2. Натисніть кнопку **ENTER** ще раз, щоб вибрати пункт "Список источн."
➤ Якщо до телевізора не під'єднано жодного зовнішнього пристрою, у переліку "Список источн." активовано лише "TV"; "Внеш.1"; "Внеш.2"; "AV"; "S-Video"; "Компонентный"; "ПК"; "HDMI1"; "HDMI2" активовані лише, якщо відповідні пристрої під'єднані до телевізора.
3. Виберіть потрібний пристрій за допомогою кнопок **▲** або **▼**.
Натисніть кнопку **ENTER**.

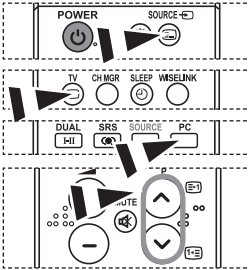

 Натисніть кнопку **SOURCE** на пульті ДК, щоб перемикати між усіма доступними джерелами. Режим перегляду телевізійних програм можна вибрати натисненням кнопки TV, кнопок з цифрами (0-9) і кнопки **PC** на пульті ДК.
Даний режим неможливо вибрати за допомогою кнопки **SOURCE**.

 Режим комп'ютера можна вибрати простим натисненням кнопки **PC** на пульті ДК.

Редагування назв джерел вхідного сигналу

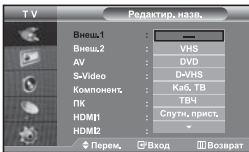

Призначте пристроям, підключеним до вхідних роз'ємів, назви для полегшення вибору джерела вхідного сигналу.

1. Щоб відкрити меню, натисніть кнопку **MENU**.
Натисніть кнопку **ENTER**, щоб вибрати "Вход".
2. За допомогою кнопок **▲** або **▼** виберіть пункт "Редактир. назв.", після чого натисніть кнопку **ENTER**.
3. Натисніть кнопку **▲** або **▼** щоб вибрати пристрій, який необхідно відредагувати. Натисніть кнопку **ENTER**.
4. Виберіть відповідний пристрій за допомогою кнопок **▲** або **▼**.
Натисніть кнопку **ENTER**.
5. Натисніть кнопку **EXIT** для виходу з режиму.

Використання функції WISELINK

За допомогою карти пам'яті або запам'ятовуючого пристрою USB можна переглядати збережені фотографії (файли JPEG) та відтворювати звукові файли (MP3).

- Меню "Photo" (Фотографія) підтримує зображення лише у форматі JPEG.
- Меню "Music" (Музика) підтримує звукові файли лише у форматі MP3.

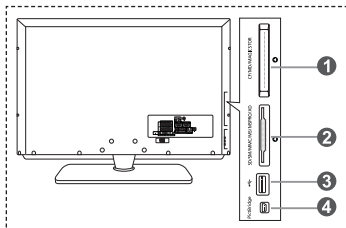

- 1 Compact Flash (CF) / Micro Driver (MD) / MAGICSTOR
- 2 Secure Digital Card (SD Card) / Smart Media Card (SM) / Multimedia Card (MMC) / Memory Stick / MSPRO / XD
- 3 Зовнішні запам'ятовуючі пристрої USB
 - Даний тип USB-концентратора не підтримується, оскільки використання напівшвидкісного USB-концентратора може спричинити обмеження швидкості з'єднання. (Підтримується лише повношвидкісний USB-концентратор).
- 4 Принтер для друку фотографій

1. Спершу під'єднайте карту пам'яті або запам'ятовуючий пристрій USB, на якому містяться файли, до роз'єму WISELINK на бічній панелі телевізора.

Карти пам'яті, що підтримуються

Compact Flash (CF)	Micro Driver (MD)	MAGICSTOR	Secure Digital Card (SD Card)	Smart Media Card
Multimedia Card (MMC)	Memory Stick	MSPRO	XD	

➤ Карти пам'яті та USB-хости деяких виробників можуть не підтримуватися.

2. Використання кнопок на пульті ДК для меню WISELINK

Кнопка	Використання
	Для переміщення курсору та вибору певного пункту меню.
	Для вибору виділеного пункту меню.
PLAY/PAUSE 	Для відтворення або призупинення функції показу слайдів або MP3 файлу.
EXIT 	Для зупинки поточної функції та повернення до попереднього меню вищого рівня.
INFO 	Для виконання різноманітних функцій в меню "Photo" (Фотографія) та "Music" (Музика).
STOP 	Для зупинки функції показу слайдів або MP3 файлу.
REW / FF 	Вгору/вниз (для вибору файлу зі списку)
MENU 	Повернення до попереднього меню

Використання меню WISELINK

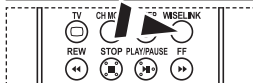
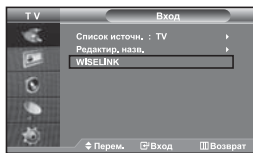

Дане меню використовується для роботи з файлами JPEG і MP3 та папками, збереженими на карті пам'яті.

1. Натисніть кнопку **MENU**, щоб відкрити меню. Виберіть "Вхідний сигнал" за допомогою кнопки **ENTER**.
2. За допомогою кнопок **▲** або **▼** виберіть меню "WISELINK", після чого натисніть кнопку **ENTER**.
 - У разі появи повідомлення "Вставте карту пам'яті", перевірте, чи карта пам'яті належним чином вставлена у гніздо WISELINK на бічній панелі телевізора.
3. За допомогою кнопок **▲** або **▼** виберіть відповідну карту пам'яті, після чого натисніть кнопку **ENTER**.
 - Відкриється меню для вибору формату файлів, збережених на карті пам'яті.
4. За допомогою кнопок **◀** або **▶** виберіть певне значення, після чого натисніть кнопку **ENTER**.
5. Для виходу з меню WISELINK натисніть кнопку **WISELINK** на пульті ДК.

 Ці параметри також можна вибрати простим натисненням кнопки **WISELINK** на пульті ДК.

Використання списку фотографій (JPEG)

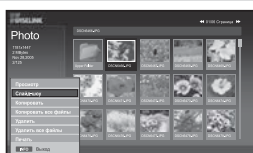

піктограма папки



піктограма фотографії



Перейти до попередньої папки



 Ці параметри також можна вибрати простим натисненням кнопки **WISELINK** на пульті ДК.

Дане меню використовується для перегляду файлів JPEG та папок, збережених на карті пам'яті.

1. Виконайте дії пунктів 1-4 розділу "Використання меню WISELINK".
2. За допомогою кнопок **◀** або **▶** виберіть меню "Photo" (Фотографія), після чого натисніть кнопку **ENTER**.
 - Збережена інформація відображається у вигляді файлу або папки.
3. За допомогою кнопок **▲**, **▼**, **◀** або **▶** виберіть файл, після чого натисніть кнопку **ENTER**.
 - Щоб відтворити фотографію на весь екран, клацніть піктограму фотографії.
 - Щоб відтворити фотографії, збережені у папці, клацніть піктограму папки.
 - Відкриється меню. Для перегляду фотографії в оригінальному форматі виберіть пункт меню **Переглянути**.
4. Для налаштування параметрів використовуйте кнопку **INFO**.
 - У режимі перегляду списку фотографій доступні такі функції: "Перегляд", "Показ слайдів", "Копіювати", "Копіювати всі файли", "Видалити", "Видалити всі файли", "Друк"
 - У режимі перегляду зображення на весь екран доступні такі функції: "Показ слайдів", "Обернути", "Збільшення", "Копіювати", "Видалити", "Друк", "Список"
5. Для виходу з меню WISELINK натисніть кнопку **WISELINK** на пульті ДК.
 - Перехід до іншої фотографії може тривати певний час, необхідний для завантаження файлу. В такому разі ліворуч вгорі екрану з'явиться піктограма .
 - Підтримуються лише файли з розширенням JPEG.
 - Файли інших форматів, наприклад bmp або tiff, не відобразяться.
 - Файли відображаються на сторінці. На одній сторінці відображається 15 ескізів.
 - Нумерація ескізів ведеться зліва направо та згори донизу, від 1 до 15.
 - Спершу відображаються папки, далі усі файли JPEG, що містяться у даній папці. Папки і файли JPEG розміщені в алфавітному порядку.

Використання меню Параметри



"Показ слайдів":

Використовується для увімкнення функції показу слайдів.
(Див. розділ "Вибір фотографії та функції показу слайдів" на стор. 27).

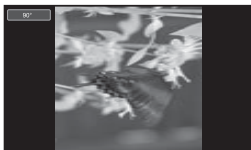

"Обернути":

Дозволяє обернути зображення у повноекранному форматі.
Зображення можна обертати у наступній послідовності на 90°, 180°, 270° та 0° (вихідний стан). (Див. розділ "Обертання" стор. 28).

➤ Неможливо зберегти повернуте зображення.



"Збільшення":

Дозволяє збільшувати зображення у повноекранному форматі.
Зображення збільшується у наступній послідовності: у 2, 3, 4 рази, після чого повертається до вихідного розміру. (Див. розділ "Збільшення" стор. 29).

➤ Неможливо зберегти збільшене зображення.

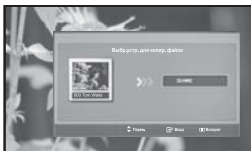

"Копіювати", "Копіювати всі файли":

Зображення можна скопіювати на іншу карту пам'яті.
(Див. розділ "Копіювання зображень" на стор. 30).



"Видалити", "Видалити всі файли":

Можна видалити вибрані зображення.
(Див. розділ "Видалення зображень" на стор. 30).



"Друк":

Зображення можна надрукувати на принтері.
(Див. розділ "Друк фотографій" на стор. 31).



"Список":

Відображає збережені файли, папки та інформацію про файли.

- Повідомлення "File Error" з'являється у таких випадках:
- якщо файл містить помилку.
 - якщо під час копіювання файлів неможливо записати файл у пам'ять.
 - якщо недостатньо вільного місця на запам'ятовуючому пристрої.

Перегляд інформації про файл з фотографією



Інформація про вибраний фотофайл відображається зліва на екрані телевізора. Надається наступна інформація: розподільча здатність, дата зміни файлу і розташування файлу у даному каталозі.



- 1 Розподільча здатність
- 2 Розмір файлу
- 3 Дата зміни
- 4 Розташування файлу у даному каталозі

Вибір фотографії та функції показу слайдів

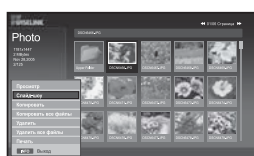

Дане меню використовується для перегляду файлів JPEG та папок, збережених на карті пам'яті.

1. Виконайте дії пунктів 1-4 розділу "Використання меню WISELINK". (Див. стор. 25).
2. За допомогою кнопок ◀ або ▶ виберіть меню "Photo" (Фотографія), після чого натисніть кнопку **ENTER**.
 - Збережена інформація відображається у вигляді файлу або папки.
3. Натисніть кнопку **INFO**.
4. За допомогою кнопок ▲ або ▼ виберіть пункт меню "Показ слайдів", після чого натисніть кнопку **ENTER**.
 - Відкриється меню. Для перегляду фотографії в оригінальному форматі виберіть пункт меню Переглянути.
 - • Послідовно відтворює усі файли, збережені у вибраній папці, з попередньо встановленим інтервалом.
 - Під час показу слайдів файли відображаються послідовно, починаючи з поточного файлу.
5. Для налаштування функції "Показ слайдів" використовуйте кнопку **INFO**. ("Швидкість", "Фонова музика", "Налаштування фонової музики", "Список"). За допомогою кнопок ▲ або ▼ виберіть пункт меню, після чого натисніть кнопку **ENTER**.
6. Щоб змінити певний підпараметр, натисніть кнопку **INFO** ще раз, – відкриється вікно вибору параметрів. Виберіть параметр, який необхідно змінити, після чого натисніть кнопку **ENTER**. Підпараметр буде змінено.
7. Для виходу з меню WISELINK натисніть кнопку **WISELINK** на пульті ДК.
 - Якщо вибрати функцію показу слайдів, коли фотографія відображається у повноекранному форматі, інші фотографії у показі слайдів також відобразатимуться у повноекранному форматі.



Ці параметри також можна вибрати простим натисненням кнопки **WISELINK** на пульті ДК.

Використання меню під час показу слайдів

"Швидкість":

Використовується для керування швидкістю показу слайдів.

За допомогою кнопки **ENTER** виберіть один з наступних варіантів: "Нормально", "Повільно" або "Швидко".

- Якщо для параметру Швидкість встановлено значення Швидко, перехід до наступної фотографії відбуватиметься через 7 секунд. Час завантаження може бути довшим. Це залежить від розміру файлу.



"Фонова музика":

Дозволяє слухати музику у форматі MP3 під час показу слайдів.

За допомогою кнопки **ENTER** виберіть один з наступних варіантів: "Увімк." або "Вимк."

- Щоб використовувати функцію "Увімк." та "Вимк." у цьому меню, спершу встановіть параметр Налаштування фонової музики.



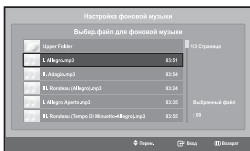

"Налаштування фонової музики":

Збережена інформація відображається у вигляді файлу MP3 або папки.

1. Виберіть "Налаштування фонової музики" і натисніть кнопку **ENTER**. Виберіть папку, що містить файли MP3, для налаштування фонової музики. Виберіть MP3 файл і натисніть кнопку **ENTER**.
 - Вибраний файл відобразатиметься у жовтому кольорі.
2. Натисніть кнопку **MENU** ще раз, щоб повернутися до екрана показу слайдів. Буде відтворено вибрану фонову музику.
 - Якщо вимкнути фонову музику, навіть якщо дана функція була налаштована, музика не звучатиме.
 - MP3 файли можуть відтворюватися автоматично під час показу слайдів, якщо за замовчуванням для параметра "Фонові музика" вибрано значення "Увімкн.". Для увімкнення цієї функції, MP3 файли та фотографії повинні бути розташовані в одній папці.



"Список":

Відображає збережені файли, папки та інформацію про файли.

Обертання



Дозволяє повернути зображення на 90°, 180° та 270° у повноекранному форматі.

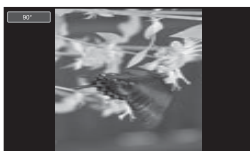

1. Виконайте дії пунктів 1-4 розділу "Використання меню WISELINK". (Див. стор. 25).
2. За допомогою кнопок **←** або **→** виберіть меню "Photo" (Фотографія), після чого натисніть кнопку **ENTER**.
 - Збережена інформація відображається у вигляді файлу або папки.
3. За допомогою кнопок **▲**, **▼**, **←** або **→** виберіть файл, після чого натисніть кнопку **ENTER**.
 - Щоб відтворити фотографію на весь екран, клацніть на ескіз фотографії.
 - Відкриється меню. Для перегляду фотографії в оригінальному форматі виберіть пункт меню Переглянути.
4. Для відображення параметрів використовуйте кнопку **INFO**. ("Показ слайдів", "Обернути", "Збільшення", "Копіювати", "Видалити", "Друк", "Список"). За допомогою кнопок **▲** або **▼** виберіть пункт меню "Обернути", після чого натисніть кнопку **ENTER**. За допомогою кнопки **ENTER** виберіть один з наступних варіантів: 90°, 180°, 270°, 0° (Оригінал). Щоб обернути фотографію, натисніть кнопку **INFO**, – відкриється вікно вибору параметрів. Виберіть параметр "Обернути", після чого натисніть кнопку **ENTER**. Зображення буде обернено.
5. Для виходу з меню WISELINK натисніть кнопку **WISELINK** на пульті ДК.
 - Повернутий файл неможливо зберегти.
 - Ця функція також доступна для фотографій в оригінальному форматі.



Ці параметри також можна вибрати простим натисненням кнопки **WISELINK** на пульті ДК.

Інформація про функцію обертання

Поточне екранне меню	Функція
90°	Для обертання фотографії на 90 градусів
180°	Для обертання фотографії на 180 градусів
270°	Для обертання фотографії на 270 градусів
0°	Для повернення фотографії до вихідного стану

Збільшення



Ці параметри також можна вибрати простим натисненням кнопки **WISELINK** на пульті ДК.

Дозволяє збільшити зображення у повноекранному форматі у 2, 3 або 4 рази.

- Виконайте дії пунктів 1-4 розділу "Використання меню WISELINK". (Див. стор. 25).
- За допомогою кнопок **▲** або **▶** виберіть меню "Photo" (Фотографія), після чого натисніть кнопку **ENTER**.
 - Збережена інформація відображається у вигляді файлу або папки.
- За допомогою кнопок **▲**, **▼**, **◀** або **▶** виберіть файл, після чого натисніть кнопку **ENTER**.
 - Щоб відтворити фотографію на весь екран, клацніть на ескізї фотографії.
 - Відкриється меню. Для перегляду фотографії в оригінальному форматі виберіть пункт меню Переглянути.
- Для відображення параметрів використовуйте кнопку **INFO**. ("Показ слайдів", "Обернути", "Збільшення", "Копіювати", "Видалити", "Друк", "Список"). За допомогою кнопок **▲** або **▼** виберіть пункт меню "Збільшення", після чого натисніть кнопку **ENTER**. За допомогою кнопки **ENTER** виберіть один з наступних варіантів: ("X2", "X3", "X4", "X1"). Щоб збільшити фотографію, натисніть кнопку **INFO**, – відкриється вікно вибору параметрів. Виберіть параметр "Збільшення", після чого натисніть кнопку **ENTER**. Зображення буде збільшене у наступній послідовності.
 - X2: Збільшує фотографію у 2 рази.
 - X3: Збільшує фотографію у 3 рази.
 - X4: Збільшує фотографію у 4 рази.
 - X1: Повертає фотографію до вихідного стану.

Для прокручування зображення вгору/вниз/ліворуч/праворуч використовуйте кнопки **▲**, **▼**, **◀** або **▶**.

- Для виходу з меню WISELINK натисніть кнопку **WISELINK** на пульті ДК.

Інформація про функцію збільшення

Поточне екранне меню		Функція
	X2	Збільшує фотографію у 2 рази.
	X3	Збільшує фотографію у 3 рази.
	X4	Збільшує фотографію у 4 рази.
	X1	Повертає фотографію до вихідного стану.
Кнопка		Функція
	Прокрутка вниз	Для прокручування вниз з метою перегляду нижньої частини збільшеної фотографії.
	Прокрутка вгору	Для прокручування вгору з метою перегляду верхньої частини збільшеної фотографії.
	Прокрутка праворуч	Для прокручування праворуч з метою перегляду правої частини збільшеної фотографії. Для прокручування ліворуч з метою перегляду лівої частини збільшеної отографії.
	Прокрутка ліворуч	Для прокручування ліворуч з метою перегляду лівої частини збільшеної отографії.

➤ Ця функція також доступна для фотографій в оригінальному форматі.

Друк фотографії



Ці параметри також можна вибрати простим натисненням кнопки **WISELINK** на пульті ДК.

Зображення можна надрукувати на принтері.

1. Виконайте дії пунктів 1-4 розділу "Використання меню WISELINK". (Див. стор. 25).
2. За допомогою кнопок **◀** або **▶** виберіть меню "Photo" (Фотографія), після чого натисніть кнопку **ENTER**.
 - Збережена інформація відображається у вигляді файлу або папки.
3. За допомогою кнопок **▲**, **▼**, **◀** або **▶** виберіть файл, після чого натисніть кнопку **ENTER**.
 - Щоб відтворити фотографію на весь екран, клацніть на ескізї фотографії.
 - Відкриється меню. Для перегляду фотографії в оригінальному форматі виберіть пункт меню **Переглянути**.
4. Для відображення параметрів використовуйте кнопку **INFO**. ("Показ слайдів", "Обернути", "Збільшення", "Копіювати", "Видалити", "Друк", "Список"). За допомогою кнопок **▲** або **▼** виберіть пункт меню "Друк", після чого натисніть кнопку **ENTER**.
 - Якщо принтер не під'єднано, з'явиться повідомлення "Перевірте принтер", і не буде виконано жодних інших дій.
5. Для виходу з меню WISELINK натисніть кнопку **WISELINK** на пульті ДК.
 - Щоб мати змогу друкувати фотографії, під'єднайте фотопринтер з підтримкою стандарту PictBridge.

Використання списку MP3

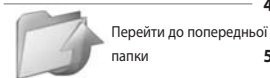
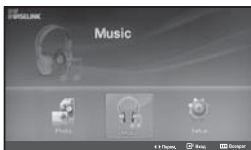

Ці параметри також можна вибрати простим натисненням кнопки **WISELINK** на пульті ДК.

Дане меню відображає файли MP3 з-поміж інших файлів, збережених на карті пам'яті.

1. Виконайте дії пунктів 1-4 розділу "Використання меню WISELINK". (Див. стор. 25).
2. За допомогою кнопок **◀** або **▶** виберіть меню "Music" (Музика), після чого натисніть кнопку **ENTER**.
 - Збережена інформація відображається у вигляді файлу або папки.
3. За допомогою кнопок **▲** або **▼** виберіть файл, після чого натисніть кнопку **ENTER**.

Щоб вибрати один або усі файли, натисніть кнопку **INFO** для відображення меню Музика. ("Відтворити", "Відтворити всі файли", "Копіювати", "Копіювати всі файли", "Видалити", "Видалити всі файли") Натисніть кнопку **ENTER**, щоб вибрати пункт меню "Відтворити всі файли" або "Відтворити".

 - Щоб відтворити музичний файл, виберіть піктограму у вигляді ноти та натисніть кнопку **ENTER**.
 - Щоб переглянути список музичних файлів, збережених у даній папці, виберіть піктограму у вигляді папки і натисніть кнопку **ENTER**.

Щоб вибрати файл на наступній сторінці, використовуйте кнопки **REW** **⏮** або **FF** **⏭** для переходу до наступної сторінки.
4. Щоб призупинити відтворення файлу, натисніть кнопку **PLAY/PAUSE** **⏮**. Для виходу з режиму відтворення натисніть кнопку **STOP** **⏹**.
5. Для виходу з меню WISELINK натисніть кнопку **WISELINK** на пульті ДК.
 - Підтримуються лише файли з розширенням MP3. Файли, що мають інше розширення, не будуть відображатись, навіть якщо вони збережені на тій самій карті пам'яті.
 - Вибраний файл та час відтворення розташовані вгорі.
 - Для регулювання рівня гучності використовуйте кнопки **+** або **-** на пульті ДК. Щоб вимкнути звук, натисніть кнопку **MUTE** **⏸** на пульті дистанційного керування.

Інформація про функцію "Music" (Музика)	
Поточне екранне меню	Функція
 (Музика) Відтворення/ Пауза	Якщо під час відтворення музики натиснути кнопку PLAY/PAUSE  на пульті ДК, музика зупиниться.
 (Музика) Зупинити	Якщо під час зупинки відтворення музики натиснути кнопку STOP  на пульті ДК, відтворення музики розпочнеться знову.

Копіювання музичних файлів

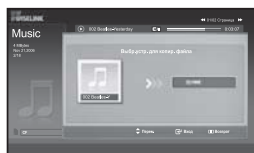
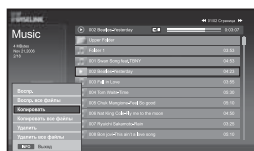



 Ці параметри також можна вибрати простим натисненням кнопки **WISELINK** на пульті ДК.

Музичні файли можна скопіювати на іншу карту пам'яті.

- Виконайте дії пунктів 1-4 розділу "Використання меню WISELINK". (Див. стор. 25).
- За допомогою кнопок **◀** або **▶** виберіть меню "Music" (Музика), після чого натисніть кнопку **ENTER**.
 ➤ Збережена інформація відображається у вигляді файлу або папки.
- За допомогою кнопок **▲** або **▼** виберіть файл, після чого натисніть кнопку **ENTER**.
 Щоб вибрати один або усі файли, натисніть кнопку **INFO** для відображення меню Музика. ("Відтворити", "Відтворити всі файли", "Копіювати", "Копіювати всі файли", "Видалити", "Видалити всі файли")
 Натисніть кнопку **ENTER**, щоб вибрати пункт меню "Копіювати" або "Копіювати всі файли".
 ➤ Якщо карта пам'яті відсутня, з'являється повідомлення "Пристрій не під'єднано", і не буде виконано жодних операцій.
- Для виходу з меню WISELINK натисніть кнопку **WISELINK** на пульті ДК.

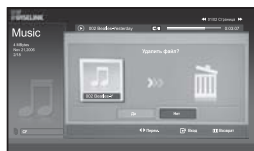
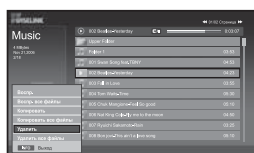
Видалення музичних файлів



 Ці параметри також можна вибрати простим натисненням кнопки **WISELINK** на пульті ДК.

Можна видалити вибрані музичні файли.

- Виконайте дії пунктів 1-4 розділу "Використання меню WISELINK". (Див. стор. 25).
- За допомогою кнопок **◀** або **▶** виберіть меню "Music" (Музика), після чого натисніть кнопку **ENTER**.
 ➤ Збережена інформація відображається у вигляді файлу або папки.
- За допомогою кнопок **▲** або **▼** виберіть файл, після чого натисніть кнопку **ENTER**.
 Щоб вибрати один або усі файли, натисніть кнопку **INFO** для відображення меню Музика. ("Відтворити", "Відтворити всі файли", "Копіювати", "Копіювати всі файли", "Видалити", "Видалити всі файли")
 Натисніть кнопку **ENTER**, щоб вибрати пункт меню "Видалити" або "Видалити всі файли".
 ➤ Після вибору пункту меню "Видалити" або "Видалити всі файли", з'являється екран з проханням підтвердити видалення. Для скасування видалення виберіть "Ні".
- Для виходу з меню WISELINK натисніть кнопку **WISELINK** на пульті ДК.

Використання меню "Налаштування"

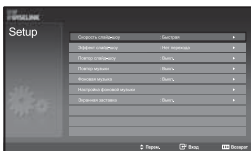

Ці параметри також можна вибрати простим натисненням кнопки **WISELINK** на пульті ДК.

Меню "Налаштування" відображає налаштування користувача в меню WISELINK.

1. Виконайте дії пунктів 1-4 розділу "Використання меню WISELINK". (Див. стор. 25).
2. За допомогою кнопок ◀ або ▶ виберіть меню "Setup" (Налаштування), після чого натисніть кнопку **ENTER**.
 - Збережена інформація відображається у вигляді файлу або папки.
3. За допомогою кнопок ▲ або ▼ виберіть пункт меню, після чого натисніть кнопку **ENTER**.
4. За допомогою кнопки ▲ або ▼ виберіть один з наступних варіантів, після чого натисніть кнопку **ENTER**.
5. Для виходу з меню WISELINK натисніть кнопку **WISELINK** на пульті ДК.

"Швидкість показу слайдів":

Використовується для керування швидкістю показу слайдів.

"Спецефекти показу слайдів":

Можна вибрати спецефекти для показу слайдів.

"Повторити показ слайдів"

- "Увімк.": Повторює показ слайдів з початку, після того як було відтворено усі файли.
- "Вимк.": Зупиняє показ слайдів. Використовується для повернення до меню Фотографія, після того, як було відтворено усі файли у папці.

"Повторити музичний файл":

Дозволяє повторити музичний файл, після того, як було відтворено усі MP3 файли у поточній папці.

"Фонова музика":

Дозволяє слухати музику у форматі MP3 під час показу слайдів.

"Налаштування фонової музики":

Дозволяє вибрати фонову музику для відтворення під час показу слайдів. Фонову музику можна також вибрати під час показу слайдів, натиснувши кнопку **INFO** і вибравши меню "Налаштування фонової музики".

"Екранна заставка":

Дозволяє встановити час бездіяльності пристрою, перед тим як увімкнути екранну заставку.

Декодер телетексту

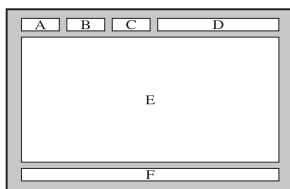

Більшість встановлених телевізійних каналів пропонують функцію телетексту, сторінки з текстовою інформацією, наприклад:

- ◆ Програма телепередач.
- ◆ Огляд новин та прогноз погоди.
- ◆ Спортивні новини.
- ◆ Субтитри для осіб із проблемами слуху.

Інформація на сторінках телетексту поділяється на шість категорій:

Частина	Зміст
A	Номер обраної сторінки.
B	Ідентифікатор телевізійної станції.
C	Номер поточної сторінки або стану пошуку.
D	Дата і час.
E	Текст.
F	Інформація про стан.

Відображення інформації телетексту

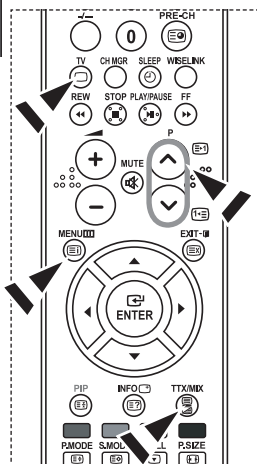

Інформацію телетексту можна відобразити на екрані телевізора в будь-який час за умови хорошої якості прийому сигналу.

У протилежному випадку:

- ◆ Інформація може бути відсутня
- ◆ Деякі сторінки можуть не відображатися

Щоб увімкнути режим телетексту і відобразити сторінку зі змістом:

1. За допомогою кнопки **P** (☺) або **P** (☹) виберіть канал телевізійної станції, яка надає послуги телетексту.
2. Активізуйте режим телетексту натисненням кнопки **TTX/MIX** (☺/☹).
 - Відкриється сторінка зі змістом. До цієї сторінки можна повернутись в будь-який момент натисненням кнопки **MENU** (☺).
3. Ще раз натисніть кнопку **TTX/MIX** (☺/☹).
 - Поточна телевізійна програма відобразиться одночасно з інформацією сторінок "Teletext", "Double" та "Mix" одна за одною.
4. Натисніть кнопку **TV** (☐) для виходу з режиму телетексту.
 - Якщо під час перегляду тексту символи відображаються некоректно, перевірте, чи мова тексту відповідає мові в режимі меню "Установка". Якщо ні, то встановіть відповідну мову в меню "Установка".

Вибір сторінки телетексту

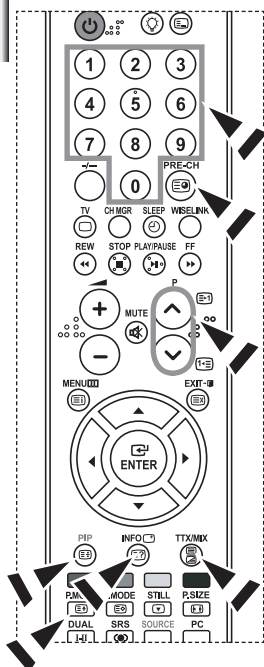

Можна безпосередньо ввести номер сторінки за допомогою кнопок з цифрами на пульті дистанційного керування

1. Введіть тризначний номер сторінки зі списку сторінок у змісті, натискаючи відповідні кнопки з цифрами.
2. Якщо обрана сторінка пов'язана з кількома додатковими сторінками, вони відображатимуться одна за одною. Для продовження виведення інформації знову натисніть кнопку **PIP** (E3) ще раз. Щоб зупинити виведення на певній сторінці, натисніть кнопку **PIP** (E3).
3. Використання різних параметрів відображення:

Для того, щоб відобразити...	Натисніть...
Одночасно інформацію телетексту і зображення телеканалу	TTX/MIX (E1/E2)
Прихований текст (наприклад, відповіді на питання вікторини)	INFO (E2)
Звичайний режим відображення	INFO (E2)
Додаткову сторінку, увівши номер з 4-х цифр	PRE-CH (E3)
Наступну сторінку	P (E4)
Попередню сторінку	P (E4)
Збільшені вдвічі літери у • Верхній половині екрана • Нижній половині екрана	P.MODE (E3) • один раз • два рази
Звичайний режим відображення	• три рази

Використання системи Fasttext для вибору сторінки телетексту

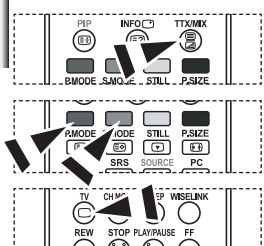

Різним розділам, що входять до сторінок телетексту, призначено різні кольори, тож їх можна вибирати, натискаючи кольорові кнопки на пульті ДК.

1. Виведіть на екран сторінку змісту телетексту за допомогою кнопки **TTX/MIX** (E1/E2).
2. Натисніть кольорову кнопку, що відповідає обраному тематичному розділу (доступні розділи зазначені в рядку стану).
3. Щоб повернутись до попередньої сторінки, натисніть червону кнопку. Щоб перейти до наступної сторінки, натисніть зелену кнопку.
4. Натисніть кнопку **TV** (E1) для виходу з режиму телетексту.

Настроювання пульта дистанційного управління

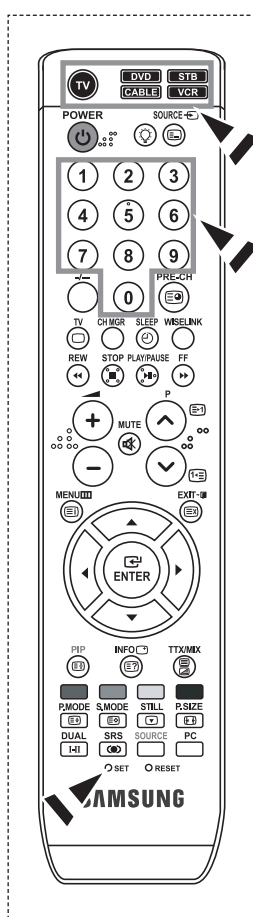

Правильно налаштований пульт ДК може функціонувати у п'яти різних режимах: режимі телевізора, відеомагнітофона, кабельної коробки, DVD або приставки Samsung. Перемикання між цими режимами і керування пристроями здійснюється за допомогою відповідних кнопок на пульті ДК.

➤ Пульт ДУ може не бути сумісним із усіма DVD-програвачами, відеомагнітофонами і кабельними приставками. Цей пульт ДК сумісний лише з приставками Samsung.

Настроювання пульта ДУ для управління відеомагнітофоном.

1. Вимкніть відеомагнітофон.
 2. Натисніть на кнопку **VCR** на пульті ДУ телевізора.
 3. Натисніть на кнопку **SET** на пульті ДУ телевізора.
 4. Використовуючи кнопки з цифрами на пульті ДУ, введіть три цифри коду відеомагнітофона, зазначені на сторінці 38 даної інструкції для вашої моделі відеомагнітофона. (Обов'язково введіть усі три цифри, навіть якщо першою цифрою є "0").
 5. Натисніть на кнопку **POWER** на пульті ДУ. Якщо пульт ДУ настроєний правильно, відеомагнітофон має увімкнутися. Якщо після настроювання відеомагнітофон не вмикається, повторіть кроки 2, 3 і 4, але введіть при цьому один з інших кодів, зазначених для вашої моделі відеомагнітофона. Якщо інші коди не зазначені, спробуйте всі коди відеомагнітофона, від 000 до 080.
- Примітка до використання режимів пульта ДУ: VCR
Якщо пульт ДУ перебуває в режимі "VCR", кнопки керування рівнем гучності, як і раніше, управляють телевізором.

Настроювання пульта ДУ для управління кабельною приставкою.

1. Вимкніть кабельної приставки.
 2. Натисніть на кнопку **CABLE** на пульті ДУ телевізора.
 3. Натисніть на кнопку **SET** на пульті ДУ телевізора.
 4. Використовуючи кнопки з цифрами на пульті ДУ, введіть три цифри коду кабельної приставки, зазначені на сторінці 39 даної інструкції для вашої моделі кабельної приставки. Обов'язково введіть усі три цифри, навіть якщо першою цифрою є "0". (Якщо зазначено кілька кодів, спробуйте ввести перший з них.)
 5. Натисніть на кнопку **POWER** на пульті ДУ. Якщо пульт ДУ настроєний правильно, кабельна приставка має увімкнутися. Якщо після настроювання кабельна приставка не вмикається, повторіть кроки 2, 3 і 4, але введіть при цьому один з інших кодів, зазначених для вашої моделі кабельної приставки. Якщо інші коди не зазначені, спробуйте всі коди, від 000 до 046.
- Примітка до використання режимів пульта ДУ: Cable Box
Якщо пульт ДУ перебуває в режимі "CABLE", кнопки керування рівнем гучності, як і раніше, управляють телевізором.

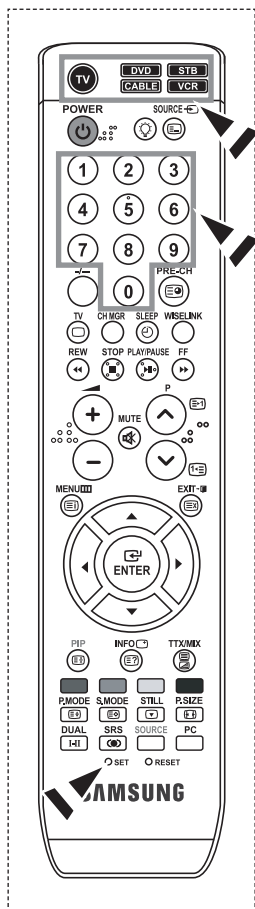

Настроювання пульта ДУ для управління DVD-програвачем.

1. Вимкніть DVD-програвача.
 2. Натисніть на кнопку **DVD** на пульті ДУ телевізора.
 3. Натисніть на кнопку **SET** на пульті ДУ телевізора.
 4. Використовуючи кнопки з цифрами на пульті ДУ, введіть три цифри коду DVD-програвача, зазначені на сторінці 39~40 даної інструкції для вашої моделі DVD-програвача. Обов'язково введіть усі три цифри, навіть якщо першою цифрою є "0". (Якщо зазначено кілька кодів, спробуйте ввести перший з них.)
 5. Натисніть на кнопку **POWER** на пульті ДУ.
Якщо пульт ДУ настроєний правильно, DVD-програвач повинен увімкнутися. Якщо після настроювання DVD-програвач не вмикається, повторіть кроки 2, 3 і 4, але введіть при цьому один з інших кодів, зазначених для вашої моделі DVD-програвача. Якщо інші коди не зазначені, спробуйте всі коди, від 000 до 141.
- Примітка до використання режимів пульта ДУ: DVD
Якщо пульт ДУ перебуває в режимі "DVD", кнопки управління рівнем гучності, як і раніше, управляють телевізором.

Настроювання пульта ДУ для управління STB.

1. Вимкніть STB.
 2. Натисніть на кнопку **STB** на пульті ДУ телевізора.
 3. Натисніть на кнопку **SET** на пульті ДУ телевізора.
 4. Використовуючи кнопки з цифрами на пульті ДУ, введіть три цифри коду STB, зазначені на сторінці 40 даної інструкції для вашої моделі STB. Обов'язково введіть усі три цифри, навіть якщо першою цифрою є "0". (Якщо зазначено кілька кодів, спробуйте ввести перший з них.)
 5. Натисніть на кнопку **POWER** на пульті ДУ.
Якщо пульт ДУ настроєний правильно, STB повинен увімкнутися. Якщо після настроювання STB не вмикається, повторіть кроки 2, 3 і 4, але введіть при цьому один з інших кодів, зазначених для вашої моделі STB. Якщо інші коди не зазначені, спробуйте всі коди, від 000 до 074.
- Примітка до використання режимів пульта ДУ: STB
Якщо пульт ДУ перебуває в режимі "STB", кнопки управління рівнем гучності, як і раніше, управляють телевізором.

Коди дистанційного управління

➤ відеоманітофона

Марка	Код
SAMSUNG	000 001 002 003 004 005 077 078 079
ADMIRAL	020
AIWA	025
AKAI	004 027 032
AUDIO DYNAMICS	007 026
BELL&HOWELL	018
BROKSONIC	022
CANDLE	002 003 006 008 015 055
CANON	021 056
CITIZEN	002 003 006 008 015 055
COLORTYME	007
CRAIG	002 024
CURTIS MATHES	002 007 008 017 021 025 056 064 066
DAEWOO	003 010 011 012 013 014 015 016
DB	007 026
DIMENSIA	017
DYNATECH	025
ELECTROHOME	034
EMERSON	001 003 006 021 022 025 030 032 034 040 047 050 052 060 063 065 066 067 069 073
FISHER	018 024 028 029 048 051 061
FUNAI	025
GENERAL ELECTRIC	002 005 017 021 056
GO VIDEO	002
HARMAN KARDON	007
HITACHI	019 025 041 042 074
INSTANT REPLAY	021
JC PENNEY	002 007 018 019 021 026 037 041 054 056
JCL	007 008 018 021 026 037
JVC	081 082 083
KENWOOD	007 008 018 021 026 037
KLH	070
KONIA	036
LG(Goldstar)	006 007 008 009 010
LLOYD	025
LOGIK	038
LXI	025
MAGNAVOX	021 056 059
MARANTZ	007 008 018 021 026 037 062
MARTA	006
MEI	021
MEMOREX	006 021 024 025
MGA	034
MIDLAND	005
MINOLTA	019 041 075
mitsubishi	019 034 041 046

Марка	Код
MONTGOMERY WARD	020
MTC	002 025
MULTITECH	002 005 025 038
NEC	007 008 018 026 037 062 064
OPTIMUS	020
ORION	073 074 075 076
PANASONIC	021 056 071 072
PENTAX	019 041 075
PENTEX RESEARCH+	008
PHILCO	021 056 059
PHILIPS	021 080
PIONEER	019 026 039 053
PORTLAND	015 049 055
PROSCAN	017
QUARTZ	018
QUASAR	021 056
RADIO SHACK/ REALISTIC	006 018 020 021 024 025 029 034 048 056
RCA	002 017 019 021 035 041 043 057 068 076
SANSUI	026
SANYO	018 024
SCOTT	003 047 052 067
SEARS	006 018 019 024 028 029 041 048 051
SHARP	020 034 045 015
SHIMTOM	027 033 038 058
SIGNATURE	025
SONY	027 033 044
SYLVANIA	021 025 056 059
SYMPHONIC	025
TANDY	018 025
TASHIKA	006
TATUNG	037
TEAC	025 037 068
TECHNICS	021
TEKNIKA	006 021 025 031
TMK	066
TOSHIBA	003 019 029 051 052
TOTEVISION	002 006
UNITECH	002
VECTOR RESEARCH	007 026
VICTOR	026
VIDEO CONCEPTS	007 026
VIDEOSONIC	002
WARDS	002 003 006 019 020 021 024 025 034 038 041
YAMAHA	007 008 018 026 037
ZENITH	023 027 033

➤ кабельної приставки

Марка	Код
SAMSUNG	000 001 002 003 004 005 006 007
GI	041
HAMLIN	003 024 031
HITACHI	025 030
JERROLD	038 039
MACOM	025 030
MAGNAVOX	019 023 028
OAK	026
PANASONIC	003 022 027 037 044
PHILIPS	019 021 023 028
PIONEER	004 018 020 044
RCA	014 022 040
REGAL	003

➤ SAMSUNG DVD

Виріб	Код
DVD	000 001 002
DVDR	003 004
BD Record	005 006
VCR COMBO	007 008 009 010 011
VCR Record	012
DHR COMBO	013

➤ DVD

Марка	Код
ANAM	030
AUDIOVOX	075
AUDIOLOGIC	085
ANABA	072
APEX DIGITAL	070 071 074 086 083 084 088 111 112
AIWA	114
BROKSONIC	062
BLAUPUNKT	074
B&K	122 123
CURTIS MATHES	027
CYBER HOME	077 078 079 082
CLARION	080 125
CIRRUS	081
CYBER HOME	065
CINEVISION	095
DAEWOO	066
DENON	146
FARENHEIT	067 068
FISHER	090
GPX	060
GO VIDEO	061 089 133 135
GE	069 074
GREENHILL	074
HITACHI	064 113
HITEKER	071
HOYO	073
HARMAN / KARDON	091 110
IRT	089

Марка	Код
REGENCY	015 023
SA	042 043
SCIENTIFIC ATLAN	042 043
SPRUCER	022
STARGATE 2000	036
SYLVANIA	016
TEXSCAN	016
TOCOM	032
UNIVERSAL	033 034
VIEWSTAR	019 021 023 028
WARNER AMEX	046
ZENITH	017 029 035 037 045

Виріб	Код
Home Theater VCR COMBO	014 015 016
HDD Recorder COMBO	017
TWIN TRAY COMBO	018
STB DVD COMBO	019
DVD Receiver	020
AV Receiver	021

Марка	Код
INTEGRA	092
JBL	091
JVC	022 033 115 116
JATON	073
KENWOOD	051 108 109
KISS	073
KONKA	059 100 106 107
KLH	074 075
LG(Goldstar)	025 031
LOEWE	057
LASONIC	058
MOBILE AUTHORITY	054
MEMOREX	055
MALATA	056
MAGNAVOX	076 093
MINTEK	074 094
MONYKA	073
NORCENT	048 049 050
NEXT BASE	052
NEC	053
NANTAUS	144
NESA	074
OPTOMEDIA ELECTRONICS	105
OPTVIEW	072
ONKYO	076 092 119
PHILCO	044 045
PRINCETON	046 047
PROSCAN	023

➤ DVD

Марка	Код
PANASONIC	024 034 124 134 136 137 138
PHILIPS	036 076
ROTEL	117 118
RIO	120
RCA	023 035 074 075 131 132
RAITE	073
ROWA	038
SAMPO	104
SONY	026 029 126 127 128 129 130 141
SHERWOOD	039 041
SVA	042
SYLVANIA	043 093
SHARP	140
SANSUI	062
SANYO	062 090
SHINSONIC	094

➤ SAMSUNG STB

Виріб	Код
Ground wave STB	001 002
Satellite STB	003
CABLE STB	004
STB DVD COMBO	008
Satellite STB HDD COMBO Standard	009

➤ STB

Марка	Код
ALPHASTAR	023
ANAM	043
CHANNEL MASTER	018 034
CROSSDIGITAL	019
CHAPARRAL	035
DIRECT TV	015 016 017 019 022 045 060 061 062 065 066 067 068
DAEWOO	074
DISH NETWORK SYSTEM	069 070
DISHPRO	069
DRAKE	018 024 032
DX ANTENNA	027
ECHOSTAR	025 069 070 071
EXPRESSVU	069
GOI	069
GE	065
GENERAL INSTRUMENT	046 047 048 063 064
HTS	069
HOME CABLE	056
HITACHI	022
HUGHES NETWORK	015 017
IQ	020
IQ PRISM	020
JANEIL	059
JERROID	063
JVC	069 070
LG(Goldstar)	044 073

Марка	Код
THOMSON	145
TOSHIBA	028 062 076
TECHNICS	139
TVIEW	072
TOKAI	073
TEAC	096
TECHWOOD	097
TREDEX	098 099 101
URBAN CONCEPTS	076
VENTURER	075
VOCOPRO	102
YAMAHA	032 063
YAMAKAWA	040 073
XWAVE	103
ZENITH	076 121

Виріб	Код
Satellite STB HDD COMBO Premium	010
CABLE STB HDD COMBO Standard	011
CABLE STB HDD COMBO Premium	012
Ground wave STB HDD COMBO Standard	013
Ground wave STB HDD COMBO Premium	014

Марка	Код
MAGNAVOX	016 021 036 038 039 040 041 042
MEMOREX	016
MOTOROLA	064
MACOM	018
MITSUBISHI	015
NEXT LEVEL	047 048 064
PHILIPS	015 016 017 021 033 036 038 039 040 041 042 067
PRIMESTAR	046 049 050 063
PANASONIC	058 059 061 062
PAYSAT	016
PROSCAN	065 066
RCA	051 052 053 065 066
RADIOSHACK	064
REALISTIC	057
STAR TRAK	026
STS	020 027
SKY	031
SKY LIFE	005 006 007
SHACK	064
STAR CHOICE	064
SONY	054 060
TOSHIBA	015 017 028 029 030 072
ULTIMATE TV	060 066
UNIDEN	016 021 037 055 056 057
ZENITH	024 031 068

Установка програмного забезпечення комп'ютера (в середовищі Windows XP)

Нижче наведені налаштування зображення у системі Windows для типового комп'ютера. Втім, зображення на Вашому ПК може відрізнятися, залежно від встановленої версії операційної системи Windows та відеокарти комп'ютера. Але, навіть якщо зображення на Вашому ПК має інший вигляд, основна інформація стосовно налаштування буде ідентичною майже в усіх випадках. (У протилежному випадку зверніться до виробника комп'ютера або торгового представника компанії Samsung).



1. Спочатку клацніть пункт "Control Panel" (Панель керування) в меню ("Start" (Пуск) Windows).
2. Після того як на екрані відкриється вікно панелі керування, клацніть значок "Appearance and Themes" (Оформлення і теми) для виведення діалогового вікна "Display" (Дисплей).
3. Після того як на екрані відкриється вікно панелі керування, клацніть значок "Display" (Дисплей) для виведення діалогового вікна "Display" (Дисплей)
4. Перейдіть до вкладки "Settings" (Параметри) у діалоговому вікні "Display" (Дисплей). Налаштування належного розміру (розподільчої здатності) : Оптимально 1360X768 Якщо в діалоговому вікні налаштування параметрів дисплея є пункт "частота кадрів", то в ньому має бути встановлене значення "60" чи "60 Гц".
У протилежному випадку закрийте це діалогове вікно, натиснувши "ОК".

Екранні режими

Положення та розмір зображення можуть відрізнятися залежно від типу монітора ПК та його розподільчої здатності. Радимо використовувати значення розподільчої здатності, подані у таблиці. (Підтримуються усі значення розподільчої здатності в інтервалі дозволених значень).

Режим	Розподільча здатність	Горизонтальна частота (кГц)	Вертикальна частота (Гц)	Частота піксельної синхронізації (МГц)	Полярність синхронізації (Г/В)
IBM	640 x 480	31,469	59,940	25,175	- / -
	720 x 400	31,469	70,087	28,322	- / +
VESA	640 x 480	37,861	72,809	31,500	- / -
	640 x 480	37,500	75,000	31,500	- / -
	800 x 600	37,879	60,317	40,000	+ / +
	800 x 600	48,077	72,188	50,000	+ / +
	800 x 600	46,875	75,000	49,500	+ / +
	1024 x 768	48,364	60,000	65,000	- / -
	1024 x 768	56,476	70,069	75,000	- / -
	1024 x 768	60,023	75,029	78,750	+ / +
	1360 x 768	47,712	60,015	85,800	+ / +

- Режим черезрядкової розгортки не підтримується.
- В разі вибору нестандартного відео формату, телевізор може не функціонувати належним чином.
- HDMI/DVI не підтримує функцію ПК.
- Підтримується роздільний та композитний режим. SOG не підтримується.

Налаштування ПК

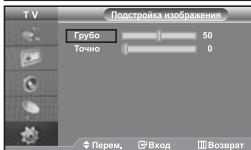
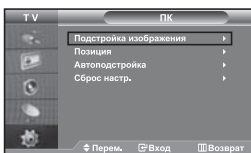

Натисніть кнопку **PC** на пульті ДК для вибору режиму ПК.

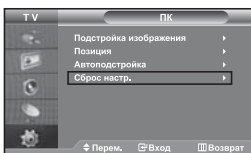
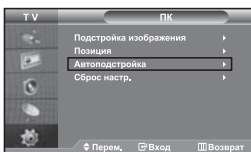
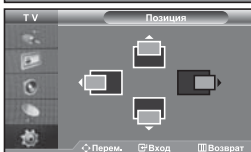
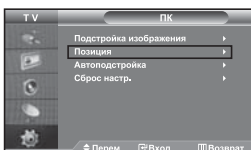

Налаштування зображення "Грубо" і "Точно" ("Подстройка изображения")

Мета налаштування якості зображення – усунути або зменшити шуми зображення. Якщо за допомогою лише точного налаштування не вдається усунути шуми, тоді необхідно вибрати якомога кращу частоту (грубе налаштування) і ще раз виконати точне налаштування. Після зниження рівня шумів ще раз налаштуйте зображення по центру екрана.

1. Попереднє налаштування: Натисніть кнопку **PC**, щоб вибрати режим "ПК".
2. Щоб відкрити меню, натисніть кнопку **MENU**.
За допомогою кнопок **▲** або **▼** виберіть пункт "Установка", після чого натисніть кнопку **ENTER**.
3. За допомогою кнопок **▲** або **▼** виберіть пункт "ПК", після чого натисніть кнопку **ENTER**.
4. Натисніть кнопку **ENTER**, щоб вибрати "Подстройка изображения".
5. За допомогою кнопок **▲** або **▼** виберіть пункт "Грубо" чи "Точно", після чого натисніть кнопку **ENTER**.
6. Налаштуйте якість зображення на екрані, використовуючи кнопки **◀** або **▶**. Натисніть кнопку **ENTER**.
7. Натисніть кнопку **EXIT** для виходу з режиму.

Зміна положення зображення "Позиция"

Відрегулюйте положення екрана ПК, якщо воно не співпадає з екраном телевізора.

1. Виконайте вказівки розділу Налаштування зображення "Грубо" і "Точно" ("Подстройка изображения"), пункт 1-3.
2. За допомогою кнопок **▲** або **▼** виберіть пункт "Позиция", після чого натисніть кнопку **ENTER**.
3. Використовуйте кнопки **▲** або **▼** щоб встановити вертикальне положення. Використовуйте кнопки **◀** або **▶** щоб встановити горизонтальне положення. Натисніть кнопку **ENTER**.
4. Натисніть кнопку **EXIT** для виходу з режиму.

Автоматичне налаштування екрана ПК ("Автоподстройка"):

Автоматичне налаштування надає можливість монітору самостійно налаштовуватись на вхідний відео сигнал, у режимі ПК. Грубе, точне налаштування та положення встановлюються автоматично.

1. Виконайте вказівки розділу Налаштування зображення "Грубо" і "Точно" ("Подстройка изображения"), пункт 1-3.
2. За допомогою кнопок **▲** або **▼** виберіть пункт "Автоподстройка", після чого натисніть кнопку **ENTER**.
3. Натисніть кнопку **EXIT** для виходу з режиму.

Відновлення вихідних параметрів зображення ("Сброс настр."):

Можна замінити усі параметри зображення на стандартні значення.

1. Виконайте вказівки розділу Налаштування зображення "Грубо" і "Точно" ("Подстройка изображения"), пункт 1-3.
2. За допомогою кнопок **▲** або **▼** виберіть пункт "Сброс настр.", після чого натисніть кнопку **ENTER**.
3. Натисніть кнопку **EXIT** для виходу з режиму.

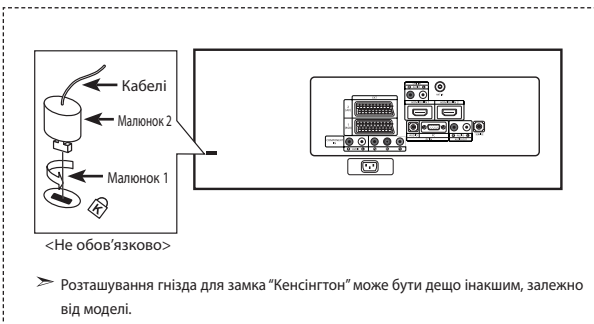

Використання замка "Кенсінгтон", щоб уникнути крадіжки

Замок "Кенсінгтон" - це пристрій, який використовується для захисту системи під час використання її у громадському місці. Даний пристрій продається окремо. Зовнішній вигляд і метод закріплення можуть відрізнятися від зображених на малюнку, залежно від виробника. Рекомендації з належного використання див. у інструкції, яка постачається з замком "Кенсінгтон"



1. Вставте замикаючий пристрій у гніздо замка "Кенсінгтон" на телевізорі (Малюнок 1) і поверніть його в напрямку замикання (Малюнок 2).
2. Підключіть кабель замка "Кенсінгтон".
3. Прикріпіть замок "Кенсінгтон" до столу або важкого нерухомого об'єкта.

Усунення несправностей: Перед тим, як звернутися до центру обслуговування

Відсутні звук або зображення	<ul style="list-style-type: none">• Перевірте, чи під'єднано шнур живлення до настінної розетки• Перевірте, чи Ви натиснули кнопку  на передній панелі телевізора.• Перевірте налаштування контрастності і яскравості.• Перевірте рівень гучності.
Зображення нормальне, але звуку немає	<ul style="list-style-type: none">• Перевірте рівень гучності.• Перевірте, чи не була натиснута MUTE на пульті ДК. кнопка MUTE .• Перевірте, чи не ввімкнено режим "Отключение звука".
Немає зображення або зображення чорно-біле	<ul style="list-style-type: none">• Відрегулюйте параметри кольору.• Перевірте правильність вибору системи телетрансляції.
Перешкоди у звучанні та зображенні	<ul style="list-style-type: none">• Спробуйте визначити електричний пристрій, який впливає на роботу телевізора, та відсуньте його трохи далі.• Під'єднайте телевізор до іншої розетки мережі живлення.
Розмите зображення чи нечітке зображення, і спотворений звук	<ul style="list-style-type: none">• Перевірте напрямок, місце розташування та під'єднання антени• Перешкоди часто з'являються внаслідок використання кімнатної антени.
Неполадки в роботі пульта ДК	<ul style="list-style-type: none">• Замініть батареї пульта дистанційного керування.• Очистіть вікно проходження сигналу пульта ДК (верхній край пульта)• Перевірте контакти батареї.
З'являється повідомлення "Перевірте сигнальний кабель"	<ul style="list-style-type: none">• Перевірте надійність підключення кабелю передачі сигналу до ПК чи до інших джерел відеосигналу.• Перевірте, чи ПК чи інші джерела відеосигналу увімкнені.
У режимі з'являється повідомлення "Режим не підтримується"	<ul style="list-style-type: none">• Перевірте максимальну розподільчу здатність і частоту відеоадаптера.• Порівняйте ці значення з даними розділу "Екранні режими"

У рідкокристалевому TFT-екрані використовується панель з суб-пікселів (3.147.264) створена за сучасною технологією. Однак, на екрані може бути видно кілька світлих або темних пікселів. Ці пікселі не впливають на роботу монітора.

Технічні характеристики і вимоги до умов експлуатації

Модель	LE32N71B	LE40N71B	LE46N71B
Розмір екрана (по діагоналі)	32 дюймів	40 дюймів	46 дюймів
Джерело живлення	Змінний струм 100-240 В ±10%, 60/50 Гц	Змінний струм 100-240 В ±10%, 60/50 Гц	Змінний струм 100-240 В ±10%, 60/50 Гц
Споживання енергії	155 Вт	210 Вт	275 Вт
Розподільча здатність ПК	1360 x 768 @ 60 Гц	1360 x 768 @ 60 Гц	1360 x 768 @ 60 Гц
Звук Вихід	2 по 10 Вт	2 по 10 Вт	2 по 10 Вт
Габарити (Ш x Г x В) Корпус З підставкою	803 x 88 x 539 мм 803 x 244 x 578 мм	994 x 92 x 647 мм 994 x 290 x 696 мм	1129 x 106 x 732 мм 1129 x 320 x 788 мм
Вага З підставкою	15,6 кг	24,3 кг	35,3 кг
Умови навколишнього середовища Робоча температура Вологість Температура зберігання Вологість під час зберігання	10 °C – 40 °C (50 °F – 104 °F) 10 % – 80 %, без конденсації -20 °C – 45 °C (-4 °F – 113 °F) 5 % – 95 %, без конденсації	10 °C – 40 °C (50 °F – 104 °F) 10 % – 80 %, без конденсації -20 °C – 45 °C (-4 °F – 113 °F) 5 % – 95 %, без конденсації	10 °C – 40 °C (50 °F – 104 °F) 10 % – 80 %, без конденсації -20 °C – 45 °C (-4 °F – 113 °F) 5 % – 95 %, без конденсації

Функції повороту підставки (вліво і вправо)

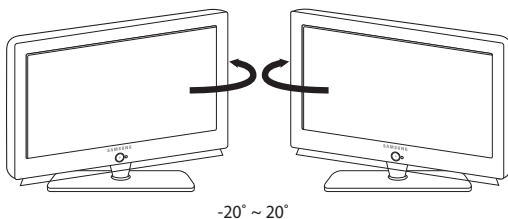

- Конструкція та технічні характеристики можуть бути змінені виробником без попереднього повідомлення.
- Цей апарат є цифровим приладом класу В.

Налаштування пульта дистанційного керування

Модель		LE32N71B	LE40N71B	LE46N71B
Співвідношення сторін екрана		16X9	16X9	16X9
Розмір екрана в дюймах		32 дюйми	40 дюйми	46 дюйми
Розмір діагоналі робочої області екрана		80	101	116
Режими кольору, що підтримуються		PAL, SECAM, NTSC 4.43	PAL, SECAM, NTSC 4.43	PAL, SECAM, NTSC 4.43
Режими звуку, що підтримуються		B/G, D/K, I, L	B/G, D/K, I, L	B/G, D/K, I, L
Розміри в мм	Ш	803	994	1129
	Г	244	290	320
	В	578	696	788
Вага в кг		15,6	24,3	35,3
Моно/стерео		Стерео	Стерео	Стерео
Потужність вбудованих гучномовців		2 по 10 Вт	2 по 10 Вт	2 по 10 Вт
Електричні параметри	Напруга, В	Змінний струм 100 ~ 240 В	Змінний струм 100 ~ 240 В	Змінний струм 100 ~ 240 В
	Частота струму, Гц	60/50 Гц	60/50 Гц	60/50 Гц
	Споживана потужність, Вт	155Вт	210 Вт	275 Вт
Типи встановлених роз'ємів	SCART	є	є	є
	S-VIDEO/RCA (Вхід)	є/є	є/є	є/є
	RCA вихід	немає	немає	немає
Навушники		є	є	є
Додаткові аксесуари	Пульт ДК	є	є	є
	Батарейки	є	є	є
	Перехідник для підключення кімнатної антени	немає	немає	немає
	Посібник користувача	є	є	є

*Цю сторінку навмисно залишено
порожньою.*

*Цю сторінку навмисно залишено
порожньою.*