

MAX-A54
MAX-A55

CD-чейнджер на три диска Компактная мини-система

Воспроизведение дисков MP3/WMA/CD-R/RW

Руководство пользователя

Откройте новые возможности

Благодарим вас за приобретение изделия Samsung. Для получения более полного обслуживания зарегистрируйте ваше изделие на веб-сайте

www.samsung.com/global/register



Меры предосторожности

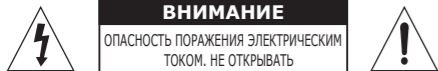

ВНИМАНИЕ
ОПАСНОСТЬ ПОРАЖЕНИЯ ЭЛЕКТРИЧЕСКИМ ТОКОМ. НЕ ОТКРЫВАТЬ

ВО ИЗБЕЖАНИЕ ПОРАЖЕНИЯ ЭЛЕКТРИЧЕСКИМ ТОКОМ, НЕ СНИМАЙТЕ ЗАДНЮЮ КРЫШКУ. ВНУТРИ НЕТ ДЕТАЛЕЙ, ОБСЛУЖИВАЕМЫХ ПОЛЬЗОВАТЕЛЕМ. ДЛЯ ТЕХНИЧЕСКОГО ОБСЛУЖИВАНИЯ ОБРАЩАЙТЕСЬ К КВАЛИФИЦИРОВАННОМУ СПЕЦИАЛИСТУ.



Этот символ указывает, что внутри данного изделия имеются детали, находящиеся под опасным напряжением, которое может привести к поражению электрическим током.



Этот символ указывает, что в документации на изделие имеется важная инструкция по его использованию или обслуживанию.

ЛАЗЕРНОЕ ИЗДЕЛИЕ КЛАССА 1

Данный проигрыватель компакт-дисков отнесен к лазерным устройствам класса 1 (CLASS 1 LASER).

Использование органов регулировки или выполнение процедур, не описанных в данном Руководстве может привести к опасному облучению лазером.

ВНИМАНИЕ - НЕВИДИМОЕ ЛАЗЕРНОЕ ИЗЛУЧЕНИЕ. ПРИ СНЯТИИ КОЖУХА И ОТКЛЮЧЕНИИ БЛОКИРОВОЧНЫХ КОНТАКТОВ ИЗБЕГАЙТЕ ПОПАДАНИЯ ПОД ЛУЧ ЛАЗЕРА.

ЛАЗЕРНОЕ ИЗДЕЛИЕ КЛАССА 1

ПРЕДУПРЕЖДЕНИЕ

Во избежание пожара или поражения электрическим током не допускайте попадания данного изделия под дождь или в условия высокой влажности.

ВНИМАНИЕ

ВО ИЗБЕЖАНИЕ ПОРАЖЕНИЯ ЭЛЕКТРИЧЕСКИМ ТОКОМ, ПОЛНОСТЬЮ ВСТАВЛЯЙТЕ ВИЛКУ В РОЗЕТКУ ТАК, ЧТОБЫ ШИРОКАЯ ПЛАСТИНА ВИЛКИ СОВПАЛА С ШИРОКИМ ОТВЕРСТИЕМ РОЗЕТКИ.

ВНИМАНИЕ

- Аппарат не следует подвергать воздействию жидкостей, на него не стоит ставить предметы, заполненные жидкостью, например вазы.
- Сетевая вилка используется в качестве устройства для отсоединения от сети питания. Она должна все время находиться в легкодоступном месте.



АЯ46

“Настоящий продукт маркирован знаком соответствия на основании сертификата соответствия, выданного органом по сертификации-Ростест-Москва”

Правильная утилизация данного устройства (Утилизация электрического и электронного оборудования)

(Применяется в странах Европейского Союза и других странах Европы, в которых существует система разделения отходов)

Данная маркировка, имеющаяся на изделии или указанная в руководстве, указывает на то, что по истечении срока службы устройство не следует выбрасывать с другим бытовым мусором. Чтобы предотвратить возможное вредное воздействие на окружающую среду или здоровье человека от неконтролируемой утилизации отходов, отделите его от другого вида отходов для соответствующей переработки и повторного использования в качестве сырья.

Пользователю следует обратиться к продавцу в место приобретения изделия или в местные органы управления для уточнения места и способа безопасной для окружающей среды утилизации.

Корпоративным пользователям следует обратиться к поставщику и уточнить условия договора о покупке. Данное изделие не следует утилизировать вместе с другими производственными отходами.



Содержание

♦ Меры предосторожности	2
♦ УСТАНОВКА КОМПАКТНОЙ МИНИ-СИСТЕМЫ	4
■ Вид спереди	4
■ Вид сзади	5
■ Пульт дистанционного управления (ДУ)	5
■ Место для установки компактной мини-системы	6
■ Подключение мини-системы к силовой сети	6
■ Как вставить батареи питания в пульт ДУ	6
■ Подключение громкоговорителей	6
■ Подключение дополнительных устройств	7
■ Подключение FM-антенны	7
■ Функция ДЕМО/ПОДСВЕТКА	8
■ Настройка часов	8
♦ Проигрыватель дисков CD/MP3/WMA	9
■ Загрузка и смена компакт-дисков	9
■ Воспроизведение дисков CD/MP3/WMA	9
■ Выбор диска в карусельном лотке	10
■ Выбор дорожки	10
■ Выбор названия и дорожки на дисках MP3/WMA	10
■ Поиск фрагмента музыкальной композиции на компакт-диске	11
■ Воспроизведение в случайном порядке	11
■ Повтор одной или всех дорожек компакт-диска	12
■ Пропуск 10 дорожек за один раз	12
■ Функция запоминания последней прослушанной дорожки	12
■ Программирование порядка воспроизведения диска	13
■ Проверка или изменение порядка воспроизведения дорожек диска	14
♦ Тюннер	15
■ Поиск и запоминание радиостанций	15
■ Выбор предустановленной радиостанции	16
■ Как улучшить качество приема	16
♦ Кассетная дека	17
■ Прослушивание кассеты	17
■ Синхро-запись с компакт-диска	17
■ Запись с компакт-диска	17
■ Запись радиопрограмм	18
■ Копирование кассеты (перезапись)	18
♦ ДРУГИЕ ФУНКЦИИ	19
■ Таймер	19
■ Отмена функции таймера	19
■ Временное отключение звука	20
■ Выбор режима звучания	20
■ Функция Power Sound	20
■ Функция Power Bass	20
■ Автоматическое выключение мини-системы	21
■ Подключение наушников	21
■ Микрофон	21
♦ РЕКОМЕНДАЦИИ ПО ЭКСПЛУАТАЦИИ	22
■ Меры предосторожности	22
■ Чистка компактной мини-системы	22
■ Меры предосторожности при использовании компакт-дисков	23
■ Меры предосторожности при использовании аудиокассет	23
■ Перед тем как обратиться в центр послепродажного обслуживания	23
■ Технические характеристики	24

Значки



Нажать



Сдвинуть



Важная информация



Подсказка

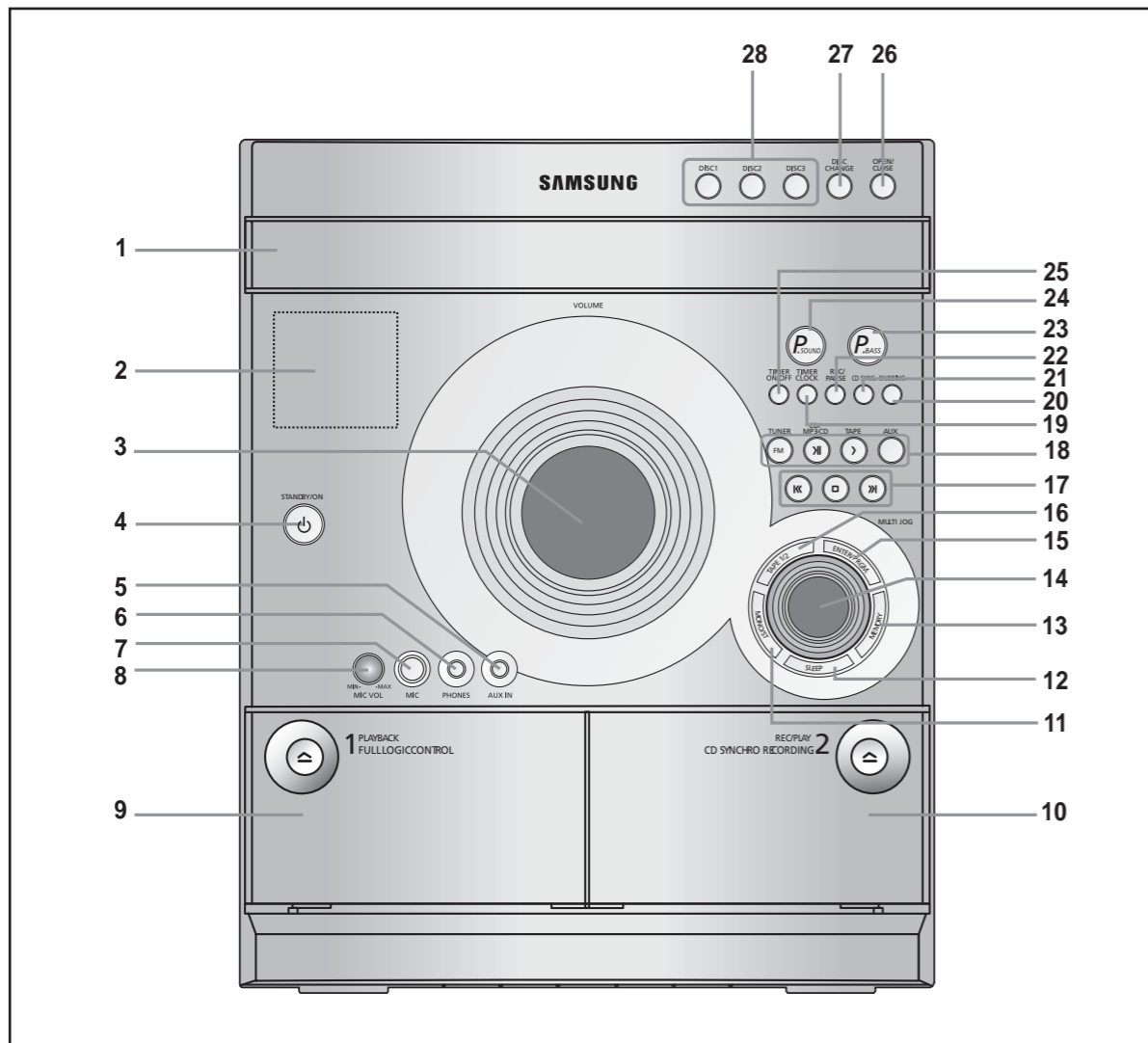

- | | |
|--|---|
| <ol style="list-style-type: none"> 1. ОТСЕК КОМПАКТ-ДИСКОВ 2. ДИСПЛЕЙ 3. РЕГУЛИРОВКА ГРОМКОСТИ 4. РЕЖИМ ОЖИДАНИЯ/ ВКЛЮЧЕНИЕ 5. ГНЕЗДО ДЛЯ ПОДЛЮЧЕНИЯ ДОПОЛНИТЕЛЬНЫХ УСТРОЙСТВ 6. ГНЕЗДО ДЛЯ ПОДКЛЮЧЕНИЯ НАУШНИКОВ 7. МИКРОФОН 8. ЧУВСТВИТЕЛЬНОСТЬ МИКРОФОНА 9. КАССЕТНАЯ ДЕКА 1 10. КАССЕТНАЯ ДЕКА 2 11. FM МОНО/СТЕРЕО 12. АВТОВЫКЛЮЧЕНИЕ 13. ПАМЯТЬ ТЮНЕРА 14. СЕЛЕКТОР MULTI JOG 15. ВВОД/ПРОГРАММА 16. КАССЕТА 1/2 | <ol style="list-style-type: none"> 17. КНОПКИ ПОИСКА, КНОПКА РЕЖИМА НАСТРОЙКИ НА ЧАСТОТУ ИЛИ ОСТАНОВА. 18. FM-ТЮНЕР КАССЕТА 19. ТАЙМЕР/ЧАСЫ 20. ПЕРЕЗАПИСЬ 21. СИНХРО-ЗАПИСЬ С КОМПАКТ-ДИСКА 22. ЗАПИСЬ/ПАУЗА 23. МОЩНЫЕ БАСЫ 24. МОЩНЫЙ ЗВУК 25. ВКЛ/ВЫКЛ ТАЙМЕРА 26. ОТКРЫТЬ/ЗАКРЫТЬ ОТСЕК КОМПАКТ-ДИСКОВ 27. СМЕНА КОМПАКТ-ДИСКА 28. КНОПКИ ВЫБОРА КОМПАКТ-ДИСКА |
|--|---|

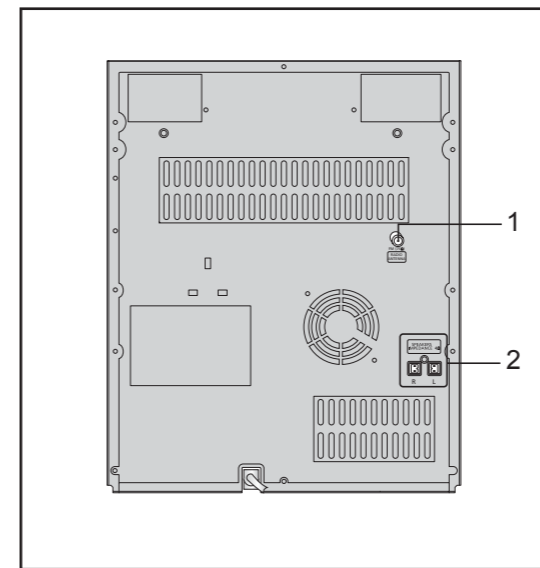

1. Гнездо для подключения FM-антенны
2. Гнезда для подключения громкоговорителей

Принадлежности



Пульт дистанционного управления (ДУ)

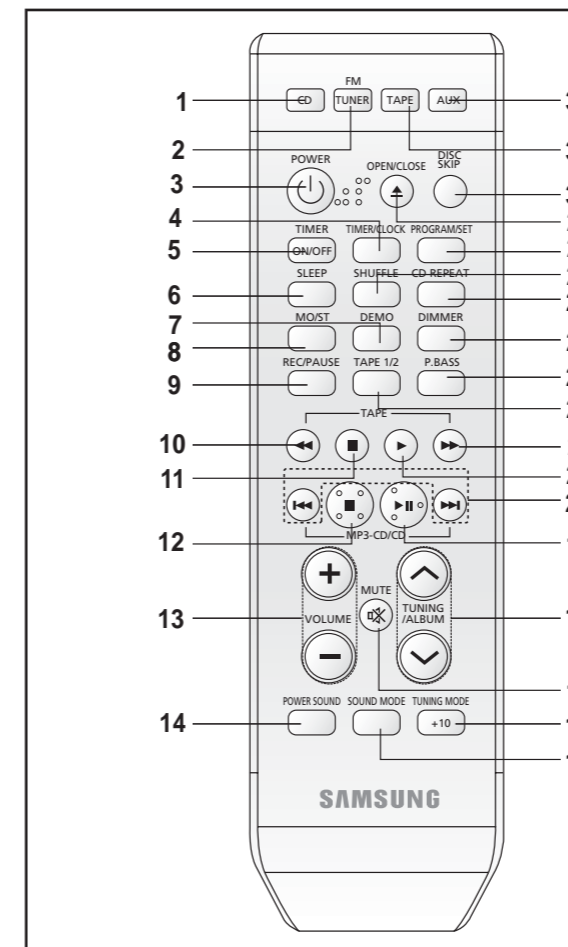

1. CD-ПЛЕЕР
2. FM-ТЮНЕР
3. КНОПКА ВКЛ/ВЫКЛ
4. ТАЙМЕР/ЧАСЫ
5. ВКЛ/ВЫКЛ ТАЙМЕРА
6. АВТОВЫКЛЮЧЕНИЕ
7. ДЕМО
8. МОНО/СТЕРЕО
9. ЗАПИСЬ/ПАУЗА
10. Перемотка ленты
11. Остановка ленты
12. Остановка CD-плеера
13. ГРОМКОСТЬ
14. МОЩНЫЙ ЗВУК
15. РЕЖИМ ЗВУЧАНИЯ
16. РЕЖИМ ТЮНЕРА (+10)
17. ВЫКЛЮЧИТЬ ЗВУК
18. НАСТРОЙКА НА ЧАСТОТУ/АЛЬБОМ
19. CD-плеер: ВОСПРОИЗВЕДЕНИЕ/ПАУЗА
20. Пропуск и поиск на диске
21. Воспроизведение кассеты
22. Быстрая перемотка ленты вперед
23. КАССЕТА 1/2
24. МОЩНЫЕ БАСЫ
25. ПОДСВЕТКА
26. ПОВТОРНОЕ ВОСПРОИЗВЕДЕНИЕ КОМПАКТ ДИСКА
27. ВОСПРОИЗВЕДЕНИЕ В СЛУЧАЙНОМ ПОРЯДКЕ
28. ПРОГРАММА/ВЫБРАТЬ
29. ОТКРЫТЬ/ЗАКРЫТЬ
30. ПРОПУСК ДИСКА
31. КАССЕТА
32. ДОП. УСТРОЙСТВА

Место для установки компактной мини-системы

Для максимального использования возможностей вашей новой компактной мини-системы перед подключением выполните следующие инструкции по ее установке.

- ◆ Устанавливайте мини-систему на плоской и устойчивой поверхности.
- ◆ Не устанавливайте изделие на ковер или ковровое покрытие.
- ◆ Не устанавливайте изделие вне помещения.
- ◆ Оставляйте для целей вентиляции не менее 15 см свободного пространства рядом с боковыми и задней панелями.
- ◆ Убедитесь, что отсек компакт-диска открывается без помех.
- ◆ Для обеспечения качественного стереозвучания устанавливайте громкоговорители на достаточном расстоянии по обеим сторонам от мини-системы.
- ◆ При установке направьте громкоговорители в сторону слушателя.
- ◆ Оптимальное качество звучания будет обеспечено в том случае, когда оба громкоговорителя находятся на одинаковой высоте от пола.



Подключение мини-системы к силовой сети

Перед тем как вставить вилку в розетку, убедитесь в соответствии рабочего напряжения изделия и сети.

- 1 Вставьте вилку сетевого шнура в розетку.
- 2 Включите мини-систему, нажав кнопку (STANDBY/ON).

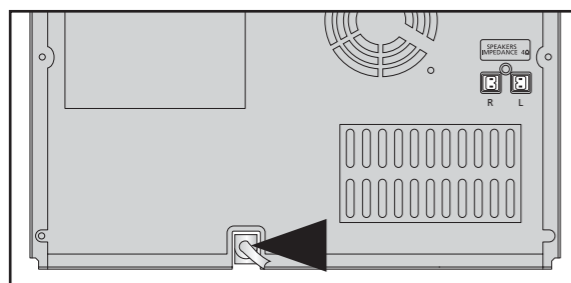

Как вставить батареи питания в пульт ДУ

Вставьте новые или замените старые батареи в следующих случаях:

- ◆ При покупке компактной мини-системы.
- ◆ Если пульт ДУ перестал работать.

Всегда используйте для замены новые батареи, не вставляйте одновременно щелочные и марганцевые батареи.

- 1 Коснитесь пальцем места на крышке отсека батарей, обозначенного значком (задняя панель пульта ДУ), и сдвиньте крышку в направлении стрелки.
- 2 Вставьте две батареи типа AAA, LR03 или эквивалентные им, соблюдая полярность:
 - ◆ знак "+" на батарее должен совпадать со знаком "+" отсека батарей
 - ◆ знак "-" на батарее должен совпадать со знаком "-" отсека батарей.
- 3 Закройте крышку, сдвинув ее в обратном направлении до щелчка.

- Если не пользуетесь пультом ДУ продолжительное время, извлеките из него батареи питания во избежание их корроирования и протечки.
- Пультом ДУ можно пользоваться на расстоянии порядка 7 м по прямой. Его можно направлять в сторону датчика под углом до 45°.

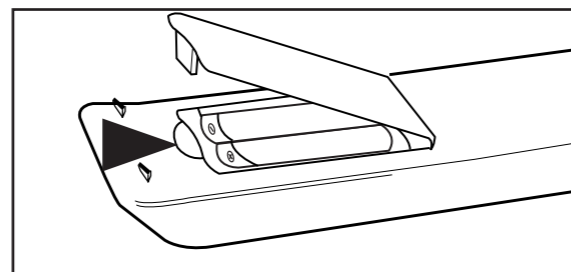

Подключение громкоговорителей

Гнезда громкоговорителей расположены на задней панели мини-системы.

Изделие имеет два гнезда для подключения громкоговорителей:

- ◆ для левого громкоговорителя (метка L)
- ◆ для правого громкоговорителя (метка R)

Для получения качественного звучания подсоедините кабели громкоговорителей к выходным гнездам мини-системы.

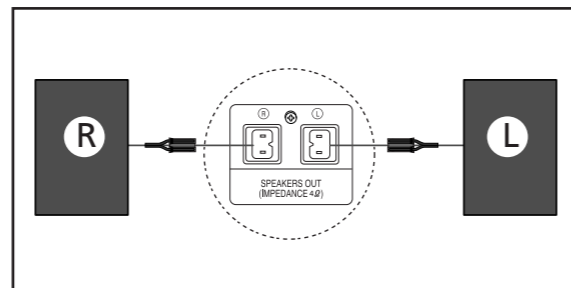

Подключение дополнительных устройств

Подключив дополнительное устройство к входу AUX, вы сможете получить более качественное звучание, обеспечиваемое компактной мини-системой.

- Примеры устройств:
- ◆ телевизор;
 - ◆ проигрыватель видеодисков;
 - ◆ видеомагнитофон с поддержкой Hi-Fi стереозвука.

Подключаемое дополнительное устройство должно иметь аудиовыход. Для подключения вам понадобится соединительный кабель.

- 1 Переведите мини-систему в режим ожидания и выньте из розеток обе сетевые вилки - мини-системы и дополнительного устройства.
 - 2 Соедините вход AUX IN мини-системы с аудиовыходом внешнего аналогового устройства.
- Цвет штекера и гнезда должен совпадать.
- 3 Вставьте вилку сетевого шнура мини-системы в розетку и нажмите кнопку STANDBY/ON, чтобы включить систему.
 - 4 Нажав кнопку AUX, выберите внешнее дополнительное устройство в качестве источника сигнала. В результате: на дисплее отображается AUX.
 - 5 Включите питание дополнительного устройства.
 - 6 Отрегулируйте громкость звука и баланс:
 - ◆ Громкость
 - ◆ Эквалайзер

Пример: можно смотреть фильм со стереозвуком (как в кинотеатре), если звуковая дорожка фильма записана в режиме стерео.

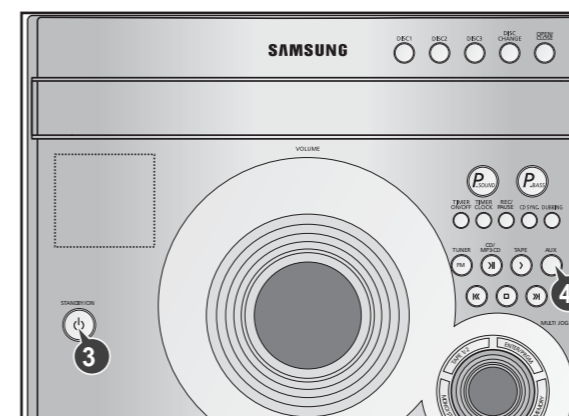

Подключение FM-антенны

Как подключить антенну с коаксиальным кабелем

- ◆ Подключите антенну с волновым сопротивлением 75Ω к антенному гнезду FM.
- ◆ Вставьте штекер коаксиального кабеля FM-антенны в гнездо (75Ω) FM на задней панели мини-системы.
- ◆ Выполните рекомендации по настройке на радиостанции, изложенные на стр. 15, и выберите оптимальное положение антенны.
- ◆ Если качество приема плохое, вам может понадобиться наружная антенна. В этом случае соедините наружную FM-антенну и гнездо FM с помощью коаксиального кабеля с волновым сопротивлением 75Ω (приобретается отдельно).



Функция ДЕМО/ПОДСВЕТКА

С ее помощью можно включить демонстрацию различных функций мини-системы, а также включить или выключить подсветку дисплея.

- 1 Нажмите кнопку **DEMO**.
В результате: на дисплее передней панели отображаются все доступные функции мини-системы.
- Каждая функция подробно описана в данном руководстве. См. соответствующий раздел.
- 2 Нажмите кнопку **DIMMER**.
В результате: будет включена функция затемнения подсветки и дисплей станет темным.
- 3 Снова нажмите кнопку **DIMMER**, чтобы включить подсветку дисплея передней панели.
- Управлять яркостью дисплея можно только при включенном питании мини-системы.

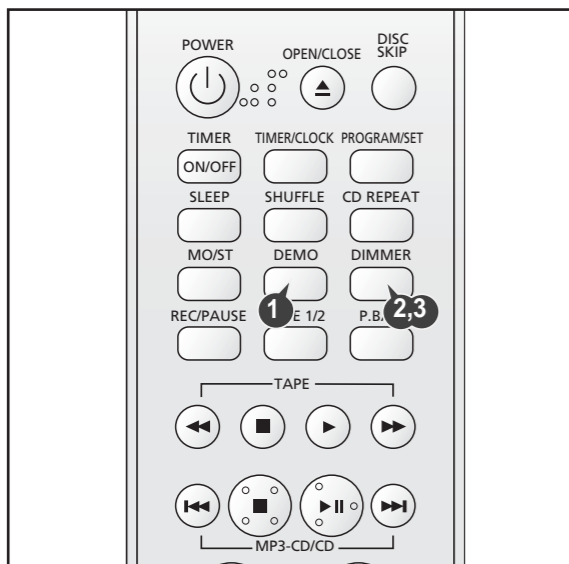

Настройка часов

Ваша система оборудована часами, которые позволяют включать и выключать систему автоматически.

Настройте часы в следующих случаях:

- ◆ после первого включения приобретенной компактной мини-системы
 - ◆ после отключения электричества
 - ◆ после отсоединения вилки сетевого шнура мини-системы из розетки.
- В каждом случае у вас будет несколько секунд для выбора настроек. Если вы не успели сделать настройку, вам может понадобиться повторить свои действия.

- 1 Включите мини-систему, нажав кнопку **STANDBY/ON**.
- 2 Нажмите кнопку **TIMER/CLOCK** два раза.
В результате: на дисплее отображаются часы.
- 3 Нажмите кнопку **ENTER/PRGM**.
В результате: начинают мигать показания часов.
- 4 Чтобы... ..поверните селектор **MULTI JOG...**
увеличить показания часов → вправо
уменьшить показания часов ← влево
- 5 После установки показаний часов нажмите кнопку **ENTER/PRGM**.
В результате: начинают мигать показания минут.
- 6 Чтобы... ..поверните селектор **MULTI JOG...**
увеличить показания минут → вправо
уменьшить показания минут ← влево
- 7 После установки показаний минут нажмите кнопку **ENTER/PRGM**.
В результате: часы начинают показывать время и будут работать, даже когда мини-система находится в режиме ожидания.

- ◆ Нажав кнопку **TIMER/CLOCK**, можно отобразить на дисплее текущее время даже при использовании любой другой функции.
- ◆ В ходе выполнения шагов 4, 6 вместо селектора **MULTI JOG** можно использовать кнопки **↵ / ↶** передней панели или **TUNING** **↵ / ↶** пульта ДУ.

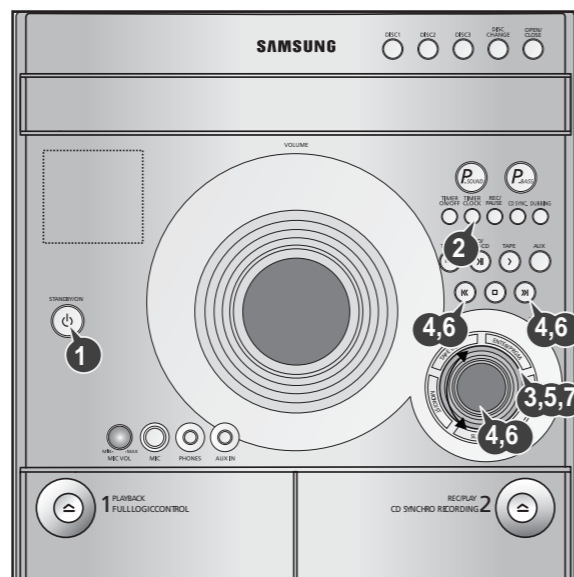

Загрузка и смена компакт-дисков

В карусельный лоток можно загрузить без использования специального адаптера до трех компакт-дисков диаметром 12 или 8 см.

- Не прилагайте чрезмерных усилий к карусельному лотку, открывая или закрывая отсек для дисков.
 - Не давите на лоток вниз и ничего на него не ставьте.
- Обращайтесь с компакт-дисками бережно; при необходимости см. раздел "Меры предосторожности при использовании компакт-дисков" на стр. 23.
- 1 Включите мини-систему, нажав кнопку **STANDBY/ON**.
 - 2 Нажмите кнопку **Open/Close** (▲) передней панели.
В результате: открывается отсек компакт-дисков.
 - 3 Установите диск этикеткой вверх на один из лотков.
➤ Перед закрытием отсека убедитесь, что компакт-диск установлен на лотке правильно.
 - 4 Чтобы установить еще один компакт-диск, нажмите кнопку **DISC CHANGE** (смена диска) передней панели или кнопку **DISC SKIP** (пропуск диска) пульта ДУ.
В результате: лоток поворачивается на 120°.
 - 5 Закройте отсек, снова нажав кнопку **Open/Close** (▲).
➤ Включить воспроизведение одного из дисков по вашему выбору можно следующим образом.
- | Чтобы включить на воспроизведение... | нажмите кнопку... |
|--------------------------------------|--------------------------|
| 1-й диск | MP3 /CD (⏏) или Disc 1 |
| 2-й диск | 2-й диск |
| 3-й диск | 3-й диск |
- В результате: отсек закрывается автоматически и начинается воспроизведение выбранного диска.
- 6 Для замены диска или извлечения его из карусельного лотка повторите шаги 2-5.

➤ Во избежание попадания пыли всегда закрывайте отсек для дисков, когда он не используется.

➤ Загрузить или выгрузить компакт-диски можно при прослушивании радио, кассеты или дополнительного устройства. При нажатии кнопки **OPEN/CLOSE** будет включена функция воспроизведения CD/MP3 и выключены другие функции.

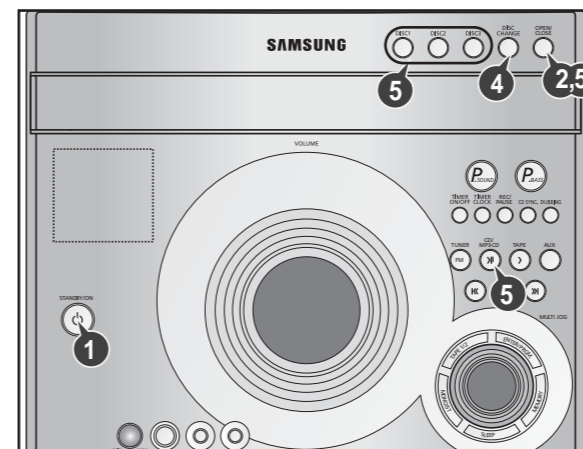

Воспроизведение дисков CD/MP3/WMA

Данный проигрыватель позволяет воспроизводить аудио компакт-диски, диски CD-R, CD-RW и MP3/WMA, но не поддерживает запись MP3-файлов.

Не используйте компакт-диски нестандартной формы, например, в виде сердца или восьмиугольника. Так вы можете повредить проигрыватель. Во время прослушивания в карусельном лотке всегда должны находиться по крайней мере два компакт-диска.

- 1 Нажмите кнопку **STANDBY/ON**, чтобы включить питание.
- 2 Нажмите кнопку **MP3-CD/CD** (⏏) передней панели, чтобы выбрать функцию воспроизведения диска.
- 3 Вставьте не меньше двух дисков АУДИО или MP3/WMA.
- 4 Нажмите кнопку **MP3-CD/CD** (⏏) передней панели или пульта ДУ.
➤ Если вы вставили более одного диска АУДИО или MP3/WMA, они будут воспроизводиться по порядку.
➤ Проигрывателю требуется некоторое время, чтобы просканировать все файлы вставленного диска MP3/WMA.
➤ Названия песен будут отображаться на дисплее по-английски, только если они были непосредственно загружены с ПК или была произведена сортировка диска MP3/WMA по названиям (папкам). (Названия на других языках могут не отображаться.)
➤ Названия песен по-английски могут не отображаться в зависимости от характеристик диска MP3/WMA.

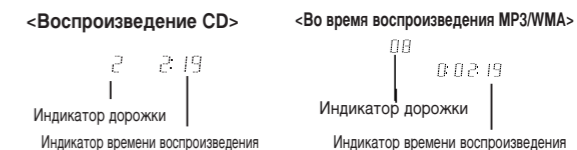

- 5 Выберите громкость прослушивания, пределов следующее.
◆ Нажимайте кнопки **VOLUME** + или - пульта ДУ.
Уровень громкости изменяется пошагово в пределах 31 ступени (VOL MIN, VOL 1 - VOL 29 и VOL MAX).
- 6 Чтобы временно приостановить воспроизведение, нажмите кнопку **MP3-CD/CD** (⏏).
➤ Снова нажмите кнопку **MP3-CD/CD** (⏏), чтобы продолжить воспроизведение.
- 7 Чтобы прекратить воспроизведение, нажмите кнопку **⏏**.
➤ Кроме воспроизводимого компакт-диска, можно вставить диски в оставшиеся два лотка. Нажмите кнопку **Disc Change**, чтобы открыть отсек. Карусельный лоток не вращается во время воспроизведения диска.
◆ Если на лотке нет ни одного диска, на дисплее отображается сообщение **NO DISC** (нет дисков).
◆ Если не включена функция повтора воспроизведения, после воспроизведения всех 3-х компакт-дисков воспроизведение прекращается.
◆ Качество звучания дисков MP3/WMA определяется настройками, с которыми были записаны музыкальные файлы на диске, а также настройками использованного устройства записи дисков.
◆ Могут возникнуть проблемы с воспроизведением, если на диске одновременно записаны файлы разных типов или содержатся дополнительные ненужные папки.

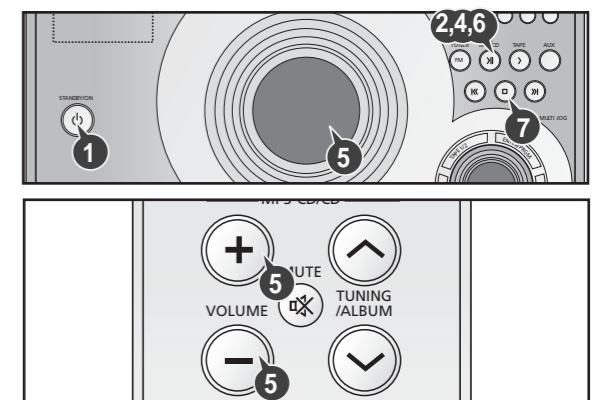

Выбор диска в карусельном лотке

Функция прослушивания дисков АУДИО выбирается автоматически, если нажата кнопка Disc Skip.

Чтобы выбрать диск, нажмите соответствующую кнопку - DISC (1, 2, 3) передней панели или нажимайте кнопку DISC SKIP пульта ДУ, пока не начнет мигать индикатор выбранного диска

В результате: начнется воспроизведение выбранного диска.

➤ Чтобы прослушать только текущий диск, нажимайте кнопку CD REPEAT пульта ДУ, пока на дисплее не появится 1

➤ Если выбрать DISC (1, 2, 3), когда вы слушаете радио или запись на кассете, мини-система автоматически переключается в режим прослушивания дисков.

➤ Если в выбранном лотке нет диска, автоматически начнется воспроизведение следующего диска.

➤ Если удерживать кнопку OPEN/CLOSE нажатой в течение 5 сек или более, когда отсек компакт-диска открыт, крышка отсека будет заблокирована и на дисплее появится сообщение "LOCK". Чтобы разблокировать отсек, снова нажмите кнопку OPEN/CLOSE, и на дисплее появится сообщение "UNLOCK".

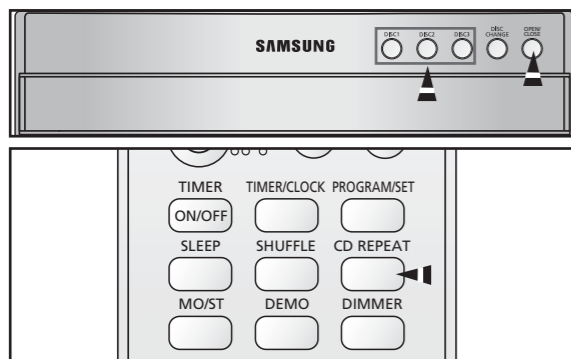

Выбор дорожки

Выбрать дорожку для прослушивания можно вне зависимости от того, включено или нет воспроизведение диска.

Чтобы включить воспроизведение с начала... Поверните селектор MULTI JOG...

следующей дорожки на один ход вправо.

текущей дорожки на один ход влево.

предыдущей дорожки на два хода влево.

дорожки по вашему выбору на нужное количество ходов вправо или влево.

➤ Чтобы выбрать дорожку можно также с помощью кнопок «K» и «J» передней панели или пульта ДУ.

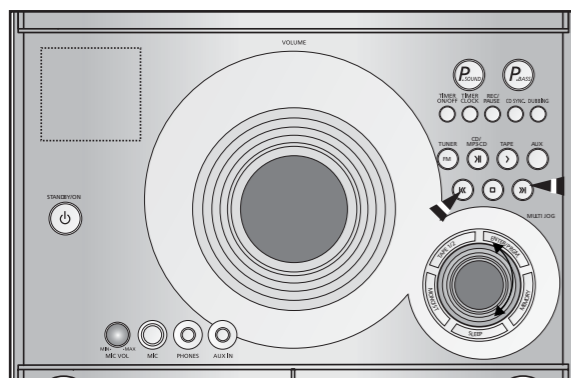

Выбор названия и дорожки на дисках MP3/WMA

Выбрать название или дорожку на дисках MP3/WMA можно во время воспроизведения или останова диска.

Операции с помощью элементов управления передней панели

Чтобы найти название (альбом), поверните селектор MULTI JOG.

В результате: некоторое время отображается надпись "DIR002", которая затем исчезает, а на дисплее отображается время воспроизведения.

00 — Переход к дорожке
0:02:19 — Время воспроизведения

Чтобы перейти к выбранной дорожке, нажимайте кнопку «K», «J».

00 — Переход к дорожке
0:02:19

➤ Произойдет переход к дорожке в альбоме.

➤ Если нажать кнопку «K», «J» большее количество раз, чем число дорожек в альбоме, произойдет переход к следующему альбому.

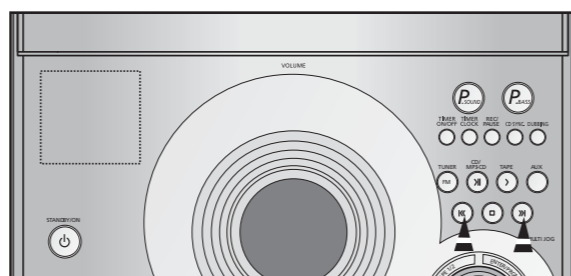

Операции с помощью пульта ДУ

Для перехода к выбранному альбому нажимайте кнопку Tuning/ALBUM ∨ или ∩.

Для перехода к выбранной дорожке нажимайте кнопку «K» или «J».

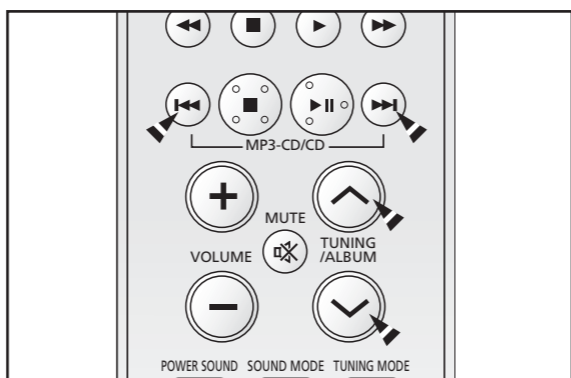

Что такое WMA?

WMA означает Windows Media Audio - мировой стандарт сжатия аудиосигнала.

Что такое MP3?

MP3 означает MPEG1 Layer3 - мировой стандарт сжатия аудиосигнала. с использованием технологии цифрового сжатия до 12 раз без потери качества.

Совместимость файлов

➤ Данная мини-система воспроизводит файлы MP3 (Mpeg 1 Layer3), имеющие расширение *.mp3, и файлы WMA, имеющие расширение *.wma, при этом некоторые файлы WMA воспроизводиться не будут.

➤ Файлы MP2, а также файлы с частотой дискретизации 22 КГц воспроизводиться не будут.

➤ На дисплее будут отображаться только теги ID3* на английском языке.

*MP3-файл может содержать ID3-тег, в котором записана информация о названии альбома, исполнителя, названии композиции и т.п.

Сколько MP3-файлов может быть записано на дисках CD-R или CD-RW?

The maximum capacity of one CD-R or CD-RW disc is 680MB. Размер MP3-файла в среднем составляет 4 Мб, поэтому на диск можно записать порядка 170 файлов.

О воспроизведении дисков CD-R/RW

➤ Если сделать запись в формате аудио CD на диске CD-R (с возможностью записи) или на диске CD-RW (с возможностью повторных записей), будут воспроизведены только записанные композиции. (Некоторые диски могут не воспроизводиться данным проигрывателем в зависимости от их характеристик и способа записи.)

➤ Из-за относительно меньшей отражательной способности чтение дисков CD-RW занимает больше времени.

Последовательность воспроизведения альбомов и дорожек

➤ При использовании Проводника

➤ Стрелки указывают на последовательность воспроизведения альбомов и дорожек

➤ Файлы jpg, wav или doc, не являющиеся аудиофайлами, будут пропущены.

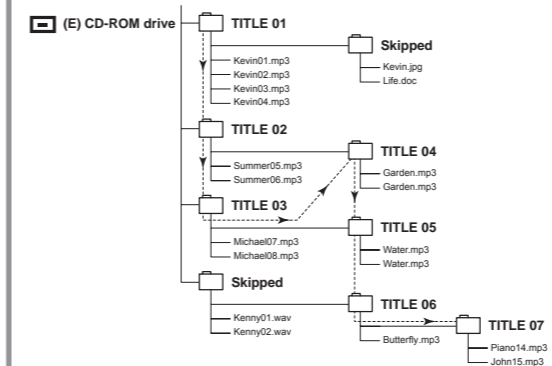

Поиск фрагмента музыкальной композиции на компакт-диске

Во время прослушивания компакт-диска можно сделать быстрый поиск фрагмента в пределах музыкальной дорожки.

➤ Перед использованием данной функции рекомендуется понизить уровень громкости.

Для поиска в пределах дорожки... нажмите и удерживайте...

вперед не менее 1 сек
назад не менее 1 сек

Для автоматического поиска в пределах дорожки можно также нажать и удерживать кнопки «K», «J» передней панели.

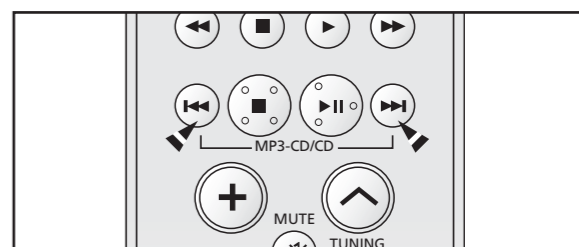

Воспроизведение в случайном порядке

1 Нажмите кнопку Shuffle.

В результате: на дисплее отображается SHUFFLE (CD), и все дорожки будут воспроизведены в случайном порядке. На дисплее отображаются как номер дорожки, так и время воспроизведения.

2 При воспроизведении дорожек в случайном порядке можно:

➤ Перейти к следующей дорожке (выбранной в случайном порядке), нажав кнопки «K», «J» или повернув селектор MULTI JOG на один ход влево или вправо

➤ Быстро найти нужное место на текущей дорожке, удерживая нажатой кнопки «K», «J» не менее 1 сек.

3 Чтобы прекратить воспроизведение в случайном порядке, нажмите кнопку SHUFFLE еще раз ■.

➤ Функции повтора и синхро-записи с компакт-диска в режиме воспроизведения в случайном порядке будут недоступны.

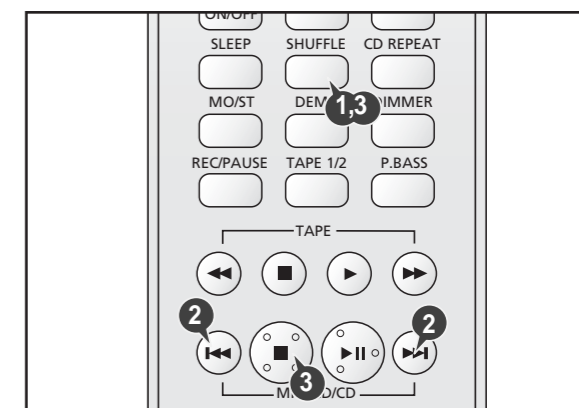

Повтор одной или всех дорожек компакт-диска

Можно продолжать повтор без ограничения:

- ♦ Выбранной дорожки компакт-диска
- ♦ всех выбранных дорожек
- ♦ всех загруженных дисков

- 1** Для повтора... нажимайте кнопку CD REPEAT пульта ПУ один или более раз, пока на дисплее не появится индикация...

текущей дорожки без ограничения... REPEAT 1, и при этом начнет постоянно мигать "1".

выбранного диска REPEAT 1
всех загруженных дисков REPEAT ALL

- 2** Чтобы отменить повтор, нажимайте кнопку CD REPEAT, пока на дисплее не появится индикация ALL или 1, или нажмите кнопку ■ .

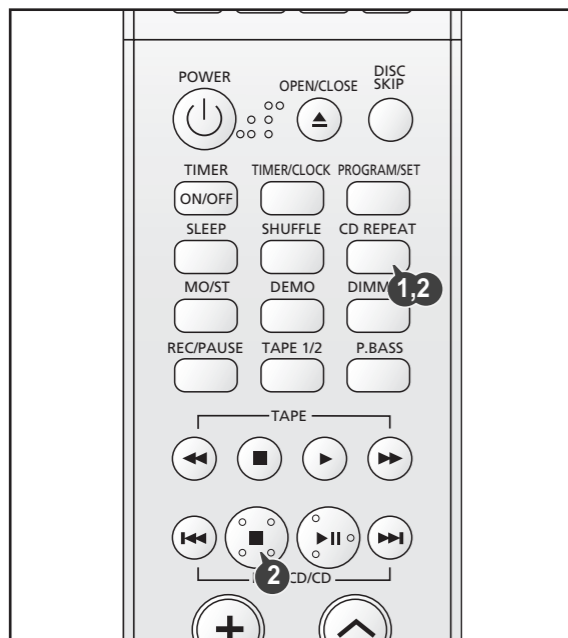

Пропуск 10 дорожек за один раз

Во время воспроизведения диска АУДИО или MP3/WMA кратковременно нажмите кнопку "+10". Начнется воспроизведение дорожки через 10 дорожек после текущей.

Пример: если во время воспроизведения дорожки 5 вы хотите выбрать дорожку 43, нажмите кнопку (+10) четыре раза, а затем нажмите кнопку ►► три раза.

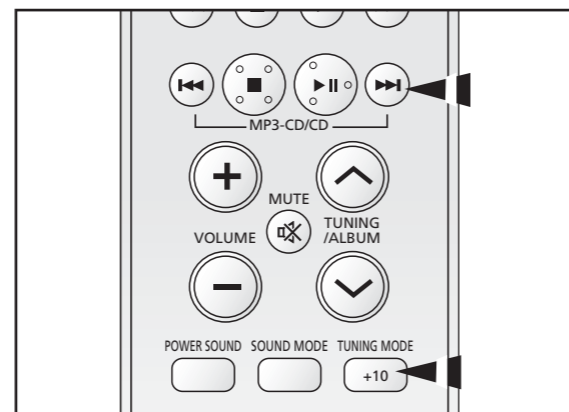
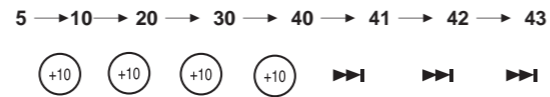

Функция запоминания последней прослушанной дорожки

(Данная функция доступна только при воспроизведении дисков MP3/WMA-CD)

Если после прекращения воспроизведения или выключения проигрывателя снова включить воспроизведение дисков MP3/WMA, данная функция позволяет возобновить воспроизведение с начала последней воспроизводимой композиции.

- ♦ Во время прослушивания диска MP3/WMA нажмите кнопку PROGRAM/SET. Можно поочередно выбирать LST ON и LST OFF (ЗАПОМИНАНИЕ ВКЛ/ВЫКЛ).

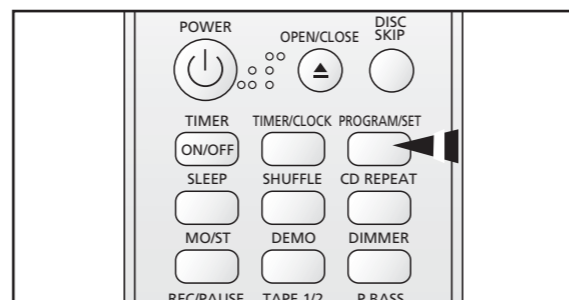

Программирование порядка воспроизведения диска

(Эта функция недоступна при воспроизведении MP3/WMA-CD)

Можно выбрать:

- ♦ Порядок воспроизведения композиций на загруженном диске
- ♦ Дорожки, которые необходимо пропустить
- Можно запрограммировать до 24 дорожек.
- ♦ Перед выбором дорожек прекратите воспроизведение диска.
- ♦ Данную функцию можно использовать в комбинации с функцией повтора.

- 1** Если выбрана функция прослушивания дисков, выключите проигрыватель, нажав ■ .
- 2** Загрузите выбранные компакт-диски.
- 3** Нажмите кнопку ENTER/PRGM..
В результате: будет отображаться следующая информация:

01 PR1 --

(01 = Прогр.№, PR1 = Диск №, - - = Дорожка № на диске)

- 4** При необходимости выберите диск с нужной дорожкой, нажав соответствующую кнопку - DISC (1, 2, 3).
- 5** Поворотом селектора MULTI JOG выберите дорожку:
♦ При повороте влево можно выбрать предыдущие дорожки
♦ При повороте вправо можно выбрать последующие дорожки
- 6** Нажмите ENTER/PRGM. чтобы подтвердить сделанный выбор.
В результате: номер дорожки будет занесен в память и отображен на дисплее.
- 7** Для выбора других дорожек повторите шаги 4-6.
- 8** Для прослушивания выбранных дорожек в запрограммированном порядке нажмите кнопку MP3-CD/CD (►►).

- 9** Чтобы... поверните селектор MULTI JOG...
повторить текущую дорожку на один ход влево
перейти к предыдущей дорожке на два хода влево
перейти к следующей дорожке на один ход вправо
сделать пропуск вперед или назад ... на нужное количество
на одну или более дорожек ходов вправо или

- 10** влево Чтобы отменить выбор, нажмите кнопку ■ .
♦ Один раз, когда воспроизведение компакт-диска прекращено.
♦ Если открыть отсек, сделанный выбор будет отменен.
♦ Если выбрать номер незагруженного диска или несуществующей на компакт-диске дорожки, будет выбрана следующая запрограммированная дорожка.
♦ Выбрать дорожки в ходе выполнения шагов 5, 9 можно также с помощью кнопок ►► / ►► .

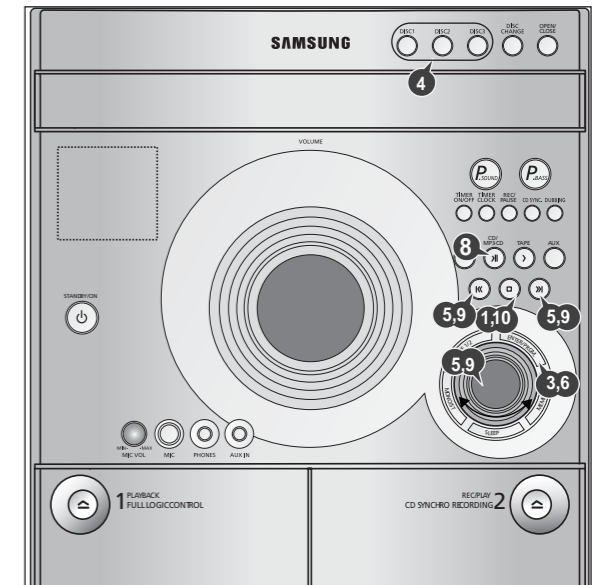

Проверка или изменение порядка воспроизведения дорожек диска

Можно проверить или изменить выбранные дорожки в любое время.

- 1 Нажмите кнопку однократно, если вы уже слушаете одну из выбранных дорожек.
- 2 Нажмите кнопку **ENTER/PRGM.**
В результате: будет отображаться следующая информация:

(CH = Проверка, 01=Прогр.№, CH1 = Диск №, - - = Дорожка № на диске)

➤ Если все 24 дорожки уже запрограммированы, то когда вы нажмете кнопку **ENTER/PRGM.**, на дисплее вместо PR появится CH.
- 3 Нажимайте кнопку **ENTER/PRGM.**, пока на дисплее не появится номер изменяемой дорожки.
- 4 При необходимости смены диска нажмите соответствующую кнопку - (1, 2, 3).
- 5 Чтобы выбрать другую дорожку, нажмите **⏪** или **⏩** поверните селектор **Multi Jog**.
- 6 Нажмите **ENTER/PRGM.**, чтобы подтвердить сделанный выбор.
- 7 Нажмите кнопку **MP3/CD-CD** (**⏪** / **⏩**), чтобы начать прослушивание выбранных дорожек.
В результате: начнется воспроизведение первой из выбранных дорожек.

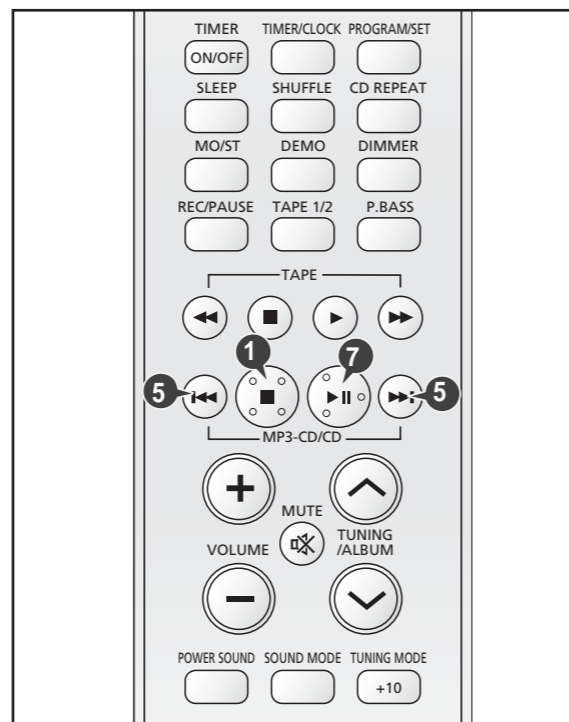

Поиск и запоминание радиостанций

Можно занести в память:

- ♦ до 15 FM-радиостанций.

- 1 Включите мини-систему, нажав кнопку **STANDBY/ON**.
- 2 Выберите тюнер, нажав кнопку **TUNER(FM)**.
- 3

Чтобы начать поиск радиостанций...	нажимайте кнопку TUNING MODE (режим настройки)...
вручную	один или более раз, пока на дисплее не появится надпись MANUAL (вручную).
автоматически	один или более раз, пока на дисплее не появится надпись AUTO (автоматически).
- 4 Выбор радиостанции для запоминания:
 - ♦ чтобы увеличить или уменьшить приемную частоту, соответственно поворачивайте селектор **MULTI JOG** влево или
 - или
 - ♦ Нажмите кнопки пульта **DU TUNING/ALBUM** или .
 - ♦ Чтобы ускорить поиск вручную, нажмите и удерживайте кнопку **⏪** или **⏩**.
 - ♦ Автоматический поиск может остановиться на частоте, не соответствующей какой-либо радиостанции. В этом случае проделайте поиск станций вручную.
- 5 Отрегулируйте уровень громкости
 - ♦ Поворотом регулятора громкости **VOLUME** передней панели или
 - или
 - ♦ с помощью кнопок **VOLUME +** или **-** пульта ДУ.
- 6 С помощью кнопки **MONO/ST** выберите режим звучания FM-радиостанций - стерео или моно.
- 7 Если вы не хотите заносить найденную радиостанцию в список предустановленных, перейдите к шагу 3, чтобы продолжить поиск.
Чтобы занести станцию в список предустановленных:
 - а Нажмите кнопку **Memory**.
 - б Нажмите номер радиостанции **⏪** или **⏩** присвойте ей номер.
 - в Нажмите кнопку **MEMORY**, чтобы занести радиостанцию в список предустановленных.
- 8 Повторите шаги 3-7, чтобы занести в память частоты других радиостанций.

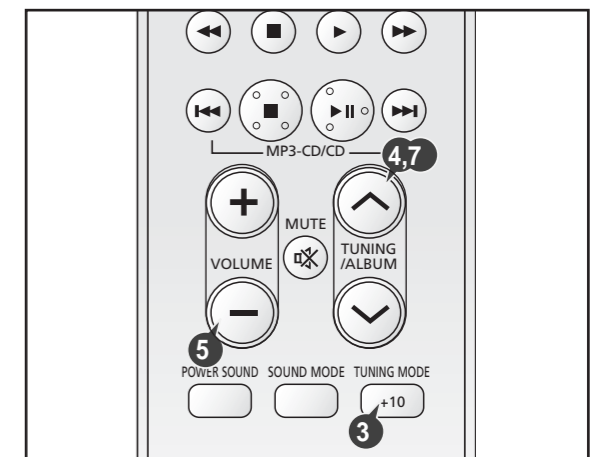
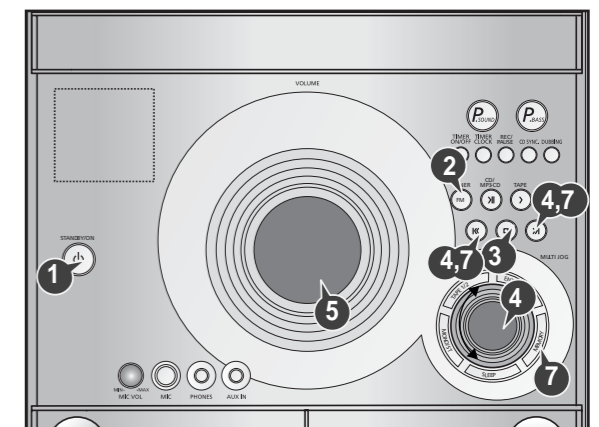

В режиме тюнера

- ♦ В режиме неавтоматической настройки поиск радиостанций можно делать с помощью селектора **MULTI JOG** или кнопок **⏪** / **⏩** передней панели.
- ♦ Для остановки автопоиска радиостанций нажмите кнопку **■**.
- ♦ В режиме настройки на предустановленные радиостанции поиск предустановленных радиостанций можно делать с помощью селектора **MULTI JOG** или кнопок **⏪** / **⏩** передней панели.

Запись радиопрограмм

Можно записать радиопередачу по вашему выбору.

- ♦ Запись можно делать только на кассету в деке TAPE2
- ♦ Изменение громкости прослушивания не оказывает влияние на запись.

- 1 Включите мини-систему, нажав кнопку **STANDBY/ON**.
- 2 Вставьте чистую кассету в деку TAPE2.
- 3 Выберите тюнер, нажав кнопку **TUNER(FM)**.
- 4 Выберите радиостанцию, которую хотите записать, с помощью кнопки **Tuning/ALBUM** или пульта ДУ либо кнопку **К** или **Ж** передней панели.
- 5 Нажмите кнопку **REC/Pause**.
В результате: появляется надпись красным REC, и начинается запись.
- 6 Чтобы прекратить запись, нажмите .

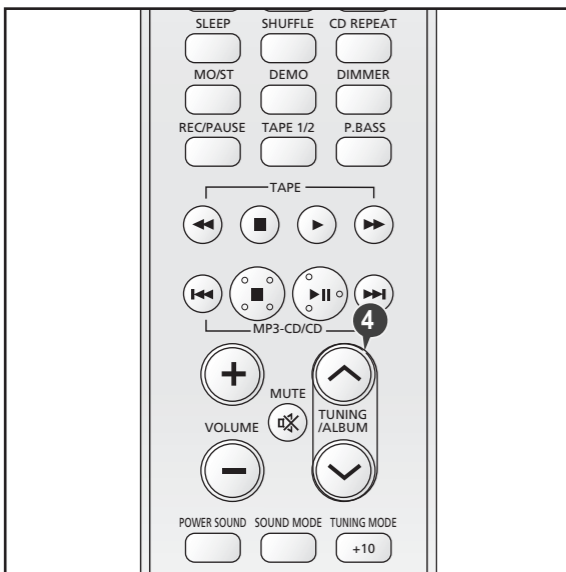
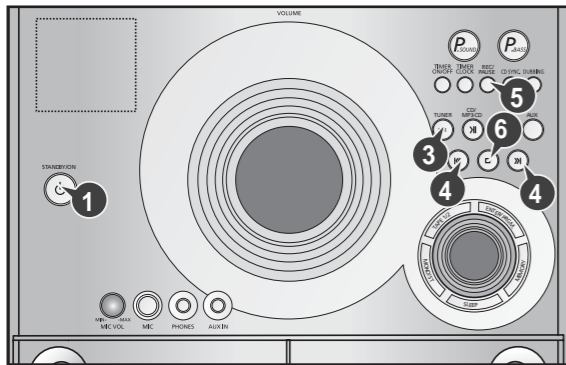

Копирование кассеты (перезапись)

Копировать можно с кассеты в деке TAPE1 на кассету в деке TAPE2.

- Копирование кассеты происходит на нормальной скорости.
- ♦ Изменение громкости прослушивания не оказывает влияние на запись.
- ♦ Не вставляйте копируемую кассету в деку TAPE2, иначе при включении записи ее содержимое будет стерто.

- 1 Включите мини-систему, нажав кнопку **STANDBY/ON**.
- 2 Выберите функцию TAPE (КАССЕТА), нажав кнопку TAPE.
- 3 Вставьте чистую кассету в деку TAPE2.
- 4 Вставьте копируемую кассету в деку TAPE1.
- 5 **Чтобы начать копирование кассеты... нажмите кнопку...**
на нормальной скорости

В результате: на дисплее отображается соответствующая информация, и содержимое кассеты в деке TAPE1 копируется на кассету в деке TAPE2.

- 6 Чтобы прекратить перезапись, нажмите .

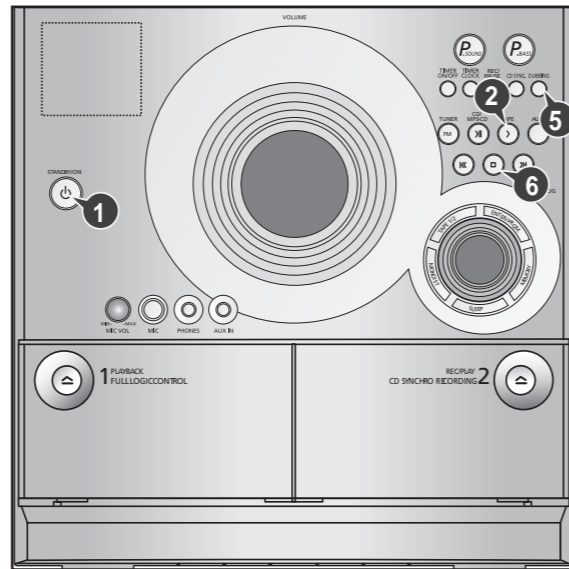

Таймер

Функция таймера позволяет включить или выключить мини-систему в выбранное вами время.

Пример: вы хотите просыпаться по утрам "под музыку".

- Для прекращения автоматического включения/выключения мини-системы отмените сделанные настройки таймера.
- Перед тем как настраивать таймер, проверьте правильность установки времени.
- ♦ В каждом случае у вас будет несколько секунд для выбора настроек. Если вы не успели сделать настройку, вам может понадобиться повторить свои действия.

- 1 Включите мини-систему, нажав кнопку **STANDBY/ON**.
- 2 Нажимайте кнопку **TIMER/CLOCK**, пока на дисплее не появится надпись **TIMER** (таймер) .
- 3 Нажмите кнопку **ENTER/PRGM**.
В результате: на дисплее вместо символов эквалайзера на несколько секунд появится надпись **ON TIME** (время включения), после чего будет отображено время включения, выбранное ранее; теперь вы можете выбрать новое время включения.

- 4 Установите время включения по таймеру.
 - a Выберите час, поворачивая селектор **MULTI JOG** вправо или влево.
 - b Нажмите кнопку **ENTER/PRGM**.
В результате: начинают мигать показания минут.
 - c Выберите минуты, поворачивая селектор **MULTI JOG** вправо или влево.
 - d Нажмите кнопку **ENTER/PRGM**.
В результате: на дисплее вместо символов эквалайзера на несколько секунд появится надпись **OFF TIME** (время выключения), после чего будет отображено время выключения, выбранное ранее; теперь вы можете выбрать новое время выключения.

- 5 Установите время выключения по таймеру.
 - a Выберите час, поворачивая селектор **MULTI JOG** вправо или влево.
 - b Нажмите кнопку **ENTER/PRGM**.
В результате: начинают мигать показания минут.
 - c Выберите минуты, поворачивая селектор **MULTI JOG** вправо или влево.
 - d Нажмите кнопку **ENTER/PRGM**.
В результате: на дисплее появится надпись **VOL XX**, где знаки XX соответствуют выбранному ранее уровню громкости.

- 6 С помощью кнопок **TUNING ВВЕРХ** и **ВНИЗ** отрегулируйте уровень громкости и нажмите **ENTER/PRGM**.
В результате: на дисплее появится название источника сигнала, звук которого будет воспроизводиться по таймеру.

- 7 С помощью селектора **MULTI JOG** выберите источник сигнала, звук которого будет воспроизводиться после включения мини-системы.

Если вы выбрали... также необходимо...

TAPE (КАССЕТА) вставить кассету с записью в одну из кассетных деков, перед тем как перевести мини-систему в режим ожидания.

TUNER (радио) a Нажмите кнопку **ENTER/PRGM**.
b Выберите предустановленную станцию, повернув селектор **MULTI JOG** вправо или влево.

CD (компакт-диск) Загрузите один компакт-диск или более.

- 8 Нажмите **ENTER/PRGM**., чтобы подтвердить сделанные настройки таймера.

- 9 Нажмите кнопку **STANDBY/ON**, чтобы перевести систему в режим ожидания.
В результате: сверху от показаний времени на дисплее появится значок , свидетельствующий о том, что были сделаны настройки таймера. Теперь мини-система будет включаться и выключаться в выбранное время автоматически.

- Если настройки времени включения и выключения совпадают между собой, на дисплее появится надпись **ERROR** (ошибка).

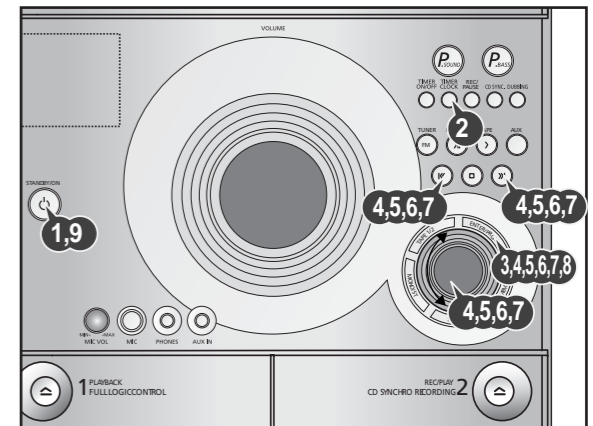

Настройка таймера

- ♦ Настройку таймера можно сделать с помощью кнопок **К** / **Ж** передней панели в ходе выполнения шагов 4, 5, 6, 7.

Отмена функции таймера

После того как сделаны настройки таймера (и появится индикатор **TIMER** на дисплее), режим таймера будет включаться автоматически. Если вы не хотите использовать таймер, отключите его.

- Отключить таймер можно в любое время (вне зависимости от того, включена система или находится в режиме ожидания).

Чтобы... нажмите кнопку **TIMER ON/OFF...**

отключить таймер один раз
В результате: значок исчезнет.

перезапустить таймер дважды
В результате: значок появится на дисплее снова.

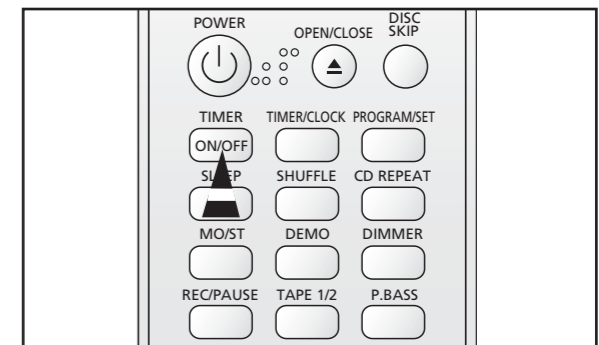

Временное отключение звука

Для временного выключения звука, воспроизводимого мини-системой.
Пример: вам нужно ответить на телефонный звонок.

- 1 Нажмите кнопку **Mute**.
- 2 Чтобы включить звук, нажмите кнопку **MUTE** еще раз или нажимайте кнопки **VOLUME**.

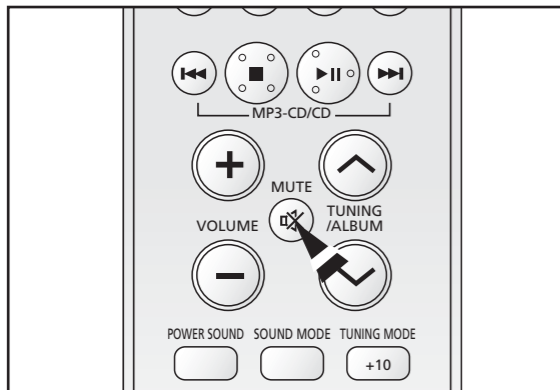

Выбор режима звучания

Ваша компактная мини-система снабжена эквалайзером с предустановленными настройками, позволяющими подобрать самый оптимальный баланс между высокими и низкими частотами, чтобы он лучше всего соответствовал воспроизводимой музыке.

- 1 Включите режим **SOUND MODE** с помощью кнопки передней панели или нажимайте кнопку **SOUND MODE** пульта ДУ, пока не будет выбран требуемый параметр.

Чтобы получить... выберите...

стандартную (линейную) амплитудно-частотную характеристику (АЧХ) ... PASS
АЧХ, подходящую для прослушивания поп-музыки ... POP
АЧХ, подходящую для прослушивания рок-музыки ... ROCK
АЧХ, подходящую для прослушивания классики ... CLASSIC
АЧХ, подходящую для прослушивания музыки, исполняемой в концертном зале ... HALL
АЧХ, подходящую для прослушивания "живой" музыки, исполняемой на сцене ... LIVE
АЧХ, подходящую для просмотра фильма, как в кинотеатре ... CINEMA

- При выборе режимов HALL, LIVE или CINEMA на дисплее отображается надпись DSP.

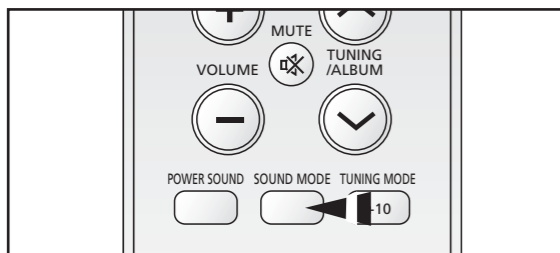

Функция Power Sound

Ваша мини-система снабжена функцией улучшения звучания **Power Sound (МОЩНЫЙ ЗВУК)**. При использовании функции **Power Sound** происходит подчеркивание низких частот и двойное усиление уровня высоких частот или басов, что обеспечивает получение полноценного мощного звука.

- 1 Нажмите кнопку **P.SOUND**.
В результате: на дисплее в течение нескольких секунд отображается индикация **P.SOUND** и **P.SND**.
- 2 Для отмены данной функции снова нажмите **P.SOUND**, после чего в течение нескольких секунд на дисплее будет отображаться **OFF (ВЫКЛ)**.

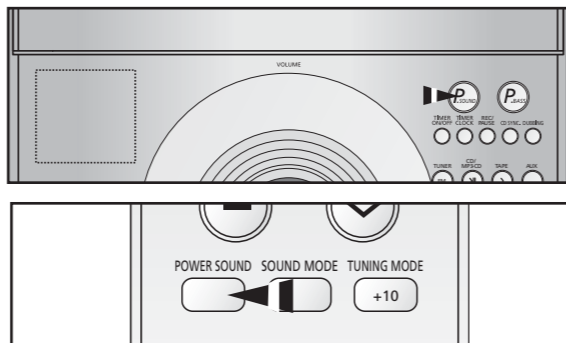

Функция Power Bass

Данная компактная мини-система подчеркивает басы с помощью функции **SBS (МОЩНЫЕ БАСЫ)**. При использовании этой функции басы звучат более мощно и естественно.

- 1 Нажмите кнопку **P.BASS**.
В результате: на дисплее отображается индикация **BASS** и **P.BASS** в течение нескольких секунд.
- 2 Для отмены данной функции снова нажмите **P.BASS**, после чего в течение нескольких секунд на дисплее будет отображаться **OFF**.

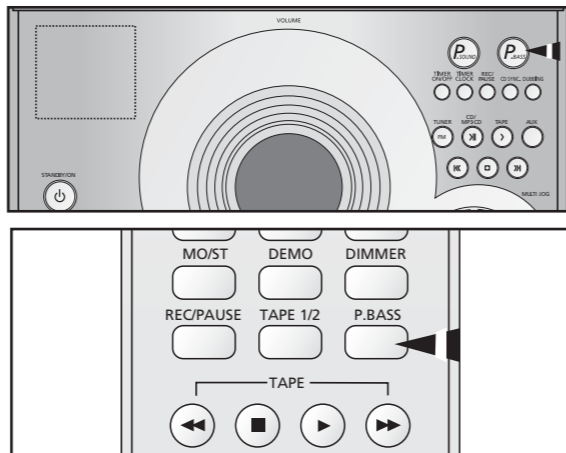

Автоматическое выключение мини-системы

Во время прослушивания музыки можно настроить мини-систему так, чтобы она выключалась автоматически.
Пример: вы хотите заснуть "под музыку".

- 1 Нажмите кнопку **SLEEP**.
В результате: начинается воспроизведение, и на дисплее отображается следующая информация:
90 MIN
- 2 Последовательно нажимайте кнопку **SLEEP** для выбора времени, в течение которого будет воспроизводиться музыка до отключения устройства:

(AI SLEEP)	→ 90 MIN	→ 60 MIN	→ 45 MIN
	← 15 MIN	← 30 MIN	←

 - В любой момент вы можете:
 - ♦ Проверить оставшееся до отключения время, нажав кнопку **SLEEP**
 - ♦ Изменить время отключения, повторив шаги 1 и 2.
 - При выборе режима AI-SLP на дисплее мигает надпись **SLEEP**.
- 3 Нажмите кнопку **SLEEP** один или более раз, пока на дисплее не появится надпись **SLEEP**.
В результате: мини-система автоматически выключится по окончании воспроизведения диска или кассеты.
- 4 Для отмены функции автоотключения нажимайте кнопку **SLEEP**, пока не появится надпись **OFF (ВЫКЛ)**.

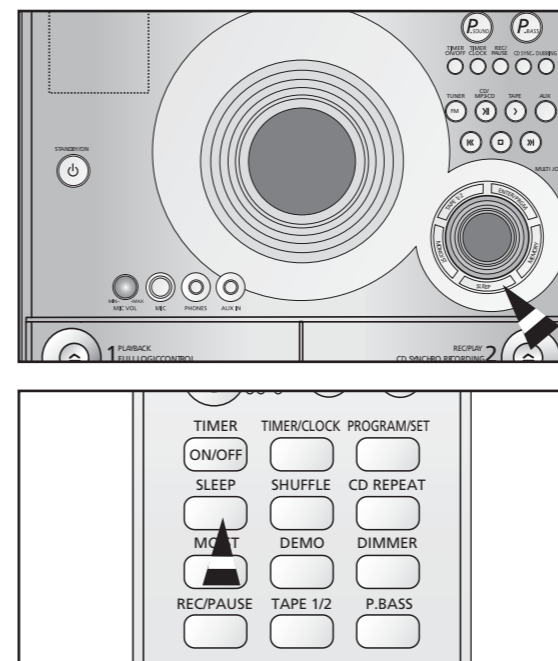

- Функция AI-SLP доступна только в режимах прослушивания кассет (TAPE) и компакт-дисков (MP3/CD).
- 1 Если функция AI-SLP выбрана в режимах прослушивания кассет или компакт-дисков, мини-система будет автоматически выключаться по окончании воспроизведения.
 - 2 Если настройка выбрана AI-SLP, когда выключено прослушивание кассеты или компакт-диска, воспроизведение возобновится с того места, где оно было остановлено, а мини-система выключится автоматически по окончании воспроизведения.

Подключение наушников

Чтобы прослушивать музыку или радиопередачи, не беспокоя при этом окружающих, подсоедините к вашей компактной мини-системе комплект наушников. Наушники должны иметь 3,5-мм штекер или соответствующий переходник.

Подсоединяйте наушники к гнезду **PHONES** передней панели.
В результате: громкоговорители не будут использоваться для воспроизведения звука.

- Продолжительное прослушивание наушников на высокой громкости может повредить слух.

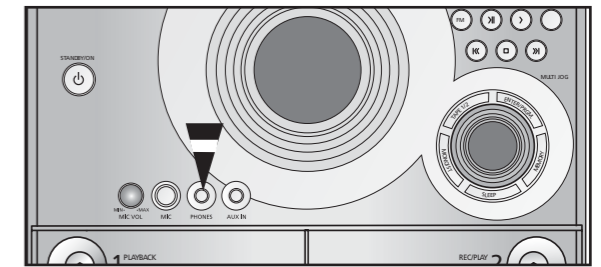

Микрофон

С помощью микрофона вы сможете подпевать музыке с диска или кассеты.

Подготовка
Подключите микрофон с 6,3-мм штекером к гнезду микрофона.

- 1 Поворачивая регулятор уровня чувствительности **MIC VOL**, отрегулируйте чувствительность микрофона.

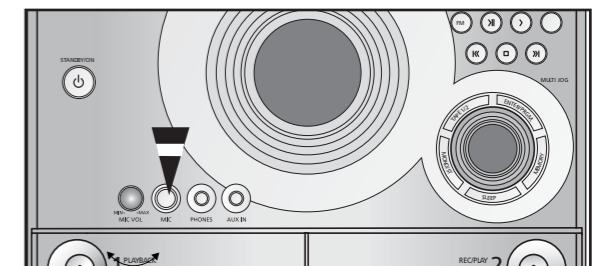

Меры предосторожности

На рисунках ниже показаны меры предосторожности, которые необходимо предпринимать при использовании или переноске вашей компактной мини-системы.

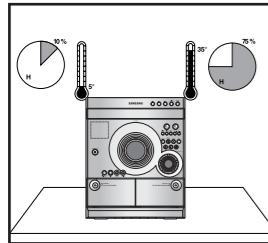

Условия эксплуатации:
Температура окружающей среды
5°C-35°C
Влажность 10-75%

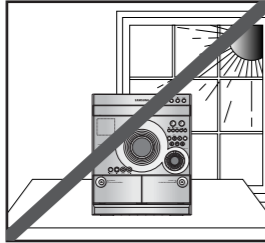

Избегайте попадания на изделие прямого солнечного света, не оставляйте его вблизи других источников тепла. Это может привести к перегреву и возникновению неполадок в его работе.

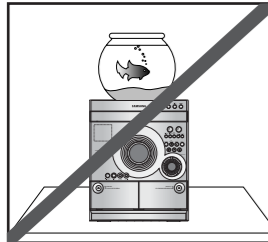

Не ставьте горшки с цветами или вазы на верхнюю панель изделия. Попадание влаги внутрь изделия может привести к поражению электрическим током или повреждению самого изделия. В этом случае немедленно отсоедините сетевой кабель от розетки.

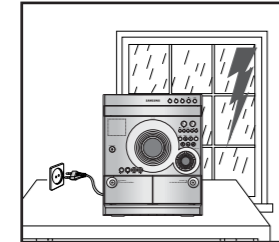

Во время грозы отсоедините сетевой кабель от розетки. Скачки напряжения во время разряда молнии могут повредить изделие.

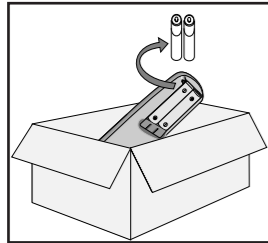

Извлекайте батареи питания из пульта ДУ, если не планируете пользоваться им продолжительное время. Пульт ДУ может серьезно повредиться в результате протечки батарей.

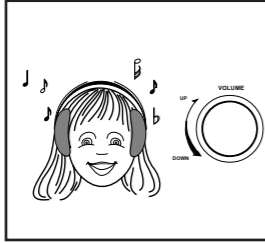

Не увеличивайте чрезмерно громкость звука. Продолжительное прослушивание музыки в наушниках на высокой громкости может повредить ваш слух.

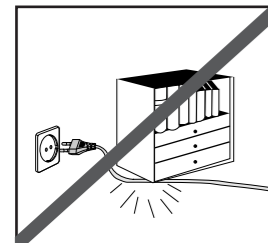

Не ставьте на сетевой шнур тяжелые предметы. Повреждение сетевого шнура может привести к выходу из строя оборудования (опасность возгорания) и стать причиной поражения электрическим током.

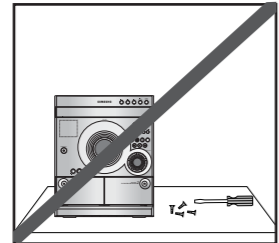

Не снимайте с оборудования рабочие панели. Внутри устройства имеются детали под напряжением, которые могут вызвать поражение электрическим током.

Чистка компактной мини-системы

Чтобы компактная мини-система всегда находилась в оптимальном рабочем состоянии, необходимо регулярно производить чистку следующих рабочих частей:

- ◆ Корпус изделия
 - ◆ Проигрыватель компакт-дисков
 - ◆ Кассетные деки (головки, лентопротяжные ролики, тон-валы)
- ☛ Всегда отсоединяйте сетевой шнур от розетки
- ◆ Перед чисткой изделия
 - ◆ Если не собираетесь пользоваться изделием продолжительное время

Корпус изделия

Регулярно протирайте корпус тканью, смоченной мягким моющим средством. Не используйте для чистки абразивные порошки, жидкие или аэрозольные очистители. Исключите попадание любых жидкостей в систему.

Проигрыватель компакт-дисков

1 Перед установкой компакт-диска в проигрыватель очистите его специально предназначенным для этого чистящим средством. Не используйте чистящие средства, предназначенные для виниловых грампластинок. Осторожно протрите диск от центра к краям.

2 Регулярно делайте чистку проигрывателя с помощью специальных чистящих дисков (их можно приобрести у местного дилера).

Кассетные деки

- 1** Нажмите кнопку **PUSH EJECT** (▲), чтобы открыть кассетную деку.
- 2** С помощью ватной палочки и специального средства для чистки очистите:
 - ◆ Головку (1)
 - ◆ Лентопротяжный ролик (2)
 - ◆ Тон-вал (3)

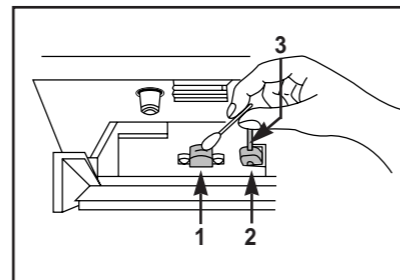

- ☛ Если не пользуетесь пультом ДУ продолжительное время, извлеките из него батареи питания во избежание их корроирования и протечки.
- ◆ Не пользуйтесь данным изделием в сильно запыленных помещениях, не подвергайте его ударам, не допускайте перегрева, вызванного нахождением поблизости от источников тепла или из-за попадания прямого солнечного света.
 - ◆ Если во время работы изделия появляется неприятный посторонний запах, отсоедините его от силовой сети и свяжитесь с центром послепродажного обслуживания.

Меры предосторожности при использовании компакт-дисков

- ◆ Обращайтесь с компакт-дисками бережно. Всегда держите диск за края, чтобы на его зеркальной поверхности не оставалось следов от пальцев.
- ◆ По окончании прослушивания диска всегда помещайте его в коробку, в которой он хранится.
- ◆ Не прикрепляйте к диску бумагу или липкую ленту, не делайте надписей на этикетке.
- ◆ Очищайте диски специальной салфеткой.
- ◆ Храните компакт-диски в чистом месте, вне зоны попадания прямого солнечного света, где также исключено воздействие на диски высоких температур.
- ◆ Всегда используйте диски с маркировкой

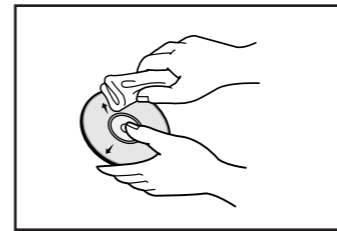

Меры предосторожности при использовании аудиокассет

- ◆ Проверьте натяжение ленты кассеты.
- ◆ Чтобы случайно не стереть важные для вас композиции, удалите язычок защиты записи кассеты. Чтобы сделать запись на кассету со удаленным язычком защиты записи, заклейте липкой лентой соответствующий проем на корпусе кассеты.
- ◆ По окончании прослушивания кассеты всегда помещайте ее в коробку, в которой она хранится.
- ◆ Храните кассеты в чистом месте, вне зоны попадания прямого солнечного света, где также исключено воздействие на них высоких температур.
- ◆ Не пользуйтесь 120-минутными кассетами, они сильно загрязняют лентопротяжный механизм.

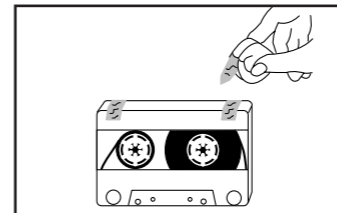
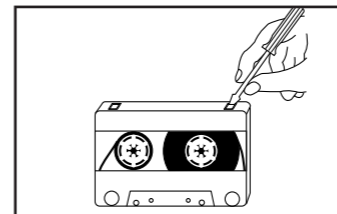
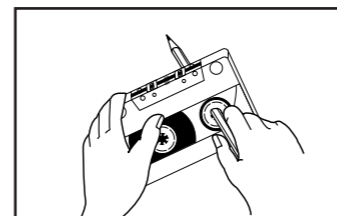

Перед тем как обратиться в центр послепродажного обслуживания

Для ознакомления с новым техническим устройством всегда требуется некоторое время. В случае появления неисправностей, перечисленных ниже, следуйте предложенным рекомендациям по их устранению. Они помогут вам сэкономить время и позволят решить проблемы без необходимости обращения в сервисный центр.

Неисправность	Рекомендации и пояснения
Изделие не работает	<ul style="list-style-type: none"> • Сетевой шнур плохо вставлен в сетевую розетку, либо розетка не подключена к силовой сети. • Батареи питания пульта ДУ нуждаются в замене, либо не соблюдена полярность их подключения. • Вы не нажали кнопку STANDBY/ON.
Нет звука	<ul style="list-style-type: none"> • Уровень громкости установлен на минимум. • Не выбрана нужная функция воспроизведения (ТЮНЕР, КОМПАКТ-ДИСК, КАССЕТА, ДОП. УСТРОЙСТВО). • К системе подключены наушники. • Отсоединены провода громкоговорителей. • Была нажата кнопка MUTE.
Таймер не работает	<ul style="list-style-type: none"> • Таймер остановлен (была нажата кнопка TIMER ON/OFF). • Удерживайте нажатой кнопку STOP в течение 5 сек, когда система находится в режиме ожидания, и настройки таймера вернуться к первоначальному (произойдет их СБРОС).
Если таймер не работает и после выполнения действий, описанных выше...	<ul style="list-style-type: none"> • Не выбрана функция прослушивания компакт-дисков CD. • Диск неправильно вставлен (этикеткой вниз) либо на нем царапины или много грязи. • Загрязнен или запылен лазерный датчик. • Изделие не установлено на ровную горизонтальную поверхность. • Внутри проигрывателя образовался конденсат; оставьте изделие в теплом проветриваемом помещении по крайней мере в течение 1 часа.
Компакт-диск после установки в проигрыватель не воспроизводится	<ul style="list-style-type: none"> • Не выбрана функция прослушивания компакт-дисков CD. • Диск неправильно вставлен (этикеткой вниз) либо на нем царапины или много грязи. • Загрязнен или запылен лазерный датчик. • Изделие не установлено на ровную горизонтальную поверхность. • Внутри проигрывателя образовался конденсат; оставьте изделие в теплом проветриваемом помещении по крайней мере в течение 1 часа.
Кассета не воспроизводится	<ul style="list-style-type: none"> • Не выбрана функция прослушивания кассеты TAPE. • Кассета вставлена неправильно. • Крышка кассетной деки не закрыта. • Замята или порвана магнитная лента.
Значительно уменьшилась громкость воспроизведения Кассета не стерта полностью. Очень высокая детонация (звук плывет)	<ul style="list-style-type: none"> • Загрязнены головки. • Загрязнен лентопротяжный механизм. • Магнитная лента сильно изношена.
Плохой прием радиосигнала или он совсем отсутствует	<ul style="list-style-type: none"> • Не выбрана функция тюнера TUNER. • Не выбрана надлежащая частота радиостанции. • Не подсоединена антенна либо она не направлена в нужную сторону. Поворачивайте антенну, пока не будет найдено ее правильное положение. • Здание, в котором вы находитесь, блокирует распространение радиоволн; в этом случае воспользуйтесь дополнительной внешней антенной.

Если вышеприведенные рекомендации не помогли решить проблему, продайте следующее:

- ◆ Запишите наименование модели и ее серийный номер, который обычно находится на задней панели изделия
 - ◆ Ознакомьтесь с гарантийными обязательствами производителя
 - ◆ Составьте подробное описание возникшей неисправности
- После этого свяжитесь с местным дилером или центром послепродажного обслуживания SAMSUNG.

Технические характеристики

Корпорация SAMSUNG неустанно заботится об улучшении характеристик своих изделий. Поэтому конструктивные технические характеристики и данное руководство пользователя могут быть изменены без предварительного уведомления.

РАДИО

FM

Соотношение сигнал/шум	62 дБ
Рабочая чувствительность	10 дБ
Суммарный коэффициент гармонических искажений	0.3 %

ПРОИГРЫВАТЕЛЬ КОМПАКТ-ДИСКОВ

Количество дисков	3 диска
Диапазон частот	20 Гц - 20 КГц (± 1 дБ)
Соотношение сигнал/шум	90 дБ (на частоте 1 КГц) при использовании фильтра
Коэффициент искажений	0,05 % (на частоте 1 КГц)
Разделение каналов	75 дБ
Размеры дисков	Диаметр: 120 или 80 мм. Толщина: 1,2 мм

КАССЕТНАЯ ДЕКА

Диапазон частот	125 Гц - 8 КГц
Соотношение сигнал/шум	40 дБ
Разделение каналов	35 дБ
Уровень стирания	50 дБ

УСИЛИТЕЛЬ

Выходная мощность	
Передний громкоговоритель(4 Ω) (модель MAX-A54)	50 Вт/КНЛ, среднеквадр., станд. IEC (суммарный коэффициент гармонических искажений: 10 %)
Передний громкоговоритель(4 Ω) (модель MAX-A55)	90 Вт/КНЛ, среднеквадр., станд. IEC (суммарный коэффициент гармонических искажений: 10 %)
Разделение каналов	45 дБ
Соотношение сигнал/шум	75 дБ

ОБЩИЕ ЗАМЕЧАНИЯ

Потребляемая мощность	35 Вт (модель MAX-A54)
Потребляемая мощность	50 Вт (модель MAX-A55)
Габариты	270 (Ш) x 330 (В) x 383 (Д) мм

Как связаться с представительствами SAMSUNG в разных странах

Если у вас возникли вопросы и замечания, касающиеся изделий корпорации Samsung, свяжитесь со службой поддержки SAMSUNG.

Region	Country	Customer Care Center ☎	Web Site	
North America	CANADA	1-800-SAMSUNG(726-7864)	www.samsung.com/ca	
	MEXICO	01-800-SAMSUNG(726-7864)	www.samsung.com	
	U.S.A	1-800-SAMSUNG(726-7864)	www.samsung.com	
Latin America	ARGENTINE	0800-333-3733	www.samsung.com/ar	
	BRAZIL	0800-124-421 , 4004-0000	www.samsung.com	
	CHILE	800-SAMSUNG(726-7864)	www.samsung.com/cl	
	NICARAGUA	00-1800-5077267		
	HONDURAS	800-7919267		
	COSTA RICA	0-800-507-7267	www.samsung.com/latin	
	ECUADOR	1-800-10-7267	www.samsung.com/latin	
	EL SALVADOR	800-6225	www.samsung.com/latin	
	GUATEMALA	1-800-299-0013	www.samsung.com/latin	
	JAMAICA	1-800-234-7267	www.samsung.com/latin	
	PANAMA	800-7267	www.samsung.com/latin	
	PUERTO RICO	1-800-682-3180	www.samsung.com/latin	
	REP. DOMINICA	1-800-751-2676	www.samsung.com/latin	
	TRINIDAD & TOBAGO	1-800-SAMSUNG(726-7864)	www.samsung.com/latin	
VENEZUELA	0-800-100-5303	www.samsung.com/latin		
COLOMBIA	01-8000112112	www.samsung.com.co		
Europe	BELGIUM	0032 (0)2 201 24 18	www.samsung.com/be	
	CZECH REPUBLIC	844 000 844 Distributor pro Českou republiku: Samsung Zrt., česká organizační složka Vyskočilova 4, 14000 Praha 4	www.samsung.com/cz	
	DENMARK	70 70 19 70	www.samsung.com/dk	
	FINLAND	030-6227 515	www.samsung.com/fi	
	FRANCE	3260 SAMSUNG (€ 0,15/Min), 08 25 08 65 65 (€ 0,15/Min)	www.samsung.com	
	GERMANY	01805 - SAMSUNG(726-7864) (€ 0,14/Min)	www.samsung.com	
	HUNGARY	06-80-SAMSUNG(726-7864)	www.samsung.com	
	ITALIA	800-SAMSUNG(726-7864)	www.samsung.com	
	LUXEMBURG	0035 (0)2 261 03 710	www.samsung.com/be	
	NETHERLANDS	0900-SAMSUNG(726-7864) (€ 0,10/Min)	www.samsung.com/nl	
	NORWAY	815-56 480	www.samsung.com/no	
	POLAND	0 801 801 881 , 022-607-93-33	www.samsung.com/pl	
	PORTUGAL	80820-SAMSUNG(726-7864)	www.samsung.com/pt	
	SLOVAKIA	0800-SAMSUNG(726-7864)	www.samsung.com/sk	
	SPAIN	902 10 11 30	www.samsung.com	
	SWEDEN	0771-400 200	www.samsung.com/se	
	U.K	0845 SAMSUNG (7267864)	www.samsung.com	
	EIRE	0818 717 100	www.samsung.com/ie	
	AUSTRIA	0800-SAMSUNG(726-7864)	www.samsung.com/at	
SWITZERLAND	0800-SAMSUNG(726-7864)	www.samsung.com/ch		
CIS	RUSSIA	8-800-555-55-55	www.samsung.com	
	KAZAHSTAN	8-10-800-500-55-500	www.samsung.kz	
	UZBEKISTAN	8-10-800-500-55-500	www.samsung.uz	
	KYRGYZSTAN	00-800-500-55-500		
	TADJIKISTAN	8-10-800-500-55-500		
	UKRAINE	8-800-502-0000	www.samsung.com	
	LITHUANIA	8-800-77777	www.samsung.lt	
	LATVIA	800-7267	www.samsung.com/lv	
	ESTONIA	800-7267	www.samsung.ee	
	Asia Pacific	AUSTRALIA	1300 362 603	www.samsung.com
		NEW ZEALAND	0800SAMSUNG(726-7864)	www.samsung.com/nz
CHINA		800-810-5858 , 010-6475 1880	www.samsung.com	
HONG KONG		3698-4698	www.samsung.com/hk	
INDIA		3030 8282 , 1800 110011	www.samsung.com	
INDONESIA		0800-112-8888	www.samsung.com	
JAPAN		0120-327-527	www.samsung.com/jp	
MALAYSIA		1800-88-9999	www.samsung.com/my	
PHILIPPINES		1800-10-SAMSUNG(726-7864)	www.samsung.com/ph	
SINGAPORE		1800-SAMSUNG(726-7864)	www.samsung.com	
THAILAND		1800-29-3232 , 02-689-3232	www.samsung.com	
TAIWAN		0800-329-999	www.samsung.com/tw	
VIETNAM		1 800 588 889	www.samsung.com	
Middle East & Africa		TURKEY	444 77 11	www.samsung.com
	SOUTH AFRICA	0860-SAMSUNG(726-7864)	www.samsung.com	
	U.A.E	800-SAMSUNG (726-7864), 8000-4726	www.samsung.com	



**Подлежит использованию по назначению
в нормальных условиях
Срок службы: 7 лет**

**Если у вас есть предложения или вопросы, касающиеся изделий
корпорации Samsung, свяжитесь с
информационным центром Samsung.**

**8-800-200-0400
www.samsung.ru**