

SAMSUNG

**КОМПАКТНАЯ МИНИ-СИСТЕМА С
ПРОИГРЫВАТЕЛЕМ-АВТОМАТОМ
НА 3 КОМПАКТ-ДИСКА
MAX-K35/K35G**

Инструкция для пользователя

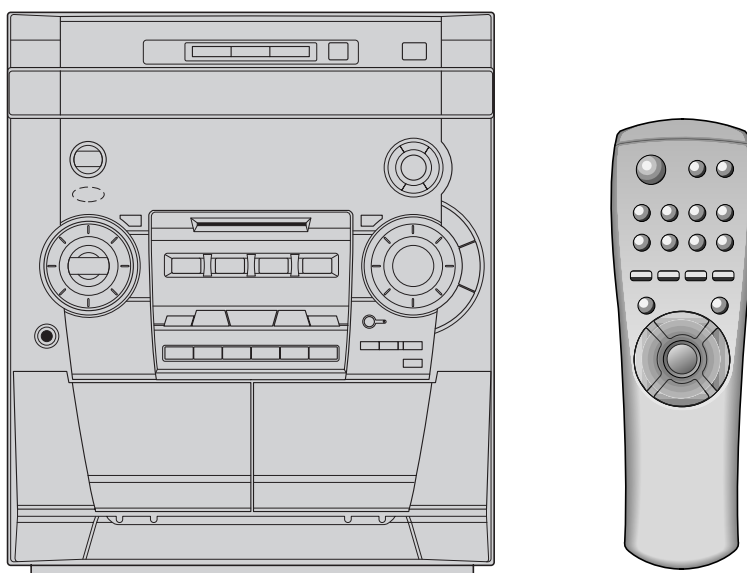

ЛАЗЕРНОЕ ИЗДЕЛИЕ КЛАССА 1



ЛАЗЕРНОЕ ИЗДЕЛИЕ КЛАССА 1

Этот проигрыватель компакт дисков классифицируется как ЛАЗЕРНОЕ ИЗДЕЛИЕ КЛАССА 1

Использование органов регулировки или выполнение процедур, не содержащихся в данной Инструкции, может привести к опасному лазерному облучению.

ПРЕДУПРЕЖДЕНИЕ - НЕВИДИМОЕ ЛАЗЕРНОЕ ИЗЛУЧЕНИЕ. ПРИ СНЯТИИ КОРПУСА И ОТКЛЮЧЕНИИ БЛОКИРОВОЧНЫХ КОНТАКТОВ ИЗБЕГАЙТЕ ПОПАДАНИЯ ПОД ЛУЧ ЛАЗЕРА



Этот символ указывает, что внутри данного изделия имеется опасное напряжение, которое может привести к поражению электрическим током



Этот символ указывает, что в документации на изделие имеется важная инструкция по его использованию или обслуживанию.

ПРЕДУПРЕЖДЕНИЕ: Во избежание пожара или поражения электрическим током, не допускайте попадания данного изделия под дождь или в условия высокой влажности.

ОСТОРОЖНО: ЧТОБЫ ПРЕДУПРЕДИТЬ ОПАСНОСТЬ ПОРАЖЕНИЯ ЭЛЕКТРИЧЕСКИМ ТОКОМ, ПОЛНОСТЬЮ ВСТАВЛЯЙТЕ ВИЛКУ В РОЗЕТКУ ТАК, ЧТОБЫ ШИРОКАЯ ПЛАСТИНА ВИЛКИ СОВПАЛА С ШИРОКИМ ОТВЕРСТИЕМ РОЗЕТКИ.



АЯ46

Настоящий продукт маркирован знаком соответствия на основании сертификата соответствия, выданного органом по сертификации—Ростест—Москва

Благодарим вас за покупку компактной мини-системы фирмы SAMSUNG.
Пожалуйста, найдите время для того, прочитав данную Инструкцию, так как она даст вам возможность легко настроить вашу систему и полностью использовать все ее возможности.



◆ Предупреждения по соблюдению безопасности	2
◆ Установка вашей компактной мини-системы	
■ Где устанавливать вашу компактную мини-систему	4
■ Подсоединение акустических систем.....	4
■ Подсоединение вашей системы к сети переменного тока.....	5
■ Подсоединение AM (CB) антенны	5
■ Подсоединение FM-антенны	5
■ Установка батарей в пульт дистанционного управления.....	6
■ Просмотр различных функций вашей системы	6
■ Установка часов	6
◆ Проигрыватель компакт-дисков	
■ Загрузка и смена компакт-дисков	7
■ Прослушивание компакт-диска.....	7
■ Выбор диска в карусельном лотке	8
■ Выбор дорожки на компакт-диске	8
■ Поиск конкретного места на компакт-диске	8
■ Повтор одной или всех дорожек на компакт-дисках	9
■ Программирование порядка воспроизведения	9
■ Контроль и изменение порядка воспроизведения	10
◆ Тюнер	
■ Поиск радиостанций и запоминание настройки на них в памяти системы	10
■ Выбор запомненной радиостанции	11
■ Улучшение качества приема	11
◆ Кассетная дека	
■ Прослушивание кассеты	12
■ Запись компакт-диска с синхронизацией начала записи с началом воспроизведения диска.....	12
■ Запись компакт-диска	12
■ Запись передачи радиостанции.....	13
■ Копирование кассеты (перезапись)	13
■ Выбор режима воспроизведения кассеты	13
■ Счетчик ленты.....	13
◆ Другие функции	
■ Защита записи	14
■ Функция таймера.....	14
■ Отмена действия таймера	15
■ Временное отключение звука (MUTE)	15
■ Выбор предустановленных настроек эквалайзера.....	15
■ Функция Power Sound	15
■ Использование эффекта объемного звучания	16
■ Система усиления низких частот	16
■ Установка системы на автоматическое выключение.....	16
■ МИКШИРОВАНИЕ СИГНАЛА ОТ МИКРОФОНА (не во всех моделях).....	16
■ Подсоединение к внешнему источнику сигнала	17
■ Подсоединение наушников	17
◆ Рекомендации по использованию	
■ Меры предосторожности	17
■ Чистка вашей компактной мини-системы	18
■ Меры предосторожности при использовании компакт-дисков	18
■ Меры предосторожности при использовании аудиокассет	18
■ Прежде чем обращаться в центр послепродажного обслуживания	18
■ Вид передней панели	19
■ Пульт дистанционного управления	20
■ Вид задней панели	21
■ Технические характеристики	21

СИМВОЛЫ



Нажать



Толкнуть



Важно



Примечание

Где устанавливать вашу компактную мини-систему

R

Чтобы полностью воспользоваться преимуществами вашей новой компактной мини-системы, при ее установке и подключении выполняйте следующие инструкции:

- ◆ Устанавливайте систему на плоскую устойчивую поверхность.
- ◆ Никогда не ставьте эту систему на ковер.
- ◆ Никогда не располагайте эту систему вне помещения.
- ◆ С целью вентиляции, обеспечьте расстояние приблизительно 10 сантиметров от боковых стенок и задней стенки системы до других предметов.
- ◆ Убедитесь в том, что имеется достаточно места для того, чтобы можно было легко открывать отсек для компакт-дисков.
- ◆ Разместите акустические системы на разумном расстоянии от обеих боковых стенок системы для обеспечения хорошего стереофонического звучания.
- ◆ Направьте акустические системы на зону прослушивания.
- ◆ Для того, чтобы система работала оптимально, расположите обе акустические системы на одинаковой высоте от уровня пола.

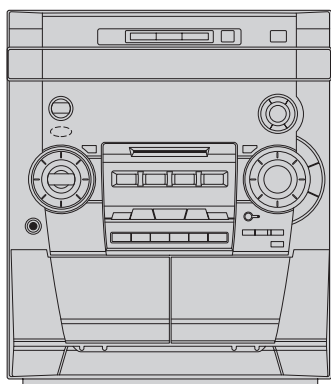

Подсоединение акустических систем

Клеммы для подключения акустических систем расположены на задней панели вашей системы.

На системе имеются четыре клеммы:

- ◆ Две для левой акустической системы (маркированы буквой L)
- ◆ Две для правой акустической системы (маркированы буквой R)

Чтобы получить нормальное качество звука, соедините:

- ◆ Красный провод с клеммой +
- ◆ Черный провод с клеммой "-."

- 1 Чтобы подсоединить провод к клемме, нажмите на язычок до упора:
 - ◆ Вправо на вашей системе
- 2 Вставьте провод в отверстие до пластиковой изоляции.
- 3 Нажмите язычок назад:
 - ◆ Влево на системе до тех пор, пока он со щелчком не встанет на место.
 - ◆ Вверх на акустической системе.

Результат: Провод зажимается и крепко удерживается.
- 4 Повторите операцию для каждого конца проводов.

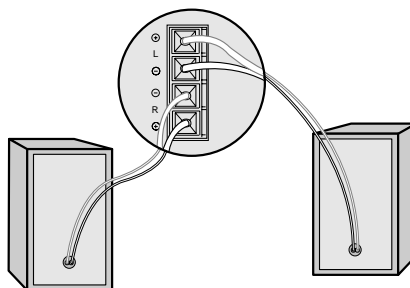

Подсоединение вашей системы к сети переменного тока

Вилка сетевого шнура должна подсоединяться к подходящей розетке сети переменного тока.

Прежде чем подсоединить вашу систему к сетевой розетке, вы должны проверить положение переключателя напряжения сети (НЕ ВО ВСЕХ МОДЕЛЯХ). Если напряжение в сетевой розетке не соответствует положению переключателя, расположенного на задней панели системы, вы можете серьезно повредить систему.

- 1 Проверьте положение переключателя напряжения сети на задней панели системы (НЕ ВО ВСЕХ МОДЕЛЯХ).
- 2 Вставьте вилку сетевого шнура (маркированного на задней панели системы надписью AC CORD (шнур сети переменного тока)) в подходящую сетевую розетку.
- 3 Нажмите кнопку **Power** (питание), чтобы включить вашу компактную мини-систему.



Подсоединение AM (СВ) антенны

AM антенна (для приема радиостанций в диапазонах длинных и средних волн) может быть:

- ♦ Поставлена на устойчивую поверхность.
- ♦ Прикреплена к стене (вы должны сначала снять подставку антенны).

Гнезда для подключения антенны расположены на задней панели системы и маркированы надписью AM ANT.

Во избежание паразитного шума удостоверьтесь в том, что провода от акустических систем не проложены рядом с проводами от антенны. Всегда держите их друг от друга на расстоянии не менее 5 см.

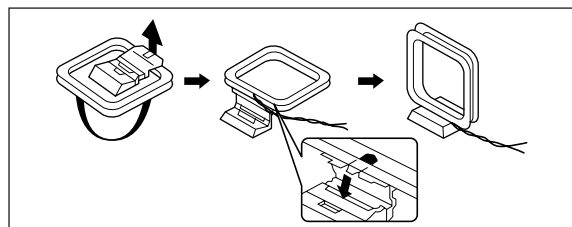
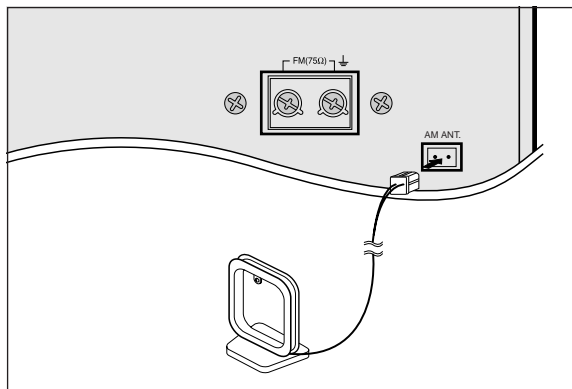

Подсоединение FM-антенны

Как подсоединить антенну с КОНТАКТАМИ ВИНТОВОГО ТИПА

- ♦ Контактные гнезда для FM-антенны расположены на задней панели системы, и маркированы надписью FM (75Ω).
- ♦ Растяните T-образную FM-антенну и прикрепите ее концы к стене в положении, обеспечивающем наилучший прием сигнала.

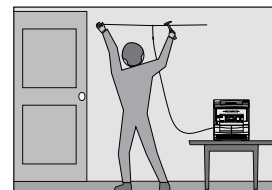
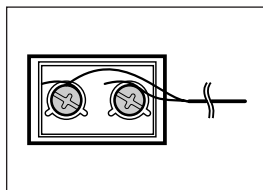

Установка батарей в пульт дистанционного управления

R

Устанавливайте или заменяйте батареи в пульте дистанционного управления, когда вы:

- ◆ Только что купили эту компактную мини-систему
 - ◆ Обнаружили, что пульт дистанционного управления перестал правильно работать.
- ☞ При замене батарей используйте комплект из новых батарей и никогда не используйте совместно щелочные (Alkaline) и марганцевые батареи.

- 1 Поместите большой палец на место на крышке отсека для батарей, маркированное символом ☑ (на нижней поверхности пульта) и толкните крышку в направлении, указанном стрелкой.
- 2 Установите две батареи типа AAA, LR03 или эквивалентные, обращая внимание на соблюдение полярности:
 - ◆ + на батарее совместите с меткой "+" на пульте
 - ◆ - на батарее совместите с меткой "-" на пульте
- 3 Возвратите крышку отсека для батарей на место, сдвинув ее назад по направляющим, пока не услышите щелчок.

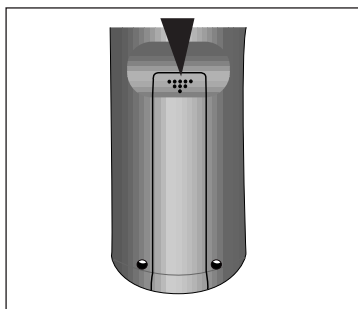

Просмотр различных функций вашей системы

Вы можете просмотреть различные функции, обеспечиваемые вашей системой.

- 1 Нажмите кнопку **Demo** (демонстрационный режим).
Результат: На дисплее по очереди перечисляются различные функции, имеющиеся в вашей системе.
- Все эти функции подробно описаны в данной Инструкции. За указаниями по их использованию обращайтесь к соответствующим разделам.
- 2 Для отмены режима просмотра вновь нажмите кнопку **Demo**.

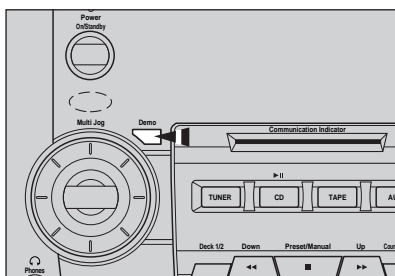

Установка часов

В вашей системе имеются встроенные часы, которые позволяют вам программировать время автоматического включения и выключения системы. Вы должны установить часы:

- ◆ Когда вы только что приобрели компактную мини-систему.
 - ◆ После сбоя питания в сети переменного тока.
 - ◆ После того, как вы отсоединяли систему от сетевой розетки.
- ☞ Не забывайте переводить часы при переходе с зимнего на летнее время и наоборот.
- ◆ При выполнении каждого шага у вас имеется несколько секунд для установки требующихся значений. Если вы превысите это время, вам придется начать процедуру снова.

- 1 Включите систему нажатием кнопки **Power**(питание).
- 2 Дважды нажмите кнопку **Timer/Clock** (таймер/ часы).
Результат: На дисплее показывается сообщение **CLOCK**(часы).
- 3 Нажмите кнопку **PROG/Set** (программа/ установка).
Результат: Цифры часов на дисплее мигают.
- 4 **Чтобы...** **Поверните ручку Multi Jog...**
Перевести часы вперед Вправо
Перевести часы назад Влево
- 5 Когда дисплей покажет правильный час, нажмите кнопку **PROG/Set**.
Результат: Цифры минут на дисплее мигают.
- 6 **Чтобы...** **Поверните ручку Multi Jog...**
Перевести минуты вперед Вправо
Перевести минуты назад Влево
- 7 Когда будет установлено точное время, нажмите кнопку **PROG/Set**.
Результат: Часы начинают идти и показывают время, даже когда система находится в режиме готовности (STANDBY).

➤ Вы можете вывести на дисплей текущее время даже когда вы пользуетесь другой функцией, один раз нажав кнопку **Timer/Clock**.

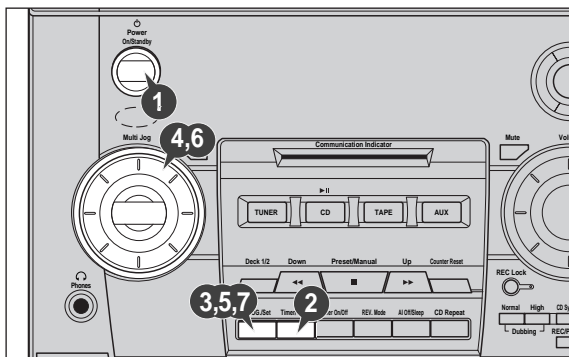

Загрузка и смена компакт-дисков

В лоток проигрывателя компакт-дисков можно загружать до трех дисков диаметром 12 см или 8 см без использования адаптера.

- При открытии и закрытии отсека для компакт-дисков никогда не прилагайте к карусельному лотку значительных усилий. Никогда не нажимайте на карусельный лоток в нижнем направлении и не кладите на него никаких предметов.
- Всегда осторожно обращайтесь с вашими компакт-дисками; если необходимо, обращайтесь к разделу **"Меры предосторожности при использовании компакт-дисков"** на стр. 18.

- 1 Включите систему нажатием кнопки **Power**(питание).
- 2 Нажмите кнопку **Open/Close**(открыть/ закрыть) на передней панели
Результат: Отсек для компакт-дисков открывается.
- 3 Поместите один или два компакт-диска в передние углубления для дисков на карусельном лотке так, чтобы стороны дисков с надписями были сверху.
 - ☞ Прежде чем закрывать отсек, убедитесь в том, что компакт-диск правильно вставлен в держатель.
- 4 Если вы желаете загрузить третий компакт-диск, нажмите кнопку **Disc Change** (смена диска) на передней панели (или кнопку **Disc Skip** (пропуск диска) на пульте дистанционного управления).
Результат: Карусельный лоток поворачивается на 120°.
- 5 Закройте отсек, вновь нажав кнопку **Open/Close**.
 - Если вы хотите напрямую начать воспроизводить диск с определенным номером, вы также можете действовать следующим образом

Чтобы воспроизводить...	Нажмите кнопку...
Диск 1	CD (▶) или DISC 1
Диск 2	DISC 2
Диск 3	DISC 3

Результат: Отсек автоматически закрывается и начинается воспроизведение выбранного диска.

- 6 Чтобы сменить или выгрузить диски из проигрывателя компакт-дисков, повторите Шаги 2 - 5.

- ☞ Когда вы не пользуетесь проигрывателем компакт-дисков, держите отсек для компакт-дисков закрытым, чтобы предотвратить попадание пыли внутрь проигрывателя.
- Вы можете загружать или выгружать компакт-диски, когда выбраны функции прослушивания передачи радиостанции, сигнала с магнитной ленты или сигнала от внешнего источника.

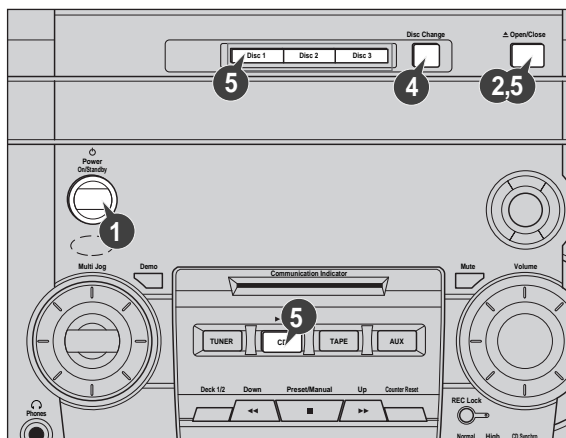

Прослушивание компакт-диска

Когда вы загрузили в проигрыватель компакт-дисков по крайней мере один диск, вы можете начинать прослушивать его.

- Всегда осторожно обращайтесь с вашими компакт-дисками; если необходимо, обращайтесь к разделу **"Меры предосторожности при использовании компакт-дисков"** на стр. 18.

- 1 Включите систему нажатием кнопки **Power**(питание).
- 2 Выберите функцию CD (компакт-диск) нажатием кнопки **CD** на передней панели.
- 3 Загрузите один или несколько компакт-дисков.
- 4 Нажмите кнопку **CD (▶||)** на передней панели или кнопку **▶||** на пульте дистанционного управления.
 - Если вы загрузили более одного компакт-диска, они будут воспроизводиться по очереди.
- 5 Отрегулируйте громкость, как вам требуется, посредством:
 - ♦ Поворота ручки **Volume** (громкость) на передней панели.
 - или
 - ♦ Нажатия кнопок **VOL +** или **-** на пульте дистанционного управления.
- 6 Чтобы временно приостановить воспроизведение, нажмите кнопку **CD (▶||)**.
 - Чтобы продолжить воспроизведение диска, вновь нажмите кнопку **CD (▶||)**.
- 7 Когда вы закончили прослушивание, нажмите кнопку **■** (стоп).

- ♦ При воспроизведении компакт-диска вы можете загружать новые диски, не останавливая его воспроизведение. Чтобы это сделать, откройте отсек для компакт-дисков нажатием кнопки **Disc Change** (смена диска) и загрузите новые диски в два свободных углубления для них (только не в то углубление, в которое был загружен воспроизводящийся диск). Во время воспроизведения диска вы не можете поворачивать карусельный лоток.
- ♦ Когда в проигрыватель не загружено ни одного диска, дисплей показывает сообщение **"NO DISC"** (нет диска).
- ♦ Если не была выбрана функция **CD REPEAT** (повтор компакт-диска), по окончании воспроизведения всех трех дисков проигрыватель компакт-дисков автоматически останавливается.

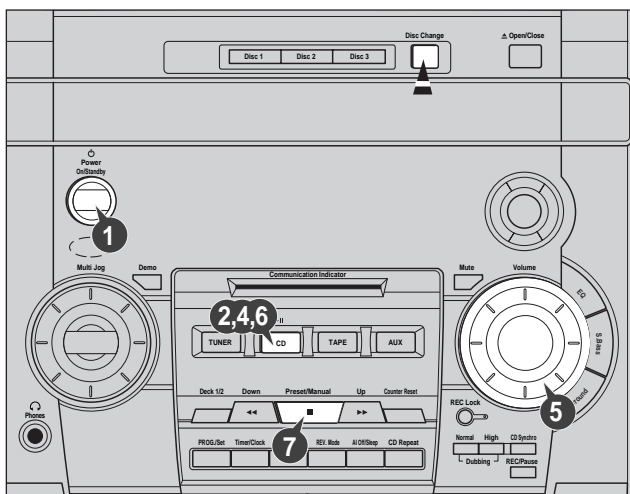

Выбор диска в карусельном лотке

При нажатии кнопки DISC SKIP (пропуск диска) автоматически выбирается функция CD (компакт-диск).

Чтобы выбрать конкретный диск, нажмите соответствующую кнопку **Disc (1, 2, 3)** на передней панели или нажимайте кнопку **Disc Skip** на пульте дистанционного управления, пока не начнет мигать индикатор нужного диска.

Результат: Все диски будут воспроизводиться поочередно, начиная с выбранного диска.

➤ Если вы хотите воспроизводить только текущий диск, нажмите кнопку **Repeat** (повтор) на пульте дистанционного управления один или несколько раз, пока дисплей не покажет сообщение DISC (диск).

➤ Если вы воспользуетесь кнопками прямого воспроизведения DISC (1, 2, 3) в то время, когда слушаете радиопередачу или аудиокассету, система автоматически переключается в режим CD (компакт-диск).

◆ Если диск с выбранным номером не был загружен, автоматически воспроизводится следующий диск.

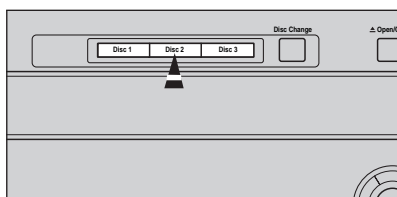

Выбор конкретного места на компакт-диске

Во время прослушивания компакт-диска, вы можете быстро найти нужный музыкальный эпизод на дорожке.

➤ Мы советуем вам уменьшить громкость звука перед тем, как пользоваться этой функцией.

Чтобы найти нужное место на дорожке ... Нажмите и удерживайте ...

Ближе к ее концу Кнопку **▶▶** в течение по крайней мере одной секунды

Ближе к ее началу Кнопку **◀◀** в течение по крайней мере одной секунды

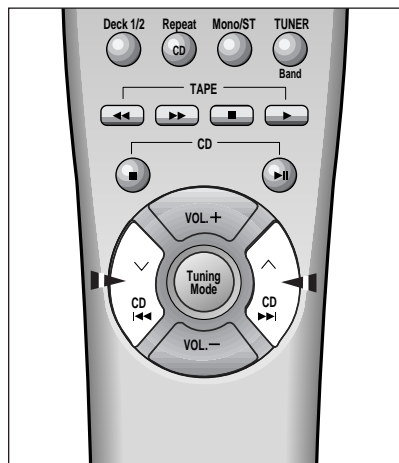

Выбор дорожки на компакт-диске

Вы можете выбрать на компакт-диске дорожку (музыкальное произведение), которую желаете слушать, либо когда проигрыватель компакт-дисков находится в режиме "Стоп", либо когда он воспроизводит диск.

Чтобы начать воспроизведение от начала... Поверните ручку Multi Jog...

Следующей дорожки На одну отметку вправо

Текущей дорожки На одну отметку влево

Предыдущей дорожки На две отметки влево

Дорожки по вашему выбору На соответствующее число отметок вправо или влево

➤ Вы можете также использовать кнопки **◀◀** и **▶▶** на передней панели или кнопки **◀◀** и **▶▶** на пульте дистанционного управления.

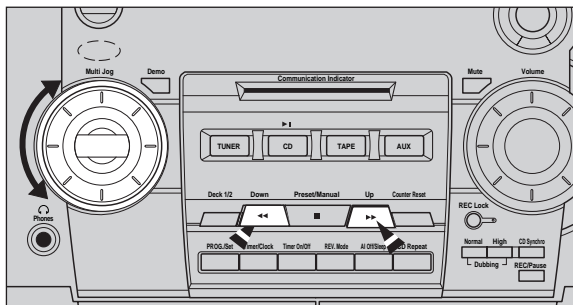

Повтор одной или всех дорожек на компакт-дисках

Вы можете повторять неопределенно долго:

- ◆ Конкретную дорожку на компакт-диске.
- ◆ Все дорожки, имеющиеся на выбранном компакт-диске.
- ◆ Все диски, загруженные в карусельный лоток.

- 1** Чтобы повторять... Нажмите кнопку Repeat на передней панели или на пульте дистанционного управления один или несколько раз, пока дисплей не покажет...

Текущую дорожку REPEAT 1 (повтор одной дорожки) неопределенно долго
 Выбранный диск REPEAT DISC (повтор диска)
 Все загруженные диски REPEAT DISC ALL (повтор всех дисков)

- 2** Когда вы желаете отменить режим повтора, нажимайте кнопку Repeat, пока дисплей не покажет сообщение DISC ALL или DISC или нажмите кнопку ■.

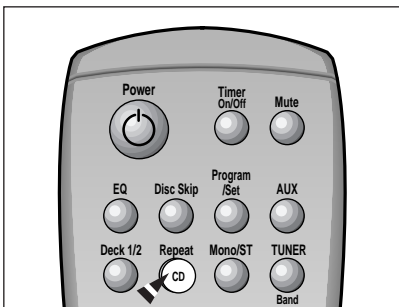

Программирование порядка воспроизведения

Вы можете выбрать для себя:

- ◆ Порядок, в котором вы будете прослушивать дорожки на загруженных дисках.
- ◆ Дорожки, которые вы не хотите прослушивать.
- ◆ Вы можете запрограммировать до 24 дорожек.
- ◆ Прежде чем выбирать дорожки, вы должны остановить проигрыватель компакт-дисков.
- ◆ Эта функция может комбинироваться с функцией REPEAT (повтор).

- 1** Если выбрана функция CD (компакт-диск), остановите проигрыватель нажатием кнопки ■ (стоп).
- 2** Загрузите выбранные компакт-диски.
- 3** Нажмите кнопку **PROG/Set** (программирование/ установка). **Результат:** Дисплей показывает следующую информацию:

PROGRAM

1PR XX --

(1PR = номер программы, XX = номер диска, -- = номер дорожки на диске)

- 4** Если необходимо, выберите диск, содержащий требующуюся дорожку, нажатием соответствующей кнопки **Disc (1, 2, 3)**.
- 5** Выберите требующуюся дорожку поворотом ручки **Multi Jog** (многофункциональная):
- ◆ Влево, чтобы перемещаться через дорожки назад
 - ◆ Вправо, чтобы перемещаться через дорожки вперед
- 6** Нажмите кнопку **PROG/Set**, чтобы подтвердить ваш выбор. **Результат:** Выбор заносится в память, а дисплей показывает:

PROGRAM
2PR XX --

- 7** Для выбора других дорожек повторите Шаги 4 - 6.
- 8** Нажмите кнопку **▶▶** чтобы начать прослушивать выбранные дорожки в порядке, в котором они были запрограммированы.
- 9** Чтобы... Поверните ручку Multi Jog...
- Прослушать текущую На одну отметку влево дорожку снова
- Прослушать предыдущую На две отметки влево дорожку
- Прослушать следующую На одну отметку вправо дорожку
- Пропустить одну или На соответствующее число несколько дорожек в отметок вправо или влево прямо или обратном направлении
- 10** Чтобы отменить выбор дорожек, нажмите кнопку ■ (стоп):
- ◆ Один раз, если проигрыватель компакт-дисков остановлен. **Результат:** Дисплей больше не показывает сообщение PROGRAM.

- ◆ Если вы откроете отсек для компакт-дисков, сделанный вами выбор дорожек отменяется.
- ◆ Если вы выберете номер диска, который не загружен или номер дорожки, которая не существует на компакт-диске, выбор пропускается и проигрыватель переходит к следующей запрограммированной дорожке.

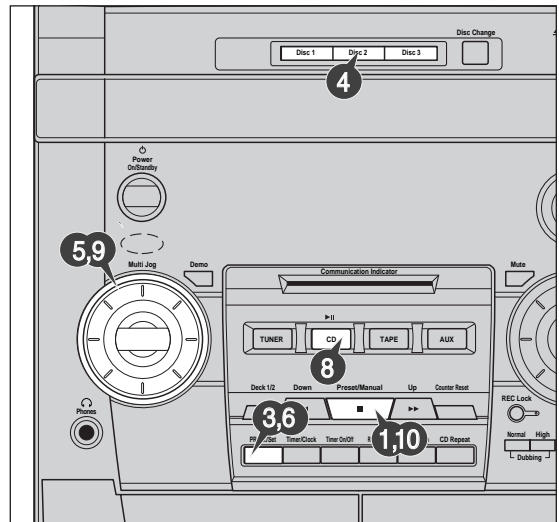

Контроль и изменение порядка воспроизведения

Вы можете в любое время проконтролировать или изменить выбранные вами дорожки.

- 1 Если вы уже начали прослушивать выбранные дорожки, один раз нажмите кнопку **■**.
- 2 Нажмите кнопку **PROG./Set** (программирование/ установка).
Результат: На дисплее появляется следующая информация:
PROGRAM
ICH XX --
(1CH = Проверка программы №, XX = номер диска, -- = номер дорожки на диске)
➤ Если вы уже запрограммировали 24 дорожки, то при нажатии кнопки **PROG./Set** вместо буквы P (программирование) показывается буква C (изменение).
- 3 Вновь нажмите кнопку **PROG./Set**.
Результат: Показываются номер первой выбранной дорожки и буква C (Изменение).
- 4 Нажмите кнопку **PROG./Set** один или несколько раз, пока не будет показан номер дорожки, которую вы хотите изменить.
- 5 Если необходимо, нажмите соответствующую кнопку **Disc (1, 2, 3)** для изменения номера диска.
- 6 Нажмите кнопку **Tuning Down** или **Up** (настройка вниз или вверх) для выбора другой дорожки.
- 7 Чтобы подтвердить изменение, нажмите кнопку **PROG./Set**.
- 8 Нажмите кнопку **CD** (**▶||**) чтобы начать прослушивать выбранные дорожки.
Результат: Воспроизводится первая выбранная вами дорожка.

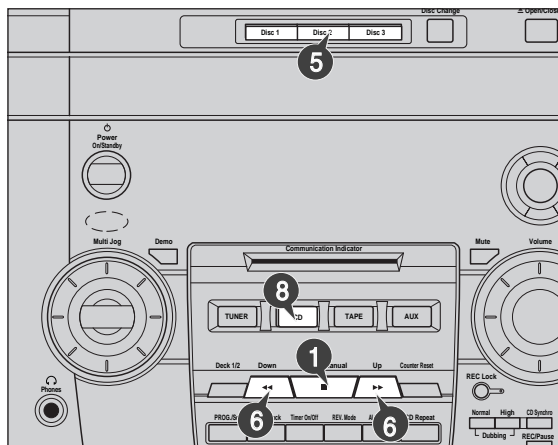
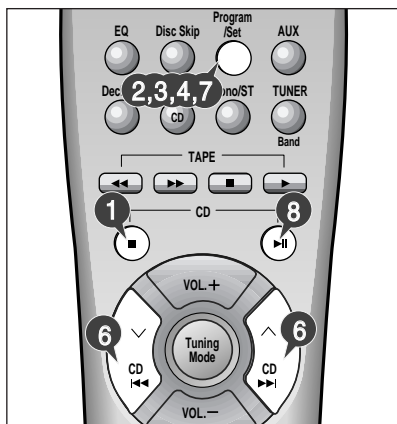

Поиск радиостанций и запоминание настройки на них в памяти системы

Вы можете хранить в памяти системы настройку максимум на:

- ◆ 15 FM станций (с частотной модуляцией)
 - ◆ 15 AM станций
 - ◆ 15 FM станций
 - ◆ 8 MW (средневолновых) станций
 - ◆ 7 LW (длинноволновых) станций
- (в зависимости от модели)

- 1 Включите систему нажатием кнопки **Power** (питание).
- 2 Выберите режим **TUNER** (тюнер) нажатием кнопки **TUNER** на передней панели.
- 3 Выберите желаемый диапазон частот, вновь нажав кнопку **TUNER** (диапазон тюнера) на передней панели или кнопку **TUNER (Band)** на пульте дистанционного управления.
Результат: На дисплее появляется название соответствующего диапазона:
◆ FM Частотная модуляция
◆ AM(MW) Средние волны
◆ LW(не во всех моделях) Длинные волны
- 4 Для поиска радиостанции... Нажмите кнопку **Preset/Manual** на передней панели или **Tuning Mode** (режим настройки) на пульте дистанционного управления
Вручную Один или несколько раз, пока дисплей не покажет слово **MANUAL** (ручная настройка)
Автоматически Один или несколько раз, пока дисплей не покажет слово **AUTO** (автоматическая настройка)
- 5 Выберите станцию, настройку на которую вы хотите сохранить в памяти, посредством:
◆ Поворота ручки **Multi Jog** (многофункциональной) вправо или влево соответственно для увеличения или уменьшения частоты.
или
◆ Нажатия кнопки **Tuning** **∨** или **∧** на пульте дистанционного управления.
◆ Чтобы при поиске в ручном режиме быстрее изменялась частота, нажмите и удерживайте кнопку **Preset/Manual Down** или **Up** (настройка вниз или вверх по диапазону).
◆ Во время автоматического поиска тюнер может остановиться на частоте, на которой нет радиостанции. Если это случится, используйте режим ручного поиска.

- 6 Отрегулируйте громкость посредством:
◆ Поворота ручки **Volume** (громкость) на передней панели
или
◆ Нажатия кнопок **VOL. +** или **-** на пульте дистанционного управления.
- 7 Выберите режим "стерео" или "моно" нажатием кнопки **Mono/St** (моно/стерео).

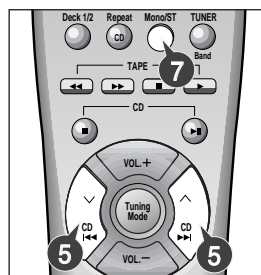
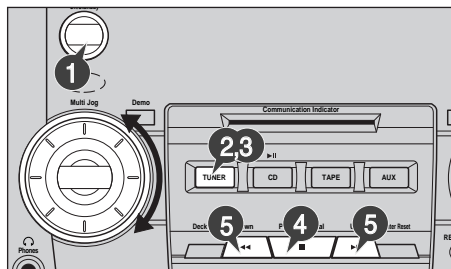

Поиск радиостанций и запоминание настройки на них в памяти системы (продолжение)

8 Если вы не хотите сохранить настройку на найденную станцию, вернитесь к Шагу 4 для поиска другой станции. В противном случае:

- a** Нажмите кнопку **PROG./Set**.
Результат: В течение нескольких секунд дисплей показывает номер программы и сообщение PROGRAM (программа).
- б** Нажмите кнопку **Preset Manual Down** или **Up** на передней панели, чтобы присвоить программе номер между 1 и 15.
- в** Нажмите кнопку **PROG./Set**, чтобы сохранить настройку на радиостанцию.
Результат: Дисплей больше не показывает сообщение PROGRAM и настройка на станцию сохранена.

9 Для сохранения в памяти настройки на любые другие требующиеся станции, повторите Шаги с **3** по **8**.

➤ Функция PROGRAM может быть использована, чтобы назначить новую радиостанцию существующему номеру программы.

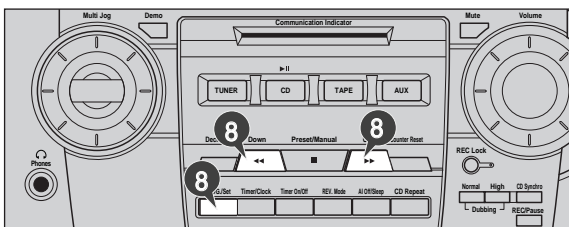

Выбор запомненной станции

Вы можете слушать радиостанцию, работающую на запомненной в памяти системы частоте, следующим образом:

- 1** Включите систему нажатием кнопки **Power** (питание).
- 2** Выберите режим TUNER (тюнер) нажатием кнопки **TUNER** на пульте дистанционного управления.
- 3** Выберите желаемый диапазон частот, вновь нажав кнопку **TUNER (Band)** (диапазон тюнера) на пульте дистанционного управления или нажав кнопку **TUNER** на передней панели.
- 4** Нажмите кнопку **Preset/Manual** (настроенная/ ручной режим) на передней панели или кнопку **Tuning Mode** (режим настройки) на пульте дистанционного управления, пока дисплей не покажет слово "PRESET" (предварительно настроенные станции).
- 5** Поворачивайте ручку **Multi Jog** (многофункциональную) на передней панели системы влево или вправо, пока не выберете желаемую станцию.
или
Выберите желаемую станцию по присвоенному ей номеру нажатием кнопок **Tuning** \vee или \wedge на пульте дистанционного управления.
Результат: Теперь вы принимаете передачу желаемой станции.

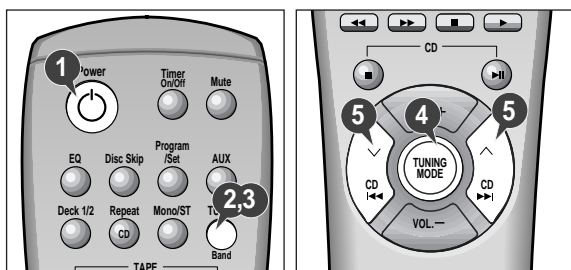

Улучшение качества приема

Вы можете улучшить качество приема радиостанций посредством:

- ♦ Вращения (изменения ориентации) FM или AM (MW) антенны.
- ♦ Проверки качества приема при различной ориентации FM или AM (MW) антенн перед закреплением их на постоянное место.

➤ Если при приеме конкретной станции в FM диапазоне качество приема плохое, нажмите кнопку **Mono/St** (моно/стерео) для переключения из режима "стерео" в режим "моно". Это улучшит качество звука.

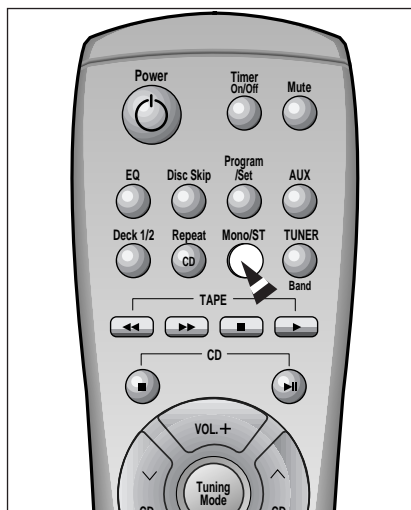

Прослушивание кассеты

- Всегда осторожно обращайтесь с вашими кассетами; если необходимо, обращайтесь к разделу **"Меры предосторожности при использовании аудиокассет"** на стр. 18.

- 1 Включите систему нажатием кнопки **Power** (питание).
- 2 Для выбора функции TAPE (лента) нажмите кнопку **TAPE** на передней панели.
- 3 Откройте кассетную деку 1 или 2, нажав и отпустив крышку деки в месте, где написано **PUSH EJECT** (▲) (нажмите, чтобы открыть).
- 4 Вставьте кассету с записью так, чтобы открытый край кассеты был направлен вниз.
- 5 Закройте деку нажатием на крышку до тех пор, пока она не встанет на место со щелчком.
Результат: В зависимости от выбранной деки, на дисплее появляется символ 1 или 2 перед показателями счетчика ленты.
➤ Если вы вставите кассеты в обе деки, система выберет деку, в которую вы вставили вторую кассету.
- 6 Если вы вставили две кассеты, то для выбора кассеты, которую вы хотите прослушивать, нажмите кнопку **Deck 1/2** (дека 1/2) на передней панели или кнопку **Deck 1/2** на пульте дистанционного управления.
Результат: В зависимости от выбранной деки, на дисплее появляется сообщение TAPE 1 или TAPE 2.
- 7 Нажмите кнопку **TAPE** (◀▶), чтобы начать воспроизведение.

Чтобы прослушать... Нажмите кнопку...

Сторону А **TAPE** (◀▶) Дека 1 и Дека 2
Сторону В **TAPE** (▶▶) Только Дека 2

Результат: Кассета начинает воспроизводиться.

- 8 Когда кассета остановлена, выберите одну из следующих функций по потребности:

Чтобы... Нажмите кнопку...

Перемотать ленту назад ◀◀
Перемотать ленту вперед ▶▶

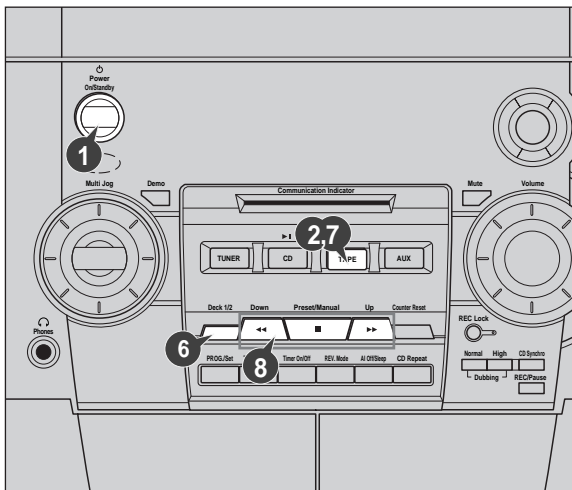

Запись компакт-диска с синхронизацией начала записи с началом воспроизведения диска

Вы можете записать компакт-диск на кассету двумя различными способами:

- ◆ Синхронизированная запись (с использованием синхронизации начала записи с началом воспроизведения)
- ◆ Прямая запись (без использования синхронизации)

Данная функция позволяет вам синхронизировать начало записи с началом воспроизведения компакт-диска или выбранной вами конкретной дорожки (песни) на диске.

- 1 Включите питание системы нажатием кнопки **Power** (питание).
- 2 Установите кассету без записи в Деку 2.
- 3 Для выбора функции CD (компакт-диск) нажмите кнопку **CD** на передней панели.
- 4 Загрузите в проигрыватель компакт-диск.
- 5 Выберите требующийся диск.
- 6 Выберите требующуюся дорожку на диске и нажмите кнопку **CD Synchro** (синхронизация с компакт-диск) или нажмите кнопку **CD Synchro** сразу же, чтобы начать запись с первой дорожки диска.
Результат: На дисплее появляется сообщение REC(запись) и запись начинается.
- 7 **Чтобы остановить... Нажмите кнопку...**
Запись и воспроизведение компакт-диска ■

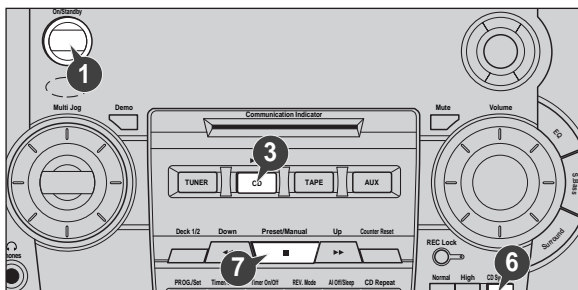

Запись компакт-диска

Режим прямой записи позволяет вам начать запись с любой дорожки (музыкального произведения) на компакт-диске.

- ◆ Вы можете записывать только на кассету, установленную в Деку 2.
- ◆ Вам не требуется регулировать громкость, так как она не влияет на запись.

- 1 Включите питание системы нажатием кнопки **Power** (питание).
- 2 Установите кассету без записи в Деку 2.
- 3 Для выбора функции CD (компакт-диск) нажмите кнопку **CD** на передней панели.
- 4 Загрузите в проигрыватель компакт-диск.
- 5 Выберите требующийся диск.
- 6 Выберите требующуюся дорожку на компакт-диске и нажмите кнопку **▶▶** на передней панели или кнопку **▶▶** на пульте дистанционного управления, чтобы установить проигрыватель компакт-дисков в режим "Пауза".
- 7 Нажмите кнопку **REC/Pause** (■/||) (запись/пауза)
Результат: Индикатор REC мигает.
- 8 Чтобы начать воспроизведение дорожки компакт-диска, нажмите кнопку **▶▶**
Результат: Дорожка записывается на кассету.
- 9 Когда вы закончили запись, нажмите кнопку **■** (стоп) для Деки 2 на пульте дистанционного управления или кнопку **■** на передней панели, для прекращения записи.

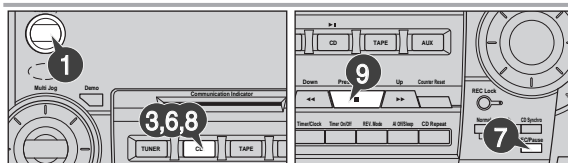

Запись передачи радиостанции

Вы можете записать выбранную вами радиопередачу.

- ♦ Вы можете записывать только на кассету, установленную в Деку 2.
- ♦ Вам не требуется регулировать громкость, так как она не влияет на запись.

- 1 Включите питание системы нажатием кнопки **Power** (питание).
- 2 Установите кассету без записи в Деку 2.
- 3 Нажмите кнопку **TUNER** (тюнер) для выбора функции **TUNER**.
- 4 Выберите радиостанцию, передачу которой вы желаете записать, нажатием кнопок **Tuning** (настройка) \wedge или \vee на пульте дистанционного управления или нажатием кнопки **Presel/ Manual Down** или **Up** (настройка вниз или вверх по диапазону).
- 5 Нажмите кнопку **REC/Pause** (запись/ пауза).
Результат: Индикатор REC светится красным цветом и начинается запись.
- 6 Когда вы закончили запись, нажмите кнопку **■** (стоп) для Деки 2 на пульте дистанционного управления или кнопку **■** на передней панели, для прекращения записи.

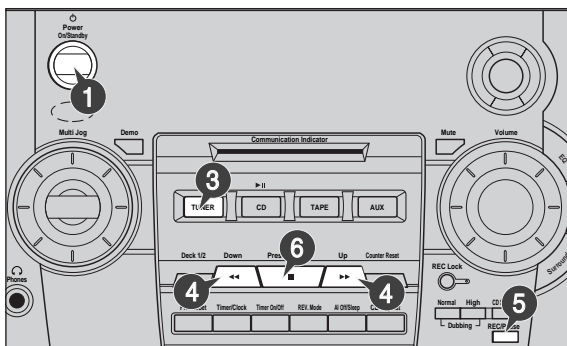

Копирование кассеты (перезапись)

Вы можете копировать кассету с Деки 1 на Деку 2. Имеются два варианта копирования:

- ♦ Копирование с нормальной скоростью.
- ♦ Копирование с высокой скоростью.
- Вам не требуется регулировать громкость, так как она не влияет на запись.
- ♦ Будьте внимательны, чтобы не установить кассету, которую вы хотите скопировать, в Деку 2, так как она будет стерта, когда вы начнете запись.

- 1 Включите питание системы нажатием кнопки **Power** (питание).
- 2 Установите кассету без записи в Деку 2.
- 3 Установите кассету, которая будет копироваться, в Деку 1.
- 4 **Чтобы копировать кассету... Нажмите кнопку...**

С нормальной скоростью **Dubbing Normal**

С высокой скоростью **Dubbing High**

Результат: На дисплее показываются соответствующие символы и кассета, установленная в Деку 1, копируется на Деку 2.

- 5 Когда вы закончили запись, нажмите кнопку **■** (стоп) на передней панели или кнопки **■** (стоп) для каждой из дек на пульте дистанционного управления.

- Во время копирования кассеты вы не можете слушать сигнал от какого-либо другого источника (тюнер, компакт-диск или внешний источник сигнала).

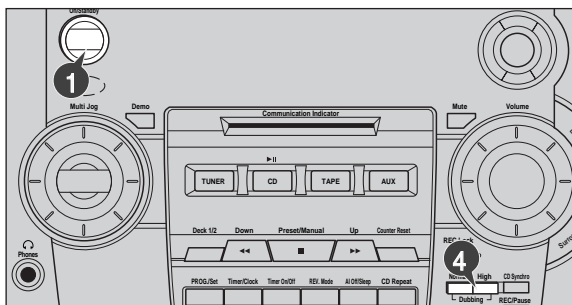

Выбор режима воспроизведения кассеты

Ваша компактная мини-система имеет три режима воспроизведения кассет, которые позволяют вам прослушивать обе стороны кассеты автоматически. Нажимайте кнопку **REV Mode** (режим реверса), пока дисплей не покажет символ соответствующего режима

Когда дисплей показывает...	Компактная мини-система воспроизводит...
	Одну сторону выбранной кассеты и затем останавливается
	Одну сторону кассеты. Другую сторону кассеты и затем останавливается
	Обе стороны кассеты неопределенно долго, пока вы не остановите ее.

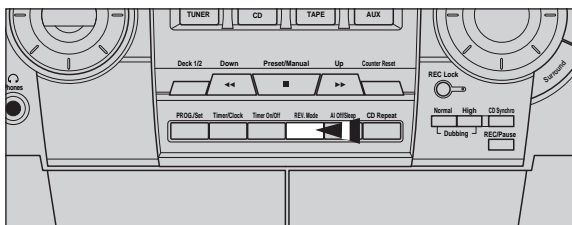

Счетчик ленты

При воспроизведении кассеты, загруженной в одну из кассетных дек, на дисплее появляются показания счетчика ленты, позволяющие вам отметить его показания в начале каждого музыкального произведения и, благодаря этому, получить возможность начинать воспроизведение с начала произведения, которое вы желаете послушать.

- Перед началом записи кассеты, для которой вы желаете отметить показания счетчика в начале каждого музыкального произведения, установите счетчик на ноль нажатием кнопки **Counter Reset** (сброс счетчика ленты) на передней панели.

- каждая кассетная дека имеет отдельный счетчик ленты.



Защита записи

R

Нажмите кнопку **REC Lock** (защита записи).

- ♦ Когда загорается индикатор **REC LOCK** (защита записи), все остальные кнопки перестают действовать (за исключением ручки регулировки громкости и кнопки **Demo** (демонстрация)).
- ♦ Эта функция предотвращает остановку записи при случайном нажатии другой кнопки управления в процессе записи.
- ♦ Функция **REC LOCK** (защита записи) действует только во время записи.
- ♦ Для выключения этой функции нажмите кнопку **REC Lock** еще раз.

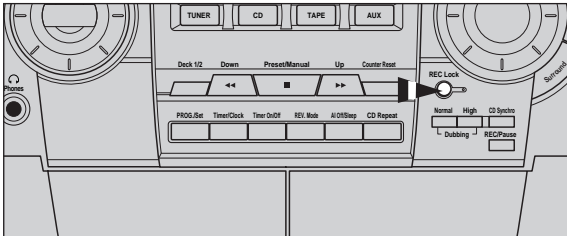

Функция таймера

Имеющийся в системе таймер позволяет вам включать или выключать систему в выбранное вами время.

Пример: Вы хотите, чтобы вас каждое утро будила музыка.

- Если вы больше не хотите, чтобы система автоматически включалась и выключалась, вы должны отключить таймер.

- ☞ ♦ Прежде чем программировать таймер, убедитесь в том, что часы системы показывают точное время.
- ♦ Для каждого шага в вашем распоряжении имеется несколько секунд для выполнения требующихся действий. Если вы превысите это время, вам придется начинать все сначала.

- 1** Включите систему нажатием кнопки **Power** (питание).
- 2** Нажимайте кнопку **Timer/Clock** (таймер/ часы), пока дисплей не покажет сообщение **⌚ TIMER** (таймер).
- 3** Нажмите кнопку **PROG./Set** (программа/ установка).
Результат: В течение нескольких секунд дисплей будет показывать сообщение **ON TIME** (время включения) (вместо символов эквалайзера), вслед за чем показывается уже установленное время включения системы; вы можете устанавливать новое время включения системы.
- 4** Установите время включения по таймеру.
 - a** Установите цифры часов поворотом ручки **Multi Jog** вправо или влево.
 - б** Нажмите кнопку **PROG./Set**.
Результат: Цифры минут начинают мигать.
 - в** Установите цифры минут поворотом ручки **Multi Jog** вправо или влево.
 - d** Нажмите кнопку **PROG./Set**.
Результат: В течение нескольких секунд дисплей будет показывать сообщение **OFF TIME** (время выключения) (вместо символов эквалайзера), вслед за чем показывается уже установленное время выключения системы; вы можете устанавливать новое время выключения системы.

- 5** Установите время выключения по таймеру.
 - a** Установите цифры часов поворотом ручки **Multi Jog** вправо или влево.
 - б** Нажмите кнопку **PROG./Set**.
Результат: Цифры минут начинают мигать.
 - в** Установите цифры минут поворотом ручки **Multi Jog** вправо или влево.
 - г** Нажмите кнопку **PROG./Set**.
Результат: Дисплей показывает сообщение **VOL XX** (громкость XX), где XX соответствует уже установленному уровню громкости.
- 6** Нажатием кнопки **Tuning Down** или **Up** (настройка вниз или вверх) отрегулируйте громкость и нажмите кнопку **PROG./Set**.
Результат: Дисплей индицирует сообщение, предлагающее выбрать источник музыки
- 7** Поворотом ручки **Multi Jog** выберите источник музыки, который будет работать при включении системы по таймеру.

Если вы выбрали... Вы должны также...

TAPE (кассета)	Установить кассету с записью в одну из дек перед установкой системы в режим готовности.
TUNER (радио)	<ol style="list-style-type: none"> a Нажать кнопку PROG./Set. б Выбрать диапазон частот FM или AM поворотом ручки Multi Jog вправо или влево. в Нажать кнопку PROG./Set. г Выбрать предварительно настроенную радиостанцию поворотом ручки Multi Jog вправо или влево.
CD (компакт-диск)	<ol style="list-style-type: none"> a Загрузить один или несколько компакт-дисков. б Выбрать требующийся диск.

- 8** Нажмите кнопку **PROG./Set**, чтобы подтвердить установку таймера.
- 9** Нажмите кнопку **Power**, чтобы установить систему в режим готовности.
Результат: Внизу слева от текущего времени на дисплее появляется символ **⌚**, показывая, что был установлен таймер. Система включится и выключится автоматически в требуемые моменты времени.

- Если заданы идентичные времена включения и выключения системы, дисплей покажет сообщение **ERROR** (ошибка).

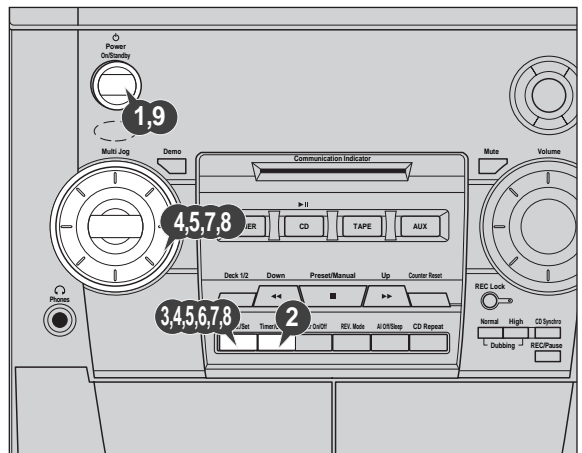

Отмена действия таймера

После того, как вы установили таймер, он начинает работать автоматически, на что указывает символ ТАЙМЕРА на дисплее. Если вы больше не хотите пользоваться таймером, вы должны отключить его.

➤ Вы можете отключить таймер в любое время (вне зависимости от того, включена ли система или она находится в режиме готовности).

Чтобы...	Нажмите кнопку Timer-On/Off (включение/выключение по таймеру)...
Отключить таймер	Один раз. Результат: Символ ☹ больше не показывается
Вновь включить таймер	Два раза. Результат: На дисплее вновь появляется символ ☹.

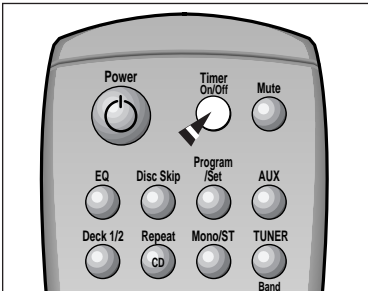

Временное отключение звука (Mute)

Вы можете временно отключить звук на вашей системе.

Пример: Вы хотите ответить на телефонный звонок.

- 1 Нажмите кнопку **Mute** (временное отключение звука).
- 2 Чтобы вновь включить звук (с той же громкостью, что была раньше), вновь нажмите кнопку **Mute** или кнопки **VOL.** (громкость).

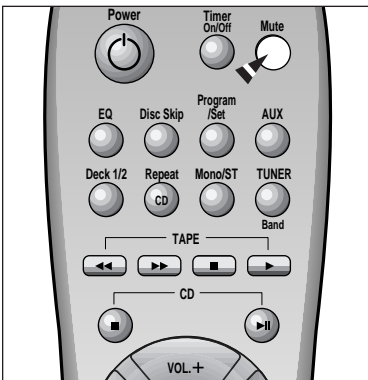

Выбор предустановленных настроек эквалайзера

Ваша компактная мини-система оборудована эквалайзером с предустановленными настройками, которые позволяют вам выбрать наиболее подходящий баланс высоких и низких частот соответствующий музыке, которую вы слушаете.

Нажимайте кнопку **EQ** (эквалайзер) на передней панели или на пульте дистанционного управления, пока не выберете требующийся вариант.

Чтобы получить ...	Выберите ...
Обычный баланс частот (линейный)	PASS
Баланс, подходящий для классической музыки	CLASSIC
Баланс, подходящий для рок-музыки	ROCK
Баланс, подходящий для поп-музыки	POP

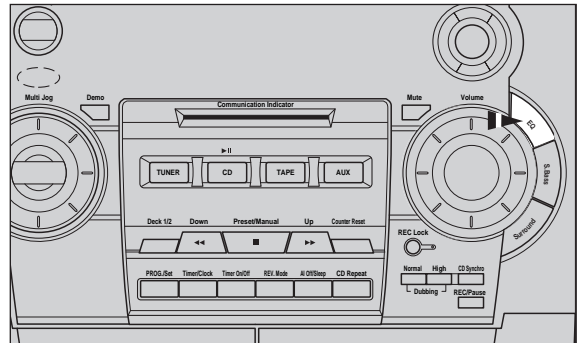

Функция Power Sound

Эта система снабжена функцией **POWER SOUND**, которая усиливает низкие частоты и, кроме того, в два раза улучшает тон высоких или базовых звуков с тем, чтобы вы могли наслаждаться мощным и реалистичным звуком, окружающим вас.

- 1 Нажмите кнопку **Power Sound** на передней панели.
Результат: ♦ Кнопка **Power Sound** на передней панели загорается зеленым цветом. (Только для MC-847)
♦ На дисплее на несколько секунд появляется сообщение **P. SOUND**.
♦ Звук становится более мощным и звонким.
- 2 Для отмены функции нажмите кнопку **Power Sound** еще раз.

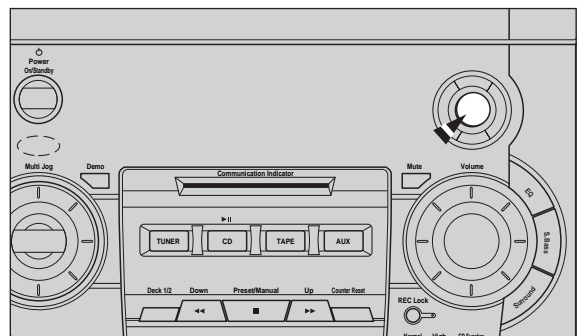

Использование эффекта объемного звука

R

Ваша компактная мини-система имеет функцию Surround (объемный звук). Эта система заменяет обычный стереофонический звук более расширенным и реалистичным объемным звуком.

- 1 Нажмите кнопку **Surround** (объемный звук).
- 2 Чтобы отключить эту функцию, вновь нажмите кнопку **Surround**.

➤ Функция автоматически выключается при выборе объемного звука.

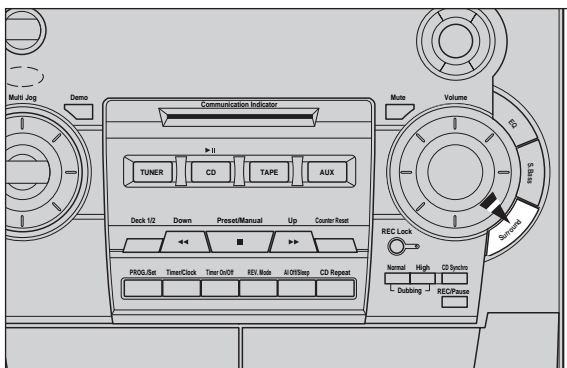

Система усиления низких частот

Ваша компактная мини-система оборудована системой усиления низких частот, называемой S. Bass (система супер басов). Эта функция делает звучание системы более мощным и естественным.

- 1 Нажмите кнопку **S. Bass** (супер басы) на передней панели системы.
Результат: В течение нескольких секунд дисплей показывает сообщение S. BASS.

- 2 Чтобы отменить функцию, вновь нажмите кнопку **S. Bass**.

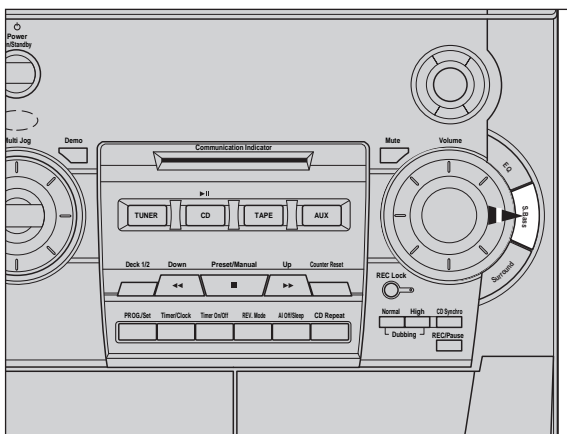

Установка системы на автоматическое выключение

В процессе прослушивания компакт-диска или кассеты вы можете установить систему на автоматическое выключение.

Пример: Вы хотите заснуть, слушая музыку.

- 1 Нажмите кнопку **AI Off/Sleep** (автоматическое выключение/ сон).
Результат: Начинается воспроизведение, а дисплей показывает следующее сообщение:

90 MIN (сон через 90 минут).

- 2 Нажмите кнопку **AI Off/Sleep** один или несколько раз, чтобы указать, как долго система должна продолжать работать перед тем, как она автоматически выключится.

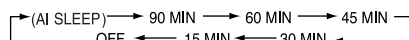

➤ В любое время вы можете:

- ♦ Проверить время, оставшееся до выключения системы, нажав кнопку **AI Off/Sleep**.
- ♦ Изменить время, оставшееся до выключения, повторив Шаги 1 и 2.

- 3 Нажмите кнопку **AI Off/Sleep** один или несколько раз, пока на дисплее не появится сообщение AI SLEEP (автоматическое выключение).

Результат: Система автоматически выключится по окончании воспроизведения компакт-диска или кассеты.

- 4 Для отмены действия функции автоматического выключения, нажмите кнопку **AI Off/Sleep** один или несколько раз, пока на дисплее не появится сообщение OFF (выключено).

➤ Установка функции АВТОМАТИЧЕСКОГО ВЫКЛЮЧЕНИЯ возможна только с передней панели системы.

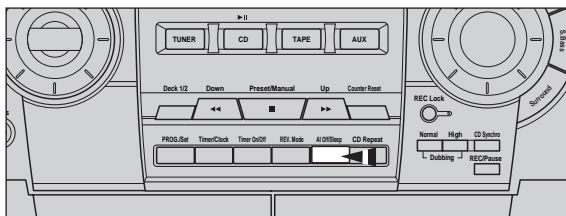

МИКШИРОВАНИЕ СИГНАЛА ОТ МИКРОФОНА (не во всех моделях)

- ♦ Отрегулируйте громкость звука от микрофона ручкой **Mic Mixing** (микширование сигнала от микрофона). При повороте ручки влево звук от источника будет громче звука от микрофона. При повороте ручки вправо все будет наоборот.
- ♦ При использовании микрофона громкость голоса солиста в сигнале, воспроизводимом с компакт-диска или кассеты, уменьшается, а громкость голоса от микрофона увеличивается.
- ♦ Если микрофон расположен поблизости от акустической системы, может возникнуть микрофонный эффект ("свист"). В этом случае удалите микрофон на некоторое расстояние от акустической системы или уменьшите уровень громкости.

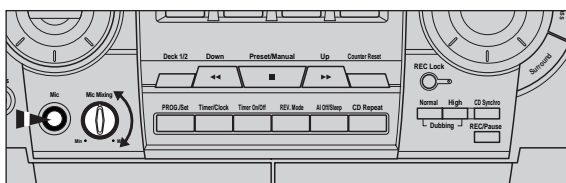

Подсоединение к внешнему источнику сигнала

Имеющийся в системе дополнительный вход может использоваться для того, чтобы воспользоваться преимуществами качества звука, обеспечиваемого вашей компактной мини-системой, при прослушивании звука от других источников.

- Примеры:
- ◆ Телевизор
 - ◆ Проигрыватель видео дисков
 - ◆ Цифровой кассетный магнитофон системы DAT или DCC
 - ◆ Видеомагнитофон системы HI-FI stereo

➤ Чтобы можно было подключить внешний источник звука, у него должен иметься выход звука. Кроме того, вам потребуется соединительный кабель с разъемами типа RCA ("тюльпан").

- 1 Переведите систему в режим готовности и отсоедините ее и внешний источник звука от сети.
- 2 Подсоедините звуковую кабель к гнездам, расположенным на задней панели системы.

Подсоедините... К гнезду, маркированному...

Красный разъем R (правый канал)
Черный разъем L (левый канал)

➤ Для получения оптимального качества звучания не меняйте местами правый и левый каналы.

- 3 Вновь подсоедините компактную мини-систему к сети и нажмите кнопку **Power** (питание), чтобы включить систему.
- 4 Выберите режим AUX нажатием кнопки **AUX** на передней панели.
Результат: Дисплей показывает сообщение AUX.
- 5 Включите внешний источник звука.
- 6 Настройте громкость звука и баланс низких и высоких частот, как вам требуется, используя:
 - ◆ Регулятор громкости
 - ◆ Эквалайзер

Пример: Вы можете смотреть фильм, используя преимущества стереозвучания при условии, что оригинальная звуковая дорожка записана в стерео режиме (как если бы вы были в кинотеатре).

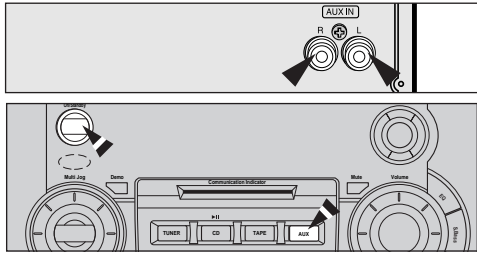

Подсоединение наушников

Вы можете подсоединить наушники к вашей компактной мини-системе, так что вы сможете слушать музыку или радиопередачи, не доставляя неудобств другим людям, находящимся в комнате. Наушники должны иметь разъем диаметром 6.3 мм или соответствующий адаптер.

Подсоедините наушники к гнезду **Phones** (наушники) на передней панели системы.

Результат: Акустические системы перестают использоваться для воспроизведения звука.

➤ Продолжительное пользование наушниками на большой громкости звука может повредить ваш слух.

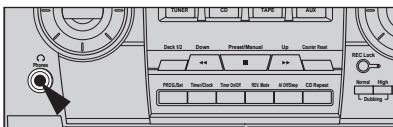

Меры предосторожности

Нижеприведенные рисунки иллюстрируют меры предосторожности, которые надо выполнять при эксплуатации или транспортировке вашей компактной мини-системы.

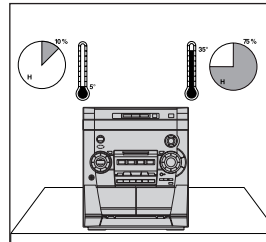

Рабочие условия окружающей среды:
Рабочая температура 5°C ~ 35°C
Влажность: 10~75%

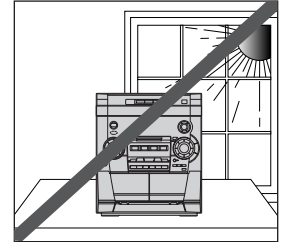

Избегайте воздействия на систему прямого солнечного света и других источников тепла. Это может привести к перегреву системы и к нарушению ее нормальной работы.

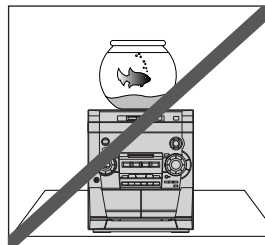

Не ставьте на изделие сосуды с водой или растения в горшках. Попадание воды внутрь изделия может привести к поражению электрическим током и повреждению изделия. В таких случаях немедленно отсоедините изделие от сетевой розетки.

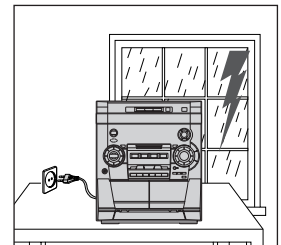

Во время грозы отсоедините сетевой шнур от розетки. Скачки сетевого напряжения, вызванные молнией, могут повредить изделие.

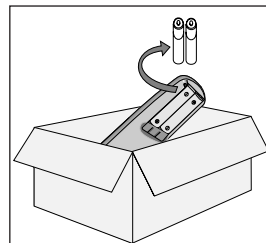

Если вы не будете пользоваться изделием в течение длительного времени, выньте батареи из пульта дистанционного управления. Протечка батарей может привести к серьезному повреждению пульта.

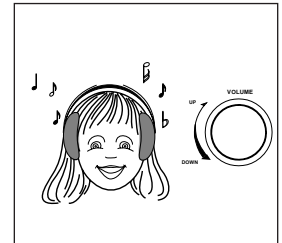

При использовании наушников не устанавливайте излишне большую громкость звука. Продолжительное использование наушников на большой громкости звука может повредить ваш слух.

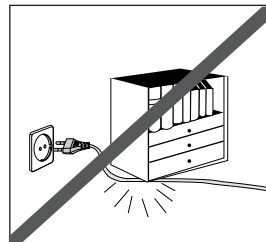

Не ставьте на сетевой шнур тяжелые предметы. Повреждение сетевого шнура может привести к выходу изделия из строя (опасность возникновения пожара) или к поражению электрическим током.

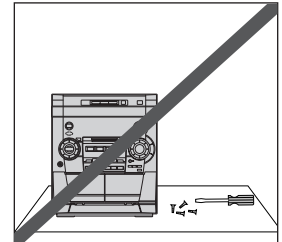

Не снимайте с изделия никаких крышек и кожухов. Внутри изделия присутствуют компоненты, находящиеся под напряжениями, которые могут привести к поражению электрическим током.

Чистка вашей компактной мини-системы

Для обеспечения наилучшего функционирования вашей компактной мини-системы, вы должны регулярно чистить следующие ее компоненты:

- ◆ Наружный кожух.
- ◆ Проигрыватель компакт-дисков.
- ◆ Кассетные деки (головки, прижимные ролики и ведущий вал).
- ☛ Всегда отсоединяйте систему от сетевой розетки:
 - ◆ Перед тем, как чистить ее.
 - ◆ Если вы не будете пользоваться ею в течение длительного времени.

Наружный кожух

Регулярно чистите наружный кожух системы, используя мягкую тряпку, смоченную в слабом растворе чистящего средства. Не пользуйтесь абразивными порошками, жидкостями или очистителями в аэрозольной упаковке. Никогда не допускайте попадания никаких жидкостей внутрь вашей системы.

Проигрыватель компакт-дисков

1 Перед воспроизведением компакт-диска, почистите его с помощью специального средства для чистки компакт-дисков. Не пользуйтесь средствами, предназначенными для чистки виниловых дисков. Аккуратно протрите компакт-диск в направлении от центра диска к краям.

2 Регулярно чистите проигрыватель компакт-дисков с помощью специального чистящего диска (его можно приобрести через вашего местного дилера).

Кассетные деки

1 Нажмите в месте **Push/Eject** (■▲), чтобы открыть деку.

2 Используя ватный тампон и специальную чистящую жидкость, почистите:

- ◆ Головки (1)
- ◆ Прижимные ролики (2)
- ◆ Ведущие валы (3)

- ☛ Если вы не будете пользоваться пультом дистанционного управления в течение длительного времени, извлеките из него батареи для предотвращения коррозии.
- ◆ Хотя ваша система очень устойчива к износу, она не должна использоваться в излишне пыльной обстановке и подвергаться ударам или воздействию высоких температур (располагаться рядом с нагревательными приборами или под воздействием прямого солнечного света и так далее).
- ◆ Если система выделяет неприятный запах во время работы, отключите ее от сетевой розетки и обратитесь в центр послепродажного обслуживания.

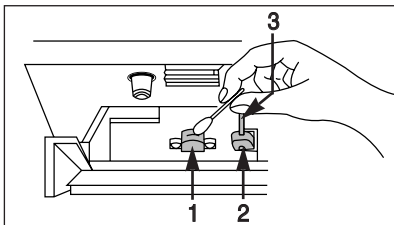

Меры предосторожности при использовании компакт-дисков

- ◆ Обращайтесь с вашими компакт-дисками осторожно. Всегда держите их за края, чтобы не оставлять отпечатки пальцев на блестящей поверхности.
- ◆ Когда вы закончили воспроизводить компакт-диск, всегда возвращайте его назад в коробку.
- ◆ Не приклеивайте бумагу или липкую ленту на диски и не делайте на них надписей.
- ◆ Чистите их с использованием специальной салфетки.
- ◆ Храните ваши компакт-диски в чистом месте вдали от прямого солнечного света, где они не будут подвергаться воздействию высоких температур.
- ◆ Всегда используйте только компакт-диски, маркированные символом

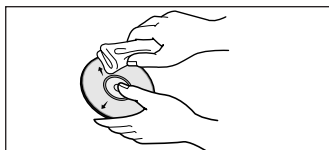

Меры предосторожности при использовании аудиокассет

- ◆ Проверяйте, чтобы лента в кассете была хорошо натянута.
- ◆ Чтобы предотвратить случайное стирание кассеты, которую вы хотите сохранить, удалите лепестки защиты записи на верхнем крае кассеты. Чтобы перезаписать кассету, лепестки на которой были удалены, просто заклейте отверстия липкой лентой.
- ◆ Когда вы закончили воспроизводить кассету, всегда возвращайте ее назад в коробочку.
- ◆ Храните ваши кассеты в чистом месте вдали от прямого солнечного света, там где они не будут подвергаться воздействию высоких температур.
- ◆ Избегайте использования 120 минутных кассет, так как они приводят к перегрузке лентопротяжного механизма.

Прежде чем обращаться в центр послепродажного обслуживания

Всегда требуется некоторое время, чтобы ознакомиться с новой аппаратурой. Если у вас возникла какая-либо из перечисленных ниже проблем, попробуйте применить приведенное для нее решение. Оно может сэкономить вам время и избавить от ненужного вызова специалиста по обслуживанию.

Проблема	Проверки/Объяснение
Система не работает	<ul style="list-style-type: none"> • Сетевой шнур неправильно вставлен в розетку или в розетке отсутствует напряжение. • Батареи пульта ДУ нуждаются в замене, или они были вставлены без соблюдения правильной полярности. • Не была нажата кнопка Power (питание).
Отсутствует звук	<ul style="list-style-type: none"> • Громкость была уменьшена до нуля регулятором громкости. • Не была выбрана правильная функция системы (ТЮНЕР, КОМПАКТ-ДИСК, ЛЕНТА или ДОПОЛНИТЕЛЬНЫЙ ИСТОЧНИК). • Вы подключили к системе наушники. • Были отсоединены провода, идущие к акустическим системам. • Была нажата кнопка Mute (временное отключение звука)
Таймер не работает	<ul style="list-style-type: none"> • Таймер был отключен нажатием кнопки Timer On/Off (включение / выключение таймера)
Компакт-диск не начинает воспроизводиться	<ul style="list-style-type: none"> • Не была выбрана функция CD (компакт-диск). • Диск был установлен "вверх ногами", или он может быть грязным или поцарапанным. • Линза лазерного звукоизлучателя загрязнена или заржавлена. • Система не была установлена на ровную горизонтальную поверхность. • Произошла конденсация влаги внутри проигрывателя; оставьте систему в теплой проветриваемой комнате не менее чем на час.
Кассета не начинает воспроизводиться	<ul style="list-style-type: none"> • Не была выбрана функция TAPE (лента) • Кассета не была правильно установлена в деку. • Крышка деки не была закрыта. • Лента либо плохо натянута, либо оборвана.
Уменьшается громкость Кассета не стирается правильно. Слишком сильная детонация звука	<ul style="list-style-type: none"> • Головки воспроизведения загрязнены. • Прижимные ролики или ведущий вал загрязнены. • Лента изношена.
Прием плохой или радиостанции вообще не принимаются	<ul style="list-style-type: none"> • Не была выбрана функция TUNER (тюнер) • Не была правильно выбрана частота радиосигнала. • Антенна была отсоединена или имеет неправильную ориентацию. Поворачивайте ее, пока не найдете наилучшую ориентацию. • Вы проживаете в здании, которое блокирует радиоволны; вы должны использовать наружную антенну

Если вы не в состоянии решить проблему после прочтения вышеуказанных инструкций, запишите на листе бумаги:

- ◆ Номер модели и заводской номер, обычно указанные на задней панели системы
- ◆ Гарантийную информацию
- ◆ Четкое описание проблемы

Затем обратитесь к вашему местному дилеру или в сервисный центр.

Вид передней панели

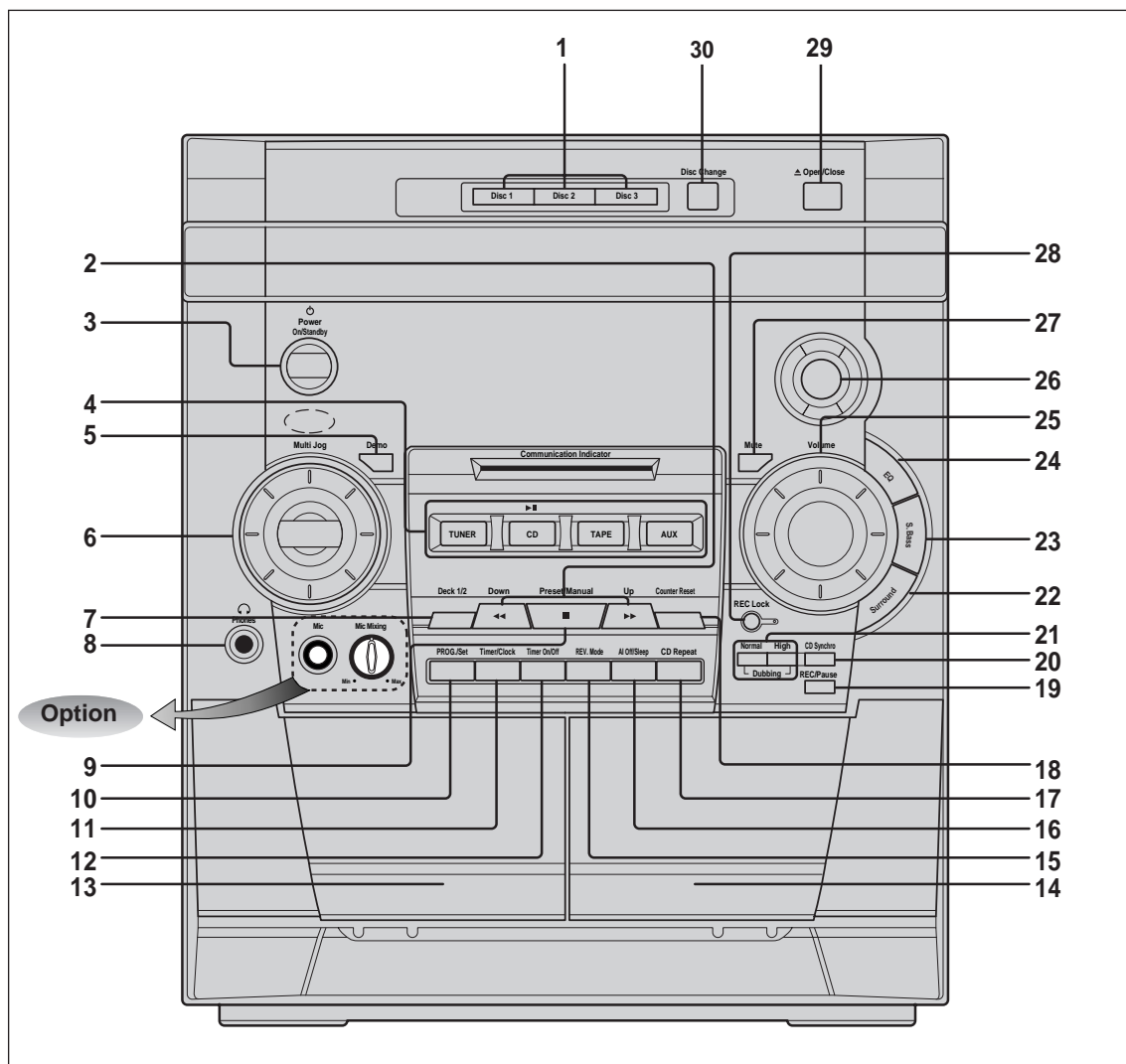

- | | |
|--|--|
| 1. КНОПКИ ВЫБОРА КОМПАКТ-ДИСКА | 16. КНОПКА "АВТОМАТИЧЕСКОЕ ВЫКЛЮЧЕНИЕ/ СОН" |
| 2. ПОИСК ДОРОЖКИ НА КОМПАКТ-ДИСКЕ ИЛИ РАДИОСТАНЦИИ | 17. ПОВТОР КОМПАКТ-ДИСКА |
| 3. КНОПКА ПИТАНИЕ/ РЕЖИМ ГОТОВНОСТИ | 18. УСТАНОВКА НУЛЯ СЧЕТЧИКА |
| 4. КНОПКИ ВЫБОРА ФУНКЦИЙ | 19. ЗАПИСЬ/ ПАУЗА |
| 5. КНОПКА "ДЕМОНСТРАЦИОННЫЙ РЕЖИМ" | 20. СИНХРОНИЗИРОВАННАЯ ЗАПИСЬ КОМПАКТ-ДИСКА |
| 6. МНОГООФУНКЦИОНАЛЬНАЯ РУЧКА "MULTI JOG" | 21. ПЕРЕЗАПИСЬ КАССТЕТЫ (С НОРМАЛЬНОЙ/ ВЫС ОКОЙ СКОРОСТЬЮ) |
| 7. ДЕКА 1/2 | 22. СИСТЕМА ОБЪЕМНОГО ЗВУКА |
| 8. ГНЕЗДО ДЛЯ ПОДСОЕДИНЕНИЯ НАУШНИКОВ | 23. СИСТЕМА СУПЕР БАСОВ |
| 9. ПРЕДВАРИТЕЛЬНО НАСТРОЕННЫЕ РАДИОС ТАНЦИИ/ РУЧНАЯ НАСТРОЙКА или "СТОП" | 24. ЭКВАЛАЙЗЕР |
| 10. ПРОГРАММА/ УСТАНОВКА | 25. ГРОМКОСТЬ |
| 11. ТАЙМЕР/ ЧАСЫ | 26. ФУНКЦИЯ POWER SOUND |
| 12. ВКЛЮЧЕНИЕ/ВЫКЛЮЧЕНИЕ ТАЙМЕРА | 27. ВРЕМЕННОЕ ОТКЛЮЧЕНИЕ ЗВУКА |
| 13. КАССТЕТНАЯ ДЕКА 1 | 28. КНОПКА REC LOCK (ЗАЩИТА ЗАПИСИ) |
| 14. КАССТЕТНАЯ ДЕКА 2 | 29. ОТКРЫТИЕ/ ЗАКРЫТИЕ ОТСЕКА ДЛЯ КОМПАКТ-ДИСКОВ |
| 15. РЕЖИМ РЕВЕРСА | 30. СМЕНА ДИСКА |

Пульт дистанционного управления

R

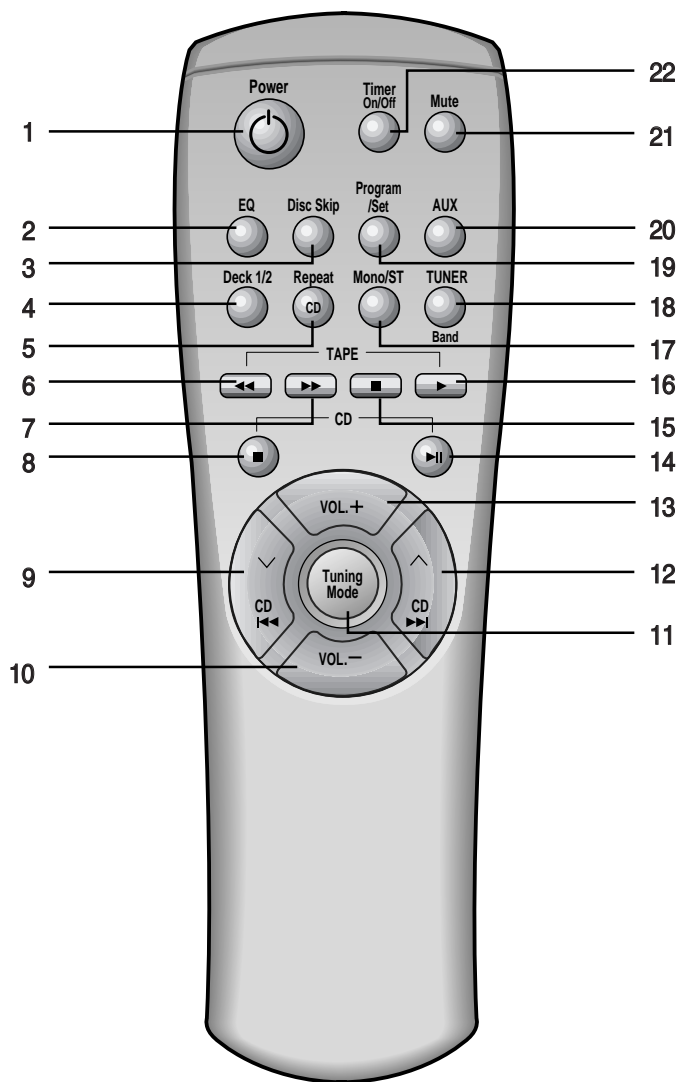

- | | |
|--|--|
| 1. КНОПКА ПИТАНИЕ/ РЕЖИМ ГОТОВНОСТИ | 12. ПОИСК ДОРОЖКИ КОМПАКТ-ДИСКА ИЛИ РАДИОС
ТАНЦИИ |
| 2. ЭКВАЛАЙЗЕР | 13. УВЕЛИЧЕНИЕ ГРОМКОСТИ |
| 3. ПРОПУСК ДИСКА | 14. ВОСПРОИЗВЕДЕНИЕ/ ПАУЗА |
| 4. ДЕКА 1/2 | 15. СТОП КАССЕТЫ |
| 5. КНОПКА "ПОВТОР" | 16. ВОСПРОИЗВЕДЕНИЕ КАССЕТЫ |
| 6. ПЕРЕМОТКА НАЗАД | 17. ВЫБОР РЕЖИМА МОНО/ СТЕРЕО |
| 7. ПЕРЕМОТКА ВПЕРЕД | 18. ВЫБОР ДИАПАЗОНА ЧАСТОТ |
| 8. СТОП КОМПАКТ-ДИСКА | 19. ПРОГРАММА/ УСТАНОВКА |
| 9. ПОИСК ДОРОЖКИ КОМПАКТ-ДИСКА ИЛИ
РАДИОСТАНЦИИ | 20. ВЫБОР ДОПОЛНИТЕЛЬНОГО ВХОДА ЗВУКА |
| 10. УМЕНЬШЕНИЕ ГРОМКОСТИ | 21. ВРЕМЕННОЕ ОТКЛЮЧЕНИЕ ЗВУКА |
| 11. РЕЖИМ НАСТРОЙКИ НА РАДИОСТАНЦИИ | 22. ВКЛЮЧЕНИЕ/ ВЫКЛЮЧЕНИЕ ТАЙМЕРА |

Вид задней панели

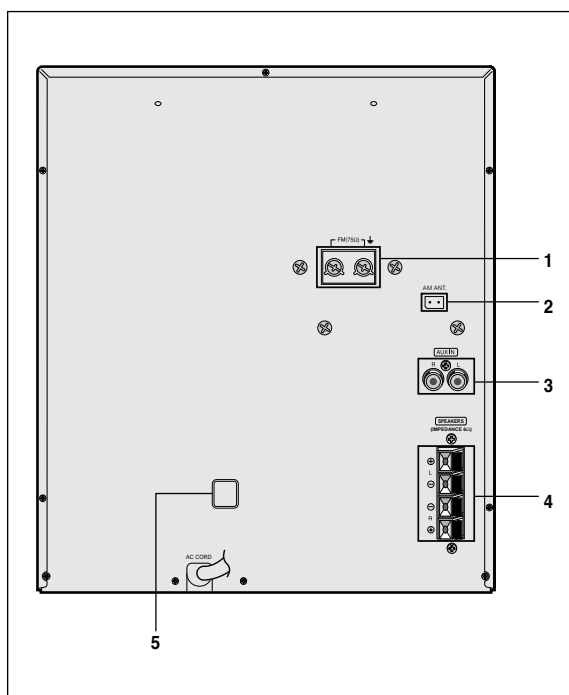

1. КЛЕММЫ ДЛЯ ПОДСОЕДИНЕНИЯ FM АНТЕННЫ
2. КЛЕММЫ ДЛЯ ПОДСОЕДИНЕНИЯ AM АНТЕННЫ
3. ДОПОЛНИТЕЛЬНЫЙ ВХОД
4. КЛЕММЫ ДЛЯ ПОДСОЕДИНЕНИЯ АКУСТИЧЕСКИХ СИСТЕМ
5. ПЕРЕКЛЮЧАТЕЛЬ СЕТЕВОГО НАПРЯЖЕНИЯ (НЕ ВО ВСЕХ МОДЕЛЯХ)

Технические характеристики

Фирма SAMSUNG все время стремится улучшать свои изделия. Вследствие этого, как технические характеристики, так и эта Инструкция для пользователя могут быть изменены без предварительного уведомления.

РАДИОПРИЕМНИК

ДЛИННЫЕ ВОЛНЫ (НЕ ВО ВСЕХ МОДЕЛЯХ)

Полезная чувствительность 60 дБ

СРЕДНИЕ ВОЛНЫ (AM)

Отношение сигнал/шум 40 дБ

Полезная чувствительность 54 дБ

Полный коэффициент гармоник 2%

FM

Отношение сигнал/шум 62 дБ

Полезная чувствительность 10 дБ

Полный коэффициент гармоник 0,3%

ПРОИГРЫВАТЕЛЬ КОМПАКТ-ДИСКОВ

Емкость 3 компакт-диска

Диапазон частот 20 Гц - 20 кГц (± 1 дБ)

Отношение сигнал/шум 90 дБ (на частоте 1 кГц) с фильтром

Искажения 0,05% (на частоте 1 кГц)

Переходное затухание между каналами 74 дБ

Размеры дисков Диаметр: 120 или 80 мм.

Толщина: 1,2 мм

КАССЕТНАЯ ДЕКА

Диапазон частот 125 Гц - 8 кГц

Отношение сигнал/шум 40 дБ

Переходное затухание между каналами 35 дБ

Стирающий эффект 60 дБ

УСИЛИТЕЛЬ

Выходная мощность (на нагрузке 6 Ом) 2 x 40 Ватт кв (полный коэффициент гармоник:10%)

Переходное затухание между каналами 50 дБ

Отношение сигнал/шум 75 дБ

ОБЩИЕ ХАРАКТЕРИСТИКИ

Габаритные размеры 270 (Ш) x 317 (В) x 340 (Г) мм

Подлежит использованию по назначению
в нормальных условиях
Рекомендуемый период : 7 лет

ЭТО ИЗДЕЛИЕ ИЗГОТОВЛЕНО ФИРМОЙ:



Юридический адрес изготовителя : Самсунг Электроникс Ко.,Птд,
Самсунг Мэйн Бипдинг . 250-2Г а Тэпанг-ро,Чунг-Гу, Сеул, Корен

Сделано в Корее
АН68-00285J