



Подлежит использованию по назначению  
в нормальных условиях  
Срок службы : 7 лет

Если у вас есть предложения или вопросы, касающиеся изделий  
корпорации Samsung, свяжитесь с  
информационным центром Samsung.

8-800-200-0400  
[www.samsung.ru](http://www.samsung.ru)

АН68-02060Y

MAX-KA66

# МИНИ-СИСТЕМА DVD-КАРАОКЕ

## Руководство пользователя

### Откройте новые ВОЗМОЖНОСТИ

Благодарим вас за приобретение изделия Samsung. Для получения более полного обслуживания зарегистрируйте ваше изделие на веб-сайте

[www.samsung.com/global/register](http://www.samsung.com/global/register)



# Предупреждения по технике безопасности



**ВНИМАНИЕ**

ОПАСНОСТЬ ПОРАЖЕНИЯ ЭЛЕКТРИЧЕСКИМ ТОКОМ. НЕ ОТКРЫВАТЬ

ВО ИЗБЕЖАНИЕ ПОРАЖЕНИЯ ЭЛЕКТРИЧЕСКИМ ТОКОМ, НЕ СНИМАЙТЕ ЗАДНЮЮ КРЫШКУ. ВНУТРИ НЕТ ДЕТАЛЕЙ, ОБСЛУЖИВАЕМЫХ ПОЛЬЗОВАТЕЛЕМ. ДЛЯ ТЕХНИЧЕСКОГО ОБСЛУЖИВАНИЯ ОБРАЩАЙТЕСЬ К КВАЛИФИЦИРОВАННОМУ СПЕЦИАЛИСТУ.

**ЛАЗЕРНОЕ ИЗДЕЛИЕ КЛАССА 1**

## ПРЕДУПРЕЖДЕНИЕ

Во избежание пожара или поражения электрическим током не допускайте попадания данного изделия под дождь или в условия высокой влажности.

## ВНИМАНИЕ

- Аппарат не следует подвергать воздействию жидкостей, на него не стоит ставить предметы, заполненные жидкостью, например вазы.
- Сетевая вилка используется в качестве устройства для отсоединения от сети питания. Она должна все время находиться в легкодоступном месте.



АЯ46

“Настоящий продукт маркирован знаком соответствия на основании сертификата соответствия, выданного органом по сертификации-Ростест-Москва”

## Правильная утилизация данного устройства (Утилизация электрического и электронного оборудования)

(Применяется в странах Европейского Союза и других странах Европы, в которых существует система разделения отходов)

Данная маркировка, имеющаяся на изделии или указанная в руководстве, указывает на то, что по истечении срока службы устройство не следует выбрасывать с другим бытовым мусором. Чтобы предотвратить возможное вредное воздействие на окружающую среду или здоровье человека от неконтролируемой утилизации отходов, отделите его от другого вида отходов для соответствующей переработки и повторного использования в качестве сырья.

Пользователю следует обратиться к продавцу в место приобретения изделия или в местные органы управления для уточнения места и способа безопасной для окружающей среды утилизации.

Корпоративным пользователям следует обратиться к поставщику и уточнить условия договора о покупке. Данное изделие не следует утилизировать вместе с другими производственными отходами.



# Предостережения

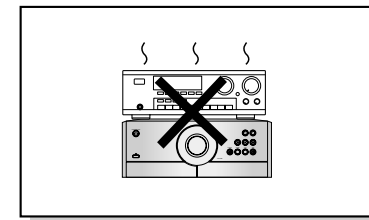
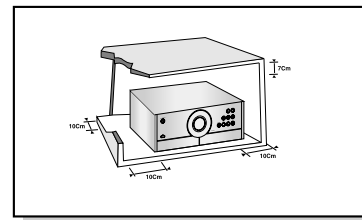

Убедитесь, что система электропитания в вашем доме соответствует маркировке, расположенной на задней панели вашего проигрывателя. Установите проигрыватель горизонтально на подходящей для этого поверхности так, чтобы вокруг осталось свободное пространство достаточное для вентиляции (7-10 сантиметров). Убедитесь, что вентиляционные отверстия ни чем не закрыты. Ничего не устанавливайте на верхнюю панель проигрывателя. Не ставьте проигрыватель на усилители или другое оборудование, которое может нагреваться. Перед перемещением проигрывателя убедитесь, что лоток диска пуст. Проигрыватель разработан для продолжительного использования. При выключении DVD-проигрывателя в режим ожидания подача электропитания не прекращается. Для полного отключения проигрывателя от электросети, вытаскивайте вилку из электрической розетки, особенно если вы планируете не использовать устройство долгое время.

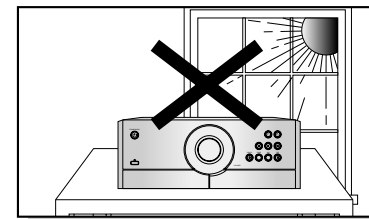
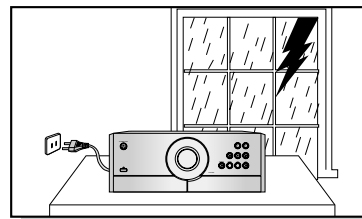

Во время грозы вынимайте вилку из электрической розетки. При молниях скачки напряжения могут повредить устройство.

Не подвергайте устройство воздействию прямого солнечного света или источников тепла. Это может привести к перегреву устройства и его выходу из строя.

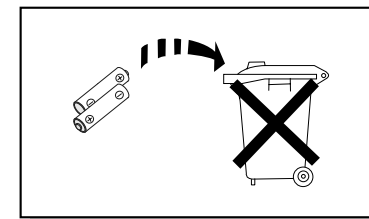
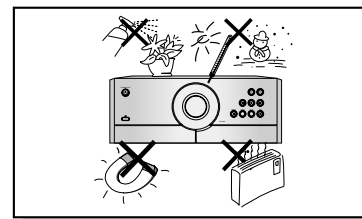

Берегите проигрыватель от воздействия влаги (например, вазы), чрезмерного нагревания, а также от оборудования, генерирующего сильные магнитные или электрические поля (например, динамики). В случае сбоев в работе проигрывателя отключите шнур электропитания от электросети. Ваш проигрыватель не предназначен для промышленного применения. Используйте прибор исключительно в личных целях. Хранение дисков или проигрывателя при низкой температуре может привести к образованию конденсата. После транспортировки проигрывателя в зимнее время, дайте устройству нагреться до комнатной температуры около двух часов перед его использованием.

Батареи, используемые в настоящем устройстве, содержат вредные для окружающей среды химические вещества. Не допускайте попадания батарей в бытовой мусор.



# Функции

**Воспроизведение дисков разных форматов, FM-тюнер, USB-хост.**  
 Модель MAX-KA66 – это система “все в одном”, включающая в себя проигрыватель дисков DVD-VIDEO, CD, MP3-CD, CD-R, CD-RW, DivX, JPEG и DVD-R/RW, а также качественный FM-тюнер и USB-хост.

**Функция сохранения телевизионного экрана**  
 Система MAX-KA66 автоматически увеличивает и уменьшает яркость телевизионного экрана после трех минут нахождения в режиме останова. Через 20 минут нахождения в режиме сохранения телевизионного экрана система MAX-KA66 автоматически переходит в режим энергосбережения.

**Функция энергосбережения**  
 Система MAX-KA66 автоматически отключается после 20 минут ожидания в режиме останова

**Настраиваемый экран телевизора**  
 Система MAX-KA66 позволяет вам выбирать во время воспроизведения фотографий JPEG или DVD понравившиеся изображения и устанавливать их в качестве фона.

**Поддержка USB-хоста**  
 Вы можете просматривать мультимедийные файлы, например, изображения, фильмы и мелодии, сохраненные на проигрывателе MP3, цифровой камере или на карте памяти USB, подсоединив устройство хранения к порту USB домашнего кинотеатра.

**HDMI**  
 В режиме HDMI видео- и аудиосигналы DVD-проигрывателя передаются одновременно, обеспечивая получение более четкой “картинки”.



# Содержание

- ПОДГОТОВКА**
  - Предупреждения по технике безопасности ..... 1
  - Предостережения ..... 2
  - Функции ..... 3
  - Примечания к компакт-дискам ..... 5
  - Описание ..... 7
- ПОДКЛЮЧЕНИЯ**
  - Подключение динамиков ..... 11
  - ПОДКЛЮЧЕНИЕ ВИДЕОВОХОДА СИСТЕМЫ К ТЕЛЕВИЗОРУ ..... 13
  - ФУНКЦИЯ HDMI ..... 14
  - Подключение внешних устройств ..... 15
  - Подключение FM-антенны ..... 16
- РЕЖИМЫ РАБОТЫ**
  - Настройка часов ..... 17
  - Воспроизведение дисков ..... 18
  - Воспроизведение компакт-дисков с файлами формата MP3 и WMA ..... 19
  - Воспроизведение файлов JPEG ..... 20
  - Воспроизведение файлов формата DivX ..... 21
  - Воспроизведение медиафайлов с USB-накопителей ..... 23
  - Отображение информации о диске ..... 25
  - Ускоренное или замедленное воспроизведение ..... 26
  - Пропуск сцен и песен ..... 27
  - Функция выбора угла просмотра ..... 28
  - Повторное воспроизведение ..... 29
  - Повторное воспроизведение фрагмента (от A до B) ..... 31
  - Функция масштабирования ..... 32
  - Выбор языка звуковой дорожки и субтитров ..... 33
  - Перемещение к определенной сцене или песне ..... 34
  - Использование меню диска ..... 35
  - Использование меню композиции ..... 36
- НАСТРОЙКИ**
  - Установить язык ..... 37
  - Перечень языковых кодов ..... 38
  - Настройка формата экрана телевизора ..... 39
  - Настройка родительского контроля (уровня оценок) ..... 41
  - Установка пароля ..... 42
  - Настройка фонового изображения ..... 43
  - Настройка функции DRC (Dynamic Range Compression) ..... 45
  - Настройка синхронизации аудио- и видеосигнала ..... 46
- КАРАОКЕ**
  - ВОСПРОИЗВЕДЕНИЕ ДИСКА DVD-OK (КАРАОКЕ) ..... 47
  - Подключение наушников/работа с микрофоном ..... 48
  - РЕЗЕРВИРОВАНИЕ ПЕСНИ ..... 49
  - РЕЗЕРВИРОВАНИЕ АККОМПАНИМЕНТА ..... 49
  - ПРИОРИТЕТ ПРИ ВОСПРОИЗВЕДЕНИИ АККОМПАНИМЕНТА ..... 50
  - ПОВТОР ДЛЯ ДИСКОВ DVD-OK ..... 50
  - ФУНКЦИЯ КАРАОКЕ УСТАНОВКА ..... 51
  - ФУНКЦИЯ ПОИСКА ПЕСНИ ..... 55
  - ФУНКЦИЯ “ЛЮБИМАЯ ПЕСНЯ” ..... 60
  - ФУНКЦИЯ ПРОСМОТРА ТЕКСТОВ ПЕСЕН ..... 62
  - УПРАВЛЕНИЕ ТОНАЛЬНОСТЬЮ / ИЗМЕНЕНИЕ ТЕМПА МЕЛОДИИ / ВЫБОР МУЖСКОГО/ЖЕНСКОГО ГОЛОСА ..... 63
  - ФУНКЦИЯ ИГРА “ЛУЧШИЙ ПЕВЕЦ” ..... 64
- РАБОТА В РЕЖИМЕ РАДИО**
  - Прослушивание радио ..... 66
  - Предварительная настройка радиостанций ..... 67
- ПРОЧЕЕ**
  - Таймер ..... 68
  - Отмена функции таймера ..... 69
  - Функция Power Sound / Power Bass / DSP/IEQ ..... 70
  - Функция записи с компакт-диска ..... 71
  - Функции таймера отключения и функция отключения звука ..... 72
  - Функция ДЕМО/Функция ПОДСВЕТКА ..... 73
  - Меры предосторожности при обращении с компакт-дисками ..... 74
  - Основные неисправности и их устранение ..... 75
  - Характеристики ..... 77
  - Устройства, поддерживаемые USB-портом ..... 78
  - Используемые термины ..... 79

# Примечания к компакт-дискам



Благодаря технологии звука Dolby Digital surround и видеокompрессии MPEG-2 диски формата **DVD (Digital Versatile Disc)** обеспечивают звучание и изображение фантастического качества. Теперь вы можете насладиться реалистичными эффектами у себя дома, как если бы вы посетили кинотеатр или концертный зал.



DVD-проигрыватели и DVD-диски кодируются для использования в определенных регионах. Для воспроизведения дисков необходимо чтобы региональные коды совпадали. Диск не будет воспроизведен, если коды не совпадут. Региональный номер вашего проигрывателя находится на его задней панели. Ваш DVD-проигрыватель сможет проигрывать только диски, маркированные соответствующими региональными кодами.

## ПОДДЕРЖИВАЕМЫЕ ФОРМАТЫ ДИСКОВ



Тип диска	Логотип	Тип записи	Размер диска	Макс. время воспроизведения
DVD-VIDEO		Audio + Video	12cm	Около 240 мин. (12 см односторонний)
				Около 480 мин. (двусторонний)
			8cm	Около 80 мин. (односторонний)
				Около 160 мин. (двусторонний)
AUDIO-CD		Audio	12cm	74 мин.
			8cm	20 мин.
DivX		Audio + Video	12cm	74 мин.
			8cm	20 мин.

## НЕ ПОЛЬЗУЙТЕСЬ ДИСКАМИ СЛЕДУЮЩИХ ТИПОВ!



- Этот проигрыватель не может воспроизводить диски форматов LD, CD-G, CD-I, CD-ROM, DVD-ROM и DVD-RAM. При попытке воспроизведения такого диска на экране телевизора появляется сообщение **<WRONG DISC FORMAT>** (Неверный формат диска).
- Этот проигрыватель может не воспроизводить DVD-диски, приобретенные за границей. При попытке воспроизведения такого диска на экране телевизора появляется сообщение **"Диск нельзя воспроизвести. Проверьте код региона."**

## Защита от копирования

- Многие DVD-диски защищены от копирования. Вследствие этого, необходимо напрямую соединить выход DVD-проигрывателя с телевизором, а не подключать проигрыватель к телевизору через видеоманитфон. Если вы подсоединитесь к телевизору через видеоманитфон, это приведет к искажению изображения, воспроизводимого с защищенных от копирования DVD-дисков.
- В этом издании использована технология защиты авторских прав, основанная на методах, защищенных несколькими патентами США и другими документами, подтверждающими право на интеллектуальную собственность, обладателями которых являются компания Macrovision Corporation и другие владельцы авторских прав. Разрешение на использование этой технологии защиты авторских прав должно быть получено у Macrovision Corporation и она предназначена только для применения в бытовой аппаратуре и другой аппаратуре для просмотра ограниченной аудиторией, если у Macrovision Corporation не получено разрешение на ее использование в других целях. Копирование технологии и разборка изделия запрещены.

## Формат записи дисков

Это устройство не поддерживает медиа-файлы, защищенные технологией DRM.

### Диски CD-R

- Некоторые диски CD-R могут не воспроизводиться в зависимости от устройства, на котором они были записаны (компьютер или пишущее устройство), а также от состояния самих дисков.
- Используйте диски CD-R объемом 650 Мб и 74 минуты.  
Не используйте диски объемом более 700 Мб и 80 минут, так как они могут не воспроизводиться.
- Некоторые диски CD-RW (перезаписываемые) могут не воспроизводиться.
- Только правильно "закрытые" диски могут полностью воспроизводиться. Если сессия была закрыта, а диск нет, вы не сможете проиграть диск полностью.

### Диски CD-R с MP3-файлами

- Воспроизводиться могут только диски CD-R с MP3-файлами в формате ISO 9660 или Joliet.
- Названия MP3-файлов должны быть не более 8 знаков и не содержать пробелы или служебные символы («.», «/», «=», «+»).
- Используйте диски, записанные с потоком данных более 128 кбит/с.
- Воспроизводиться могут только файлы с расширением "mp3".
- Воспроизводиться могут только мульти-сессийные диски с непрерывной записью. В случае разрыва между сессиями, диск сможет быть воспроизведен только до места разрыва.
- Если диск не закрыт, больше времени уйдет на начало его воспроизведения, а из записанных файлов будут воспроизведены не все.
- При воспроизведении файлов, записанных с переменным потоком данных (VBR), то есть с низким потоком и с высоким (например, от 32 до 320 кбит/с), может пропадать звук.
- С одного компакт-диска могут воспроизводиться не более 500 дорожек.
- С одного компакт-диска могут воспроизводиться не более 300 папок.

### Диски CD-R с изображениями JPEG

- Воспроизводиться могут только файлы с расширением "jpg".
- Если диск не закрыт, больше времени уйдет на начало его воспроизведения, а из записанных файлов будут воспроизведены не все.
- Воспроизводиться могут только диски CD-R с файлами JPEG в формате ISO 9660 или Joliet.
- Названия файлов JPEG должны быть не более 8 знаков и не содержать пробелы или служебные символы («.», «/», «=», «+»).
- Воспроизводиться могут только мульти-сессийные диски с непрерывной записью. В случае разрыва между сессиями, мульти-сессийный диск сможет быть воспроизведен только до места разрыва.
- На одном диске допускается сохранить не более 9 999 изображений.
- С фотодисков формата Kodak Picture или Fuji Picture смогут воспроизводиться только файлы JPEG в папке изображений.
- Фотодиски других форматов могут не воспроизводиться вообще или на начало их воспроизведения потребуется большее время.

### Диски DVD±R/RW и CD-R/RW формата DivX

- Так как это устройство предоставляет поддержку формата, одобренного компанией DivX Networks Inc, файлы формата DivX, записанные самостоятельно, могут не воспроизводиться.
- Обновление программного обеспечения для несовместимых форматов не поддерживается.  
(Например: QPEL, GMC, разрешение свыше 800x600 точек и т.д.)
- Разделы файлов DivX с большой частотой кадров могут не воспроизводиться.
- За дополнительной информацией об одобренных компанией DivX Networks Inc форматах обращайтесь на сайт [www.divxnetworks.net](http://www.divxnetworks.net).



# Описание

## —Передняя панель—

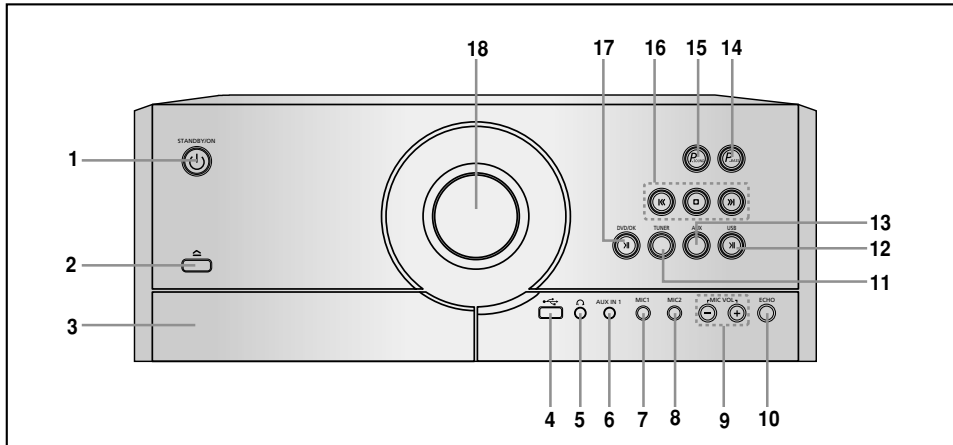

- |   |  |
|---|--|
| <ol style="list-style-type: none"> <li>1. КНОПКА "РЕЖИМ ОЖИДАНИЯ/ ВКЛЮЧЕНИЕ"</li> <li>2. КНОПКА "ОТКРЫТЬ/ЗАКРЫТЬ"</li> <li>3. ОТСЕК КОМПАКТ-ДИСКОВ</li> <li>4. USB-ПОРТ</li> <li>5. ГНЕЗДО НАУШНИКОВ</li> <li>6. ВХОД AUX IN 1</li> <li>7. МИКР. ГНЕЗДО MIC 1</li> <li>8. МИКР. ГНЕЗДО MIC 2</li> <li>9. КНОПКИ РЕГУЛИРОВКИ ЧУВСТВИТЕЛЬНОСТИ МИКРОФОНА</li> </ol> | <ol style="list-style-type: none"> <li>10. КНОПКА "РЕВЕРБЕРАЦИЯ"</li> <li>11. ТЮНЕР</li> <li>12. USB-УСТРОЙСТВА</li> <li>13. ДОПОЛНИТЕЛЬНЫЕ ВНЕШНИЕ УСТРОЙСТВА</li> <li>14. КНОПКА "МОЩНЫЕ БАСЫ"</li> <li>15. КНОПКА "МОЩНЫЙ ЗВУК"</li> <li>16. КНОПКИ ПОИСКА, НАСТРОЙКИ НА ЧАСТОТУ ИЛИ ОСТАНОВА.</li> <li>17. DVD-КАРАОКЕ</li> <li>18. РЕГУЛИРОВКА ГРОМКОСТИ</li> </ol> |
|---|--|

## —Задняя панель.—

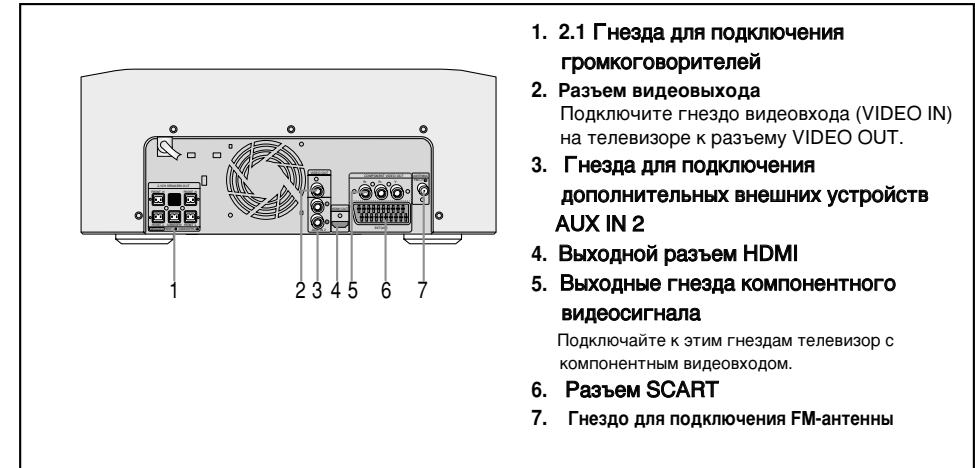

1. 2.1 Гнезда для подключения громкоговорителей
2. Разъем видеовыхода  
Подключите гнездо видеовхода (VIDEO IN) на телевизоре к разъему VIDEO OUT.
3. Гнезда для подключения дополнительных внешних устройств AUX IN 2
4. Выходной разъем HDMI
5. Выходные гнезда компонентного видеосигнала  
Подключайте к этим гнездам телевизор с компонентным видеовходом.
6. Разъем SCART
7. Гнездо для подключения FM-антенны

### КОМПЛЕКТ ПОСТАВКИ

Проверьте наличие показанных ниже аксессуаров.





# Описание

## Пульт дистанционного управления (ДУ)

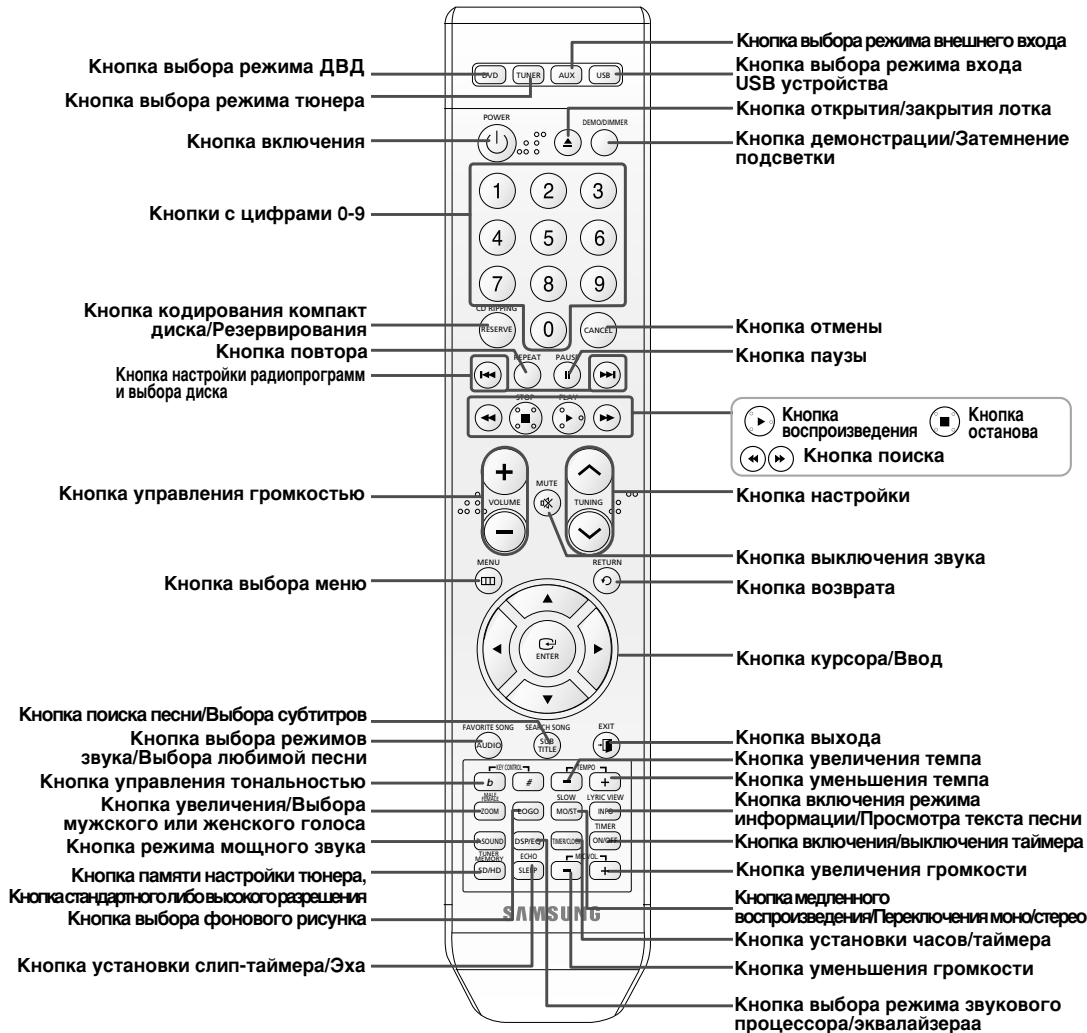

## Установка батарей в пульт дистанционного управления



### Внимание

- Следуйте следующим предостережениям во избежание протекания или повреждения батарей:
- При установке батарей в пульт дистанционного управления строго соблюдайте полярность ("плюс" к "плюсу", "минус" к "минусу").
  - Используйте только указанный тип батарей. Похожие батареи могут отличаться напряжением.
  - Всегда меняйте обе батареи одновременно.
  - Не подвергайте батареи воздействию тепла или огня.

### Дальность действия пульта дистанционного управления

Пульт дистанционного управления действует на расстоянии до 7 метров (23 фута) по прямой линии. Также пульт может работать под горизонтальным углом к сенсору удаленного управления до 30°.

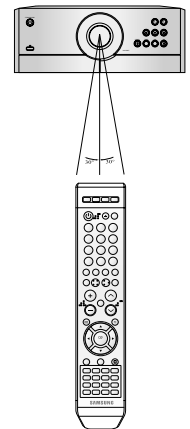



# Подключение динамиков

Перед установкой или перемещением устройства убедитесь, что электропитание отключено, а шнур отсоединен.

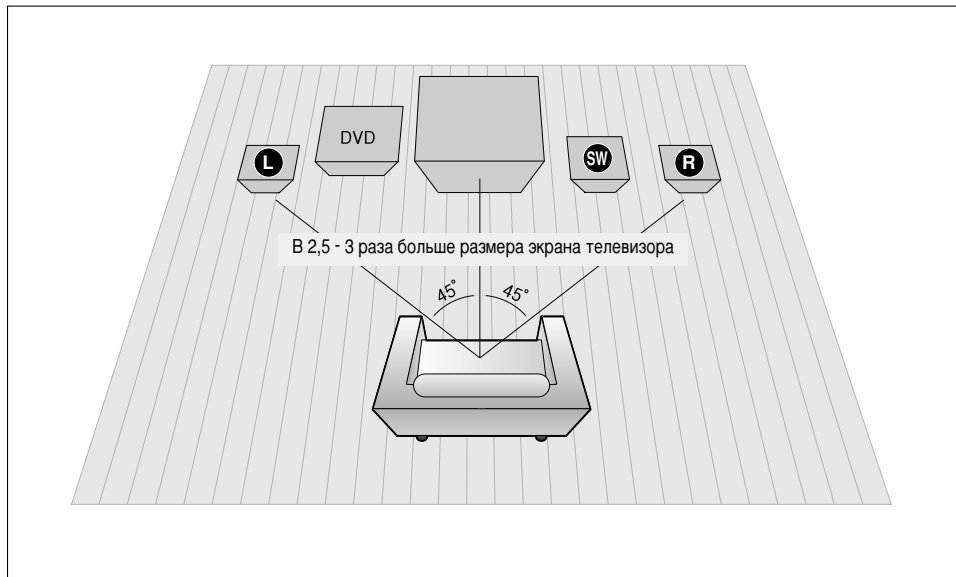

## Положение DVD-проигрывателя

- Поместите устройство на полку стойки, полку шкафа, или в телевизионную тумбу.

## Динамики **L R**

- Поместите динамики лицевой стороной к месту прослушивания, под углом (около 45°) в вашу сторону.
- Установите динамики на высоте вашего уха.
- Совместите передние панели фронтальных громкоговорителей с передней панелью центрального громкоговорителя или поставьте их немного впереди от центрального громкоговорителя.

## Выбор места прослушивания

Место для прослушивания необходимо выбирать на расстоянии 2,5-3 размеров телевизионного экрана от самого телевизора.

Например: для телевизора с диагональю 32 дюйма - 2-2,4 метра (6-8 футов)

Для телевизора с диагональю 55 дюймов - 3,5-4 метра (11-13 футов)

## Сабвуфер **SW**

- Расположение сабвуфера не является таким критичным. Расположите его в любом месте.

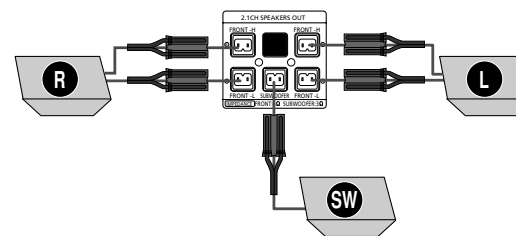

- ! Громкоговорители - не игрушки, не разрешайте детям играть рядом с ними. Упав на ребенка, громкоговоритель может травмировать его.
- Устанавливайте громкоговорители так, чтобы они находились вне доступа детей и дети не смогли просунуть руку или посторонние предметы в отверстие сабвуфера.
- Не вешайте сабвуфер на стену, используя технические проемы (отверстия).

- ✎ Если сабвуфер установлен очень близко от телевизора, цвета на экране могут оказаться искаженными. В таком случае отодвиньте сабвуфер от телевизора подальше.

# ПОДКЛЮЧЕНИЕ ВИДЕОВЫХОДА СИСТЕМЫ К ТЕЛЕВИЗОРУ

Выберите один из вариантов подключения к телевизору.

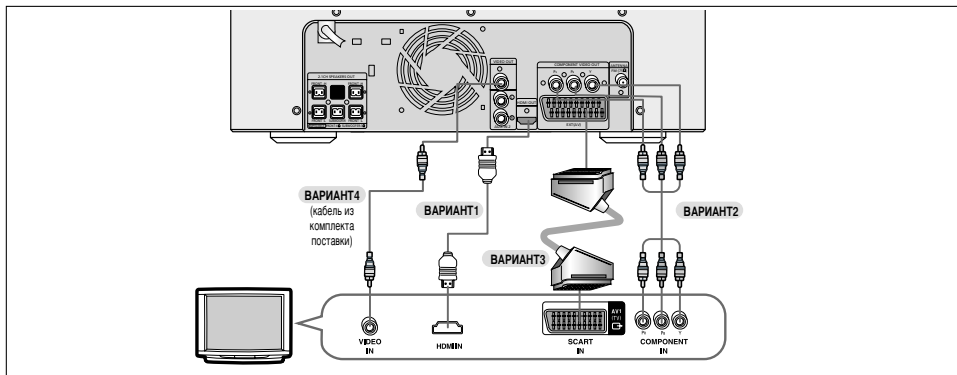

## ВАРИАНТ 1 : HDMI ..... (самое лучшее качество)

Присоедините кабель HDMI (не входит в комплект) к гнезду HDMI OUT в задней части проигрывателя DVD и гнезду HDMI IN телевизора.

## ВАРИАНТ 2: компонентный видеосигнал ..... (улучшенное качество)

Если на телевизоре имеются компонентные видеовыходы, подсоедините компонентный видеокабель (не входит в комплект) из гнезд компонентного видеовыхода (Pr, Pb и Y), расположенных на задней панели проигрывателя DVD, к гнездам компонентного видеовыхода на телевизоре.

### Включение компонентного сигнала

1. Когда основное устройство выключено, нажмите и удерживайте 8 (COMPONENT SEL.) на пульте дистанционного управления в течение 5 секунд.
  - На дисплее появятся надписи <Y Pb Pr> или <RGB>.
2. Нажмите ненадолго 8 (COMPONENT SEL.) и выберите <Y Pb Pr>, чтобы переключить основное устройство в режим COMPONENT.

## ВАРИАНТ 3 : Scart ..... (улучшенное качество)

Если на вашем телевизоре имеется входной разъем SCART, соедините его с гнездом SCART на задней панели основного блока с помощью соответствующего кабеля (приобретается отдельно).

1. Когда основное устройство выключено, нажмите и удерживайте цифру 8 (COMPONENT SEL.) на пульте дистанционного управления в течение 5 секунд.
  - На дисплее появятся надписи <Y Pb Pr> или <RGB>.
2. Нажмите ненадолго цифру 8 (COMPONENT SEL.) и выберите <RGB> для настройки режима SCART.

### Выбор режима видеосигнала

Нажмите и удерживайте цифру 0 (VIDEO SEL.) на пульте дистанционного управления в течение 5 секунд.

- На дисплее появится надпись <COMPOSITE> или <RGB>. В это время ненадолго нажмите кнопку с цифрой 0 (VIDEO SEL.) для выбора значения <COMPOSITE> или <RGB>.
- Если на телевизоре имеется разъем Scart (вход RGB), нажмите кнопку с цифрой 0 (VIDEO SEL.) для выбора режима RGB. Качество изображения на экране телевизора улучшается при использовании разъемов SCART.
- Если на телевизоре отсутствует разъем Scart (вход RGB), нажмите кнопку с цифрой 0 (VIDEO SEL.) для выбора режима COMPOSITE.

## ВАРИАНТ 4: композитный видеосигнал ..... (хорошее качество)

Подсоедините поставляемый в комплекте видеокабель к гнезду VIDEO OUT на задней панели проигрывателя DVD к гнезду VIDEO IN телевизора.

- При использовании компонентного видеовыхода данное изделие работает в режиме чересстрочной развертки (576i, 480i).

# ФУНКЦИЯ HDMI

## Выбор разрешения экрана

Данная функция позволяет выбрать разрешение экрана при подключении по протоколу HDMI.

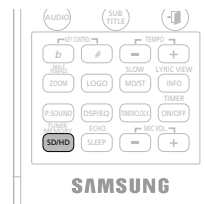

В режиме останова нажмите и удерживайте нажатой кнопку **SD/HD** (стандартное разрешение/ высокое разрешение).

- В режиме HDMI можно выбрать для выходного сигнала разрешение экрана 480p, 720p, 1080i.
- SD (стандартное разрешение) – 480p HD (высокое разрешение) – 720p, 1080i.

- Если телевизор не поддерживает изменение разрешения, вам не удастся получить изображение соответствующего качества на экране.
- Когда телевизор подключен по интерфейсу HDMI, композитный и компонентный сигнал не передаются.
- О выборе входа, по которому будет приниматься видеосигнал, см. Руководство пользователя вашего телевизора.

**Что такое HDMI (Мультимедиа-интерфейс высокой четкости)?**  
Данное устройство передает цифровой DVD-видеосигнал, не конвертируя его в аналоговый сигнал. При использовании подключения по цифровому интерфейсу HDMI вы получите более четкое изображение на экране телевизора.

## НАСТРОЙКА HDMI-АУДИО

Вы можете включить или выключить передачу аудиосигнала по HDMI-кабелю.



- 1 При остановленном воспроизведении нажмите кнопку **MENU** (Меню).
- 2 С помощью кнопки **▼** выберите пункт <Audio (Аудио)> и нажмите кнопку **ENTER** (Ввод).
- 3 С помощью кнопки **▼** выберите пункт <HDMI AUDIO> и нажмите кнопку **ENTER** (Ввод).
- 4 С помощью кнопок **▲**, **▼** выберите <ON (вкл)> или <OFF (выкл)>, затем нажмите кнопку **ENTER**.

- ON: по HDMI-кабелю будут передаваться видео- и аудиосигналы, причем звук будет воспроизводиться только громкоговорителями телевизора.
- OFF: видеосигнал будет передаваться только по HDMI-кабелю, а звук будет воспроизводиться только громкоговорителями домашнего кинотеатра.

- Настройка по умолчанию: HDMI AUDIO OFF.
- Для громкоговорителей телевизора звуковой сигнал HDMI AUDIO автоматически преобразуется в двухканальный формат.
- Функции ECHO/P.SOUND/EQ/DSP не работают, когда выбрана настройка HDMI AUDIO ON (ВКЛ).
- Микрофон не работает, когда выбрана настройка HDMI AUDIO ON (ВКЛ).

- Для возврата на предыдущий уровень меню нажимайте кнопку **RETURN** (Возврат).
- Для выхода из меню настройки нажмите кнопку **EXIT**.



# Подключение внешних устройств



# Подключение FM-антенны

## AUX1: для подсоединения внешнего устройства/MP3-плеера

Внешним устройством может быть, например, MP3-плеер

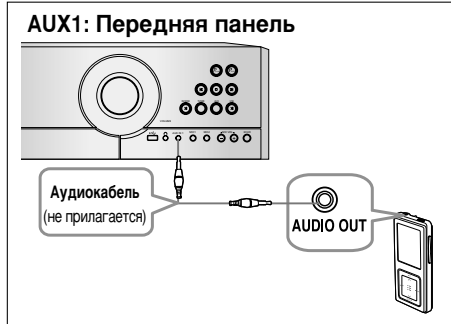

- 1 Соедините звуковой вход AUX IN 1 на передней панели мини-системы с аудиовыходом внешнего устройства/MP3-плеера.
- 2 Нажимая кнопку **AUX**, выберите вход <AUX1>. Режимы переключаются в следующей последовательности: **AUX 1** → **AUX 2**.

## AUX2: подключение внешнего аналогового устройства

Таким устройством может быть, например, видеомагнитофон

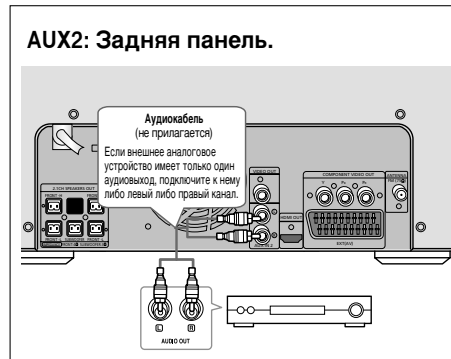

- 1 Соедините аудиовход AUX IN 2 на задней панели мини-системы с аудиовыходом аналогового внешнего устройства.
  - Цвета штекера и гнезда должны быть одинаковыми.
- 2 Нажимая кнопку **AUX**, выберите вход <AUX2>. Режимы переключаются в следующей последовательности: **AUX 1** → **AUX 2**.

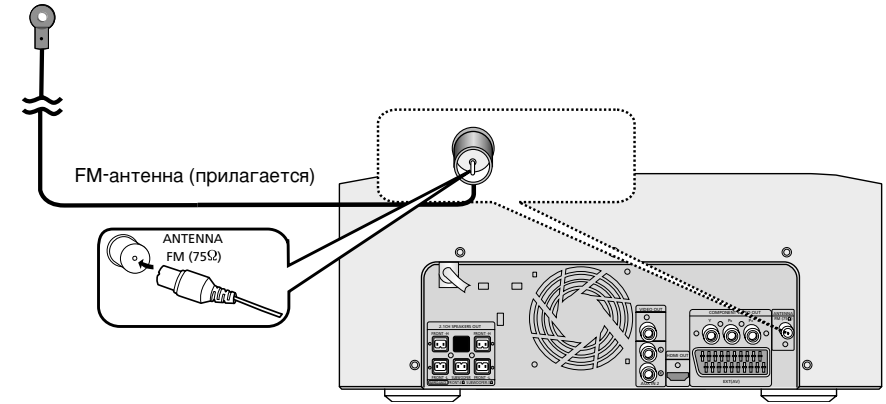

## Подключение FM-антенны

- 1 Сначала подключите FM-антенну из комплекта поставки к гнезду FM 75Ω COAXIAL.
- 2 Медленно перемещайте антенну в пространстве, пока вы не найдете положение с наилучшим качеством приема. Затем закрепите антенну на стене или другой жесткой поверхности.

- В случае плохого приема подключите наружную антенну. Перед подсоединением коаксиального кабеля 75 Ω (со стандартным разъемом) отсоедините FM-антенну из комплекта поставки.

- Это устройство не принимает радиосигналы в диапазоне AM (амплитудная модуляция).

## Вентилятор охлаждения

Вентилятор используется для подачи охлаждающего воздуха внутрь изделия во избежание его перегрева.

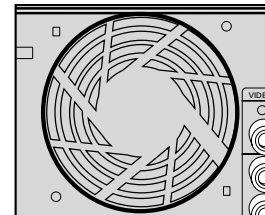

## Во избежание несчастных случаев соблюдайте следующие меры безопасности.

- Изделие должно хорошо вентилироваться. В случае плохой вентиляции может сильно повыситься температура внутри изделия, что может его повредить.
- Не закрывайте ничем вентилятор охлаждения или вентиляционные отверстия. (Если вентилятор охлаждения или вентиляционные отверстия закрыть газетой или одеждой, изделие может перегреться, в результате чего может произойти возгорание).

# Настройка часов

В каждом случае у вас будет несколько секунд для выбора настроек. Если вы не успели сделать настройку, вам может понадобиться повторить свои действия.

**1** Включите мини-систему, нажав кнопку **STANDBY/ON**.

**2** Нажмите кнопку **TIMER/CLOCK** два раза.

- на дисплее отображаются часы.

**3** Нажмите кнопку **ENTER**. начинают мигать показания часов.

- увеличить показания часов ▶
- уменьшить показания часов ◀

**4** После установки показаний часов нажмите кнопку **ENTER**. начинают мигать показания минут.

- увеличить показания часов ▶
- уменьшить показания часов ◀

**Примечание**

- Нажав кнопку **TIMER/CLOCK**, можно отобразить на дисплее текущее время даже при использовании любой другой функции.

**5** После установки показаний минут нажмите кнопку **ENTER**.

- На дисплее отобразится **"TIMER"**.
- Текущее время теперь установлено.

**Примечание**

- Вместо кнопок **◀/▶** шаги 3, 4 можно также выполнить с помощью кнопок **◀, ▶** передней панели.

# Воспроизведение дисков

**1** Загрузите диск.

- Вставляйте диск этикеткой вверх.

**2** Чтобы открыть/закрыть отсек для дисков, нажмите кнопку **OPEN/CLOSE** (↕).

DVD CD

- Воспроизведение начнется автоматически.

MP3 DivX JPEG

- Воспроизведение начнется автоматически.
- Если телевизор включен, на его экране появится список файлов MP3 с компакт-диска.



**Примечание**

- Первоначальный экран может быть разным в зависимости от содержания диска.
- Некоторые компакт-диски с MP3 могут не воспроизводиться, в зависимости от режима записи.
- Список содержания компакт диска зависит от формата записанных на него MP3-файлов.

Во время воспроизведения нажмите кнопку **STOP** для его останова.

- При одиночном нажатии положение останова сохранится в памяти. Если нажать кнопку **PLAY** (▶) воспроизведение возобновится с положения останова. Эта функция работает только с DVD-дисками.
- При двойном нажатии отобразится надпись **"STOP"**. После нажатия кнопки **PLAY** (▶) воспроизведение начнется с начала.

Во время воспроизведения нажмите кнопку **PAUSE** для его временного останова.

- Для возобновления воспроизведения нажмите кнопку **PLAY** (▶) еще раз.

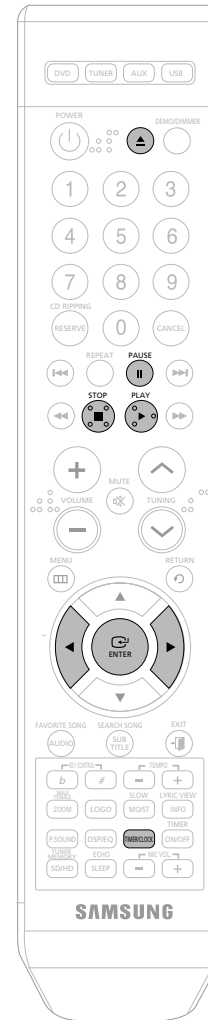



# Воспроизведение компакт-дисков с файлами формата MP3 и WMA



## 1 Загрузите компакт-диск с файлами MP3 и WMA.

- Появится меню MP3/WMA и воспроизведение начнется.
- Отображение меню зависит от диска с файлами MP3 и WMA.
- Файлы WMA защищенные технологией DRM (защита авторских прав на цифровые произведения) воспроизводиться не смогут.

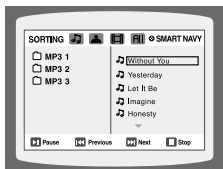

## 2 В режиме останова используйте кнопки ◀▶▲▼ для выбора альбома, а затем нажмите кнопку ENTER.

- Используйте для выбора дорожки. ▲▼

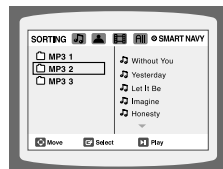

## 3 Для смены альбома воспользуйтесь кнопками ◀▶▲▼, а затем нажмите кнопку ENTER.

- Для выбора другого альбома и дорожки, повторите вышеуказанные шаги 2 и 3.

## 4 Для останова воспроизведения нажмите кнопку STOP.

### Примечание

- Некоторые компакт-диски с файлами MP3/WMA могут не воспроизводиться, в зависимости от режима записи.
- Список содержания компакт диска зависит от формата записанных на него файлов MP3 и WMA.

# Воспроизведение файлов определенного типа,

Нажмите кнопки ◀▶▲▼ в режиме останова и выберите из верхней части меню желаемый значок.

- Для воспроизведения только музыкальных файлов выберете значок 🎵.
- Для воспроизведения только графических файлов выберете значок 🖼️.
- Для воспроизведения только видеофайлов выберете значок 📺.
- Для выбора всех файлов выберете значок 📁.

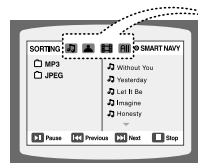

- Значок музыкального файла 🎵
- Значок графического файла 🖼️
- Значок видеофайла 📺
- Значок всех файлов 📁



# Воспроизведение файлов JPEG

JPEG

RUS

Снимки с цифрового фотоаппарата или видеокамеры можно записать на компакт-диск и затем просмотреть на этом DVD-проигрывателе.

## Функция поворота и отражения

Нажмите кнопки со стрелками ▲, ▼, ◀, ▶ во время воспроизведения.



Исходное изображение

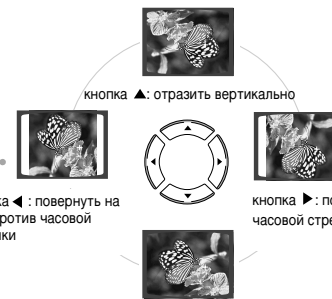

РЕЖИМ РАБОТЫ





# Воспроизведение медиафайлов с USB-накопителей

Используя функцию USB, вы имеете возможность подключить такие внешние USB-накопители, как MP3-плееры и Flash-накопители, для воспроизведения записанных на них файлов.

## 1 подключите USB-кабель.

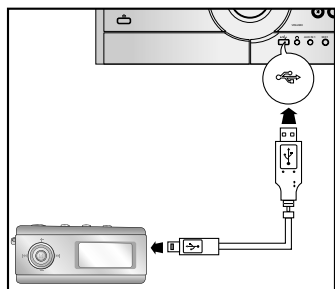

## 2 Для выбора режима USB нажмите кнопку USB-устройств мини-системы или кнопку USB-устройств пульта ДУ.

- На экране появится и затем исчезнет надпись "USB".
- На телевизоре появится экран USB SORTING и сохраненные файлы начнут воспроизводиться.

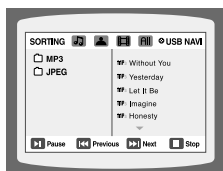

Для остановки воспроизведения нажмите кнопку **STOP** (■).

### Примечание

- Видеофайлы (форматов DivX, WMV, MPEG и т.д.) поддерживаются.
- Для предотвращения потери данных USB-устройства, перед отсоединением USB-кабеля выключите устройство или переключите его в другой режим.

## Воспроизведение файлов на экране меню USB,

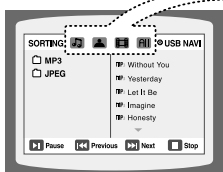

- Значок музыкального файла
- Значок графического файла
- Значок всех файлов
- Значок видеофайла

Нажмите кнопки ◀ ▶ ▲ ▼ в режиме останова и выберите из верхней части меню желаемый значок.

- Для воспроизведения только музыкальных файлов выберите значок 🎵.
- Для воспроизведения только графических файлов выберите значок 🖼️.
- Для выбора всех файлов выберите значок 📁.
- Для воспроизведения только видеофайлов выберите значок 🎬.



## Перемещение вперед и назад

Во время воспроизведения нажмите кнопку ◀▶▶▶.

- Если файлов больше одного, то когда Вы нажмете ▶▶▶, будет выбран следующий файл.
- Если файлов больше одного, то когда Вы нажмете ◀◀◀, будет выбран предыдущий файл.

## Ускоренное воспроизведение

Чтобы просматривать диск на повышенной скорости, нажмите во время произведения кнопку ◀◀ или ▶▶.

- Каждый раз при нажатии одной из кнопок скорость воспроизведения меняется следующим образом: 2x → 4x → 8x → 32x → Нормальное.

## Совместимые устройства

1. USB-устройства, поддерживающие стандарт USB Mass Storage v1.0 (USB-устройства, работающие как извлекаемые диски в Windows 2000 (или более поздней версии) без установки дополнительных драйверов).
2. MP3-плееры с жестким диском или flash-памятью в качестве носителя.
3. Цифровые фотоаппараты: протокол PTP не поддерживается.
  - Устройства, требующие при подключении к компьютеру дополнительной установки программ, не поддерживаются.
4. Жесткие диски и flash-накопители с интерфейсом USB, которые поддерживают стандарт USB2.0 или USB1.1.
  - При подключении устройств стандарта USB1.1, вы можете обнаружить различия в качестве звучания.
  - Для правильной работы подключаемого к системе жесткого диска убедитесь, что к нему подключен шнур внешнего питания.
5. Устройство чтения карт памяти с интерфейсом USB: устройства чтения карт памяти с одним или несколькими слотами.
  - Устройства некоторых производителей могут не поддерживаться.
  - При установке в устройство чтения нескольких карт памяти, могут возникнуть проблемы.

### Поддерживаемые форматы

	Формат файла	Расширение файла	Поток данных	Версия	Разрешение в точках	Частота дискретизации
Статичное изображение	JPG	JPG .JPEG	—	—	640x480	—
Музыка	MP3	.MP3	80~384 кбит/с	—	—	44,1 кГц
	WMA	.WMA	56-128 кбит/с	V8	—	44,1 кГц
Фильмы	WMV	.WMV	4 Мбит/с	V1, V2, V3, V7 (V9 не поддерживается)	720x480	44,1-48 кГц
	DivX	.AVI, .ASF	4 Мбит/с	DivX3.11 ~ DivX5.1, XviD	800x600	44,1-48 кГц

- Устройства, использующие файловую систему NTFS, не поддерживаются (поддерживается только файловая система FAT).

Функция USB этой системы поддерживает не все USB-устройства. Поддерживаемые устройства перечислены на странице 78.



# Отображение информации о диске

Вы можете просматривать на телевизоре информацию о воспроизводимом диске.

Нажмите кнопку **INFO** пульта ДУ.

- При каждом нажатии кнопки, экран будет меняться, как указано ниже:

<p><b>DVD</b></p> <p>↓</p> <p>↓</p> <p>Экран исчезает</p>	<p><b>CD</b></p> <p>↓</p> <p>Экран исчезает</p>	<p><b>MP3 JPEG DivX</b></p> <p>↓</p> <p>Экран исчезает</p>
---	---	--

**Примечание**

- В зависимости от дисков, отображаемая информация о них может различаться.

- **Что такое композиция?**  
Фильм, записанный на DVD-диске.
- **Что такое раздел?**  
Каждая композиция на DVD-диске делится на несколько меньших частей, которые называются разделами.
- **На экране телевизора появился значок** **!**  
Появление этого значка на экране телевизора во время нажатия каких-либо кнопок означает, что соответствующая функция не применима к воспроизводимому диску.
- **Что такое дорожка (файл)?**  
Часть видеофайла или музыкальный файл, записанный на компакт-диск.

**Отображаемые значки**

<b>DVD</b> Значок DVD-диска	<b>MP3</b> Значок CD-диска с файлами MP3	Значок дорожки (файла)	Значок языка аудиодорожки	Значок технологии DOLBY DIGITAL
<b>CD</b> Значок CD-диска	Значок композиции	Значок оставшегося времени	Значок субтитров	Значок функции выбора угла просмотра
Значок раздела	Значок повтора воспроизведения	Значок стереосигнала	Значок формата DivX	



# Ускоренное или замедленное воспроизведение

**Ускоренное воспроизведение** **DVD** **CD** **MP3**

Нажмите кнопку **⏮ ⏭**.

- При каждом нажатии кнопки во время воспроизведения, его скорость будет меняться, как указано далее:

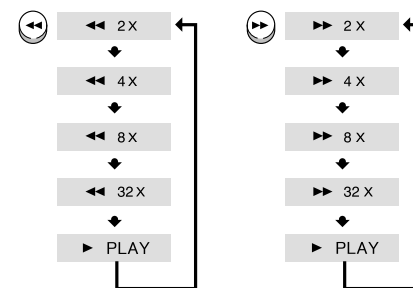

**Замедленное воспроизведение**

Нажмите кнопку **SLOW**.

- Каждый раз, когда во время воспроизведения нажимается эта кнопка, скорость воспроизведения изменяется следующим образом:



**Примечание**

- Обратное замедленное воспроизведение не работает с форматом DivX.

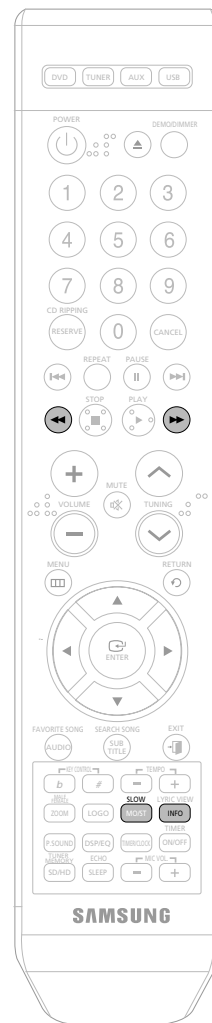



# Пропуск сцен и песен

DVD MP3

Нажмите кнопку **⏮** **⏭** кратковременно.

- При каждом кратковременном нажатии кнопки во время воспроизведения, будет выбираться предыдущий или следующий раздел, дорожка или папка (файл).
- Но вы не сможете пропускать разделы непрерывно.

DVD



MP3



# Функция выбора угла просмотра

RUS

Эта функция позволяет вам просматривать одну и ту же сцену под разными углами.

DVD

1 Нажмите кнопку **INFO**.

2 Нажмите кнопку **▶** для перемещения к значку функции выбора угла просмотра.



3 Нажмите кнопки **▲**, **▼** или цифровые кнопки для выбора желаемого угла.

- При каждом нажатии кнопки, угол будет меняться, как указано далее:

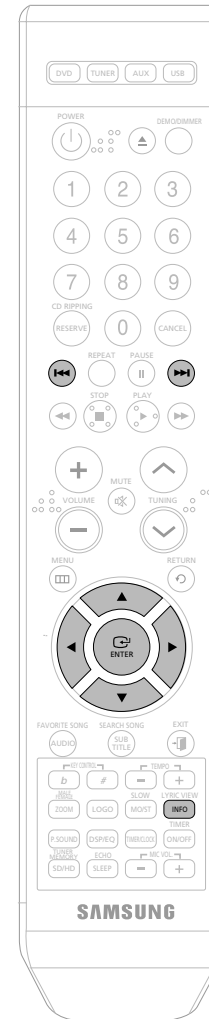
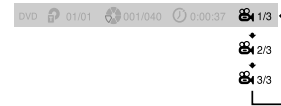

Примечание

- Функция выбора угла просмотра работает только с теми дисками, на которых изображение записано с разных углов.

РЕЖИМ РАБОТЫ



# Повторное воспроизведение

Повторное воспроизведение позволяет вам повторно проигрывать один и тот же раздел, композицию, дорожку (песню) или папку (файл MP3).

DVD CD MP3 JPEG

## Нажмите кнопку REPEAT.

- При каждом нажатии кнопки во время воспроизведения, режим повторного воспроизведения будет меняться, как указано далее:

DVD

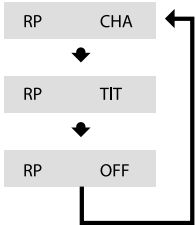

CD

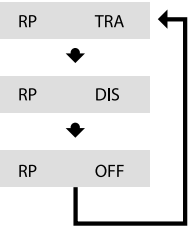

MP3 JPEG

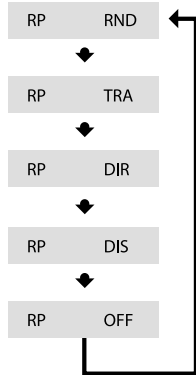

### Параметры повторного воспроизведения

**CHA (раздел)**  
Повторно воспроизводится выбранный раздел.

**TIT (композиция)**  
Повторно воспроизводится выбранная композиция.

**RAD (случайное)**  
Дорожки воспроизводятся в случайном порядке. Воспроизводимая дорожка может воспроизвестись снова.

**TRA (дорожка)**  
Повторно воспроизводится выбранная дорожка.

**DIR**  
Повторно воспроизводятся все дорожки в выбранной папке.

**DIS (диск)**  
Повторно воспроизводится весь диск

**OFF**  
Повторное воспроизведение отменено.

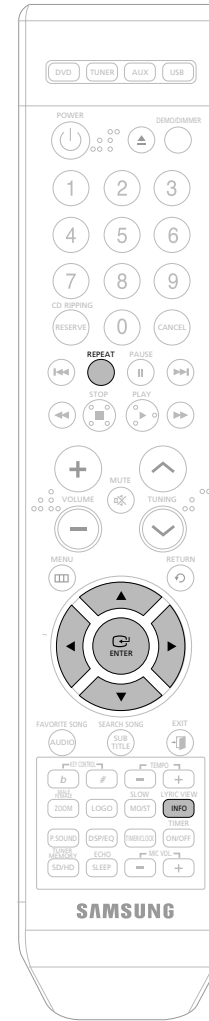

DVD CD

## Выбор режима повторного воспроизведения на экране информации о диске

**1** Нажмите кнопку **INFO** два раза.

- Для CD нажмите один раз кнопку INFO.



**2** Нажмите кнопку **▶** для перемещения к значку повторного воспроизведения.



**3** Нажмите кнопку **▼** для выбора желаемого режима повторного воспроизведения.



**4** Нажмите кнопку **ENTER**.

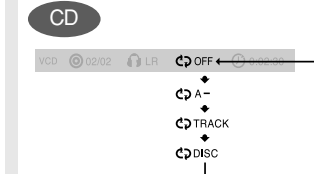

### Примечание

- Для дисков с файлами MP3 и JPEG, вы не сможете выбрать режим повторного воспроизведения на экране информации о диске.

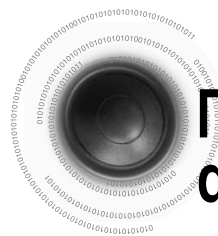

# Повторное воспроизведение фрагмента (от A до B)

DVD CD

**1** Нажмите кнопку **INFO** два раза.

**2** Нажмите кнопку **▶** для перемещения к значку повторного воспроизведения (↻).

**3** Нажмите кнопки **▲, ▼** для выбора значения **<A->**, а затем нажмите кнопку **ENTER** в начале желаемого фрагмента.

При нажатии кнопки **ENTER** выбранная позиция сохраняется в памяти.

**4** Нажмите кнопку **ENTER** в конце желаемого фрагмента.

Указанный фрагмент станет повторно воспроизводиться.



REPEAT: A-B

➤ Для возврата к нормальному воспроизведению, нажмите кнопку **▲, ▼** до выбора значения **↻ OFF**.

- Функция повторного воспроизведения фрагмента не работает с дисками DivX, MP3 и JPEG.
- Функция масштабирования не работает с дисками формата DivX.



# Функция масштабирования

Эта функция позволяет вам увеличивать определенный участок изображения.

RUS

## Функция увеличения экрана (Screen Enlarge)

DVD

**1** Нажмите кнопку **ZOOM**.



**2** Нажмите кнопки **▲, ▼, ◀, ▶** для перемещения к увеличиваемому участку изображения.



**3** Нажмите кнопку **ENTER**.

- При каждом нажатии кнопки, уровень увеличения будет меняться, как указано далее:

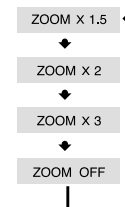

РЕЖИМ РАБОТЫ

# Выбор языка звуковой дорожки и субтитров

# Перемещение к определенной сцене или песне

## Функция выбора языка звуковой дорожки DVD

**1** Нажмите кнопку **INFO** два раза.



**2** Нажмите кнопки **▲**, **▼** или цифровые кнопки для выбора желаемого языка звуковой дорожки.

• В зависимости от количества языков на DVD-диске, при каждом нажатии кнопки будет выбираться другой язык звуковой дорожки (ENGLISH, SPAIN, JAPANESE и т.д.).



## Функция выбора языка субтитров DVD

**1** Нажмите кнопку **INFO** два раза.



**2** Нажмите кнопку **▶** для перемещения к значку субтитров.



**3** Нажмите кнопки **▼** или цифровые кнопки для выбора желаемых субтитров.

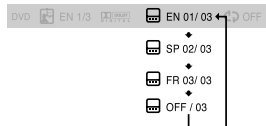

### Примечание

- Для выбора языка субтитров можно также использовать кнопки **AUDIO** или **SUBTITLE** пульта ДУ.
- В зависимости от дисков, функции выбора языка могут не работать.

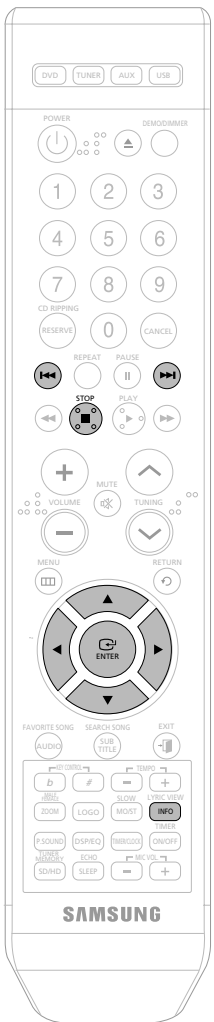

## DVD CD

**1** Нажмите кнопку **INFO**.

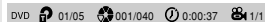

## Перемещение к разделу

**4** Нажмите кнопки **▲**, **▼** или цифровые кнопки для выбора желаемого раздела, а затем нажмите кнопку **ENTER**.

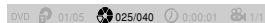

## MP3 JPEG

Нажимайте цифровые кнопки

- Выбранный файл будет воспроизведен.
- Перемещение по дискам MP3 и JPEG из экрана информации о диске невозможно.
- При воспроизведении дисков MP3 и JPEG, вы не сможете использовать кнопки **▲**, **▼** для перемещения папок. Для перемещения папки нажмите кнопку **■** (Стоп), а затем нажмите кнопки **▲**, **▼**.

## Перемещение к композиции или дорожке

**2** Нажмите кнопки **▲**, **▼** или цифровые кнопки для выбора желаемой композиции или дорожки, а затем нажмите кнопку **ENTER**.



## Перемещение к временной позиции

**5** Нажмите кнопку **◀**, **▶** для перемещения к значку времени.



## Перемещение к разделу

**3** Нажмите кнопку **◀** **▶** для перемещения к значку раздела.

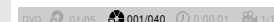

## Перемещение к временной позиции

**6** Нажмите цифровые кнопки для выбора желаемого значения времени, а затем нажмите кнопку **ENTER**.



### Примечание

- Для перемещения к желаемой композиции, разделу или дорожке, вы можете нажать кнопку **◀◀▶▶** на пульте дистанционного управления.
- В зависимости от диска, перемещение к композиции или временной позиции может не работать.





# Использование меню диска

Вы можете использовать меню для выбора языка звуковых дорожек, профиля и т.д. Содержание меню различных DVD-дисков может отличаться.

DVD

**1** В режиме останова нажмите кнопку **MENU**.



**2** Нажмите кнопки **▲**, **▼** для перемещения к пункту "Меню диска" и нажмите кнопку **ENTER**.

- При попытке выбора меню на диске, который его не поддерживает, на экране появится сообщение "This menu is not supported".



**3** Нажмите кнопки **▲**, **▼**, **◀**, **▶** для выбора желаемого пункта.



**4** Нажмите кнопку **ENTER**.



# Использование меню композиции

У DVD-дисков с несколькими композициями вы можете просматривать различные меню для каждого фильма. В зависимости от диска, эта функция может либо не работать, либо работать по-другому.

DVD

**1** В режиме останова нажмите кнопку **MENU**.



**2** Нажмите кнопку **▲**, **▼** для перемещения к пункту "Меню сюжета".



**3** Нажмите кнопку **ENTER**.

- Появится меню композиции.



Нажмите кнопку **RETURN**, чтобы вернуться на предыдущий уровень.

Нажмите кнопку **MENU** для выхода из экрана настроек.

Нажмите кнопку **EXIT** для выхода из экрана настроек.

# УСТАНОВИТЬ ЯЗЫК

По умолчанию языком экранного меню установлен английский язык.

**1** В режиме останова нажмите кнопку **MENU**.



**2** Нажмите кнопки ▼ для перемещения к пункту "Настройки" и нажмите кнопку **ENTER**.



**3** Нажмите кнопку **ENTER**.



**4** Нажмите кнопки ▲, ▼ для выбора желаемого пункта, а затем нажмите кнопку **ENTER**.



Выбор языка экранного меню

**5** Нажмите кнопки ▲, ▼ для выбора желаемого языка, а затем нажмите кнопку **ENTER**.

• При смене языка на English и завершении настроек, экранное меню отобразится на английском языке.



Выбор языка звуковой дорожки (записанного на диске)

**Примечание**

• Для выбора иного языка, выберите пункт **OTHER** и введите код языка вашей страны. Коды языков различных стран смотрите на странице 38. Может быть выбран язык звуковой дорожки, субтитров и меню диска.



Выбор языка субтитров (записанного на диске)



Выбор языка меню диска (записанного на диске)

# Перечень языковых кодов

Введите подходящий кодовый номер для начальных настроек аудиозаписи диска "Disc Audio", субтитров диска "Disc Subtitle" и/или меню диска "Disc Menu" (См. страницу 37).

Код	Язык	Код	Язык	Код	Язык	Код	Язык
1027	Afar	1181	Frisian	1334	Latvian, Lettish	1506	Slovenian
1028	Abkhazian	1183	Irish	1345	Malagasy	1507	Samoan
1032	Afrikaans	1186	Scots Gaelic	1347	Maori	1508	Shona
1039	Amharic	1194	Galician	1349	Macedonian	1509	Somali
1044	Arabic	1196	Guarani	1350	Malayalam	1511	Albanian
1045	Assamese	1203	Gujarati	1352	Mongolian	1512	Serbian
1051	Aymara	1209	Hausa	1353	Moldavian	1513	Siswati
1052	Azerbaijani	1217	Hindi	1356	Marathi	1514	Sesotho
1053	Bashkir	1226	Croatian	1357	Malay	1515	Sundanese
1057	Byelorussian	1229	Hungarian	1358	Maltese	1516	Swedish
1059	Bulgarian	1233	Armenian	1363	Burmese	1517	Swahili
1060	Bihari	1235	Interlingua	1365	Nauru	1521	Tamil
1069	Bislama	1239	Interlingue	1369	Nepali	1525	Tegulu
1066	Bengali; Bangla	1245	Inupiak	1376	Dutch	1527	Tajik
1067	Tibetan	1248	Indonesian	1379	Norwegian	1528	Thai
1070	Breton	1253	Icelandic	1393	Occitan	1529	Tigrinya
1079	Catalan	1254	Italian	1403	(Afan) Oromo	1531	Turkmen
1093	Corsican	1257	Hebrew	1408	Oriya	1532	Tagalog
1097	Czech	1261	Japanese	1417	Punjabi	1534	Setswana
1103	Welsh	1269	Yiddish	1428	Polish	1535	Tonga
1105	Danish	1283	Javanese	1435	Pashto, Pushto	1538	Turkish
1109	German	1287	Georgian	1436	Portuguese	1539	Tsonga
1130	Bhutani	1297	Kazakh	1463	Quechua	1540	Tatar
1142	Greek	1298	Greenlandic	1481	Rhaeto-Romance	1543	Twì
1144	English	1299	Cambodian	1482	Kirundi	1557	Ukrainian
1145	Esperanto	1300	Kannada	1483	Romanian	1564	Urdu
1149	Spanish	1301	Korean	1489	Russian	1572	Uzbek
1150	Estonian	1305	Kashmiri	1491	Kinyarwanda	1581	Vietnamese
1151	Basque	1307	Kurdish	1495	Sanskrit	1587	Volapuk
1157	Persian	1311	Kirghiz	1498	Sindhi	1613	Wolof
1165	Finnish	1313	Latin	1501	Sangro	1632	Xhosa
1166	Fiji	1326	Lingala	1502	Serbo-Croatian	1665	Yoruba
1171	Faeroese	1327	Laothian	1503	Singhalese	1684	Chinese
1174	French	1332	Lithuanian	1505	Slovak	1697	Zulu

\* Если выбранный язык не записан на диске, язык меню не сменится.

Чтобы выйти из меню настройки, нажмите кнопку **MENU** или **EXIT**.

Нажмите кнопку **RETURN**, чтобы вернуться на предыдущий уровень.



# Настройка родительского контроля (уровня оценок)

Используйте функцию родительского контроля для предотвращения просмотра детьми DVD-дисков с жестокими сценами или предназначенных для взрослых.

**1** В режиме  
останова нажмите  
кнопку **MENU**.



**2** Нажмите кнопки ▼  
для перемещения к  
пункту "Настройки"  
и нажмите кнопку  
**ENTER**.

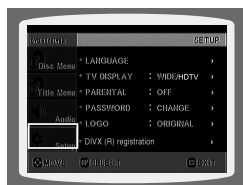

**3** Нажмите кнопки ▼  
для перемещения к  
пункту "ЗАЩИТА"  
и нажмите кнопку  
**ENTER**.



**4** Нажмите кнопки ▲  
▼ для выбора  
желаемого уровня  
оценок, затем  
нажмите кнопку  
**ENTER**.

- При выборе уровня 6, вы не сможете просматривать DVD-диски с содержанием уровня 7 и более.
- Большой уровень находится ближе к жестокому или взрослому содержанию.

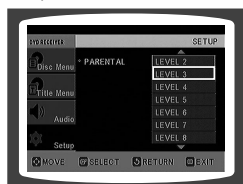

**5** Введите пароль  
и нажмите  
кнопку **ENTER**.

- По умолчанию пароль равен "7890".
- По завершении настройки, вы вернетесь к предыдущему экрану.

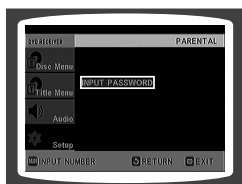

## Примечание

- Эта функция работает, только если DVD-диск содержит информацию по установке пароля включения.

Нажмите кнопку **RETURN**, чтобы вернуться на предыдущий уровень.

Нажмите кнопку **MENU** для выхода из экрана настроек.

Нажмите кнопку **EXIT** для выхода из экрана настроек.

# Установка пароля

Вы можете установить пароль для настройки родительского контроля (уровня оценок).

**1** В режиме  
останова нажмите  
кнопку **MENU**.



**2** Нажмите кнопки ▼  
для перемещения к  
пункту "Настройки"  
и нажмите кнопку  
**ENTER**.



**3** Нажмите кнопки ▼  
для перемещения к  
пункту "ПАРОЛЬ"  
и нажмите кнопку  
**ENTER**.



**4** Нажмите кнопку  
**ENTER**.



**5** Введите пароль  
и нажмите  
кнопку **ENTER**.

- Введите старый пароль и новый пароль с подтверждением.
- Настройка завершена.

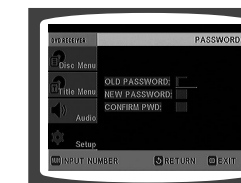

- По умолчанию установлен пароль "7890".

Нажмите кнопку **RETURN**, чтобы вернуться на предыдущий уровень.

Нажмите кнопку **CANCEL** для отмены ошибочного номера при вводе пароля.

Нажмите кнопку **EXIT** для выхода из экрана настроек.

# Настройка фонового изображения

JPEG DVD

При просмотре DVD-дисков или компакт диска с фотографиями JPEG, вы можете установить любое изображение в качестве фонового.

## Настройка фонового изображения

**1** Во время воспроизведения нужного изображения, нажмите кнопку **PAUSE**.

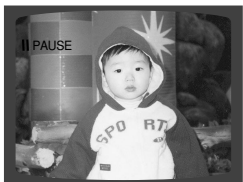

**2** Нажмите кнопку **LOGO**.

• На телеэкране появится надпись "COPY LOGO DATA".

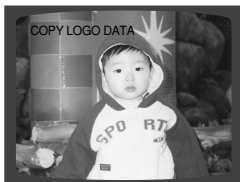

**3** Питание отключится и заново включится.

- Выбранный файл будет воспроизведен.
- Вы можете выбрать до трех настроек фонового изображения.

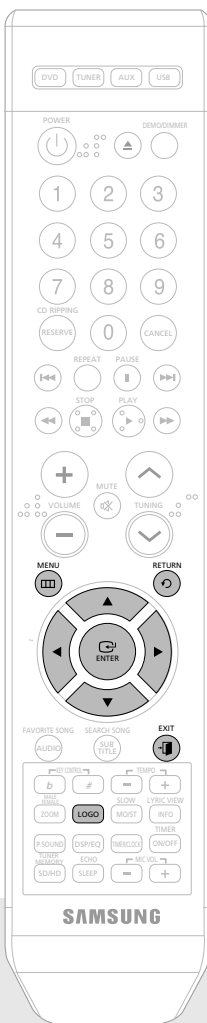

## Для смены фонового изображения

**1** В режиме останова нажмите кнопку **MENU**.



**2** Нажмите кнопки **▼** для перемещения к пункту "Настройки" и нажмите кнопку **ENTER**.



**3** Нажмите кнопки **▼** для перемещения к пункту "ЛОГОТИП" и нажмите кнопку **ENTER**.



**4** Нажмите **▼** для выбора желаемого пункта "ПОЛЬЗ." и нажмите **ENTER**.



**5** Нажмите кнопку **MENU** для выхода из экрана настроек.



Выберите этот пункт для установки изображения с логотипом Samsung в качестве фона.



Выберите этот пункт для установки в качестве фона своего изображения.

Нажмите кнопку **RETURN**, чтобы вернуться на предыдущий уровень.

Нажмите кнопку **MENU** для выхода из экрана настроек.

Нажмите кнопку **EXIT** для выхода из экрана настроек.

# Настройка функции DRC (Dynamic Range Compression)

Вы можете использовать эту функцию для наслаждения звуком Dolby Digital во время просмотра фильмов ночью с небольшой громкостью.



**1** В режиме останова нажмите кнопку **MENU**.



**2** Нажмите кнопки **▼** для перемещения к пункту “Звук” и нажмите кнопку **ENTER**.



**3** Если выбрано “DRC”, нажмите **ENTER**.

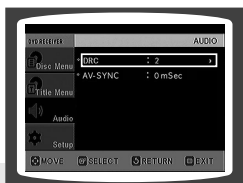

**4** Нажмите кнопку **▲, ▼** для настройки функции DRC.

- С каждым нажатием кнопки **▲** эффект будет усиливаться, а с каждым нажатием кнопки **▼** - уменьшаться.



Нажмите кнопку **RETURN**, чтобы вернуться на предыдущий уровень.

Нажмите кнопку **MENU** для выхода из экрана настроек.

Нажмите кнопку **EXIT** для выхода из экрана настроек.

# Настройка синхронизации аудио- и видеосигнала

При подключении к цифровому телевизору изображение может отставать от звука. В этом случае настройте задержку по времени в соответствии с изображением.

**1** В режиме останова нажмите кнопку **MENU**.



**2** Нажмите кнопки **▲, ▼** для перемещения к пункту “Звук” и нажмите кнопку **ENTER**.

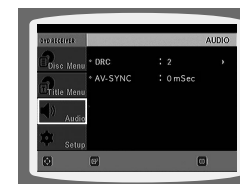

**3** Нажмите кнопки **▲, ▼** для перемещения к пункту “AV-SYNC” и нажмите кнопку **ENTER**.

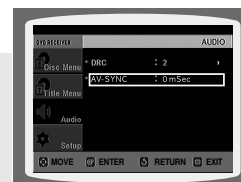

**4** Нажмите кнопки **▲, ▼** для выбора времени задержки синхронизации изображения и звука, затем нажмите кнопку **ENTER**.

- Вы можете установить время задержки звука от 0 до 90 мс. Выберите оптимальное значение.

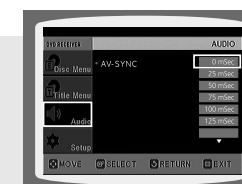

Нажмите кнопку **RETURN**, чтобы вернуться на предыдущий уровень.

Нажмите кнопку **EXIT** для выхода из экрана настроек.

# ВОСПРОИЗВЕДЕНИЕ ДИСКА DVD-OK (КАРАОКЕ)

Находясь дома, вы можете почувствовать себя, как в баре караоке. Вы можете смотреть видео и петь под аккомпанемент, при этом на экране вам будет показываться текст песни.



**1** С помощью кнопок с **ЦИФРАМИ (0~9)** введите номер песни, которую вы хотите воспроизвести.

- Номер и название песни отобразятся вверху экрана.

**2** Нажмите кнопку **PLAY** (▶).

- Номер и название песни появятся на экране телевизора, начнется воспроизведение аккомпанемента.



Если вы ввели неверный номер песни

- Нажмите кнопку **CANCEL**.

Для остановки аккомпанемента

- Нажмите кнопку **СТОП**.

# Подключение наушников/работа с микрофоном

Создайте караоке бар у себя дома. Смотрите видеоклипы со словами песен на ТВ-экране и пойте под аккомпанемент любимых мелодий.

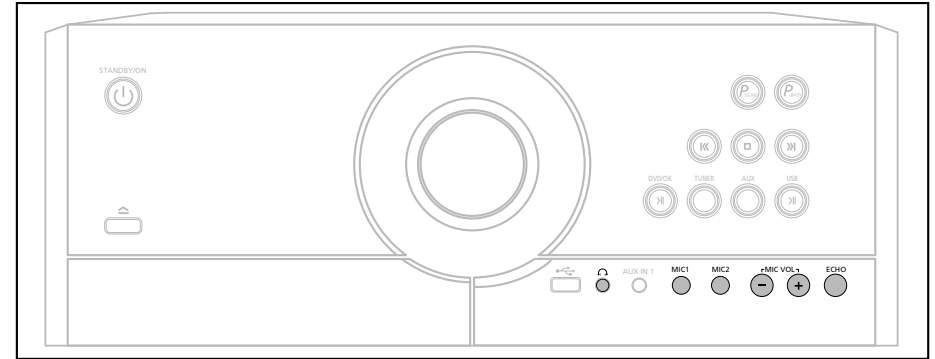

Подключите наушники к гнезду **PHONES** на передней панели.

- При этом звук из динамиков отключится.

Подключите микрофон со штекером  $\varnothing 3,5$  в гнездо **Mic 1** или **2**.

- Подключите один или два микрофона.
- Отрегулируйте чувствительность микрофона с помощью кнопок **MIC -**, **+**.
- Нажмите кнопку **ECHO** для выбора функции ECHO1, ECHO2 или ECHO OFF (отключено).
- Микрофон не работает, если выбрана настройка HDMI AUDIO ON (ВКЛ).

## Примечание

- Длительное прослушивание в наушниках музыки с большой громкостью может испортить ваш слух.
- При подключении наушников автоматически выбирается настройка HDMI AUDIO OFF (ВЫКЛ)

## Примечание

- Если во время использования функции караоке присутствуют помехи (пронзительный или подвывающий звук), переместите микрофон от громкоговорителей. Также можно понизить уровень громкости микрофона или громкоговорителей.
- Если для параметра "HDMI-звук" установлено значение "Вкл.", использование микрофона невозможно.

# РЕЗЕРВИРОВАНИЕ ПЕСНИ

## Вариант 1>

1. В режиме остановки или воспроизведения нажмите **кнопку** (0~9) для выбора песни.
2. Нажмите кнопку **RESERVE**.

## Вариант 2>

1. В списке search song нажмите кнопку ▲, ▼, ◀, ▶ для выбора песни.
2. Нажмите кнопку **RESERVE**.

## Вариант 3>

1. В списке Favorite нажмите кнопку ▲, ▼, ◀, ▶ для выбора песни.
2. Нажмите кнопку **RESERVE**.

## РЕЗЕРВИРОВАНИЕ АККОМПАНЕМЕНТА

При воспроизведении аккомпанемента, вы можете указать, какую песню вы хотите петь следующей.

**1** С помощью кнопок с **ЦИФРАМИ** (0~9) введите номер песни, которую вы хотите резервировать для исполнения по окончании текущей.

**2** Нажмите кнопку **RESERVE**.

Следующая песня резервирована.

Чтобы отменить резервирование

1. Введите номер зарезервированной песни.
2. Нажмите кнопку **CANCEL**.

### Примечание

- Функция ПОВТОРА не будет действовать, если во время воспроизведения диска dvd-ok вы воспользуетесь функцией резервирования.
- Можно сохранить в памяти не более десяти композиций.

# ПРИОРИТЕТ ПРИ ВОСПРОИЗВЕДЕНИИ АККОМПАНЕМЕНТА

Даже если уже зарезервирована какая-либо песня, вы можете сделать так, чтобы система воспроизвела аккомпанемент для той песни, которую вы захотели спеть первой.

**1** В режиме остановки с помощью кнопок с **ЦИФРАМИ** (0~9) выберите номер песни, которую вы хотите воспроизвести.

**2** Нажмите кнопку **PLAY** (▶).



## ПОВТОР ДЛЯ ДИСКОВ DVD-OK

**1** В режиме остановки или во время звучания аккомпанемента нажмите кнопку **REPEAT**.

**2** Нажмите кнопку ▲, ▼ для выбора состояния режима **REPEAT**.



**3** При каждом нажатии кнопки режимы изменяются в следующем порядке.

Normal ↔ [REPEAT] ↔ [REPEAT 1] ↔ [REPEAT ALL] ↔ [REPEAT R]

- Normal** : Повтор выключен
- 1** : Повтор выбранной песни
- ALL** : Повтор всех песен
- R** : Повтор песен в произвольном порядке

### Примечание

- Функция ПОВТОРА не будет действовать, если во время воспроизведения диска **DVD-OK** вы воспользуетесь функцией **РЕЗЕРВИРОВАНИЯ**.



# ФУНКЦИЯ КАРАОКЕ УСТАНОВКА

- Эта функция состоит из двух режимов: Караоке и Настройки
- В режиме Караоке можно выбрать Поиск песни/Списки любимых песен/Игра "Лучший певец"
- В режиме Настройки можно выбрать: Бэк-вокал/Фанфары/Уровень оценки/Тень/Язык

1. Нажмите кнопку MENU в режиме Stop.
2. Нажмите кнопку ▲, ▼, чтобы выбрать нужный режим (Karaoke/ Setup), а затем нажмите кнопку ▲, ▼, ◀, ▶, чтобы выбрать нужный пункт.



## Выбор бэк-вокала

Для бэк-вокала можно установить значение Вкл. или Выкл.

**1** Загрузите диск DVD-OK.

**2** Нажмите кнопку MENU.

**3** Нажмите кнопку ▲, ▼, ◀, ▶ для выбора **Установка** → **Бэк-вокал**.

**4** Нажмите кнопку ▲, ▼ Для выбора нужного пункта, а затем нажмите кнопку ENTER.



Параметр изменяется следующим образом.  
Вкл. → Выкл.

### Примечание

- При использовании функции управления тональностью во время воспроизведения песни в сопровождении хора звук хора не будет слышен.
- Функция бэк-вокала может не работать в зависимости от информации, записанной на диске.

## Настройка функции фанфары

Вы можете сделать так, чтобы по окончании вашего пения прозвучали фанфары.

**1** Загрузите диск DVD-OK.

**2** Нажмите кнопку MENU.

**3** Нажмите кнопку ▲, ▼, ◀, ▶ для выбора **Настройки** → **Фанфары**.

**4** Нажмите кнопку ▲, ▼ Для выбора нужного пункта, а затем нажмите кнопку ENTER.

Параметр изменяется следующим образом.  
Вкл. → Выкл.



### Примечание

функция фанфар не работает, если уровень оценки ниже 60 баллов.

## Настройка оценки

Вы можете заранее установить шкалу, по которой будут выставляться оценки за исполнение.

**1** Загрузите диск DVD-OK.

**2** Нажмите кнопку MENU.

**3** Нажмите кнопку ▲, ▼, ◀, ▶ для выбора **Настройки** → **Уровень оценки**.

**4** Нажмите кнопку ▲, ▼ Для выбора нужного пункта, а затем нажмите кнопку ENTER.

Параметр изменяется следующим образом.  
Выкл. → Легкий → Средний → Трудный





# ФУНКЦИЯ КАРАОКЕ УСТАНОВКА (продолжение)



## Установка тени для текста песни

Вы можете сделать так, чтобы слова песни, которые нужно петь в данный момент, выделялись затенением.

- 1** Загрузите диск DVD-OK.
- 2** Нажмите кнопку **MENU**.

- 3** Нажмите кнопку **▲, ▼, ◀, ▶** для выбора **Настройки → Тень**.
- 4** Нажмите кнопку **▲, ▼** для выбора режима Вкл./Выкл. для всплывающего меню, и кнопку **ENTER** для выбора нужного пункта меню.



Параметр изменяется следующим образом.  
Вкл. → Выкл.

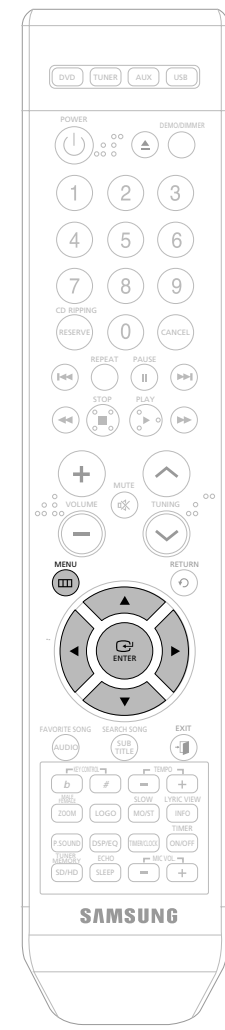

## Установка языка

Можно выбрать язык экранного меню (английский или русский).

- 1** Загрузите диск DVD-OK.
- 2** Нажмите кнопку **MENU**.

- 3** Нажмите кнопку **▲, ▼, ◀, ▶** для выбора **Настройки → Язык**.
- 4** Нажмите кнопку **▲, ▼** для выбора режима Английский/Русский для всплывающего меню, и кнопку **ENTER** для выбора нужного пункта меню.



Параметр изменяется следующим образом.  
Английский → Русский

# ФУНКЦИЯ ПОИСКА ПЕСНИ

Вы можете легко найти нужную песню по информации на экране, не заглядывая в песенник. При нажатии кнопки (◀, ▶) в режиме перечня песен выполняется перемещение на одну страницу. При нажатии кнопки ▲, ▼ выполняется перемещение на одну песню.

## Структура меню поиска песен

Раздел	Подраздел	Алфавит
Русские Украинские Иностранные	Название Исполнитель	A ~ Я, 1 ~ 0
Дуэты	Название	
Жанры	Рок Шансон Народные Барды Романсы	
Хиты	Современные 70-80 гг. Детские Патриотические	

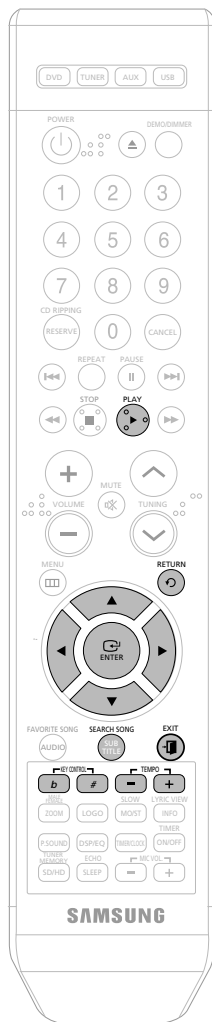

## Поиск по языку

**1** В режиме **остановка** нажмите кнопку **SEARCH SONG** (поиск песни). Нужный язык можно также выбрать в режиме **MENU** (меню) с помощью кнопок ▲, ▼, ◀, ▶.

**2** Нажмите **красную** кнопку, затем нажмите кнопку ▲, ▼ для выбора нужного языка.

**3** Нажмите **зелёную** кнопку, затем нажмите кнопку ▲, ▼ для выбора пункта **Название** или **исполнителя**.

- Можно выбрать следующие языки: Русские → Украинские → Иностранные.
- После этого нажмите кнопку **RETURN** для перехода обратно к списку песен.

**4** Нажмите **жёлтую** кнопку для перехода к алфавиту и нажмите кнопку ▲, ▼ для выбора символа.

**5** Нажмите **синюю** кнопку, затем нажмите кнопки ▲, ▼ для перехода к дополнительным параметрам.

**6** Нажмите кнопку **ENTER** для перехода к списку песен, а затем нажмите кнопку ▼, ▲ для выбора необходимой песни.

**7** Нажмите кнопку **PLAY** для воспроизведения выбранной песни.



Выход из экранного меню поиска песни  
Нажмите кнопку **EXIT**.

# ФУНКЦИЯ ПОИСКА ПЕСНИ (продолжение)

Вы можете легко найти нужную песню по информации на экране, не заглядывая в песенник.

## Поиск песни для исполнения дуэтом

**1** В режиме остановки нажмите кнопку **SEARCH SONG** или в режиме меню нажмите кнопку **▲**, **▼**, **◀**, **▶** для выбора **Карaoke→Поиск песни**

**2** Нажмите **красную** кнопку, затем нажмите кнопку **▲**, **▼** для выбора пункта **Дуэты**.

• В это время нажмите кнопку **RETURN** для перехода к списку песен снизу.

**3** Нажмите кнопку **зелёную** для выбора элемента **Название**.



**4** Нажмите **желтую** кнопку для перехода к алфавиту и нажмите кнопку **▲**, **▼** для выбора символа.

**5** Нажмите **синюю** кнопку, затем нажмите кнопки **▲**, **▼** для перехода к дополнительным параметрам.

**6** Нажмите кнопку **ENTER** для перехода к списку песен, а затем нажмите кнопку **▼**, **▲** для выбора необходимой песни.

**7** Нажмите кнопку **PLAY** для воспроизведения выбранной песни.

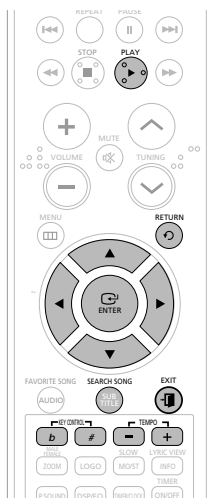

## Поиск по жанру

**1** В режиме остановки нажмите кнопку **SEARCH SONG** или в режиме меню нажмите кнопку **▲**, **▼**, **◀**, **▶** для выбора **Карaoke→Поиск песни**

**2** Нажмите **красную** кнопку, затем нажмите кнопку **▲**, **▼** для выбора пункта **Жанры**.

• В это время нажмите кнопку **RETURN** для перехода к списку песен снизу.



**4** Нажмите **желтую** кнопку для перехода к алфавиту и нажмите кнопку **▲**, **▼** для выбора символа.

**5** Нажмите **синюю** кнопку, затем нажмите кнопки **▲**, **▼** для перехода к дополнительным параметрам.

**6** Нажмите кнопку **ENTER** для перехода к списку песен, а затем нажмите кнопку **▼**, **▲** для выбора необходимой песни.

**7** Нажмите кнопку **PLAY** для воспроизведения выбранной песни.

**3** Нажмите **зелёную** кнопку для перехода к дополнительным параметрам, а затем нажмите кнопку **▲**, **▼** для выбора популярной песни.

• Можно выбрать список песен из следующих категорий: **Рок → Шансон → Народные → Барды → Романсы**.

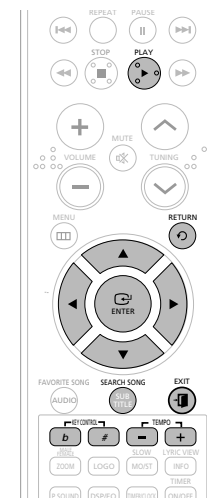

Выход из экранного меню поиска песни

Нажмите кнопку **EXIT**.

Выход из экранного меню поиска песни

Нажмите кнопку **EXIT**.

# ФУНКЦИЯ ПОИСКА ПЕСНИ (продолжение)

Вы можете легко найти нужную песню по информации на экране, не заглядывая в песенник.

## Поиск по популярным песням

**1** В режиме остановки нажмите кнопку **SEARCH SONG** или в режиме меню нажмите кнопку **▲**, **▼**, **◀**, **▶** для выбора Карaoke → Поиск песни



**4** Нажмите **желтую** кнопку для перехода к алфавиту и нажмите кнопку **▲**, **▼** для выбора символа.

**6** Нажмите кнопку **ENTER** для перехода к списку песен, а затем нажмите кнопку **▼**, **▲** для выбора необходимой песни.

**2** Нажмите **красную** кнопку, затем нажмите кнопку **▲**, **▼** для выбора пункта Жанры.

- В это время нажмите кнопку **RETURN** для перехода к списку песен снизу.

**5** Нажмите **синюю** кнопку, затем нажмите кнопки **▲**, **▼** для перехода к дополнительным параметрам.

**7** Нажмите кнопку **PLAY** для воспроизведения выбранной песни.

**3** Нажмите **зелёную** кнопку для перехода к дополнительным параметрам, а затем нажмите кнопку **▲**, **▼** для выбора популярной песни.

- Можно выбрать список песен из следующих категорий: Современные → 70-80 гг. → Детские → Патриотические.

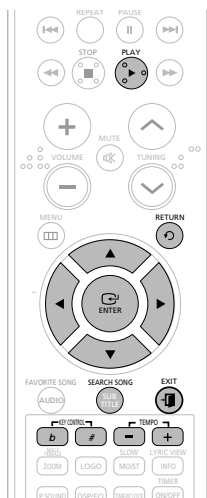

# ФУНКЦИЯ “ЛЮБИМАЯ ПЕСНЯ”

RUS

В списке песен “любимые 1, 2 или 3” можно сохранить песни, которые вам нравятся или которые вы часто поете, так что вы сможете легко находить и петь любимые песни. В каждом списке песен “любимые” можно сохранить до 50 песен.

## Сохранение любимой песни

**Вариант 1>**

1. В режиме остановки нажмите кнопку **FAVORITE SONG**.
  - В режиме меню с помощью кнопок управления курсором **▲**, **▼**, **◀**, **▶** выберите пункт Списки любимых песен.
2. Нажмите **красную**, **зелёную**, **синюю** кнопки для выбора местоположения сохранения: **ЛЮБИМЫЕ 1, 2, 3**.
3. Нажмите номерную **кнопку (0~9)** для ввода номера нужной песни.
4. Нажмите кнопку **FAVORITE SONG**, чтобы сохранить номер песни в списке любимых песен.

**Вариант 2>**

1. Выберите функцию Поиск песни.
2. Выберите песню и нажмите кнопку **FAVORITE SONG** для выбора параметра В “Любимые”.
3. Выберите местоположение Favorite и нажмите кнопку **ENTER**.

**Вариант 3>**

1. Во время воспроизведения нажмите кнопку **PAUSE (II)**.
2. Нажмите кнопку **FAVORITE SONG**.
3. Нажмите кнопку **▲**, **▼** для выбора списка любимых песен, в который требуется сохранить песню.
4. Нажмите кнопку **ENTER** для сохранения песни.

## Удаление любимой песни

1. Кнопку **FAVORITE SONG** в режиме остановки или воспользуйтесь кнопкой **▲**, **▼**, **◀**, **▶** для выбора Карaoke → Списки любимых песен на экране меню.
2. Для выбора нужного списка любимых песен воспользуйтесь **красной**, **зелёной**, или **синей** кнопками.
3. Выберите песню, которую необходимо удалить и нажмите кнопку **CANCEL**.



КАРАОКЕ

Выход из экранного меню поиска песни

Нажмите кнопку **EXIT**.

# ФУНКЦИЯ “ЛЮБИМАЯ ПЕСНЯ” (продолжение)

В списке песен “любимые 1, 2 или 3” можно сохранить песни, которые вам нравятся или которые вы часто поете, так что вы сможете легко находить и петь любимые песни. В каждом списке песен “любимые” можно сохранить до 50 песен.

## Исполнение любимой песни



**1** Кнопку FAVORITE SONG в режиме остановки или воспользуйтесь кнопкой ▲, ▼, ◀, ▶ для выбора Карaoke → Списки любимых песен на экране меню.

**2** Для выбора нужного списка любимых песен воспользуйтесь **красной, зелёной, или синей** кнопками.

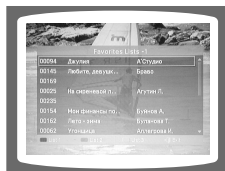

**3** Нажмите кнопку ▲, ▼ для выбора необходимой песни.

**4** Нажмите кнопку PLAY для воспроизведения выбранной песни.

Выход из экранного меню любимых песен  
Нажмите кнопку EXIT.

# ФУНКЦИЯ ПРОСМОТРА ТЕКСТОВ ПЕСЕН

Можно просматривать текст текущей песни.

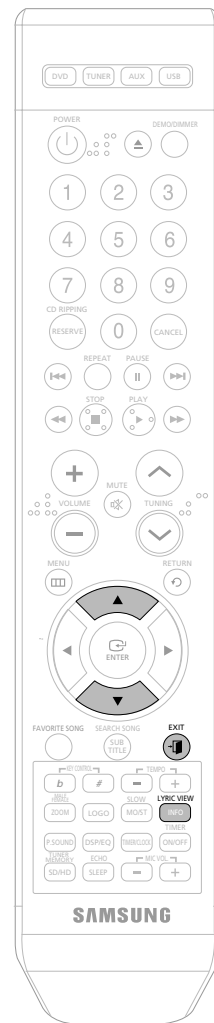

**1** Воспроизведение песни после выбора режима остановки/любимой песни/поиска песни/игры “Лучший певец”.

**2** Нажмите кнопку “Пауза”, а затем кнопку LYRIC VIEW.

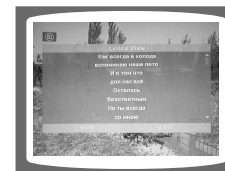

**3** Для перехода к желаемому тексту песни используйте кнопки со стрелками ▲, ▼.

Для выхода из режима просмотра текстов песен нажмите кнопку EXIT.

# УПРАВЛЕНИЕ ТОНАЛЬНОСТЬЮ / ИЗМЕНЕНИЕ ТЕМПА МЕЛОДИИ / ВЫБОР МУЖСКОГО-ЖЕНСКОГО ГОЛОСА



## УПРАВЛЕНИЕ ТОНАЛЬНОСТЬЮ

Во время воспроизведения нажимайте кнопки **KEY CONTROL b, #**.

- При каждом нажатии **#** кнопки тональность повышается, а при нажатии **b** кнопки - понижается.



## ИЗМЕНЕНИЕ ТЕМПА МЕЛОДИИ

Во время воспроизведения нажимайте кнопки **ТЕМПО -, +**.

- При каждом нажатии **+** кнопки темп ускоряется, а при нажатии **-** кнопки - замедляется.



## ВЫБОР МУЖСКОГО-ЖЕНСКОГО ГОЛОСА

Во время воспроизведения нажимайте кнопку **MALE(FEMALE)**.

- При нажатии кнопки **MALE(FEMALE)** поочередно выбирается аккомпанемент для мужского и женского голоса.
- Выберите мужской голос для исполнения мужским голосом и женский голос - для исполнения женским голосом.

# ФУНКЦИЯ ИГРА “ЛУЧШИЙ ПЕВЕЦ”

RUS

- Можно создать команду для участия в конкурсе пения.
- Можно создать конкурс пения, в котором будет до 5 раундов, и в котором одновременно могут принимать участие до трех команд.
- Одна команда может выбрать первый, третий или пятый раунд конкурса, в котором соревнуются 2 или 3 команды.

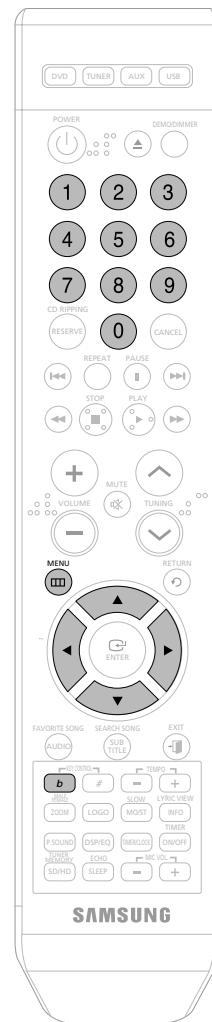

**1** Нажмите кнопку **MENU** в режиме остановки.

**2** Нажмите кнопку **▲, ▼, ◀, ▶** для выбора Карaoke-Игра “Лучший певец”.

## Запуск функции игра “Лучший певец”

**1** Выберите режим Игра “Лучший певец”.

**2** Нажмите кнопку **▲, ▼, ◀, ▶**, чтобы переместиться в команду или в соответствующий раунд и для выбора песни.

**3** Нажмите номерную кнопку (0~9) или выберите список Search Song для выбора песни.

**4** Чтобы начать игру, нажмите **КРАСНУЮ b** кнопку.



- Можно выбрать песню из любого раунда конкурса, а не ту, которая выпадает по очереди.
- Если песня не будет выбрана, будет воспроизведена случайная песня.

КАРАОКЕ

# ФУНКЦИЯ ИГРА “ЛУЧШИЙ ПЕВЕЦ” (продолжение)

## Резервирование песни в режиме игра “Лучший певец”

**1** В режиме “Лучший певец” нажмите номерные кнопки (0~9) для выбора песни.

• В режиме “Лучший певец” нажмите кнопку SEARCH SONG. Выберите песню из списка Search song.



Чтобы вернуться в режим Bowling Game, нажмите кнопку EXIT.

## Настройка режима игра “Лучший певец”

**1** В режиме “Лучший певец” нажмите зелёную кнопку

**2** Нажмите кнопку ▲▼ для выбора нужного пункта (Команда, Раунд), а затем нажмите кнопку ENTER.

**3** При отображении диалогового окна нажмите кнопку ▲, ▼ для выбора нужного номера, а затем нажмите кнопку ENTER.

**4** Чтобы применить выбранную настройку, нажмите # кнопку.



# Прослушивание радио

## Пульт дистанционного управления

**1** Нажмите кнопку **TUNER** для выбора FM-диапазона.

**2** Настройте желаемую станцию.

- Автоматическая настройка 1 : При нажатии кнопок ◀▶▶▶ ввыбирается предустановленная станция.
- Автоматическая настройка 2 : Нажмите и удерживайте кнопку ▼▲ (Настройка/Канал) для автоматического поиска станций в эфире.
- Ручная настройка : Нажмите кнопку ▼▲ кратковременно для увеличения или уменьшения частоты с определенным шагом.

## Главное устройство

**1** Нажимайте кнопку **FUNCTION** (Функция) для выбора диапазона FM.

**2** Выберите радиостанцию.

- Автоматическая настройка 1 : Нажимайте кнопку **STOP** (■) чтобы выбрать режим <PRESET (Предустановленные станции)>, затем нажимайте кнопку [⏪/⏩] для выбора предустановленной станции.
- Автоматическая настройка 2 : Нажмите кнопку **STOP** (■) чтобы выбрать режим <AUTO> (авто), затем нажимайте кнопки [⏪/⏩] чтобы включить автоматический поиск в диапазоне.
- Ручная настройка : Нажимайте кнопку **STOP** (■) чтобы выбрать режим <MANUAL (Ручная настройка)>, затем кратковременно нажимайте кнопку [⏪/⏩] для настройки частоты вверх. или вниз по диапазону.

➤ Нажмите кнопку **MO/ST** для прослушивания в режиме моно или стерео.

- При каждом нажатии кнопки меняются режимы прослушивания <STEREO> и <MONO>.
- В зонах слабого приема для более качественного звучания радиопередач без помех выберите режим MONO.

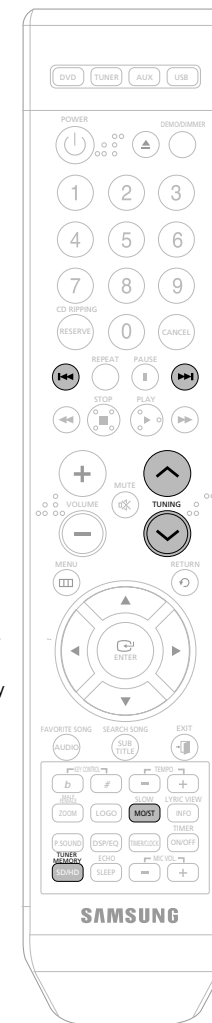



# Предварительная настройка радиостанций

Можно занести в память:  
♦ до 15 FM-радиостанций.



- Пример: сохранение FM-частоты 89,10 МГц в памяти**
- 1 Нажмите кнопку **TUNER** для выбора FM-диапазона.
  - 2 Нажмите кнопку **↙ ↘** для выбора значения <89.10>.
  - 3 Нажмите кнопку **TUNER MEMORY**.
  - 4 Нажмите кнопку **◀▶** для выбора номера настройки.
    - Вы можете выбрать между 1 и 15.
  - 5 Нажмите кнопку **TUNER MEMORY**.
    - Нажимайте кнопку TUNER MEMORY, когда на дисплее отображается надпись <PROGRAM>.
    - Надпись <PROGRAM> перестанет отображаться на дисплее, а станция будет занесена в память.
  - 6 Для занесения в память настройки на другую станцию, повторите Шаги со 2 по 5.
- Для выбора сохраненной станции, нажмите кнопку **◀▶** на пульте дистанционного управления.

• Данное изделие не принимает радиостанции AM-диапазона.



# Таймер

- Функция таймера позволяет включить или выключить мини-систему в выбранное вами время.
- Для прекращения автоматического включения/выключения мини-системы отмените сделанные настройки таймера.
- Перед тем как настраивать таймер, проверьте правильность установки времени.
- В каждом случае у вас будет несколько секунд для выбора настроек. Если вы не успели сделать настройку, вам может понадобиться повторить свои действия.

**Пример:** вы хотите просыпаться по утрам "под музыку".

- 1 Включите мини-систему, нажав кнопку **STANDBY/ON**.
- 2 Нажимайте кнопку **TIMER/CLOCK**, пока на дисплее не появится надпись **TIMER** (таймер).
- 3 Нажмите кнопку **ENTER**.
  - на дисплее вместо символов эквалайзера на несколько секунд появится надпись **ON TM** (время включения), после чего будет отображено время включения, выбранное ранее; теперь вы можете выбрать новое время включения.
- 4 Установите время включения по таймеру.
  - a. Установите час, нажимая кнопку **◀** или **▶**.
  - b. Нажмите кнопку **ENTER**
    - начинают мигать показания минут.
  - c. Установите минуты, нажимая кнопку **◀** или **▶**.
  - d. Нажмите кнопку **ENTER**
    - на дисплее вместо символов эквалайзера на несколько секунд появится надпись **OFF TIME** (время выключения), после чего будет отображено время выключения, выбранное ранее; теперь вы можете выбрать новое время выключения.
- 5 Установите время выключения по таймеру.
  - a. Установите час, нажимая кнопку **◀** или **▶**.
  - b. Нажмите кнопку **ENTER**
    - начинают мигать показания минут.
  - c. Установите минуты, нажимая кнопку **◀** или **▶**.
  - d. Нажмите кнопку **ENTER**
    - на дисплее появится надпись **VOL 10**, где знаки 10 соответствуют выбранному ранее уровню громкости.
- 6 С помощью кнопок **◀** или **▶** измените уровень громкости, затем нажмите кнопку **ENTER**.
  - на дисплее появится название источника сигнала, звук которого будет воспроизводиться по таймеру.
- 7 Чтобы выбрать источник с которого будет осуществляться воспроизведение при включении системы, нажмите кнопку **◀** или **▶**.
  - **TUNER (радио)** : a Нажмите кнопку **ENTER**
  - b Выберите сохраненную радиостанцию, нажимая кнопку **◀** или **▶**.
  - **DVD/CD (компакт-диск)** : Загрузите один компакт-диск или более.
  - **USB**: Подключите USB-устройство
- 8 Нажмите **ENTER/PRGM.**, чтобы подтвердить сделанные настройки таймера.
- 9 Нажмите кнопку **POWER**, чтобы перевести систему в режим ожидания.
  - сверху от показаний времени на дисплее появится значок «свидетельствующий о том, что были сделаны настройки таймера».
  - Теперь мини-система будет включаться и выключаться в выбранное время автоматически.

**Примечание**

- При совпадении у таймера времени включения и отключения появится надпись **ERROR**.
- Вместо кнопок **◀/▶** шаги 4, 5, 6, 7 можно также выполнить с помощью кнопок **◀, ▶** передней панели.

# Отмена функции таймера

После того как сделаны настройки таймера (и появится индикатор **TIMER** на дисплее), режим таймера будет включаться автоматически. Если вы не хотите использовать таймер, отключите его.



Для отмены таймера нажмите один раз кнопку **TIMER ON/OFF**.

- Значок больше отображаться не будет.

Для возобновления таймера нажмите кнопку **TIMER ON/OFF** снова.

- Значок опять появится.

**Примечание**

- Вы можете отменить таймер при включенном питании или когда проигрыватель находится в режиме ожидания.

# Функция Power Sound / Power Bass / DSP/EQ



Ваша мини-система снабжена функцией улучшения звучания Power Sound (МОЩНЫЙ ЗВУК). При использовании функции Power Sound происходит подчеркивание низких частот и двойное усиление уровня высоких частот или басов, что обеспечивает получение полноценного мощного звука.

Данная компактная мини-система подчеркивает басы с помощью функции SBS (МОЩНЫЕ БАСЫ). При использовании этой функции басы звучат более мощно и естественно.

**Нажмите кнопку P.SOUND.**

В результате: на дисплее в течение нескольких секунд отображается индикация "P.SOUND" и "P.SOUND".

Чтобы отменить эту функцию, нажмите снова P.SOUND, на несколько секунд появится надпись "OFF", и мощный звук P.SOUND исчезнет.

- Во время записи с компакт-диска функция мощных басов P.BASS не работает и автоматически отключается.

**Нажмите кнопку P.BASS.**

В результате: на дисплее отображается индикация BASS и P. BASS в течение нескольких секунд.

Для отмены данной функции снова нажмите P.BASS, после чего в течение нескольких секунд на дисплее будет отображаться OFF.

- Во время записи с компакт-диска функция мощных басов P.BASS не работает и автоматически отключается.

**Последовательно нажимайте кнопку DSP/EQ пульта ДУ, чтобы подобрать подходящую настройку эквалайзера.**

Ваша компактная мини-система снабжена эквалайзером с предустановленными настройками, позволяющими подобрать самый оптимальный баланс между высокими и низкими частотами, чтобы он лучше всего соответствовал воспроизводимой музыке.

**Чтобы получить... выберите...**

нормальный баланс звука (линейная АЧХ), .....	PASS
баланс звука, подходящий для прослушивания поп-музыки .....	POPS
баланс звука, подходящий для прослушивания джаза .....	JAZZ
баланс звука, подходящий для прослушивания рок-музыки .....	ROCK
баланс звука, подходящий для прослушивания музыки в студии звукозаписи .....	STUDIO
баланс звука, подходящий для прослушивания музыки в клубе .....	CLUB
баланс звука, подходящий для прослушивания музыки в концертном зале .....	HALL
баланс звука, подходящий для прослушивания звука в кинотеатре .....	MOVIE
баланс звука, подходящий для прослушивания музыки в соборе .....	CHURCH

- При копировании с компакт-диска функция DSP/EQ не работает, при этом автоматически выбирается настройка "Нет эффекта".

Функция усиление баса доступна только с 2-канальным источником LPCM, например для файлов mp3, Divx, cd и wma.

Функция усиление баса не работает в режимах DSP/EQ. Если нажать кнопку усиление баса в режиме DSP/EQ, режим DSP/EQ автоматически отключится и включится функция P. BASS.

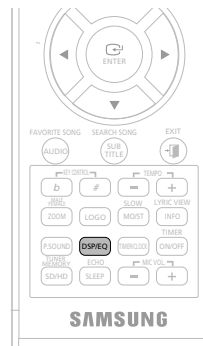

# Функция записи с компакт-диска

Вы можете записать содержимое компакт-диска в виде файлов MP3 на USB-устройство. Эта функция позволяет вам начать запись с начала диска или выбранной вами дорожки.

**1** Включите мини-систему, нажав кнопку **STANDBY/ON**.

**2** Подключите **USB**.

**3** Загрузите компакт-диск в проигрыватель. (цифровой аудиосигнал).

- ◆ Нажмите кнопку **OPEN/CLOSE** (▲), чтобы открыть отсек для диска.
- ◆ Вставьте компакт-диск и нажмите кнопку **OPEN/CLOSE** (▲), чтобы закрыть отсек.
- ◆ Используйте кнопки выбора (◀◀, ▶▶) для выбора желаемой песни.

**4** Для начала записи нажмите на дистанционном пульте управления кнопку **CD RIPPING**.

- ◆ Если система находится в состоянии воспроизведения или паузы, для начала записи текущей дорожки нажмите на пульте дистанционного управления кнопку **CD RIPPING** или нажмите на пульте дистанционного управления кнопку **CD RIPPING**.
- ◆ Для начала записи всех дорожек диска нажмите на пульте дистанционного управления кнопку **CD RIPPING** вверх или на пульте дистанционного управления нажмите и удерживайте кнопку **CD RIPPING**.
- ◆ Загорится красная надпись "CD Ripping" и запись начнется.
- ◆ Во время записи с компакт-диска не отключайте USB-устройство.

**5** Для остановки записи нажмите кнопку **STOP** □, после чего будут созданы и сохранены файлы MP3.

По окончании копирования компакт-диска на устройстве будет создана папка "RIPPING". Записанный файл будет иметь имя вида "SAM\_XXXX".MP3.

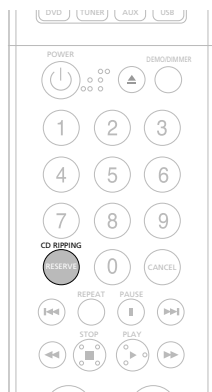

## Примечание

- ◆ Во время записи с компакт-диска не отключайте ни USB-устройство, ни шнур электропитания, так как это может привести к повреждению файла. Если вы хотите остановить запись, нажмите сначала кнопку остановки, а затем после остановки диска отключите USB-устройство.
- ◆ При отключении USB-устройства во время записи, основной блок будет обесточен, и вы не сможете удалить записанный файл. В этом случае подключите USB-устройство к компьютеру, выполните резервное копирование содержимого USB-устройства на компьютер, а затем отформатируйте USB-устройство.
- ◆ Если вы подключите USB-устройство во время воспроизведения компакт-диска, воспроизведение приостановится на время инициализации USB-устройства и затем возобновится.
- ◆ У различных USB-устройств время инициализации может различаться.
- ◆ Если на USB-устройстве не хватит свободного места, появится надпись "NOT ENOUGH MEMORY".
- ◆ Технология DTS-CD при записи с компакт-диска не доступна.
- ◆ При записи с компакт-диска длительностью до 5 секунд файл записи не создается.
- ◆ Файл записи будет создан только при остановке записи с компакт-диска через пять секунд после ее начала (например, SAM\_0001.MP3).
- ◆ Запись с компакт-диска может выполняться на внешние жесткие диски с интерфейсом USB, если они имеют файловую систему FAT, но не NTFS. Функция записи с компакт-диска поддерживает не все USB-устройства.
- ◆ Запись с компакт-диска не будет работать во время использования функции быстрого поиска.
- ◆ Во время записи с компакт-диска, его звук не воспроизводится.
- ◆ Во время записи с компакт-диска не допускайте сотрясения устройства, запись может отключиться.
- ◆ Для некоторых USB-устройств время записи с компакт-диска может оказаться весьма длительным.
- ◆ Если на копируемом компакт-диске имеются царапины или во время копирования вы подключили/отключили кабель HDMI, в полученный звуковой файл могут попасть шумы или искажения.
- ◆ Когда включен режим HDMI AUDIO, запись с компакт-диска сделать невозможно.

## Проигрыватели, поддерживаемые функцией записи с компакт-диска

Изделие	Компания	Тип
YP-T8	Samsung	MP3 Player
YP-T7F	Samsung	MP3 Player
YP-D1	Samsung	MP3 Player
YP-T8N	Samsung	MP3 Player
YP-U2	Samsung	MP3 Player
YP-T9	Samsung	MP3 Player
YP-K5	Samsung	MP3 Player
YP-K3	Samsung	MP3 Player
YV-150	Samsung	MP3 Player
YP-U3	Samsung	MP3 Player

# Функции таймера отключения и функция отключения звука

## Функция таймера отключения

Вы можете выбрать время, в которое DVD-проигрыватель сам отключится.

Нажмите кнопку **SLEEP**.

- При каждом нажатии кнопки, выбранное значение будет меняться, как указано далее: 90 MIN → 60 MIN → 45 MIN → 30 MIN → 15 MIN → OFF.



Для подтверждения установки таймера нажмите кнопку **SLEEP**.

- Отобразится время, оставшееся до отключения DVD-проигрывателя.
- Повторное нажатие кнопки сменит время отключения от ранее установленного значения.

Для отмены таймера отключения, нажимайте кнопку **SLEEP**, пока на дисплее не появится OFF.

## Временное отключение звука

Это полезно при ответе на телефонный звонок или когда к вам пришли.

Нажмите кнопку **MUTE**.

- На экране появляется надпись 'MUTE' (без звука).
- Для включения звука нажмите кнопку еще раз.





# Функция ДЕМО/Функция ПОДСВЕТКА

## Функция ДЕМО

Вы можете изучить различные возможности вашей системы.

Нажмите кнопку **DEMO/DIMMER**.

- Список различных доступных функций отобразится на дисплее.
- Все функции детально описаны в этом руководстве. Чтобы узнать о них подробнее, обращайтесь к соответствующему разделу.

## Функция ПОДСВЕТКА

Вы можете настроить яркость вашего экрана для наилучшего восприятия фильма.

Нажмите кнопку **DEMO/DIMMER**.

- При каждом нажатии кнопки, яркость будет меняться, как указано далее: **DIMMER ON (Dim) → DIMMER OFF (Bright)**.

Для отмены этой функции нажмите кнопку **DEMO/DIMMER** снова.

### Примечание

Для отмены функции демонстрации нажмите любую кнопку. Функция демонстрации автоматически начинается через 10 секунд после отключения основного блока. Для отмены функции демонстрации, нажмите кнопку **DEMO/DIMMER** снова.

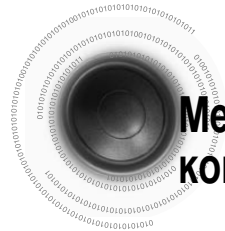

# Меры предосторожности при обращении с компакт-дисками

RUS

Небольшие царапины на диске могут ухудшить качество звука и изображения или вызвать разрывы при воспроизведении. Оберегайте диски от царапин при обращении с ними.

## Обращение с дисками

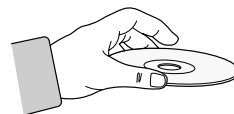

Не касайтесь рабочей поверхности дисков. Берите диски только за края, не оставляя на поверхности отпечатков пальцев. Не приклеивайте на диск бумагу или липкую ленту.

## Уход за дисками и хранение



Если на диске появились отпечатки пальцев или загрязнения, очистите его мягким моющим средством разбавленным водой, а затем протрите диск мягкой тканью.

- При очистке, протирайте диск осторожно от центра к его краям.

### Примечание

- При соприкосновении теплого воздуха с холодными частями внутри проигрывателя может возникнуть конденсация. При возникновении конденсации внутри проигрывателя, его работа может нарушиться. В этом случае извлеките диск и дайте проигрывателю отстояться 1-2 часа при включенном питании.



# Основные неисправности и их устранение

При возникновении проблем в работе вашего устройства воспользуйтесь нижеследующей таблицей. Если возникшая проблема ниже не описана или предложенные способы ее решения не помогли, выключите устройство, отключите шнур питания и обратитесь к ближайшему официальному представителю или в сервисный центр компании Samsung Electronics.

Симптом	Проверка или способ решения
<b>Не могу извлечь диск.</b>	<ul style="list-style-type: none"> <li>• Шнур питания надежно подключен к розетке?</li> <li>• Отключите питание и включите его обратно.</li> </ul>
<b>Воспроизведение не начинается.</b>	<ul style="list-style-type: none"> <li>• Проверьте региональный код DVD-диска. DVD-диски, приобретенные за границей, могут не воспроизводиться.</li> <li>• CD- и DVD-диски с цифровыми данными, не могут воспроизводиться на этом DVD-проигрывателе.</li> <li>• Убедитесь, что установлен правильный уровень оценок содержимого.</li> </ul>
<b>Пульт дистанционного управления не работает.</b>	<ul style="list-style-type: none"> <li>• Соблюдается ли при работе с пультом дистанционного управления рабочая дистанция и угол?</li> <li>• Не разрядились ли батареи?</li> </ul>
<b>Воспроизведение не начинается сразу после нажатия кнопки PLAY/PAUSE.</b>	<ul style="list-style-type: none"> <li>• Не используете ли вы деформированный или поцарапанный диск?</li> <li>• Протрите диск начисто.</li> </ul>
<b>Звук не слышен.</b>	<ul style="list-style-type: none"> <li>• Звук не слышен при ускоренном, замедленном и пошаговом воспроизведении.</li> <li>• Правильно ли подключены динамики? Правильно ли настроены динамики?</li> <li>• Не поврежден ли диск очень сильно?</li> </ul>
<b>Нет изображения, звук не слышен или отделение диска открывается спустя 2-5 секунд.</b>	<ul style="list-style-type: none"> <li>• Был ли DVD-проигрыватель резко перемещен из холодного помещения в теплое? В случае образования конденсации внутри проигрывателя, извлеките диск и дайте проигрывателю отстояться 1-2 часа при включенном питании. Вы сможете использовать проигрыватель снова после исчезновения конденсации.</li> </ul>
<ul style="list-style-type: none"> <li>• Диск вращается, но изображения нет.</li> <li>• Изображение плохого качества или трясется.</li> </ul>	<ul style="list-style-type: none"> <li>• Включен ли телевизор?</li> <li>• Правильно ли подключены видеокабели?</li> <li>• Не поврежден ли диск, не загрязнен ли он?</li> <li>• Диски низкого качества могут не воспроизводиться.</li> </ul>

Симптом	Проверка или способ решения
<b>Не переключается язык звуковой дорожки или субтитров.</b>	<ul style="list-style-type: none"> <li>• Язык звуковой дорожки или субтитров не переключается, если диск не содержит эти языки. У различных дисков, они могут переключаться по-разному.</li> </ul>
<b>Экранное меню не появляется, даже после выбора функции меню.</b>	<ul style="list-style-type: none"> <li>• Не используете ли вы диск, который не содержит меню?</li> </ul>
<b>Не меняется формат изображения.</b>	<ul style="list-style-type: none"> <li>• Вы можете воспроизводить DVD-фильмы формата 16:9 в режимах 16:9 WIDE, 4:3 LETTER BOX или 4:3 PAN SCAN. Однако DVD-фильмы формата 4:3 могут воспроизводиться только в формате 4:3. Посмотрите на коробку DVD-диска и выберите нужную функцию.</li> </ul>
<b>Не получается настроить радиостанции.</b>	<ul style="list-style-type: none"> <li>• Правильно ли подключена антенна?</li> <li>• Если входной сигнал от антенны слаб, установите внешнюю FM-антенну в зоне хорошего приема.</li> </ul>
<ul style="list-style-type: none"> <li>• Основной блок не работает. (пример: питание отключается или слышен странный звук)</li> <li>• DVD-проигрыватель не работает нормально.</li> </ul>	<ul style="list-style-type: none"> <li>• Отключите питание и удержите кнопку останова на основном блоке дольше 5 секунд.</li> </ul> <p>Использование функции сброса удалит все сохраненные настройки. Не применяйте ее без особой на то необходимости.</p>
<b>Забыт пароль для настройки уровня оценок.</b>	<ul style="list-style-type: none"> <li>• Когда проигрыватель находится без диска в состоянии "NO DISK", удержите на основном блоке кнопку STOP/□ более 5-ти секунд, все настройки сбросятся в значения по умолчанию.</li> <li>• Нажмите кнопку POWER.</li> </ul> <p>Использование функции сброса удалит все сохраненные настройки. Не применяйте ее без особой на то необходимости.</p>

# характеристики



ОБЩИЕ ЗАМЕЧАНИЯ	Потребляемая мощность	110 Вт
	Масса	5,1 кг
	Габариты (Д x В x Ш)	360 x 150 x 340 мм
	Рабочая температура окружающей среды	+5 °С~+35 °С
FM-ТЮНЕР	Диапазон относительной влажности	10 % ~ 75 %
	Рабочая чувствительность	10 дБ
	Соотношение сигнал/шум	60 дБ
	Коэффициент искажений	0.5 %
Выходы видео	Композитный видеосигнал	1 канал: 1,0 В п-п (на нагрузке 75Ω) Y :канал: 1,0 В п-п (на нагрузке 75Ω)
	Компонентный видеосигнал	Pr:канал: 0,70 В п-п (на нагрузке 75 Ω)
		Pb:канал: 0,70 В п-п (на нагрузке 75 Ω)
	HDMI	Сопротивление: 85~115 Ω
УСИЛИТЕЛЬ	Выход переднего громкоговорителя	260 Вт x 2(4Ω)
	Выход сабвуфера	160 Вт (3Ω)
	Диапазон воспроизводимых частот	20Гц~20КГц
	Соотношение сигнал/шум	70 дБ
	Разделение каналов	50 дБ
	Чувствительность входа	(AUX)500 мВ

Громкоговори тель	Акустическая система	2.1-канальная акустическая система			
		Передние	Сабвуфер		
	Сопротивление	4 Ω	3 Ω		
	Диапазон воспроизводимых частот	140Гц~20кГц	35 Гц~160 Гц		
	Выходной уровень звукового давления	88дБ	90 дБ		
	Номинальная входная мощность	260 Вт	160 Вт		
	Максимальная входная мощность	520 Вт	320 Вт		
	Размеры (Ш x В x Г)	Передние	220(Д) x 355(В) x 286(Ш) мм	270(Д) x 400(В) x 266(Ш) мм	
Масса	Передние	4.2 кг	6.5 кг		

## Устройства, поддерживаемые USB-портом

RUS

### ЦИФРОВОЙ ФОТОАППАРАТ

Product	Company	Type	Product	Company	Type
Finepix-A340	Fuji	Digital Camera	U300	Olympus	Digital Camera
Finepix-F810	Fuji	Digital Camera	X-350	Olympus	Digital Camera
Finepix-F610	Fuji	Digital Camera	C-760	Olympus	Digital Camera
Finepix-i450	Fuji	Digital Camera	C-5060	Olympus	Digital Camera
Finepix S7000	Fuji	Digital Camera	X1	Olympus	Digital Camera
Finepix A310	Fuji	Digital Camera	U-mini	Olympus	Digital Camera
KD-310Z	Konica	Digital Camera	Lumix-FZ20	Panasonic	Digital Camera
Finecam SL300R	Kyocera	Digital Camera	DMC-FX7GD	Panasonic	Digital Camera
Finecam SL400R	Kyocera	Digital Camera	Lumix LC33	Panasonic	Digital Camera
Finecam S5R	Kyocera	Digital Camera	LUMIX DMC-F1	Panasonic	Digital Camera
Finecam Xt	Kyocera	Digital Camera	Optio-S40	Pentax	Digital Camera
Dimage-Z1	Minolta	Digital Camera	Optio-S50	Pentax	Digital Camera
Dimage Z1	Minolta	Digital Camera	Optio 33LF	Pentax	Digital Camera
Dimage X21	Minolta	Digital Camera	Optio MX	Pentax	Digital Camera
Coolpix4200	Nikon	Digital Camera	Digimax-420	Samsung	Digital Camera
Coolpix4300	Nikon	Digital Camera	Digimax-400	Samsung	Digital Camera
Coolpix 2200	Nikon	Digital Camera	Sora PDR-T30	Toshiba	Digital Camera
Coolpix 3500	Nikon	Digital Camera	Coolpix 5900	Nikon	Digital Camera
Coolpix 3700	Nikon	Digital Camera	Coolpix S1	Nikon	Digital Camera
Coolpix 4100	Nikon	Digital Camera	Coolpix 7600	Nikon	Digital Camera
Coolpix 5200	Nikon	Digital Camera	DMC-FX7	Panasonic	Digital Camera
Stylus 410 digital	Olympus	Digital Camera	Dimage Xt	Minolta	Digital Camera
300-digital	Olympus	Digital Camera	AZ-1	Olympus	Digital Camera
300-digital	Olympus	Digital Camera			Digital Camera

### ФЛЕШ-ПАМЯТЬ С USB-ИНТЕРФЕЙСОМ



Product	Company	Type	Product	Company	Type
Cruzer Micro	Sandisk	USB 2.0 USB Flash Drive 128M	XTICK	LG	USB 2.0 128M
Cruzer Mini	Sandisk	USB 2.0 128M	Micro Mini	lomega	USB 2.0 128M
Cruzer Mini	Sandisk	USB 2.0 256M	iFlash	Imation	USB 2.0 64M
SONY Micro Vault	Sony	USB 2.0 64MB	LG	XTICK(M)	USB 2.0 64M
FLEX DRIVE	Serotech	USB 2.0 32MB	RiDATA	EZDrive	USB 2.0 64M
AnyDrive	A.L tech	USB 2.0 128MB			

### MP3-ПЛЕЕРЫ

Product	Company	Type	Product	Company	Type
Creative MuVo NX128M	Creative	128 MB MP3 Player	YP-780	Samsung	MP3 Player
Iriver H320	Iriver	20G HDD MP3 Player	YP-35	Samsung	MP3 Player
YH-920	Samsung	20G HDD MP3 Player	YP-55	Samsung	MP3 Player
YP-T7	Samsung	MP3 Player	iAUDIO U2	Cowon	MP3 Player
YP-MT6	Samsung	MP3 Player	iAUDIO G3	Cowon	MP3 Player
YP-T6	Samsung	MP3 Player	iAudio M3	Cowon	HDD MP3 Player
YP-53	Samsung	MP3 Player	SI-M500L	Sharp	256MB MP3 Player
YP-ST5	Samsung	MP3 Player	H10	Iriver	MP3 Player
YP-T5	Samsung	MP3 Player	YP-T5 VB	Samsung	MP3 Player
YP-60	Samsung	MP3 Player	YP-53	Samsung	256MB MP3 Player



# Используемые термины

<b>УГОЛ ПРОСМОТРА</b>	На некоторых DVD-дисках сцены записываются одновременно с нескольких разных углов. Например, одна сцена снимается слева, по центру и справа. Во время воспроизведения таких дисков, можно переключать угол просмотра кнопкой ANGLE.
<b>НОМЕР РАЗДЕЛА</b>	Эти номера записаны на DVD-дисках. Композиции на DVD-дисках разбиваются на несколько разделов, каждый из которых имеет номер. Используя эти номера можно быстро выбрать определенную часть для воспроизведения.
<b>DVD-диск</b>	Оптический диск с высокой плотностью, на котором в цифровом виде записаны изображения и звук высокого качества. DVD-диски сочетают в себе новую технологию компрессии видеосигнала (MPEG-2) и технологию записи повышенной плотности. Они состоят из двух соединенных вместе дисков толщиной 0,6 мм.
<b>РЕГИОНАЛЬНЫЙ НОМЕР</b>	И DVD-проигрыватель, и DVD-диски кодируются региональными кодами. DVD-проигрыватель не сможет воспроизвести DVD-диск, если их региональные коды не совпадут.
<b>СУБТИТРЫ</b>	Тест перевода, отображаемый внизу экрана. DVD-диски могут содержать до 32 языков субтитров.
<b>НОМЕР КОМПОЗИЦИИ</b>	Эти номера записаны на DVD-дисках. Если диск содержит более одного фильма, они нумеруются - фильм 1, фильм 2 и т.д.
<b>НОМЕР ДОРОЖКИ</b>	Эти номера присваиваются дорожкам, которые записаны на видео- и аудиодисках. Они позволяют быстро находить нужную дорожку.
	Шестиканальный (5+1) звук Digital Surround воспроизводимый в виде цифровых сигналов с DVD- и CD-дисков (с маркировкой  ). Улучшенные, по сравнению с обычной технологией Dolby surround, качество звучания, динамический диапазон и направленность предоставляют вам возможность насладиться динамичным и реалистичным звуком.

## Как связаться с представительствами SAMSUNG в разных странах

Если у вас возникли вопросы и замечания, касающиеся изделий корпорации Samsung, свяжитесь со службой поддержки SAMSUNG.

Region	Country	Customer Care Center ☎	Web Site
North America	CANADA	1-800-SAMSUNG(726-7864)	www.samsung.com/ca
	MEXICO	01-800-SAMSUNG(726-7864)	www.samsung.com
	U.S.A	1-800-SAMSUNG(726-7864)	www.samsung.com
Latin America	ARGENTINE	0800-333-3733	www.samsung.com/ar
	BRAZIL	0800-124-421, 4004-0000	www.samsung.com
	CHILE	800-SAMSUNG(726-7864)	www.samsung.com/cl
	NICARAGUA	00-1800-5077267	
	HONDURAS	800-7919267	
	COSTA RICA	0-800-507-7267	www.samsung.com/latin
	ECUADOR	1-800-10-7267	www.samsung.com/latin
	EL SALVADOR	800-6225	www.samsung.com/latin
	GUATEMALA	1-800-299-0013	www.samsung.com/latin
	JAMAICA	1-800-234-7267	www.samsung.com/latin
	PANAMA	800-7267	www.samsung.com/latin
	PUERTO RICO	1-800-682-3180	www.samsung.com/latin
	REP. DOMINICA	1-800-751-2676	www.samsung.com/latin
	TRINIDAD & TOBAGO	1-800-SAMSUNG(726-7864)	www.samsung.com/latin
VENEZUELA	0-800-100-5303	www.samsung.com/latin	
COLOMBIA	01-8000112112	www.samsung.com.co	
Europe	BELGIUM	0032 (0)2 201 24 18	www.samsung.com/be
	CZECH REPUBLIC	844 000 844 Distributor pro Českou republiku: Samsung Zrt., česká organizační složka Vyskočilova 4, 14000 Praha 4	www.samsung.com/cz
	DENMARK	70 70 19 70	www.samsung.com/dk
	FINLAND	030-6227 515	www.samsung.com/fi
	FRANCE	3260 SAMSUNG (€ 0,15/Min), 08 25 08 65 65 (€ 0,15/Min)	www.samsung.com
	GERMANY	01805 - SAMSUNG(726-7864) (€ 0,14/Min)	www.samsung.com
	HUNGARY	06-80-SAMSUNG(726-7864)	www.samsung.com
	ITALIA	800-SAMSUNG(726-7864)	www.samsung.com
	LUXEMBURG	0035 (0)2 261 03 710	www.samsung.com/be
	NETHERLANDS	0900-SAMSUNG(726-7864) (€ 0,10/Min)	www.samsung.com/nl
	NORWAY	815-56 480	www.samsung.com/no
	POLAND	0 801 801 881, 022-607-93-33	www.samsung.com/pl
	PORTUGAL	80820-SAMSUNG(726-7864)	www.samsung.com/pt
	SLOVAKIA	0800-SAMSUNG(726-7864)	www.samsung.com/sk
	SPAIN	902 10 11 30	www.samsung.com
	SWEDEN	0771-400 200	www.samsung.com/se
	U.K	0845 SAMSUNG (7267864)	www.samsung.com
	EIRE	0818 717 100	www.samsung.com/ie
	AUSTRIA	0800-SAMSUNG(726-7864)	www.samsung.com/at
	SWITZERLAND	0800-SAMSUNG(726-7864)	www.samsung.com/ch
CIS	RUSSIA	8-800-555-55-55	www.samsung.com
	KAZAHSTAN	8-10-800-500-55-500	www.samsung.kz
	UZBEKISTAN	8-10-800-500-55-500	www.samsung.uz
	KYRGYZSTAN	00-800-500-55-500	
	TADJIKISTAN	8-10-800-500-55-500	
	UKRAINE	8-800-502-0000	www.samsung.com
	LITHUANIA	8-800-77777	www.samsung.lt
	LATVIA	800-7267	www.samsung.com/lv
	ESTONIA	800-7267	www.samsung.ee
	AUSTRALIA	1300 362 603	www.samsung.com
Asia Pacific	NEW ZEALAND	0800SAMSUNG(726-7864)	www.samsung.com/nz
	CHINA	800-810-5858, 010-6475 1880	www.samsung.com
	HONG KONG	3698-4698	www.samsung.com/hk
	INDIA	3030 8282, 1800 110011	www.samsung.com
	INDONESIA	0800-112-8888	www.samsung.com
	JAPAN	0120-327-527	www.samsung.com/jp
	MALAYSIA	1800-88-9999	www.samsung.com/my
	PHILIPPINES	1800-10-SAMSUNG(726-7864)	www.samsung.com/ph
	SINGAPORE	1800-SAMSUNG(726-7864)	www.samsung.com
	THAILAND	1800-29-3232, 02-689-3232	www.samsung.com
	TAIWAN	0800-329-999	www.samsung.com/tw
	VIETNAM	1 800 588 889	www.samsung.com
	TURKEY	444 77 11	www.samsung.com
	Middle East & Africa	SOUTH AFRICA	0860-SAMSUNG(726-7864)
U.A.E		800-SAMSUNG (726-7864), 8000-4726	www.samsung.com