

SAMSUNG

КОМПАКТНАЯ МИНИ-СИСТЕМА С ПРОИГРЫВАТЕЛЕМ-АВТОМАТОМ НА 3 ДИСКА

ВОСПРОИЗВЕДЕНИЕ ДИСКОВ CD-R/RW

MAX-S520



MAX-S530

Инструкция для пользователя



Предупреждения по технике безопасности

ЛАЗЕРНОЕ ИЗДЕЛИЕ КЛАССА 1

	ПРЕДУПРЕЖДЕНИЕ ОПАСНОСТЬ ПОРАЖЕНИЯ ЭЛЕКТРИЧЕСКИМ ТОКОМ! НЕ ОТКРЫВАТЬ!	
ПРЕДОСТЕРЕЖЕНИЕ: ВО ИЗБЕЖАНИЕ ПОРАЖЕНИЯ ЭЛЕКТРИЧЕСКИМ ТОКОМ, НЕ СНИМАЙТЕ ЗАДНЮЮ КРЫШКУ. ВНУТРИ НЕТ ДЕТАЛЕЙ, ОБСЛУЖИВАЕМЫХ ПОЛЬЗОВАТЕЛЕМ. ДЛЯ ТЕХНИЧЕСКОГО ОБСЛУЖИВАНИЯ ОБРАЩАЙТЕСЬ К КВАЛИФИЦИРОВАННОМУ СПЕЦИАЛИСТУ.		

ЛАЗЕРНОЕ ИЗДЕЛИЕ КЛАССА 1

Этот проигрыватель компакт дисков классифицирован, как ЛАЗЕРНОЕ ИЗДЕЛИЕ КЛАССА 1.

Использование органов управления, регулировки или выполнение процедур, не описанных в данной Инструкции, может привести к опасному облучению лазером.

ОСТОРОЖНО - НЕВИДИМОЕ ЛАЗЕРНОЕ ИЗЛУЧЕНИЕ. ПРИ СНЯТИИ КОЖУХА И ОТКЛЮЧЕНИИ БЛОКИРОВОЧНЫХ КОНТАКТОВ ИЗБЕГАЙТЕ ПОПАДАНИЯ ПОД ЛУЧ ЛАЗЕРА.



Этот символ указывает на то, что внутри данного изделия имеются детали, находящиеся под опасным напряжением, прикосновение к которым приведет к поражению электрическим током.



Этот символ указывает, что в документации на изделие имеется важная инструкция по его использованию или обслуживанию.

ПРЕДУПРЕЖДЕНИЕ: Чтобы уменьшить риск возгорания или поражения электрическим током, не допускайте попадания данного изделия под дождь или в условия высокой влажности.

ОСТОРОЖНО: ВО ИЗБЕЖАНИЕ ПОРАЖЕНИЯ ЭЛЕКТРИЧЕСКИМ ТОКОМ, ПОЛНОСТЬЮ ВСТАВЛЯЙТЕ ВИЛКУ В РОЗЕТКУ ТАК, ЧТОБЫ ШИРОКАЯ ПЛАСТИНА ВИЛКИ СОВПАЛА С ШИРОКИМ ОТВЕРСТИЕМ РОЗЕТКИ.

Благодарим вас за приобретение этой компактной мини-системы Samsung.

Пожалуйста, найдите время для того, чтобы прочесть данную Инструкцию, поскольку она позволит вам легко настроить вашу систему и полностью использовать все ее возможности.

◆ Предупреждения по технике безопасности	2
◆ Установка вашей компактной мини-системы	
■ Вид передней панели	4
■ Пульт дистанционного управления	5
■ Вид задней панели	6
■ Где устанавливать вашу компактную мини-систему	7
■ Подсоединение акустических систем	7
■ Установка батарей в пульт дистанционного управления	7
■ Подсоединение AM (СВ)/ ДВ антенны	8
■ Подсоединение FM антенны	8
■ Подсоединение КВ антенны (не во всех моделях)	8
■ Подсоединение вашей системы к сети переменного тока	9
■ Демонстрационный режим/Выключение подсветки дисплея	9
■ Установка часов	9
◆ Проигрыватель компакт-дисков	
■ Загрузка и смена компакт-дисков	10
■ Воспроизведение компакт-дисков	10
■ Выбор компакт-диска в карусельном лотке	11
■ Выбор дорожки на компакт-диске	11
■ Поиск музыкального фрагмента на компакт-диске	11
■ Функция воспроизведения в случайном порядке	11
■ Повтор одной или всех дорожек на компакт-дисках	12
■ Программирование порядка воспроизведения	12
■ Контроль или изменение порядка воспроизведения	13
◆ Тюнер	
■ Поиск радиостанций и сохранение настройки на них в памяти системы	13
■ Выбор запомненной радиостанции	14
■ Улучшение качества приема	14
◆ Кассетная дека	
■ Прослушивание кассеты	15
■ Синхронизированная запись компакт-диска	15
■ Запись с компакт-диска	15
■ Запись передачи радиостанции	16
■ Копирование кассеты (Перезапись)	16
■ Счетчик ленты	16
■ Выбор режима воспроизведения кассеты (только Дека 2 MAX-S530)	16
◆ Другие функции	
■ Функция таймера	17
■ Отмена действия таймера	18
■ Временное отключение звука (Mute)	18
■ Выбор предустановленных настроек эквалайзера	18
■ Функция Power Sound	18
■ Установка системы на автоматическое выключение	19
■ Система Super Bass	19
■ Подсоединение наушников	19
■ Функция микрофона (не во всех моделях)	19
◆ Рекомендации по использованию	
■ Меры предосторожности	20
■ Уход за вашей компактной мини-системой	20
■ Как обращаться с компакт-дисками	20
■ Как обращаться с аудиокассетами	21
■ Подсоединение к внешнему источнику сигнала	21
■ Прежде чем обращаться в центр послепродажного обслуживания	21
■ Технические характеристики	22

СИМВОЛЫ



Вид передней панели

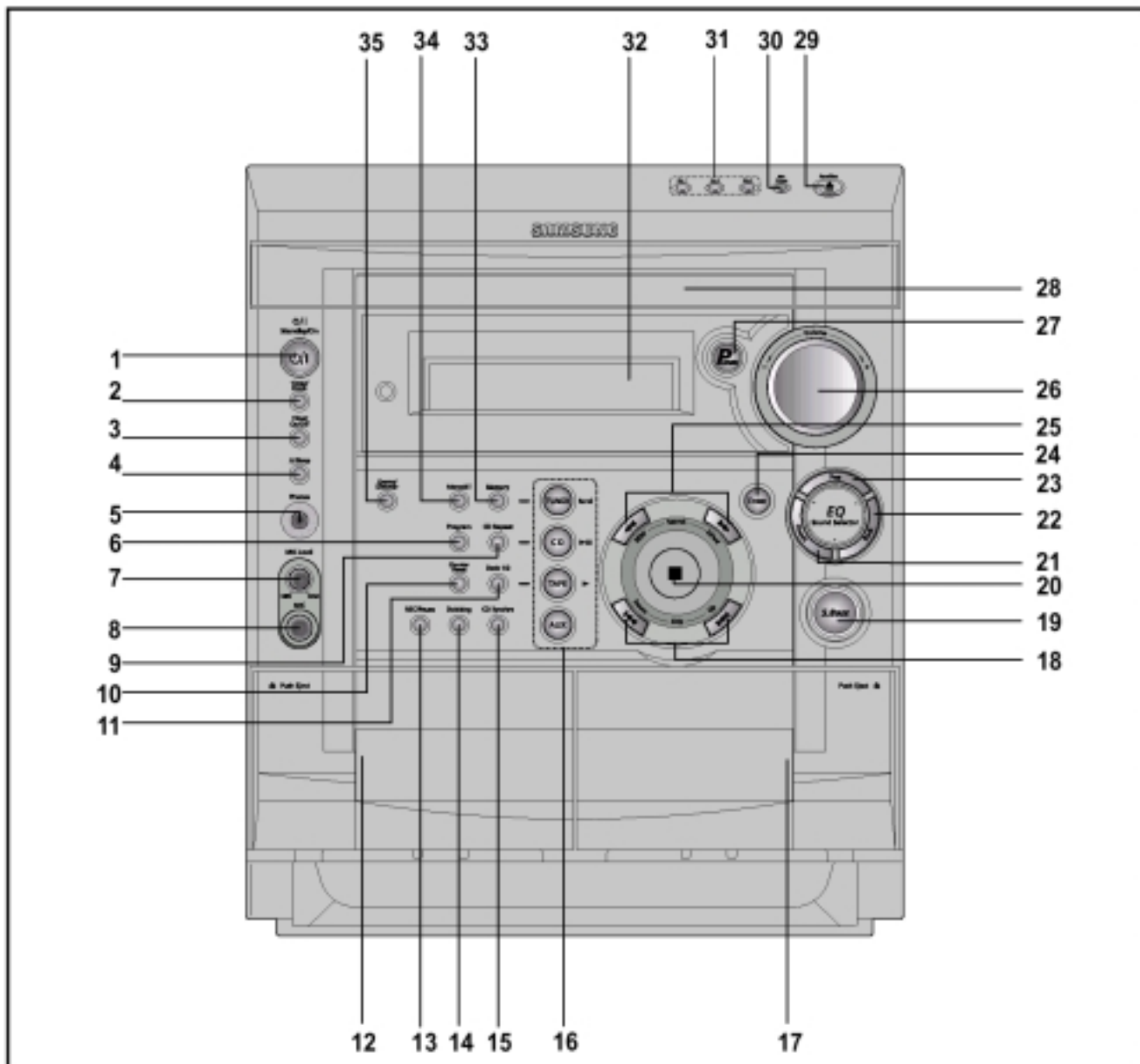

1. Кнопка Готовность/Вкл.
2. Таймер/ часы
3. Включение/выключение таймера
4. Кнопка "Автоматическое выключение/ Сон"
5. Гнездо для подсоединения наушников
6. Кнопка " Программа"
7. Регулятор громкости сигнала от микрофона
8. Гнездо для микрофона
9. Повтор компакт-диска
10. Сброс счетчика ленты (MAX-S520)
Режим реверса (MAX-S530 см. стр. 16))
11. Дека 1/2
12. Кассетная дека 1
13. Запись/ Пауза
14. Перезапись кассеты с нормальной скоростью
15. Синхронизированная запись компакт-диска
16. Кнопки выбора функций
17. Кассетная дека 2
18. Кнопки функции "Пропуск"
19. Кнопка системы Super Bass
20. Кнопка "Стоп"

21. Предустановленный эквалайзер - Классика
22. Предустановленный эквалайзер - Рок-музыка
23. Предустановленный эквалайзер - Поп-музыка
24. Кнопка "Ввод"
25. Кнопки функции "Поиск"
26. Регулятор громкости
27. Кнопка функции Power Sound
28. Отсек для компакт-дисков
29. Открытие/ закрытие отсека для компакт-дисков
30. Смена диска
31. Кнопки выбора диска
32. Окно флуоресцентного дисплея
33. Кнопка "Память"
34. Выбор режима Mono/ Стерео
35. Демонстрационный режим/ Выключатель подсветки дисплея

Изображение передней панели базируется на
МОДЕЛИ: MAX-S520

➤ MAX-S520 TAPE ▶

MAX-S530 TAPE ◀▶ (см. стр. 16)

Пульт дистанционного управления

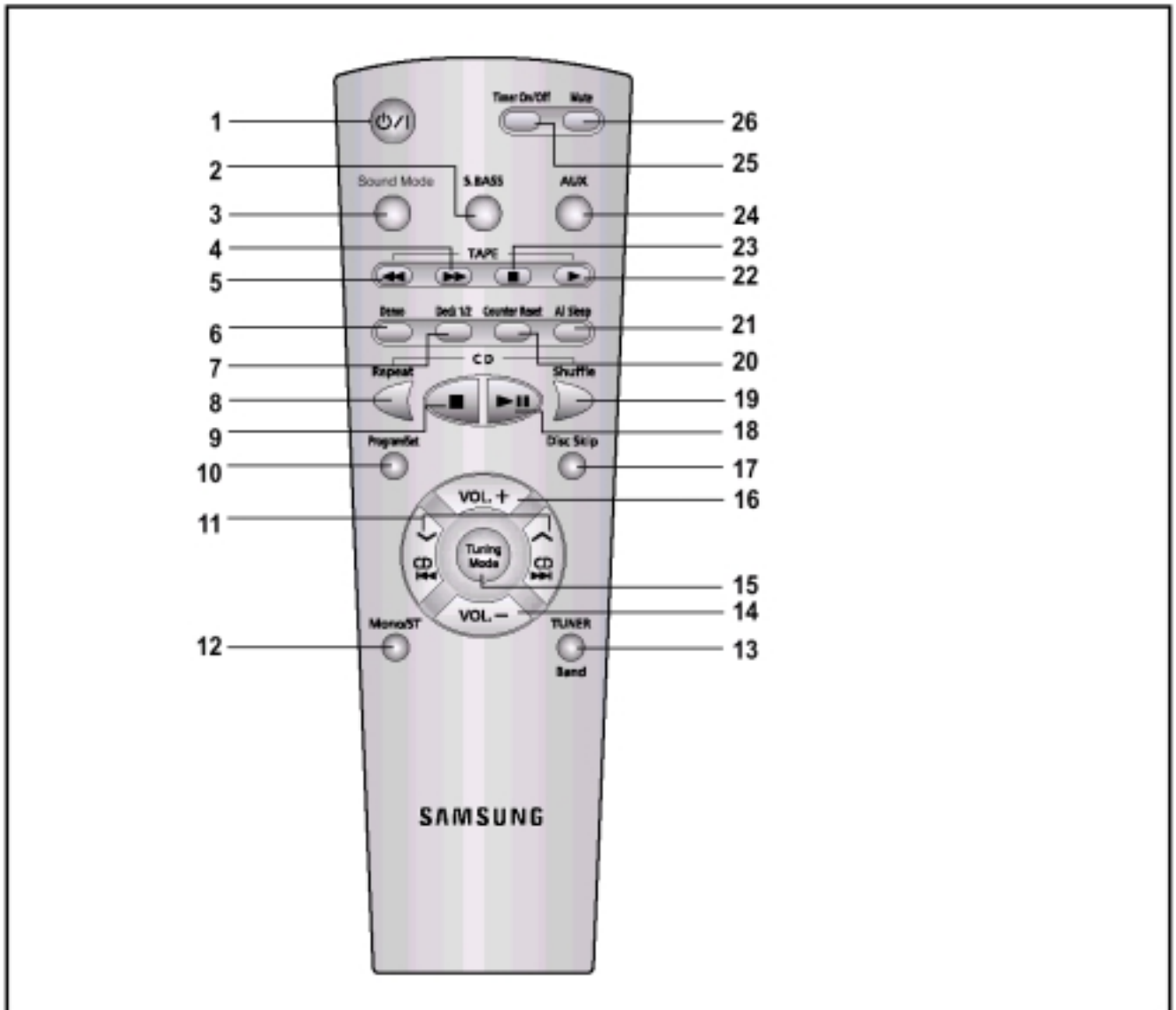

- | | |
|--|---|
| 1. Готовность/Вкл. | 14. Уменьшение громкости |
| 2. Кнопка функции Super Bass | 15. Режим настройки на радиостанции (Ручной, Предварительные настройки) |
| 3. Кнопка "Режим звука" | 16. Увеличение громкости |
| 4. Перемотка кассеты вперед | 17. Пропуск диска |
| 5. Перемотка кассеты назад | 18. Воспроизведение/ Пауза компакт-диска |
| 6. Демонстрационный режим | 19. Воспроизведение диска в случайном порядке |
| 7. Дека 1/2 | 20. Сброс счетчика ленты |
| 8. Повтор компакт-диска | 21. Автоматическое выключение/ Сон" |
| 9. Стоп компакт-диска | 22. Воспроизведение кассеты |
| 10. Программа/ Установка | 23. Стоп кассеты |
| 11. Поиск (пропуск) дорожки компакт-диска или радиостанции | 24. Выбор дополнительного входа звука |
| 12. Выбор режима Mono/ Стерео | 25. Включение/ выключение таймера |
| 13. Диапазон тюнера | 26. Временное отключение звука |

Где устанавливать вашу компактную мини-систему

Чтобы использовать все преимущества вашей новой компактной мини-системы, при ее установке и подключении выполняйте следующие инструкции.

- ◆ Устанавливайте систему на плоскую устойчивую поверхность.
- ◆ Никогда не ставьте эту систему на ковер.
- ◆ Никогда не располагайте систему вне помещения.
- ◆ В целях вентиляции, обеспечьте расстояние приблизительно 15 сантиметров от боковых стенок и задней стенки системы до других предметов.
- ◆ Убедитесь в том, что имеется достаточно места для того, чтобы можно было легко открывать отсек для компакт-дисков.
- ◆ Для обеспечения хорошего стереофонического звучания, разместите акустические системы на разумном расстоянии от обеих боковых стенок системы.
- ◆ Направьте акустические системы на зону прослушивания.
- ◆ Для того, чтобы система работала оптимально, расположите обе акустические системы на одинаковой высоте от уровня пола.

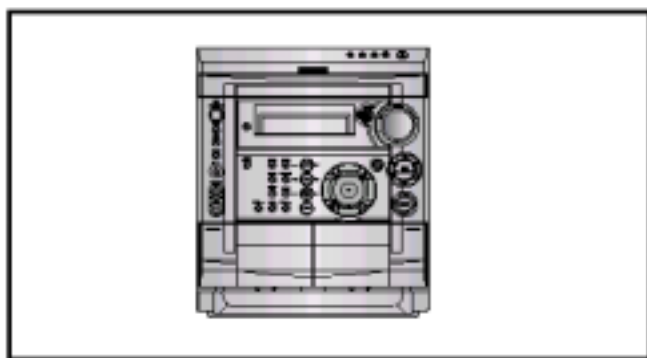

Подсоединение громкоговорителей

Клеммы для подключения громкоговорителей расположены на задней панели вашей системы.

На корпусе системы имеются четыре клеммы:

- ◆ Две для левого громкоговорителя (маркированы буквой L)
- ◆ Две для правого громкоговорителя (маркированы буквой R)

Чтобы получить нормальное качество звучания, соедините:

- ◆ Красный провод с клеммой "+"
- ◆ Черный провод с клеммой "-"

- 1 Нажмите и удерживайте язычок фиксатора.
- 2 Вставьте провод в отверстие.
- 3 Отпустите язычок.

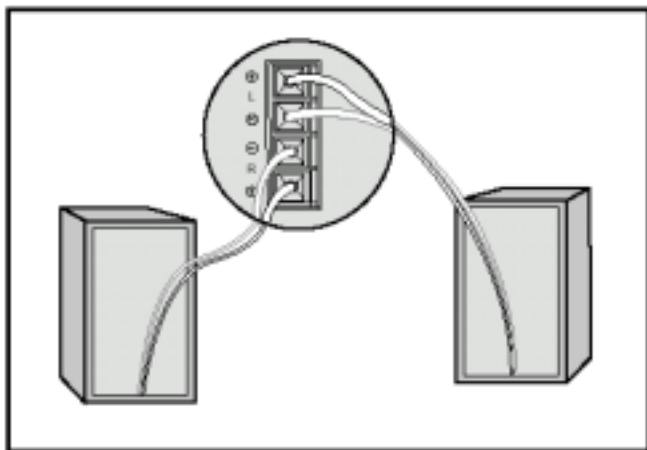

Установка батарей в пульт дистанционного управления

Устанавливайте или заменяйте батареи в пульте дистанционного управления, когда вы:

- ◆ Только что купили эту компактную мини-систему
- ◆ Обнаружили, что пульт дистанционного управления перестал правильно работать

При замене батарей используйте комплект из новых батарей и никогда не используйте совместно щелочные (Alkaline) и марганцевые батареи.

- 1 Поместите большой палец на место на крышке отсека для батарей, маркированное символом  (на нижней поверхности пульта) и сдвиньте крышку в направлении, указанном стрелкой.
- 2 Установите две батареи типа AAA, LR03 или эквивалентные, обращая внимание на соблюдение полярности:
 - ◆ + на батарее совместите с меткой "+" на пульте
 - ◆ - на батарее совместите с меткой "-" на пульте
- 3 Возвратите крышку на место, сдвинув ее назад, пока она не встанет на место со щелчком.

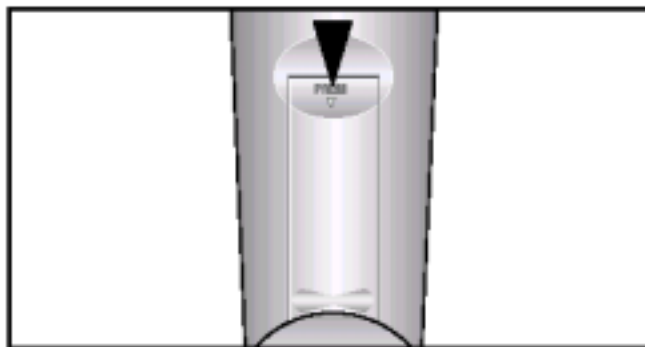

Подсоединение AM (СВ)/ДВ антенны

AM антенна может быть:

- ♦ Поставлена на устойчивую поверхность.
 - ♦ Прикреплена к стене (вы должны сначала снять подставку антенны).
- Гнезда для подключения антенны расположены на задней панели системы и маркированы надписью **AM**.

- ☛ Во избежание паразитного шума удостоверьтесь в том, что провода от акустических систем не проложены рядом с проводами от антенны. Всегда держите их друг от друга на расстоянии не менее 5 см.



Подсоединение FM антенны

Как подсоединить антенну **КОАКСИАЛЬНОГО ТИПА**.

- ♦ Подсоедините 75Ω антенну к клеммам для FM-антенны.
- ♦ Вставьте штепсель FM-антенны, входящей в комплект системы, в коаксиальное гнездо (75Ω), маркированное FM на задней панели системы.
- ♦ Следуйте инструкциям, приведенным на **стр. 13**, чтобы настроиться на радиостанцию и определить наилучшую ориентацию антенны.
- ♦ При плохом качестве приема вам может потребоваться установить наружную антенну. Чтобы сделать это, подсоедините наружную FM-антенну к гнезду FM на задней панели системы с помощью 75Ω коаксиального кабеля (приобретается отдельно).



Подсоединение КВ антенны (не во всех моделях)

Как подсоединить антенну **ПРОВОЛОЧНОГО ТИПА**.

- ♦ Растяните КВ антенну и прикрепите ее концы к стене в положении, обеспечивающем наилучшее качество приема.
- ♦ Если качество приема плохое (например, при слишком большом удалении от передатчика радиостанции или при блокировании радиоволн стенами здания), установите наружную антенну.

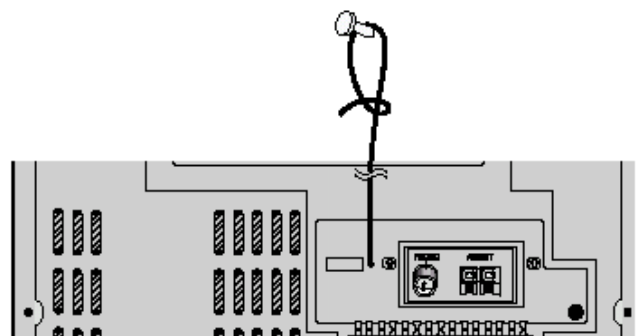

Подсоединение вашей системы к сети переменного тока

Вилка сетевого шнура должна подсоединяться к подходящей розетке сети переменного тока.

Прежде чем подсоединить вашу систему к розетке сети переменного тока, вы должны проверить напряжение сети.

- 1 Проверьте положение переключателя напряжения (не во всех моделях).
- 2 Вставьте вилку сетевого шнура (маркированного на задней панели системы надписью "AC Cord" (Шнур сети переменного тока)) в подходящую сетевую розетку.
- 3 Нажмите кнопку **Standby/On** (Готовность/ Вкл.), чтобы включить вашу компактную мини-систему.

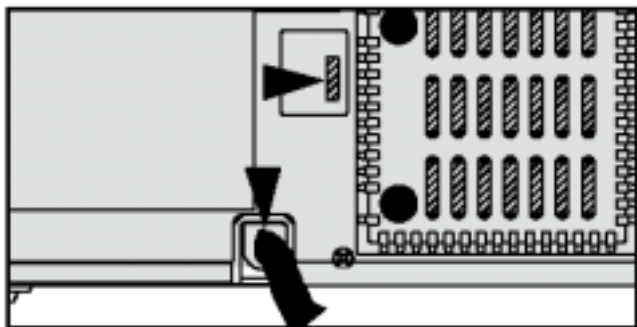

Демонстрационный режим/ Выключение подсветки дисплея

Вы можете просмотреть все функции, обеспечиваемые вашей системой, а также включать и выключать подсветку дисплея.

- 1 Нажмите кнопку **Demo/Dimmer** (Демонстрационный режим/Выключатель подсветки).
Результат: На дисплее по очереди перечисляются различные функции, имеющиеся в вашей системе.
 - Все эти функции подробно описаны в данной Инструкции. За указаниями по их использованию обращайтесь к соответствующим разделам.
- 2 Нажмите кнопку **Demo/Dimmer** еще раз.
Результат: Выбирается функция выключения подсветки дисплея и дисплей гаснет.
- 3 Чтобы вновь включить подсветку дисплея на передней панели, нажмите кнопку **Demo/Dimmer** еще раз.
 - Управлять подсветкой дисплея можно только в то время, когда система включена.



Установка часов

В вашей системе имеются встроенные часы, которые позволяют вам автоматически включать и выключать систему. Вы должны установить часы:

- ◆ Когда вы только что приобрели компактную мини-систему
 - ◆ После сбоя питания в сети переменного тока
 - ◆ После отключения системы от сети
- При выполнении каждого шага у вас имеется несколько секунд для установки требующихся значений. Если вы превысите это время, вам придется начать всю процедуру снова.

- 1 Включите систему нажатием кнопки **Standby/On** (Готовность/Вкл.).
- 2 Дважды нажмите кнопку **Timer/Clock** (Таймер/ Часы).
Результат: Появляется сообщение **CLOCK** (Часы).
- 3 Нажмите кнопку **Enter** (Ввод).
Результат: Цифры часов на дисплее мигают.
- 4

Чтобы...	Нажмите кнопку...
Перевести часы вперед	Tuning Up (Настройка вверх по диапазону)
Перевести часы назад.....	Tuning Down (Настройка вниз по диапазону)
- 5 Когда дисплей покажет правильный час, нажмите кнопку **Enter**.
Результат: Цифры минут на дисплее мигают.
- 6

Чтобы...	Нажмите кнопку...
Перевести минуты вперед	Tuning Up
Перевести минуты назад	Tuning Down
- 7 Когда будет установлено точное время, нажмите кнопку **Enter**.
Результат: Часы начинают идти и показывают время, даже когда система находится в режиме готовности (Standby).

- Вы можете вывести на дисплей текущее время, даже когда вы пользуетесь другой функцией системы, один раз нажав кнопку **Timer/Clock**.
- ◆ При выполнении шагов **3, 5, 7**, вместо кнопки **Enter** на корпусе системы, вы можете воспользоваться кнопкой **Program/Set** (Программа/Установка) на пульте дистанционного управления.

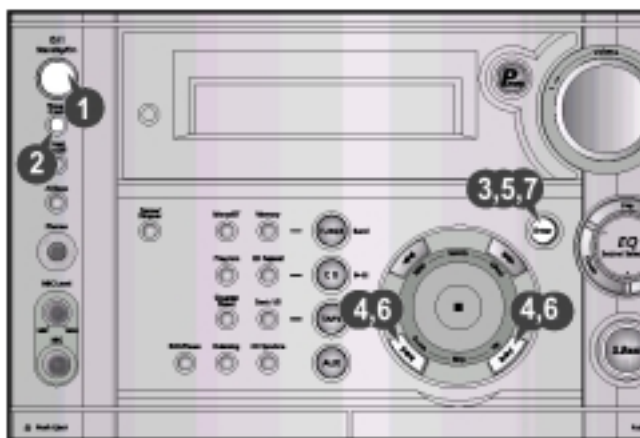

Загрузка и смена компакт-дисков

В лоток проигрывателя компакт-дисков можно загружать до трех дисков диаметром 12 см или 8 см без использования адаптера.

☛ Не прилагайте усилий к карусельному лотку при открытии и закрытии отсека для дисков. Никогда не нажимайте на карусельный лоток и не кладите на него какие-либо предметы.

➤ Всегда осторожно обращайтесь с вашими дисками; если необходимо, обращайтесь к разделу "Как обращаться с компакт-дисками" на стр. 21.

- 1 Включите систему нажатием кнопки **Standby/ On** (Готовность/ Вкл.).
- 2 Нажмите кнопку **Open/Close** (▲) (Открыть/ Закрыть) на передней панели.
Результат: Отсек для дисков открывается.
- 3 Поместите один или два диска в передние углубления для дисков на карусельном лотке так, чтобы стороны дисков с надписями были сверху.
☛ Прежде чем закрывать отсек, убедитесь в том, что диск правильно встал в держатель.
- 4 Если вы желаете загрузить третий диск, нажмите кнопку **Disc Change** (Смена диска) на передней панели (или кнопку **Disc Skip** (Пропуск диска) на пульте дистанционного управления).
Результат: Карусельный лоток поворачивается на 120°.

- 5 Закройте отсек, для чего вновь нажмите кнопку **Open/Close** (▲).
➤ Если вы хотите напрямую начать воспроизводить диск с определенным номером, вы также можете действовать следующим образом.

Чтобы воспроизводить...	Нажмите кнопку...
Диск 1	CD (▶II) или Disc 1
Диск 2	Disc 2
Диск 3	Disc 3

Результат: Отсек автоматически закрывается и начинается воспроизведение выбранного диска.

- 6 Чтобы сменить или выгрузить диски из карусельного лотка, повторите Шаги 2 - 5.

☛ Когда вы не пользуетесь проигрывателем, держите отсек для дисков закрытым, чтобы предотвратить попадание пыли внутрь проигрывателя.

➤ ♦ Вы можете загружать или выгружать диски, когда выбраны функции прослушивания передачи радиостанции, кассеты или сигнала от внешнего источника.

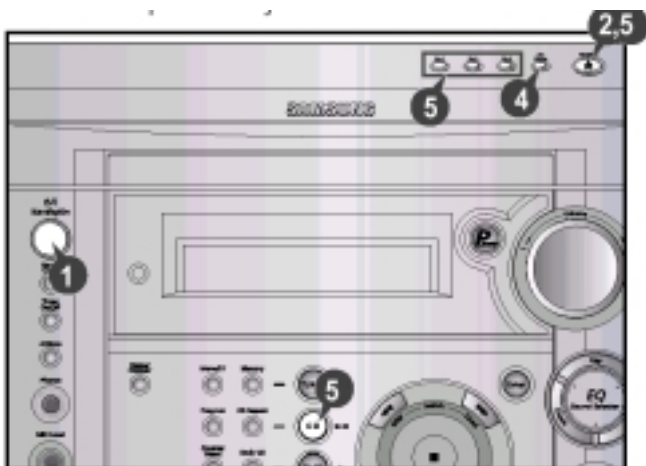

Воспроизведение компакт-дисков

Этот проигрыватель позволяет прослушивать аудио компакт-диски, диски CD-Text, CD-R и CD-RW.

Когда вы загрузили в проигрыватель хотя бы один компакт-диск, вы можете начинать его прослушивание. Продолжительное прослушивание сувенирных компакт-дисков неправильной формы (в форме сердца, восьмиугольника и т.п.) может привести к повреждению проигрывателя.

- 1 Включите систему нажатием кнопки **Standby/ On** (Готовность/Вкл.).
- 2 Для выбора функции прослушивания компакт-диска, нажмите кнопку **CD** (▶II).
- 3 Загрузите один или несколько компакт-дисков.
- 4 Нажмите кнопку **CD** (▶II) на передней панели или кнопку ▶II на пульте дистанционного управления.
➤ Если загружено несколько компакт-дисков, они будут воспроизводиться по очереди.
- 5 Отрегулируйте громкость, проделав следующее:
♦ Поверните ручку **Volume** (Громкость) на корпусе системы. или
♦ Нажмите кнопку **VOL.** + или - (Громкость + или -) на пульте дистанционного управления
- 6 Чтобы временно приостановить воспроизведение, нажмите кнопку **CD** (▶II).
➤ Чтобы возобновить воспроизведение диска, вновь нажмите кнопку **CD** (▶II).
- 7 Чтобы закончить воспроизведение, нажмите кнопку **■** (Стоп).

- ♦ Во время воспроизведения вы можете загружать новые диски, не останавливая при этом воспроизведения текущего диска. Для этого откройте отсек для дисков нажатием кнопки **Disc Change** (Смена диска) и загрузите диски в два свободных углубления (но не в то углубление, в которое был загружен воспроизводящийся диск). Во время воспроизведения карусельный лоток не поворачивается.
- ♦ Когда в проигрывателе не загружено ни одного диска, дисплей показывает сообщение "NO DISC" (Нет диска).
- ♦ Если не была выбрана функция CD REPEAT (Повтор компакт-диска), то по окончании воспроизведения всех трех дисков проигрыватель автоматически останавливается.

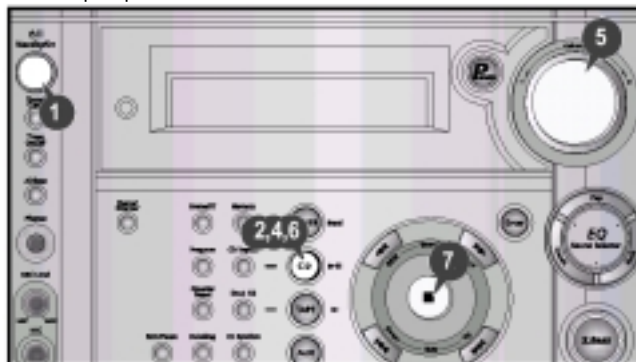

Воспроизведение дисков CD-R или CD-RW

Записываемые пользователем диски типа CD-R (с однократной записью) и CD-RW (перезаписываемые) могут воспроизводиться только в случае, если они уже записаны "окончательно".

- ♦ Вы можете воспроизводить свои собственные диски CD-R или CD-RW, записанные в формате музыкальных аудио компакт-дисков (однако возможность их воспроизведения зависит от их характеристик или условий выполнения записи).
- ♦ Перед воспроизведением дисков CD-R или CD-RW внимательно прочтите эти инструкции.
- ♦ Некоторые диски CD-R или CD-RW могут не воспроизводиться этим проигрывателем из-за своих характеристик, загрязнения или повреждения дисков или загрязнения линзы лазерного звукоснимателя.
- ♦ Для дисков типа CD-RW может потребоваться больше времени для считывания информации о содержимом диска после его загрузки (из-за того, что отражательная способность дисков CD-RW меньше, чем отражательная способность обычных компакт-дисков).

Выбор диска в карусельном лотке

Функция **CD** (компакт-диск) выбирается автоматически при нажатии кнопки **Disc Skip** (Пропуск диска).

Чтобы выбрать конкретный диск, нажмите соответствующую кнопку **Disc (1, 2, 3)** на передней панели или нажимайте кнопку **Disc Skip** на пульте дистанционного управления, пока не начнет мигать индикатор нужного диска.

Результат: Все диски будут воспроизводиться поочередно, начиная с выбранного диска.

➤ Если вы хотите прослушать только текущий диск, нажмите кнопку **CD Repeat** (Повтор компакт-диска) на передней панели системы один или несколько раз, пока дисплей не покажет сообщение **1 CD** (1 компакт-диск)

- ♦ Если вы воспользуетесь кнопками прямого воспроизведения **Disc (1, 2, 3)** во время прослушивания радиопередачи или аудиокассеты, система автоматически переключается в режим **CD** (Компакт-диск).
- ♦ Если диск с выбранным номером не был загружен, автоматически воспроизводится следующий по порядку диск.

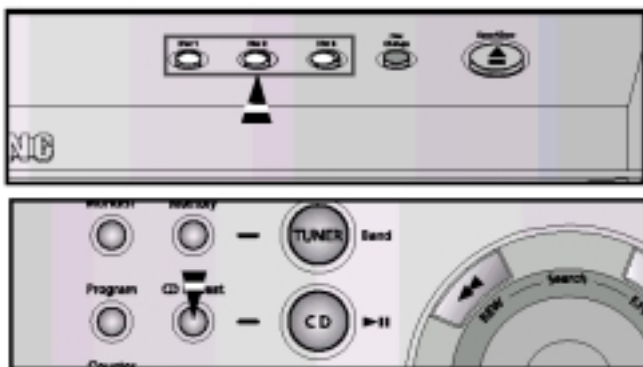

Выбор дорожки на компакт-диске

Вы можете выбрать на компакт-диске дорожку (музыкальное произведение), которую хотите прослушать, как при остановленном проигрывателе компакт-дисков, так и во время воспроизведения диска.

Чтобы начать воспроизведение от начала... Нажмите кнопку...

Следующей дорожки..... >>I один раз
Текущей дорожки I<<< / >>I один раз
Предыдущей дорожки..... I<<< два раза
Дорожки по вашему выбору I<<< и >>I нужное число раз

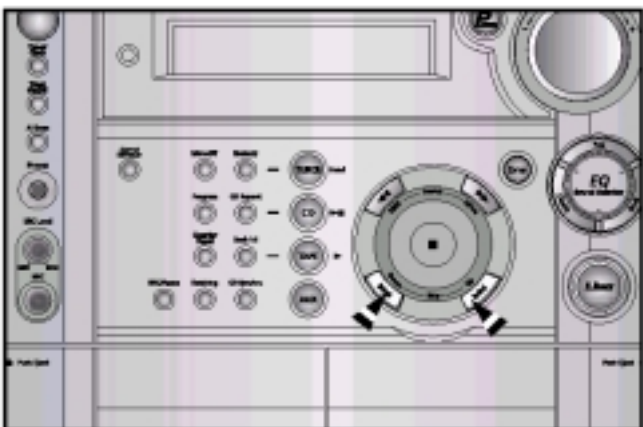

Поиск музыкального фрагмента на компакт-диске

Во время прослушивания компакт-диска вы можете быстро найти нужный музыкальный фрагмент на дорожке.

- Мы советуем вам уменьшить громкость звука перед использованием этой функции.

Чтобы найти нужный фрагмент на дорожке ... Нажмите и удерживайте ...

Ближе к ее концу Кнопку >>I в течение по крайней мере одной секунды
Ближе к ее началу Кнопку I<<< в течение по крайней мере одной секунды

Для автоматического поиска нужного музыкального фрагмента, вы также можете нажать и удерживать кнопку <<< или >>> на передней панели.

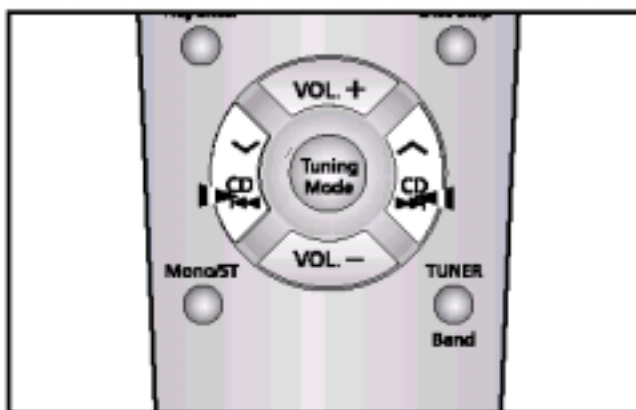

Функция воспроизведения в случайном порядке

Вы можете каждый раз прослушивать имеющиеся на компакт-диске дорожки в другом порядке, так как разные дорожки будут выбираться автоматически в случайной последовательности.

- 1 Нажмите кнопку **Shuffle** (Воспроизведение в случайном порядке).
Результат: На дисплее появляется индикатор **SHUFFLE**, все дорожки воспроизводятся в случайном порядке. На дисплее показываются как номер дорожки, так и время ее воспроизведения.
 - 2 При воспроизведении дорожек в случайном порядке, вы можете:
 - ♦ Перейти к следующей дорожке (выбираемой случайно), один раз нажав кнопку I<<< / >>>I.
 - ♦ Быстро найти нужное место на текущей дорожке, нажимая и удерживая кнопку I<<< / >>>I дольше одной секунды.
 - 3 По окончании прослушивания диска в случайном порядке, нажмите кнопку ■ (Стоп) или нажмите кнопку **Shuffle** еще раз.
- Функции повтора и функция синхронизированной записи компакт-диска при воспроизведении компакт-диска в случайном порядке не работают.

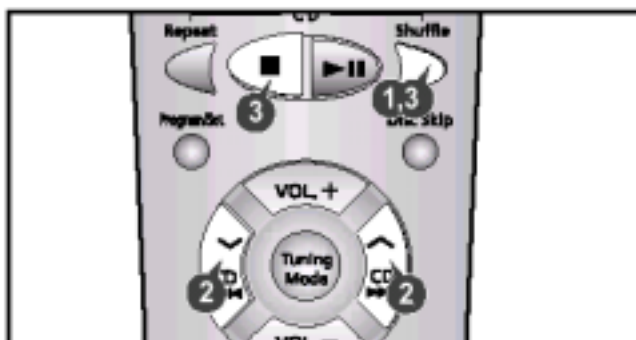

Повтор одной или всех дорожек на компакт-дисках

Вы можете повторять неопределенно долго:

- ◆ Конкретную дорожку на компакт-диске.
- ◆ Все дорожки, имеющиеся на выбранном компакт-диске.
- ◆ Все диски, загруженные в карусельный лоток.

- 1** Чтобы повторять... Нажмите кнопку Repeat на передней панели один или несколько раз, пока дисплей не покажет...

Текущую дорожку неопределенно долго	REPEAT 1 (повтор одной дорожки)
Выбранный диск	REPEAT 1 CD (повтор 1 диска)
Все загруженные диски ..	REPEAT ALL CD (повтор всех дисков)

- 2** Если вы хотите отменить режим повтора, нажимайте кнопку Repeat, пока дисплей не покажет сообщение "ALL CD" или "1 CD", или нажмите кнопку ■ (Стоп).

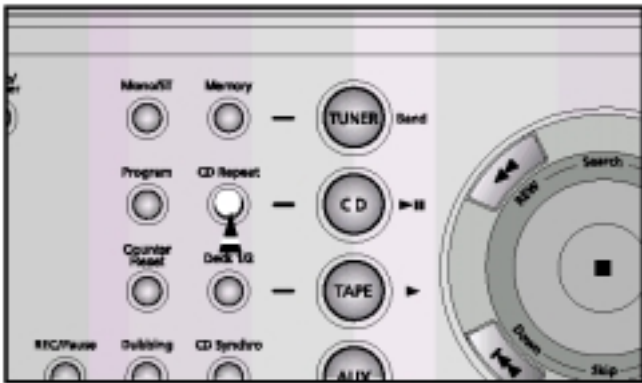

Программирование порядка воспроизведения

Вы можете выбрать для себя:

- ◆ Порядок, в котором вы будете прослушивать дорожки на загруженных дисках
- ◆ Дорожки, которые вы не хотите прослушивать

- ◆ Вы можете запрограммировать до 24 дорожек.
- ◆ Прежде чем выбирать дорожки, вы должны остановить проигрыватель компакт-дисков.
- ◆ Эта функция может использоваться совместно с функцией "Повтор".

- 1** Если выбран режим воспроизведения компакт-диска, остановите проигрыватель нажатием кнопки ■ (Стоп).

- 2** Загрузите выбранные компакт-диски.

- 3** Нажмите кнопку Program (Программа).

Результат: На дисплее появляется следующая информация:

01 PR D1 --

(01 = номер программы, D1 = номер диска, -- = номер дорожки на диске)

- 4** Если необходимо, выберите диск, содержащий требующуюся дорожку, нажатием соответствующей кнопки Disc (1, 2, 3).

- 5** Выберите требующуюся дорожку нажатием кнопок I◀◀ и ▶▶I:

- ◆ Нажимайте кнопку I◀◀, чтобы перемещаться через дорожки назад
- ◆ Нажимайте кнопку ▶▶I, чтобы перемещаться через дорожки вперед

- 6** Нажмите кнопку Program, чтобы подтвердить ваш выбор.

Результат: Выбор заносится в память, а дисплей

показывает: 01 PR D1 --

- 7** Для выбора других дорожек повторите Шаги 4 - 6.

- 8** Нажмите кнопку CD (▶II), чтобы начать прослушивать выбранные дорожки в порядке, в котором они были запрограммированы.

Чтобы...	Нажмите кнопку...
Прослушать текущую дорожку снова ...	▶▶I один раз
Прослушать предыдущую дорожку	I◀◀ один раз
Прослушать следующую дорожку	I◀◀ два раза
Пропустить одну или	I◀◀ и ▶▶I нужное
несколько дорожек в прямом или обратном направлении	число раз

- 10** Чтобы отменить выбор дорожек, нажмите кнопку ■ (Стоп).

- ◆ Один раз, если проигрыватель компакт-дисков остановлен.

Результат: На дисплее больше не показывается сообщение PRGM (Программа).

- ◆ Если вы откроете отсек для компакт-дисков, сделанный вами выбор дорожек отменяется.
- ◆ Если вы выберете номер диска, который не загружен или номер дорожки, которая не существует на компакт-диске, выбор пропускается и проигрыватель переходит к следующей запрограммированной дорожке.

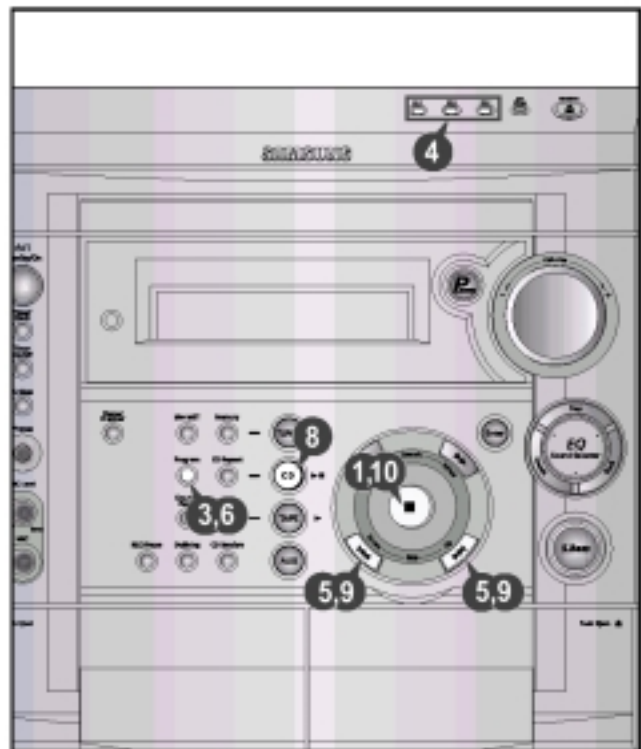

Контроль или изменение порядка воспроизведения

Вы можете в любое время проконтролировать или изменить выбранные вами дорожки.

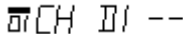
- Если вы уже начали прослушивать выбранные дорожки, один раз нажмите кнопку **■** (Стоп).
- Нажмите кнопку **Program** (Программа).
Результат: На дисплее появляется следующая информация:

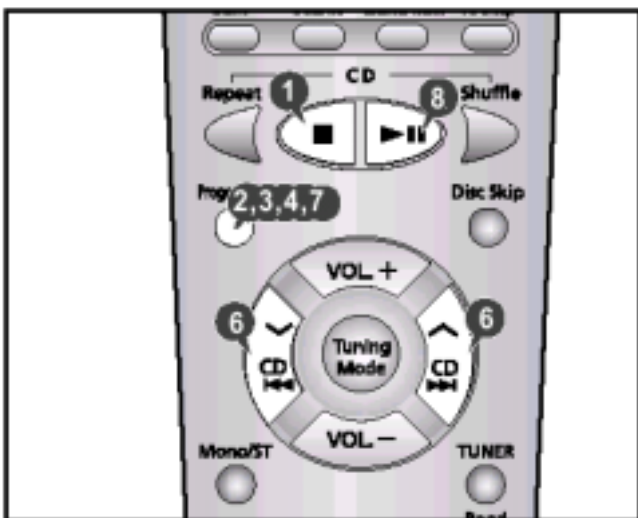
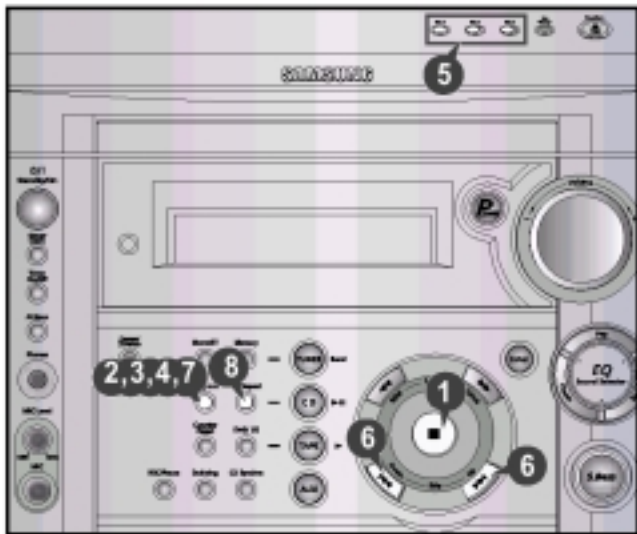
(CH = Проверка, 01 = № программы, D1 = № диска, -- = № дорожки на диске)
➤ Если вы уже запрограммировали 24 дорожки, то при нажатии кнопки **Program** вместо сообщения PR (Программирование) показывается сообщение CH (Изменение)
- Вновь нажмите кнопку **Program**.
Результат: Показываются номер первой выбранной дорожки и буквы CH (Изменение).
- Нажмите кнопку **Program** один или несколько раз, пока не будет показан номер дорожки, которую вы хотите изменить.
- Если необходимо, нажмите соответствующую кнопку **Disc (1, 2, 3)** для изменения номера диска.
- Нажмите кнопки **◀◀ / ▶▶** для выбора другой дорожки.
- Чтобы подтвердить изменение, нажмите кнопку **Program**.
- Нажмите кнопку **CD (▶II)**, чтобы начать прослушивать выбранные дорожки.
Результат: Воспроизводится первая выбранная вами дорожка.



Поиск радиостанций и сохранение настройки на них в памяти системы

Вы можете хранить в памяти системы настройку на:

- ◆ 15 FM радиостанций или ◆ 15 FM радиостанций
- ◆ 5 СВ радиостанций ◆ 15 радиостанций в диапазоне AM
- ◆ 5 радиостанций в диапазоне KB1 (8 СВ радиостанций, 7 ДВ радиостанций)
- ◆ 5 радиостанций в диапазоне KB2

- Включите систему нажатием кнопки **Standby/On** (Готовности/ Вкл.).
- Выберите функцию TUNER (тюнер) нажатием кнопки **TUNER**.
- Выберите желаемый диапазон частот, вновь нажав кнопку **TUNER (Band)** (Диапазон тюнера) на передней панели или кнопку **Tuner (Band)** на пульте дистанционного управления.
Результат: На дисплее появляется название соответствующего диапазона:
◆ FM Частотная модуляция
◆ AM (MW) Средние волны
◆ LW (опция) Длинные волны
◆ SW1/SW2 (опция) Короткие волны
- Настройтесь на нужную станцию.

Ручная настройка

- ◆ Нажмите кнопку **Tuning Mode** (Режим настройки) один или несколько раз, пока дисплей не покажет сообщение **"MANUAL"** (Ручная настройка)
- ◆ Нажмите кнопку **◀◀** или **▶▶** на основном блоке, чтобы настроиться на нужную станцию вручную.
или
- ◆ С той же целью нажимайте кнопки **Tuning** (Настройка) ∨ или ∧ на пульте дистанционного управления.

Автоматическая настройка

- ◆ Нажмите и удерживайте кнопку **◀◀** или **▶▶** на основном блоке дольше 1 секунды, пока дисплей не покажет сообщение **"AUTO"** (Автоматическая настройка).
- ◆ Нажмите и кратковременно удержите нажатой кнопку **◀◀** или **▶▶** на основном блоке системы, чтобы начать автоматический поиск станции.
или
- ◆ С той же целью нажмите и кратковременно удержите нажатой кнопку **Tuning** (Настройка) ∨ или ∧ на пульте дистанционного управления.
- ◆ Если автоматический поиск не останавливается на желаемой станции из-за того, что ее сигнал слабый, воспользуйтесь режимом ручной настройки.
- Функция выбора предварительно настроенных станций подробно объясняется в разделе "Выбор запомненной радиостанции" на стр. 14.
- 5 Отрегулируйте громкость:
 - ◆ Повернув ручку **Volume** (Громкость) на передней панели или
 - ◆ Нажимая кнопки **VOL +** или **-** на пульте дистанционного управления.
- 6 Выберите режим "стерео" или "моно" для диапазона FM нажатием кнопки **Mono/ST** (Моно/Стерео) на пульте дистанционного управления.

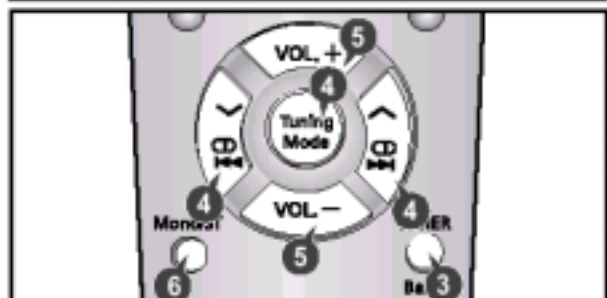

Поиск радиостанций и сохранение настройки на них в памяти системы (продолжение)

- 7** Если вы не хотите сохранять настройку на найденную станцию, вернитесь к Шагу 4 для поиска другой станции. В противном случае:
- Нажмите кнопку **Memory** (Память).
Результат: В течение нескольких секунд дисплей показывает сообщение PRGM (Программа).
 - Нажмите кнопку **Tuning Down** или **Up**, чтобы присвоить программе номер между 1 и 15.
 - Нажмите кнопку **Memory**, чтобы сохранить настройку на радиостанцию.
Результат: На дисплее больше не мигает сообщение PRGM, настройка на станцию сохранена.
- 8** Для сохранения в памяти настройки на любые другие требующиеся станции, повторите Шаги с 3 по 8.

- ♦ Функция PROGRAM может быть использована, чтобы назначить новую радиостанцию существующему номеру программы.

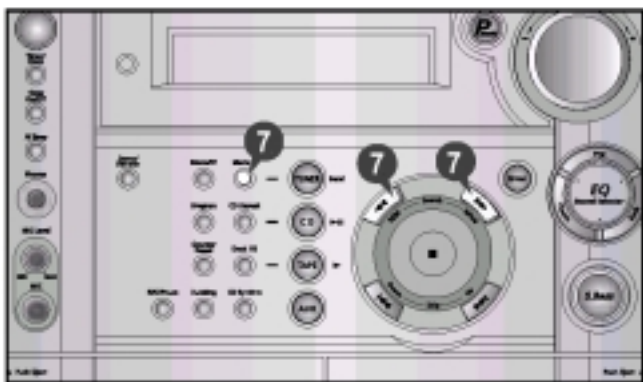

➤ В режиме Тюнера

- ♦ В режиме ручной настройки на станции для поиска станции вручную вы можете использовать кнопки << / >>.
- ♦ В режиме ручной настройки вы можете нажать и удерживать в нажатом положении кнопку << / >> или кнопку **Tuning** (Настройка) ∨ или ∧ на пульте дистанционного управления, чтобы перейти к автоматическому поиску радиостанции.
- ♦ Для остановки автоматического поиска станций нажмите кнопку << / >> или ■ на передней панели.
- ♦ При настройке на станцию, занесенную в память системы, вы можете использовать для выбора станций кнопки |<< / >>|.
- ♦ При выполнении Шага 7, вместо кнопки **Memory** вы можете использовать кнопку **Program/Set** на пульте дистанционного управления.

Выбор запомненной станции

Вы можете слушать радиостанцию, работающую на занесенной в память системы частоте, следующим образом:

- Включите систему нажатием кнопки **Standby/On** (Готовности/ Вкл.).
- Выберите режим TUNER (Тюнер) нажатием кнопки **TUNER** на пульте дистанционного управления.
- Выберите нужный диапазон частот, вновь нажав кнопку **TUNER** (Band) (Диапазон тюнера) на пульте дистанционного управления или нажав кнопку **TUNER** (Band) на передней панели.
- Нажимайте кнопки |<< / >>| на передней панели системы или кнопку **Tuning Mode** (Режим настройки) на пульте дистанционного управления, пока дисплей не покажет слово "PRESET" (предварительно настроенные станции).
- Нажимайте кнопку |<< / >>| на передней панели системы, пока не выберете нужную станцию.
или
Выберите нужную станцию по присвоенному ей номеру нажатием кнопок **Tuning** ∨ или ∧ на пульте дистанционного управления.
Результат: Теперь вы принимаете передачу нужной станции.

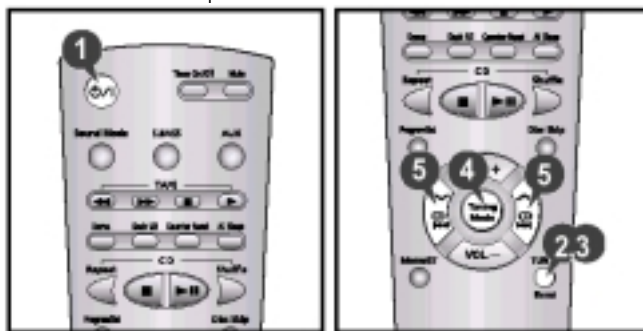

Улучшение качества приема

Вы можете улучшить качество приема радиостанций посредством:

- ♦ Поворота (изменения ориентации) FM или AM (CB) антенны
 - ♦ Проверки качества приема при различной ориентации FM или AM (CB) антенн перед закреплением их на постоянное место
- Если при приеме конкретной станции в FM диапазоне качество приема плохое, нажмите кнопку **Mono/ST** (Моно/Стерео) для переключения из режима "стерео" в режим "моно". Это улучшит качество звучания.

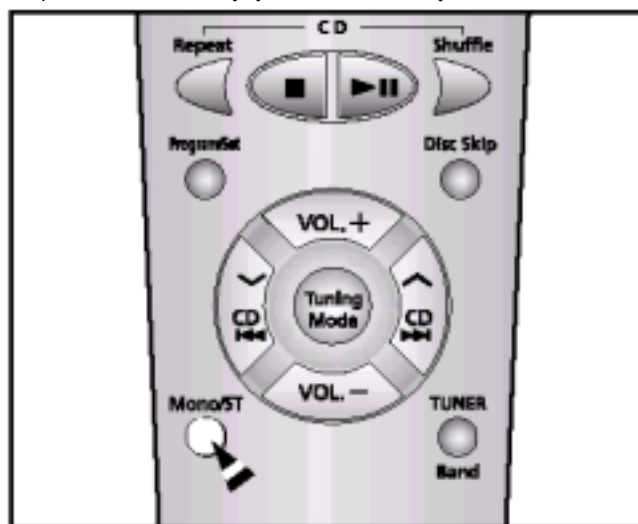

Прослушивание кассеты

- Всегда осторожно обращайтесь с вашими кассетами; если необходимо, обратитесь к разделу "Как обращаться с аудиокассетами" на стр. 21.

- 1 Включите систему нажатием кнопки **Standby/On** (Готовность/ Вкл.).
- 2 Для выбора функции TAPE (Лента) нажмите кнопку **TAPE** на передней панели.
- 3 Откройте кассетную деку 1 или 2, нажав и отпустив крышку деки в месте, где написано **Push Eject** (▲) (Нажмите, чтобы открыть).
- 4 Вставьте кассету с записью так, чтобы открытый край кассеты был направлен вниз.
- 5 Закройте деку нажатием на крышку до тех пор, пока она не встанет на место со щелчком.

Результат: В зависимости от выбранной деки, на дисплее появляется цифра 1 или 2 перед показаниями счетчика ленты.

- Если вы вставите кассеты в обе деки, система выберет деку, в которую вы вставили вторую кассету.
- 6 Если вы вставили две кассеты, то для выбора кассеты, которую вы хотите прослушивать, нажмите кнопку **Deck 1/2** (Дека 1/2) на передней панели или кнопку **Deck 1/2** на пульте дистанционного управления.

Результат: В зависимости от выбранной деки, на дисплее появляется сообщение TAPE 1 (TAPE A) или TAPE 2 (TAPE B).

7 Для модели MAX-S520

Чтобы прослушать... Нажмите кнопку...

Сторону А, В..... TAPE (▶)

Результат: Кассета начинает воспроизводиться.

Для модели MAX-S530

Чтобы прослушать... Нажмите кнопку...

Сторону А..... TAPE (◀) один раз ...Дека 1 и Дека 2

Сторону В..... TAPE (◀) дважды Только Дека 2

Результат: Начинается воспроизведение кассеты.

- 8 Когда кассета остановлена, выберите одну из следующих функций по потребности:

Чтобы... Нажмите кнопку...

Перемотать ленту назад..... <<

Перемотать ленту вперед >>

- 9 Когда вы закончите, нажмите кнопку TAPE ■ (Стоп кассеты) на пульте дистанционного управления, или кнопку ■ (Стоп) на передней панели.

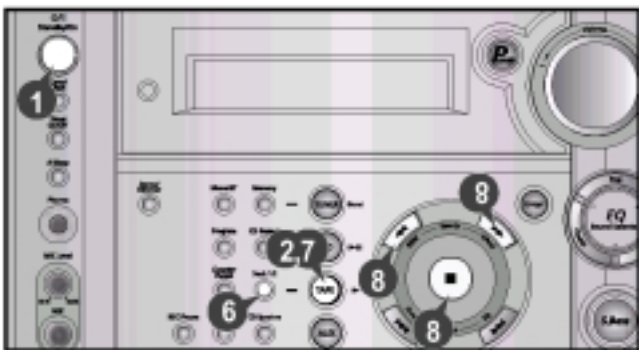

Для модели MAX-S520



Для модели MAX-S530

Синхронизированная запись компакт-диска

Вы можете записать компакт-диск на кассету двумя различными способами:

- ◆ Синхронизированная запись
- ◆ Прямая запись

Эта функция позволяет вам синхронизировать начало записи с началом воспроизведения компакт-диска или выбранной вами конкретной дорожки (песни) на диске.

- 1 Включите питание системы нажатием кнопки **Standby/On** (Готовность/ Вкл.).
- 2 Установите кассету без записи в Деку 2.
- 3 Для выбора функции CD (Компакт-диск) нажмите кнопку **CD** на передней панели.
- 4 Загрузите в проигрыватель компакт-диск.
- 5 Выберите требующийся диск.
- 6 Выберите требующуюся дорожку на диске и нажмите кнопку **CD Synchrono** (Синхронизированная запись с компакт-диска) или нажмите кнопку **CD Synchrono** сразу же, чтобы начать запись с первой дорожки диска.

Результат: На дисплее появляются сообщения "REC" (Запись) и "CD SYNC" (Синхронизированная запись), запись начинается.

- 7 Чтобы остановить запись и воспроизведение компакт-диска..... Нажмите кнопку...

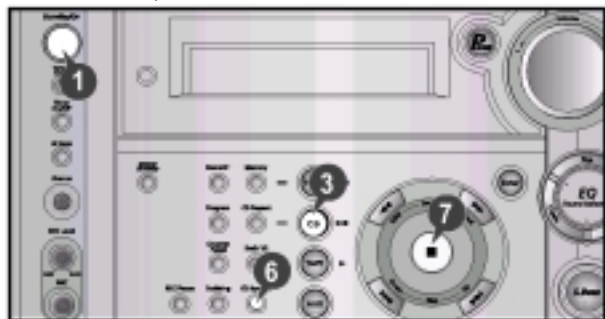

Запись компакт-диска

Режим прямой записи позволяет вам начать запись с любой дорожки (музыкального произведения) на компакт-диске.

- ◆ Вы можете записывать только на кассету, установленную в Деку 2.
- ◆ Вам не требуется регулировать громкость, так как она не влияет на запись.

- 1 Включите питание системы нажатием кнопки **Standby/On** (Готовность/ Вкл.).
- 2 Установите кассету без записи в Деку 2.
- 3 Для выбора функции CD (Компакт-диск) нажмите кнопку **CD** на передней панели.
- 4 Загрузите в проигрыватель компакт-диск.
- 5 Выберите требующийся диск.
- 6 Выберите требующуюся дорожку на компакт-диске и нажмите кнопку ▶II на передней панели или кнопку ▶II на пульте дистанционного управления, чтобы установить проигрыватель компакт-дисков в режим "Пауза".
- 7 Нажмите кнопку **REC/Pause** (Запись/Пауза)
Результат: На дисплее появляется сообщение **REC** (Запись).
- 8 Чтобы начать воспроизведение дорожки компакт-диска, нажмите кнопку ▶II.
Результат: Дорожка записывается на кассету.
- 9 Для прекращения записи нажмите кнопку TAPE ■ на пульте дистанционного управления, или ■ на передней панели.

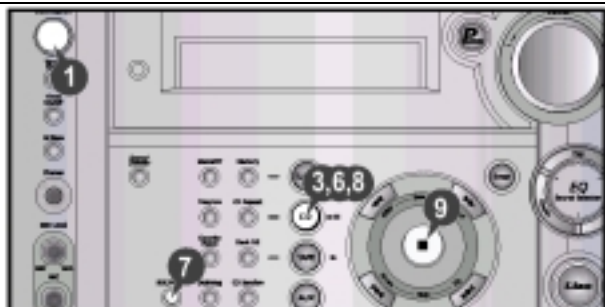

Запись передачи радиостанции

Вы можете записать выбранную вами радиопередачу.

- ◆ Вы можете записывать только на кассету, установленную в Деку 2.
- ◆ Вам не требуется регулировать громкость, так как она не влияет на запись.

- 1 Включите питание системы нажатием кнопки **Standby/On** (Готовность/ Вкл.).
- 2 Установите кассету без записи в Деку 2.
- 3 Выберите функцию TUNER (Тюнер) нажатием кнопки **TUNER**.
- 4 Выберите радиостанцию, передачу которой вы желаете записать, нажатием кнопок **Tuning** (Настройка) \wedge или \vee на пульте дистанционного управления или нажатием кнопки **Tuning Down** или **Up** (Настройка вниз или вверх по диапазону) на передней панели.
- 5 Нажмите кнопку **REC/Pause** (Запись/ Пауза).
Результат: Индикатор **REC** светится красным цветом и начинается запись.
- 6 Для прекращения записи нажмите кнопку **TAPE** \blacksquare (Стоп кассеты) на пульте дистанционного управления, или кнопку \blacksquare (Стоп) на передней панели.

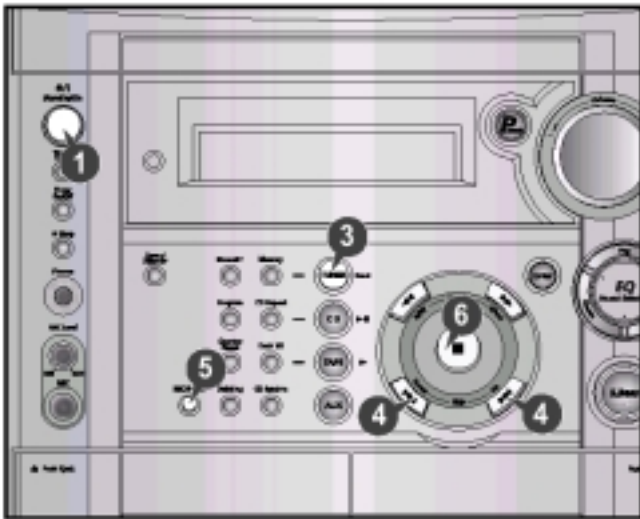

Копирование кассеты (перезапись)

Вы можете копировать кассету с Деки 1 на Деку 2. Имеется возможность использовать следующий режим перезаписи:

- ◆ Копирование с нормальной скоростью.
- ◆ Вам не требуется регулировать громкость, так как она не влияет на запись.
- ◆ Будьте внимательны, чтобы не установить в Деку 2 кассету, которую вы хотите скопировать, так как при записи она будет стерта.

- 1 Включите питание системы нажатием кнопки **Standby/On** (Готовность/ Вкл.).
- 2 Установите кассету без записи в Деку 2.
- 3 Установите в Деку 1 кассету, которая будет копироваться.
- 4 **Чтобы копировать кассету... Нажмите кнопку...**

С нормальной скоростьюDubbing (Перезапись)

Результат: На дисплее показываются соответствующие символы и кассета, установленная в Деку 1, копируется на кассету в Деку 2.

- 5 Для прекращения записи нажмите кнопку \blacksquare (Стоп) на передней панели или кнопку **TAPE** \blacksquare (Стоп кассеты) на пульте дистанционного управления.

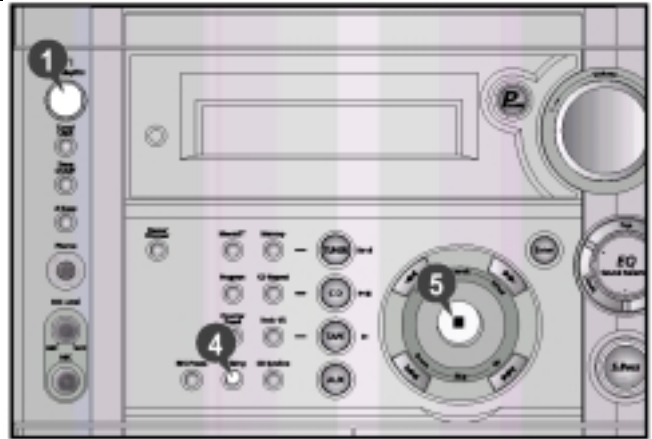

Счетчик ленты

При воспроизведении кассеты на дисплее появляются показания счетчика ленты, что позволяет вам отметить его показания в начале каждого музыкального произведения и, благодаря этому, получить возможность в дальнейшем начинать воспроизведение от начала произведения, которое вы желаете послушать.

- Показания счетчика ленты выводятся на дисплей только когда воспроизводится кассета.

Перед началом записи кассеты, для которой вы желаете отметить показания счетчика в начале каждого музыкального произведения, установите счетчик на ноль нажатием кнопки **Counter Reset** (Сброс счетчика ленты).



Выбор режима воспроизведения кассеты (только Дека 2 MAX-S530)

Ваша компактная мини-система имеет три режима воспроизведения кассет, которые позволяют вам прослушивать обе стороны кассеты автоматически. Нажимайте кнопку **REV. Mode** (Режим реверса), пока дисплей не покажет символ соответствующего режима

Когда дисплей показывает...	Компактная мини-система воспроизводит...
	Одну сторону выбранной кассеты и затем останавливается.
	Одну сторону кассеты. Другую сторону кассеты и затем останавливается.
	Обе стороны кассеты неопределенно долго, пока вы не остановите ее.



Функция таймера

Имеющийся в системе таймер позволяет вам включать или выключать систему в выбранное вами время.

Пример: Вы хотите, чтобы вас каждое утро будила музыка.

➤ Если вы больше не хотите, чтобы система автоматически включалась и выключалась, вы должны отключить таймер.

- ◆ Прежде чем запрограммировать таймер, убедитесь в том, что часы системы показывают точное время.
- ◆ Для выполнения каждого шага в вашем распоряжении имеется несколько секунд. Если вы превысите это время, вам придется начинать все сначала.

1 Включите систему нажатием кнопки **Standby/On** (Готовность/ Вкл.).

2 Нажимайте кнопку **Timer/Clock** (Таймер/ Часы), пока дисплей не покажет сообщение **TIMER** (Таймер).

3 Нажмите кнопку **Enter** (Ввод).

Результат: В течение нескольких секунд дисплей будет показывать сообщение **ON TIME** (время включения) (вместо символов эквалайзера), вслед за чем показывается уже установленное время включения системы; вы можете устанавливать новое время включения системы.

4 Установите время включения по таймеру.

а Установите цифры часов нажатием кнопок **1<4/5>1**.

б Нажмите кнопку **Enter**.

Результат: Цифры минут начинают мигать.

в Установите цифры минут нажатием кнопок **1<4/5>1**.

г Нажмите кнопку **Enter**.

Результат: В течение нескольких секунд дисплей будет показывать сообщение **OFF TIME** (Время выключения) (вместо символов эквалайзера), вслед за чем показывается уже установленное время выключения системы; вы можете устанавливать новое время выключения системы.

5 Установите время выключения по таймеру.

а Установите цифры часов нажатием кнопок **1<4/5>1**.

б Нажмите кнопку **Enter**.

Результат: Цифры минут начинают мигать.

в Установите цифры минут нажатием кнопок **1<4/5>1**.

г Нажмите кнопку **Enter**.

Результат: Дисплей показывает сообщение **VOL XX** (Громкость XX), где XX соответствует уже установленному уровню громкости.

6 Нажатием кнопки **Пропуск назад** или **вперед** отрегулируйте громкость и нажмите кнопку **Enter**.

Результат: Дисплей показывает сообщение, предлагающее выбрать источник музыки

7 Нажатием кнопок **1<4/5>1** выберите источник музыки, который будет работать при включении системы по таймеру.

Если вы выбрали...	Вы должны также....
TAPE (кассета).....	Установить кассету с записью в одну из дек перед установкой системы в режим готовности.
TUNER (радио).....	а Нажать кнопку Enter . б Выбрать диапазон частот FM или AM нажатием кнопки 1<4/5>1 . в Нажать кнопку Enter . г Выбрать предварительно настроенную радиостанцию нажатием кнопки 1<4/5>1 .
CD (компакт-диск)	а Загрузить один или несколько дисков. б Выбрать требующийся диск.

8 Нажмите кнопку **Enter**, чтобы подтвердить установку таймера.

9 Нажмите кнопку **Standby/On**, чтобы установить систему в режим готовности.

Результат: На дисплее передней панели рядом с показаниями времени появляется символ **T**, показывая, что был установлен таймер. Система автоматически включится и выключится в заданное время.

➤ Если задано идентичное время для включения и выключения системы, дисплей покажет сообщение **ERROR** (Ошибка).

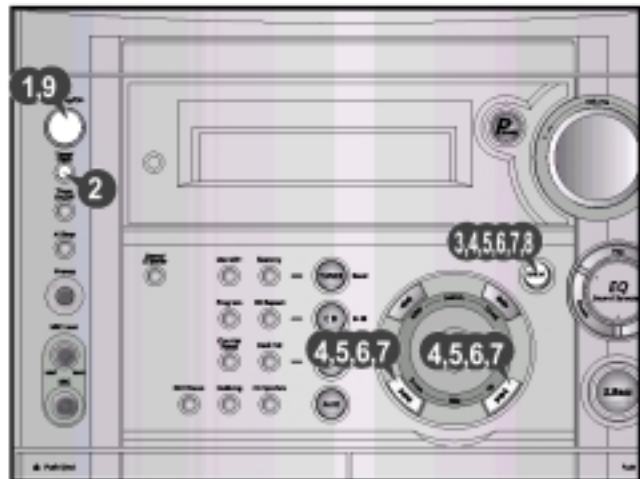



➤ Для установки таймера

- ◆ При выполнении Шагов **3, 4, 5, 6, 7, 8** вместо кнопки **Enter** вы можете также использовать кнопку **Program/Set** (Программа/ Установка) на пульте дистанционного управления.

Отмена действия таймера

После того, как вы установили таймер, он начинает работать автоматически, на что указывает символ **ТАЙМЕРА** на дисплее. Если вы больше не хотите пользоваться таймером, вы должны отключить его.

- Вы можете отключить таймер в любое время (вне зависимости от того, включена ли система или она находится в режиме готовности).

Чтобы...	Нажмите кнопку Timer On/Off (Включение/ выключение таймера)...
Отключить таймер.....	Один раз. <u>Результат:</u> Символ  больше не показывается
Вновь включить таймер	Два раза. <u>Результат:</u> На дисплее вновь появляется символ 

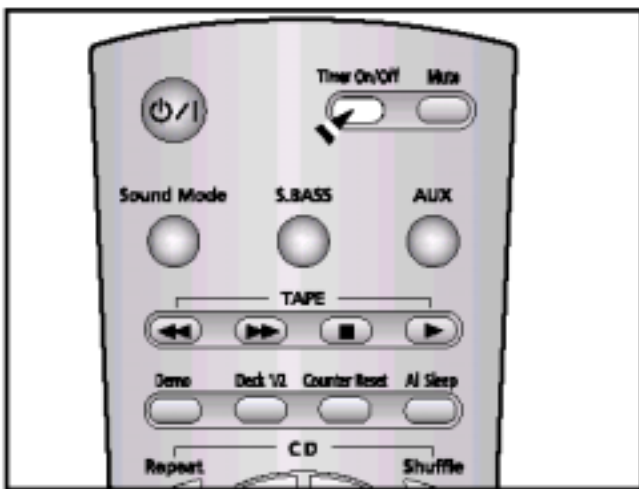

Временное отключение звука (Mute)

Вы можете временно отключить звук на вашей системе.
Пример: Вы хотите ответить на телефонный звонок.

- 1 Нажмите кнопку **Mute** (Временное отключение звука).
- 2 Чтобы вновь включить звук (с той же громкостью, что была раньше), вновь нажмите кнопку **Mute** или кнопки **Volume** (Громкость).



Выбор предустановленных настроек эквалайзера

Ваша компактная мини-система оборудована эквалайзером с предустановленными настройками, который позволяет вам выбрать наиболее подходящий баланс высоких и низких частот, соответствующий музыке, которую вы слушаете.

Нажимайте кнопку одной из предустановленных настроек эквалайзера (**Pop/Rock/Classic**) на передней панели системы или кнопку **Sound Mode** (Режим звука) на пульте дистанционного управления, пока не выберете требующийся вариант.

Чтобы получить ...	Выберите ...
Обычный баланс частот (линейный).....	PASS
Баланс, подходящий для поп-музыки	POP
Баланс, подходящий для рок-музыки.....	ROCK
Баланс, подходящий для классической музыки ...	CLASSIC

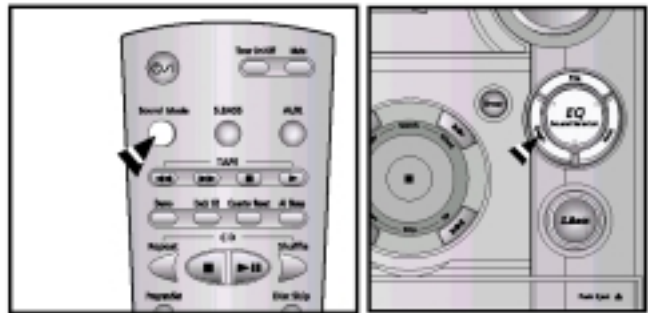

Функция Power Sound

Ваша компактная мини-система система снабжена функцией **Power Sound**.

Эта функция усиливает звучание низких частот, а также в два раза улучшает тон высоких и басовых звуков, чтобы сделать звук мощным и реалистичным.

- 1 Нажмите кнопку **P.Sound** на передней панели.
Результат: При нажатии кнопки **P.Sound** на дисплее появляется индикация "**P.SOUND**".
- 2 Для отмены этой функции снова нажмите кнопку **P.Sound**.

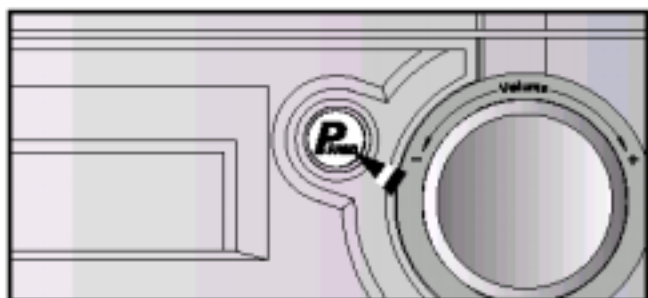

Установка системы на автоматическое выключение

В процессе прослушивания компакт-диска или кассеты вы можете установить систему на автоматическое выключение.

Пример: Вы хотите заснуть, слушая музыку.

- 1 Нажмите кнопку **AI Sleep** (Автоматическое выключение - сон).

Результат: Начинается воспроизведение, а дисплей показывает следующее сообщение:

90 MIN (90 МИНУТ)

- 2 Нажмите кнопку **AI Sleep** один или несколько раз, чтобы указать, как долго система должна продолжать работать перед тем, как она автоматически выключится.

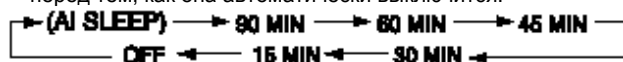

- В любое время вы можете:
 - ◆ Проверить время, оставшееся до выключения системы, нажав кнопку **AI Sleep**.
 - ◆ Изменить время, оставшееся до выключения, повторив Шаги 1 и 2.

- 3 Нажмите кнопку **AI Sleep** один или несколько раз, пока на дисплее не появится сообщение AI SLEEP (Автоматическое выключение).

Результат: Система автоматически выключится по окончании компакт-диска или кассеты.

- 4 Для отмены действия функции "Сон" или "Автоматическое выключение", нажмите кнопку **AI Sleep** один или несколько раз, пока на дисплее не появится сообщение OFF (выключено).



Система Super Bass Sound

Ваша компактная мини-система оборудована системой усиления низких частот, называемой S. Bass (система супер басов). Эта функция делает звучание более мощным и естественным.

- 1 Нажмите кнопку **S.Bass** на передней панели.
Результат: На дисплее появляется сообщение **S.BASS**, а также на несколько секунд появляется сообщение "SBS ON".
- 2 Для отключения этой функции, нажмите кнопку **S.Bass** еще раз. На дисплее на несколько секунд появится сообщение "OFF".

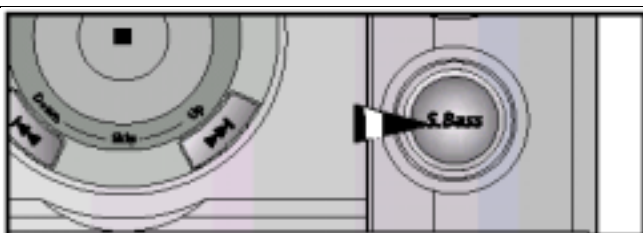

Подсоединение наушников

Вы можете подсоединить наушники к вашей компактной мини-системе, так что вы сможете слушать музыку или радиопередачи, не доставляя неудобства другим людям, находящимся в комнате. Наушники должны иметь разъем диаметром 3,5 мм или соответствующий адаптер.

Подсоедините наушники к гнезду **Phones** (Наушники) на передней панели системы.

Результат: Акустические системы перестают использоваться для воспроизведения звука.

- ⚠ Продолжительное пользование наушниками на большой громкости звука может повредить ваш слух.

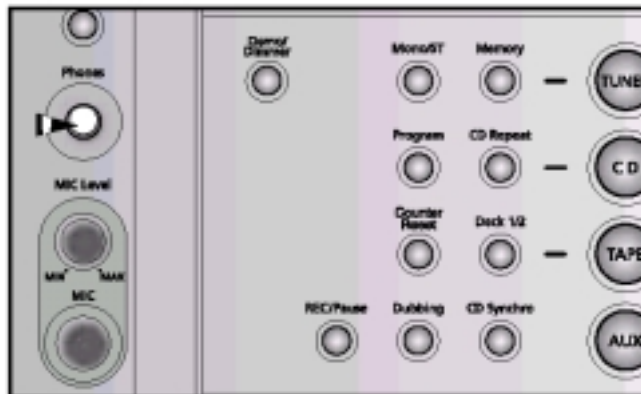

Функция микрофона (не во всех моделях)

Микрофон позволяет пользователю микшировать свой голос для того, чтобы петь под фонограмму.

Подготовка

Подключите микрофон с разъемом диаметром 6,3 мм к гнезду для микрофона.

- 1 Для регулировки громкости звука от микрофона поворачивайте регулятор **MIC Level** (Уровень сигнала от микрофона).

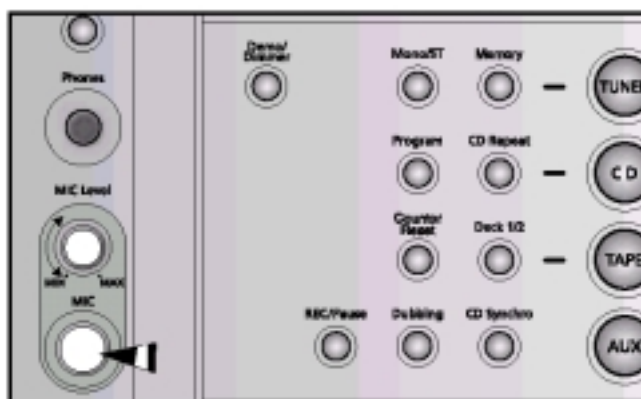

Меры предосторожности

Нижеприведенные рисунки иллюстрируют меры предосторожности, которые необходимо выполнять при эксплуатации или транспортировке вашей компактной мини-системы.

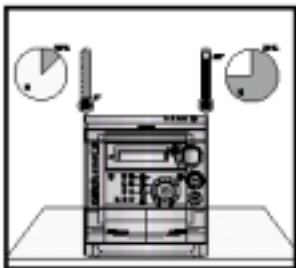

Рабочие условия окружающей среды:
Рабочая температура 5°C ~ 35°C
Влажность: 10~75%

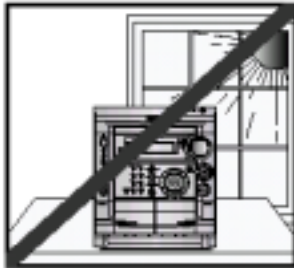

Избегайте воздействия на систему прямого солнечного света и других источников тепла. Это может привести к перегреву системы и к нарушению ее нормальной работы.



Не ставьте на изделие сосуды с водой или растения в горшках. Попадание воды внутрь изделия может привести к поражению электрическим током и повреждению изделия. В таких случаях немедленно отсоедините изделие от сетевой розетки.

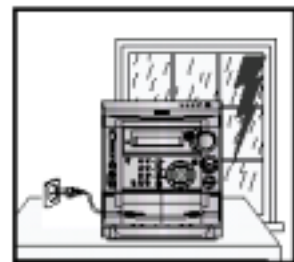

Во время грозы отсоедините сетевой шнур от розетки. Скачки сетевого напряжения, вызванные молнией, могут повредить изделие.

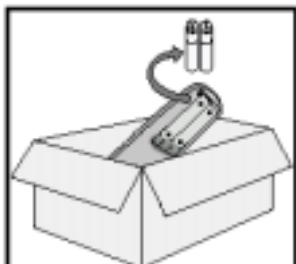

Если вы не будете пользоваться изделием в течение длительного времени, выньте батареи из пульта дистанционного управления. Протечка батарей может привести к серьезному повреждению пульта.



При использовании наушников не устанавливайте излишне большую громкость звука. Продолжительное использование наушников на большой громкости звука может повредить ваш слух.

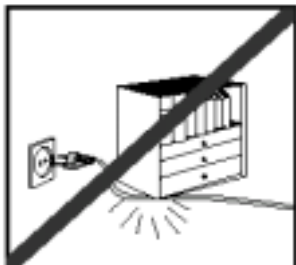

Не ставьте на сетевой шнур тяжелые предметы. Повреждение сетевого шнура может привести к выходу изделия из строя (опасность возникновения пожара) или к поражению электрическим током.

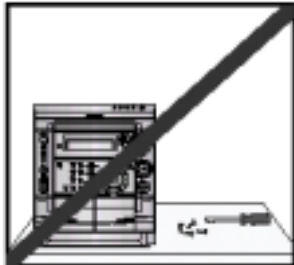

Не снимайте с изделия никаких крышек и кожухов. Внутри изделия присутствуют компоненты, находящиеся под напряжением, которые могут привести к поражению электрическим током.

Уход за вашей компактной мини-системой

Для обеспечения наилучшего функционирования вашей компактной мини-системы, вы должны регулярно чистить следующие ее компоненты:

- ◆ Наружный кожух.
- ◆ Проигрыватель компакт-дисков.
- ◆ Кассетные деки (головки, прижимные ролики и ведущий вал).
- ☛ Всегда отсоединяйте систему от сетевой розетки:
 - ◆ Перед тем, как чистить ее.
 - ◆ Если вы не будете пользоваться ею в течение длительного времени.

Наружный кожух

Регулярно чистите наружный кожух системы, используя мягкую тряпку и слабый раствор моющего средства. Не пользуйтесь абразивными порошками, жидкостями или очистителями в аэрозольной упаковке. Никогда не допускайте попадания жидкостей внутрь вашей системы.

Проигрыватель компакт-дисков

- 1 Перед воспроизведением компакт-диска, почистите его с помощью специального средства для чистки компакт-дисков. Не пользуйтесь средствами, предназначенными для чистки виниловых дисков. Аккуратно протрите компакт-диск в направлении от центра диска к краям.
- 2 Регулярно чистите проигрыватель компакт-дисков с помощью специального чистящего диска (его можно приобрести через вашего местного дилера).

Кассетные деки

- 1 Нажмите в месте **Push Eject** (☛), чтобы открыть деку.
- 2 Используя ватный тампон и специальную чистящую жидкость, почистите:
 - ◆ Головки (1)
 - ◆ Прижимные ролики (2)
 - ◆ Ведущие валы (3)
- ☛ Если вы не будете пользоваться пультом дистанционного управления в течение длительного времени, извлеките из него батареи во избежание коррозии.
- ◆ Хотя ваша система очень устойчива к износу, она не должна использоваться в излишне пыльной обстановке и подвергаться ударам или воздействию высоких температур (располагаться рядом с нагревательными приборами, под воздействием прямого солнечного света, и так далее).
- ◆ Если система выделяет неприятный запах во время работы, отключите ее от сетевой розетки и обратитесь в сервисный центр

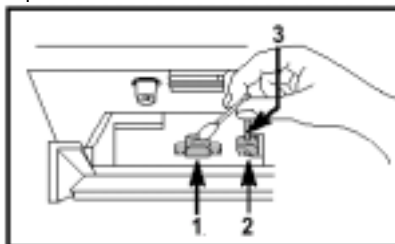

Как обращаться с компакт-дисками

- ◆ Обращайтесь с вашими компакт-дисками осторожно. Всегда держите их за края, чтобы не оставлять отпечатки пальцев на блестящей поверхности.
- ◆ Когда вы закончили воспроизводить компакт-диск, всегда возвращайте его назад в коробку.
- ◆ Не приклеивайте бумагу или липкую ленту на диски и не делайте на них надписей.
- ◆ Чистите их с использованием специальной салфетки.
- ◆ Храните ваши компакт-диски в чистом месте вдали от прямого солнечного света, где они не будут подвергаться воздействию высоких температур.
- ◆ Используйте только компакт-диски, маркированные символом 

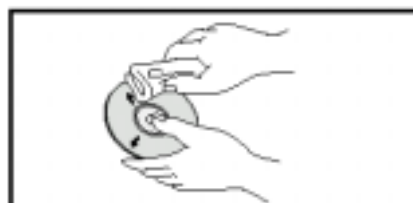

Как обращаться с аудиокассетами

- ♦ Проверьте, чтобы лента в кассете была хорошо натянута.
- ♦ Чтобы предотвратить случайное стирание кассеты, запись на которой вы хотите сохранить, удалите лепестки защиты записи на верхнем крае кассеты. Чтобы перезаписать кассету, лепестки на которой были удалены, просто заклейте отверстия липкой лентой.
- ♦ Когда вы закончили воспроизводить кассету, всегда возвращайте ее назад в коробочку.
- ♦ Храните ваши кассеты в чистом месте вдали от прямого солнечного света, там где они не будут подвергаться воздействию высоких температур.
- ♦ Избегайте использования 120 минутных кассет, так как они приводят к перегрузке лентопротяжного механизма.



Подсоединение к внешнему источнику сигнала

Имеющийся в системе дополнительный вход может быть использован для того, чтобы воспользоваться преимуществами качества звучания, обеспечиваемого вашей компактной мини-системой, при прослушивании сигнала от других источников.

- Примеры:**
- ♦ Телевизор
 - ♦ Проигрыватель видеодисков
 - ♦ Цифровой магнитофон формата DAT или DCC
 - ♦ Видеомагнитофон системы HI-FI stereo

➤ Чтобы к системе можно было подключить внешний источник звука, у того должен иметься аудио выход. Кроме того, вам потребуются соединительный кабель с разъемами типа RCA ("тольпан").

- 1 Установите систему в режим готовности и отсоедините ее и внешний источник звука от сети переменного тока.
- 2 Подсоедините кабель для аудио сигнала к гнездам, расположенным на задней панели системы.

Подсоедините... К гнезду, маркированному...

Красный штепсель R (правый канал)

Белый штепсель L (левый канал)

➤ Для получения оптимального качества звучания не меняйте местами правый и левый каналы.

- 3 Вновь подсоедините систему к сети и нажмите кнопку **Standby/On** (Готовность/ Вкл.), чтобы включить ее.
- 4 Выберите вход от внешнего источника звука, нажав кнопку **AUX** (Дополнительный вход) на передней панели системы. **Результат:** Дисплей показывает сообщение **AUX**.
- 5 Включите внешний источник звука.
- 6 Настройте громкость звука и баланс низких и высоких частот, как вам требуется, используя:
 - ♦ Регулятор громкости
 - ♦ Эквалайзер

Пример: Вы можете смотреть фильм, используя преимущества стереозвучания, как если бы вы были в кинотеатре (при условии, что оригинальная звуковая дорожка записана в режиме стерео).

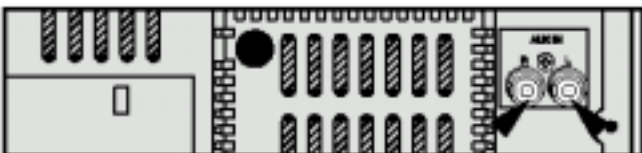

Прежде чем обращаться в центр послепродажного обслуживания

Всегда требуется некоторое время, чтобы ознакомиться с новой аппаратурой. Если у вас возникла какая-либо из перечисленных ниже проблем, попробуйте применить приведенное для нее решение. Оно может сэкономить вам время и избавить от ненужного вызова специалиста по обслуживанию.

Проблема	Проверки/ Объяснение
Система не работает	<ul style="list-style-type: none"> • Сетевой шнур неправильно вставлен в розетку или в розетке отсутствует напряжение. • Батареи пульта ДУ нуждаются в замене, или они были вставлены без соблюдения правильной полярности. • Не была нажата кнопка Standby/On (Готовность/ Включение).
Отсутствует звук	<ul style="list-style-type: none"> • Громкость была уменьшена до нуля. • Не была выбрана правильная функция системы (ТЮНЕР, КОМПАКТ-ДИСК, ЛЕНТА или ДОПОЛНИТЕЛЬНЫЙ ИСТОЧНИК). • Вы подключили к системе наушники. • Были отсоединены провода, идущие к акустическим системам. • Была нажата кнопка Mute (временное отключение звука)
Таймер не работает	<ul style="list-style-type: none"> • Таймер был отключен нажатием кнопки Timer On/Off (Включение / выключение таймера)
Если система не работает нормально даже после принятия указанных выше мер	<ul style="list-style-type: none"> • Нажмите кнопку S. Bass и удерживайте ее нажатой в течение 5 секунд при выключенном питании (в режиме готовности). После этого система вернется в исходное состояние.
Компакт-диск не начинается воспроизводиться	<ul style="list-style-type: none"> • Не была выбрана функция CD (компакт-диск). • Диск был установлен "вверх ногами", или он может быть грязным или поцарапанным. • Линза лазерного звукоснимателя запылена или загрязнена. • Система не была установлена на ровную горизонтальную поверхность. • Произошла конденсация влаги внутри проигрывателя; оставьте систему в теплой проветриваемой комнате не менее чем на час.
Кассета не начинается воспроизводиться	<ul style="list-style-type: none"> • Не была выбрана функция TAPE (Лента) • Кассета не была правильно установлена в деку. • Крышка деки не была закрыта. • Лента либо плохо натянута, либо оборвана.
Уменьшается громкость	<ul style="list-style-type: none"> • Головки воспроизведения загрязнены.
Кассета не стирается правильно.	<ul style="list-style-type: none"> • Прижимные ролики или ведущий вал загрязнены.
Слишком сильная детонация звука	<ul style="list-style-type: none"> • Лента изношена.
Прием плохой, или радиостанции вообще не принимаются	<ul style="list-style-type: none"> • Не была выбрана функция TUNER (Тюнер) • Не была правильно выбрана частота радиосигнала. • Антенна была отсоединена или имеет неправильную ориентацию. Поворачивайте ее, пока не найдете наилучшую ориентацию. • Вы проживаете в здании, которое блокирует радиоволны; вы должны использовать наружную антенну.

Если вы не в состоянии решить проблему после прочтения вышеуказанных инструкций, запишите на листе бумаги:

- ♦ Номер модели и заводской номер, обычно указанные на задней панели системы
- ♦ Гарантийную информацию
- ♦ Четкое описание проблемы

Затем обратитесь к вашему местному дилеру или в сервисный центр компании SAMSUNG.

Технические характеристики

Компания SAMSUNG постоянно стремится улучшить качество своей продукции. Вследствие этого, как технические характеристики, так и эта Инструкция для пользователя могут быть изменены без предварительного уведомления.

РАДИОПРИЕМНИК

ДЛИННЫЕ ВОЛНЫ (не во всех моделях)

Полезная чувствительность 60 дБ

КОРОТКИЕ ВОЛНЫ (не во всех моделях)

Полезная чувствительность 40 дБ

СРЕДНИЕ ВОЛНЫ (АМ)

Отношение сигнал/шум 40 дБ

Полезная чувствительность 54 дБ

Полный коэффициент гармоник 2%

FM

Отношение сигнал/шум 62 дБ

Полезная чувствительность 10 дБ

Полный коэффициент гармоник 0,3%

ПРОИГРЫВАТЕЛЬ КОМПАКТ-ДИСКОВ

Емкость 3 диска

Диапазон частот 20 Гц - 20 кГц (± 1 дБ)

Отношение сигнал/шум 90 дБ (на частоте 1 кГц) с фильтром

Искажения 0,05% (на частоте 1 кГц)

Переходное затухание между каналами 74 дБ

Размеры дисков Диаметр: 120 или 80 мм. Толщина: 1,2 мм

КАССЕТНАЯ ДЕКА

Диапазон частот 125 Гц ~ 8 кГц

Отношение сигнал/шум 40 дБ

Переходное затухание между каналами 35 дБ

Стирающий эффект 50 дБ

УСИЛИТЕЛЬ

Выходная мощность (на нагрузке 6 Ω) 15 Вт/ канал СКВ (полный коэффициент гармоник: 10%) (MAX-S520)

Выходная мощность (на нагрузке 6 Ω) 35 Вт/ канал СКВ (полный коэффициент гармоник: 10%) (MAX-S530)

Переходное затухание между каналами 45 дБ

Отношение сигнал/шум 75 дБ

ОБЩИЕ ХАРАКТЕРИСТИКИ

Габаритные размеры 270 (Ш) x 317 (В) x 370 (Г) мм

ЭТО ИЗДЕЛИЕ ИЗГОТОВЛЕНО КОМПАНИЕЙ:

