

SAMSUNG

КОМПАКТНАЯ МИНИ-СИСТЕМА С ПРОИГРЫВАТЕЛЕМ- АВТОМАТОМ НА 3 ДИСКА

ВОСПРОИЗВЕДЕНИЕ ДИСКОВ
MP3-CD/WMA-CD/CD-R/RW

MAX-T35

Инструкция для пользователя

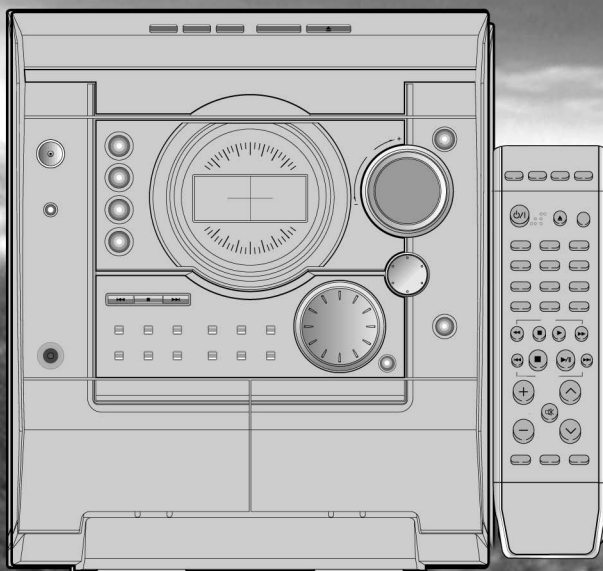

ЭТО ИЗДЕЛИЕ ИЗГОТОВЛЕНО КОМПАНИЕЙ:





ELECTRONICS



**Подлежит использованию по назначению
в нормальных условиях
Рекомендуемый период : 7 лет**

Предупреждения по технике безопасности

ЛАЗЕРНОЕ ИЗДЕЛИЕ КЛАССА 1

	ВНИМАНИЕ ОПАСНОСТЬ ПОРАЖЕНИЯ ЭЛЕКТРИЧЕСКИМ ТОКОМ. НЕ ОТКРЫВАТЬ	
<p>ПРЕДОСТЕРЕЖЕНИЕ: ВО ИЗБЕЖАНИЕ ПОРАЖЕНИЯ ЭЛЕКТРИЧЕСКИМ ТОКОМ, НЕ СНИМАЙТЕ ЗАДНЮЮ КРЫШКУ. ВНУТРИ НЕТ ДЕТАЛЕЙ, ОБСЛУЖИВАЕМЫХ ПОЛЬЗОВАТЕЛЕМ. ДЛЯ ТЕХНИЧЕСКОГО ОБСЛУЖИВАНИЯ ОБРАЩАЙТЕСЬ К КВАЛИФИЦИРОВАННОМУ СПЕЦИАЛИСТУ.</p>		

ЛАЗЕРНОЕ ИЗДЕЛИЕ КЛАССА 1

Этот проигрыватель компакт дисков классифицирован как ЛАЗЕРНОЕ ИЗДЕЛИЕ КЛАССА 1.

Использование органов управления, регулировки или выполнение процедур, не описанных в данной Инструкции, может привести к опасному облучению лазером.

ВНИМАНИЕ - НЕВИДИМОЕ ЛАЗЕРНОЕ ИЗЛУЧЕНИЕ. ПРИ СНЯТИИ КОЖУХА И ОТКЛЮЧЕНИИ БЛОКИРОВОЧНЫХ КОНТАКТОВ ИЗБЕГАЙТЕ ПОПАДАНИЯ ПОД ЛУЧ ЛАЗЕРА.



Этот символ указывает, что внутри данного изделия имеются детали, находящиеся под опасным напряжением, прикосновение к которым приведет к поражению электрическим током.



Этот символ указывает, что в документации на изделие имеется важная инструкция по его использованию или обслуживанию.

ПРЕДУПРЕЖДЕНИЕ: Чтобы уменьшить риск возгорания или поражения электрическим током, не допускайте попадания данного изделия под дождь или в условия высокой влажности.

ВНИМАНИЕ: ВО ИЗБЕЖАНИЕ ПОРАЖЕНИЯ ЭЛЕКТРИЧЕСКИМ ТОКОМ, ПОЛНОСТЬЮ ВСТАВЛЯЙТЕ ВИЛКУ В РОЗЕТКУ ТАК, ЧТОБЫ ШИРОКАЯ ПЛАСТИНА ВИЛКИ СОВПАЛА С ШИРОКИМ ОТВЕРСТИЕМ РОЗЕТКИ.



“Настоящий продукт маркирован знаком соответствия на основании сертификата соответствия, выданного органом по сертификации-Ростест-Москва”

На изделие, к которому прилагается данная Инструкция для пользователя, дана лицензия определенными третьими сторонами, обладающими определенными правами на интеллектуальную собственность. Эта лицензия ограничена правом на частное некоммерческое использование лицензированного содержимого конечными пользователями. Не даны никакие права на коммерческое использование. Лицензия не распространяется ни на какое другое изделие кроме данного изделия и, кроме того, она не распространяется на любое не лицензированное изделие или процесс, соответствующие стандартам ISO/IEC 11172-3 или ISO/IEC 13818-3, используемые или продаваемые в сочетании с этим изделием. Лицензия распространяется только на использование этого изделия для кодирования и/или декодирования аудио файлов, соответствующих стандартам ISO/IEC 11172-3 или ISO/IEC 13818-3. Эта лицензия не дает никаких прав на возможности и функции изделия, не соответствующие стандартам ISO/IEC 11172-3 или ISO/IEC 13818-3.

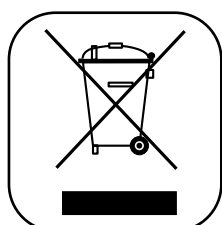

Пожалуйста, найдите время для того, чтобы прочесть данную Инструкцию, поскольку она позволит вам легко настроить вашу систему и полностью использовать все ее возможности.

◆ Предупреждения по технике безопасности	2
◆ Установка вашей компактной мини-системы	
■ Вид передней панели	4
■ Индикаторы на дисплее	4
■ Вид задней панели	5
■ Пульт дистанционного управления	5
■ Где устанавливать вашу компактную мини-систему	6
■ Подсоединение вашей системы к сети переменного тока	6
■ Установка батарей в пульт дистанционного управления	6
■ Подсоединение акустических систем	6
■ Подсоединение к внешнему источнику сигнала	7
■ Подсоединение AM (СВ)/ДВ антенны	7
■ Подсоединение FM-антенны	7
■ Демонстрационный режим/Выключение подсветки дисплея	8
■ Установка часов	8
◆ Проигрыватель компакт-дисков/дисков MP3/WMA-CD	
■ Загрузка и смена компакт-дисков	9
■ Воспроизведение компакт-диска	9
■ Выбор диска в карусельном лотке	10
■ Выбор дорожки на компакт-диске	10
■ Воспроизведение в режиме "Попурри"	10
■ Повтор одной или всех дорожек на компакт-дисках	10
■ Функция пропуска 10 дорожек за один раз	11
■ Функция повтора последней воспроизводившейся дорожки	11
■ Поиск музыкального фрагмента на компакт-диске	11
■ Функция воспроизведения в случайном порядке	11
■ Повтор одной или всех дорожек на компакт-дисках	12
■ Воспроизведение компакт-диска/диска MP3(WMA)-CD	12
■ Выбор альбома и дорожки на диске MP3(WMA)-CD	13
■ Программирование порядка воспроизведения компакт-диска	14
■ Контроль или изменение программы воспроизведения	14
◆ Тюнер	
■ Поиск радиостанций и сохранение настройки на них в памяти системы	15
■ Выбор запомненной радиостанции	16
■ Улучшение качества приема	16
◆ Кассетная дека	
■ Прослушивание кассеты	17
■ Синхронизированная запись компакт-диска	17
■ Запись с компакт-диска	17
■ Запись передачи радиостанции	18
■ Копирование кассеты (Перезапись)	18
■ Счетчик ленты	18
◆ Другие функции	
■ Функция таймера	19
■ Отмена действия таймера	19
■ Временное отключение звука (Mute)	20
■ Выбор режима звучания	20
■ Функция Power Sound/Surround	20
■ Функция S.BASS (Усиление низких частот)	20
■ Установка системы на автоматическое выключение	21
■ Подсоединение наушников	21
◆ Рекомендации по использованию	
■ Меры предосторожности	22
■ Уход за вашей компактной мини-системой	22
■ Как обращаться с компакт-дисками	23
■ Как обращаться с аудиокассетами	23
■ Прежде чем обращаться в центр послепродажного обслуживания	24
■ Технические характеристики	25

Символы



Нажать



Толкнуть



Важно



Примечание

Вид передней панели

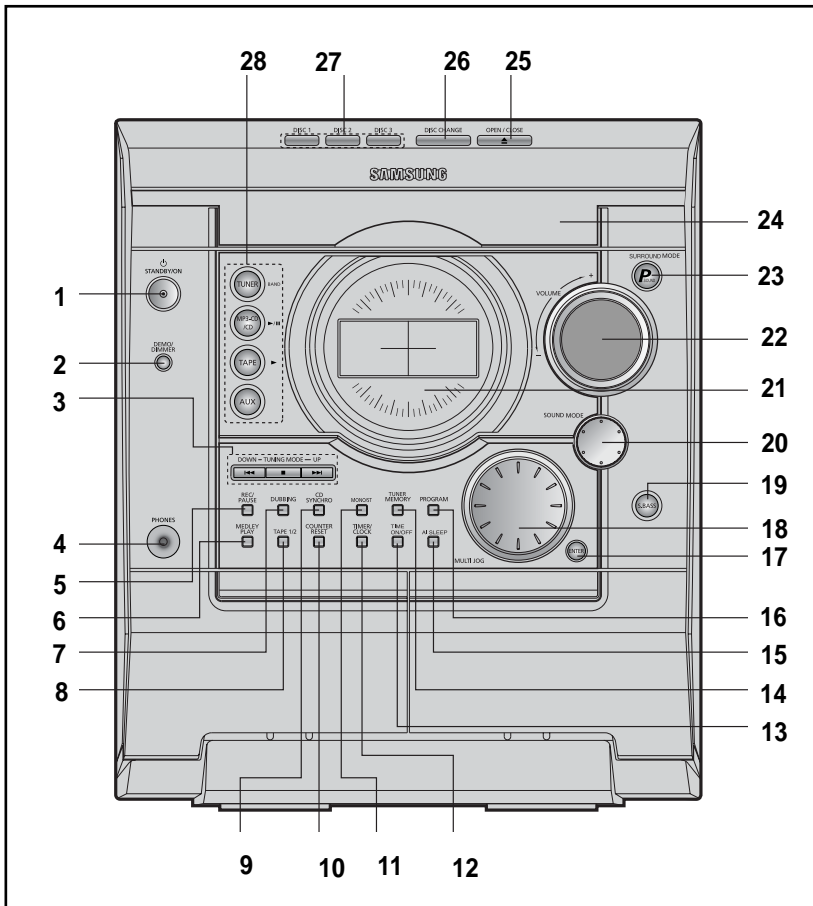

1. Кнопка Готовность/Включение
2. Кнопка Демонстрационный режим/Выключение подсветки дисплея
3. Кнопки функции "Поиск" или Стоп или Режим настройки
4. Гнездо для наушников
5. Кнопка Запись/Пауза
6. Кнопка "Попурри"
7. Перезапись кассеты
8. Дека 1/2
9. Кнопка синхронизированной записи компакт-диска
10. Сброс счетчика ленты
11. Переключатель режимов МОНО/СТЕРЕО
12. Таймер/ Часы
13. Кнопка включения/выключения таймера
14. Кнопка "Память тюнера"
15. Кнопка AI Sleep (Режим "Сон")
16. Кнопка "Программа"
17. Кнопка "Ввод"
18. Многофункциональная ручка
19. Кнопка системы S.BASS
20. Кнопка выбора режима звучания
21. Окно дисплея
22. Регулятор громкости +. -
23. Кнопка режима Power Sound/Surround
24. Отсек для компакт-дисков
25. Кнопка "Открыть/Закрыть" отсек для диска
26. Кнопка "Смена диска"
27. Кнопки выбора диска
28. Кнопки выбора функций

Индикаторы на дисплее

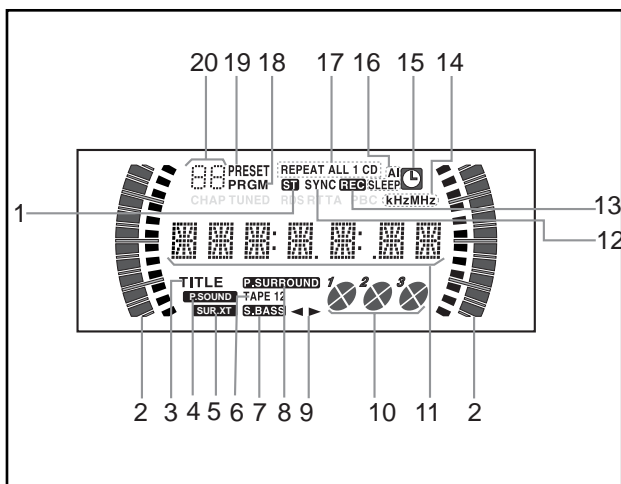

1. Режим приема в диапазоне FM (СТЕРЕО)
2. Уровень громкости
3. Индикатор "Альбом"
4. Индикатор POWER SOUND
5. Индикатор POWER SURROUND XT
6. Дека 1/2
7. Индикатор системы Super BASS
8. Индикатор POWER SURROUND
9. Индикатор направления движения ленты
10. Номер воспроизводимого диска
11. Главный дисплей (текущая функция, частота, время, и т.д.).
12. Синхронизированная запись компакт-диска
13. Режим записи
14. Единицы измерения частоты, принимаемой тюнером
15. Часы
16. Режим "Автоматическое выключение" или "Сон"
17. Индикатор режима воспроизведения диска или режима повтора компакт-диска
18. Воспроизведение в запрограммированном порядке, или сохранение настройки на станцию в памяти тюнера
19. Режим прослушивания запомненных радиостанций
20. Номер запрограммированной дорожки компакт-диска или предварительно настроенной радиостанции

Вид задней панели

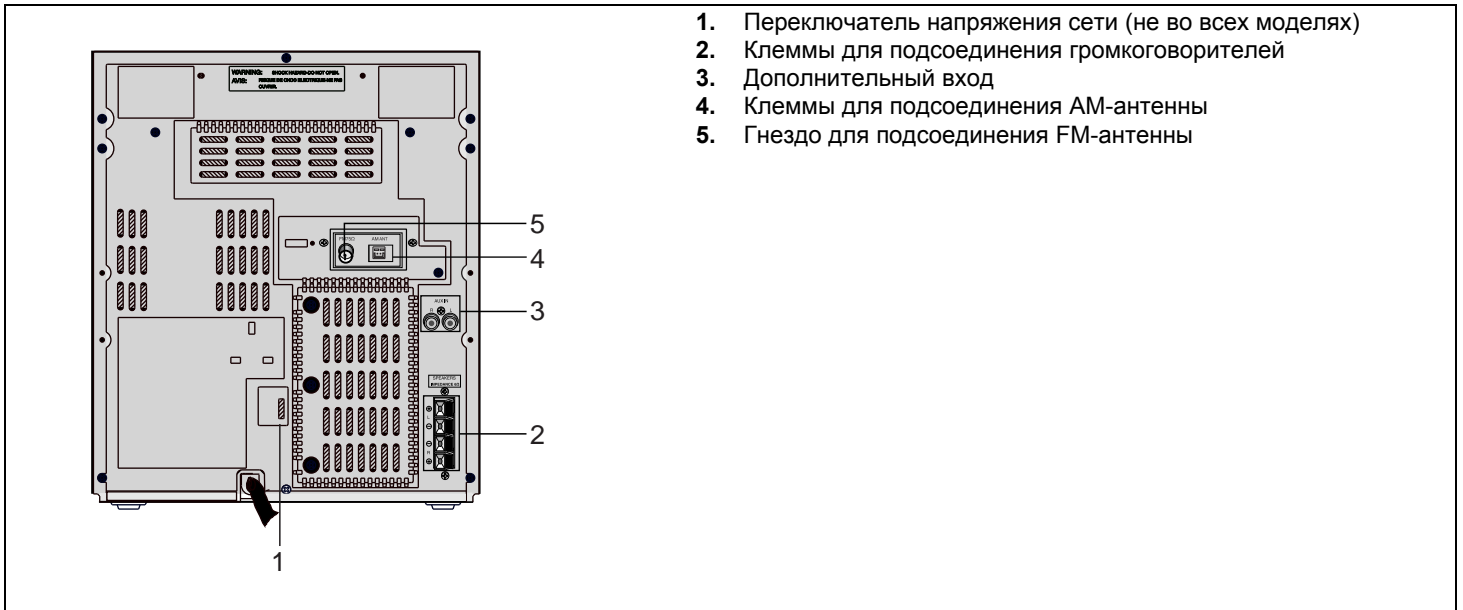

Пульт дистанционного управления

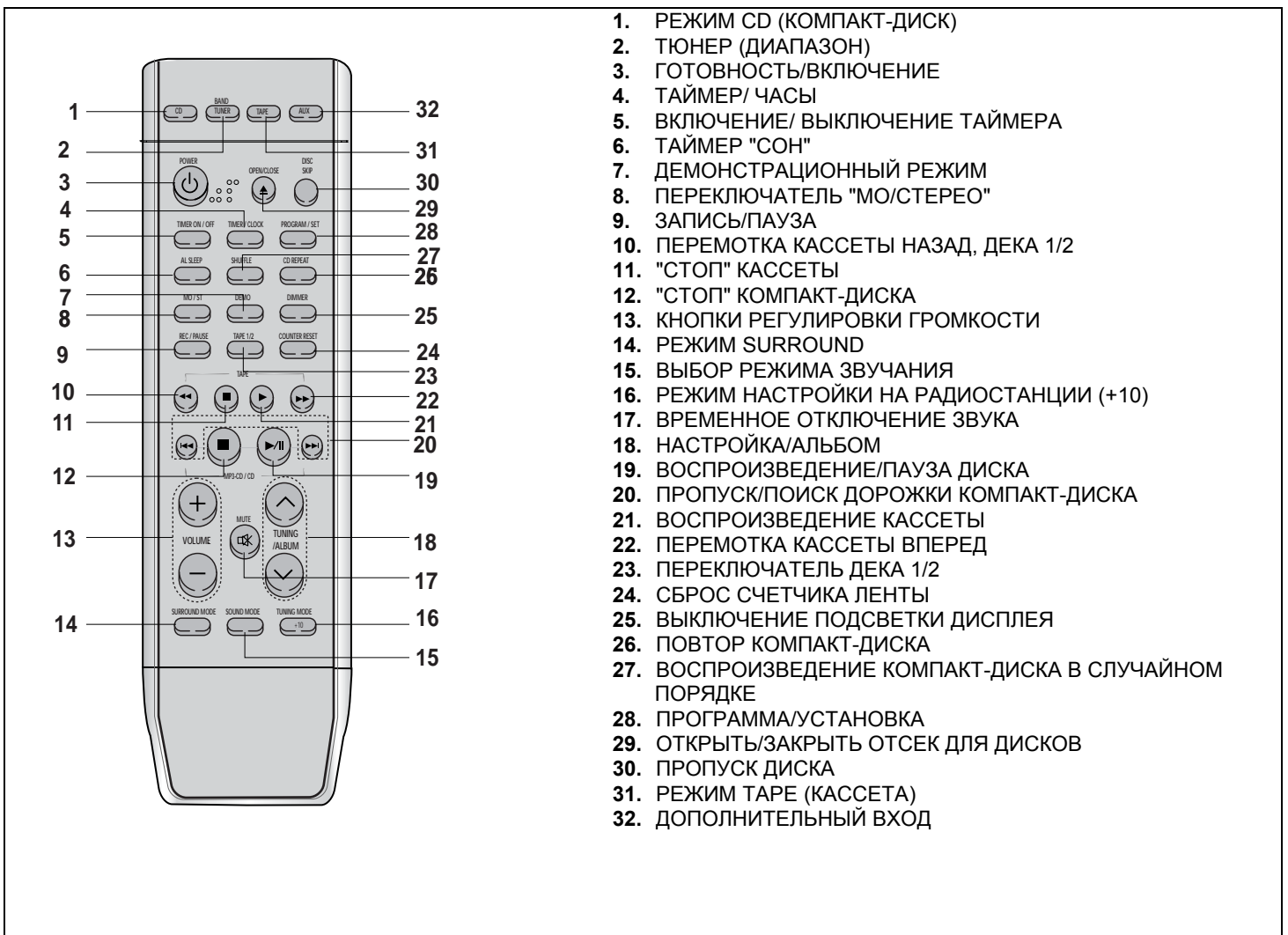

Где устанавливать вашу компактную мини-систему

Чтобы использовать все преимущества вашей новой компактной мини-системы, при ее установке и подключении выполняйте следующие инструкции.

- ◆ Устанавливайте систему на плоскую устойчивую поверхность.
- ◆ Никогда не ставьте эту систему на ковер.
- ◆ Никогда не устанавливайте систему вне помещения.
- ◆ В целях вентиляции, обеспечьте расстояние приблизительно 15 сантиметров от боковых стенок и задней стенки системы до других предметов.
- ◆ Убедитесь в том, что имеется достаточно места для того, чтобы можно было легко открывать отсек для компакт-дисков.
- ◆ Для обеспечения хорошего стереофонического звучания, разместите акустические системы на разумном расстоянии от обеих боковых стенок системы.
- ◆ Направьте акустические системы на зону прослушивания.
- ◆ Для того, чтобы система работала оптимально, расположите обе акустические системы на одинаковой высоте от уровня пола.

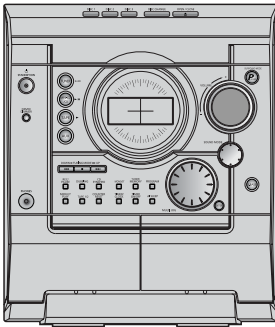

Подсоединение вашей системы к сети переменного тока

Прежде чем подсоединить вашу систему к розетке сети переменного тока, вы должны проверить напряжение сети.

- 1 Проверьте положение переключателя напряжения сети (не во всех моделях).
- 2 Вставьте вилку сетевого шнура в подходящую сетевую розетку.
- 3 Нажмите кнопку **Standby/ON** (Готовность/Включение), чтобы включить вашу компактную мини-систему.

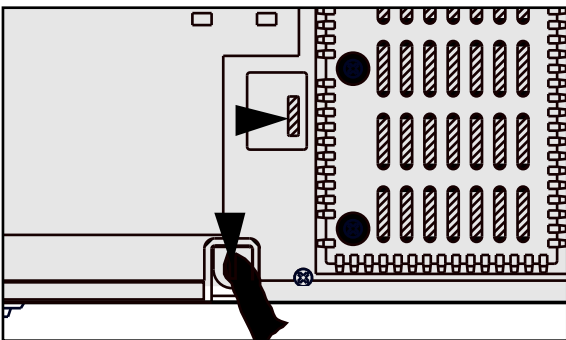

Установка батарей в пульт дистанционного управления

Устанавливайте или заменяйте батареи в пульте дистанционного управления, когда вы:

- ◆ Только что купили эту компактную мини-систему
- ◆ Обнаружили, что пульт дистанционного управления перестал правильно работать

При замене батарей используйте комплект из новых батарей и никогда не используйте совместно щелочные (Alkaline) и марганцевые батареи.

- 1 Поместите большой палец на место на крышке отсека для батарей, маркированное символом ► (на нижней поверхности пульта) и сдвиньте крышку в направлении, указанном стрелкой.
- 2 Установите две батареи типа AAA, LR03 или эквивалентные, обращая внимание на соблюдение полярности:
 - ◆ + на батарее совместите с меткой "+" отсека для батарей
 - ◆ - на батарее совместите с меткой "-" отсека для батарей
- 3 Возвратите крышку на место, сдвинув ее назад, пока она не встанет на место со щелчком.

Если вы не будете пользоваться пультом дистанционного управления в течение длительного времени, извлеките из него батареи во избежание коррозии.

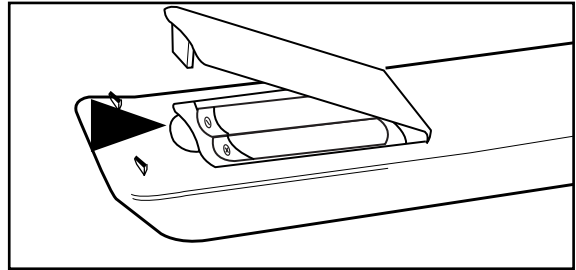

Подсоединение акустических систем

Клеммы для подключения акустических систем расположены на задней панели вашей системы.

На корпусе системы имеются четыре клеммы:

- ◆ Две для левого громкоговорителя (маркированы буквой L)
- ◆ Две для правого громкоговорителя (маркированы буквой R)

Чтобы получить нормальное качество звучания, соедините:

- ◆ Красный провод с клеммой "+"
- ◆ Черный провод с клеммой "-"

- 1 Нажмите на язычок клеммы и удерживайте его нажатым.
- 2 Вставьте провод от громкоговорителя в отверстие.
- 3 Отпустите палец:

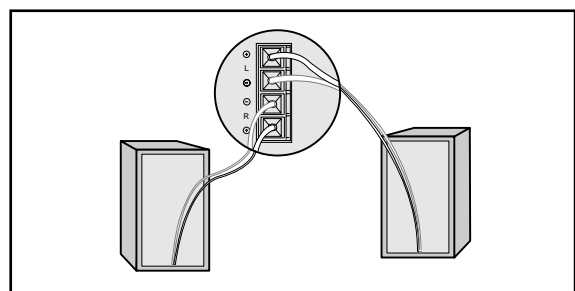

Подсоединение к внешнему источнику сигнала

Имеющийся в системе дополнительный вход может быть использован для того, чтобы воспользоваться преимуществами качества звучания, обеспечиваемого вашей компактной мини-системой, при прослушивании сигнала от других источников.

- Примеры:
- ◆ Телевизор
 - ◆ Проигрыватель видеодисков
 - ◆ Видеомагнитофон системы HI-FI stereo

➤ Чтобы к системе можно было подключить внешний источник звука, у него должен иметься аудиовыход. Кроме того, вам потребуется соединительный кабель с разъемами типа RCA ("тюльпан").

1 Перед подсоединением к внешнему источнику сигнала, установите систему в режим готовности и отсоедините ее и внешний источник звука от сети переменного тока.

2 Подсоедините кабель для аудиосигнала к гнездам, расположенным на задней панели системы.

Подсоедините... К гнезду, маркированному...

Красный штепсель..... R (правый канал)

Белый штепсель..... L (левый канал)

➤ Для получения оптимального качества звучания не меняйте местами правый и левый каналы.

3 Вновь подсоедините систему к сети и нажмите кнопку **STANDBY/ON** (Готовность/Включение), чтобы включить ее.

4 Выберите вход от внешнего источника звука, нажав кнопку **AUX** (Дополнительный вход).

Результат: Дисплей показывает сообщение **AUX**.

5 Включите внешний источник звука.

6 Настройте громкость звука и баланс низких и высоких частот, как вам требуется, с помощью:

- ◆ Регулятора громкости
- ◆ Эквалайзера

Пример: Вы можете смотреть фильм, используя преимущества стереозвучания, как если бы вы были в кинотеатре (при условии, что оригинальная звуковая дорожка записана в режиме стерео).

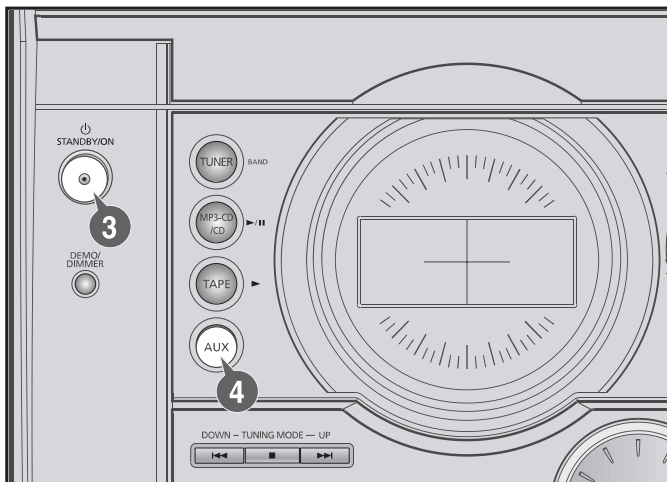
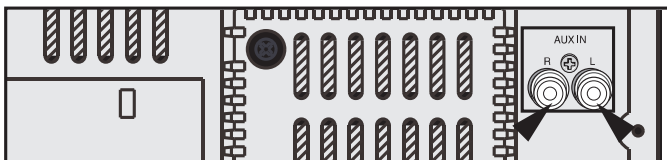

Подсоединение AM (СВ)/ДВ антенны

AM антенна может быть:

- ◆ Поставлена на устойчивую поверхность.
- ◆ Прикреплена к стене (вы должны сначала снять подставку антенны).

Гнезда для подключения антенны для приема радиостанций в диапазонах длинных и средних волн расположены на задней панели системы и маркированы надписью **AM**.

- ☛ Во избежание паразитного шума удостоверьтесь в том, что провода от акустических систем не проложены рядом с проводами от антенны. Всегда прокладывайте их на расстоянии не менее 5 см друг от друга.

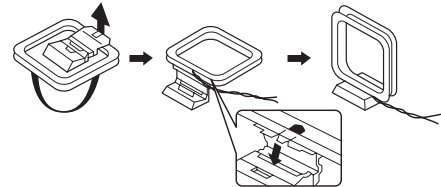
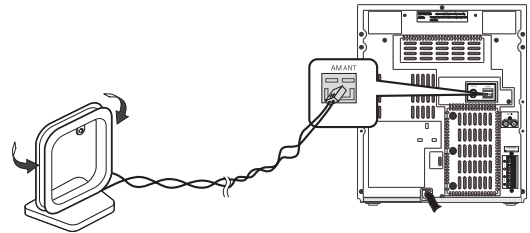

Подсоединение FM-антенны

Как подсоединить антенну **КОАКСИАЛЬНОГО ТИПА**.

- ◆ Подсоедините 75Ω антенну к клеммам для FM-антенны.
- ◆ Вставьте штепсель FM-антенны, входящей в комплект системы, в коаксиальное гнездо (75Ω), маркированное надписью **FM** на задней панели системы.
- ◆ Следуйте инструкциям, приведенным на **стр. 15**, чтобы настроиться на радиостанцию и определить наилучшую ориентацию антенны.
- ◆ При плохом качестве приема вам может потребоваться установить наружную антенну.

Чтобы сделать это, подсоедините наружную FM-антенну к гнезду для FM-антенны на задней панели системы с помощью 75Ω коаксиального кабеля (приобретается отдельно).

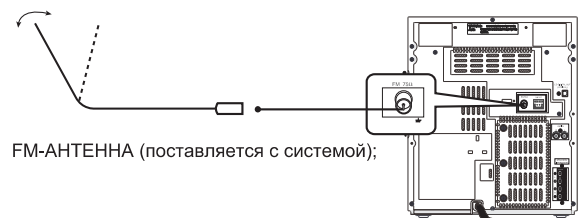

FM-АНТЕННА (поставляется с системой);

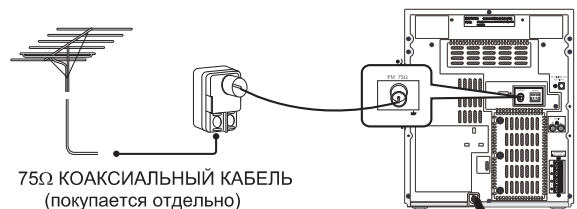

75Ω КОАКСИАЛЬНЫЙ КАБЕЛЬ (покупается отдельно)

Демонстрационный режим/ Выключение подсветки дисплея

Вы можете просмотреть на дисплее все функции, обеспечиваемые вашей системой, а также включать и выключать подсветку дисплея.

- 1 Нажмите кнопку **DEMO/DIMMER** (Демонстрационный режим/Выключатель подсветки).
Результат: На дисплее по очереди перечисляются различные функции, имеющиеся в вашей системе.
➤ Все эти функции подробно описаны в данной Инструкции. За указаниями по их использованию обращайтесь к соответствующим разделам.
- 2 Нажмите кнопку **DEMO/DIMMER** еще раз.
Результат: Выбирается функция выключения подсветки дисплея, дисплей гаснет.
- 3 Чтобы вновь включить подсветку дисплея на передней панели, нажмите кнопку **DEMO/DIMMER** еще раз.
➤ Регулировку яркости дисплея можно выполнять только при включенном питании системы.

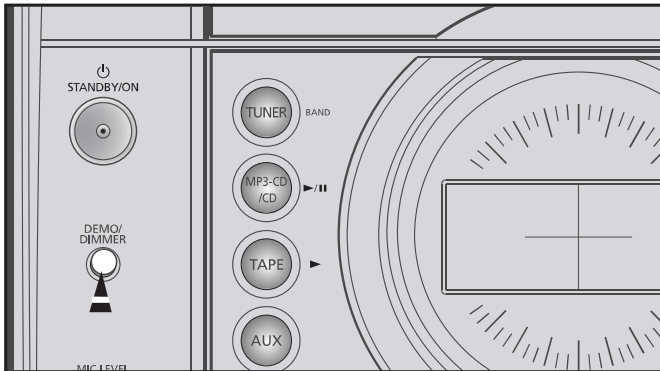

Установка часов

В вашей системе имеются встроенные часы, которые позволяют вам автоматически включать и выключать систему. Вы должны установить часы:

- ◆ Когда вы только что приобрели компактную мини-систему
 - ◆ После сбоя питания в сети переменного тока
 - ◆ После отключения системы от сети
- ☛ ◆ При выполнении каждого шага у вас имеется несколько секунд для установки требующихся значений. Если вы превысите это время, вам придется начать всю процедуру снова.

- 1 Включите систему нажатием кнопки **STANDBY/ON** (Готовность/Включение).
- 2 Дважды нажмите кнопку **TIMER/CLOCK** (Таймер/ Часы).
Результат: Появляется сообщение **CLOCK** (Часы).
- 3 Нажмите кнопку **ENTER** (Ввод).
Результат: Цифры часов на дисплее мигают.
- 4 **Чтобы...** **Поверните ручку MULTI JOG...**
Перевести часы вперед..... Вправо
Перевести часы назад..... Влево
- 5 Когда дисплей покажет правильный час, нажмите кнопку **ENTER**.
Результат: Цифры минут на дисплее мигают.
- 6 **Чтобы...** **Поверните ручку MULTI JOG...**
Перевести минуты вперед ... Вправо
Перевести минуты назад..... Влево
- 7 Когда будет установлено точное время, нажмите кнопку **ENTER**.
Результат: Часы начинают идти и показывают время, даже когда система находится в режиме готовности (Standby).

- ◆ Вы можете вывести на дисплей текущее время, даже когда вы пользуетесь другой функцией системы, один раз нажав кнопку **TIMER/CLOCK**.
- ◆ При выполнении шагов 4 и 6 вместо ручки **MULTI JOG** вы также можете воспользоваться кнопками **◀◀/▶▶** на передней панели или кнопками **TUNING**  **▲/▼** (Настройка) на пульте дистанционного управления.

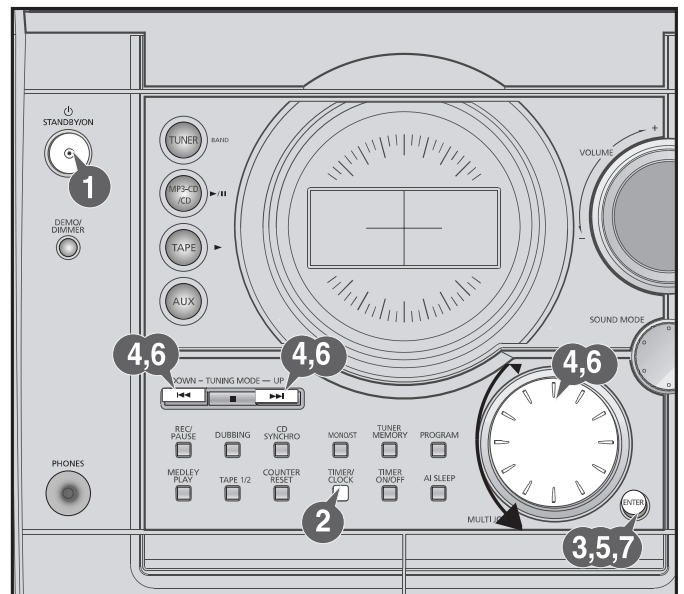

Загрузка и смена компакт-дисков

В лоток проигрывателя компакт-дисков можно загружать до трех дисков диаметром 12 см или 8 см без использования адаптера.

- ☛ Не прилагайте усилий к карусельному лотку при открытии и закрытии отсека для дисков. Никогда не нажимайте на карусельный лоток и не кладите на него какие-либо предметы.
- Всегда осторожно обращайтесь с вашими дисками; если необходимо, обращайтесь к разделу "Как обращаться с компакт-дисками" на стр. 23.

- 1 Включите систему нажатием кнопки **STANDBY/ON** (Готовность/Включение).
- 2 Нажмите кнопку **OPEN/CLOSE** (Открыть/ Закрыть) на передней панели.
Результат: Отсек для дисков открывается.
- 3 Поместите один или два диска в передние углубления для дисков на карусельном лотке так, чтобы стороны дисков с надписями были сверху.
 - ☛ Прежде чем закрывать отсек, убедитесь в том, что диск правильно встал в держатель.
- 4 Если вы желаете загрузить третий диск, нажмите кнопку **DISC CHANGE** (Смена диска) на передней панели (или кнопку **DISC SKIP** (Пропуск диска) на пульте дистанционного управления).
Результат: Карусельный лоток поворачивается на 120°.
- 5 Закройте отсек, для чего вновь нажмите кнопку

OPEN/CLOSE (▲).

- Если вы хотите напрямую начать воспроизводить диск с определенным номером, вы также можете действовать следующим образом.

Чтобы воспроизводить...	Нажмите кнопку...
Диск 1	MP3-CD/CD (▶/) или Disc 1
Диск 2	Disc 2
Диск 3	Disc 3

Результат: Отсек автоматически закрывается и начинается воспроизведение выбранного диска

- 6 Чтобы сменить или выгрузить диски из карусельного лотка, повторите Шаги 2 - 5.

- ☛ Когда вы не пользуетесь проигрывателем, держите отсек для дисков закрытым, чтобы предотвратить попадание пыли внутрь проигрывателя.
- Вы можете загружать или выгружать диски, когда выбраны функции прослушивания передачи радиостанции, кассеты или сигнала от внешнего источника.

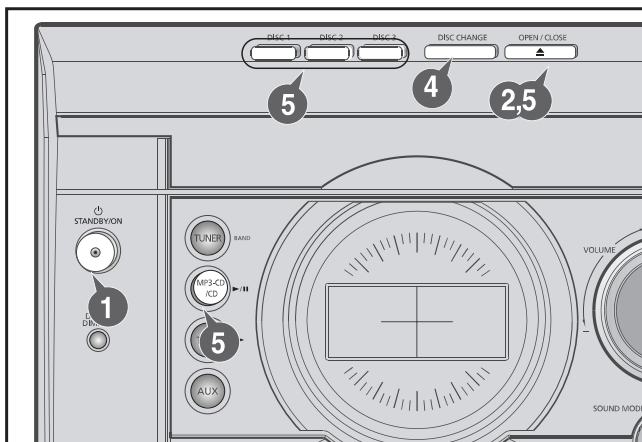

Воспроизведение компакт-диска/диска MP3WMA-CD

Этот проигрыватель позволяет воспроизводить диски следующих форматов: аудио компакт-диски, диски CD Text, CD-R, CD-RW, MP3-CD и WMA-CD.

Когда вы загрузили в проигрыватель по крайней мере один диск, можно начинать воспроизведение.

Не воспроизводите сувенирные компакт-диски неправильной формы (в форме сердца, восьмиугольника и т.п.). Это может привести к повреждению проигрывателя.

- 1 Включите систему нажатием кнопки **STANDBY/ON** (Готовность/Включение).
- 2 Для выбора функции прослушивания компакт-диска, нажмите кнопку **MP3-CD/CD** (▶/||).
- 3 Загрузите в лоток один или несколько дисков.
- 4 Нажмите кнопку **MP3-CD/CD** (▶/||) на передней панели или кнопку ▶/|| на пульте дистанционного управления.
 - Если загружено несколько компакт-дисков, они будут воспроизводиться по очереди.
- 5 Отрегулируйте громкость, проделав следующее:
 - ◆ Поверните ручку **VOLUME** (Громкость) на передней панели. или
 - ◆ Нажмите кнопку **VOLUME +** или - на пульте дистанционного управления.
- 6 Чтобы временно приостановить воспроизведение, нажмите кнопку **MP3-CD/CD** (▶/||).
 - Чтобы возобновить воспроизведение диска, вновь нажмите кнопку **MP3-CD/CD** (▶/||).
- 7 Чтобы закончить воспроизведение, нажмите кнопку ■ (Стоп).

- Во время воспроизведения вы можете загружать новые диски, не останавливая воспроизведение текущего диска. Откройте отсек для дисков нажатием кнопки **Disc Change** (Смена диска) и загрузите новые диски в два свободных углубления (но не в то углубление, в которое был загружен воспроизводящийся диск). Во время воспроизведения карусельный лоток не поворачивается.
 - ◆ Когда в проигрыватель не загружено ни одного диска, дисплей показывает сообщение "NO DISC" (Нет диска).
 - ◆ Если не была выбрана функция CD REPEAT (Повтор компакт-диска), то по окончании воспроизведения всех трех дисков проигрыватель автоматически останавливается.

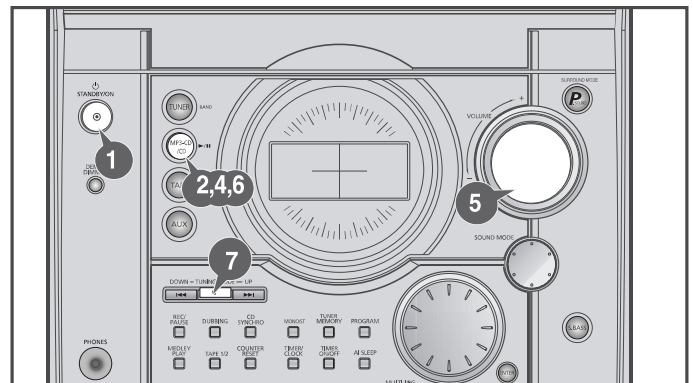

Воспроизведение дисков CD-R или CD-RW

Записываемые пользователем диски типа CD-R (с однократной записью) и CD-RW (перезаписываемые), могут воспроизводиться только в случае, если они уже записаны "окончательно".

- ◆ Вы можете воспроизводить диски типа CD-R или CD-RW, записанные вами в формате музыкальных аудио компакт-дисков (однако возможность их воспроизведения зависит от их характеристик или условий выполнения записи).
- ◆ Перед воспроизведением дисков CD-R или CD-RW внимательно прочтите напечатанные на их коробочке инструкции или предупреждения.
- ◆ Этот проигрыватель может не воспроизводить некоторые диски CD-R или CD-RW из-за характеристик дисков, повреждений или пятен на них или если линза лазерного звукозаписывателя загрязнилась.
- ◆ Для считывания информации о содержимом диска CD-RW после его загрузки может потребоваться больше времени (потому что отражательная способность диска CD-RW меньше отражательной способности обычных компакт-дисков).

Выбор диска в карусельном лотке

Функция CD (компакт-диск) выбирается автоматически при нажатии кнопки Disc Skip (Пропуск диска).

Чтобы выбрать конкретный диск, нажмите соответствующую кнопку **DISC (1, 2, 3)** на передней панели или нажимайте кнопку **DISC SKIP** на пульте дистанционного управления, пока не начнет мигать индикатор нужного диска.

Результат: Все диски будут воспроизводиться поочередно, начиная с выбранного диска.

- Если вы хотите прослушать только текущий диск, нажмите кнопку **CD REPEAT** (Повтор компакт-диска) на передней панели системы один или несколько раз, пока на дисплее не появится индикатор **1 CD** (1 компакт-диск)
- - ◆ Если вы воспользуетесь кнопками прямого воспроизведения **DISC (1, 2, 3)** во время прослушивания радиопередачи или аудиокассеты, система автоматически переключается в режим CD (Компакт-диск).
 - ◆ Если диск с выбранным номером не был загружен, автоматически воспроизводится следующий по порядку диск.
 - ◆ Если при открытом лотке для дисков вы нажмете кнопку **OPEN/CLOSE** (Открыть/ Закрыть) и будете удерживать ее нажатой более 5 секунд, пока на дисплее не появится сообщение "LOCK" (Заблокировано), дверца лотка для дисков заблокируется. В этом случае для разблокирования дверцы лотка вы вновь должны удерживать кнопку **OPEN/CLOSE** нажатой, пока на дисплее не появится сообщение "UNLOCK" (Разблокировано).

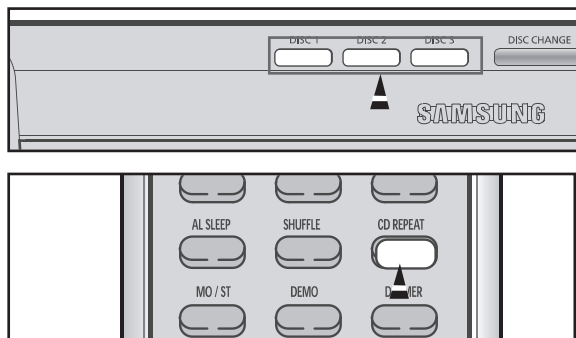

Выбор дорожки на компакт-диске

Вы можете выбрать на компакт-диске дорожку (музыкальное произведение), которую хотите прослушать, как при остановленном проигрывателе компакт-дисков, так и во время воспроизведения диска.

Чтобы начать воспроизведение от начала... Поверните ручку **MULTI JOG...**

Следующей дорожки Вправо на одно деление
Текущей дорожки Влево на одно деление
Предыдущей дорожки Влево на два деления
Дорожки по вашему выбору Вправо или влево на соответствующее число делений

- Для выбора дорожки вы также можете воспользоваться кнопками **⏮** и **⏭** на передней панели или кнопками **⏮** и **⏭** на пульте дистанционного управления.

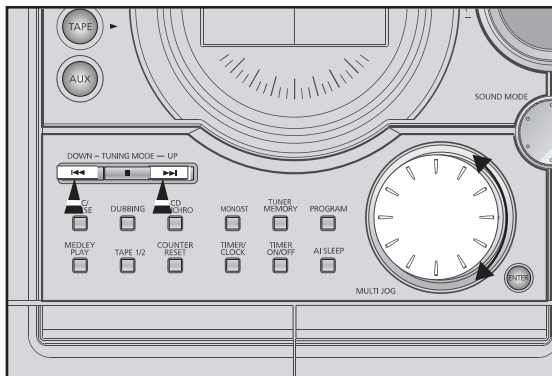

Воспроизведение в режиме "Попурри"

Во время воспроизведения компакт-диска вы можете включить (**MEDLEY ON**) или выключить (**MEDLEY OFF**) режим "Попурри".

- 1 Нажмите кнопку **MEDLEY PLAY** (Режим "Попурри") один раз.
Результат: Дисплей показывает сообщение "MEDLEY" (Попурри).
◆ Интервалы между дорожками могут уменьшаться.
- 2 Нажмите кнопку **MEDLEY PLAY** еще раз.
◆ Функция отключается, проигрыватель возвращается к нормальному воспроизведению.

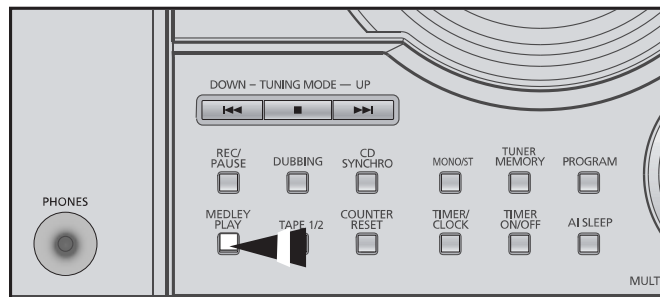

Повтор одной или всех дорожек на компакт-дисках

Вы можете повторять неопределенно долго:

- ◆ Конкретную дорожку на компакт-диске.
- ◆ Все дорожки, имеющиеся на выбранном компакт-диске.
- ◆ Все диски, загруженные в карусельный лоток.

- 1 Чтобы повторять... Нажмите кнопку **CD REPEAT** на пульте дистанционного управления один или несколько раз, пока дисплей не покажет...

Текущую дорожку неопределенно долго..... REPEAT 1 (повтор одной дорожки)
Выбранный диск..... REPEAT 1 CD (повтор 1 диска)
Все загруженные диски... REPEAT ALL CD (повтор всех дисков)

- 2 Если вы хотите отменить режим повтора, нажимайте кнопку **CD REPEAT**, пока дисплей не покажет сообщение "ALL CD" или "1 CD" или нажмите кнопку **■** (Стоп).

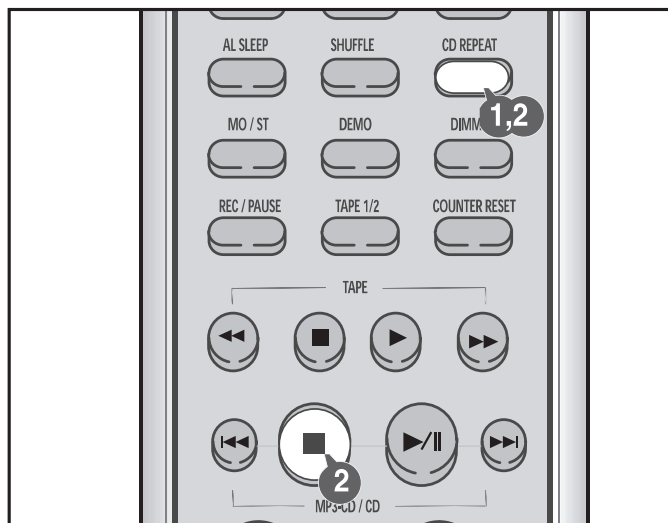

Функция пропуска 10 дорожек за один раз

Кратковременно нажмите кнопку "+10" при воспроизведении компакт-диска или диска MP3-CD. Начнется воспроизведение дорожки с ближайшим большим номером, кратным 10.

Пример: Если во время воспроизведения дорожки 5 вы хотите выбрать дорожку с номером 43, четыре раза нажмите кнопку +10, а затем три раза нажмите кнопку ►►I.

5 → 10 → 20 → 30 → 40 → 41 → 42 → 43

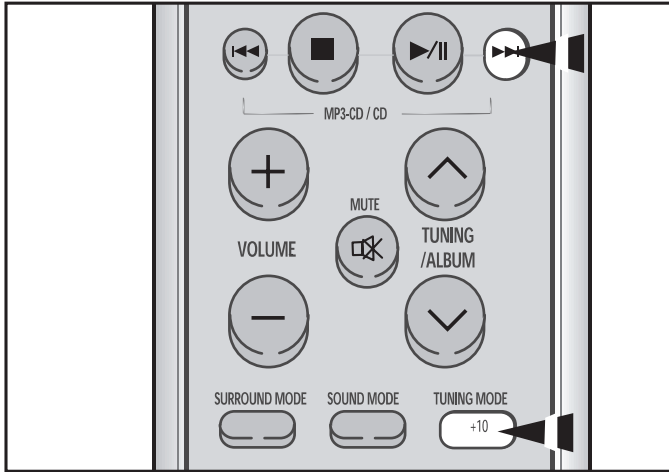

Функция повтора последней воспроизводимой дорожки

(Функция доступна только при воспроизведении MP3/WMA-CD)

Если после того, как проигрыватель был остановлен или выключен, снова было выбрано воспроизведение диска MP3/WMA-CD, эта функция позволяет возобновить воспроизведение с начала той дорожки, которую вы слушали последней.

♦ Во время воспроизведения диска MP3/WMA-CD нажмите кнопку **PROGRAM** (Программа). При нажатиях кнопки функция запоминания последней воспроизводимой дорожки поочередно включается (**LAST ON**) и выключается (**LAST OFF**).

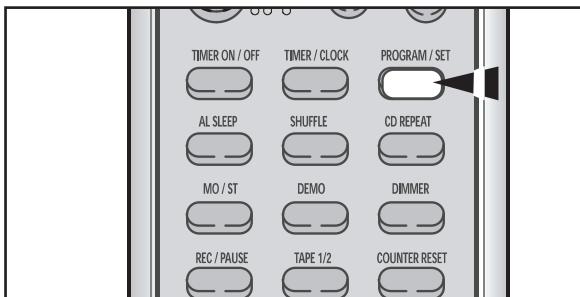

Поиск музыкального фрагмента на компакт-диске

Во время прослушивания компакт-диска вы можете быстро найти нужный музыкальный фрагмент на дорожке.

➤ Мы советуем вам уменьшить громкость звука при использовании этой функции.

Чтобы найти нужный фрагмент на дорожке ...

Ближе к ее концу.....	Кнопку ►►I в течение по крайней мере одной секунды
Ближе к ее началу	Кнопку I◄◄ в течение по крайней мере одной секунды

Для автоматического поиска нужного музыкального фрагмента, вы также можете нажать и удерживать кнопки I◄◄/►►I на передней панели.

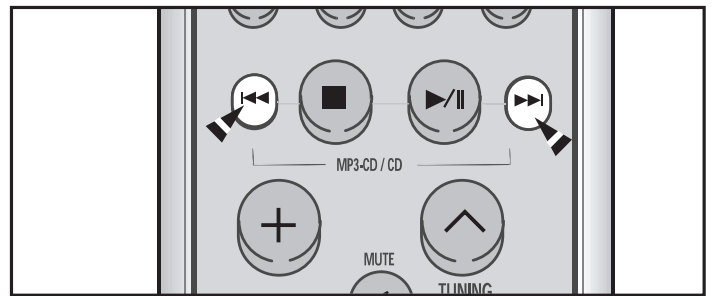

Функция воспроизведения в случайном порядке

- 1 Нажмите кнопку **SHUFFLE** (Вперемешку).
Результат: На дисплее появляется индикатор SHUFFLE (CD) и все дорожки воспроизводятся в случайном порядке. На дисплее показывается как номер дорожки, так и время ее воспроизведения.
 - 2 При воспроизведении дорожек в случайном порядке, вы можете:
 - ♦ Перейти к следующей дорожке (выбираемой случайно), один раз нажав кнопку I◄◄/►►I или повернув ручку **MULTI JOG** на одно деление влево или вправо.
 - ♦ Быстро найти нужное место на текущей дорожке, нажав кнопку I◄◄/►►I.
 - 3 По окончании прослушивания диска в случайном порядке, нажмите кнопку ■ (Стоп) или нажмите кнопку **SHUFFLE** еще раз.
- Функции повтора и функция синхронизированной записи компакт-диска при воспроизведении компакт-диска в случайном порядке не работают.

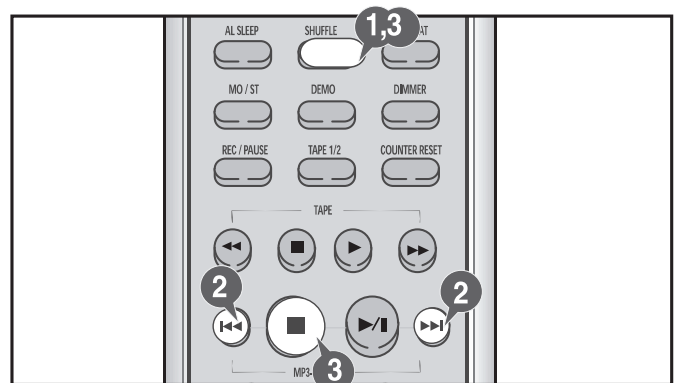

Повтор одной или всех дорожек на компакт-дисках

Вы можете повторять неопределенно долго:

- ◆ Конкретную дорожку на компакт-диске.
- ◆ Все дорожки, имеющиеся на выбранном компакт-диске.
- ◆ Все диски, загруженные в карусельный лоток.

- | | |
|-----------------------------|--|
| 1 Чтобы повторять... | Нажмите кнопку CD REPEAT на пульте дистанционного управления один или несколько раз, пока дисплей не покажет... |
|-----------------------------|--|

Текущую дорожку неопределенно долго.....	REPEAT 1 (повтор одной дорожки)
Выбранный диск	REPEAT 1 CD (повтор 1 диска)
Все загруженные диски ...	REPEAT ALL CD (повтор всех дисков)

- 2** Если вы хотите отменить режим повтора, нажимайте кнопку **CD REPEAT**, пока дисплей не покажет сообщение "ALL CD" или "1 CD" или нажмите кнопку **■** (Стоп).

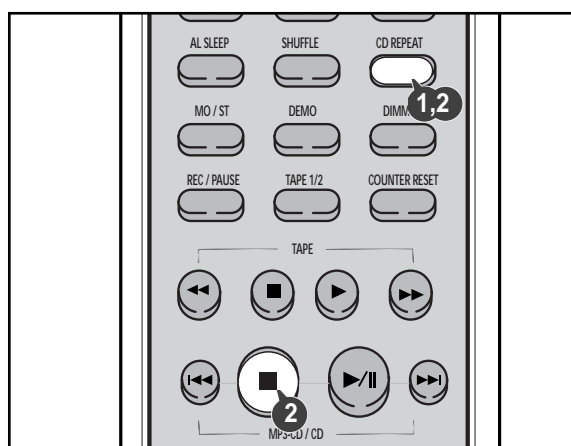

Воспроизведение компакт-диска/диска MP3/WMA-CD

Этот проигрыватель позволяет прослушивать аудио компакт-диски, диски CD-R, CD-RW и MP3/WMA-CD, но он не может сохранять на диске файлы формата MP3.

Не воспроизводите сувенирные компакт-диски неправильной формы (в форме сердца, восьмиугольника и т.п.). Это может привести к повреждению проигрывателя.

Прежде чем начинать воспроизведение, в карусельный лоток нужно загрузить по крайней мере один диск.

- 1** Включите систему нажатием кнопки **STANDBY/ON** (Готовность/Включение).
- 2** Для выбора функции прослушивания дисков, нажмите кнопку **MP3-CD/CD (▶/||)**.
- 3** Вставьте в лоток один или несколько компакт-дисков или дисков MP3(WMA)-CD.
- 4** Нажмите кнопку **MP3-CD/CD (▶/||)** на основном блоке или кнопку **▶/||** на пульте дистанционного управления.
 - Если загружено несколько компакт-дисков или дисков MP3/WMA-CD, они будут воспроизводиться по очереди.
 - ◆ Вашему проигрывателю потребуется несколько секунд, чтобы сканировать все дорожки на определенном диске MP3/WMA-CD.
 - ◆ На дисплее может показываться название песни на английском языке только в том случае, если оно напрямую загружено с персонального компьютера или если содержимое купленного диска MP3/WMA-CD отсортировано по названиям песен (имеющимся в каталоге на диске) (дисплей не может отображать буквы никаких других языков, кроме английского).
 - ◆ В зависимости от характеристик конкретного диска MP3/WMA-CD, названия песен на английском языке могут не показываться на дисплее.

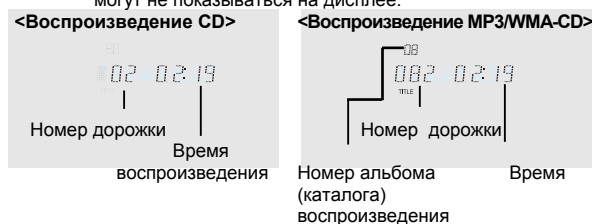

- 5** Отрегулируйте громкость, проделав следующее:
 - ◆ Поверните ручку **VOLUME** (Громкость) на основном блоке.
 - ИЛИ
 - ◆ Нажмите кнопку **VOLUME +** или **-** на пульте дистанционного управления.
 - Уровень громкости можно отрегулировать в 31 ступень (VOL MIN, VOL1-VOL29, VOL MAX).
- 6** Чтобы временно приостановить воспроизведение, нажмите кнопку **MP3-CD/CD (▶/||)**.
 - Чтобы возобновить воспроизведение диска, вновь нажмите кнопку **MP3-CD/CD (▶/||)**.
- 7** Чтобы закончить воспроизведение, нажмите кнопку **■** (Стоп).

- Во время воспроизведения вы можете загружать новые диски в два свободных углубления (но не в то углубление, в которое был загружен воспроизводящийся диск). Откройте отсек для дисков нажатием кнопки **Disc Change** (Смена диска). Во время воспроизведения карусельный лоток не поворачивается.
- ◆ Когда в проигрыватель не загружено ни одного диска, дисплей показывает сообщение "NO DISC" (Нет диска).
- ◆ Если не была выбрана функция CD Repeat (Повтор компакт-диска), то по окончании воспроизведения всех 3 дисков проигрыватель автоматически останавливается.
- ◆ Качество воспроизведения диска MP3(WMA)-CD может быть различным в зависимости от состояния диска, содержащего музыкальные диски или состояния рекордера, на котором был записан диск.
- ◆ Если на одном диске содержатся файлы различных типов или ненужные папки, могут возникнуть проблемы с воспроизведением.

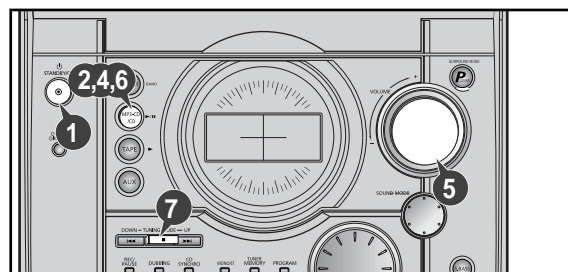

Выбор альбома и дорожки на диске MP3/WMA-CD

Вы можете выбрать на диске MP3/WMA-CD альбом или дорожку, которую желаете слушать, либо когда проигрыватель компакт-дисков остановлен, либо во время воспроизведения диска.

Основной блок

Для перемещения между альбомами (каталогами), поворачивайте ручку Multi Jog.

Для перемещения между дорожками, нажимайте кнопки I◀◀, ▶▶I.

- ◆ Переход осуществляется в пределах альбома.
- ◆ Если число нажатий кнопку I◀◀, ▶▶I превышает количество дорожек в альбоме, происходит переход к следующему альбому.

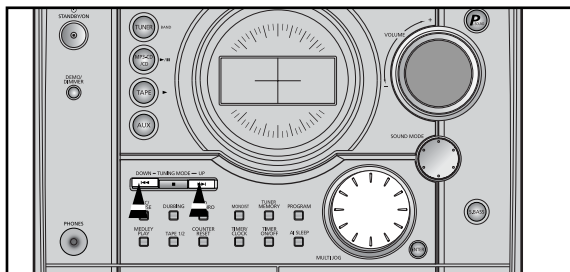
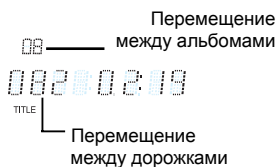

Пульт дистанционного управления

Для перемещения между альбомами нажимайте кнопки **TUNING ALBUM** (Настройка/Альбом) ∨ или ∧. Для перемещения между дорожками, нажимайте кнопку I◀◀ или ▶▶I.

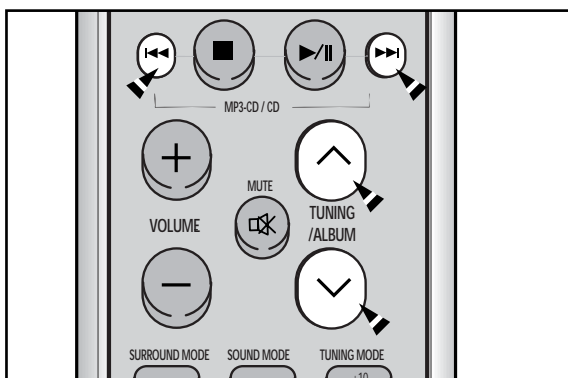

Что такое WMA?

WMA означает Windows Media Audio, мировой стандарт в технологии сжатия аудио сигнала.

Что такое MP3?

MP3 означает MPEG1 Layer 3, мировой стандарт в технологии сжатия аудио сигнала. Этот стандарт использует цифровую технологию сжатия данных, обеспечивающую максимум 12-кратное сжатие исходных аудиоданных практически без потери качества звука.

Совместимость файлов

- ◆ Этот проигрыватель позволяет воспроизводить файлы формата MP3 (MPEG1 Layer3) с расширением *.mp3 и файлы формата WMA с расширением *.WMA.
- ◆ Он не может воспроизводить файлы формата MP2 или файлы с частотой дискретизации 22 кГц.
- ◆ Дисплей может показывать теги ID3* на английском языке.
- * Файл MP3 может содержать информацию, называемую "Тег ID3", в которой записаны название альбома, исполнитель, название песни и т.п.

Сколько файлов формата MP3 можно записать на диск CD-R или CD-RW?

Максимальная емкость одного диска CD-R или CD-RW составляет 680 Мбайт.

Обычно размер одного файла формата MP3 равен примерно 4 Мбайт, таким образом, на один диск можно записать приблизительно 170 файлов.

Воспроизведение дисков CD-R или CD-RW

- ◆ Диски типа CD-R (с однократной записью) и CD-RW (перезаписываемые), записываемые пользователем в формате музыкальных аудио компакт-дисков, могут воспроизводиться только в случае, если они уже записаны "окончательно" (однако возможность их воспроизведения данным проигрывателем зависит от их характеристик или условий выполнения записи).
- ◆ Отражательная способность дисков CD-RW меньше отражательной способности обычных компакт-дисков, поэтому для считывания информации о содержимом диска после его загрузки требуется больше времени.

Последовательность воспроизведения альбомов и дорожек диска

- ◆ Содержимое диска представлено в Проводнике Windows (Windows Explorer).
- ◆ Стрелками показана последовательность воспроизведения альбомов и дорожек диска.
- ◆ Папки, в которых содержатся только файлы с расширениями *.jpg, *.wav или *.doc, которые не являются аудио файлами поддерживаемых форматов, пропускаются при воспроизведении.

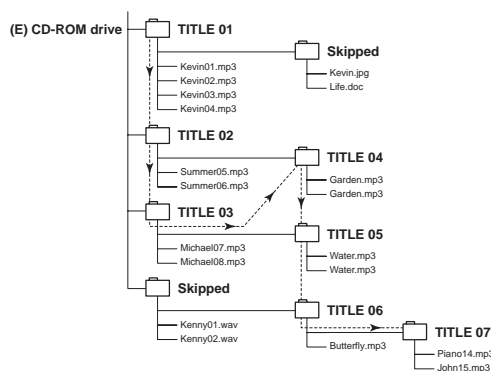

1-Дисковод CD-ROM (E); 2-Альбом 01; 3-Пропускается; 4-Альбом 02; 5-Альбом 03; 6-Альбом 04; 7-Альбом 05; 8-Альбом 06; 9-Альбом 07

Программирование порядка воспроизведения

Вы можете выбрать для себя:

- ♦ Порядок, в котором вы будете прослушивать дорожки на загруженных дисках
- ♦ Дорожки, которые вы не хотите прослушивать
- ♦ Вы можете запрограммировать до 24 дорожек.
- ♦ Прежде чем выбирать дорожки, вы должны остановить проигрыватель компакт-дисков.
- ♦ Эта функция может использоваться совместно с функцией "Повтор".

1 Если необходимо, остановите проигрыватель нажатием кнопки ■ (Стоп).

2 Загрузите выбранные компакт-диски.

3 Нажмите кнопку **PROGRAM** (Программа).

Результат: На дисплее появляется следующая информация:

01 PRG 1 --

(01 = номер программы, PR1 = номер диска, -- = номер дорожки на диске)

4 Если необходимо, выберите диск, содержащий требующуюся дорожку, нажатием соответствующей кнопки **DISC (1, 2, 3)**.

5 Выберите требующуюся дорожку, повернув ручку **MULTI JOG**:

- ♦ Влево, чтобы перемещаться через дорожки назад
- ♦ Вправо, чтобы перемещаться через дорожки вперед

6 Нажмите кнопку **PROGRAM**, чтобы подтвердить ваш выбор.

Результат: Выбор заносится в память, а дисплей показывает:

02 PRG 1 --

7 Чтобы выбрать другие дорожки, повторите Шаги 4 - 6.

8 Нажмите кнопку **MP3-CD/CD (▶/||)**, чтобы начать прослушивать выбранные дорожки в порядке, в котором они были запрограммированы.

9 Чтобы... **Поверните ручку MULTI JOG...**

Прослушать текущую дорожку снова..... На одно деление влево
 Прослушать предыдущую дорожку..... На два деления влево
 Прослушать следующую дорожку..... На одно деление вправо
 Пропустить одну или несколько..... На соответствующее число делений вправо или влево

10 Чтобы отменить выбор дорожек, нажмите кнопку ■ (Стоп):

- ♦ Один раз, если проигрыватель компакт-дисков остановлен.

Результат: На дисплее больше не показывается сообщение **PRGM** (Программа).

- ♦ Если вы откроете отсек для компакт-дисков, сделанный вами выбор дорожек отменяется.
- ♦ Если вы выберете номер диска, который не загружен или номер дорожки, которая не существует на компакт-диске, выбор пропускается и проигрыватель переходит к следующей запрограммированной дорожке.
- ♦ Для выбора нужных дорожек при выполнении шагов 5, 9 вы также можете использовать кнопки |◀◀ / ▶▶|.

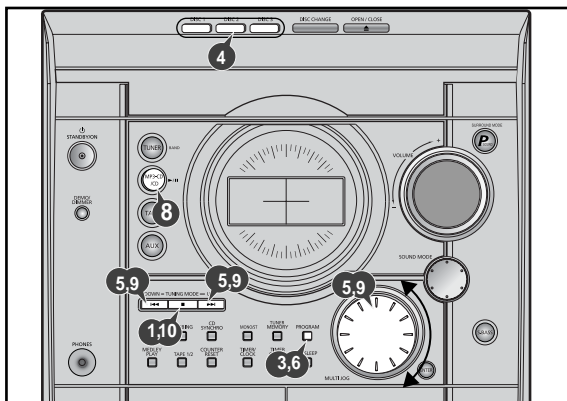

Контроль или изменение программы воспроизведения

Вы можете в любое время проконтролировать или изменить выбранные вами дорожки.

1 Если вы уже начали прослушивать выбранные дорожки, один раз нажмите кнопку ■ (Стоп).

2 Нажмите кнопку **PROGRAM** (Программа).

Результат: На дисплее появляется следующая информация:

CH 1 --

(CH = Проверка, 01 = № программы, CH1 = номер диска, -- = номер дорожки на диске)

➤ Если вы уже запрограммировали 24 дорожки, при нажатии кнопки **PROGRAM** вместо сообщения PR (Программирование) показывается сообщение CH (Изменение).

3 Вновь нажмите кнопку **PROGRAM**.

Результат: Показываются номер первой выбранной дорожки и буквы CH (Изменение).

4 Нажмите кнопку **PROGRAM** один или несколько раз, пока не будет показан номер дорожки, которую вы хотите изменить.

5 Если необходимо, нажмите соответствующую кнопку **Disc (1, 2, 3)** для изменения номера диска.

6 Нажмите кнопки |◀◀ / ▶▶| или поверните ручку **MULTI JOG** для выбора другой дорожки.

7 Чтобы подтвердить изменение, нажмите кнопку **PROGRAM**.

8 Нажмите кнопку **MP3-CD/CD (▶/||)**, чтобы начать прослушивать выбранные дорожки.

Результат: Воспроизводится первая выбранная вами дорожка.

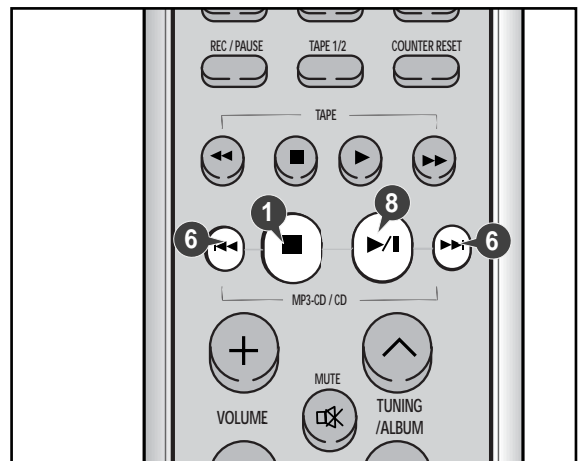
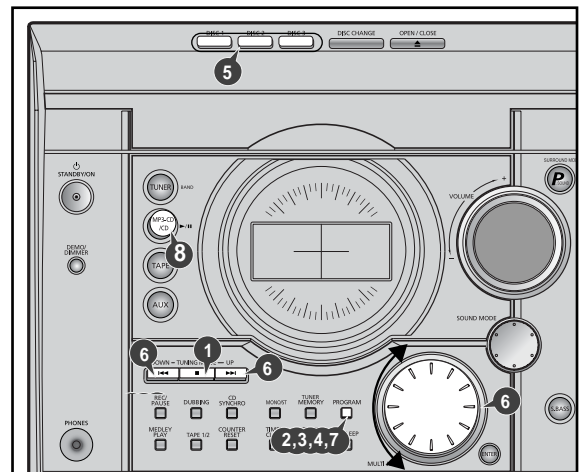

Поиск радиостанций и сохранение настройки на них в памяти системы

Вы можете хранить в памяти системы настройку на:

- ◆ 15 радиостанций в диапазоне FM
- ◆ 15 радиостанций в диапазоне AM

- 1 Включите систему нажатием кнопки **STANDBY/ON** (Готовность/ Включение).
 - 2 Выберите функцию **TUNER** (Тюнер) нажатием кнопки **TUNER**.
 - 3 Выберите желаемый диапазон частот, вновь нажав кнопку **TUNER (BAND)** (Диапазон тюнера) на передней панели или кнопку **TUNER (BAND)** на пульте дистанционного управления.
Результат: На дисплее появляется название соответствующего диапазона:
 - ◆ FM Частотная модуляция
 - ◆ AM Средние волны
-
- 4 **Для поиска радиостанции...** **Нажмите кнопку TUNING MODE (Режим настройки)**

Вручную.....	Один или несколько раз, пока дисплей не покажет сообщение MANUAL (Ручная настройка)
Автоматически.....	Один или несколько раз, пока дисплей не покажет сообщение AUTO (Автоматическая настройка)
-
- 5 Выберите станцию, настройку на которую вы хотите сохранить в памяти:
 - ◆ Повернув ручку **MULTI JOG** вправо или влево соответственно для увеличения или уменьшения частоты.
или
 - ◆ Нажимая кнопки **TUNING** (Настройка) \vee или \wedge на пульте дистанционного управления.
 - ◆ Чтобы при поиске в ручном режиме быстрее изменялась частота, нажмите и удерживайте кнопку **TUNING Down** или **Up** (Настройка вверх или вниз).
 - ◆ Во время автоматического поиска тюнер может остановиться на частоте, на которой нет сигнала радиостанции. Если это случится, используйте режим ручного поиска.
 - 6 Отрегулируйте громкость:
 - ◆ Поворотом ручки **VOLUME** (Громкость) на передней панели или
 - ◆ Нажатием кнопок **VOLUME +** или **-** на пульте дистанционного управления.
 - 7 Выберите режим "стерео" или "моно" нажатием кнопки **MONO/ST** (Моно/Стерео).
 - 8 Если вы не хотите сохранять настройку на найденную станцию, вернитесь к Шагу 4 для поиска другой станции.
В противном случае:
 - а Нажмите кнопку **TUNER MEMORY** (Память тюнера).
Результат: В течение нескольких секунд дисплей показывает сообщение PRGM (Программа).
 - б Нажмите кнопку **TUNING Down** или **Up**, чтобы присвоить программе номер.
 - в Нажмите кнопку **TUNER MEMORY**, чтобы сохранить настройку на радиостанцию.
Результат: На дисплее больше не мигает сообщение PRGM, настройка на станцию сохранена.
 - 9 Для сохранения в памяти настройки на любые другие требующиеся станции, повторите Шаги с 3 по 8.
-
- ◆ Функция PROGRAM может быть использована, чтобы назначить новую радиостанцию существующему номеру программы.

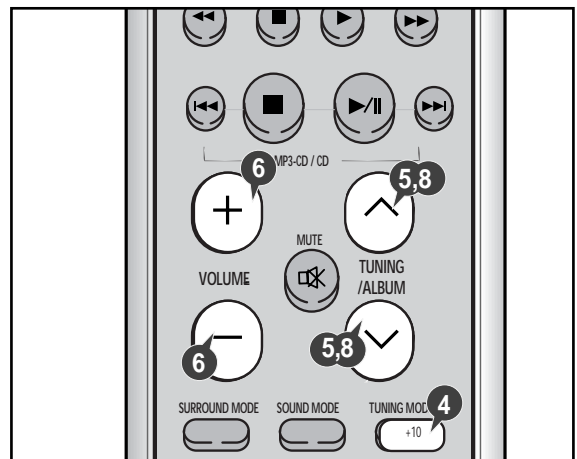
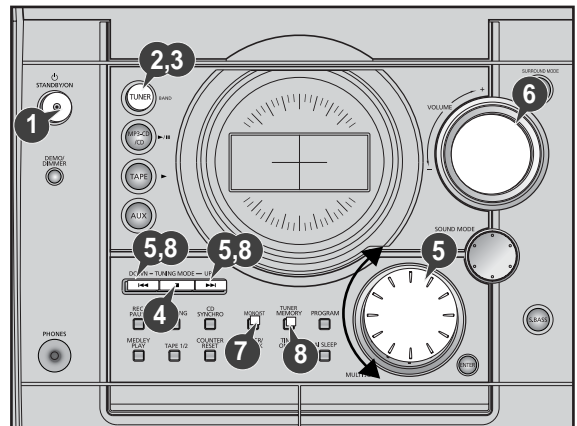

В режиме Тюнера

- ◆ В режиме ручной настройки на станции для поиска станции вручную вы можете использовать ручку **MULTI JOG** или кнопки \ll / \gg на передней панели.
- ◆ Во время автоматического поиска станций, для остановки автоматического поиска нажмите кнопку \blacksquare (Стоп).
- ◆ При настройке на станцию, занесенную в память системы, вы можете использовать для выбора станций ручку **MULTI JOG** или кнопки \ll / \gg на передней панели.

Выбор запомненной станции

Вы можете слушать радиостанцию, работающую на занесенной в память системы частоте, следующим образом:

- 1 Включите систему нажатием кнопки **STANDBY/ON** (Готовность/Включение).
- 2 Выберите режим **TUNER** (Тюнер) нажатием кнопки **TUNER**.
- 3 Выберите нужный диапазон частот, вновь нажав кнопку **TUNER (BAND)** (Диапазон тюнера) на пульте дистанционного управления или нажав кнопку **TUNER (BAND)** на передней панели.
- 4 Нажимайте кнопку **TUNING MODE** (Режим настройки) на передней панели системы или кнопку **TUNING MODE** на пульте дистанционного управления, пока дисплей не покажет слово "PRESET" (предварительно настроенные станции).
- 5 Поворачивайте ручку **MULTI JOG** на передней панели системы влево или вправо или нажимайте кнопку **◀◀ / ▶▶**, пока не выберете нужную станцию.

или

Выберите нужную станцию по присвоенному ей номеру нажатием кнопок **TUNING** (Настройка) **∨** или **∧** на пульте дистанционного управления

Результат: Теперь вы принимаете передачу нужной станции.

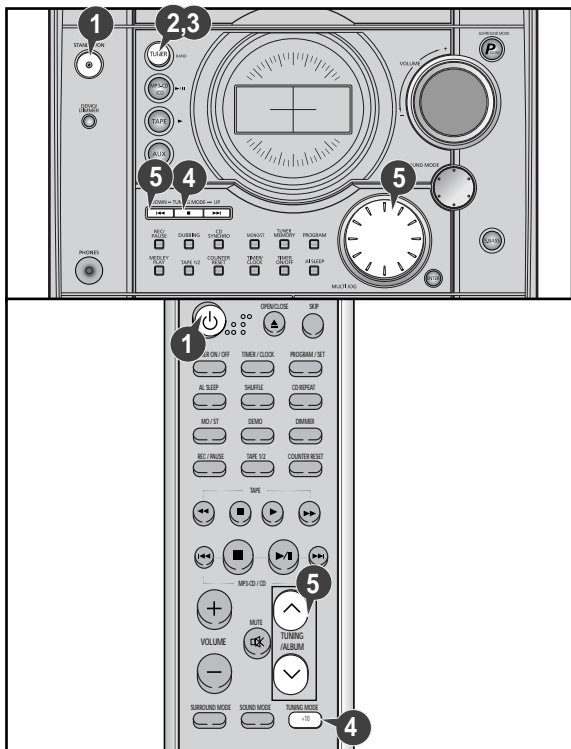

Улучшение качества приема

Вы можете улучшить качество приема радиостанций посредством:

- ◆ Поворота (изменения ориентации) FM или AM (CB) антенны
 - ◆ Проверки качества приема при различной ориентации FM или AM (CB) антенн перед закреплением их на постоянное место
- Если при приеме конкретной станции в FM диапазоне качество приема плохое, нажмите кнопку **MONO/ST** (Моно/Сtereo) для переключения из режима "стерео" в режим "моно". Это улучшит качество звучания.

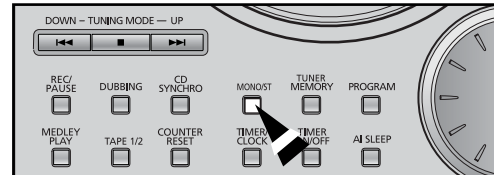

Прслушивание кассеты

- ♦ Всегда осторожно обращайтесь с вашими кассетами; если необходимо, обратитесь к разделу "Как обращаться с аудиокассетами" на стр. 23.

- 1 Включите систему нажатием кнопки **STANDBY/ON** (Готовность/Включение).
- 2 Для выбора функции TAPE (Лента) нажмите кнопку **TAPE** на передней панели.
- 3 Откройте кассетную деку 1 или 2, нажав и отпустив крышку деки в месте, где написано **PUSH EJECT** (▲) (Нажмите, чтобы открыть).
- 4 Вставьте кассету с записью так, чтобы открытый край кассеты был направлен вниз.
- 5 Закройте деку нажатием на крышку до тех пор, пока она не встанет на место со щелчком.
Результат: В зависимости от выбранной деки, на дисплее появляется цифра 1 или 2 перед показаниями счетчика ленты.
- 6 Если вы вставили две кассеты, то для выбора кассеты, которую вы хотите прослушивать, нажмите кнопку **TAPE 1/2** (Кассета 1/2) на передней панели или кнопку **TAPE 1/2** на пульте дистанционного управления.
Результат: В зависимости от выбранной деки, на дисплее появляется сообщение TAPE 1 или TAPE 2.

7 Чтобы прослушать... Нажмите кнопку...

Сторону А, В..... TAPE (▶)

Результат: Начинается воспроизведение кассеты.

- 8 Когда кассета остановлена, выберите одну из следующих функций по потребности:

Основной блок

Чтобы... Нажмите кнопку...

Перемотать ленту назад..... I ◀◀

Перемотать ленту вперед..... ▶▶ I

Пульт дистанционного управления

Чтобы... Нажмите кнопку...

Перемотать ленту назад..... ◀◀

Перемотать ленту вперед..... ▶▶

9 Чтобы... Нажмите кнопку...

Остановить воспроизведение..... ■ (Стоп)

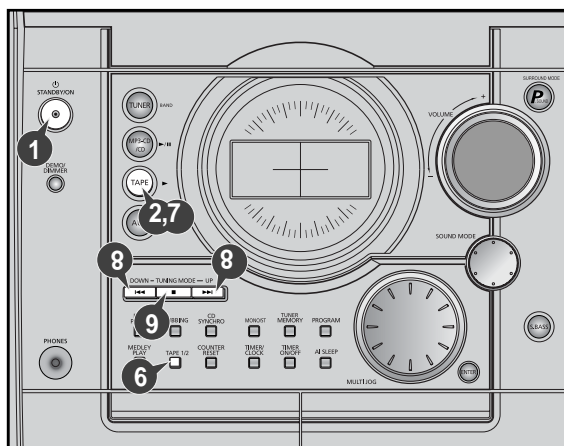

Синхронизированная запись компакт-диска

Вы можете записать компакт-диск на кассету двумя различными способами:

- ♦ Синхронизированная запись
- ♦ Прямая запись

Эта функция позволяет вам синхронизировать начало записи с началом воспроизведения компакт-диска или выбранной вами конкретной дорожки (песни) на диске.

- 1 Включите питание системы нажатием кнопки **STANDBY/ON** (Готовность/Включение).
- 2 Установите кассету без записи в Деку 2.
- 3 Для выбора функции CD (Компакт-диск) нажмите кнопку **MP3-CD/CD** на передней панели.
- 4 Загрузите в проигрыватель компакт-диск.
- 5 Выберите требующийся диск.
- 6 Выберите требующуюся дорожку на диске и нажмите кнопку **CD SYNCHRO** (Синхронизированная запись с компакт-диска) или нажмите кнопку **CD SYNCHRO** сразу же, чтобы начать запись с первой дорожки диска.
Результат: На дисплее появляются индикаторы **REC** (Запись) **SYNC**, начинается запись.
- 7 Чтобы остановить запись, нажмите кнопку ■ (Стоп).

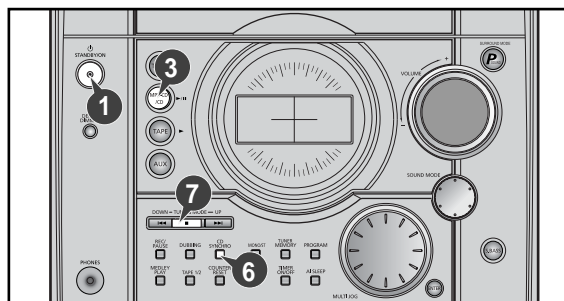

Запись компакт-диска

Режим прямой записи позволяет вам начать запись с любой дорожки (музыкального произведения) на компакт-диске.

- ♦ Вы можете записывать только на кассету, установленную в Деку 2.
- ♦ Вам не требуется регулировать громкость, так как она не влияет на запись.

- 1 Включите питание системы нажатием кнопки **STANDBY/ON** (Готовность/Включение).
- 2 Установите кассету без записи в Деку 2.
- 3 Для выбора функции CD (Компакт-диск) нажмите кнопку **MP3-CD/CD** на передней панели.
- 4 Загрузите в проигрыватель компакт-диск.
- 5 Выберите требующийся диск.
- 6 Выберите требующуюся дорожку на компакт-диске и нажмите кнопку ▶/II на передней панели или кнопку ▶/II на пульте дистанционного управления, чтобы установить проигрыватель компакт-дисков в режим "Пауза".
- 7 Нажмите кнопку **REC/PAUSE** (Запись/Пауза)
Результат: На дисплее появляется индикатор **REC** (Запись).
- 8 Чтобы начать воспроизведение дорожки компакт-диска, нажмите кнопку ▶/II.
Результат: Дорожка записывается на кассету.
- 9 Для прекращения записи нажмите кнопку ■ (Стоп).

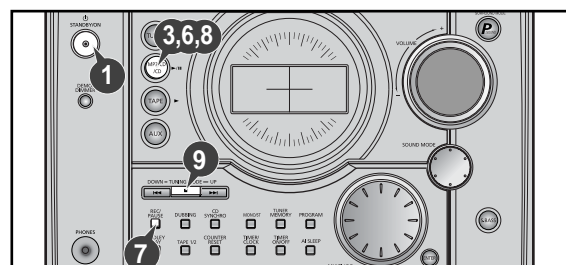

Запись передачи радиостанции

Вы можете записать выбранную вами радиопередачу.

- ♦ Вы можете записывать только на кассету, установленную в Деку 2.
- ♦ Вам не требуется регулировать громкость, так как она не влияет на запись.

- 1 Включите питание системы нажатием кнопки **STANDBY/ON** (Готовность/Включение).
- 2 Установите кассету без записи в Деку 2.
- 3 Выберите функцию **TUNER** (Тюнер) нажатием кнопки **TUNER**.
- 4 Выберите радиостанцию, передачу которой вы желаете записать, нажатием кнопок **Tuning** (Настройка) \wedge или \vee на пульте дистанционного управления или нажатием кнопки **Tuning Down** или **Up** (Настройка вниз или вверх по диапазону) на передней панели.
- 5 Нажмите кнопку **REC/PAUSE** (Запись/ Пауза).
Результат: Индикатор REC светится красным цветом и начинается запись.
- 6 Для прекращения записи нажмите кнопку \blacksquare (Стоп).

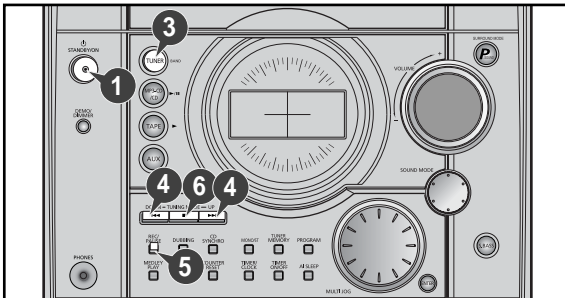

Копирование кассеты (перезапись)

Вы можете копировать кассету с Деки 1 на Деку 2.

- ♦ Копирование выполняется с нормальной скоростью при выборе функции TAPE (Кассета).
- ♦ Вам не требуется регулировать громкость, так как она не влияет на запись.
- ♦ Будьте внимательны, чтобы не установить в Деку 2 кассету, которую вы хотите скопировать, так как при записи она будет стерта.

- 1 Включите питание системы нажатием кнопки **STANDBY/ON** (Готовность/Включение).
- 2 Установите кассету без записи в Деку 2.
- 3 Установите в Деку 1 кассету, которая будет копироваться.
4 Чтобы копировать кассету... Нажмите кнопку...

С нормальной скоростью..... **DUBBING** (Перезапись)

Результат: На дисплее показываются соответствующие символы и установленная в Деку 1 кассета копируется на кассету в Деке 2.

- 5 Чтобы остановить запись, нажмите кнопку \blacksquare (Стоп)

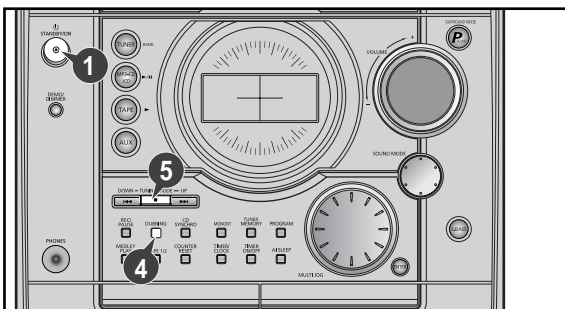

Счетчик ленты

При воспроизведении кассеты на дисплее появляются показания счетчика ленты, что позволяет вам отметить его показания в начале каждого музыкального произведения и, благодаря этому, получить возможность в дальнейшем начинать воспроизведение от начала произведения, которое вы желаете послушать.

- Перед началом записи кассеты, для которой вы желаете отметить показания счетчика в начале каждого музыкального произведения, установите счетчик на ноль нажатием кнопки **COUNTER RESET** (Сброс счетчика ленты).
- Каждая кассетная дека имеет отдельный счетчик ленты.

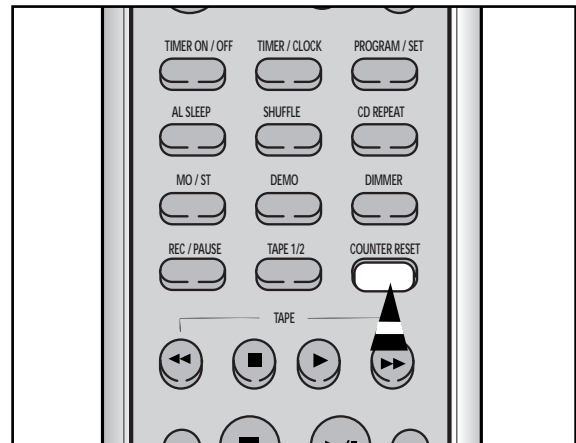
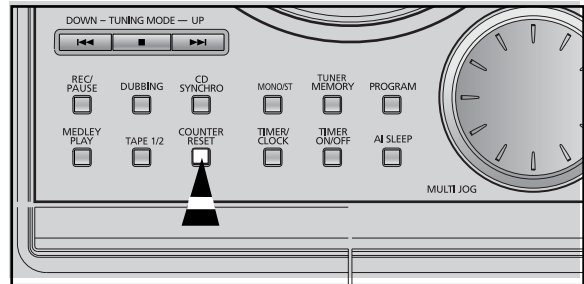

Имеющийся в системе таймер позволяет вам включать или выключать систему в выбранное вами время.

Пример: Вы хотите, чтобы вас каждое утро будила музыка.

- Если вы больше не хотите, чтобы система автоматически включалась и выключалась, вы должны отключить таймер.
- ◆ Прежде чем запрограммировать таймер, убедитесь в том, что часы системы показывают точное время.
- ◆ Для выполнения каждого шага в вашем распоряжении имеется несколько секунд. Если вы превысите это время, вам придется начинать все сначала.

- 1** Включите систему нажатием кнопки **STANDBY/ON** (Готовность/ Включение).
- 2** Нажимайте кнопку **TIMER/CLOCK** (Таймер/ Часы), пока дисплей не покажет сообщение **TIMER** (Таймер).
- 3** Нажмите кнопку **ENTER** (Ввод).
Результат: В течение нескольких секунд дисплей будет показывать сообщение **ON TIME** (время включения) (вместо символов эквалайзера), вслед за чем показывается уже установленное время включения системы; вы можете устанавливать новое время включения системы.
- 4** Установите время включения по таймеру.
 - а** Установите цифры часов поворотом ручки **MULTI JOG** вправо или влево.
 - б** Нажмите кнопку **ENTER**.
Результат: Цифры минут начинают мигать.
 - в** Установите цифры минут поворотом ручки **MULTI JOG** вправо или влево.
 - г** Нажмите кнопку **ENTER**.
Результат: В течение нескольких секунд дисплей будет показывать сообщение **OFF TIME** (Время выключения) (вместо символов эквалайзера), вслед за чем показывается уже установленное время выключения системы; вы можете устанавливать новое время выключения системы.
- 5** Установите время выключения по таймеру.
 - а** Установите цифры часов поворотом ручки **MULTI JOG** вправо или влево.
 - б** Нажмите кнопку **ENTER**.
Результат: Цифры минут начинают мигать.
 - в** Установите цифры минут поворотом ручки **MULTI JOG** вправо или влево.
 - г** Нажмите кнопку **ENTER**.
Результат: Дисплей показывает сообщение **VOL XX** (Громкость XX), где XX соответствует уже установленному уровню громкости.
- 6** Нажатием кнопки **TUNING Down** или **Up** (Настройка вниз или вверх) отрегулируйте громкость и нажмите кнопку **ENTER**.
Результат: Дисплей показывает сообщение, предлагающее выбрать источник музыки.
- 7** Поворотом ручки **MULTI JOG** выберите источник музыки, который будет работать при включении системы по таймеру.

Если вы выбрали... Вы должны также...

- TAPE** (кассета) Установить кассету с записью в одну из дек перед установкой системы в режим готовности.
- TUNER** (радио) **а** Нажать кнопку **ENTER**.
б Выбрать предварительно настроенную радиостанцию поворотом ручки **MULTI JOG** вправо или влево.
- CD** (компакт-диск) **а** Загрузить один или несколько дисков.
- 8** Нажмите кнопку **ENTER**, чтобы подтвердить установку таймера.
 - 9** Нажмите кнопку **STANDBY/ON**, чтобы установить систему в режим готовности.
Результат: Над текущим временем на дисплее появляется символ **T**, показывая, что был установлен таймер. Система автоматически включится и выключится в заданное время.

➤ Если задано идентичное время для включения и выключения системы, дисплей покажет сообщение **ERROR** (Ошибка).

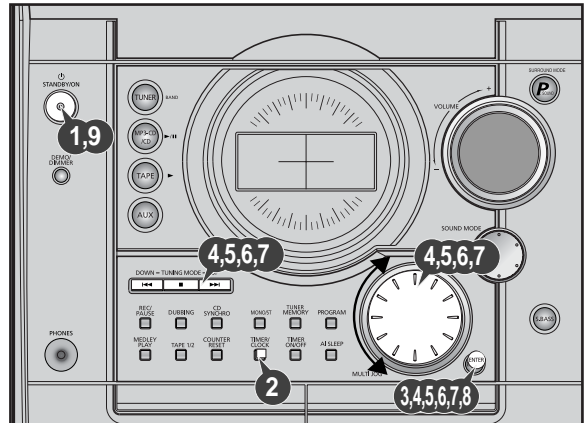

Для установки таймера

- При программировании таймера вы можете использовать кнопки **◀◀ / ▶▶** на передней панели при выполнении шагов **4, 5, 6, 7**.

Отмена действия таймера

После того, как вы установили таймер, он начинает работать автоматически, на что указывает символ **ТАЙМЕРА** на дисплее. Если вы больше не хотите пользоваться таймером, вы должны отключить его.

- Вы можете отключить таймер в любое время (вне зависимости от того, включена ли система или она находится в режиме готовности).

Чтобы...	Нажмите кнопку TIMER ON/OFF (Включение/ Выключение таймера)...
Отключить таймер	Один раз. Результат: Символ T больше не показывается.
Вновь включить таймер.....	Два раза. Результат: На дисплее вновь появляется символ T .



Временное отключение звука (Mute)

Вы можете временно отключить звук на вашей системе.

Пример: Вы хотите ответить на телефонный звонок.

- 1 Нажмите кнопку **MUTE** (Временное отключение звука).
- 2 Чтобы вновь включить звук (с той же громкостью, что была раньше), вновь нажмите кнопку **MUTE** или кнопки **VOLUME** (Громкость).

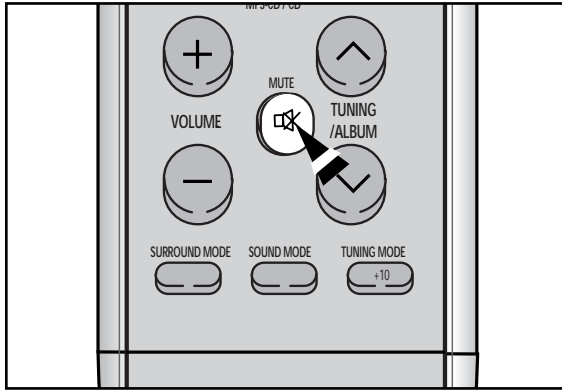

Выбор режима звучания

Ваша компактная мини-система оборудована эквалайзером с предустановленными настройками, который позволяет вам выбрать наиболее подходящий баланс высоких и низких частот, соответствующий музыке, которую вы слушаете.

- 1 Поверните ручку **SOUND MODE** (Режим звучания) на передней панели системы или нажимайте кнопку **SOUND MODE** на пульте дистанционного управления, пока не выберете требуемый вариант.

Чтобы получить ...	Выберите ...
Обычный баланс частот (линейный)	PASS
Баланс, подходящий для поп-музыки	POP
Баланс, подходящий для рок-музыки	ROCK
Баланс, подходящий для классической музыки ...	CLASSIC

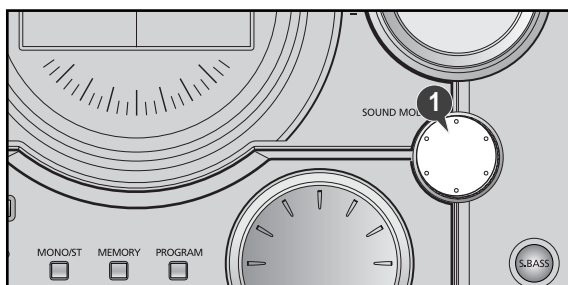

Функция Power Sound/Surround

Ваша компактная мини-система снабжена функцией **Power Surround** (Окружающий звук).

Функция **Power Surround** усиливает звук низких и высоких частот в два раза с тем, чтобы вы могли наслаждаться мощным и реалистичным объемным звучанием.

- 1 Нажимайте кнопку **P.SURROUND MODE** (Режим P.SURROUND) на передней панели

Результат: При нажатиях кнопки **P.SURROUND MODE** на передней панели на дисплее последовательно появляется названия режимов "P.SOUND, P,SURRD,P,SUR XT,OFF "

- 2 Для отмены этой функции снова нажмите кнопку **P.SOUND/SURROUND MODE**.

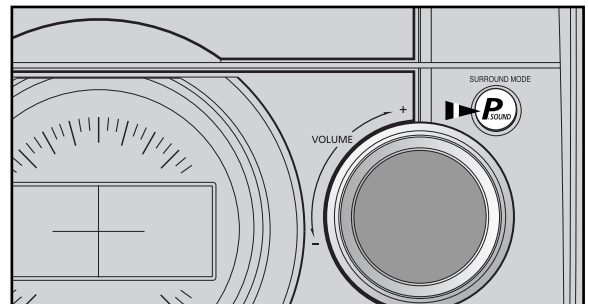

Функция S. Bass (усиление низких частот)

Ваша компактная мини-система оборудована функцией усиления низких частот, называемой **SBS** (система супер басов). Эта функция делает звучание более мощным и естественным.

- 1 Нажмите кнопку **S.BASS** на передней панели.
Результат: На дисплее появляется индикатор **S.BASS** и в течение нескольких секунд показывается сообщение "SBS ON" (SBS ВКЛ).
- 2 Для отключения этой функции, нажмите кнопку **S.BASS** еще раз, после чего на дисплее в течение нескольких секунд будет показываться сообщение "SBS OFF" (SBS ВЫКЛ).

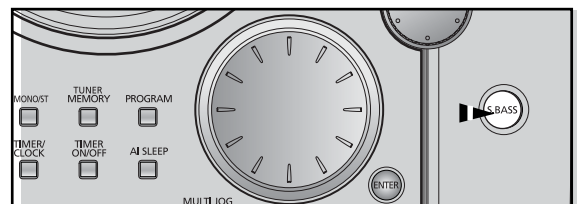

Установка системы на автоматическое выключение

В процессе прослушивания компакт-диска или кассеты вы можете установить систему на автоматическое выключение.

Пример: Вы хотите заснуть, слушая музыку.

- 1 Нажмите кнопку **AI SLEEP** (Автоматическое выключение - сон).
Результат: Начинается воспроизведение, а дисплей показывает следующее сообщение:

90 MIN (90 МИНУТ)

- 2 Нажмите кнопку **AI SLEEP** один или несколько раз, чтобы указать, как долго система должна продолжать работать перед тем, как она автоматически выключится.

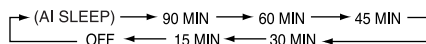

➤ В любое время вы можете:

- ◆ Проверить время, оставшееся до выключения системы, нажав кнопку **AI SLEEP**.
- ◆ Изменить время, оставшееся до выключения, повторив Шаги 1 и 2.

- 3 Нажмите кнопку **AI SLEEP** один или несколько раз, пока на дисплее не появится сообщение AI SLEEP (Автоматическое выключение).

Результат: Система автоматически выключится по окончании компакт-диска или кассеты.

- 4 Для отмены действия функции "Сон" или "Автоматическое выключение", нажмите кнопку **AI SLEEP** один или несколько раз, пока на дисплее не появится сообщение OFF (выключено).

Подсоединение наушников

Вы можете подсоединить наушники к вашей компактной мини-системе, чтобы слушать музыку или радиопередачи, не доставляя неудобства другим людям, находящимся в комнате. Наушники должны иметь разъем диаметром 3,5 мм или соответствующий адаптер.

Подсоедините наушники к гнезду **PHONES** (Наушники) на передней панели системы.

Результат: Акустические системы перестают использоваться для воспроизведения звука.

- Продолжительное пользование наушниками на большой громкости звука может повредить ваш слух.

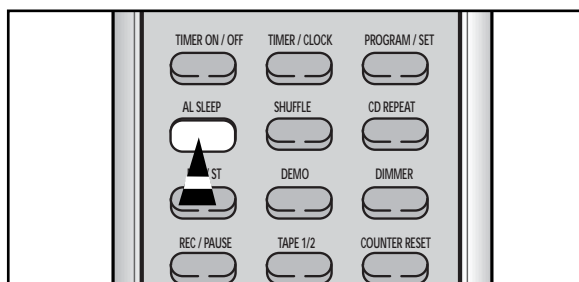
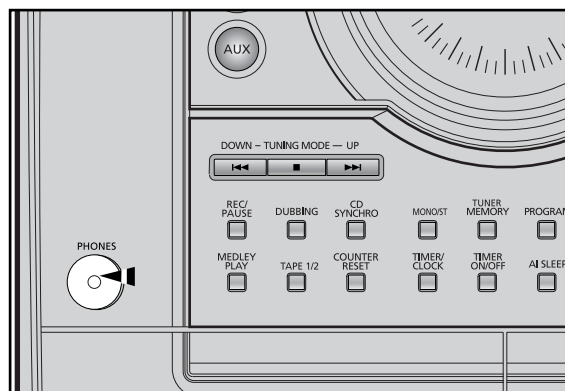

Меры предосторожности

Нижеприведенные рисунки иллюстрируют меры предосторожности, которые необходимо выполнять при эксплуатации или транспортировке вашей компактной мини-системы.

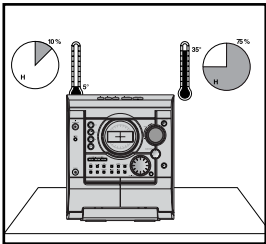

Рабочие условия окружающей среды:
Рабочая температура 5°C ~ 35°C
Влажность: 10~75%

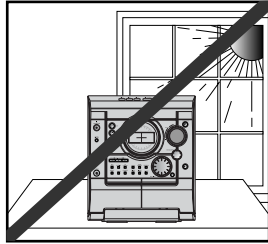

Избегайте воздействия на систему прямого солнечного света и других источников тепла. Это может привести к перегреву системы и к нарушению ее нормальной работы.

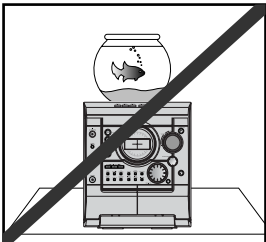

Не ставьте на изделие сосуды с водой или растения в горшках. Попадание воды внутрь изделия может привести к поражению электрическим током и повреждению изделия. В таких случаях немедленно отсоедините изделие от сетевой розетки.

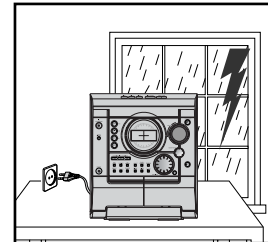

Во время грозы отсоедините сетевой шнур от розетки. Вызванные молнией скачки сетевого напряжения могут повредить изделие.

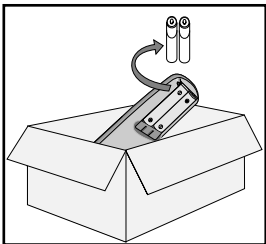

Если вы не будете пользоваться изделием в течение длительного времени, выньте батареи из пульта дистанционного управления. Протечка батарей может привести к серьезному повреждению пульта.

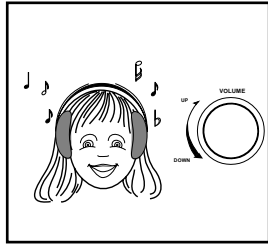

При использовании наушников не устанавливайте излишне большую громкость звука. Продолжительное использование наушников на большой громкости звука может повредить ваш слух.

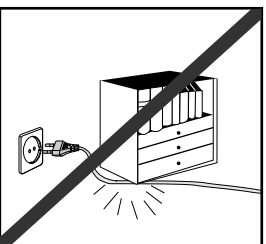

Не ставьте на сетевой шнур тяжелые предметы. Повреждение сетевого шнура может привести к выходу изделия из строя (опасность возникновения пожара) или к поражению электрическим током.

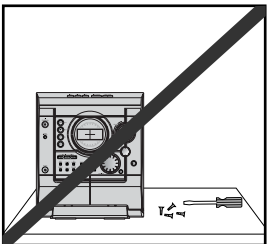

Не снимайте с изделия никаких крышек и панелей. Внутри изделия присутствуют компоненты, находящиеся под напряжениями, которые могут привести к поражению электрическим током.

Уход за вашей компактной мини-системой

Для обеспечения наилучшего функционирования вашей компактной мини-системы, вы должны регулярно чистить следующие ее компоненты:

- ◆ Наружный кожух.
- ◆ Проигрыватель компакт-дисков.
- ◆ Кассетные деки (головки, прижимные ролики и ведущий вал).
- ☛ Всегда отсоединяйте систему от сетевой розетки:
 - ◆ Перед тем, как чистить ее
 - ◆ Если вы не будете пользоваться ею в течение длительного времени

Наружный кожух

Регулярно чистите наружный кожух системы, используя мягкую тряпку и слабый раствор моющего средства. Не пользуйтесь абразивными порошками, жидкостями или очистителями в аэрозольной упаковке. Никогда не допускайте попадания жидкостей внутрь вашей системы.

Проигрыватель компакт-дисков

- 1 Перед воспроизведением компакт-диска, почистите его с помощью специального средства для чистки компакт-дисков. Не пользуйтесь средствами, предназначенными для чистки виниловых дисков. Аккуратно протрите компакт-диск в направлении от центра диска к краям.
- 2 Регулярно чистите проигрыватель компакт-дисков с помощью специального чистящего диска (его можно приобрести через вашего местного дилера).

Кассетные деки

- 1 Нажмите крышку деки в месте, маркированном **PUSH EJECT** (▲), чтобы открыть деку.
- 2 Используя ватный тампон и специальную чистящую жидкость, почистите:
 - ◆ Головки (1)
 - ◆ Прижимные ролики (2)
 - ◆ Ведущие валы (3)

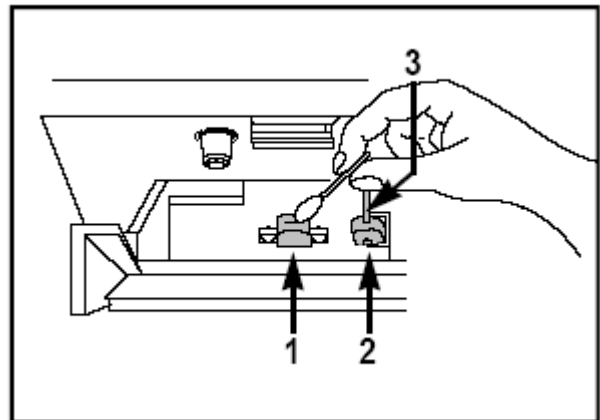

- ☛ Если вы не будете пользоваться пультом дистанционного управления в течение длительного времени, извлеките из него батареи во избежание коррозии.
- ◆ Хотя ваша система очень устойчива к износу, она не должна использоваться в излишне пыльной обстановке и подвергаться ударам или воздействию высоких температур (располагаться рядом с нагревательными приборами, под воздействием прямого солнечного света, и так далее).
- ◆ Если система выделяет неприятный запах во время работы, отключите ее от сетевой розетки и обратитесь в сервисный центр

Как обращаться с компакт-дисками

- ◆ Обращайтесь с вашими компакт-дисками осторожно. Всегда держите их за края, чтобы не оставлять отпечатки пальцев на блестящей поверхности.
- ◆ Когда вы закончили воспроизводить компакт-диск, всегда возвращайте его назад в коробку.
- ◆ Не приклеивайте бумагу или липкую ленту на диски и не делайте на них надписей.
- ◆ Чистите их с использованием специальной салфетки.
- ◆ Храните ваши компакт-диски в чистом месте вдали от прямого солнечного света, где они не будут подвергаться воздействию высоких температур.
- ◆ Используйте только компакт-диски, маркированные символом 

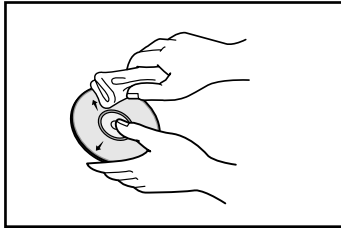

Как обращаться с аудиокассетами

- ◆ Проверьте, чтобы лента в кассете была хорошо натянута.
- ◆ Чтобы предотвратить случайное стирание кассеты, запись на которой вы хотите сохранить, удалите лепестки защиты записи на верхнем крае кассеты. Чтобы перезаписать кассету, лепестки на которой были удалены, просто заклейте отверстия липкой лентой.
- ◆ Когда вы закончили воспроизводить кассету, всегда возвращайте ее назад в коробочку.
- ◆ Храните ваши кассеты в чистом месте вдали от прямого солнечного света, там где они не будут подвергаться воздействию высоких температур.
- ◆ Избегайте использования 120 минутных кассет, так как они приводят к перегрузке лентопотяжного механизма.

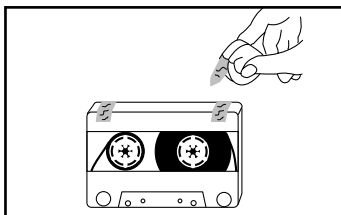
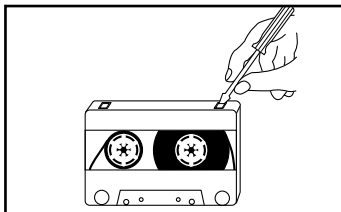
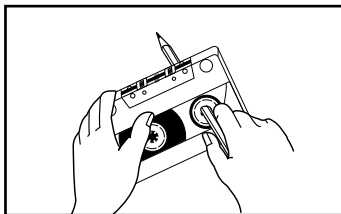

Прежде чем обращаться в центр послепродажного обслуживания

Всегда требуется некоторое время, чтобы ознакомиться с новой аппаратурой. Если у вас возникла какая-либо из перечисленных ниже проблем, попробуйте применить приведенное для нее решение. Оно может сэкономить вам время и избавить от ненужного вызова специалиста по обслуживанию.

Проблема	Проверки/ Объяснение
Система не работает	<ul style="list-style-type: none"> • Сетевой шнур неправильно вставлен в розетку или в розетке отсутствует напряжение. • Батареи пульта ДУ нуждаются в замене, или они были вставлены без соблюдения правильной полярности. • Не была нажата кнопка STANDBY/ON (Готовность/Включение).
Отсутствует звук	<ul style="list-style-type: none"> • Громкость была уменьшена до нуля. • Не была выбрана правильная функция системы (ТЮНЕР, КОМПАКТ-ДИСК, ЛЕНТА или ДОПОЛНИТЕЛЬНЫЙ ИСТОЧНИК). • Вы подключили к системе наушники. • Были отсоединены провода, идущие к акустическим системам. • Была нажата кнопка MUTE (временное отключение звука)
Таймер не работает	<ul style="list-style-type: none"> • Таймер был отключен нажатием кнопки TIMER ON/OFF (Включение / выключение таймера)
Если система не работает нормально даже после принятия указанных выше мер	<ul style="list-style-type: none"> • Нажмите кнопку СТОП и удерживайте ее нажатой в течение 5 секунд при выключенном питании (в режиме готовности). После этого система вернется в исходное состояние.
Компакт-диск не начинает воспроизводиться	<ul style="list-style-type: none"> • Не была выбрана функция CD (компакт-диск). • Диск был установлен "вверх ногами", или он может быть грязным или поцарапанным. • Линза лазерного звукоснимателя заплыла или загрязнена. • Система не была установлена на ровную горизонтальную поверхность. • Произошла конденсация влаги внутри проигрывателя; оставьте систему в теплой проветриваемой комнате не менее чем на час.
Кассета не начинает воспроизводиться	<ul style="list-style-type: none"> • Не была выбрана функция TAPE (Лента). • Кассета не была правильно установлена в деку. • Крышка деки не была закрыта. • Лента либо плохо натянута, либо оборвана.
Уменьшается громкость	<ul style="list-style-type: none"> • Головки воспроизведения загрязнены.
Кассета не стирается правильно	<ul style="list-style-type: none"> • Прижимные ролики или ведущий вал загрязнены. • Лента изношена.
Слишком сильная детонация звука	<ul style="list-style-type: none"> • Не была выбрана функция TUNER (Тюнер).
Прием плохой или радиостанции вообще не принимаются	<ul style="list-style-type: none"> • Не была правильно выбрана частота радиосигнала. • Антенна была отсоединена или имеет неправильную ориентацию. Поворачивайте ее, пока не найдете наилучшую ориентацию. • Вы проживаете в здании, которое блокирует радиоволны; вы должны использовать наружную антенну

Если вы не в состоянии решить проблему после прочтения вышеуказанных инструкций, запишите на листе бумаги:

- ◆ Номер модели и заводской номер, обычно указанные на задней панели системы
- ◆ Гарантийную информацию
- ◆ Четкое описание проблемы

Затем обратитесь к вашему местному дилеру или в сервисный центр компании SAMSUNG.

Технические характеристики

Компания SAMSUNG постоянно стремится улучшить качество своей продукции. Вследствие этого, как технические характеристики, так и эта инструкция для пользователя могут быть изменены без предварительного уведомления.

РАДИОПРИЕМНИК

АМ (СРЕДНИЕ ВОЛНЫ)

Отношение сигнал/шум	40 дБ
Полезная чувствительность	54 дБ
Полный коэффициент гармоник	2%

FM

Отношение сигнал/шум	62 дБ
Полезная чувствительность	10 дБ
Полный коэффициент гармоник	0,3%

ПРОИГРЫВАТЕЛЬ КОМПАКТ-ДИСКОВ

Емкость	3 диска
Диапазон частот	20 Гц - 20 кГц (± 1 дБ)
Отношение сигнал/шум	90 дБ (на частоте 1 кГц) с фильтром
Искажения	0,05% (на частоте 1 кГц)
Переходное затухание между каналами	74 дБ
Размеры дисков	Диаметр: 120 или 80 мм. Толщина: 1,2 мм

КАССЕТНАЯ ДЕКА

Диапазон частот	125 Гц ~ 8 кГц
Отношение сигнал/шум	40 дБ
Переходное затухание между каналами	35 дБ
Стирающий эффект	50 дБ

УСИЛИТЕЛЬ

Выходная мощность (на нагрузке 6 Ω)	15 Вт/канал RMS, IEC (полный коэффициент гармоник: 10%)
Переходное затухание между каналами	45 дБ
Отношение сигнал/шум	75 дБ

ОБЩИЕ ХАРАКТЕРИСТИКИ

Потребляемая мощность	50 Вт
Габаритные размеры	270 (Г) x 317 (В) x 390 (Ш) мм

Если у вас есть предложения или вопросы по продуктам Samsung, связывайтесь с информационным центром Samsung.

117545 Россия, Москва, ул. Дорожная, д.3, корп. 6
8-800-200-0400
www.samsung.ru