

MM-A24
MM-A25

Компактная стереосистема

CD/MP3-CD/WMA-CD/CD-R/RW

Руководство пользователя

Откройте новые ВОЗМОЖНОСТИ

Благодарим Вас за приобретение продукции Samsung! Чтобы получить право на дополнительное обслуживание, пожалуйста, зарегистрируйте приобретённое Вами изделие на сайте www.samsung.com/global/register



CLASS 1 LASER PRODUCT
 KLASSE 1 LASER PRODUKT
 LUOKAN 1 LASER LAITE
 KLAS 1 LASER APPARAT
 PRODUCTO LASER CLASE 1

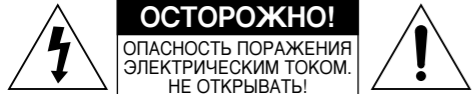

ОСТОРОЖНО!

ОПАСНОСТЬ ПОРАЖЕНИЯ
 ЭЛЕКТРИЧЕСКИМ ТОКОМ.
 НЕ ОТКРЫВАТЬ!

ОСТОРОЖНО!
 ВО ИЗБЕЖАНИЕ ПОРАЖЕНИЯ ЭЛЕКТРИЧЕСКИМ
 ТОКОМ НЕ СНИМАЙТЕ ЗАДНЮЮ КРЫШКУ.
 ВНУТРИ ИЗДЕЛИЯ НЕТ КОМПОНЕНТОВ ДЛЯ
 САМОСТОЯТЕЛЬНОГО РЕМОНТА. ПО ВОПРОСАМ
 РЕМОНТА ОБРАЩАЙТЕСЬ К КОМПЕТЕНТНОМУ
 ОБСЛУЖИВАЮЩЕМУ ПЕРСОНАЛУ.



Этот знак предупреждает, что в данном устройстве присутствует опасное для жизни напряжение.



Этим знаком отмечены наиболее важные инструкции по эксплуатации и обслуживанию данного устройства.

Приведенная ниже маркировка, имеющаяся на изделии или в прилагаемой к нему документации, указывает на то, что по окончании срока службы изделия оно не должно выбрасываться вместе с другими бытовыми отходами.

Для предотвращения возможного ущерба окружающей среде или здоровью людей из-за неконтролируемой утилизации отходов, отделите это изделие от другого бытового мусора и сдайте его в повторную переработку, чтобы способствовать обоснованному повторному использованию материальных ресурсов.

Бытовые пользователи должны обратиться либо в магазин, в котором они покупали данное изделие, либо в местные органы власти за более подробной информацией о том, куда и как они могут сдать это изделие для его безопасной для окружающей среды повторной переработки.

Корпоративные пользователи должны обратиться к своему поставщику и проверить условия, содержащиеся в договоре купли-продажи.

При утилизации это изделие не должно выбрасываться совместно с другими отходами коммерческой деятельности.



“Настоящий продукт маркирован знаком соответствия на основании сертификата соответствия, выданного органом по сертификации-Ростест-Москва”

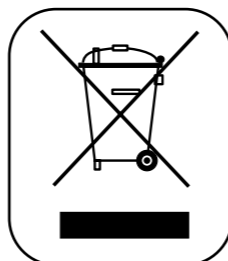

ЛАЗЕРНОЕ УСТРОЙСТВО КЛАССА 1

Данный проигрыватель компакт-дисков классифицируется как лазерное устройство класса 1.

Использование изделия с нарушением приведенных ниже инструкций может привести к серьезному радиоактивному облучению.

ОСТОРОЖНО! ПРИ ОТКРЫТОЙ КРЫШКЕ И НЕЗАПЕРТЫХ ПРЕДОХРАНИТЕЛЬНЫХ УСТРОЙСТВАХ ВОЗМОЖНО ОБЛУЧЕНИЕ НЕВИДИМОЙ ЛАЗЕРНОЙ РАДИАЦИЕЙ. ЗАПРЕЩАЕТСЯ СМОТРЕТЬ НА ЛАЗЕРНЫЙ ЛУЧ!

ПРЕДУПРЕЖДЕНИЕ: ВО ИЗБЕЖАНИЕ ПОЖАРА ИЛИ ПОРАЖЕНИЯ ТОКОМ НЕ ПОДВЕРГАЙТЕ ИЗДЕЛИЕ ВОЗДЕЙСТВИЮ ДОЖДЯ ИЛИ ВЛАГИ.

ОСТОРОЖНО! ВО ИЗБЕЖАНИЕ ПОРАЖЕНИЯ ЭЛЕКТРИЧЕСКИМ ТОКОМ ПОЛНОСТЬЮ ВСТАВЛЯЙТЕ ВИЛКУ В РОЗЕТКУ.

- ◆ Меры безопасности2
- ◆ ПОДКЛЮЧЕНИЕ КОМПАКТНОЙ СТЕРЕОСИСТЕМЫ4
 - Передняя панель4
 - Верхняя панель4
 - Пульт дистанционного управления5
 - Задняя панель6
 - Место для установки компактной стереосистемы7
 - Подключение системы к сети электропитания7
 - Установка батарей в пульт дистанционного управления7
 - Зона действия пульта ДУ7
 - Подключение к внешнему источнику звука8
 - Подключение громкоговорителей8
 - Подключение FM-антенны9
 - Демонстрационный режим10
 - Уменьшение яркости10
 - Настройка времени10
- ◆ ПРОИГРЫВАТЕЛЬ ДИСКОВ С ЗАПИСЯМИ MP3/WMA/CD11
 - Воспроизведение компакт-дисков CD/ MP3/ WMA11
 - Выбор трека11
 - Выбор альбома и трека MP3/WMA11
 - Поиск определенного музыкального фрагмента на компакт-диске12
 - Функция пропуска 10 треков12
 - Повтор одного или всех треков на компакт-диске12
 - Функция памяти Last Memory13
 - Функция повтора REPEAT A&B13
 - Произвольное воспроизведение13
 - Составление списка воспроизведения13
 - Проверка или изменение списка воспроизведения14
- ◆ ИСПОЛЬЗОВАНИЕ USB-порта14
 - Воспроизведение через USB-порт14
 - Выбор трека на USB-устройстве15
 - Функция пропуска 10 треков15
 - Ускоренный поиск16
 - Повтор16
 - Повтор раздела16
 - Функция памяти Last Memory16
- ◆ РАДИО17
 - Поиск и занесение в память радиостанций17
 - Вызов радиостанции из памяти17
 - Улучшение качества радиоприема17
- ◆ ДОПОЛНИТЕЛЬНЫЕ ФУНКЦИИ18
 - Таймер18
 - Отключение таймера18
 - Эквалайзер19
 - Регулировка высоких частот19
 - Выбор звукового режима19
 - Регулировка низких частот19
 - Функция MUTE20
 - Функция автоматического выключения системы20
 - Подключение наушников20
 - Микрофон20
- ◆ РЕКОМЕНДАЦИИ21
 - Меры предосторожности21
 - Очистка системы21
 - Правила обращения с компакт-дисками22
 - Перед обращением в службу послепродажного обслуживания22
 - Технические характеристики23

Условные обозначения



Нажать



Потянуть



Внимание!



Примечание

Передняя панель

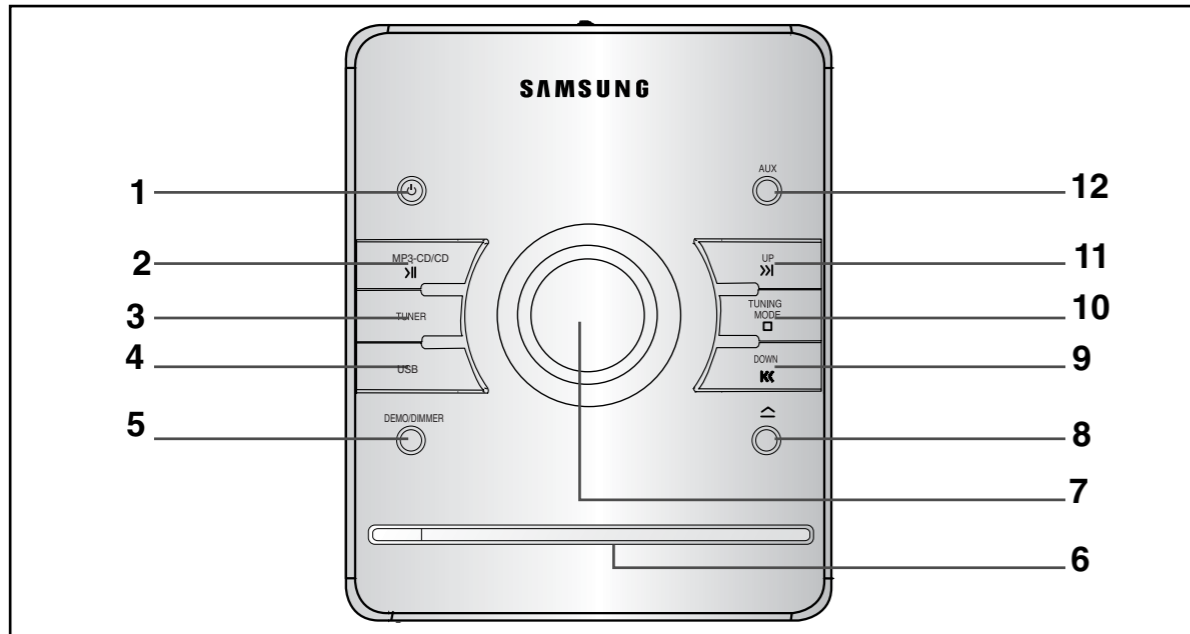

- | | |
|-----------------------------------------------|----------------------------------------------|
| 1. ВКЛЮЧЕНИЕ/ ВЫКЛЮЧЕНИЕ | 7. РЕГУЛЯТОР ГРОМКОСТИ |
| 2. МР3-CD/ CD | 8. КНОПКА ОТКРЫТИЯ/ ЗАКРЫТИЯ ЛОТКА ДИСКОВОДА |
| 3. РАДИО | 9. ПОИСК (вниз) |
| 4. USB | 10. РЕЖИМ РАДИО/ СТОП |
| 5. ДЕМОНСТРАЦИОННЫЙ РЕЖИМ/ УМЕНЬШЕНИЕ ЯРКОСТИ | 11. ПОИСК (вверх) |
| 6. ПРИЕМНЫЙ ЛОТК ДИСКОВОДА | 12. ДОПОЛНИТЕЛЬНО |

Верхняя панель

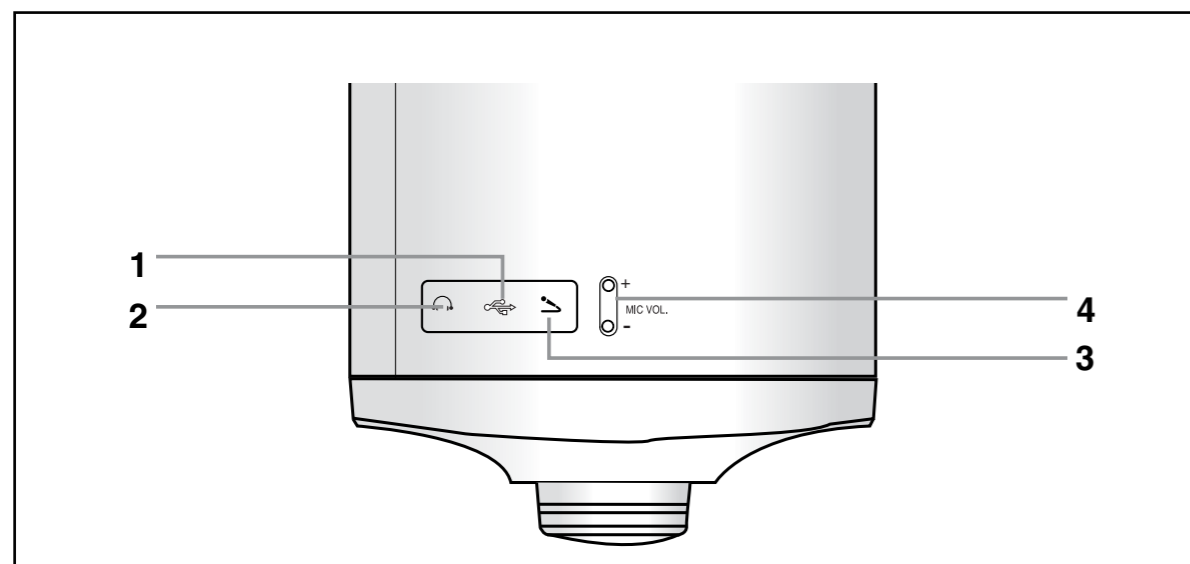

- | | |
|-------------------------|----------------------------------|
| 1. РАЗЪЁМ USB | 3. РАЗЪЁМ ДЛЯ МИКРОФОНА |
| 2. РАЗЪЁМ ДЛЯ НАУШНИКОВ | 4. РЕГУЛЯТОР ГРОМКОСТИ МИКРОФОНА |

Пульт дистанционного управления

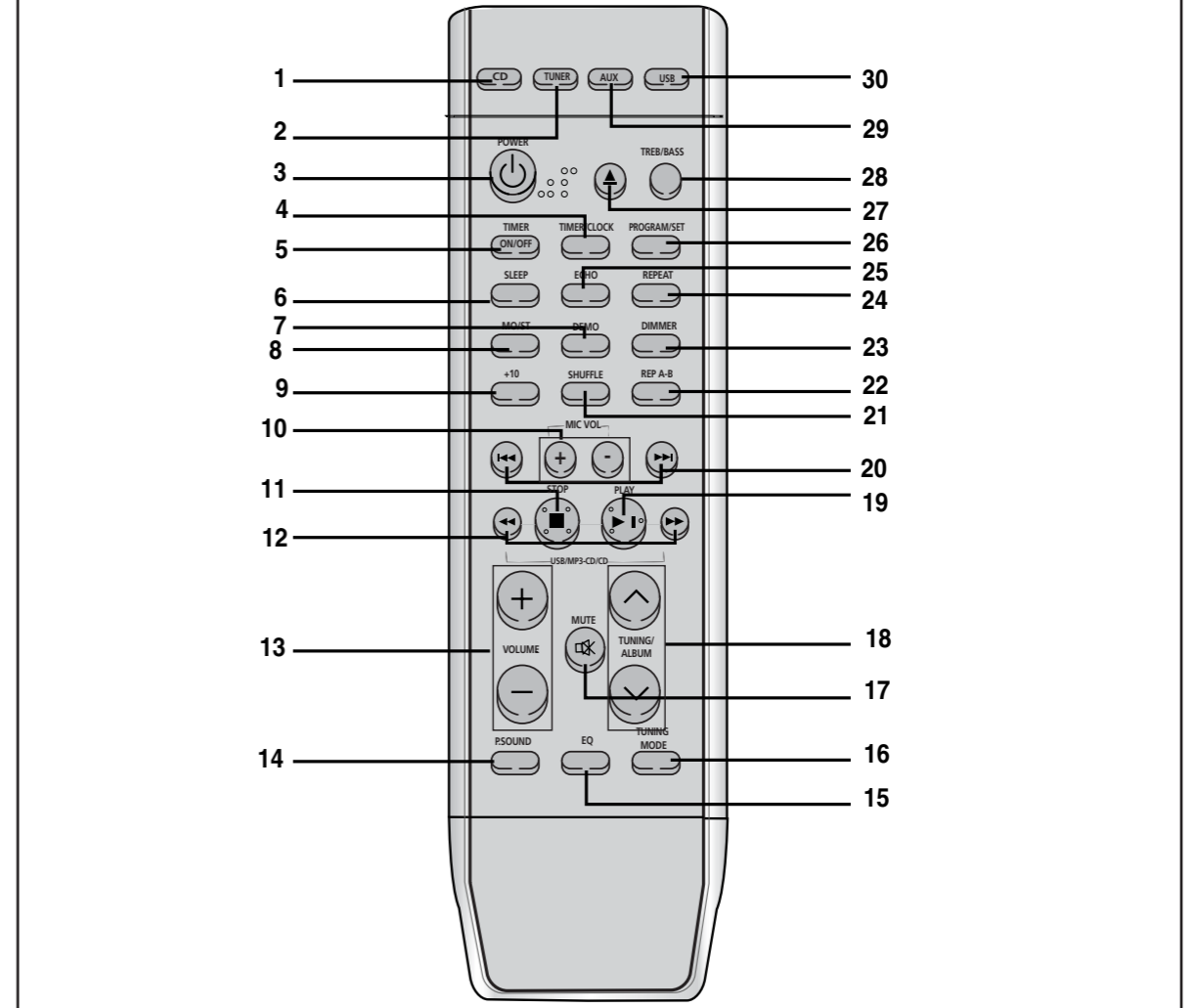

- | | |
|----------------------------------------------|--------------------------------------------|
| 1. CD | 16. РЕЖИМ РАДИО |
| 2. РАДИО | 17. ВКЛ./ ВЫКЛ. ЗВУК |
| 3. ВКЛ./ВЫКЛ. | 18. ВЫБОР РАДИОКАНАЛА/ АЛЬБОМА |
| 4. ТАЙМЕР/ ЧАСЫ | 19. ВОСПРОИЗВЕДЕНИЕ/ПАУЗА USB/ МР3-CD/ CD |
| 5. ТАЙМЕР (ВКЛ./ ВЫКЛ.) | 20. ПЕРЕХОД/ ПОИСК USB/ МР3-CD/ CD |
| 6. РЕЖИМ ОЖИДАНИЯ | 21. ВОСПРОИЗВЕДЕНИЕ В ПРОИЗВОЛЬНОМ ПОРЯДКЕ |
| 7. ДЕМОНСТРАЦИОННЫЙ РЕЖИМ | 22. ПОВТОР A—B |
| 8. FM: МОНО/ СТЕРЕО | 23. УМЕНЬШЕНИЕ ЯРКОСТИ |
| 9. ПЕРЕХОД НА 10 ТРЕКОВ ВПЕРЕД | 24. ПОВТОР |
| 10. РЕГ. ГРОМКОСТИ МИКРОФОНА | 25. ЭХО |
| 11. СТОП USB/ МР3-CD/ CD | 26. ПРОГРАММИРОВАНИЕ/ НАСТРОЙКА |
| 12. УСКОРЕННОЕ ВОСПРОИЗВЕДЕНИЕ ВПЕРЕД/ НАЗАД | 27. ОТКРЫТИЕ/ ЗАКРЫТИЕ ЛОТКА |
| 13. РЕГУЛЯТОР ГРОМКОСТИ | 28. ВЧ/ НЧ |
| 14. УСИЛЕНИЕ ЗВУКА | 29. ДОПОЛНИТЕЛЬНО |
| 15. ЭКВАЛАЙЗЕР | 30. USB |

Комплектующие

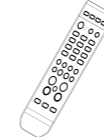

Пульт дистанционного управления



FM-антенна



Руководство пользователя

Задняя панель

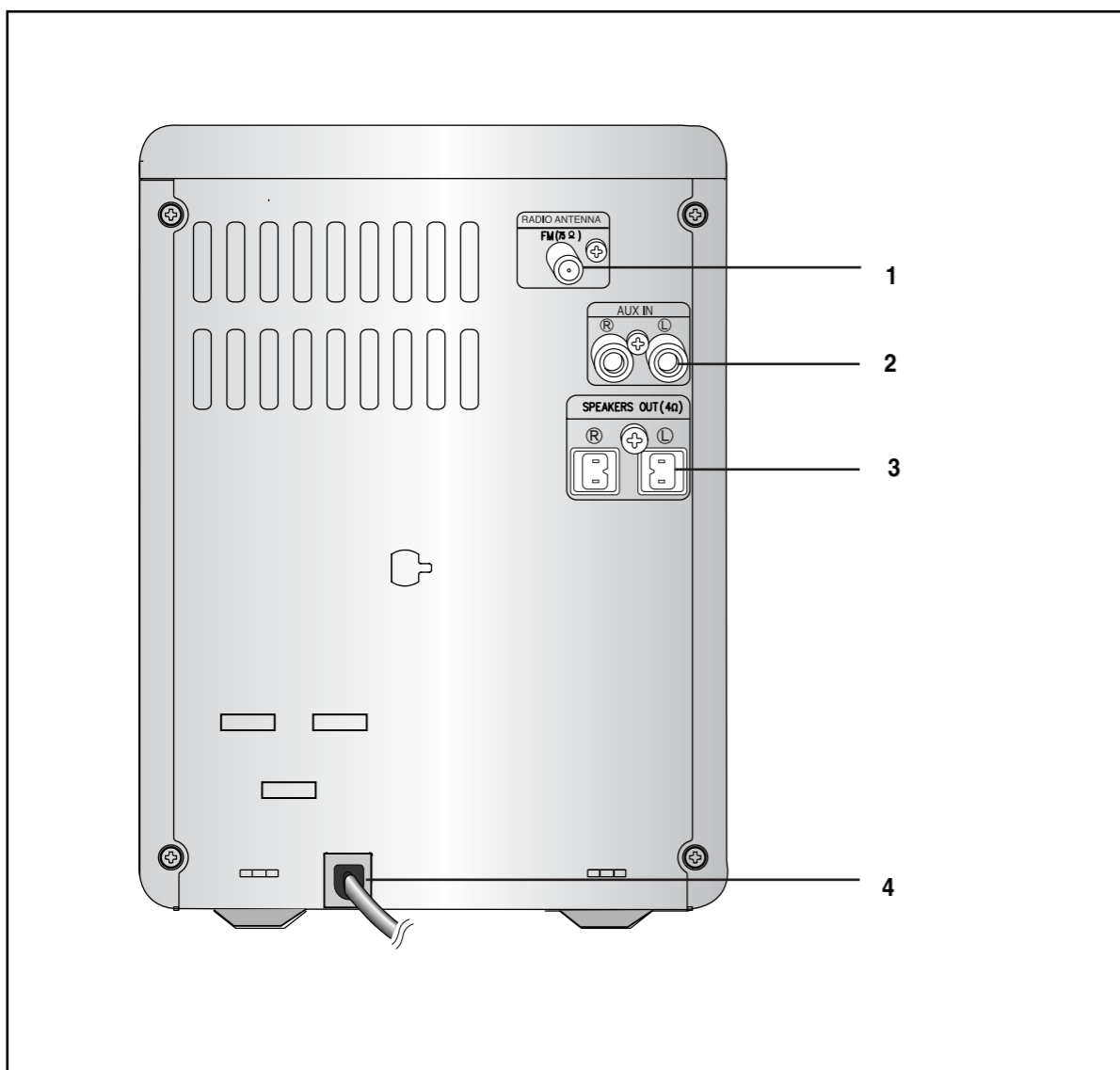

1. Гнездо FM-антенны
2. Гнезда входа для внешнего источника звука
3. Гнезда для громкоговорителей
4. Сетевой шнур

Место для установки компактной стереосистемы

Чтобы использовать функциональные возможности системы с максимальной эффективностью, постарайтесь выполнить все требования инструкции по установке.

- ♦ Установите систему на плоской и устойчивой поверхности.
- ♦ Запрещается ставить устройство на ковровое покрытие.
- ♦ Не оставляйте систему вне помещения.
- ♦ Обеспечьте свободное пространство для вентиляции, примерно 6 дюймов (15 см), сбоку и сзади системы.
- ♦ Убедитесь в наличии свободного места для выдвижения лотка дисководов.
- ♦ Чтобы гарантировать хорошее стереозвучание, поместите громкоговорители на оптимальном расстоянии с обеих сторон системы.
- ♦ Направьте громкоговорители в зону прослушивания.
- ♦ Для обеспечения оптимальной работы разместите оба громкоговорителя на одинаковой высоте от пола.

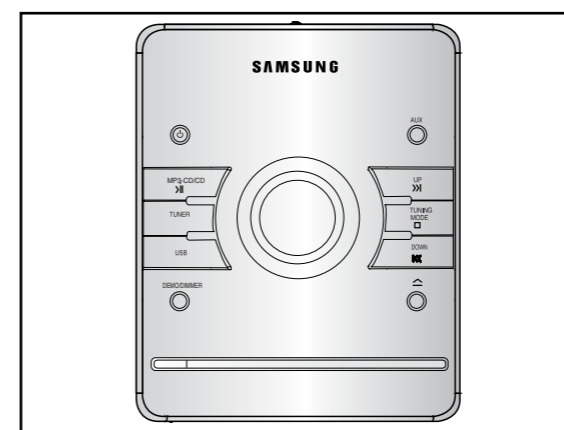

Подключение системы к сети электропитания

Штепсель сетевого кабеля должен подключаться к соответствующей розетке.

Прежде чем включить систему, проверьте напряжение сети.

- 1 Вставьте штепсель в соответствующую розетку.
- 2 Нажмите кнопку (), чтобы включить стереосистему.

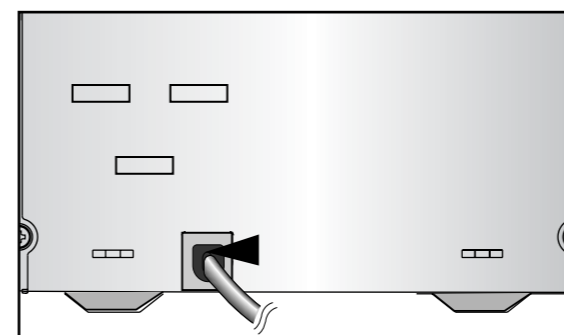

Установка батарей в пульт дистанционного управления

Установка или замена батарей дистанционного управления выполняется в следующих случаях:

- ♦ при покупке стереосистемы
- ♦ при неправильной работе пульта дистанционного управления

Для замены используйте только новые батареи и никогда не смешивайте щелочные батареи с марганцевыми.

- 1 Нажмите большим пальцем на защелку крышки батарейного отсека (на задней стороне ПДУ) и поднимите крышку в направлении, указанном стрелкой.
- 2 Вставьте две батареи AAA, LR03 (или эквивалентные), соблюдая полярность:
 - ♦ знак «+» на батарее должен соответствовать знаку «+» в батарейном отсеке;
 - ♦ знак «-» на батарее должен соответствовать знаку «-» в батарейном отсеке.
- 3 Установите крышку в исходное положение до щелчка.

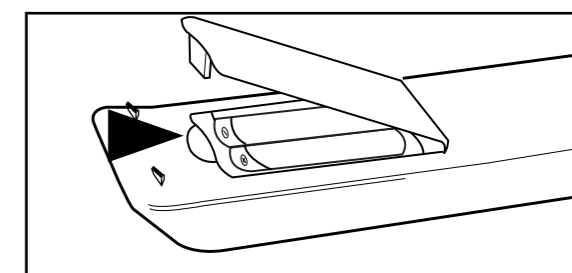

Зона действия пульта ДУ

Пульт ДУ можно пользоваться на расстоянии порядка 23 футов/7 м по прямой. Его можно направлять в сторону датчика дистанционного управления под углом до 30°.

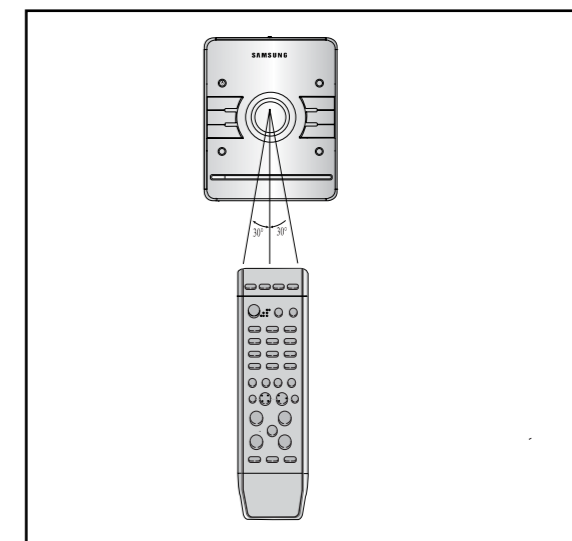

Подключение к внешнему источнику звука

Дополнительный вход позволяет прослушивать сигналы от внешних источников звука через высококачественную акустику компактной стереосистемы.

- Примеры:**
- ◆ телевизор
 - ◆ проигрыватель видеодисков
 - ◆ видеоманитофон (Hi-Fi, стерео)

➤ Подключить можно только тот внешний источник, который оборудован звуковым выходом. Кроме того, Вам потребуется кабель RCA.

1 Выключите систему и выньте штепсель из сетевой розетки.

2 Подключите штекеры звукового кабеля к гнездам на задней панели стереосистемы.

Подключите...	К гнезду с маркировкой...
Красный штекер	R (правый канал)
Белый штекер	L (левый канал)

➤ Для обеспечения оптимального качества звука не меняйте местами правый и левый каналы.

3 Вставьте штепсель в сетевую розетку и нажмите кнопку включения ().

4 Выберите режим внешнего источника, нажав кнопку **AUX**.
Результат: на дисплее появится надпись **AUX**.

5 Включите воспроизведение на внешнем источнике.

Пример: Вы можете смотреть фильм и прослушивать звуковое сопровождение в режиме стерео, как будто Вы находитесь в кинотеатре (при условии, что оригинальные звуковые дорожки записаны в стереорежиме).

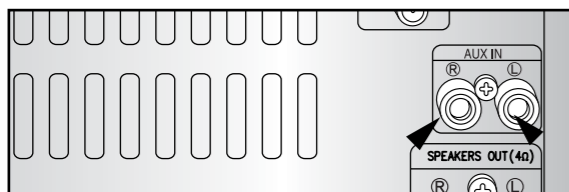

Подключение громкоговорителей

Подключение штекеров громкоговорителей: вставьте штекеры громкоговорителей (красные/ черные) в соответствующие гнезда системы.

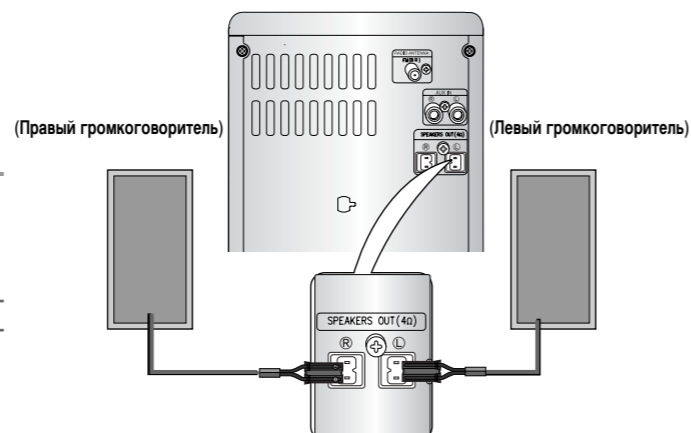

Указания по установке громкоговорителей

- ◆ Установка около нагревательных приборов, под прямыми солнечными лучами, или в условиях повышенной влажности может привести к ухудшению работы громкоговорителей.
- ◆ Не устанавливайте громкоговорители на стенах, высоких подставках или на других неустойчивых опорах, чтобы предотвратить несчастные случаи, вызванные их возможным падением.
- ◆ Не устанавливайте громкоговорители возле монитора компьютера или телевизора. Громкоговорители оказывают негативное влияние на кинескопы мониторов и телевизоров, ухудшая качество изображения.

Подключение FM-антенны

Подключение коаксиальной антенны.

- ◆ Подключите антенну сопротивлением 75 Ω к антенному штекеру (FM).
- ◆ Вставьте штекер FM-антенны (входящей в комплект) в коаксиальное гнездо FM (75 Ω) на задней панели системы.
- ◆ Следуя инструкциям, приведенным на Странице 17, настройте какую-либо станцию и выберите оптимальное положение для антенны.
- ◆ Если прием окажется неудовлетворительным, возможно, Вам следует установить наружную антенну. Для этого подключите наружную антенну к FM-гнезду на задней панели системы, используя коаксиальный кабель сопротивлением 75 Ω (приобретается отдельно).

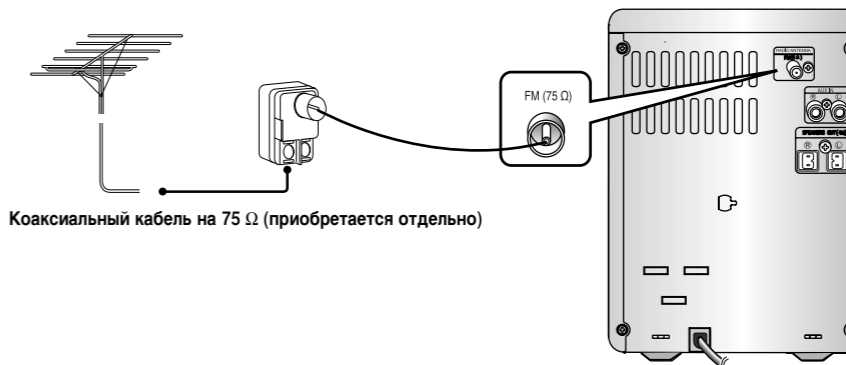
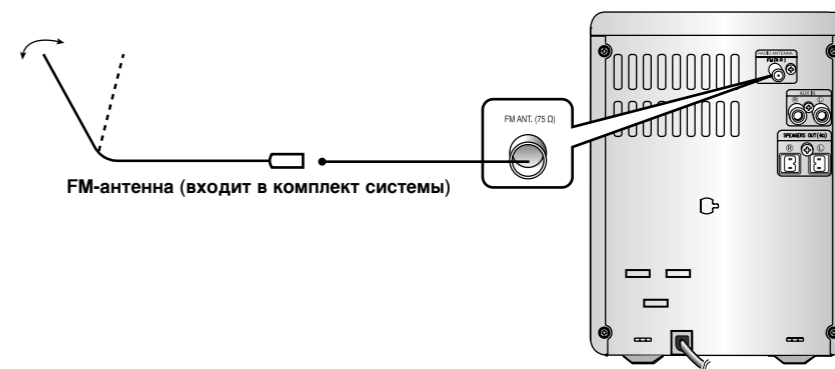

Демонстрационный режим

Эта функция позволяет просмотреть различные режимы работы Вашей системы.

- Нажмите кнопку **DEMO**.
Результат: на дисплее будут поочередно демонстрироваться различные функции.
- Все эти функции подробно описаны в настоящем руководстве. Для получения сведений об их использовании обратитесь к соответствующим разделам руководства.
- Чтобы отменить эту функцию, снова нажмите кнопку **DEMO**.

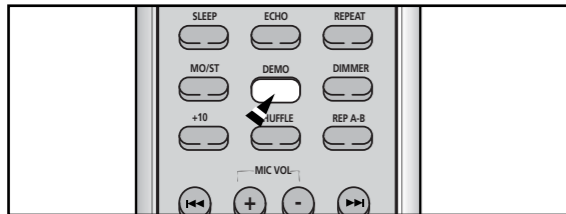

Уменьшение яркости

С помощью этой функции Вы можете изменять яркость дисплея в зависимости от внешнего освещения.

- Нажмите кнопку **DIMMER**.
♦ Уровень яркости будет меняться при каждом нажатии кнопки: **DIMMER(тускло)** → **OFF (ярко)**.

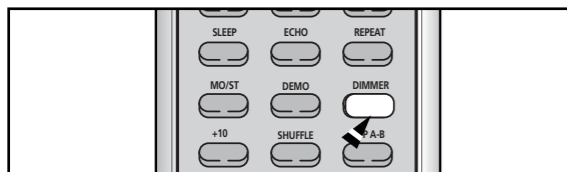

Настройка времени

Ваша система оборудована часами, которые позволяют включать и выключать систему автоматически. Время часов необходимо настраивать в следующих случаях:

- ♦ при покупке стереосистемы
- ♦ после сбоя в сети электропитания
- ♦ после отключения системы от сети
- ♦ Для каждого этапа настройки у Вас есть несколько секунд, чтобы установить необходимые значения. Если Вы превысите это время, Вам придется начать установку заново.

- Включите систему, нажав кнопку (**⏻**).
- Нажмите кнопку **TIMER/CLOCK** дважды.
Результат: на дисплее появится надпись **CLOCK**.
- Нажмите кнопку **PROGRAM/SET**.
Результат: мигает разряд часов.
- | Чтобы... | Нажмите... |
|-----------------------------|------------|
| Увеличить значение для часа | ▲ |
| Уменьшить значение для часа | ▼ |
- После задания часа нажмите кнопку **PROGRAM/SET**.
Результат: мигает разряд минут.
- | Чтобы... | Нажмите... |
|------------------------------|------------|
| Увеличить значение для минут | ▲ |
| Уменьшить значение для минут | ▼ |
- После задания минут нажмите кнопку **PROGRAM/SET**.
Результат: ♦ на дисплее появляется надпись "TIMER".
♦ Текущее время теперь установлено.

- ♦ Вы можете посмотреть время, даже когда используете другую функцию, нажав однократно кнопку **TIMER/CLOCK**.

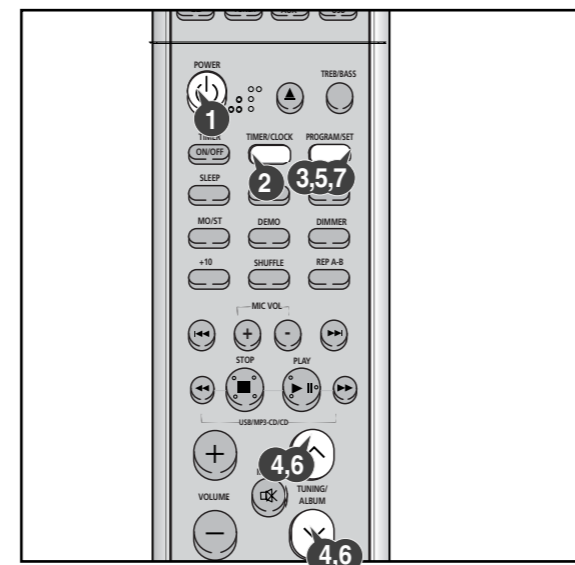

Воспроизведение компакт-дисков CD/ MP3/ WMA

Устройство позволяет проигрывать компакт-диски диаметром 8 или 12 см без адаптера.

Система воспроизводит компакт-диски следующих форматов: аудиодиски, текстовые диски, CD-R, CD-RW, а также MP3-, WMA-диски.

Длительное использование компакт-дисков неправильной формы (в виде сердца, восьмиугольника, и т.д.), может повредить проигрыватель.

- Выберите функцию воспроизведения компакт-дисков, нажав кнопку **MP3-CD/CD (▶|)**.
- Нажмите кнопку **Open/Close (⏻)**.
Результат: лоток дисководов откроется.
- Поместите диск в лоток этикеткой вверх.
- Закройте лоток дисководов, повторно нажав кнопку **Open/Close (⏻)**.
- Нажмите кнопку **MP3-CD/CD (▶|)**.
♦ Для некоторых компакт-дисков MP3/ WMA со сложной структурой чтение записанных треков может занять некоторое время.
♦ Английское название песни отображается на дисплее, если оно было непосредственно загружено с ПК, а также если диск с MP3-/ WMA-записями имеет разбивку на разделы по названиям (директории). Другие языки (кроме английского) не поддерживаются.
♦ Английское название трека для некоторых дисков MP3/WMA с определенными характеристиками не отображается.
- Установите желаемый уровень громкости следующим образом:
♦ поверните регулятор громкости **VOLUME** на системе или
♦ нажмите кнопку **VOLUME** + или - на пульте дистанционного управления.
Громкость регулируется по уровням VOL MIN, VOL 1- VOL 29 и VOL MAX.
- Для кратковременной остановки воспроизведения нажмите кнопку **MP3-CD/CD (▶|)**.
➤ Для возобновления снова нажмите кнопку **MP3-CD/CD (▶|)**.
- Для остановки диска нажмите кнопку **STOP (⏻)**.
➤ Если нажать и удерживать нажатой кнопку **OPEN/CLOSE (⏻)** в течение 5 секунд, на дисплее появится надпись "LOCK DOOR", и лоток дисководов будет заблокирован. После этого открыть лоток дисководов можно только удерживанием кнопки **OPEN/CLOSE (⏻)** нажатой в течение 5 секунд, пока на дисплее не появится надпись "LOCK OFF".

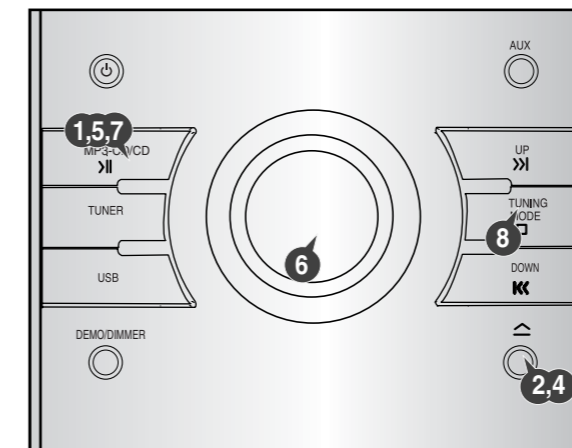

Выбор трека

Вы можете выбрать желаемый трек как во время воспроизведения, так и во время остановки компакт-диска.

- | Чтобы начать воспроизведение с начала... | Нажмите... |
|------------------------------------------|-------------------------------------------|
| следующего трека | ▶ однократно |
| воспроизводимого трека | ◀ однократно |
| предыдущего трека | ◀ дважды |
| трека по выбору | ◀ или ▶ соответствующее количество раз. |

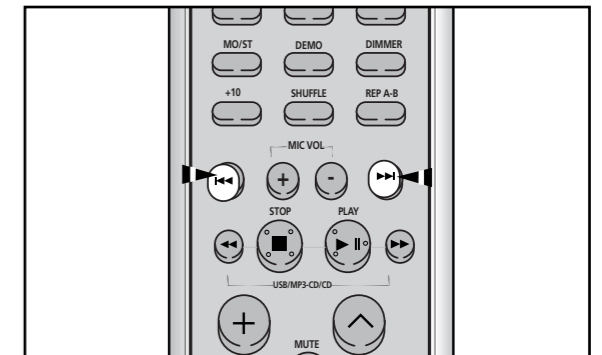

Выбор альбома и трека MP3/WMA

Альбом и трек MP3/WMA можно выбрать до и во время воспроизведения.

- Чтобы выбрать альбом, нажмите кнопку **TUNING/ALBUM ▲ / ▼**.
- Чтобы выбрать трек, нажмите кнопку **◀| ▶|**.
♦ Поиск треков в пределах альбома.
♦ Если кнопки **◀| ▶|** нажаты большее количество раз, чем содержится треков в пределах альбома, воспроизводятся треки следующего альбома.

- Эта функция доступна только с пульта дистанционного управления.

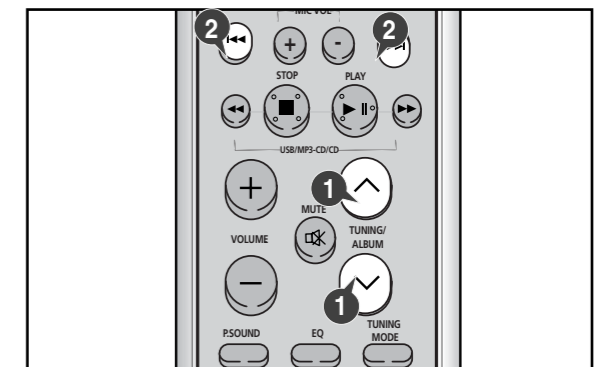

Что такое формат WMA?

WMA (Windows Media Audio) - международный стандарт сжатия звуковых сигналов.

Что такое формат MP3?

MP3 (MPEG1 Layer 3) - также один из международных стандартов сжатия звуковых сигналов. Используемая эти форматом цифровая технология позволяет уменьшить оригинальные звуковые файлы в 12 раз без потери качества.

Совместимость файлов

- ♦ Система воспроизводит файлы, созданные в формате MP3 (Mpeg1. Layer3) с расширением *.mp3, однако некоторые файлы с расширением WMA не воспроизводятся.
- ♦ Не воспроизводятся, в частности файлы MP2 с частотой 22 кГц.
- ♦ Теги ID3* отображаются на дисплее на английском языке.
- * MP3-файл может содержать служебную информацию, так называемые теги ID3, где записано название альбома, имя исполнителя, название песни, и т. д.

Сколько музыкальных файлов в формате MP3 можно записать на компакт-диске CD-R или CD-RW?

Максимальная емкость одного компакт-диска CD-R или CD-RW составляет 740 Мб. Средняя песня в формате MP3 занимает 4Мб, следовательно, на одном диске можно записать примерно 180 музыкальных файлов.

Примечания по воспроизведению дисков CD-R/RW

- ♦ Воспроизведение звуковых записываемых (CD-R) и перезаписываемых (CD-RW) компакт-дисков возможно, если указанные диски имеют завершенный статус. (Плеер не воспроизводит те компакт-диски, запись которых не завершена).
- ♦ Компакт-диск CD-RW менее рефлексивен, чем обычный диск, поэтому его чтение занимает больше времени.

Последовательность воспроизведения альбомов и треков

- ♦ Файловая структура системы аналогична проводнику Window Explorer.
- ♦ Стрелки указывают последовательность воспроизведения альбомов и треков.
- ♦ Файлы с расширением jpg, wav и doc не являются звуковыми и поэтому пропускаются.

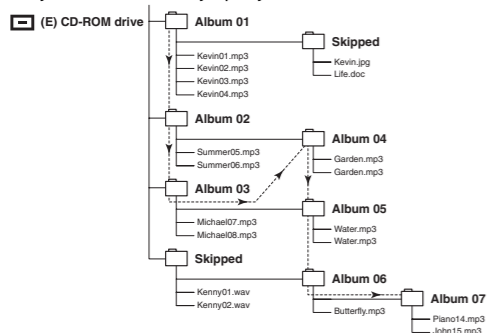

Поиск определенного музыкального фрагмента на компакт-диске

Прослушивая записи компакт-диска, Вы можете быстро найти определенный музыкальный фрагмент трека.

Для поиска в пределах трека...	Нажмите и удерживайте...
Вперед	◀ в течение не менее одной секунды
Назад	▶ в течение не менее одной секунды

➤ Перед использованием этой функции рекомендуется уменьшить громкость.



Функция пропуска 10 треков

Во время воспроизведения компакт-диска однократно нажмите кнопку + 10. После этого будет воспроизводиться 10-й трек после текущего.

Пример: если вы хотите выбрать трек 43 во время воспроизведения трека 15, нажмите три раза кнопку +10, а затем нажмите три раза кнопку ▶▶.

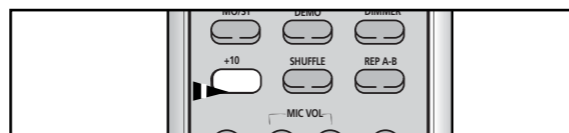
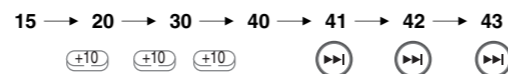

Повтор одного или всех треков на компакт-дисках

Вы можете повторить:
♦ определенный трек на компакт-диске
♦ все треки на выбранном компакт-диске.

1 Для повтора...	Нажимайте кнопку Repeat на пульте дистанционного управления один или более раз до тех пор, пока...
текущего трека непрерывно	на дисплее появится надпись REPEAT 1.
всех треков	на дисплее появится надпись REPEAT ALL.

2 Чтобы отменить эту функцию, нажмите вновь кнопку REPEAT.

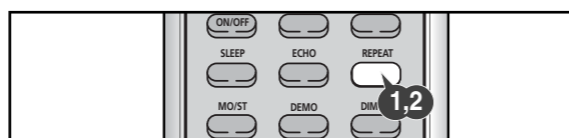

Функция памяти Last Memory

(Эта функция доступна только во время воспроизведения компакт-дисков MP3/WMA).

Когда режим воспроизведения компакт-диска включается вновь после работы в других режимах или выключения, эта функция позволяет начать воспроизведение с начала последнего прослушанного трека.

- ♦ Во время воспроизведения нажмите кнопку PROGRAM/SET. После этого можно выбрать включение (LAST ON) или отключение (LAST OFF) данной функции.



Функция повтора REPEAT A↔B

(Эта функция недоступна при воспроизведении компакт-дисков MP3/WMA).

При выборе режима повтора Repeat (A↔B) музыкальные фрагменты будут воспроизведены повторно 3 раза.

- Нажмите кнопку MP3-CD/CD (▶▶).
Результат: начнется воспроизведение компакт-диска.
- Натиснить клавишу REP. A↔B.
Результат: на дисплее появится надпись START.
♦ При этом запоминается время A
- Нажмите кнопку REP. A↔B.
Результат: на дисплее появится надпись END.
♦ При этом запоминается время B.
♦ Воспроизведение выбранных фрагментов повторяется 3 раза.
- Для выхода из режима повтора снова нажмите REP. A↔B.



Произвольное воспроизведение

В этом режиме воспроизведение треков диска осуществляется в произвольной последовательности, которая изменяется при каждом новом включении.

- Нажмите кнопку SHUFFLE.
♦ Если эта кнопка нажата во время воспроизведения или остановки компакт-диска или MP3-записи, Вы можете выбрать любой трек диска для повторного воспроизведения.
- Во время произвольного воспроизведения Вы можете:
♦ перейти к воспроизведению следующего трека (произвольный выбор), нажав кнопку ◀▶▶
♦ выполнять ускоренный поиск в пределах текущего трека, нажав кнопку ◀▶▶▶ и удерживая ее нажатой более одной секунды.
- Для выхода из режима произвольного воспроизведения снова нажмите кнопку SHUFFLE или кнопку ■.

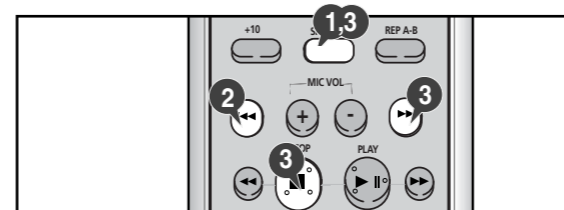

Составление списка воспроизведения

(Эта функция недоступна при воспроизведении компакт-дисков MP3/WMA).

С помощью этой функции Вы можете выбрать:

- ♦ какие треки Вы хотели бы прослушать
- ♦ и какие Вы не хотите слушать.
- В списке воспроизведения может содержаться до 24 треков.
- ♦ Выбирать треки необходимо вне режима воспроизведения проигрывателя дисков.
- ♦ Этой функцией можно пользоваться совместно с функцией повтора Repeat.
- ♦ В режиме проигрывания дисков с записями MP3/WMA кнопка PROGRAM/SET может использоваться для переключения режимов LAST ON и LAST OFF.

- При выборе функции CD остановите плеер, нажав кнопку ■.
- Загрузите диск.
- Нажмите кнопку PROGRAM/SET.
Результат: на дисплее появится следующая надпись:

PG01:

(01 = номер программы, -- = номер трека на данном диске)

- Выберите необходимый трек, нажав кнопку:
♦ ◀▶▶ для перемещения по номерам треков в нисходящем порядке
♦ ▶▶▶ для перемещения по номерам треков в восходящем порядке
- Нажмите кнопку PROGRAM/SET для подтверждения.
Результат: система запомнит выбранный трек и отобразит его на дисплее.
- Для выбора другого трека повторите шаги 4-5.
- Нажмите кнопку MP3-CD/CD (▶▶) для прослушивания треков в запрограммированном порядке.
- Чтобы...** Нажмите...
прослушать текущий трек снова ◀▶▶ однократно
прослушать предыдущий трек ◀▶▶▶ дважды
прослушать следующий трек ▶▶▶▶ однократно
перейти вперед или назад ◀▶▶ или ▶▶▶ соответствующее количество раз.
- При нажатии кнопки ■ проигрыватель остановится, при повторном нажатии этой кнопки выбор отменится.
♦ Если плеер для проигрывания компакт-дисков остановлен

➤ ♦ открытие лотка дисководов приводит к отмене выбора.

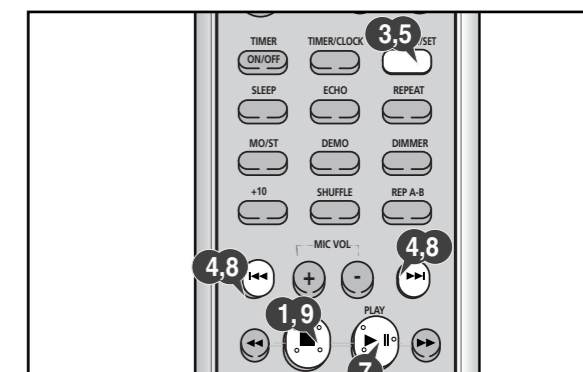

Проверка или изменение списка воспроизведения

Вы можете в любое время проверить или изменить выбор треков.

- 1 Для прослушивания выбранных треков нажмите кнопку **■**.
- 2 Нажмите кнопку **PROGRAM/SET** дважды.
Результат: на дисплее появится следующая надпись:

CH01: 01

(01 = номер программы, -- = номер трека на данном диске)

➤ Если вы уже запрограммировали 24 трека, при нажатии кнопки **PROGRAM/SET** на дисплее появится CH вместо PR.

- 3 Нажимайте кнопку **PROGRAM/SET** один или более раз, пока трек, который требуется изменить, не появится на дисплее.
- 4 Чтобы выбрать другой трек, нажмите **◀▶** или **▶▶**.
- 5 Нажмите кнопку **PROGRAM/SET** для подтверждения сделанных изменений.
- 6 Нажмите кнопку **MP3-CD/CD (▶▶)** для прослушивания выбранных треков.
Результат: начнет воспроизводиться первый из выбранных треков.

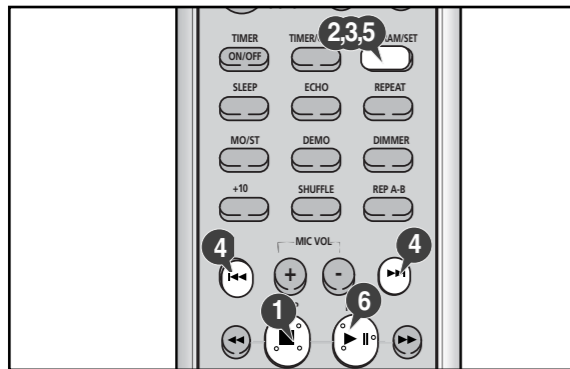

Воспроизведение через USB-порт

Вы можете прослушивать файлы MP3/WMA с различных внешних USB-устройств, таких как флеш-карта или жесткий диск.

- 1 Подключите внешнее USB-устройство к стереосистеме.
 - 2 Для включения режима USB нажмите кнопку USB.
 - ♦ Автоматически начнется воспроизведение первого трека из первой папки USB-устройства.
- **Для остановки воспроизведения**
Нажмите кнопку Stop (■).
 - ♦ Для перехода в режим паузы нажмите кнопку Stop (■) однократно, для полной остановки - дважды.

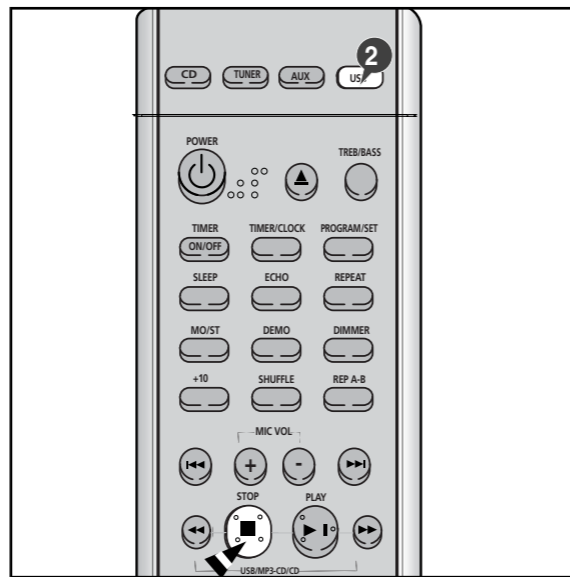
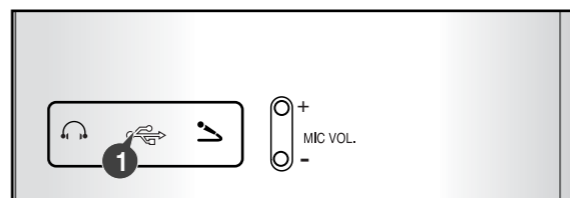

⚠ ♦ Не подключайте зарядные USB-устройства к USB-порту - это может привести к повреждению стереосистемы.

Перед использованием режима USB ознакомьтесь с нижеприведенной информацией.

- ♦ Некоторые USB-устройства несовместимы с данной стереосистемой.
- ♦ Внешние жесткие диски должны иметь формат FAT (не NTFS!).
- ♦ Жесткие диски с USB 2.0 должны подключаться к отдельному источнику питания. В противном случае внешнее устройство может не работать.
- ♦ Если память внешнего USB-устройства разбита на несколько сегментов, воспроизводятся только файлы MP3 первого виртуального жесткого диска.
- ♦ Возможно воспроизведение до четырех папок. DRM-файлы не воспроизводятся. DRM (Digital Rights Management): технология и метод защиты цифровых материалов для гарантированного предоставления их только уполномоченным пользователям.
- ♦ Даже если в конце имени файла указано расширение *.mp3, файл может не воспроизводиться, если его фактический формат - MPEG 1 или MPEG 2.
- ♦ Отключайте внешнее USB-устройство только в безопасном режиме ("USB REMOVE", на дисплее: ON/OFF). В противном случае внутренний файл может быть поврежден. Чтобы перейти в безопасный режим отключения, нажмите кнопку Stop (■) больше 3 раз. Если Вы хотите воспроизводить файлы в безопасном режиме, отключите и повторно подключите внешнее USB-устройство.
- ♦ Концентратор USB не будет опознан.
- ♦ Имена директорий могут содержать до 14 знаков, имена MP3-файлов - до 30 знаков.

Задержка

- ♦ В режиме USB, в зависимости от скорости внешнего USB-устройства, время чтения внутренней информации (READ-IN) может занять несколько минут.
- ♦ Во время работы USB-устройства запись или нахождение следующего трека может также приводить к некоторым задержкам. Для запоминающих устройств большой емкости, таких как внешний жесткий диск, в зависимости от типа и числа файлов, задержка может достигать нескольких минут.
- ♦ Даже для внешних USB-устройств одной емкости, в зависимости от скорости работы конкретного изделия, время загрузки может быть различным.
- ♦ Если внешнее USB-устройство поддерживает только USB V 1.1 с небольшой скоростью загрузки, запись может работать неадекватно и возможно появление шумов.

Выбор трека на USB-устройствах

Вы можете выбрать необходимую папку и MP3-файл как до, так и во время воспроизведения.

- Перед началом** ♦ Подключите внешнее USB-устройство к стереосистеме.
 ♦ Для включения USB-режима нажмите кнопку USB.

- Для выбора папки используйте кнопки **TUNING/ALBUM** **^ / v**.
 ♦ При каждом нажатии кнопки воспроизводятся файлы предыдущей или следующей папки.
 ♦ Эта функция доступна только с пульта дистанционного управления.

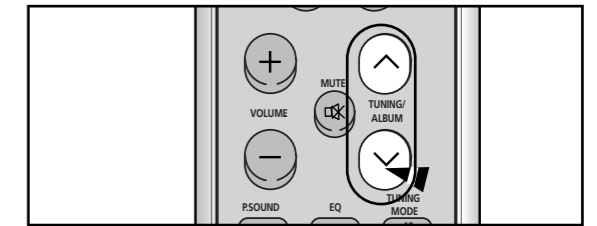

- Чтобы выбрать файл, однократно нажмите кнопку **◀▶**.
 ♦ Поиск файлов ведется в пределах папки.
 ♦ Если кнопки **◀▶** нажаты большее количество раз, чем содержится файлов в папке, воспроизводятся файлы следующей папки.

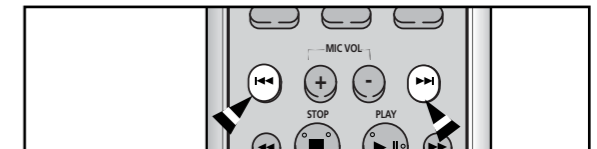

Функция пропуска 10 треков

- Перед началом** ♦ Подключите внешнее USB-устройство к стереосистеме.
 ♦ Для включения USB-режима нажмите кнопку USB.

- Во время воспроизведения однократно нажмите кнопку **+10** на пульте дистанционного управления.
 ♦ Воспроизводится будет 10-й после текущего трека.

Пример: если вы хотите выбрать трек 43 во время воспроизведения трека 15, нажмите три раза кнопку **+10**, а затем нажмите три раза кнопку **▶▶**.

15 → 20 → 30 → 40 → 41 → 42 → 43
 (+10) (+10) (+10) (▶▶) (▶▶) (▶▶)

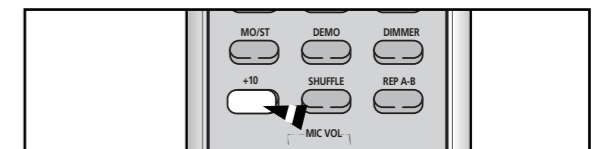

Ускоренный поиск

Перед началом ♦ Подключите внешнее USB-устройство к стереосистеме.
♦ Для включения USB-режима нажмите кнопку USB.

Во время воспроизведения Вы можете использовать функцию ускоренного поиска.

- Нажмите и удерживайте кнопку ◀▶.
- ♦ При нажатой кнопке Вы можете осуществлять ускоренный поиск вперед или назад.



Во время ускоренного поиска звук выключается.

Повтор раздела

Перед началом ♦ Подключите внешнее USB-устройство к стереосистеме.
♦ Для включения USB-режима нажмите кнопку USB.

- 1 Нажмите кнопку **REP.A+B** в начале выбранного раздела.
♦ На дисплее появится надпись **START**.
- 2 Нажмите кнопку **REP.A+B** в конце выбранного раздела.
♦ На дисплее появится надпись **END** и воспроизведение раздела повторится 3 раза. После этого воспроизведение продолжится в обычном режиме.

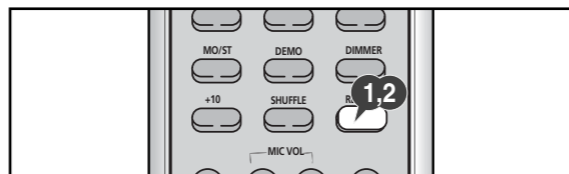

Повторение раздела возможно только в пределах одного трека.

Повтор

Перед началом ♦ Подключите внешнее USB-устройство к стереосистеме.
♦ Для включения USB-режима нажмите кнопку USB.

- Нажмите кнопку **REPEAT** во время воспроизведения.
- ♦ Режим **REPEAT 1**: повторяется только один трек.
- ♦ Режим **REPEAT ALL**: папки повторяются полностью.

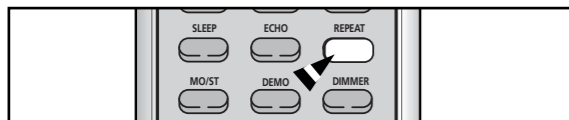

Функция памяти Last Memory

Перед началом ♦ Подключите внешнее USB-устройство к стереосистеме.
♦ Для включения USB-режима нажмите кнопку USB.

Функция памяти Last Memory позволяет возобновить воспроизведение с последнего файла предыдущего прослушивания, когда пользователь повторно выбирает режим USB после остановки воспроизведения или работы в другом режиме.

- Нажмите кнопку **PROGRAM/SET**
- ♦ После этого можно будет выбрать включение (LAST ON) или отключение (LAST OFF) функции памяти.



Поиск и занесение в память радиостанций

В память можно занести до:

- ♦ FM-станций

- 1 Нажатием (⏻) включите систему.
- 2 Выберите необходимый диапазон частот повторным нажатием клавиши **TUNER** на передней панели или клавиши **TUNER** на ПДУ.
Результат: На дисплее появляется соответствующая информация:
♦ **FM** Частотная модуляция
- 3 **Поиск станции...** Нажмите клавишу **TUNING MODE**
Ручной режим один или несколько раз, пока не появится слово **MANUAL**.
Автоматический режим один или несколько раз, пока не появится слово **AUTO**.
- Функция **PRESET** подробно описана ниже в разделе "Вызов станции из памяти".
- 4 Выбор станции для занесения в память:
♦ Нажимая клавишу **⏪** или **⏩** на передней панели или клавишу **▲** или **▼** на ПДУ соответственно можно регулировать частоту.
♦ Для более быстрого просмотра частот в ручном режиме необходимо нажать и удерживать нажатой клавишу **⏪** или **⏩**.
♦ При автоматическом режиме настройки может быть выбрана частота, которая не соответствует необходимой радиостанции. В этом случае следует воспользоваться ручным режимом поиска необходимой частоты.
- 5 Если нет необходимости в занесении в память найденной радиостанции, можно вернуться к шагу 4 и приступить к поиску следующей станции.
♦ При нажатии клавиши **⏪** или **⏩** на передней панели или клавишу **▲** или **▼** на ПДУ радиостанции присваивается номер.
- 6 Если необходимо занести в память другие радиочастоты, следует повторить шаги 3-5.

- ♦ Функция **PROGRAM** используется для назначения новой станции существующему номеру программы.

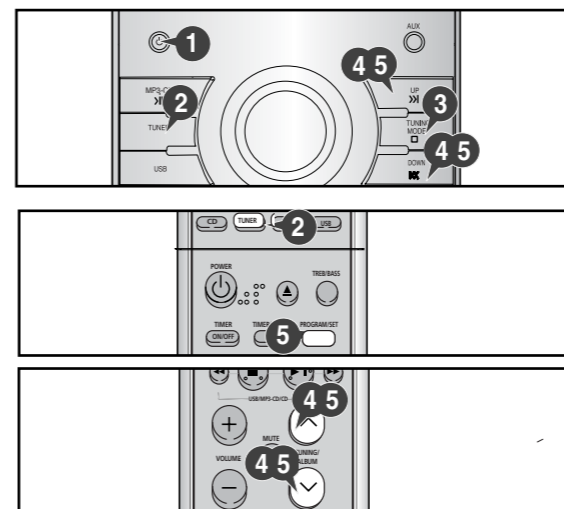

Вызов радиостанции из памяти

Прослушать записанную в память радиостанцию можно следующим образом:

- 1 Нажатием клавиши (⏻) включите систему.
- 2 Выберите необходимую частоту нажатием клавиши **TUNER** на передней панели.
- 3 Выберите радиостанцию, как указано ниже.
Для прослушивания ... Нажмите...
записанной в память станции 1. клавишу **TUNING MODE** - и на дисплее появляется слово **"PRESET"**.
2. **⏪** или **⏩** для выбора необходимой программы.

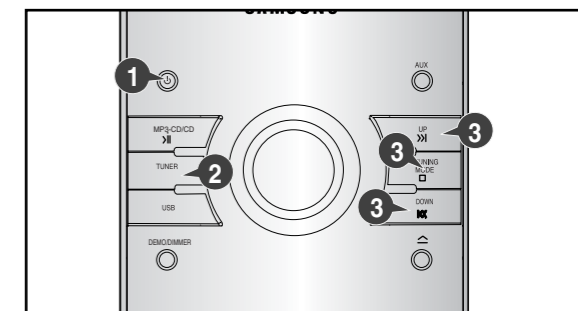

Улучшение качества радиоприема

Улучшить качество радиоприема можно следующим образом:
♦ Поворачивая FM-антенну

- При недостаточно четком приеме какой-либо FM-станции следует нажать клавишу **MONO/ST.**, чтобы переключить устройство из режима стерео в режим моно. Качество звучания должно улучшиться.

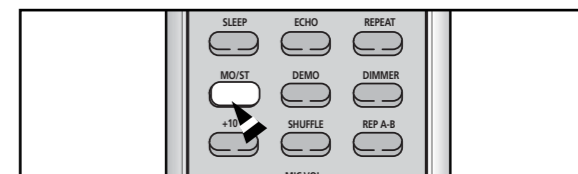

Таймер

Функция таймера дает возможность включить и выключить систему в заданное время.

Пример: Вы хотите просыпаться каждое утро под музыку.

➤ Если необходимость в автоматическом включении/выключении системы отпала, можно отменить функцию таймера.

- ◆ Перед настройкой таймера проверьте правильность установки текущего времени.
- ◆ На каждый шаг по вводу значений отводится несколько секунд. Если Вы превысите это время, Вам придется начать установку заново.

- 1** Нажатием клавиши (⏻) включить систему.
- 2** Нажмите клавишу **TIMER/CLOCK** - на дисплее должно появиться слово **TIMER**.
- 3** Нажмите кнопку **PROGRAM/SET**.
Результат: На дисплее на несколько секунд появляется надпись **ON TIME** (вместо символов эквалайзера), затем воспроизводится любое заданное время включения системы - теперь можно задать время включения системы.
- 4** Задайте на таймере время включения системы.
 - A** Установите время нажатием клавиши **^** или **∨**.
 - Б** Нажмите клавишу **PROGRAM/SET**.
Результат: мигает разряд минут.
 - В** Установите значение для минут нажатием клавиши **^** или **∨**.
 - Г** Нажмите клавишу **PROGRAM/SET**.
Результат: На дисплее на несколько секунд появляется надпись **ON TIME** (вместо символов эквалайзера), затем появится любое заданное время выключения системы - теперь можно задать время выключения системы.
- 5** Задайте на таймере время выключения системы.
 - A** Установите время нажатием клавиши **^** или **∨**.
 - Б** Нажмите клавишу **PROGRAM/SET**.
Результат: мигает разряд минут.
 - В** Установите значение для минут нажатием клавиши **^** или **∨**.
 - Г** Нажмите клавишу **PROGRAM/SET**.
Результат: на дисплее выводится надпись **VOL 20**, где значение 20 соответствует уже заданному параметру уровня громкости.

- 6** Нажимайте клавишу **^** или **∨** для установки уровня громкости, а затем нажмите клавишу **PROGRAM/SET**.
Результат: на дисплее будет показан выбранный источник.
- 7** Нажмите клавишу **^** или **∨**, чтобы выбрать источник проигрывания, когда система включается.

Если выбрано...	Следует выполнить следующее...
TUNE (радио)	A Нажмите кнопку PROGRAM/SET . Б Выберите заданную станцию нажатием клавиши ^ или ∨ .
MP3/CD (компакт-диск)	Загрузите компакт-диск
USB	Подключите USB-устройство

- 8** Нажмите кнопку **PROGRAM/SET** для подтверждения установок таймера.
- 9** Нажмите кнопку (⏻) для перевода системы в режим ожидания.
Результат: расположен справа от часов располагается значок (⌚), указывающий на то, что таймер включен. Система будет включаться/ выключаться автоматически в заданное время.

- ◆ Если время включения и выключения таймера совпадают, то на дисплее появляется слово **ERROR** (ошибка).

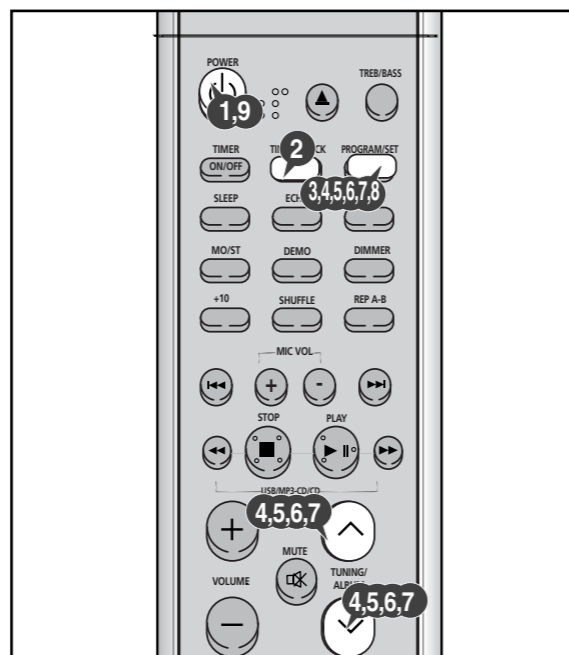

Отключение таймера

После установки таймер будет срабатывать в автоматически в соответствие с индикацией на дисплее. Если больше нет необходимости в использовании функции таймера, то таймер можно отключить.

➤ Отключить таймер можно в любое время (когда система включена или находится в режиме ожидания).

Чтобы... **Нажмите клавишу TIMER ON/OFF...**

отключить таймер один раз
Результат: значок (⌚) на дисплее исчезнет.

перезапустить таймер дважды
Результат: на дисплее появится значок (⌚).

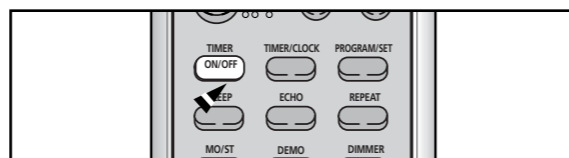

Эквалайзер

Система оборудована предустановленным эквалайзером, который позволяет выбрать баланс низких и высоких частот в соответствии с жанром воспроизводимой музыки.

Нажимайте кнопку **EQ** до тех пор, пока не будет выбран желаемый жанр музыки.

Результат: Для выбора в последовательности **"EQ PASS → POPPOP → ROCK → CLASSIC → JAZZ → S.BASS"** нажимайте кнопку до появления желаемого жанра.

- ◆ Функция **S.BASS**: функция **S.Bass** усиливает низкочастотный звук, подчеркивая взрывной или рокочущий эффект.

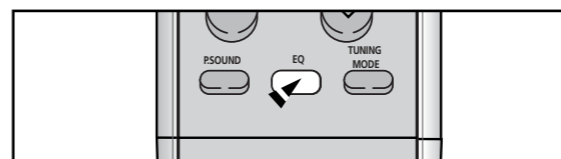

Регулировка высоких частот

Повышение высоких частот подчеркивает ударные звуки.

- 1** Нажимайте кнопку **TREB/BASS** до появления на дисплее **TREB 00**. Нажимайте кнопку **^** или **∨** для выбора уровня от **TREB -04** до **TREB 04**.
- 2** Можно выбрать желаемый уровень высоких частот.

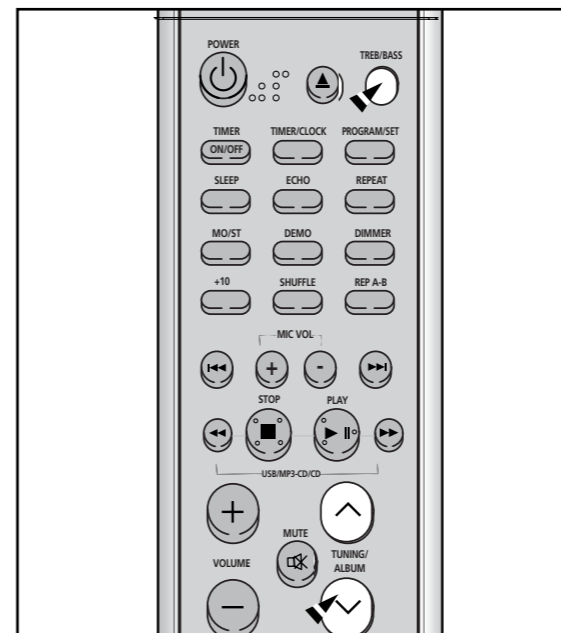

Выбор звукового режима

Система оснащена функцией **Power Sound**.

Функция **Power Sound** усиливает басовый звук и улучшает высокие или низкие звуки в два раза - настолько, чтобы услышать мощный реальный звук.

➤ Нажимайте кнопку **P.SOUND** до появления желаемой функции. При каждом нажатии **P.SOUND** выбирается или отменяется **"P.SOUND, OFF"** в данном порядке.

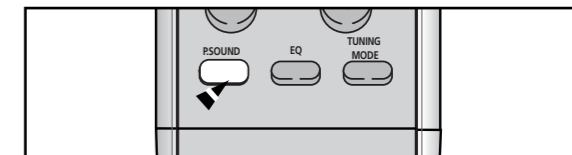

Регулировка низких частот

Функция **BASS** подчеркивает низкие звуки, обеспечивая звук глухого удара.

- 1** Нажимайте кнопку **TREB/BASS** до появления на дисплее **TREB 00**. Нажимайте кнопку **^** или **∨** для выбора уровня от **TREB -04** до **TREB 04**.
- 2** Можно выбрать желаемый уровень низкого звука.

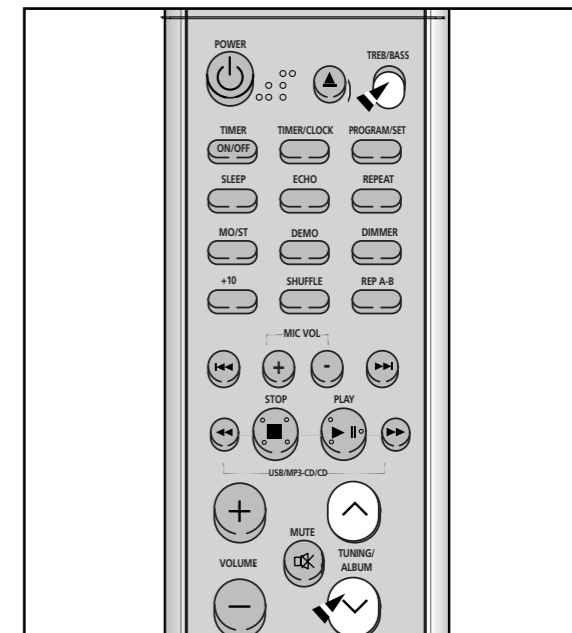

Функция MUTE

Можно временно выключить звук системы.

Пример: необходимо ответить на телефонный звонок.

- 1 Нажмите MUTE (🔇).
- 2 Для включения звука снова (той же громкости) нажмите MUTE или кнопки VOLUME.

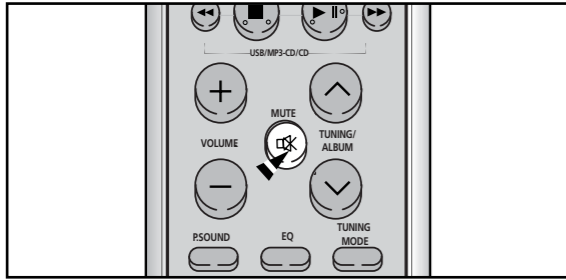

Функция автоматического выключения системы

Прослушивая компакт-диск или кассету можно установить автоматическое выключение системы

Пример: Чтобы заснуть под музыку:

- 1 Нажимайте кнопку SLEEP до появления желаемой функции.
Результат: На дисплее появится:
90 MIN
- 2 Нажмите SLEEP один или несколько раз для указания того, как долго система должна работать до выключения.
 - В любое время можно:
 - ♦ проверить оставшееся время, нажав SLEEP.
 - ♦ изменить оставшееся время, повторив пункты 1 и 2.
- 3 Для отмены функции SLEEP нажимайте SLEEP до появления на дисплее SLEEP OFF.

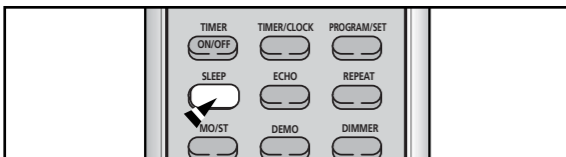

Подключение наушников

К системе можно подключить наушники для прослушивания музыки или радио, не мешая людям вокруг. Наушники должны иметь штекер диаметром 3,5 мм или соответствующий переходник.

Подключите наушники к гнезду PHONES на верхней панели. **Результат:** Громкоговорители не воспроизводят звук.

При длительном использовании наушников на высокой громкости ухудшается слух.

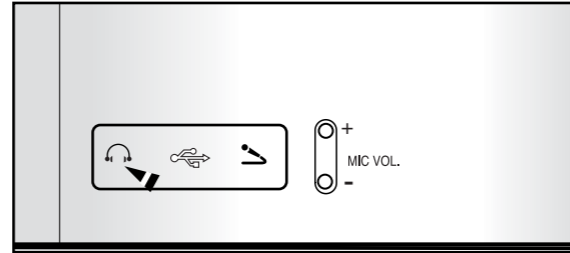

Микрофон

Микрофон позволяет петь одновременно с воспроизведением музыки.

Подготовка

Вставьте микрофон со штекером диаметром 3,5 мм в гнездо микрофона.

- ♦ Нажмите кнопку MIC VOL для настройки уровня громкости микрофона.
- ♦ Нажмите кнопку ECHO для выбора ECHO1, ECHO2, ..., ECHO6, ECHO7 и ECHO OFF.

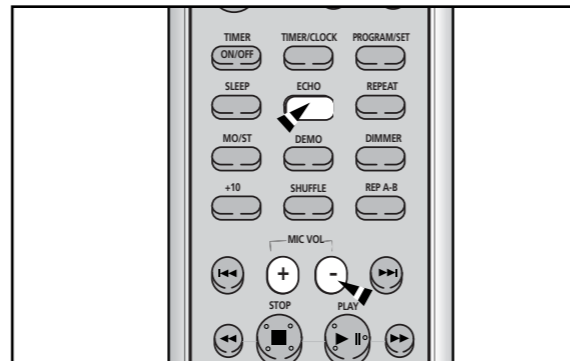
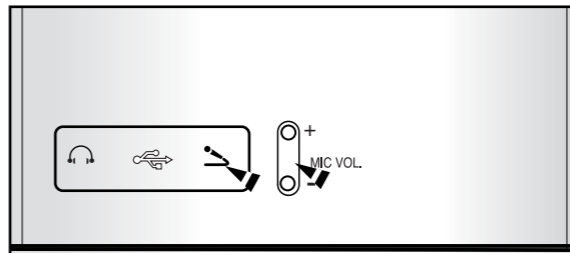

Меры предосторожности

На следующих рисунках показаны меры предосторожности при эксплуатации или перемещении системы.

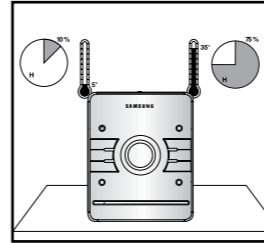

Внешние условия работы:
Температура окружающего воздуха: от 5 °C до 35 °C
Влажность: 10% - 75%

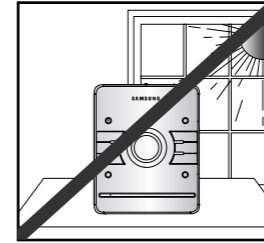

Не ставьте систему под прямые солнечные лучи или другие источники тепла. Это может привести к перегреву и неисправности системы.

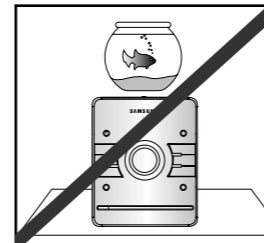

Не ставьте горшки с цветами или вазы на систему. Влага из горшка или вазы, попавшая в систему, может привести к опасному удару электрическим током и повреждению системы. В этом случае немедленно выдерните вилку системы из розетки электропитания.

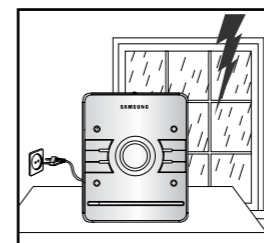

Во время грозы вынимайте вилку из розетки питания. Скачки напряжения питания при разряде молнии могут повредить систему.

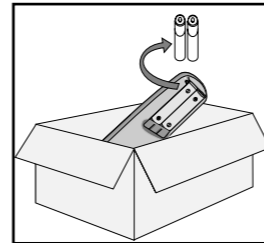

Если пульт дистанционного управления не будет использоваться долгое время, выньте из него батарейки. Течь батареек может серьезно повредить пульт.

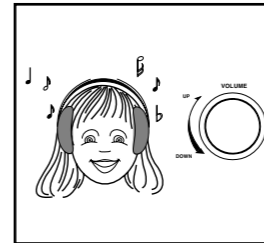

При использовании наушников уменьшите громкость до безопасного уровня. При длительном использовании наушников на высокой громкости ухудшается слух.

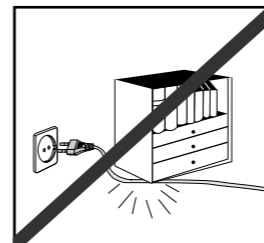

Не ставьте тяжелые предметы на провод питания. Повреждение провода питания может привести к повреждению системы (пожару) и поражению электрическим током.

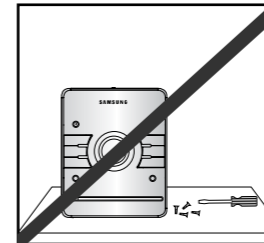

Не разбирайте корпус системы. Схема внутри системы находится под напряжением, что может вызвать поражение током.

Очистка системы

Для наилучшей работы системы регулярно очищайте:

- ♦ Внешнюю поверхность корпуса
- ♦ Плеер компакт-дисков
- ♦ Кассетные плееры (головки, ролики и ведущие оси)

Всегда отключайте систему от розетки питания:

- ♦ Перед очисткой системы
- ♦ Если не собираетесь использовать систему длительное время

Внешняя поверхность корпуса

Регулярно очищайте внешнюю поверхность корпуса мягкой тканью и слабым чистящим раствором. Не используйте абразивные порошки, жидкости или аэрозоли. Не допускайте попадания жидкости внутрь корпуса.

Проигрыватель компакт-дисков

- 1 Перед воспроизведением компакт-диска очистите его специальным средством для очистки компакт-дисков. Не используйте для этого средства для чистки виниловых пластинок. Осторожно протрите диск от центра к краю.
- 2 Регулярно очищайте плеер специальным чистящим диском (продается в магазинах).

- ♦ При длительном неиспользовании пульта дистанционного управления, выньте батарейки из него во избежание коррозии.
- ♦ Несмотря на хорошую износостойкость системы, не допускайте ее использование в очень пыльном помещении, не подвергайте ее ударам и сильному нагреву (рядом с нагревательными приборами или под прямыми солнечными лучами).
- ♦ Если система издает неприятный запах при работе, отключите ее от розетки питания и обратитесь в сервисную службу.

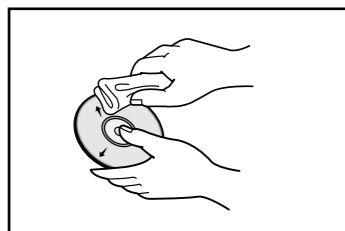

Правила обращения с компакт-дисками

- ◆ Обращайтесь с компакт-дисками осторожно. Всегда держите их за края. Не касайтесь их блестящей поверхности.
- ◆ По окончании прослушивания диска сразу же кладите его в соответствующую коробочку.
- ◆ Не приклеивайте бумагу на диски и не пишите на них.
- ◆ Очищайте диски специальной тканью.
- ◆ Храните диски в чистом месте. Во избежание их перегрева не оставляйте их под прямыми солнечными лучами.
- ◆ Используйте только диски со знаком .



Перед обращением в службу послепродажного обслуживания

Ознакомление с новой техникой не требует много времени. Если вы столкнулись с проблемой, указанной ниже, попробуйте решить ее, как указано ниже. Это сохранит ваше время и нервы.

Проблема	Проверки и описание
Система не работает	<ul style="list-style-type: none"> • Вилка питания не до конца вставлена в розетку или к розетке не подведено напряжение. • Сели батарейки пульта дистанционного управления или они вставлены неправильно. • Кнопка не нажата .
Нет звука	<ul style="list-style-type: none"> • Громкость полностью выключена. • Не выбрана правильная функция (TUNER, MP3/WMACD/CD, AUX). • Подключены наушники. • Провода громкоговорителей отключены. • Нажата кнопка MUTE.
Не работает таймер	<ul style="list-style-type: none"> • Таймер остановлен нажатием TIMER ON/OFF.
Если выполнено вышеуказанное действие, но всё равно не работает.	<ul style="list-style-type: none"> • Нажмите кнопку STOP () в течение 5 секунд в ждущем режиме питания 'OFF'. Система восстановит начальные настройки (RESET)
Плеер компакт-дисков не воспроизводит диск	<ul style="list-style-type: none"> • Не выбрана функция CD (компакт-диск). • Диск вставлен не той стороной вверх или он испорчен (поцарапан). • Лазер засорен. • Система стоит не на ровной, горизонтальной поверхности. • В плеере образовался конденсат. Оставьте систему в теплой, проветриваемой комнате не менее часа.
Плохо или совсем не слышно радиостанцию	<ul style="list-style-type: none"> • Не выбрана функция TUNER (радио). • Неправильно выбрана частота радио. • Антенна отключена или неправильно направлена. Поворачивайте антенну до желаемого звучания радиостанции. • Если система работает в помещении, стены которого не пропускают радиосигнал, используйте наружную антенну.

Если указания выше не решили проблему, запишите:

- ◆ Модель и ее серийный номер, обычно указанный на задней стороне системы.
- ◆ Данные гарантийного талона
- ◆ Ясное описание проблемы

Затем обратитесь к продавцу или сервисный центр SAMSUNG.

Технические характеристики

SAMSUNG постоянно совершенствует свою продукцию. Поэтому технические характеристики и инструкции по эксплуатации могут изменяться без уведомления пользователя.

РАДИО

FM

Отношение сигнал-шум	55 дБ
Предельная чувствительность	10 дБ
Суммарный коэффициент гармоник	0.8 %

ПЛЕЕР КОМПАКТ-ДИСКОВ

Диапазон частот	20 Гц - 20 кГц (± 1 дБ)
Отношение сигнал-шум	70 дБ (на частоте 1 кГц) с фильтром
Искажения	0,2% (на частоте 1 кГц)
Разделение каналов	45 дБ
Размеры	дисков: 120 или 80 мм. Толщина: 1,2 мм

УСИЛИТЕЛЬ

Выходная мощность (4 Ω)	2x20 Вт среднеквадратичная (суммарный коэффициент гармоник: 10%) (MM-A24) 2x50 Вт среднеквадратичная (суммарный коэффициент гармоник: 10%) (MM-A25)
Разделение каналов	45 дБ
Отношение сигнал-шум	72 дБ

ОСНОВНАЯ ЧАСТЬ

Потребляемая мощность	20 Вт (MM-A24) 35 Вт (MM-A25)
Вес	2,5 кг
Габаритные размеры	170 (ширина) x 212 (высота) x 293(глубина) мм

Сервисные центры SAMSUNG в различных странах

Если у вас есть вопросы или пожелания по технике SAMSUNG, пожалуйста, обращайтесь в сервисный центр SAMSUNG.

Region	Country	Customer Care Center *	Web Site
North America	CANADA	1-800-SAMSUNG(726-7864)	www.samsung.com/ca
	MEXICO	01-800-SAMSUNG(726-7864)	www.samsung.com
	U.S.A	1-800-SAMSUNG(726-7864)	www.samsung.com
Latin America	ARGENTINE	0800-333-3733	www.samsung.com/ar
	BRAZIL	0800-124-421 , 4004-0000	www.samsung.com
	CHILE	800-SAMSUNG(726-7864)	www.samsung.com/cl
	NICARAGUA	00-1800-5077267	
	HONDURAS	800-7919267	
	COSTA RICA	0-800-507-7267	www.samsung.com/latin
	ECUADOR	1-800-10-7267	www.samsung.com/latin
	EL SALVADOR	800-6225	www.samsung.com/latin
	GUATEMALA	1-800-299-0013	www.samsung.com/latin
	JAMAICA	1-800-234-7267	www.samsung.com/latin
	PANAMA	800-7267	www.samsung.com/latin
	PUERTO RICO	1-800-682-3180	www.samsung.com/latin
	REP. DOMINICA	1-800-751-2676	www.samsung.com/latin
	TRINIDAD & TOBAGO	1-800-SAMSUNG(726-7864)	www.samsung.com/latin
	VENEZUELA	0-800-100-5303	www.samsung.com/latin
COLOMBIA		01-8000112112	www.samsung.com.co
	BELGIUM	0032 (0)2 201 24 18	www.samsung.com/be
Europe	CZECH REPUBLIC	844 000 844 Distributor pro Českou republiku: Samsung Zrt., česká organizační složka Vyskočilova 4, 14000 Praha 4	www.samsung.com/cz
	DENMARK	70 70 19 70	www.samsung.com/dk
	FINLAND	030-6227 515	www.samsung.com/fi
	FRANCE	3260 SAMSUNG (€ 0,15/Min), 08 25 08 65 65 (€ 0,15/Min)	www.samsung.com
	GERMANY	01805 - SAMSUNG(726-7864) (€ 0,14/Min)	www.samsung.com
	HUNGARY	06-80-SAMSUNG(726-7864)	www.samsung.com
	ITALIA	800-SAMSUNG(726-7864)	www.samsung.com
	LUXEMBURG	0035 (0)2 261 03 710	www.samsung.com/be
	NETHERLANDS	0900-SAMSUNG(726-7864) (€ 0,10/Min)	www.samsung.com/nl
	NORWAY	815-56 480	www.samsung.com/no
	POLAND	0 801 801 881 , 022-607-93-33	www.samsung.com/pl
	PORTUGAL	80820-SAMSUNG(726-7864)	www.samsung.com/pt
	SLOVAKIA	0800-SAMSUNG(726-7864)	www.samsung.com/sk
	SPAIN	902 10 11 30	www.samsung.com
	SWEDEN	0771-400 200	www.samsung.com/se
	U.K	0845 SAMSUNG (7267864)	www.samsung.com
	IRE	0818 717 100	www.samsung.com/ie
	AUSTRIA	0800-SAMSUNG(726-7864)	www.samsung.com/at
	SWITZERLAND	0800-SAMSUNG(726-7864)	www.samsung.com/ch
	CIS	RUSSIA	8-800-555-55-55
KAZAHSTAN		8-10-800-500-55-500	www.samsung.kz
UZBEKISTAN		8-10-800-500-55-500	www.samsung.uz
KYRGYZSTAN		00-800-500-55-500	
TADJIKISTAN		8-10-800-500-55-500	
UKRAINE		8-800-502-0000	www.samsung.com
LITHUANIA		8-800-77777	www.samsung.lt
LATVIA		800-7267	www.samsung.com/lv
ESTONIA		800-7267	www.samsung.ee
Asia Pacific	AUSTRALIA	1300 362 603	www.samsung.com
	NEW ZEALAND	0800SAMSUNG(726-7864)	www.samsung.com/nz
	CHINA	800-810-5858 , 010-6475 1880	www.samsung.com
	HONG KONG	3698-4698	www.samsung.com/hk
	INDIA	3030 8282 , 1800 110011	www.samsung.com
	INDONESIA	0800-112-8888	www.samsung.com
	JAPAN	0120-327-527	www.samsung.com/jp
	MALAYSIA	1800-88-9999	www.samsung.com/my
	PHILIPPINES	1800-10-SAMSUNG(726-7864)	www.samsung.com/ph
	SINGAPORE	1800-SAMSUNG(726-7864)	www.samsung.com
	THAILAND	1800-29-3232 , 02-689-3232	www.samsung.com
	TAIWAN	0800-329-999	www.samsung.com/tw
	VIETNAM	1 800 588 889	www.samsung.com
Middle East & Africa	TURKEY	444 77 11	www.samsung.com
	SOUTH AFRICA	0860-SAMSUNG(726-7864)	www.samsung.com
	U.A.E	800-SAMSUNG (726-7864), 8000-4726	www.samsung.com

ДАННЫЙ ПРИБОР ИЗГОТОВЛЕН В:



Подлежит использованию по назначению
в нормальных условиях
Срок службы: 7 лет

Если у вас есть предложения или вопросы, касающиеся изделий
корпорации Samsung, свяжитесь с
информационным центром Samsung.

8-800-200-0400
www.samsung.ru