



Подлежит использованию по назначению
в нормальных условиях
Срок службы : 7 лет

Если у вас есть предложения или вопросы, касающиеся изделий
корпорации Samsung, свяжитесь с
информационным центром Samsung.

8-800-200-0400
www.samsung.ru

АН68-01847J

MM-KA25

МИКРОСИСТЕМА С DVD-КАРАОКЕ

Руководство пользователя

Откройте новые ВОЗМОЖНОСТИ

Благодарим вас за приобретение изделия Samsung. Для получения более полного обслуживания зарегистрируйте ваше изделие на веб-сайте

www.samsung.com/global/register



Предупреждения по технике безопасности

Предостережения

ЛАЗЕРНОЕ ИЗДЕЛИЕ КЛАССА 1
KLASSE 1 LASER PRODUKT
LUOKAN 1 LASER LAITE
KLASS 1 LASER APPARAT
PRODUCTO LASER CLASE 1

ЛАЗЕРНОЕ ИЗДЕЛИЕ КЛАССА 1

Данный проигрыватель компакт-дисков является лазерным изделием класса 1.

Использование элементов управления/регулировки или выполнение технических процедур не по назначению может привести к воздействию вредного излучения.

ВНИМАНИЕ ПРИ ОТКРЫВАНИИ КРЫШКИ И СНЯТИИ БЛОКИРОВКИ СУЩЕСТВУЕТ ОПАСНОСТЬ ВОЗДЕЙСТВИЯ НЕВИДИМОГО ЛАЗЕРНОГО ИЗЛУЧЕНИЯ. ОСТЕРЕГАЙТЕСЬ ПОПАДАНИЯ ПОД ЛУЧ.

ПРЕДУПРЕЖДЕНИЕ: Во избежание возгорания или поражения электрическим током не подвергайте данное изделие воздействию дождя или влаги.

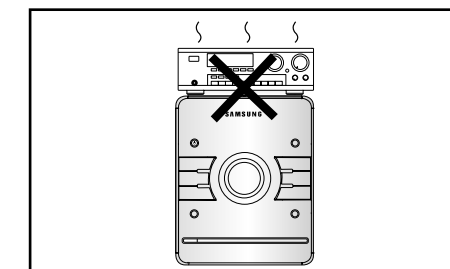
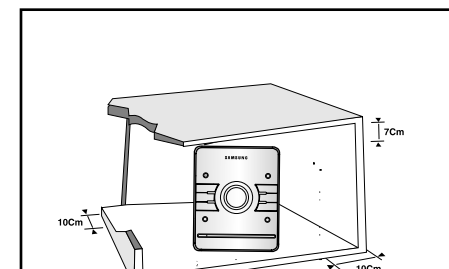

Убедитесь, что система электропитания в вашем доме соответствует маркировке, расположенной на задней панели вашего проигрывателя. Установите проигрыватель горизонтально на подходящей для этого поверхности так, чтобы вокруг осталось свободное пространство достаточное для вентиляции (7-10 сантиметров). Убедитесь, что вентиляционные отверстия ни чем не закрыты. Ничего не устанавливайте на верхнюю панель проигрывателя. Не ставьте проигрыватель на усилители или другое оборудование, которое может нагреваться. Перед перемещением проигрывателя убедитесь, что лоток диска пуст. Проигрыватель разработан для продолжительного использования. При выключении DVD-проигрывателя в режим ожидания подача электропитания не прекращается. Для полного отключения проигрывателя от электросети, вытащите вилку из электрической розетки, особенно если вы планируете не использовать устройство долгое время.

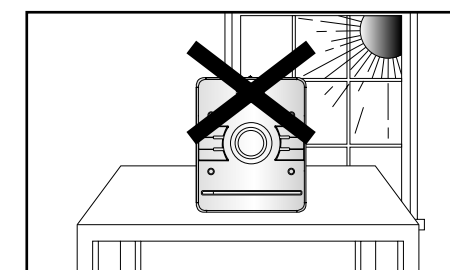
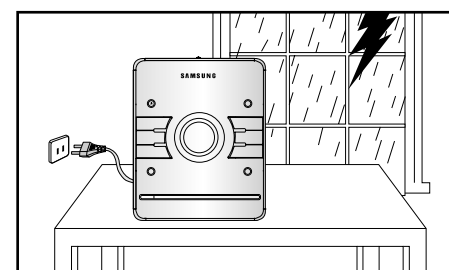

Во время грозы вынимайте вилку из электрической розетки. При молниях скачки напряжения могут повредить устройство.

Не подвергайте устройство воздействию прямого солнечного света или источников тепла. Это может привести к перегреву устройства и его выходу из строя.

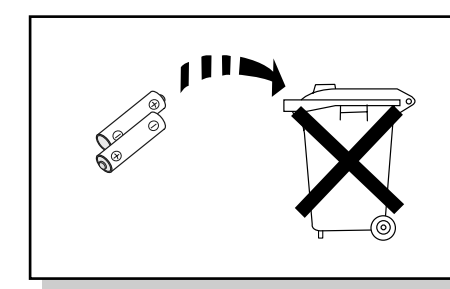
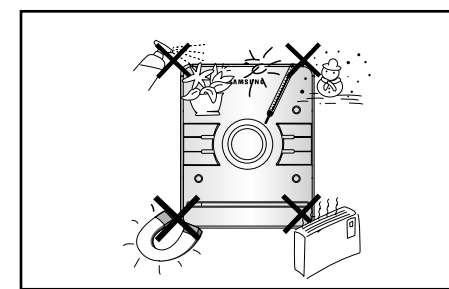

Берегите проигрыватель от воздействия влаги (например, вазы), чрезмерного нагревания, а также от оборудования, генерирующего сильные магнитные или электрические поля (например, динамики). В случае сбоев в работе проигрывателя отключите шнур электропитания от электросети. Ваш проигрыватель не предназначен для промышленного применения. Используйте прибор исключительно в личных целях. Хранение дисков или проигрывателя при низкой температуре может привести к образованию конденсата. После транспортировки проигрывателя в зимнее время, дайте устройству нагреться до комнатной температуры около двух часов перед его использованием.

Батареи, используемые в настоящем устройстве, содержат вредные для окружающей среды химические вещества. Не допускайте попадания батарей в бытовой мусор.

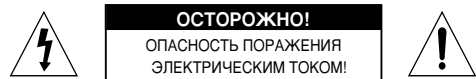

ОСТОРОЖНО!

ОПАСНОСТЬ ПОРАЖЕНИЯ
 ЭЛЕКТРИЧЕСКИМ ТОКОМ!
 НЕ ОТКРЫВАТЬ!

ВО ИЗБЕЖАНИЕ ПОРАЖЕНИЯ ЭЛЕКТРИЧЕСКИМ ТОКОМ НЕ СНИМАЙТЕ ЗАДНЮЮ ПАНЕЛЬ. В ИЗДЕЛИИ НЕТ ДЕТАЛЕЙ, КОТОРЫЕ ПОЛЬЗОВАТЕЛЬ МОЖЕТ ЗАМЕНИТЬ ИЛИ ОТРЕМОНТИРОВАТЬ САМОСТОЯТЕЛЬНО. СО ВСЕМИ ВОПРОСАМИ ОБРАЩАЙТЕСЬ К КВАЛИФИЦИРОВАННОМУ ПЕРСОНАЛУ.



Этот знак указывает, что внутренние детали устройства находятся под опасным напряжением, которое может привести к поражению электрическим током.



Этот знак указывает, что в руководстве по эксплуатации устройства имеются важные инструкции по его работе или обслуживанию.

ОСТОРОЖНО!

- Не допускайте попадания влаги на изделие, не ставьте на него посторонние предметы (например, вазы) с водой.
- Се тевая вилка используется для прерывания подачи сетевого напряжения на устройство, поэтому к ней всегда должен быть свободный доступ.



АЯ46

“Настоящий продукт маркирован знаком соответствия на основании сертификата соответствия, выданного органом по сертификации-Ростест-Москва”

Данная маркировка на изделии или в сопровождающей документации означает, что изделие после выхода из строя нельзя выбрасывать вместе с другими бытовыми отходами. Во избежание нанесения вреда окружающей среде или здоровью людей в результате неконтролируемого удаления отходов, отделяйте изделие от других отходов и утилизируйте его надлежащим образом с целью повторного использования материальных ресурсов. Свяжитесь с магазином, в котором было приобретено изделие, или с местными органами власти для получения информации о том, где и как можно утилизировать изделие безопасным для окружающей среды образом. Представителям компаний и фирм следует связаться с поставщиком и проверить условия утилизации в контракте купли-продажи. Данное изделие нельзя утилизировать вместе с другими отходами, например, с использованной упаковкой.

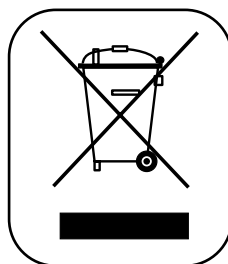

Функции

● Проигрывание нескольких дисков, FM-радиоприемник, кассетная дека, USB-порт
 Система MM-KA25 сочетает в одном устройстве удобство проигрывания нескольких дисков (включая форматы DVD, CD, DivX, MP3-CD, CD-R, CD-RW, JPEG, DVD-R и DVD-RW) с полноценным FM-радиоприемником, кассетной декой и USB-портом.

● Функция сохранения телевизионного экрана
 Система MM-KA25 автоматически увеличивает и уменьшает яркость телевизионного экрана после трех минут нахождения в режиме останова.

● Функция энергосбережения
 После 20 минут нахождения в состоянии останова система MM-KA25 автоматически выключается.

● Настраиваемый экран телевизора
 Система MM-KA25 позволяет вам выбирать во время воспроизведения фотографий JPEG или DVD понравившиеся изображения и устанавливать их в качестве фона.



Благодаря технологии звука Dolby Digital surround и видеокompрессии MPEG-2 диски формата **DVD (Digital Versatile Disc)** обеспечивают звучание и изображение фантастического качества. Теперь вы можете насладиться реалистичными эффектами у себя дома, как если бы вы посетили кинотеатр или концертный зал.



DVD-проигрыватели и DVD-диски кодируются для использования в определенных регионах. Для воспроизведения дисков необходимо чтобы региональные коды совпадали. Диск не будет воспроизведен, если коды не совпадут. Региональный номер вашего проигрывателя находится на его задней панели. Ваш DVD-проигрыватель сможет проигрывать только диски, маркированные соответствующими региональными кодами.

Защита от копирования

- Многие DVD-диски защищены от копирования. В связи с этим ваш DVD-проигрыватель следует подключать непосредственно к телевизору, а не к видеоманитовону. При подключении к видеоманитовону, защищенные от копирования DVD-диски будут воспроизводиться с искаженным изображением.
- Этот прибор содержит технологию защиты авторских прав, которая защищена формулой изобретения на способ некоторых патентов США, а также другими правами на интеллектуальную собственность корпорации Macrovision и других владельцев авторских прав. Использование этой технологии защиты авторских должно быть одобрено корпорацией Macrovision. Без особого на то разрешения корпорации Macrovision, использование технологии допускается только для домашнего или другого ограниченного просмотра. Модификация или разбор устройства запрещены.

Содержание

ПОДГОТОВКА	
Предупреждения по технике безопасности	1
Предостережения	2
Функции	3
Описание	5
ПОДКЛЮЧЕНИЯ	
Подключение динамиков	9
Подключение к телевизору	10
Подключение внешних устройств	11
Подключение FM-антенны	12
Функция построчной (прогрессивной) развертки P.SCAN	13
Настройка часов	14
РЕЖИМЫ РАБОТЫ	
Воспроизведение дисков	15
Воспроизведение компакт-дисков с файлами формата MP3 и WMA	16
Воспроизведение файлов формата DivX	17
Displaying Disc Information	19
Ускоренное или замедленное воспроизведение	20
Пропуск сцен и песен	21
Функция выбора угла просмотра	22
Повторное воспроизведение	23
Функция записи с компакт-диска	25
Функция масштабирования	26
Выбор языка звуковой дорожки и субтитров	27
Перемещение к определенной сцене или песне	28
Повторное воспроизведение фрагмента (от A до B)	29
Воспроизведение файлов JPEG	30
Использование меню диска	31
Использование меню композиции	32
НАСТРОЙКИ	
Установить язык	33
Перечень языковых кодов	34
Настройка формата экрана телевизора	35
Настройка родительского контроля (уровня оценок)	37
Установка пароля	38
Настройка фонового изображения	39
Настройка функции DRC (Dynamic Range Compression)	41
Настройка синхронизации аудио- и видеосигнала	42
DVD-OK	
ВОСПРОИЗВЕДЕНИЕ ДИСКА DVD-OK (КАРАОКЕ)	43
Подключение микрофона	44
РЕЗЕРВИРОВАНИЕ ПЕСНИ	45
ПРИОРИТЕТ ПРИ ВОСПРОИЗВЕДЕНИИ АККОМПАНИМЕНТА	46
Функция Karaoke Установка	47
Функция поиска песни	51
ФУНКЦИЯ "ЛЮБИМАЯ ПЕСНЯ"	56
Функция просмотра текстов песен	58
УПРАВЛЕНИЕ ТОНАЛЬНОСТЬЮ / Изменение темпа мелодии	59
ФУНКЦИЯ Игра "Лучший певец"	60
Выбор тональности (мужской/женский голос)	62
ФОРМАТ USB	
Воспроизведение с USB-устройств	63
Выбор дорожки на USB-устройстве	64
Использование быстрого поиска	65
РАБОТА В РЕЖИМЕ РАДИО	
Прослушивание радио	66
Предварительная настройка радиостанций	67
ПРОЧЕЕ	
Таймер	68
Отмена функции таймера	69
Эквалайзер, режим звучания, тембр высоких и низких частот	70
Функции таймера отключения и функция отключения звука	71
Функция ДЕМО/Функция ПОДСВЕТКА	72
Подключение наушников	73
Меры предосторожности при обращении с компакт-дисками	74
Перед обращением в сервисный центр	75
Примечания к компакт-дискам	77
Используемые термины	78
характеристики	79
Поддерживаемые USB-устройства	80

Описание

—Передняя панель—

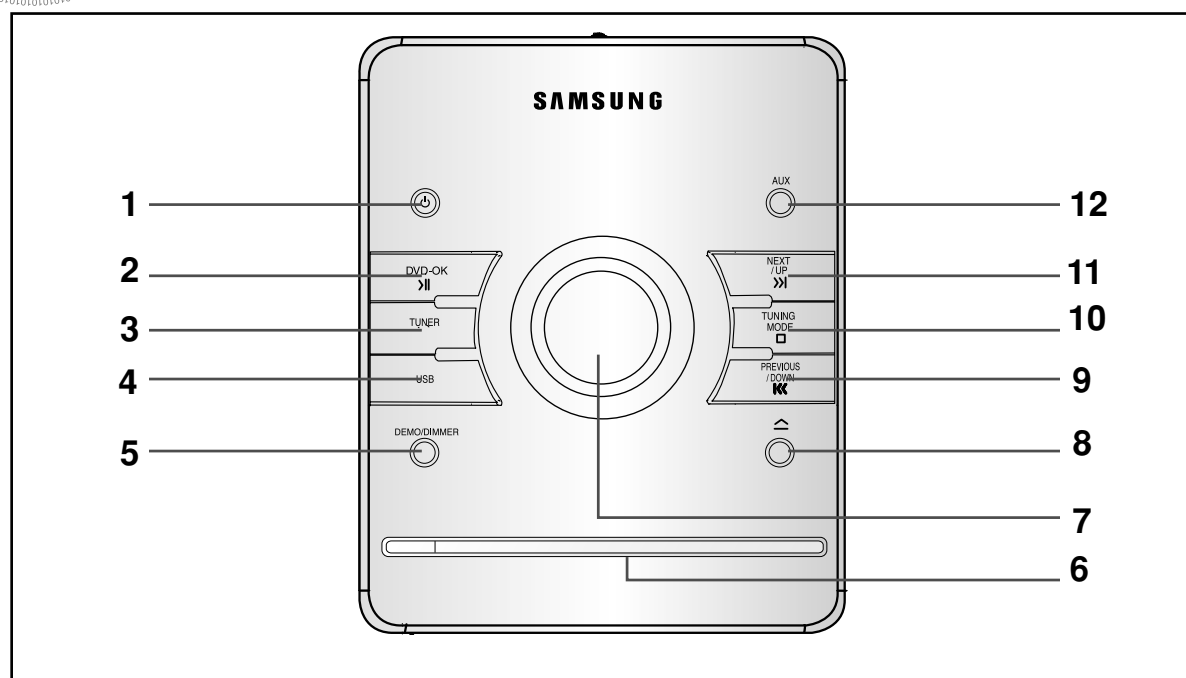

- | | |
|---|---|
| 1. РЕЖИМ ОЖИДАНИЯ/ ВКЛЮЧЕНИЕ | 7. РЕГУЛИРОВКА ГРОМКОСТИ |
| 2. DVD-OK (DVD-караоке) | 8. Кнопка открытия и закрытия отсека компакт-диска (OPEN/CLOSE) |
| 3. ТЮНЕР | 9. Кнопка поиска – вниз (DOWN) |
| 4. USB | 10. Кнопка TUNING MODE или останов |
| 5. Демонстрационный режим/Выключатель подсветки | 11. Кнопка поиска – вверх (UP) |
| 6. Отсек компакт-диска | 12. режим AUX |

—Верхняя Панель—

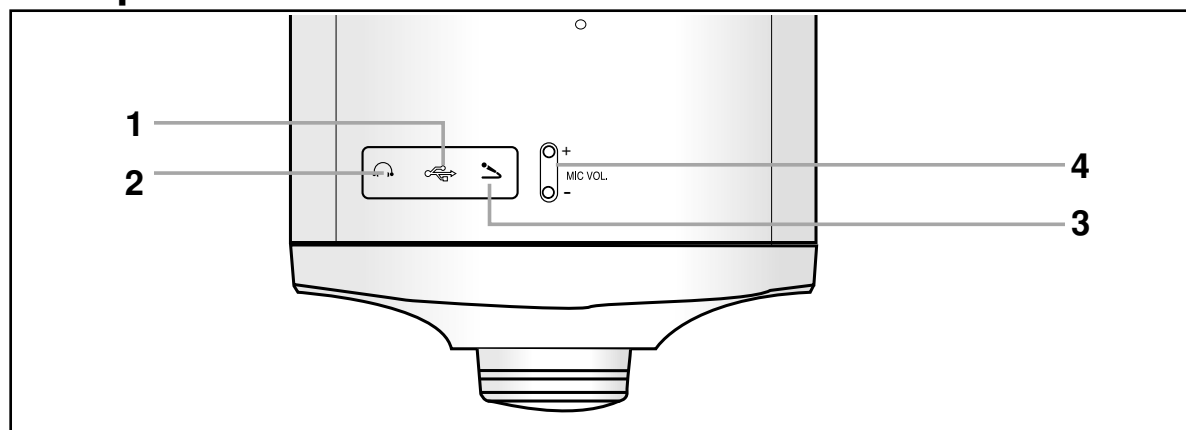

- | | |
|-------------------------------------|-------------------------------|
| 1. USB-порт | 4. ЧУВСТВИТЕЛЬНОСТЬ МИКРОФОНА |
| 2. ГНЕЗДО ДЛЯ ПОДКЛЮЧЕНИЯ НАУШНИКОВ | |
| 3. Гнездо MIC | |

—Задняя панель.—

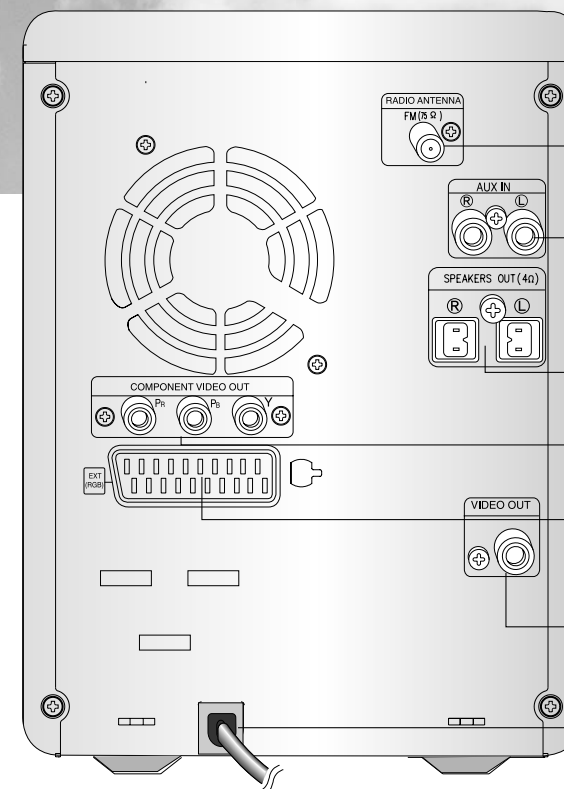

Гнездо для подключения FM-антенны

Внешний вход (AUX IN)

Выходные клеммы динамиков

Гнезда компонентного видеовыхода (COMPONENT VIDEO OUTPUT)

Подключите гнезда компонентного видеовыхода на телевизоре к этим гнездам.

Разъем адаптера SCART JACK

Подключите к телевизору через разъем адаптера scart.

Разъем видеовыхода

Подключите гнездо видеовыхода (VIDEO IN) на телевизоре к разъему VIDEO OUT.

Напряжение питания

КОМПЛЕКТ ПОСТАВКИ

Проверьте наличие показанных ниже аксессуаров.



Описание

—Пульт дистанционного управления (ДУ)—

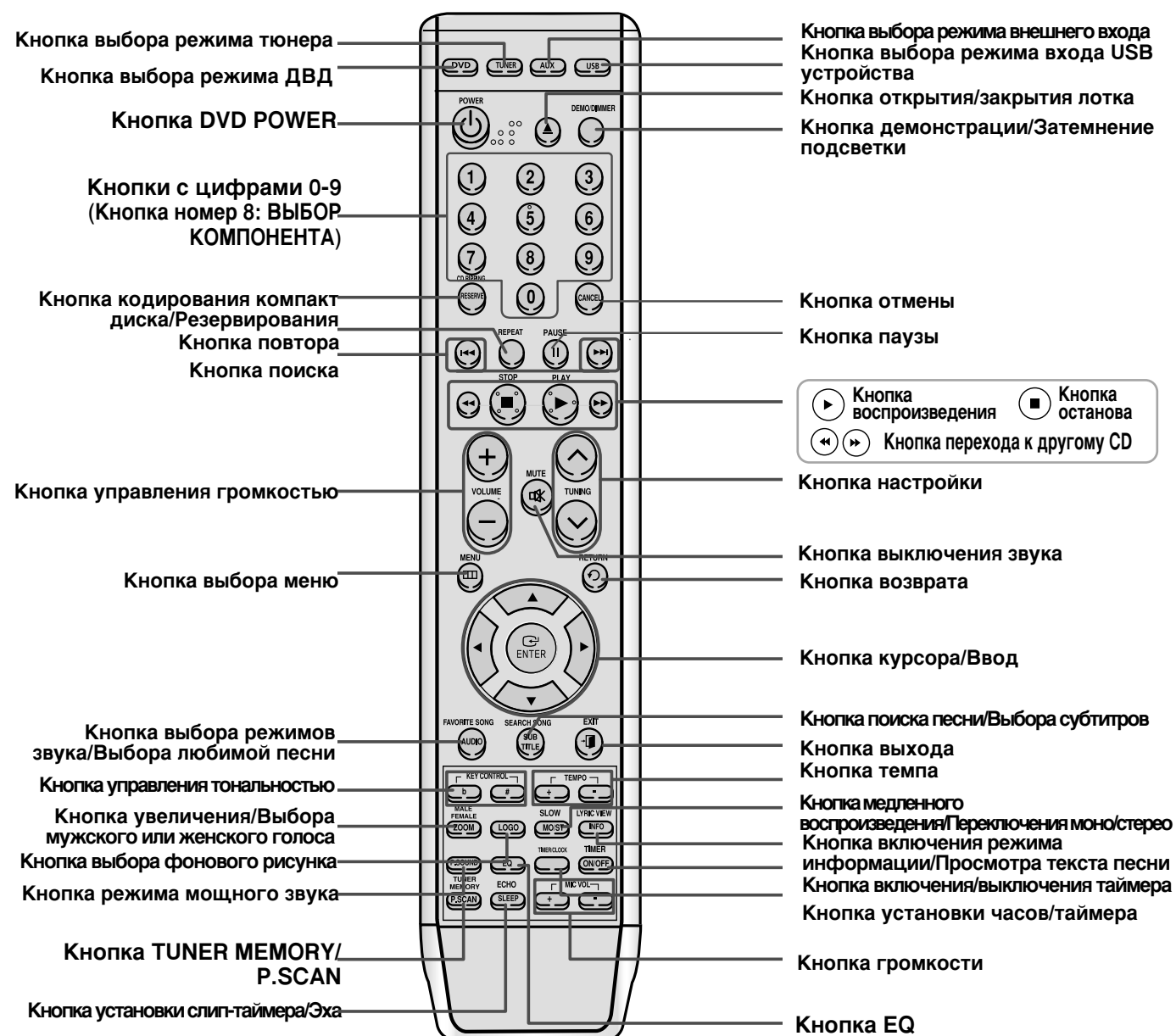

Установка батарей в пульт дистанционного управления

1 На задней стороне пульта дистанционного управления снимите крышку отсека батарей, нажав и сдвинув ее в направлении стрелки.

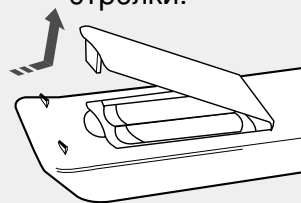

2 Вставьте две батареи типа AAA 1,5 В, соблюдая полярность (+ и -).

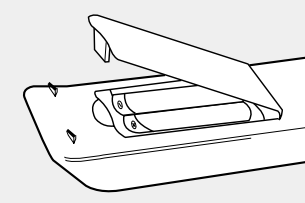

3 Установите крышку отсека батарей.

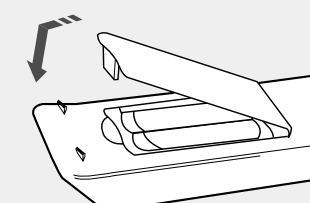

Внимание

Следуйте следующим предостережениям во избежание протекания или повреждения батарей:

- При установке батарей в пульт дистанционного управления строго соблюдайте полярность ("плюс" к "плюсу", "минус" к "минусу").
- Используйте только указанный тип батарей. Похожие батареи могут отличаться напряжением.
- Всегда меняйте обе батареи одновременно.
- Не подвергайте батареи воздействию тепла или огня.

Дальность действия пульта дистанционного управления

Пульт дистанционного управления действует на расстоянии до 7 метров (23 фута) по прямой линии. Также пульт может работать под горизонтальным углом к сенсору удаленного управления до 30°.

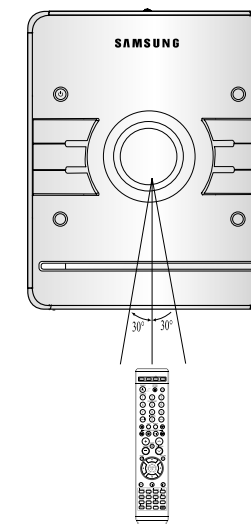

Подключение динамиков

Перед установкой или перемещением устройства убедитесь, что электропитание отключено, а шнур отсоединен.

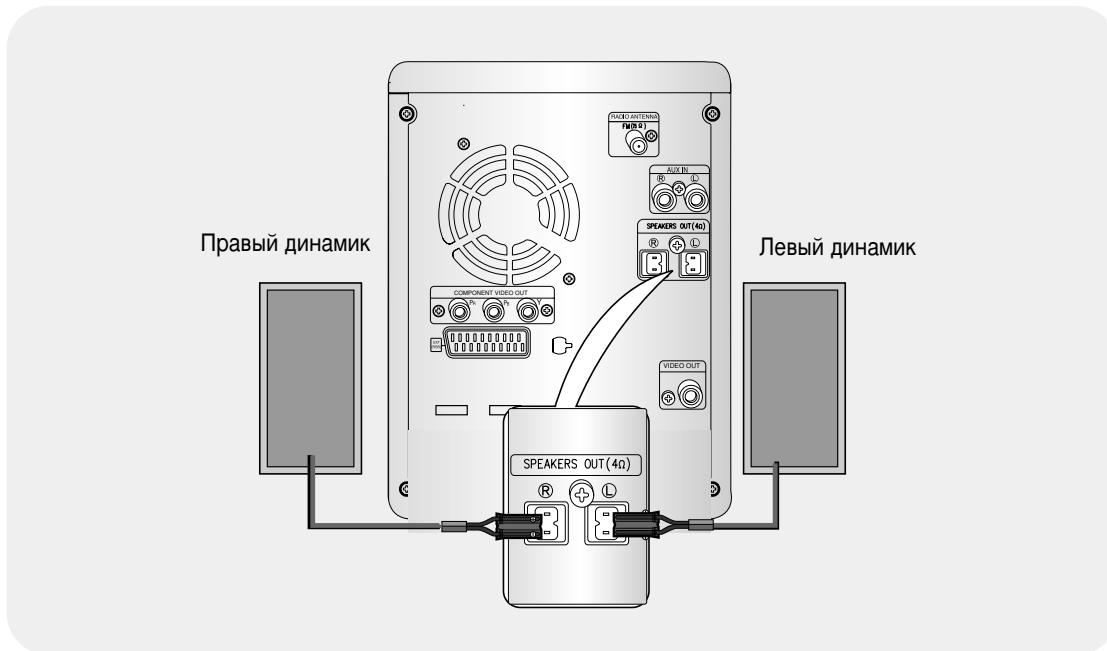

Положение DVD-проигрывателя

- Поместите устройство на полку стойки, полку шкафа, или в телевизионную тумбу.

Динамики **L** **R**

- Поместите динамики лицевой стороной к месту прослушивания, под углом (около 45°) в вашу сторону.
- Установите динамики на высоте вашего уха.

Выбор места прослушивания

Место для прослушивания необходимо выбирать на расстоянии 2,5-3 размеров телевизионного экрана от самого телевизора.
Например: для телевизора с диагональю 32 дюйма - 2-2,4 метра (6-8 футов)
Для телевизора с диагональю 55 дюймов - 3,5-4 метра (11-13 футов)

Указания по установке динамиков

- Установка вблизи нагревательных приборов, под прямыми лучами солнца или в местах с повышенной влажностью может вызвать ухудшение характеристик динамиков.
- Не вешайте динамики на стену, не ставьте их на высоких стойках или в других ненадежных местах для предотвращения случаев их поломки из-за падения.
- Не ставьте динамики вблизи телевизора или монитора компьютера.
Динамики вблизи телевизора или монитора компьютера могут влиять на качество их изображения.

Подключение к телевизору

Перед установкой или перемещением этого устройства обязательно отключите шнур питания. Выберите один из трех способов подключения видеосигнала.

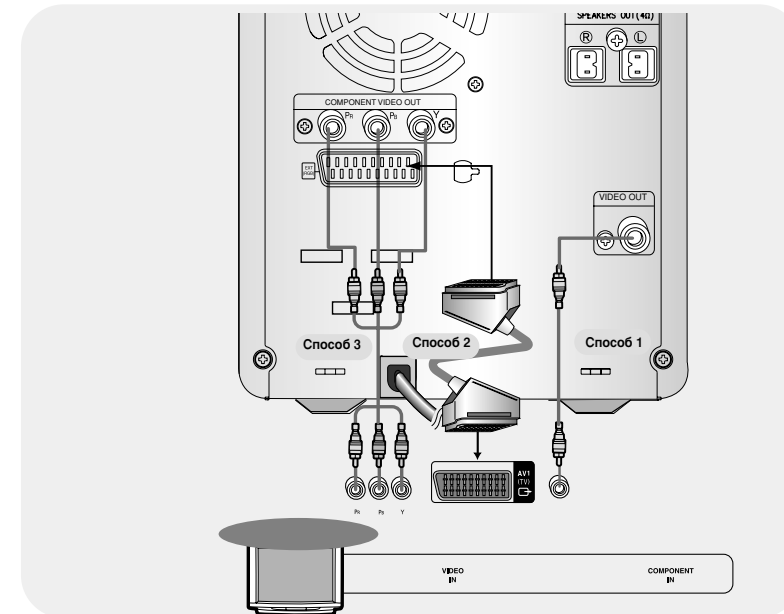

Способ 1 Композитное видео (хорошее качество)

С помощью прилагаемого видеокабеля подключите гнездо VIDEO OUT на задней панели системы к гнезду VIDEO IN на телевизоре.

Способ 2 Scart Улучшенное качество

Если ваш телевизор оснащен входом под разъем SCART, подключите разъем Scart Jack (в комплектацию не входит) от гнезда аудио-видео выхода AV OUT на задней панели системы к гнезду входа SCART IN на вашем телевизоре.

Функция выбора видео VIDEO SELECT

Нажмите и удерживайте кнопку **Number 0 (VIDEO SEL)** на пульте ДУ не менее 5 секунд.

- На дисплее появится надпись "COMPOSITE" или "RGB".
В этот момент на краткое время нажмите кнопку **Number 0 (VIDEO SEL)**, чтобы выбрать между "COMPOSITE" и "RGB".
- Если ваш телевизор оснащен входом под разъем Scart (вход под RGB), то нажмите кнопку **Number 0 (VIDEO SEL)**, чтобы выбрать режим RGB.
Используя параметры настройки адаптера Scart, вы можете добиться улучшенного качества изображения.
- Если ваш телевизор не оснащен входом под разъем Scart (вход под RGB), то нажмите кнопку **Number 0 (VIDEO SEL)**, чтобы выбрать композитный режим COMPOSITE.

Способ 3 Компонентное видео – построчная развертка (лучшее качество)

Воспользуйтесь этим методом, если у вашего телевизора есть компонентный видеовход Pr, Pb и Y.

Если ваш телевизор оснащен компонентным видеовходом, подключите гнезда Pr, Pb и Y на задней панели системы к соответствующим гнездам на телевизоре с помощью компонентного видеокабеля (не прилагается).

Функция выбора компонентного видео

1. При выключенном основном блоке на пульте дистанционного управления нажмите и удерживайте кнопку **8 (COMPONENT SEL.)** на пять секунд.
 - На дисплее отобразится <Y Pb Pr> или <RGB>.
2. Нажмите кнопку **8 (COMPONENT SEL.)** кратко, для выбора «Y Pb Pr» и перевода устройства в режим компонентного видео.

Примечание

• SCART (выход RGB) не поддерживает режим прогрессивной развертки.



Подключение внешних устройств

Подключение внешних аналоговых устройств

Например, такие аналоговые устройства, как видеомаягнитофон, видекамера и телевизор.



- 1 Подключите аудиовход на DVD-проигрывателе к аудиовыходу на внешнем аналоговом устройстве.
 - Убедитесь, что цвета разъемов соответствуют друг другу.
- 2 Нажмите кнопку **AUX** для выбора внешнего источника.
 - На дисплее отобразится "AUX".

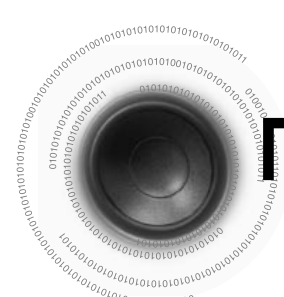

Подключение FM-антенны

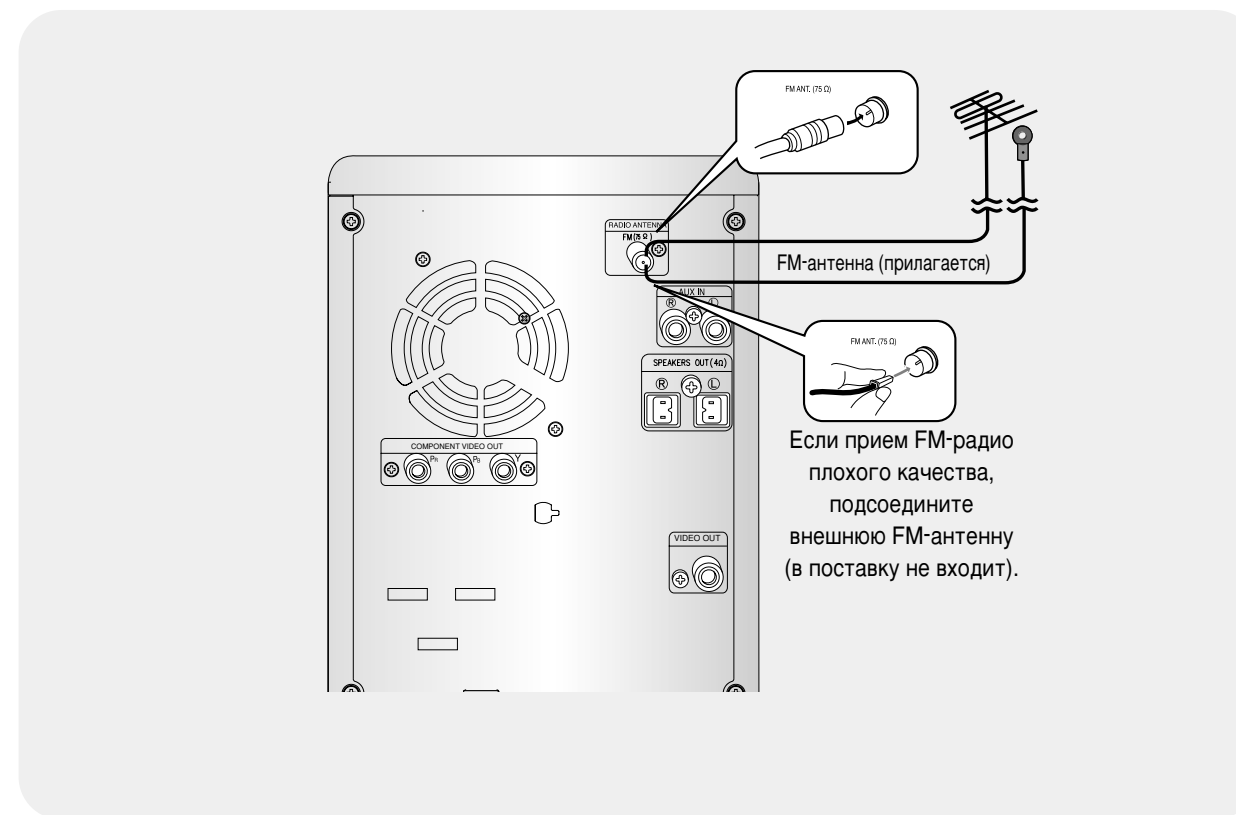

Подключение FM-антенны

1. Подключите прилагаемую FM-антенну к коаксиальному гнезду FM (75Ω) как временную меру.
 2. Медленно перемещайте антенну в пространстве, пока вы не найдете положение с наилучшим качеством приема. Затем закрепите антенну на стене или другой жесткой поверхности.
- В случае слабого приема подключите наружную антенну. Перед подключением коаксиального кабеля 75Ω (с разъемом стандартного типа), отключите прилагаемую FM-антенну.

Функция ПОСТРОЧНОЙ (прогрессивной) развертки P.SCAN

В отличие от обычной чересстрочной развёртки, в которой целое изображения формируют два поля (нечетные и четные строки развертки), построочное сканирование использует одно поле (все строки отображаются за один проход) для создания чистого и детализированного изображения без видимых полос развертки.

В режиме останова нажмите и удержите на 5 секунд кнопку P.SCAN на пульте дистанционного управления.

- Нажатие и удержание кнопки на 5 секунд будет попеременно переключать режимы построочной и чересстрочной развёртки.

Что такое построочная (не чересстрочная развёртка)?

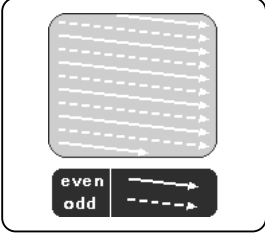
Чересстрочная развёртка (1 кадр = 2 поля)	Построочная развёртка (полный кадр)
 <p>В видеосигнале с чересстрочной развёрткой кадр состоит из двух чересстрочных полей (нечетного и четного), где каждое поле содержит через одну горизонтальные линии кадра. Нечетное чересстрочное поле отображается первым, затем отображается четное поле, заполняя оставшиеся промежутки и формируя целый кадр. Каждый кадр отображается каждые 1/30 секунды и содержит два чересстрочных поля. Таким образом, каждое из 60 полей отображается каждые 1/60 секунды. Метод чересстрочной развёртки предназначен для записи неподвижных объектов.</p>	 <p>При построочной развёртке полный кадр видеоизображения сканируется непрерывно сверху вниз, линия за линией. При этом полное изображение формируется за один раз, в отличие от чересстрочной развёртки, где изображение формируется серией проходов. Для работы с движущимися объектами желателен метод построочной развёртки.</p>

Примечание

- Эта функция работает только с телевизорами, оснащенными компонентными видеовходами (Y, Pr, Pb), которые поддерживают построочное видеоизображение. Функция не работает с телевизорами, имеющими обычные компонентные входы, например с телевизорами, имеющими не построочную развёртку.
- Эта функция может не работать с некоторыми моделями телевизоров.



Настройка часов

В каждом случае у вас будет несколько секунд для выбора настроек. Если вы не успели сделать настройку, вам может понадобиться повторить свои действия.

1 Включите мини-систему, нажав кнопку **POWER**.

2 Нажмите кнопку **TIMER/CLOCK** два раза.

- на дисплее отображаются часы.

3 Нажмите кнопку **ENTER**. начинают мигать показания часов.

- увеличить показания часов
- уменьшить показания часов

4 После установки показаний часов нажмите кнопку **ENTER**. начинают мигать показания минут.

- увеличить показания часов
- уменьшить показания часов

5 После установки показаний минут нажмите кнопку **ENTER**.

- На дисплее отобразится "TIMER".
- Текущее время теперь установлено.

Примечание

- Нажав кнопку **TIMER/CLOCK**, можно отобразить на дисплее текущее время даже при использовании любой другой функции.



Воспроизведение дисков



Воспроизведение компакт-дисков с файлами формата MP3 и WMA

Можно проигрывать данные на CD-дисках (CD-ROM, CD-R, CD-RW), закодированные в формате MP3/WMA.

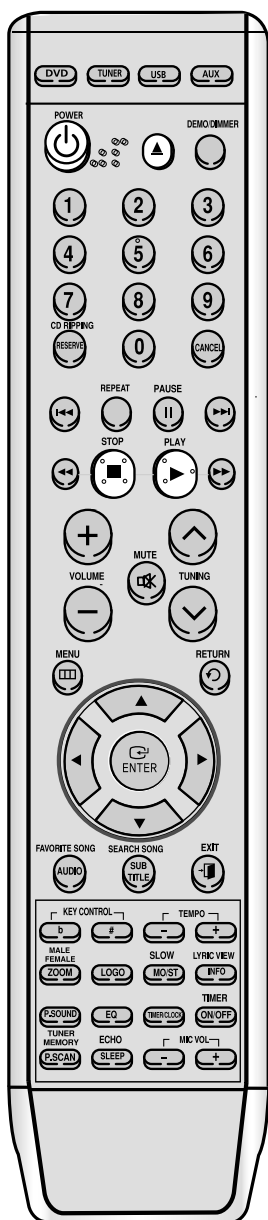

1 Чтобы открыть отсек компакт-дисков, нажмите кнопку **OPEN/CLOSE** (⏏).

2 Загрузите диск.
• Диск загружайте в лоток осторожно, фирменной маркировкой вверх.

3 Чтобы закрыть отсек компакт-дисков, нажмите кнопку **OPEN/CLOSE** (⏏) еще раз.

DVD CD

• Воспроизведение начнется автоматически.

MP3 DivX JPEG

• Воспроизведение начнется автоматически.

• Если телевизор включен, на его экране появится список файлов MP3 с компакт-диска.



Примечание

- Первоначальный экран может быть разным в зависимости от содержания диска.
- Некоторые компакт-диски с MP3 могут не воспроизводиться, в зависимости от режима записи.
- Список содержания компакт диска зависит от формата записанных на него MP3-файлов.

Во время воспроизведения нажмите кнопку **STOP** для его останова.

- При однократном нажатии отобразится надпись "PRESS PLAY", а положение останова сохранится в памяти. Если нажать кнопку **PLAY** (▶), воспроизведение возобновится с положения останова. (Эта функция работает только с DVD-дисками.)
- При двойном нажатии отобразится надпись "STOP". После нажатия кнопки **PLAY** (▶) воспроизведение начнется с начала.

Во время воспроизведения нажмите кнопку **PAUSE** для его временного останова.

- Для возобновления воспроизведения нажмите кнопку **PLAY** еще раз.



1 Нажмите кнопку **OPEN/CLOSE** (⏏), чтобы открыть отсек диска, и загрузите диск с файлами MP3 или WMA.

- Появится меню MP3/WMA и воспроизведение начнется.
- Отображение меню зависит от диска с файлами MP3 и WMA.
- Файлы WMA защищенные технологией DRM (защита авторских прав на цифровые произведения) воспроизводиться не смогут.

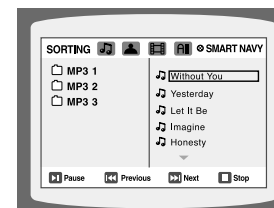

2 В режиме останова используйте кнопки ◀ ▶ ▲ ▼ для выбора альбома, а затем нажмите кнопку **ENTER**.

- Используйте для выбора дорожки. ▲ ▼



3 Для смены альбома воспользуйтесь кнопками ◀ ▶ ▲ ▼, а затем нажмите кнопку **ENTER**.

- Для выбора другого альбома и дорожки, повторите вышеуказанные шаги 2 и 3.

Примечание

- Некоторые компакт-диски с файлами MP3/WMA могут не воспроизводиться, в зависимости от режима записи.
- Список содержания компакт диска зависит от формата записанных на него файлов MP3 и WMA.

4 Для останова воспроизведения нажмите кнопку **STOP**.

Воспроизведение файлов определенного типа,

Нажмите кнопки ◀ ▶ ▲ ▼ в режиме останова и выберите из верхней части меню желаемый значок.

- Для воспроизведения только музыкальных файлов выберите значок 🎵.
- Для воспроизведения только графических файлов выберите значок 🖼️.
- Для воспроизведения только видеофайлов выберите значок 📺.
- Для выбора всех файлов выберите значок 📁.

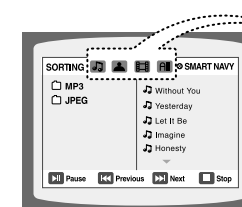

- 🎵 - Значок музыкального файла
- 🖼️ - Значок графического файла
- 📺 - Значок видеофайла
- 📁 - Значок всех файлов

Воспроизведение файлов формата DivX

Перемещение вперед и назад

Во время воспроизведения нажмите кнопку **◀◀ ▶▶**.

- При каждом нажатии кнопки **▶▶** выбирается следующий файл, если их на диске более двух.
- При каждом нажатии кнопки **◀◀** выбирается предыдущий файл, если их на диске более двух.

Ускоренное воспроизведение

Нажмите кнопку **◀◀ ▶▶**.

- При каждом нажатии кнопки во время воспроизведения, его скорость меняется в соответствии с нижеследующим:

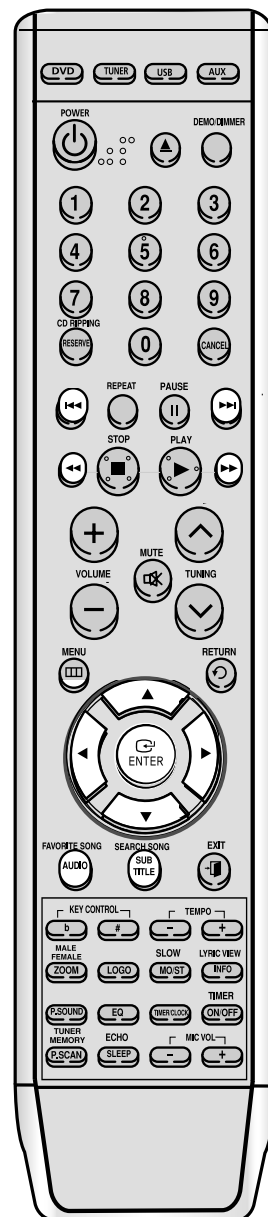
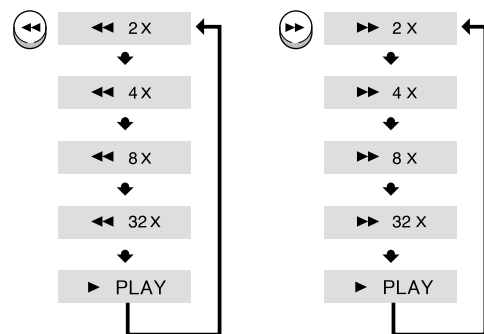

Функция пропуска 5-ти минут

Во время воспроизведения нажмите кнопку **◀, ▶**.

- При каждом нажатии кнопки **▶** будут пропущены следующие 5 минут.
- При каждом нажатии кнопки **◀** будут пропущены предыдущие 5 минут.

Отображение аудио

Нажмите кнопку **AUDIO**.

- Если на диске находятся несколько аудиодорожек, вы сможете выбирать их.
- При каждом нажатии кнопки, будут по очереди выбираться режимы "AUDIO (1/1, 1/2, ...)" и "🎧".

Note • Если на диске находится только один поддерживаемый язык, будет отображаться значок "🎧".

Отображение субтитров

Нажмите кнопку **SUBTITLE**.

- При каждом нажатии кнопки, будут по очереди выбираться режимы "SUBTITLE ON" и "SUBTITLE OFF".
- Если на диске находится один файл субтитров, он будет воспроизведен автоматически.
- Поддерживаются до 8-ми языков субтитров.

Если диск имеет несколько файлов с субтитрами

Если на диске находятся несколько файлов с субтитрами, основные субтитры могут не совпасть с фильмом – вам придется выбрать язык субтитров следующим образом:

1 В режиме останова, нажмите кнопку **▲, ▼, ◀** или **▶**, на телеэкране выберите желаемые субтитры (🗣️) и нажмите кнопку **ENTER**.

2 Когда вы на телеэкране выберете нужный файл формата DivX, фильм воспроизведется нормально.

Таблица характеристик формата DivX

Поддержка формата DivX

Файлы AVI используются для хранения аудио- и видеоданных. Они должны быть сохранены на компакт-диске в формате ISO 9660.

		Спецификация
Совместимость видео	DivX3.11	Вплоть до последних версий
	WMV	WMV V1/V2/V3/V7
Совместимость аудио	MP3	Постоянный поток данных: 80-320 кбит/с
	AC3	Постоянный поток данных: 128-448 кбит/с
	WMA	Постоянный поток данных: 56-160 кбит/с

Файлы MPEG содержащие DivX могут делиться на видео и аудио.

- **Совместимость видео:** Поддерживаются все версии формата DivX выше 3.11 (включая последнюю версию 5.1). Кроме того поддерживается формат xvid. (Кодеки QPEL, GMC не поддерживаются)
Форматы WMV V1, V2, V3 и V7 возможны.
- **Совместимость аудио:** Поддерживаются файлы формата MP3 с потоком данных 80-320 кбит/с и AC3 с потоком данных 128-448 кбит/с.
- **Дополнительно к субтитрам это устройство поддерживает текстовый формат (SMI).**

Примечание

- При проигрывании дисков формата DivX, вы можете воспроизводить только файлы с расширением AVI.
- Среди доступных аудиоформатов DivX, формат DTS не поддерживается.
- При записи файла субтитров на компакт-диск на вашем компьютере убедитесь, что он записан как файл SMI.

Displaying Disc Information

Вы можете просматривать на телевизоре информацию о воспроизводимом диске.

Нажмите кнопку INFO.

- При каждом нажатии кнопки, экран будет меняться, как указано ниже:

<p>DVD</p> <p>↓</p> <p>↓</p> <p>Экран исчезает</p>	<p>CD</p> <p>↓</p> <p>Экран исчезает</p>	<p>MP3 DivX JPEG</p> <p>↓</p> <p>Экран исчезает</p>
---	---	--

Примечание

- В зависимости от дисков, отображаемая информация о них может различаться.

- **Что такое композиция?**
Фильм, записанный на DVD-диске.
- **Что такое раздел?**
Каждая композиция на DVD-диске делится на несколько меньших частей, которые называются разделами.
- **На экране телевизора появился значок** !
Появление этого значка на экране телевизора во время нажатия каких-либо кнопок означает, что соответствующая функция не применима к воспроизводимому диску.
- **Что такое дорожка (файл)?**
Часть видеофайла или музыкальный файл, записанный на компакт-диск.

Отображаемые значки

DVD Значок DVD-диска	Значок дорожки (файла) TITLE display	Значок языка аудиодорожки	Значок технологии DOLBY DIGITAL
Значок раздела	Значок композиции	Значок оставшегося времени	Значок субтитров
Значок CD-диска	Значок повтора воспроизведения	Значок стереосигнала	Значок функции выбора угла просмотра

Ускоренное или замедленное воспроизведение

Ускоренное воспроизведение DVD CD MP3

Нажмите и удерживайте кнопку .

- При каждом нажатии кнопки во время воспроизведения, его скорость будет меняться, как указано далее:

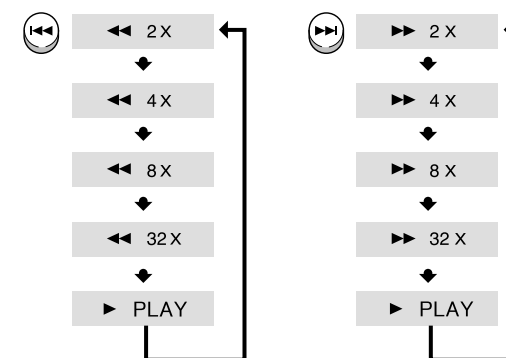

Замедленное воспроизведение

Нажмите кнопку SLOW.

- Каждый раз, когда во время воспроизведения нажимается эта кнопка, скорость воспроизведения изменяется следующим образом:

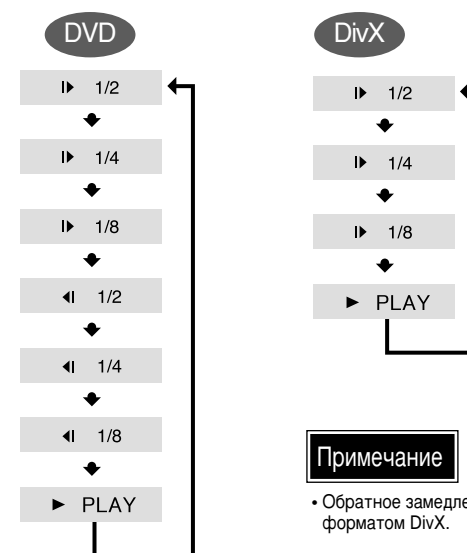

Примечание

- Обратное замедленное воспроизведение не работает с форматом DivX.

Пропуск сцен и песен

DVD MP3

Нажмите кнопку **◀◀ ▶▶** кратковременно.

- При каждом кратковременном нажатии кнопки во время воспроизведения, будет выбираться предыдущий или следующий раздел, дорожка или папка (файл).
- Но вы не сможете пропускать разделы непрерывно.

DVD

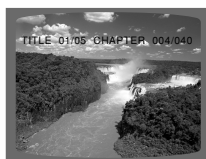

MP3



Функция выбора угла просмотра

Эта функция позволяет вам просматривать одну и ту же сцену под разными углами.

DVD

1 Нажмите кнопку **INFO**.

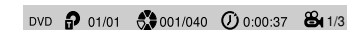

2 Нажмите кнопку **▶** для перемещения к значку функции выбора угла просмотра.



3 Нажмите кнопки **▲**, **▼** или цифровые кнопки для выбора желаемого угла.

- При каждом нажатии кнопки, угол будет меняться, как указано далее:

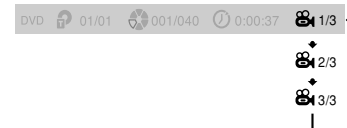

Примечание

- Функция выбора угла просмотра работает только с теми дисками, на которых изображение записано с разных углов.

РЕЖИМ РАБОТЫ

Повторное воспроизведение

Повторное воспроизведение позволяет вам повторно проигрывать один и тот же раздел, композицию, дорожку (песню) или папку (файл MP3).

DVD CD MP3 JPEG

Нажмите кнопку REPEAT.

- При каждом нажатии кнопки во время воспроизведения, режим повторного воспроизведения будет меняться, как указано далее:

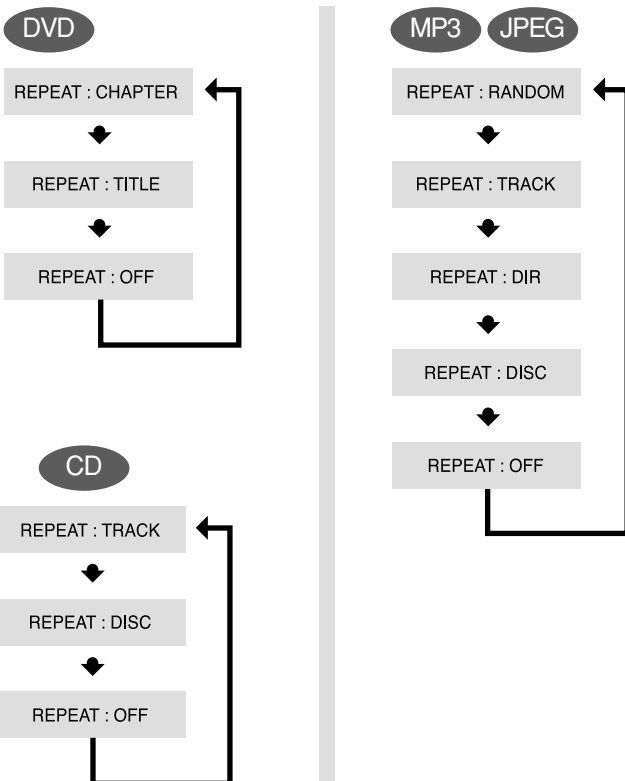

Параметры повторного воспроизведения

CHA (раздел)
Повторно воспроизводится выбранный раздел.

TIT (композиция)
Повторно воспроизводится выбранная композиция.

RAD (случайное)
Дорожки воспроизводятся в случайном порядке. Воспроизводимая дорожка может воспроизвестись снова.

TRA (дорожка)
Повторно воспроизводится выбранная дорожка.

DIR
Повторно воспроизводятся все дорожки в выбранной папке.

DIS (диск)
Повторно воспроизводится весь диск

OFF
Повторное воспроизведение отменено.



DVD CD

Выбор режима повторного воспроизведения на экране информации о диске

1 Нажмите кнопку INFO два раза.

- Для CD нажмите один раз кнопку INFO.

DVD KO 1/3 OFF/ 02 OFF

2 Нажмите кнопку ► для перемещения к значку повторного воспроизведения.

DVD KO 1/3 OFF/ 02 OFF

3 Нажмите кнопку ▼ для выбора желаемого режима повторного воспроизведения.

DVD KO 1/3 OFF/ 02 OFF
A-
CHAP
TITLE

4 Нажмите кнопку ENTER.

CD KO 1/3 OFF/ 02 OFF
A-
TRACK
DISC

Примечание

- Для дисков с файлами MP3 и JPEG, вы не сможете выбрать режим повторного воспроизведения на экране информации о диске.

Функция записи с компакт-диска

Функция масштабирования

Эта функция позволяет вам увеличивать определенный участок изображения.

CD

1 Подключите USB.

2 Загрузите компакт-диск в проигрыватель. (цифровой аудиосигнал).

- Нажмите кнопку **OPEN/CLOSE** (▲) для открытия дверцы отсека для CD-дисков.
- Вставьте CD-диск и нажмите кнопку **OPEN/CLOSE** (▲) для закрытия дверцы отсека CD.

3 Нажмите кнопку CD RIPPING.

- Если система находится в состоянии воспроизведения или паузы, для начала записи текущей дорожки нажмите кнопку CD RIPPING на пульте дистанционного управления.
- Нажмите и удержите кнопку CD RIPPING на пульте дистанционного управления для начала записи всех дорожек диска.
- Загорится красная надпись "CD Ripping" и запись начнется.
- Во время записи с диска горит индикатор "REC". Не отключайте USB-устройство, пока индикатор "REC" горит.

4 Для останова записи нажмите кнопку STOP.

- После записи, на вашем USB-устройстве будет создана папка "RIPPING". Имя файла сопровождается форматом: "SAM_XXXX".MP3.

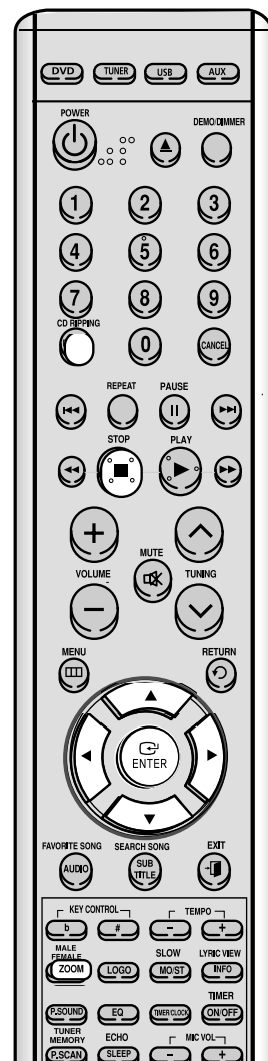

Примечание

- Во время записи с компакт-диска не отключайте ни USB-устройство, ни шнур электропитания, так как это может привести к повреждению файла. Если вы хотите остановить запись, нажмите сначала кнопку останова, а затем после остановки диска отключите USB-устройство.
- При отключении USB-устройства по время записи, основной блок будет обесточен, и вы не сможете удалить записанный файл. В этом случае подключите USB-устройство к компьютеру, выполните резервное копирование содержимого USB-устройства на компьютер, а затем отформатируйте USB-устройство.
- Если вы подключите USB-устройство во время воспроизведения компакт-диска, воспроизведение приостановится на время инициализации USB-устройства и затем возобновится.
- У различных USB-устройств время инициализации может различаться.
- Если на USB-устройстве не хватит свободного места, появится надпись "NOT ENOUGH MEMORY".
- Технология DTS-CD при записи с компакт-диска не доступна.
- При записи с компакт диска длительностью до 5 секунд файл записи не создается.
- Файл записи будет создан только при остановке записи с компакт-диска через пять секунд после ее начала (например, SAM_0001.MP3).
- Запись с компакт-диска может выполняться на внешние жесткие диски с интерфейсом USB, если они имеют файловую систему FAT, но не NTFS. Функция записи с компакт диска поддерживает не все USB-устройства. Дополнительную информацию о поддерживаемых устройствах смотрите на странице 60.
- Запись с компакт-диска не будет работать во время использования функции быстрого поиска.
- Во время записи с компакт диска, его звук не воспроизводится.
- Во время записи с компакт-диска не допускайте сотрясения устройства, запись может отключиться.
- Запись с диска на некоторые USB-устройства может занять много времени.

Функция увеличения экрана (Screen Enlarge)

1 Нажмите кнопку ZOOM.

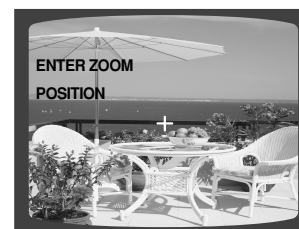

2 Нажмите кнопки ▲, ▼, ◀, ▶ для перемещения к увеличиваемому участку изображения.



DVD

3 Нажмите кнопку ENTER.

- При каждом нажатии кнопки, уровень увеличения будет меняться, как указано далее:

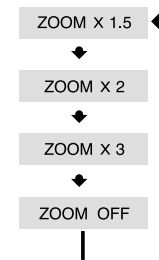

Выбор языка звуковой дорожки и субтитров

Функция выбора языка звуковой дорожки DVD

1 Нажмите кнопку **INFO** два раза.



2 Нажмите кнопки **▲**, **▼** или цифровые кнопки для выбора желаемого языка звуковой дорожки.

- В зависимости от количества языков на DVD-диске, при каждом нажатии кнопки будет выбираться другой язык звуковой дорожки (ENGLISH, SPAIN, JAPANESE и т.д.).

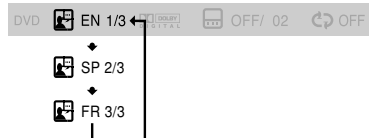

Примечание • Для выбора языка звуковой дорожки, вы можете использовать кнопку **AUDIO** на пульте дистанционного управления.

Функция выбора языка субтитров DVD

1 Нажмите кнопку **INFO** два раза.



2 Нажмите кнопку **▶** для перемещения к значку субтитров.



3 Нажмите кнопки **▼** или цифровые кнопки для выбора желаемых субтитров.

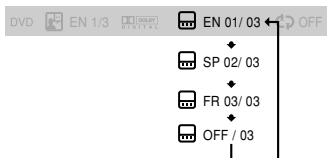

Примечание

- Для выбора языка субтитров вы можете использовать кнопку **SUBTITLE** на пульте дистанционного управления.
- В зависимости от дисков, функции выбора языка могут не работать.

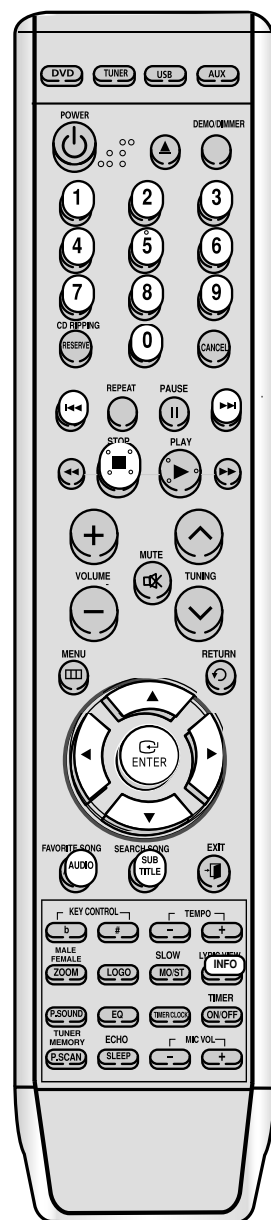

Перемещение к определенной сцене или песне

DVD CD

1 Нажмите кнопку **INFO**.

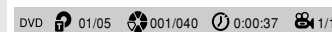

Перемещение к разделу

4 Нажмите кнопки **▲**, **▼** или цифровые кнопки для выбора желаемого раздела, а затем нажмите кнопку **ENTER**.

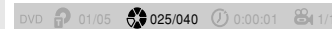

MP3 JPEG

Нажимайте цифровые кнопки

- Выбранный файл будет воспроизведен.
- Перемещение по дискам MP3 и JPEG из экрана информации о диске невозможно.
- При воспроизведении дисков MP3 и JPEG, вы не сможете использовать кнопки **▲**, **▼** для перемещения папок. Для перемещения папки нажмите кнопку **■** (Стоп), а затем нажмите кнопки **▲**, **▼**.

Перемещение к композиции или дорожке

2 Нажмите кнопки **▲**, **▼** или цифровые кнопки для выбора желаемой композиции или дорожки, а затем нажмите кнопку **ENTER**.



Перемещение к временной позиции

5 Нажмите кнопку **◀**, **▶** для перемещения к значку времени.



Перемещение к разделу

3 Нажмите кнопку **◀**, **▶** для перемещения к значку раздела.



Перемещение к временной позиции

6 Нажмите цифровые кнопки для выбора желаемого значения времени, а затем нажмите кнопку **ENTER**.



Примечание

- Для перемещения к желаемой композиции, разделу или дорожке, вы можете нажать кнопку **◀◀◀▶▶▶** на пульте дистанционного управления.
- В зависимости от диска, перемещение к композиции или временной позиции может не работать.



Повторное воспроизведение фрагмента (от А до В)

DVD CD

1 Нажмите кнопку **INFO** два раза.

DVD EN 1/3 OFF/ 02 OFF

2 Нажмите кнопку **▶** для перемещения к значку **OFF**.

DVD EN 1/3 OFF/ 02 OFF

3 Нажмите кнопку **▼** до отображения надписи **A-** и нажмите кнопку **ENTER**

DVD EN 1/3 OFF/ 02 A-

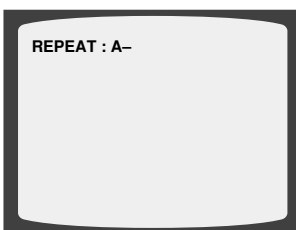

4 Нажмите кнопку **ENTER** в конце раздела

DVD EN 1/3 OFF/ 02 A-B

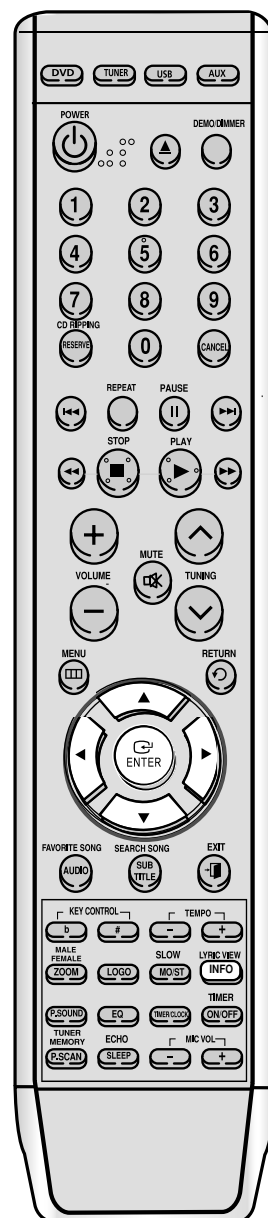
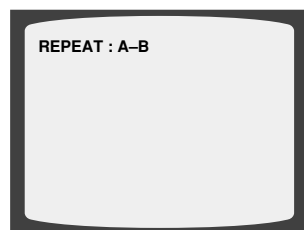

Воспроизведение файлов JPEG

Функция поворота и отражения

Нажмите кнопки со стрелками **▲**, **▼**, **◀**, **▶** во время воспроизведения.



Исходное изображение

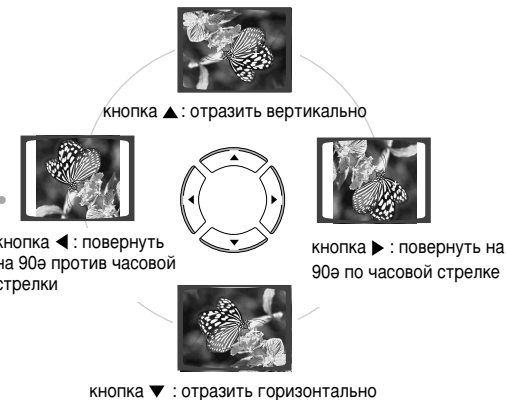

Примечание

- Повторное воспроизведение A-B не работает на дисках с файлами MP3 или JPEG.
- Повторное воспроизведение A-B не работает и с USB-устройствами.

Использование меню диска

Вы можете использовать меню для выбора языка звуковых дорожек, профиля и т.д. Содержание меню различных DVD-дисков может отличаться.

1 В режиме останова нажмите кнопку **MENU**.



2 Нажмите кнопки ▲, ▼ для перемещения к пункту “Меню диска” и нажмите кнопку **ENTER**.

- При попытке выбора меню на диске, который его не поддерживает, на экране появится сообщение “This menu is not supported”.



3 Нажмите кнопки ▲, ▼, ◀, ▶ для выбора желаемого пункта.



4 Нажмите кнопку **ENTER**.

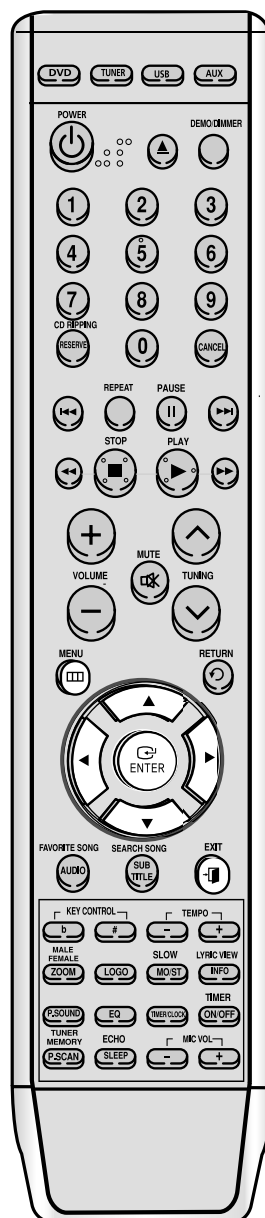

Использование меню КОМПОЗИЦИИ

У DVD-дисков с несколькими композициями вы можете просматривать различные меню для каждого фильма. В зависимости от диска, эта функция может либо не работать, либо работать по-другому.

DVD

1 В режиме останова нажмите кнопку **MENU**.



2 Нажмите кнопку ▲ ▼ для перемещения к пункту “Меню сюжета”.



3 Нажмите кнопку **ENTER**.

- Появится меню композиции.



Примечание

- Для прямого вызова меню композиций вы можете использовать кнопку TITLE MENU на пульте дистанционного управления.

Чтобы выйти из меню настройки, нажмите кнопку **MENU** или **EXIT**.

РЕЖИМ РАБОТЫ

Установить язык

По умолчанию языком экранного меню установлен английский язык.

1 В режиме останова нажмите кнопку **MENU**.



2 Нажмите кнопки **▼** для перемещения к пункту "Настройки" и нажмите кнопку **ENTER**.

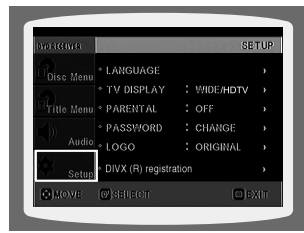

3 Нажмите кнопку **ENTER**.



4 Нажмите кнопки **▲**, **▼** для выбора желаемого пункта, а затем нажмите кнопку **ENTER**.



5 Нажмите кнопки **▲**, **▼** для выбора желаемого языка, а затем нажмите кнопку **ENTER**.

• При смене языка на English и завершении настроек, экранное меню отобразится на английском языке.



Примечание

• Для выбора иного языка, выберите пункт OTHER и введите код языка вашей страны. Коды языков различных стран смотрите на странице 34. Может быть выбран язык звуковой дорожки, субтитров и меню диска.

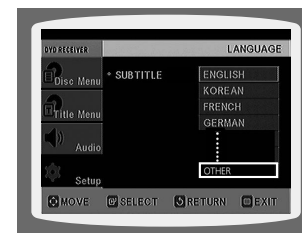

Выбор языка экранного меню



Выбор языка звуковой дорожки (записанного на диске)



Выбор языка субтитров (записанного на диске)



Выбор языка меню диска (записанного на диске)

* Если выбранный язык не записан на диске, язык меню не сменится.

Нажмите кнопку **RETURN**, чтобы вернуться на предыдущий уровень.

Чтобы выйти из меню настройки, нажмите кнопку **MENU** или **EXIT**.

Перечень языковых кодов

Введите подходящий кодовый номер для начальных настроек аудиозаписи диска "Disc Audio", субтитров диска "Disc Subtitle" и/или меню диска "Disc Menu" (См. страницу 31).

Код	Язык	Код	Язык	Код	Язык	Код	Язык
1027	Afar	1181	Frisian	1334	Latvian, Lettish	1506	Slovenian
1028	Abkhazian	1183	Irish	1345	Malagasy	1507	Samoa
1032	Afrikaans	1186	Scots Gaelic	1347	Maori	1508	Shona
1039	Amharic	1194	Galician	1349	Macedonian	1509	Somali
1044	Arabic	1196	Guarani	1350	Malayalam	1511	Albanian
1045	Assamese	1203	Gujarati	1352	Mongolian	1512	Serbian
1051	Aymara	1209	Hausa	1353	Moldavian	1513	Siswati
1052	Azerbaijani	1217	Hindi	1356	Marathi	1514	Sesotho
1053	Bashkir	1226	Croatian	1357	Malay	1515	Sundanese
1057	Byelorussian	1229	Hungarian	1358	Maltese	1516	Swedish
1059	Bulgarian	1233	Armenian	1363	Burmese	1517	Swahili
1060	Bihari	1235	Interlingua	1365	Nauru	1521	Tamil
1069	Bislama	1239	Interlingue	1369	Nepali	1525	Tegulu
1066	Bengali; Bangla	1245	Inupiak	1376	Dutch	1527	Tajik
1067	Tibetan	1248	Indonesian	1379	Norwegian	1528	Thai
1070	Breton	1253	Icelandic	1393	Occitan	1529	Tigrinya
1079	Catalan	1254	Italian	1403	(Afan) Oromo	1531	Turkmen
1093	Corsican	1257	Hebrew	1408	Oriya	1532	Tagalog
1097	Czech	1261	Japanese	1417	Punjabi	1534	Setswana
1103	Welsh	1269	Yiddish	1428	Polish	1535	Tonga
1105	Danish	1283	Javanese	1435	Pashto, Pushto	1538	Turkish
1109	German	1287	Georgian	1436	Portuguese	1539	Tsonga
1130	Bhutani	1297	Kazakh	1463	Quechua	1540	Tatar
1142	Greek	1298	Greenlandic	1481	Rhaeto-Romance	1543	Twi
1144	English	1299	Cambodian	1482	Kirundi	1557	Ukrainian
1145	Esperanto	1300	Kannada	1483	Romanian	1564	Urdu
1149	Spanish	1301	Korean	1489	Russian	1572	Uzbek
1150	Estonian	1305	Kashmiri	1491	Kinyarwanda	1581	Vietnamese
1151	Basque	1307	Kurdish	1495	Sanskrit	1587	Volapuk
1157	Persian	1311	Kirghiz	1498	Sindhi	1613	Wolof
1165	Finnish	1313	Latin	1501	Sangro	1632	Xhosa
1166	Fiji	1326	Lingala	1502	Serbo-Croatian	1665	Yoruba
1171	Faeroese	1327	Laothian	1503	Singhalese	1684	Chinese
1174	French	1332	Lithuanian	1505	Slovak	1697	Zulu

Настройка формата экрана телевизора

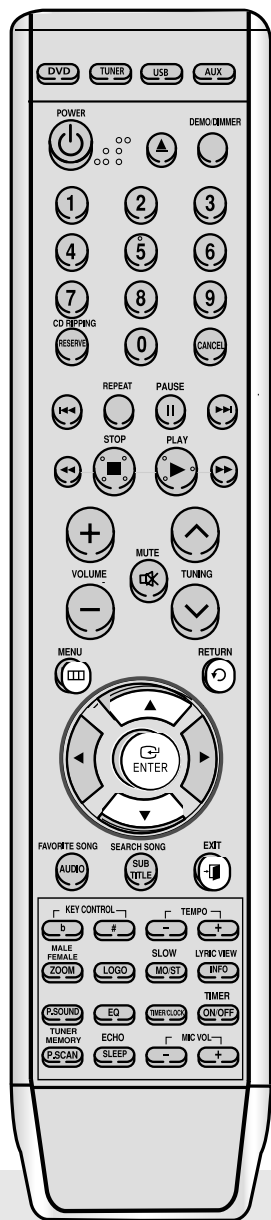

1 В режиме останова нажмите кнопку **MENU**.



2 Нажмите кнопки ▼ для перемещения к пункту "Настройки" и нажмите кнопку **ENTER**.



3 Нажмите кнопки ▼ для перемещения к пункту "ТВ ЭКРАН", затем нажмите кнопку **ENTER**.



4 Нажмите кнопки ▲, ▼ для выбора желаемого пункта, затем нажмите кнопку **ENTER**.

• По завершении настройки, вы вернетесь к предыдущему экрану.

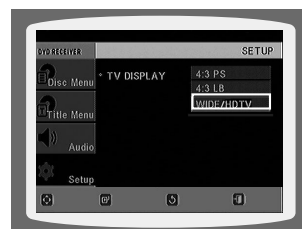

Настройка формата (размера) экрана телевизора

Соотношение горизонтального и вертикального размера обычных телевизоров - 4:3, в то время как у широкоэкранных телевизоров и телевизоров высокой четкости - 16:9. Это отношение называется форматом изображения. При воспроизведении DVD-дисков записанных в другом размере экрана, необходимо будет настроить формат изображения для заполнения экрана телевизора или монитора.

* Для стандартных телевизоров выберите либо "4:3LB" либо "4:3PS" в соответствии с личными предпочтениями. Для широкоформатных телевизоров выберите значение "16:9".

ШИРОКИЙ

: Выберите это значение для просмотра изображения формата 16:9 в полноэкранном режиме на вашем широкоэкранном телевизоре.

• Насладитесь широкоформатным изображением.



Формат 4:3LB (4:3 Letter box)

: Выберите это значение для воспроизведения изображения формата 16:9 с полями на обычном телевизоре.

• Сверху и снизу экрана будут видны черные полосы.

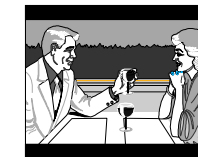

Формат 4:3PS (4:3 Pan&Scan)

: Выберите это значение для воспроизведения изображения формата 16:9 на обычном телевизоре в режиме панорамирования..

• Вы сможете увидеть только центральную часть изображения, боковые стороны изображения формата 16:9 обрезаются.



Примечание

• Невозможно просмотреть в широкоэкранном режиме DVD-диск с изображением формата 4:3.
• Так как DVD-диски записываются в различных форматах изображения, они могут по-разному смотреться в зависимости от программного обеспечения, формата телевизора и настройки формата его изображения.

Нажмите кнопку **RETURN**, чтобы вернуться на предыдущий уровень.

Чтобы выйти из меню настройки, нажмите кнопку **MENU** или **EXIT**.

Настройка родительского контроля (уровня оценок)

Используйте функцию родительского контроля для предотвращения просмотра детьми DVD-дисков с жестокими сценами или предназначенных для взрослых.

1 Press **MENU** button in the stop mode.



2 Нажмите кнопки ▼ для перемещения к пункту “Настройки” и нажмите кнопку **ENTER**.



3 Нажмите кнопки ▼ для перемещения к пункту “ЗАЩИТА” и нажмите кнопку **ENTER**.

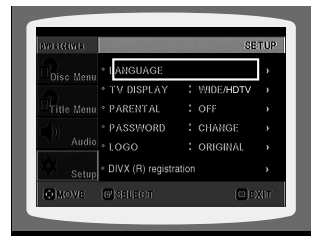

4 Нажмите кнопки ▲, ▼ для выбора желаемого уровня оценок, затем нажмите кнопку **ENTER**.

- При выборе уровня 6, вы не сможете просматривать DVD-диски с содержанием уровня 7 и более.
- Большой уровень находится ближе к жестокому или взрослому содержанию.



5 Введите пароль и нажмите кнопку **ENTER**.

- По умолчанию пароль равен “7890”.
- По завершении настройки, вы вернетесь к предыдущему экрану.

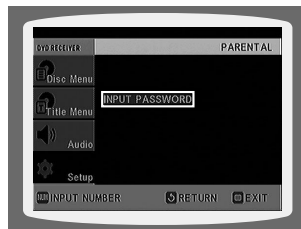

Примечание

- Эта функция работает, только если DVD-диск содержит информацию по установке пароля включения.

Нажмите кнопку **RETURN**, чтобы вернуться на предыдущий уровень.

Нажмите кнопку **CANCEL** для отмены ошибочного номера при вводе пароля.

Чтобы выйти из меню настройки, нажмите кнопку **MENU** или **EXIT**.

Установка пароля

Вы можете установить пароль для настройки родительского контроля (уровня оценок).

1 Press **MENU** button in the stop mode.



2 Нажмите кнопки ▼ для перемещения к пункту “Настройки” и нажмите кнопку **ENTER**.

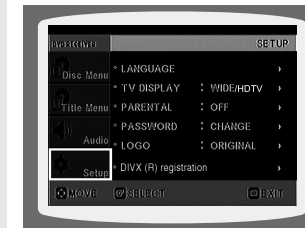

3 Нажмите кнопки ▼ для перемещения к пункту “ПАРОЛЬ” и нажмите кнопку **ENTER**.



4 Нажмите кнопку **ENTER**.



5 Введите пароль и нажмите кнопку **ENTER**.

- Введите старый пароль и новый пароль с подтверждением.
- Настройка завершена.

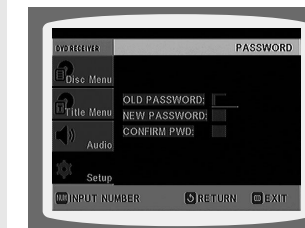

Примечание

- По умолчанию пароль равен “7890”.

Если вы забыли пароль для установки уровня ограничения доступа, сделайте следующее:

- Когда плеер находится в режиме отсутствия диска, подержите нажатой кнопку **TUNING MODE/** на основном устройстве дольше 5 секунд. На дисплее появится надпись “INITIALIZE”, и все настройки вернуться к установленным по умолчанию значениям.
- Нажмите кнопку **POWER**.

Использование функции **RESET** уничтожит все сохраненные настройки. Используйте это только в случае необходимости.

Настройка фонового изображения

JPEG DVD

При просмотре DVD-дисков или компакт диска с фотографиями JPEG, вы можете установить любое изображение в качестве фонового.

Настройка фонового изображения

1 Во время воспроизведения нужного изображения, нажмите кнопку **PAUSE**.

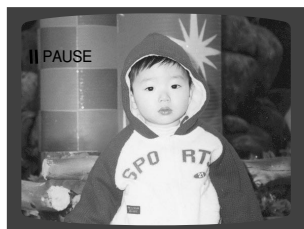

2 Нажмите кнопку **LOGO**.

• На телеэкране появится надпись "LOGO COPY DATA".

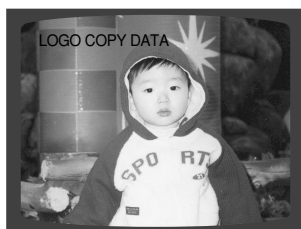

3 Электропитание отключится и затем снова включится, и диск начнет проигрываться автоматически.

• Выбранный файл будет воспроизведен.



Выберите этот пункт для установки изображения с логотипом Samsung в качестве фона.



Выберите этот пункт для установки в качестве фона своего изображения.

To Change the Wallpaper

1 В режиме останова нажмите кнопку **MENU**.



2 Нажмите кнопки **▼** для перемещения к пункту "Настройки" и нажмите кнопку **ENTER**.

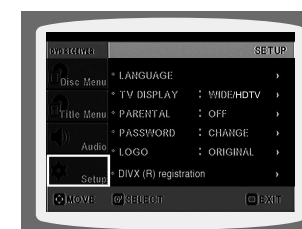

3 Нажмите кнопки **▼** для перемещения к пункту "ЛОГОТИП" и нажмите кнопку **ENTER**.



4 Нажмите **▼** для выбора желаемого пункта "ПОЛЬЗ." и нажмите **ENTER**.

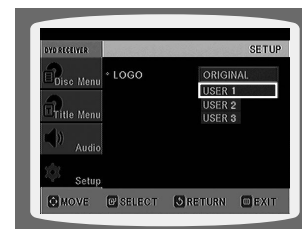

5 Нажмите кнопку **MENU** для выхода из экрана настроек.

Нажмите кнопку **RETURN**, чтобы вернуться на предыдущий уровень.

Чтобы выйти из меню настройки, нажмите кнопку **MENU** или **EXIT**.

НАСТРОЙКИ

Настройка функции DRC (Dynamic Range Compression)

Вы можете использовать эту функцию для наслаждения звуком Dolby Digital во время просмотра фильмов ночью с небольшой громкостью.



1 В режиме останова нажмите кнопку **MENU**.



2 Нажмите кнопки **▼** для перемещения к пункту “Звук” и нажмите кнопку **ENTER**.



3 Если выбрано “DRC”, нажмите **ENTER**.



4 Нажмите кнопку **▲, ▼** для настройки функции DRC.

• С каждым нажатием кнопки **▲** эффект будет усиливаться, а с каждым нажатием кнопки **▼** - уменьшаться.



Нажмите кнопку **RETURN**, чтобы вернуться на предыдущий уровень.

Чтобы выйти из меню настройки, нажмите кнопку **MENU** или **EXIT**.

Настройка синхронизации аудио- и видеосигнала

При подключении к цифровому телевизору изображение может отставать от звука. В этом случае настройте задержку по времени в соответствии с изображением.

1 Press the **MENU** button in the stop mode.

• Появится меню настройки.



2 Нажмите кнопки **▲, ▼** для перемещения к пункту “Звук” и нажмите кнопку **ENTER**.

• Появится меню AUDIO.



3 Нажмите кнопки **▲, ▼** для перемещения к пункту “AV-SYNC” и нажмите кнопку **ENTER**.

• Появится экран AV-SYNC.



4 Нажмите кнопки **▲, ▼** для выбора времени задержки синхронизации изображения и звука, затем нажмите кнопку **ENTER**.

• Вы можете установить время задержки звука от 0 до 90 мс. Выберите оптимальное значение.

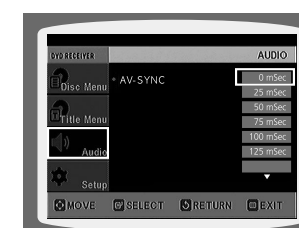

Нажмите кнопку **RETURN**, чтобы вернуться на предыдущий уровень.

Чтобы выйти из меню настройки, нажмите кнопку **MENU** или **EXIT**.

ВОСПРОИЗВЕДЕНИЕ ДИСКА DVD-OK (КАРАОКЕ)

Находясь дома, вы можете почувствовать себя, как в баре караоке. Вы можете смотреть видео и петь под аккомпанемент, при этом на экране вам будет показываться текст песни.

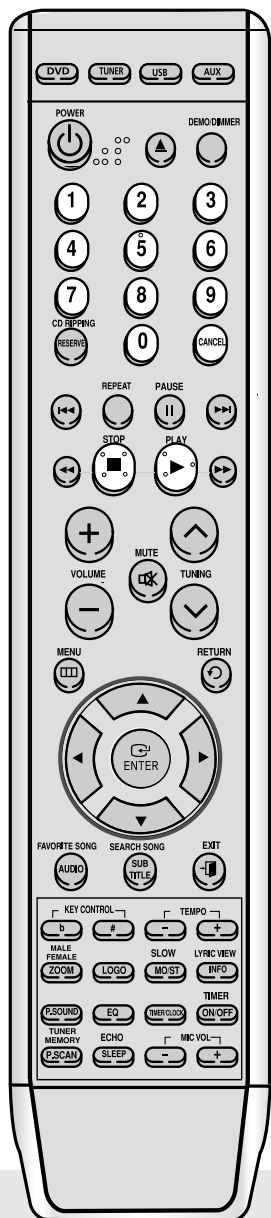

1 С помощью цифровых кнопок (0-9) можно выбрать песню для воспроизведения.

- В верхней части дисплея отображаются номер и название песни.

2 Нажмите кнопку **PLAY(▶)**.

- Номер и название песни появятся на экране телевизора, начнется воспроизведение аккомпанемента.



Если вы ввели неверный номер песни

- Нажмите кнопку **CANCEL**.

Для остановки аккомпанемента

- Нажмите кнопку **СТОП**.

Подключение микрофона

Находясь дома, вы можете почувствовать себя, как в баре караоке. Смотрите видеоклип, читайте текст песни на экране телевизора и подпевайте под аккомпанемент.

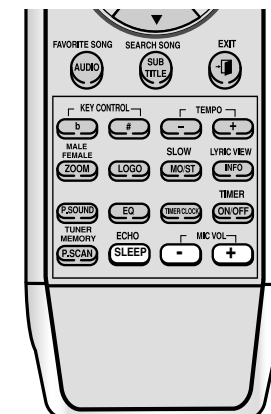
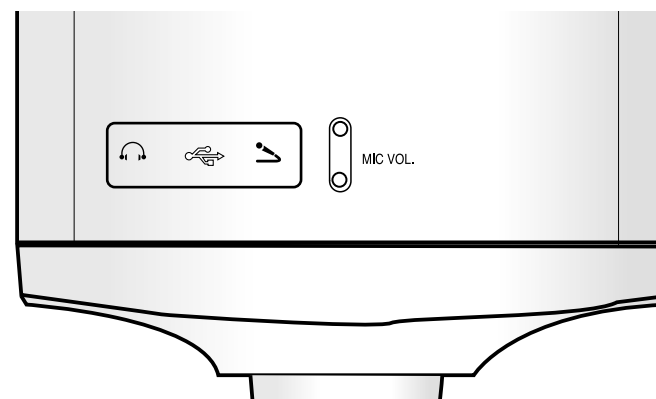

1 Подсоедините микрофон к микрофонному гнезду передней панели.а

- Можно подключить два микрофона одновременно.

2 С помощью кнопки **MIC VOL** отрегулируйте чувствительность микрофона

3 С помощью кнопки **ECHO** отрегулируйте глубину реверберации.

- Нажмите кнопку **ECHO** для выбора функции ECHO1, ECHO2 или ECHO OFF (отключено).

Примечание

- Если во время использования функции караоке слышны посторонние звуки (свист или вой), отведите микрофон в сторону от громкоговорителей. Можно также уменьшить чувствительность микрофона или громкость громкоговорителей.
- Когда выбрана настройка HDMI AUDIO ON (вкл), микрофон не работает.



РЕЗЕРВИРОВАНИЕ ПЕСНИ



Вариант 1>

- 1 В режиме остановки или воспроизведения **нажмите кнопку (0~9)** для выбора песни.
- 2 Нажмите кнопку **RESERVE**.

Вариант 2>

- 1 В списке search song нажмите кнопку **▲, ▼, ◀, ▶** для выбора песни.
- 2 Нажмите кнопку **RESERVE**.

Вариант 3>

- 1 В списке Favorite нажмите кнопку **▲, ▼, ◀, ▶** для выбора песни.
- 2 Нажмите кнопку **RESERVE**.

РЕЗЕРВИРОВАНИЕ АККОМПАНЕМЕНТА

При воспроизведении аккомпанеента, вы можете указать, какую песню вы хотите петь следующей.

1 С помощью кнопки ЦИФРАМИ (0~9) введите номер песни, которую вы хотите зарезервировать для исполнения по окончании текущей.

2 Нажмите кнопку **RESERVE**.

Следующая песня зарезервирована.

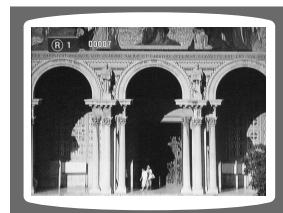

Чтобы отменить резервирование

1. Введите номер зарезервированной песни.
2. Нажмите кнопку **CANCEL**.

Примечание

- Функция ПОВТОРА не будет действовать, если во время воспроизведения диска dvd-ok вы воспользуетесь функцией резервирования.
- Можно сохранить в памяти не более десяти композиций.



ПРИОРИТЕТ ПРИ ВОСПРОИЗВЕДЕНИИ АККОМПАНЕМЕНТА

Даже если уже зарезервирована какая-либо песня, вы можете сделать так, чтобы система воспроизвела аккомпанемент для той песни, которую вы захотели спеть первой.

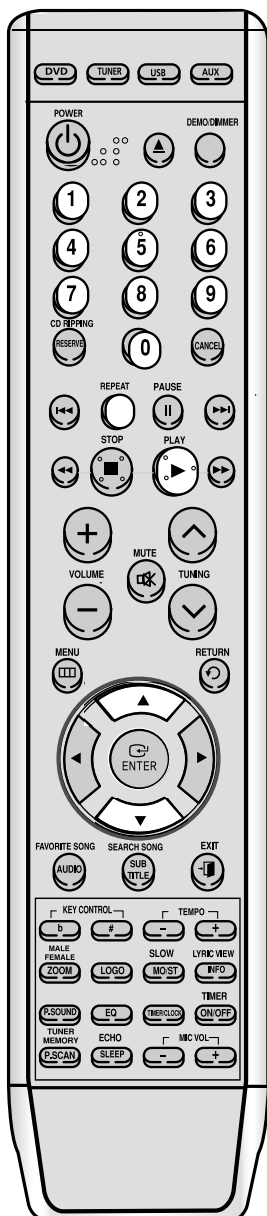

1 В режиме остановки с помощью кнопки ЦИФРАМИ (0~9) выберите номер песни, которую вы хотите воспроизвести.



2 Нажмите кнопку **PLAY (▶)**.

ПОВТОР ДЛЯ ДИСКОВ DVD-OK

1 В режиме остановки или во время звучания аккомпанеента нажмите кнопку **REPEAT**.



2 Нажмите кнопку **▲, ▼** для выбора состояния режима **REPEAT**.

3 При каждом нажатии кнопки режимы изменяются в следующем порядке.

Normal ↔ [R] ↔ [ALL] ↔ [R]

Normal: Повтор выключен

1: Повтор выбранной песни

ALL: Повтор всех песен

R: Повтор песен в произвольном порядке

Примечание

- Функция ПОВТОРА не будет действовать, если во время воспроизведения диска DVD-OK вы воспользуетесь функцией РЕЗЕРВИРОВАНИЯ.



Функция Karaoke Установка

- Эта функция состоит из двух режимов: Караоке и Настройки
- В режиме Караоке можно выбрать Поиск песни/Списки любимых песен/Игра "Лучший певец"
- В режиме Настройки можно выбрать: Бэк-вокал/Фанфары/Уровень оценки/Тень/Язык

1. Нажмите кнопку MENU в режиме Stop.
2. Нажмите кнопку ▲, ▼ чтобы выбрать нужный режим (Karaoke/ Setup), а затем нажмите кнопку ▲, ▼, ◀, ▶ чтобы выбрать нужный пункт.

Выбор бэк-вокала

Для бэк-вокала можно установить значение Вкл. или Выкл.



1 Загрузите диск DVD-OK.

2 Нажмите кнопку MENU.

3 Нажмите кнопку ▲, ▼, ◀, ▶ для выбора **Настройки** → **Бэк-вокал**.

4 Нажмите кнопку ▲, ▼ Для выбора нужного пункта, а затем нажмите кнопку ENTER.



Параметр изменяется следующим образом: Вкл→Выкл.

Примечание

- При использовании функции управления тональностью во время воспроизведения песни в сопровождении хора звук хора не будет слышен.
- Функция бэк-вокала может не работать в зависимости от информации, записанной на диске.

Настройка функции фанфары

Вы можете сделать так, чтобы по окончании вашего пения прозвучали фанфары.

1 Загрузите диск DVD-OK.

2 Нажмите кнопку MENU.

3 Нажмите кнопку ▲, ▼, ◀, ▶ для выбора **Настройки** → **Фанфары**.

4 Нажмите кнопку ▲, ▼ Для выбора нужного пункта, а затем нажмите кнопку ENTER.

Параметр изменяется следующим образом: Вкл→Выкл.



Настройка оценки

Вы можете заранее установить шкалу, по которой будут выставляться оценки за исполнение.

1 Загрузите диск DVD-OK.

2 Нажмите кнопку MENU.

3 Нажмите кнопку ▲, ▼, ◀, ▶ для выбора **Настройки** → **Уровень оценки**.

4 Нажмите кнопку ▲, ▼ Для выбора нужного пункта, а затем нажмите кнопку ENTER.

Параметр изменяется следующим образом: Выкл. → Легкий → Средний → Трудный



Примечание

"Примечание : функция фанфар не работает, если уровень оценки ниже 60 баллов."



Функция Karaoke Установка (продолжение)

Установка тени для текста песни

Вы можете сделать так, чтобы слова песни, которые нужно петь в данный момент, выделялись затенением.



1 Загрузите диск DVD-OK.

2 Нажмите кнопку MENU.

3 Нажмите кнопку ▲, ▼, ◀, ▶ для выбора **Настройки** → **Тень**.

4 Нажмите кнопку ▲, ▼ для выбора режима Вкл./Выкл. для всплывающего меню, и кнопку ENTER для выбора нужного пункта меню.



Параметр изменяется следующим образом: Вкл.→Выкл.

Установка языка

Можно выбрать язык экранного меню (английский или русский).

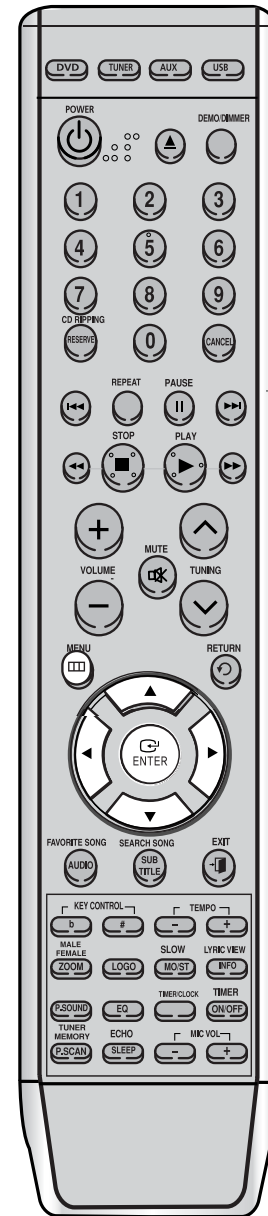

1 Загрузите диск DVD-OK.

2 Нажмите кнопку MENU.

3 Нажмите кнопку ▲, ▼, ◀, ▶ для выбора **Настройки** → **Язык**.

4 Нажмите кнопку ▲, ▼ для выбора режима **Английский/Русский** для всплывающего меню, и кнопку ENTER для выбора нужного пункта меню.



Параметр изменяется следующим образом: Английский→Русский

DVD-OK



Функция поиска песни

Вы можете легко найти нужную песню по информации на экране, не заглядывая в песенник. При нажатии кнопки (◀, ▶) в режиме перечня песен выполняется перемещение на одну страницу. При нажатии кнопки ▲, ▼ выполняется перемещение на одну песню.

Структура меню поиска песен

Раздел	Подраздел	Алфавит
Русские	Название	А ~ Я, 1~0
Украинские	Исполнитель	А ~ Я, 1~0
Иностранные		А ~ Я, 1~0
Дуэты	Название	
Жанры	Рок	
	Шансон	
	Народные	
	Барды	
Хиты	Романсы	
	Современные	
	70-80 гг.	
	Детские	
	Патриотические	



Выбор языка и поиск

1 В режиме останова нажмите кнопку **SEARCH SONG** (поиск песни). Нужный язык можно также выбрать в режиме **MENU** (меню) с помощью кнопок ▲, ▼, ◀, ▶.

2 Нажмите **красную** кнопку, затем нажмите кнопку ▲, ▼ для выбора нужного языка.

3 Нажмите **зелёную** кнопку, затем нажмите кнопку ▲, ▼ для выбора пункта Название или исполнителю.

- Можно выбрать следующие языки: Русские → Украинские → Иностранные.
- В это время нажмите кнопку **RETURN** для перехода к списку песен снизу.

4 Нажмите **желтую** кнопку для перехода к алфавиту и нажмите кнопку ▲, ▼ для выбора символа.

5 Нажмите **синюю** кнопку, затем нажмите кнопки ▲, ▼ для перехода к дополнительным параметрам.

6 Нажмите кнопку **ENTER** для перехода к списку песен, а затем нажмите кнопку ▼, ▲ для выбора необходимой песни.

7 Нажмите кнопку **PLAY** для воспроизведения выбранной песни.



Выход из экранного меню поиска песни

Нажмите кнопку **EXIT**.

DVD-OK



Функция поиска песни (продолжение)

Вы можете легко найти нужную песню по информации на экране, не заглядывая в песенник.

Поиск песни для исполнения дуэтом

1 В режиме остановки нажмите кнопку **SEARCH SONG** или в режиме меню нажмите кнопку **▲, ▼, ◀, ▶** для выбора араоке → Поиск песни

2 Нажмите **красную** кнопку, затем нажмите кнопку **▲, ▼** для выбора пункта Дуэты.

- В это время нажмите кнопку **RETURN** для перехода к списку песен снизу.

3 Нажмите кнопку **зелёную** для выбора элемента Название.



4 Нажмите **желтую** кнопку для перехода к алфавиту и нажмите кнопку **▲, ▼** для выбора символа.

5 Нажмите **синюю** кнопку, затем нажмите кнопки **▲, ▼** для перехода к дополнительным параметрам.

6 Нажмите кнопку **ENTER** для перехода к списку песен, а затем нажмите кнопку **▼, ▲** для выбора необходимой песни.

7 Нажмите кнопку **PLAY** для воспроизведения выбранной песни.

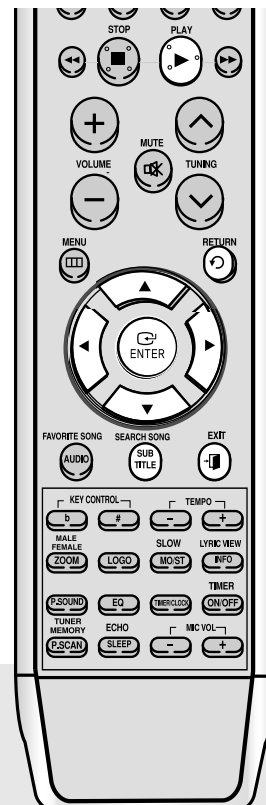

Выход из экранного меню поиска песни

Нажмите кнопку **EXIT**.

Поиск по жанру

1 В режиме остановки нажмите кнопку **SEARCH SONG** или в режиме меню нажмите кнопку **▲, ▼, ◀, ▶** для выбора араоке → Поиск песни

2 Нажмите **красную** кнопку, затем нажмите кнопку **▲, ▼** для выбора пункта Жанры.

- В это время нажмите кнопку **RETURN** для перехода к списку песен снизу.

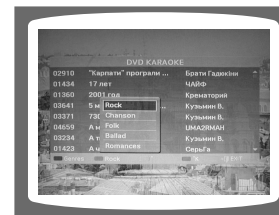

4 Нажмите **желтую** кнопку для перехода к алфавиту и нажмите кнопку **▲, ▼** для выбора символа.

5 Нажмите **синюю** кнопку, затем нажмите кнопки **▲, ▼** для перехода к дополнительным параметрам.

6 Нажмите кнопку **ENTER** для перехода к списку песен, а затем нажмите кнопку **▼, ▲** для выбора необходимой песни.

7 Нажмите кнопку **PLAY** для воспроизведения выбранной песни.

3 Нажмите **зелёную** кнопку для перехода к дополнительным параметрам, а затем нажмите кнопку **▲, ▼** для выбора популярной песни.

- Можно выбрать список песен из следующих категорий: Рок → Шансон → Народные → Барды → Романсы

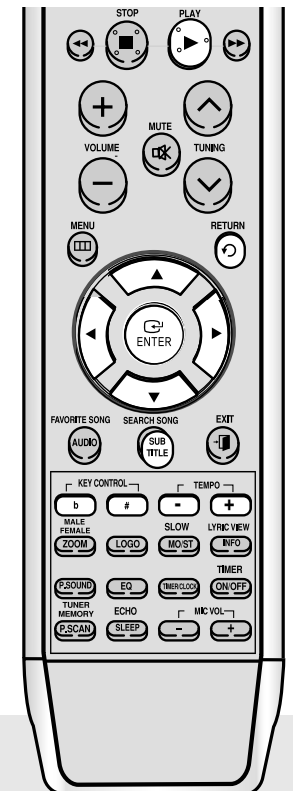

Выход из экранного меню поиска песни

Нажмите кнопку **EXIT**.

DVD-OK

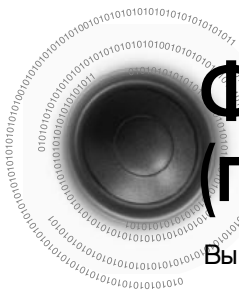

Функция поиска песни (продолжение)

Вы можете легко найти нужную песню по информации на экране, не заглядывая в песенник.

Поиск по популярным песням

1 В режиме остановки нажмите кнопку **SEARCH SONG** или в режиме меню нажмите кнопку **▲, ▼, ◀, ▶** для выбора араоке → Поиск песни



2 Нажмите **красную** кнопку, затем нажмите кнопку **▲, ▼** для выбора пункта Жанры.

• В это время нажмите кнопку **RETURN** для перехода к списку песен снизу.

3 Нажмите **зелёную** кнопку для перехода к дополнительным параметрам, а затем нажмите кнопку **▲, ▼** для выбора популярной песни.

• Можно выбрать список песен из следующих категорий: Современные → 70-80 гг → Детские → Патриотические.

4 Нажмите **желтую** кнопку для перехода к алфавиту и нажмите кнопку **▲, ▼** для выбора символа.

5 Нажмите **синюю** кнопку, затем нажмите кнопки **▲, ▼** для перехода к дополнительным параметрам.

6 Нажмите кнопку **ENTER** для перехода к списку песен, а затем нажмите кнопку **▼, ▲** для выбора необходимой песни.

7 Нажмите кнопку **PLAY** для воспроизведения выбранной песни.

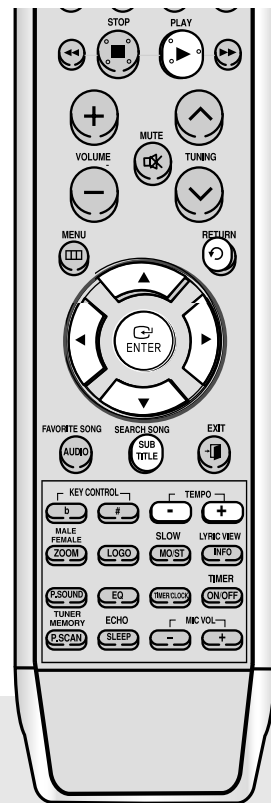

Выход из экранного меню поиска песни

Нажмите кнопку **EXIT**.



ФУНКЦИЯ «ЛЮБИМАЯ ПЕСНЯ»

В списке песен «любимые 1, 2 или 3» можно сохранить песни, которые вам нравятся или которые вы часто поете, так что вы сможете легко находить и петь любимые песни. В каждом списке песен «любимые» можно сохранить до 50 песен.

Сохранение любимой песни

Вариант 1>

- 1 В режиме остановки нажмите кнопку **FAVORITE SONG**.
 - В режиме меню с помощью кнопок управления курсором **▲, ▼, ◀, ▶** выберите пункт Списки любимых песен.
2. Нажмите **красную, зелёную, синюю** кнопки для выбора местоположения сохранения: **ЛЮБИМЫЕ 1, 2, 3**.
3. Нажмите **номерную кнопку (0~9)** для ввода номера нужной песни.
4. Нажмите кнопку **FAVORITE SONG**, чтобы сохранить номер песни в списке любимых песен.

Вариант 2>

1. Выберите функцию Поиск песни.
2. Выберите песню и нажмите кнопку **FAVORITE SONG** для выбора параметра В «Любимые».
3. Выберите местоположение Favorite и нажмите кнопку **ENTER**.

Вариант 3>

1. Во время воспроизведения нажмите кнопку **PAUSE (II)**.
2. Нажмите кнопку **FAVORITE SONG**.
3. Нажмите кнопку **▲, ▼** для выбора списка любимых песен, в который требуется сохранить песню.
4. Нажмите кнопку **ENTER** для сохранения песни.



Удаление любимой песни

1. Кнопку **FAVORITE SONG** в режиме остановки или воспользуйтесь кнопкой **▲, ▼, ◀, ▶** для выбора Караоке → Списки любимых песен на экране меню.
2. Для выбора нужного списка любимых песен воспользуйтесь **красной, зелёной, или синей** кнопками.
3. Выберите песню, которую необходимо удалить и нажмите кнопку **CANCEL**.



DVD-OK



ФУНКЦИЯ “ЛЮБИМАЯ ПЕСНЯ” (продолжение)

В списке песен “любимые 1, 2 или 3” можно сохранить песни, которые вам нравятся или которые вы часто поете, так что вы сможете легко находить и петь любимые песни. В каждом списке песен “любимые” можно сохранить до 50 песен.



Функция просмотра текстов песен

Можно просматривать текст текущей песни.

Исполнение любимой песни

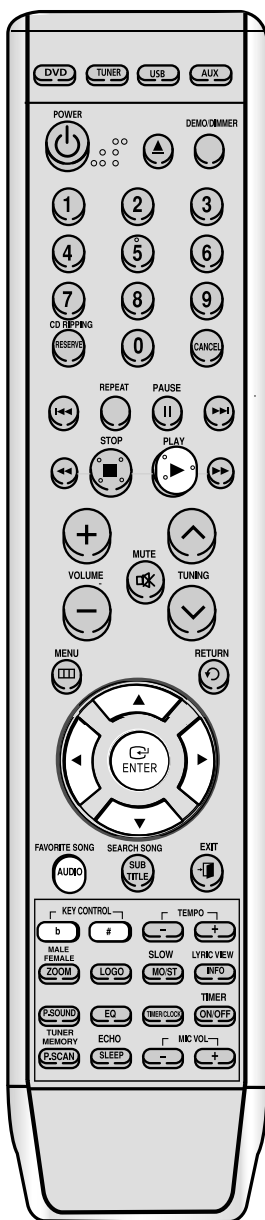

1 В режиме остановки нажмите кнопку **FAVORITE SONG** или с помощью кнопок **▲, ▼, ◀, ▶** в режиме **MENU** (меню) выберите **Karaoke → Favorite lists**.

2 Для выбора нужного списка любимых песен воспользуйтесь **красной, зелёной, или синей** кнопками.



3 Нажмите кнопку **▲, ▼** для выбора необходимой песни.

4 Нажмите кнопку **PLAY** для воспроизведения выбранной песни.

1 Воспроизведение песни после выбора режима остановки/любимой песни/поиска песни/игры “Лучший певец”.

2 Нажмите кнопку “Пауза”, а затем кнопку **LYRIC VIEW**.

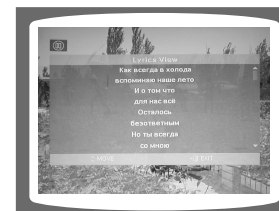

3 С помощью кнопок **ВВЕРХ/ВНИЗ** перейдите к тексту нужной песни.

Для выхода из режима просмотра текстов песен нажмите кнопку **EXIT**.

Выход из экранного меню любимых песен

Нажмите кнопку **EXIT**.

DVD-OK



УПРАВЛЕНИЕ ТОНАЛЬНОСТЬЮ/ Изменение темпа мелодии

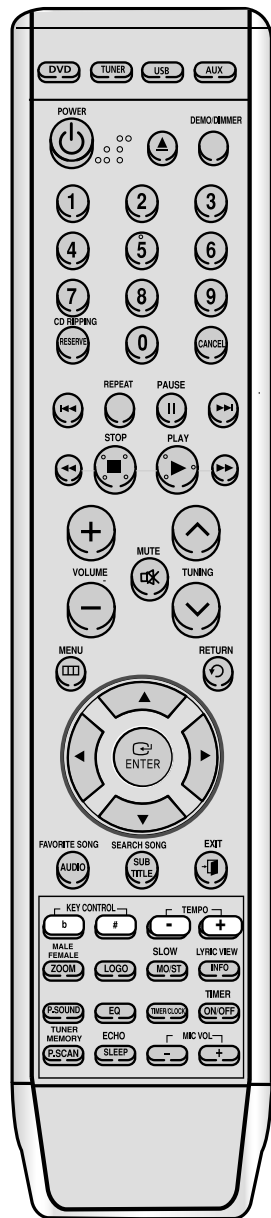

УПРАВЛЕНИЕ ТОНАЛЬНОСТЬЮ

Во время воспроизведения нажимайте кнопки **KEY CONTROL** b, . # .

- При каждом нажатии # кнопки тональность повышается, а при нажатии b кнопки - понижается.



Изменение темпа мелодии

Во время воспроизведения нажимайте кнопки **ТЕМПО** -, +.

- При каждом нажатии + кнопки темп ускоряется, а при нажатии - кнопки - замедляется.



ФУНКЦИЯ Игра "Лучший певец"

- Можно создать команду для участия в конкурсе пения.
- Можно создать конкурс пения, в котором будет до 5 раундов, и в котором одновременно могут принимать участие до трех команд.
- Одна команда может выбрать первый, третий или пятый раунд конкурса, в котором соревнуются 2 или 3 команды.

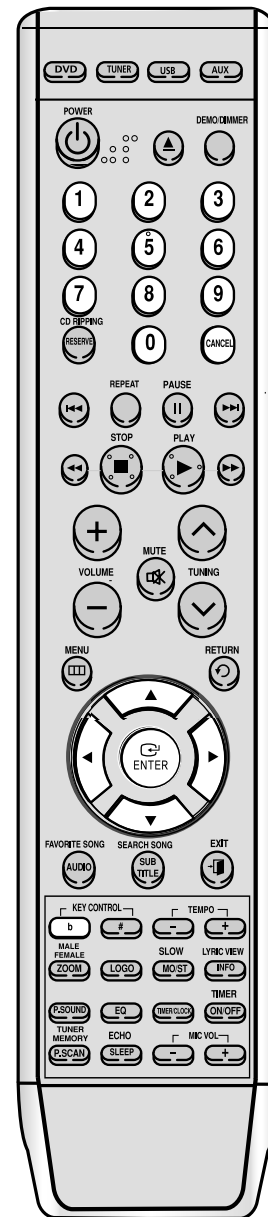

1 Нажмите кнопку **MENU** в режиме остановки.

2 Нажмите кнопку **▲, ▼, ◀, ▶** для выбора **Карaoke-Игра "Лучший певец"**.

Запуск функции игра "Лучший певец"

1 Выберите режим **Игра "Лучший певец"**.

2 Нажмите кнопку **▲, ▼, ◀, ▶** чтобы переместиться в команду или в соответствующий раунд и для выбора песни.

3 Нажмите номерную кнопку (0~9) или выберите список **Search Song** для выбора песни.

4 Чтобы начать игру, нажмите **b** кнопку.

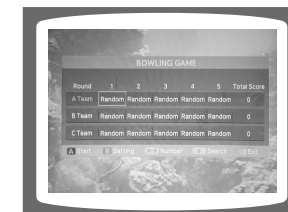

- Можно выбрать песню из любого раунда конкурса, а не ту, которая выпадает по очереди.
- Если песня не будет выбрана, будет воспроизведена случайная песня.



ФУНКЦИЯ Игра “Лучший певец” (продолжение)

Резервирование песни в режиме игра “Лучший певец”

1 В режиме “Лучший певец” нажмите номерные кнопки (0~9) для выбора песни.

• В режиме “Лучший певец” нажмите кнопку SEARCH SONG. Выберите песню из списка Search song.



Чтобы вернуться в режим Bowling Game, нажмите кнопку EXIT.

Настройка режима игра “Лучший певец”

1 В режиме “Лучший певец” нажмите зелёную кнопку

2 Нажмите кнопку ▲, ▼ для выбора нужного пункта (Команда, Раунд), а затем нажмите кнопку ENTER.

3 При отображении диалогового окна нажмите кнопку ▲, ▼ для выбора нужного номера, а затем нажмите кнопку ENTER.



Выбор тональности (мужской/женский голос)

Выбор тональности (мужской/женский голос)

Во время воспроизведения нажмите кнопку FEMALE (MALE).

- Каждый раз при нажатии данной кнопки происходит переключение режимов Male и Female.
- Выбирайте режим Male для исполнения песни мужским голосом, а Female - для исполнения женским голосом.

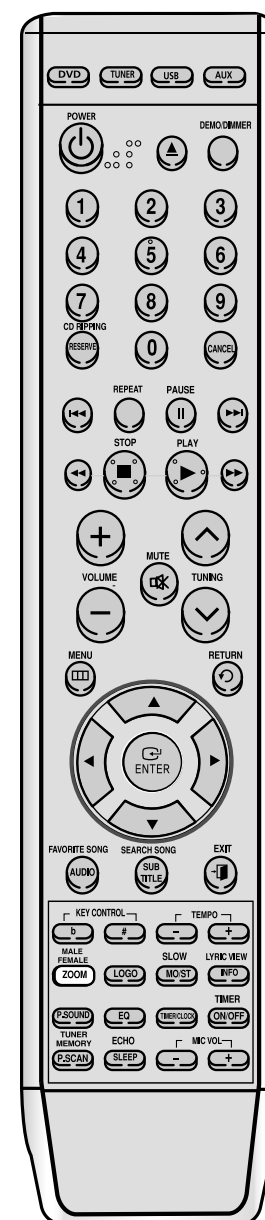

DVD-OK

Воспроизведение с USB-устройств

Вы можете проигрывать файлы MP3 с таких внешних USB-устройств, как Flash-память или жесткие диски с интерфейсом USB, предварительно подключив их к системе.

1 Подключите внешнее запоминающее USB-устройство к вашему проигрывателю.

2 Выберите режим воспроизведения USB с помощью кнопки **USB**.

Останов воспроизведения

Для останова воспроизведения нажмите кнопку STOP (■).

- Однократное нажатие кнопки останова переводит воспроизведение в режим паузы, двукратное - полностью останавливает воспроизведение.

Перед использованием USB-устройств, обратите внимание на нижеследующее.

- Некоторые типы USB-устройств не смогут воспроизводиться, даже после их подключения к проигрывателю.
- Внешние жесткие диски могут воспроизводиться, если они имеют файловую систему FAT, но не NTFS.
- Жесткие диски с интерфейсом USB 2.0 подключайте к отдельному источнику питания. Без отдельного источника питания они могут не работать.
- Если память внешнего запоминающего USB-устройства разбита на несколько сегментов, воспроизводиться смогут только файлы MP3 первого сегмента.
- Воспроизводиться могут до четырех папок.
- Файлы, защищенные технологией DRM, не воспроизводятся. Технология DRM (Digital Rights Management): технология и службы, защищающие прибыль и права правообладателей, предотвращая незаконное копирование.
- Файл формата MPEG layer 1 или 2 не будет воспроизводиться, даже если название файла будет заканчиваться на .mp3.
- USB-устройства отключайте только в режиме безопасного извлечения (значок ON/OFF у надписи "USB REMOVE"). В противном случае файлы на USB-устройстве могут быть повреждены. Для перехода в режим безопасного извлечения нажмите кнопку STOP (■) два раза. Если вы хотите воспроизвести файлы в режиме безопасного извлечения, отключите внешнее USB-устройство и повторно его подключите.
- USB-концентраторы не распознаются.
- Название папок отображается длиной до 14 знаков, название файлов MP3 - до 30 знаков.

Задержка

- При выборе режима USB, в зависимости от скорости USB-устройства, скорость чтения содержащейся на нем информации может занять несколько минут.
- Во время воспроизведения USB-устройства, запись или поиск следующей дорожки может вызвать некоторую задержку. У накопителей большой емкости, таких как жесткие диски, в зависимости от типа и количества файлов, такая задержка может составить несколько минут.
- Даже для одинаковых по размеру устройств время доступа может различаться, в зависимости от скорости каждого из них.
- Если внешнее USB-устройство поддерживает только формат USB 1.1 и имеет небольшую скорость доступа, запись может работать неверно или с шумом.

• **Функция USB этой системы поддерживает не все USB-устройства.**

Дополнительную информацию о поддерживаемых устройствах смотрите на странице 80.

Выбор дорожки на USB-устройстве

Вы можете выбирать желаемую папку или файл MP3, когда они не воспроизводятся.

Прежде чем начать! ♦ Подключите внешнее запоминающее USB-устройство к вашему проигрывателю.

- ♦ Выберите режим воспроизведения USB с помощью кнопки USB.

1 Нажмите кнопку ▲ или ▼ для перемещения по папкам.

- При каждом нажатии кнопки будет выбираться предыдущая или следующая папка.
- Эта функция работает только с пульта дистанционного управления.

2 Для перемещения файла, нажмите на кнопку ◀ или ▶ кратко.

- Это переместит файл внутри папки.
- Если вы нажмете кнопку ◀ или ▶ большее количество раз, чем файлов в папке, произойдет переход в следующую папку.

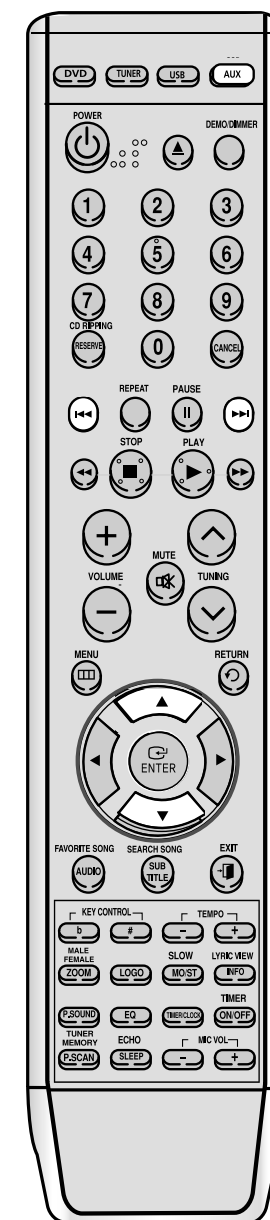

ФОРМАТ USB

Использование быстрого поиска

- Прежде чем начать!** ♦ Подключите внешнее запоминающее USB-устройство к вашему проигрывателю.
♦ Выберите режим воспроизведения USB с помощью кнопки USB.

Вы можете производить быстрый поиск нужной части композиции прямо во время воспроизведения.

Нажмите кнопку ◀ или ▶ .

- При каждом нажатии кнопки, скорость поиска назад или вперед возрастает на следующее количество раз: 2x → 4x → 8x → 32x → OFF.
- На большой скорости поиска (4x, 8x, 32x) звук не воспроизводится.

Для повтора

Нажмите кнопку REPEAT во время воспроизведения.

- RPT RDM: воспроизведение дорожек в случайном порядке. Текущая дорожка может воспроизвестись снова.
- RPT 1: повторное воспроизведение только одной дорожки.
- RPT DIR: повторное воспроизведение папки.
- RPT DISC: повторное воспроизведение диска.
- RPT OFF: повтор отключен.

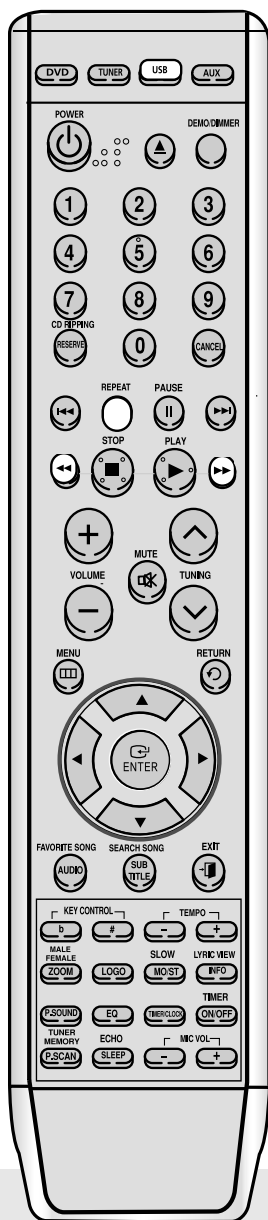

Прослушивание радио

Вы можете прослушать выбранную радиостанцию FM-диапазона, используя ручную или автоматическую настройку.

Пульт ДУ (дистанционного управления)

1 Нажмите кнопку **TUNER**.

2 Настройте желаемую станцию.

Автоматическая настройка 1 Нажимайте кнопку **STOP** (■) до выбора **PRESET**, а затем нажмите кнопку (↕) для выбора сохраненной станции.

Автоматическая настройка 2 Нажимайте кнопку **STOP** (■) до выбора "AUTO", а затем нажмите кнопку (↕) для автоматического поиска станции.

Ручная настройка Нажимайте кнопку **STOP** (■) до выбора "MANUAL", а затем кратко нажмите (↕) для увеличения или уменьшения радиочастоты с определенным шагом.

Главное устройство

1 Нажмите кнопку **TUNER** для выбора желаемого диапазона (FM).

2 Выберите радиостанцию.

Автоматическая настройка 1 Нажимайте кнопку **STOP** (■) до выбора **PRESET**, а затем нажмите кнопку (◀ или ▶) для выбора сохраненной станции.

Автоматическая настройка 2 Нажимайте кнопку **STOP** (■) до выбора "AUTO", а затем нажмите кнопку (◀ или ▶) для автоматического поиска станции.

Ручная настройка Нажимайте кнопку **STOP** (■) до выбора **MANUAL**, а затем кратко нажмите кнопку (◀ или ▶) для уменьшения или увеличения значения радиочастоты.

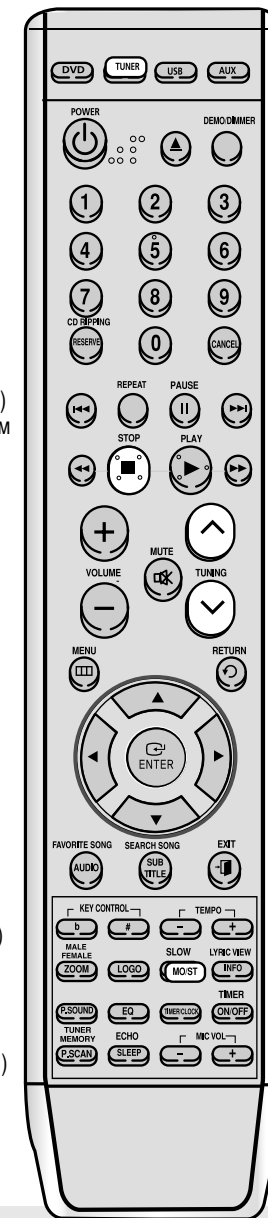

Нажмите кнопку **MONO/ST** для прослушивания в режиме моно или стерео. Это применимо только при прослушивании FM-радиостанций.

- При каждом нажатии кнопки меняются режимы прослушивания STEREO и MONO.
- В зонах слабого приема для более качественного звучания радиопередач без помех выберите режим MONO.



Предварительная настройка радиостанций

Можно занести в память:

♦ до 15 FM-радиостанций.

• FM (Frequency Modulation) – диапазон радиочастот с частотной модуляцией

Пример: сохранение FM-частоты 89,1 МГц в памяти

1 Нажмите кнопку **FM/TUNER** и выберите FM-диапазон.



2 Нажмите кнопку **TUNING** для выбора значения “89.10”.

- Выполните шаг 2 на странице 66 для автоматической или ручной настройки радиостанции.



3 Нажмите кнопку **TUNER MEMORY**.



4 Нажмите кнопку **TUNING** для выбора номера настройки.

- Вы можете выбрать между 1 и 15.



5 Нажмите кнопку **TUNER MEMORY**.

- Станция сохранится в памяти.



6 Для сохранения другой радиостанции повторите шаги с второго по пятый.

Для выбора сохраненной станции, нажмите кнопку **TUNING** на пульте дистанционного управления.



Таймер

- Функция таймера позволяет включить или выключить мини-систему в выбранное вами время.
- Для прекращения автоматического включения/выключения мини-системы отмените сделанные настройки таймера.
- Перед тем как настраивать таймер, проверьте правильность установки времени.
- В каждом случае у вас будет несколько секунд для выбора настроек. Если вы не успели сделать настройку, вам может понадобиться повторить свои действия.

Пример: вы хотите просыпаться по утрам “под музыку”.

1 Включите мини-систему, нажав кнопку **POWER**.

2 Нажимайте кнопку **TIMER/CLOCK**, пока на дисплее не появится надпись **TIMER** (таймер).

3 Нажмите кнопку **ENTER**.

- на дисплее вместо символов эквалайзера на несколько секунд появится надпись **ON TM** (время включения), после чего будет отображено время включения, выбранное ранее; теперь вы можете выбрать новое время включения.

4 Установите время включения по таймеру.

- Установите час, нажимая кнопку **◀** или **▶**.
- Нажмите кнопку **ENTER**
 - начинают мигать показания минут.
- Установите минуты, нажимая кнопку **◀** или **▶**.
- Нажмите кнопку **ENTER**
 - на дисплее вместо символов эквалайзера на несколько секунд появится надпись **OFF TIME** (время выключения), после чего будет отображено время выключения, выбранное ранее; теперь вы можете выбрать новое время выключения.

5 Установите время выключения по таймеру.

- Установите час, нажимая кнопку **◀** или **▶**.
- Нажмите кнопку **ENTER**
 - начинают мигать показания минут.
- Установите минуты, нажимая кнопку **◀** или **▶**.
- Нажмите кнопку **ENTER**
 - на дисплее появится надпись **VOL 10**, где знаки **10** соответствуют выбранному ранее уровню громкости.

6 С помощью кнопок **◀** или **▶** измените уровень громкости, затем нажмите кнопку **ENTER**.

- на дисплее появится название источника сигнала, звук которого будет воспроизводиться по таймеру.

7 Чтобы выбрать источник с которого будет осуществляться воспроизведение при включении системы, нажмите кнопку **◀** или **▶**.

- TUNER (радио) : а Нажмите кнопку **ENTER**
 б Выберите сохраненную радиостанцию, нажимая кнопку **◀** или **▶**.
- CD (компакт-диск): загрузите компакт-диск.
 - USB: подключите USB-устройство.

8 Нажмите **ENTER/PRGM.**, чтобы подтвердить сделанные настройки таймера.

9 Нажмите кнопку **POWER**, чтобы перевести систему в режим ожидания.

- сверху от показаний времени на дисплее появится значок **⌚**, свидетельствующий о том, что были сделаны настройки таймера.
- Теперь мини-система будет включаться и выключаться в выбранное время автоматически.

Примечание

- При совпадении у таймера времени включения и отключения появится надпись “ERROR”.

Отмена функции таймера

После того как сделаны настройки таймера (и появится индикатор **TIMER** на дисплее), режим таймера будет включаться автоматически. Если вы не хотите использовать таймер, отключите его.

Для отмены таймера нажмите один раз кнопку **TIMER ON/OFF**.

- Значок  больше отображаться не будет.

Для возобновления таймера нажмите кнопку **TIMER ON/OFF** снова.

- Значок  опять появится.

Примечание

- Вы можете отменить таймер при включенном питании или когда проигрыватель находится в режиме ожидания.

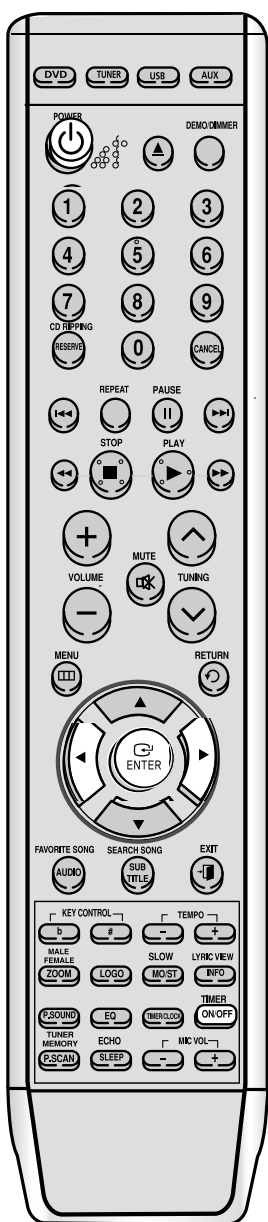

Эквалайзер, режим звучания, тембр ВЫСОКИХ И НИЗКИХ ЧАСТОТ

Ваша микрокомпонентная система оснащена предварительно настроенным эквалайзером, который позволяет вам выбрать наиболее подходящий баланс между высокими и низкими частотами, в соответствии с характером прослушиваемой музыки. Функция **POWER SOUND** усиливает низкие частоты и улучшает высокую и низкую тональность в два раза, чтобы вы могли оценить всю мощь и реалистичность звука.

Эквалайзер

Нажмите кнопку **EQ** до выбора нужного пункта.

- Нажимайте кнопку повторно для выбора "PASS→POP→ROCK→CLASSIC→JAZZ→S.BASS→TREB 00→BASS 00".
- Функция **S.BASS**: подчеркивает звучание низких частот, создавая эффект грома или взрыва.

Выбор режима звучания

Нажмите кнопку **P.SOUND** до выбора нужного пункта.



- Нажимайте кнопку повторно до выбора пункта "P.SOUND→OFF".
- Функция **P.SOUND**: вы можете насладиться мощью и реалистичностью звука, усилив низкие частоты и улучшив качество звучания низких и высоких частот в два раза.

Тембр высоких частот Тембр низких частот



Функция управления высокими частотами подчеркивает высокие частоты, обеспечивая эффект глухого звука.

Функция управления низкими частотами подчеркивает низкие звуки, обеспечивая эффект глухого звука.

Нажимайте кнопку **EQ**, пока на дисплее не появится надпись **TREB 00**.

- С помощью кнопок  и  можно изменять настройку в пределах TREB -4 - TREB 4.
- Вы можете выбрать уровень тембра высоких частот по своему желанию.

Нажимайте кнопку **EQ**, пока на дисплее не появится надпись **BASS 00**.

- С помощью кнопок  и  можно изменять настройку в пределах BASS -4 - BASS 4.
- Вы можете выбрать уровень низких частот по своему желанию.

Функции таймера отключения и функция отключения звука

Функция таймера отключения

Вы можете выбрать время, в которое DVD-проигрыватель сам отключится.

Нажмите кнопку **SLEEP**.

- При каждом нажатии кнопки, выбранное значение будет меняться, как указано далее: 90 MIN → 60 MIN → 45 MIN → 30 MIN → 15 MIN → SLEEPOFF.



Для подтверждения установки таймера нажмите кнопку **SLEEP**.

- Отобразится время, оставшееся до отключения DVD-проигрывателя.
- Повторное нажатие кнопки сменит время отключения от ранее установленного значения.

Для отмены таймера отключения, нажимайте кнопку **SLEEP**, пока на дисплее не появится "OFF".

Временное отключение звука

Это полезно при ответе на телефонный звонок или когда к вам пришли.

Нажмите кнопку **MUTE**.

- На дисплее отобразится 'MUTE ON , MUTE OFF'
- Для включения звука нажмите кнопку еще раз.

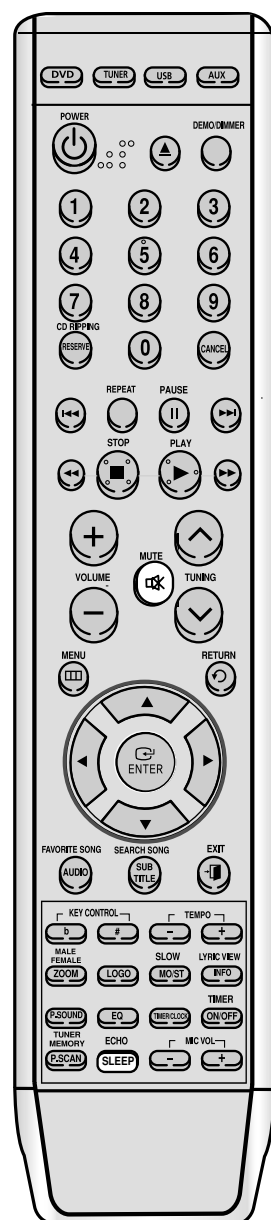

Функция ДЕМО/Функция ПОДСВЕТКА

Функция ДЕМО

Вы можете изучить различные возможности вашей системы.

Нажмите кнопку **DEMO/DIMMER**.

- Список различных доступных функций отобразится на дисплее.
- Все функции детально описаны в этом руководстве. Чтобы узнать о них подробнее, обращайтесь к соответствующему разделу.

Функция ПОДСВЕТКА

Вы можете настроить яркость вашего экрана для наилучшего восприятия фильма.

Нажмите кнопку **DEMO/DIMMER**.

- При каждом нажатии кнопки, яркость будет меняться, как указано далее: **DEMO**→**DIMMER ON** (темно)→**DIMMER OFF** (ярко).

Для отмены этой функции нажмите кнопку **DEMO/DIMMER** снова.

Примечание

Для отмены функции демонстрации нажмите любую кнопку. Функция демонстрации автоматически начинается через 10 секунд после отключения основного блока. Для отмены функции демонстрации, нажмите кнопку **DEMO/DIMMER** снова.

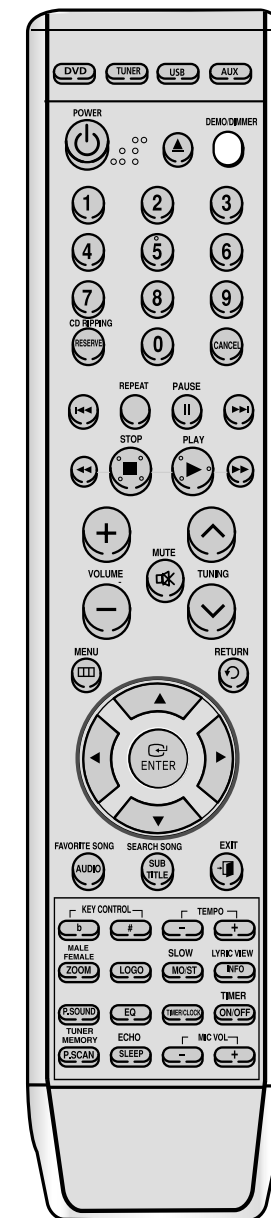

Подключение наушников

Чтобы прослушивать музыку и радиопрограммы, не беспокоя окружающих, вы можете подключить к вашей микро-системе наушники. Наушники должны иметь штекер диаметром $\varnothing 3,5$ мм или соответствующий переходник.

Вы можете использовать микрофон для пения при прослушивании любимых дисков.

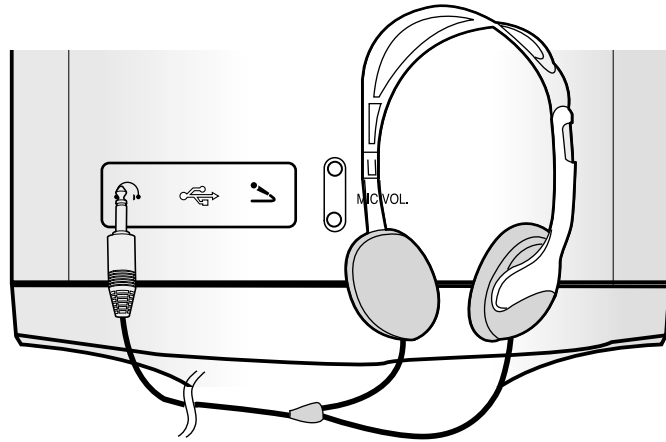

Подключите наушники к гнезду **PHONES** на передней панели.

- При этом звук из динамиков отключится.

Примечание

- Длительное прослушивание в наушниках музыки с большой громкостью может испортить ваш слух.

Меры предосторожности при обращении с компакт-дисками

Небольшие царапины на диске могут ухудшить качество звука и изображения или вызвать разрывы при воспроизведении. Оберегайте диски от царапин при обращении с ними.

Обращение с дисками

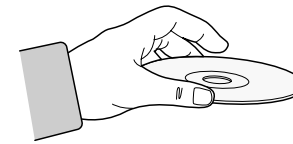

Не касайтесь рабочей поверхности дисков. Берите диски только за края, не оставляя на поверхности отпечатков пальцев.

Не приклеивайте на диск бумагу или липкую ленту.

Уход за дисками и хранение



Если на диске появились отпечатки пальцев или загрязнения, очистите его мягким моющим средством разбавленным водой, а затем протрите диск мягкой тканью.

- При очистке, протирайте диск осторожно от центра к его краям.

Примечание

- При соприкосновении теплого воздуха с холодными частями внутри проигрывателя может возникнуть конденсация. При возникновении конденсации внутри проигрывателя, его работа может нарушиться. В этом случае извлеките диск и дайте проигрывателю отстояться 1-2 часа при включенном питании.



Перед обращением в сервисный центр

При возникновении проблем в работе вашего устройства воспользуйтесь нижеследующей таблицей. Если возникшая проблема ниже не описана или предложенные способы ее решения не помогли, выключите устройство, отключите шнур питания и обратитесь к ближайшему официальному представителю или в сервисный центр компании Samsung Electronics.

Симптом	Проверка или способ решения
Отделение диска не открывается.	<ul style="list-style-type: none"> • Шнур питания надежно подключен к розетке? • Отключите питание и включите его обратно.
Воспроизведение не начинается.	<ul style="list-style-type: none"> • Проверьте региональный код DVD-диска. DVD-диски, приобретенные за границей, могут не воспроизводиться. • CD- и DVD-диски с цифровыми данными, не могут воспроизводиться на этом DVD-проигрывателе. • Убедитесь, что установлен правильный уровень оценок содержимого.
Пульт дистанционного управления не работает.	<ul style="list-style-type: none"> • Соблюдается ли при работе с пультом дистанционного управления рабочая дистанция и угол? • Не разрядились ли батареи?
Воспроизведение не начинается сразу после нажатия кнопки PLAY/PAUSE.	<ul style="list-style-type: none"> • Не используете ли вы деформированный или поцарапанный диск? • Протрите диск начисто.
Звук не слышен.	<ul style="list-style-type: none"> • Звук не слышен при ускоренном, замедленном и пошаговом воспроизведении. • Правильно ли подключены динамики? Правильно ли настроены динамики? • Не поврежден ли диск очень сильно?
Нет изображения, звук не слышен или отделение диска открывается спустя 2-5 секунд.	<ul style="list-style-type: none"> • Был ли DVD-проигрыватель резко перемещен из холодного помещения в теплое? В случае образования конденсации внутри проигрывателя, извлеките диск и дайте проигрывателю отстояться 1-2 часа при включенном питании. Вы сможете использовать проигрыватель снова после исчезновения конденсации.
<ul style="list-style-type: none"> • Диск вращается, но изображения нет. • Изображение плохого качества или трясется. 	<ul style="list-style-type: none"> • Включен ли телевизор? • Правильно ли подключены видеокабели? • Не поврежден ли диск, не загрязнен ли он? • Диски низкого качества могут не воспроизводиться.

Симптом	Проверка или способ решения
Не переключается язык звуковой дорожки или субтитров.	<ul style="list-style-type: none"> • Язык звуковой дорожки или субтитров не переключается, если диск не содержит эти языки. У различных дисков, они могут переключаться по-разному.
Экранное меню не появляется, даже после выбора функции меню.	<ul style="list-style-type: none"> • Не используете ли вы диск, который не содержит меню?
Не меняется формат изображения.	<ul style="list-style-type: none"> • Вы можете воспроизводить DVD-фильмы формата 16:9 в режимах 16:9 WIDE, 4:3 LETTER BOX или 4:3 PAN SCAN. Однако DVD-фильмы формата 4:3 могут воспроизводиться только в формате 4:3. Посмотрите на коробку DVD-диска и выберите нужную функцию.
Значительно уменьшилась громкость воспроизведения Кассета не стерта полностью Очень высокая детонация (звук плывет)	<ul style="list-style-type: none"> • Загрязнены головки. • Загрязнен лентопротяжный механизм. • Магнитная лента сильно изношена.
Не получается настроить радиостанции.	<ul style="list-style-type: none"> • Правильно ли подключена антенна? • Если входной сигнал от антенны слаб, установите внешнюю FM-антенну в зоне хорошего приема.
<ul style="list-style-type: none"> • Основной блок не работает. (пример: питание отключается или слышен странный звук) • DVD-проигрыватель не работает нормально. 	<ul style="list-style-type: none"> • Отключите питание и удержите кнопку останова на основном блоке дольше 5 секунд. <p>Использование функции сброса удалит все сохраненные настройки. Не применяйте ее без особой на то необходимости.</p>
Забит пароль для настройки уровня оценок.	<ul style="list-style-type: none"> • Когда проигрыватель находится без диска в состоянии "NO DISK", удержите на основном блоке кнопку TUNING MODE/ ■ более 5-ти секунд. все настройки сбросятся в значения по умолчанию. • Нажмите кнопку POWER. <p>Использование функции сброса удалит все сохраненные настройки. Не применяйте ее без особой на то необходимости.</p>



Примечания к компакт-дискам

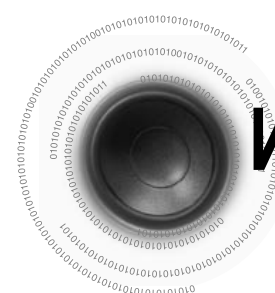

Используемые термины

Формат записи дисков

Диски CD-R

- Некоторые диски CD-R могут не воспроизводиться в зависимости от устройства, на котором они были записаны (компьютер или пишущее устройство), а также от состояния самих дисков.
- Пользуйтесь компакт-дисками CD-R объемом 650 Мб или 74 минуты. Избегайте применения дисков CD-R, так как они могут не воспроизводиться.
- По возможности, не пользуйтесь дисками CD-RW (перезаписываемыми), так как они могут не воспроизводиться.
- Только правильно “закрытые” диски могут полностью воспроизводиться. Если сессия была закрыта, а диск нет, вы не сможете проиграть диск полностью.

Диски CD-R с MP3-файлами

- Воспроизводиться могут только диски CD-R с MP3-файлами в формате ISO 9660 или Joliet.
- Названия MP3-файлов должны быть не более 8 знаков и не содержать пробелы или служебные символы («.», «/», «=», «+»).
- Если имя файла на корейском языке, то это имя будет показано на экране телевизора на корейском, а на дисплее основного устройства появится значок *.
- Используйте диски, записанные с потоком данных более 128 кбит/с.
- Воспроизводиться могут только файлы с расширением “.mp3” или “.MP3”.
- Воспроизводиться могут только мульти-сессийные диски с непрерывной записью. В случае разрыва между сессиями, диск сможет быть воспроизведен только до места разрыва.
- Если диск не закрыт, больше времени уйдет на начало его воспроизведения, а из записанных файлов будут воспроизведены не все.
- При воспроизведении файлов, записанных с переменным потоком данных (VBR), то есть и с низким потоком и с высоким (например, от 32 до 320 кбит/с), может пропадать звук.
- Только 500 дорожек могут воспроизводиться с одного компакт-диска, если на нем более 500 дорожек.
- Только 300 папок могут воспроизводиться с одного компакт-диска, если на нем более 300 папок.

Что такое MP3?

MP3 – сокращение от MPEG-1 Audio Layer 3, а MPEG – аббревиатура от Moving Pictures Experts Group (созданная в 1988 г. группа специалистов, занимающаяся разработкой стандартов на системы записи движущегося изображения). Файлы формата MP3 имеют компрессию 1:12 (128 кбит/с*). Это означает, что на обычный диск может поместиться информации в 12 раз больше обычного.

Диски CD-R с изображениями JPEG

- Воспроизводиться могут только файлы с расширением “.jpeg” или “.JPEG”.
- Если диск не закрыт, больше времени уйдет на начало его воспроизведения, а из записанных файлов будут воспроизведены не все.
- Воспроизводиться могут только диски CD-R с файлами JPEG в формате ISO 9660 или Joliet.
- Названия файлов JPEG должны быть не более 8 знаков и не содержать пробелы или служебные символы («.», «/», «=», «+»).
- Воспроизводиться могут только мультисессионные диски с непрерывной записью. В случае разрыва между сессиями, мультисессионный диск сможет быть воспроизведен только до места разрыва.
- На одном диске допускается сохранить не более 9 999 изображений.
- С фотодисков формата Kodak Picture или Fuji Picture смогут воспроизводиться только файлы JPEG в папке изображений.
- Фотодиски других форматов могут не воспроизводиться вообще или на начало их воспроизведения потребуется большее время.

УГОЛ ПРОСМОТРА	На некоторых DVD-дисках сцены записываются одновременно с нескольких разных углов. Например, одна сцена снимается слева, по центру и справа. Во время воспроизведения таких дисков, можно переключать угол просмотра кнопкой ANGLE.
НОМЕР РАЗДЕЛА	Эти номера записаны на DVD-дисках. Композиции на DVD-дисках разбиваются на несколько разделов, каждый из которых имеет номер. Используя эти номера можно быстро выбрать определенную часть для воспроизведения.
DVD-диск	Оптический диск с высокой плотностью, на котором в цифровом виде записаны изображения и звук высокого качества. DVD-диски сочетают в себе новую технологию компрессии видеосигнала (MPEG-2) и технологию записи повышенной плотности. Они состоят из двух соединенных вместе дисков толщиной 0,6 мм.
PCM	Аббревиатура, образованная от Pulse Code Modulation (импульсно-кодовая модуляция) – одно из названий цифрового аудиосигнала.
РЕГИОНАЛЬНЫЙ НОМЕР	И DVD-проигрыватель, и DVD-диски кодируются региональными кодами. DVD-проигрыватель не сможет воспроизвести DVD-диск, если их региональные коды не совпадут.
СУБТИТРЫ	Тест перевода, отображаемый внизу экрана. DVD-диски могут содержать до 32 языков субтитров.
НОМЕР КОМПОЗИЦИИ	Эти номера записаны на DVD-дисках. Если диск содержит более одного фильма, они нумеруются – фильм 1, фильм 2 и т.д.
НОМЕР ДОРОЖКИ	Эти номера присваиваются дорожкам, которые записаны на видео- и аудиодисках. Они позволяют быстро находить нужную дорожку.
	Шестиканальный (5+1) звук Digital Surround воспроизводимый в виде цифровых сигналов с DVD- и CD-дисков (с маркировкой ). Улучшенные, по сравнению с обычной технологией Dolby surround, качество звучания, динамический диапазон и направленность предоставляют вам возможность насладиться динамичным и реалистичным звуком.



характеристики

ОБЩИЕ ЗАМЕЧА НИЯ	Потребляемая мощность	35Вт
	Масса	2.5кг
	Габариты (Ш x В x Д)	170 x 212 x 293 мм
	Рабочий диапазон температуры	+5эС~+35эС
	Рабочий диапазон влажности	10%~75%
FM- радиопр иемник	Рабочая чувствительность	3дБ
	Отношение сигнал/шум	60дБ
	Коэффициент искажений	1.0%
Видеов ыход	Композитное видео	1.Порт 0Вп-п(нагрузка 750м)
	Компонентное видео	Вход Y: 1.Порт 0Вп-п(нагрузка 750м)
		Вход Pr : Порт 0,7Вп-п(нагрузка 750м)
УСИЛИ ТЕЛЬ	Выход динамика	50Вт/КНЛ
	Диапазон частот	20 Гц - 20 КГц
	Отношение сигнал/шум	75дБ
	Разделение каналов	50дБ
	Входная чувствительность	Контакт (AUX)500мВ
ДИНАМ ИК	Полное сопротивление	4л x 2
	Диапазон частот	Частота 20Гц - 20 кГц (1 дБ)
	Уровень выходного звукового давления	86дБ/Вт/М
	Номинальная потребляемая мощность	50Вт
	Максимальная потребляемая мощность	100Вт
	Габариты (Ш x В x Д)	154(Ш) x 207 (В) x 169(Д) мм
	Масса	1,6кг

Поддерживаемые USB-устройства

ЦИФРОВОЙ ФОТОАППАРАТ

Product	Company	Type
Finepix-A340	Fuji	Digital Camera
Finepix-F810	Fuji	Digital Camera
Finepix-F810	Fuji	Digital Camera
Finepix-f450	Fuji	Digital Camera
Finepix S7000	Fuji	Digital Camera
Finepix A310	Fuji	Digital Camera
KD-310Z	Konica	Digital Camera
Finecam SL300R	Kyocera	Digital Camera
Finecam SL400R	Kyocera	Digital Camera
Finecam S5R	Kyocera	Digital Camera
Finecam Xt	Kyocera	Digital Camera
Dimage-Z1	Minolta	Digital Camera
Dimage Z1	Minolta	Digital Camera
Dimage X21	Minolta	Digital Camera
Coolpix4200	Nikon	Digital Camera
Coolpix4300	Nikon	Digital Camera
Coolpix 2200	Nikon	Digital Camera
Coolpix 3500	Nikon	Digital Camera
Coolpix 3700	Nikon	Digital Camera
Coolpix 4100	Nikon	Digital Camera
Coolpix 5200	Nikon	Digital Camera
Stylus 410 digital	Olympus	Digital Camera
300-digital	Olympus	Digital Camera
U300	Olympus	Digital Camera
X-350	Olympus	Digital Camera
C-760	Olympus	Digital Camera
C-5060	Olympus	Digital Camera
X1	Olympus	Digital Camera
U-mini	Olympus	Digital Camera
Lumix-FZ20	Panasonic	Digital Camera
DMC-FX7GD	Panasonic	Digital Camera
Lumix LC33	Panasonic	Digital Camera
LUMIX DMC-F1	Panasonic	Digital Camera
Optio-S40	Pentax	Digital Camera
Optio-S50	Pentax	Digital Camera
Optio 33LF	Pentax	Digital Camera
Optio MX	Pentax	Digital Camera
Digimax-420	Samsung	Digital Camera
Digimax-400	Samsung	Digital Camera
Sora PDR-T30	Toshiba	Digital Camera
Coolpix 5900	Nikon	Digital Camera
Coolpix S1	Nikon	Digital Camera
Coolpix 7600	Nikon	Digital Camera
DMC-FX7	Panasonic	Digital Camera
Dimage Xt	Minolta	Digital Camera
AZ-1	Olympus	Digital Camera

Flash-память с USB-интерфейсом

Product	Company	Type
Cruzer Micro	Sandisk	USB 2.0 USB Flash Drive 128M
Cruzer Mini	Sandisk	USB 2.0 128M
Cruzer Mini	Sandisk	USB 2.0 256M
SONY Micro Vault	Sony	USB 2.0 64MB
FLEX DRIVE	Serotech	USB 2.0 32MB
AnyDrive	A.L tech	USB 2.0 128MB
XTICK	LG	USB 2.0 128M
Micro Mini	lomega	USB 2.0 128M
iFlash	Imation	USB 2.0 64M
LG	XTICK(M)	USB 2.0 64M
RIDATA	EZDrive	USB 2.0 64M

MP3-ПЛЕЕРЫ

Product	Company	Type
Creative MuVo NX128M	Creative	128 MB MP3 Player
Iriver H320	Iriver	20G HDD MP3 Player
YH-920	Samsung	20G HDD MP3 Player
YP-T7	Samsung	MP3 Player
YP-MT6	Samsung	MP3 Player
YP-T6	Samsung	MP3 Player
YP-53	Samsung	MP3 Player
YP-ST5	Samsung	MP3 Player
YP-T5	Samsung	MP3 Player
YP-60	Samsung	MP3 Player
YP-780	Samsung	MP3 Player
YP-35	Samsung	MP3 Player
YP-55	Samsung	MP3 Player
iAUDIO U2	Cowon	MP3 Player
iAUDIO G3	Cowon	MP3 Player
iAudio M3	Cowon	HDD MP3 Player
SI-M500L	Sharp	256MB MP3 Player
H10	Iriver	MP3 Player
YP-T5 VB	Samsung	MP3 Player
YP-53	Samsung	256MB MP3 Player

Внешние жесткие диски с USB-интерфейсом

Product	Company	Type
CUTIE	Serotech	POCKET HARD DISK DRIVE
MOMOBAY UX-2	Dvico	USB 2.0

Устройства, поддерживаемые функцией записи с компакт-диска

Product	Company	Type	Product	Company	Type
YP-T8	Samsung	MP3 Player	YP-F2	Samsung	MP3 Player
YP-U1	Samsung	MP3 Player	YP-Z5F	Samsung	MP3 Player
YP-C1	Samsung	MP3 Player	YP-T9	Samsung	MP3 Player
YP-T7F	Samsung	MP3 Player	YP-K5	Samsung	MP3 Player
YP-D1	Samsung	MP3 Player	YP-K3	Samsung	MP3 Player
YP-T8N	Samsung	MP3 Player	YV-150	Samsung	MP3 Player
YP-T55	Samsung	MP3 Player	YP-U3	Samsung	MP3 Player
YP-U2	Samsung	MP3 Player			

Как связаться с представительствами SAMSUNG в разных странах

Если у вас возникли вопросы и замечания, касающиеся изделий корпорации Samsung, свяжитесь со службой поддержки SAMSUNG.

Region	Country	Customer Care Center *	Web Site
North America	CANADA	1-800-SAMSUNG(726-7864)	www.samsung.com/ca
	MEXICO	01-800-SAMSUNG(726-7864)	www.samsung.com
	U.S.A	1-800-SAMSUNG(726-7864)	www.samsung.com
Latin America	ARGENTINE	0800-333-3733	www.samsung.com/ar
	BRAZIL	0800-124-421 , 4004-0000	www.samsung.com
	CHILE	800-SAMSUNG(726-7864)	www.samsung.com/cl
	NICARAGUA	00-1800-5077267	
	HONDURAS	800-7919267	
	COSTA RICA	0-800-507-7267	www.samsung.com/latin
	ECUADOR	1-800-10-7267	www.samsung.com/latin
	EL SALVADOR	800-6225	www.samsung.com/latin
	GUATEMALA	1-800-299-0013	www.samsung.com/latin
	JAMAICA	1-800-234-7267	www.samsung.com/latin
	PANAMA	800-7267	www.samsung.com/latin
	PUERTO RICO	1-800-682-3180	www.samsung.com/latin
	REP. DOMINICA	1-800-751-2676	www.samsung.com/latin
	TRINIDAD & TOBAGO	1-800-SAMSUNG(726-7864)	www.samsung.com/latin
VENEZUELA	0-800-100-5303	www.samsung.com/latin	
COLOMBIA	01-8000112112	www.samsung.com.co	
Europe	BELGIUM	0032 (0)2 201 24 18	www.samsung.com/be
	CZECH REPUBLIC	844 000 844 Distributor pro Českou republiku: Samsung Zrt., česká organizační složka Vyskočilova 4, 14000 Praha 4	www.samsung.com/cz
	DENMARK	70 70 19 70	www.samsung.com/dk
	FINLAND	030-6227 515	www.samsung.com/fi
	FRANCE	3260 SAMSUNG (€ 0,15/Min), 08 25 08 65 65 (€ 0,15/Min)	www.samsung.com
	GERMANY	01805 - SAMSUNG(726-7864) (€ 0,14/Min)	www.samsung.com
	HUNGARY	06-80-SAMSUNG(726-7864)	www.samsung.com
	ITALIA	800-SAMSUNG(726-7864)	www.samsung.com
	LUXEMBURG	0035 (0)2 261 03 710	www.samsung.com/be
	NETHERLANDS	0900-SAMSUNG(726-7864) (€ 0,10/Min)	www.samsung.com/nl
	NORWAY	815-56 480	www.samsung.com/no
	POLAND	0 801 801 881 , 022-607-93-33	www.samsung.com/pl
	PORTUGAL	80820-SAMSUNG(726-7864)	www.samsung.com/pt
	SLOVAKIA	0800-SAMSUNG(726-7864)	www.samsung.com/sk
	SPAIN	902 10 11 30	www.samsung.com
	SWEDEN	0771-400 200	www.samsung.com/se
	U.K	0845 SAMSUNG (7267864)	www.samsung.com
	EIRE	0818 717 100	www.samsung.com/ie
	AUSTRIA	0800-SAMSUNG(726-7864)	www.samsung.com/at
	SWITZERLAND	0800-SAMSUNG(726-7864)	www.samsung.com/ch
CIS	RUSSIA	8-800-555-55-55	www.samsung.com
	KAZAHSTAN	8-10-800-500-55-500	www.samsung.kz
	UZBEKISTAN	8-10-800-500-55-500	www.samsung.uz
	KYRGYZSTAN	00-800-500-55-500	
	TADJIKISTAN	8-10-800-500-55-500	
	UKRAINE	8-800-502-0000	www.samsung.com
	LITHUANIA	8-800-77777	www.samsung.lt
	LATVIA	800-7267	www.samsung.com/lv
	ESTONIA	800-7267	www.samsung.ee
	Asia Pacific	AUSTRALIA	1300 362 603
NEW ZEALAND		0800SAMSUNG(726-7864)	www.samsung.com/nz
CHINA		800-810-5858 , 010-6475 1880	www.samsung.com
HONG KONG		3698-4698	www.samsung.com/hk
INDIA		3030 8282 , 1800 110011	www.samsung.com
INDONESIA		0800-112-8888	www.samsung.com
JAPAN		0120-327-527	www.samsung.com/jp
MALAYSIA		1800-88-9999	www.samsung.com/my
PHILIPPINES		1800-10-SAMSUNG(726-7864)	www.samsung.com/ph
SINGAPORE		1800-SAMSUNG(726-7864)	www.samsung.com
THAILAND		1800-29-3232 , 02-689-3232	www.samsung.com
TAIWAN		0800-329-999	www.samsung.com/tw
VIETNAM		1 800 588 889	www.samsung.com
Middle East & Africa		TURKEY	444 77 11
	SOUTH AFRICA	0860-SAMSUNG(726-7864)	www.samsung.com
	U.A.E	800-SAMSUNG (726-7864), 8000-4726	www.samsung.com