

**SAMSUNG**

# МИКРОКОМПОНЕНТНАЯ АУДИО СИСТЕМА

ВОСПРОИЗВЕДЕНИЕ ДИСКОВ  
MP3-CD/WMA-CD/CD-R/RW

## MM-T6

Инструкция для пользователя



ЛАЗЕРНОЕ ИЗДЕЛИЕ КЛАССА 1

## ЛАЗЕРНОЕ ИЗДЕЛИЕ КЛАССА 1

Этот проигрыватель компакт дисков классифицирован как ЛАЗЕРНОЕ ИЗДЕЛИЕ КЛАССА 1.

Использование органов управления, регулировки или выполнение процедур, не описанных в данной Инструкции, может привести к опасному облучению лазером.

**ВНИМАНИЕ - НЕВИДИМОЕ ЛАЗЕРНОЕ ИЗЛУЧЕНИЕ. ПРИ СНЯТИИ КОЖУХА И ОТКЛЮЧЕНИИ БЛОКИРОВОЧНЫХ КОНТАКТОВ ИЗБЕГАЙТЕ ПОПАДАНИЯ ПОД ЛУЧ ЛАЗЕРА.**

**ПРЕДУПРЕЖДЕНИЕ:** ЧТОБЫ УМЕНЬШИТЬ РИСК ВОЗГОРАНИЯ ИЛИ ПОРАЖЕНИЯ ЭЛЕКТРИЧЕСКИМ ТОКОМ, НЕ ДОПУСКАЙТЕ ПОПАДАНИЯ ДАННОГО ИЗДЕЛИЯ ПОД ДОЖДЬ ИЛИ В УСЛОВИЯ ВЫСОКОЙ ВЛАЖНОСТИ.

**ВНИМАНИЕ:** ВО ИЗБЕЖАНИЕ ПОРАЖЕНИЯ ЭЛЕКТРИЧЕСКИМ ТОКОМ, ПОЛНОСТЬЮ ВСТАВЛЯЙТЕ ВИЛКУ В РОЗЕТКУ ТАК, ЧТОБЫ ШИРОКАЯ ПЛАСТИНА ВИЛКИ СОВПАЛА С ШИРОКИМ ОТВЕРСТИЕМ РОЗЕТКИ.

### ВНИМАНИЕ

ОПАСНОСТЬ ПОРАЖЕНИЯ  
ЭЛЕКТРИЧЕСКИМ ТОКОМ.  
НЕ ОТКРЫВАТЬ

### ВНИМАНИЕ:

ВО ИЗБЕЖАНИЕ ПОРАЖЕНИЯ ЭЛЕКТРИЧЕСКИМ ТОКОМ, НЕ СНИМАЙТЕ ЗАДНЮЮ КРЫШКУ. ВНУТРИ НЕТ ДЕТАЛЕЙ, ОБСЛУЖИВАЕМЫХ ПОЛЬЗОВАТЕЛЕМ. ДЛЯ ТЕХНИЧЕСКОГО ОБСЛУЖИВАНИЯ ОБРАЩАЙТЕСЬ К КВАЛИФИЦИРОВАННОМУ СПЕЦИАЛИСТУ.



Этот символ указывает на то, что внутри данного изделия имеются детали, находящиеся под опасным напряжением, прикосновение к которым приведет к поражению электрическим током.



Этот символ указывает, что в документации на изделие имеется важная инструкция по его использованию или обслуживанию.

Приведенная ниже маркировка, имеющаяся на изделии или в прилагаемой к нему документации, указывает на то, что по окончании срока службы изделия оно не должно выбрасываться вместе с другими бытовыми отходами. Для предотвращения возможного ущерба окружающей среде или здоровью людей из-за неконтролируемой утилизации отходов, отделите это изделие от другого бытового мусора и сдайте его в повторную переработку, чтобы способствовать обоснованному повторному использованию материальных ресурсов. Бытовые пользователи должны обратиться либо в магазин, в котором они покупали данное изделие, либо в местные органы власти за более подробной информацией о том, куда и как они могут сдать это изделие для его безопасной для окружающей среды повторной переработки. Корпоративные пользователи должны обратиться к своему поставщику и проверить условия, содержащиеся в договоре купли-продажи. При утилизации это изделие не должно выбрасываться совместно с другими отходами коммерческой деятельности.



АЯ46

“Настоящий продукт маркирован знаком соответствия на основании сертификата соответствия, выданного органом по сертификации-Ростест-Москва”

Найдите время для того, чтобы прочесть данную Инструкцию, поскольку она позволит вам легко настроить вашу систему и полностью использовать все ее возможности.

◆ Предупреждения по технике безопасности.....	2
◆ Установка вашей микрокомпонентной системы	
■ Вид передней панели.....	4
■ Пульт дистанционного управления.....	5
■ Вид задней панели.....	6
■ Где устанавливать вашу микрокомпонентную систему.....	7
■ Подсоединение вашей системы к сети переменного тока.....	7
■ Установка батарей в пульт дистанционного управления.....	7
■ Подсоединение к внешнему источнику сигнала.....	8
■ Подсоединение громкоговорителей.....	8
■ Подсоединение AM (СВ) антенны.....	9
■ Подсоединение FM-антенны.....	9
■ Демонстрационный режим/Выключение подсветки дисплея.....	10
■ Установка часов.....	10
◆ Проигрыватель компакт-дисков	
■ Воспроизведение компакт-дисков/дисков MP3-CD.....	10
■ О воспроизведении дисков CD-R/RW.....	11
■ Выбор дорожки.....	11
■ Выбор альбома и файла на диске MP3-CD.....	11
■ Поиск музыкального фрагмента на компакт-диске.....	12
■ Функция пропуска 10 дорожек за один раз.....	12
■ Функция повтора последней воспроизводившейся дорожки.....	12
■ Повтор одной или всех дорожек компакт-диска.....	13
■ Функция "Повтор A↔B".....	13
■ Программирование порядка воспроизведения.....	13
■ Контроль или изменение порядка воспроизведения.....	14
◆ Тюнер	
■ Поиск радиостанций и запоминание настройки на них в памяти системы.....	14
■ Выбор запомненной радиостанции.....	15
■ Улучшение качества приема.....	15
◆ Использование порта USB	
■ Воспроизведение файлов с устройства USB.....	16
■ Выбор файла в устройстве USB.....	16
■ Пропуск 10 файлов.....	16
■ Использование ускоренного поиска.....	16
■ Повтор.....	17
■ Повтор фрагмента.....	17
■ Использование функции запоминания места остановки воспроизведения.....	17
◆ Кассетная дека	
■ Прослушивание кассеты.....	18
■ Запись компакт-диска.....	18
■ Запись передачи радиостанции.....	18
◆ Другие функции	
■ Функция таймера.....	19
■ Отмена действия таймера.....	19
■ Функция окружающего звука.....	20
■ Функция Эквалайзер/S.BASS (Усиление низких частот).....	20
■ Выбор режима воспроизведения кассеты.....	20
■ Функция воспроизведения в случайном порядке.....	20
■ Установка системы на автоматическое выключение.....	21
■ Временное отключение звука (MUTE).....	21
■ Подсоединение наушников.....	21
■ Подсоединение микрофона (не во всех модификациях).....	21
■ Счетчик ленты.....	21
◆ Рекомендации по эксплуатации	
■ Меры предосторожности.....	22
■ Уход за вашей микрокомпонентной системой.....	22
■ Как обращаться с компакт-дисками.....	23
■ Как обращаться с аудиокассетами.....	23
■ Прежде чем обращаться в центр послепродажного обслуживания.....	23
■ Технические характеристики.....	24



## Символы

## Вид передней панели

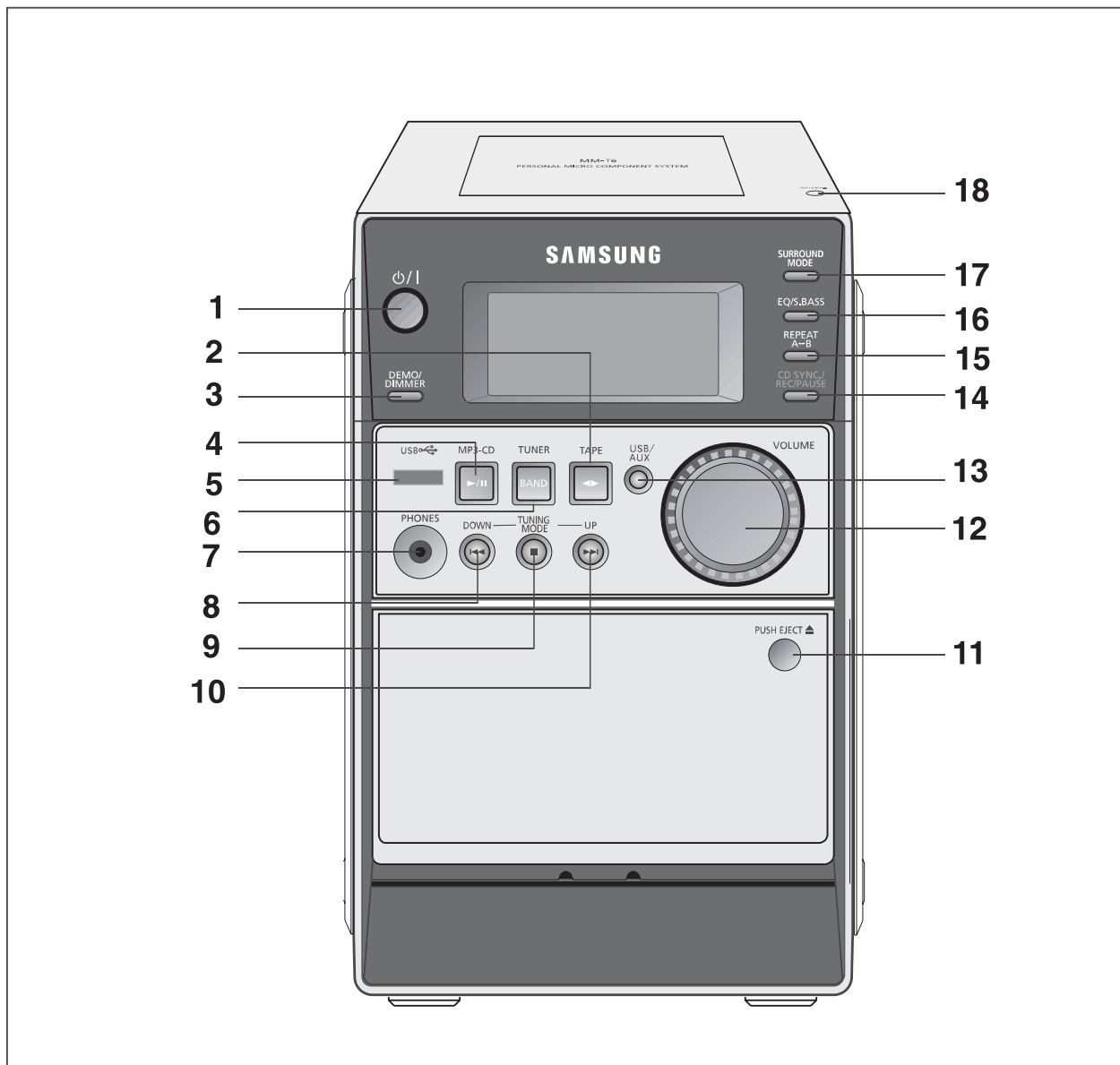

1. ГОТОВНОСТЬ/ВКЛ
2. ВОСПРОИЗВЕДЕНИЕ КАССЕТЫ
3. ДЕМОСТРАЦИОННЫЙ РЕЖИМ/ ВЫКЛЮЧЕНИЕ ПОДСВЕТКИ ДИСПЛЕЯ
4. ВОСПРОИЗВЕДЕНИЕ/ПАУЗА МР3-CD
5. ПОРТ USB
6. ТЮНЕР / ДИАПАЗОН
7. ГНЕЗДО ДЛЯ НАУШНИКОВ
8. ПРОПУСК ИЛИ ПОИСК НАЗАД
9. СТОП/РЕЖИМ НАСТРОЙКИ
10. ПРОПУСК ИЛИ ПОИСК ВПЕРЕД

11. "НАЖМИТЕ, ЧТОБЫ ОТКРЫТЬ" (ОТКРЫТИЕ/ ЗАКРЫТИЕ ДВЕРЦЫ ОТСЕКА ДЛЯ КАССЕТЫ)
12. РЕГУЛЯТОР ГРОМКОСТИ
13. USB/ДОПОЛНИТЕЛЬНЫЙ ВХОД
14. СИНХРОНИЗИРОВАННАЯ ЗАПИСЬ КОМПАКТ-ДИСКА/ ЗАПИСЬ/ПАУЗА
15. ПОВТОР A ↔ B ДЛЯ КОМПАКТ-ДИСКА/КАССЕТЫ/USB
16. ЭКВАЛАЙЗЕР/УСИЛЕНИЕ НИЗКИХ ЧАСТОТ
17. КНОПКА СИСТЕМЫ POWER SOUND
18. PUSH EJECT (ОТКРЫТИЕ/ЗАКРЫТИЕ ОТСЕКА ДЛЯ ДИСКА)

## Пульт дистанционного управления

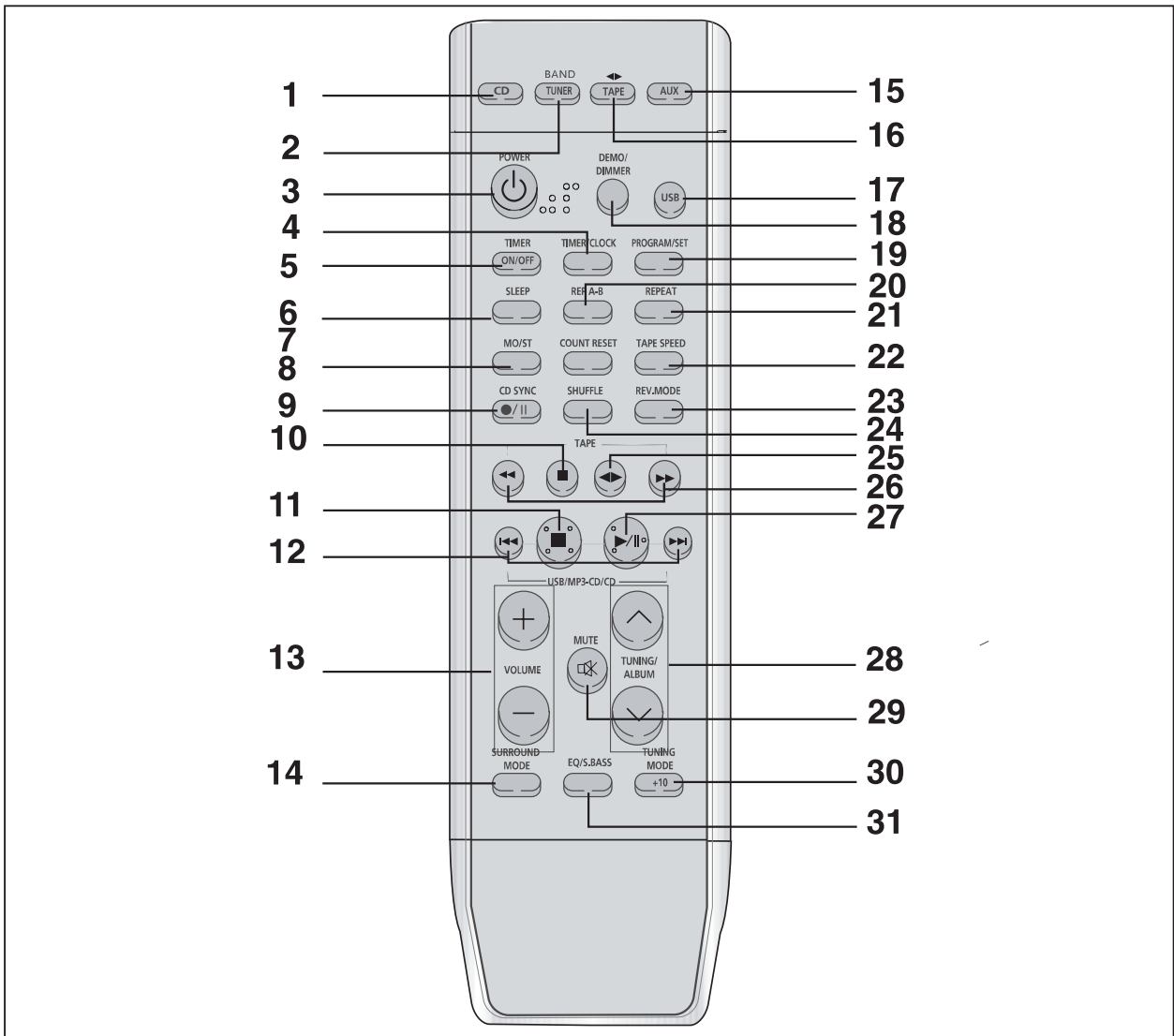

- |   |  |
|---|--|
| 1. ФУНКЦИЯ "КОМПАКТ-ДИСК"                               | 17. ФУНКЦИЯ "USB"  |
| 2. ФУНКЦИЯ ТЮНЕР/ДИАПАЗОН                               | 18. ВЫКЛЮЧЕНИЕ ПОДСВЕТКИ ДИСПЛЕЯ/<br>ДЕМОНСТРАЦИОННЫЙ РЕЖИМ            |
| 3. ПИТАНИЕ  | 19. ПРОГРАММА/УСТАНОВКА  |
| 4. ТАЙМЕР/ЧАСЫ  | 20. ПОВТОР A-B   |
| 5. ВКЛЮЧЕНИЕ/ВЫКЛЮЧЕНИЕ ТАЙМЕРА                         | 21. ПОВТОР   |
| 6. ТАЙМЕР "СОН"   | 22. СКОРОСТЬ ЛЕНТЫ   |
| 7. СБРОС СЧЕТЧИКА ЛЕНТЫ                                 | 23. РЕЖИМ РЕВЕРСА  |
| 8. РЕЖИМ FM МОНО/ СТЕРЕО/ РЕЖИМ РЕВЕРСА                 | 24. ВОСПРОИЗВЕДЕНИЕ В СЛУЧАЙНОМ ПОРЯДКЕ                                |
| 9. СИНХРОНИЗИРОВАННАЯ ЗАПИСЬ КОМПАКТ-ДИСКА/ЗАПИСЬ/ПАУЗА | 25. ВОСПРОИЗВЕДЕНИЕ КАССЕТЫ  |
| 10. "СТОП" КАССЕТЫ                                      | 26. ПЕРЕМОТКА КАССЕТЫ НАЗАД/ВПЕРЕД                                     |
| 11. "СТОП" USB/MP3-CD/КОМПАКТ-ДИСКА                     | 27. ВОСПРОИЗВЕДЕНИЕ/ПАУЗА USB/КОМПАКТ-ДИСКА                            |
| 12. ПРОПУСК ИЛИ ПОИСК ДЛЯ USB/MP3-CD/КОМПАКТ-ДИСКА      | 28. НАСТРОЙКА ВВЕРХ ИЛИ ВНИЗ ПО ДИАПАЗОНУ/<br>ВЫБОР АЛЬБОМА MP3-CD/USB |
| 13. КНОПКИ РЕГУЛИРОВКИ ГРОМКОСТИ                        | 29. ВРЕМЕННОЕ ОТКЛЮЧЕНИЕ ЗВУКА   |
| 14. РЕЖИМ ОКРУЖАЮЩЕГО ЗВУКА                             | 30. РЕЖИМ НАСТРОЙКИ НА РАДИОСТАНЦИИ / +10                              |
| 15. ФУНКЦИЯ "ДОПОЛНИТЕЛЬНЫЙ ВХОД"                       | 31. ЭКВАЛАЙЗЕР/УСИЛЕНИЕ НИЗКИХ ЧАСТОТ                                  |
| 16. ФУНКЦИЯ "КАССЕТНАЯ ДЕКА"                            |  |

## Вид задней панели

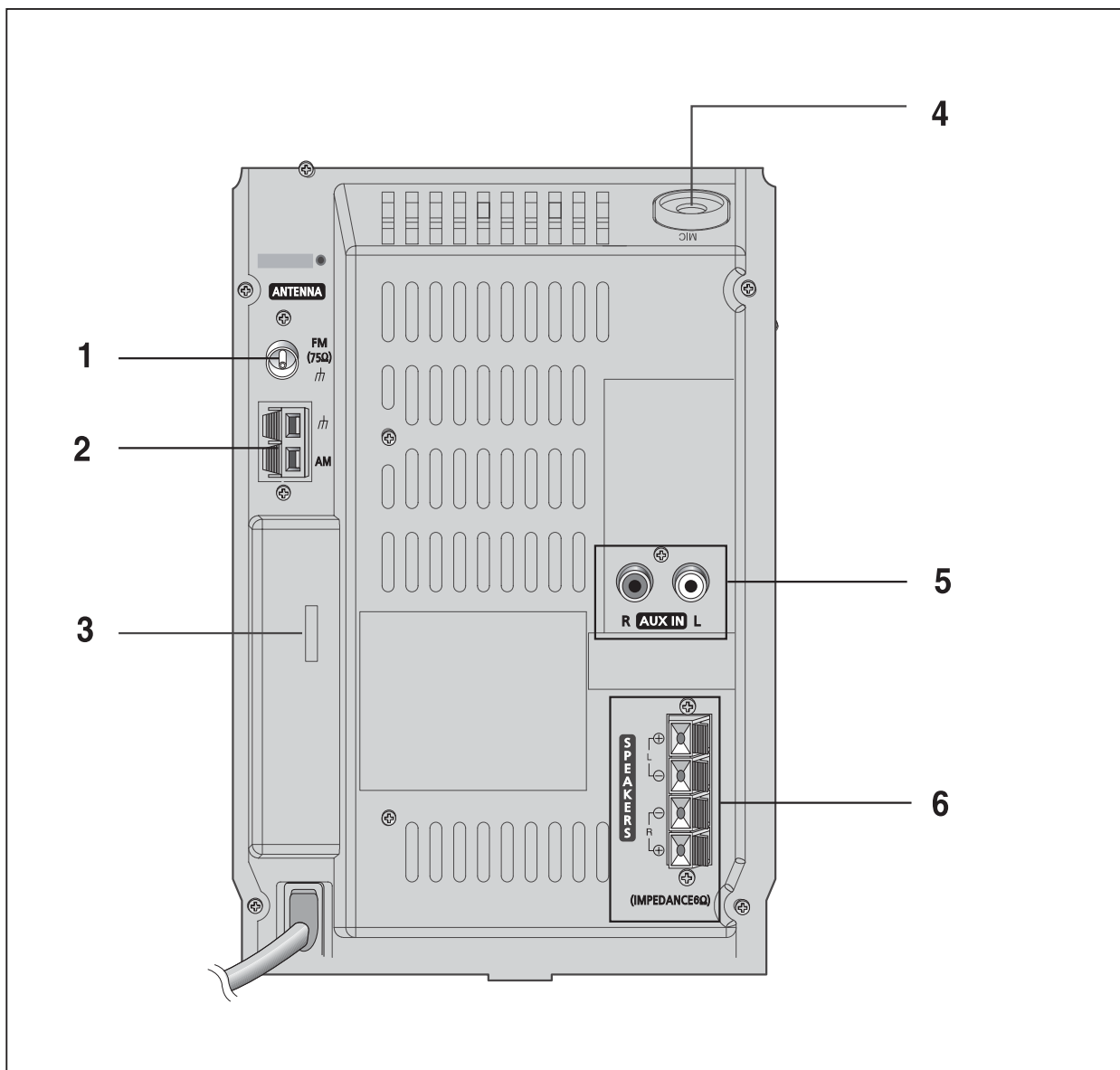

1. Гнездо для подсоединения FM-антенны
2. Клеммы для подсоединения AM-антенны
3. Переключатель напряжения сети (не во всех модификациях)
4. Гнездо для микрофона (не во всех модификациях)
5. Дополнительный вход
6. Клеммы для подсоединения громкоговорителей

## Где устанавливать вашу микрокомпонентную систему

Чтобы полностью использовать преимущества вашей новой микрокомпонентной системы, при ее установке и подключении выполняйте следующие указания.

- ◆ Устанавливайте систему на плоскую устойчивую поверхность.
- ◆ Никогда не ставьте эту систему на ковер.
- ◆ Никогда не устанавливайте эту систему вне помещения.
- ◆ В целях вентиляции, обеспечьте расстояние приблизительно 15 сантиметров от боковых стенок и задней стенки системы до других предметов.
- ◆ Убедитесь в том, что имеется достаточно места для того, чтобы можно было легко открывать отсек для диска.
- ◆ Разместите громкоговорители на разумном расстоянии от обеих боковых стенок системы для обеспечения хорошего стереофонического звучания.
- ◆ Направьте громкоговорители на зону прослушивания.
- ◆ Для того, чтобы система работала оптимально, расположите оба громкоговорителя на одинаковой высоте от уровня пола.

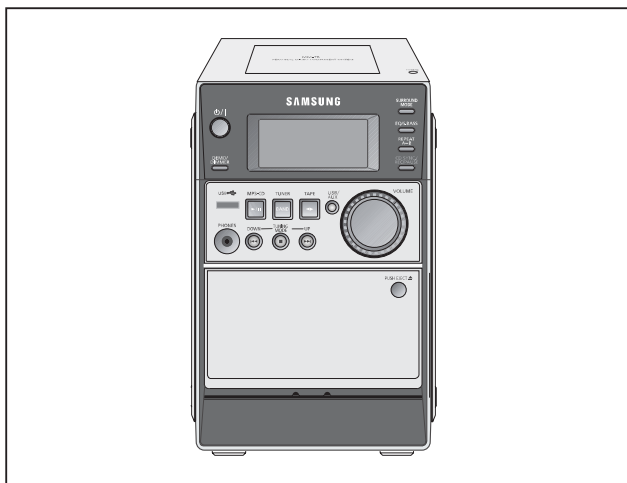

## Подсоединение вашей системы к сети переменного тока

Вилка сетевого шнура должна подсоединяться к подходящей розетке сети переменного тока.

Прежде чем подсоединять вашу систему к сети переменного тока, вы должны проверить положение переключателя напряжения сети (не во всех модификациях). Если напряжение в розетке не соответствует положению переключателя на задней панели системы, то система может получить серьезные повреждения.

- 1 Вставьте вилку сетевого шнура в подходящую сетевую розетку.
- 2 Нажмите кнопку **Готовность/Вкл.**, чтобы включить вашу микрокомпонентную систему.

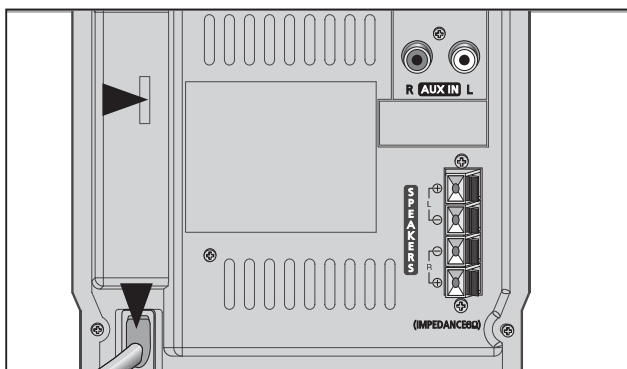

## Установка батарей в пульт дистанционного управления

Устанавливайте или заменяйте батареи в пульте дистанционного управления, когда вы:

- ◆ Только что купили эту микрокомпонентную систему
- ◆ Обнаружили, что пульт дистанционного управления перестал нормально работать

При замене батарей используйте комплект из новых батарей, никогда не используйте совместно щелочные (Alkaline) и марганцевые батареи.

- 1 Поместите большой палец на место на крышке отсека для батарей, маркированное символом  (на нижней поверхности пульта) и потяните крышку в направлении, указанном стрелкой.
- 2 Установите две батареи типа AAA, LR03 или эквивалентные, обращая внимание на соблюдение полярности:
  - ◆ + на батарее совместите с меткой "+" на пульте
  - ◆ -- на батарее совместите с меткой "--" на пульте
- 3 Возвратите крышку на место, сдвинув ее назад, пока она не встанет на место со щелчком.

Если вы не будете пользоваться пультом дистанционного управления в течение длительного времени, извлеките из него батареи для предотвращения коррозии.

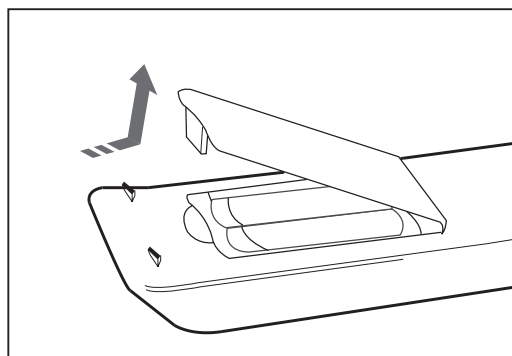

## Подсоединение к внешнему источнику сигнала

Имеющийся в системе дополнительный вход может быть использован для того, чтобы воспользоваться преимуществами качества звука, обеспечиваемого вашей микрокомпонентной системой, при прослушивании сигнала от других источников.

- Примеры:**
- ◆ Телевизор
  - ◆ Проигрыватель видеодисков
  - ◆ Видеомагнитофон системы HI-FI stereo

➤ Чтобы можно было подключить внешний источник звука, у него должен иметься аудио выход. Кроме того, вам потребуется соединительный кабель с разъемами типа RCA ("тюльпан").

- 1 Установите систему в режим готовности и отсоедините ее и внешний источник звука от сети переменного тока.
- 2 Подсоедините кабель для аудио сигнала к гнездам, расположенным на задней панели микрокомпонентной системы.

**Подсоедините... К гнезду, маркированному...**

Красный штепсель..... R (правый канал)  
Белый штепсель..... L (левый канал)

➤ Для получения оптимального качества звучания не меняйте местами правый и левый каналы.

- 3 Вновь подсоедините систему к сети и нажмите кнопку **Питание/Вкл** (  $\phi$  / I ), чтобы включить ее.
- 4 Выберите вход от внешнего источника звука, нажав кнопку **AUX** (Дополнительный вход).  
**Результат:** Дисплей показывает сообщение **AUX**.
- 5 Включите внешний источник звука.
- 6 Настройте громкость звука и баланс низких и высоких частот, как вам требуется, с помощью:
  - ◆ Регулятора громкости
  - ◆ Эквалайзера

**Пример:** Вы можете смотреть фильм, используя преимущества стереозвучания, как если бы вы были в кинотеатре (при условии, что оригинальная звуковая дорожка записана в режиме стерео).

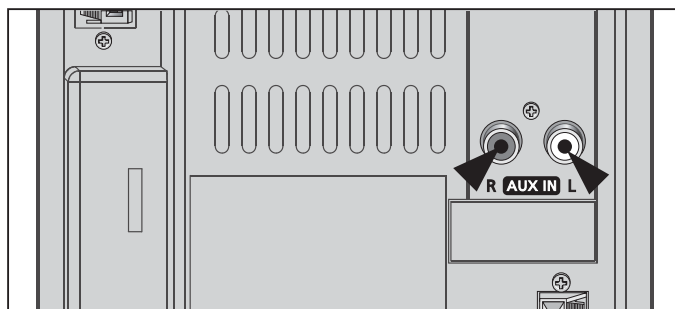

## Подсоединение громкоговорителей

Клеммы для подключения громкоговорителей расположены на задней панели системы (с красными и черными язычками).

На корпусе системы имеются четыре клеммы:

- ◆ Две для левого громкоговорителя (маркированы буквой L)
- ◆ Две для правого громкоговорителя (маркированы буквой R)

Чтобы получить нормальное качество звучания, соедините:

- ◆ Красный провод с клеммой "+"
- ◆ Черный провод с клеммой "-"

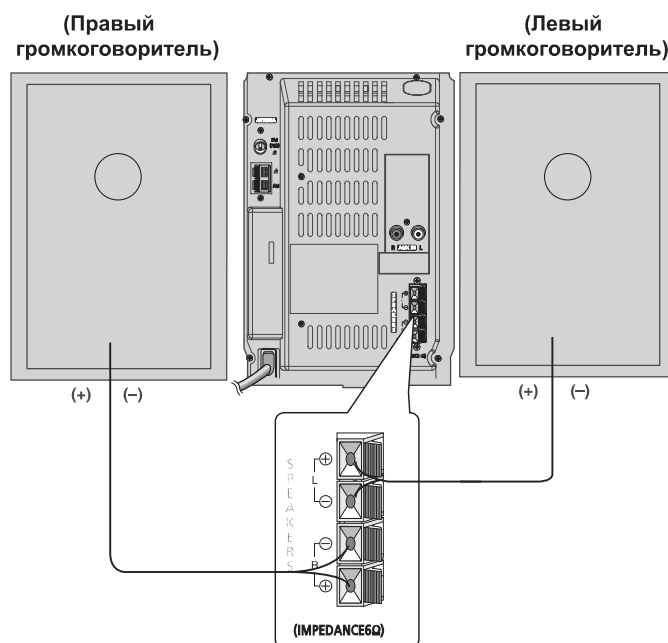

### Указания по установке громкоговорителей

- ◆ Установка вблизи от нагревательных приборов, под прямыми солнечными лучами или в местах с высокой влажностью может ухудшить эксплуатационные характеристики громкоговорителей.
- ◆ Не вешайте громкоговорители на стену и не устанавливайте их на вершину стойки или на иную неустойчивую поверхность во избежание падения громкоговорителей, которое может привести к травме или повреждению громкоговорителя.
- ◆ Не устанавливайте громкоговорители вблизи от телевизора или монитора компьютера. При установке громкоговорителя рядом с телевизором или монитором компьютера может ухудшиться качество изображения на экране.

## Подсоединение AM (СВ) антенны

AM-антенна (для приема радиостанций в диапазоне средних волн) может быть:

- ◆ Поставлена на устойчивую поверхность.
- ◆ Прикреплена к стене (вы должны сначала снять подставку антенны).

Гнезда для подключения антенны расположены на задней панели системы и маркированы надписью AM.

- ☞ Во избежание паразитного шума удостоверьтесь в том, что провода от громкоговорителей не проложены рядом с проводами от антенны. Всегда держите их друг от друга на расстоянии не менее 5 см.

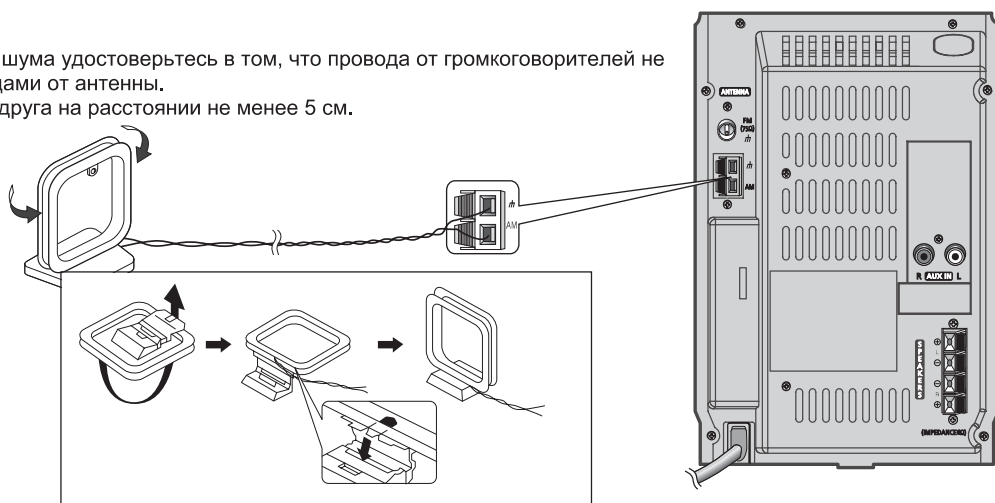

## Подсоединение FM-антенны

Как подсоединить антенну **КОАКСИАЛЬНОГО ТИПА**.

- ◆ Подсоедините 75Ω антенну к клеммам для FM-антенны.
- ◆ Вставьте штексель FM-антенны, входящей в комплект системы, в коаксиальное гнездо (75Ω), маркированное **FM** на задней панели системы.
- ◆ Следуйте инструкциям, приведенным на **стр. 14**, чтобы настроиться на радиостанцию и определить наилучшую ориентацию антенны.
- ◆ При плохом качестве приема вам может потребоваться установить наружную антенну. Чтобы сделать это, подсоедините наружную FM-антенну к гнезду FM на задней панели системы с помощью 75Ω коаксиального кабеля (приобретается отдельно).

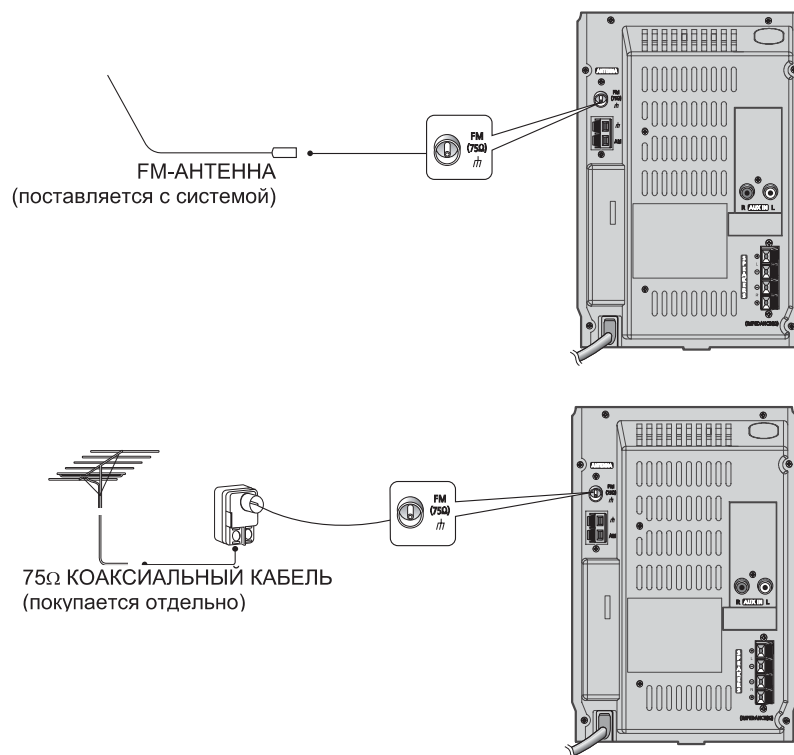

## Демонстрационный режим/ Выключение подсветки дисплея

Вы можете просмотреть на дисплее все функции, обеспечиваемые вашей системой, а также включить и выключить подсветку дисплея.

- 1 Нажмите кнопку **DEMO/DIMMER** (Демонстрационный режим/Выключатель подсветки).  
Результат: На дисплее передней панели по очереди перечисляются все функции, имеющиеся в вашей системе.
  - Все эти функции подробно описаны в данной Инструкции. За указаниями по их использованию обращайтесь к соответствующим разделам.
- 2 Нажмите кнопку **DEMO/DIMMER** еще раз.  
Результат: Выбирается функция выключения подсветки дисплея, дисплей гаснет.
- 3 Чтобы вновь включить подсветку дисплея на передней панели, нажмите кнопку **DEMO/DIMMER** еще раз.
  - Регулировку яркости дисплея можно выполнять только при включенном питании системы.



## Установка часов

В вашей системе имеются встроенные часы, которые позволяют вам автоматически включать и выключать систему. Вы должны установить часы:

- ◆ Когда вы только что приобрели микрокомпонентную систему
- ◆ После сбоя питания в сети переменного тока
- ◆ После того, как вы отсоединяли систему от сетевой розетки
- ◆ При выполнении каждого шага у вас имеется несколько секунд для установки требующихся значений. Если вы превысите это время, вам придется начать всю процедуру заново.

- 1 Включите систему нажатием кнопки **Готовность/Вкл** (⏻/I).
- 2 Дважды нажмите кнопку **TIMER/CLOCK** (Таймер/ Часы).  
Результат: Появляется сообщение **CLOCK** (Часы).
- 3 Нажмите кнопку **PROGRAM/SET** (Программа/ Установка).  
Результат: Цифры часов на дисплее мигают.
- 4 **Чтобы...** **Нажмите кнопку...**

Перевести часы назад.....	▼
Перевести часы вперед.....	▲
- 5 Когда дисплей покажет правильный час, нажмите кнопку **PROGRAM/SET**.  
Результат: Цифры минут на дисплее мигают.
- 6 **Чтобы...** **Нажмите кнопку...**

Перевести минуты назад.....	▼
Перевести минуты вперед.....	▲
- 7 Когда часы начнут показывать точное время, нажмите кнопку **PROGRAM/SET**.  
Результат: Часы начинают идти и показывают время, даже когда система находится в режиме готовности (Standby).

- ◆ Вы можете вывести на дисплей текущее время, даже когда вы пользуетесь другой функцией системы, один раз нажав кнопку **TIMER/CLOCK**.

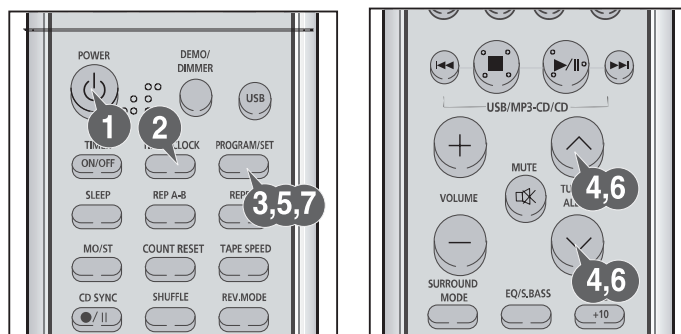

## Воспроизведение компакт-диска/ диска MP3-CD/WMA-CD

Этот проигрыватель был разработан для прослушивания дисков следующих типов: аудио компакт-дисков, дисков CD Text, CD-R, CD-RW и MP3-CD и WMA-CD.

Продолжительное использование сувенирных компакт-дисков неправильной формы (в форме сердца, восьмиугольника и т.п.) может привести к повреждению проигрывателя.

- 1 Выберите функцию CD (Компакт-диск), нажав кнопку **MP3-CD** (▶/||).
- 2 Нажмите кнопку **PUSH EJECT** (▲) (Нажать, чтобы открыть).  
Результат: Отсек для диска открывается.
- 3 Установите ваш диск в отсек так, чтобы сторона диска с этикеткой была направлена вверх.
- 4 Закройте отсек для компакт-диска, нажав кнопку **PUSH EJECT** (▲) еще раз, пока крышка отсека не встанет на место со щелчком.
- 5 Нажмите кнопку **MP3-CD** (▶/||).
  - ◆ Вашему проигрывателю потребуется несколько секунд, чтобы сканировать все дорожки на диске MP3-CD.
  - ◆ На дисплее может показываться название песни на английском языке только в том случае, если оно напрямую загружено с персонального компьютера или если содержимое купленного диска MP3-CD отсортировано по названиям песен (имеющимся в каталоге на диске) (дисплей не может отображать буквы никаких других языков, кроме английского).
  - ◆ В зависимости от характеристик конкретного диска MP3-CD, названия песен на английском языке могут не показываться на дисплее.
- 6 Чтобы временно приостановить воспроизведение, нажмите кнопку **MP3-CD** (▶/||).
  - Чтобы возобновить воспроизведение диска, вновь нажмите кнопку **MP3-CD** (▶/||).
- 7 Закончив прослушивание диска, нажмите кнопку **СТОП** (■).



## О воспроизведении дисков CD-R/RW

- ◆ Диски типа CD-R (с однократной записью) и CD-RW (перезаписываемые), записываемые пользователем в формате музыкальных аудио компакт-дисков, могут воспроизводиться только в случае, если они уже записаны "окончательно" (однако возможность их воспроизведения данным проигрывателем зависит от их характеристик или условий выполнения записи).
- ◆ Отражательная способность дисков CD-RW меньше отражательной способности обычных компакт-дисков, поэтому для считывания информации о содержимом диска после его загрузки требуется больше времени.

## Выбор дорожки

Вы можете выбрать на диске дорожку (музыкальное произведение), которую желаете слушать, либо когда проигрыватель компакт-дисков находится в режиме "Стоп", либо во время воспроизведения диска.

Чтобы начать воспроизведение от начала...	Нажмите кнопку...
Следующей дорожки .....	▶▶  один раз
Текущей дорожки .....	◀◀ один раз
Предыдущей дорожки.....	◀◀ два раза
Дорожки по вашему выбору .....	◀◀ или ▶▶  нужное число раз.



## Выбор альбома и дорожки на диске MP3-CD

Вы можете выбрать на диске MP3-CD альбом или дорожку, которую желаете слушать, либо когда проигрыватель находится в режиме "Стоп", либо во время воспроизведения диска.

- 1 Вы можете выбрать нужный альбом, нажимая кнопку **TUNING/ALBUM** (Настройка/Альбом) на пульте дистанционного управления.  
Результат: На дисплее появляется индикатор ALBUM (Альбом).
- 2 Для перемещения между альбомами нажмите кнопку ∨ или ∧.

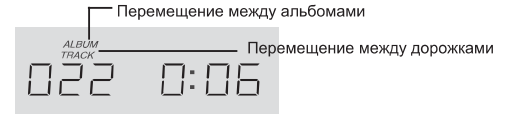

- 3 Для перемещения между дорожками нажимайте кнопки |◀◀, ▶▶|. Результат: На дисплее появляется индикатор TRACK (Дорожка) и изменяется номер дорожки.

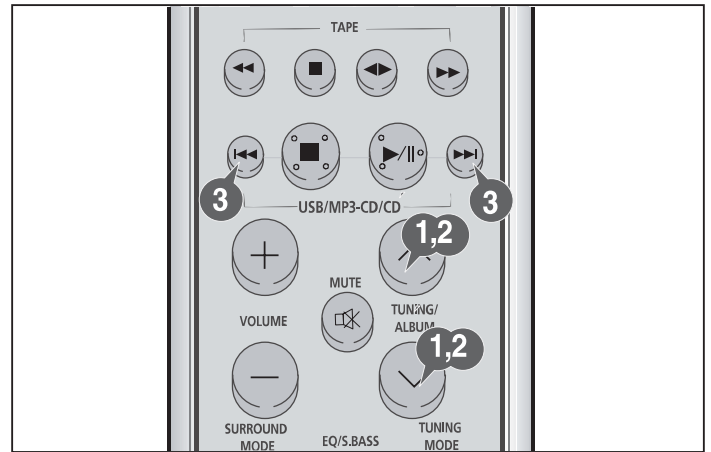

### Что такое WMA?

WMA означает Windows Media Audio, мировой стандарт в технологии сжатия аудио сигнала.

### Что такое MP3?

MP3 означает MPEG1 Layer 3 - мировой стандарт в технологии сжатия аудио сигнала. В этом стандарте используется цифровая технология сжатия данных, обеспечивающая максимум 12-кратное сжатие исходных аудиоданных без существенной потери качества звука.

### Совместимость файлов

- ♦ Этот проигрыватель позволяет воспроизводить файлы формата MP3 (MPEG1 Layer3) с расширением \*.mp3, а также файлы формата WMA с расширением имени файла .wma.
- ♦ Невозможно воспроизводить файлы формата MP2 или с частотой дискретизации 22 кГц.
- ♦ На дисплее могут отображаться теги ID3\* на английском языке.
- \* MP3-файл может содержать информацию о файле, называемую "тег ID3", в котором записаны название альбома, исполнитель, название песни и т.п.

### Сколько файлов формата MP3 можно записать на диск CD-R или CD-RW?

Максимальная емкость одного диска CD-R или CD-RW составляет 680 Мбайт. Обычно размер одного файла формата MP3 равен примерно 4 Мбайт, таким образом, на один диск можно записать приблизительно 170 файлов.

### Последовательность воспроизведения альбомов и дорожек диска

- ♦ Содержимое диска представлено в Проводнике Windows (Windows Explorer).
- ♦ Стрелками показана последовательность воспроизведения альбомов и дорожек диска.
- ♦ Папки, в которых содержатся только файлы с расширениями \*.jpg, \*.wav или \*.doc, которые не являются аудио файлами поддерживаемых форматов, пропускаются при воспроизведении.

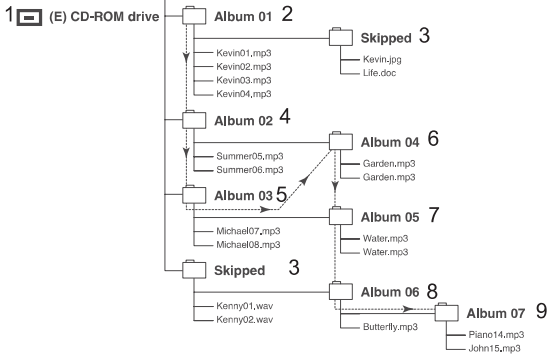

1-Дисковод CD-ROM (E); 2-Альбом 01; 3-Пропускается; 4-Альбом 02; 5-Альбом 03; 6-Альбом 04; 7-Альбом 05; 8-Альбом 06; 9-Альбом 07

### Поиск музыкального фрагмента на компакт-диске

Во время прослушивания компакт-диска вы можете быстро найти нужный музыкальный фрагмент на дорожке диска.

Чтобы найти на дорожке нужный фрагмент... Нажмите и удерживайте ...

Ближе к ее концу..... Кнопку ►►► в течение, по крайней мере, одной секунды  
 Ближе к ее началу..... Кнопку ◄◄◄ в течение, по крайней мере, одной секунды

➤ Перед тем, как пользоваться этой функцией, рекомендуется уменьшить громкость звука.

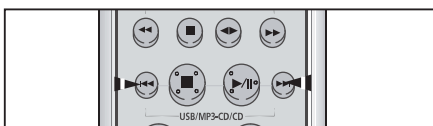

### Функция пропуска 10 дорожек за один раз

Кратковременно нажмите кнопку "+10" при воспроизведении диска. Начнется воспроизведение дорожки с ближайшим номером, кратным 10.

**Пример:** Если во время воспроизведения дорожки 15 вы хотите выбрать дорожку с номером 43, три раза нажмите кнопку "+10", а затем три раза - кнопку ►►►.

15 → 20 → 30 → 40 → 41 → 42 → 43

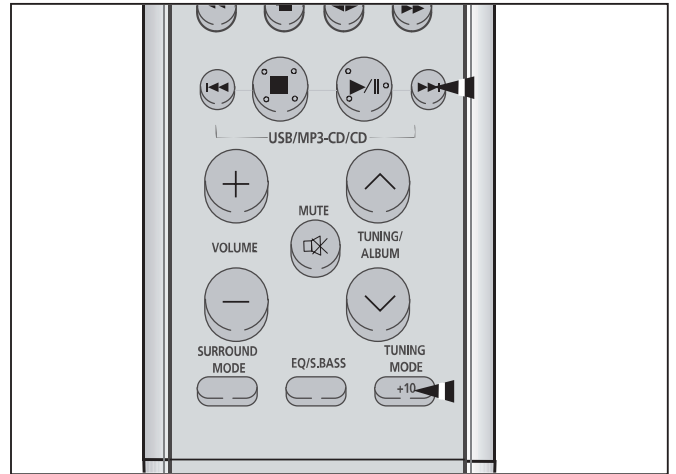

### Функция повтора последней воспроизводимой дорожки

Если после того, как проигрыватель был остановлен или выключен, снова было выбрано воспроизведение того же диска MP3-CD, эта функция позволяет возобновить воспроизведение с начала той дорожки, которую вы слушали последней.

- ♦ Нажмите кнопку **PROGRAM/SET** (Программа/Установка) во время воспроизведения диска MP3-CD. При нажатиях этой кнопки поочередно включается (**LAST ON**) и выключается (**LAST OFF**) функция запоминания последней воспроизводимой дорожки.

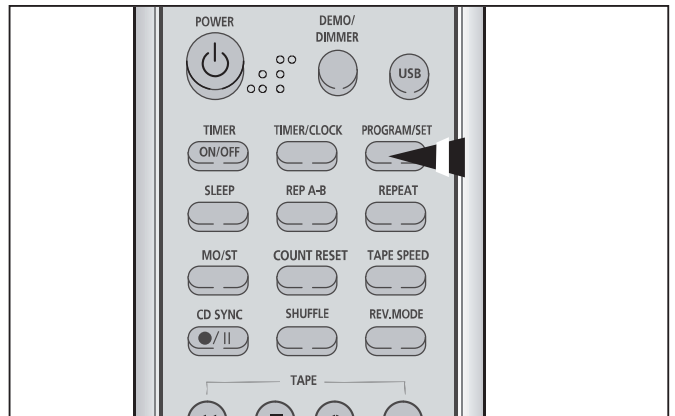

## Повтор одной или всех дорожек компакт-диска

Вы можете повторять неопределенно долго:

- ◆ Конкретную дорожку на компакт-диске.
- ◆ Все дорожки, имеющиеся на компакт-диске.

- 1** Чтобы повторять... Нажмите кнопку **Repeat** на пульте дистанционного управления один или несколько раз, пока дисплей не покажет...

Текущую дорожку неопределенно долго..... REPEAT 1 (повтор 1 дорожки)  
 Все песни..... REPEAT ALL (повтор всего диска)

- 2** Для отмены этой функции, нажмите кнопку **REPEAT** еще раз.  
Результат: С дисплея исчезает индикатор **REPEAT** и функция повтора отменяется.



## Функция "Повтор А-В"

(Эта функция недоступна при воспроизведении диска MP3/WMA-CD)

Когда вы выбираете при воспроизведении компакт-диска (кассеты) функцию Повтор (A↔B), прослушиваемый вами фрагмент повторяется 3 раза.

- 1** Нажмите кнопку **MP3-CD** (▶/||) или **TAPE** (Лента).  
Результат: Начинает воспроизводиться компакт-диск (кассета).
- 2** Нажмите кнопку **REPEAT A↔B** (Повтор A↔B).  
Результат: На дисплее появляется сообщение: START (Начало).  
 Начинает мигать индикатор: A↔B  
 ◆ Запоминается время начала фрагмента (A).
- 3** Нажмите кнопку **REPEAT A↔B**.  
Результат: На дисплее появляется сообщение: END (Конец).  
 ◆ Запоминается время начала фрагмента (B).  
 ◆ Выбранный вами фрагмент повторяется 3 раза.
- 4** Когда вы закончили повторное воспроизведение фрагмента, нажмите кнопку **REPEAT A↔B**.



## Программирование порядка воспроизведения

(Эта функция доступна только при воспроизведении компакт-диска)

Вы можете выбрать для себя:

- ◆ **Порядок, в котором вы хотите прослушивать дорожки на диске**
- ◆ **Дорожки, которые вы не хотите прослушивать**
  - Эта функция может использоваться совместно с функцией повтора компакт-диска.



- 1** Если необходимо, остановите проигрыватель нажатием кнопки **СТОП** (■).

- 2** Нажмите кнопку **PROGRAM/SET** (Программа/ Установка).  
Результат: Дисплей показывает следующую информацию:

TRACK PROGRAM  
 PR01 --

- 3** Выберите требующуюся дорожку нажатием кнопок ПРОПУСК:

- ◆ ▶▶I, чтобы перемещаться через дорожки вперед
- ◆ I◀◀, чтобы перемещаться через дорожки назад

- 4** Нажмите кнопку **PROGRAM/SET**, чтобы подтвердить ваш выбор.

Результат: На дисплее показывается PR02 --

- 5** Для выбора других дорожек повторяйте Шаги 3 и 4.

- Вы можете запрограммировать до 24 дорожек (песен).

- 6** Когда вы закончили выбор дорожек, нажмите кнопку **MP3-CD** (▶/||), чтобы начать прослушивать выбранные дорожки в порядке, в котором они были запрограммированы.

- 7** Чтобы отменить выбор дорожек во время воспроизведения диска, дважды нажмите кнопку **СТОП** (■).

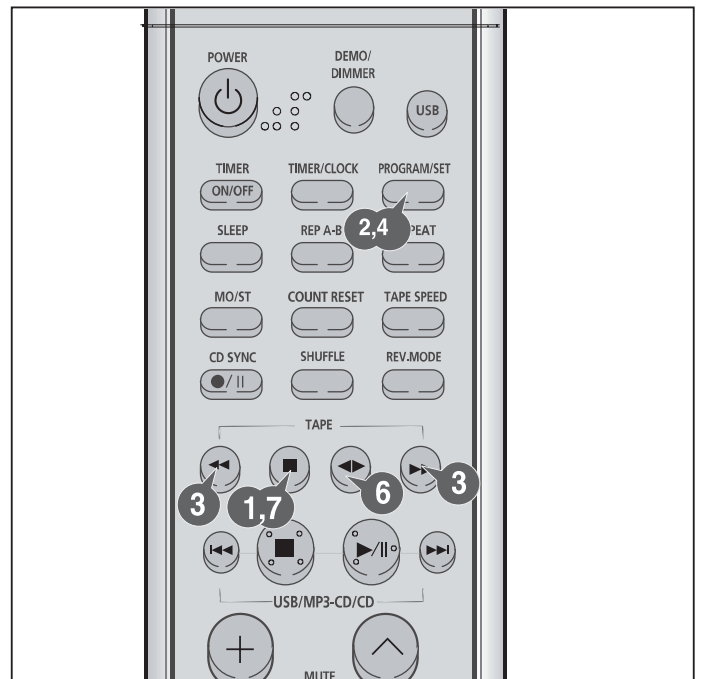

## Контроль или изменение запрограммированных дорожек

Вы можете в любое время проконтролировать или изменить установленный порядок воспроизведения.

Вы должны были запрограммировать хотя бы одну дорожку.

- 1 Если вы уже начали прослушивать выбранные дорожки, один раз нажмите кнопку **СТОП** (■).
- 2 Дважды нажмите кнопку **PROGRAM/SET** (Программа/Установка).  
➤ При каждом нажатии кнопки **PROGRAM/SET** на дисплее появляется номер следующей запрограммированной дорожки.
- 3 Нажмите кнопку **PROGRAM/SET** один или несколько раз, пока на дисплее не появится номер дорожки которую вы хотите заменить.



- 4 Нажмите кнопку **I◀◀** или **▶▶I** для выбора новой дорожки.
  - 5 Нажмите кнопку **PROGRAM/SET**.
  - 6 Нажмите кнопку **MP3-CD** (▶/||), чтобы начать прослушивать выбранные дорожки.  
**Результат:** Воспроизводится первая выбранная вами дорожка.
- Вы можете изменить одну или нескольких ранее выбранных дорожек.

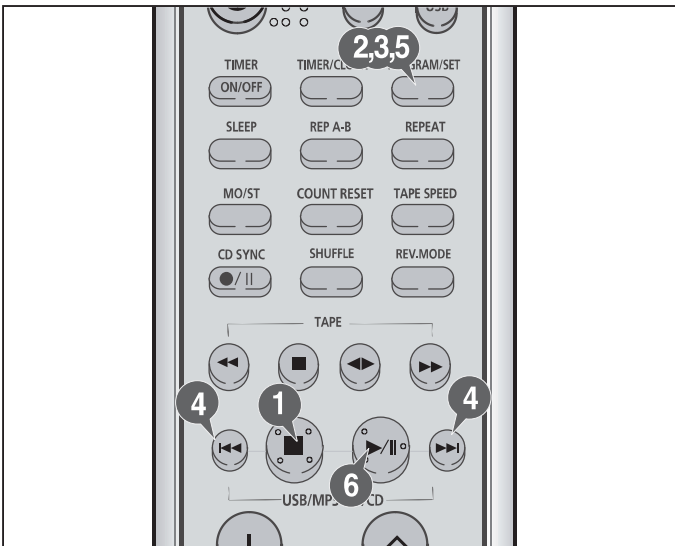

## Поиск радиостанций и запоминание настройки на них в памяти системы

Вы можете хранить в памяти системы настройку на:

- ◆ 15 FM-радиостанций
- ◆ 15 AM-радиостанций

- 1 Включите систему нажатием кнопки **Готовность/Вкл** (⏻ / I).
- 2 Выберите функцию тюнера нажатием кнопки **TUNER /BAND** (Тюнер/Диапазон).
- 3 Выберите нужный диапазон частот, вновь нажимая кнопку **TUNER /BAND**.  
**Результат:** На дисплее появляется название соответствующего диапазона:

- ◆ **FM** Частотная модуляция
- ◆ **AM (MW)** Средние волны

- 4 **Для поиска радиостанции...** Нажмите кнопку **Tuning Mode (Режим настройки)...**  
Вручную .....Один или несколько раз, пока дисплей не покажет сообщение **MANUAL** (Ручная настройка)  
Автоматически .....Один или несколько раз, пока дисплей не покажет сообщение **AUTO** (Автоматическая настройка)

- 5 Выберите станцию, настройку на которую вы хотите сохранить в памяти, нажимая кнопки **I◀◀** или **▶▶I** на передней панели системы соответственно для уменьшения или увеличения частоты.  
◆ Чтобы при поиске в ручном режиме быстрее изменялась частота, нажмите и удерживайте кнопку **I◀◀** или **▶▶I** на передней панели.  
◆ Во время автоматического поиска тюнер может остановиться на частоте, на которой нет радиостанции. Если это случится, используйте режим ручного поиска.

- 6 Отрегулируйте громкость следующим образом:  
◆ Поверните ручку **VOLUME** (Громкость) на передней панели или  
◆ Нажимайте кнопки **VOLUME +** или **-** на пульте дистанционного управления.
- 7 Выберите для диапазона FM режим "стерео" или "моно", нажимая кнопку **MO/ST** (Моно/Сtereo) на пульте дистанционного управления.

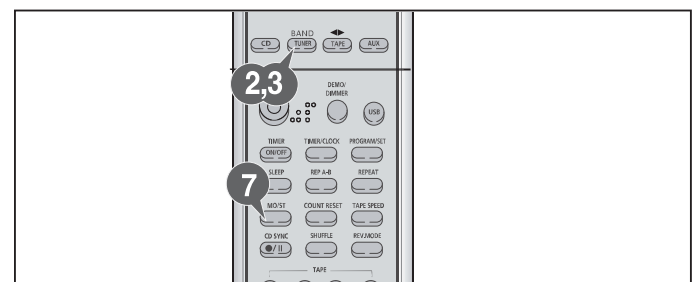
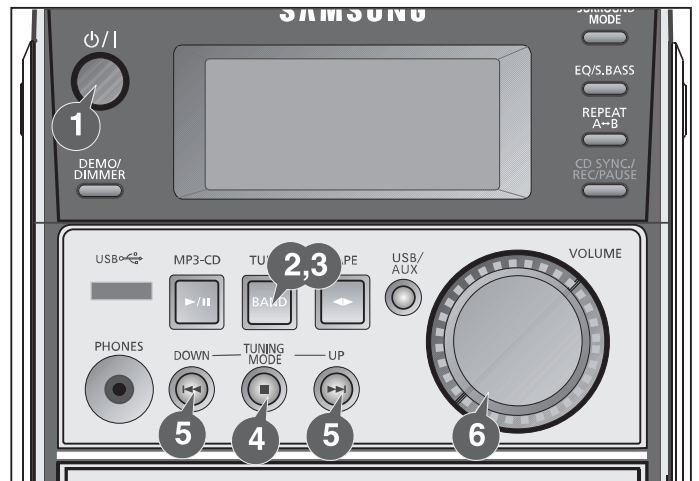

## Поиск радиостанций и запоминание настройки на них в памяти системы (продолжение)

- 8** Если вы не хотите сохранить настройку на найденную станцию, вернитесь к Шагу 4 для поиска другой станции. В противном случае:
- Нажмите кнопку **PROGRAM/SET** (Программа/Установка).  
Результат: В течение нескольких секунд дисплей показывает номер программы.
  - Нажатием кнопок **TUNING** (Настройка)  $\vee$  или  $\wedge$  присвойте запомненной станции номер между 1 и 15.
  - Нажмите кнопку **PROGRAM/SET**, чтобы сохранить настройку на радиостанцию.  
Результат: Дисплей больше не показывает номер программы, настройка на станцию сохранена.
- 9** Для сохранения в памяти настройки на любые другие требующиеся станции, повторите Шаги с 3 по 6.

➤ Функция PROGRAM может быть использована, чтобы назначить новую радиостанцию существующему номеру программы.

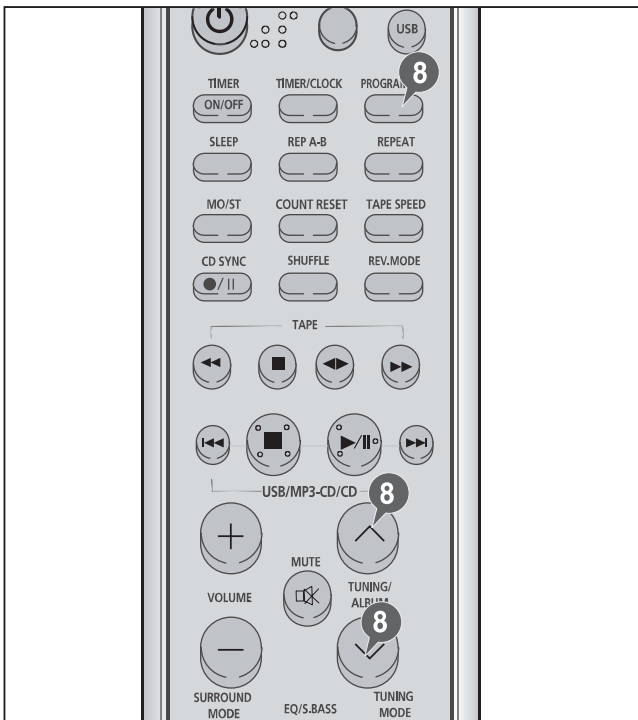

## Выбор запомненной станции

Вы можете настроиться на радиостанцию, работающую на занесенной в память системы частоте, следующим образом:



- Включите систему нажатием кнопки **Готовность/Вкл** (Power/On).
- Выберите функцию тюнера нажатием кнопки **TUNER** (Тюнер).
- Выберите нужный диапазон частот нажатием кнопки **TUNER**.
- Выберите радиостанцию следующим образом:

Чтобы слушать...	Нажимайте...
Станцию, настройка на которую занесена в память системы .....	<ol style="list-style-type: none"> <li>Кнопку <b>TUNING MODE</b> (Режим настройки), пока дисплей не покажет сообщение "<b>PRESET</b>" (Предустановленная станция).</li> <li>Кнопки <b>TUNING</b> <math>\vee</math> и <math>\wedge</math> для выбора нужной станции.</li> </ol>

➤ Для выхода из режима настройки на запомненные станции нажмите кнопку TUNING MODE еще раз.

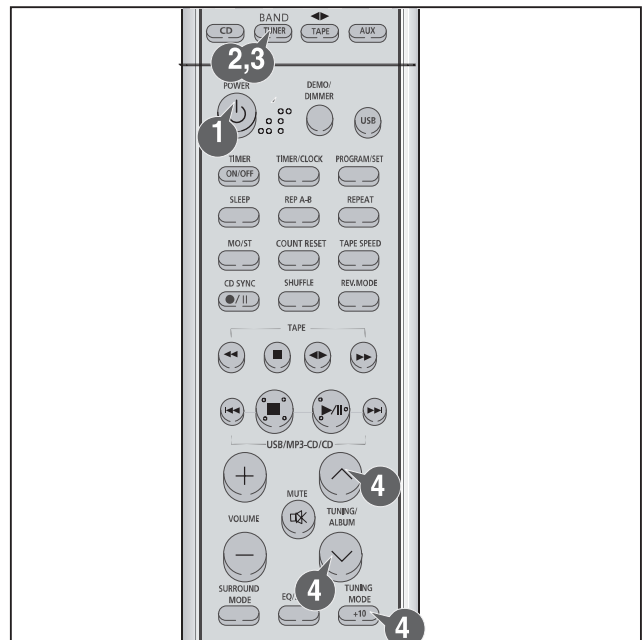

## Улучшение качества приема

Вы можете улучшить качество приема радиостанций при помощи:

- ♦ Вращения FM или AM (CB) антенны.
- ♦ Проверки качества приема при различной ориентации FM или AM (MW) антенн перед закреплением их на постоянное место.

➤ Если качество приема конкретной станции в диапазоне FM плохое, нажмите кнопку **MO/ST** (Моно/Сtereo) для переключения из режима "стерео" в режим "моно". Это улучшит качество звука.

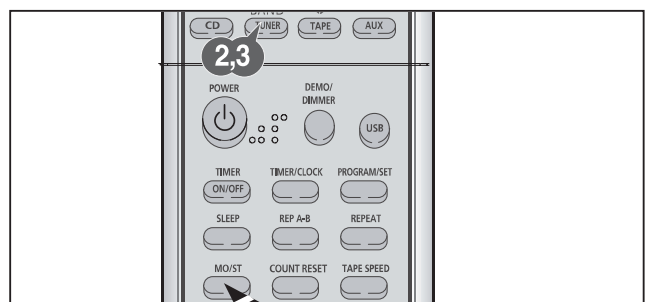

## Воспроизведение файлов с устройства USB



Вы можете воспроизводить файлы MP3, присоединяя различные внешние устройства с интерфейсом USB, на которых сохранены такие файлы, например, USB флэш-память или внешний жесткий диск с интерфейсом USB.

- 1 Подключите к вашей системе внешний накопитель с интерфейсом USB.
- 2 Выберите функцию USB нажатием кнопки **USB/AUX** (USB/Дополнительный вход).
  - ♦ Автоматически начинается воспроизведение первого файла из первой папки устройства.
    - Чтобы остановить воспроизведение  
Нажмите кнопку Стоп (■), чтобы остановить воспроизведение.
    - ♦ Нажмите кнопку Стоп (■) один раз, чтобы сделать паузу, а чтобы полностью остановить воспроизведение, нажмите ее два раза.

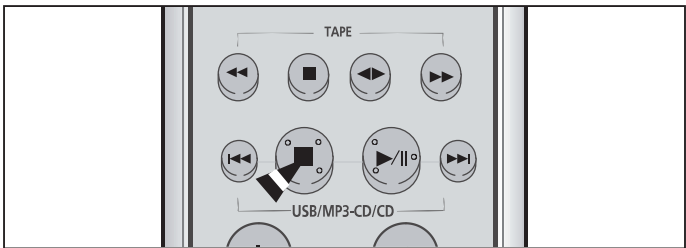

- ♦ Не подсоединяйте к порту USB системы зарядное устройство для зарядки через шину USB, так как это может привести к повреждению системы.

### Перед использованием функции USB необходимо помнить о следующем.

- ♦ В зависимости от типа внешнего накопителя с интерфейсом USB, он может не работать при подключении к системе.
- ♦ В случае внешнего жесткого диска, можно воспроизводить файлы только с диска, в котором используется файловая система FAT, но не с диска, в котором используется файловая система NTFS.
- ♦ В случае жесткого диска с интерфейсом USB 2.0 подключите его к отдельному источнику питания. Если жесткий диск не подключен к отдельному источнику питания, он может не работать.
- ♦ Если память внешнего накопителя USB разбита на несколько разделов, можно воспроизводить только файлы MP3, хранящиеся на первом разделе жесткого диска.
- ♦ Если имеются вложенные папки, то можно воспроизводить папки, расположенные до четвертого уровня вложения.
- ♦ Файлы с DRM-защитой не воспроизводятся. DRM (Digital Rights Management): технология и сервис, предназначенные для защиты прибылей и прав владельцев авторского права посредством предотвращения незаконного использования цифрового контента.
- ♦ Не будут воспроизводиться файлы форматов MPEG layer 1 или 2, расширение имени которых было изменено на .mp3.
- ♦ Отсоединяйте внешний накопитель USB только когда система установлена в режим безопасного извлечения устройства (на дисплее отображается сообщение "USB REMOVE" (Извлечь USB)). В противном случае может быть поврежден внутренний файл. Для перехода в режим безопасного извлечения нажмите кнопку Стоп (■) более 3 раз. Если вы включили режим безопасного извлечения устройства, но хотите продолжить воспроизведение файлов, отсоедините и вновь подсоедините внешний накопитель USB.
- ♦ Система не распознает USB-концентраторы.
- ♦ На дисплее показываются имена папок длиной до 14 символов и имена файлов MP3 длиной до 30 символов.

## Задержка

- ♦ При выборе функции USB, считывание внутренней информации с устройства (READ-IN) может занять несколько минут, в зависимости от быстродействия внешнего накопителя USB.
- ♦ При работе с устройством USB воспроизведение или поиск следующего файла может внести некоторую задержку. Особенно в случае устройств с большим объемом памяти, например, жестких дисков, задержка может составить несколько минут, в зависимости от типа и количества хранящихся в устройстве файлов.
- ♦ Даже в случае внешних накопителей USB одинаковой емкости, время работы может быть различным, в зависимости от скорости каждого изделия.

## Выбор файла в устройстве USB

Вы можете выбрать желаемую папку или файл MP3 либо во время воспроизведения, либо когда воспроизведение остановлено.

- Перед началом!**
- ♦ Подключите внешний накопитель USB к вашей системе.
  - ♦ Выберите функцию USB используя кнопку USB/AUX (USB/Дополнительный вход).

- Для перемещения между папками нажимайте кнопку **TUNING/ALBUM**  $\wedge / \vee$  (Настройка/Альбом).
  - ♦ При каждом нажатии кнопки происходит переход к предыдущей или следующей папке и начинается воспроизведение содержащихся в ней файлов.
  - ♦ Этой функцией можно управлять только с пульта дистанционного управления.

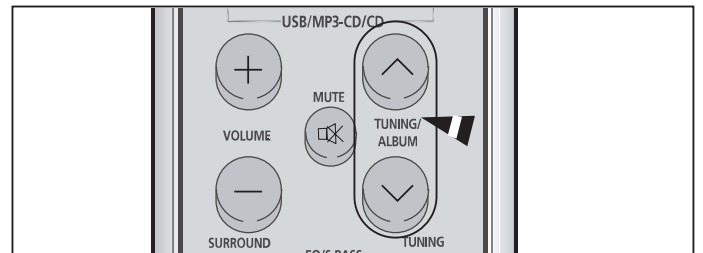

- Для перемещения между файлами кратковременно нажимайте кнопки **◀◀, ▶▶**.
  - ♦ Переход от файла к файлу осуществляется в пределах папки.
  - ♦ Если число нажатий кнопки **◀◀** или **▶▶** превышает количество файлов в папке, происходит переход к другой папке.

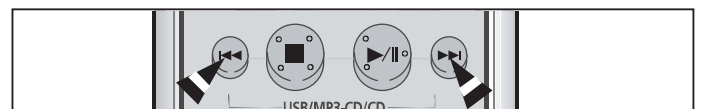

## Пропуск 10 файлов

- Перед началом!**
- ♦ Подключите внешний накопитель USB к вашей системе.
  - ♦ Выберите функцию USB используя кнопку USB/AUX (USB/Дополнительный вход).

- Кратковременно нажмите кнопку **+10** на пульте дистанционного управления во время воспроизведения.
  - ♦ Начнется воспроизведение файла с ближайшим номером, кратным 10.

**Пример:** Если во время воспроизведения файла номер 15 вы хотите выбрать файл с номером 43, три раза нажмите кнопку **+10**, а затем три раза - кнопку **▶▶**.

15 → 20 → 30 → 40 → 41 → 42 → 43

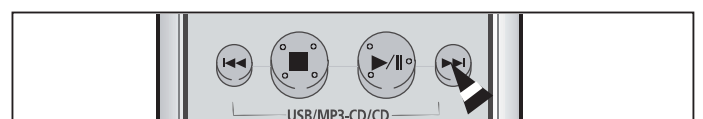

## Использование ускоренного поиска

- Перед началом!**
- ◆ Подключите внешний накопитель USB к вашей системе.
  - ◆ Выберите функцию USB используя кнопку USB/AUX (USB/Дополнительный вход).

**Во время воспроизведения вы можете быстро найти нужное место файла.**

- Нажмите и удерживайте нажатой кнопку **I◀◀, ▶▶I**.
- ◆ Каждый раз, когда вы удерживаете нажатой одну из этих кнопок, вы можете осуществлять поиск нужного места файла с 2X скоростью в обратном или прямом направлении.

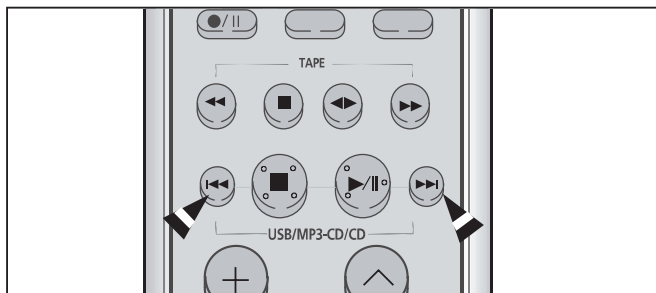

- ☞ ◆ Во время использования функции ускоренного поиска звук не слышен.

## Повтор

- Перед началом!**
- ◆ Подключите внешний накопитель USB к вашей системе.
  - ◆ Выберите функцию USB используя кнопку USB/AUX (USB/Дополнительный вход).

- Нажимайте кнопку **REPEAT** (Повтор) во время воспроизведения, пока на дисплее не покажется нужное сообщение.
- ◆ REPEAT 1: Повторное воспроизведение только одного файла.
  - ◆ ALL 1: Повторное воспроизведение только одной папки.
  - ◆ REPEAT ALL: Повторное воспроизведение всех папок.

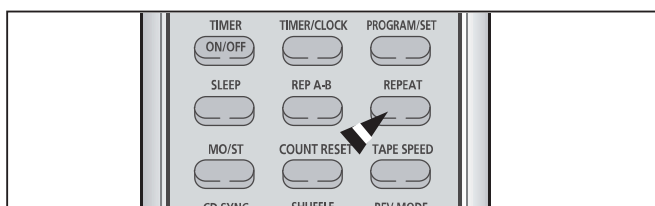

## Повтор фрагмента

- Перед началом!**
- ◆ Подключите внешний накопитель USB к вашей системе.
  - ◆ Выберите функцию USB используя кнопку USB/AUX (USB/Дополнительный вход).



- 1 Нажмите кнопку **REP. A↔B** (Повтор A↔B) в начале фрагмента, который вы хотите повторить.
  - ◆ Появляется сообщение START (Начало)
- 2 Нажмите кнопку **REP. A↔B** в конце фрагмента, который вы хотите повторить.
  - ◆ Появляется сообщение END (Конец) и выбранный вами фрагмент повторяется 3 раза. Затем возобновляется нормальное воспроизведение.



- ☞ ◆ Повтор фрагмента действует только в пределах одного файла.

## Использование функции запоминания места остановки воспроизведения

- Перед началом!**
- ◆ Подключите внешний накопитель USB к вашей системе.
  - ◆ Выберите функцию USB используя кнопку USB/AUX (USB/Дополнительный вход).

**Эта функция позволяет возобновить воспроизведение с того места, в котором вы остановили воспроизведение в последний раз, когда вы вновь выберете функцию USB после остановки воспроизведения, выключения системы или выбора другой функции.**

- Нажмите кнопку **PROGRAM/SET** (Программа/Установка) и удерживайте ее нажатой.
- ◆ При каждом удержании нажатой этой кнопки, поочередно включается (LAST ON) и выключается (LAST OFF) функция запоминания места остановки воспроизведения.

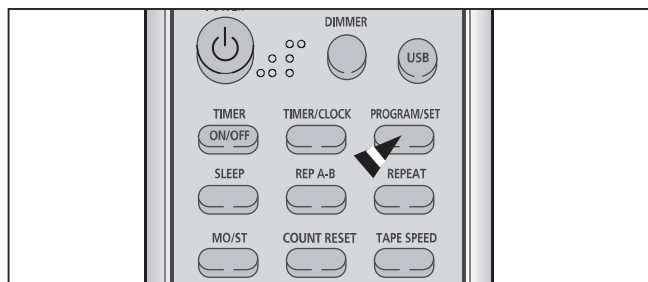

## Прослушивание кассеты



- 1 Включите систему нажатием кнопки **Готовность/Вкл** (⏻ / |).
- 2 Выберите функцию прослушивания кассеты нажатием кнопки **TAPE** (Лента) на передней панели системы.
- 3 Откройте кассетную деку, нажав угол крышки деки в том месте, где написано **PUSH EJECT** (Нажмите, чтобы открыть), пока не услышите щелчок, а затем отпустив крышку.
- 4 Вставьте в деку кассету с записью так, чтобы открытый край кассеты был направлен вниз.
- 5 Закройте деку, нажимая на крышку до тех пор, пока она не встанет на место со щелчком.
- 6 Нажмите кнопку **TAPE** (◀▶) (Воспроизведение кассеты).  
**Чтобы прослушать... Нажмите кнопку...**  
 Сторону А.....TAPE (◀▶) один раз  
 Сторону В.....TAPE (◀▶) два раза  
**Результат:** Начинается воспроизведение кассеты
- 7 Чтобы отрегулировать скорость движения ленты при воспроизведении кассеты, нажимайте кнопку **TAPE SPEED** (Скорость ленты). При нажатиях кнопки скорость будет меняться следующим образом:  
 -10%SPEED → +10%SPEED → NORMAL  
 -10% СКОРОСТИ → + 10% СКОРОСТИ → НОРМАЛЬНАЯ
- 8 Когда кассета остановлена, при необходимости выберите одно из следующих действий:  
**Чтобы... Нажмите кнопку...**  
 Перемотать ленту назад.....|◀◀ / ◀◀  
 Перемотать ленту вперед.....▶▶ / ▶▶  
 ➤ Когда будет достигнут конец или начало кассеты, перемотка автоматически остановится.

- 9 Для окончания воспроизведения или поиска нажмите кнопку **Стоп** (■).

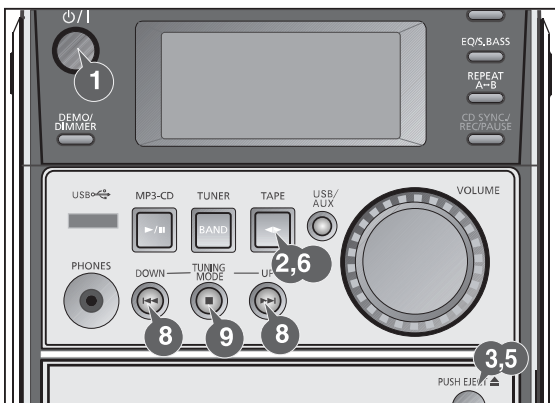

## Запись компакт-диска

### Прямая запись

Режим прямой записи позволяет вам начать запись с любой дорожки (песни) на компакт-диске.

- ♦ Вам не требуется регулировать громкость, так как она не влияет на запись.

- 1 Включите систему нажатием кнопки **Готовность/Вкл** (⏻ / |).
- 2 Установите в кассетную деку кассету без записи.
- 3 Загрузите компакт-диск.
- 4 Нажмите кнопку **MP3-CD** (▶||).
- ♦ С помощью кнопок выбора дорожки компакт-диска (|◀◀, ▶▶|) выберите нужную дорожку.
- 5 Нажмите кнопку **REC/PAUSE** (Запись/Пауза).  
**Результат:** Начинается запись.
- 6 Для прекращения записи нажмите кнопку **СТОП** (■).

Вы можете записать компакт-диск на кассету двумя различными способами:

- ♦ Синхронизированная запись
- ♦ Прямая запись

### Синхронизированная запись

Данная функция позволяет вам синхронизировать начало записи с началом воспроизведения компакт-диска или выбранной вами конкретной дорожки (песни) на диске.

- 1 Включите систему нажатием кнопки **Готовность/Вкл** (⏻ / |).
- 2 Установите в деку кассету без записи.
  - ♦ Нажмите кнопку **PUSH EJECT** (▲) (Нажмите, чтобы открыть), чтобы открыть крышку деки, вставьте кассету и закройте крышку деки.
  - ♦ Установите в деку кассету, у которой целы лепестки защиты записи.
- 3 Загрузите в лоток компакт-диск.
  - ♦ Нажмите кнопку **PUSH EJECT** (▲) (Нажмите, чтобы открыть), чтобы открыть отсек для диска.
  - ♦ Вставьте компакт-диск и нажмите кнопку **PUSH EJECT** (▲), чтобы закрыть отсек для диска.
- 4 Нажмите кнопку **MP3-CD** (▶||).
  - ♦ Используйте кнопки выбора дорожки диска (|◀◀, ▶▶|), чтобы выбрать желаемую песню.
- 5 Нажмите кнопку **CD SYNC/REC/PAUSE** (Синхронизация с компакт-диск/Запись/Пауза) и удерживайте ее нажатой.
  - ♦ Нажмите и удерживайте эту кнопку в режиме "Стоп", чтобы начать запись с первой дорожки диска.
  - ♦ Если кнопка **CD SYNC/REC/PAUSE** нажата и удерживается во время воспроизведения компакт-диска, запись начнется с начала текущей воспроизводимой дорожки.
- 6 Чтобы прекратить запись, нажмите кнопку **СТОП** (■).

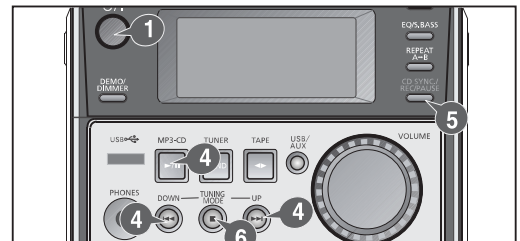

## Запись передачи радиостанции

Вы можете записать желаемую передачу, передаваемую радиостанцией.

- ♦ Вам не требуется регулировать громкость, так как она не влияет на запись.

- 1 Включите систему нажатием кнопки **Готовность/Вкл** (■).
- 2 Установите в деку кассету без записи.
- 3 Выберите функцию **TUNER** (Тюнер) нажатием кнопки **TUNER/BAND** (Тюнер/Диапазон).
- 4 Выберите радиостанцию, передачу которой вы желаете записать, нажимая кнопки |◀◀ или ▶▶| на передней панели или кнопки ∨ или ∧ на пульте дистанционного управления.
- 5 Нажмите кнопку **REC/PAUSE** (Запись/Пауза).  
**Результат:** На дисплее подсвечивается индикатор **REC** (Запись) и начинается запись.
- 6 Чтобы прекратить запись, нажмите кнопку **СТОП** (■).

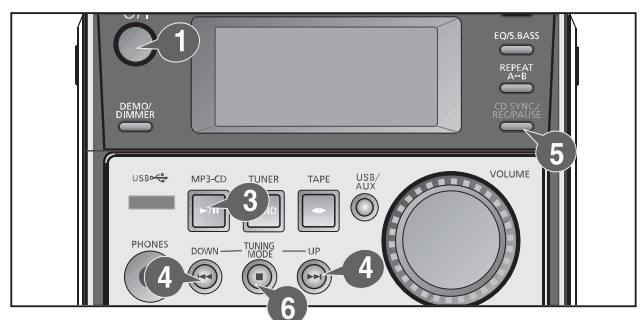

## Функция таймера

Имеющийся в системе таймер позволяет вам включать или выключать систему в выбранное вами время.

**Пример:** Вы хотите, чтобы вас каждое утро будила музыка.

➤ Если вы больше не хотите, чтобы система автоматически включалась или выключалась, вы должны отключить таймер.

- ✎ ♦ Прежде чем запрограммировать таймер, убедитесь в том, что часы системы показывают точное время.
- ♦ На каждом шаге в вашем распоряжении имеется несколько секунд для выполнения требующихся действий. Если вы превысите это время, вам придется начинать все сначала.

- 1 Включите систему нажатием кнопки **Готовность/Вкл** (⏻ / |).
- 2 Нажимайте кнопку **TIMER/CLOCK** (Таймер/ Часы), пока дисплей не покажет сообщение **⏻ TIMER** (Таймер).
- 3 Нажмите кнопку **PROGRAM/SET** (Программа/ Установка).  
Результат: В течение нескольких секунд дисплей будет показывать сообщение **ON TIME** (Время включения), после чего показывается уже установленное время включения системы; вы можете устанавливать новое время включения системы.
- 4 Установите время включения по таймеру.
  - a Установите значение часов нажатием кнопки **^** или **v**.
  - б Нажмите кнопку **PROGRAM/SET**.  
Результат: Цифры минут начинают мигать.
  - в Установите значение минут нажатием кнопки **^** или **v**.
  - г Нажмите кнопку **PROGRAM/SET**.  
Результат: В течение нескольких секунд дисплей будет показывать сообщение **OFF TIME** (Время выключения), после чего показывается уже установленное время выключения системы; вы можете устанавливать новое время выключения системы.
- 5 Установите время выключения по таймеру.
  - a Установите значение часов нажатием кнопки **^** или **v**.
  - б Нажмите кнопку **PROGRAM/SET**.  
Результат: Цифры минут начинают мигать.
  - в Установите значение минут нажатием кнопки **^** или **v**.
  - г Нажмите кнопку **PROGRAM/SET**.  
Результат: Дисплей показывает сообщение **VOL 10** (Громкость 10), где **10** соответствует уже установленному уровню громкости.
- 6 Нажатием кнопки **^** или **v** отрегулируйте громкость и нажмите кнопку **PROGRAM/SET**.  
Результат: Дисплей показывает сообщение, предлагающее выбрать источник музыки.
- 7 Нажатием кнопки **^** или **v** выберите источник музыки, который будет работать при включении системы по таймеру.

**Если вы выбрали...**

**Вы должны также...**

- |                         |   |
|-------------------------|---|
| TAPE (кассета) .....    | • Установить в деку кассету с записью.  |
| TUNER (радио).....      | • Нажатием кнопки <b>v</b> или <b>^</b> выбрать диапазон FM или AM (CB)                   |
|                         | • Нажать кнопку <b>PROGRAM/SET</b> .  |
|                         | • Выбрать предварительно настроенную радиостанцию нажатием кнопки <b>^</b> или <b>v</b> . |
| CD (компакт-диск) ..... | Загрузить компакт-диск.   |
| USB .....               | Подключить накопитель USB   |

- 8 Нажмите кнопку **PROGRAM/SET**, чтобы подтвердить сделанную установку таймера.
- 9 Нажатием кнопки **Готовность/Вкл** (■) переведите систему в режим готовности.  
Результат: Вверху справа от показаний времени на дисплее появляется индикатор ■, означающий, что таймер установлен. Система автоматически включится и выключится в заданное время.

- Если время включения и выключения по таймеру совпадает, на дисплее появляется слово **ERROR** (Ошибка).
- При установке таймера в шагах 4,5,6,7 вы можете нажимать кнопки **⏪** / **⏩** на передней панели вместо кнопок **^** / **v** на пульте дистанционного управления.

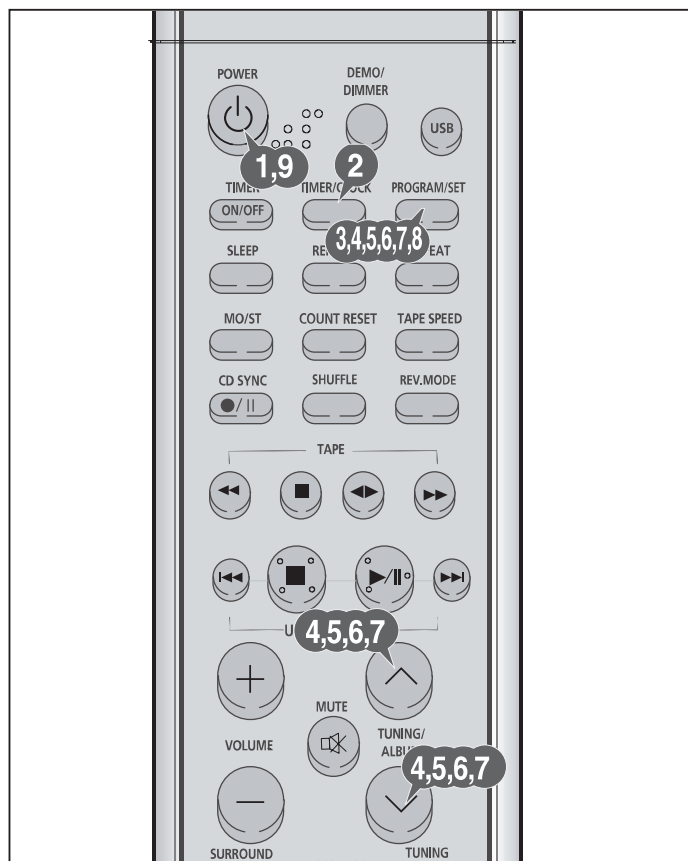

## Отмена действия таймера

После того, как вы установили таймер, он начинает работать автоматически, на что указывает символ таймера на дисплее. Если вы больше не хотите пользоваться таймером, вы должны отключить его.

- Вы можете отключить таймер в любое время (вне зависимости от того, включена ли система или она находится в режиме готовности).

Чтобы...	Нажмите кнопку <b>TIMER ON/OFF</b> (Включение/ Выключение таймера)...
Отключить таймер .....	Один раз. <u>Результат:</u> Индикатор ■ больше не показывается.
Вновь включить таймер ....	Два раза. <u>Результат:</u> На дисплее вновь появляется индикатор ■.



## Функция окружающего звука

Ваша микрокомпонентная система снабжена функциями Power Sound/Power Surround/ Power Surround XT.

Функция Power Surround делает обычный стереофонический звук расширенным и реалистичным. Она создает ощущение того, что вы находитесь прямо в центре звучания музыки и полностью окружены ее звуками.

Функция Power Sound усиливает звук низких и высоких частот в два раза с тем, чтобы вы могли наслаждаться мощным и реалистичным звучанием.

- Нажимайте кнопку **SURROUND MODE** (Режим окружающего звука), пока не выберете требующуюся функцию. При нажатиях кнопки **SURROUND MODE** на дисплее последовательно появляются названия функций **"P.SOUND, P.SURRD, P.SUR XT, OFF"**; когда появляется OFF (Выкл), функция окружающего звука отменяется.

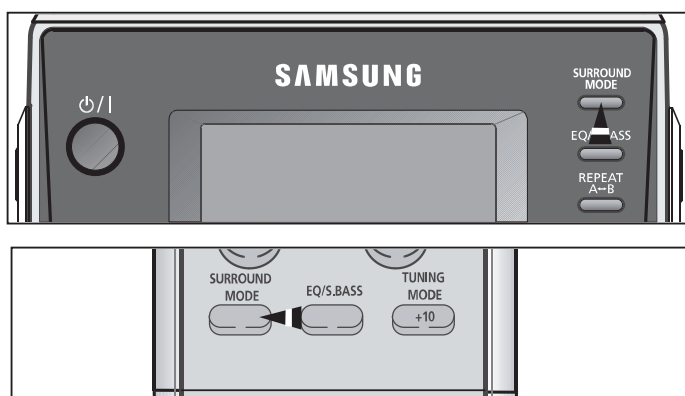

## Функция Эквалайзер/S.BASS (Усиление низких частот)

Ваша микрокомпонентная система оборудована системой усиления низких частот S. Bass и эквалайзером с предустановленными настройками, который позволяет вам выбрать наиболее подходящий баланс высоких и низких частот, соответствующий музыке, которую вы слушаете. Этими функциями управляют при помощи кнопки **EQ/S.BASS**. Эти функции делают звучание более мощным и естественным.

Нажимайте кнопку **EQ/S.BASS** на передней панели или кнопку **EQ/S.BASS** на пульте дистанционного управления, пока не выберете требующийся вариант.

Чтобы получить ...	Выберите ...
Обычный баланс частот (линейный) .....	PASS
Баланс, подходящий для поп-музыки .....	POP
Баланс, подходящий для рок-музыки .....	ROCK
Баланс, подходящий для классической музыки .....	CLASSIC
Баланс, подходящий для джаза .....	JAZZ
Баланс с включением системы S.Bass .....	S.BASS



## Выбор режима воспроизведения кассеты

Ваша микрокомпонентная система имеет три режима воспроизведения, которые позволяют вам автоматически прослушивать обе стороны кассеты. Нажимайте кнопку **REV.Mode** (Режим реверса), пока дисплей не покажет символ нужного вам режима.

Когда дисплей показывает...	Микрокомпонентная система воспроизводит...
	Одну сторону выбранной кассеты и затем останавливается
	Одну сторону кассеты. Другую сторону кассеты и затем останавливается.
	Обе стороны кассеты неопределенно долго, пока вы не нажмете кнопку Стоп.



## Функция воспроизведения в случайном порядке

Вы можете каждый раз прослушивать имеющиеся на компакт-диске дорожки в другом порядке, так как разные дорожки будут выбираться автоматически в случайной последовательности.

- 1 Нажмите кнопку **SHUFFLE** (Вперемешку).
    - ♦ На дисплее появляется индикатор **SHUFFLE** (для компакт-диска), или **RANDOM** (для диска MP3 CD), а при нажатии этой кнопки в режиме воспроизведения любая уже воспроизводившаяся дорожка может быть вновь выбрана для воспроизведения.
  - 2 При воспроизведении дорожек в случайном порядке, вы можете:
    - ♦ Перейти к следующей дорожке (выбираемой случайно), нажав кнопку **I◀◀/▶▶I**.
    - ♦ Быстро найти нужное место на текущей дорожке, нажав и удерживая кнопку **I◀◀/▶▶I**.
  - 3 По окончании прослушивания в случайном порядке, нажмите кнопку **■** (Стоп) или нажмите кнопку **SHUFFLE** еще раз.
- Функции повтора и функция синхронизированной записи компакт-диска при воспроизведении компакт-диска в случайном порядке не работают.

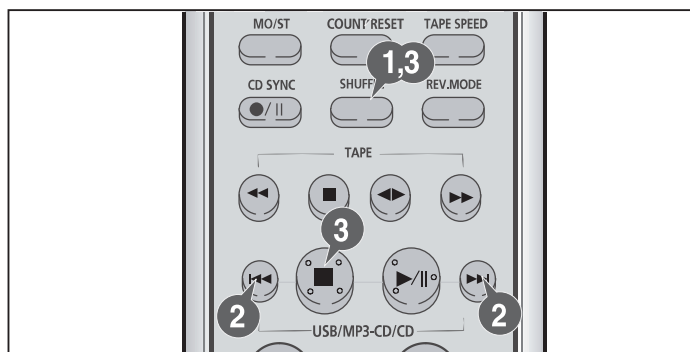

## Установка системы на автоматическое выключение

Вы можете установить систему на автоматическое выключение.

**Пример:** Вы хотите заснуть, слушая музыку.

- 1 Нажмите кнопку **SLEEP** (Сон) на пульте дистанционного управления.  
**Результат:** Дисплей показывает следующее сообщение:

90 MIN SLEEP  
(сон через 90 минут).

- 2 Нажмите кнопку **SLEEP** один или несколько раз, чтобы указать, как долго система должна продолжать работать до того, как она автоматически выключится.

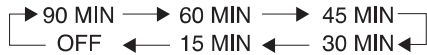

- В любое время вы можете:
    - ◆ Проверить время, оставшееся до выключения системы, нажатием кнопки **SLEEP**.
    - ◆ Изменить оставшееся время, повторив Шаги 1 и 2.
- 3 Чтобы отменить функцию автоматического выключения, нажмите кнопку **SLEEP** один или несколько раз, пока дисплей не покажет сообщение **OFF** (Выключено), а слово **SLEEP** не исчезнет с дисплея.



## Временное отключение звука (Mute)

Вы можете временно отключить звук на вашей системе.

**Пример:** Вы хотите ответить на телефонный звонок.

- 1 Нажмите кнопку **MUTE** (Временное отключение звука).
- 2 Чтобы вновь включить звук (с той же громкостью, которая была до этого), опять нажмите кнопку **MUTE** или кнопки **VOLUME** (Громкость).

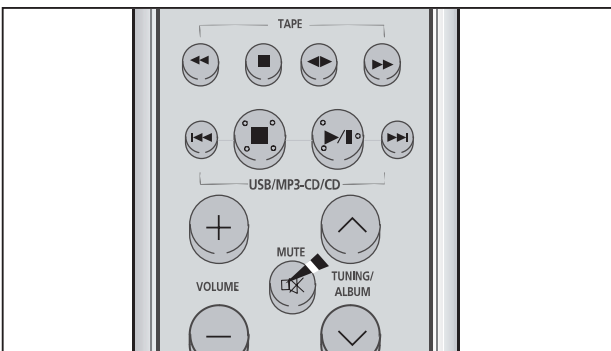

## Подсоединение наушников

Вы можете подсоединить наушники к вашей микрокомпонентной системе, чтобы слушать музыку или радиопередачи, не доставляя неудобства другим людям, находящимся в комнате. Наушники должны иметь разъем диаметром 3,5 мм или соответствующий адаптер.

Подсоедините наушники к гнезду Phones (Наушники) на задней панели системы (или в верхнем правом углу).

**Результат:** Акустические системы перестают использоваться для воспроизведения звука.

- Продолжительное пользование наушниками на большой громкости звука может повредить ваш слух.

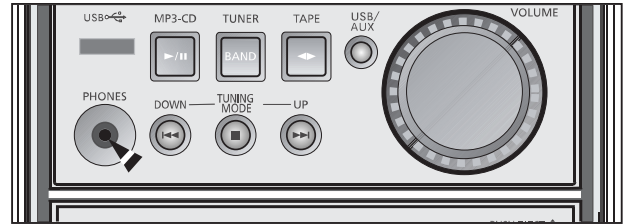

## Функция микрофона (не во всех модификациях)

Микрофон позволяет пользователю микшировать свой голос для того, чтобы петь под фонограмму.

Подготовка

Подключите микрофон с разъемом диаметром 3,5 мм к гнезду для микрофона.

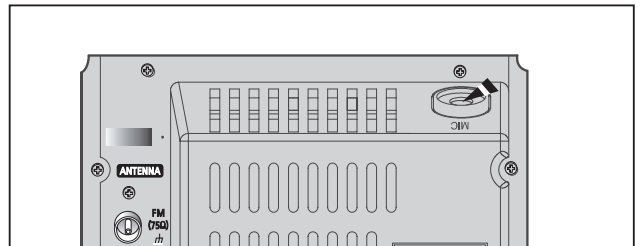

## Счетчик ленты

При воспроизведении кассеты на дисплее появляется счетчик ленты, что позволяет вам отметить его показания в начале каждой записи и, таким образом, начать воспроизведение кассеты с той записи, которую вы хотите прослушать.

- Счетчик ленты появляется на дисплее только во время воспроизведения кассеты.

Перед началом записи кассеты, для которой вы хотите отметить показания счетчика в начале каждой записи, установите счетчик на ноль, удерживая в нажатом положении кнопку **COUNTER RESET** (Сброс счетчика ленты).

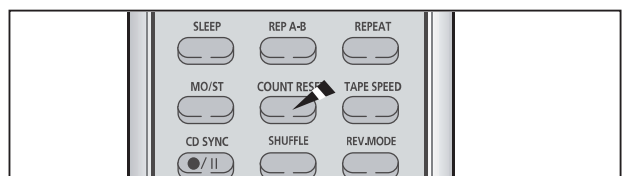

## Меры предосторожности

Нижеприведенные рисунки иллюстрируют меры предосторожности, которые надо выполнять при эксплуатации или транспортировке вашей микрокомпонентной системы.

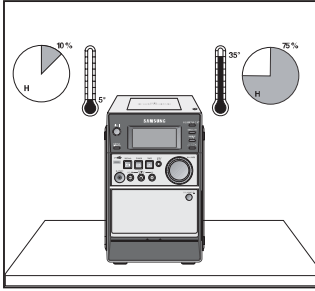

Рабочие условия окружающей среды:  
Рабочая температура 5°C ~ 35°C  
Влажность: 10~75%

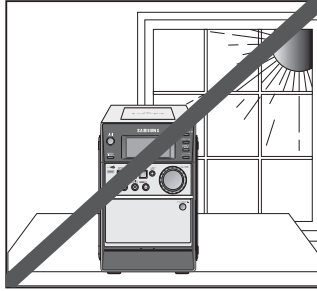

Избегайте воздействия на систему прямого солнечного света и других источников тепла. Это может привести к перегреву системы и к нарушению ее нормальной работы.

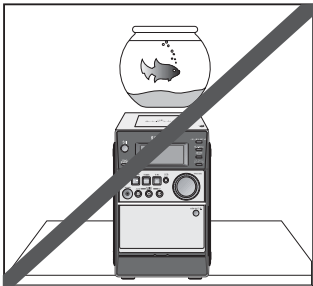

Не ставьте на изделие сосуды с водой или растения в горшках. Попадание воды внутрь изделия может привести к поражению электрическим током и повреждению изделия. В этих случаях немедленно отсоедините систему от сетевой розетки.

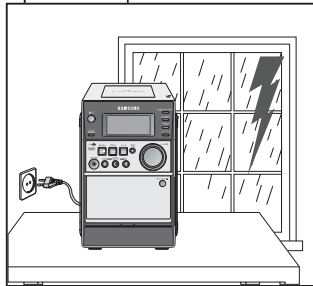

Во время грозы отсоедините сетевой шнур от розетки. Скачки сетевого напряжения, вызванные молнией, могут повредить изделие.

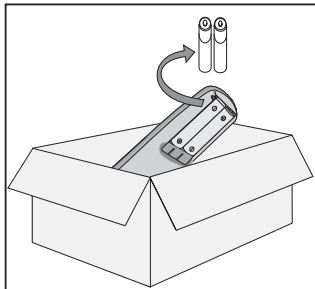

Если вы не будете пользоваться изделием в течение длительного времени, выньте батареи из пульта дистанционного управления. Протечка электролита из батарей может привести к серьезному повреждению пульта.

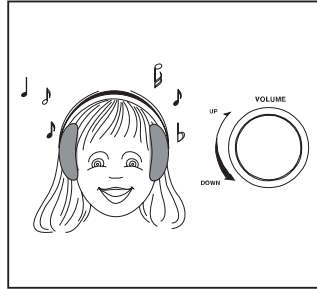

При использовании наушников не устанавливайте излишне большую громкость звука. Продолжительное использование наушников на большой громкости звука может повредить ваш слух.

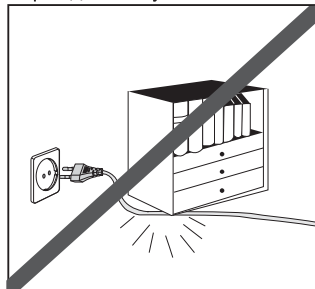

Не ставьте на сетевой шнур тяжелые предметы. Повреждение сетевого шнура может привести к выходу изделия из строя (опасность возникновения пожара) или к поражению электрическим током.

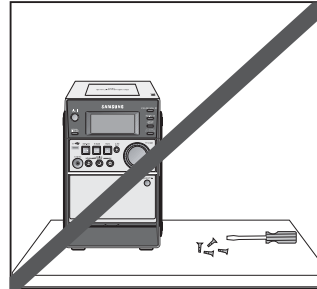

Не снимайте с изделия никаких крышек и кожухов. Внутри изделия присутствуют компоненты, находящиеся под напряжениями, которые могут привести к поражению электрическим током.

## Уход за вашей микрокомпонентной системой

Для обеспечения наилучшего функционирования вашей микрокомпонентной системы, вы должны регулярно чистить следующие ее компоненты:

- ◆ Наружный кожух
- ◆ Проигрыватель компакт-дисков
- ◆ Кассетную деку (головки, прижимной ролик и ведущий вал)

✎ Всегда отсоединяйте систему от сетевой розетки:

- ◆ Перед тем, как чистить ее
- ◆ Если вы не собираетесь пользоваться ею в течение длительного времени

### Наружный кожух

Регулярно чистите наружный кожух системы, используя мягкую тряпку и слабый раствор моющего средства. Не пользуйтесь абразивными порошками, жидкостями или очистителями в аэрозольной упаковке. Никогда не допускайте попадания никаких жидкостей внутрь вашей системы.

### Проигрыватель компакт-дисков

- 1 Перед воспроизведением компакт-диска, почистите его с помощью специального средства для чистки компакт-дисков. Не пользуйтесь средствами, предназначенными для чистки виниловых пластинок. Аккуратно протрите компакт-диск в направлении от центра диска к краям.
- 2 Регулярно чистите проигрыватель компакт-дисков с помощью специального чистящего диска (его можно приобрести через вашего местного дилера).

### Кассетная дека

- 1 Нажмите **PUSH EJECT** (▲), чтобы открыть деку.
- 2 Используя ватный тампон и специальную чистящую жидкость, почистите:
  - ◆ Головку (1)
  - ◆ Прижимной ролик (2)
  - ◆ Ведущий вал (3)

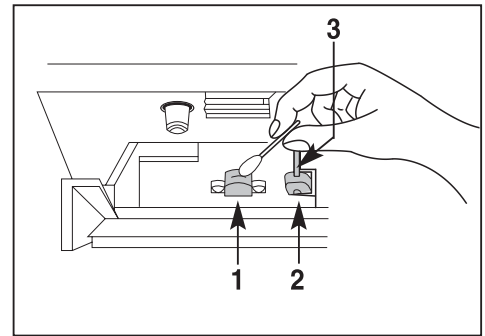

- ✎
- ◆ Если вы не будете пользоваться пультом дистанционного управления в течение длительного времени, извлеките из него батареи во избежание коррозии.
  - ◆ Хотя ваша система очень устойчива к износу, она не должна использоваться в излишне пыльной обстановке и подвергаться ударам или воздействию высоких температур (располагаться рядом с нагревательными приборами, под воздействием прямого солнечного света, и т.п.).
  - ◆ Если система выделяет неприятный запах во время работы, отключите ее от сетевой розетки и обратитесь в сервисный центр

## Как обращаться с компакт-дисками

- ◆ Обращайтесь с вашими компакт-дисками осторожно. Всегда держите их за края, чтобы не оставлять отпечатки пальцев на блестящей поверхности.
- ◆ Когда вы закончили воспроизводить компакт-диск, всегда возвращайте его назад в коробку.
- ◆ Не приклеивайте бумагу или липкую ленту на диски и не делайте на них надписей.
- ◆ Чистите их с использованием специальной салфетки.
- ◆ Храните ваши компакт-диски в чистом месте вдали от прямого солнечного света, где они не будут подвергаться воздействию высоких температур.
- ◆ Используйте только компакт-диски, маркированные символом  .

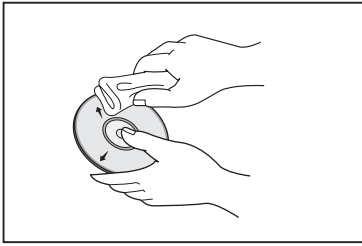

## Как обращаться с аудиокассетами

- ◆ Следите за тем, чтобы лента в кассете была хорошо натянута.
- ◆ Чтобы предотвратить случайное стирание кассеты, запись на которой вы хотите сохранить, удалите лепестки защиты записи на верхнем крае кассеты. Чтобы перезаписать кассету, лепестки на которой были удалены, просто заклейте отверстия липкой лентой.
- ◆ Когда вы закончили воспроизводить кассету, всегда возвращайте ее назад в коробочку.
- ◆ Храните ваши кассеты в чистом месте вдали от прямого солнечного света, там где они не будут подвергаться воздействию высоких температур.
- ◆ Избегайте использования 120 минутных кассет, так как они приводят к перегрузке лентопротяжного механизма.

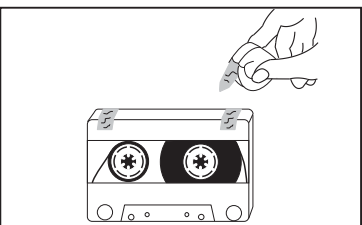
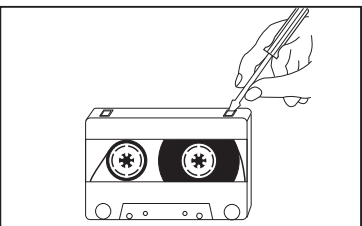
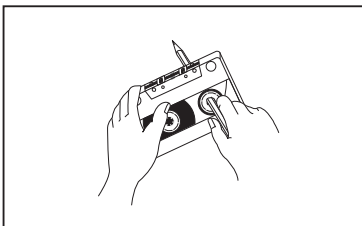

## Прежде, чем обращаться в центр послепродажного обслуживания

Всегда требуется некоторое время, чтобы ознакомиться с новой аппаратурой. Если у вас возникла какая-либо из перечисленных ниже проблем, попробуйте применить приведенное для нее решение. Оно может сэкономить вам время и избавить от ненужного вызова специалиста по обслуживанию.

Проблема	Проверки/ Объяснение
Система не работает	<ul style="list-style-type: none"> <li>• Сетевой шнур неправильно вставлен в розетку или в розетке отсутствует напряжение.</li> <li>• Батареи пульта ДУ нуждаются в замене, или они были вставлены без соблюдения правильной полярности.</li> <li>• Не была нажата кнопка <b>STANDBY/ON</b> (Готовность/Включение).</li> </ul>
О Б Щ И Е Отсутствует звук	<ul style="list-style-type: none"> <li>• Громкость была уменьшена до нуля.</li> <li>• Не была выбрана правильная функция системы (ТЮНЕР, МР3-CD, ЛЕНТА, ДОПОЛНИТЕЛЬНЫЙ ВХОД, USB).</li> <li>• Вы подключили к системе наушники.</li> <li>• Были отсоединены провода, идущие к акустическим системам.</li> <li>• Была нажата кнопка <b>MUTE</b> (временное отключение звука)</li> </ul>
Таймер не работает	<ul style="list-style-type: none"> <li>• Таймер был отключен нажатием кнопки <b>TIMER ON/OFF</b> (Включение / выключение таймера)</li> </ul>
Если система не работает нормально даже после принятия указанных выше мер	<ul style="list-style-type: none"> <li>• Нажмите кнопку <b>СТОП</b> и удерживайте ее нажатой в течение 5 секунд при выключенном питании (в режиме готовности). После этого система вернется в исходное состояние.</li> </ul>
Компакт-диск не начинает воспроизводиться	<ul style="list-style-type: none"> <li>• Не была выбрана функция <b>CD</b> (компакт-диск).</li> <li>• Диск был установлен «верх ногами», или он может быть грязным или поцарапанным.</li> <li>• Линза лазерного звукоснимателя запылена или загрязнена.</li> <li>• Система не была установлена на ровную горизонтальную поверхность.</li> <li>• Произошла конденсация влаги внутри проигрывателя; оставьте систему в теплой проветриваемой комнате не менее чем на час.</li> </ul>
С D / M P 3 - C D Вы не можете воспроизвести диск МР3-CD	<ul style="list-style-type: none"> <li>• Воспользуйтесь ПК, чтобы убедиться в том, что имена файлов на диске имеют расширение *.mp3.</li> <li>• Не была выбрана функция <b>TAPE</b> (Лента).</li> </ul>
К A C C E T ы Кассета не начинает воспроизводиться	<ul style="list-style-type: none"> <li>• Кассета не была правильно установлена в деку.</li> <li>• Крышка деки не была закрыта.</li> <li>• Лента либо плохо натянута, либо оборвана.</li> </ul>
Уменьшается громкость Кассета не стирается правильно Слишком сильная детонация звука	<ul style="list-style-type: none"> <li>• Головки воспроизведения загрязнены.</li> <li>• Прижимные ролики или ведущий вал загрязнены.</li> <li>• Лента изношена.</li> </ul>
Р A D И О Прием плохой или радиостанции вообще не принимаются	<ul style="list-style-type: none"> <li>• Не была выбрана функция <b>TUNER</b> (Тюнер).</li> <li>• Не была правильно выбрана частота радиосигнала.</li> <li>• Антенна была отсоединена или имеет неправильную ориентацию. Поворачивайте ее, пока не найдете наилучшую ориентацию.</li> <li>• Вы проживаете в здании, которое блокирует радиоволны; вы должны использовать наружную антенну</li> </ul>

Если вы не в состоянии решить проблему после прочтения вышеуказанных инструкций, запишите на листе бумаги:

- ◆ Номер модели и заводской номер, обычно указанные на задней панели системы
- ◆ Гарантийную информацию
- ◆ Четкое описание проблемы

Затем обратитесь к вашему местному дилеру или в сервисный центр компании SAMSUNG.

## Технические характеристики

Компания SAMSUNG постоянно стремится улучшать свои изделия. Как технические характеристики, так и эта Инструкция для пользователя могут быть изменены без предварительного уведомления.

### РАДИОПРИЕМНИК

#### AM (СВ)

Отношение сигнал/шум	35 дБ
Полезная чувствительность	54 дБ
Полный коэффициент гармоник	2%

#### FM

Отношение сигнал/шум	55 дБ
Полезная чувствительность	15 дБ
Полный коэффициент гармоник	1%

### ПРОИГРЫВАТЕЛЬ КОМПАКТ-ДИСКОВ

Диапазон частот	20 Гц - 20 кГц
Отношение сигнал/шум	70 дБ (на частоте 1 кГц) с фильтром
Искажения	0,1% (на частоте 1 кГц)
Переходное затухание между каналами	45 дБ
Размеры дисков	Диаметр: 120 или 80 мм. Толщина: 1,2 мм

### КАССЕТНАЯ ДЕКА

Диапазон частот	125 Гц ~ 8 кГц
Отношение сигнал/ шум	40 дБ
Переходное затухание между каналами	30 дБ
Стирающий эффект	45 дБ

### УСИЛИТЕЛЬ

Выходная мощность (на нагрузке 6 Ом)	2X20 Вт RMS (полный коэффициент гармоник: 10%)
Переходное затухание между каналами	40 дБ
Отношение сигнал/ шум	70 дБ

### ОБЩИЕ ХАРАКТЕРИСТИКИ

Габаритные размеры	145 (Ш) x 226 (В) x 282 (Г) мм
--------------------	--------------------------------

Если у вас есть предложения или вопросы по продуктам Samsung, связывайтесь с информационным центром Samsung.

117545 Россия, Москва, ул. Дорожная, д.3, корп. 6  
8-800-200-0400  
[www.samsung.ru](http://www.samsung.ru)

**ЭТО ИЗДЕЛИЕ ИЗГОТОВЛЕНО КОМПАНИЕЙ:**



**ELECTRONICS**



Подлежит использованию по назначению  
в нормальных условиях  
Рекомендуемый период : 7 лет

АН68-01831Р