



**ПЕРСОНАЛЬНАЯ МИКРО-  
КОМПОНЕНТНАЯ СИСТЕМА  
ВОСПРОИЗВЕДЕНИЕ ДИСКОВ  
CD/MP3-CD/CD-R/RW**

**MM-X7**

**Инструкция для пользователя**





# Указания по технике безопасности

## ЛАЗЕРНОЕ ИЗДЕЛИЕ КЛАССА 1

	<b>ВНИМАНИЕ</b> ОПАСНОСТЬ ПОРАЖЕНИЯ ЭЛЕКТРИЧЕСКИМ ТОКОМ. НЕ ОТКРЫВАТЬ	
<p><b>ВНИМАНИЕ:</b> ВО ИЗБЕЖАНИЕ ПОРАЖЕНИЯ ЭЛЕКТРИЧЕСКИМ ТОКОМ, НЕ СНИМАЙТЕ ЗАДНЮЮ КРЫШКУ. ВНУТРИ НЕТ ДЕТАЛЕЙ, ОБСЛУЖИВАЕМЫХ ПОЛЬЗОВАТЕЛЕМ. ДЛЯ ТЕХНИЧЕСКОГО ОБСЛУЖИВАНИЯ ОБРАЩАЙТЕСЬ К КВАЛИФИЦИРОВАННОМУ СПЕЦИАЛИСТУ.</p>		

## ЛАЗЕРНОЕ ИЗДЕЛИЕ КЛАССА 1

Этот проигрыватель компакт-дисков классифицируется как ЛАЗЕРНОЕ ИЗДЕЛИЕ КЛАССА 1.

Использование органов регулировки или выполнение процедур, не описанных в данной Инструкции, может привести к опасному облучению лазером.

**ВНИМАНИЕ - НЕВИДИМОЕ ЛАЗЕРНОЕ ИЗЛУЧЕНИЕ. ПРИ СНЯТИИ КОЖУХА И ОТКЛЮЧЕНИИ БЛОКИРОВОЧНЫХ КОНТАКТОВ ИЗБЕГАЙТЕ ПОПАДАНИЯ ПОД ЛУЧ ЛАЗЕРА.**



Этот символ указывает, что внутри данного изделия имеются детали, находящиеся под опасным напряжением, которое может привести к поражению электрическим током.



Этот символ указывает, что в документации на изделие имеется важная инструкция по его использованию или обслуживанию.

**ПРЕДУПРЕЖДЕНИЕ:** Во избежание пожара или поражения электрическим током не допускайте попадания данного изделия под дождь или в условия высокой влажности.

Приведенная ниже маркировка, имеющаяся на изделии или в прилагаемой к нему документации, указывает на то, что по окончании срока службы изделия оно не должно выбрасываться вместе с другими бытовыми отходами. Для предотвращения возможного ущерба окружающей среде или здоровью людей из-за неконтролируемой утилизации отходов, отделите это изделие от другого бытового мусора и сдайте его в повторную переработку, чтобы способствовать обоснованному повторному использованию материальных ресурсов.

Бытовые пользователи должны обратиться либо в магазин, в котором они покупали данное изделие, либо в местные органы власти за более подробной информацией о том, куда и как они могут сдать это изделие для его безопасной для окружающей среды повторной переработки.

Корпоративные пользователи должны обратиться к своему поставщику и проверить условия, содержащиеся в договоре купли-продажи.

При утилизации это изделие не должно выбрасываться совместно с другими отходами коммерческой деятельности.

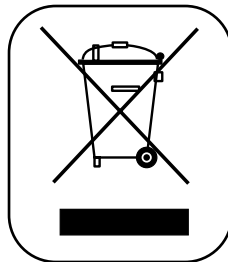

“Настоящий продукт маркирован знаком соответствия на основании сертификата соответствия, выданного органом по сертификации-Ростест-Москва”

АЯ46



## Меры предосторожности

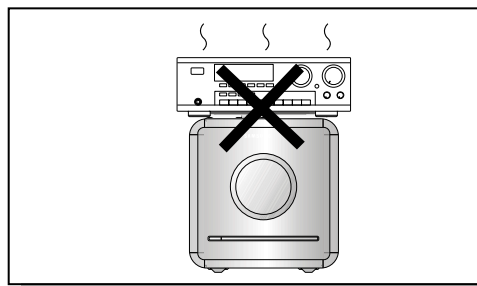
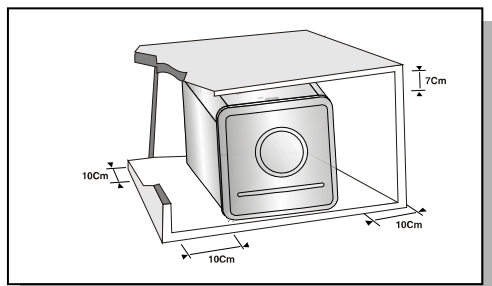

Убедитесь в том, что напряжение сети переменного тока в вашем доме соответствует напряжению питания системы, указанному в паспортной табличке, расположенной на ее задней стенке. Установите систему горизонтально на подходящую поверхность (мебель), оставив вокруг нее достаточно места для вентиляции (7-10 см). Убедитесь в том, что не загорожены вентиляционные отверстия. Не устанавливайте на верхнюю крышку системы другие устройства и иные тяжелые предметы. Не устанавливайте систему на усилитель или другое оборудование, которое может нагреваться. Прежде чем передвигать систему, убедитесь в том, что в лоток для дисков не загружен диск. Эта система предназначена для продолжительной работы. Если вы выключите CD-проигрыватель, переведя его в режим готовности, вы не отключите тем самым его питания. Чтобы полностью отключить питание системы, необходимо отсоединить вилку ее сетевого шнура от сетевой розетки, особенно если вы не собираетесь пользоваться системой в течение длительного времени.

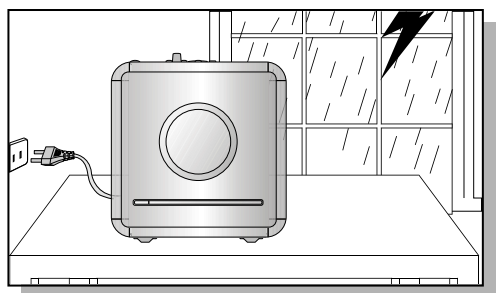

Во время грозы отсоедините сетевой шнур от розетки. Вызванные молнией скачки сетевого напряжения могут повредить изделие.

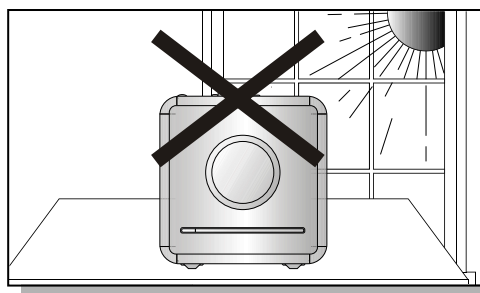

Избегайте воздействия на систему прямого солнечного света и других источников тепла. Это может привести к перегреву системы и нарушению ее нормальной работы.

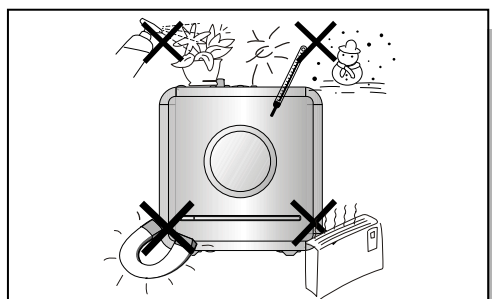

Предохраняйте систему от влаги (не ставьте на нее сосуды с водой, например, вазы), от источников тепла (например, камина) и от оборудования, создающего сильные магнитные или электрические поля (например, громкоговорителей). Если система неисправна, отсоедините сетевой шнур от розетки сети переменного тока. Ваша система не предназначена для коммерческого использования. Используйте ее только в домашних условиях.

Если ваша система или диски подверглись воздействию низких температур, на них может произойти конденсация влаги.

При перевозке в зимнее время подождите примерно 2 часа до тех пор, пока они не прогреются до комнатной температуры.

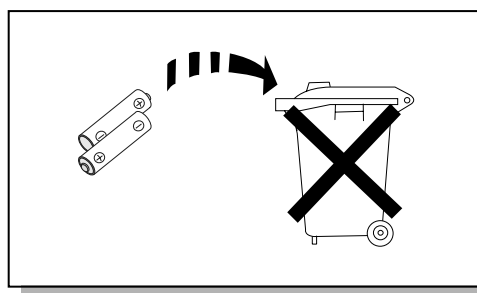

Используемые в этом изделии батареи содержат вещества, вредные для окружающей среды. Не выбрасывайте батареи вместе с обычным бытовым мусором.



## Особенности системы

- **Поддержка различных форматов дисков, AM/FM-тюнер и кассетная дека**  
MM-X7 сочетает в одной системе проигрыватель, поддерживающий воспроизведение дисков большинства форматов, включая диски CD, DivX, WMA, MP3-CD, CD-R, CD-RW и высококачественным AM/FM тюнером и кассетной декой.
- **Хранитель экрана телевизора**  
Если основной блок находится в режиме бездействия в течение 3 мин, на ТВ-экране появляется логотип Samsung.
- **Режим энергосбережения**  
Спустя 20 минут после выключения воспроизведения, система MM-X7 автоматически выключается.



# Содержание

## ПОДГОТОВКА К РАБОТЕ

Указания по технике безопасности.....	1
Меры предосторожности.....	2
Особенности системы.....	3
Описание системы.....	5

## СОЕДИНЕНИЯ

Подсоединение громкоговорителей.....	9
Соединение с внешним оборудованием.....	10
Подсоединение системы к телевизору.....	10
Подсоединение FM и AM(SB) антенн.....	11
Установка часов.....	12

## ИСПОЛЬЗОВАНИЕ ПРОИГРЫВАТЕЛЯ

Воспроизведение дисков.....	13
Воспроизведение дисков MP3/WMA-CD.....	14
Воспроизведение дисков DivX.....	15
Вывод на экран информации о диске.....	17
Ускоренное/замедленное воспроизведение.....	18
Пропуск эпизодов или дорожек диска.....	19
Повторное воспроизведение.....	20
Прямой переход к эпизоду или дорожке диска.....	22
Воспроизведение дисков JPEG.....	23

## USB

Воспроизведение файлов с устройства USB.....	24
Выбор файла в устройстве USB.....	25
Использование ускоренного поиска.....	26

## РАДИОПРИЕМНИК

Прослушивание передач радиостанций.....	27
Предварительная настройка на радиостанции.....	28

## КАССЕТНАЯ ДЕКА

Прослушивание кассеты.....	29
Выбор режима воспроизведения кассеты/Функция "ПОВТОР A↔B".....	30
Счетчик ленты.....	30

## РАЗНОЕ

Функция таймера.....	31
Отмена действия таймера.....	32
Запись компакт-диска.....	33
Запись передачи радиостанции.....	35
Функции DSP/EQ/Режим звучания/Тембр НЧ/Тембр ВЧ.....	36
Таймер "Сон"/Временное отключение звука.....	37
Демонстрационный режим/ Регулировка яркости дисплея.....	38
Подсоединение микрофона/наушников.....	39
Как хранить диски и обращаться с ними.....	40
Замечания о дисках.....	41
Прежде, чем обращаться в сервисный центр.....	42
Технические характеристики.....	43
Семейство устройств, для которых поддерживается функция USB.....	44



## Описание системы

### – Передняя панель –

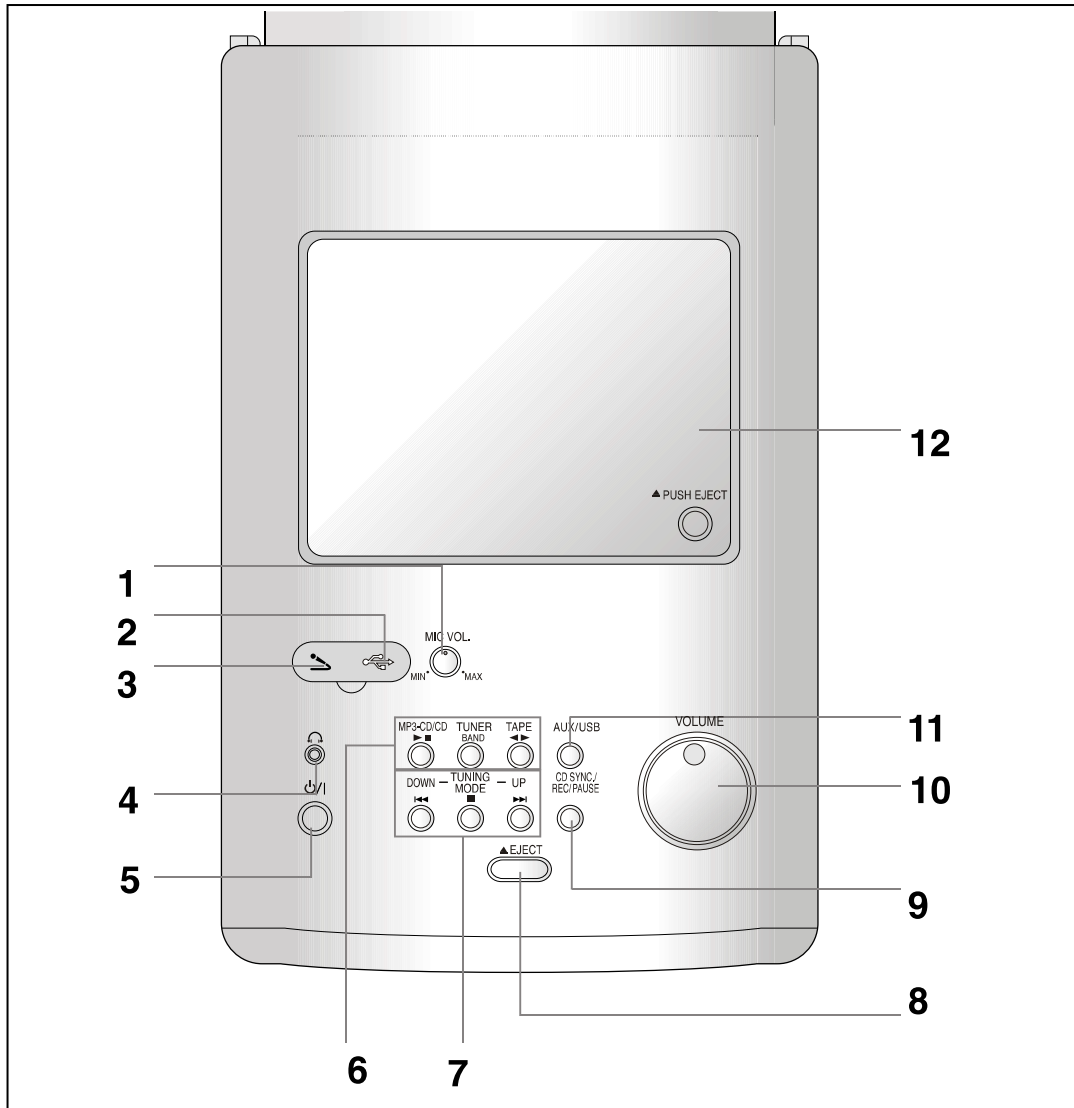

1. РЕГУЛЯТОР ГРОМКОСТИ ЗВУКА ОТ МИКРОФОНА
2. ПОРТ USB
3. ГНЕЗДО ДЛЯ МИКРОФОНА
4. ГНЕЗДО ДЛЯ НАУШНИКОВ
5. ГОТОВНОСТЬ/ВКЛ
6. КНОПКИ ВЫБОРА ФУНКЦИЙ (MP3-CD/CD/ ТЮНЕР/ДЕКА)
7. КНОПКИ ПОИСКА, КНОПКА "РЕЖИМ НАСТРОЙКИ НА РАДИОСТАНЦИИ" ИЛИ "СТОП"

8. Кнопка ИЗВЛЕЧЕНИЕ ДИСКА
9. КНОПКА СИНХРОНИЗИРОВАННАЯ ЗАПИСЬ КОМПАКТ-ДИСКА/ЗАПИСЬ/ПАУЗА
10. РЕГУЛЯТОР ГРОМКОСТИ
11. ДОПОЛНИТЕЛЬНЫЙ ВХОД / КНОПКА USB
12. КАССЕТНАЯ ДЕКА

## – Задняя панель –

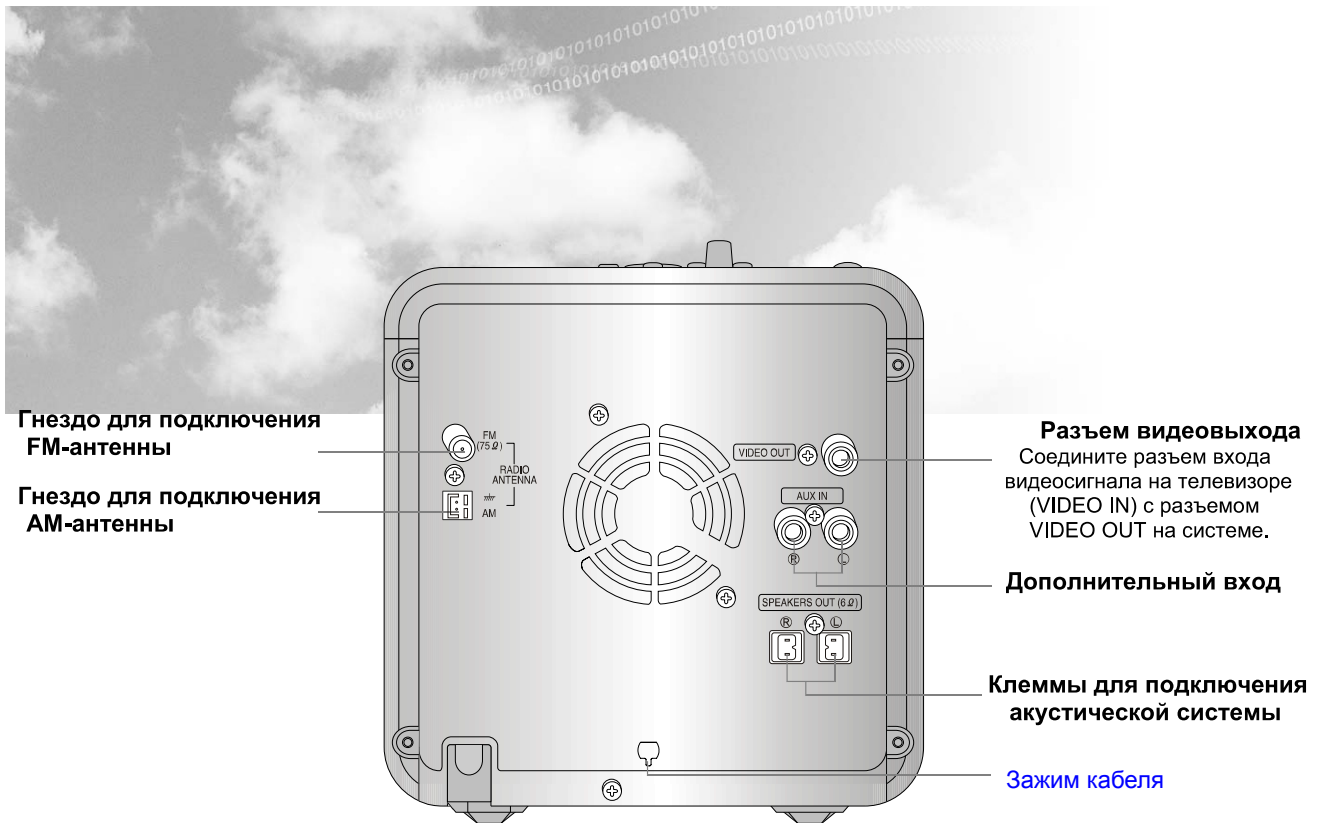

## Принадлежности

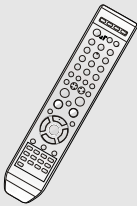

Пульт дистанционного управления

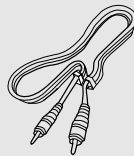

Кабель для видеосигнала



FM-антенна

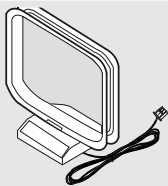

AM-антенна



Инструкция для пользователя



## Описание системы

### – Пульт дистанционного управления –

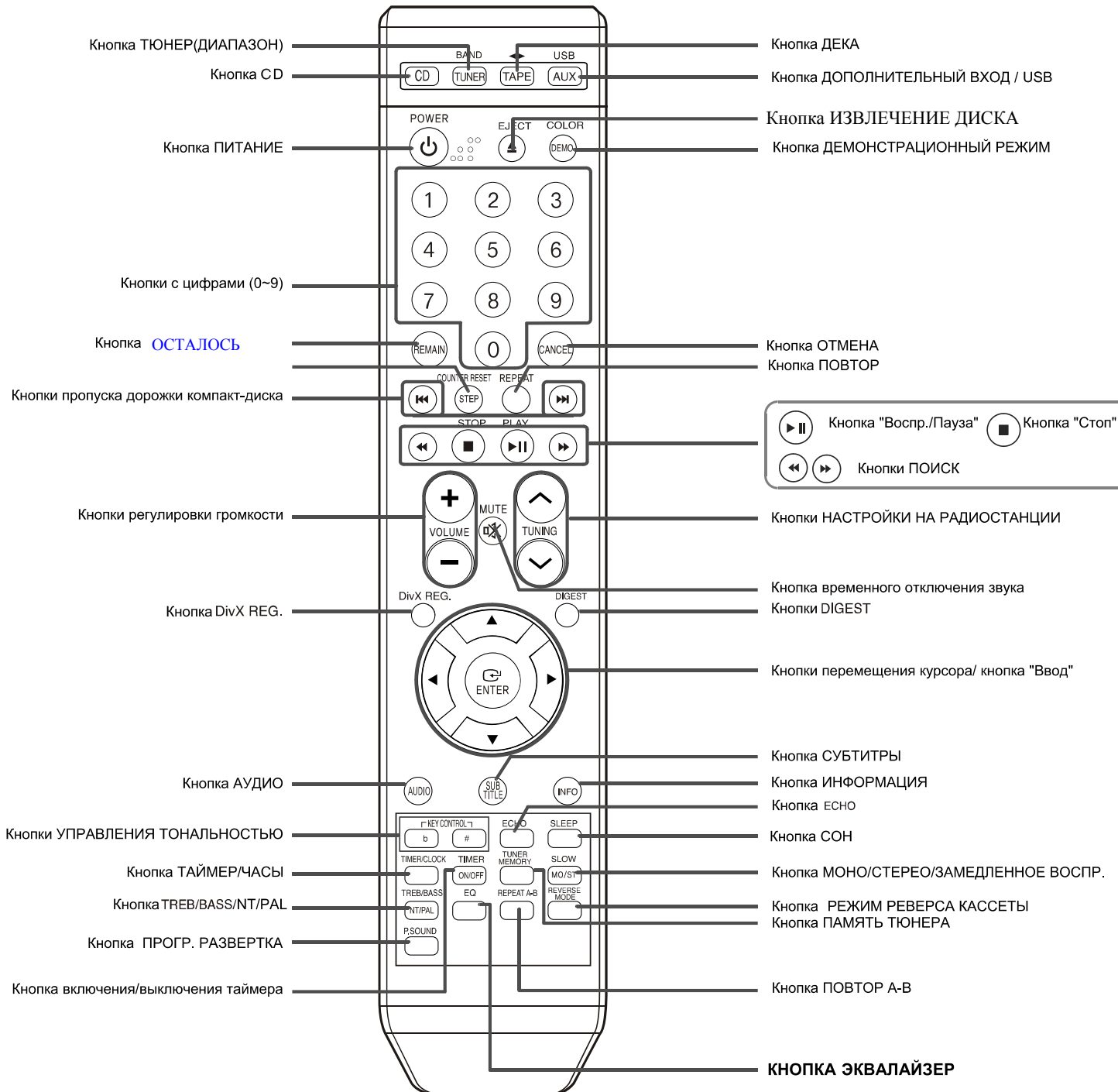

## Установка батарей в пульт дистанционного управления

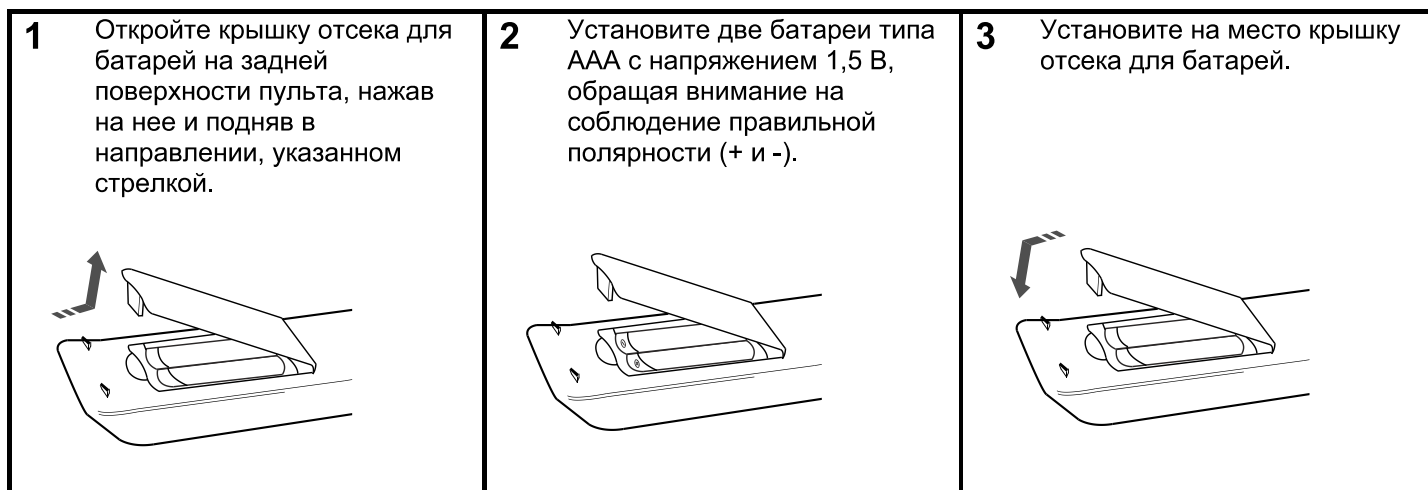

### Внимание

Во избежание утечки электролита из батарей или их повреждения, соблюдайте следующие рекомендации:

- Устанавливая батареи в пульт дистанционного управления, соблюдайте полярность: соединяйте (+) на батарее с (+) на пульте и (-) на батарее с (-) на пульте.
- Используйте батареи правильного типа. Одинаково выглядящие батареи могут иметь различное напряжение.
- Всегда заменяйте одновременно обе батареи.
- Не подвергайте батареи воздействию высоких температур, а также открытого огня.

## Диапазон действия пульта дистанционного управления

Пульт дистанционного управления можно пользоваться на расстоянии от системы примерно до 7 метров по прямой. Он также работает при отклонении от перпендикуляра к приемнику сигналов дистанционного управления на угол до 30° по горизонтали.

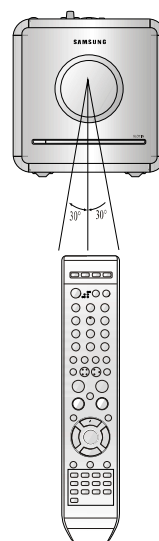



## Подсоединение громкоговорителей акустической системы

Перед установкой или перемещением системы, не забудьте выключить ее и отсоединить сетевой шнур от розетки.

Правый громкоговоритель

Левый громкоговоритель

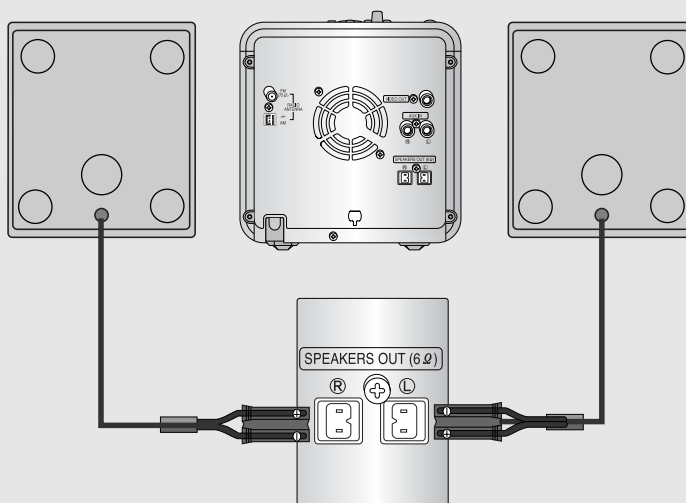

### Громкоговорители (Л) (П)

- Расположите громкоговорители напротив зоны прослушивания, направив их на нее под углом примерно 45°.
- Расположите громкоговорители так, чтобы их "пищалки" (высокочастотные динамики) находились по высоте на уровне ушей слушателя.

### Выбор позиции для прослушивания

Зона прослушивания должна быть удалена от телевизора на расстояние, равное 2,5~3 размерам диагонали телевизионного экрана.

Пример: При диагонали телевизора 32 дюйма – на 2~2,4 м  
При диагонали телевизора 55 дюймов – на 3,5~4 м

### Указания по установке громкоговорителей

- Установка вблизи от нагревательных приборов, под прямыми солнечными лучами или в местах с высокой влажностью может ухудшить эксплуатационные характеристики громкоговорителей.
- Не вешайте громкоговорители на стену и не устанавливайте их на вершину стойки, или на иную неустойчивую поверхность во избежание падения громкоговорителя, что может привести к травме или его поломке.
- Не устанавливайте громкоговорители вблизи от телевизора или монитора компьютера. При установке громкоговорителя рядом с телевизором или монитором компьютера может ухудшиться качество изображения на экране.



## Подсоединение системы к телевизору

Перед установкой или перемещением системы, не забудьте выключить ее и отсоединить сетевой шнур от розетки.

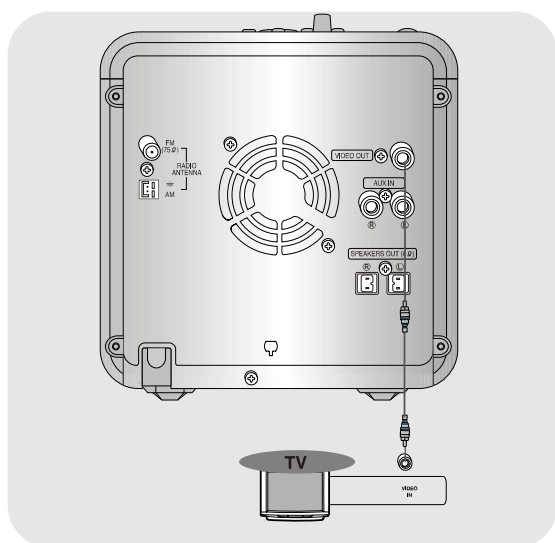

**Выход композитного видеосигнала -----**

### Изображение хорошего качества

Соедините гнездо VIDEO OUT (Выход видео) на задней панели системы с гнездом VIDEO IN (Вход видео) вашего телевизора при помощи поставляемого с системой кабеля для видеосигнала.



## Соединения с внешним оборудованием

### Подсоединение внешних аналоговых устройств

Пример: Устройства с аналоговым сигналом, такие, как видеомэгафон, видекамера и телевизор.

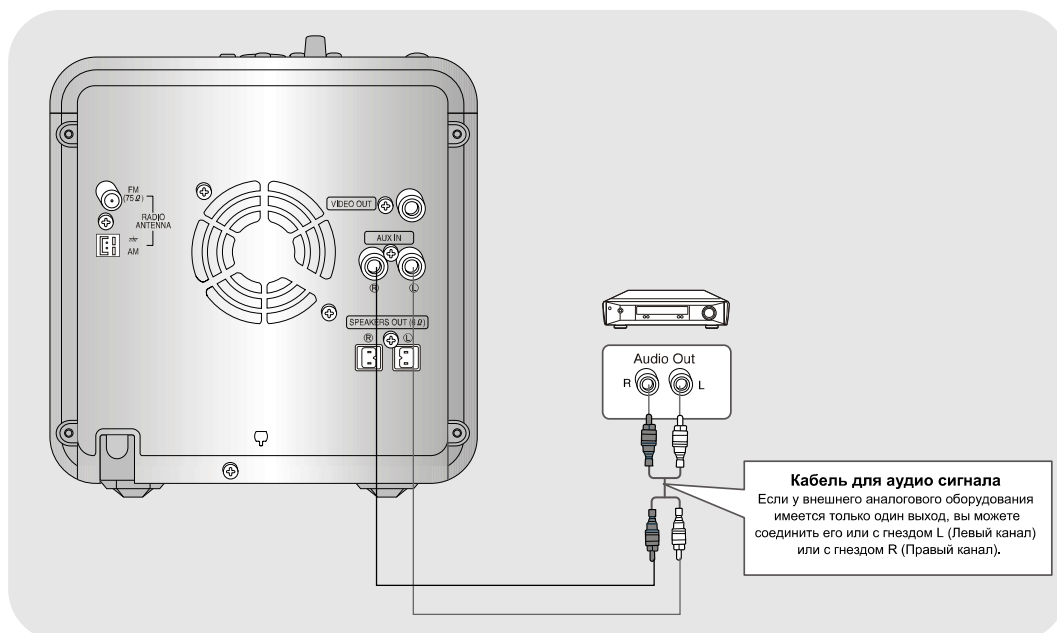

- 1** Соедините аудио вход системы с аудио выходом внешнего аналогового устройства.
  - Обеспечьте, чтобы цвета разъемов совпадали.
- 2** Нажмите кнопку **AUX** (Дополнительный вход), чтобы выбрать режим AUX.
  - На дисплее появляется сообщение 'AUX' (Дополнительный вход).



## Подсоединение FM и AM(SB) антенн

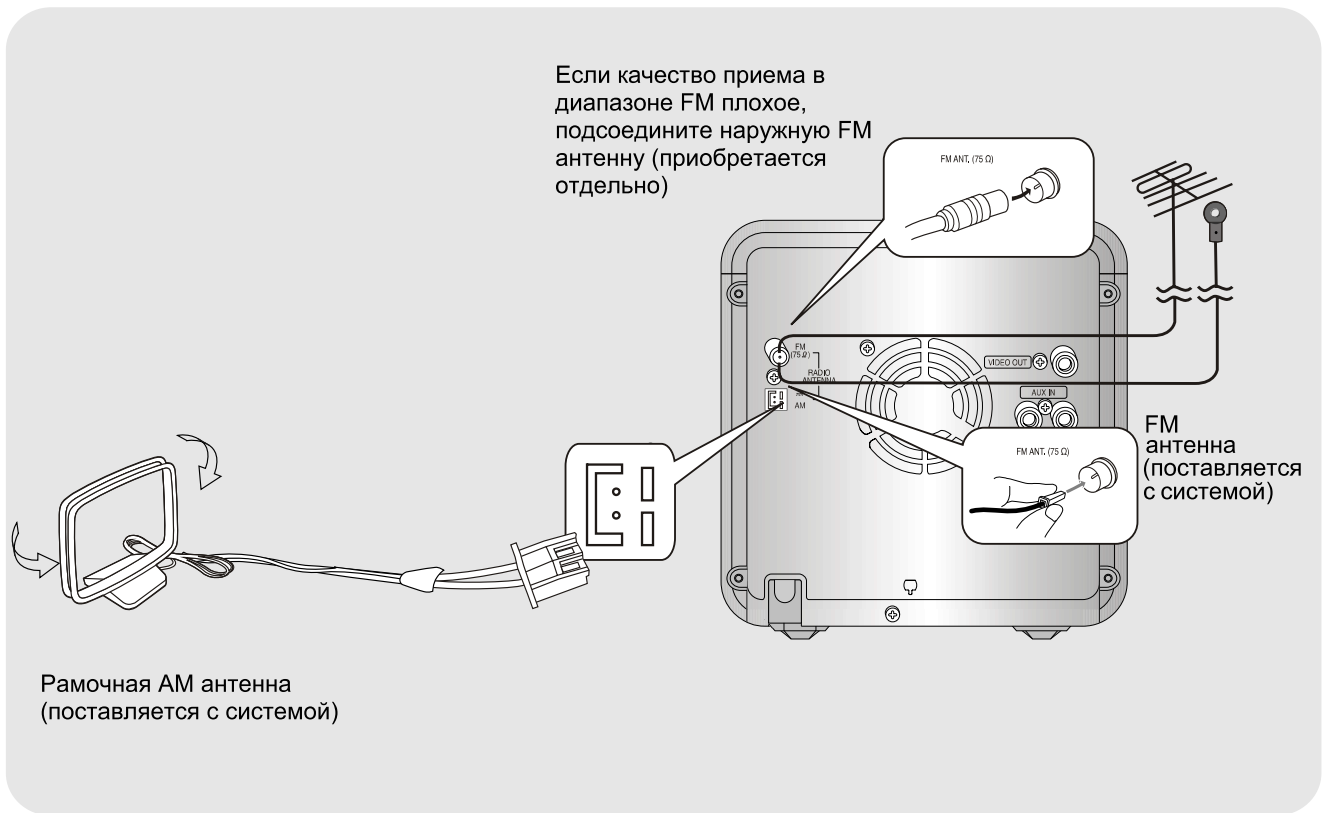

### Подсоединение FM-антенны

1. Временно подсоедините поставляемую с системой FM-антенну к гнезду "FM 75Ω COAXIAL" на задней панели системы.
2. Медленно перемещайте провод антенны, пока не найдете место с наилучшим качеством приема, затем прикрепите антенну к стене или другой твердой поверхности.

- Если качество приема плохое, подсоедините наружную антенну. Прежде, чем подсоединять 75-омный коаксиальный кабель (со стандартным разъемом), отсоедините поставляемую с системой FM-антенну.

### Подсоединение AM (CB) антенны

1. Подсоедините рамочную AM-антенну к клеммам, помеченным AM и  $\text{⏏}$ .
2. Если качество приема плохое, подсоедините к клемме AM однопроводную наружную AM антенну в виниловой изоляции (не отсоединяйте при этом рамочную AM антенну).



## Установка часов



Для выполнения каждого действия у вас имеется несколько секунд. Если вы превысите это время, вам придется начать сначала.

**1** Включите систему нажатием кнопки **ПИТАНИЕ**.



**2** Дважды нажмите кнопку **TIMER/CLOCK** (Таймер/Часы).

- На дисплее появляется сообщение **CLOCK** (Часы).

**3** Нажмите кнопку **ENTER** (Ввод). Цифры часов на дисплее мигают.

- Чтобы перевести часы вперед, нажмите кнопку: 
- Чтобы перевести часы назад, нажмите кнопку: 

**4** Когда дисплей покажет правильный час, нажмите кнопку **ENTER**. Цифры минут на дисплее мигают.

- Чтобы перевести минуты вперед, нажмите кнопку: 
- Чтобы перевести минуты назад, нажмите кнопку: 

**5** Когда часы начнут показывать точное время, нажмите кнопку **ENTER**.

- На дисплее появляется сообщение **"TIMER"** (Таймер).
- Установка текущего времени закончена.

### Примечание

- Вы можете вывести на дисплей текущее время, даже когда вы пользуетесь другой функцией системы, один раз нажав кнопку **TIMER/CLOCK**.

## Выбор системы цветного телевидения

Выключите питание системы и затем удерживайте в нажатом положении кнопку **NTSC/PAL** на пульте дистанционного управления более 5 секунд.

- По умолчанию установлена система цветного телевидения "PAL".
- На дисплее появится сообщение "NTSC" или "PAL".  
В это время кратковременными нажатиями кнопки NT/PAL вы можете поочередно выбирать систему "NTSC" и "PAL".
- В разных странах используются различные системы телевидения.
- Для нормального воспроизведения, система цветного телевидения, в которой записан диск, должна соответствовать системе цветного телевидения вашего телевизора.

## Проверка оставшегося времени

Нажмите кнопку **REMAIN** (Оставшееся время).

- Нажимайте кнопку для проверки общего времени воспроизведения воспроизводящегося в данный момент сюжета или фрагмента или времени, оставшегося до их окончания.

### При последовательных нажатиях кнопки **REMAIN**





## Воспроизведение диска



### 1

**Загрузите диск.**

- Аккуратно положите диск в лоток так, чтобы сторона диска с этикеткой находилась сверху.

### 2

**Нажмите кнопку ЕJECT, чтобы закрыть лоток для диска.**

**CD**

- Воспроизведение начинается автоматически.

**MP3**

**DivX**

**JPEG**

- Воспроизведение начинается автоматически.
- Если включен телевизор, на его экране появляется список файлов, записанных на диске.

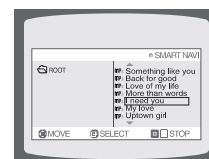

### Примечание

- В зависимости от содержимого диска, выводимая на экран исходная информация о диске может выглядеть по-разному.
- Возможность воспроизведения дисков MP3-CD зависит от режима их записи.
- Таблица содержимого диска MP3-CD может выглядеть по-разному, в зависимости от формата записанных на диск MP3 файлов.
- **Символы кириллицы в именах файлов не отображаются**

Чтобы остановить воспроизведение, нажмите во время воспроизведения кнопку **СТОП**.

Чтобы приостановить воспроизведение, нажмите во время воспроизведения кнопку **ВОСПРОИЗВЕДЕНИЕ/ ПАУЗА**

- Чтобы возобновить воспроизведение, нажмите кнопку **ВОСПРОИЗВЕДЕНИЕ/ПАУЗА** еще раз.

- При двукратном нажатии, на экране появляется сообщение "**STOP**" (Стоп) и при последующем нажатии кнопки **ВОСПРОИЗВЕДЕНИЕ/ ПАУЗА** (▶ II) воспроизведение начнется от начала диска.



## Воспроизведение диска MP3/WMA-CD

Система может воспроизводить диски ( CD-R, CD-RW) с аудио данными, кодированными в формате MP3/WMA.

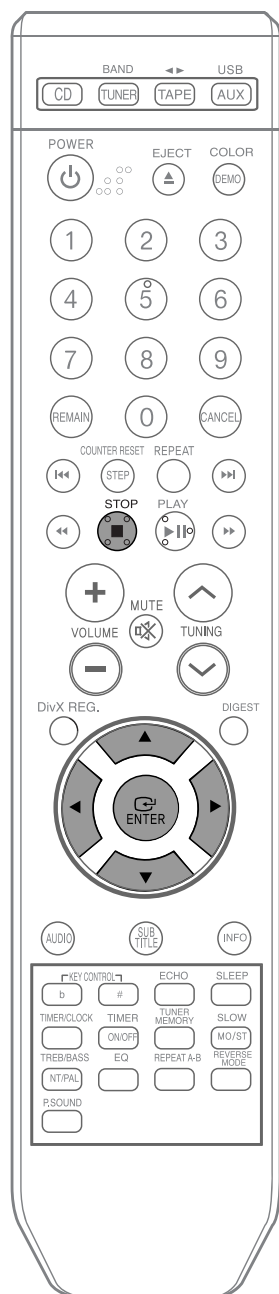

### 1 загрузите диск MP3/WMA.

- На экране телевизора появится меню содержимого диска с файлами MP3/WMA и начнется воспроизведение.
- В зависимости от конкретного диска с файлами MP3/WMA, вид меню на экране может быть различным.
- Файлы WMA-DRM воспроизводиться не могут.

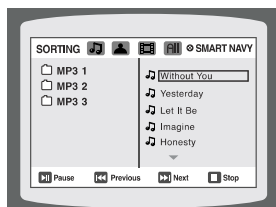

### 2 При остановленном проигрывателе выберите желаемый альбом, используя кнопки ◀▶▲▼, и затем нажмите кнопку ENTER (Ввод).

- Используйте кнопки ▲▼ для выбора желаемого файла.

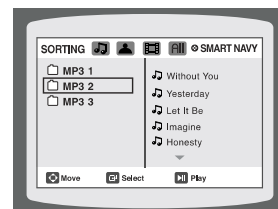

### 3 Для изменения альбома используйте кнопки ◀▶▲▼ в режиме "Стоп", чтобы выбрать другой альбом, и затем нажмите кнопку ENTER.

- Для выбора другого альбома и файла повторите Шаги 2 и 3.

### 4 Чтобы остановить воспроизведение, нажмите кнопку СТОП.

#### Примечание

- Возможность воспроизведения дисков MP3/WMA-CD зависит от режима их записи.
- Список содержимого диска MP3-CD может выглядеть по-разному, в зависимости от формата записанных на диск файлов MP3/WMA.

### Чтобы воспроизвести файл через значок файла на экране,

При остановленном воспроизведении нажатием кнопок ◀▶▲▼ выберите желаемый значок в верхней части экранного меню.

- Чтобы воспроизводить только файлы музыки, выберите значок 🎵.
- Чтобы просматривать только файлы фотографий, выберите значок 📷.
- Чтобы просматривать только файлы фильмов, выберите значок 🎬.
- Чтобы выбрать все файлы, выберите значок 📁.

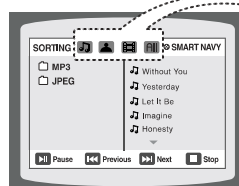

- 🎵 • Значок музыкального файла
- 📷 • Значок файла фотографии
- 🎬 • Значок кинофильма
- 📁 • Значок "Все файлы"



## Воспроизведение дисков DivX



### Переход в прямом/обратном направлении

Во время воспроизведения нажмите кнопку **I◀◀** или **▶▶I**.

- Если на диске имеется более 2 файлов, то при каждом нажатии кнопки **▶▶I** вы переходите к следующему файлу.
- Если на диске имеется более 2 файлов, то при каждом нажатии кнопки **I◀◀** вы переходите к предыдущему файлу.



### Ускоренное воспроизведение

Нажмите кнопку **◀◀** или **▶▶**.

- При каждом нажатии кнопки во время воспроизведения скорость воспроизведения меняется следующим образом:

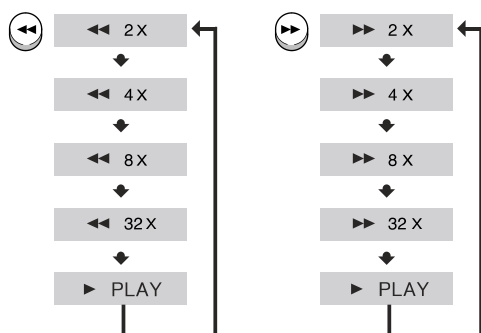

### Регистрация DivX (R)

Для регистрации данного проигрывателя с целью просмотра фильмов по заказу по системе DivX (R) video on demand, воспользуйтесь кодом регистрации.  
Более подробную информацию смотрите на сайте [www.divx.com/vod](http://www.divx.com/vod).

Нажмите кнопку **DivX (R)**.



### Функция перехода на 5 минут вперед или назад

Во время воспроизведения нажмите кнопку **◀**, **▶**.

- При каждом нажатии кнопки **▶** вы переходите примерно на 5 минут вперед от текущего момента.
- При каждом нажатии кнопки **◀** вы переходите примерно на 5 минут назад от текущего момента.

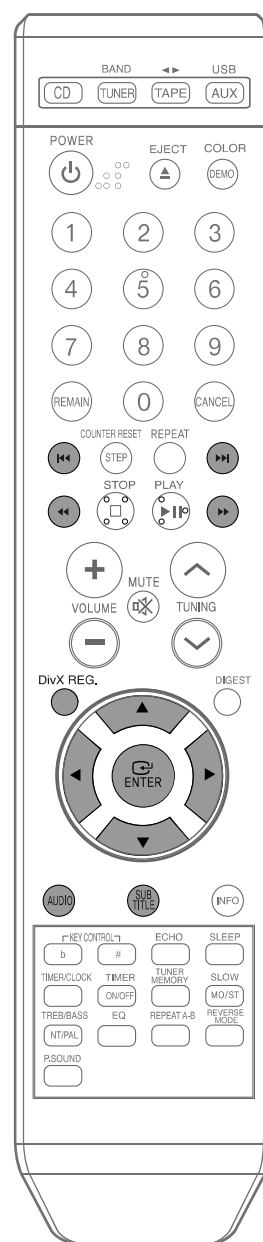



## Вывод на экран информации о языке звукового сопровождения

Нажмите кнопку **AUDIO** (Аудио).

- Если на диске записаны звуковые дорожки на нескольких языках, вы можете поочередно выбирать их.
- При каждом нажатии кнопки на экране поочередно появляется сообщение "AUDIO ON" (1/1, 1/2...) и значок "👉".

### Примечание

- Значок "👉" показывается, когда на диске имеется только один поддерживаемый файл звукового сопровождения.



## Показ субтитров

Нажмите кнопку **SUBTITLE** (Субтитры).

- Каждый раз при нажатии данной кнопки кодировка меняется следующим образом: CODE 1, CODE 2, CODE 3, CODE 4 и CODE 5.
- Если на диске содержится только один файл субтитров, воспроизведение диска начинается автоматически.
- Поддерживаются до 8 языков субтитров. CODE 1 (КОДИРОВКА 1): английский и корейский  
CODE 2: английский и алфавиты на основе латиницы (например, французский и немецкий),  
CODE 3: английский и алфавиты на основе латиницы 2 (например, венгерский),  
CODE 4: кириллица (например, русский и болгарский) и CODE 5 (польский).

### Таблица функции воспроизведения файлов DivX

#### Поддерживаемые файлы формата DivX.

Для хранения аудио- и видеоданных используются файлы с расширением **avi**; они должны быть записаны на диске формата ISO 9660.

		СПЕЦИФИКАЦИИ
Совместимость по ВИДЕО	DivX 3.11	Вплоть до последней версии
Совместимость по АУДИО	MP3	Постоянный битрейт: 80 Кбит/с ~ 320 Кбит/с
	AC3	Постоянный битрейт: 128 Кбит/с ~ 448 Кбит/с
	WMA	Постоянный битрейт: 56 Кбит/с ~ 160 Кбит/с

На дисках MPEG, содержащих файлы DivX, имеются дорожки аудиосигнала и видеосигнала.

- **Совместимость по видео:** Поддерживаются все версии формата DivX, начиная от версии 3.11 (включая последнюю версию 5.1). Кроме того, поддерживается формат XviD.
- **Совместимость по аудио:** Поддерживаются файлы MP3, кодированные с битрейтом от 80 Кбит/с до 320 Кбит/с, файлы AC3, кодированные с битрейтом от 128 Кбит/с до 448 Кбит/с.
- **Кроме того, поддерживается текстовый формат субтитров (SMI).**

### Примечание

- При воспроизведении диска DivX воспроизводятся только файлы с расширением AVI.
- Из имеющихся аудио форматов дисков DivX не поддерживается формат DTS Audio.
- Перед записью с помощью компьютера на диск DivX файла субтитров, убедитесь в том, что он имеет расширение SMI.
- Устройство не поддерживает **GMC**
- **Символы кириллицы в именах файлов не отображаются**
- Некоторые DivX, XviD файлы, в зависимости от способа кодирования и выбранного кодека, могут выводиться не корректно. Например, не в полный экран.



## Вывод на экран информации о диске

Во время воспроизведения вы можете просматривать информацию о диске на экране телевизора.

Нажмите кнопку **INFO** (Информация).

- При последовательных нажатиях кнопки информация на экране меняется следующим образом:



Информация пропадает с экрана

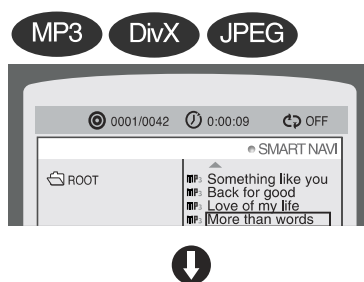

Информация пропадает с экрана

### Примечание

- В зависимости от типа диска, информация о диске может выглядеть по-разному.

- **На экране появляется значок**  !

Если при нажатии какой-либо кнопки на экране появляется такой значок, это означает, что с текущим воспроизводимым диском эта операция невозможна.

- **Что такое Дорожка (файл)**

Единица видеозаписи или музыкальной записи на диске Video CD, компакт-диске или диске MP3-CD.

### Информация на экране



Значок дорожки (файла)



Значок времени, прошедшего от начала.



Значок ЯЗЫКА СУБТИТРОВ



Значок компакт-диска



Значок ПОВТОРА



LR Значок Стерео Л/П



## Ускоренное/замедленное воспроизведение

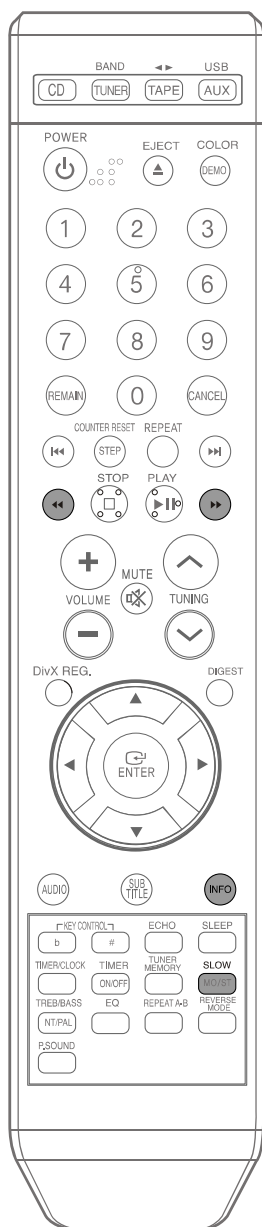

### Ускоренное воспроизведение

CD MP3

Нажмите кнопку ◀◀ или ▶▶.

- При нажатиях кнопки во время воспроизведения, скорость воспроизведения меняется следующим образом:

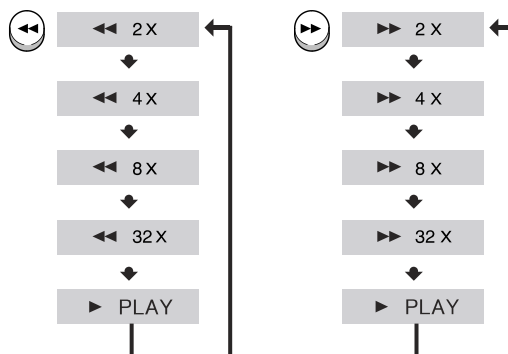

### Замедленное воспроизведение

Нажмите кнопку SLOW (Замедленное воспроизведение).

- При нажатиях кнопки во время воспроизведения, скорость воспроизведения меняется следующим образом:

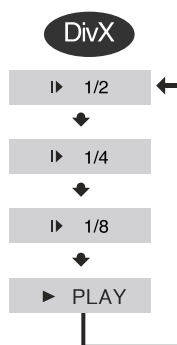

#### Примечание

- Замедленное воспроизведение в обратном направлении не работает для дисков DivX.
- Во время замедленного или покадрового воспроизведения звук не слышен.



## Пропуск эпизодов или дорожек диска

Кратковременно нажмите кнопку **◀◀** или **▶▶**.

- При каждом кратковременном нажатии кнопки во время воспроизведения, начинает воспроизводиться предыдущий или следующий фрагмент, дорожка или папка (файл).
- Однако вы не можете пропустить несколько фрагментов подряд.

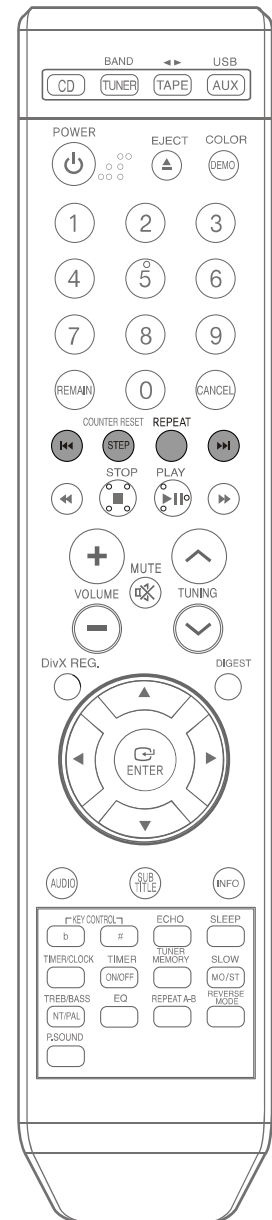
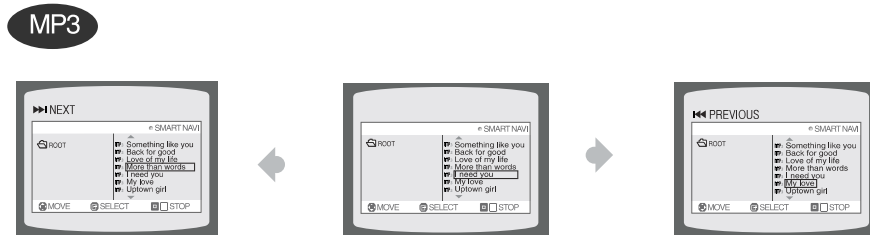

## Покадровое воспроизведение **DivX**

Нажмите кнопку **STEP** (Шаг).

- При каждом нажатии кнопки во время воспроизведения на экране появляется новый кадр изображения.





## Повторное воспроизведение

Функция повторного воспроизведения позволяет вам повторить фрагмент, сюжет, дорожку (песню) или папку (альбом с файлами MP3).

CD

MP3

JPEG

Нажмите кнопку **REPEAT** (Повтор).

- При последовательных нажатиях кнопки во время воспроизведения, режим повтора меняется следующим образом:

CD

REPEAT: TRACK (ПОВТОР: ДОРОЖКА)



REPEAT: DISC (ПОВТОР: ДИСК)



REPEAT : OFF (ПОВТОР : ВЫКЛ.)

MP3

JPEG

REPEAT: RANDOM (ПОВТОР: ВПЕРЕМESHКУ)



REPEAT: TRACK (ПОВТОР: ДОРОЖКА)



REPEAT: DIR (ПОВТОР: ПАПКА)



REPEAT: DISC (ПОВТОР: ДИСК)



REPEAT : OFF (ПОВТОР : ВЫКЛ.)

### Режимы повторного воспроизведения

#### **RANDOM** (Вперемешку)

Воспроизведение дорожек в случайном порядке (уже воспроизводившаяся дорожка может быть воспроизведена вновь).

#### **TRACK** (Дорожка)

Повторное воспроизведение выбранной дорожки.

#### **DIR** (Папка)

Повторное воспроизведение всех файлов в выбранной папке (альбоме).

#### **DISK** (Диск)

Повторное воспроизведение всего диска.

#### **OFF** (Выкл.)

Отмена повторного воспроизведения.

CD



Как выбрать режим повторного воспроизведения через экранную информацию о диске.

### 1 Дважды нажмите кнопку INFO (Информация).

- В случае диска CD или компакт-диска нажмите кнопку INFO один раз.

CD 02/02 LR OFF 0:02:30

### 2 Нажмите кнопку управления курсором ►, чтобы переместить курсор на значок ПОВТОРА.

CD 02/02 LR OFF 0:02:30

### 3 Нажимайте кнопку ▼ для выбора нужного режима повторного воспроизведения.

CD

CD 02/02 LR OFF 0:02:30

A-  
 TRACK  
 DISC

### 4 Нажмите кнопку ENTER (Ввод).

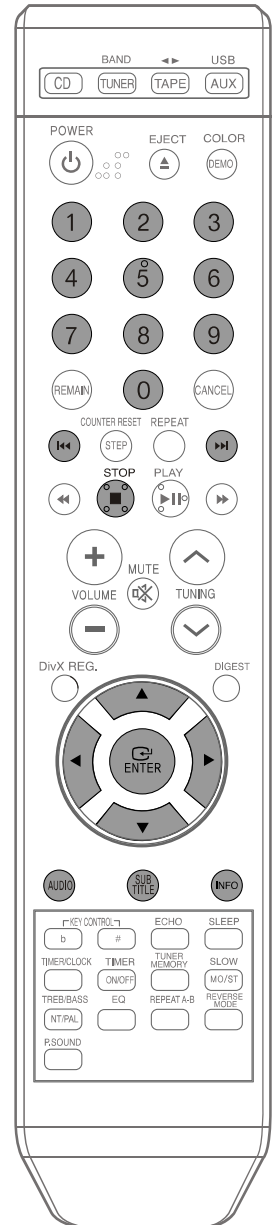

#### Примечание

- При воспроизведении дисков с файлами MP3 или JPEG, вы не можете выбрать режим повтора через экранную информацию о диске.



## Прямой переход к эпизоду или дорожке диска

CD

- 1 Нажмите кнопку **INFO** (Информация).

CD 02/02 LR OFF 0:02:30

### Переход к фрагменту

- 3 С помощью кнопок **◀, ▶** перейдите к значку Фрагмента.

CD 02/02 LR OFF 0:02:30

### Переход к сюжету/дорожке

- 2 Нажимайте кнопки **▲, ▼** или кнопки с цифрами для выбора нужного сюжета/дорожки, затем нажмите кнопку **ENTER** (Ввод).

### Переход к фрагменту

- 4 Нажимайте кнопки **▲, ▼** или кнопки с цифрами для выбора нужного фрагмента, затем нажмите кнопку **ENTER** (Ввод).

CD 02/02 LR OFF 0:02:30

MP3

JPEG

### Нажимайте кнопки с цифрами.

- Будет воспроизводиться выбранный файл.
- Перемещение по диску с файлами MP3 или JPEG с использованием экранной информации о диске невозможно.
- Во время воспроизведения диска с файлами MP3 или JPEG, вы не можете использовать кнопки **▲, ▼** для перемещения по папкам. Для перемещения по папкам нажмите кнопку **■** (Стоп), а затем нажимайте кнопки **▲, ▼**.

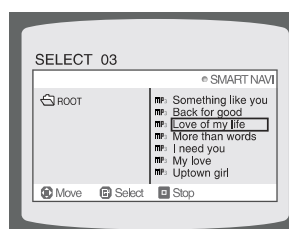

### Примечание

- Для прямого перехода к сюжету, фрагменту или дорожке, вы можете воспользоваться кнопками **◀◀** и **▶▶** на пульте дистанционного управления.
- На некоторых дисках функции перехода к нужному сюжету или времени могут не действовать.



## Воспроизведение файлов формата JPEG JPEG

Изображения, отснятые с помощью цифрового фотоаппарата или цифровой видеокамеры, либо файлы формата JPEG, хранящиеся на жестком диске ПК, можно записать на компакт-диск и затем воспроизводить этот диск с использованием данного CD-проигрывателя.

### Функция "Обзор"

Позволяет одновременно просматривать на экране телевизора 9 изображений формата JPEG.

**1** Нажмите во время воспроизведения кнопку **DIGEST** (Обзор).

- Изображения формата JPEG показывается в 9 окнах.



**2** С помощью кнопок **▲**, **▼**, **◀**, **▶** выберите нужное изображение и нажмите кнопку **ENTER** (Ввод).

- Выбранное изображение показывается в течение 5 секунд, затем происходит переход к следующему изображению.

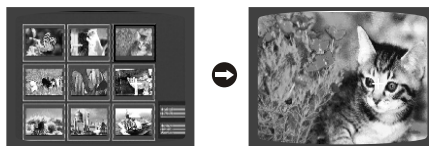

Чтобы вывести на экран 9 предыдущих или следующих изображений, нажимайте кнопки **◀◀** **▶▶**.

### Функция "Поворот/Отражение"

Во время воспроизведения нажимайте кнопки **▲**, **▼**, **◀**, **▶**.

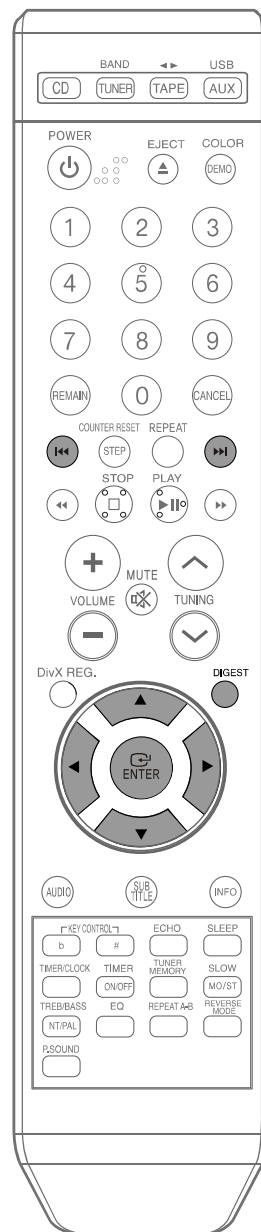
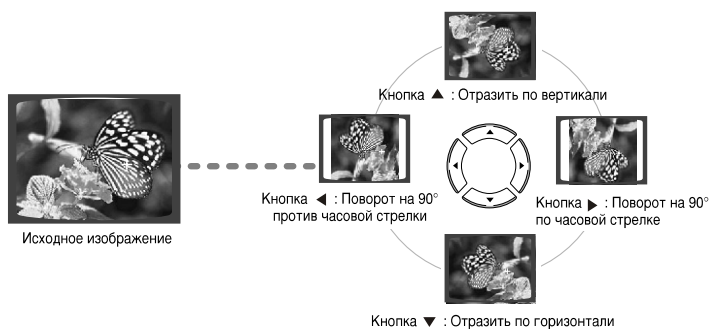

- При подключении устройства USB файлы DivX/XviD, WMV не проигрываются.



## Воспроизведение файлов с устройства USB

Вы можете воспроизводить файлы MP3, присоединяя различные внешние устройства с интерфейсом USB, на которых сохранены такие файлы, например, USB флэш-память или внешний жесткий диск с интерфейсом USB.

### 1 Подключите к вашей системе внешний накопитель с интерфейсом USB.

### 2 Выберите функцию USB нажатием кнопки **USB**.

- Автоматически начинается воспроизведение первого файла из первой папки устройства.
- Не подсоединяйте к порту USB системы зарядное устройство для зарядки через шину USB, так как это может привести к повреждению системы.



### Чтобы остановить воспроизведение

Нажмите кнопку Стоп (■), чтобы остановить воспроизведение.

### Перед использованием функции USB необходимо помнить о следующем.

- В зависимости от типа внешнего накопителя с интерфейсом USB, он может не работать при подключении к системе.
- В случае внешнего жесткого диска, можно воспроизводить файлы только с диска, в котором используется файловая система FAT, но не с диска, в котором используется файловая система NTFS.
- В случае жесткого диска с интерфейсом USB 2.0 подключите его к отдельному источнику питания. Если жесткий диск не подключен к отдельному источнику питания, он может не работать.
- Если память внешнего накопителя USB разбита на несколько разделов, можно воспроизводить только файлы MP3, хранящиеся на первом разделе жесткого диска.
- Если имеются вложенные папки, то можно воспроизводить папки, расположенные до четвертого уровня вложения.
- Файлы с DRM-защитой не воспроизводятся.  
DRM (Digital Rights Management): технология и сервис, предназначенные для защиты прибылей и прав владельцев авторского права посредством предотвращения незаконного использования цифрового контента.
- Не будут воспроизводиться файлы форматов MPEG Layer 1 или 2, расширение имени которых было изменено на .mp3.
- Отсоединяйте внешний накопитель USB только когда система установлена в режим безопасного извлечения устройства (на дисплее отображается сообщение "USB REMOVE" (Извлечь USB)). В противном случае может быть поврежден внутренний файл.  
Для перехода в режим безопасного извлечения нажмите кнопку Стоп (■) более 2 раз.  
Если вы включили режим безопасного извлечения устройства, но хотите продолжить воспроизведение файлов, отсоедините и вновь подсоедините внешний накопитель USB.
- Система не распознает USB-концентраторы.
- На дисплее показываются имена папок длиной до 14 символов и имена файлов MP3 длиной до 30 символов.

### Задержка

- При выборе функции USB, в зависимости от быстродействия внешнего накопителя USB, считывание внутренней информации с устройства (READ-IN) может занять несколько минут.
- При работе с устройством USB запись или поиск файла может внести некоторую задержку. Особенно в случае устройств с большим объемом памяти, например, жестких дисков, задержка может составить несколько минут, в зависимости от типа и количества хранящихся в устройстве файлов.
- Даже в случае внешних накопителей USB одинаковой емкости, в зависимости от скорости каждого изделия время работы может быть различным.
- Если внешний накопитель USB ... медленную скорость доступа воспроизведение может **работать ненадлежащим образом** или **могут прослушиваться шумы**
- При подключении устройства USB файлы DivX/XviD, WMV не проигрываются.
- Функция USB этого изделия поддерживает не все устройства USB.  
Информацию о поддерживаемых устройствах смотрите на стр.44.



## Выбор файла в устройстве USB

Вы можете выбрать желаемую папку или файл MP3 либо во время воспроизведения, либо когда воспроизведение остановлено.

- Перед началом!**
- ◆ Подключите внешний накопитель USB к вашей системе.
  - ◆ Выберите функцию USB, используя кнопку USB.

### 1 Для перемещения между папками нажимайте кнопки ▲, ▼.

- При каждом нажатии кнопки происходит переход к предыдущей или следующей папке.
- Этой функцией можно управлять только с пульта дистанционного управления.

### 2 Для перемещения между файлами кратковременно нажимайте кнопки I◀◀, ▶▶I.

- Переход от файла к файлу осуществляется в пределах папки.
- Если число нажатий кнопки I◀◀ или ▶▶I превышает количество файлов в папке, происходит переход к другой папке.

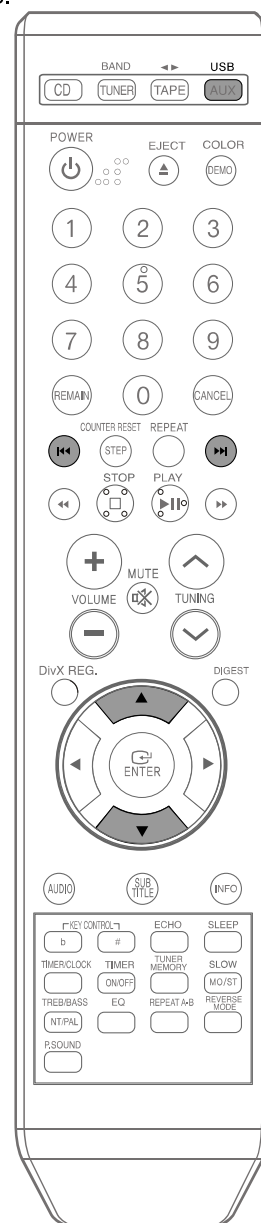



## Использование ускоренного поиска

- Перед началом!**
- ◆ Подключите внешний накопитель USB к вашей системе.
  - ◆ Выберите функцию USB используя кнопку USB/AUX (USB/Дополнительный вход).

Во время воспроизведения вы можете быстро найти нужное место файла.

Нажимайте кнопку ◀◀, ▶▶.

- При каждом нажатии одной из этих кнопок вы можете осуществлять поиск нужного места файла в обратном или прямом направлении со скоростью 2X → 4X → 8X → 32X → ВЫКЛ.



## Повтор

Нажимайте кнопку REPEAT (Повтор) во время воспроизведения

- REPEAT RANDOM: Воспроизведение всех файлов в случайном порядке (уже воспроизводившийся файл может быть воспроизведен вновь).
- REPEAT 1: Повторное воспроизведение только одного файла.
- REPEAT Dir: Повторное воспроизведение одной папки.
- REPEAT ALL: Повторное воспроизведение всех папок.

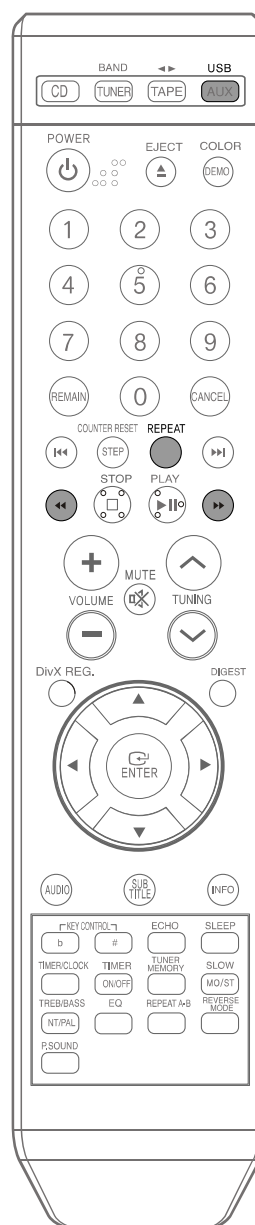



# Прослушивание передач радиостанций

Вы можете прослушивать передачи радиостанций в выбранном диапазоне частот (FM, AM), настроившись на них либо в режиме автоматической настройки, либо вручную.

## Пульт дистанционного управления

### 1 Нажмите кнопку **TUNER/BAND** (Тюнер/ Диапазон).

### 2 Настройтесь на нужную станцию.

**Автоматическая настройка 1** Нажимайте кнопку **СТОП** (■), чтобы выбрать режим **PRESET** (Предустановки), затем нажимайте кнопки  $\odot \odot$  для выбора предустановленной станции.

**Автоматическая настройка 2** Нажимайте кнопку **СТОП** (■), чтобы выбрать режим **AUTO** (Автоматическая настройка), затем нажимайте кнопки  $\odot \odot$  для автоматического поиска станций в эфире.

**Ручная настройка** Нажимайте кнопку **СТОП** (■), чтобы выбрать режим **MANUAL** (Ручная настройка), затем кратковременно нажимайте кнопки  $\odot \odot$  для ступенчатой настройки частоты вверх или вниз по диапазону.

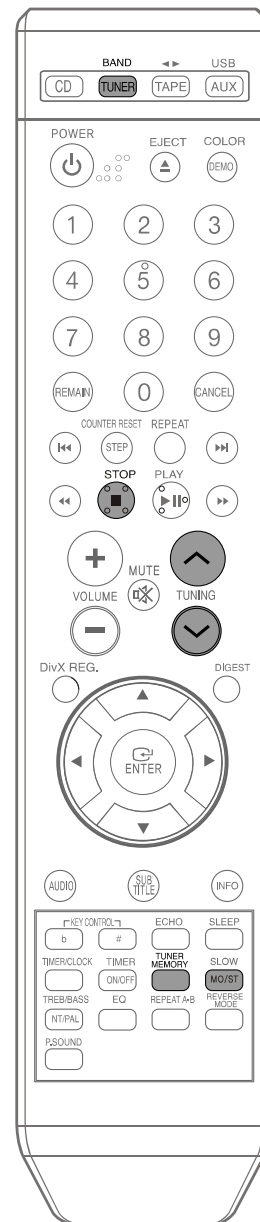

## Основной блок

### 1 Нажимайте кнопку **FUNCTION** (Функция) для выбора желаемого диапазона (FM/AM).

### 2 Выберите вещающую радиостанцию.

**Автоматическая настройка 1** Нажимайте кнопку **СТОП** (■), чтобы выбрать режим **PRESET** (Предустановки), затем нажимайте кнопки  $\odot \odot$  для выбора предустановленной станции.

**Автоматическая настройка 2** Нажимайте кнопку **СТОП** (■), чтобы выбрать режим **AUTO** (Автоматическая настройка), затем нажимайте кнопки  $\odot \odot$  для автоматического поиска станций в эфире.

**Ручная настройка** Нажимайте кнопку **СТОП** (■), чтобы выбрать режим **MANUAL** (Ручная настройка), затем кратковременно нажимайте кнопки  $\odot \odot$  для настройки частоты вверх или вниз по диапазону.

Нажмите кнопку **MONO/ST** (Моно/Сtereo) для выбора прослушивания в монофоническом или стереофоническом режиме.

(Эта кнопка действует только при прослушивании в диапазоне FM).

- При нажатиях кнопки поочередно выбирается режим "СТЕРЕО" или "МОНО".
- В зонах с плохим качеством приема выбирайте режим "МОНО" для обеспечения более чистого приема и снижения уровня помех.



## Предварительная настройка на радиостанции

Вы можете сохранить в памяти системы настройку максимум на:

- ◆ 15 радиостанций в диапазоне FM
- ◆ 15 радиостанций в диапазоне AM
- FM ..... Частотная модуляция
- AM (CB)..... Средние волны

Пример: Настройка на станцию с частотой 89,1 FM и занесение настройки в память системы

**1** Нажмите кнопку **TUNER (BAND)** (Тюнер/ Диапазон) и выберите диапазон FM.



**2** Нажимайте кнопки , чтобы выбрать частоту "89.10".

- О том, как настроиться на радиостанцию в автоматическом или ручном режиме см. п. 2 на стр. 27.



**3** Нажмите кнопку **TUNER MEMORY** (Память тюнера).

- На дисплее основного блока начинает мигать индикатор "PRGM" (Программа).



**4** Нажимайте кнопки  для выбора номера предустановки.

- Вы можете выбрать номера от 1 до 15.



**5** Нажмите кнопку **TUNER MEMORY** для занесения настройки в память.

- Нажмите кнопку **TUNER MEMORY** прежде, чем на дисплее погаснет индикатор 'PRGM'.
- Индикатор 'PRGM' пропадает с дисплея, настройка на станцию занесена в память системы.



**6** Для занесения в память настройки на другую станцию, повторите Шаги со 2 по 5.

Чтобы настроиться на предустановленную станцию, нажимайте кнопки  на пульте дистанционного управления, чтобы выбрать нужный канал.



## Прослушивание кассеты

Всегда осторожно обращайтесь с вашими кассетами; если необходимо, обратитесь к разделу “Как обращаться с аудиокассетами” на стр.40 .

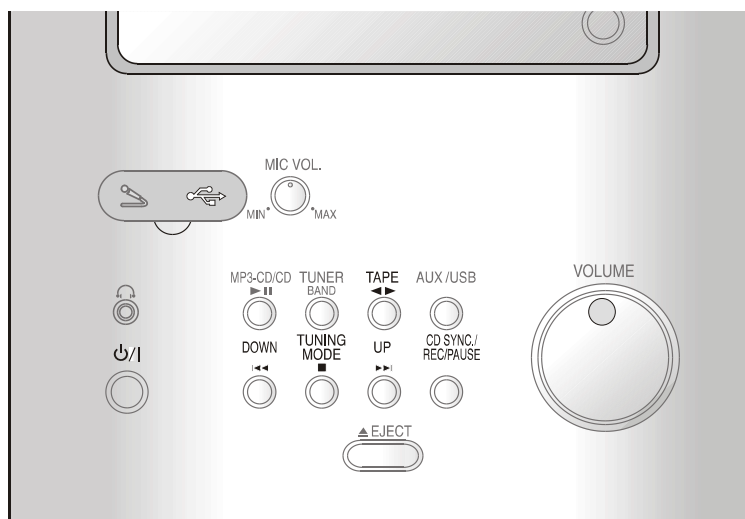

**1** Включите систему нажатием кнопки **ПИТАНИЕ**.

**2** Нажмите кнопку **TAPE** (Кассетная дека), чтобы переключиться на прослушивание кассеты.

**3** Откройте кассетную деку, нажав кнопку **PUSH EJECT** (▲) (Нажмите, чтобы открыть), и вставьте кассету.

- Вставьте кассету так, чтобы та ее сторона, которая предназначена для записи/воспроизведения, была обращена внутрь держателя кассеты, затем закройте дверцу деки, нажав на нее.

**4** Нажмите кнопку **◀▶**.  
Начинается воспроизведение кассеты.

- Сторона A: TAPE (◀▶) один раз.
- Сторона B: TAPE (◀▶) два раза.

**5** При необходимости, нажимайте кнопки **I◀◀**, **▶▶I**.

- Чтобы перемотать ленту назад: **I◀◀/DOWN**.
- Чтобы перемотать ленту вперед: **UP/▶▶I**.

**6** Для окончания воспроизведения нажмите кнопку **СТОП**.



## Выбор режима воспроизведения кассеты/ Функция "ПОВТОР A↔B"

### Выбор режима воспроизведения кассеты

Ваша микрокомпонентная система имеет три режима воспроизведения, которые позволяют вам автоматически прослушивать обе стороны кассеты.

**Нажимайте кнопку REVERSE MODE (Режим реверса), пока дисплей не покажет символ нужного вам режима.**

- Когда дисплей показывает... Система воспроизводит
  - ⇒ ..... Одну сторону выбранной кассеты и затем останавливается.
  - ⇒ ..... Одну сторону кассеты. Другую сторону кассеты и затем останавливается.
  - ⇒ ..... Обе стороны кассеты, пока вы не нажмете кнопку Стоп.

### Функция "ПОВТОР A↔B"

**Нажмите кнопку REP. A↔B (Повтор A↔B).**

- Эта функция используется при воспроизведении для повтора определенного фрагмента.
- Установите начальную и конечную точки фрагмента, который будет повторен 3 раза.
- Эта функция особенно полезна при изучении иностранных языков.
- Функция повтора фрагмента может быть использована только в том случае, если продолжительность фрагмента больше 7 секунд.

#### Примечание

- Вы не можете установить точку конца фрагмента (B), пока не прошло 7 секунд после установки точки начала фрагмента (A).

#### Счетчик ленты

При воспроизведении кассеты на дисплее появляются показания счетчика ленты, что позволяет вам отметить его показания в начале каждого музыкального произведения и, благодаря этому, получить возможность в дальнейшем начинать воспроизведение от начала произведения, которое вы желаете послушать.

- Перед началом записи кассеты, для которой вы желаете отметить показания счетчика в начале каждого музыкального произведения, установите счетчик на нуль нажатием кнопки COUNTER RESET (Сброс счетчика ленты).

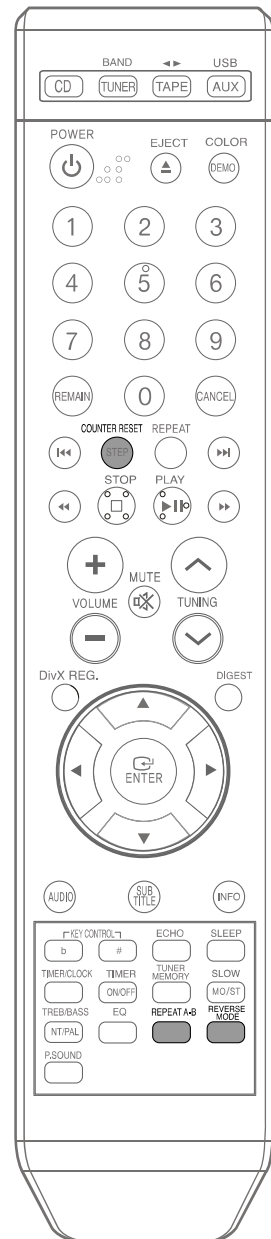



## Функция таймера

- Имеющийся в системе таймер позволяет вам включать или выключать систему в выбранное вами время.
- Если вы больше не хотите, чтобы система автоматически включалась или выключалась, вы должны отключить таймер.
- Прежде чем запрограммировать таймер, убедитесь в том, что часы системы показывают точное время.
- Для выполнения каждого шага в вашем распоряжении имеется несколько секунд. Если вы превысите это время, вам придется начинать все сначала.

**Пример:** Вы хотите, чтобы вас каждое утро будила музыка.

**1** Включите систему нажатием кнопки **ПИТАНИЕ**.

**2** Нажимайте кнопку **TIMER/CLOCK** (Таймер/ Часы), пока дисплей не покажет сообщение **TIMER** (Таймер).

**3** Нажмите кнопку **ENTER** (Ввод).

- В течение нескольких секунд дисплей показывает сообщение **ON TIME** (Время включения) (вместо символов эквалайзера), после чего показывается уже установленное время включения системы; вы можете установить новое время включения системы.

**4** Установите время включения по таймеру.

**5** Установите время выключения по таймеру.

**6** Нажатием кнопки ◀ или ▶ отрегулируйте громкость и нажмите кнопку **ENTER** (Ввод).

- Установите значение часов нажатием кнопки ◀ или ▶.
- Нажмите кнопку **ENTER** (Ввод).
  - Цифры минут начинают мигать.
- Установите значение минут нажатием кнопки ◀ или ▶.
- Нажмите кнопку **ENTER**.
  - В течение нескольких секунд дисплей показывает сообщение **OFF TIME** (Время выключения) (вместо символов эквалайзера), после чего показывается уже установленное время выключения системы; вы можете устанавливать новое время выключения системы.

- Установите значение часов нажатием кнопки ◀ или ▶.
- Нажмите кнопку **ENTER** (Ввод).
  - Цифры минут начинают мигать.
- Установите значение минут нажатием кнопки ◀ или ▶.
- Нажмите кнопку **ENTER**.
  - Дисплей показывает сообщение **VOL 10** (Громкость 10), где 10 соответствует уже установленному уровню громкости.

- Дисплей показывает сообщение, предлагающее выбрать источник музыки.

**7** Нажатием кнопки ◀ или ▶ выберите источник музыки, который будет работать при включении системы.

**8** Нажмите кнопку **ENTER**, чтобы подтвердить сделанную установку таймера.

**9** Нажмите кнопку **ПИТАНИЕ**, чтобы перевести систему в режим готовности.

- TAPE (кассета): Установите в деку кассету с записью.
- TUNER (радио): **а** Нажмите кнопку **ENTER**. **б** Выберите предустановленную радиостанцию нажатием кнопки Tuning ◀ или ▶.
- CD (компакт-диск): Загрузите компакт-диск.

- Вверху справа от показаний времени на дисплее появляется символ 🕒, означающий, что таймер установлен.
- Система автоматически включится и выключится в заданное время.

### Примечание

- Если время включения и выключения по таймеру совпадает, на дисплее появляется слово **ERROR** (Ошибка).



## Отмена действия таймера

После того, как вы установили таймер, он начинает работать автоматически, на что указывает индикатор ТАЙМЕРА на дисплее.

Если вы больше не хотите пользоваться таймером, вы должны отключить его.



Чтобы отключить таймер, нажмите кнопку **TIMER ON/OFF** (Включение/ Выключение таймера) один раз.

- Символ  больше не показывается.

Чтобы вновь включить таймер, нажмите кнопку **TIMER ON/OFF** еще раз.

- На дисплее вновь появляется символ .

### Примечание

- Вы можете отключить таймер в любое время, вне зависимости от того, включена ли система или она находится в режиме готовности.



## Запись компакт-диска

Вы можете записать компакт-диск на кассету двумя различными способами:

### Синхронизированная запись

Эта функция позволяет вам синхронизировать начало записи с началом воспроизведения диска или выбранной вами конкретной дорожки (песни).

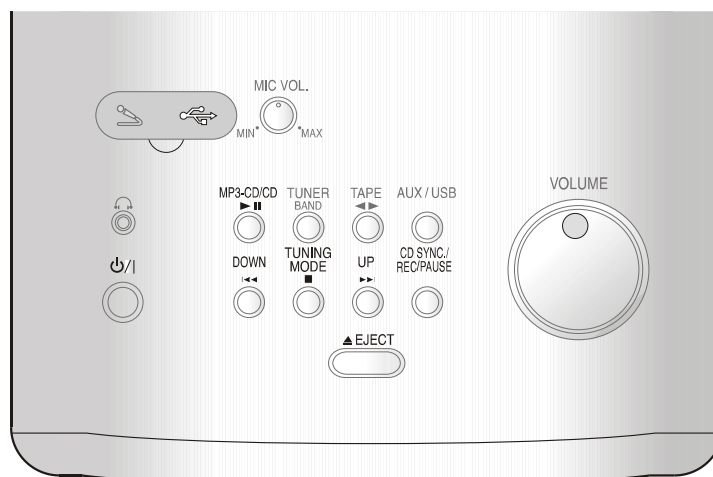

**1** Включите систему нажатием кнопки **ПИТАНИЕ**.

**2** Установите в деку кассету без записи.

**3** Загрузите в проигрыватель компакт-диск.

- Откройте кассетную деку, нажав кнопку **PUSH EJECT** (▲) (Нажмите, чтобы открыть), вставьте кассету, а затем закройте крышку кассетной деки.
- Используйте кассету, на которой не удалены лепестки защиты записи.

**4** Нажмите кнопку **MP3-CD/CD** (▶ II).

**5** Нажмите и удерживайте кнопку **CD SYNC**. (Синхронизация с компакт-дискom)

**6** Чтобы остановить запись, нажмите кнопку ■.

- Для выбора нужной песни, нажимайте кнопки выбора дорожки компакт-диска (I ◀ ▶▶ I).

- Если проигрыватель остановлен, нажмите эту кнопку, чтобы начать запись с первой дорожки диска.
- Нажмите и удерживайте кнопку **CD SYNC**. во время воспроизведения компакт-диска, чтобы начать запись от начала текущей дорожки.

### Примечание

- Функция синхронизированной записи доступна только в режиме воспроизведения компакт-диска.
- В зависимости от настроек режима "Тональность" запись с синхронизацией может не работать; чтобы вернуться к записи с синхронизацией, нажмите кнопку **OPEN** (открыть) и повторите шаги 5,

## Прямая запись

Режим прямой записи позволяет вам начать запись с любой дорожки на компакт-диске.

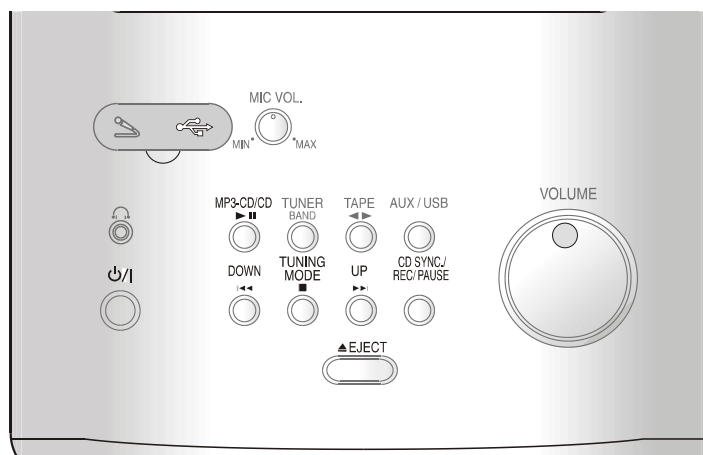

**1** Включите систему нажатием кнопки **ПИТАНИЕ**.

**2** Установите в деку кассету без записи.

- Откройте кассетную деку, нажав кнопку **PUSH EJECT** (▲) (Нажмите, чтобы открыть), вставьте кассету, а затем закройте крышку кассетной деки.
- Используйте кассету, на которой не удалены лепестки защиты записи.

**3** Загрузите в проигрыватель компакт-диск.

**4** Нажмите кнопку **MP3-CD/CD** (▶ ||).

- Для выбора нужной песни, нажимайте кнопки выбора дорожки компакт-диска (1◀◀▶▶1).

**5** Нажмите кнопку **REC/PAUSE** (Запись/Пауза).

- Начнется запись.
- Чтобы остановить запись, нажмите кнопку ■.

### Примечание

- На кассете, на которую вы собираетесь делать запись, не должны быть удалены лепестки защиты записи.



## Запись передачи радиостанции

Вы можете записать выбранную вами передачу радиостанции. Вам не требуется регулировать громкость, так как она не влияет на запись.



**1** Включите систему нажатием кнопки **ПИТАНИЕ**.

**2** Установите в деку кассету без записи.

**3** Выберите функцию TUNER (Тюнер), нажав кнопку **TUNER/BAND** (Тюнер/ Диапазон).

**4** Выберите радиостанцию, передачу которой вы желаете записать, нажимая кнопку **I◀◀/DOWN** или **UP/▶▶I**.

**5** Нажмите кнопку **REC/PAUSE** (Запись/ Пауза).

**6** Чтобы остановить запись, нажмите кнопку **■**.

- Появляется надпись REC, и начинается запись.

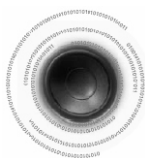

## Функции EQ/Режим звучания/Тембр НЧ/Тембр ВЧ

Ваша микрокомпонентная система оборудована эквалайзером с предустановленными настройками, который позволяет вам выбрать наиболее подходящий баланс высоких и низких частот, соответствующий музыке, которую вы слушаете. Ваша Функция Power Sound усиливает низкие частоты и улучшает звучание низких и высоких частот в два раза с тем, чтобы вы могли наслаждаться мощным и реалистичным объемным звучанием.

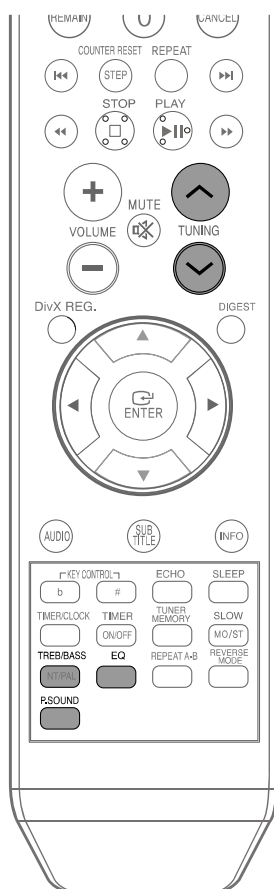

### Функция EQ

Нажимайте кнопку **EQ** (Эквалайзер), пока не выберете требуемый режим.

- При нажатиях на кнопку последовательно выбираются следующие режимы: **"PASS→POP→ROCK→CLASS→JAZZ→S.BASS"**.
- **Функция S.BASS:** Функция S.Bass (Супербасы) подчеркивает звучание низких частот, создавая эффект грома или взрыва.

### Выбор РЕЖИМА ЗВУЧАНИЯ

Нажимайте кнопку **P.SOUND**, пока не выберете требуемую функцию.

- Нажимайте кнопку для поочередного выбора функций **"P.SOUND→OFF"**.
- **Функция P.SOUND:** Вы можете ощутить мощное и реалистичное звучание за счет усиления низких частот и улучшения в два раза качества звучания высоких и басовых звуков.

### Тембр низких частот

Функция регулировки тембра низких частот позволяет вам установить желаемый уровень низких частот.

### Тембр высоких частот

Функция регулировки тембра высоких частот позволяет вам установить желаемый уровень высоких частот.

Нажимайте кнопки , пока на дисплее не появится сообщение "TREB 0" (Высокие частоты 0).

- Нажатием кнопок  выберите уровень высоких частот в диапазоне от **TREB -4** до **TREB 4**.
- Вы можете выбрать желаемый уровень высоких частот.

Нажимайте кнопки , пока на дисплее не появится сообщение "BASS 0" (Низкие частоты 0).

- Нажатием кнопок  выберите уровень низких частот в диапазоне от **BASS -4** до **BASS 4**.
- Вы можете выбрать желаемый уровень низких частот.



## Таймер "Сон"/Временное отключение звука



### Таймер "Сон"

Вы можете установить время до автоматического выключения системы.

Нажмите кнопку **SLEEP** (Сон).

- При последовательных нажатиях кнопки установленное время до автоматического выключения меняется следующим образом: 90 MIN → 60 MIN → 45 MIN → 30 MIN → 15 MIN → OFF (ВЫКЛ).



Для проверки установленного времени нажмите кнопку **SLEEP**.

- На дисплее появится время, оставшееся до автоматического выключения системы.
- Если вы нажмете кнопку опять, заданное время изменяется, начиная с последнего заданного времени.

Для отмены действия таймера "Сон" нажимайте кнопку **SLEEP**, пока на дисплее не появится сообщение OFF (Выкл.).



### Временное отключение звука

Эта функция полезна, если вам нужно ответить на звонок в дверь или на телефонный звонок.

Нажмите кнопку **MUTE** (Временное отключение звука).

- На дисплее появляется сообщение 'MUTE' (Отключение звука).
- Чтобы вновь появился звук, снова нажмите эту кнопку.

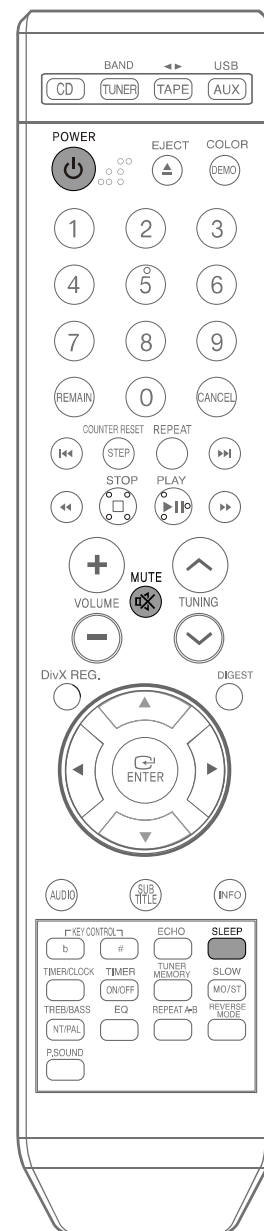



## Демонстрационный режим/Регулировка яркости дисплея

### Демонстрационный режим

Вы можете просмотреть на дисплее различные функции, обеспечиваемые вашей системой.

Нажмите кнопку **DEMO/COLOR**  
(Демонстрационный режим/Яркость дисплея).

- На дисплее по очереди перечисляются различные функции, имеющиеся в вашей системе.
- Все эти функции подробно описаны в данной Инструкции. За указаниями по их использованию обращайтесь к соответствующим разделам.

### Регулировка яркости дисплея

Вы можете отрегулировать яркость дисплея на основном блоке так, чтобы его свечение не мешало вам смотреть фильм.

Нажмите кнопку **DEMO/COLOR**  
(Демонстрационный режим/Яркость дисплея).

- При нажатиях кнопки яркость дисплея меняется следующим образом: **AUTO**→**CYAN**→**GREEN**→**RED**→**BLUE**→**VIOLET**→**Y.GREEN**→**WHITE**→**OFF**.

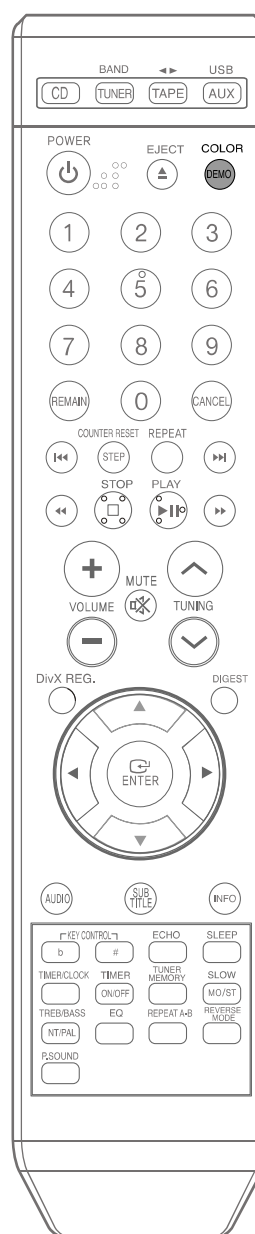



## Подсоединение наушников/микрофона

Вы можете подсоединить наушники к вашей компактной мини-системе, чтобы слушать музыку или радиопередачи, не доставляя неудобства другим людям, находящимся в комнате. Наушники должны иметь разъем диаметром 3,5 мм или соответствующий адаптер.

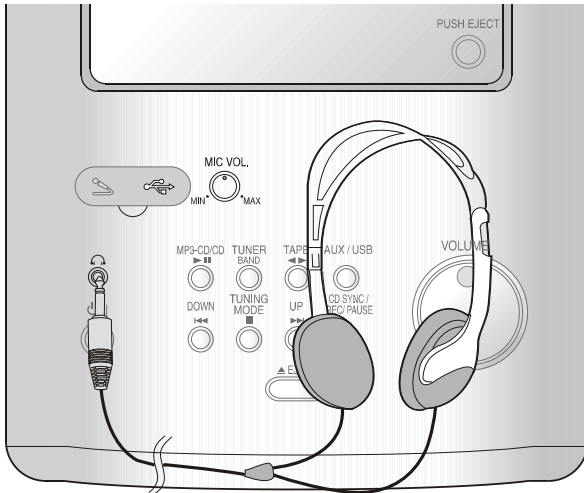

Подсоедините наушники к гнезду **PHONES** (Наушники) на передней панели системы.

- Громкоговорители перестают использоваться для воспроизведения звука.

### Примечание

- Продолжительное пользование наушниками на большой громкости звука может повредить ваш слух.



Подключите микрофон с разъемом диаметром 3,5 мм к гнезду для микрофона.

- Подключите микрофон.
- Для регулировки громкости звука от микрофона поворачивайте регулятор **MIC VOL** (Громкость звука от микрофона).
- При нажатиях на кнопку **ECHO** последовательно выбираются следующие режимы: ECHO1, ECHO2, ECHO OFF.



## Key Control

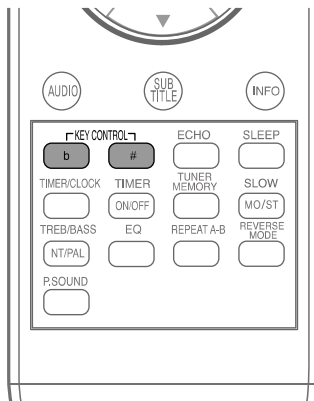

Нажмите кнопку **KEY CONTROL** (тональность), чтобы настроить высоту звука. Высоту звука можно изменять пошагово в диапазоне от -3 до +3 (7 ступеней).

В результате: каждый раз при нажатии кнопок **KEY CONTROL #, b** на экране телевизора появляются значки:

- b** (бемоль): понижение тональности,
- #** (диез): повышение тональности.

- Каждый раз при нажатии кнопки **#** тональность звука становится выше, а при нажатии кнопки **b** ниже.
- Данная функция доступна, когда компакт диск не вращается и подключен микрофон, она не будет доступна при использовании дисков с MP3-файлами.
- Функция изменения тональности звука остается доступной еще некоторое время после отключения микрофона.



## Как хранить диски и обращаться с ними

Небольшие царапины на диске могут ухудшить качество звука и изображения или привести к сбоям при воспроизведении. Обращайтесь с дисками осторожно, чтобы не поцарапать их.

### Как держать диск

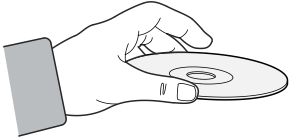

Не прикасайтесь к поверхности диска, с которой производится считывание сигнала. Всегда держите диски за края, чтобы не оставлять отпечатки пальцев на блестящей поверхности.  
Не приклеивайте на диски бумагу или липкую ленту.

### Уход за дисками и их хранение

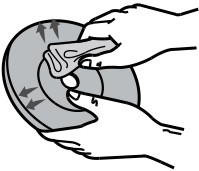

Если на диске имеются отпечатки пальцев или грязь, почистите диск слабым раствором мягкого моющего средства в воде и протрите мягкой сухой салфеткой.

- При чистке осторожно протирайте диск в направлении от центра диска к краям.

#### Примечание

- Если теплый воздух вступает в контакт с холодными деталями внутри проигрывателя, может произойти конденсация влаги. Когда внутри проигрывателя произошла конденсация влаги, он может не работать надлежащим образом. Если это произойдет, выньте диск из лотка и дайте проигрывателю постоять от 1 до 2 часов с включенным питанием.

### Как обращаться с аудиокассетами

- Следите за тем, чтобы лента в кассете была хорошо натянута.
- Чтобы предотвратить случайное стирание кассеты, запись на которой вы хотите сохранить, удалите лепестки защиты записи на верхнем крае кассеты. Чтобы перезаписать кассету, лепестки на которой были удалены, просто заклейте отверстия липкой лентой.
- Когда вы закончили воспроизводить кассету, всегда возвращайте ее назад в коробочку.
- Храните ваши кассеты в чистом месте вдали от прямого солнечного света, там где они не будут подвергаться воздействию высоких температур.
- Избегайте использования 120 минутных кассет, так как они приводят к перегрузке лентопротяжного механизма.

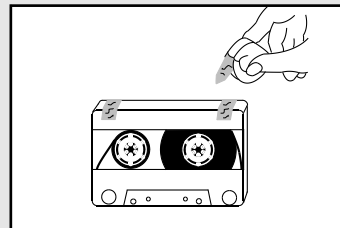
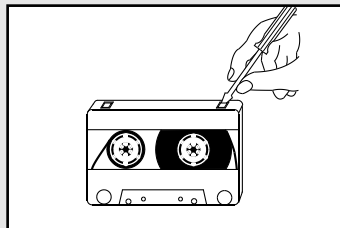
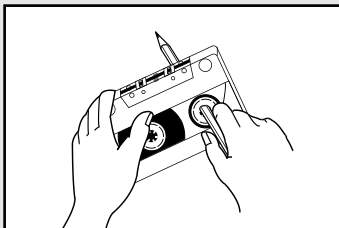



## Замечания о дисках

### Формат записанных дисков

#### Диски CD-R

- В зависимости от устройства, на котором записывался диск CD-R (устройство записи дисков или ПК), и характеристик самого диска, его воспроизведение может оказаться невозможным.
- Пользуйтесь дисками CD-R объемом 650 Мбайт/ 74 мин. По возможности избегайте использовать диски CD-R, поскольку их воспроизведение может оказаться невозможным.
- По возможности, старайтесь не пользоваться дисками CD-RW (перезаписываемыми), поскольку их воспроизведение может оказаться невозможным.
- Диски типа CD-R могут воспроизводиться полностью только в случае, если они уже записаны окончательно и "закрыты". Если сессия записи была завершена, но сам диск был оставлен "открытым", такой диск может не воспроизводиться полностью.

#### Диски CD-R с файлами MP3

- Эта система позволяет воспроизводить диски CD-R с файлами MP3, только если это диск формата ISO 9660 или Joliet.
- Имена файлов MP3 должны состоять не более, чем из 8 символов и не содержать символов пробела или специальных символов (./=+).
- Если для имени файла используется корейский язык, имя будет показываться на экране телевизора на корейском языке, а на дисплее вместо букв корейского языка будут показываться символы \* (звездочка).
- Используйте диски, записанные с битрейтом не менее 128 Кбит/с.
- Эта система позволяет воспроизводить только файлы с расширением "\*.mp3" и "\*.MP3".
- Эта система позволяет воспроизводить многосессионные диски только с непрерывной записью. Если на многосессионном диске имеются пустые сектора, воспроизведение будет идти только до первого пустого сектора.
- Если диск не "закрыт", до начала его воспроизведения пройдет больше времени, к тому же, возможно, не все файлы на таком диске смогут быть воспроизведены.
- При воспроизведении файлов, записанных с переменным битрейтом (VBR), то есть, и с высоким, и с низким битрейтом (например, 32 Кбит/с ~ 320 Кбит/с), звук может прерываться.
- Если на одном диске записано более 500 дорожек (файлов), система способна воспроизвести не более 500 дорожек.
- Если на одном диске имеется более 300 папок, система способна воспроизвести файлы не более, чем из 300 папок.

#### Что такое MP3?

MP3 означает MPEG1 Audio Layer 3, а MPEG, в свою очередь, расшифровывается как Moving Pictures Experts Group (Группа экспертов по вопросам кинотехники). MP3 – это формат сжатия аудио файлов со степенью сжатия 1:12 (при 128 Кбит/с\*). таким образом, диск с файлами формата MP3 вмещает примерно в 12 раз больше данных, чем обычный музыкальный компакт-диск.

#### Диски CD-R с файлами JPEG

- Эта система позволяет воспроизводить только файлы с расширением ".jpeg" и ".JPEG".
- Если диск не "закрыт", до начала его воспроизведения пройдет больше времени, к тому же, возможно, не все файлы на таком диске смогут быть воспроизведены.
- Эта система позволяет воспроизводить диски CD-R с файлами JPEG только если это диски формата ISO 9660 или Joliet.
- Названия файлов JPEG должны состоять не более, чем из 8 символов и не содержать символов пробела или специальных символов (./=+).
- Эта система позволяет воспроизводить многосессионные диски только с непрерывной записью. Если на многосессионном диске имеется пустые сектора, воспроизведение будет идти только до первого пустого сектора.
- На одном диске можно сохранить максимум 9999 изображений.
- При воспроизведении диска с изображениями формата Kodak/Fuji, из находящихся в папке файлов с изображениями будут воспроизводиться только файлы формата JPEG.
- При воспроизведении дисков с изображениями иного формата, чем Kodak/Fuji, системе понадобится больше времени, чтобы начать воспроизведение, к тому же такие диски с изображениями могут не воспроизводиться вовсе.



## Прежде, чем обращаться в сервисный центр

Если ваша система не работает должным образом, обратитесь к приведенной ниже таблице. Если возникшая у вас проблема не указана в таблице или если приведенные в таблице инструкции не помогли, выключите систему, отсоедините ее сетевой шнур от розетки и обратитесь к ближайшему уполномоченному дилеру или в сервисный центр компании Samsung Electronics.

Проблема	Проверки/ Объяснение
Система не работает	<ul style="list-style-type: none"> <li>Сетевой шнур неправильно вставлен в розетку или в розетке отсутствует напряжение.</li> <li>Батареи пульта ДУ нуждаются в замене, или они были вставлены без соблюдения правильной полярности.</li> <li>Не была нажата кнопка <b>STANDBY/ON</b> (Готовность/Включение).</li> </ul>
Отсутствует звук	<ul style="list-style-type: none"> <li>Громкость была уменьшена до нуля.</li> <li>Не была выбрана правильная функция системы (ТЮНЕР, MP3-CD, ЛЕНТА, ДОПОЛНИТЕЛЬНЫЙ ВХОД, USB).</li> <li>Вы подключили к системе наушники.</li> <li>Были отсоединены провода, идущие к акустическим системам.</li> <li>Была нажата кнопка <b>MUTE</b> (временное отключение звука)</li> </ul>
Таймер не работает	<ul style="list-style-type: none"> <li>Таймер был отключен нажатием кнопки <b>TIMER ON/OFF</b> (Включение / выключение таймера)</li> </ul>
Если система не работает нормально даже после принятия указанных выше мер	<ul style="list-style-type: none"> <li>Нажмите кнопку <b>СТОП</b> и удерживайте ее нажатой в течение 5 секунд при выключенном питании (в режиме готовности). После этого система вернется в исходное состояние.</li> </ul>
Компакт-диск не начинает воспроизводиться	<ul style="list-style-type: none"> <li>Не была выбрана функция CD (компакт-диск).</li> <li>Диск был установлен "вверх ногами", или он может быть грязным или поцарапанным.</li> <li>Линза лазерного звукоснимателя запылена или загрязнена.</li> <li>Система не была установлена на ровную горизонтальную поверхность.</li> <li>Произошла конденсация влаги внутри проигрывателя; оставьте систему в теплой проветриваемой комнате не менее чем на час.</li> </ul>
Кассета не начинает воспроизводиться	<ul style="list-style-type: none"> <li>Не была выбрана функция <b>TAPE</b> (Лента).</li> <li>Кассета не была правильно установлена в деку.</li> <li>Крышка деки не была закрыта.</li> <li>Лента либо плохо натянута, либо оборвана.</li> </ul>
Уменьшается громкость Кассета не стирается правильно Слишком сильная детонация звука	<ul style="list-style-type: none"> <li>Головки воспроизведения загрязнены.</li> <li>Прижимные ролики или ведущий вал загрязнены.</li> <li>Лента изношена.</li> </ul>
Прием плохой или радиостанции вообще не принимаются	<ul style="list-style-type: none"> <li>Не была выбрана функция <b>TUNER</b> (Тюнер).</li> <li>Не была правильно выбрана частота радиосигнала.</li> <li>Антенна была отсоединена или имеет неправильную ориентацию. Поворачивайте ее, пока не найдете наилучшую ориентацию.</li> <li>Вы проживаете в здании, которое блокирует радиоволны; вы должны использовать наружную антенну</li> </ul>



## Технические характеристики

О Б Щ И Е	Потребляемая мощность	60 Вт
	Масса	4,3 кг
	Габаритные размеры (Ш x В x Г)	170 x 175 x 292 мм
	Диапазон рабочих температур	+5°C ~ +35°C
	Диапазон рабочих влажностей	10% ~ 75%
FM ТЮНЕР	Полезная чувствительность	10дБ
	Отношение сигнал/шум	55 дБ
	Полный коэффициент гармоник	0,8%
AM ТЮНЕР	Полезная чувствительность	56 дБ
	Отношение сигнал/шум	40 дБ
	Полный коэффициент гармоник	2%
ВИДЕО ВЫХОД	Полный (композитный) видеосигнал	1,0 В п-п (на нагрузке 75 Ом)
У С И Л И Т Е Л Ь	Выходы на громкоговорители	20 Вт x 2
	Диапазон частот	20 Гц ~ 20 кГц
	Отношение сигнал/шум	75 дБ
	Переходное затухание между каналами	50 дБ
	Чувствительность входа	(AUX) 500 мВ
Г Р О М К О Г О В О Р И Т Е Л И	Импеданс	6Ω x 2
	Диапазон частот	20 Гц ~ 20 кГц (±1 дБ)
	Выходной уровень звукового давления	84 дБ/Вт/м
	Номинальная мощность	20 Вт
	Максимальная мощность	40Вт
	Габаритные размеры (Ш x В x Г)	166 (Ш) x 170 (В) x 176 (Г) мм
	Масса	1,4 кг

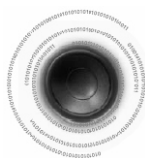

## Семейство устройств, для которых поддерживается функция USB

### Цифровые фотокамеры

Изделие	Компания	Тип
Finepix-A340	Fuji	Цифровая фотокамера
Finepix-F810	Fuji	Цифровая фотокамера
Finepix-F610	Fuji	Цифровая фотокамера
Finepix-f450	Fuji	Цифровая фотокамера
Finepix S7000	Fuji	Цифровая фотокамера
Finepix A310	Fuji	Цифровая фотокамера
KD-310Z	Konica	Цифровая фотокамера
Finecam SL300R	Kyocera	Цифровая фотокамера
Finecam SL400R	Kyocera	Цифровая фотокамера
Finecam S5R	Kyocera	Цифровая фотокамера
Finecam Xt	Kyocera	Цифровая фотокамера
Dimage-Z1	Minolta	Цифровая фотокамера
Dimage Z1	Minolta	Цифровая фотокамера
Dimage X21	Minolta	Цифровая фотокамера
Coolpix4200	Nikon	Цифровая фотокамера
Coolpix4300	Nikon	Цифровая фотокамера
Coolpix 2200	Nikon	Цифровая фотокамера
Coolpix 3500	Nikon	Цифровая фотокамера
Coolpix 3700	Nikon	Цифровая фотокамера
Coolpix 4100	Nikon	Цифровая фотокамера
Coolpix 5200	Nikon	Цифровая фотокамера
Stylus 410 digital	Olympus	Цифровая фотокамера
300-digital	Olympus	Цифровая фотокамера
U300	Olympus	Цифровая фотокамера
X-350	Olympus	Цифровая фотокамера
C-760	Olympus	Цифровая фотокамера
C-5060	Olympus	Цифровая фотокамера
X1	Olympus	Цифровая фотокамера
U-mini	Olympus	Цифровая фотокамера
Lumix-FZ20	Panasonic	Цифровая фотокамера
DMC-FX7GD	Panasonic	Цифровая фотокамера
Lumix LC33	Panasonic	Цифровая фотокамера
LUMIX DMC-F1	Panasonic	Цифровая фотокамера
Optio-S40	Pentax	Цифровая фотокамера
Optio-S50	Pentax	Цифровая фотокамера
Optio 33LF	Pentax	Цифровая фотокамера
Optio MX	Pentax	Цифровая фотокамера
Digimax-420	Samsung	Цифровая фотокамера
Digimax-400	Samsung	Цифровая фотокамера
Sora PDR-T30	Toshiba	Цифровая фотокамера
Coolpix 5900	Nikon	Цифровая фотокамера
Coolpix S1	Nikon	Цифровая фотокамера
Coolpix 7600	Nikon	Цифровая фотокамера
DMC-FX7	Panasonic	Цифровая фотокамера
Dimage Xt	Minolta	Цифровая фотокамера
AZ-1	Olympus	Цифровая фотокамера

### Накопители USB на флэш-памяти

Изделие	Компания	Тип
Cruzer Micro	SanDisk	Накопитель USB на флэш-памяти USB2.0 128 МБ
Cruzer Mini	SanDisk	USB2.0 128 МБ
Cruzer Mini	SanDisk	USB2.0 256 МБ
SONY Micro Vault	Sony	USB2.0 64 МБ
FLEX DRIVE	Serotech	USB2.0 32 МБ
AnyDrive	A.L tech	USB2.0 128 МБ
XTICK	LG	USB2.0 128 МБ
Micro Mini	Imomega	USB2.0 128 МБ
iFlash	Imation	USB2.0 64 МБ
LG	XTICK(M)	USB2.0 64 МБ
RiDATA	EZDrive	USB2.0 64 МБ

### MP3-плееры

Изделие	Компания	Тип
Creative MuVo NX128M	Creative	128 МБ MP3-плеер
Iriver H320	Iriver	20ГБ HDD MP3-плеер
YH-920	Samsung	20ГБ HDD MP3-плеер
YP-T7	Samsung	MP3-плеер
YP-MT6	Samsung	MP3-плеер
YP-T6	Samsung	MP3-плеер
YP-53	Samsung	MP3-плеер
YP-ST5	Samsung	MP3-плеер
YP-T5	Samsung	MP3-плеер
YP-60	Samsung	MP3-плеер
YP-780	Samsung	MP3-плеер
YP-35	Samsung	MP3-плеер
YP-55	Samsung	MP3-плеер
iAUDIO U2	Cowon	MP3-плеер
iAUDIO G3	Cowon	MP3-плеер
iAudio M3	Cowon	HDD MP3-плеер
SI-M500L	Sharp	256МБ MP3-плеер
H10	Iriver	MP3-плеер
YP-T5 VB	Samsung	MP3-плеер
YP-53	Samsung	256МБ MP3-плеер

### Внешние жесткие диски с интерфейсом USB

Изделие	Компания	Тип
МОМОБАЙ UX-2	Dvico	Интерфейс USB2.0

Если у вас есть предложения или вопросы по продуктам Samsung, связывайтесь с информационным центром Samsung.

117545 Россия, Москва, ул. Дорожная, д.3, корп. 6  
8-800-200-0400  
[www.samsung.ru](http://www.samsung.ru)

## Связывайтесь с SAMSUNG по всему миру

Если у вас есть предложения или вопросы по продуктам Samsung, связывайтесь с информационным центром Samsung.

Region	Country	Customer Care Center	Web Site
North America	CANADA	1-800-SAMSUNG (7267864)	www.samsung.com/ca
	MEXICO	01-800-SAMSUNG (7267864)	www.samsung.com/mx
	U.S.A	1-800-SAMSUNG (7267864)	www.samsung.com
Latin America	ARGENTINE	0800-333-3733	www.samsung.com/ar
	BRAZIL	0800-124-421 4004-0000	www.samsung.com/br
	CHILE	800-726-7864 (SAMSUNG)	www.samsung.com/cl
	COSTA RICA	0-800-507-7267	www.samsung.com/latin
	ECUADOR	1-800-10-7267	www.samsung.com/latin
	EL SALVADOR	800-6225	www.samsung.com/latin
	GUATEMALA	1-800-299-0013	www.samsung.com/latin
	JAMAICA	1-800-234-7267	www.samsung.com/latin
	PANAMA	800-7267	www.samsung.com/latin
	PUERTO RICO	1-800-682-3180	www.samsung.com/latin
	REP. DOMINICA	1-800-751-2676	www.samsung.com/latin
	TRINIDAD & TOBAGO	1-800-7267-864	www.samsung.com/latin
	VENEZUELA	0-800-100-5303	www.samsung.com/latin
COLOMBIA	01-8000112112	www.samsung.com.co	
Europe	BELGIUM	02 201 2418	www.samsung.com/be
	CZECH REPUBLIC	844 000 844 Distributor pro Českou republiku : Samsung Zrt., česká organizační složka Vyskočilova 4, 14000 Praha 4	www.samsung.com/cz
	DENMARK	38 322 887	www.samsung.com/dk
	FINLAND	09 693 79 554	www.samsung.com/fi
	FRANCE	3260 SAMSUNG or 08 25 08 65 65 (€ 0,15/Min)	www.samsung.com/fr
	GERMANY	01805 - 121213 (€ 0,14/Min)	www.samsung.de
	HUNGARY	06-80-SAMSUNG (7267864)	www.samsung.com/hu
	ITALIA	800-SAMSUNG (7267864)	www.samsung.com/it
	LUXEMBURG	0032 (0)2 201 24 18	www.samsung.lu
	NETHERLANDS	0900 20 200 88 (€ 0,10/Min)	www.samsung.com/nl
	NORWAY	231 627 22	www.samsung.com/no
	POLAND	0 801 801 881	www.samsung.com/pl
	PORTUGAL	80 8 200 128	www.samsung.com/pt
	SLOVAKIA	0800-SAMSUNG (726786)	www.samsung.com/sk
	SPAIN	902 10 11 30	www.samsung.com/es
	SWEDEN	08 585 367 87	www.samsung.com/se
	U.K	0870 SAMSUNG (7267864)	www.samsung.com/uk
Republic of Ireland	0818 717 100	www.samsung.com/uk	
Switzerland	0800-7267864	www.samsung.com/ch	
CIS	RUSSIA	8-800-200-0400	www.samsung.ru
	KAZAHSTAN	8-800-080-1188	www.samsung.kz
	UZBEKISTAN	8-800-120-0400	www.samsung.uz
	UKRAINE	8-800-502-0000	www.samsung.com/ur
	LITHUANIA	8-800-77777	www.samsung.lt
	LATVIA	800-7267	www.samsung.com/lv/index.htm
	ESTONIA	800-7267	www.samsung.ee
Asia Pacific	AUSTRALIA	1300 362 603	www.samsung.com/au
	CHINA	800-810-5858, 010-6475 1880	www.samsung.com.cn
	HONG KONG	3698 - 4698	www.samsung.com/hk
	INDIA	3030 8282 1800 110011	www.samsung.com/in
	INDONESIA	0800-112-8888	www.samsung.com/id
	JAPAN	0120-327-527	www.samsung.com/jp
	MALAYSIA	1800-88-9999	www.samsung.com/my
	PHILIPPINES	1800-10-SAMSUNG (7267864)	www.samsung.com/ph
	SINGAPORE	1800-SAMSUNG (7267864)	www.samsung.com/sg
	THAILAND	1800-29-3232 02-689-3232	www.samsung.com/th
	TAIWAN	0800-329-999	www.samsung.com/tw
VIETNAM	1 800 588 889	www.samsung.com/vn	
Middle East & Africa	SOUTH AFRICA	0860 7267864 (SAMSUNG)	www.samsung.com/za
	U.A.E	800SAMSUNG (7267864) 8000-4726	www.samsung.com/mea

**ЭТО ИЗДЕЛИЕ ИЗГОТОВЛЕНО КОМПАНИЕЙ:**



**ELECTRONICS**



Подлежит использованию по назначению  
в нормальных условиях  
Срок службы : 7 лет

**АН68-01953G**