



# ИНСТРУКЦИЯ ПОЛЬЗОВАТЕЛЯ

Комнатный блок  
SC05ZZ8

Наружный блок  
SC05ZZ8X

**КОМНАТНЫЙ КОНДИЦИОНЕР СИСТЕМЫ СПЛИТ  
(Охлаждение)**

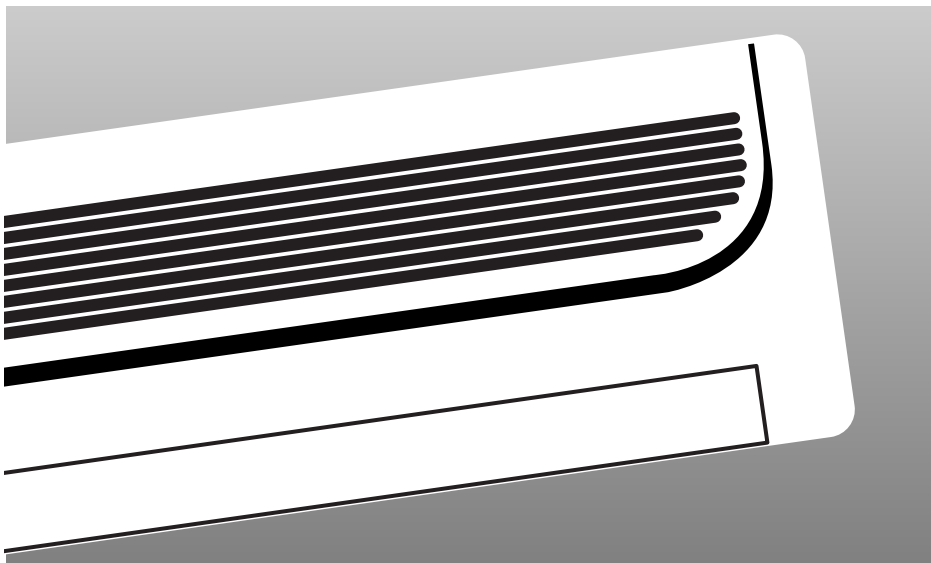

# Меры Предосторожности

*Следующие меры предосторожности должны быть предприняты при использовании кондиционером.*



## **ПРЕДУПРЕЖДЕНИЕ**

Риск электрического шока. • Может привести к телесным повреждениям или смерти. • Отсоедините все дистанционные электроприборы перед тем, как приступить к обслуживанию, установке или чистке. • Данная операция должна быть проведена только производителем или в бюро сервисного обслуживания, или другим схожим по квалификации специалистом во избежании шока.

### **ПРИ РАБОТЕ**

- ◆ Пользователи данного продукта ни в коем случае не должны пытаться починить данное изделие. В случае необходимости им следует обратиться в место приобретения данного изделия.
- ◆ Ни в коем случае не проливайте никакой жидкости на кондиционер. Если это произошло, то отключите главный выключатель устройства и свяжитесь с бюро сервисного обслуживания.
- ◆ Не вставляйте никаких предметов между пластинами воздушного потока, так как это может привести к повреждению внутреннего вентилятора и телесным повреждениям. Не допускайте детей к устройству.
- ◆ Не устанавливайте никаких предметов перед устройством.
- ◆ Не распыляете жидкости или спреи на комнатный блок. Если это произошло, отключите кондиционер от розетки и проконсультируйтесь у специалиста по установке.
- ◆ Убедитесь в том, что устройство всегда находится в хорошо проветриваемом помещении:  
Не помещайте одежду или другие предметы на устройство.
- ◆ Если вы не пользуетесь пультом дистанционного управления в течении длительного времени, то вытащите из него батарейки. (При необходимости)
- ◆ При использовании пульта дистанционного управления, дистанция до кондиционера не должна превышать 7 метров. (При необходимости)

### **КАК ИЗБАВИТЬСЯ ОТ УСТРОЙСТВА**

- ◆ Прежде чем выбросить кондиционер, необходимо вытащить все батарейки и избавиться от них безопасным способом для сохранения окружающей среды.
- ◆ Если вы хотите выбросить кондиционер, проконсультируйтесь у дилера. Если трубы будут неправильно удалены, то рефрижерант может выплеснуться и привести к кожным повреждениям. Выплеск рефрижеранта негативно отражается на окружающей среде.
- ◆ Когда выбрасываете упаковочные материалы, постарайтесь не приносить ущерба окружающей среде.

### **ДРУГИЕ**

- ◆ Никогда не храните или перевозите кондиционер вверх дном, чтобы избежать повреждения компрессора.
- ◆ Данное устройство не предназначено для пользования маленькими детьми или нестабильными людьми без присмотра: Дети не должны играть с устройством.
- ◆ Максимальное напряжение измеряется согласно стандарту IEC по безопасности, а напряжение измеряется согласно стандарту ISO по энергоэффективности.

# Содержание

---

◆ <b>Подготовка вашего кондиционера к работе</b>	
■ Меры предосторожности	2
■ Общий вид кондиционера	4
■ Пульт дистанционного управления - кнопки и дисплей	6
■ Использование этой инструкции	7
■ Установка батареек в пульт дистанционного управления	8
◆ <b>Использование вашего кондиционера</b>	
■ Выбор автоматического режима работы	9
■ Охлаждение воздуха в вашей комнате	10
■ Быстрое изменение температуры в комнате	11
■ Устранение избыточной влажности воздуха	12
■ Вентилирование вашей комнаты	13
■ Выбор Режимы Экономии Электроэнергии	14
■ Регулирование воздушного потока в вертикальной плоскости	15
■ Регулирование воздушного потока в горизонтальной плоскости	15
◆ <b>Программирование вашего кондиционера</b>	
■ Установка таймера включения	16
■ Установка таймера выключения	17
■ Установка таймера "Сон"	18
◆ <b>Рекомендации по эксплуатации</b>	
■ Рекомендации по эксплуатации	19
■ Диапазоны температур и влажностей воздуха	20
■ Управление Кондиционером без Пульты Дистанционного Управления	21
■ Устранение часто возникающих проблем	22
■ Чистка вашего кондиционера	23

## Общий вид кондиционера

Дизайн и форма могут быть изменены в зависимости от модели.

### Комнатный блок

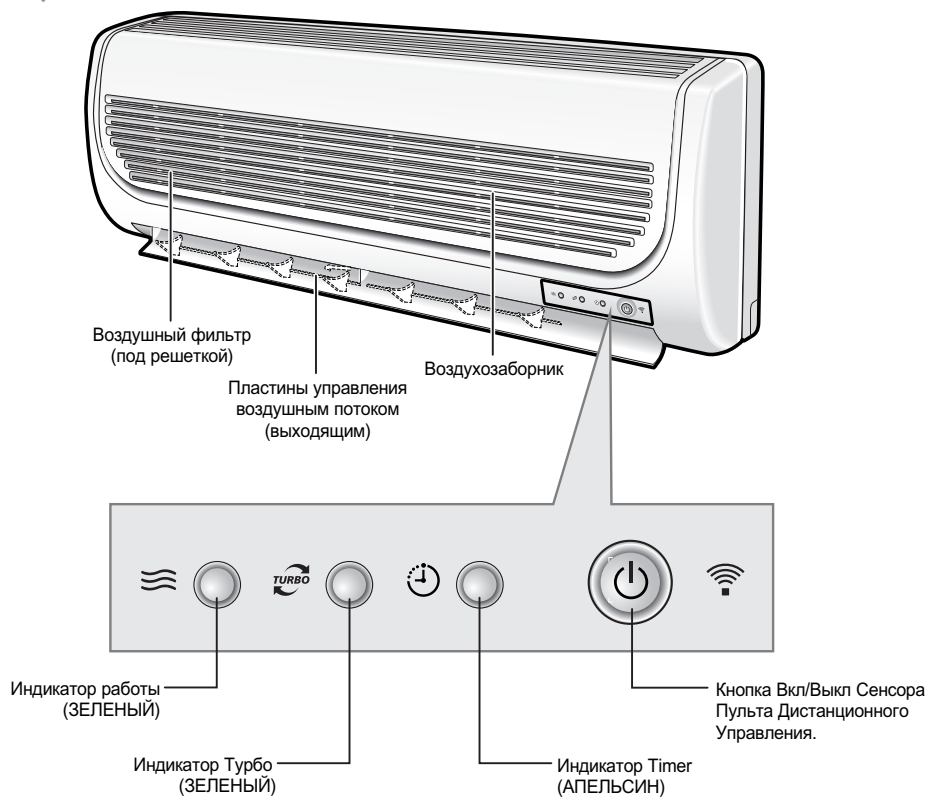

## Наружный блок

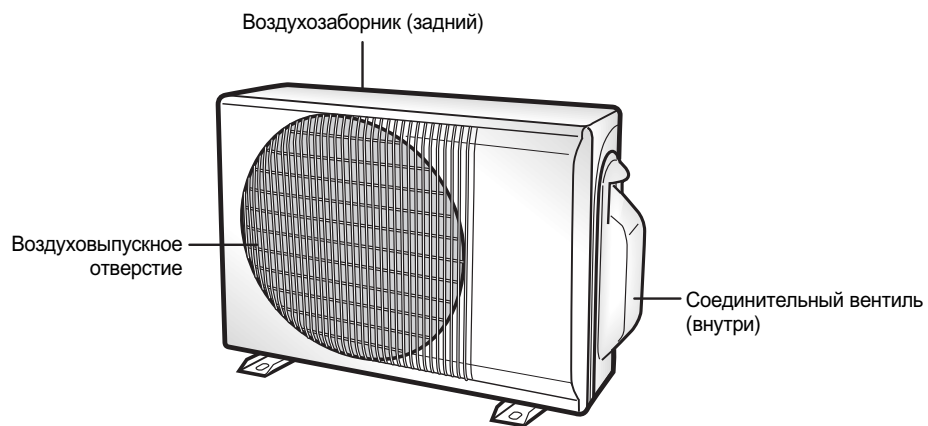

## Пульт дистанционного управления - кнопки и дисплей

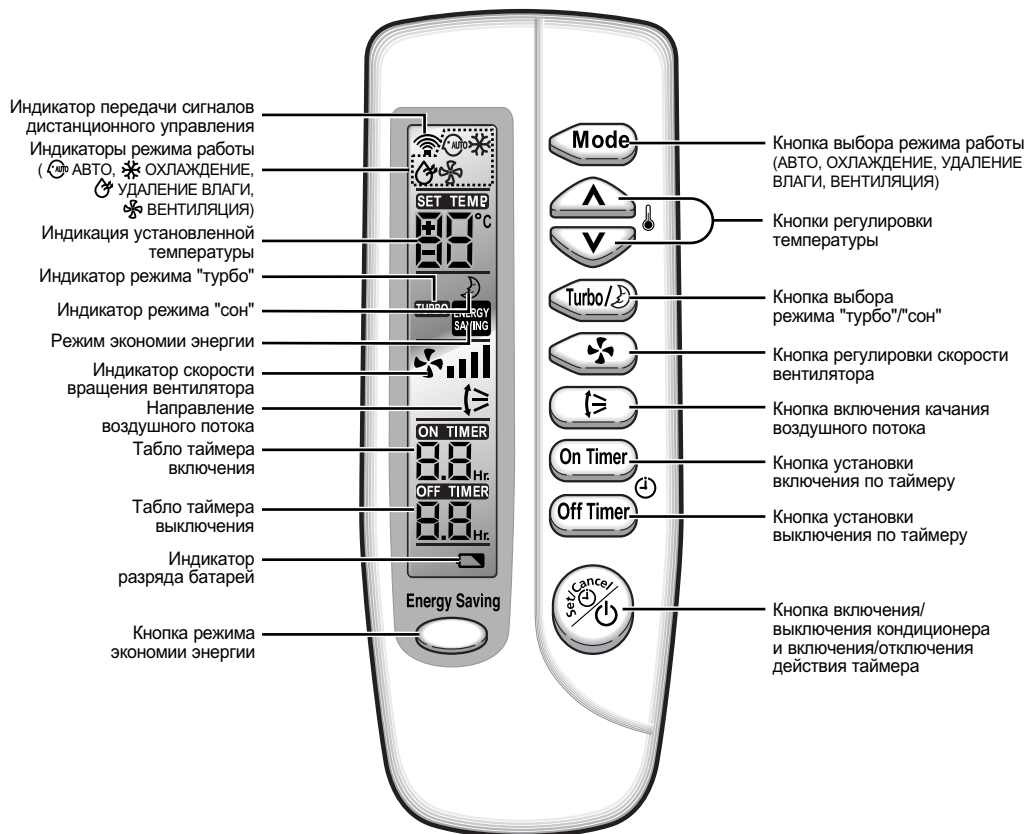

# Использование этой инструкции

*Вы только что приобрели комнатный кондиционер системы сплит и он был установлен специалистом по установке кондиционеров.*

*В вашей Инструкции для пользователя содержится много ценной информации об использовании вашего кондиционера. Пожалуйста, выберите время, чтобы прочитать ее, так как она поможет вам в полной мере использовать все возможности кондиционера.*

*Инструкция организована следующим образом.*

- ◆ *На страницах с 4 по 6 приведены следующие иллюстрации:
  - Внешний вид комнатного и наружного блоков
  - Пульт дистанционного управления (кнопки и дисплей)Эти иллюстрации помогут вам в поиске нужных кнопок, а также в понимании смысла символов, показываемых дисплеем.*
- ◆ *В инструкции вы найдете серии пошаговых процедур для каждой функции.*

*В иллюстрациях к пошаговым процедурам используются три различных символа:*

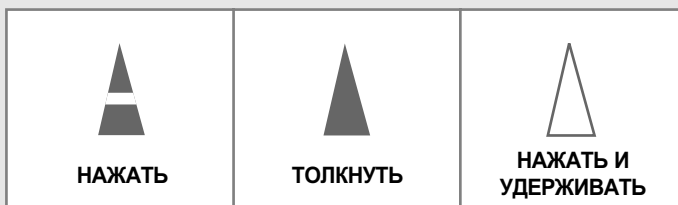

## Установка батарей в пульт дистанционного управления

**Вы должны установить или заменить батареи в пульте дистанционного управления, когда вы:**

- ◆ Только что купили кондиционер
- ◆ Обнаружили, что пульт дистанционного управления перестал правильно работать

**ПРИМЕЧАНИЕ**

- ◆ Используйте две батареи типа AAA, LR03 напряжением 1,5 В.
- ◆ Не используйте старые батареи или различные типы батарей совместно.
- ◆ По истечении 12 месяцев с даты изготовления батареи могут оказаться полностью разряженными даже в том случае, если ими не пользовались.

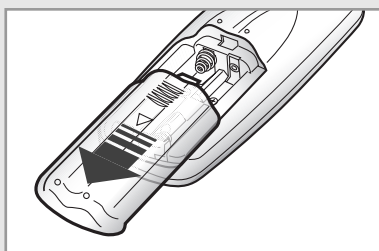

- 1 Толкните крышку отсека для батарей на нижней поверхности пульта большим пальцем в направлении, указанном стрелкой и снимите ее.

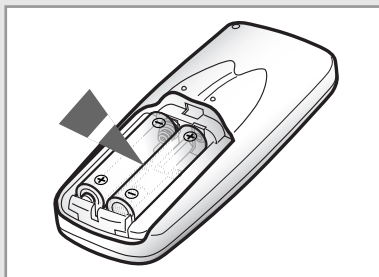

- 2 Установите две батареи, обращая внимание на соблюдение полярности:
  - ◆ + на батарее должен совпадать с меткой + на пульте.
  - ◆ - на батарее должен совпадать с меткой - на пульте.

- 3 Возвратите крышку отсека для батарей на место, двигая ее по направляющим, пока не услышите щелчок.

# Выбор автоматического режима работы

**Вы можете включить кондиционер в автоматическом режиме с пульта дистанционного управления. В автоматическом режиме работы автоматически выбираются стандартная температура и оптимальная скорость вентилятора. Вы можете изменить стандартную температуру, но не можете изменить скорость вентилятора.**



1 Если необходимо, нажмите кнопку  (Вкл/Выкл).

- Результат:**
- ◆ Индикатор работы загорается на комнатном блоке.
  - ◆ Кондиционер начинает работу в режиме, который использовался в последний раз.
  - ◆ Комнатный блок подает звуковой сигнал.

**ВАЖНО** В кондиционере имеется схема защиты, которая предохраняет его от повреждения, если он был запущен сразу же после того, как был:

- ◆ Включен в сеть
- ◆ Остановлен

Через три минуты кондиционер начнет работать нормально.

2 Если  не появляется на пульте управления, то нажмите кнопку  на пульте один или несколько раз, до тех пор пока он не появится.

- Результат:**
- ◆ При каждом нажатии кнопки  комнатный блок издает звук.
  - ◆ Кондиционер начинает работать в автоматическом режиме.

**ПРИМЕЧАНИЕ** Вы можете в любое время изменять режимы работы кондиционера.

3 Чтобы изменить стандартную температуру (Кондиционер устанавливает стандартную температуру автоматически в зависимости от комнатной температуры), нажмите кнопку  один или несколько раз.

УСТАНОВЛ. ТЕМПЕРАТУРА.	УСТАНОВЛ. ТЕМПЕРАТУРА.	-	УСТАНОВЛ. ТЕМПЕРАТУРА.	УСТАНОВЛ. ТЕМПЕРАТУРА.
-2°C	-1°C	Стандартная температура	+1°C	+2°C
< Если вам жарко >			< Если вам прохладно >	

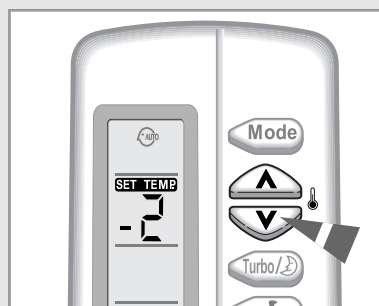
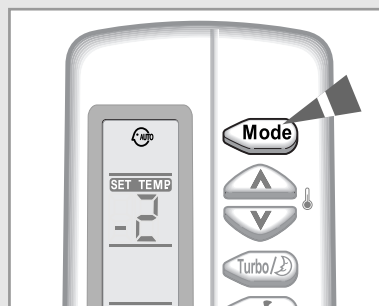
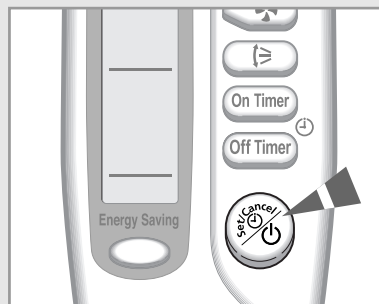

## Охлаждение воздуха в вашей комнате

Вы должны выбрать режим Охлаждение, если вы желаете отрегулировать:

- ◆ Температуру охлаждения
- ◆ Скорость вращения вентилятора в режиме охлаждения

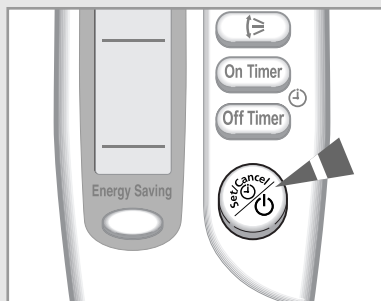

- 1 Если необходимо, нажмите кнопку (Вкл/Выкл).

Результат:

- ◆ Индикатор работы загорается на комнатном блоке.
- ◆ Кондиционер начинает работу в режиме, который использовался в последний раз.
- ◆ Комнатный блок подает звуковой сигнал.

### ВАЖНО

В кондиционере имеется схема защиты, которая предохраняет его от повреждения, если он был запущен сразу же после того, как был:

- ◆ Включен в сеть
- ◆ Остановлен

Через три минуты кондиционер начнет работать нормально.

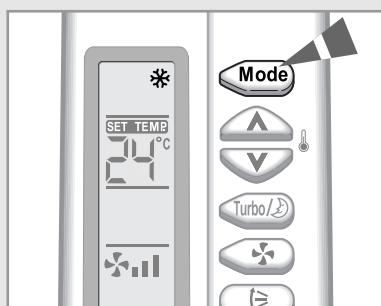

- 2 Если не появляется на пульте управления, то нажмите кнопку на пульте один или несколько раз, до тех пор пока он не появится.

Результат:

- ◆ При каждом нажатии кнопки комнатный блок издает звук.
- ◆ Кондиционер начинает работать в режиме ОХЛАЖДЕНИЕ.

**ПРИМЕЧАНИЕ**

Вы можете в любое время изменять режимы работы кондиционера.

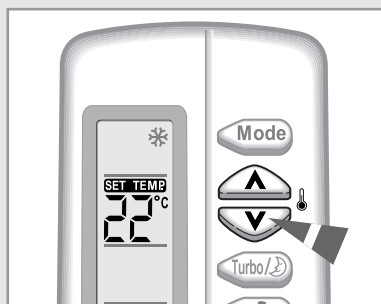

- 3 Чтобы изменить температуру, нажмите кнопку один или несколько раз, пока необходимая температура не появится на дисплее. Возможные температуры находятся в диапазоне от 18°C до 30°C включительно.

Результат:

- ◆ Каждый раз когда вы нажимаете кнопку :
  - Температура изменяется на 1°C
  - Комнатный блок подает звуковой сигнал
- ◆ Кондиционер начинает охлаждение воздуха при условии, что температура в комнате выше, чем заданная температура.
- ◆ Если комнатная температура достигнет установленной, кондиционер прекратит функцию охлаждения, а вентилятор будет продолжать работу.

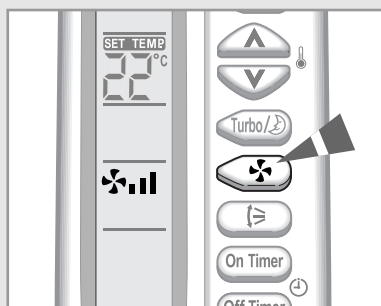

- 4 Выберите скорость вентилятора, нажав на кнопку один или несколько раз, пока необходимая скорость не появится на дисплее.

- Автоматический режим (поочередно : → → )
- Низкая
- Средняя
- Высокая

Результат:

Каждый раз при нажатии кнопки комнатный блок издает звук.

- 5 Чтобы контролировать направление воздушного потока, см. стр. 15.

## Быстрое изменение температуры в комнате

Режим работы "турбо" при охлаждении используется, чтобы охладить обогревать комнату настолько, насколько это возможно.

**Пример :** Вы вернулись домой и обнаружили, что в комнате очень жарко. Вы хотите охладить в ней воздух как можно быстрее.

Кондиционер работает в режиме "турбо" с максимальной производительностью в течение 30 минут и затем автоматически возвращается к ранее установленным режиму работы и температуре.

1 Если необходимо, нажмите кнопку  (Вкл/Выкл).



**Результат:**

- ◆ Индикатор работы загорается на комнатном блоке.
- ◆ Кондиционер начинает работу в режиме, который использовался в последний раз.
- ◆ Комнатный блок подает звуковой сигнал.

2 Нажмите кнопку .

**Результат:**

- ◆ Температура и скорость работы вентилятора регулируются автоматически.
- ◆ Кондиционер охлаждает или обогревает комнату настолько быстро, насколько это возможно.
- ◆ Через 30 минут кондиционер автоматически возвращается к ранее установленным режиму работы, температуре и скорости вентилятора. Но если вы нажмете кнопку  при нахождении кондиционера в режиме УДАЛЕНИЕ ВЛАГИ или ВЕНТИЛЯЦИЯ, режим автоматически изменяется на АВТОМАТИЧЕСКИЙ.

3 Если вы желаете выключить режим "турбо" до истечения 30 минут, вновь нажмите кнопку  один или несколько раз, пока не исчезнет пиктограмма **TURBO** или .

**Результат:** Кондиционер автоматически возвращается к ранее установленным режиму работы, температуре и скорости вентилятора.

4 Чтобы контролировать направление воздушного потока, см. стр. 15.

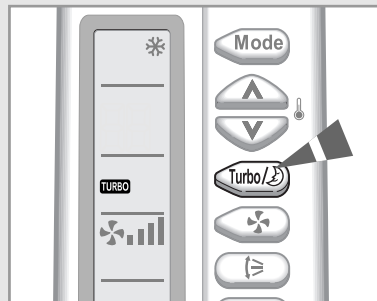

## Устранение избыточной влажности воздуха

**Если воздух в вашей комнате очень влажный или сырой, вы можете устранить избыточную влажность воздуха без значительного понижения температуры.**

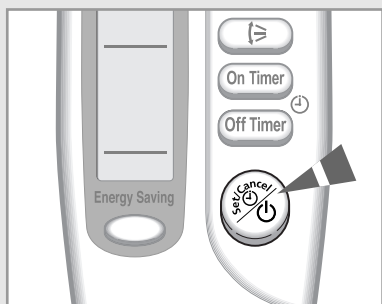

- 1 Если необходимо, нажмите кнопку (Вкл/Выкл).

**Результат:**

- ◆ Индикатор работы загорается на комнатном блоке.
- ◆ Кондиционер начинает работу в режиме, который использовался в последний раз.
- ◆ Комнатный блок подает звуковой сигнал.

**ВАЖНО** В кондиционере имеется схема защиты, которая предохраняет его от повреждения, если он был запущен сразу же после того, как был:

- ◆ Включен в сеть
- ◆ Остановлен

Через три минуты кондиционер начнет работать нормально.

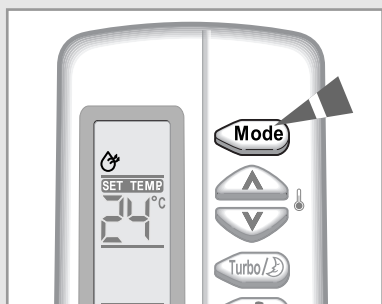

- 2 Если не появляется на пульте управления, то нажмите кнопку на пульте один или несколько раз, до тех пор пока он не появится.

**Результат:**

- ◆ При каждом нажатии кнопки комнатный блок издает звук.
- ◆ Кондиционер начинает работать в режиме УДАЛЕНИЕ ВЛАГИ.

**ПРИМЕЧАНИЕ** Вы можете в любое время изменять режимы работы кондиционера.

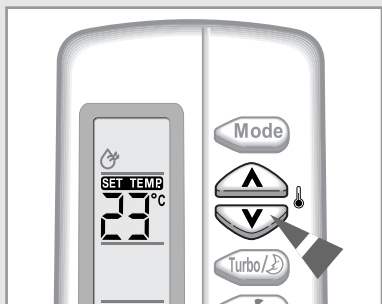

- 3 Чтобы изменить температуру, нажмите кнопку один или несколько раз, пока необходимая температура не появится на дисплее. Возможные температуры находятся в диапазоне от 18°C до 30°C включительно.

**Результат:**

- ◆ Каждый раз когда вы нажимаете кнопку :
  - Температура изменяется на 1°C
  - Комнатный блок подает звуковой сигнал
- ◆ Кондиционер начинает удаление влаги из воздуха, при этом циркуляция воздуха регулируется автоматически.

- 4 Чтобы контролировать направление воздушного потока, см. стр. 15.



## Вентилирование вашей комнаты

Если воздух в вашей комнате несвежий, вы можете провентилировать комнату, используя режим Вентиляция.

1 Если необходимо, нажмите кнопку  (Вкл/Выкл).

**Результат:**

- ◆ Индикатор работы загорается на комнатном блоке.
- ◆ Кондиционер начинает работу в режиме, который использовался в последний раз.
- ◆ Комнатный блок подает звуковой сигнал.



2 Если  не появляется на пульте управления, то нажмите кнопку  на пульте один или несколько раз, до тех пор пока он не появится.

**Результат:**

- ◆ При каждом нажатии кнопки  комнатный блок издает звук
- ◆ Кондиционер начинает работать в режиме ВЕНТИЛЯЦИЯ.
- ◆ Температура устанавливается автоматически.

**ПРИМЕЧАНИЕ** Вы можете в любое время изменять режимы работы кондиционера.

3 Выберите скорость вентилятора, нажав на кнопку  один или несколько раз, пока необходимая скорость не появится на дисплее:

-  Низкая
-  Средняя
-  Высокая

**Результат:** Каждый раз при нажатии кнопки  комнатный блок издает звук.

4 Чтобы контролировать направление воздушного потока, см. стр.15.

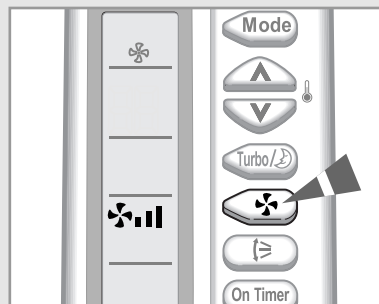
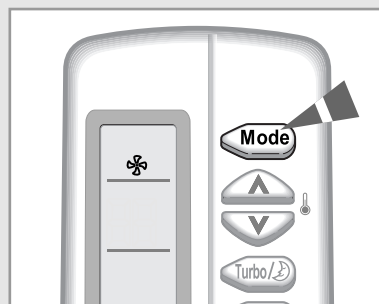
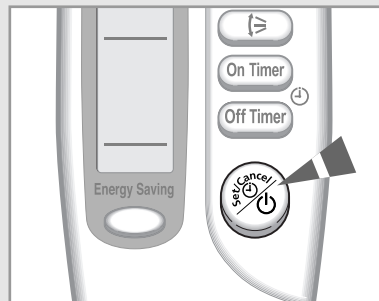

## Выбор Режима Экономии Электроэнергии

**Если вы хотите экономить энергию при использовании кондиционера, то выберите режим Экономии Энергии нажатием кнопки Экономия энергии.**

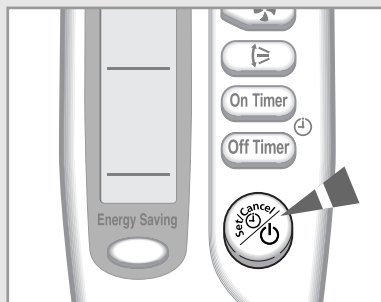

- 1 Если необходимо, нажмите кнопку  (Вкл/Выкл).

**Результат:**

- ◆ Индикатор работы загорается на комнатном блоке.
- ◆ Кондиционер начинает работу в режиме, который использовался в последний раз.
- ◆ Комнатный блок подает звуковой сигнал.

**ВАЖНО** В кондиционере имеется схема защиты, которая предохраняет его от повреждения, если он был запущен сразу же после того, как был:

- ◆ Включен в сеть
- ◆ Остановлен

Через три минуты кондиционер начнет работать нормально.

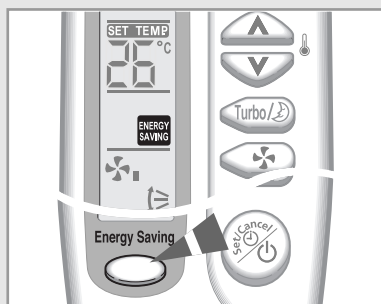

- 2 Чтобы выбрать режим ОХЛАЖДЕНИЕ нажмите кнопку .

**ПРИМЕЧАНИЕ** Вы можете выбрать режим Экономии энергии только при ОХЛАЖДЕНИИ.

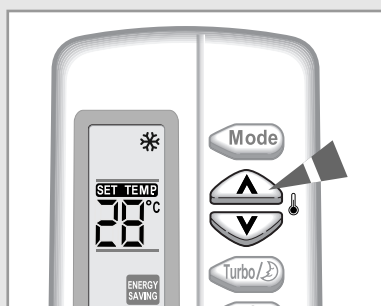

- 3 Нажмите кнопку .

**Результат:**

- ◆ Комнатный блок подает звуковой сигнал.
- ◆ Кондиционер работает в режиме Экономии энергии.
- ◆ Внешние пластины воздушного потока двигаются вверх и вниз.
- ◆ Чтобы остановить работу в режиме Экономии Энергии, снова нажмите .

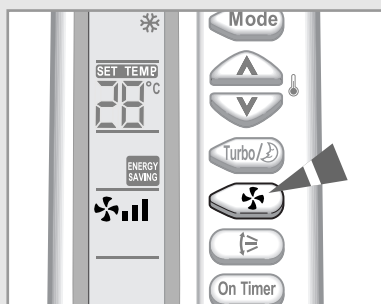

- 4 Чтобы изменить температуру, нажмите кнопку  один или несколько раз, пока необходимая температура не появится на дисплее. Возможные температуры находятся в диапазоне от 26°C до 30°C включительно.

**ПРИМЕЧАНИЕ** Если вы хотите установить температуру ниже 26°C, то сначала отмените режим Экономии Энергии.

- 5 Чтобы выбрать скорость вентилятора, нажмите кнопку  один или несколько раз, пока не появится необходимая скорость.

- 6 Чтобы контролировать направление воздушного потока, см. стр. 15.

## Регулирование воздушного потока в вертикальной плоскости

*В зависимости от расположения комнатного блока на стене вашей комнаты, вы можете отрегулировать положение расположенной на нижней поверхности блока наружной пластины, регулирующей воздушный поток, увеличив тем самым эффективность работы вашего кондиционера.*

- 1 Нажмите кнопку  один или несколько раз по необходимости.

**Результат:** Положение наружной пластины в вертикальной плоскости изменяется.

<b>РЕКОМЕНДАЦИЯ</b>	<b>При...</b>	<b>Отрегулируйте пластину так, чтобы она была направлена...</b>
	Охлаждении	Вверх

- 2 Если вы хотите, чтобы пластины двигались автоматически вверх и вниз во время работы кондиционера, то нажмите кнопку .

**Результат:** Пластина движется вверх и вниз относительно установленного положения.

- 3 Чтобы остановить движение пластин вверх и вниз, снова нажмите кнопку .

<b>ПРИМЕЧАНИЕ</b>	<b>Если вы...</b>	<b>Пластина...</b>
	Выключили кондиционер	Полностью закрывается
	Снова включили его	Поставьте регулятор мощности в исходное положение.

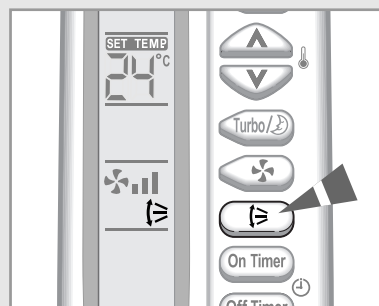

## Регулирование воздушного потока в горизонтальной плоскости

*Имеются два комплекта внутренних пластин для регулирования направления потока воздуха. Так же как вы можете изменять положение наружной пластины в вертикальной плоскости, вы можете изменять положение внутренних пластин в горизонтальной плоскости.*

- 1 Установите каждый комплект внутренних пластин в требуемое положение, нажав на них или потянув их вбок.

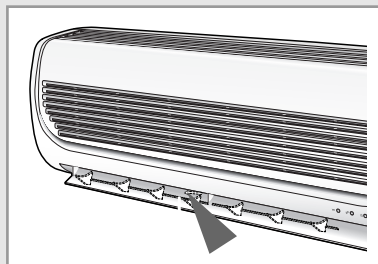

## Установка таймера включения

Таймер включения позволяет автоматически включить кондиционер через определенный промежуток времени. Вы можете установить значение этого промежутка равным от 30 минут до 24 часов.

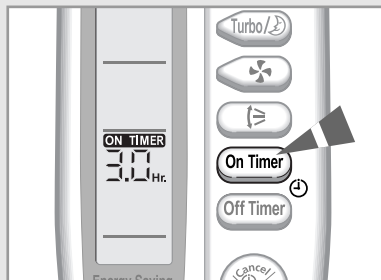

- 1 Чтобы установить время работы нажмите на кнопку **On Timer** один или несколько раз пока необходимое время не появится на дисплее. Диапазон времени работы от 0.5 до 24 часов включительно.

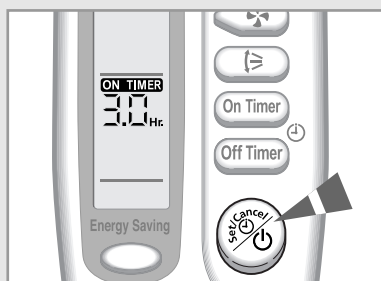

- 2 Для завершения установки нажмите кнопку **Setup/Отмена** (Установка/Отмена установки).

**Результат:**

- ◆ На дисплее появляется время, остающееся до включения.
- ◆ Мигание индикатора таймера прекращается.
- ◆ Выбранные режим и температура пропадают с дисплея через 10 секунд.
- ◆ Кондиционер автоматически включится, когда показания счетчика на дисплее пульта дистанционного управления исчезнут после достижения установленного времени включения.

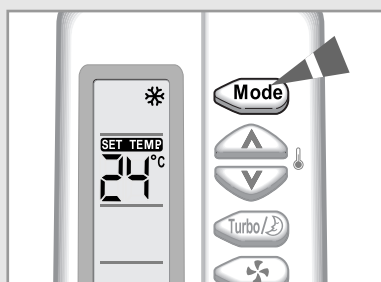

- 3 Чтобы заранее выбрать режим работы, нажмите кнопку **Mode** до тех пор, пока желаемый режим не высветится в верхней части пульта дистанционного управления.

**Результат:**

- ◆ Кондиционер начнет работу в выбранном режиме при его включении.

## Для отмены установки таймера включения

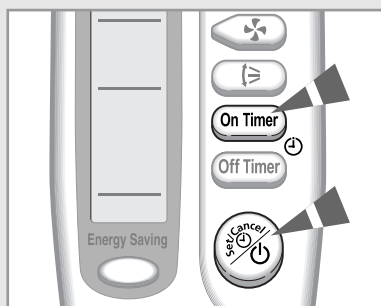

- 1 Чтобы отменить Таймер Вкл., нажмите кнопку **On Timer** один или несколько раз, пока надпись не исчезнет с дисплея.

- 2 Нажмите кнопку **Setup/Отмена** (Установка/Отмена установки).

**ПРИМЕЧАНИЕ** Если вы хотите включить кондиционер до того, как таймер достигнет установленного значения времени, нажмите кнопку **Вкл/Выкл**.

## Установка таймера выключения

**Таймер Выключения** позволяет автоматически выключить кондиционер через определенный промежуток времени.

Вы можете установить значение этого промежутка равным от 30 минут до 24 часов.

- 1 Чтобы установить время работы нажмите на кнопку **Off Timer** один или несколько раз пока необходимое время не появится на дисплее. Диапазон времени работы от 0.5 до 24 часов включительно.

- 2 Для завершения установки нажмите кнопку **On/Off** (Установка/Отмена установки).

**Результат:**

- ◆ На дисплее появляется время, остающееся до выключения.
- ◆ Мигание индикатора таймера прекращается.
- ◆ Кондиционер автоматически выключится, когда показания счетчика на дисплее пульт дистанционного управления исчезнут после достижения установленного времени выключения.

### Пример

**Если вы хотите включить кондиционер через 2 часа, чтобы он работал в течение 2 часов:**

1. Нажмите кнопку **On Timer** до тех пор, пока на дисплее не появится '2.0 Hr'
2. Нажмите кнопку **On/Off** (Установка/Отмена установки).
3. Нажмите кнопку **Off Timer** до тех пор, пока на дисплее не появится '4.0 Hr'
4. Нажмите кнопку **On/Off** (Установка/Отмена установки).

### ПРИМЕЧАНИЕ

Вы можете увидеть или изменить режим установок и/или температуру, нажав на кнопку **Mode** или на кнопку **Up/Down** после установки Таймер Выкл.



## Для отмены установки таймера выключения

- 1 Чтобы отменить Таймер Выкл., нажмите кнопку **Off Timer** один или несколько раз, пока надпись не исчезнет с дисплея.

- 2 Нажмите кнопку **On/Off** (Установка/Отмена установки).

### ПРИМЕЧАНИЕ

Если вы хотите выключить кондиционер до того, как таймер достигнет установленного значения времени, нажмите кнопку **On/Off** (Вкл/Выкл).

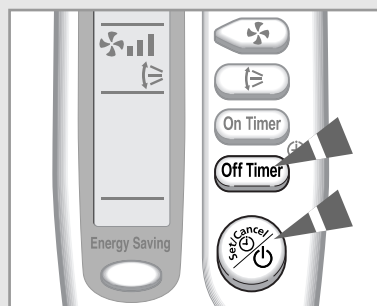



## Установка таймера "Сон"

Таймер "сон" может использоваться при охлаждении вашей комнаты для того, чтобы кондиционер автоматически выключался по истечении шести часов.

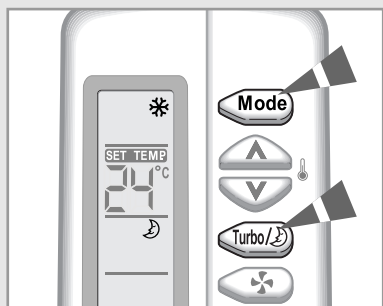
**ПРИМЕЧАНИЕ** Если вы хотите выключить кондиционер в определенное время, обратитесь на стр. 17.



- 1 Убедитесь в том, что вы выбрали режим ОХЛАЖДЕНИЕ.
- 2 Нажмите кнопку  один или несколько раз, пока на дисплее пульта дистанционного управления не появится символ .

**Результат:**

- ◆ Комнатный блок подает звуковой сигнал.
- ◆ Кондиционер будет управляться, как показано на рисунке ниже.

**Охлаждение** Установленная температура повышается на 1°C в час. Когда она повысилась на 2°C (через два часа), температура поддерживается на этом уровне в течение четырех часов.

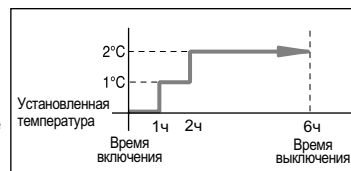

## Для отмены установки таймера "Сон"

Если вы не хотите больше использовать таймер "Сон", вы можете выключить его в любое время.

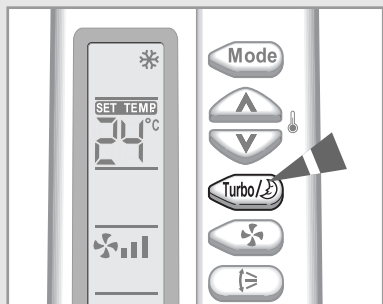

Нажмите кнопку .

**Результат:**

- ◆ Комнатный блок подает звуковой сигнал.
- ◆ Символ  больше не показывается на дисплее.
- ◆ Кондиционер работает в обычном режиме.

## Рекомендации по эксплуатации

*Ниже приводятся несколько рекомендаций, которые вы должны соблюдать при эксплуатации вашего кондиционера.*

Тема	Рекомендации
Нарушение энергоснабжения	Если во время работы кондиционера произойдет нарушение энергоснабжения в сети переменного тока, он отключается. Когда сетевое напряжение появится вновь, кондиционер начинает вновь работать автоматически.

## Диапазоны температур и влажностей воздуха

**В нижеследующей таблице указаны диапазоны температур и влажностей воздуха, в пределах которых можно пользоваться кондиционером.**

Если кондиционер используется при...	Тогда...
Более высоких температурах	Может сработать автоматическая схема защиты и кондиционер прекратит работу.
Более низких температурах	Может замерзнуть теплообменник, что может привести к протечке воды или другим неисправностям.
Высоких уровнях влажности	Если кондиционер используется в течение длительного времени, на поверхности комнатного блока может конденсироваться вода и капать с него.

Режим	Наружная температура	Температура внутри помещения	Влажность воздуха внутри помещения
Охлаждение	Приблизит. 21°C - 43°C	Приблизит. 18°C - 32°C	80% или меньше влаги
Удаление	Приблизит. 18°C - 43°C	Приблизит. 18°C - 32°C	-

\* Если кондиционер используется в режиме охлаждения при температуре выше 33°C (внутри комнаты), то эффективность его работы уменьшается.

## Управление Кондиционером без Пульты Дистанционного Управления

**Вы можете управлять кондиционером с комнатного блока, в случае, если пульт дистанционного управления неисправен.**

- 1 Чтобы включить кондиционер, нажмите кнопку Вкл/Выкл на правой стороне комнатного блока.

**Результат:**

- ◆ Индикатор Работа загорится на комнатном блоке.
- ◆ Комнатный блок издает звук.
- ◆ Кондиционер начинает работу в самом подходящем режиме для комнатной температуры:

Комнатная температура	Режим Работы	Установка температур
21°C и выше	Охлаждение	Приблизит. 24°C



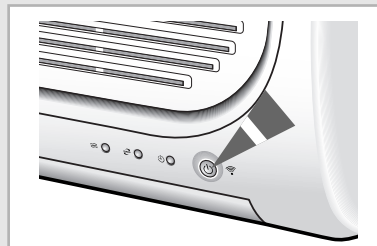

- 2 Чтобы выключить кондиционер, нажмите кнопку Вкл/Выкл снова.

**ПРИМЕЧАНИЕ** Даже если кондиционер был включен нажатием кнопки Вкл/Выкл, все операции могут контролироваться с помощью пульта дистанционного управления.



## Устранение часто возникающих проблем

**Прежде чем обращаться в сервисный центр, выполните следующие простые проверки. Это может сэкономить вам время и избавить от ненужного вызова специалиста по обслуживанию.**

Проблема	Объяснение/Решение
Кондиционер совсем не работает	<ul style="list-style-type: none"><li>◆ Проверьте включен ли рубильник в цепи, от которой на кондиционер подается электропитание.</li><li>◆ Проверьте включился ли индикатор работы на комнатном блоке; если необходимо, нажмите кнопку  (Вкл/Выкл) на пульте дистанционного управления.</li><li>◆ Проверьте, не горит ли на комнатном блоке индикатор Timer (таймер). Если он горит:<ul style="list-style-type: none"><li>- Дождитесь заданного времени включения и кондиционер заработает автоматически</li><li>- Отключите таймер (более подробную информацию см. на стр. 16 и 17)</li></ul></li></ul>
Кондиционер не управляется с пульта дистанционного управления	<ul style="list-style-type: none"><li>◆ Проверьте, нет ли каких-либо препятствий между вами и комнатным блоком.</li><li>◆ Проверьте состояние батарей пульта дистанционного управления.</li><li>◆ Проверьте, находитесь ли вы достаточно близко от комнатного блока (семь метров или менее).</li></ul>
Когда вы нажимаете кнопку  (Вкл/Выкл) на пульте дистанционного управления, не слышен звуковой сигнал	<ul style="list-style-type: none"><li>◆ Убедитесь в том, что вы направляет пульт дистанционного управления на приемник инфракрасных сигналов, расположенный в правой части комнатного блока.</li><li>◆ Если необходимо, замените батареи в пульте дистанционного управления.</li></ul>
Кондиционер не охлаждает комнату	<ul style="list-style-type: none"><li>◆ Убедитесь в том, что установлен правильный режим работы (АВТОМАТИЧЕСКИЙ, ОХЛАЖДЕНИЕ).</li><li>◆ Комнатная температура может быть слишком низкой.</li><li>◆ Воздушный фильтр может быть забит пылью; обратитесь к инструкциям по его чистке на стр. 23.</li><li>◆ Проверьте, нет ли какого-либо препятствия перед наружным блоком.</li></ul>
Скорость вентилятора не меняется, когда вы нажимаете кнопку 	<ul style="list-style-type: none"><li>◆ Проверьте, установлен ли режим работы ОХЛАЖДЕНИЕ, или ВЕНТИЛЯЦИЯ; В режиме АВТОМАТИЧЕСКИЙ скорость вентилятора изменяется автоматически, а в режиме УДАЛЕНИЕ ВЛАГИ она устанавливается в режим "Автоматический".</li></ul>
Направление воздушного потока не меняется, когда вы нажимаете кнопку 	<ul style="list-style-type: none"><li>◆ Проверьте, был ли включен кондиционер; если необходимо, нажмите кнопку  (Вкл/Выкл) на пульте дистанционного управления.</li></ul>
Таймер не срабатывает в заданное время	<ul style="list-style-type: none"><li>◆ Проверьте, правильно ли вы запрограммировали таймер; смотрите стр. 16 и 17.</li></ul>
При использовании кондиционера в комнате появляется неприятный запах	<ul style="list-style-type: none"><li>◆ Провентилируйте комнату.</li></ul>

## Чистка вашего кондиционера

Чтобы получить наилучшие результаты при эксплуатации вашего кондиционера, вы должны регулярно чистить его для удаления пыли, скапливающейся на воздушном фильтре.

**ВАЖНО** Перед тем, как чистить ваш кондиционер, убедитесь в том, что вы выключили рубильник цепи, от которой на него подается электропитание.

- 1 Нажмите правую и левую отметки ▲ на передней решетке.
- 2 Снимите переднюю решетку с комнатного блока и удалите воздушный фильтр.
- 3 Приподнимите нижний край воздушных фильтров и вытяните вниз, чтобы снять их.
- 4 По окончании, вставьте фильтр в решетку.
- 5 Вставьте верхнюю часть передней решетки в желобки и вставляйте решетку до конца, пока не услышите щелчок.
- 6 Прочистите переднюю решетку влажной тряпкой, смоченной мягким моющим средством (НЕ используйте бензин, растворители и другие химикаты).

**ПРИМЕЧАНИЕ** Если вы не пользовались кондиционером в течение длительного времени, включите кондиционер в режим вентиляции на 3-4 часа, чтобы тщательно просушить внутренние части кондиционера.

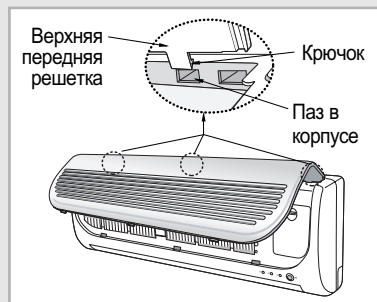
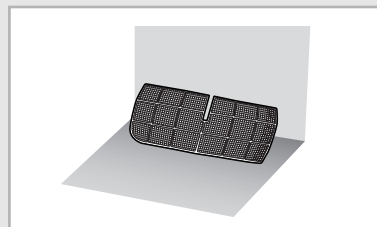
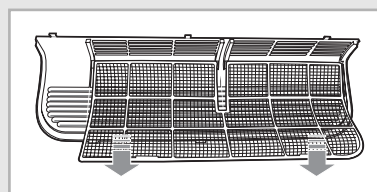
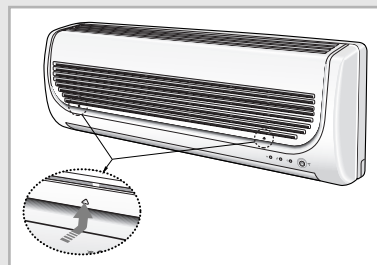

**PGT** B01914  
BZ03

Модель	SC05ZZ8
Сертификат	-
Срок действия	2004. 01. 06 ~

Подлежит использованию по назначению в нормальных условиях  
Рекомендуемый период : 7 лет

**ЭТОТ КОНДИЦИОНЕР ИЗГОТОВЛЕН ФИРМОЙ:**

