



РУКОВОДСТВО ПОЛЬЗОВАТЕЛЯ

Перед началом эксплуатации пылесоса
внимательно прочитайте настоящие
инструкции. Сохраните эти инструкции!

Подлежит использованию по
назначению
в нормальных условиях
Срок службы: 7 лет

Сделано в Корее
Юридический адрес
изготовителя: Самсунг
Электроникс Ко, ЛТД,
Самсунг Меин Билдинг, 250-2
Га Тепанг-Ро, ЧунГу, Сеул,
Корея

Модель: SC6240, SC6260

Сертификат № : РОСС KR.АЯ46.В25213

Срок действия с 06.09.2005 до 05.09.2008

Орган по сертификации : РОСТЕСТ-МОСКВА



ПЫЛЕСОС

Инструкция для пользователя

- * Перед началом эксплуатации п°лесоса внимательно прочитайте данное руководство.
- * П°лесос предназначен только для использования в помещении.

Russian

imagine the possibilities

Благодарим вас за покупку продукции Samsung.
Чтобы получить обслуживание в более полном
объеме, Зарегистрируйтесь в клубе Samsung на сайте
www.samsung.com/global/register

SAMSUNG

Инструкции по технике безопасности

ИНСТРУКЦИИ ПО ТЕХНИКЕ БЕЗОПАСНОСТИ





- Прежде, чем пользоваться пылесосом, внимательно прочтите данную Инструкцию и сохраните ее для использования в дальнейшем.









- Так как приведенные ниже инструкции относятся к нескольким моделям, характеристики вашего пылесоса могут немного отличаться от описанных в данной Инструкции.

ИСПОЛЬЗУЕМЫЕ СИМВОЛЫ ПРЕДОСТЕРЕЖЕНИЯ/ ПРЕДУПРЕЖДЕНИЯ

	Указывает на существование угрозы для жизни или опасности получения серьезной травмы.
	Указывает на существование опасности получения травмы или повреждения пылесоса.

ДРУГИЕ ИСПОЛЬЗУЕМЫЕ СИМВОЛЫ

	Указывает на действия, которые НЕ СЛЕДУЕТ совершать.
	Указывает на ЗАПРЕТ демонтажа чего-либо.
	Указывает, что к чему-либо ЗАПРЕЩАЕТСЯ прикасаться.
	Указывает на правило, которое необходимо соблюдать.
	Указывает, что необходимо отсоединить вилку сетевого шнура от розетки.
	Указывает, что требуется заземление для предотвращения поражения электрическим током.
	Этот символ указывает, что данное действие рекомендуется выполнять специалисту по обслуживанию.

Инструкции по технике безопасности

ВАЖНЫЕ МЕРЫ ПРЕДОСТОРОЖНОСТИ

- Внимательно прочитайте данное руководство. Перед включением убедитесь, что напряжение сети электропитания соответствует данным, указанным в табличке с техническими характеристиками пылесоса, расположенной на дне прибора.
- **ПРЕДУПРЕЖДЕНИЕ:** Не пользуйтесь пылесосом для чистки мокрых ковров или полов.
Не всасывайте пылесосом воду.
- Необходимо быть особенно внимательным при использовании любых бытовых приборов в присутствии детей. Не позволяйте детям играть с пылесосом. Никогда не разрешайте детям включать пылесос без присмотра взрослых. Используйте пылесос только по назначению, как описано в данном руководстве.
- Не используйте пылесос без пылесборника. Для поддержания наилучшей эффективности пылесборник следует опорожнять до его окончательного заполнения.
- Не используйте пылесос для сбора спичек, горячего пепла или окурков. Не допускайте нахождения пылесоса вблизи кухонных плит или других источников тепла. Высокая температура может привести к деформации и выцветанию пластиковых частей прибора.
- Не следует собирать пылесосом жесткие, острые предметы, поскольку они могут повредить части пылесоса. Не становитесь на шланг. Не ставьте на шланг тяжелые предметы. Не блокируйте всасывающее или выпускное отверстие.
- Включайте пылесос при помощи кнопки на корпусе перед отключением шнура питания от розетки. Отсоединяйте вилку шнура питания от электрической розетки перед заменой мешка или контейнера для сбора пыли. Во избежание повреждений шнура питания следует отсоединять от розетки, держась за вилку, а не за шнур.
- Данный прибор не предназначен для использования детьми или людьми преклонного возраста, если только они не находятся под надлежащим присмотром ответственного лица для обеспечения безопасного использования прибора.
- Перед чисткой или обслуживанием прибора следует отсоединить вилку шнура питания от сетевой розетки.
- Не рекомендуется использовать удлинители.
- Если пылесос работает неправильно, отключите его от электросети и проконсультируйтесь с официальным сервисным агентом.
- При повреждении шнура питания во избежание опасности он должен быть заменен производителем или его сервисным агентом, либо лицом с соответствующей квалификацией.
- Не следует носить пылесос, держась за шланг.
Для этого нужно использовать ручку на пылесосе.
- Если вы не используете пылесос, выньте вилку электропитания из розетки. Перед тем, как сделать это, выключите пылесос.

Содержание

СБОРКА ПЫЛЕСОСА 05 Сборка пылесоса

05

РАБОТА С ПЫЛЕСОСОМ 06 Сетевой кабель
06 Выключатель
06 РЕГУЛИРОВАНИЕ МОЩНОСТИ

06

НАСАДКИ И ФИЛЬТР 07 ИСПОЛЬЗОВАНИЕ АКСЕССУАРОВ

07

08 Насадки для уборки пола
09 Индикатор состояния фильтра
10 Замена мешка для сбора пыли
10 Чистка входного фильтра
10 Чистка выходного фильтра

НЕИСПРАВНОСТИ И ИХ
УСТРАНЕНИЕ

11

СБОРКА ПЫЛЕСОСА

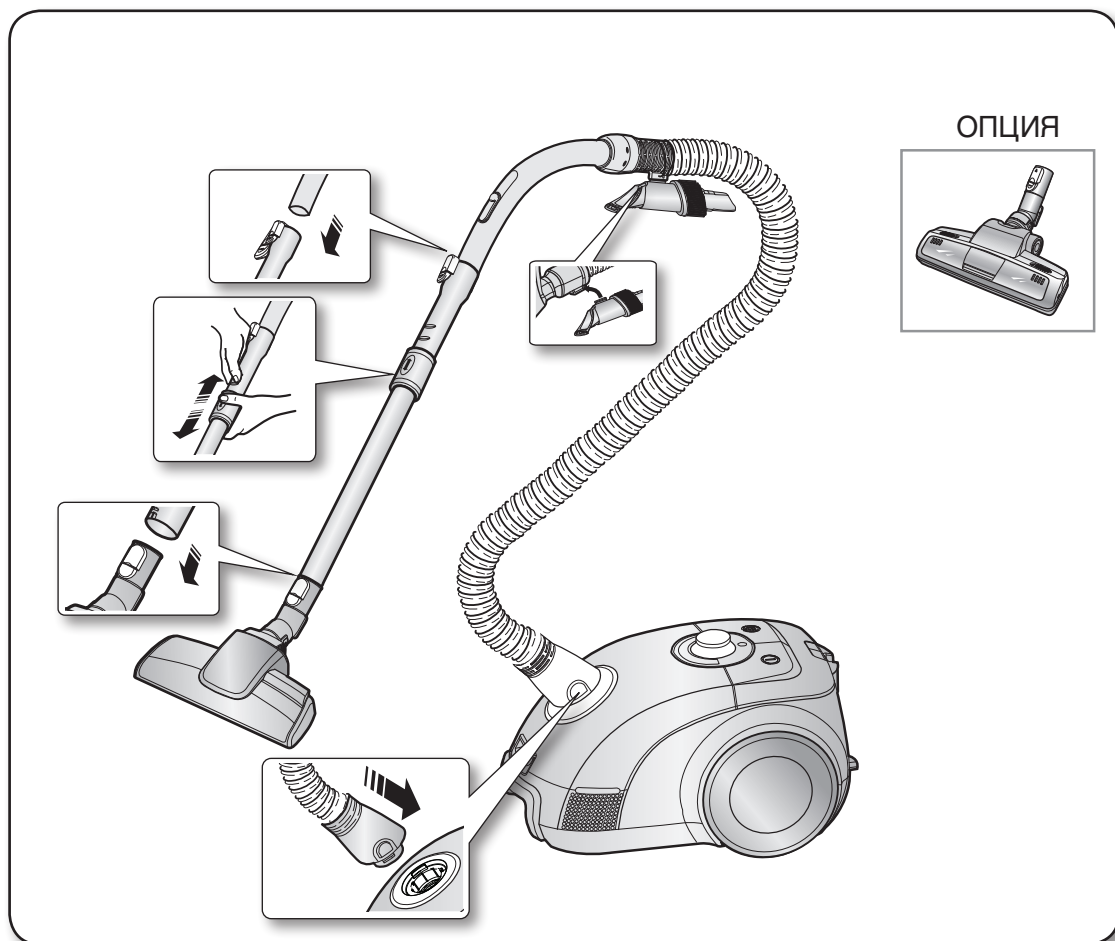

- Комплектация может отличаться в зависимости от модели. См. стр. 5, 6.

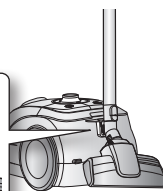
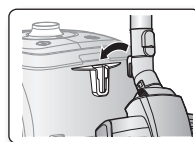

ПРЕДУПРЕЖДЕНИЕ

- Храните насадку для чистки полов, зафиксировав ее в соответствующей подставке.

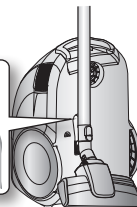

работа с пылесосом

Сетевой кабель

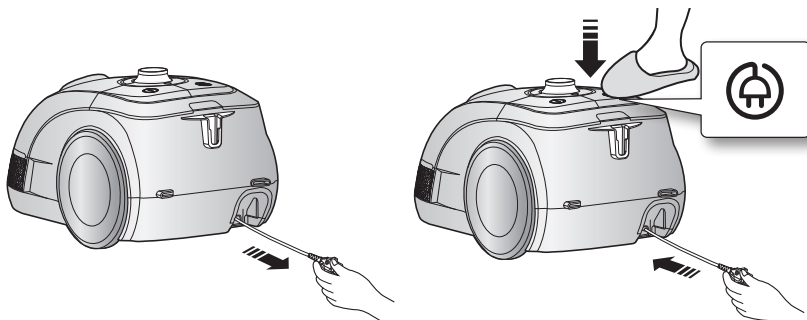

- Отсоединяя сетевой шнур от электрической розетки, беритесь за штепсельную вилку, а не за сам шнур.

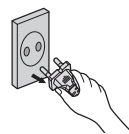

Выключатель

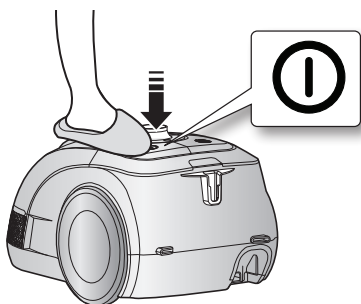

РЕГУЛИРОВАНИЕ МОЩНОСТИ

РУЧНОЕ УПРАВЛЕНИЕ

- ШЛАНГ

Чтобы снизить мощность всасывания для чистки штор, ковриков и других легких тканей, сдвиньте заглушку, чтобы открылось отверстие.

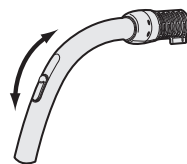

- КОРПУС

Для управления мощностью всасывания поверните регулятор на корпусе вправо или влево.

off = для остановки работы пылесоса.

MAX = для твердых полов и сильно загрязненных ковров.

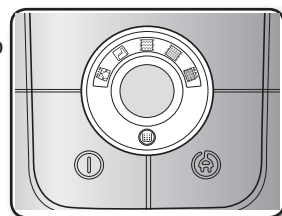

НАСАДКИ И ФИЛЬТР

ИСПОЛЬЗОВАНИЕ АКСЕССУАРОВ

ДОПОЛНИТЕЛЬНЫЕ НАСАДКИ

- Наденьте насадку на конец ручки шланга.

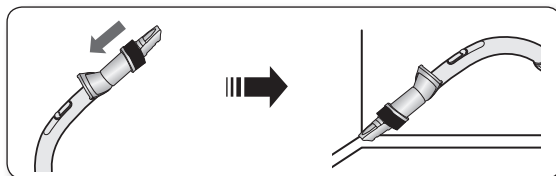

- Выдвиньте и поверните щетку для пыли для чистки в труднодоступных местах.

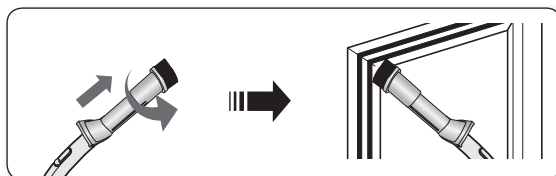

- Чтобы воспользоваться инструментом для чистки обивки, наденьте насадку на конец ручки шланга противоположной стороной.

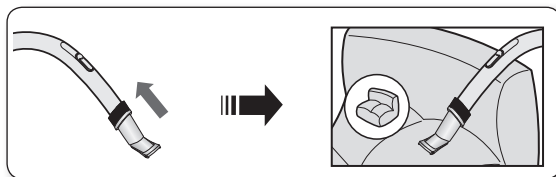

ТРУБКА

- Длина телескопической трубки регулируется при помощи перемещения кнопки регулировки длины, расположенной в центре телескопической трубки, вперед и назад.

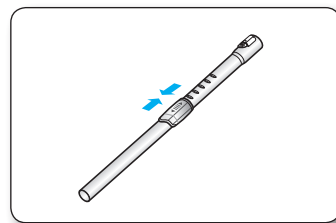

- Отделите телескопическую трубку и установите самую короткую длину, чтобы проверить наличие засорения. Это позволяет легко устранить мусор, забивающий трубку.

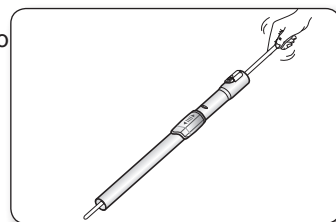

НАСАДКИ И ФИЛЬТР

НАСАДКИ ДЛЯ УБОРКИ ПОЛА

3Way Brush

- Установите переключатель щетки в соответствии с типом поверхности.

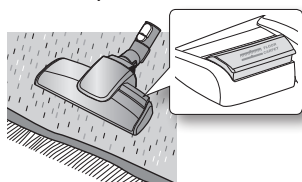

Чистка ковров

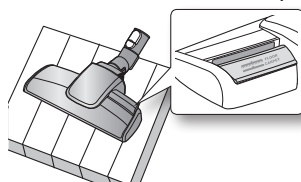

Чистка полов

- Полностью удалите мусор, блокирующий всасывающее отверстие.

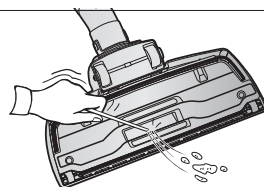

Power Pet Plus (Опция)

Для улучшенной уборки шерсти домашних животных и ворса ковров.

Частая уборка шерсти домашних животных может привести к блокировке вращения из-за намотавшегося на барабан мусора. В этом случае осторожно очистите барабан.

- Нажмите кнопку «Открыть» на прозрачной крышке, чтобы снять крышку.

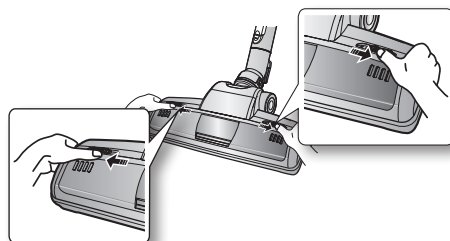

- Извлеките щеточный вал.

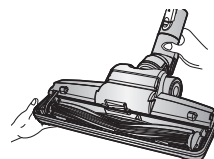

- С помощью ножниц удалите с щеточного вала пыль и шерсть.



4. Удалите пыль из корпуса щетки с помощью насадки для пыли или щелевой насадки.

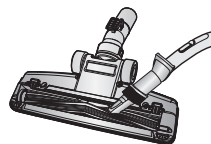

5. Вставьте щетку во вращающийся ремень и соберите весь узел.

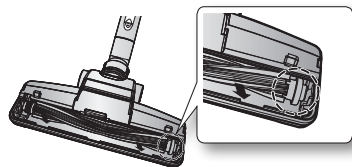

6. Установите на место прозрачную экранирующую крышку, нажав ее до щелчка.

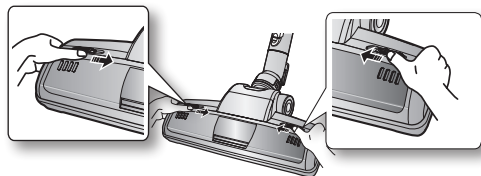

КОНТРОЛЬНЫЙ ИНДИКАТОР ФИЛЬТРА

РУЧНОЕ УПРАВЛЕНИЕ

При включении лампы контрольного индикатора фильтра следует заменить мешок для сбора пыли, как показано на следующих рисунках.

КОНТРОЛЬНЫЙ
ИНДИКАТОР
ФИЛЬТРА

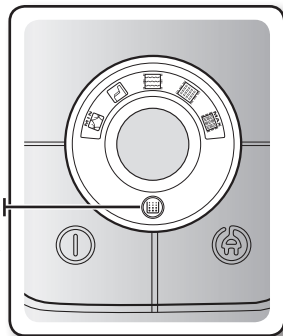

НАСАДКИ И ФИЛЬТР

Замена мешка для сбора пыли

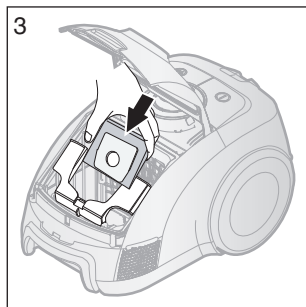
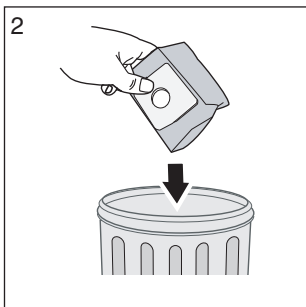
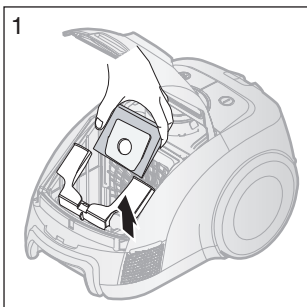



-  Использованный мешок для сбора пыли следует запечатать. Для этого отклейте бумагу с липкой ленты и заклейте липкой лентой отверстие.

ДОПОЛНИТЕЛЬНО

- МАТЕРЧАТЫЙ МЕШОК ДЛЯ СБОРА ПЫЛИ.

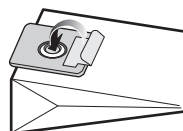
При полном заполнении матерчатого мешка для сбора пыли, вытряхните пыль, почистите мешок и используйте его снова.



-  Вы можете приобрести запасные мешки для сбора пыли в том магазине, где вы приобрели данный пылесос. По своему усмотрению, Вы можете использовать мешки типа Micro-bag или Paper-bag (Micro-bag : VP-78M, Paper-bag :VP-90)

Чистка входного фильтра

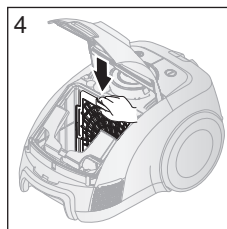
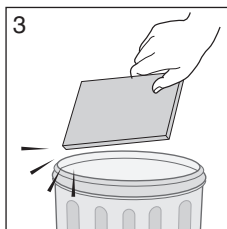
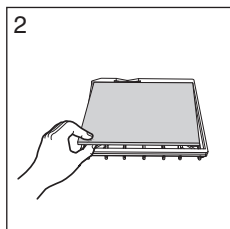
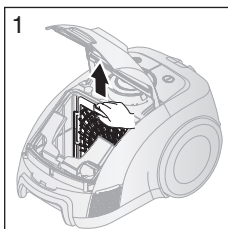

-  Не выбрасывайте фильтр

Чистка выходного фильтра

ФИЛЬТР SILVER NANO НЕРА Н18 (ОПЦИЯ)

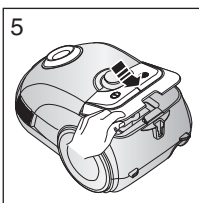
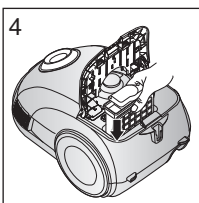
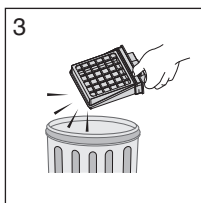
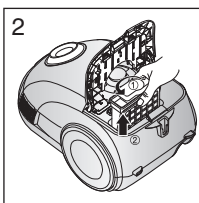
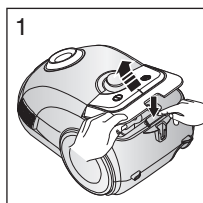

- Если узел панели управления очень сильно потянуть вверх, он может полностью оказаться вне пылесоса. В этом случае просто установите узел панели управления на место. Это не является неисправностью

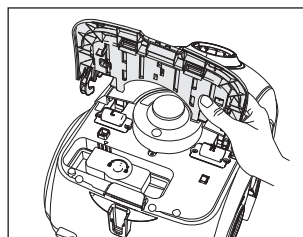

НЕИСПРАВНОСТИ И ИХ УСТРАНЕНИЕ

НЕИСПРАВНОСТЬ	РЕШЕНИЕ ПРОБЛЕМЫ
Не работает двигатель.	<ul style="list-style-type: none"> Проверьте кабель, вилку сетевого кабеля и розетку. Дайте двигателю остыть.
Мощность всасывания постепенно снижается.	<ul style="list-style-type: none"> Проверьте, не забиты ли эти компоненты, и если да, удалите из них мусор.
Шнур сматывается не до конца.	<ul style="list-style-type: none"> Извлеките сетевой кабель на 2-3м и нажмите кнопку сматывания кабеля.
Пылесос не всасывает грязь.	<ul style="list-style-type: none"> Проверьте шланг и, в случае необходимости, замените его.
Снижение мощности всасывания	<ul style="list-style-type: none"> Проверьте фильтр и, если необходимо, прочистите его в соответствии с приведенными инструкциями.

Данный пылесос соответствует следующим нормативным требованиям:

Требования по электромагнитным помехам: 2004/108/ЕЕС

Требования по безопасности устройств низкого напряжения: 2006/95/ЕС

ТЕХНИЧЕСКИЕ ХАРАКТЕРИСТИКИ

МОДЕЛЬ	МОЩНОСТЬ ВСАСЫВАНИЯ(W)	ПОТРЕБЛЯЕМАЯ ЭНЕРГИЯ(W)	НАПРЯЖЕНИЕ(V)	ЧАСТОТА (Hz)	ВЕС(КГ)		РАЗМЕРЫ(ММ)	
					без упаковки	брутто	без упаковки	брутто
SC6240	400	2000	230	50	7.8	10.1	256*288*445	340*334*614
SC6260	400	2000	230	50	8.3	10.6	256*288*445	340*334*614

ВОПРОСЫ ИЛИ КОММЕНТАРИИ

СТРАНА	ТЕЛЕФОН	ВЕБ-САЙТ
RUSSIA	8-800-555-55-55	www.samsung.com
KAZAHSTAN	8-10-800-500-55-500	www.samsung.kz
UZBEKISTAN	8-10-800-500-55-500	www.samsung.uz
TAJIKISTAN	8-10-800-500-55-500	
KYRGYZSTAN	00-800-500-55-500	





Пилосос

Інструкція з експлуатації

- * Уважно прочитайте ці інструкції, перш ніж розпочати експлуатацію виробу.
- * Призначений лише для використання в приміщеннях.

Ukrainian

imagine the possibilities

Дякуємо за вибір продукції Samsung.
Щоб отримати більш повний набір послуг,
зареєструйте ваш продукт на сайті
www.samsung.com/global/register

SAMSUNG

Інструкція з техніки безпеки

ІНСТРУКЦІЯ З ТЕХНІКИ БЕЗПЕКИ





- Перед тим, як почати користуватися приладом, уважно прочитайте цю інструкцію та збережіть її для звернень у майбутньому.









- Оскільки інструкція по експлуатації призначена для декількох різних моделей, можливості вашого пилососа можуть дещо відрізнятися від наведених у даній інструкції.

СИМВОЛИ ЗАСТЕРЕЖЕННЯ / ПОПЕРЕДЖЕННЯ В ІНСТРУКЦІЇ

	Указує на небезпеку для життя або небезпеку, яка може призвести до серйозної травми
	Указує на небезпеку, яка може призвести до отримання травми або матеріальних збитків

ІНШІ СИМВОЛИ В ІНСТРУКЦІЇ

	Указує на заборонені дії
	Указує на заборону демонтажу
	Указує на компоненти, яких НЕ ДОЗВОЛЯЄТЬСЯ торкатися.
	Указує на інструкції, яких необхідно дотримуватися.
	Указує на необхідність відключення штепсельної вилки від електричної розетки.
	Указує на необхідність заземлення для запобігання ураженню електричним струмом.
	Рекомендується звернутися до ремонтної служби.

Інструкції з техніки безпеки

ЗАХОДИ БЕЗПЕКИ

- Уважно прочитайте інструкцію. Перед ввімкненням переконайтеся, що напруга у вашій електромережі відповідає напрузі, вказаній на паспортній таблиці на нижній стороні приладу.
- **ПОПЕРЕДЖЕННЯ:** Забороняється чистити пилососом вологу підлогу або тканину.
Забороняється прибирати пилососом воду.
- Ретельний нагляд необхідний, коли пилососом користуються діти, або якщо ним користуються біля дітей. Не дозволяйте дітям грати з пилососом. Ніколи не залишайте працюючий пилосос без нагляду. Використовуйте пилосос тільки за призначенням, як описано в даній інструкції.
- Не використовуйте пилосос, якщо в ньому не встановлений пилозбірник. Щоб забезпечити максимальну ефективність роботи пилососа, видаляйте пил із пилозбірника, не дочекаючись його заповнення.
- Не використовуйте пилосос для прибирання сірників, гарячого попелу та недопалків. Не допускайте перебування пилососа біля кухонних плит та інших джерел тепла. Від надмірного тепла пластикові деталі приладу можуть деформуватися та знебарвитися.
- Уникайте всмоктування пилососом твердих та гострих предметів, так як вони можуть пошкодити деталі пилососа. Не ставайте на шланг з'єднання. Не ставте важкі речі на шланг. Не затуляйте всмоктувальний або випускний отвори.
- Перед відключенням від розетки вимкніть пилосос за допомогою вимикача на корпусі приладу. Перед заміною мішку для пилу або пилозбірника відключіть пилосос від розетки. Щоб уникнути ушкоджень, при відключенні вилки від розетки беріть рукою за саму вилку, а не тягніть за шнур.
- Цей прилад не призначений для використання дітьми або недієздатними особами без уважного нагляду з боку відповідальної особи, яка може забезпечити безпеку при користуванні приладом. Необхідно стежити, щоб діти не гралися приладом.
- Перед чищенням та технічним обслуговуванням приладу потрібно відключити його від розетки.
- Не рекомендується користуватися подовжувачем.
- Якщо пилосос працює неправильно, відключіть живлення та зверніться до офіційного сервісного центру.
- Якщо шнур живлення пошкоджений, з метою уникнення небезпеки він повинен бути замінений виробником, його сервісним представником або відповідно кваліфікованим спеціалістом.
- Не переносьте пилосос, тримаючи його за шланг.
Використовуйте ручку на корпусі.
- Відключайте пилосос від електромережі на той час, коли ви не користуєтесь приладом. Перед відключенням від розетки вимкніть вимикач живлення.

Зміст

ЗБИРАННЯ ПИЛОСОСА	05	Збирання пирососа
05		
КОРИСТУВАННЯ ПИЛОСОСОМ	06	Шнур живлення
	06	Вимикач живлення
	06	Регулятор потужності
06		
ОБСЛУГОВУВАННЯ НАСАДОК І ФІЛЬТРІВ	07	Використання насадок
	08	Обслуговування насадок для підлоги
	09	Перевірка індикатора стану фільтра
	10	Заміна мішка пилозбірника
	10	Чищення впускного фільтра
	10	Чищення випускного фільтра
07		
ПОШУК І УСУНЕННЯ НЕСПРАВНОСТЕЙ		
11		

Збирання пилососа

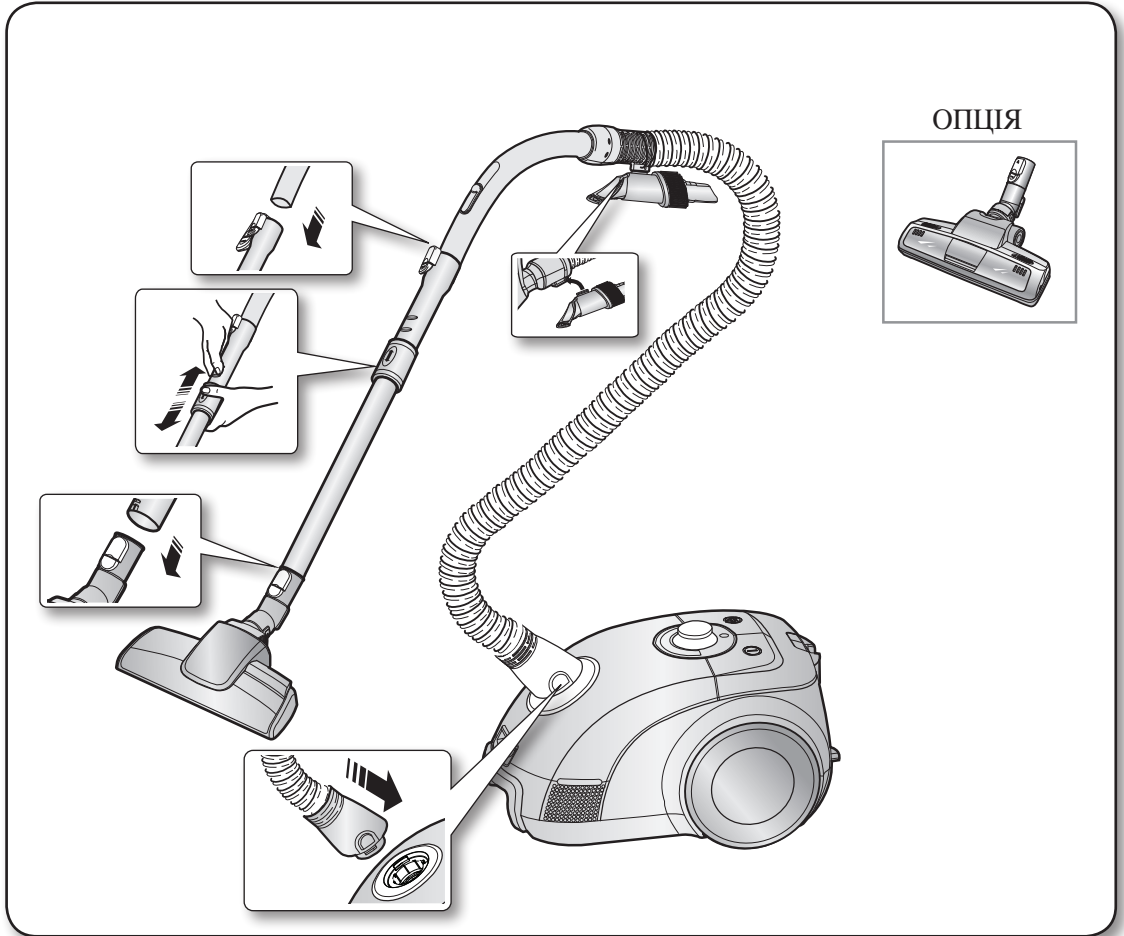

- Функціональні можливості можуть відрізнятись в залежності від моделі. Див. стор. 5, 6.



ЗАСТЕРЕЖЕННЯ

- На час зберігання фіксуйте насадку для підлоги у спеціальному фіксаторі.

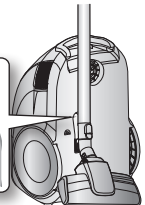
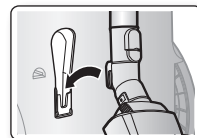
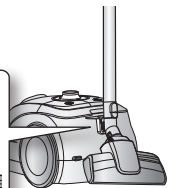
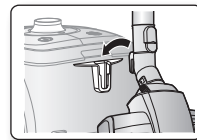

Користування пилососом

ШНУР ЖИВЛЕННЯ

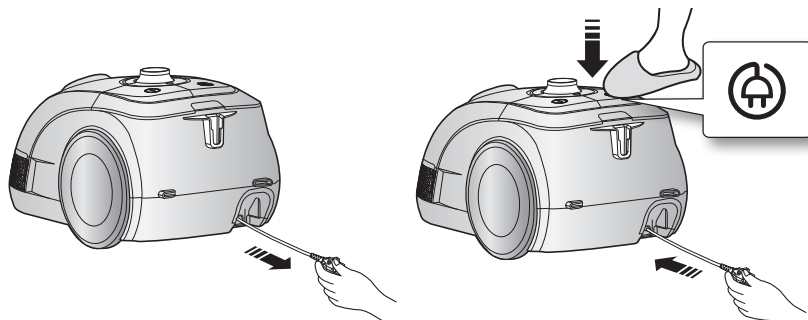

- При відключенні вилки від розетки беріть за саму вилку, а не за шнур.

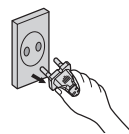

ВИМИКАЧ ЖИВЛЕННЯ

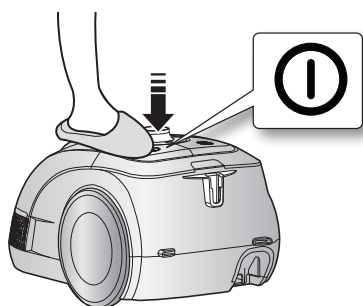

РЕГУЛЮВАННЯ ПОТУЖНОСТІ

Модель з регулятором на корпусі

- ШЛАНГ

Щоб знизити потужність усмоктування при чищенні штор, невеликих килимів або інших легких тканин, посуňte заслінку механічного регулятора до повного відкриття отвору.

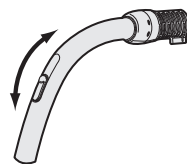

- КОРПУС

Для регулювання потужності всмоктування просто обертайте ручку регулятора потужності вправо або вліво.

Off = Щоб вимкнути пилосос.

Max = Для твердої підлоги або сильно забруднених килимів.

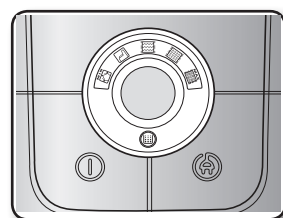

Обслуговування насадок і фільтрів

ВИКОРИСТАННЯ НАСАДОК

Насадки

- Надіньте насадку на кінець ручки шланга

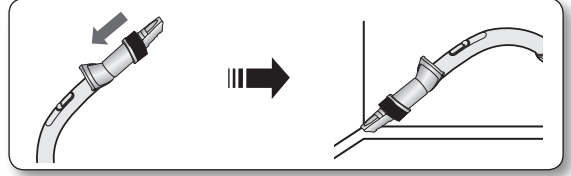

- Для чищення делікатних поверхонь витягніть і оберніть щітку для видалення пилу.

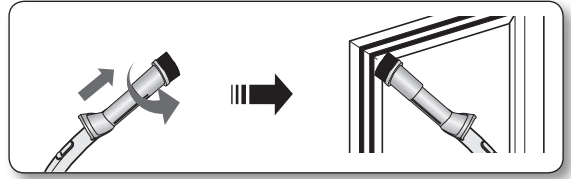

- Щоб скористатися насадкою для оббивки, надіньте насадку на кінець ручки шланга у протилежному напрямку.

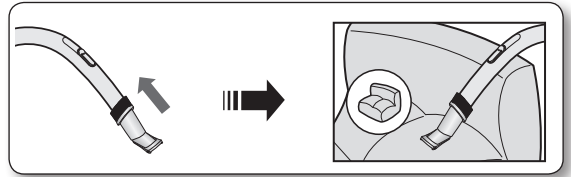

Трубка

- Довжина телескопічної трубки регулюється пересуванням вперед або назад кнопки регулювання довжини, розташованої посередині телескопічної трубки.

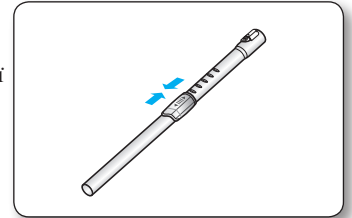

- Щоб перевірити трубку на наявність засмічення, від'єднайте телескопічну трубку та настройте на найкоротшу довжину. Це дозволить видалити сміття, що блокує трубку.

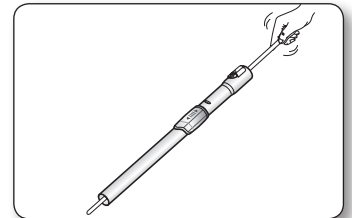

Обслуговування насадок і фільтрів

ОБСЛУГОВУВАННЯ НАСАДОК ДЛЯ ПІДЛОГИ

3Way Brush

- Установіть перемикач щітки відповідно до типу поверхні підлоги.

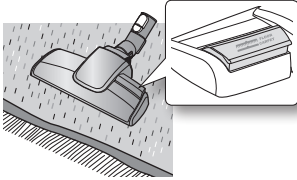

Прибирання килиму

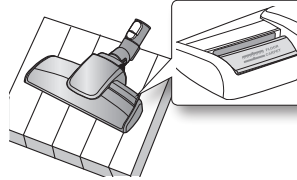

Прибирання підлоги

- Якщо вхідний отвір заблокований, повністю видаліть з нього все сміття.

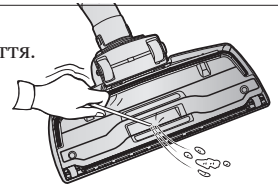

Power Pet Plus (Опція)

Призначена для покращеного прибирання вовни домашніх тварин і ниток з килимів.

Часте прибирання вовни або хутра домашніх тварин може привести до погіршення обертання внаслідок накопичення сміття на барабані. У цьому випадку обережно очистіть барабан.

- Натисніть кнопку Open на прозорій пластині й відкрийте кришку.

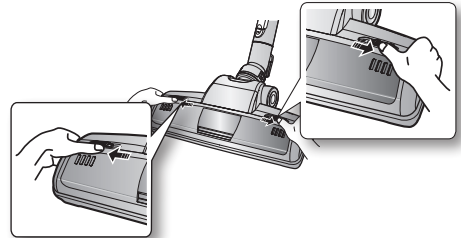

- Від'єднайте обертову щітку від прозорої пластини.

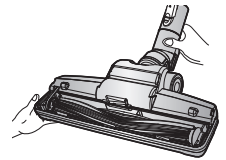

- За допомогою ножиць видаліть сміття, пил і вовну, що накопичилися навколо щітки.



-
4. За допомогою щітки для сухого прибирання або насадки для щілин видаліть пил із корпусу насадки.

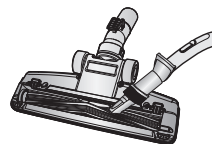

-
5. З'єднайте обертову щітку з обертовим ременем й установіть на місце.

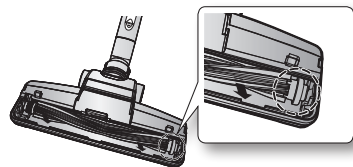

-
6. Установіть на місце прозору пластину і зафіксуйте.

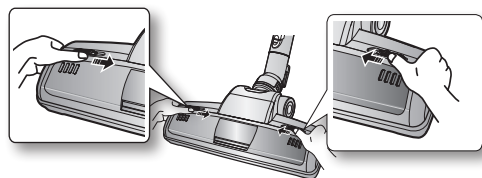

ПЕРЕВІРКА ІНДИКАТОРА СТАНУ ФІЛЬТРА

Модель з регулятором на корпусі

Коли загоряється індикатор «CHECK-FILTER LAMP», змініть мішок пилозбірника, як показано на ілюстрації нижче.



Обслуговування насадок і фільтрів

ЗАМІНА МІШКА ПИЛОЗБІРНИКА

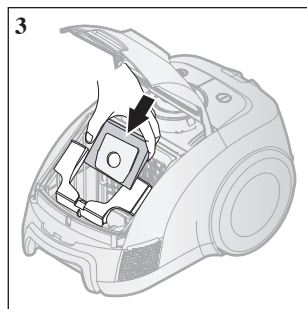
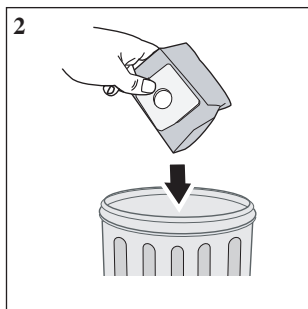
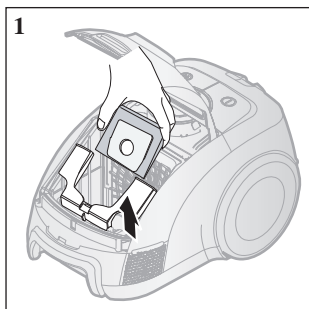

- Використаний мішок пилозбірника можна герметизувати, знявши захисний папір з клейкої смуги, і наклеївши клейку смугу через отвір.

ОПЦІЯ

- Для текстильного мішка
Після використання, якщо тканинний мішок заповнений пилом, очистіть тканинний мішок і використовуйте його далі.

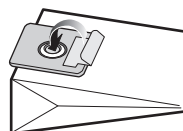

- Ви можете придбати змінні мішки для пилу в магазині, в якому придбали цей пиросос. Можна використовувати як мікроволоконні так і паперові змінні мішки для пилу (Micro-bag : VP-78M, Paper-bag : VP-90)

ЧИЩЕННЯ ВПУСКНОГО ФІЛЬТРА

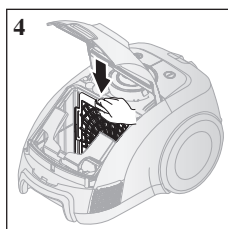
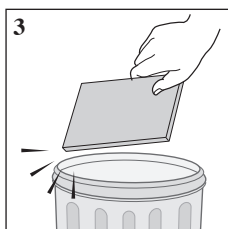
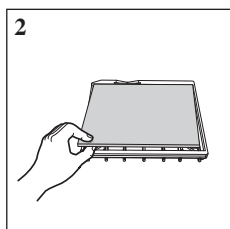
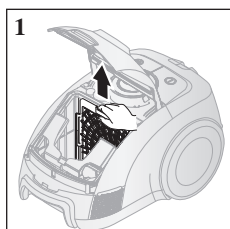

- Не викидайте фільтр.

ЧИЩЕННЯ ВИПУСКНОГО ФІЛЬТРА

Фільтр SILVER NANO **HEPA H13** (Опція)

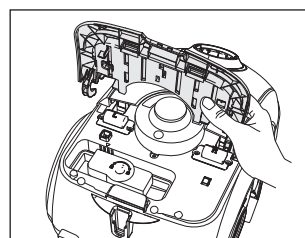
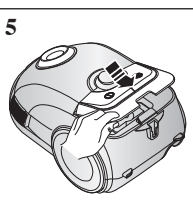
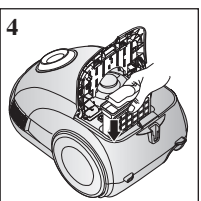
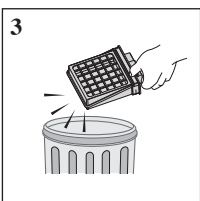
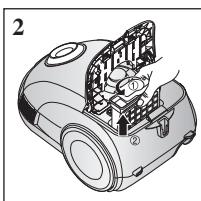
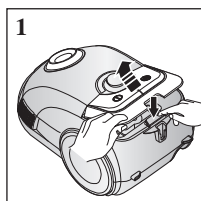

ЗАСТЕРЕЖЕННЯ

- Якщо дуже сильно потягнути за кришку панелі керування пирососа, вона може від'єднатися від корпусу пирососа. В такому випадку закріпіть панель керування на корпусі як було раніше (це не є дефектом).

Пошук і усунення несправностей

НЕСПРАВНІСТЬ	СПОСІБ УСУНЕННЯ
Мотор не вмикається.	<ul style="list-style-type: none">Перевірте стан шнура, вилки і розетки.Дайте приладу охолонути.
Потужність всмоктування поступово зменшується.	<ul style="list-style-type: none">Перевірте наявність засмічення трубки, шлангу або щітки й видаліть сміття
Шнур змотується не до кінця.	<ul style="list-style-type: none">Витягніть шнур на 2-3 метри та натисніть кнопку змотування шнура.
Пилосос не всмоктує бруд.	<ul style="list-style-type: none">Перевірте шланг та у випадку необхідності замініть його.
Зниження потужності всмоктування.	<ul style="list-style-type: none">Перевірте фільтр й у випадку необхідності почистіть його згідно з наведеними інструкціями.

Даний пилосос відповідає наступним стандартам.

Директива по електромагнітним перешкодам EMC Directive: 2004/108/ЕЕС

Директива по безпеці низьковольтних пристроїв: 2006/95/ЕС

Питання й пропозиції

КРАЇНА	ДЗВОНІТЬ	АБО ПЕРЕГЛЯНЬТЕ СТОРІНКУ В ІНТЕРНЕТІ
UKRAINE	8-800-502-0000	www.samsung.com
LITHUANIA	8-800-77777	www.samsung.lt
LATVIA	800-7267	www.samsung.com/lv
ESTONIA	800-7267	www.samsung.ee





Tolmuimeja Kasutusjuhend

- * Enne käesoleva seadme kasutamist lugege palun kasutusjuhend hoolikalt läbi.
- * Ainult siseruumides kasutamiseks.

Estonian

imagine the possibilities

Täname, et ostate Samsungi toote.

SAMSUNG

ohutusteave

OHUTUSTEAVE



- Enne seadme kasutamist lugege palun põhjalikult seda juhendit ning säilitage see edaspidiseks.



- Kuna järgnevad juhised kehtivad mitme mudeli kohta, võib teie seade siinkirjeldatuist veidi erineda.

KASUTATAVAD ETTEVAATUSE/HOIATUSE TINGMÄRGID

	Näitab eluohtlikkust või tõsiste vigastuste võimalust.
	Näitab isiklike vigastuste või materiaalse kahju riski.

MUUD TINGMÄRGID

	Tähistab midagi, mida EI tohi teha.
	Tähistab midagi, mida EI tohi koost lahti võtta.
	Tähistab midagi, mida EI tohi puudutada.
	Tähistab midagi, mida peab järgima.
	Näitab, et pistik tuleb pesast lahti ühendada.
	Tähistab, et elektrišoki vältimiseks on vaja maandamist.
	On soovitatav pöörduda spetsialisti poole.

TÄHTSAD OHUTUSMEETMED

- Lugege kõik juhised tähelepanelikult läbi. Enne sisselülitamist tehke kindlaks, et teie elektritoite pinge vastab tolmuimeja all oleval andmesildil näidatule.
- HOIATUS! Ärge kasutage tolmuimejat, kui vaip või põrand on märg.
Ärge kasutage vee imemiseks.
- Kui seadet kasutatakse laste poolt või nende lähedal, on vajalik hoolikas järelevalve.
Ärge lubage tolmuimejat mänguasjana kasutada.
Ärge kunagi jätke tolmuimejat järelevalveta töötama.
Kasutage tolmuimejat ainult ettenähtud otstarbeks, vastavalt siinsetele juhistele.
- Ärge kasutage tolmuimejat ilma tolumuhutita. Parima tõhususe säilitamiseks tühjendage tolumuhuti enne selle täitumist.
- Ärge kasutage tolmuimejat tikkude, hõõguva tuha või sigaretkonide koristamiseks. Hoidke tolmuimeja pliitidest ja muudest soojusallikatest eemal. Plastikosad võivad kuumuse tõttu väänduda ja värvi muuta.
- Vältige kõvade, teravate esemete sisseimemist, kuna need võivad tolmuimeja osi kahjustada.
Ärge seiske vooliku osadel. Ärge asetage voolikule raskusi. Ärge tõkestage imemis- ega väljalaskeava.
- Enne elektrikontaktist lahti ühendamist lülitage tolmuimeja korpusel asuvast nupust välja.
Enne tolmuoti või –mahuti vahetamist ühendage pistik elektrikontaktist lahti. Kahjustuste vältimiseks palun eemaldage pistik sellest kinni hoides, mitte juhtmest tõmmates.
- Seade pole mõeldud lastele või pöduratele inimestele järelevalveta kasutamiseks, kui neid ei juhenda adekvaatselt vastutustundlik inimene, kes kindlustab seade ohutu kasutamise.
Veenduge, et väikelapsed seadmega ei mängiks.
- Enne seadme puhastamist või hooldamist tuleb pistik pesast eemaldada.
- Pikendusjuhtme kasutamine on ebasoovitav.
- Kui teie tolmuimeja ei tööta korralikult, lülitage elektritoide välja ja küsige nõu volitatud teenindusesindajalt.
- Kui toitejuhe on kahjustatud, tuleb see ohu vältimiseks asendada tootja, teenindusesindaja või samaselt kvalifitseeritud isiku poolt.
- Ärge kandke tolmuimejat voolikust hoides.
Kasutage sanga tolmuimeja peal.
- Kui te tolmuimejat ei kasuta, ühendage see elektrikontaktist lahti.
Enne lahti ühendamist lülitage see nupust välja.

Sisukord

TOLMUIMEJA KOKKUPANEMINE

05

05 Tolmuimeja kokkupanemine

TOLMUIMEJA KASUTAMINE

06

06 Toitejuhe
06 SISSE/VÄLJA lüliti
06 Võimsuse reguleerimine

TARVIKUTE JA FILTRI HOOLDAMINE

07

07 Lisaseadmete kasutamine
08 Põrandatarvikute hooldamine
09 Filtri näidiku kontroll
10 Tolmukoti vahetamine
10 Sisselaske filtri puhastamine
10 Väljalaske filtri puhastamine

TÕRKEOTSING

11

Tolmuimeja kokkupanemine

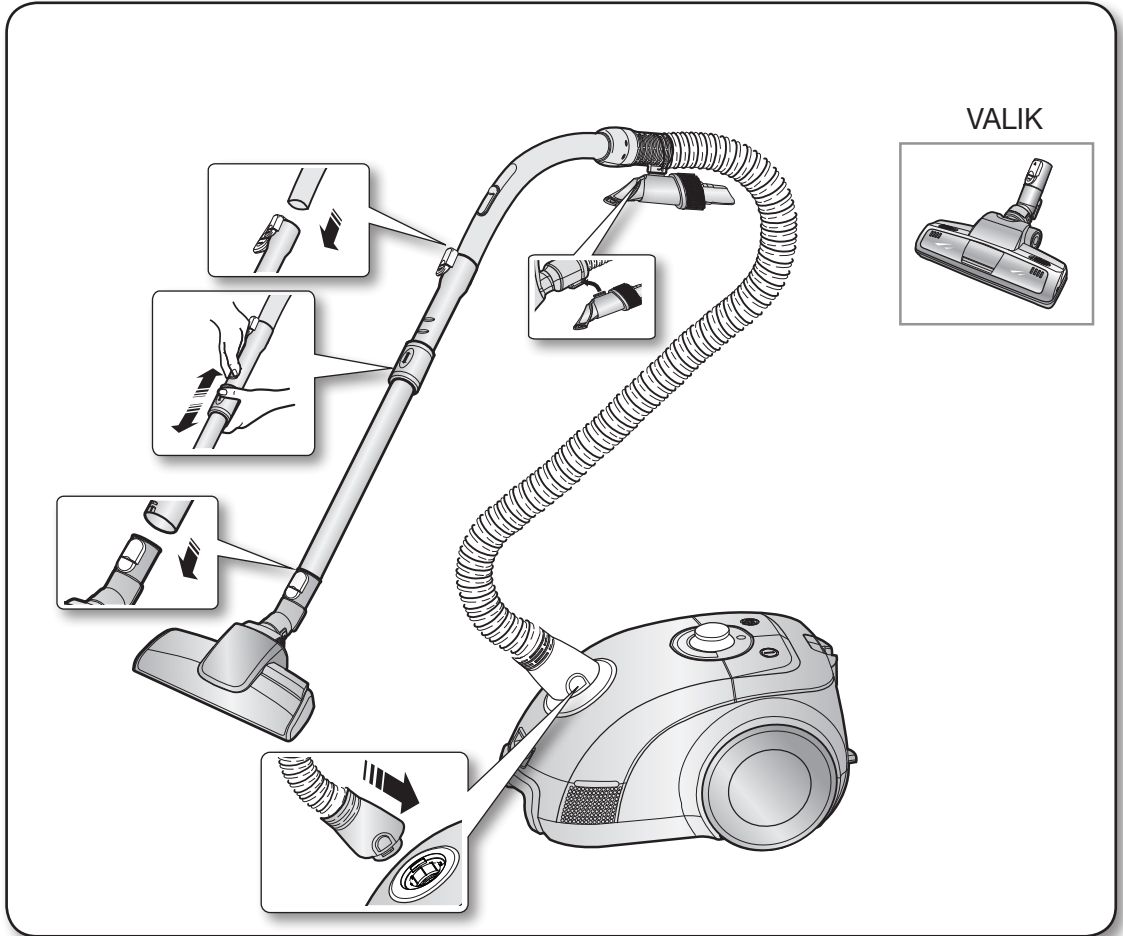

• Osad võivad vastavalt mudelile erineda. Vaadake lk 5, 6.

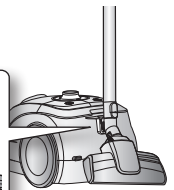
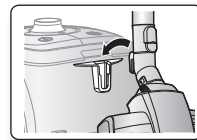

• Hoiustamisel tõmmake pörandatsik sisse.

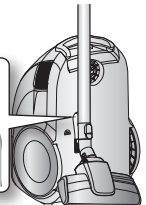

Tolmuimeja kasutamine

TOITEJUHE

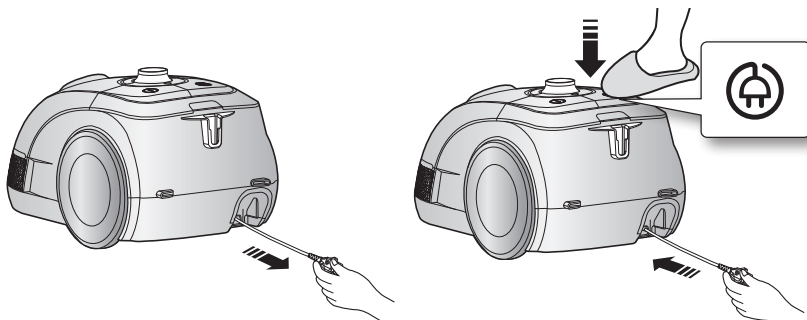

- Pistikut elektrikontaktist eemaldades haarake pistikust, mitte juhtmest.

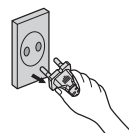

SISSE/VÄLJA LÜLITI

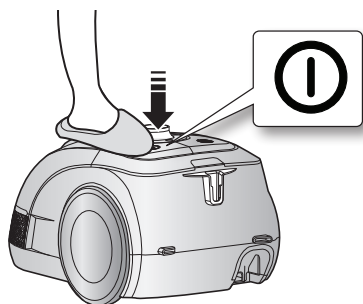

VÖIMSUSE REGULEERIMINE

Korpusest juhitud tüüp

- VOOLIK

Et kattekangaste, väikeste vaipade ja teiste kergete kangaste puhastamisel imemistugevust vähendada, avage tõmmates õhuauk.

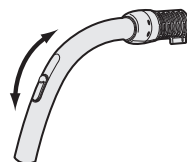

- KORPUS

Võimsustaseme reguleerimiseks nihutage lihtsalt võimsusnuppu paremale ja vasakule.

Off = Tolmuimeja töö peatamiseks.

Max = Kõvade pindade ja väga määrduvad vaipade jaoks.

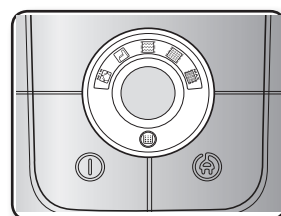

Tarvikute ja filtri hooldamine

LISASEADMETE KASUTAMINE

Lisaseadmed

- Paigalda lisaseade lükates vooliku käepideme otsa.

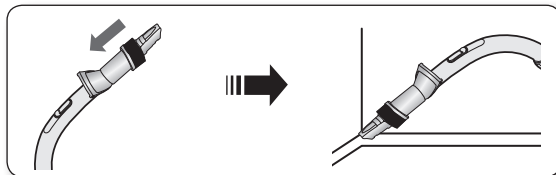

- Raskesti ligipääsetavate pindade puhastamiseks tõmba tolmuhari välja ja pööra seda.

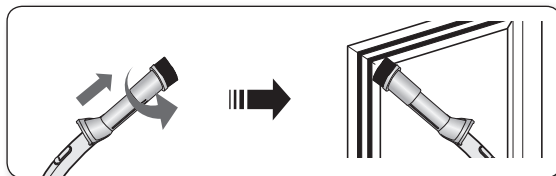

- Polstritarviku kasutamiseks paigalda seade vooliku käepideme otsa vastassuunas.

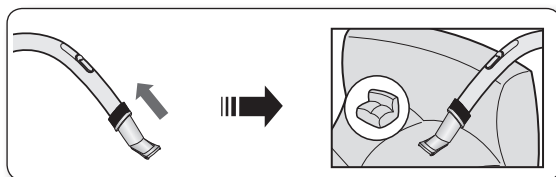

Toru

- Reguleeri teleskoopтору pikkust selle keskel asuvat nuppu edasi ja tagasi nihutades.

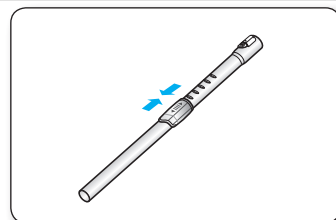

- Tõkestuste leidmiseks eralda teleskoopтору ja sea selle pikkus lühemaks. Nii on kergem toru ummistavat prahti eemaldada.

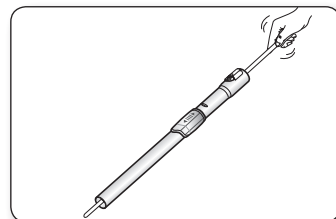

Tarvikute ja filtri hooldamine

PÕRANDATARVIKUTE HOOLDAMINE

3Way Brush

- Kohandage sisselaske hooba vastavalt põrandapinnale.

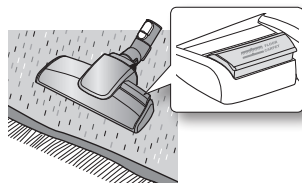

Vaiba puhastamine

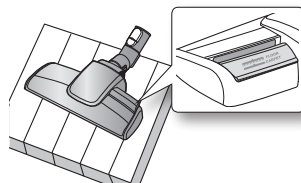

Põranda puhastamine

- Kui sisselaskeava on tõkestatud, eemaldage täielikult kogu praht.

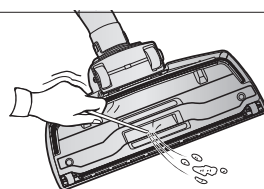

Power Pet Plus (valik)

Paremaks lemmikloomakarvade ja kiudude vaibalt eemaldamiseks.

Sagedasel juukse- või lemmikloomakarvade sisseimemisel võivad trumli ümber takerdunud karvad selle pööremist takistada. Sellisel juhul puhastage trumlit hoolikalt.

1. Vajutage avamisnuppu läbipaistval kaanel, et seda eemaldada.

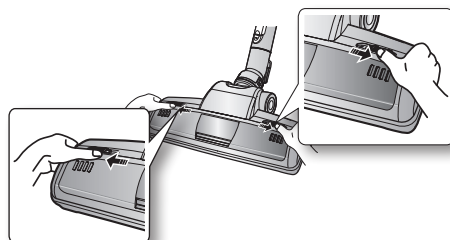

2. Eemaldage hari otsikust.

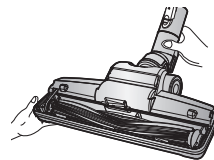

3. Eemaldage kääre kasutades harja ümber takerdunud praht, näiteks tolm ja karvad.



4. Eemaldage kuiva tolmulappi või pragude puhastamise otsikut kasutades tolm harjalaekast.

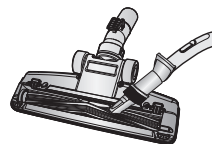

5. Sisestage hari pöörlejasse ja kinnitage.

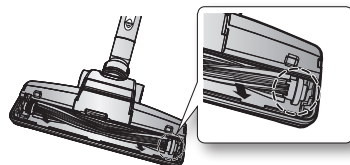

6. Paigaldage läbipaistev kaas kinnitamiseks tagasi oma kohale.

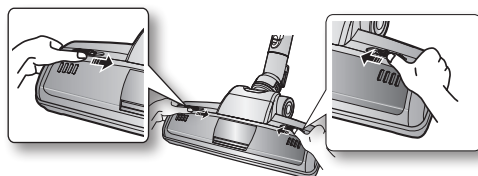

FILTRI NÄIDIKU KONTROLL

Korpusest juhitud tüüp

Kui "KONTROLLI-FILTRIT TULI" põleb, vahetage palun TOLMUKOTTI vastavalt järgnevatele juhistele.

Kontrolli Filtrit Tuli

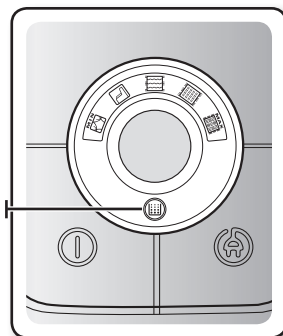

Tarvikute ja filtri hooldamine

TOLMUKOTI VAHETAMINE

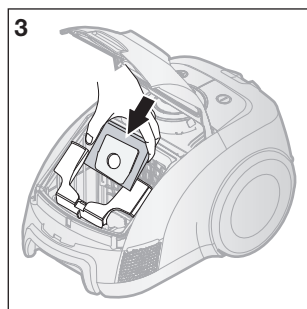
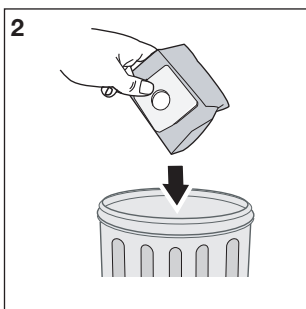
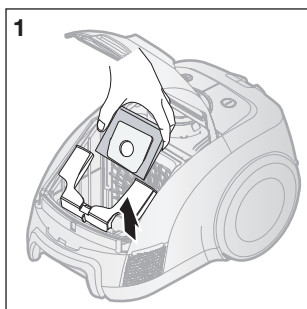

Kasutatud tolmukotti saab sulgeda, eemaldades liimiribalt paberi ja sulgedes ribaga augu.

VALIKULINE

- Riidest koti puhul
Kui riidest kott on pärast kasutamist tolmu täis, puhastage kott ja kasutage seda uuesti.

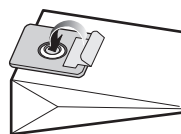

Tolmukotte saate osta samast kauplusest kust te ostsite tolmuimeja. Võite kasutada omal valikul, kas mikrokotti või paberkotti (Micro-bag : VP-78M, Paper-bag : VP-90)

SISSELASKE FILTRI PUHASTAMINE

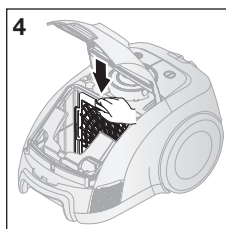
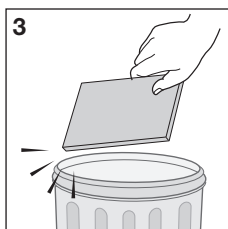
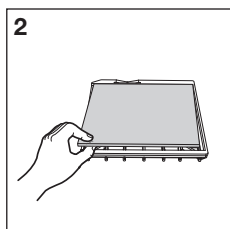
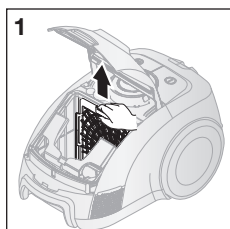

Ärge filtrit ära visake.

VÄLJALASKE FILTRI PUHASTAMINE

SILVER NANO HEPA H13 (valik)

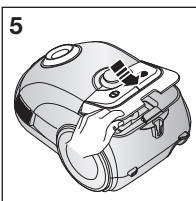
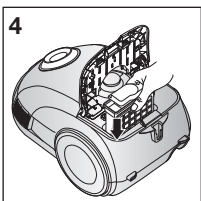
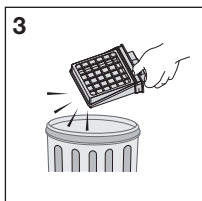
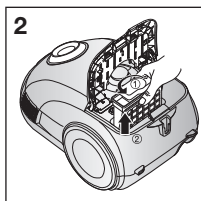
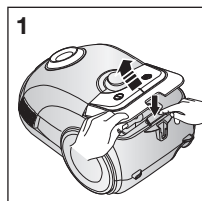

- Kui te tõmbate tugevalt Assy juhtpaneeli ülesse, siis on võimalik toote turvalisuse huvides Assy juhtpaneel eemald. Sellisel juhul lihtsalt paigaldage Assy juhtpaneel tagasi. See ei ole talitushäire.

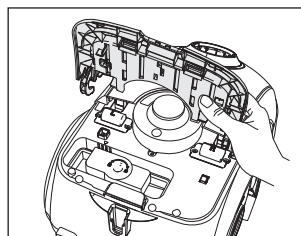

tõrkeotsing

PROBLEEM	Lahendus
Mootor ei käivitu.	<ul style="list-style-type: none">• Kontrollige kaablit, pistikut ja pistikupesa.• Laske jahtuda.
Imemistugevus langeb vähehaaval.	<ul style="list-style-type: none">• Kontrollige, kas on tõkestusi, ja eemaldage need.
Juht ei keri end täielikult tagasi.	<ul style="list-style-type: none">• Tõmmake 2-3 m juhet välja ja vajutage juhtme tagasikerimise nuppu.
Tolmuimeja ei tõmba tolmu sisse.	<ul style="list-style-type: none">• Kontrollige voolikut ja vahetage seda, kui vaja.
Madal või langev imemistugevus	<ul style="list-style-type: none">• Palun kontrollige filtrit ja kui vaja, puhastage nagu juhendis näidatud.

See tolmuimeja on kooskõlas järgmiste määrustega.

EMC direktiiv : 2004/108/EEC

Madalpinge ohutusdirektiiv : 2006/95/EC





Dulkių siurblys

Vartotojo instrukcija

- * Prieš naudodamiesi siurbliu atidžiai perskaitykite instrukcijas.
- * Naudokite tik namie.

Lithuanian

imagine the possibilities

Ačiū, kad naudojate Samsung produkciją.

SAMSUNG

Saugumo informacija

SAUGUMO INFORMACIJA



- Prieš pradėdami naudotis šiuo prietaisu, įdėmiai perskaitykite šią instrukciją ir prisiminkite naudojimo metu.



- Toliau aprašyti vartojimo nurodymai taikomi įvairiems modeliams, todėl jūsų siurblio savybės gali šiek tiek skirtis nuo instrukcijoje aprašytų

PERSPĖJIMO/ ĮSPĖJIMO SIMBOLIAI NAUDOJAMI

	Parodo, kad yra pavojus gyvybei ar yra galimybė susižeisti.
	Parodo, kad yra galimybė susižeisti ar sugadinti prietaisą.

KITI SIMBOLIAI NAUDOJAMI

	Nurodo, ko jums NEREIKĖTŲ daryti.
	Nurodo, ko jums NEREIKĖTŲ išmontuoti.
	Nurodo, ko jums NEREIKĖTŲ liesti.
	Nurodo, ko jums reikėtų laikytis.
	Parodo, kad jūs turėtumėte ištraukti maitinimo laidą iš rozetės.
	Parodo, kad norint išvengti elektros šoko reikia įžeminti.
	Rekomenduojama, kad ties šiuo ženklu turėtų dirbi serviso darbuotojas.

Saugumo informacija

SVARBŪS SAUGUMO NURODYMAI

- Visą instrukciją stropiai perskaitykite. Prieš įjungdami, pasitikrinkite, kad jūsų elektros tinklo įtampa yra tokia pati, kaip nurodyta ant siurblio dugno pritvirtintoje lentelėje.
- ĮSPĖJIMAS: Nenaudokite šio siurblio tuo metu, kai kilimas ar grindys yra šlapios.
Nenaudokite vandeniui sutraukti.
- Reikalinga įdėmi priežiūra, kuomet prietaisą naudoja vaikai, ar jie yra netoliese. Neleiskite dulkių siurblio naudoti kaip žaislo. Nepalikite veikiančio dulkių siurblio be priežiūros. Dulkių siurblys yra skirtas naudoti tik taip, kaip aprašyta šiose instrukcijose.
- Nenaudokite dulkių siurblio be dulkių maišelio. Išvalykite dulkių maišelį prieš jam prisipildant, taip užtikrinsite geriausią našumą.
- Nenaudokite šio dulkių siurblio degtukų, rusenančių pelenų, ar cigarečių nuorūkų surinkimui. Dulkių siurblių laikykite toliau nuo vyriklės ir kitų šilumos šaltinių. Karštis gali deformuoti ir sugadinti plastikinių įrenginio dalių spalvą.
- Su dulkių siurblių nerinkite sunkių, aštrių daiktų, nes jie gali sugadinti siurblio detales. Nestovėkite ant sumontuotos žarnos. Ant žarnos nedėkite svarenių. Neužkimškite įsiurbimo ar išmetimo angų.
- Išjunkite dulkių siurblių mygtuku ant įrenginio ir tik po to ištraukite maitinimo laidą iš rozetės. Prieš keisdami dulkių maišelį ar dulkių surinktuvą ištraukite maitinimo laidą iš rozetės. Norėdami išvengti pažeidimų, traukite suėmę už kištuko, o ne už laido.
- Prietaisas nėra skirtas naudoti vaikams ar silpniems žmonėms be priežiūros, nebent juos prižiūri atsakingas asmuo, užtikrinantis, kad jie naudos prietaisą saugiai.
Maži vaikai turi būti stebimi, kad nežaistų su prietaisu.
- Prieš valant ar taisant prietaisą, turi būti ištrauktas maitinimo laidas iš rozetės.
- Nerekomenduojama naudoti prailginimo laido.
- Jei jūsų dulkių siurblys veikia netinkamai, išjunkite maitinimą ir kreipkitės į kvalifikuotą priežiūros meistrą.
- Jei pažeistas maitinimo laidas, jis turi būti pakeistas gamintojo ar jo serviso atstovo ar atitinkamai kvalifikuoto asmens, taip išvengsite pavojaus.
- Neneškite dulkių siurblio laikydami už žarnos.
Naudokite ant dulkių siurblio esančią rankeną.
- Nenaudodami ištraukite maitinimo laidą. Prieš ištraukdami laidą, išjunkite siurblių mygtuku.

Turinys

SIURBLIO SURINKIMAS 05 Siurblio surinkimas

05

SIURBLIO NAUDOJIMAS 06 Maitinimo laidas
06 Įjungimo/ Išjungimo mygtukas
06 Maitinimo valdymas

06

PRIEŽIŪROS ĮRANKIAI IR FILTRAS 07 Naudojami priedai
08 Grindų priežiūros įrankiai
09 Patikrinkite filtro indikatorių
10 Dulkių maišelio pakeitimas
10 Įėjimo filtro valymas
10 Išėjimo filtro valymas

07

GEDIMAI IR JŲ ŠALINIMAS

11

Siurblio surinkimas

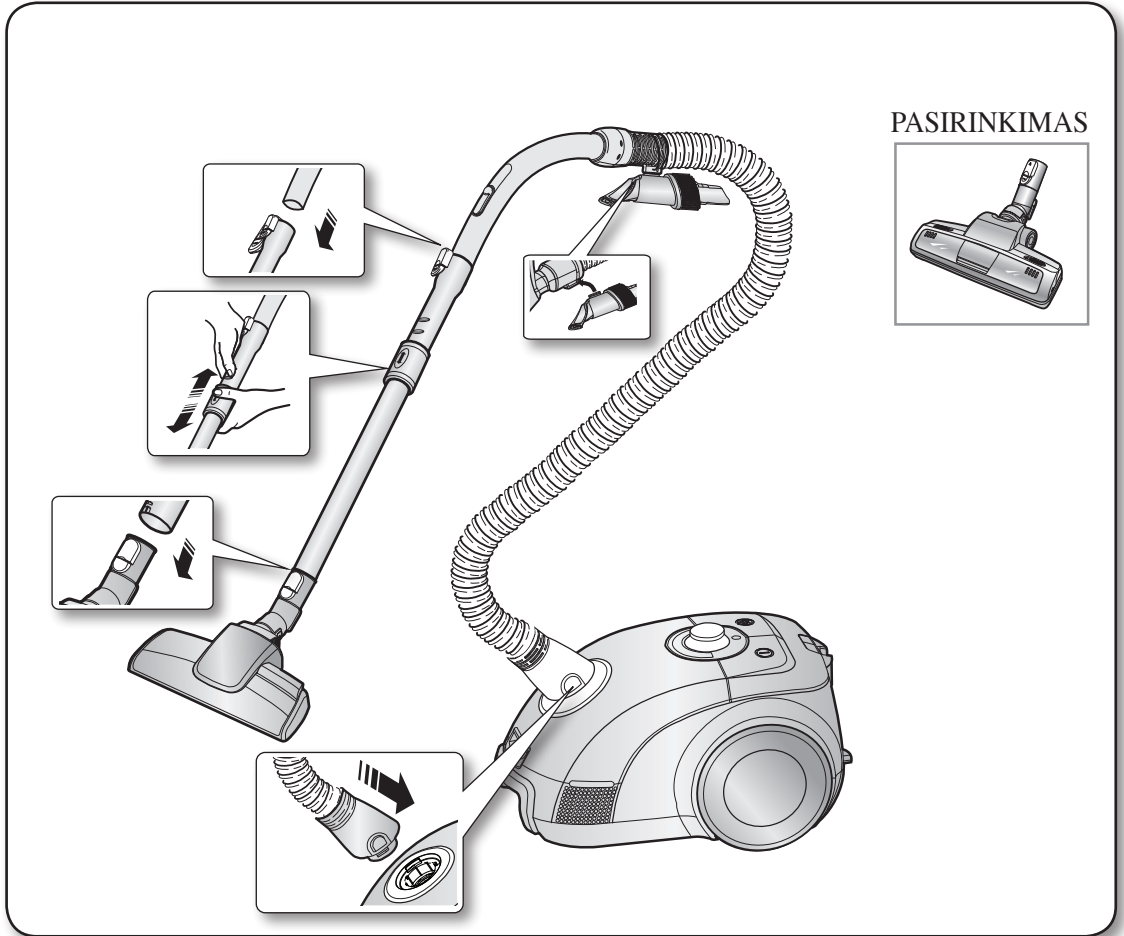

- Priklausomai nuo modelio, savybės gali keistis. Žiūrėti 5, 6 puslapius.



PERSPĖJIMAS

- Saugojimui, uždėkite grindų antgalį.

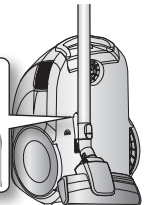
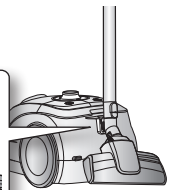
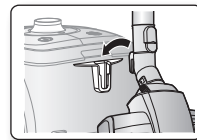

Siurblio naudojimas

MAITINIMO LAIDAS

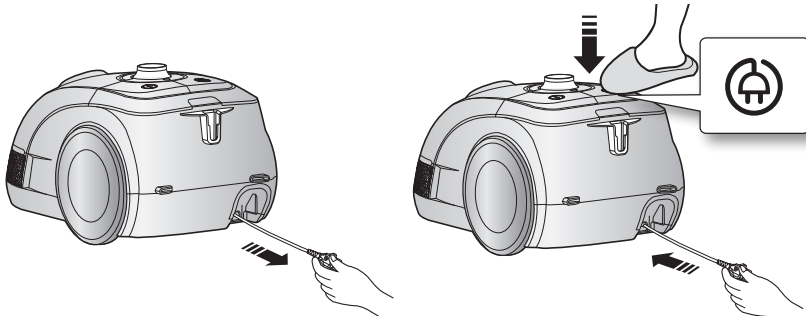

- Kuomet traukiate kištuką iš rozetės, laikykite už kištuko, o ne už laido.

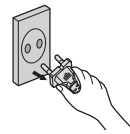

IJUNGIMO/ IŠJUNGIMO MYGTUKAS

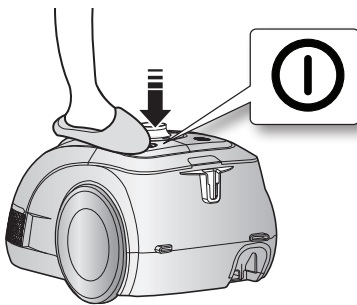

MAITINIMO VALDYMAS

Kūnas – valdymo būdas

- ŽARNA

Norėdami sumažinti kabančių audinių, mažų kilimėlių, ir kitų lengvų audinių, traukite oro kaištį tol, kol atsivers skylė.

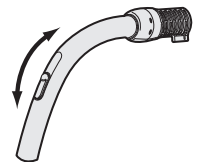

- KORPUSAS

Norint kontroliuoti stiprumo lygį, pakanka stiprumo kontrolės mygtuką pastumti į dešinę arba į kairę.

Off = Skirta siurbliui sustabdyti.

Max = Skirta nešvarioms grindims ir smarkiai suteptiems kilimams.

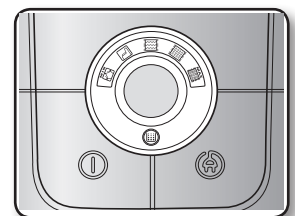

Priežiūros įrankiai ir filtras

NAUDOJAMI PRIEDAI

Priedai

- Įstumkite priedą į žarnos rankenos galą.

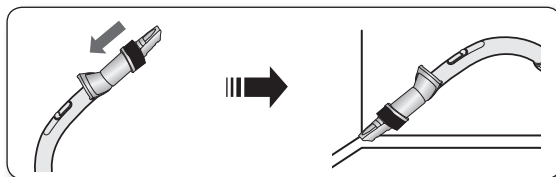

- Ištraukite ir pasukite dulkių šepetį, skirtą sunkiai prieinamoms vietoms valyti.

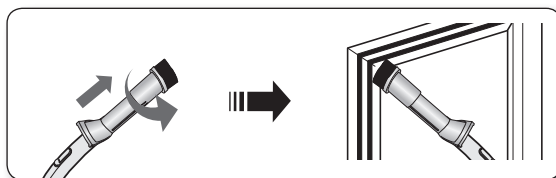

- Naudodami apmušalų valymo įrankį, įstumkite priedą į žarnos rankenos galą priešinga kryptimi.

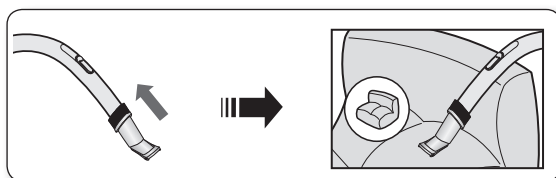

Vamzdis

- Nustatykite teleskopinio vamzdžio ilgį pirmyn ir atgal stumdami ilgio valdymo mygtuką, kuris yra teleskopinio vamzdžio antros pusės viduryje.

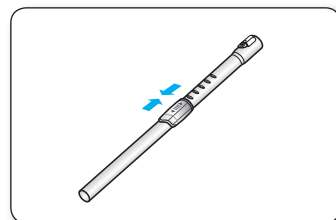

- Tikrindami ar nėra užsikimšęs, išardykite teleskopinį vamzdį ir padarykite jį trumpesnį. Tai palengvina tūtoje užstrigusią šiukšlių pašalinimą.

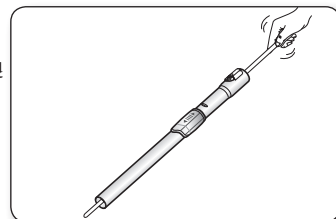

Priežiūros įrankiai ir filtras

GRINDŲ PRIEŽIŪROS PRIEMONĖS

3Way Brush

- Nustatykite įsiurbimo lygį, atsižvelgdami į grindų paviršių.

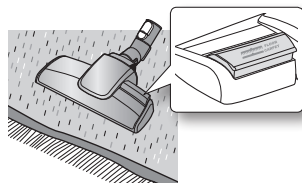

Kilimų valymas

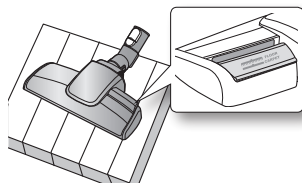

Grindų valymas

- Jei įsiurbimas užblokuotas, pašalinkite visas šiukšles.

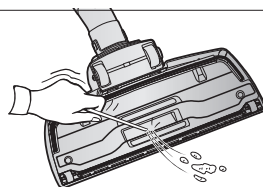

Power Pet Plus (Pasirinktinai)

Skirta geresniam gyvūnėlių plaukų ir pluoštų surinkimui nuo kilimų.

Dažnas plaukų ir gyvūnų kailių siurbimas gali sumažinti apsisukimus, nes gali būti apšivėles būgnas. Tokiu atveju atsargiai nuvalykite būgną.

1. Paspauskite Open mygtuką, esantį ant peršviečiamo ekrano dangtelio, ir nuimkite dangtelį.

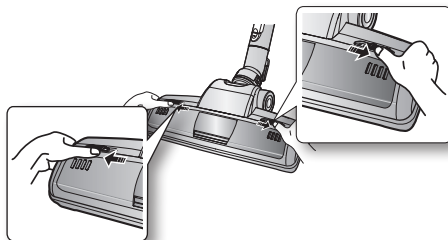

2. Nuo peršviečiamo ekrano nuimkite šepetį.

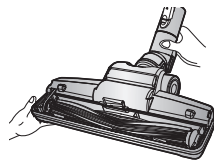

3. Naudodami žirkles, nuo šepčio pašalinkite šiukšles, tokias kaip dulkės ir plaukai.



4. Pašalinkite dulkes, esančias šepetio viduje, naudodami drėgną dulkių ar plyšių valiklį.

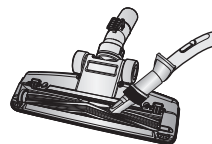

5. Įdėkite šepetį į sukimo diržą ir pritvirtinkite.

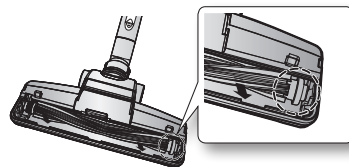

6. Įstatykite peršviečiamą dangtelį atgal ir pritvirtinkite.

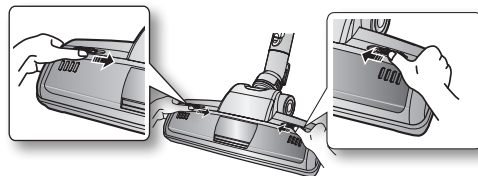

PATIKRINKITE FILTRO INDIKATORIŲ

Kūnas – valdymo būdas

Kai užsidega “CHECK-FILTER LAMP” lemputė, pakeiskite DULKIŲ MAIŠELĮ taip, kaip parodyta toliau pateiktame paveikslėlyje.

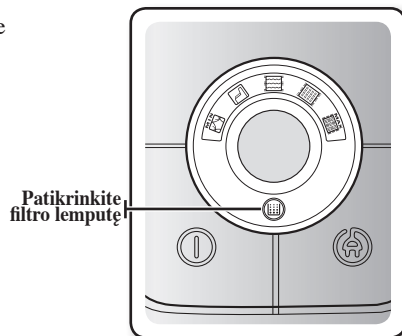

Priežiūros įrankiai ir filtras

DULKIŲ MAIŠELIO PAKEITIMAS

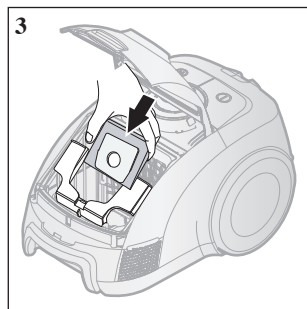
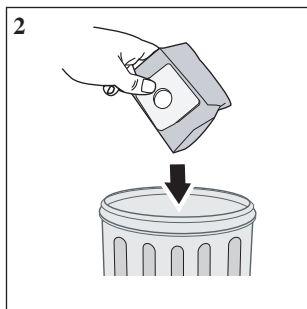
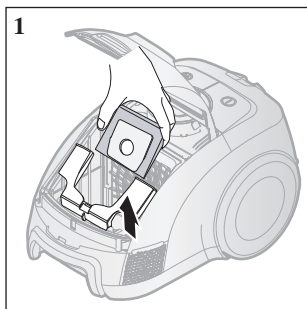

-  Naudotas dulkių maišelis gali būti užsandarintas nulupant popierių nuo lipnios juostelės ir užklijuojant juostelę ant skylės.

PAPILDOMAI

- Skirta maišui iš audeklo
Po to, kai medžiaginis maišelis prisipildo dulkių, išvalykite maišelį ir naudokite jį vėl.

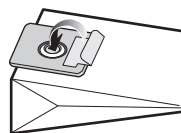

-  Šiuokšnių maišelius galite nusipirkti parduotuvėse, kur jūs įsigijote šį siurbli. Pasirinktinaai galite naudoti mikro maišelį arba popierinį maišelį (Micro-bag : VP-78M, Paper-bag : VP-90)

ISIURBIMO FILTRO VALYMAS

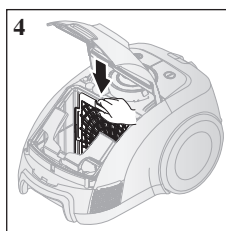
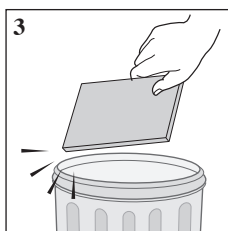
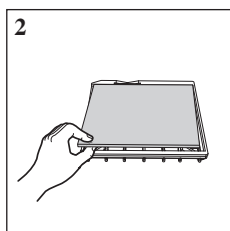
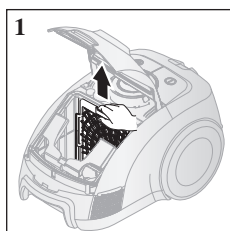

-  Neišmeskite filtro

IŠĖJIMO FILTRO VALYMAS

SILVER NANO HEPA H13 (pasirinktinaai)

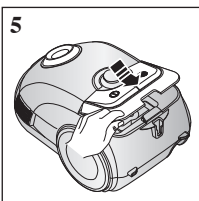
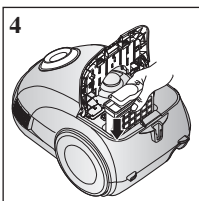
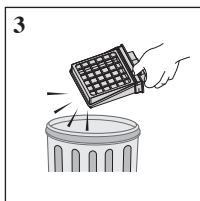
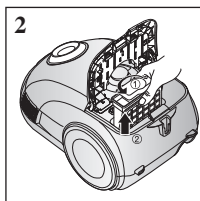
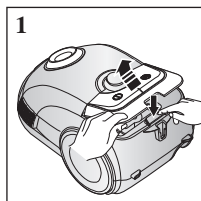

- Assy valdymo panelę labai stipriai patraukus į viršų, galima ją saugumo sumetimais atskirti nuo produkto. Šiuo atveju, reikia tik vėl sumontuoti Assy valdymo panelę. Tai nėra veikimo sutrikimas.

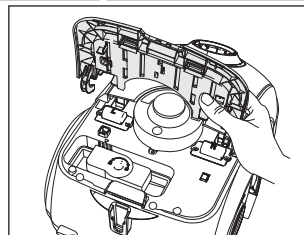

Problemos ir jų sprendimas

Problema	Sprendimas
Variklis neįsijungia.	<ul style="list-style-type: none">• Patikrinkite kabelį, kištuką ir rozetę.• Palaukite kol atvės.
Siurbimo jėga palaipsniui mažėja.	<ul style="list-style-type: none">• Patikrinkite ar neužsikimšo ir pašalinkite kamštį.
Laidas nepilnai susivynioja.	<ul style="list-style-type: none">• Ištraukite 2-3m laido ir paspauskite suvyniojimo mygtuką.
Dulkių siurblys nesurenka nešvarumų.	<ul style="list-style-type: none">• Patikrinkite žarną ir jei reikia pakeiskite.
Maža ar mažėjanti trauka.	<ul style="list-style-type: none">• Prašome patikrinti filtrą ir, jei reikia, išvalyti taip, kaip parodyta paveikslėliuose.

Šis dulkių siurblys atitinka toliau nurodytas sąlygas.

EMC direktyva: 2004/108/EEC

Žemos įtampos saugumo direktyva: 2006/95/EC





Putekļu sūcējs Lietošanas instrukcija

- * Pirms šīs ierīces lietošanas uzmanīgi izlasiet instrukciju.
- * Lietošanai tikai iekštelpās.

Latvian

imagine the possibilities

Paldies Jums par Samsung ražojuma izvēli!

SAMSUNG

drošības norādījumi

DROŠĪBAS NORĀDĪJUMI



- Pirms uzsākt ierīces izmantošanu, lūdzu, rūpīgi iepazīstieties ar šīs rokasgrāmatas saturu un saglabājiet to neskaidrību gadījumiem nākotnē.



- Šī lietošanas instrukcija piemērojama vairākiem mūsu ražoto putekļu sūcēju modeļiem, tādēļ jūsu putekļu sūcējs var nedaudz atšķirties no šeit aprakstītā.

IZMANTOTIE BRĪDINĀJUMU SIMBOLI

	Norāda uz dzīvības briesmām vai iespēju gūt smagus savainojumus.
	Norāda uz iespēju gūt savainojumus vai nodarīt materiālus zaudējumus.

PĀRĒJIE IZMANTOTIE SIMBOLI

	Norāda uz to, ko jums NEVAJADZĒTU darīt.
	Norāda uz to, ko jums NEVAJADZĒTU mēģināt izjaukt.
	Norāda uz to, ko jums NEVAJADZĒTU aiztikt.
	Norāda uz to, ko jums vajadzētu ievērot.
	Norāda uz nepieciešamību atvienot kontaktspraudni no sienas rozetes.
	Norāda uz to, ka nepieciešams zemējums, lai izvairītos no elektriskās strāvas trieciena draudiem.
	Ar šo simbolu apzīmēto elementu apkope jāuztic servisa speciālistiem.

drošības norādījumi

SVARĪGI DROŠĪBAS NORĀDĪJUMI

- Uzmanīgi iepazīstieties ar šīs instrukcijas saturu. Pirms ierīces pieslēgšanas tīklam pārlicinieties, ka jūsu tīkla spriegums atbilst uz putekļu sūcēja apakšpusē piestiprinātās etiķetes norādītajam spriegumam.
- **BRĪDINĀJUMS:** Neizmantojiet putekļu sūcēju, ja grīda vai paklājs ir mitri.
Neizmantojiet ierīci ūdens uzsūkšanai.
- Rūpīgi uzraugiet bērnus, ja tie rīkojas ar putekļu sūcēju vai atrodas tā tuvumā. Neļaujiet putekļu sūcēju lietot kā rotaļlietu. Nekad neatstājiet ieslēgtu putekļu sūcēju bez uzraudzības. Izmantojiet putekļu sūcēju tikai paredzētajam mērķim tā, kā tas norādīts šīnī instrukcijā.
- Neizmantojiet putekļu sūcēju bez putekļu maisiņa. Lai ierīce varētu efektīvi darboties, izberiet putekļu maisiņu pirms tas ir pilns.
- Neizmantojiet putekļu sūcēju sērkokociņu, karstu pelnu un cigarešu galu uzsūkšanai. Turiet tālāk putekļu sūcēju no krāsniem un citiem siltuma avotiem. Karstuma iedarbības rezultātā plastmasas elementi var deformēties vai zaudēt krāsu.
- Izvairieties putekļu sūcējā iesūkt cietus, asus priekšmetus, jo tie var sabojāt ierīces elementus. Nekāpiet uz šļūtenes konstrukcijām. Neliciet smagumus uz šļūtenes konstrukcijām. Neaizsedziet iesūkšanas vai izplūdes atveres.
- Pirms atvienot putekļu sūcēju no maiņstrāvas tīkla izslēdziet slēdzi uz korpusa. Pirms putekļu maisiņa vai putekļu konteinera nomainīšanas atvienojiet putekļu sūcēju no tīkla. Lai nesabojātu tīkla vadu, atvienojot to no rozetes velciet to satverot aiz spraudņa nevis aiz vada.
- Šo ierīci bez uzraudzības nedrīkst izmantot mazi bērni vai gados veci cilvēki, ja vien tas nenotiek par drošību atbildīgas personas pienācīgā uzraudzībā. Sekojiet tam, lai bērni nesāktu rotaļāties ar putekļu sūcēju.
- Pirms uzsākt ierīces tīrīšanu vai apkopi atvienojiet to no tīkla.
- Nav ieteicams ierīces darbināšanai izmantot maiņstrāvas tīkla pagarinātāju.
- Ja putekļu sūcējs pareizi nefunkcionē, izslēdziet to un sazinieties ar pilnvarotu servisa aģentu.
- Ja tīkla barošanas vads ir bojāts, lai izvairītos no nelaimes gadījumiem, tā nomainīja jāuztic ražotājam vai servisa aģentam, vai atbilstoši kvalificētam speciālistam.
- Nepārnēsājiet putekļu sūcēju turot to aiz šļūtenes.
Pārnēsāšanai paredzēts rokturis uz korpusa.
- Ja ierīce netiek izmantota, atvienojiet to no tīkla. Pirms atvienošanas no tīkla, izslēdziet putekļusūcēja slēdzi

Saturs

PUTEKĻU SŪCĒJA SAGATAVOŠANA DARBAM	05	Putekļu sūcēja sagatavošana darbam
---	----	------------------------------------

05

PUTEKĻU SŪCĒJA IZMANTOŠANA	06	Tīkla vads
	06	Ieslēgšanas un izslēgšanas slēdzis
	06	Vilkmes regulators

06

APRĪKOJUMA UN FILTRU APKOPE	07	Aprīkojuma izmantošana
	08	Grīdas kopšanas uzgaļu apkope
	09	Filtra indikatora kontrole
	10	Putekļu maisiņa nomaiņa
	10	Ieplūdes filtra tīrīšana
	10	Izplūdes filtra tīrīšana

07

BOJĀJUMU NOVĒRŠANA		
---------------------------	--	--

11

Putekļu sūcēja sagatavošana darbam

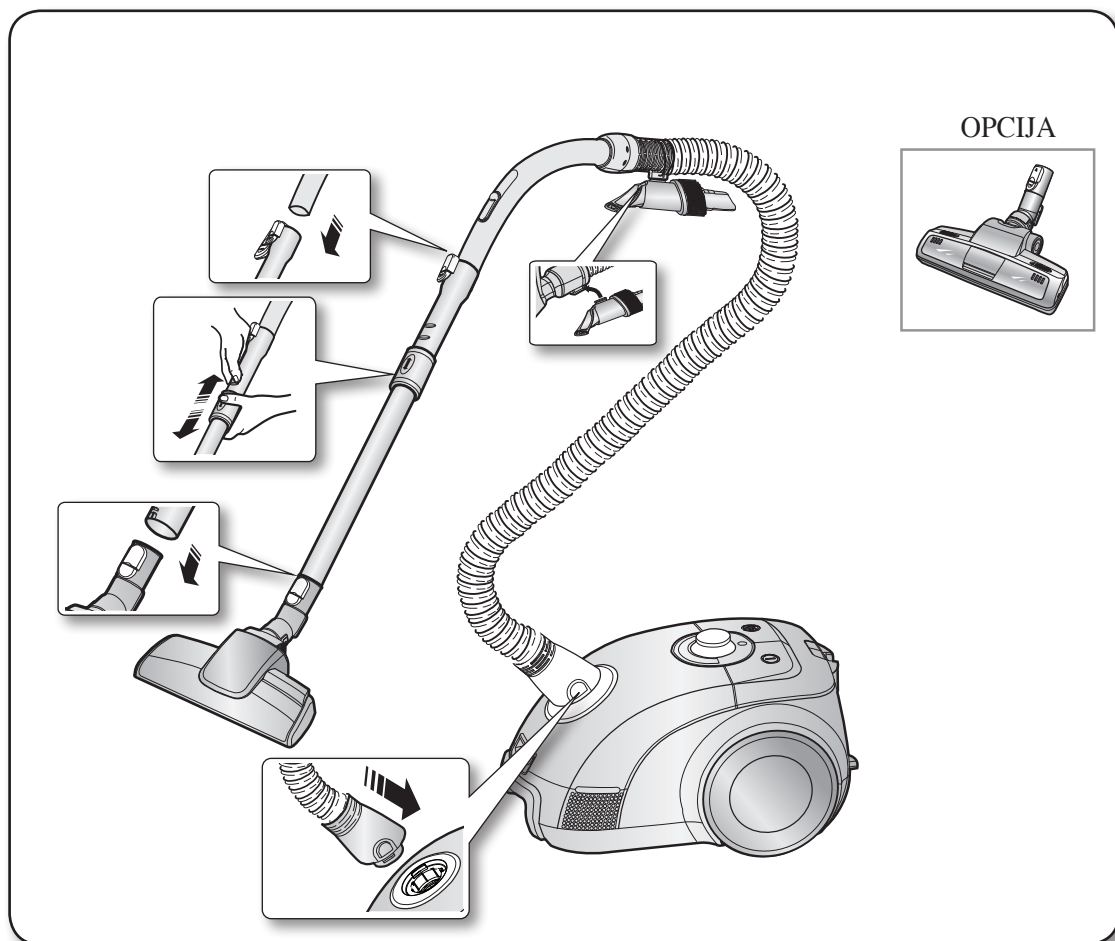

- Šis elements dažādiem modeļiem var būt atšķirīgs. Sk. 5. un 6. lpp.



- Novietojot ierīci uzglabāšanā iestipriniet grīdas tīrīšanas uzgali turētājā.

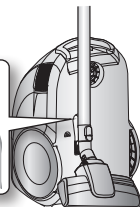
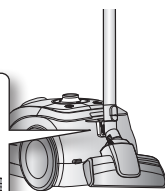
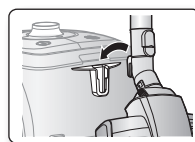

Putekļu sūcēja izmantošana

TĪKLA VADS

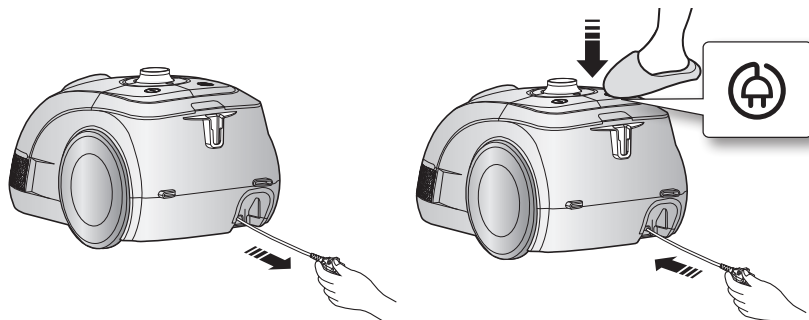

- Atvienojot tīkla vadu no rozetes velciet satverot aiz spraudņa nevis aiz vada.

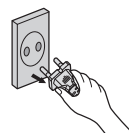

IESLĒGŠANAS UN IZSLĒGŠANAS SLĒDZIS

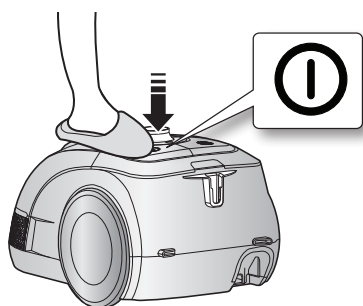

VILKMES REGULATORS

Vadības elementi uz korpUSA

- ŠLŪTENE

Lai samazinātu vilkmi tīrot aizkarus, nelielus paklājiņus un citus vieglus auduma izstrādājumus, atvelciet cauruma aizbīdni un atveriet caurumu.

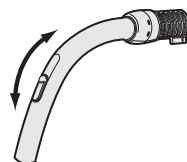

- KORPUSS

Lai regulētu vilkmi, pārbīdriet regulatora rokturīti pa labi vai pa kreisi.

Off = izslēdz putekļu sūcēju.

Max = cieta materiāla grīdas un ļoti netīru paklāju tīrīšanai.

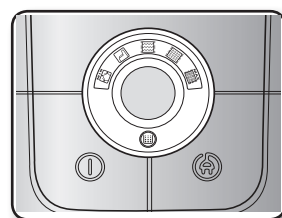

Piederumu un filtru apkope

PIEDERUMU IZMANTOŠANA

Uzgali

- Uzmauciet uzgali uz šļūtenes roktura

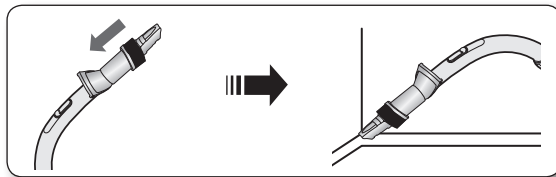

- Tīrot maigas un vārīgas virsmas izvelciet ārā un pagrieziet putekļu suku.

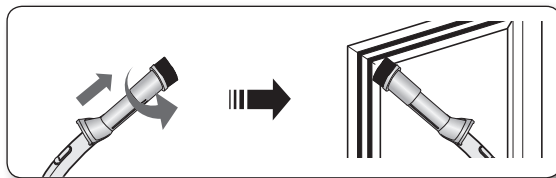

- Lai tīrītu mēbeļu tapsējumu, uzmauciet uzgali uz šļūtenes roktura ar locījumu pavērstu pretējā virzienā.

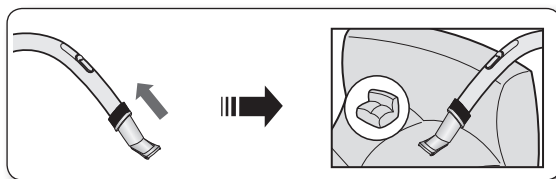

Caurule

- Noregulējiet teleskopiskās caurules garumu pārbīdot caurules vidusdaļā esošo garuma regulēšanas pogu turp un atpakaļ.

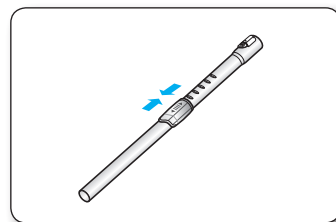

- Ja caurulē kas iestrēdzis, atdaliet to no šļūtenes un sabīdiet minimālajā garumā. Tas ļaus ērtāk iztīrīt nosprostojumu.

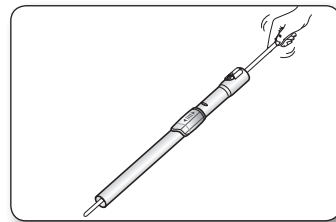

Piederumu un filtru apkope

GRĪDAS APKOPES RĪKI

3Way Brush

- Noregulējiet iepļūdes sviru atbilstoši grīdas pārklājumam.

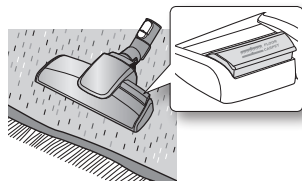

Paklāju tīrīšana

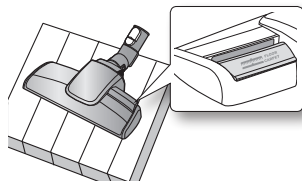

Grīdas virsmas tīrīšana

- Ja iepļūde nosprostota, pilnībā aizvāciet svešķermeņus.

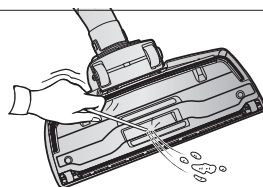

Power Pet Plus (opcija)

Uzgalis paredzēts uzlabotai dzīvnieku spalvu un šķiedru savākšanai.

Bieži tīrot dzīvnieku izkritušās spalvas var gadīties, ka veltnīša griešanās kļūš apgrūtināta spalvām aptinoties ap to. Šādos gadījumos uzmanīgi notīriet veltnīti.

1. Piespiediet uz caurspīdīgā vāciņa esošo podziņu o, lai atdalītu vāciņu no uzgaļa.

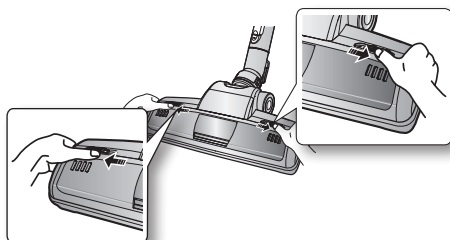

2. Izņemiet veltnīša turētāju no caurspīdīgā korpusa.

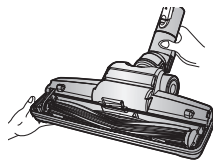

3. Izmantojot šķēres atbrīvojiet veltnīti no uztītajām spalvām un citiem netīrumiem.



4. Izmantojot sausu putekļu suku vai šauro uzgali izfīriet netīrumus no veltnīša korpusa.

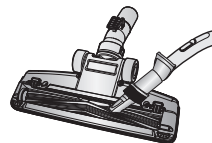

5. Ievietojiet veltnīti rotējošajā ietvarā un samontējiet atpakaļ uzgali.

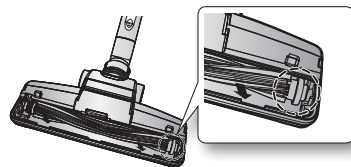

6. Nofiksējiet atpakaļ vietā caurspīdīgo vāciņu.

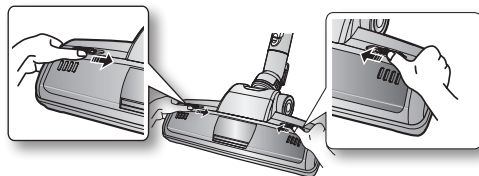

FILTRA PIESĀRŅOJUMA INDIKATORS

Vadības elementi uz korpusa

Iedegoties indikatoram “CHECK-FILTER LAMP”, lūdzu, nomainiet PUTEKĻU SAVĀCĒJA maisiņu tā, kā tas parādīts attēlos zemāk.

Filtra piesārņojuma
indicators

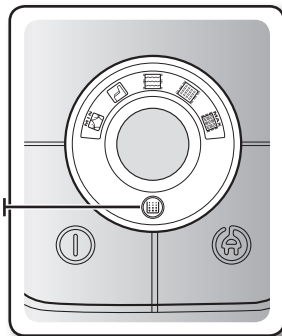

Piederumu un filtru apkope

PUTEKĻU MAISIŅA NOMAIŅA

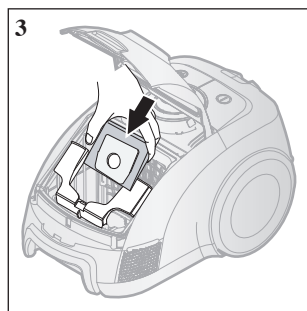
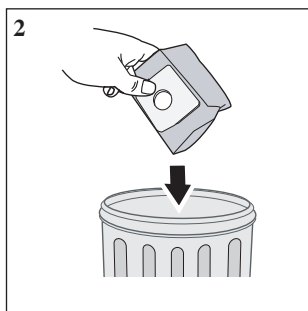
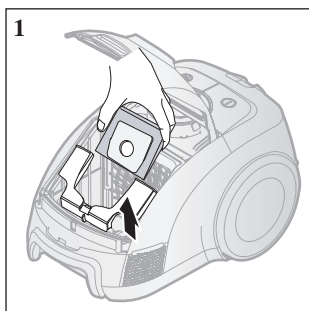

-  Izmantoto putekļu maisiņu var noslēgt noņemot papīra strēmeli no lipīgās joslas un aizlīmējot caurumu.

PAPILDAPRĪKOJUMS

- Auduma putekļu maisiņš
Kad lietošanas gaitā auduma maisiņš piepildījies ar putekļiem, iztīriet to izmantojiet atkal.

-  Jūs varēsiet iegādāties putekļu maisiņus veikalā, kurā jūs nopirkāt putekļu sūcēju. Pēc Jūsu vajadzībām, Jūs variet izvēlēties papīra vai auduma maisiņu, kuru lietot (Micro-bag : VP-78M, Paper-bag : VP-90).

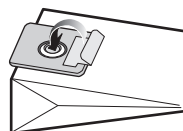

IEPLŪDES FILTRA TĪRĪŠANA

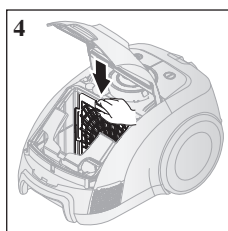
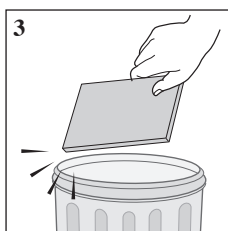
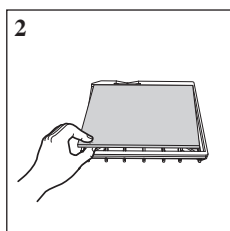
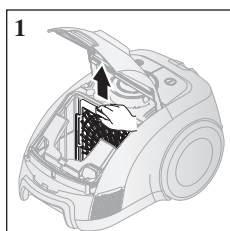

-  Neaizmetiet filtru

IZPLŪDES FILTRA TĪRĪŠANA

SILVER NANO HEPA H13 (opcija)

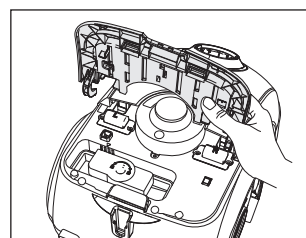
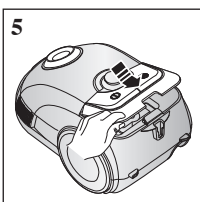
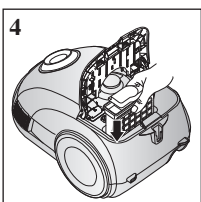
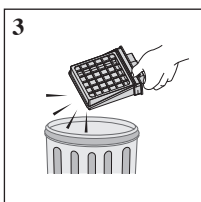
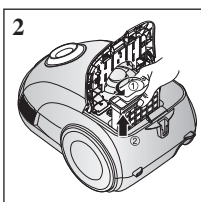
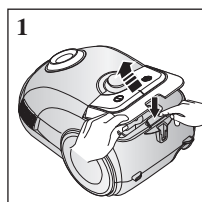

- Ja stipri pavilkat paneli, tas var atdalīties no putekļu sūcēja. Tā nav disfunkcija, bet ir domāts produkta aizsardzībai. Šinī gadījumā ielieciet paneli no jauna.

bojājumu novēršana

PROBLĒMA	RISINĀJUMS
Neieslēdzas motors	<ul style="list-style-type: none">• Pārbaudiet tīkla vadu, spraudni un rozeti.• Ļaujiet putekļu sūcējam atdzist.
Vilkme lēnām pazeminās.	<ul style="list-style-type: none">• Pārbaudiet, vai nav nosprostojumu, un iztīriet tos.
Tīkla vads pilnībā neietinas korpusā.	<ul style="list-style-type: none">• Izvelciet atkal ārā vadu 2-3 m garumā un vēlreiz piespiediet ietīšanas pogu.
Putekļu sūcējs neiesūc nefīrumus.	<ul style="list-style-type: none">• Pārbaudiet šļūteni un vajadzības gadījumā nomainiet to.
Vilkme nepietiekama vai arī tā krītas	<ul style="list-style-type: none">• Lūdzu, pārbaudiet filtru un vajadzības gadījumā iztīriet to, kā tas parādīts instrukcijā.

Šis putekļu sūcējs atbilst sekojošu standartu prasībām:

EMC direktīvas: 2004/108/EEC

Zema sprieguma drošības direktīvas: 2006/95/EC

