



ANTI-VANDAL DOME CAMERA

# SCC-C9302(F)P

User's Manual

Руководство пользователя

Instrukcja obsługi

E

RU

PL



## Important Safety Instructions

1. Read these instructions.
2. Keep these instructions.
3. Heed all warnings.
4. Follow all instructions.
5. Do not use this apparatus near water.
6. Clean only with dry cloth.
7. Do not block any ventilation openings, Install in accordance with the manufacturer's instructions.
8. Do not install near any heat sources such as radiators, heat registers, or other apparatus (including amplifiers) that produce heat.
9. Do not defeat the safety purpose of the polarized or grounding-type plug. A polarized plug has two blades with one wider than the other. A grounding type plug has two blades and a third grounding prong. The wide blade or the third prong are provided for your safety. If the provided plug does not fit into your outlet, consult an electrician for replacement of the obsolete outlet.
10. Protect the power cord from being walked on or pinched particularly at plugs, convenience receptacles, and the point where they exit from the apparatus.
11. Only use attachments/accessories specified by the manufacturer.
12. Use only with cart, stand, tripod, bracket, or table specified by the manufacturer, or sold with the apparatus.



13. Unplug this apparatus. When a cart is used, use caution when moving the cart/apparatus combination to avoid injury from tip-over.
14. Refer all servicing to qualified service personnel. Servicing is required when the apparatus has been damaged in any way, such as power-supply cord or plug is damaged, liquid has been spilled or objects have fallen into the apparatus the apparatus has been exposed to rain or moisture, does not operate normally, or has been dropped.

## Safety Precautions

The purpose of safety precautions is to prevent accidental injury or property damage. Always observe all safety precautions.

❖ The precautions are divided into "Warnings" and "Cautions" as distinguished below:

<b>Warning</b> Ignoring this precaution may result in death or serious injury.	<b>Caution</b> Ignoring this precaution may result in injury or damage to property.



### Warnings

1. Be sure to use only the standard adapter which is specified in the specification sheet. Using any other adapter could cause fire, electrical shock, or damage to the product.
2. Check the external connection terminals first before connecting the power source and signal wires.  
Connect the alarm signal wires to the alarm terminals. Connect the DC12V power adapter to the SCC-C9302P power input, making sure that the correct polarity is observed.  
Connect the DC12V or AC24V power adapter to the SCC-C9302P power input.
3. Do not connect multiple cameras to a single adapter. (Exceeding the capacity may cause abnormal heat generation or fire.)
4. Securely plug the power cord into the power receptacle.  
(A loose connection may result in fire.)
5. When mounting the camera on a wall or ceiling, fasten it safely and securely.  
(A falling camera may cause personal injury.)

# Safety Precautions

6. Do not place conductive objects (e.g., screwdrivers, coins, and metal things) or containers filled with water on top of the camera.  
(Serious injury may result from fire, electrical shock, or falling objects.)
7. Do not install the unit in humid, dusty, or sooty locations.  
(Doing so may cause fire or electrical shock.)
8. If any unusual smells or smoke come from the unit, stop using the product. In such case, immediately disconnect the power source and contact the service center. (Continued use in such a condition may cause fire or electrical shock.)
9. If this product fails to operate normally, contact the store of purchase or your nearest service center. Never disassemble or modify this product in any way. (Problems caused by unauthorized user disassembly or repairs are not covered by your warranty.)
10. When cleaning, do not spray water directly onto parts of the product.  
(Doing so may cause fire or electrical shock.) Gently wipe the surface with a dry cloth. Never use detergents or chemical cleaners on the product, as this may result in discoloration of surface or cause damage to the finish.



## Cautions

1. Do not drop objects on the product or apply strong shock to it. Keep away from a location subject to excessive vibration or magnetic interference.
2. Do not install in a location subject to high temperature, low temperature, or high humidity.  
(Doing so may cause fire or electrical shock.)
3. Avoid a location which is exposed to direct sunlight, or near heat sources such as heaters or radiators.  
(Neglecting to do so may result in a risk of fire.)
4. If you want to relocate the already installed product, be sure to turn off the power before moving or reinstalling it.
5. Install in a well-ventilated location.
6. Remove the power plug from the outlet when there is a lightning storm. (Neglecting to do so may cause fire or damage to the product.)

## FCC Statement

This device complies with Part 15 of the FCC Rules. Operation is subject to the following two conditions:

- (1) This device may not cause harmful interference, and
- (2) This device must accept any interference received, including interference that may cause undesired operation.

### Note:

This equipment has been tested and found to comply with the limits for Class B digital devices, pursuant to Part 15 of the FCC rules. These limits are designed to provide reasonable protection against harmful interference in a residential installation. This equipment generates, uses and can radiate radio frequency energy and, if not installed and used in accordance with the instructions, may cause harmful interference to radio communications. However, there is no guarantee that interference will not occur in a particular installation. If this equipment does cause harmful interference to radio or television reception, which can be determined by turning the equipment off and on, the user is encouraged to try to correct the interference by one or more of the following measures:

- Reorient or relocate the receiving antenna
- Increase the separation between the equipment and receiver
- Connect the equipment into an outlet on a circuit different from that to which the receiver is connected
- Consult the dealer or an experienced radio/TV technician for help Use of shielded cable is required to comply with Class B limits in Subpart B of Part 15 of the FCC rules.

Do not make any changes or modifications to the equipment unless otherwise specified in the manual.

If such changes or modifications should be made, you could be required to stop operation of the equipment.

# Table of Contents

---

<b>Chapter 1</b>	<b>Overview</b> .....	<b>7</b>
	Introduction .....	8
	Part Names and Functions .....	9
<b>Chapter 2</b>	<b>Installing the Camera</b> .....	<b>11</b>
	Before Installation .....	12
	Preparing Cables .....	16
	Installing the Camera .....	17
	Connecting Cables and Checking Operations .....	24
<b>Chapter 3</b>	<b>Setup Menu Overview</b> .....	<b>26</b>
	Structure of the Setup Menu.....	27
	CAMERA MENU Organization .....	28
	CAMERA ID .....	28
	IRIS .....	28
	SHUTTER .....	33
	AGC/MOTION .....	34
	WHITE BAL .....	35
	FOCUS MODE .....	36
	ALARM SET .....	37
	COLOR/BW .....	39
	PRIVACY .....	42
	SPECIAL .....	44
	PRESET .....	48
	EXIT .....	49
	<b>External Connector Pin Specifications</b> .....	<b>52</b>
	<b>Product Specifications</b> .....	<b>53</b>

---

## Chapter 1

### Overview

.....

This chapter briefly introduces the Camera and describes its key features, part names and functions.

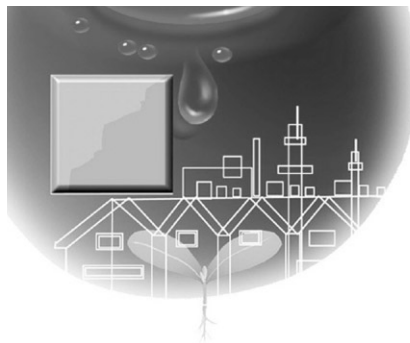

The Anti-Vandal Dome Camera is a dome-typed surveillance device that offers the best features of surveillance for banks, retail stores, commercial buildings, industrial settings, and etc. It is designed to withstand intentional or accidental impact or vandalism, and is waterproof, dustproof, and shockproof.

The Camera is an advanced surveillance device that enables a maximum of 120x zoom surveillance with its 12x zoom lens and digital zoom IC.

The Camera is a multifunction surveillance device that is equipped with all of the key features of the existing surveillance cameras: the Low-Light Surveillance function that enables shooting moving objects under extremely low illumination, the White Balance function that provides accurate color rendition under any light source, the BLC function that enables effective back light compensation even at locations with bright incident light, and the Auto Focus function that automatically tracks and focuses on the moving subject.

Front View



Rear View



SCC-C9302P



SCC-C9302F

## ❶ Camera Operation Switches (Setup Switches)



The functions of the camera operation switches change depending on whether the Camera is currently in the usual operation mode (i.e., the setup menu is not showing on the screen) or the setup menu mode.

### → In the usual operation mode

- [UP/DOWN] Directional keys: The [UP] key is used as the ZOOM TELE switch, and the [DOWN] key is used as the ZOOM WIDE switch.
- [LEFT/RIGHT] Directional keys: The [LEFT] key is used as the FOCUS NEAR switch, and the [RIGHT] key used as the FOCUS FAR switch.
- [ENTER] key: This key is used to go into the setup menu.

### → In the setup menu mode

- [UP/DOWN] Directional keys: These keys are used to move the cursor up and down.
- [LEFT/RIGHT] Directional keys: These keys are used to move the cursor left and right, or to sequentially view the values that can be assigned in each setup menu.
- [ENTER] key: This key is used to select a setup menu with a submenu in order to open the submenu, and to accept the current value.

## ❷ Power Input Connector and Video Output Connector (4-Pin)

These connectors are used to connect the power adapter cable and video input cable.

## ❸ RS485 Connector and Alarm Output Connector (4-Pin)

These connectors are used to connect an RS485 remote control cable and a cable used for transmitting the ALARM signal at the time of the MOTION DET mode.

# Chapter 2

## Installing the Camera

This chapter explains what to check before installing the Camera, how to choose an installation site, and what precautions should be taken during installation. Now, let's install the Camera and connect cables.



# Before Installation

## Checking the Contents of the Package

Be sure to check that the following items are included in the package.



Anti-Vandal Dome Camera

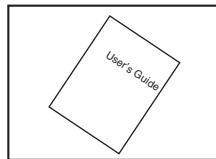

User's Guide

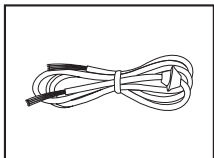

ALARM & RS485 Cable

Image	Item Name	Standard	Quantity	Use
	PLASTIC ANCHOR	HUD 5	4EA	Insert into the SCREW hole of the installation location (to strengthen the installation).
	ASSY SCREW MACHINE	BH M5 X L6... WHITE+0 RING	SCC-C9302P:8EA SCC-C9302F:4EA	Use to block holes on the ceiling assembly of the CASE when installing the PIPE,WALL MOUNT and other items.
	ASSY SCREW TAPPING	TH M4 X L30 BLK+0 RING	4EA	Use for installation on the ceiling or wall.
	LWRENCH	TROX T-20	1EA	For COVER-DOME assembly.
	TEMPLATE		1EA	GUIDE for installation.

# Before Installation

## Before Installation

- Make sure the installation location can support over 5 times (approx.5.5 kg)the total weight of the ANTI VANDAL DOME CAMERA (SCC-C9302P).
- Be careful not to let the cable be jammed in inappropriate places or to let the insulation covering of the cable peel off during installation. This may result in malfunction or a fire hazard.
- Items may fall and may cause hazards while installing the product. Therefore ensure that no-one is beneath the installation location. Move valuables to a safe place before installation.

## Installation Example

- Able to install on ceilings.
  - Directly install on a PIPE coming down from the ceiling.
  - Directly install on walls.
  - Directly install on a PIPE coming out from a wall.
  - Install on walls, corners in buildings, columns and other locations using the WALL MOUNT ADAPTOR (SADT -102WM), COVER MOUNT ADAPTOR (SADT-110CM)and POLE MOUNT ADAPTOR (SADT-100PM).
- (The above ADAPTOR types are sold separately.)

## Description of Installation HOLES

- A : Use when directly installing on the ceiling or a wall.
  - Waterproofed only when the SCREW -MACHINE (M5 X L6...)is closed up when not in use.
- B : Use when directly installing on the JUNCTION BOX
  - SCC-C9302P can be assembled into a 4 1/8" DIAMETER ROUND TYPE JUNCTION BOX.
  - SCC-C9302F is assembled outside of the 4 1/8" DIAMETER ROUND TYPE EXTENSION BOX, and then must be covered with the GASKET and COVER.
  - (JUNCTION BOX, GASKET and COVER are sold separately.)
- C : Use when installing the WALL MOUNT ADAPTOR (SADT - 102WM)
  - Waterproofed only when the SCREW -MACHINE (M5 X L6...)is closed up when not in use.

SCC-C9302P bottom

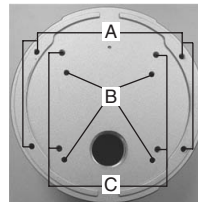

SCC-C9302F bottom

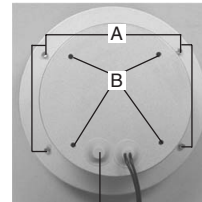

To additionally connect the ALARM CABLE, remove the rubber stopper, pass the cable through the hole and connect.  
- The rubber stopper attached to the ALARM CABLE must be properly set onto the CASE to make it waterproof.

The following cables are required to install and use the Camera.

## Power Adapter Cable

The power adapter that plugs into the Camera's power input receptacle has the rated voltage of DC 12V 600mA or AC 24V 300mA.

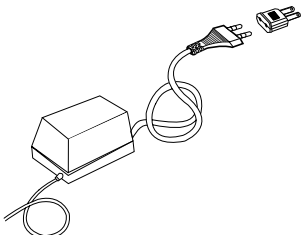

## Video Cable

The cable that connects the video output terminal of the Camera to the monitor is a BNC cable.

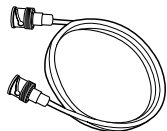

## Installing on a PIPE (for SCC-C9302P)

1. Carefully read the 'Before Installation' section before starting installation.
  - All holes that are not used for installation must be closed up with the SCREWS provided in your ACCESSORY set as described in the installation HOLE section.

## Installing the CAMERA bottom to a PIPE

2. Connect the power cable and video cable, and then pull them into the PIPE. Assemble the screw helix (3/4" threaded) for the PIPE assembly of the CAMERA and screw helix (3/4" threaded) for the PIPE and fix the SET. (\* Completely wrap the screw helix area of the PIPE with TEFLON TAPE to make it waterproof. Make sure that the cable does not get caught in the tape.)



3. Adjust the LENS in the direction you want.
  - 1) Disassemble the DOME COVER with the L WRENCH provided in your ACCESSORY set.  
(Rotating clockwise will close the cover and rotating anti-clockwise will release it.)
  - 2) Adjust the LENS in the direction you want.



Horizontal rotation



Vertical rotation



Backlash : Widen and lift the wings on both sides of the COVER outwards to remove the COVER, and then rotate the LENS. After finishing adjustment, reassemble the COVER by pushing it in until a click is heard.



# Installing the Camera

- 3) Assemble the DOME COVER.(Use the L WRENCH to firmly adjust the BOLT into place to make it waterproof.)  
- To change the direction of the SAMSUNG LOGO on the DOME COVER,change the assemble location of the connection rubber and turn it back into place as in the following image. (For 180 • only)



## Installing the CAMERA side to a PIPE

1. Pull the power cable and video cable from the PIPE assembly hole at the bottom of the CAMERA bottom,out through the PIPE assembly hole on the side.  
1) Use a coin or slotted driver to turn the CAP BOLT assembled in the PIPE assembly hole on the side anti-clockwise and disassemble it from the CASE.



- 2) Take the power cable and video cable from the PIPE assembly hole at the bottom and push the cables through the hole to pass through the PIPE assembly hole on the side.



3. Use a coin or slotted driver to turn the CAP BOLT previously disassembled from the CASE clockwise to reassemble it.  
(Check to see if the O RING (P22 T2.4) is attached to the CAP-BOLT.



If there is no O RING, the product will not be properly waterproofed and may malfunction.)

4. Rearrange and pull the connected power cable and video cable into the PIPE. Assemble the screw helix (3/4" threaded)for the PIPE assembly of the CAMERA and screw helix (3/4" threaded)for the PIPE and fix the SET.



(\* Completely wrap the screw helix area of the PIPE with TEFLON TAPE to make it waterproof. Make sure the cable does not get caught in the tape.)

5. Adjust the LENS in the direction you want.  
(For more information on adjusting the LENS, disassembling the DOME COVER and assembly methods,please refer to 'Installing the CAMERA bottom to a PIPE'in section no.3.)

# Installing the Camera

## Installing on the ceiling

1. Carefully read the 'Before Installation' section before starting installation.
  - All holes that are not used for installation must be closed up with the SCREWS provided in your ACCESSORY set as described in the installation HOLE section.
2. Attach the provided TEMPLATE to where you want to install the camera, and then drill a hole (diameter 5 mm, depth min. 35 mm).  
Completely insert the PLASTIC ANCHOR provided (HUD 5).
3. Connect the power cable and video cable and then arrange the cables so they will not be damaged or jammed while installing the CAMERA.
4. Disassemble the DOME COVER to install the CAMERA.  
(For more information on disassembling the DOME COVER and assembly methods, please refer to 'Installing the CAMERA bottom to a PIPE' in section no. 3.)
5. Install the CAMERA.  
Match the installation hole on the CAMERA to the hole with the PLASTIC ANCHOR and then assemble the ASSY SCREW-TAPPING (TH M4 X 30) with an O RING on it into all 4 places.  
(If there is no O RING, the product will not be properly waterproofed.)

### For SCC-C9302P

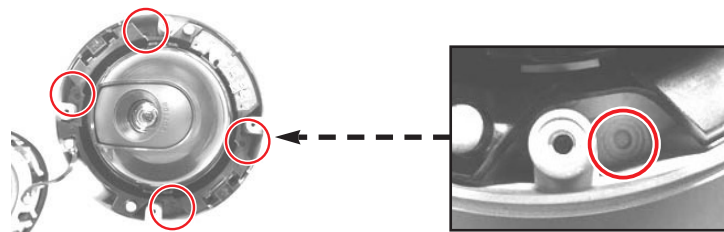

### For SCC-C9302F

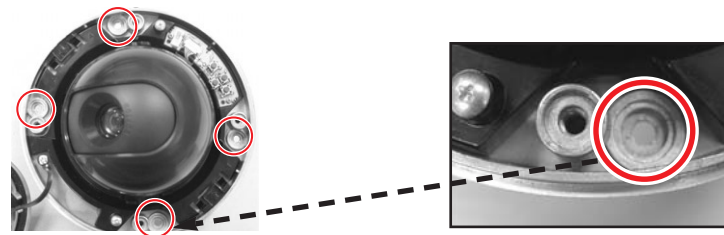

6. Adjust the LENS to the direction you want and assemble the DOME COVER.  
(For more information on adjusting the LENS and assembling the DOME COVER, please refer to 'Installing the CAMERA bottom to a PIPE' in section no. 3.)

# Installing the Camera

## Additionally Connecting the ALARM CABLE

1. To connect the ALARM CABLE, disassemble the DOME COVER.  
(For more information on disassembling the DOME COVER and assemble methods, please refer to 'Installing the CAMERA bottom to a PIPE' in section no. 3.)
2. Disassemble the CAMERA bundle from the CASE.
  - 1) Unscrew the 2 SCREWS anti-clockwise.
  - 2) Pull the right and left levers inwards toward the arrow directions and then release the latch and disassemble the bundle.

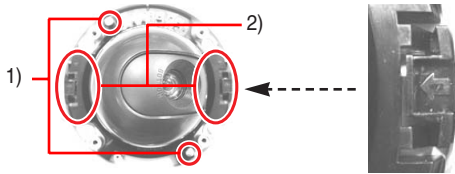

3. Pass the ALARM CABLE through the PIPE assembly hole of SCC-C9302P and then connect it to the ALARM TERMINAL of the PCB.  
Remove the rubber stopper on the SCC-C9302F and then pass the ALARM CABLE again through this hole and connect it to the ALARM TERMINAL of the PCB.

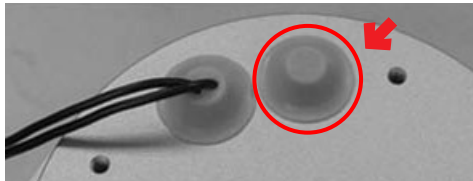

4. Reassemble the CAMERA bundle to the CASE.  
(Fix the 3 grooves on the CAMERA bundle to the protrusion on the CASE and assemble as in the following image. There are arrows on the right and left grooves on the CAMERA bundle.)

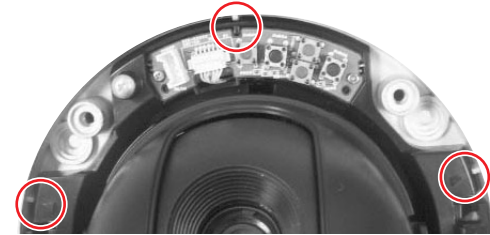

5. Adjust the LENS to the direction you want and assemble the DOME COVER.  
(For more information on adjusting the LENS and assembling the DOME COVER, please refer to 'Installing the CAMERA bottom to a PIPE' in section no. 3.)

# Connecting Cables and Checking Operations

1. First connect one end of the BNC cable to the VIDEO OUT.
2. Next, connect the other end of the BNC cable to the video input terminal of the monitor.

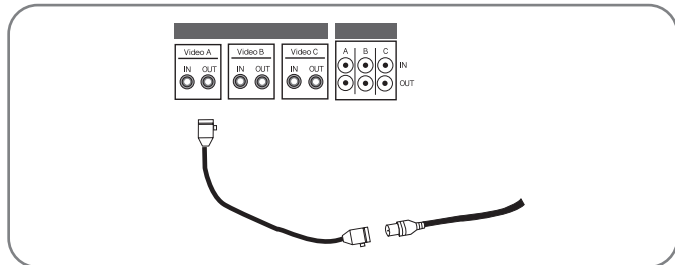

3. Then, plug in the power adapter. Use a “minus” screwdriver to connect one part of the power adapter consisting of two lines to the power input terminal of the Camera as follows. (GND: marked with a white line on the cable)

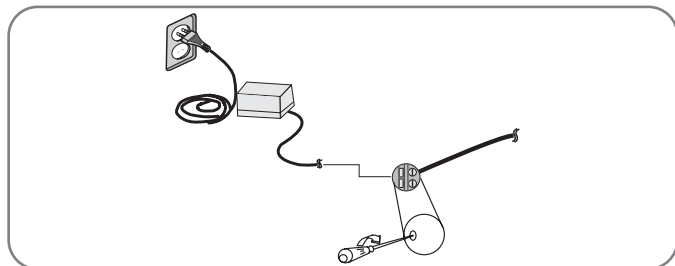

4. Decide on the type of power source you want to use and then adjust the power selection switch located at the bottom of the power adapter. Then, plug the power adapter into the power receptacle.
5. If the camera operates normally, the following screen will be displayed for 5 seconds before it disappears.

```
SAMSUNG    PROTOCOL
ADDRESS    0
TYPE       RS-485, HALF
BAUD RATE  9600
LENS       OK
ROM VER    1.000
EEP VER    1.000
```

6. When controlling an RS485, please check the following:
  - Communication Speed: 4800 bps ~ 38400 bps
  - Data Bit Number: 8 bits
  - Stop Bit Number: 1 bit
  - Parity Bit: None

## Chapter 3

### Setup Menu Overview

This chapter looks into the overall organization of the setup menus and explains their functions.

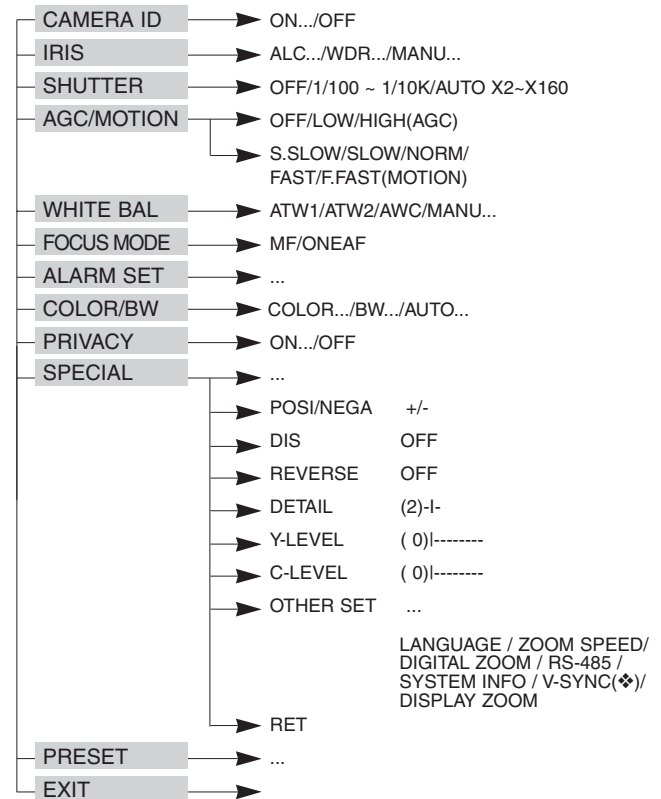

# CAMERA MENU Organization

## CAMERA ID

In the CAMERA ID menu, you may designate the CAMERA ID to be displayed in the monitor connected to a camera. Set the CAMERA ID menu to ON... and press [ENTER] and the CAMERA ID setup submenu will appear. The CAMERA ID may be created by up to 20 digits by using alphabets, numbers, and some special texts served by the submenu screen. You may locate the designated CAMERA ID on your own by using the LOCATION... submenu.

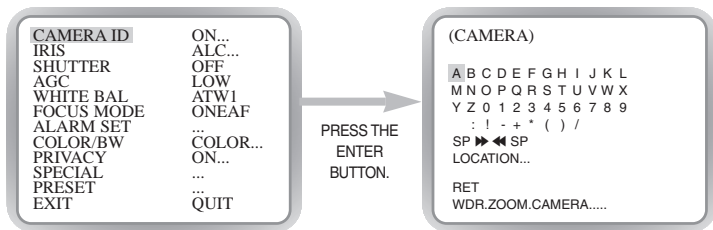

## IRIS

### ALC

Select ALC... from the IRIS menu and press [ENTER] and the BLC(Back Light Compensation) setup submenu will appear. If you use a general camera to photograph a subject under backlight or bright illumination, the subject will be shown dark on the monitor due to the backlight. BLC(Back Light Compensation) is used to prevent such a backlight problem to secure distinct images under bright illumination. Using the [Left, Right] keys, you can set up BOTTOM..., TOP..., LEFT..., RIGHT..., CENTER... 5 preset areas and the USER...function that can directly set the areas. For example, for the items in the BLC menu, you can confirm the preset BOTTOM area by pressing [ENTER] key in the BOTTOM... status.

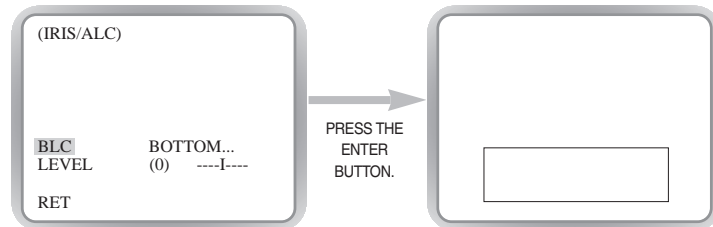
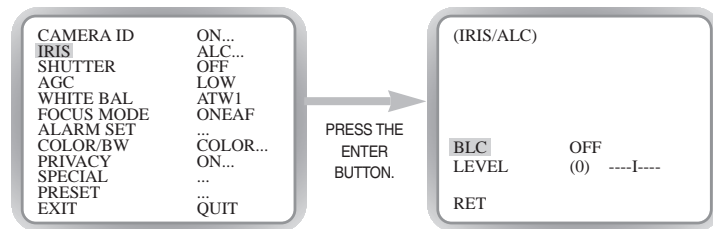

### BLC

For items in the BLC menu, the user can set the size and location of the BLC area by pressing [ENTER] key after put the cursor on USER... using the [Left, Right] key. For SIZE items, you can use the [Up, Down, Left, Right] key to designate the SIZE, and then press the [ENTER] key. You can set the location for areas using the [Up, Down, Left, Right] key in the LOCATION.

# CAMERA MENU Organization

E

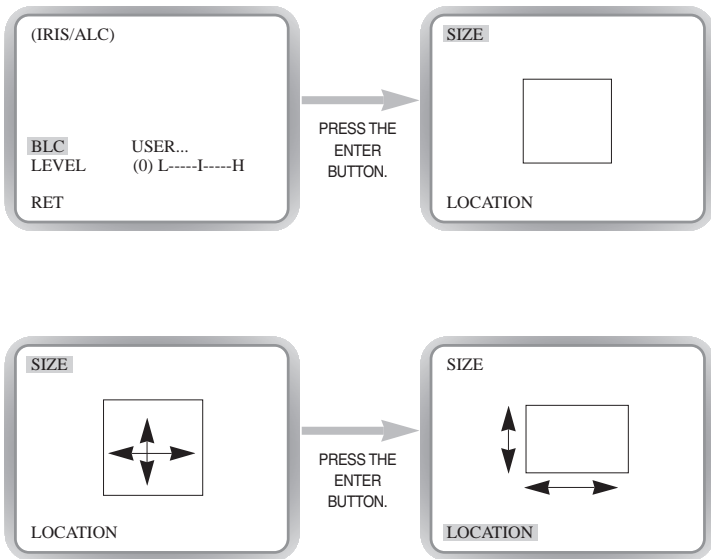

Use [Left, Right] key in the LEVEL menu to control the video output level(brightness).

## ➔ WDR

WDR(Wide Dynamic Range) enlarges the advantage of a screen, mostly effective photographing both indoor and outdoor subjects simultaneously. In short, both subjects can be distinctly revived. Select WDR... and press [ENTER] to set up WDR LEVEL.

E

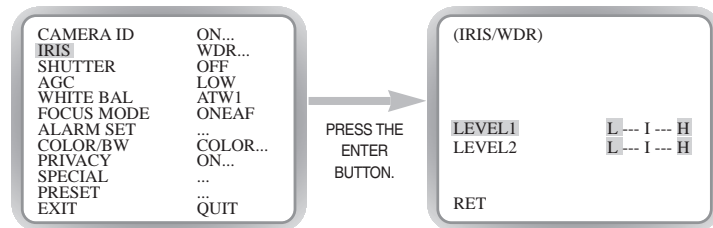

- LEVEL 1 : Controls the shutter speed while WDR operates.
- LEVEL 2 : Controls the whole brightness while WDR operates.

## MANU

When you press [ENTER] key after selecting MANU in the IRIS item, an additional screen appears in which you can set manually opening or closing the IRIS.

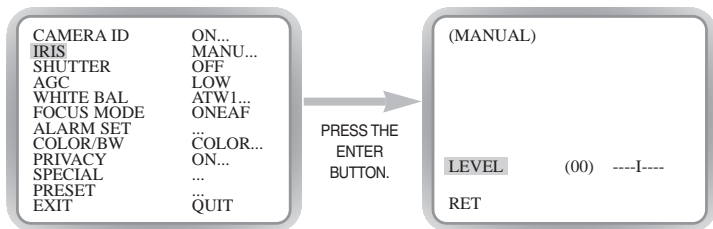

## SHUTTER

In the SHUTTER menu, you may determine the fast electronic shutter speed or slow AUTO shutter speed. The fast electronic shutter supports 7 speeds from 1/100(1/120) sec. to 1/10K sec. to photograph a bright and quick moving image. The slow AUTO shutter supports about 10 speed from x2 to x160 to make an image projected to the screen more distinct and brighter by selecting the slow shutter speed. If you want the camera to sense the brightness and adjust the shutter speed accordingly, select a menu commencing with Slow AUTO Shutter. When SHUTTER is set to AUTO, AGC will be replaced with MOTION. If you keep pressing and fi in the SHUTTER menu, the speed will change in the following sequence.

CAMERA ID	ON...
IRIS	ALC...
SHUTTER	OFF
AGC	LOW
WHITE BAL	ATW1...
FOCUS MODE	ONEAF
ALARM SET	...
COLOR/BW	COLOR...
PRIVACY	ON...
SPECIAL	...
PRESET	...
EXIT	QUIT

→ OFF → AUTOX2 → AUTOX4 → AUTOX6 → AUTOX8 →  
 AUTOX12 → AUTOX16 → AUTOX20 → AUTOX40 →  
 AUTOX80 → AUTOX160 → OFF → 1/100 → 1/250 →  
 1/500 → 1/1000 → 1/2000 → 1/4000 → 1/10K → OFF

❖ When the IRIS mode is set to WDR, only the following modes are available.

→ OFF → AUTOX2 → AUTOX4 → AUTOX6 → AUTOX8 →  
 AUTOX12 → AUTOX16 → AUTOX20 → AUTOX40 →  
 AUTOX80 → AUTOX160 → OFF

# CAMERA MENU Organization

- ❖ The DIS feature is unavailable while setting the AUTO slow shutter. If you set SHUTTER to between AUTO X4... and AUTO X128..., FOCUS mode will be displayed as "MF"(the product can operate only in MF mode). You can't adjust the settings manually. If you set it to OFF, 1/100 ~1/10K or AUTO X2..., the product will recover the previous FOCUS mode.
- ❖ If you set SHUTTER to between AUTO X2 and AUTO X128, DIS will be displayed as "--" (it can only operate in Off mode). You can't adjust the settings manually. If you set it to OFF or 1/100 ~1/10K, the product will recover the previous settings of DIS.

## AGC/MOTION

In the AGC (Automatic Gain Control) option, you can specify whether to automatically control the GAIN when the obtained video is below a certain level of brightness because it was recorded under insufficient lighting. To automatically control the GAIN, set the AGC option to LOW or HIGH. Otherwise, set it to OFF. If the you set the AGC option to LOW, the maximum GAIN of the AGC will be set to low, and if set to HIGH, the maximum GAIN will be set to high. If the SHUTTER is in AUTO mode, AGC is switched to MOTION. In MOTION, use the [left,right] key to select "S.SLOW / SLOW / NORMAL / FAST / F.FAST".

CAMERA ID	ON...
IRIS	ALC...
SHUTTER	OFF
AGC	LOW
WHITE BAL	ATW1
FOCUS MODE	ONEAF
ALARM SET	...
COLOR/BW	COLOR...
PRIVACY	ON...
SPECIAL	...
PRESET	...
EXIT	QUIT

<AGC>

## WHITE BAL

You can select one of four modes for white balance adjustment as follows:

- ATW1/ATW2(Auto-Tracing White Balance Mode): In these modes, the color temperature is monitored continuously and thereby white balance is set automatically. The following are the approximate supported color temperature ranges in these modes.
  - ATW1 : 2500K ~ 9300K(\* 1)
  - ATW2 : 2000K ~ 10000K(Mode recommended for sodium lighting)(\* 2)
- \* 1. If the color temperature is out of this range in ATW1 mode,proper white balance may not be obtained. In that case, select ATW2 mode.
- \* 2. In ATW2 mode, if one color is dominated in the shooted area, the color can be displayed differently. Therefore, select the mode which is appropriate for the environment.
- AWC(Auto-Tracing White Balance Control): In this mode, accurate white balance is obtained by pressing [ENTER] while having a white paper in front of the camera. White Balance data will be maintained after set it once. AWC mode is best in locations where the color temperature of light source is constant.
- MANU : If WHITE BAL menu is set to MANU mode, the user can set the white Balance considering the current illumination. Select MANU item and press [ENTER], the sub screen where you can select Manual White Balance will be shown. Use the left/right keys to select 3200K, 5600K or OFF(USER) mode in the PRESET menu.
  - \* 3200K : Set color temperature to 3200K
  - \* 5600K : Set color temperature to 5600K
  - \* USER : Choose out a proper value from the RED and BLUE graph for color and temperature setup.

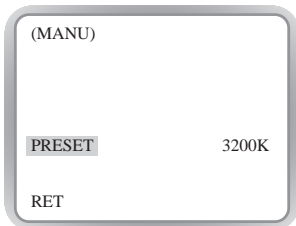

## FOCUS MODE

The FOCUS MODE menu performs MF(Manual Focus), and ONEAF(One Auto Focus).

- MF : You can manually adjust the focus.
- ONEAF : Focusing will take about 5 seconds in ONEAF mode. When turned off, it is same to the MF mode.

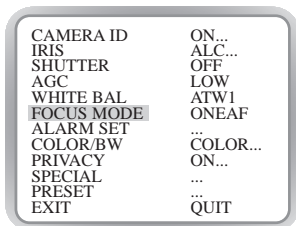

## ALARM SET

The Alarm Set feature consists of one Alarm In and one Alarm Out, which detects an Alarm In signal from an external sensor and moves to the position pre-defined by the Position Set for the alarming process. Then, it returns to the original position. And it also transfers the Alarm Out signal to external devices. When as much time as the Dwell Time in that position has passed, it will go back to the original position. If no particular position is defined by the Position Set, it will move to the maximum TELE.

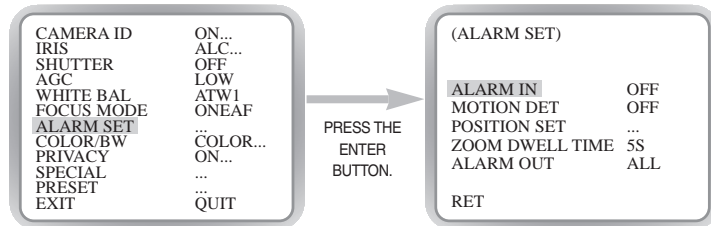

MOTION DET detects any motion. Set up this function during no human movement to detect break-in. Once detected, an ALARM signal will be given for 5 seconds. As MOTION DET detects any motion, so it can set up the motion detection sensitivity. Select ON... and press [ENTER] and the MOTION DET submenu screen will appear.

If you select ON and press the ENTER button, the MOTION DET screen will come up. You can set the AREA to which the Motion Detection function will be applied to either PRESET or USER. If you set the AREA option to PRESET, the Motion Detection function will be applied to the areas preset as factory defaults. If you set the AREA option to USER and press the ENTER button, you can change the area size and position and select the area where you want to apply the Motion Detection function. You can specify the size of the area by using the UP, DOWN, LEFT, and RIGHT buttons. If the area is not flashing, press the ENTER button. When the area starts flashing, use the UP, DOWN, LEFT and RIGHT buttons to specify the location of the area. Use the ENTER button and the UP, DOWN, LEFT, and RIGHT buttons to specify the size of the area and to position the area. Press the ENTER button again to exit the AREA setting menu. You can use the SENSITIVITY option to set the motion detection sensitivity. The higher the setting, the more sensitive the motion detection.

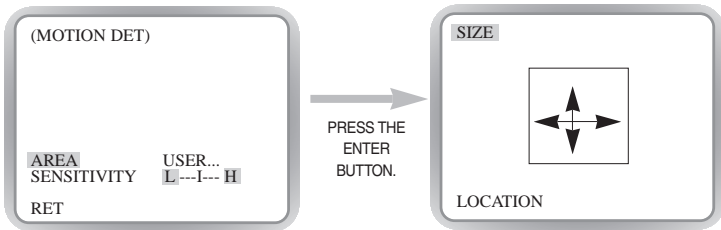

- ❖ 1. MOTION detection function operates based on the brightness change within the setup region.  
Therefore, erroneous operation may occur depending on the brightness difference between the background and the object that is being taken, or the status of the area setup, etc.
- ❖ 2. The followings may occur in a camera with built-in zoom.
  - When the zoom rate becomes closer to the TELE side, the edges of the screen may become dim.
  - When connected to a DVR or an LCD monitor, the screen corners may be obstructed.

## COLOR/BW

COLOR/BW turns IR(Infrared) Filter on or off. In the poor illumination environment, turns IR Filter off to raise the sensitivity to the same level as an black-and-white camera while in the good illumination environment, turns it on to convert to the COLOR mode in the normal screen condition to lower the sensitivity.

### ▶ COLOR

This is the IR Filter ON mode with a normal color screen.

You can press the [Enter] key to set the COLOR GAIN LEVEL. And when the AGC function is on, you can set the AGC COLOER LEVEL.

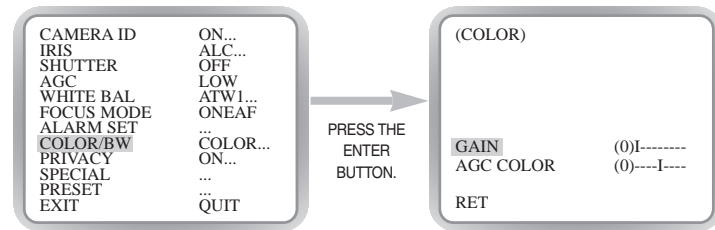

# CAMERA MENU Organization

## ➤ BW

This is the IR Filter OFF mode, black-and-white (with the same sensitivity as a black-and-white camera). Select BW... and press [Enter] and the BW submenu will appear. You may determine to sent out BURST signals by ON or OFF setting in this submenu.

- ❖ WHITE BAL will be marked --- so that setup is unavailable.
- ❖ In AUTO mode, AGC menu will be displayed as "---" and you cannot change it manually,

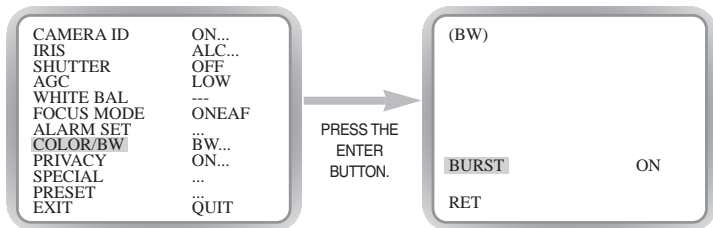

## ➤ AUTO

Depending on illumination, it is automatically switched to the COLOR or BW mode. In the poor illumination environment, turns IR Filter off to convert to the Black-and-White mode for better sensitivity and in the good illumination environment, turns it on to convert to the COLOR mode for worse sensitivity. Select AUTO and press [Enter] and the AUTO BW submenu will appear to control the BW level. Depending on ON or OFF, the BURST signal may output or no.

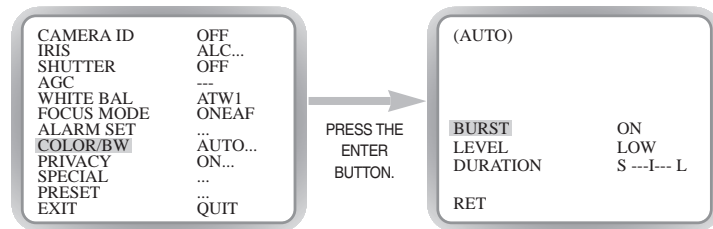

- BURST ON : The color burst signal is output together with black and white composite video signal.
- BURST OFF : The color burst signal is not output.
- LEVEL : You can set the brightness level that changes from COLOR mode to BW mode in 3 steps : LOW, MEDIUM, and HIGH.
- DWELL TIME : Set the HOLDING time for switching between COLOR and BW mode depending the changes in the amount of light. You can set the HOLDING time to 10sec (S), 30sec, 60sec, or 300sec(L).

In AUTO mode, AGC will operates in high speed mode, and you cannot change it manually, as it is indicated by "---".

# CAMERA MENU Organization

## PRIVACY

This function designates an area that may violate PRIVACY and hides it when the camera shoots a screen including the area to protect Privacy. Up to 8 PRIVACY ZONES are available for setup. After PRIVACY menu setup, press ENTER to enter the PRIVACY MAP screen. Now, press UP/DOWN/LEFT/RIGHT key to choose one out of PRIVACY 0~7 and press ENTER to enter the PRIVACY setup menu.

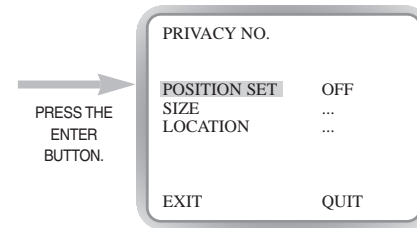
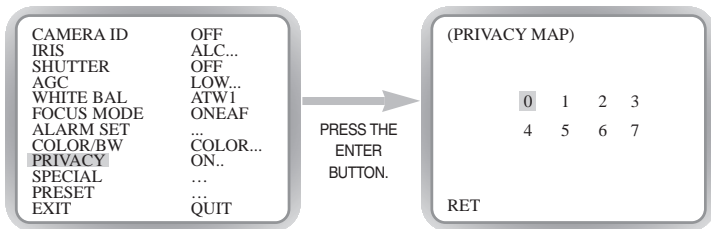

You shall set up the position of ZOOM/FOCUS in the PRIVACY ZONE area from the POSITION SET menu. Press UP/DOWN/LEFT/RIGHT key to size the PRIVACY ZONE area from the SIZE menu. Press UP/DOWN/LEFT/RIGHT key to locate the PRIVACY ZONE area from the LOCATION menu.

❖ The rim of the screen cannot be hidden by the PRIVACY ZONE area. Please be careful for setup.

# CAMERA MENU Organization

## SPECIAL

In SPECIAL menu, you can set the settings related to the VIDEO signals and various additional functions.

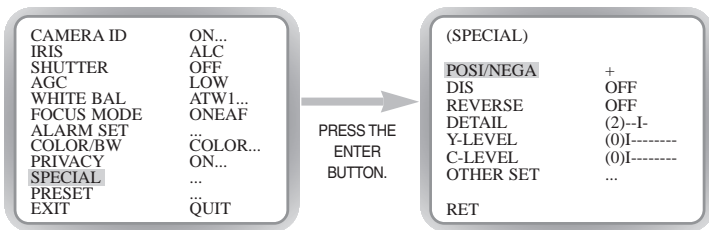

- POSI/NEGA : Output as it is or mirror the video brightness signal.
- DIS : Digital Image Stabilization. Compensates hand shivering errors.
- REVERSE : Mirrors video signals horizontally, vertically, or both.
- DETAIL : Controls the horizontal or vertical distinction.
- Y-LEVEL : It is used to set the levels for the Sync signal and the entire brightness signal of the video signal.

❖ It is recommended to deactivate the DIS function in the no vibration environment.

- C-LEVEL : It is used to set the levels for the Burst signal and the entire colour signal of the video signal.
- OTHER SET : In OTHER SET menu, you can adjust LANGUAGE, ZOOM SPEED, D-ZOON, RS-485, SYSTEM INFO..., and V-SYNC function, etc. When you press [ENTER] key from OTHER SET menu, the OTHER SET additional menu screen appear.

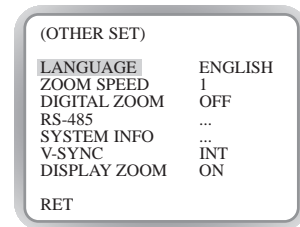
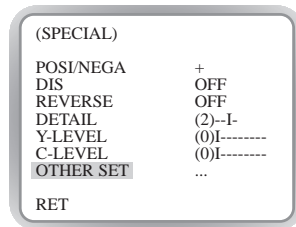

- LANGUAGE : This function selects a language for MENU setup. Press LEFT/RIGHT key to choose English, Russian or Polish and the selected language will be applied to the full screen.

# CAMERA MENU Organization

- ZOOM SPEED : Use [Left, Right] key in the ZOOM SPEED menu to set the speed as follows.
- ZOOM SPEED 1 : About 17Sec. from X 1 to X 12(Slowest)
- ZOOM SPEED 2 : About 10Sec. from X 1 to X 12(Slow)
- ZOOM SPEED 3 : About 6Sec. from X 1 to X 12(Fast)
- ZOOM SPEED 4 : About 3Sec. from X 1 to X 12(Fastest)
- D-ZOOM : Sets up the Digital Zoom magnification ratio up to x10.
- RS-485 : Sets up RS-485 Communication Protocol, Address, and Baud Rate.

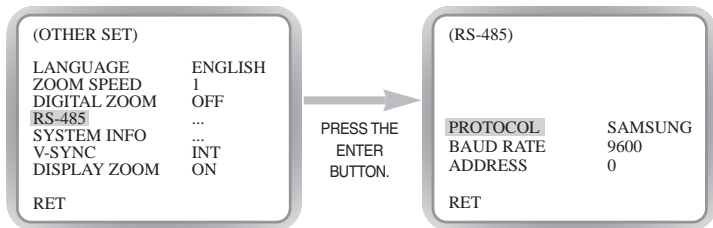

- SYSTEM INFO : You can confirm settings related to the RS-485 communication, product serial number, and the software version.

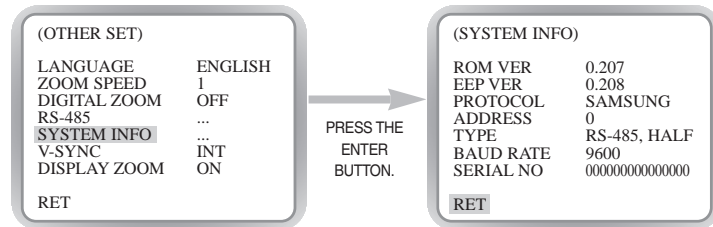

- V-SYNC : INT shall be selected to use internal synchronization. LINE... is used to synchronize several camera phases for the multi camera operation by using an external signal(AC signal). As there may be a slight deviation between sets, adjusts PHASE to overcome this handicap. When you use AC power source, V-SYNC is available. Select LINE... and press [ENTER] and the PHASE control submenu will appear. The PHASE control ranges from -106H to +106H as for NTSC and from -138H to +138H as for PAL.

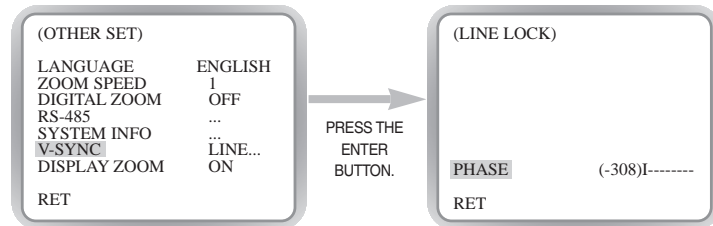

❖ When a DC power is supplied, V-SYNC menu will be displayed as --- and you cannot make any settings.

# CAMERA MENU Organization

## PRESET

Select the PRESET menu and press [ENTER] and the PRESET MAP submenu screen will appear.

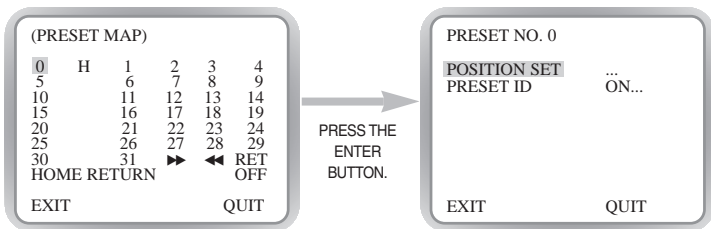

Select the PRESET number and press [ENTER] and the above screen will appear.

- POSITION SET : Memorizes the position of ZOOM or FOCUS.
- PRESET ID : Designates the ID on the basis of the PRESET position as the CAMERA ID.

❖ HOME RETURN automatically returns to the HOME position should there is no key input for a certain time. The HOME position is set to PRESET 0 if it is saved or Off if not.

HOME RETURN Time Setup

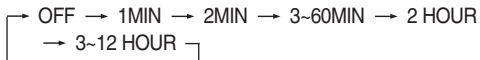

## EXIT

The EXIT menu is used to terminate the CAMERA SETUP menu.

- QUIT : Select to ignore any changes you have made and restore the previously saved settings.
- SAVE : Select to save the settings that have been changed so far.
- PRESET : Ignores any change and returns to the default of the CAMERA menu as set for the product delivery. (RS-485, PRESET, PRIVACY MENU excluded)

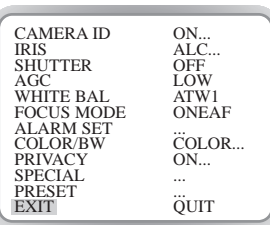

SCC-C9302P

Unit:mm

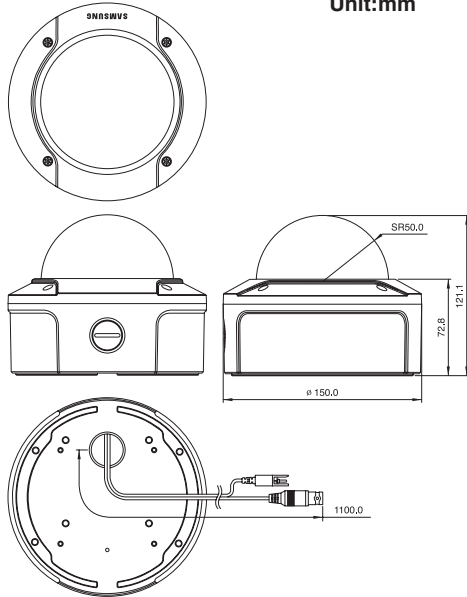

SCC-C9302(F)P

Unit:mm

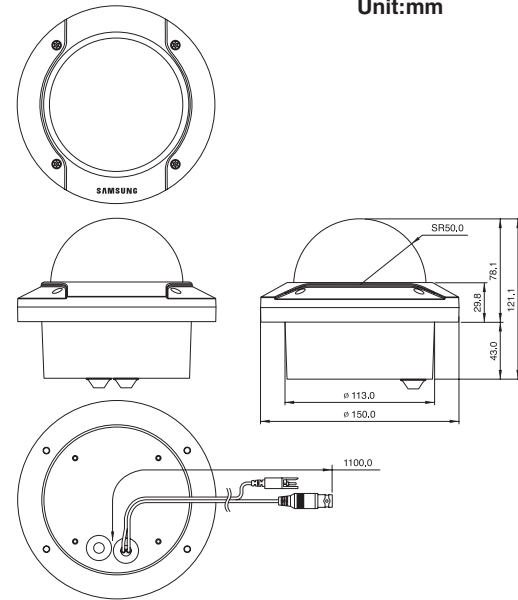

## CN 52 : Camera Power Input and Video Signal Output

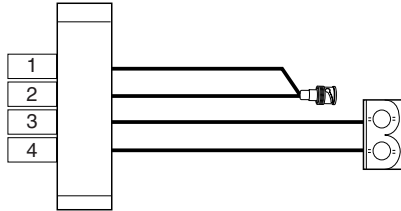

Pin No	Pin Specifications
1	VBS_OUT
2	GND
3	AC24-
4	AC24+

## CN 51 : RS485 Control and Alarm Output

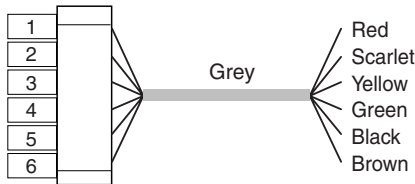

Pin No	Pin Specifications
1	485_B(-)
2	485_A(+)
3	GND(COM)
4	ALARM_IN
5	GND
6	ALARM_OUT

ITEM	DESCRIPTION
<b>Product Type</b>	Anti-Vandal Dome Camera
<b>Power Source Voltage</b>	AC 24V ± 10% (NTSC:60Hz ± 0.1Hz, PAL:50Hz ± 0.1Hz), DC12V +10% ~ -5%
<b>Power Consumption</b>	Approx. 6W
<b>Broadcast System</b>	NTSC(PAL) Standard Color System
<b>Imaging Device</b>	1/4 inch IT S-HAD CCD
<b>Effective Pixel</b>	NTSC : 768(H) X 494(V) PAL : 752(H) X 582(V)
<b>Scanning Method</b>	NTSC : 525 Line, 2:1 Interlace PAL : 625 Line, 2:1 Interlace
<b>Line Frequency</b>	Horizontal(NTSC) :15,734 Hz(INT) / 15,750 Hz(L/L) Horizontal(PAL) :15,625 Hz(INT) / 15,625 Hz(L/L) Vertical(NTSC) : 59.94 Hz(int) / 60 Hz(L/L) Vertical(PAL) : 50 Hz(int) / 50 Hz(L/L)
<b>Synchronization Method</b>	INT/Line Lock
<b>Resolution</b>	480 TV Lines
<b>S/N Ratio</b>	52dB (AGC Off)
<b>Minimum Scene Illumination</b>	COLOR : 0.2 Lux (SENSE UP X4) / 0.005 Lux (SENSE UP X160) BW : 0.02 Lux (SENSE UP X4) / 0.0005 Lux (SENSE UP X160)
<b>Color Temperature</b>	ATW/AWC/Manual MODE (3200°K, 5600°K, R/B Gain Control)
<b>Electronic Shutter</b>	Off, 1/100(NTSC), 1/120(PAL), 1/250, 1/500, 1/1K, 1/2K, 1/4K, 1/10K sec

ITEM	DESCRIPTION
Back Light Compensation	Off/On (Area Setting)
Sense Up	Off/Auto 2x~160x
Digital Zoom	Off/On(x10), PIP
Motion Detection	Off/On (Area/Sensitivity Setting)
Video Control	POS/NEGA, MIRROR, Detail Setting
Signal Output	Composite Video Out : 1.0 Vp-p 75 ohms/BNC
Lens	Focal length : 3.6 ~ 43.2 mm Aperture : F1.8(Wide), F2.6(Tele) MOD(Minimum Object Distance) : 1 m
<b>ALARM</b>	Alarm input : 1 in / Alarm output : 1 out
Remote Control	RS485 (Half Duplex)
Operating Temperature	-10°C ~ +50°C (14°F~122°F)
Operating Humidity	~90%
Physical Size	150(ø) x 121 mm
Weight	SCC-C9302P : 1.1Kg / SCC-C9302F : 0.88Kg (Net Weight)

## Correct Disposal of This Product (Waste Electrical & Electronic Equipment)

(Applicable in the European Union and other European countries with separate collection systems)

This marking shown on the product or its literature, indicates that it should not be disposed with other household wastes at the end of its working life. To prevent possible harm to the environment or human health from uncontrolled waste disposal, please separate this from other types of wastes and recycle it responsibly to promote the sustainable reuse of material resources.

Household users should contact either the retailer where they purchased this product, or their local government office, for details of where and how they can take this item for environmentally safe recycling.

Business users should contact their supplier and check the terms and conditions of the purchase contract. This product should not be mixed with other commercial wastes for disposal.

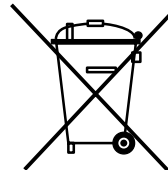



Part No. AB68-00577A(00)



АНТИВАНДАЛЬНАЯ КУПОЛЬНАЯ  
ВИДЕОКАМЕРА

# SCC-C9302(F)P

Руководство пользователя



R



# Важные правила техники безопасности

Представленная ниже информация содержит правила техники безопасности, которые нужно соблюдать для того, чтобы правильно использовать данное изделие и предотвратить повреждение собственности. Строго соблюдайте все правила техники безопасности.

❖ Представленные в данной части руководства правила техники безопасности разделены на две части, которые озаглавлены как "Предупреждение" и "Внимание" и обозначенные показанными ниже символами.

	
<b>Предупреждение</b> Этот знак предупреждает вас о том, что имеется потенциальная смертельная опасность или опасность получения серьезной травмы.	<b>Внимание</b> Этот знак предупреждает вас о том, что имеется потенциальная опасность получения травмы или повреждения имущества.



## Предупреждения

1. Пользуйтесь только стандартным блоком питания, который указан в технических характеристиках видеокамеры. Использование другого блока питания может привести к поражению электрическим током или к повреждению изделия.
2. Перед подключением шнура питания и кабелей, по которым передаются сигналы, проверьте разъемы кабелей. Подключите провода сигнала тревоги к контактам для сигнала тревоги. Подключите кабель блока питания 12 В постоянного тока к гнезду входа питания постоянного тока видеокамеры SCC-C9302P, проверив при этом, что подключение выполняется с правильной полярностью. Подключите кабель блока питания 12 В постоянного тока или блока питания 24 В переменного тока к гнезду входа питания видеокамеры SCC-C9302P.
3. Не подключайте несколько видеокамер к одному источнику питания. (Превышение нагрузочной способности блока питания может привести к пожару).

4. Надежно вставьте вилку сетевого шнура в электрическую розетку. (Неадекватное подключение может привести к пожару).
5. Если видеокамера устанавливается на стене или на потолке, закрепите ее жестко и надежно. (Падение видеокамеры может привести к травме).
6. Не кладите сверху на видеокамеру токопроводящие предметы (например, отвертки, монеты и другие металлические предметы), и не ставьте на нее заполненные водой сосуды. (Невыполнение этих требований может привести к пожару, поражению электрическим током или к травмам в результате падения этих предметов).
7. Не устанавливайте изделие во влажных, запыленных или покрытых копотью помещениях. (Невыполнение этого требования может привести к пожару или к поражению электрическим током).
8. Если вы почувствуете странный запах или обнаружите дым, выходящий из изделия, немедленно прекратите эксплуатацию изделия. В этом случае следует немедленно отсоединить изделие от источника питания и связаться с сервисным центром. (Эксплуатация изделия в таком состоянии может привести к пожару или к поражению электрическим током).
9. При обнаружении неисправности в изделии свяжитесь с торговой организацией, в которой было приобретено данное изделие, или с ближайшим сервисным центром. Никогда не разбирайте данное изделие и не вносите изменений в его конструкцию. (На проблемы, возникшие в результате внесения изменений в конструкцию изделия или в результате попыток самостоятельно выполнить ремонт изделия, не распространяется действие гарантии).
10. При чистке изделия не разбрызгивайте на него воду (это может привести к пожару или к поражению электрическим током). Аккуратно протрите поверхность изделия сухой тканью. Никогда не используйте для чистки изделия моющие или химические чистящие средства, так как это может привести к обесцвечиванию или к повреждению поверхности изделия.



## Внимание

1. Не роняйте на изделие никакие предметы и не ударяйте по нему. Не устанавливайте изделие в местах с сильной вибрацией или вблизи источников магнитного поля.
2. Не устанавливайте изделие в местах с высокой или низкой температурой, а также с высокой влажностью. (Это может привести к пожару или к поражению электрическим током).
3. Не подвергайте изделие воздействию прямых солнечных лучей и не устанавливайте его вблизи источников тепла, таких, как нагреватели или радиаторы.
4. (Невыполнение этого требования может привести к пожару).
5. Если вы хотите установить ранее установленное изделие на новое место, то отключите электропитание изделия перед тем, как переустанавливать изделие.
6. Изделие должно устанавливаться в помещении с хорошей вентиляцией.
7. Во время грозы отсоедините шнур питания видеокамеры от электрической розетки. (Невыполнение этого требования может привести к пожару или к повреждению изделия).

# Содержание

<b>Глава 1 Краткий обзор</b> .....	<b>5</b>
Введение.....	6
Название компонентов и функции .....	7
<b>Глава 2 Установка видеокamеры</b> .....	<b>10</b>
Проверка комплекта поставки .....	11
Меры предосторожности, которые следует соблюдать во время установки и эксплуатации видеокamеры .....	13
Необходимые кабели.....	16
Установка видеокamеры .....	18
Подключение кабелей и проверки.....	26
<b>Глава 3 Краткий обзор меню настроек видеокamеры</b> .....	<b>28</b>
Структура меню настроек .....	29
Структура МЕНЮ НАСТРОЕК ВИДЕОКАМЕРЫ.....	30
CAMERA ID (ИДЕНТИФИКАТОР ВИДЕОКАМЕРЫ) .....	30
IRIS (ДИАФРАГМА) .....	30
SHUTTER (ЗАТВОР) .....	35
APU/ДВИЖЕНИЕ .....	36
WHITE BAL (БАЛАНС БЕЛОГО).....	37
FOCUS MODE (РЕЖИМ ФОКУСИРОВКИ) .....	38
ALARM SET (ДЕТЕКТОР ДВИЖЕНИЯ) .....	39
COLOR/BW (ЦВЕТНОЕ/ЧЕРНО-БЕЛОЕ ИЗОБРАЖЕНИЕ) .....	40
PRIVACY (ЧАСТНАЯ ЗОНА) .....	44
SPECIAL (СПЕЦИАЛЬНЫЙ).....	46
PRESET (ПРЕДУСТАНОВКА) .....	50
EXIT (ВЫХОД) .....	51
<b>Назначения контактов внешнего разъема</b> .....	<b>54</b>
<b>Технические характеристики видеокamеры</b> .....	<b>55</b>

## Глава 1

### Краткий обзор

.....

В данной главе представлено краткое описание видеокamеры и ее основных функций, а также указаны названия ее основных компонентов и описано назначение этих компонентов.



Антивандалная купольная видеочка является устройством видеонаблюдения купольного типа и идеально подходит для ведения наблюдения в банках, в магазинах, на коммерческих предприятиях, на промышленных установках и т. п. Ударопрочная конструкция данной видеочка позволяет ей выдерживать случайные удары и акты вандализма, а также обеспечивает защиту от влаги и пыли.

Данная видеочка является современным устройством видеонаблюдения, которое позволяет вести наблюдение с увеличением до 120x, благодаря наличию в нем объектива с переменным фокусным расстоянием (оптическое увеличение до 12x) и интегральной микросхемы цифрового увеличения изображения (цифровой трансфокатор).

Эта видеочка является многофункциональным устройством видеонаблюдения, снабженным всеми основными функциями современных видеочка для видеонаблюдения, а именно: функцией ведения наблюдения при низкой освещенности, которая позволяет вести наблюдение за движущимися объектами при очень низкой внешней освещенности, функцией регулировки баланса белого, которая обеспечивает очень точную цветопередачу при использовании любого источника света, функцией компенсации встречной засветки (BLC), которая компенсирует эффект затемнения изображения при наличии яркого источника света, расположенного сзади наблюдаемого объекта, а также функцией автофокусировки, которая автоматически отслеживает движущиеся объекты и выполняет фокусировку на этих объектах.

Вид спереди



Вид сзади



SCC-C9302P



SCC-C9302F

## Название компонентов и функции

### ❶ Клавиши управления работой видеокамеры (управления настройками видеокамеры)



Назначение клавиш управления работой видеокамеры меняется в зависимости от того, в каком режиме находится видеокамера - в обычном рабочем режиме (на экране не отображается меню настроек), или в режиме меню настроек.

#### → В обычном рабочем режиме

- Клавиши [ВВЕРХ/ВНИЗ]: Клавиша [ВВЕРХ] используется в качестве клавиши ПРИБЛИЖЕНИЕ (увеличение изображения), а

клавиша [ВНИЗ] используется в качестве клавиши УДАЛЕНИЕ (уменьшение изображения).

- Клавиши [ВЛЕВО/ВПРАВО]: Клавиша [ВЛЕВО] используется в качестве клавиши ФОКУСИРОВКА НА БОЛЕЕ БЛИЗКИЙ ОБЪЕКТ, а клавиша [ВПРАВО] используется в качестве клавиши ФОКУСИРОВКА НА БОЛЕЕ ДАЛЬНИЙ ОБЪЕКТ

- Клавиша [ENTER]: Эта клавиша используется для входа в меню настроек.

#### → В режиме меню настроек

- Клавиши [ВВЕРХ/ВНИЗ]: С помощью этих клавиш осуществляется перемещение курсора вверх или вниз.

- Клавиши [ВЛЕВО/ВПРАВО]: С помощью этих клавиш осуществляется перемещение курсора влево или вправо, или выполняется последовательный просмотр значений, которые могут быть назначены параметрам в каждом меню настроек.

- Клавиша [ENTER]: Эта клавиша используется для входа в подменю меню настроек при ее нажатии на выбранном подменю настроек, или для ввода текущего значения.

### ❷ Разъем для подключения питания и разъем выходного видеосигнала (4-штырьковый)

Эти разъемы используются для подключения кабеля блока питания и кабеля входного видеосигнала.

### ❸ Разъем RS485 и выходной разъем сигнала тревоги (4-штырьковый)

Эти разъемы используются для подключения кабеля дистанционного управления RS485 и кабеля, который используется для передачи СИГНАЛА ТРЕВОГИ при работе в режиме ДЕТЕКТОРА ДВИЖЕНИЯ.

## Глава 2

### Установка видеокамеры

В этой главе описано, какие проверки должны быть выполнены перед установкой видеокамеры, как выбрать место для установки видеокамеры, и какие меры предосторожности следует соблюдать во время установки видеокамеры. Теперь давайте установим видеокамеру и подключим к ней кабели.



### Проверка комплекта поставки

Проверьте, что в упаковочной коробке находятся показанные ниже компоненты.





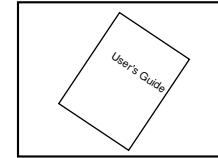

Антивандальная купольная видеокамера

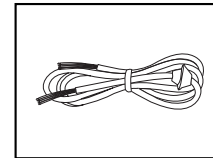

Руководство пользователя

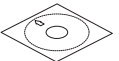

Кабель тревожной сигнализации и RS485

Изображение	Название элемента	Стандарт	Количество	Использование
	PLASTIC ANCHOR	HUD 5	4EA	Вставьте в отверстие для винта в месте установки (чтобы закрепить установку).
	ASSY SCREW MACHINE	BH M5 X L6... WHITE+0 RING	SCC-C9302P:8EA SCC-C9302F:4EA	Используются для блокировки отверстий на потолочной части корпуса при установке трубки, настенного крепления и других элементов.
	ASSY SCREW TAPPING	TH M4 X L30 BLK+0 RING	4EA	Используются для установки на потолок или стену.
	LWRENCH	TROX T-20	1EA	Для установки купольной крышки.
	TEMPLATE		1EA	Руководство по установке GUIDE.

## Перед установкой

- Убедитесь, что место установки может выдержать вес, в 5 раз (прибл. 5,5 кг ) превышающий общий вес антивандальной купольной камеры SCC-C9302P.
- Следите за тем, чтобы кабель не был защемлен, и изоляционное покрытие кабеля не было повреждено во время установки. Это может привести к неисправности в работе устройства или возгоранию.
- Во время установки устройства элементы могут падать, что может привести к опасным последствиям. Следите, чтобы никто не находился непосредственно под местом установки. Перед установкой уберите ценные предметы в безопасное место.

## Пример установки

- Установк а на потолок.
- Установите непосредственно на трубке, идущей от потолка.
- Установк а на стену.
- Установите непосредственно на трубке, выходящей из стены.
- Установк а на стену, угол здания, колонну и другие места с помощью адаптера для крепления к стенам SADT -102WM, адаптера для крепления к различным поверхностям SADT-110CM и адаптера для крепления к колоннам SADT-100PM.  
(Перечисленные выше типы адаптеров приобретаются отдельно.)

## Меры предосторожности, которые следует соблюдать во время установки и эксплуатации видеокмеры

### Описание отверстий для установки

- A** : Используются для непосредственной установки на потолок или стену.
- Водонепроницаемость обеспечивается, только если заткнута пробка (M5 X L6...), когда устройство не используется.
- B** : Используются при непосредственной установке на распределительную коробку.
- SCC-C9302P может быть установлена в круглую распределительную коробку 4 1/8". SCC-C9302F устанавливается вне круглой коробки расширения 4 1/8" и должна быть покрыта уплотнителем и крышкой.
- (Распределительная коробка, уплотнитель и крышка приобретаются отдельно.)
- C** : Используются при установке адаптера для крепления к стенам SADT-102WM
- Водонепроницаемость обеспечивается, только если заткнута пробка (M5 X L6...), когда устройство не используется.

Нижняя часть SCC-C9302P

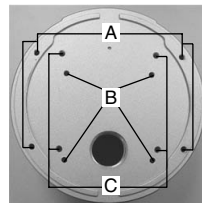

Нижняя часть SCC-C9302F

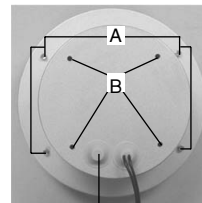

Для дополнительного подключения кабеля сигнала тревоги извлеките резиновую заглушку, пропустите кабель через это отверстие и выполните подключение.  
- Резиновая заглушка для отверстия для кабеля сигнала тревоги должна быть плотно вставлена в корпус устройства, чтобы обеспечить водонепроницаемость.

## Необходимые кабели

Для установки и эксплуатации видеокамеры требуются указанные ниже кабели.

### Кабель блока питания

Блок питания, который подключается к гнезду входа питающего напряжения видеокамеры, должен иметь следующие номинальные характеристики: 12 В постоянного тока, ток нагрузки 600 мА или 24 В переменного тока, ток нагрузки 300 мА

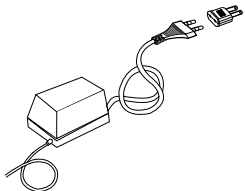

### Кабель видеосигнала

Для соединения выходного разъема видеосигнала с входным гнездом монитора используется кабель BNC (кабель с миниатюрными соединителями байонетного типа)

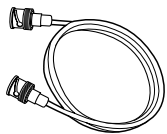

### Установка на трубку (для SCC-C9302P)

1. Внимательно прочитайте раздел "Перед установкой" перед началом выполнения установки.
  - Все отверстия, которые не потребуются для установки, должны быть закрыты винтами, прилагающимися в наборе аксессуаров, как описано в разделе об отверстиях для установки.

### Установка на нижней части камеры на трубку

2. Подключите кабель питания и видеокабель, а затем протяните их в трубку. Вверните винт (резьба 3/4 дюйма) для крепления камеры к трубке и винт (резьба 3/4 дюйма) трубки и зафиксируйте устройство.

(\* Для обеспечения водонепроницаемости полностью оберните винт трубки тефлоновой лентой. Убедитесь, что кабель не запутался в ленте .)



## 3. Отрегулируйте направление объектива.

- 1) Снимите купольную крышку с помощью гаечного ключа, имеющегося в наборе аксессуаров.

(При вращении по часовой стрелке крышка прикручивается, при вращении против часовой стрелки - откручивается.)

- 2) Отрегулируйте направление объектива.



Горизонтальное вращение

Вертикальное вращение

Обратный порядок действий : потяните края обеих сторон крышки, чтобы снять ее, затем можно поворачивать объектив. После завершения регулировки повторно установите крышку, нажав на нее до щелчка.

- 3) Установите купольную крышку. (С помощью гаечного ключа плотно прикрутите винт на место, чтобы обеспечить водонепроницаемость.)



- Для изменения расположения логотипа SAMSUNG на купольной крышке измените положение соединительной резиновой прокладки и установите ее обратно, как показано на следующем рисунке.



(Только на 180°)

## Установка боковой части камеры на трубку

2. Отсоедините кабель питания и видеокабель от отверстия подключения к трубке на нижней части камеры и подключите к отверстию на боковой стороне.

- 1) С помощью монетки или отвертки поверните винт со шляпкой, находящийся в отверстии для крепления трубки на боковой стороне, против часовой стрелки и извлеките его из корпуса.



- 2) Извлеките кабель питания и видеокабель из отверстия для крепления трубки на нижней стороне и протяните кабели через отверстие на боковой стороне.



3. С помощью монетки или отвертки поверните винт со шляпкой, который был извлечен из корпуса, по часовой стрелке, чтобы привернуть его на место.  
(Проверьте, прикреплено ли кольцо (P22 T2.4) к винту со шляпкой. Если оно отсутствует, устройство не будет полностью водонепроницаемым, и могут возникнуть сбои в работе.)



4. Измените положение и протяните соединенные кабель питания и видеокабель в трубку. Вверните винт (резьба 3/4 дюйма) для крепления камеры к трубке и винт (резьба 3/4 дюйма) трубки и зафиксируйте устройство. (\* Для обеспечения водонепроницаемости полностью оберните винт трубки тефлоновой лентой. Убедитесь, что кабель не запутался в ленте.)



5. Отрегулируйте направление объектива.  
(Для получения дополнительной информации о регулировке объектива, демонтаже купольной крышки и способах сборки см. "Установка нижней части камеры на трубку" в разделе 3.)

### Установка на потолок (для SCC-C9302P)

1. Внимательно прочитайте раздел "Перед установкой" перед началом выполнения установки.  
- Все отверстия, которые не потребуются для установки, должны быть закрыты винтами, прилагающимися в наборе аксессуаров, как описано в разделе об отверстиях для установки.
2. Прикрепите прилагаемый шаблон к предполагаемому месту установки камеры, а затем просверлите отверстие диаметром 5 мм и глубиной как минимум 35 мм. Прочно установите прилагаемый пластиковый фиксатор (HUD 5).
3. Подключите кабель питания и видеокабель, затем пропустите кабели так, чтобы их нельзя было повредить или зажать во время установки камеры.
4. Снимите купольную крышку, чтобы установить камеру.  
(Для получения дополнительной информации о демонтаже купольной крышки и способах сборки см. "Установка нижней части камеры на трубку" в разделе 3.)
5. Установите камеру.  
Совместите отверстие для установки на камере с отверстием, в котором находится пластиковый фиксатор, а затем установите самонарезающие винты (ТН М4 X 30) с одетыми на них кольцами во все 4 предназначенные для этого места.  
(Если кольцо отсутствует, устройство не будет полностью водонепроницаемым.)

For SCC-C9302P

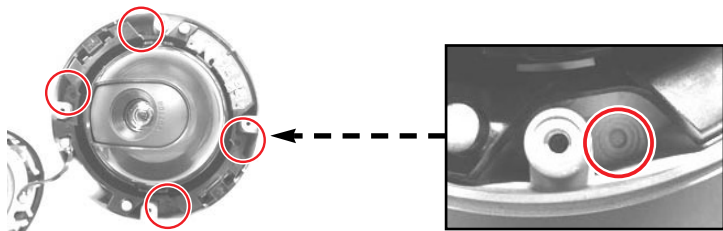

For SCC-C9302F

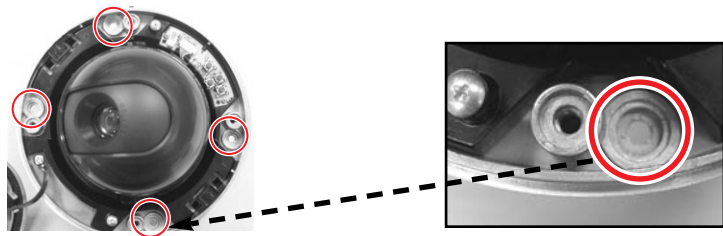

6. Отрегулируйте направление объектива и установите купольную крышку.  
(Для получения дополнительной информации о регулировке объектива и установке купольной крышки см. "Установка нижней части камеры на трубку" в разделе 3.)

## Дополнительное подключение кабеля сигнала тревоги

1. Для подключения кабеля сигнала тревоги снимите купольную крышку.  
(Для получения дополнительной информации о демонтаже купольной крышки и способах сборки см. "Установка нижней части камеры на трубку" в разделе 3.)
2. Извлеките камеру из корпуса.
  - 1) Выверните 2 винта, вращая их против часовой стрелки.
  - 2) Нажмите правый и левый рычажки в направлении, указанном стрелкой, затем освободите защелку и извлеките внутренние части камеры.

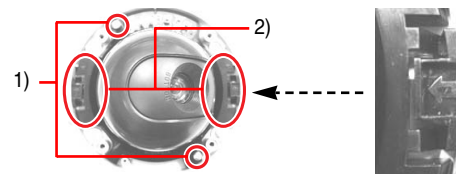

3. Протяните кабель сигнала тревоги через отверстие для установки трубки камеры SCC-C9302P, затем подключите его к терминалу сигнала тревоги управляющего блока а.

Извлеките резиновую заглушку, расположенную на SCC-C9302F, затем снова протяните кабель сигнала тревоги через это отверстие и подключите его к терминалу сигнала тревоги управляющего блока а.

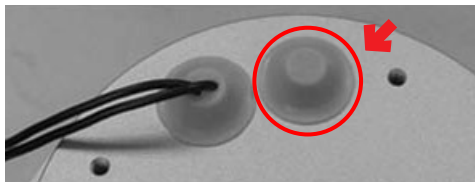

4. Установите камеру обратно в корпус.  
(Совместите 3 паза на камере с выступами на корпусе и выполните установку, как показано на следующем рисунке. На правом и левом пазах камеры показаны стрелки.)



5. Отрегулируйте направление объектива и установите купольную крышку.

(Для получения дополнительной информации о регулировке объектива и установке купольной крышки см.

"Установка нижней части камеры на трубку" в разделе 3.)

## Подключение кабелей и проверки

1. Сначала подсоедините разъем кабеля BNC (кабель с миниатюрными байонетными соединителями) к гнезду выхода видеосигнала (VIDEO ВЫХОД) видеокамеры.
2. Затем подсоедините второй разъем кабеля BNC к гнезду входа видеосигнала на мониторе.

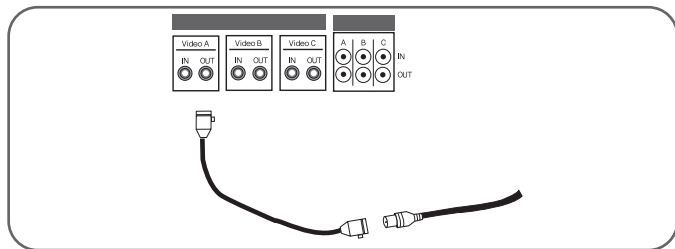

3. Затем подсоедините блок питания. Подсоедините кабель от блока питания (2 жилы) к клеммам питания на видеокамере и затяните винты клемм с помощью отвертки с плоским лезвием, как показано ниже. (ЗЕМЛЯ: помечена белой линией на кабеле).

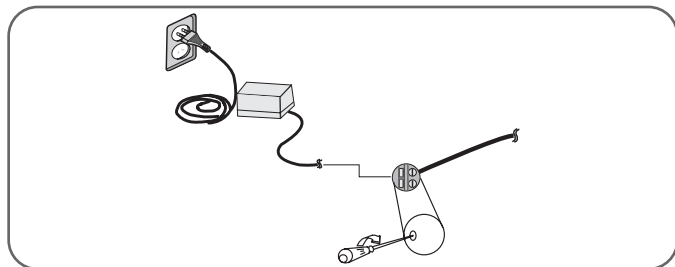

4. Выберите источник питания, который вы хотите использовать, и установите переключатель источника питания, расположенный снизу в блоке питания, в соответствующее положение. Затем подключите блок питания к электрической розетке.
5. Если видеокамера работает нормально, то появляется показанный ниже экран, который через 5 секунд исчезает.

SAMSUNG	ПРОТОКОЛ
АДРЕС	0
ТИП	RS-485, ПОЛОВ.
СКОРОСТЬ	9600
ОБЪЕКТИВ	OK
ROM VER	1.000
EEP VER	1.000

6. Выполните следующие проверки для линии RS485:
  - Скорость передачи: 4800 бит/с - 38 400 бит/с
  - Количество битов данных: 8
  - Количество стоповых битов: 1
  - Бит контроля четности: нет

## Глава 3 Краткий обзор меню настроек видеокамеры

В данной главе руководства описана общая организация меню настроек видеокамеры, и описаны их функции.

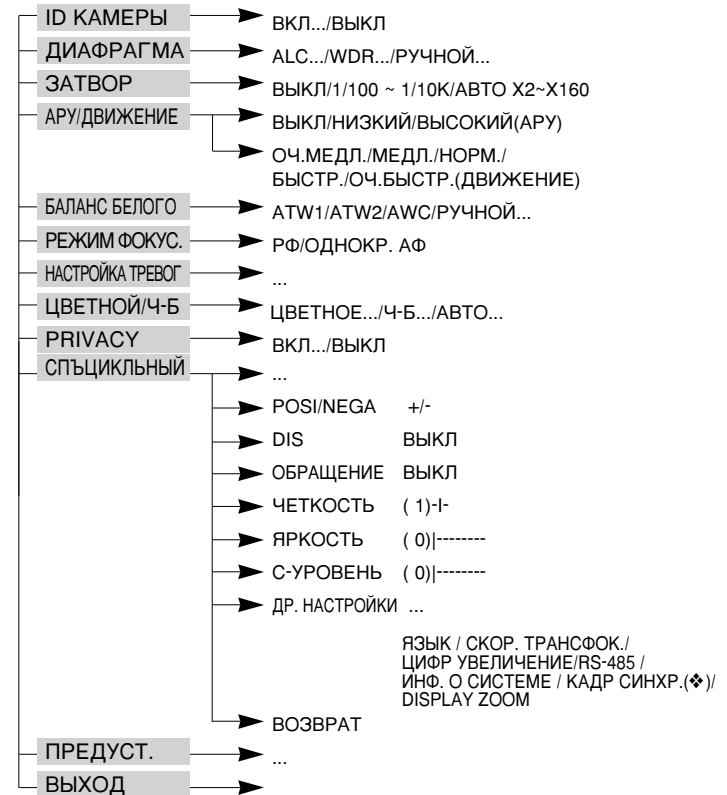

## CAMERA ID (ИДЕНТИФИКАТОР ВИДЕОКАМЕРЫ)

Меню ID КАМЕРЫ используется для назначения видеокамере идентификатора, который отображается на экране подключенного к видеокамере монитора. Выберите в меню для пункта ID КАМЕРЫ опцию ON... (ВКЛ.) и нажмите кнопку [ENTER]. После этого появится экран подменю, в котором вы можете назначить для видеокамеры идентификатор (ID КАМЕРЫ). Идентификатор видеокамеры может включать в себя до 20 буквенно-цифровых и специальных знаков. С помощью подменю LOCATION (МЕСТОПОЛОЖЕНИЕ) вы можете расположить ИДЕНТИФИКАТОР ВИДЕОКАМЕРЫ в любом желаемом месте на экране монитора.

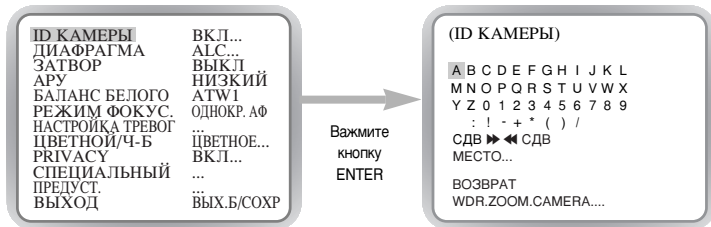

## IRIS (ДИАФРАГМА)

### ALC

ALC (АВТОМАТИЧЕСКАЯ РЕГУЛИРОВКА ОСВЕЩЕННОСТИ)  
Если в меню настроек видеокамеры вы выберете для позиции IRIS (ДИАФРАГМА) опцию ALC... и нажмете кнопку [ENTER], то появится подменю настройки компенсации встречной засветки (BLC). Если вы используете для съемки объекта в условиях встречной засветки или яркого освещения обычную видеокамеру, то из-за встречной засветки объект будет выглядеть темным на экране монитора. Функция компенсации встречной засветки (BLC) используется для устранения этой проблемы встречной засветки и получения четких изображений в условиях яркого освещения. С помощью клавиш [Влево, Вправо] можно настроить 5 областей предварительной настройки НИЗУ..., ВЕРХ..., ВЛЕВО..., ВПРАВО..., ЦЕНТР..., а с помощью функции ПОЛЬЗОВАТЕЛЬСКИЙ... можно напрямую выбрать эти области. Например, для элементов в меню BLC можно подтвердить настроенную область НИЗУ, нажав клавишу [ENTER] в состоянии НИЗУ.... Выбрав позицию LEVEL (УРОВЕНЬ), вы можете с помощью кнопок ← и → отрегулировать уровень выходного видеосигнала (яркость).

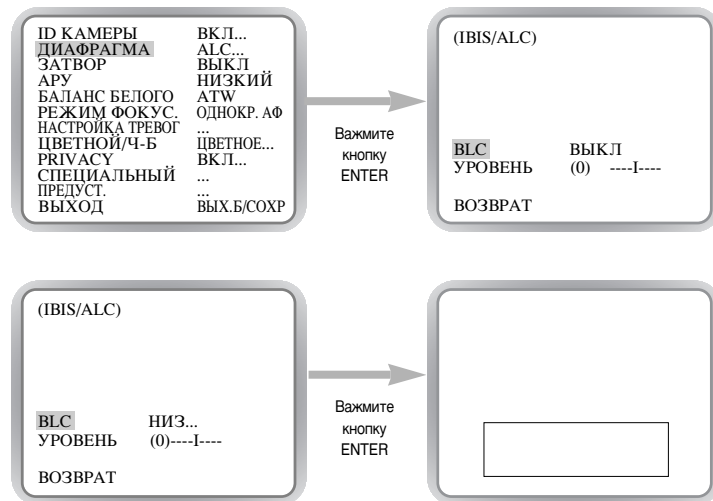

### BLC

Для элементов в меню BLC пользователь может настроить размер и местоположение области BLC, выбрав пункт ПОЛЬЗОВАТЕЛЬСКИЙ... с помощью клавиш [Влево, Вправо] и нажав клавишу [ENTER]. Для элементов РАЗМЕР можно выбрать параметр РАЗМЕР с помощью клавиш [Up, Down, Влево, Вправо] и нажать клавишу [ENTER]. Можно задать положение областей с помощью клавиш [Up, Down, Влево, Вправо] в меню МЕСТОПОЛОЖЕНИЕ.

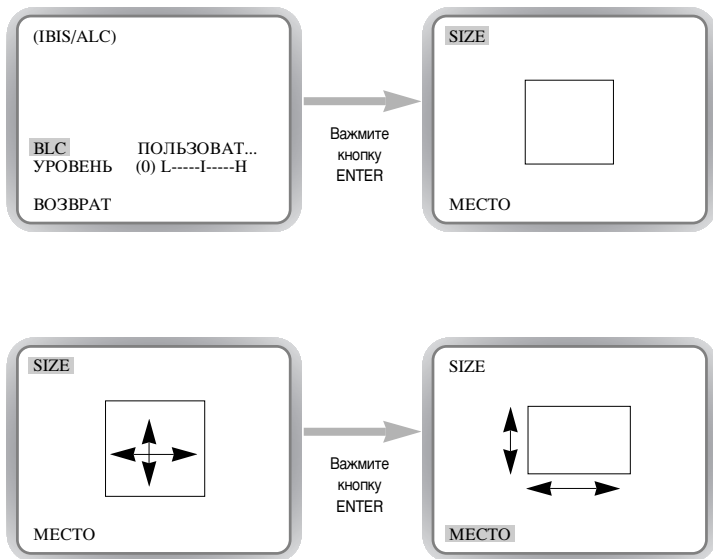

Выбрав позицию LEVEL (УРОВЕНЬ), вы можете с помощью кнопок ← и → отрегулировать уровень выходного видеосигнала (яркость).

## ➔ WDR

Функция WDR (Большой динамический диапазон) позволяет значительно расширить возможности наблюдения, четко отображая на экране как объекты, расположенные внутри здания, так и объекты, находящиеся снаружи здания. Короче говоря, как те, так и другие объекты будут видны отчетливо. Выберите пункт WDR... и нажмите кнопку [ENTER], чтобы установить опции WDR LEVEL (Уровень WDR) и FLICKERLESS (Немерцающее).

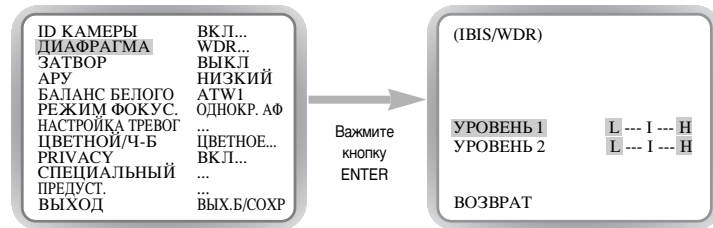

- LEVEL 1 (УРОВЕНЬ 1) : Управляет выдержкой затвора, когда включена функция WDR.
- LEVEL 2 (УРОВЕНЬ 2) : Управляет яркостью всего экрана, когда включена функция WDR.

## ☉ РУЧНОЙ

Если после выбора пункта РУЧНОЙ в меню ДИАФРАГМА нажать клавишу [ENTER], появится дополнительный экран, в котором можно вручную настроить раскрытие закрытие диафрагмы.

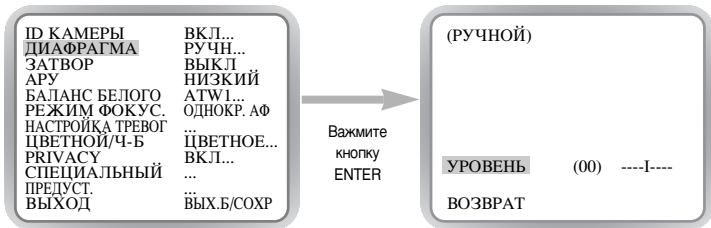

## SHUTTER (ЗАТВОР)

В меню SHUTTER (Затвор) выполняются установки скорости высокоскоростного электронного затвора или автоматического низкоскоростного затвора (АВТО). Высокоскоростной электронный затвор имеет 7 скоростей, которые лежат в диапазоне от 1/100(1/120) до 1/10000 секунды, и обычно используется для получения изображений ярких и быстро движущихся объектов. Автоматический низкоскоростной затвор имеет 10 установок, которые лежат в диапазоне от x2 до x160, и которые замедляют скорость затвора для того чтобы изображения, получаемые при слабом освещении, были более четкими и более яркими. Если вы хотите, чтобы скорость затвора изменялась автоматически в зависимости от уровня освещенности, выберите автоматический низкоскоростной затвор (АВТО). Когда для пункта ЗАТВОР выбрана опция АВТО, пункт АРС (Автоматическая регулировка усиления) будет заменен на пункт MOTION (Движение) При последовательных нажатиях на кнопку ← или →, на экране одна за другой появляются показанные ниже скорости затвора.

ID КАМЕРЫ	ВКЛ...
ДИАФРАГМА	АЛС...
<b>ЗАТВОР</b>	ВЫКЛ
АРУ	НИЗКИЙ
БАЛАНС БЕЛОГО	АТW1
РЕЖИМ ФОКУС.	ОДНОКР. АФ
НАСТРОЙКА ТРЕВОГ	...
ЦВЕТНОЙ/Ч-Б	ЦВЕТНОЕ...
PRIVACY	...
СПЕЦИАЛЬНЫЙ	...
ПРЕДУСТ.	...
ВЫХОД	ВЫХ.Б/СОХР

→ OFF (Выкл) → АВТОХ2 → АВТОХ4 → АВТОХ6 → АВТОХ8 →  
 АВТОХ12 → АВТОХ16 → АВТОХ20 → АВТОХ40 → АВТОХ8 →  
 АВТОХ160 → OFF (Выкл) → 1/100 → 1/250 → 1/500 → 1/100 →  
 1/2000 → 1/4000 → 1/10K → OFF (Выкл) →

❖ Если для режима ДИАФРАГМА выбрана опция WDR, то вы можете использовать только следующие скорости затвора.

→ OFF (Выкл) → АВТОХ2 → АВТОХ4 → АВТОХ6 → АВТОХ →  
 АВТОХ12 → АВТОХ16 → АВТОХ20 → АВТОХ40 →  
 АВТОХ80 → АВТОХ160 → OFF (Выкл) →

- ❖ Если для параметра SHUTTER (Затвор) установлено значение между АВТО Х4... и АВТО Х128... режим FOCUS (Фокусировка) отобразится как "MF" (устройство работает только в режиме РD). Настройку параметров невозможно выполнить вручную. Если установлено значение OFF (Выкл.), 1/100(1/120) ~ 1/10К или АВТО Х2... для устройства будет восстановлен предыдущий режим FOCUS (Фокусировки).
- ❖ Если для параметра SHUTTER (Затвор) установлено значение между АВТО Х2 и АВТО Х128, индикация DIS (Цифровая стабилизация изображения) отобразится как "----" (она может функционировать только в режиме Оff (Выкл.)). Настройку параметров невозможно выполнить вручную. Если установлено значение OFF (Выкл.) или 1/100 ~ 1/10К, для устройства будут восстановлены предыдущие настройки DIS (Цифровой стабилизации изображения).

## АРУ/ДВИЖЕНИЕ

В пункте меню AGC (Автоматическая регулировка усиления (АРУ)) вы можете задать автоматическую регулировку усиления, когда яркость изображения, полученного в условиях плохой освещенности, ниже определенного уровня. Для автоматической регулировки усиления выберите для АРУ опцию LOW (НИЗКИЙ) или HIGH (ВЫСОКИЙ). Для отмены автоматической регулировки усиления выберите для АРУ опцию OFF (Выкл.). Опция НИЗКИЙ используется для уменьшения усиления в контуре АРУ, а опция ВЫСОКИЙ используется для увеличения усиления в контуре АРУ. Если для параметра ЗАТВОР выбран режим АВТО, АРУ переключается в режим ДВИЖЕНИЕ. В режиме ДВИЖЕНИЕ с помощью кнопок [ВЛЕВО, ВПРАВО] выберите "ОЧ. МЕДЛ. / МЕДЛ. / НОРМ. / БЫСТР. / ОЧ. БЫСТР."

ID КАМЕРЫ	ВКЛ...
ДИАФРАГМА	ALC...
ЗАТВОР	ВЫКЛ
АРУ	НИЗКИЙ
БАЛАНС БЕЛОГО	АТW1
РЕЖИМ ФОКУС.	ОДНОКР. АФ
НАСТРОЙКА ТРЕВОГ	...
ЦВЕТНОЙ/Ч-Б	ЦВЕТНОЕ...
PRIVACY	ВКЛ...
СПЕЦИАЛЬНЫЙ	...
ПРЕДУСТ.	...
ВЫХОД	ВЫХ.Б/СОХР

<АРУ>

## WHITE BAL (БАЛАНС БЕЛОГО)

Вы можете выбрать один из следующих четырех режимов регулировки баланса:

- ATW1/ATW2 (Автоматическая подстройка баланса белого):  
В данных режимах видеокамера непрерывно контролирует цветовую температуру и, таким образом, баланс белого устанавливается автоматически. В этих режимах поддерживаются примерно следующие диапазоны цветовой температуры.

ATW1 : 2500K ~ 9300K(1)

ATW2 : 2000K ~ 10000K (Режим, рекомендуемый при освещении натриевыми лампами)(2)

1. Если цветовая температура выходит из допустимого диапазона для режима ATW1, может быть не получен надлежащий баланс белого. В таком случае выберите режим ATW2.
  2. Если в режиме ATW2 в отображаемой видеокамерой области доминирует один цвет, цвета могут быть искажены. Поэтому выбирайте режим, который соответствует условиям окружающего освещения.
- AWC (АВТОМАТИЧЕСКАЯ РЕГУЛИРОВКА БАЛАНСА БЕЛОГО): В этом режиме точный баланс белого получается, если вы установите перед видеокамерой лист белой бумаги и нажмете клавишу [ENTER]. Установленный один раз баланс белого будет затем сохраняться. Режим AWC лучше всего подходит для таких мест, где цветовая температура источника света является постоянной.

- MANU (РУЧНОЙ): Если вы выбрали в меню WHITE BAL (БАЛАНС БЕЛОГО) режим РУЧНОЙ, то вы имеете возможность выполнять ручную установку баланса белого в соответствии с текущим освещением. Выберите пункт меню РУЧНОЙ и нажмите [ENTER]; появляется экран подменю, в котором вы можете выбрать установку баланса белого. С помощью кнопок Влево/Вправо выберите установку 3200K, 5600K или OFF (USER) в меню PRESET (ПРЕДУСТАНОВКА).

\* 3200K : Устанавливается цветовая температура, равная 3200K

\* 5600K : Устанавливается цветовая температура, равная 5600эК

\* USER (ПОЛЬЗОВАТЕЛЬСКИЙ): Используйте КРАСНЫЙ (RED) и СИНИЙ (BLUE) регулировочную полосу для установки нужной цветовой температуры

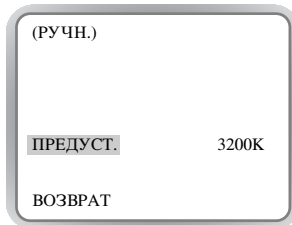

## FOCUS MODE (РЕЖИМ ФОКУСИРОВКИ)

В меню РЕЖИМ ФОКУСИРОВКИ вы можете выбрать один из следующих методов фокусировки: AF (Автофокусировка), MF (Ручная фокусировка), или ONEAF (Однократная автофокусировка).

- AF : В режиме АВТОФОКУСИРОВКИ фокусировка выполняется автоматически с помощью постоянного контроля отображаемого на экране изображения. При нажатии кнопок ZOOM фокусировка выполняется автоматически, поэтому нет необходимости выполнять регулировку фокуса с помощью кнопки FOCUS (ФОКУС).
- РФ : Пользователь может вручную отрегулировать фокусировку с помощью выбора режима РУЧНОЙ ФОКУСИРОВКИ.
- ONEAF : В режиме ONEAF фокусировка занимает около 5 секунд после настройки трансфокатора. Если этот режим отключен, камера работает как в режиме РФ.

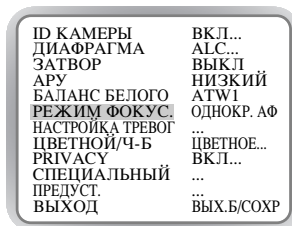

## ALARM SET (ДЕТЕКТОР ДВИЖЕНИЯ)

Функция НАСТРОЙКА ТРЕВОГ состоит из одного параметра ВОХОД ТРЕВОГИ и одного параметра ВЫХОД ТРЕВОГИ и определяет сигнал входа от внешнего датчика и перемещается в положение, заданное в параметре Установка позиции для процесса сигнализации. Затем происходит возврат в исходное положение. Кроме того, передается сигнал ВЫХОД ТРЕВОГИ на внешние устройства. По истечении времени, заданного в параметре Выдержка врем, осуществляется возврат в исходное положение. Если точное положение не определено в параметре Установка позиции выполняется перемещение в максимальное положение TELE.

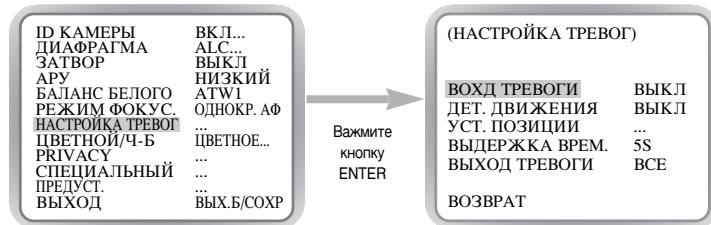

ALARM SET (ДЕТЕКТОР ДВИЖЕНИЯ) регистрирует любые движения объекта. Если вы выбрали функцию ДЕТЕКТОР ДВИЖЕНИЯ в то время, когда в зоне наблюдения не должно быть никаких движущихся объектов, эта функция будет обнаруживать движение лица, проникшего в помещение. При обнаружении движения будет выдан сигнал ТРЕВОГИ в течение 5 секунд. Функция ДЕТЕКТОР ДВИЖЕНИЯ позволяет обнаруживать любые движения и выбирать чувствительность детектора движения. Если вы выберете ON... (Вкл.) и нажмете кнопку [ENTER], то на экране появится подменю ДЕТЕКТОР ДВИЖЕНИЯ.

Если вы выберете ON (Вкл.) и нажмете кнопку ENTER, то на экране появится подменю ДЕТЕКТОР ДВИЖЕНИЯ. В этом подменю для пункта AREA (БЛАСТЬ) может быть установлена опция PRESET (ПРЕДУСТАНОВЛЕННАЯ) или USER (ПОЛЬЗОВАТЕЛЬСКАЯ). Если для пункта О БЛАСТЬ выбрана опция ПРЕДУСТАНОВКА, то функция детектора движения будет выполняться в зонах, установленных на заводе-изготовителе. Если вы выберете для БЛАСТЬ опцию ПОЛЬЗОВАТЕЛЬСКИЙ и нажмете кнопку ENTER, то вы сможете изменять размеры и положение зоны обнаружения движения, а также выбрать зону, в которой будет выполняться функция детектора движения. Вы можете задать размер зоны с помощью кнопок ВВЕРХ, ВНИЗ, ВЛЕВО и ВПРАВО. Если зона не мигает, нажмите кнопку ENTER. Когда зона начнет мигать, используйте кнопки ВВЕРХ, ВНИЗ, ВЛЕВО и ВПРАВО для задания местоположения зоны. Используйте кнопки ENTER и кнопки ВВЕРХ, ВНИЗ, ВЛЕВО и ВПРАВО для задания размера и местоположения зоны. Вновь нажмите кнопку ENTER для выхода из меню задания зоны обнаружения движения. Для установки чувствительности детектора движения используется пункт меню SENSITIVITY (ЧУВСТВИТЕЛЬНОСТЬ). Чем выше эта установка, тем выше чувствительность детектора движения.

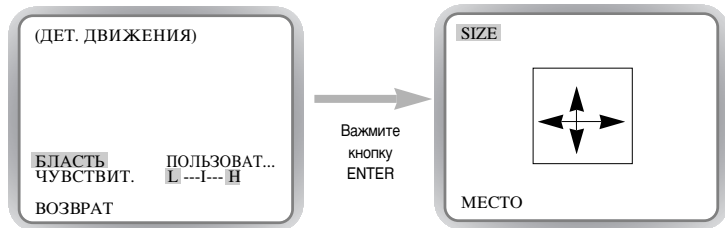

- ❖ 1. Функция детектора движения работает на основе изменения яркости в пределах области настройки. Поэтому в зависимости от различной яркости между снимаемым объектом и фоном или состоянием области настройки и т.д., возможна неправильная работа.
- ❖ 2. В камере со встроенным зумом возможно следующее.
  - При выборе коэффициента увеличения ближе к области TELE изображение по краям становится тусклым.
  - При подключении к DVR или ЖК-монитору изображение может быть обрезано по углам.

## COLOR/BW (ЦВЕТНОЕ/ЧЕРНО-БЕЛОЕ ИЗОБРАЖЕНИЕ)

В меню ЦВЕТНОЙ/Ч-Б выполняется включение или отключение инфракрасного (ИК) фильтра. В условиях плохой освещенности при выборе режима BW (ЧЕРНО-БЕЛОЕ) происходит отключение ИК фильтра, и чувствительность видеокамеры становится такой же, как у черно-белой видеокамеры. При нормальной освещенности ИК фильтр отключаться не будет, и видеокамера будет работать в режиме COLOR (ЦВЕТНОЕ) и иметь нормальную чувствительность.

### ☉ ЦВЕТНОЕ

В этом режиме ИК фильтр включен и видеокамера выдает нормальное цветное изображение. Можно нажать клавишу [Enter], чтобы установить ЦВЕТНОЕ GAIN УРОВЕНЬ. Когда включена функция АРУ, можно установить AGC COLOER УРОВЕНЬ.

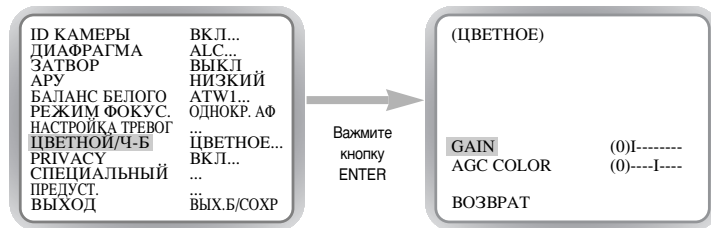

# Структура МЕНЮ НАСТРОЕК ВИДЕОКАМЕРЫ

## ● ЧЕРНО-БЕЛОЕ...

Это режим работы с выключенным ИК фильтром и черно-белым изображением (высокая чувствительность), как в черно-белых видеокамерах. Если вы выберете ЧЕРНО-БЕЛОЕ... и нажмете кнопку [ENTER], то появится экран подменю ЧЕРНО-БЕЛОЕ. В этом подменю вы можете включить или выключить выдачу сигнала цветовой синхронизации (ВСПЫШКА).

- ❖ На пункте WHITE BAL (Баланс белого) будет установлена метка "—", показывающая, что настройка недоступна.
- ❖ В режиме АВТО индикация АРУ отобразится как "----".  
Настройку параметров невозможно выполнить вручную.

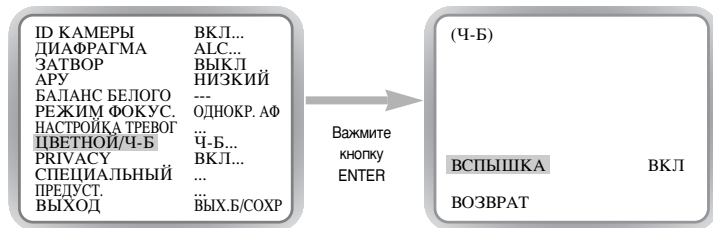

## ● АВТО...

Это меню используется для выбора автоматического переключения из режима ЦВЕТНОГО ИЗОБРАЖЕНИЯ в режим ЧЕРНО-БЕЛОГО ИЗОБРАЖЕНИЯ и наоборот, в зависимости от уровня освещенности. При низкой освещенности эта функция отключает ИК фильтр для повышения чувствительности видеокамеры, а при нормальной освещенности она включает ИК фильтр для уменьшения чувствительности видеокамеры. Если вы выберете АВТО и нажмете кнопку [ENTER], то на экране появится подменю АВТО BW, позволяющее регулировать уровень переключения в режим черно-белого сигнала. В этом подменю вы можете включить или выключить выдачу сигнала цветовой синхронизации (ВСПЫШКА).

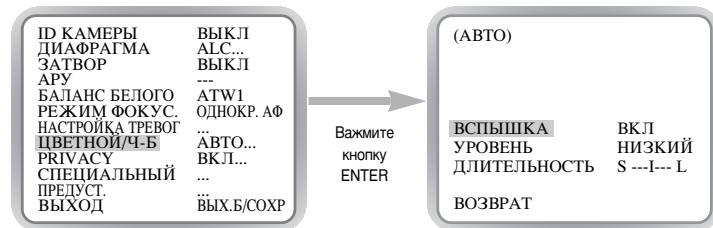

- BURST ON (ВСПЫШКА ВКЛ) : Сигнал цветовой синхронизации подается на выход вместе с композитным черно-белым видеосигналом.
- BURST OFF (ВСПЫШКА ВЫКЛ) : Сигнал цветовой синхронизации не подается на выход.
- LEVEL (УРОВЕНЬ) : Вы можете установить пороговый уровень освещенности для перехода из режима ЦВЕТНОГО изображения в режим ЧЕРНО-БЕЛОГО изображения. Вы можете выбрать одно из трех значений порогового уровня: LOW (НИЗКИЙ), MEDIUM (СРЕДНИЙ), или HIGH (ВЫСОКИЙ).
- DWELL TIME (ДЛИТЕЛЬНОСТЬ ЗАДЕРЖКИ) : Установите время задержки переключения из режима ЦВЕТНОГО изображения в режим ЧЕРНО-БЕЛОГО изображения в соответствии с изменениями внешней освещенности. Вы можете установить следующие значения длительности задержки переключения: 10 сек (S (короткая)), 30 сек, 60 сек, или 300 сек (L (длинная)).

В режиме АВТО функция АРУ будет работать в высокоскоростном режиме и вы не можете изменять ее вручную, на что будет указывать метка "—".

## PRIVACY (ЧАСТНАЯ ЗОНА)

Эта функция назначает область, в которой может быть нарушена защита от вторжения в частную жизнь, и скрывает назначенную зону, когда видеочамера ведет съемку объекта, включающего зону, в которой должна быть обеспечена защита от вторжения в частную жизнь. Могут быть доступны для настройки до 8 ЧАСТНЫХ ЗОН. Выберите пункт меню ЧАСТНАЯ ЗОНА и нажмите кнопку ENTER для входа в подменю PRIVACY MAP (Карта частных зон). Теперь помощью кнопок ВВЕРХ/ВНИЗ/ ВЛЕВО/ВПРАВО выберите одну из ЧАСТНЫХ ЗОН 0~7 и нажмите кнопку ENTER для входа в меню настройки частной зоны.

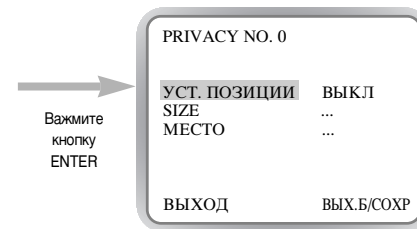
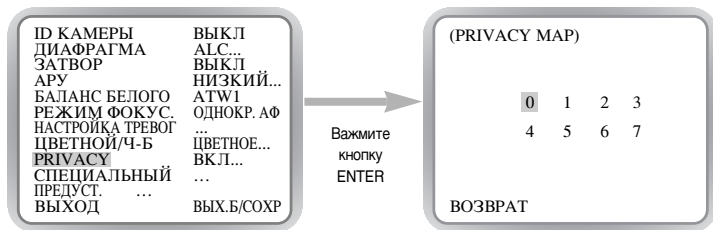

Вы должны задать положение регулировок ZOOM/FOCUS (УВЕЛИЧЕНИЕ/ФОКУСИРОВКА) в ЧАСТНОЙ ЗОНЕ через меню POSITION SET (УСТАНОВКА ПОЗИЦИИ). Нажимайте кнопки ВВЕРХ/ВНИЗ/ВЛЕВО/ВПРАВО для задания размера ЧАСТНОЙ ЗОНЫ через меню SIZE (РАЗМЕР). Нажимайте кнопки ВВЕРХ/ВНИЗ/ВЛЕВО/ВПРАВО для задания положения ЧАСТНОЙ ЗОНЫ через меню LOCATION (МЕСТОПОЛОЖЕНИЕ).

❖ ЧАСТНОЙ ЗОНОЙ невозможно закрыть край экрана. Поэтому будьте внимательны при настройке частных зон.

# Структура МЕНЮ НАСТРОЕК ВИДЕОКАМЕРЫ

## SPECIAL (СПЕЦИАЛЬНЫЙ)

В меню SPECIAL (Специальные) можно настроить параметры, относящиеся к видеосигналам и другим дополнительных функциям.

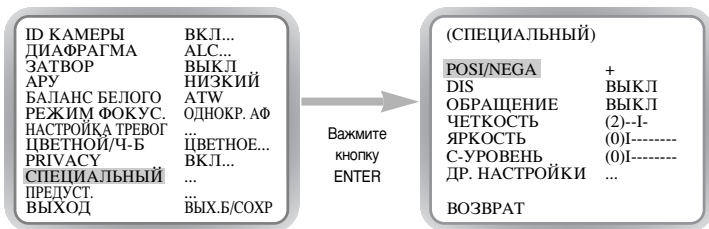

- POSI/NEGA : Выбор позитивного или негативного изображения.
- DIS : Цифровая стабилизация изображения. Компенсирует нестабильность изображения, вызываемую дрожанием рук при съемке.
- ОБРАЩЕНИЕ : Переворачивает изображение по горизонтали, по вертикали или выполняет оба этих переворота.
- ЧЕТКОСТЬ : Регулировка четкости изображения по горизонтали или по вертикали
- ЯРКОСТЬ : для настройки уровней сигнала синхронизации и сигнала общей яркости для видеосигнала.

❖ Если место установки видеокамеры не подвержено вибрации, рекомендуется деактивировать функцию DIS.

- С-УРОВЕНЬ : Используется для настройки уровней сигнала вспышки и сигнала общей цветности для видеосигнала.
- ДР. НАСТРОЙКИ: В меню ДР. НАСТРОЙКИ можно настроить элементы ЯЗЫК, СКОР. ТРАНСФОК., D-ZOON, RS-485, ИНФ. О СИСТЕМЕ... и функцию КАДР СИНХР. и т.д. Если в меню ДР. НАСТРОЙКИ нажать клавишу [ENTER], появится дополнительное меню ДР. НАСТРОЙКИ.

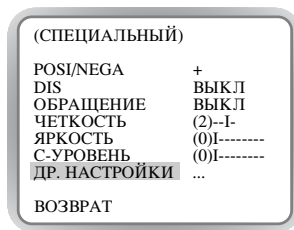

- ЯЗЫК : Эта функция позволяет выбрать язык для меню настроек. Выберите нужный вам язык (English (английский), Russian(РУССКИЙ), Polish(ПОЛЬСКИЙ)) с помощью клавиш Вверх/Вниз. Выбранный вами язык будет использоваться на всем экране монитора.

# Структура МЕНЮ НАСТРОЕК ВИДЕОКАМЕРЫ

- СКОР. ТРАНСФОК. : В меню СКОР. ТРАНСФОК. вы можете с помощью кнопки ← или → выбрать следующие скорости изменения фокусного расстояния объектива:
- Время, за которое увеличение изменяется от x1 до x12, составляет около 17 секунд (самая низкая скорость трансфокации)
- Время, за которое увеличение изменяется от x1 до x12, составляет около 10 секунд (низкая скорость трансфокации)
- Время, за которое увеличение изменяется от x1 до x12, составляет около 6 секунд (высокая скорость трансфокации)
- Время, за которое увеличение изменяется от x1 до x12, составляет около 3 секунд (самая высокая скорость трансфокации)
- D-ZOOM : Настраивает коэффициент увеличения цифрового трансфолятора (до x10).
- RS-485 : В этом подменю устанавливается АДРЕС, ПРОТОКОЛ и СКОРОСТЬ ПЕРЕДАЧИ для связи через интерфейс RS-485.

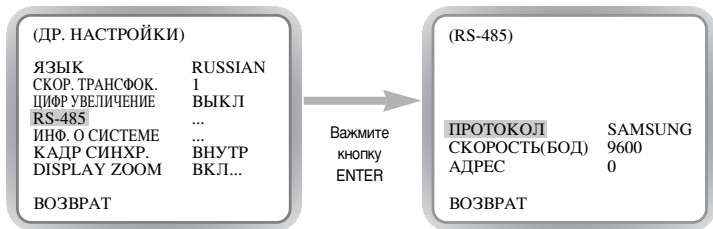

- ИНФ. О СИСТЕМЕ : Можно подтвердить настройки, относящиеся к соединению RS-485, серийному номеру устройства и версии программного обеспечения.

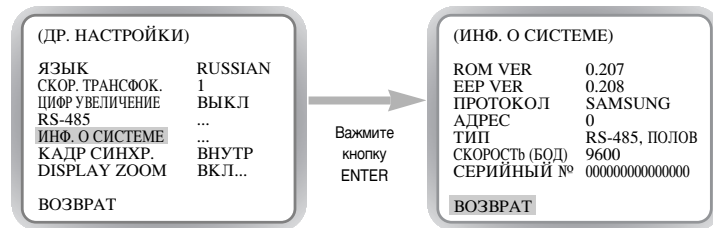

- КАДР СИНХР. : Режим INT (ВНУТРЕННЯЯ) выбирается в том случае, если используется внутренняя синхронизация, а режим LINE... (СЕТЬ ПЕРЕМЕННОГО ТОКА ...) выбирается в том случае, если используется несколько камер и синхронизация фазы видеокамеры выполняется с помощью внешнего сигнала (сигнал сети переменного тока). Небольшие отклонения фазы для некоторых видеокамер могут быть устранены с помощью регулировки PHASE (ФАЗА). Функция SYNC доступна только при питании видеокамеры от сети переменного тока. Выберите пункт меню ОТ СЕТИ... и нажмите кнопку [ENTER], после чего на экране появляется подменю регулировки ФАЗЫ (PHASE). Регулировка может выполняться в диапазоне от -106Н до +106Н (NTSC) и в диапазоне от -138Н до +138Н (PAL).

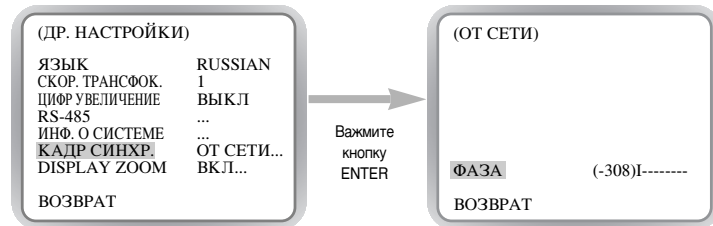

- ❖ Когда подается питание постоянного тока, меню КАДР СИНХР. отображается как --- и настройки не изменяются.

# Структура МЕНЮ НАСТРОЕК ВИДЕОКАМЕРЫ

## PRESET (ПРЕДУСТАНОВКА)

Выберите пункт меню PRESET (ПРЕДУСТАНОВКА) и нажмите кнопку [ENTER], после чего на экране появляется подменю PRESET MAP (КАРТА ПРЕДУСТАНОВОК).

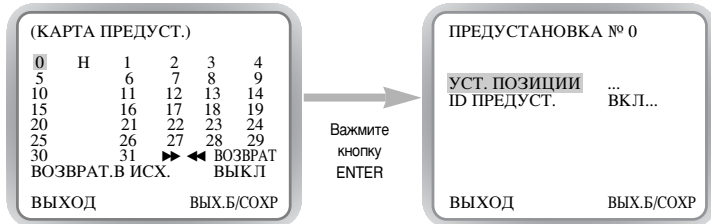

Выберите номер ПРЕДУСТАНОВКИ и нажмите кнопку [ENTER], после чего появляется показанный выше экран.

4 POSITION SET (УСТАНОВКА ПОЗИЦИИ): Выберите этот пункт меню для того, чтобы сохранить позиции ФОКУСИРОВКИ и ТРАНСФОКАЦИИ.

4 PRESET ID (ИДЕНТИФИКАТОР ПРЕДУСТАНОВКИ): Выберите этот пункт меню для того, чтобы назначить идентификатор для позиции ПРЕДУСТАНОВКИ, аналогично тому, как вы выполняли это для назначения идентификатора видеокамеры.

❖ Функция ВОЗВРАТ В ИСХОДНОЕ ПОЛОЖЕНИЕ автоматически возвращает видеокамеру в заданное исходное положение, если в течение заданного промежутка времени не была нажата ни одна кнопка. Исходное положение задается предустановкой ПРЕДУСТАНОВКА 0 и если положение камеры не было сохранено в предустановке PRESET 0, функция возврата в исходное положение работать не будет.

Задание времени до ВОЗВРАТА В ИСХОДНОЕ ПОЛОЖЕНИЕ

→ OFF(ВЫКЛ) → 1МИН. → 2МИН. → 3~60МИН. → 2 ЧАС  
→ 3~12 ЧАС

## EXIT (ВЫХОД)

Меню ВЫХОД используется для выхода из меню настроек видеокамеры.

- QUIT (ВЫХОД БЕЗ СОХРАНЕНИЯ) : Игнорируются все сделанные вами изменения и выполняется возвращение на установки, которые были ранее сохранены в меню настроек.
- SAVE (СОХРАНЕНИЕ) : Сохраняются все изменения, выполненные в меню настроек.
- PRESET (ПРЕДУСТАНОВКИ) : Игнорируются все сделанные вами изменения, и выполняется возвращение на заводские установки по умолчанию, сделанные при поставке видеокамеры.

(кроме RS-485, ПРЕДУСТАНОВКА, PRIVACY MENU)

ID КАМЕРЫ	ВКЛ...
ДИАФРАГМА	ALC...
ЗАТВОР	ВЫКЛ
АРУ	НИЗКИЙ
БАЛАНС БЕЛОГО	ATW1
РЕЖИМ ФОКУС.	ОДНОКР. АФ
НАСТРОЙКА ТРЕВОГ	...
ЦВЕТНОЙ/Ч-Б	ЦВЕТНОЕ...
PRIVACY	ВКЛ...
СПЕЦИАЛЬНЫЙ	...
ПРЕДУСТ.	...
ВЫХОД	ВЫХ.Б/СОХР

SCC-C9302P

Единицы : мм

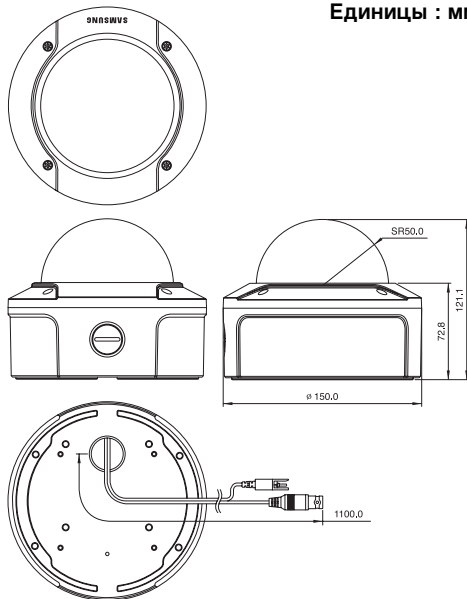

SCC-C9302(F)P

Единицы : мм

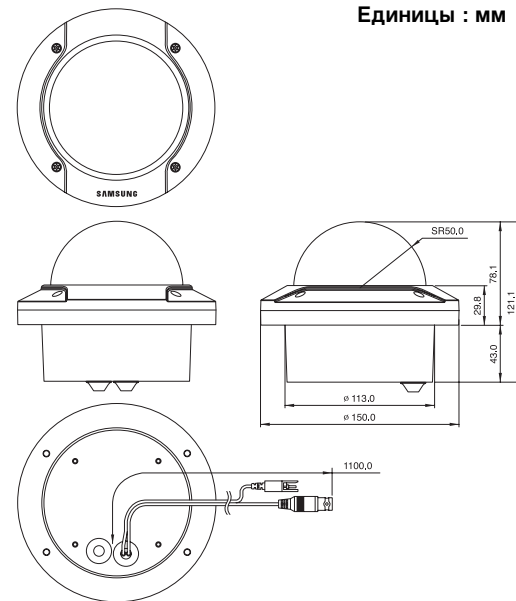

## CN 52: Вход питания камеры и выход видеосигнала

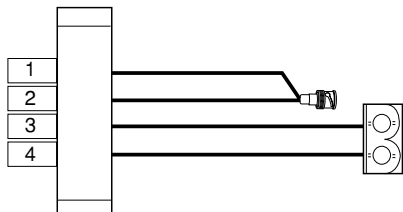

№контакта	Назначение контакта
1	VBS_ВЫХОД
2	GND
3	AC24-
4	AC24+

## CN 51: Управление через интерфейс RS485 и выход сигнала тревоги

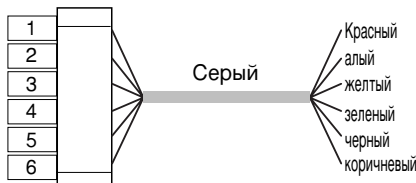

№контакта	Назначение контакта
1	485_B (-)
2	485_A(+)
3	GND(COM)
4	ТРЕВОГА_IN
5	GND
6	ТРЕВОГА_ВЫХОД

ХАРАКТЕРИСТИКА	ЗНАЧЕНИЕ
<b>Тип изделия</b>	Антивандальная купольная видеокамера
<b>Питание</b>	24 В переменного тока ±10 % (NTSC: 60 Гц 0,1 Гц, PAL: 50 Гц 0,1 Гц) 12 В постоянного тока +10 %/-5 %
<b>Потребляемая мощность</b>	Приблизительно 6 Вт
<b>Система цветного телевидения</b>	Стандартная система цветного телевидения NTSC (PAL)
<b>Формирователь изображения</b>	ПЗС-матрица с межстрочным переносом и накоплением дырок (IT S-HAD), 1/4 дюйма
<b>Количество эффективных пикселей</b>	NTSC: 768 (Г) x 494 (В) PAL: 752 (Г) x 582 (В)
<b>Развертка</b>	NTSC: 525 линий, чересстрочная 2:1 PAL: 625 линий, чересстрочная 2:1
<b>Частота развертки</b>	Строчная развертка (NTSC): 15 734 Гц (внутренняя синхронизация)/15 750 Гц (синхронизация от электросети) Строчная развертка (PAL): 15 625 Гц (внутренняя синхронизация)/15 625 Гц (синхронизация от электросети)
<b>Метод синхронизации</b>	Кадровая развертка (NTSC): 59,94 Гц/(внутренняя синхронизация)/60 Гц (синхронизация от электросети) Кадровая развертка (PAL): 50 Гц/(внутренняя синхронизация)/50 Гц (синхронизация от электросети)
<b>Метод синхронизации</b>	Внутренняя синхронизация/Синхронизация от сети переменного тока
<b>Разрешение</b>	480 телевизионных линий (ЦВЕТНОЕ/ЧЕРНО-БЕЛОЕ ИЗОБРАЖЕНИЕ)
<b>Отношение сигнал/шум</b>	52 дБ (APU выключена)

ХАРАКТЕРИСТИКА	ЗНАЧЕНИЕ
Минимальная освещенность сцены	ЦВЕТНОЕ : 0.2 люкс (без повышения х4) / 0.005 люкс (без повышения X160) Ч-Б : 0.02 люкс (без повышения х4) / 0.0005 люкс (без повышения X160)
Цветовая температура	Режимы ATW/AWC/РУЧНОЙ (3200 К, 5600 К, регулировка усиления R/B)
Скорость электронного затвора	Выкл., 1/100 (NTSC), 1/120 (PAL), 1/250, 1/500, 1/1000, 1/2000, 1/4000, 1/10 000 секунды
Компенсация встречной засветки	Выкл./Вкл. (Установка зоны)
Увеличение чувствительности	Выкл./Авто 2x - 160x
Цифровое увеличение	Выкл./Вкл.(x10), картинка в картинке
Детектор движения	Выкл./Вкл.(Установки зоны обнаружения/чувствительности)
Обработка сигнала изображения	Позитив/негатив, зеркальное изображение, регулировка четкости
Выходной сигнал	Полный (композитный) телевизионный сигнал: 1.0 В (размах амплитуды) на нагрузке 75 Ом, разъем BNC
Объектив	Фокусное расстояние: 3,6 - 43,2 мм Относительное отверстие: F1,8 (установка "широкоугольный объектив"), F2,6 (установка "телеобъектив") Минимальное расстояние до объекта : 1 м
СИГНАЛ	Вход сигнала : 1 вход / Выход сигнала : 1 выход
Дистанционное управление	RS485 (полудуплексное)
Диапазон рабочих температур	От -10°С до +50°С (14 °F - 122 °F)
Рабочая влажность	До 90 %
Габаритные размеры	150 (диаметр) x 121 мм
Масса	SCC-C9302P : 1.1Kg / SCC-C9302F : 0.88Kg (Вес нетто)

## Правильная процедура утилизации этого изделия (электрическая и электронная аппаратура с истекшим сроком службы)

(Применима только в Европейском Союзе или других странах Европы, использующих системы раздельного сбора отходов)

Приведенная ниже маркировка, имеющаяся на изделии или в прилагаемой к нему документации, указывает на то, что по окончании срока службы изделия оно не должно выбрасываться вместе с другими бытовыми отходами. Для предотвращения возможного ущерба окружающей среде или здоровью людей из-за неконтролируемой утилизации отходов, отделите это изделие от другого бытового мусора и сдайте его в повторную переработку, чтобы способствовать обоснованному повторному использованию материальных ресурсов.

Бытовые пользователи должны обратиться либо в магазин, в котором они покупали данное изделие, либо в местные органы власти за более подробной информацией о том, куда и как они могут сдать это изделие для его безопасной для окружающей среды повторной переработки.

Корпоративные пользователи должны обратиться к своему поставщику и проверить условия, содержащиеся в договоре купли-продажи. При утилизации это изделие не должно выбрасываться совместно с другими отходами коммерческой деятельности.

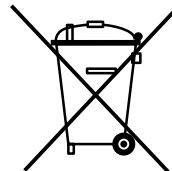



Part No. AB68-00577A(00)



KOPUŁKA ZABEZPIECZONA  
PRZED WANDALIZMEM

# SCC-C9302(F)P

Instrukcja obsługi



PL



# Instrukcje bezpieczeństwa

Przeznaczeniem instrukcji na temat bezpieczeństwa jest ochrona przed przypadkowym zranieniem lub uszkodzeniem sprzętu. Zawsze przestrzegaj wszystkich instrukcji bezpieczeństwa.

❖ Instrukcje bezpieczeństwa są podzielone na "Ostrzeżenia" i "Uwagi" w sposób odznaczony symbolami opisanymi poniżej:

	
<b>Ostrzeżenie</b> Zignorowanie poniższych instrukcji może spowodować śmierć lub zranienie.	<b>Uwaga</b> Zignorowanie poniższych instrukcji może spowodować zranienie lub uszkodzenie sprzętu.



## Ostrzeżenia

1. Upewnij się, że używasz wyłącznie standardowego adaptera wyszczególnionego w rozdziale z danymi technicznymi. Używanie innego adaptera może spowodować pożar, porażenie elektryczne lub uszkodzenie produktu.
2. Najpierw sprawdź terminale połączeń zewnętrznych przed rozpoczęciem źródła zasilania i kable sygnałowe. Podłącz alarmowe kable sygnałowe do terminali alarmowych. Podłącz adapter zasilania DC 12V do wejścia zasilania kamery SCC-C4207(P) upewniając się, że przy podłączeniu jest zachowana prawidłowa polaryzacja. Podłącz adapter zasilania DC 12V lub AC 24V do wejścia zasilania SCC-C4307(P).
3. Nie podłączaj wielu kamer do pojedynczego adaptera zasilania. (Przekroczenie jego pojemności może spowodować nadprodukcję ciepła lub pożar.)

4. Bezpiecznie podłącz wtyczkę przewodu zasilania do źródła zasilania. (Obluzowane podłączenie może spowodować pożar.)
5. Podczas montażu kamery na ścianie lub pod sufitem, dokręć ją bezpiecznie i ostrożnie. (Upadnięcie kamery może spowodować zranienie.)
6. Nie umieszczaj przedmiotów przewodzących prąd (np. śrubokrętów, monet i przedmiotów z metalu) lub naczyń wypełnionych wodą na kamerze. (Może dojść do poważnego zranienia ogniem, porażenia elektrycznego lub spadającymi przedmiotami.)
7. Nie instaluj urządzenia w wilgotnych, zakurzonych lub zadymionych lokalizacjach. (Instalowanie w takich miejscach może spowodować pożar lub porażenie elektryczne.)
8. Jeżeli w czasie pracy z urządzenia wydobywa się dziwny zapach lub dym, zaprzestań jego używania. W takim wypadku natychmiast odłącz źródło zasilania i skontaktuj się z centrum serwisowym. (Przedłużone używanie kamery w takim otoczeniu może spowodować pożar lub porażenie elektryczne.)
9. Jeżeli produkt nie działa normalnie, skontaktuj się ze sklepem lub centrum serwisowym. Nigdy samodzielnie nie demontuj lub nie modyfikuj sprzętu w żaden sposób. (Problemy spowodowane przez nieautoryzowane naprawy wykonywane przez użytkownika nie są objęte umową gwarancyjną.)
10. Podczas czyszczenia nie rozpylaj wilgoci bezpośrednio na części produktu. (Takie działanie może spowodować pożar lub porażenie elektryczne.)  
Delikatnie wytrzyj powierzchnię suchą ściereczką. Nigdy nie używaj detergentów lub środków czyszczących dostępnych w handlu do czyszczenia produktu, ponieważ może to spowodować odbarwienie powierzchni lub uszkodzenie powłoki zewnętrznej.



## Uwaga

1. Nie upuszczaj przedmiotów na produkt i nie wywieraj dopuszczaj do uderzenia w produkt. Utrzymuj produkt z dala od lokalizacji z narażeniem na wibracje lub interferencje pola magnetycznego.
2. Nie instaluj w lokalizacjach wystawionych na wysokie temperatury, niskie temperatury lub wysoki poziom wilgoci. (Takie działanie może spowodować pożar lub porażenie elektryczne.)
3. Unikaj lokalizacji wystawionej na bezpośrednią operację słońca, w pobliżu źródeł ciepła jak grzejniki lub kaloryfery. (Zlekceważenie tego zalecenia może doprowadzić do pożaru lub porażenia elektrycznego.)
4. Jeżeli chcesz przenieść uprzednio zainstalowany produkt, upewnij się, że wyłączyłeś zasilanie przed rozpoczęciem przenoszenia i ponownej instalacji.
5. Instaluj w dobrze przewietrzanej lokalizacji.
6. Odłącz wtyczkę przewodu zasilania od gniazda na czas burz z wyładowaniami elektrycznymi. (Zlekceważenie tego zalecenia może doprowadzić do pożaru lub porażenia elektrycznego.)

# Spis treści

Chapter 1	<b>konfiguracji</b> .....	5
	Przegląd .....	6
	Nazewnictwo części i funkcji .....	7
Chapter 2	<b>Rozdział 2 Montażkamery</b> .....	9
	Przed rozpoczęciem instalacji.....	10
	Przygotowanie kabli .....	14
	Podłączenie kabli .....	15
	Podłączenie przewodów i sprawdzanie działania .....	22
Chapter 3	<b>Przegląd menu konfiguracji</b> .....	24
	Nawigacja menu początkowego Setup Menu.....	25
	Struktura menu początkowego .....	26
	Numer identyfikacyjny kamery (CAMERA ID) .....	26
	Przysłona (IRIS) .....	26
	MIGAWKA (SHUTTER) .....	31
	AGC/RUCHU.....	32
	BALANS BIELI .....	33
	TRYB USTAWIANIA OSTROŚCI (FOCUS MODE) .....	34
	DETEKCJA RUCHU (MOTION DET) .....	35
	TRYB PRACY W KOLORZE / CZERNI-BIELI.....	37
	PRIVACY .....	40
	SPECJALNE .....	42
	PRESET .....	46
	WYJSCIE .....	47
	<b>Objaśnienie styków złącz zewnętrznych</b> .....	50
	<b>Przysłona sterowana elektronicznie</b> .....	51

## Rozdział 1 konfiguracji

Ten rozdział zawiera krótki opis kamery, jej podstawowych funkcji, nazw części i funkcji.

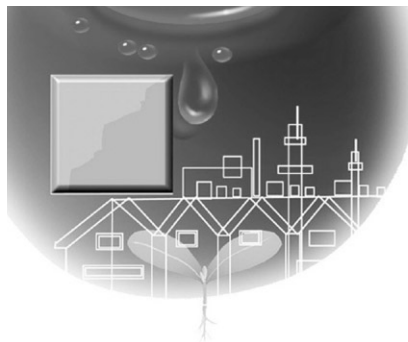

Kamera kopułkowa zabezpieczona przed wandalizmem jest urządzeniem, które może służyć do nadzorowania banków, sklepów, budynków handlowych, obiektów przemysłowych itp. Została zaprojektowana w taki sposób, aby w razie przypadkowego uderzenia lub aktu wandalizmu nie doszło do naruszenia jej konstrukcji. Ponadto kamera jest wodoodporna, pyłoszczelna i wstrząsoodporna.

Kamera jest zaawansowanym urządzeniem nadzorującym, które umożliwia 120-krotne powiększenie obrazu dzięki zastosowaniu obiektywu z 12-krotnym powiększeniem i układu zoomu cyfrowego.

Kamera jest wielofunkcyjnym urządzeniem nadzorującym, wyposażonym we wszystkie funkcje dostępne w tego typu kamerach : funkcja filmowania przy bardzo słabym oświetleniu; funkcja balansu bieli, która zapewnia dokładne odwzorowanie kolorów przy każdym źródle światła; funkcja BLC, która umożliwia kompensację ępodświetlania w miejscach o silnym oświetleniu oraz funkcja automatycznej regulacji ostrości, która automatycznie śledzi poruszający się obiekt i ustawia dla niego ostrość.

Widok z przodu



Widok z tyłu



SCC-C9302P



SCC-C9302F

## 1 Przyciski sterowania kamery (przyciski konfiguracji)



Funkcje przycisków sterowania kamery zmieniają się w zależności od tego, czy kamera działa w trybie normalnym (tzn. menu konfiguracji nie jest wyświetlane na ekranie) czy w trybie konfiguracji.

### → Normalny tryb pracy

- Przyciski kierunkowe [UP/DOWN] (W GÓRĘ/W DÓŁ): Przycisk [UP] (W GÓRĘ) pełni funkcję ZOOM TELE (ZOOM — TELEOBIEKTYW), a przycisk [DOWN] (W DÓŁ) funkcję ZOOM WIDE (ZOOM — SZEROKOKĄ TNY).
- Przyciski kierunkowe [LEFT/RIGHT] (W LEWO/W

PRAWO): Przycisk [LEFT] (W LEWO) pełni funkcję FOCUS NEAR (ZBLIŻENIE), a przycisk [RIGHT] (W PRAWO) funkcję FOCUS FAR (ODDALENIE).  
- Przycisk [ENTER]: Ten przycisk służy do uruchamiania menu konfiguracji.

### → Tryb menu konfiguracji

- Przyciski kierunkowe [UP/DOWN] (W GÓRĘ/W DÓŁ): Te przyciski umożliwiają przesuwanie kursora w górę i w dół.
- Przyciski kierunkowe [LEFT/RIGHT] (W LEWO/W PRAWO): Te przyciski służą do przesuwania kursora w lewo i w prawo. Za ich pomocą można także wyświetlać kolejne wartości, które można przypisywać w każdym menu konfiguracji.
- Przycisk [ENTER]: Przycisk służy do wybierania menu konfiguracji z podmenu w celu otwarcia danego podmenu, oraz do akceptowania aktualnej wartości.

## 2 Złącze wejścia zasilania i złącze wyjścia wideo (4-stykowe)

Te złącza służą do podłączania przewodu zasilacza i przewodu wyjściowego wideo

## 3 Złącze RS485 i złącze wyjścia alarmowego (4-stykowe)

Te złącza służą do podłączania przewodu pilota RS485 i przewodu używanego do przesyłania sygnału ALARMU po uruchomieniu trybu MOTION DET (Detekcja ruchu).

## Rozdział 2

### Montaż kamery

W tym rozdziale opisano elementy, które należy sprawdzić przed zamontowaniem kamery, sposób wyboru miejsca montażu i środki ostrożności, które należy podjąć podczas montażu. Rozpocznijmy montaż kamery i podłączanie przewodów.



# Przed rozpoczęciem instalacji

## Sprawdzenie zawartości zestawu

Należy sprawdzić, czy poniższe części znajdują się w zestawie.





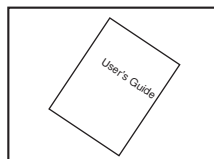

Kamera kopułkowa zabezpieczona przed wandalizmem

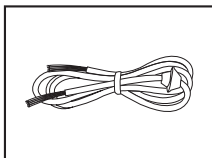

Instrukcja obsługi

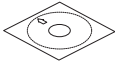

Przewód ALARM i RS485

Obraz	Nazwa elementu	Standardowy	Ilość	Zastosowanie
	PLASTIC ANCHOR	HUD 5	4EA	Włożyć do otworu na WKRĘT w miejscu montażu (aby mocowanie było mocniejsze).
	ASSY SCREW MACHINE	BH M5 X L6... WHITE+0 RING	SCC-C9302P:8EA SCC-C9302F:4EA	Użyć do zablokowania otworów w zespole sufitowym OBUDOWY podczas montażu na RURZE, ŚCIANIE i innych elementach.
	ASSY SCREW TAPPING	TH M4 X L30 BLK+0 RING	4EA	Użyć w przypadku montażu na suficie lub na ścianie.
	LWRENCH	TROX T-20	1EA	Do montażu OSŁONY KOPUŁKOWEJ.
	TEMPLATE		1EA	INSTRUKCJA montażu.

# Przed rozpoczęciem instalacji

## Przed zamontowaniem

- Sprawdzić, czy miejsce montażu może wytrzymać obciążenie 5-krotnie większe (około 5,5 kg) niż waga KAMERY KOPUŁKOWEJ ZABEZPIECZONEJ PRZED WANDALIZMEM (SCC-C9302P).
- Zachować ostrożność, aby podczas montażu przewód nie został zaciśnięty, oraz aby nie doszło do uszkodzenia izolacji przewodu. Może to doprowadzić do nieprawidłowego działania lub pożaru.
- Podczas montażu elementy mogą spadać i stwarzać zagrożenie. Dlatego podczas montowania kamery nikt nie powinien znajdować się pod miejscem montażu. Przed rozpoczęciem montażu cenne przedmioty przenieść w bezpieczne miejsce.

## Przykład montażu

- Możliwość montowania na suficie.
  - Montaż bezpośrednio na RURZE wychodzącej z sufitu.
  - Bezpośredni montaż na ścianach.
  - Montaż bezpośrednio na RURZE wychodzącej ze ściany.
  - Montaż na ścianach, narożnikach budynków, kolumnach i innych miejscach za pomocą PRZYSTAWKI DO MONTAŻU NA ŚCIANIE (SADT-101WM), PRZYSTAWKI DO MONTAŻU NA OSŁONIE (SADT-110CM) i PRZYSTAWKI DO MONTAŻU NA SŁUPKACH (SADT-100PM).
- (Wymienione rodzaje PRZYSTAWEK są sprzedawane osobno.)

## Opis OTWORÓW montażowych

- A: Stosować w przypadku montażu bezpośredniego na suficie lub ścianie.
- Wodoodporność jest zapewniona tylko wtedy, gdy WKRĘT (M5 x L8) zostanie wkręcony w nieużywany otwór.
- B: Stosować tylko w przypadku montażu na SKRZYŃCE POŁĄCZENIOWEJ
  - Kamerę SCC-C9302P można zamontować na OKRĄGŁEJ SKRZYŃCE POŁĄCZENIOWEJ O ŚREDNICY 10,5 cm (4 1/8 cala).
  - Po zamontowaniu kamery SCC-C9302F na zewnątrz OKRĄGŁEJ SKRZYŃKI POŁĄCZENIOWEJ O ŚREDNICY 10,5 cm (4 1/8 cala) należy zamocować USZCZELKĘ i OSŁONĘ. (SKRZYŃKA POŁĄCZENIOWA, USZCZELKA i OSŁONA są sprzedawane osobno.)
- C: Stosować w przypadku montażu PRZYSTAWKI DO MONTAŻU NA ŚCIANIE (SADT-102WM)
  - Wodoodporność jest zapewniona tylko wtedy, gdy WKRĘT (M5 x L8) zostanie wkręcony w nieużywany otwór.

SCC-C9302P, u dołu

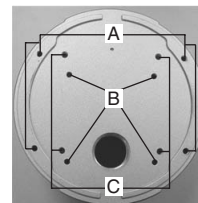

SCC-C9302F, u dołu

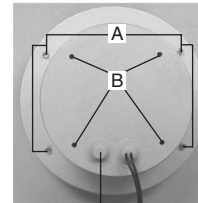

Abi dodatkowo podłączyć PRZEWÓD ALARMOWY, należy zdjąć ogranicznik gumowy, przelozyc przewód przez otwór i podłączyć.

\* Ogranicznik gumowy zamocowany do PRZEWODU ALARMOWEGO musi być odpowiednio ustawiony na OBUDOWIE, aby zapewnić wodoodporność.

Do zamontowania kamery potrzebne są następujące przewody:

## Przewód zasilacza

Parametry znamionowe zasilacza podłączonego do gniazda zasilania kamery są następujące: 12 VDC, 600 mA lub 24 VAC, 300 mA.

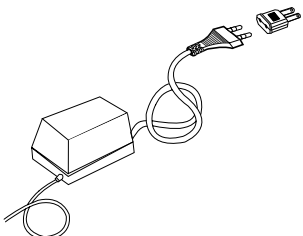

## Przewód wideo

Przewodzący wyjście wideo kamery z monitorem to przewód typu BNC.

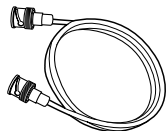

## Montaż na RURZE (kamera SCC-C9302P)

1. Przed rozpoczęciem montażu uważnie zapoznać się z częścią „Przed zamontowaniem”.
  - Wszystkie otwory, które nie zostały wykorzystane do zamontowania należy zablokować za pomocą WKREŃTÓW znajdujących się w ZESTAWIE, zgodnie z opisem w części dotyczącej OTWORÓW montażowych.

## Mocowanie dolnej części KAMERY na RURZE

2. Podłączyć przewód zasilania i przewód wideo, a następnie wciągnąć je do RURY. Przykręcić wkręt z gwintem spiralnym (3/4 cala) do zespołu mocowania KAMERY na RURZE i wkręt z gwintem spiralnym (3/4 cala) do RURY i zamocować ZESTAW. (-Dokładnie owinać obszar wkreśtu RURY TAŚMĄ TEFLONOWĄ, aby zapewnić wodoodporność. Upewnić się, czy nie doszło do zablokowania przewodu taśmą.)



3. Ustawić OBIEKTYW w żądanym kierunku.
  - 1) Zdemontować OSŁONĘ KOPUŁKOWĄ za pomocą KLUCZA IMBUSOWEGO dostępnego w ZESTAWIE. (Obracanie zgodnie z ruchem wskazówek zegara powoduje zamykanie osłony, a obracanie w przeciwnym kierunku powoduje otwieranie osłony.)
  - 2) Ustawić OBIEKTYW w żądanym kierunku.



Obrót w poziomie



Obrót w pionie



Luz: Rozszerzyć i podnieść łopatkę po obydwu stronach OSŁONY na zewnątrz, aby wymontować OSŁONĘ, a następnie obrócić OBIEKTYW. Po zakończeniu regulacji założyć OSŁONĘ, wpychając ją, aż do usłyszenia kliknięcia.

- 3) Złożyć OSŁONĘ KOPUŁ KOWĄ. (Za pomocą KLUCZA IMBUSOWEGO mocno dokręcić ŚRUBĘ, aby zapewnić wodoodporność.)  
- Aby zmienić kierunek LOGO firmy SAMSUNG na OSŁONIE KOPUŁKOWEJ, należy zmienić położenie gumowego elementu połączeniowego i ponownie przekręcić w sposób przedstawiony na poniższej ilustracji. (Tylko 180°)



### Mocowanie boku KAMERY na RURZE

1. Wyciągnąć przewód zasilania i przewód wideo z otworu zespołu do mocowania na RURZE u dołu kamery i przeciągnąć przez otwór z boku zespołu do mocowania na RURZE.
  - 1) Za pomocą monety lub płaskiego śrubokręta obrócić ŚRUBĘ z PODKŁADKĄ zamontowaną w otworze bocznym zespołu do montowania na RURZE w kierunku przeciwnym do ruchu wskazówek zegara i wymontować z OBUDOWY.
- 2) Wyciągnąć przewód zasilania i przewód wideo z otworu zespołu do mocowania na RURZE w dolnej części i przeciągnąć przez otwór z boku zespołu do mocowania na RURZE.



3. Za pomocą monety lub płaskiego śrubokręta wkręcić ŚRUBĘ z PODKŁADKĄ poprzednio wymontowaną z OBUDOWY.  
(Sprawdzić, czy O-RING (P22 T2.4) jest zamocowany na ŚRUBIE z PODKŁADKĄ. W razie braku O-RINGU urządzenie nie będzie wodoodporne i może działać nieprawidłowo.)



4. Poprowadzić i włożyć podłączony przewód zasilania i przewód wideo do RURY.  
Przykręcić wkręt z gwintem spiralnym (3/4 cala) do zespołu mocowania KAMERY na RURZE i wkręt z gwintem spiralnym (3/4 cala) do RURY i zamocować ZESTAW.  
(- Dokładnie owinąć obszar wkrętu RURY TAŚMĄ TEFLONOWĄ, aby zapewnić wodoodporność. Upewnić się, czy nie doszło do zablokowania przewodu taśmą.)
5. Ustawić OBIEKTYW w żądanym kierunku.  
(Więcej informacji na temat ustawiania OBIEKTYWU, demontowania OSŁONY KOPUŁKOWEJ i sposobów montażu zawiera część „Mocowanie dolnej części KAMERY na RURZE” w rozdziale 3.)



## Montaż na suficie (kamera SCC-C9302P)

1. Przed rozpoczęciem montażu uważnie zapoznać się z częścią „Przed zamontowaniem”.
  - Wszystkie otwory, które nie zostały wykorzystane do zamontowania należy zablokować za pomocą WKREŃTÓW znajdujących się w ZESTAWIE, zgodnie z opisem w części dotyczącej OTWORÓW montażowych.
2. Zamocować dołączony do zestawu SZABLON w miejscu montażu kamery, a następnie wywiercić otwór (średnica 5 mm, głębokość min. 35 mm). Całkowicie włożyć dołączoną PLASTIKOWĄ KOTWĘ (HUD 5).
3. Podłączyć przewód zasilania i przewód wideo, a następnie w taki sposób ułożyć przewody, aby nie doszło do ich uszkodzenia lub zaciśnięcia podczas montażu KAMERY.
4. Zdemontować OSŁONĘ KOPUŁKOWĄ, aby zamontować KAMERĘ. (Więcej informacji na temat demontażu OSŁONY KOPUŁKOWEJ i sposobów montażu zawiera część „Mocowanie dolnej części KAMERY na RURZE” w rozdziale 3.)
5. Zamontować KAMERĘ.  
Otwór montażowy w KAMERZE zrównać z otworem KOTWY PLASTIKOWEJ. Następnie we wszystkich czterech miejscach zamontować WKREŃT SAMOGWINTUJĄCY (TH M4 X 30) z O-RINGIEM.) W razie braku O-RINGU urządzenie nie będzie wodoodporne.)

### For SCC-C9302P

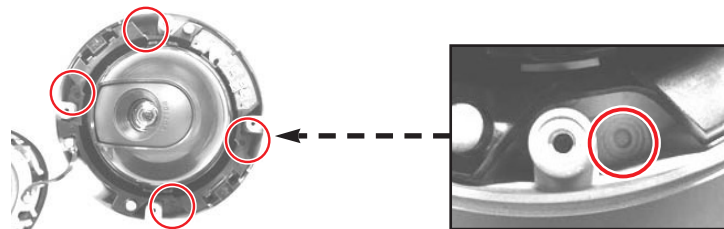

### For SCC-C9302F

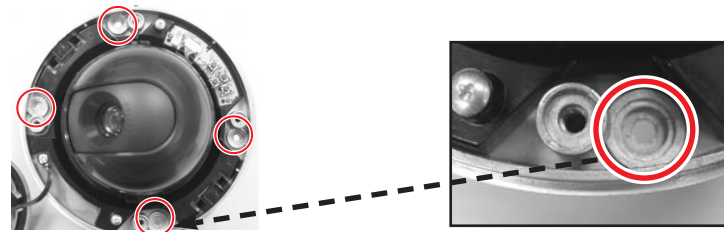

6. Ustawić OBIEKTYW w żądanym kierunku i zamocować OSŁONĘ KOPUŁKOWĄ.  
(Więcej informacji na temat ustawiania OBIEKTYWU i montażu OSŁONY KOPUŁKOWEJ zawiera część „Mocowanie dolnej części KAMERY na RURZE” w rozdziale 3.)

## Dodatkowe podłączenie PRZEWODU ALARMOWEGO

1. Aby podłączyć PRZEWÓD ALARMOWY, należy zdemontować OSŁONĘ KOPUŁKOWĄ.  
(Więcej informacji na temat demontażu OSŁONY KOPUŁKOWEJ i sposobów montażu zawiera część „Mocowanie dolnej części KAMERY na RURZE” w rozdziale 3.)
2. Wymontować zespół KAMERY z OBUDOWY.
  - 1) Odkręcić 2 WKRETY, obracając je przeciwnie do ruchu wskazówek zegara.
  - 2) Dźwignię po lewej i prawej stronie pociągnąć w kierunku wskazywanym przez strzałkę, a następnie zwolnić zatrzask i wyjąć zespół.

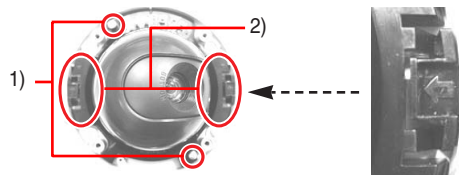

3. PRZEWÓD ALARMOWY przeciągnąć przez otwór w zespole do montażu kamery SCC-C9302P na RURZE, a następnie podłączyć go do ZŁĄCZA ALARMOWEGO na PŁYTCE DRUKOWANEJ.  
Usunąć ogranicznik gumowy kamery SCC-C9302F, a następnie ponownie przeciągnąć PRZEWÓD ALARMOWY przez otwór i podłączyć do ZŁĄCZA ALARMOWEGO na PŁYTCE DRUKOWANEJ.

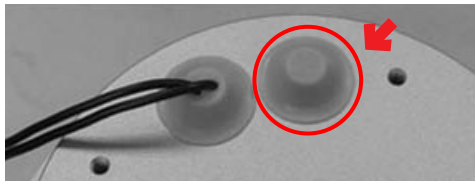

4. Ponownie zamontować zespół KAMERY w OBUDOWIE.  
(3 rowki zespołu KAMERY zamocować na występie OBUDOWY, jak pokazano na poniższej ilustracji. Na rowkach po prawej i lewej stronie zespołu KAMERY znajdują się strzałki.)



5. Ustawić OBIEKTYW w żądanym kierunku i zamocować OSŁONĘ KOPUŁKOWĄ.  
(Więcej informacji na temat ustawiania OBIEKTYWU i montażu OSŁONY KOPUŁKOWEJ zawiera część „Mocowanie dolnej części KAMERY na RURZE” w rozdziale 3.)

## Podłączanie przewodów i sprawdzanie działania

1. Najpierw podłączyć jeden koniec przewodu BNC do gniazda VIDEO OUT.
2. Następnie drugi koniec przewodu BNC podłączyć do wejścia wideo monitora.

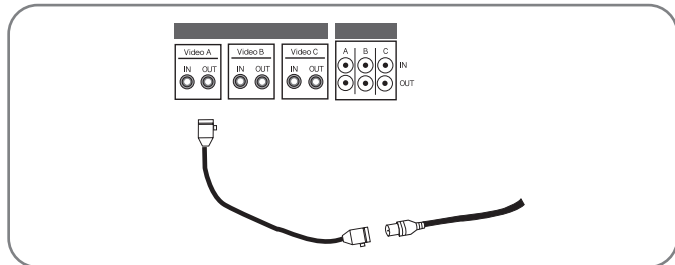

3. Podłączyć zasilacz. Za pomocą śrubokręta do wejścia zasilania kamery połączyć zasilacz od strony, po której znajdują się dwa paski. (MASA: oznaczona białym paskiem na przewodzie)

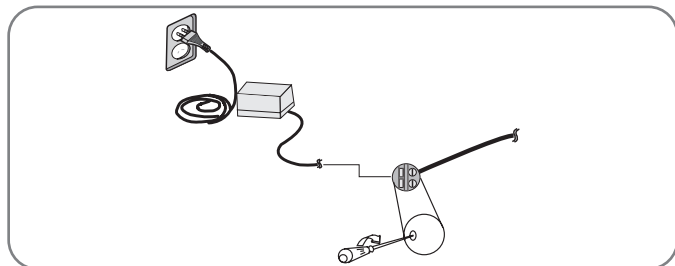

4. Wybrać rodzaj źródła zasilania, a następnie odpowiednio ustawić przełącznik zasilania znajdujący się u dołu zasilacza. Następnie podłączyć zasilacz do gniazda zasilania.
5. Jeżeli kamera działa prawidłowo, przez pięć sekund będzie wyświetlany poniższy ekran.

SAMSUNG	PROTOKOL
ADRES	0
RODZAJ	RS-485, POLOWA
PREDKOSC	9600
OBIEKTYW	OK
ROM VER	1.000
EEP VER	1.000

6. W przypadku sterowania za pomocą interfejsu RS485 sprawdzić następujące parametry:
  - Szybkość komunikacji: 4800 b/s ~ 38400 b/s
  - Liczba bitów danych: 8 bitów
  - Liczba bitów stopu: 1 bit
  - Bit parzystości: Brak

## Rozdział 3

### Przegląd menu konfiguracji

PL

W tym rozdziale znajdują się ogólne informacje na temat organizacji oraz funkcji menu konfiguracji.



PL

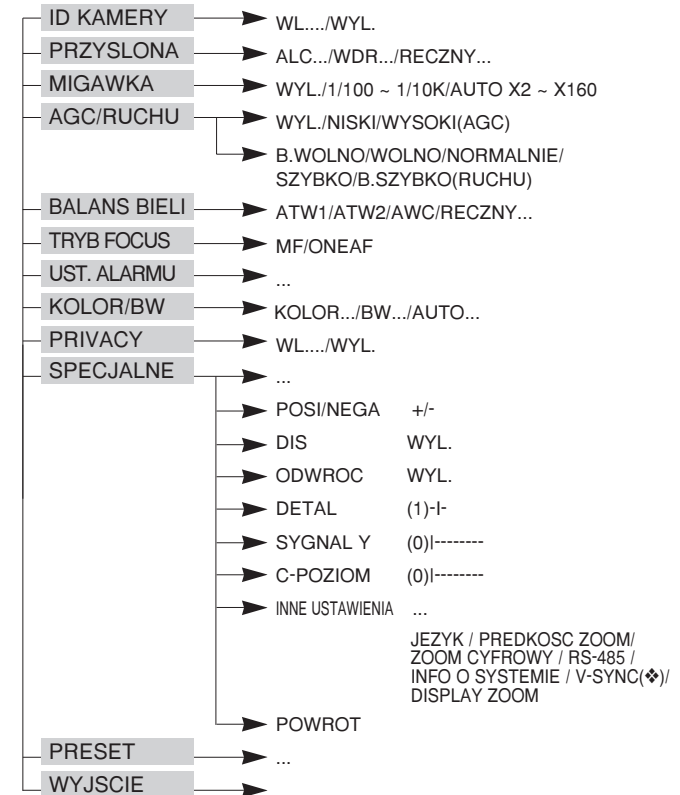

## Numer identyfikacyjny kamery (CAMERA ID)

W menu ID KAMERY można włączyć pokazywanie ID kamery na ekranie monitora podłączonego do tej kamery. Ustaw ID KAMERY w ustawieniu włączonym (ON)... i wciśnij [ENTER], a wyświetli się submenu ustawień ID KAMERY. Numer identyfikacyjny kamery może być utworzony z 20 znaków alfabetycznych, cyfr i tekstów specjalnych dostępnych na ekranie submenu. Położenie numeru identyfikacyjnego można wybierać za pośrednictwem submenu LOKALIZACJA...

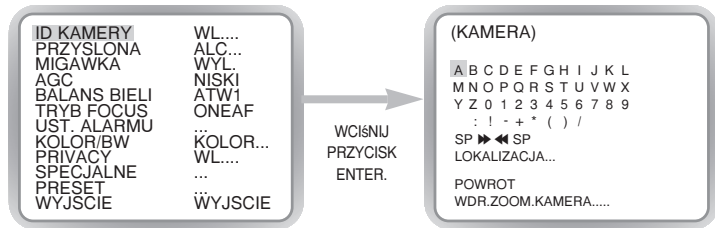

## Przysłona (IRIS)

### ➤ ALC

Wybierz ALC... z menu PRZYSLONA i wciśnij [ENTER] i pojawi się submenu ustawień BLC (Kompensacji tylnego oświetlenia). Jeżeli używasz zwykłej kamery do filmowania obiektu oświetlanego z tyłu lub silnie oświetlanego, obiekt na monitorze będzie zbyt ciemny na jasnym tle. Kompensacja tylnego oświetlenia jest używana do ochrony czytelności obrazu przy filmowaniu z silnym oświetleniem z tyłu. Za pomocą przycisków [Left, Wpravo] można skonfigurować 5 ustawień obszarów DOL, GORA, LEFT, WPRAWO, SRODEK oraz funkcję UZYTEKOWNIK, która umożliwia bezpośrednie ustawienie obszarów. Na przykład dla opcji w menu BLC można zatwierdzić ustawiony obszar DOL, naciskając przycisk [ENTER] w stanie DOL.

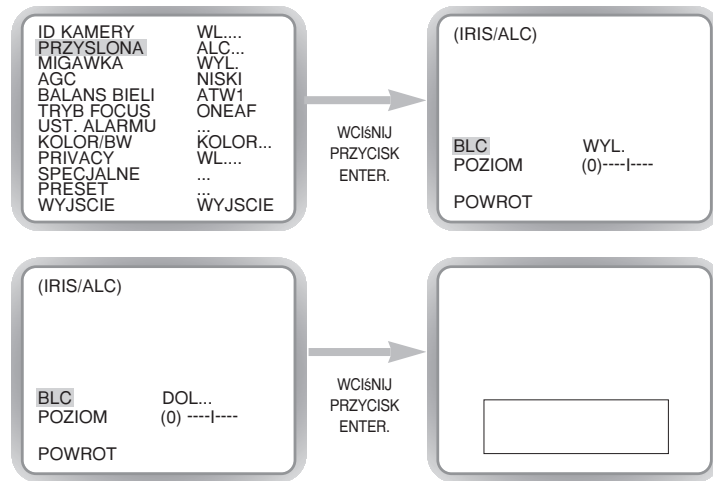

### ➤ BLC

Dla opcji w menu BLC użytkownik może ustawić wielkość i lokalizację obszaru BLC, naciskając przycisk [ENTER] po ustawieniu kursora na opcji UZYTEKOWNIK za pomocą przycisku [Left, Wpravo]. W przypadku opcji SIZE za pomocą przycisków [Up, Down, Left, Wpravo] można wybrać ustawienie SIZE, a następnie nacisnąć przycisk [ENTER]. W obszarze LOKALIZACJA można ustawić lokalizację obszarów za pomocą przycisków [Up, Down, Left, Wpravo].

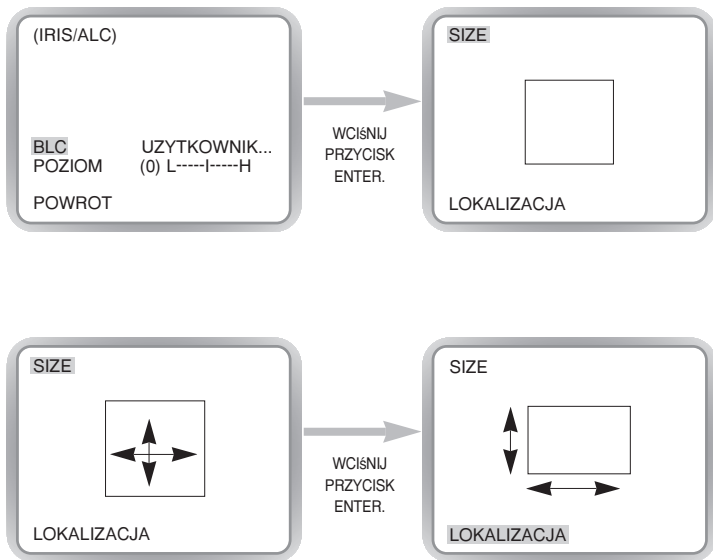

Użyj ← i → w menu LEVEL do sterowania poziomem wyjścia video (jasność).

## WDR

WDR (Szeroki zakres dynamiki) poprawia rozpiętość obrazu na ekranie szczególnie efektywnie podczas filmowania jednocześnie obiektów we wnętrzach i poza nimi. W skrocie oznacza to, że obraz z obu takich lokalizacji jest czytelny. Wybierz WDR... i wciśnij [ENTER], aby ustawić poziom zakresu dynamiki WDR LEVEL i usunięcie migotania obrazu KOMP. MIGOTANIA.

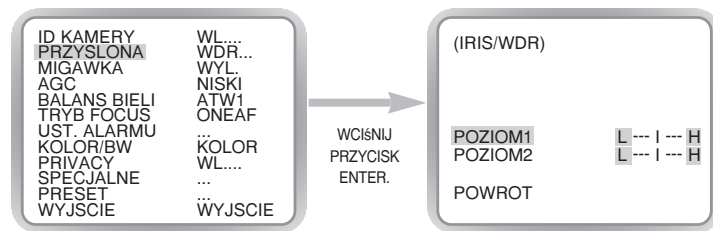

- POZIOM 1 : Sterowanie szybkością racy migawki podczas działania funkcji WDR.
- POZIOM 2 : Sterowanie całością zakresu jasności podczas działania funkcji WDR.

## RECZNY

Jeśli po wybraniu opcji RECZNY w obszarze PRZYSLONA naciśnięty zostanie przycisk [ENTER], wyświetlony zostanie ekran dodatkowy umożliwiający ustawienie ręcznego otwierania lub zamykania przesłony.

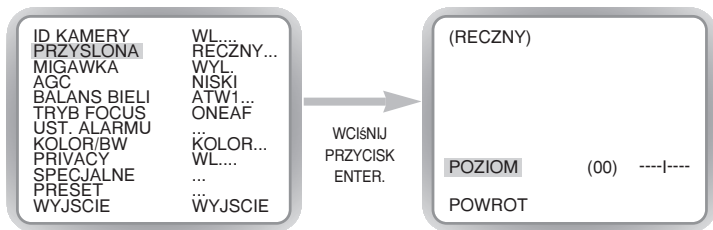

## MIGAWKA

W menu ustawień migawki SHUTTER można ustawić krótki czas otwarcia migawki elektronicznej lub dłuższy czas automatyczny AUTO. Krótkie czasy otwarcia migawki mają 7 wartości od 1/100 (1/120) sekundy do 1/10000 sekundy do filmowania jasnych i szybko przemieszczających się obiektów. Długie czasy otwarcia migawki w trybie AUTO mają 10 wartości od x2 do x160 dla uzyskania na ekranie obrazu bardziej czytelnego i jaśniejszego po wybraniu tego trybu pracy migawki. Jeżeli chcesz, aby kamera samodzielnie odczytywała poziom oświetlenia i automatycznie dobierała do niego czas otwarcia migawki, wybierz z menu SHUTTER jedną z wartości AUTO. Kiedy wybierzesz AUTO w menu SHUTTER, wskazanie AGC będzie zastąpione przez RUCHU.

Jeżeli będziesz przyciskać ← i → w menu ustawień migawki SHUTTER, czas pracy migawki będzie zmieniać się następującej kolejności.

ID KAMERY	WL....
PRZYSLONA	ALC...
MIGAWKA	WYL.
AGC	NISKI
BALANS BIELI	ATW1
TRYB FOCUS	ONEAF
UST. ALARMU	...
KOLOR/BW	KOLOR...
PRIVACY	WL....
SPECJALNE	...
PRESET	...
WYJSCIE	WYJSCIE

→ WYL. → AUTOX2 → AUTOX4 → AUTOX6 → AUTOX8 →  
 AUTOX12 → AUTOX16 → AUTOX20 → AUTOX40 →  
 AUTOX80 → AUTOX160 → WYL. → 1/100 → 1/250 →  
 1/500 → 1/1000 → 1/2000 → 1/4000 → 1/10K → WYL. ]

❖ Jeżeli jest wybrany tryb WDR dla przysłony IRIS, dostępne są tylko następujące czasy pracy migawki.

→ WYL. → AUTOX2 → AUTOX4 → AUTOX6 → AUTOX8  
 → AUTOX12 → AUTOX16 → AUTOX20 → AUTOX40  
 → AUTOX80 → AUTOX160 → WYL. ]

- ❖ Po ustawieniu opcji SHUTTER (Migawka) pomiędzy AUTO X4... i AUTO X128... tryb FOCUS (Ostrość) wyświetlany jest jako „MF” (urządzenie może działać tylko w trybie ręcznego ustawiania ostrości MF. Ustawienie można regulować ręcznie. W przypadku wybrania ustawienia OFF (WYŁ.), 1/100(1/120) ~ 1/10K lub AUTO X2... przywrócone zostanie poprzednie ustawienie trybu FOCUS (Ostrość).
- ❖ Po ustawieniu opcji SHUTTER (Migawka) pomiędzy AUTO X2 i AUTO X128 funkcja DIS jest wyświetlana jako „-” (funkcja ta może działać tylko w trybie Off (Wyl.)). Ustawień nie można regulować ręcznie. W przypadku wybrania ustawienia OFF (WYL.) lub 1/100 ~ 1/10K przywrócone zostanie poprzednie ustawienie funkcji DIS.

## AGC/RUCHU

W opcji AGC (Automatycznej optymalizacji obrazu) można zdecydować czy chcesz automatycznie kontrolować jakość obrazu kiedy uzyskany obraz ma jasność na niższym niż pożądanym poziomie jasności z powodu niewystarczającej ilości światła. Aby automatycznie kontrolować proces optymalizacji obrazu (GAIN), ustaw opcję AGC na niskim (LOW) lub wysokim (HIGH) poziomie. W przeciwnym razie wyłącz GC (WYL.). Jeżeli ustawisz poziom niski (LOW), maksymalny poziom automatyki optymalizacji obrazu AGC będzie ustawiony na niskim poziomie, i jeżeli ustawisz poziom wysoki (HIGH), maksymalnie dostępny będzie poziom wysoki.

Jeśli wybrano tryb AUTO opcji MIGAWKA, dla funkcji AGC ustawiona jest opcja RUCHU. W przypadku opcji RUCHU należy za pomocą klawiszy [W LEWO, W PRAWO] wybrać jedną z opcji „B.WOLNO / WOLNO / NORMALNIE / SZYBKO / B.SZYBKO”

ID KAMERY	WL....
PRZYSLONA	ALC...
MIGAWKA	WYL.
AGC	NISKI
BALANS BIELI	ATW1
TRYB FOCUS	ONEAF
UST. ALARMU	...
KOLOR/BW	KOLOR...
PRIVACY	WL....
SPECJALNE	...
PRESET	...
WYJSCIE	WYJSCIE

<AGC>

## BALANS BIELI

Można wybrać jeden z czterech następujących trybów ustawień:

- Automatyczne dopasowanie balansu bieli (ATW1/ATW2) : W tych trybach temperatura barwowa jest monitorowana w sposób ciągły i według pomiarów regulowana automatycznie. Poniżej znajdują się przybliżone zakresy wartości temperatury barwowej dostępne dla tych trybów.

ATW1 : 2500K ~ 9300K(\*1)

ATW2 : 2000K ~ 10000K (Tryb zalecany dla oświetlenia sodowego)(\*2)

- \* 1. Jeżeli temperatura barwowa znajduje się poza zakresem ustawień automatycznych trybu ATW1, może być niemożliwe ustawienie właściwego balansu bieli. W takim wypadku wybierz tryb ATW2.
- \* 2. W trybie ATW2, jeżeli w filmowanym regionie dominuje jeden kolor oświetlenia, może być wyświetlany odmiennie od rzeczywistości. W takim wypadku wybierz tryb odpowiedni dla środowiska regionu.
- Sterowanie automatycznym dopasowaniem balansu bieli (AWC) : W tym trybie pasujący balans bieli uzyskuje się wciskając przycisk [ENTER] podczas filmowania trzymanej przed kamerą kartki białego papieru. Ustawiony w ten sposób balans bieli będzie zachowany podczas pracy. Tryb AWC jest najlepszy podczas używania kamery w miejscach o stałej temperaturze barwowej źródła światła.
- RECZNY : Jeżeli w menu BALANS BIELI jest wybrane ustawienie RECZNY, użytkownik może samodzielnie ustawić balans bieli biorąc pod uwagę aktualny rodzaj oświetlenia. Wybierz pozycję RECZNY i wciśnij [ENTER], pokaże się submenu, w którym balans bieli można ustawić ręcznie. Użyj przycisków lewo/prawo do wyboru wartości 3200K, 5600K lub OFF (WYL.) menu programowania ustawień (PRESET).

- 3200K : Ustawienie temperatury barwowej 3200K
- 5600K : Ustawienie temperatury barwowej 5600K
- UZYTEKOWNIK : Wybierz właściwą wartość pomiędzy CZERWONYM i NIEBIESKIM wskazaniem graficznym, by ustawić temperaturę barwową.



## TRYB USTAWIANIA OSTROŚCI (FOCUS MODE)

W menu wyboru trybu ustawiania ostrości FOCUS MODE można wybrać MF (Manual Focus) i ONEAF (Jednorazowe wyostwienie obrazu).

- **MF** : Można ręcznie ustawić ostrość obrazu.
- **ONEAF** : Po nastawieniu zoomu ustawianie ostrości w trybie ONEAF trwa około 5 sekund. Po wyłączeniu trwa tyle samo, co w trybie ręcznego ustawiania ostrości MF.

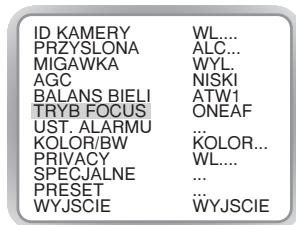

## DETEKCJA RUCHU (ALARM SET)

Funkcja UST. ALARMU obejmuje opcje Wejście alarmowe i Wyjście alarmowe, które umożliwiają detekcję wejściowego sygnału alarmowego z czujnika zewnętrznego i przejście do pozycji wstępnie zdefiniowanej w opcji POSITION SET w celu przetworzenia alarmu. Następnie następuje powrót do pierwotnej pozycji. Umożliwia także przesłanie sygnału Wyjście alarmowe do urządzeń zewnętrznych. W tej pozycji po upływie czasu określonego w opcji Dwell Time następuje powrót do pierwotnej pozycji. Jeśli pozycja nie została zdefiniowana za pomocą opcji Position Set, następuje przejście do pozycji maksymalnego zbliżenia (TELE).

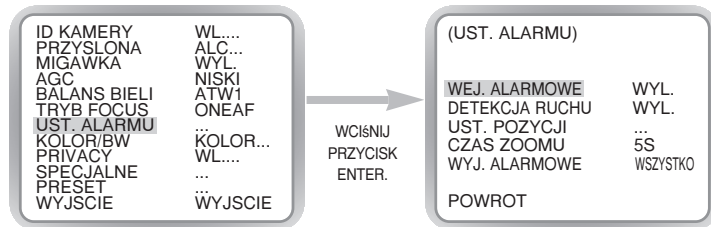

Funkcja DETEKCJA RUCHU pozwala na wykrycie każdego ruchu przed obiektywem kamery. Ustaw tę funkcję w sytuacji braku ruchu ludzi, aby wykrywać zmiany tej sytuacji. Po detekcja ruchu przez 5 sekund będzie emitowany sygnał alarmowy. Ponieważ funkcja detekcja ruchu dotyczy każdego rodzaju ruchu, można ustawić poziom czułości wykrywania. Wybierz włączenie (ON...) i wciśnij [ENTER] i pojawi się ekran submenu DETEKCJA RUCHU. Jeżeli włączysz funkcję (ON...) i wciśniesz [ENTER], wyświetli się ekran funkcji detekcja ruchu MOTION DET. Można wybrać sektor, na którym funkcja detekcja ruchu będzie działała (OBSZAR) albo zaprogramowany fabrycznie (PRESET), albo samodzielnie (USER). Jeżeli w menu OBSZAR wybierzesz PRESET, funkcja detekcja ruchu będzie realizowana w sektorach zaprogramowanych fabrycznie jako domyślne. Jeżeli w menu OBSZAR wybierzesz UZYTEKOWNIK i wciśniesz [ENTER], można zmienić wielkość i położenie sektora i wybrać sektor działania funkcji detekcja ruchu. Można ustalić wielkość sektora używając przycisków GORA, DOL, LEWO i PRAWO. Jeżeli sektor niemiga, wciśnij przycisk ENTER. Kiedy wybrany sektor miga, użyj przycisków GORA, DOL, LEWO i PRAWO do wyboru położenia sektora. Ponownie wciśnij przycisk ENTER, aby opuścić menu ustawień sektora (OBSZAR). Można użyć opcji czułości (SENSITIVITY) do ustawień czułości funkcji detekcja ruchu. Im wyższa wartość, tym czulsze na ruch działanie funkcji.

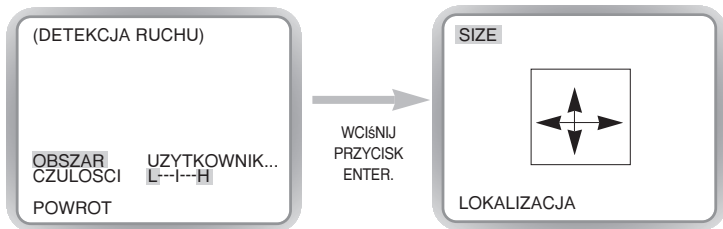

- ❖ 1. Funkcja detekcji ruchu działa na zasadzie zmiany jasności w ustawionym obszarze. Z tego powodu funkcja może działać w nieprawidłowy sposób na skutek różnicy jasno ścipomię dzytłem a rejestrowanym obiektem lub statusem konfiguracji obszaru itd.
- ❖ 2. W kamerze z wbudowanym zoomem mogą wystąpić nastę pujące sytuacje.
  - 1) Gdy wartość zoomu zbliża się do wartości TELE (Teleobiektyw), krawędzie ekranu mogąulec przyciemnieniu.
  - 2) Po podłączeniu nagrywarki DVR lub monitora LCD rogi ekranu mogą by czaslonięte.

## TRYB PRACY W KOLORZE / CZERNI-BIELI

Funkcja wyboru trybu włącza lub wyłącza filtr podczerwieni IR. W warunkach słabego oświetlenia wyłącza filtr podczerwieni, aby podnieść czułość do poziomu jaki mają kamery czarno-białe. W dobrych warunkach oświetleniowych włącza filtr podczerwieni obniżający czułość, aby konwertować do trybu kolorowego pracy w normalnym ustawieniu ekranu.

### ☛ KOLOR

Filtr IR jest włączony i na ekranie jest normalny, kolorowy obraz. Naci śnięcie przycisku [Enter] umożliwi ustawienie poziomu KOLOR GAIN LEVEL. Po włączeniu funkcji AGC można ustawić poziom AGC KOLOR LEVEL.

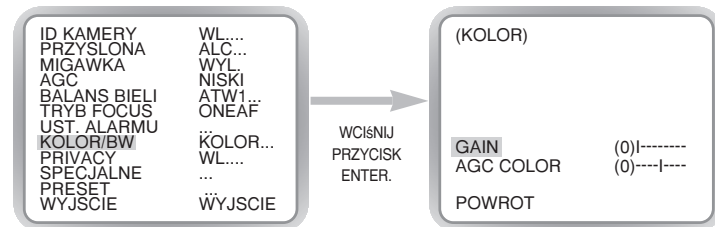

## ☉ BW

Filtr IR jest wyłączony i obraz jest czarno-biały (z taką samą czułością na światło jak w normalnej kamerze czarno-białej). Wybierz BW... i wciśnij [ENTER] a pojawi się submenu BW. Można określić, czy mają być wysyłane sygnały wzmocnienia kolorów obrazu (BURST), wybierając ON lub OFF w submenu.

- ❖ Przy BALANS BIELI pojawi się oznaczenie ---, więc ustawienia balansu bielei nie jest dostępne.
- ❖ W trybie AUTO funkcja AGC wyświetlana jest jako „---”. Ustawień nie można regulować ręcznie.

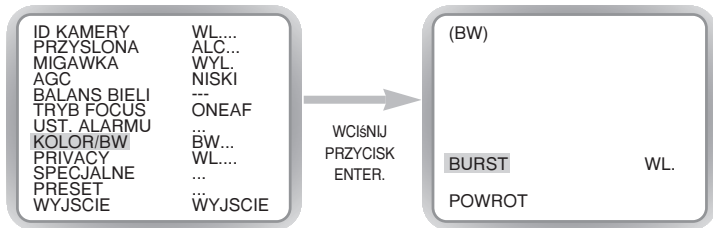

## ☉ AUTO

W zależności od poziomu oświetlenia automatycznie wybierane są tryby KOLOR lub BW. W słabych warunkach oświetleniowych wyłącza się filtr podczzerwieni IR, aby przekonwertować obraz w tryb czarno-biały dla poprawy czułości. W dobrych warunkach oświetleniowych filtr podczzerwieni jest włączony, co pogarsza czułość. Wybierz AUTO i wciśnij [ENTER], wtedy pojawi się submenu AUTO BW do ustawienia poziomu automatyki trybu czarno-białego. W zależności od tego czy jest włączony (ON) czy wyłączony (OFF), sygnał wzmocnienia kolorów obrazu (BURST) może być wysyłany lub nie.

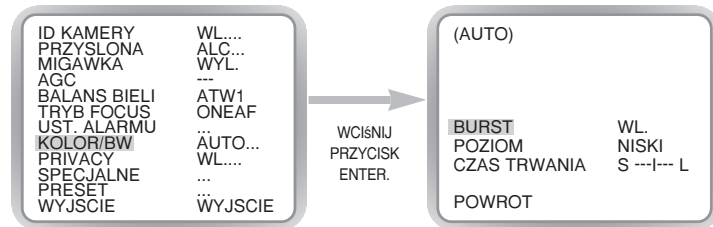

- BURST WL. : Sygnał wzmocnienia kolorów jest wysyłany razem z kompletnym, czarno-białym sygnałem video.
- BURST WYL. : Nie jest wysyłany sygnał wzmocnienia kolorów.
- POZIOM : Można ustawić poziom jasności, który zmienia się w konwersji KOLOR na BW w trzech stopniach : NISKI, SREDNI i WYSOKI.
- DWELL TIME : Ustaw czas włączenia konwersji pomiędzy trybami KOLOR i BW w zależności od zmian poziomu oświetlenia. Można ustawić czas przełączenia pomiędzy trybami na 10 s (S), 30 s, 60 s lub 300 s (L).

W trybie AUTO AGC działa w trybie wysokiej szybkości i nie można zmieniać go ręcznie, co jest zaznaczone symbolem “—” w menu.

# Struktura menu początkowego

## PRIVACY

Funkcja niniejsza przypisuje obszarom, których obserwacja może naruszać prywatność i powoduje ukrycie obrazu z takiego obszaru, jeżeli będzie on filmowany dla zachowania prywatności (PRIVACY). Jest dostępnych 8 STREF (ZONE) do zaprogramowania. Po dokonaniu ustawień menu PRIVACY, wciśnij ENTER, aby wejść do ekranu PRIVACY MAP. Teraz użyj przycisków GORA/DOŁ/LEWO/PRAWO do wyboru jednego z zaprogramowanych obszarów 0~7 i wciśnij ENTER, aby wejść do menu ustawić PRIVACY.

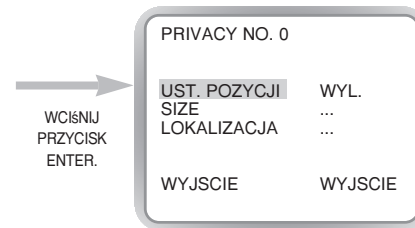
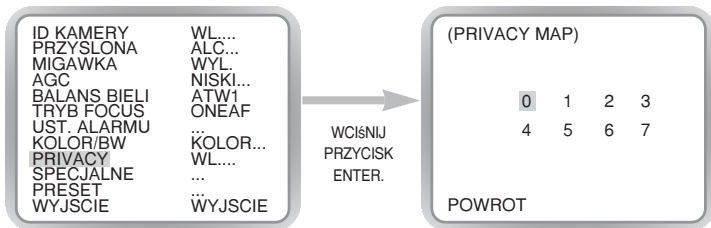

Powinno się ustawić pozycję ZOOM/FOCUS w obszarze strefy prywatności (PRIVACY ZONE) w menu ustawień POSITION SET. Teraz wciśnij przyciski GORA/DOŁ/LEWO/PRAWO, aby wybrać rozmiar strefy prywatności w menu rozmiaru SIZE. Wciśnij przyciski GORA/DOŁ/LEWO/PRAWO, aby wybrać lokalizację strefy prywatności w menu LOKALIZACJA.

❖ Ramka ekranu nie może być ukrywana za pośrednictwem wyboru strefy prywatności. Prosimy o zachowanie ostrożności podczas ustawień.

## SPECJALNE

W menu SPECIAL (SPECJALNE) można dokonać ustawień związanych z sygnałami WIDEO i różnymi dodatkowymi funkcjami.

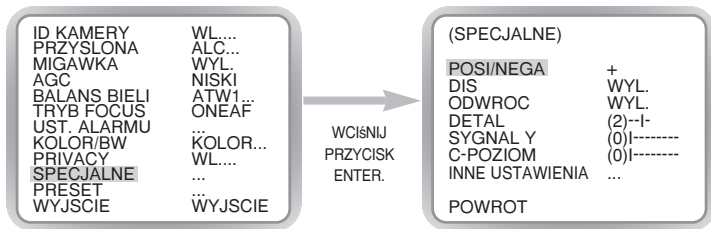

- **POSI/NEGA** : Wybór wysyłania sygnału obrazu w postaci jego negatywu.
- **DIS** : Digital Image Stabilization. Cyfrowa stabilizacja obrazu kompensuje błędy wynikające z drgań ręki.
- **ODWROC** : Przekształcenie sygnału video poprzez odbicie w poziomie, w pionie lub na oba sposoby jednocześnie.
- **DETAL** : Kontrola poziomu szczegółów w poziomie i pionie.
- **SYGNAL Y** : Umożliwia ustawienie poziomów sygnału synchronizacji oraz całego sygnału luminancji dla sygnału video.

❖ Zalecamy wyłączenie funkcji podczas pracy kamery w otoczeniu, gdzie nie występują wibracje.

- **C-POZIOM** : Umożliwia ustawienie poziomów serii sygnałów oraz całego sygnału chrominancji dla sygnału video.
- **INNE USTAWIENIA** : W menu INNE USTAWIENIA można ustawić następujące opcje JEZYK, PREDKOSC ZOOM, D-ZOOM, RS-485, INFO O SYSTEMIE oraz V-SYNC. Po naciśnięciu przycisku [ENTER] w menu INNE USTAWIENIA wyświetlony zostanie ekran menu dodatkowego INNE USTAWIENIA.

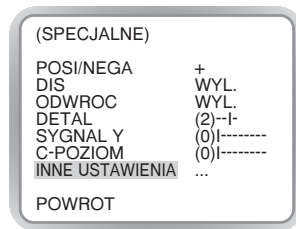

- **JEZYK** : Funkcja niniejsza służy do wyboru języka menu ekranowego dla MENU ustawień początkowych. Wciśnij przyciski GÓRA/DÓŁ do wyboru angielskiego, rosyjskiego lub polskiego i wybrany język pojawi się na pełnym ekranie.

# Struktura menu początkowego

- **PREDKOSC ZOOM** : Użyj ← i → w menu PREDKOSC ZOOM, aby ustawić szybkość zmiany ustawienia ogniskowej zoom w następujących zakresach.
- **PREDKOSC ZOOM 1** : Około 17 s od X 1 do X12 (Najwolniejsza)
- **PREDKOSC ZOOM 2** : Około 10 s od X 1 do X12 (Wolna)
- **PREDKOSC ZOOM 3** : Około 6 s od X 1 do X12 (Szybka)
- **PREDKOSC ZOOM 4** : Około 3 s od X 1 do X12 (Najszybsza)
- **D-ZOOM** : Ustawienie zakresu zoomu cyfrowego do 10-krotnego.
- **RS-485** : Ustawienie protokołu komunikacyjnego jednostki zdalnego sterowania RS-485, adresu i szybkości odczytu.

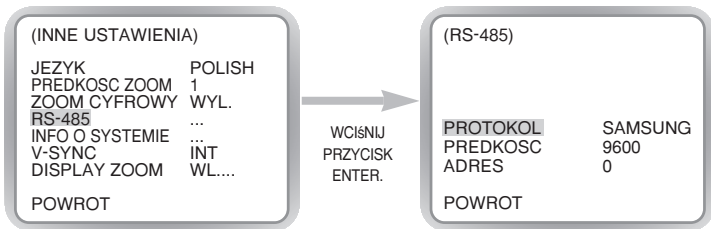

- **INFO O SYSTEMIE** : Umożliwia sprawdzenie ustawień związanych z komunikacją RS-485, numerem seryjnym produktu oraz wersją oprogramowania.

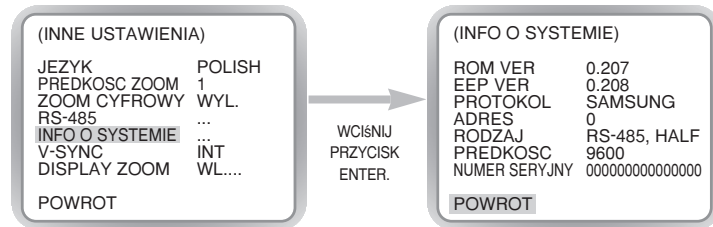

- **V-SYNC** : Do używania synchronizacji wewnętrznej należy wybrać INT. Do synchronizowania szeregu faz kamer podczas pracy z wieloma kamerami korzystającymi z sygnałów zewnętrznych (sygnały AC) jest wykorzystywana funkcja LINIA... Ponieważ pomiędzy ustawieniami może dojść do pewnych odchyżeń, wyreguluj fazę (PHASE), aby zlikwidować ten problem. Jeżeli używasz zasilania prądem zmiennym, dostępna jest regulacja synchronizacji pionowej V-SYNC. Wybierz LINIA... i wciśnij [ENTER], wtedy pojawi się submenu sterowania fazą (PHASE). Zakres możliwych ustawień fazy wynosi od -106H do +106H dla systemu NTSC i od -138H do +138H dla systemu PAL.

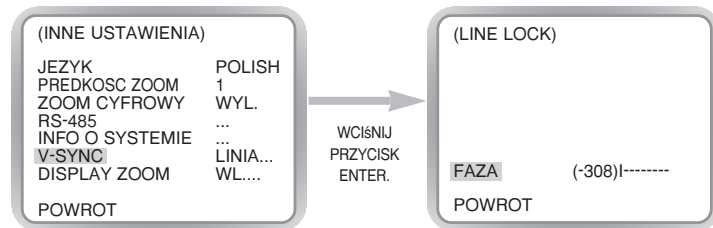

- ❖ Po podłączeniu zasilania DC zamiast menu V-SYNC wyświetlany będzie symbol --- i nie będzie można dokonać żadnych ustawień.

# Struktura menu początkowego

## PRESET

Wybierz menu programowania ustawień PRESET i wciśnij [ENTER], wtedy na ekranie pojawi się submenu MAPA PRESETU.

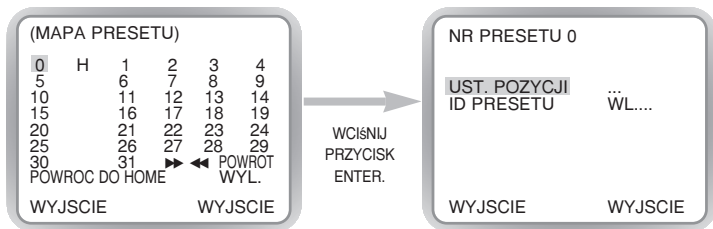

Wybierz numer zaprogramowanego ustawienia PRESET NO i wciśnij [ENTER], wtedy pojawi się powyższe wskazanie na ekranie.

- **POSITION SET** : Zapamiętuje pozycję ZOOM i odległość ostrości FOCUS.
- **ID PRESETU** : Przypisuje numer ID na podstawie pozycji PRESET do identyfikacji kamery (CAMERA ID).

❖ **POWROC DO HOME** jest funkcją automatycznego powrotu do pozycji HOME po upływie ustawionego czasu, jeżeli w trakcie nie będzie wciśnięty żaden przycisk. Pozycja HOME jest ustawiona z numerem PRESET 0, jeżeli taka zostanie zaprogramowana lub pod WYL., jeżeli tak nie jest.

### Ustawienia czasu przywrócenia pozycji (HOME RETURN)

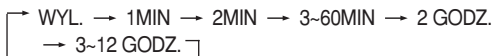

## WYJSCIE

Menu WYJSCIE służy do zakończenia pracy wszystkich menu ustawień (SETUP).

- **WYJSCIE** : Wybierz, aby zignorować wszelkie dokonane zmiany i przywrócić uprzednio zachowane ustawienia.
- **ZAPISZ** : Wybierz, aby zapisać ustawienia, które zostały do tej pory wykonane.
- **PRESET** : Zignoruj wszystkie dokonane zmiany ustawień i przywróć fabrycznie ustawione wartości menu KAMERA dla produktu. (z wyjątkiem RS-485, PRESET, PRIVACY MENU)

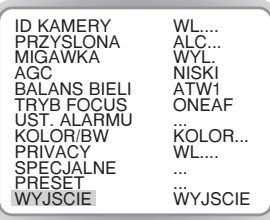

SCC-C9302P

Jednostka : mm

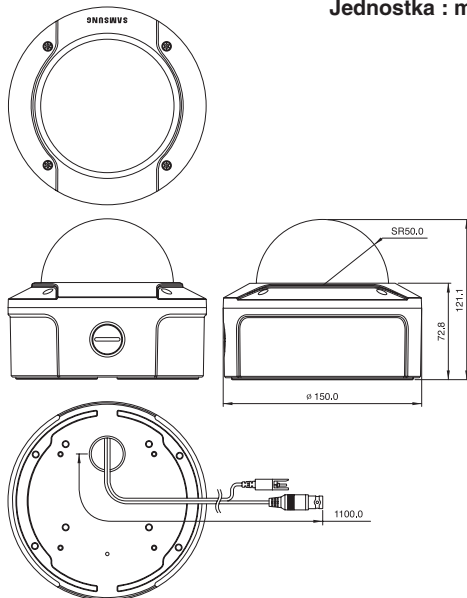

SCC-C9302(F)P

Jednostka : mm

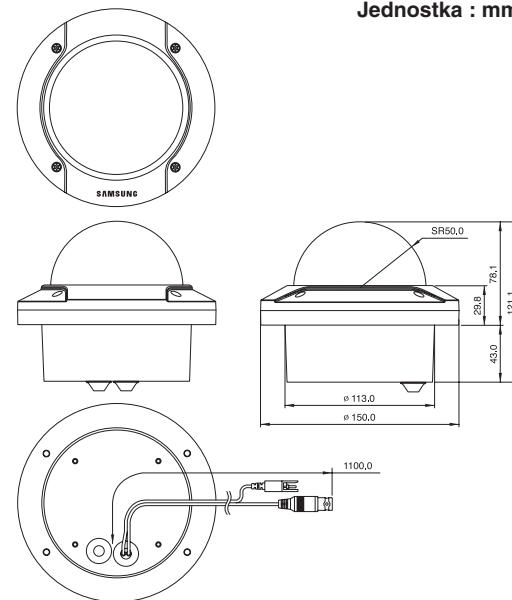

## CN 52: Wejście zasilania kamery i wyjście sygnału wideo

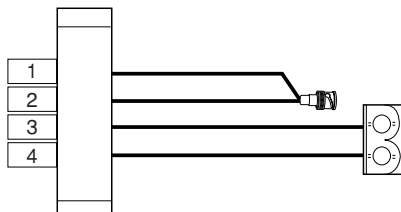

Nr styku	objaśnienie
1	VBS_OUT
2	MASA
3	AC24-
4	AC24+

## CN 51: Wyjście sterujące RS485 i alarmowe

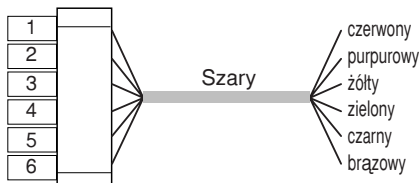

Nr styku	objaśnienie
1	485_B(-)
2	485_A(+)
3	MASA (COM)
4	ALARM_IN
5	GND
6	ALARM_OUT

POZYCJA	OPIS
<b>Typ produktu</b>	Kolorowa kamera z wbudowanym obiektywem zoom (TYP NTSC)
<b>Napięcie źródła zasilania</b>	AC 24V ± 10% (NTSC:60Hz ± 0.1Hz, PAL : 50Hz ± 0.1Hz), DC12V ± 10% ~ -5%
<b>Moc znamionowa</b>	6W
<b>System nadawania</b>	Standardowy system koloru NTSC
<b>Element obrazujący</b>	1/4-calowa matryca CCD kompatybilny z Exview HAD
<b>Efektywne piksele</b>	NTSC : 768(H) X 494(V) PAL : 752(H) X 582(V)
<b>Metoda skanowania</b>	NTSC : 525 linii, przeplatane 2:1 PAL : 625 linii, przeplatane 2:1
<b>Częstotliwość liniowa</b>	Pozioma(NTSC) :15,734 Hz(INT) / 15,750 Hz(L/L) Pionowa(PAL) :15,625 Hz(INT) / 15,625 Hz(L/L) Pozioma(NTSC) : 59.94 Hz(int) / 60 Hz(L/L) Pionowa(PAL) : 50 Hz(int) / 50 Hz(L/L)
<b>Metoda synchronizacji</b>	Wewnętrzna / Blokada linii
<b>Rozdzielczość</b>	480 linii telewizyjnych
<b>Współczynnik Sygnał/Szum</b>	50dB (wyłączona automatyka AGC)
<b>Minimalna iluminacja sceny</b>	KOLOR : 0.2 luksa (Sense Up X4) / 0.005 luksa (Sense Up X160) BW : 0.02 luksa (Sense Up X4) / 0.0005 luksa (Sense Up X160)
<b>Temperatura barwowa</b>	ATW1/AWC/Tryb ręczny (3200K, 5600K, Regulacja R/B wzmocnienia obrazu)
<b>Sygnał wyjścia</b>	WYL., 1/100(NTSC), 1/120(PAL), 1/250, 1/500, 1/1K, 1/2K, 1/4K, 1/10K sec

POZYCJA	OPIS
Kompensacja oświetlenia wy Czułość	wył./wł. (ustawianie obszaru) wył./automatyczna 2x~160x
Zoom cyfrowy	wył./wł.(x10), obraz w obrazie
Detekcja ruchu	wył./wł. (ustawianie obszaru/czułości)
Sterowanie wideo	POZY./NEGA., LUSTRO, szczegóły
Sygnal wyjściowy	wyjście zespolonego sygnału wizyjnego: 1,0 Vp-p, 75 omów/BNC(Póldupleks)
Obiektyw	Ogniskowe : 3.6 ~ 43.2 mm Otwór względny : F1.8(Szeroko), F2.6(Tele) Minimalna odległość od obiektu : 1 m
Alarm	Wejście alarmowe : 1 we / Wyjście alarmowe : 1 wy
Rozdzielczość	RS485 (linii telewizyjnych)
Temp. pracy	-10°C~ +50°C (14°~122°)
Wilgotność pracy	~90%
Wymiary	150(ø) x 121 mm
Waga	SCC-C9302P : 1.1Kg / SCC-C9302F : 0.88Kg (Masa netto)

## Prawidłowe pozbywanie się zużytego produktu (Odpady sprzętu elektrycznego i elektronicznego)

(Dotyczy krajów Unii Europejskiej i innych krajów europejskich o  
odrębnym systemie pozbywania się odpadów)

Symbol ten na produkcie lub jego dokumentacji oznacza, że nie powinien być wyrzucany razem z innymi odpadkami gospodarstwa domowego po zakończeniu pracy. Aby uniknąć możliwego szkodliwego wpływu na środowisko lub na zdrowie z powodu niekontrolowanego pozbywania się śmieci, prosimy o oddzielenie go od innego rodzaju odpadków i poddanie recyklingowi dla promocji przedłużonego wykorzystywania materiałów.

Użytkownicy prywatni powinni skontaktować się ze sprzedawcą niniejszego sprzętu lub lokalnymi władzami, aby zapoznać się ze szczegółami na temat miejsca i sposobu pozbywania się produktu w sposób bezpieczny dla środowiska.

Użytkownicy profesjonalni powinni skontaktować się z dostawcą niniejszego sprzętu i sprawdzić terminy i warunki kontraktu jego zakupu. Produkt niniejszy nie powinien być wyrzucany razem z innymi odpadkami firmy.

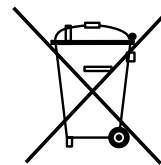



Part No. AB68-00577A(00)