

RUSSIAN

Видеокамера

8mm

VP-W90/W95D/W97

Hi 8 VP-W90/W95D/W97

Руководство для пользователя

Перед началом эксплуатации видеокамеры внимательно изучите данное руководство и сохраните его для справок в будущем.



Данное изделие соответствует требованиям, изложенным в директивах 89/336 CEE, 73/23 CEE, 93/68 CEE.

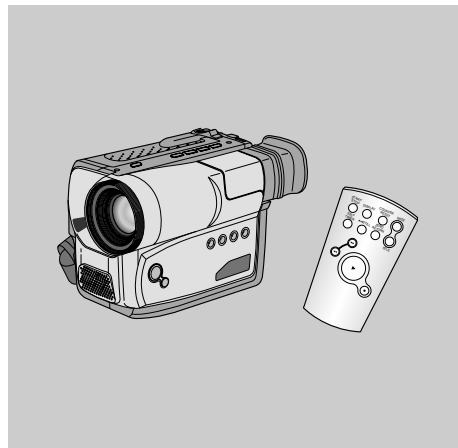

SAMSUNG

ELECTRONICS

AD68-00761K

Содержание

Меры предосторожности и указания по технике безопасности

Знакомство с видеокамерой

Функции видеокамеры.....	8
Описание составных частей	
■ Вид спереди/Вид сбоку/Вид сзади.....	9, 10, 11
■ OSD (информация на экране)	12
Принадлежности, поставляемые с видеокамерой	14
Пульт дистанционного управления(VP-W97)	15
■ Запись с использованием ПДУ	15

Подготовка видеокамеры к работе

Регулировка ремешка для руки и плечевого ремня	16
Установка литиевого элемента питания.....	17
Подсоединение к источнику электропитания.....	18
■ Подсоединение к источнику электропитания.....	18
■ Использование аккумуляторной батареи	19
Использование аккумуляторной батареи.....	20
■ Таблица времени непрерывной записи	20
■ Индикатор уровня зарядки аккумуляторной батареи	21
Как вставить и извлечь кассету	22

Основы видеосъемки

Ваша первая съемка	23
Советы по обеспечению записи стабильного изображения.....	25
■ Съемка с использованием видеоискателя.....	25
Регулировка фокусировки видеоискателя	25
Просмотр отснятой кассеты на экране видеоискателя	26
■ Просмотр остановленного изображения	27
■ Поиск нужного эпизода	27

Дополнительные возможности при съемке

Приближение и удаление объекта съемки (трансфокация).....	28
Цифровая трансфокация.....	29
УПРОЩЕННЫЙ режим съемки (для начинающих)	31
ПОЛЬЗОВАТЕЛЬСКИЙ режим - создание ваших индивидуальных настроек для съемки.....	32

Содержание (продолжение)

DIS (Цифровой стабилизатор изображения, только VP-W97)	33
MF/AF (ручная фокусировка/автоматическая фокусировка)	34
Функция BLC (Компенсация яркого фона)	35
PROGRAM AE (программы автоматической экспозиции)	36
Цифровые спецэффекты в режиме КАМЕРА	38
Установка и запись ДАТЫ/ВРЕМЕНИ	40
Выбор и запись титров	42
Уход изображения в затемнение и вывод изображения из затемнения	44
Моментальный снимок (Только VP-W97)	45
Баланс белого	46
Выбор языка экранных меню	47
Демонстрация основных возможностей видеокамеры	48
Установка цвета надписи Даты и Названия фильма	49
Методы освещения	50

Воспроизведение видеокассеты

Просмотр изображения на экране телевизора	51
Различные функции в режиме ПЛЕЕР	53
Цифровые спецэффекты в режиме ПЛЕЕР	54

Техническое обслуживание

Чистка видеокамеры и уход за ней	54
■ Чистка видеокамеры	54
■ Чистка видеоголовки	55
■ Хранение видеокамеры	55

Использование вашей видеокамеры за границей..... 56

Поиск неисправностей

Индикация результатов самодиагностики	57
Конденсация влаги	60

Технические характеристики..... 61

Предметный указатель..... 62

Меры предосторожности и указания по технике безопасности

Уход за аккумуляторной батареей

- ❖ Не позволяйте никаким металлическим предметам прикасаться к клеммам аккумуляторной батареи, так как это может привести к короткому замыканию и повреждению батареи.

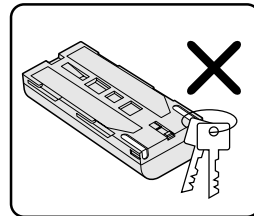

Содержите клеммы в чистоте

- ❖ Видеокамера, блок сетевого питания или аккумуляторная батарея не будут правильно работать, если их клеммы загрязнены. Проверьте их перед использованием и при необходимости протирайте их сухой мягкой тряпочкой или бумажной салфеткой.

Меры предосторожности при обращении с объективом

- ❖ Не направляйте объектив на солнце. Прямые солнечные лучи могут повредить ПЗС (приборы с зарядовой связью).

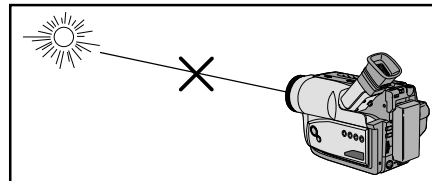

Меры предосторожности и указания по технике безопасности

Меры предосторожности при обращении с электронным видеодискетелем

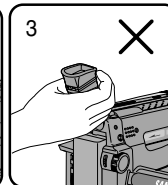
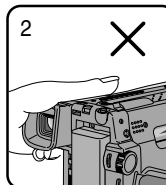
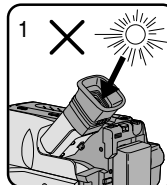

- 1) Не кладите видеокамеру так, чтобы видеодискетель был направлен на солнце. Прямой солнечный свет может повредить внутреннюю часть видеодискетеля. Будьте внимательны, когда кладете видеокамеру в место, освещенное солнцем или на подоконник.
- 2) Не поднимайте видеокамеру за видеодискетель.
- 3) Поворот видеодискетеля на непредусмотренный угол может привести к его повреждению.



Решение проблемы конденсации влаги

- 1) При резком изменении окружающей температуры (от холода к теплу) внутри видеокамеры может происходить конденсация влаги.

Например:

- Когда вы в зимнее время вносите видеокамеру с открытого воздуха в помещение, температура в котором выше чем температура снаружи помещения.
 - Когда вы в летнее время выносите видеокамеру из холодного помещения на открытый воздух, температура которого выше температуры внутри помещения.
- 2) Если сработала функция блокировки включения при образовании конденсата "DEW ()", оставьте видеокамеру с открытой крышкой отсека для кассеты и отсоединенной аккумуляторной батареей на некоторое время в сухой и теплой комнате.
 - 3) Если на ЖК мониторе неожиданно без видимых причин появилась индикация "DEW ()" (конденсат), и вы хотите принудительно сбросить это состояние, отсоедините аккумуляторную батарею и литиевый элемент питания, а затем снова вставьте литиевый элемент питания и подсоедините аккумуляторную батарею. Пожалуйста, убедитесь в том, что сконденсировавшаяся влага полностью испарилась. (см. стр. 60)

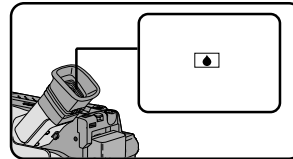

Меры предосторожности и указания по технике безопасности

Меры предосторожности при использовании аккумуляторной батареи

- ❖ Перед съемкой на открытом воздухе убедитесь в том, что аккумуляторная батарея заряжена.
- ❖ Во избежание преждевременной разрядки аккумуляторной батареи следите за тем, чтобы питание видеокамеры было выключено, когда видеочамера не используется.
- ❖ Если видеочамера находится в режиме КАМЕРА (CAMERA) и остается в режиме ГОТОВНОСТЬ (STANDBY) на время более 5 минут без каких-либо действий с вашей стороны, она автоматически выключается, чтобы предотвратить преждевременную разрядку аккумуляторной батареи.
- ❖ Всегда следите за тем, чтобы аккумуляторная батарея надежно встала на место.
- ❖ Падение аккумуляторной батареи может привести к ее повреждению.

Примечание: Когда срок службы аккумуляторной батареи подходит к концу, пожалуйста, обратитесь в магазин, в котором вы ее купили. С этой батареей необходимо обращаться как с химическими отходами.

Меры предосторожности при использовании литиевого элемента питания

Предупреждение: Храните ЛИТИЕВЫЙ ЭЛЕМЕНТ ПИТАНИЯ в недоступном для детей месте.

Если ребенок случайно проглотит элемент, немедленно обратитесь к врачу.

- ❖ Литиевый элемент питания поддерживает функцию часов, НАЗВАНИЯ фильма и ПОЛЬЗОВАТЕЛЬСКОГО режима съемки, и сохраняет настройки в памяти, даже если аккумуляторная батарея или блок сетевого адаптера отключены.
- ❖ Срок службы литиевого элемента питания после его установки в видеочамеру составляет 8~10 месяцев при нормальных условиях эксплуатации.
- ❖ Когда литиевый элемент питания частично или полностью разрядился, индикатор даты/времени мигает примерно 5 секунд, когда вы устанавливаете переключатель питания в положение CAMERA (камера). В этом случае замените его на новый элемент питания типа CR2025. (см. стр. 17)

ПРЕДУПРЕЖДЕНИЕ:

ВЫ ДОЛЖНЫ СДАВАТЬ ЛИТИЕВЫЙ ЭЛЕМЕНТ ПИТАНИЯ В ПЕРЕРАБОТКУ ИЛИ ИЗБАВЛЯТЬСЯ ОТ НЕГО В СООТВЕТСТВИИ С ЗАКОНОДАТЕЛЬСТВОМ ПО ОХРАНЕ ОКРУЖАЮЩЕЙ СРЕДЫ.



*После замены разрядившегося литиевого элемента питания, пожалуйста, обратитесь в магазин, в котором вы его купили. С этими элементами необходимо обращаться, как с химическими отходами.

Меры предосторожности и указания по технике безопасности

Меры предосторожности при использовании ремешка для руки.

- ❖ Чтобы вам было удобнее проводить съемку, очень важно правильно отрегулировать ремешок для руки. (см. стр. 16)
- ❖ Не прилагайте излишних усилий, вставляя руку в ремешок, так как это может привести к повреждению пряжки ремешка.

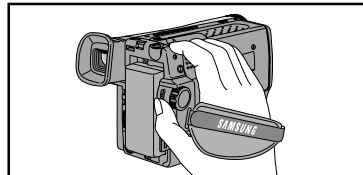

Меры предосторожности при выполнении чистки видеоголовок

- ❖ Для обеспечения нормальной записи и высокого качества изображения рекомендуется время от времени чистить видеоголовки. Когда качество воспроизводимого изображения плохое или на изображении много шумов, это может быть вызвано загрязнением видеоголовок. Если это случится, почистите видеоголовки с помощью чистящей кассеты для сухой чистки видеоголовок.
- ❖ Не используйте чистящую кассету, предназначенную для влажной чистки видеоголовок. Это может привести к повреждению видеоголовок. (см. стр. 55)

Функция автоматического выключение камеры в режиме ГОТОВНОСТЬ (STANDBY)

- ❖ Если видеокамера оставлена в режиме ГОТОВНОСТЬ (STANDBY) на время более 5 минут без каких-либо действий с вашей стороны, она автоматически выключается, чтобы защитить от износа ленту и барабан видеоголовок.

Знакомство с видеокамерой

Функции видеокамеры

У вашей видеокамеры имеется много функций для записи и воспроизведения.

МНОГОЯЗЫЧНОЕ ЭКРАННОЕ МЕНЮ

Вы можете выбрать желаемый язык экранного меню: English (Английский), French (Французский), Spanish (Испанский).

Snap Shot (моментальный снимок) (только VP-W97)

Функция Snap Shot позволяет записать неподвижное изображение в течение ограниченного интервала времени в режиме KAMERA. (см. стр. 45)

BLC (Компенсация яркого фона)

Если во время съемки источник света располагается за объектом съемки, или если выполняется съемка объекта на светлом фоне, то следует использовать функцию BLC. (см. стр. 35)

DSE (цифровые спецэффекты)

Функция DSE позволяет придать снятому вами материалу большую выразительность с помощью добавления различных спецэффектов. (см. стр. 38)

Program AE (программы автоматической экспозиции)

Функция Program AE позволяет устанавливать скорость затвора и диафрагму объектива в соответствии со снимаемым изображением. (см. стр. 36)

DIS (цифровой стабилизатор изображения) (только VP-W97)

Функция DIS устраняет нестабильности изображения, вызванные дрожанием рук во время выполнения съемки, особенно при использовании большого увеличения. (см. стр. 33)

Длиннофокусный объектив с 22-кратным трансфокатором

Трансфокация - это техника съемки, позволяющая вам изменять размер объекта съемки. Используйте трансфокацию для того, чтобы придать видеозаписи более профессиональный вид. (см. стр. 28)

Цифровой трансфокатор

Позволяет цифровым способом получать увеличение более 22х. (см. стр. 29)

Макросъемка

Функция макросъемки (Macro) позволяет выполнять съемку объекта с близкого расстояния. Для выполнения макросъемки необходимо установить трансфокатор в положение, соответствующее минимальному фокусному расстоянию объектива. (см. стр. 28)

Знакомство с видеокамерой

Вид спереди

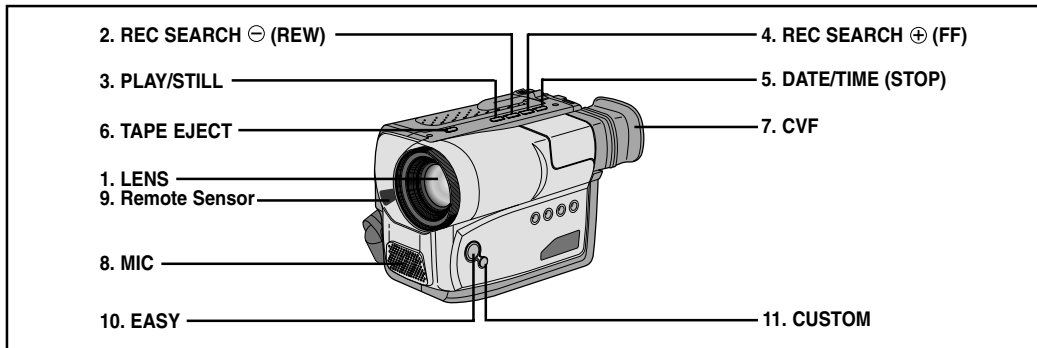

- 1. Объектив (см. стр. 61)**
- 2. REC SEARCH ⊖ (ПЕРЕМОТКА НАЗАД)**
REC SEARCH ⊖ работает в режиме ГОТОВНОСТЬ.
(см. стр. 24)
Перемотка назад работает в режиме ПЛЕЕР.
(см. стр. 53)
- 3. ВОСПРОИЗВЕДЕНИЕ/ПАУЗА**
Воспроизведение/пауза работает в режиме ПЛЕЕР.
(см. стр. 52)
- 4. REC SEARCH ⊕ (ПЕРЕМОТКА ВПЕРЕД)**
REC SEARCH ⊕ работает в режиме ГОТОВНОСТЬ.
(см. стр. 24)
Перемотка вперед работает в режиме ПЛЕЕР.(см. стр. 53)
- 5. ДАТА/ВРЕМЯ (СТОП)**
ДАТА/ВРЕМЯ работает в режиме КАМЕРА.
(см. стр. 40)
Стоп работает в режиме ПЛЕЕР. (см. стр. 52)
- 6. ИЗВЛЕЧЕНИЕ КАССЕТЫ (см. стр. 22)**
Используйте эту кнопку, когда вы хотите извлечь кассету из видеокамеры.
- 7. CVF**
- 8. Микрофон**
Микрофон работает в режиме КАМЕРА.
- 9. Приемник сигналов дистанционного управления.**
(только VP-W97, см. стр. 15)
- 10. УПРОЩЕННЫЙ**
УПРОЩЕННЫЙ режим съемки действует в режиме КАМЕРА.
- 11. ПОЛЬЗОВАТЕЛЬСКИЙ**
ПОЛЬЗОВАТЕЛЬСКИЙ режим действует в режиме КАМЕРА.

Знакомство с видеокамерой

Вид сбоку

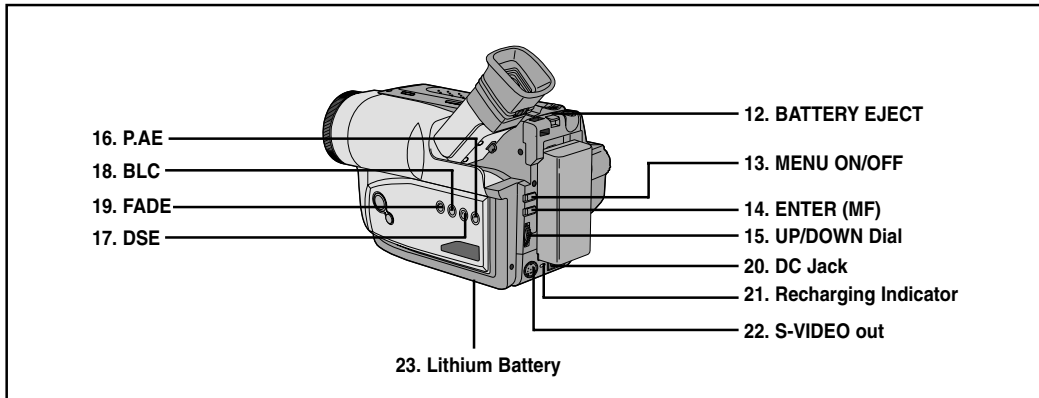

- | | |
|---|---|
| <p>12. Кнопка извлечения аккумуляторной батареи (BATTERY EJECT)</p> <p>13. Включение/Выключение меню (MENU ON/OFF) (см. стр. 30)
Команда MENU ON/OFF (Включение/ Выключение меню) выполняется в режимах КАМЕРА и ПЛЕЕР.</p> <p>14. Кнопка ВВОД (ENTER) (MF) (см. стр. 30)
Кнопка ENTER работает в режиме (МЕНЮ) MENU. MF (ручная фокусировка) работает в режиме КАМЕРА.</p> <p>15. Диск ВВЕРХ/ВНИЗ (см. стр. 30)
Диск ВВЕРХ/ВНИЗ работает в режиме МЕНЮ.</p> <p>16. PROGRAM AE (см. стр. 36)
функция PROGRAM AE (Программы автоматической экспозиции) работает только в режиме КАМЕРА.</p> | <p>17. DSE (цифровые спецэффекты) (см. стр. 38)
DSE работают в режимах КАМЕРА и ПЛЕЕР.</p> <p>18. Кнопка BLC (см. стр. 35)
BLC (компенсация яркого фона) работает в режиме КАМЕРА.</p> <p>19. ЗАТЕМНЕНИЕ (см. стр. 44)
Затемнение работает в режиме КАМЕРА.</p> <p>20. Гнездо DC для питания от сетевого адаптера (см. стр. 18)</p> <p>21. Индикатор заряда батарей (см. стр. 19)</p> <p>22. Выход S-VIDEO</p> <p>23. Литиевый элемент питания (см. стр. 17)</p> |
|---|---|

Знакомство с видеокамерой

Вид сзади

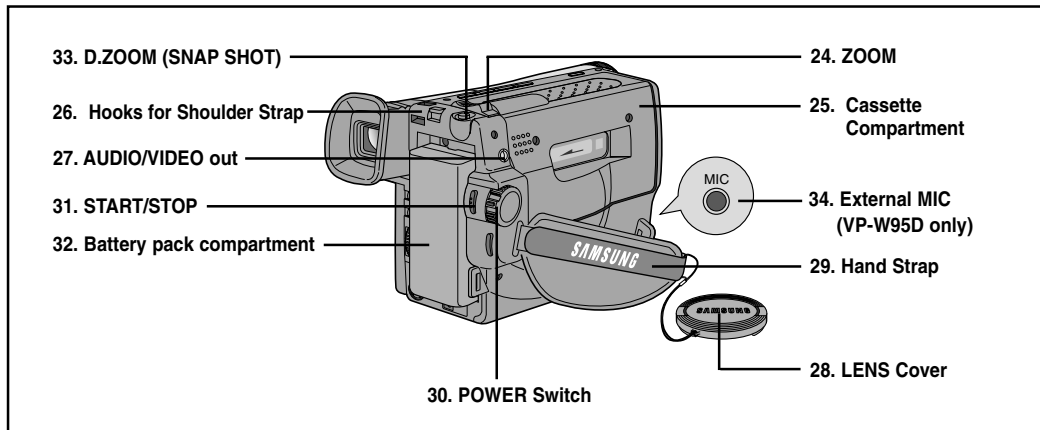

24. Кнопка трансфокатора (ZOOM) (см. стр. 28)

25. Отсек для кассеты

26. Крючки для крепления плечевого ремня (см. стр. 16)

27. Выход АУДИО/ВИДЕО (см. стр. 51)

28. Крышка объектива

29. Ремешок для руки (см. стр. 16)

30. Переключатель питания (см. стр. 18)

- CAMERA (КАМЕРА): Для выполнения съемки.
- OFF (ВЫКЛ.): Для выключения видеокамеры.
- PLAYER (ПЛЕЕР): Для выполнения воспроизведения.

31. СТАРТ/СТОП (см. стр. 23)

Кнопка СТАРТ/СТОП работает в режиме КАМЕРА.

32. Отсек для аккумуляторной батареи (см. стр. 19)

33. Кнопка SNAP SHOT (Моментальный Снимок)/ D.ZOOM (Цифровая Трансфокация)



Функция SNAP SHOT (Моментальный снимок) работает в режиме КАМЕРА.
(только VP-W97, см. стр. 45)
D.ZOOM работает в режиме КАМЕРА.
(только VP-W90, см. стр. 30)

34. Гнездо для подключения ВНЕШНЕГО МИКРОФОНА (см. стр. 61) (только VP-W95D)

Знакомство с видеокамерой

OSD (информация на экране)

- ❖ Вы можете включить/выключить информацию на экране видеодискателя, включив или выключив экранное меню.
- ❖ Функциями НАЗВАНИЯ ФИЛЬМА, ДАТЫ/ВРЕМЕНИ, УПРОЩЕННОГО и ПОЛЬЗОВАТЕЛЬСКОГО режимов съемки можно пользоваться даже после того, как информация на экране будет выключена.
- ❖ Информация OSD воспроизводится в видеодискателе и на мониторе.

- a. Индикатор трансфокации (см. стр. 29)**
Показывает текущее положение регулятора трансфокации.
- b. DIS (цифровой стабилизатор изображения) (только VP-W97) (см. стр. 33)**
Указывает на то, что DIS включен.
- c. Уровень заряда аккумуляторной батареи (см. стр. 21)**
Показывает, сколько энергии осталось в аккумуляторной батарее.
()
- d. Ручная фокусировка (см. стр. 34)**
Указывает на то, что установлен режим ручной фокусировки.
Режим автоматической фокусировки на экране не показывается.
- e. BLC (компенсация яркого фона) (см. стр. 35)**
Показывает, что включена функция BLC.
- f. Режим Автоматической экспозиции (см. стр. 36)**
Указывает на то, что включен режим автоматической экспозиции (Program AE).
()
- g. Таймер задержки автоспуска. (только VP-W97) (см. стр. 15)**
Указывает на то, что включен таймер задержки на 10 с.
- h. Таймер режима автоспуска. (только VP-W97) (см. стр. 15)**
(30 с или END (ОКОНЧАНИЕ)).
- i. Дата (см. стр. 40)**
Показывает дату выполнения съемки.

Информация на экране в режиме КАМЕРА

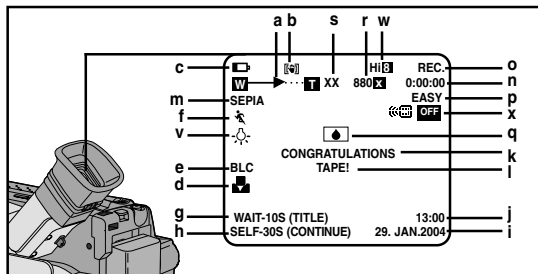

Информация на экране в режиме ПЛЕЕР

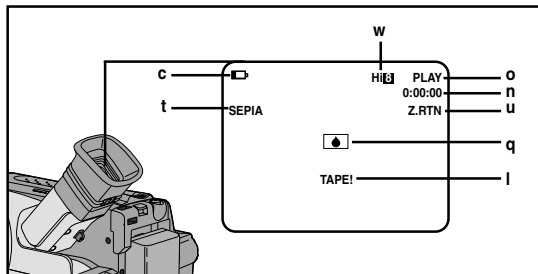

Знакомство с видеокамерой

OSD (информация на экране)

- j. **Время (см. стр. 40)**
Показывает время выполнения съемки.
- k. **Название (см. стр. 42)**
Показывает титр, выбранный для съемки. Титр накладывается на снимаемую сцену.
- l. **Самодиагностика (см. стр. 57)**
(TAPE!, TAPE END!, PROTECTION!) Выполняется проверка работы видеокамеры.
- m. **Цифровой спецэффект (см. стр. 38)**
Показывает, что включен режим DSE.
Имеются следующие цифровые спецэффекты: STROBE, SEPIA, B&W, NEG., MIRROR, ART, MOSAIC, 16:9(WIDE) и CINEMA.
- n. **Счетчик ленты**
Показывает количество израсходованной ленты.
- o. **Режим работы**
Показывает текущий режим работы.
Имеются следующие режимы работы: STBY(Готовность), REC ● (Запись), STOP(Стоп), PLAY (▶) (Воспроизведение), FF(▶▶) (Перемотка вперед), REW(◀◀) (Перемотка назад), EJECT(Извлечение).
- p. **EASY & CUSTOM (Пользовательский и Упрощенный)**
Показывает, что включен пользовательский или упрощенный режим съемки.
- q. **Конденсация влаги (☼) (см. стр. 60)**
Показывает, что произошла конденсация влаги.
- r. **Цифровой трансфокатор (см. стр. 29)**
Указывает на то, что включена цифровая трансфокация.
- s. **Моментальный снимок (только модель VP-W97) (см. стр. 45)**
Показывает время, оставшееся до окончания записи в режиме моментального снимка.
- t. **Цифровой спецэффект в режиме воспроизведения (см. стр. 54)**
Показывает, что включен режим цифровых спецэффектов в режиме воспроизведения.
- u. **Возврат ленты в положение, соответствующее нулю на счетчике ленты (только модель VP-W97) (см. стр. 53)**
Указывает на то, что лента перематывается в положение, соответствующее нулю на счетчике ленты.
- v. **Режим баланса белого (см. стр. 46)**
Указывает на то, что включен режим регулировки баланса белого.
Имеются следующие режимы регулировки баланса белого: AUTO(Автоматический),
☼ (Съемка в помещении) и ☼ (Съемка вне помещения).
- w. **Ni8 (см. стр. 52)**
Указывает на то, что в режиме записи или воспроизведения используется лента Ni8.
- x. **OFF (только модели VP-W97)**
Показывает, что пульт дистанционного управления отключен.

Знакомство с видеокамерой

Принадлежности, поставляемые с видеокамерой

Убедитесь в том, что в комплект поставки вашей видеокамеры входят следующие базовые принадлежности.

Принадлежности, входящие в комплект поставки

1. Сетевой адаптер. (см. стр. 18)
2. Сетевой шнур. (см. стр. 18)
3. Аккумуляторная батарея. (см. стр. 19)
4. Кабель Аудио/Видео. (см. стр. 51)
5. Плечевой ремень. (см. стр. 16)
6. Руководство для пользователя.
7. Пульт дистанционного управления. (см. стр. 15)
(VP-W97)
8. Литиевый элемент питания для пульта дистанционного управления.
(VP-W97, см. стр. 15)
Литиевый элемент питания для часов.
(тип: CR2025) (см. стр. 17)
9. Крышка объектива

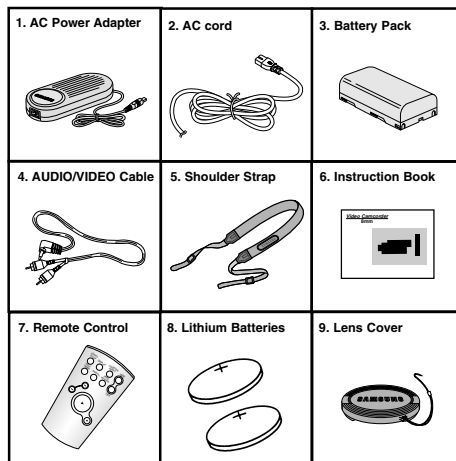

Дополнительные принадлежности, не входящие в комплект поставки

10. Адаптер для разъема Scart. (см. стр. 51)
11. Кабель S-VIDEO.

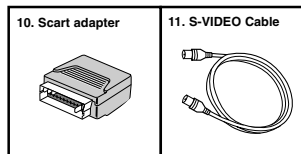

Примечание: В зависимости от страны, в которой куплена видеокамера, в комплект поставки могут входить дополнительные принадлежности.

Знакомство с видеокамерой

Пульт дистанционного управления (VP-W97)

Описание кнопок

1. Старт/Стоп (см. стр. 23)
2. Таймер автоматического пуска
3. Стоп-кадр (см. стр. 28)
4. Удаление объекта съемки (см. стр. 28)
5. Приближение объекта съемки (см. стр. 28)
6. Вывод информации на экран (см. стр. 12)
7. ► (Воспроизведение) (см. стр. 52)
8. ►► (Перемотка вперед) (см. стр. 53)
9. ◄◄ (Перемотка назад) (см. стр. 53)
10. ■ (Стоп) (см. стр. 52)
11. Сброс счетчика ленты (см. стр. 53)
12. Возврат к нулю счетчика ленты (см. стр. 53)

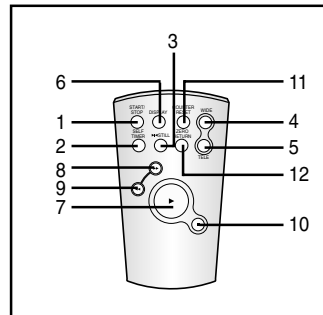

Установка элемента питания в пульт дистанционного управления

- ❖ Вы должны установить или заменить элемент питания в пульте дистанционного управления, когда:
 - Вы купили видеокамеру.
 - Пульт дистанционного управления перестал нормально работать.
- ❖ Вставьте литиевый элемент питания, соблюдая полярность + и -.
- ❖ Будьте внимательны, чтобы не перепутать полярность элемента питания при его установке.

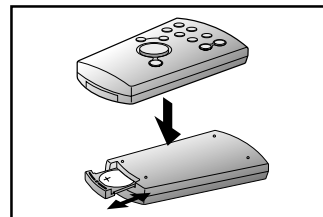

Съемка самого себя с использованием пульта ДУ

- ❖ Кнопка управления таймером автоматического пуска на пульте ДУ позволяет автоматически запускать и останавливать запись.

Пример: Съемка сцены, в которой участвуют все члены вашей семьи.

- ❖ Возможны два варианта
 - WAIT-10S/SELF-30S: Задержка 10 секунд, после чего запись в течение 30 секунд
 - WAIT-10S/SELF-END: Задержка 10 секунд, после чего запись до повторного нажатия кнопки START/STOP (Старт/ Стоп)

Подготовка видеокамеры к работе

1. Установите переключатель питания в положение КАМЕРА.
2. Нажимайте кнопку SELF TIMER (Таймер автоспуска) до тех пор, пока в видоискателе не появится индикация нужного режима:
 - WAIT-10S/SELF-30S
 - WAIT-10S/SELF-END
3. Для запуска таймера нажмите кнопку START/STOP.
 - : Через 10 с начинается запись.
 - : Если вы выбрали SELF-30S, запись автоматически останавливается через 30 с.
 - : Если вы выбрали SELF-END, то для остановки записи нужно еще раз нажать кнопку START/STOP.

Примечание: При выполнении записи с использованием таймера для отмены этой функции нужно нажать кнопку START/STOP еще раз.

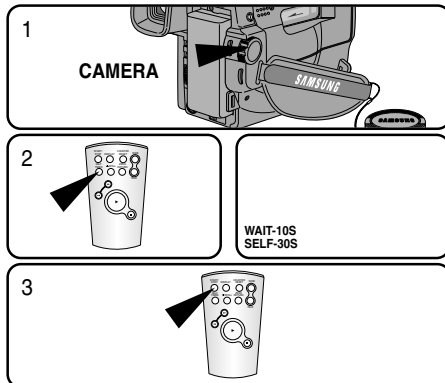

Регулировка ремешка для руки и плечевого ремня

Ремешок для руки

- ❖ Чтобы вам было удобнее проводить съемку, очень важно правильно отрегулировать ремешок для руки.
 - ❖ Ремешок для руки позволяет вам:
 - Удерживать видеокамеру в стабильном и удобном положении.
 - Нажимать кнопку трансфокации и кнопку записи без изменения положения руки.
1. Снимите с ремня для переноски фиксатор-“липучку”.
 2. Подгоните длину ремня по размеру ладони и снова зафиксируйте его “липучкой”.

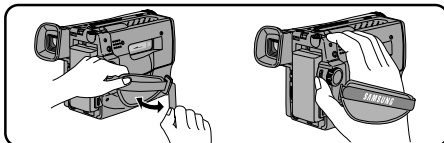

Плечевой ремень

- ❖ Плечевой ремень для обеспечения безопасности при переноске камеры на плече.
1. Введите каждый конец ремня в крепящие кольца на видеокамере.
 2. Пропустите концы ремня через пряжки, и отрегулируйте длину ремня.

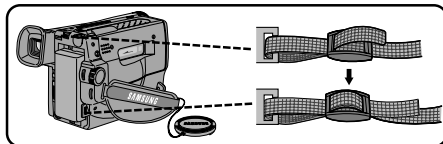

Подготовка видеокамеры к работе

Прикрепление крышки объектива

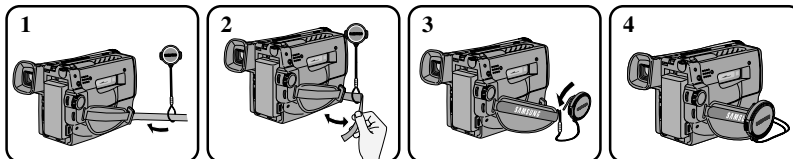

Установка литиевого элемента питания

- ❖ Литиевый элемент питания обеспечивает работу встроенных в видеокамеру часов, сохраняет названия фильмов и записанную ранее в память видеокамеры информацию даже тогда, когда отсоединены аккумуляторная батарея или сетевой адаптер.
- ❖ Срок службы литиевого элемента питания после его установки в видеокамеру составляет 8~10 месяцев при нормальных условиях эксплуатации.
- ❖ Когда литиевый элемент питания частично или полностью разрядился, индикатор даты/времени мигает примерно 5 секунд, когда вы устанавливаете выключатель питания в положение CAMERA (Камера). В этом случае замените его на новый элемент питания типа CR2025.

1. Извлеките держатель из отделения для литиевого элемента питания.
2. Установите литиевый элемент питания в держатель в правильном положении (стороной ⊕ вниз).
3. Установите держатель в отделение для литиевого элемента питания.

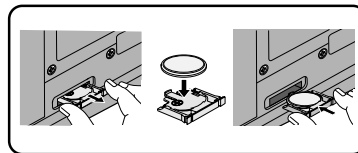

Примечание: Если держатель устанавливается в неправильном положении, то он не войдет в отделение полностью.

Предупреждение: Храните ЛИТИЕВЫЙ ЭЛЕМЕНТ ПИТАНИЯ в недоступном для детей месте. Если ребенок случайно проглотит элемент, немедленно обратитесь к врачу.

Подготовка видеокамеры к работе

Подсоединение к источнику электропитания

- ❖ Имеется два способа подсоединения к источнику электропитания.
 - С использованием блока сетевого адаптера: используется для съемок в помещении.
 - С использованием аккумуляторной батареи: используется для съемок на открытом воздухе.

Использование сетевого адаптера

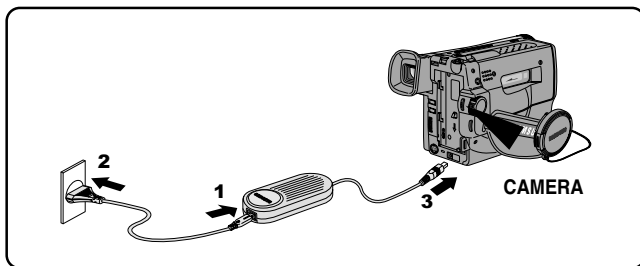

1. Подключите сетевой шнур к сетевому адаптеру.
2. Подсоедините блок сетевого адаптера к сетевой розетке.
Примечание: В зависимости от страны могут использоваться различные типы сетевой вилки и розетки.
3. Подключите второй конец шнура питания постоянного тока к гнезду DC видеокамеры.
4. Чтобы установить видеокамеру в режим КАМЕРА.
 - a. Возьмитесь за движок переключателя и переведите его в положение CAMERA (Камера).
 - b. Убедитесь в том, что открыта крышка объектива.
 - c. Убедитесь в том, что в видоискателе появилось изображение.

Примечание: Если блок сетевого адаптера используется вблизи от телевизора или видеокамеры, это может привести к появлению шумов на экране телевизора или в видеокамере - отодвиньте блок сетевого адаптера подальше от телевизора, видеокамеры или антенного кабеля.

Подготовка видеокамеры к работе

Использование аккумуляторной батареи

На какое время съемки хватает аккумуляторной батареи?

- ❖ Время съемки зависит от того, как часто при съемке используется трансфокатор. Запаситесь максимально возможным количеством аккумуляторных батарей.

Зарядка аккумуляторной батареи

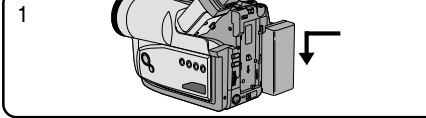
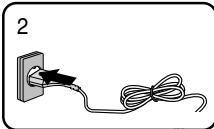
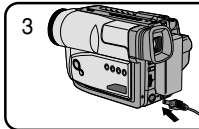
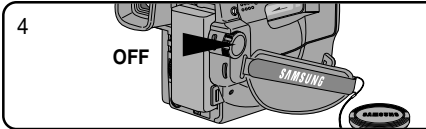
1. Установите аккумуляторную батарею на видеокамеру.
 
2. Подсоедините к сетевому адаптеру сетевой шнур и подключите сетевой шнур к розетке электросети.
 
3. Подсоедините шнур питания постоянного тока к гнезду DC видеокамеры.
 
4. Выключите видеокамеру, индикатор зарядки аккумуляторной батареи начинает мигать, и аккумуляторная батарея начинает заряжаться.
 - Мигание с частотой, равной одной вспышке в секунду: указывает на то, что зарядка выполнена менее чем на 50%.
 - Мигание с частотой, равной двум вспышкам в секунду: указывает на то, что зарядка выполнена на 50% ~ 75%.
 - Мигание с частотой, равной трем вспышкам в секунду: указывает на то, что зарядка выполнена на 75% ~ 100%.
 - Мигание прекращается, индикатор продолжает светиться: зарядка завершена.
 - Индикатор в течение 1 секунды горит и в течение 1 секунды находится в выключенном состоянии: указывает на наличие сбоя. Отсоедините, а затем снова подсоедините аккумуляторную батарею и кабель питания постоянного тока.
5. После выполнения зарядки отсоедините от видеокамеры сетевой адаптер и аккумуляторную батарею.
 - Даже если видеокамера выключена, аккумуляторная батарея будет разряжаться.

Примечание: На момент покупки аккумуляторная батарея может быть немного заряжена.

Подготовка видеочамеры к работе

Использование аккумуляторной батареи

Таблица времени непрерывной записи для разных моделей видеочамеры и разных типов аккумуляторной батареи

Тип аккумуляторной батареи \ Модель	VP-W90/W95D	VP-W97
SB-L110A	Приблизительно 150 минут	Приблизительно 125 минут
SB-L160	Приблизительно 220 минут	Приблизительно 180 минут
SB-L320	Приблизительно 430 минут	Приблизительно 370 минут

- ❖ Представленные в таблице значения времени непрерывной записи являются приблизительными. Фактическое время записи зависит от конкретных условий использования видеочамеры.

Примечания:

- ❖ Аккумуляторная батарея должна заряжаться при температуре окружающего воздуха от 0°C до 40°C. (Никогда не заряжайте батарею при температуре ниже 0°C)
- ❖ Продолжительность работы и емкость даже полностью заряженной аккумуляторной батареи будут меньше, если аккумуляторная батарея использовалась при температуре ниже 0°C.
- ❖ Продолжительность работы и емкость даже полностью заряженной аккумуляторной батареи будут меньше, если аккумуляторная батарея в течение длительного времени находилась при температуре выше 40°C.
- ❖ Не кладите аккумуляторную батарею рядом с источником тепла (например, рядом с костром или пламенем).
- ❖ Не замыкайте клеммы +/- аккумуляторной батареи накоротко.

Подготовка видеокамеры к работе

Индикатор уровня заряда аккумуляторной батареи

- ❖ Индикатор уровня заряда аккумуляторной батареи показывает количество энергии, остающейся в аккумуляторной батарее.
1. Полностью заряженная
 2. Израсходовано 10%~40% энергии
 3. Израсходовано 40%~60%
 4. Израсходовано 60%~80%
(подготовьте заряженную аккумуляторную батарею)
 5. Израсходовано 80%~95%
(замените батарею)
 6. Израсходовано 100%
(видеокамера скоро отключится, замените батарею как можно скорее)

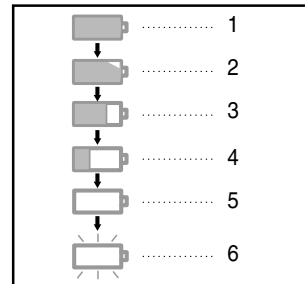

- ❖ См. таблицу, на стр. 20, где представлены приблизительные значения времени непрерывной записи.
- ❖ Время непрерывной записи зависит от температуры окружающей среды и состояния батареи. В холодную погоду на открытом воздухе время непрерывной записи значительно уменьшается. Время непрерывной записи, приведенное в Руководстве для пользователя, измерено при условии использования полностью заряженной аккумуляторной батареи при температуре 25°C. Так как во время съемки температура и другие условия могут меняться, фактическое время работы аккумуляторной батареи может отличаться от представленного в руководстве значения времени непрерывной записи.

Совет по использованию аккумуляторной батареи

На аккумуляторной батарее имеется указатель состояния батареи, который помогает вам вспомнить, заряжена она или разряжена. Указатель имеет два положения разного цвета (красного и черного) и вы можете сами выбрать, какой цвет означает заряженную батарею, а какой - разряженную, и устанавливать указатель соответствующим образом.

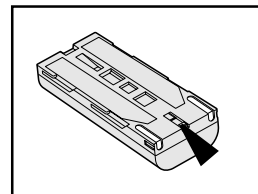

Подготовка видеокамеры к работе

Как вставить и извлечь кассету

- ❖ Существует несколько типов кассет в зависимости от:
 - Используемой системы цветного телевизионного сигнала
 - Времени записи/воспроизведения
 - Формата Hi8.

Как вставить и извлечь кассету

- ❖ Убедитесь в том, что к камере подсоединена аккумуляторная батарея.
1. **Нажмите кнопку EJECT (извлечение кассеты), чтобы открыть крышку отсека для кассеты.**
 - Отсек для кассеты автоматически открывается.
 - Вставьте кассету в отсек для кассеты прозрачным окном к внешней стороне, а флажком защиты записи ВВЕРХ.
 2. **Нажимайте пальцем метку PUSH (нажать) на крышке отсека до тех пор, пока крышка не встанет на место со щелчком.**

Примечание: Если вы хотите сохранить выполненную на кассете запись, то вы можете защитить ее, чтобы она не была случайно стерта.

- a. **Запись невозможна (защита):**
Передвиньте красный флажок на кассете, чтобы закрыть отверстие.

- b. **Запись возможна:**
Если вы больше не хотите сохранить запись на кассете, передвиньте красный флажок назад, чтобы он больше не закрывал отверстие.

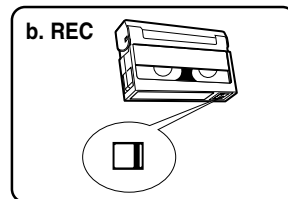
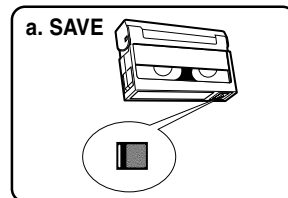
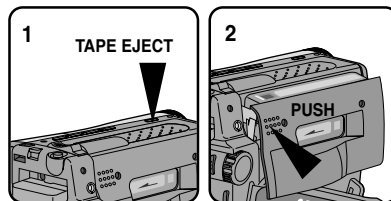

Основы видеосъемки

Ваша первая съемка

Выполните эти подготовительные операции перед съемкой.

- Подсоединили ли вы источник электропитания?
 - Установили ли вы переключатель питания в положение CAMERA (Камера)?
 - Вставили ли вы кассету в видеокамеру? (см. стр. 22)
 - Убедитесь в том, что в видоискателе появилось сообщение STBY (готовность) (если красный флажок на кассете не закрывает отверстие, сообщение STBY не появится).
 - ОТКРЫЛИ ли вы КРЫШКУ ОБЪЕКТИВА?
 - Убедитесь в том, что в видоискателе появилось изображение объекта съемки.
 - Убедитесь в том, что индикатор уровня заряда аккумуляторной батареи показывает, что оставшегося заряда аккумуляторной батареи хватит для проведения съемки. (см. стр. 21)
 - Мы рекомендуем начинающим пользователям, первый раз работающим с камерой, включить УПРОЩЕННЫЙ режим съемки (EASY). (см. стр. 31)
- a. Чтобы начать съемку, нажмите красную кнопку СТАРТ/СТОП. Начинается запись, и в видоискателе показывается сообщение REC (запись).
-

Основы видеосъемки

- b. Для прекращения съемки нажмите красную кнопку СТАРТ/СТОП еще раз.
 Когда съемка прекращается, в видоискателе появляется сообщение STBY (готовность).

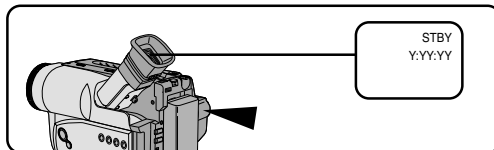

Если в видеокамеру загружена кассета, и вы оставили видеокамеру в режиме ГОТОВНОСТЬ на время более 5 минут, то она автоматически выключается. Чтобы видеокамерой можно было пользоваться снова, нажмите красную кнопку СТАРТ/СТОП или установите переключатель питания в положение OFF (выключено), а затем назад в положение CAMERA (камера). Функция автоматического выключения питания разработана для экономии ресурса аккумуляторной батареи.

Поиск эпизода с помощью кнопок REC SEARCH (поиск записи)

- ❖ Вы можете просмотреть записанный эпизод с использованием кнопок REC SEARCH ⊕, ⊖ в режиме STBY. Удерживая в нажатом положении кнопку REC SEARCH ⊖, вы можете просматривать эпизод в обратном направлении, а удерживая кнопку REC SEARCH ⊕ в прямом направлении.
- ❖ Если вы кратковременно нажмете кнопку REC SEARCH ⊖ в режиме STBY, ваша видеокамера воспроизведет в обратном направлении последние 3 секунды записанного эпизода, а затем автоматически вернется к тому месту на ленте, где она была до нажатия этой кнопки.

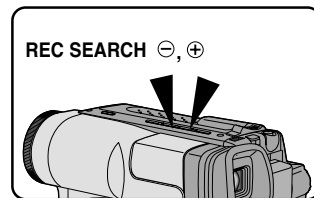

Основы видеосъемки

Советы по обеспечению стабильности изображения при записи

- Во время съемок очень важно правильно держать камеру.
- Надежно закрепите крышку объектива, прикрепив ее к ремешку для руки. (см. рис.)

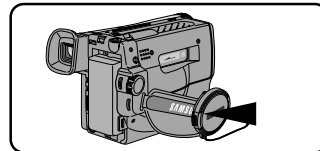

Съемка с использованием видоискателя

1. Крепко держите видеокамеру, используя ремешок для руки. (см. стр. 16)
2. Прижмите локоть правой руки к телу.
3. Поместите левую руку под видеокамеру, чтобы поддерживать ее. Не прикасайтесь к встроенному микрофону.
4. Выберите удобную, устойчивую позицию для выполнения съемки. Вы можете опереться на стену или на стол для большей устойчивости. Во время съемки дышите спокойно и ровно.
5. Плотно прижмите глаз к наглазнику видоискателя.
6. Используйте рамку кадра в видоискателе в качестве ориентира для определения горизонтальной плоскости.
7. По возможности используйте треногу.

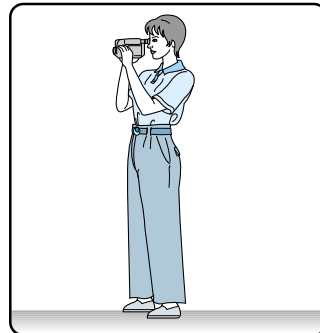

Регулировка фокусировки ВИДОИСКАТЕЛЯ

Подстройка фокусировки:

Чтобы сфокусировать изображение, используйте кольцо регулировки фокусировки видоискателя.

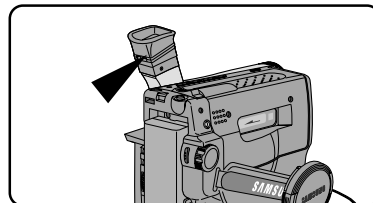

Основы видеосъемки

Просмотр отснятой кассеты на экране видеоискателя

- ❖ Вы можете просмотреть отснятое изображение на экране видеоискателя.
- ❖ Убедитесь в том, что аккумуляторная батарея подсоединена к видеокамере.

1. Удерживая кнопку фиксатора на переключателе питания в нажатом положении, переведите переключатель питания в положение PLAYER (Плеер).
2. Вставьте в видеокамеру только что отснятую вами кассету.
3. Убедитесь в том, что в видеоискателе появляется индикатор STOP (стоп).
4. Нажмите кнопку ◀◀ (ПЕРЕМОТКА НАЗАД) для выполнения перемотки ленты назад на начало.
 - Чтобы остановить перемотку, нажмите кнопку ■ (СТОП).
 - После выполнения перемотки ленты назад на начало видеокамера автоматически переходит в режим СТОП (STOP).
5. Для включения воспроизведения нажмите кнопку ▶▶ (ВОСПРОИЗВЕДЕНИЕ/ПАУЗА).
 - Вы можете просмотреть отснятый вами материал на экране видеоискателя.
 - Чтобы прекратить воспроизведение, нажмите кнопку ■ (СТОП).

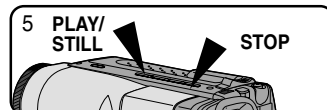
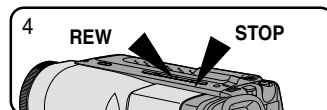
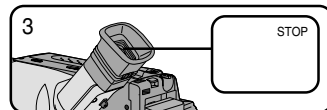
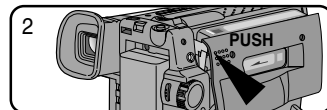
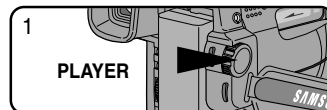

Примечание: Вы также можете просмотреть изображение на экране телевизора после того, как подсоедините видеокамеру к телевизору или видеоманитофону. (см. стр. 51)

Основы видеосъемки

Просмотр остановленного изображения

- Нажмите кнопку ►|| (ВОСПРОИЗВЕДЕНИЕ/ ПАУЗА) во время воспроизведения.
- Чтобы возобновить воспроизведение, вновь нажмите кнопку ►|| (ВОСПРОИЗВЕДЕНИЕ/ ПАУЗА).

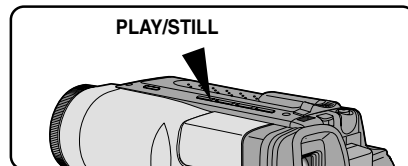

Поиск нужного эпизода

- Удерживайте во время воспроизведения в нажатом положении кнопку ►► (Перемотка вперед) или ◀◀ (Перемотка назад).
- Чтобы возобновить нормальное воспроизведение, отпустите кнопку.

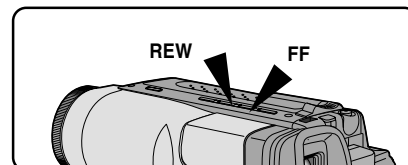

Дополнительные возможности при съемке

Приближение и удаление объекта съемки (трансфокация)

- ❖ Трансфокация работает только в режиме КАМЕРА.
- ❖ Трансфокация (изменение фокусного расстояния) - это техника съемки, которая позволяет вам изменять размеры объекта съемки. Чтобы сделанные вами записи выглядели более профессионально, не пользуйтесь функцией трансфокации слишком часто.
- ❖ Вы также можете выбрать одну из двух скоростей трансфокации в соответствии с вашими требованиями:
 - Медленная трансфокация (9~12 секунд из положения ТЕЛЕОБЪЕКТИВ/ ШИРОКОУГОЛЬНЫЙ ОБЪЕКТИВ в положение ШИРОКОУГОЛЬНЫЙ ОБЪЕКТИВ/ ТЕЛЕОБЪЕКТИВ.
 - Быстрая трансфокация (3~6 секунд из положения ТЕЛЕОБЪЕКТИВ/ ШИРОКОУГОЛЬНЫЙ ОБЪЕКТИВ в положение ШИРОКОУГОЛЬНЫЙ ОБЪЕКТИВ/ ТЕЛЕОБЪЕКТИВ
- ❖ Используйте эти режимы для различных съемок. Пожалуйста, имейте в виду, что злоупотребление трансфокацией приведет к тому, что ваш фильм будет выглядеть непрофессионально, а аккумуляторная батарея быстро разрядится.

1. Чтобы выбрать медленную трансфокацию, немного сдвиньте рычажок регулятора трансфокации, а для быстрой трансфокации - сдвиньте его дальше. Положение индикатора трансфокации показывается в видоискателе.

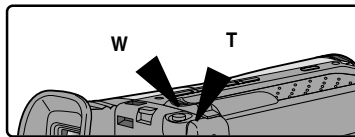

2. Сдвиг к положению Т (телеобъектив):
Объект съемки кажется приближающимся.



3. Сдвиг к положению W (широкоугольный объектив):
Объект съемки кажется удаляющимся.



Примечание: МАКРОСЪЕМКА

Если вы не можете четко сфокусироваться на объекте съемки в крайнем положении "Т" (Телеобъектив), передвигайте регулятор трансфокации в направлении положения "W" (Широкоугольный объектив), пока не добьетесь четкого изображения. В положении "широкоугольный объектив" вы можете снимать объект на расстоянии до 1 мм от объектива.

Дополнительные возможности при съемке

Цифровая трансфокация

- ❖ Цифровая трансфокация действует только в режиме KAMERA.
- ❖ Более чем 22-кратная трансфокация обеспечивается цифровым способом.
- ❖ При приближении регулятора к положению "Т" качество изображения ухудшается.
- ❖ Для обеспечения стабильности изображения при использовании цифровой трансфокации мы рекомендуем вам использовать функцию DIS (модели VP-W97). (см. стр. 33)

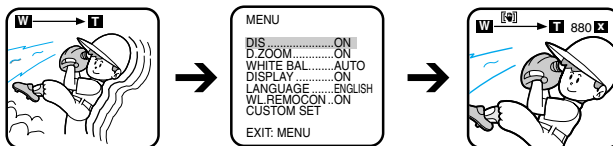

1. Установите переключатель питания в положение CAMERA (Камера).
2. Убедитесь, что функция DIGITAL ZOOM (цифровая трансфокация) включена (состояние ON). (см. стр. 30)
3. Когда вы перемещаете рычажок регулятора трансфокации в сторону T, изображение увеличивается в пределах от 22x до 880x. Это границы диапазона цифрового трансфокатора. (VP-W95D : 990x)



показывает диапазон цифрового трансфокатора
показывает диапазон оптического трансфокатора

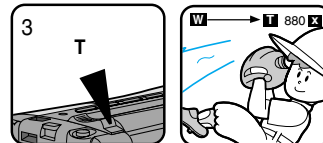

4. Если вы не хотите использовать цифровую трансфокацию, установите в МЕНЮ для функции D.ZOOM состояние OFF (Выкл.) (см. стр. 30)

Дополнительные возможности при съемке

ВКЛЮЧЕНИЕ/ВЫКЛЮЧЕНИЕ ЦИФРОВОГО ТРАНСФОКАТОРА (VP-W97)

❖ Функция ЦИФРОВАЯ ТРАНСФОКАЦИЯ описана на стр. 29.

1. Установите переключатель питания в положение CAMERA (Камера).
2. Нажмите кнопку MENU (меню).
 - Появляется меню (MENU).
3. Выберите пункт меню D. ZOOM с помощью диска ВВЕРХ/ВНИЗ.
4. Нажмите кнопку ENTER (ввод).
 - Установка для функции D. ZOOM изменится.
5. Нажмите кнопку MENU (меню), чтобы закончить установку.

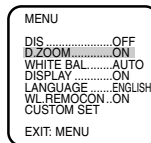
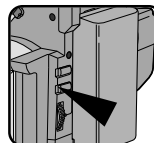
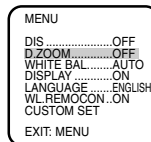
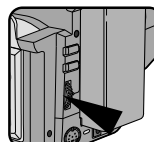
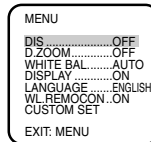
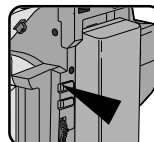

Для VP-W90/W95D

1. Установите переключатель питания в положение CAMERA (Камера).
 - Переключатель питания должен быть переведен в положение CAMERA.
2. Нажмите кнопку D.ZOOM (Цифровая трансфокация).
 - В видоискателе должен появиться индикатор цифровой трансфокации и цифровой трансфокатор должен работать. (VP-W95D : 990x)
3. Для выключения функции цифрового трансфокатора нажмите кнопку D.ZOOM еще раз.
 - Индикатор цифровой трансфокации должен исчезнуть с экрана видоискателя.

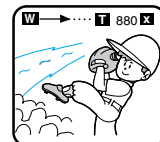
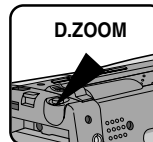

Примечание: Функция ЦИФРОВОЙ ТРАНСФОКАЦИИ не работает в УПРОЩЕННОМ режиме съемки.

Дополнительные возможности при съемке

УПРОЩЕННЫЙ режим съемки (для начинающих)

- ❖ С помощью УПРОЩЕННОГО режима съемки, даже начинающий пользователь легко может провести съемку.
 - УПРОЩЕННЫЙ режим съемки действует только в режиме КАМЕРА.

1. Установите переключатель питания в положение CAMERA (Камера).

2. При нажатии кнопки EASY (Упрощенный режим), все функции камеры будут отключены, а настройки режима съемки будут установлены следующим образом.

- При включении камеры, в видоискателе появляются индикаторы уровня заряда батареи, режима записи, счетчик ленты, дата/время и символ цифрового стабилизатора изображения (DIS) ().

- Одновременно в электронном видоискателе появляется слово "EASY" ("Упрощенный режим").

Дата/Время появляются в видоискателе, только если они были ранее установлены.

(Символ цифрового стабилизатора изображения () появляется только для моделей VP-W97).

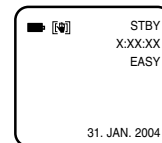
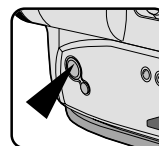

3. Нажмите кнопку СТАРТ/СТОП для начала съемки.

- Начнется съемка с использованием основных параметров данного автоматического режима.

4. Повторное нажатие кнопки EASY (Упрощенный режим) выключает УПРОЩЕННЫЙ режим съемки.

- Камера вернется к настройкам, установленным до того, как был включен УПРОЩЕННЫЙ режим съемки.

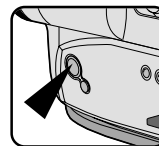

Примечание:

- В УПРОЩЕННОМ режиме недоступны некоторые функции, такие, как МЕНЮ, РУЧНАЯ ФОКУСИРОВ А, ЦИФРОВЫЕ СПЕЦЭФФЕКТЫ, ПРОГРАММЫ АВТОМАТИЧЕСКОЙ ЭКСПОЗИЦИИ, РЕЖИМ КОМПЕНСАЦИИ ЯРКОГО ФОНА.
- Если вы хотите использовать эти функции, вы должны отключить УПРОЩЕННЫЙ режим съемки.
- Параметры УПРОЩЕННОГО режима съемки сохраняются в памяти камеры (при условии, что установлен свежий литиевый элемент питания).

Дополнительные возможности при съемке

ПОЛЬЗОВАТЕЛЬСКИЙ режим - создание ваших индивидуальных настроек для съемки

- ❖ Вы можете настроить параметры режима съемки и сохранить их для использования в будущем.
 - ПОЛЬЗОВАТЕЛЬСКИЙ режим съемки действует только в режиме КАМЕРА.

1. Установите переключатель питания в положение CAMERA (Камера).
2. Нажмите кнопку MENU (Меню) для вызова меню.
3. Поворачивайте диск ВВЕРХ/ВНИЗ, пока не будет подсвечен пункт CUSTOM SET (ПОЛЬЗОВАТЕЛЬСКИЕ УСТАНОВКИ).
4. Нажмите кнопку ENTER (Ввод), появится меню ПОЛЬЗОВАТЕЛЬСКОГО режима.
 - Установите каждый из параметров в нужное вам состояние.
5. Для выхода из меню, нажмите кнопку MENU (Меню) дважды.
6. При нажатии кнопки CUSTOM (Пользовательский режим), все предыдущие настройки параметров заменяются на новые.
 - Дата/Время и Название фильма появляются, только если они были установлены заранее.
 - Одновременно в видеодискателе появляется сообщение "CUSTOM" (ПОЛЬЗОВАТЕЛЬСКИЙ).

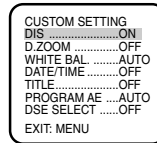
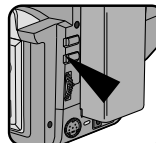
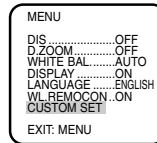
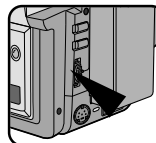
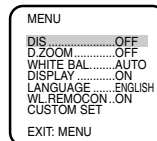
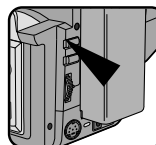

Пример: Когда параметры ПОЛЬЗОВАТЕЛЬСКОГО режима установлены следующим образом;

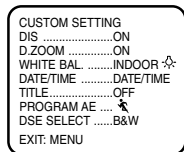

При нажатии кнопки CUSTOM (Пользовательский режим) в видеодискателе появляется следующая информация:

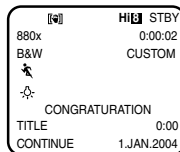

7. Нажмите кнопку СТАРТ/СТОП для начала съемки.
 - Начнется съемка с использованием новых параметров ПОЛЬЗОВАТЕЛЬСКОГО режима.
8. Для отключения Пользовательского режима съемки, нажмите кнопку CUSTOM один раз.
 - Камера вернется к настройкам, установленным до того, как был включен ПОЛЬЗОВАТЕЛЬСКИЙ режим съемки.

Примечание: ■ Параметры ПОЛЬЗОВАТЕЛЬСКОГО режима съемки сохраняются в памяти камеры (при условии, что установлен свежий литиевый элемент питания).

Дополнительные возможности при съемке

DIS (Цифровой стабилизатор изображения, только VP-W97)

- ❖ Функция DIS работает только в режиме КАМЕРА.
- ❖ DIS (Цифровой стабилизатор изображения)- это функция, обеспечивающая компенсацию дрожания рук во время выполнения съемки (естественно в разумных пределах).
- ❖ Она обеспечивает более стабильное изображение, когда вы:

- Выполняете запись в режиме “приближения” объекта съемки
- Снимаете небольшой объект крупным планом
- Выполняете съемку на ходу
- Снимаете через окно автомобиля

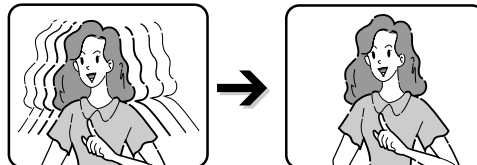

1. Установите переключатель питания в положение CAMERA (Камера).

2. Нажмите кнопку MENU (Меню).

- Появляется меню.

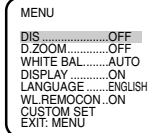
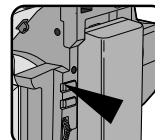

3. С помощью диска ВВЕРХ/ВНИЗ выберите пункт меню DIS.

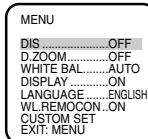
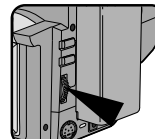

4. Нажмите кнопку ENTER (Ввод).

- Изменится установка DIS.

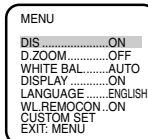
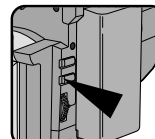

5. Нажмите кнопку MENU для завершения установки.

- Когда функция DIS включена, в видеоскителе появляется индикатор DIS ([DIS]).

- Примечание:**
1. При использовании штатива рекомендуется выключить функцию DIS.
 2. Функция DIS не работает в режиме DSE (цифровых спецэффектов).
 3. Функция включения/выключения МЕНЮ не работает в УПРОЩЕННОМ режиме съемки.

Дополнительные возможности при съемке

MF/AF (ручная фокусировка/ автоматическая фокусировка)

- ❖ Функция Ручная/Автоматическая фокусировка работает только в режиме КАМЕРА.
- ❖ В большинстве ситуаций лучше использовать режим Автоматической фокусировки, так как это позволяет вам сосредоточиться на творческой стороне вашей съемки.
- ❖ При некоторых условиях, когда автоматическая фокусировка оказывается неадекватной, может потребоваться выполнение ручной фокусировки.

Автоматическая фокусировка

- ❖ Режим Автоматической фокусировки устанавливается автоматически, когда вы включаете видеокамеру.
- ❖ Если вы еще не имеете большого опыта съемки, рекомендуется использовать режим Автоматической фокусировки.

Ручная фокусировка

- ❖ В следующих случаях вы можете получить лучшие результаты съемки, если будете регулировать фокусировку вручную.
- Изображение содержит несколько объектов одновременно, некоторые из которых находятся близко к видеокамере, а остальные удалены.
 - Фигура, окутанная туманом или окруженная снегом.
 - Поверхности с очень сильным блеском или бликами, например, автомобиль.
 - Люди или предметы, находящиеся в непрерывном или быстром движении, например, спортсмен или толпа людей.
1. Установите переключатель питания в положение CAMERA (Камера).
 2. Нажмите кнопку MF (Ручная фокусировка).
 3. Сдвиньте регулятор трансфокации в сторону "Т" для получения крупного плана объекта, который вы собираетесь снимать.

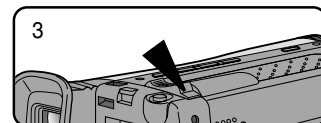
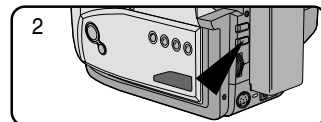
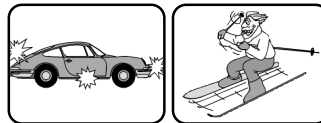
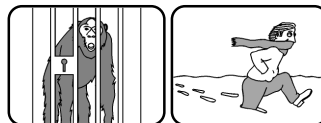

Дополнительные возможности при съемке

4. Поворачивайте диск ВВЕРХ/ВНИЗ вверх или вниз до тех пор, пока изображение объекта не будет сфокусировано.
5. Четкая фокусировка сохранится и после того, как вы сдвинете регулятор трансфокации в сторону удаления объекта.
6. Чтобы вернуться в режим Автоматической фокусировки, вновь нажмите кнопку MF.

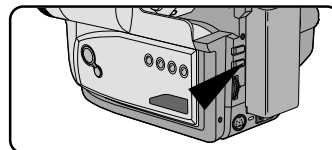
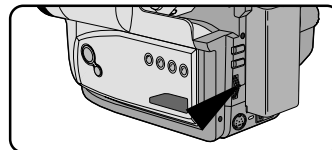

Примечание: Функция Ручной фокусировки не работает в УПРОЩЕННОМ режиме.

Функция BLC (компенсация яркого фона)

Функция BLC работает только в режиме КАМЕРА. Ситуация яркого фона возникает, когда объект съемки оказывается темнее фона:

- Объект находится перед окном.
- Снимаемый человек одет в белую или блестящую одежду и стоит на ярко освещенном фоне; лицо человека слишком темное, чтобы различить его черты.
- Объект находится на открытом воздухе на фоне облачного неба.
- Источники освещения слишком яркие.
- Объект находится на фоне снега.

* Функция BLC выключена

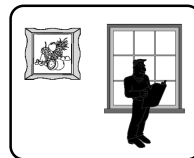

* Функция BLC включена

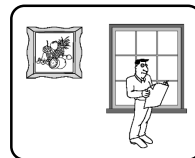



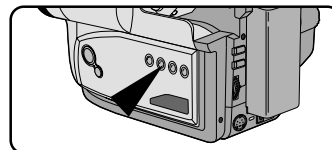

1. Установите переключатель питания в положение CAMERA (Камера).
2. Нажимайте кнопку BLC для выбора нужного режима.
 - Нормальный - BLC - Нормальный
 - В режиме BLC оптимизируется только изображение объекта съемки.

Примечание: Функция BLC не работает в УПРОЩЕННОМ режиме съемки и в режиме P. AE (Программы Автоматической Экспозиции).









Дополнительные возможности при съемке

PROGRAM AE (программы автоматической экспозиции)

- ❖ Функция PROGRAM AE работает только в режиме KAMERA.
 - ❖ Режимы функции PROGRAM AE позволяют автоматически устанавливать скорость затвора и диафрагму объектива в зависимости от конкретных условий съемки. Это дает вам возможность творчески управлять глубиной резкости.
 - ❖ Имеется шесть режимов автоматической экспозиции.
 - ❖ Если съемка ведется при освещении лампой дневного света, в нижней части кадра появляется дрожание.
1. **Режим AUTO (Автоматический)**
 - Автоматический баланс между объектом съемки и фоном.
 - Предназначен для использования в нормальных условиях.
 - В зависимости от сцены, скорость затвора автоматически изменяется от 1/50 до 1/250 секунды.
 2. **Режим SPORTS (Спорт)** ()
 - Для съемки быстро движущихся людей или объектов; дает возможность воспроизвести изображение с замедленной скоростью на видеоманитовоне формата 8 мм или остановить изображение на нужном кадре с очень небольшой размытостью.
 3. **Режим PORTRAIT (Портрет)** ()
 - Чтобы сфокусироваться на объекте съемки, расположенном на переднем плане, при этом фон остается не в фокусе. Режим Портрет наиболее эффективен при съемках на открытом воздухе.
 - В зависимости от сцены, скорость затвора автоматически изменяется от 1/50 до 1/1000 секунды.
 4. **Режим SPOTLIGHT (Прожектор)** ()
 - Для правильной экспозиции сцены, в которой освещен только объект съемки, а вся остальная часть сцены не освещена.
 - Скорость затвора в этом режиме равна 1/50 секунды.
 5. **Режим SAND/SNOW (Снег/Песок)** ()
 - Для съемки в случае, когда люди или предметы темнее фона из-за света, отражающегося от песка или снега.
 - В зависимости от сцены, скорость затвора автоматически изменяется от 1/50 до 1/250 секунды.
 6. **Режим HSS (высокая скорость затвора)** ()
 - Для съемки быстро движущихся объектов, таких как люди, играющие в гольф или теннис.
 - Вам может потребоваться осветить снимаемую сцену.

Дополнительные возможности при съемке

Установка режима PROGRAM AE (Автоматической Экспозиции)

1. Установите переключатель питания в положение CAMERA (Камера).
2. Нажмите кнопку P.AE (Программы Автоматической Экспозиции), появляется символ ().
3. Нажимайте кнопку P.AE, пока не появится соответствующий символ.
( →  →  →  → )
 - Отсутствие символа означает полностью автоматический режим.

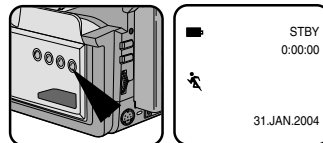

Примечания:

- На ленте записывается видимое на экране видеоскатора изображение, измененное Программой Автоматической Экспозиции (P.AE).
- Для выключения функции P.AE, нажмите кнопку P.AE один или несколько раз, пока символ функции P.AE не пропадет с экрана.
- Функция P.AE не работает в УПРОЩЕННОМ и ПОЛЬЗОВАТЕЛЬСКОМ режимах съемки.
- Функция BLC не работает в режиме P.AE.

Дополнительные возможности при съемке

Использование цифровых спецэффектов в режиме КАМЕРА

- ❖ Цифровые спецэффекты позволяют придать снятому вами материалу большую выразительность с помощью добавления различных спецэффектов.
- ❖ Выберите нужный цифровой спецэффект в соответствии с объектом съемки и вашим творческим замыслом.
- ❖ Имеются несколько режимов цифровых спецэффектов.
(8 режимов для моделей VP-W90/W95D, 9 режимов для моделей VP-W97)

1. Нормальное изображение: Обычное изображение объекта без применения спецэффектов.
2. STROBE (Стробоскоп): Этот режим позволяет получить эффект стробоскопа.
Для сравнения, нормальное изображение содержит 50 полей в секунду. (Только VP-W97)
3. SEPIA (Сепия): Этот режим позволяет получить эффект СЕПИЯ (изображение приобретает коричневый оттенок, как на старых фотографиях).
4. B&W (ЧЕРНО-БЕЛОЕ): Этот режим позволяет получить чернобелое изображение.
5. NEG. (НЕГАТИВ): Этот режим позволяет обращать цвета изображения.
6. MIRROR (Зеркальное отражение): В этом режиме срезается половина изображения с помощью зеркального эффекта.
7. ART (Живопись): Добавляет изображению эффект, называемый соларизацией.
8. MOSAIC (Мозаика): Этот режим создает эффект мозаичного изображения.
9. 16:9(WIDE): Этот режим обеспечивает ШИРОКОФОРМАТНОЕ (16:9) телевизионное изображение.
10. CINEMA (Кинотеатр): В этом режиме закрывается верхняя и нижняя часть экрана, что создает эффект киноэкрана.

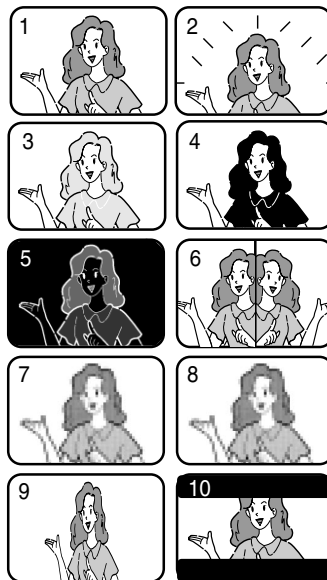

Примечание: Функция Цифровых спецэффектов не работает в УПРОЩЕННОМ режиме съемки.

Дополнительные возможности при съемке

Выбор и запись цифровых спецэффектов

1. Установите переключатель питания в положение CAMERA (Камера).
2. Нажмите кнопку DSE; в видоискателе появится сообщение STROBE или SEPIA (Сепия).
3. Нажимайте кнопку DSE, пока в видоискателе не появится название нужного вам режима.
4. Нажмите кнопку СТАРТ/СТОП для начала съемки.
5. Для выключения функции Цифровых спецэффектов, нажмите кнопку DSE один или несколько раз, пока символ режима Цифровых спецэффектов не пропадет с экрана электронного видоискателя.

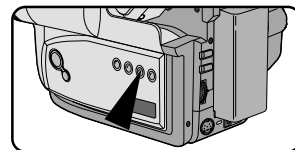
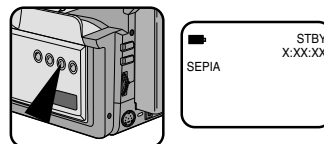

Примечания:

- Рекомендуется устанавливать режим Цифровых спецэффектов, когда камера находится в режиме ГОТОВНОСТЬ (STBY).
- Функция Цифровых спецэффектов не работает в УПРОЩЕННОМ режиме съемки.

Дополнительные возможности при съемке

Установка и запись ДАТЫ/ВРЕМЕНИ

- ❖ Устанавливать и записывать дату/время можно только в режиме КАМЕРА.
- ❖ Вместе с записываемыми вами эпизодами вы можете записать дату и время, так что когда вы позже будете смотреть фильм, они напомнят вам, когда именно вы делали съемку. Дата и время записываются, когда они видны на экране видеодискетеля.

Установка ДАТЫ/ВРЕМЕНИ

- ❖ Устанавливать дату/время можно только в режиме ГОТОВНОСТЬ режима КАМЕРА.
1. Убедитесь в том, что установлен литиевый элемент питания. (см. стр. 17)
ЛИТИЕВЫЙ ЭЛЕМЕНТ ПИТАНИЯ нужен для питания часов.
 2. Установите переключатель питания в положение CAMERA (Камера).
 3. Нажмите кнопку MENU (Меню), после этого появляется МЕНЮ.
 4. Поворачивайте диск ВВЕРХ/ВНИЗ, пока не будет подсвечен пункт CLOCK SET (УСТАНОВКА ЧАСОВ).
 5. Нажмите кнопку ENTER (Ввод).
 - Установка может выполняться после появления индикации ДАТЫ и ВРЕМЕНИ.
 - МИГАНИЕ указывает позицию, для которой может быть сделано изменение. Первой будет мигать позиция года.
 6. Установите нужный год с помощью вращения диска ВВЕРХ/ВНИЗ.

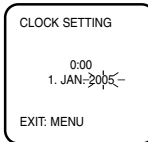
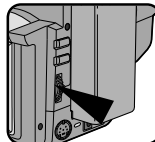
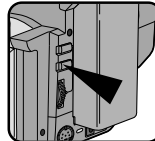
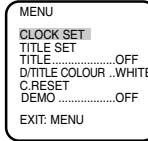
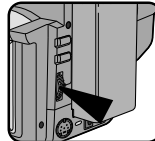
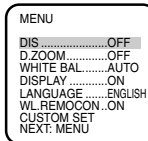
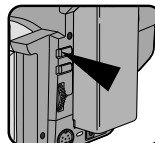

Дополнительные возможности при съемке

7. Нажмите кнопку ENTER.
 - Начнет мигать позиция месяца, значение которого может быть изменено.
8. Установите нужный месяц с помощью вращения диска ВВЕРХ/ВНИЗ.
9. Нажмите кнопку ENTER.
 - Позиция дня, значение которого может быть изменено, начинает мигать.
10. Вы можете установить значения даты, часов и минут точно так же, как установили значения года и месяца.
11. Нажмите кнопку ENTER после установки минуты, экран установки часов исчезает. После этого на экране видеосъемателя будут показываться введенные дата и время.

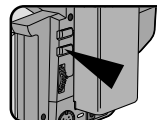

CLOCK SETTING

0:00
1-JAN-2005

EXIT: MENU

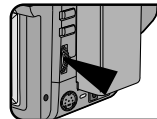

CLOCK SETTING

0:00
1-FEB-2005

EXIT: MENU

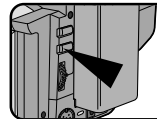

CLOCK SETTING

0:00
-> 1 FEB. 2005

EXIT: MENU

Запись ДАТЫ/ВРЕМЕНИ

1. Убедитесь в том, что установлены значения ДАТЫ и ВРЕМЕНИ.
2. Установите переключатель питания в положение CAMERA (Камера).
3. Нажмите кнопку DATE/TIME нужное количество раз.
 - Чтобы записывать только дату, нажмите кнопку DATE/TIME один раз.
 - Чтобы записывать дату и время нажмите кнопку DATE/TIME два раза.
4. Нажмите кнопку СТАРТ/СТОП, чтобы записывать дату/время вместе с изображением.

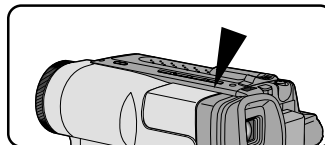

Примечание:

- Если установленные вами дата и время не сохраняются в памяти видеосъемателя, это означает, что разрядился установленный в видеосъемателе ЛИТИЕВЫЙ ЭЛЕМЕНТ ПИТАНИЯ. (см. стр. 17)
- Вы не можете «спрятать» записанные дату и время при воспроизведении.
- Функция DATE/TIME (Дата/Время) не действует в УПРОЩЕННОМ и ПОЛЬЗОВАТЕЛЬСКОМ режиме съемки.

Дополнительные возможности при съемке

Выбор и запись титров

- ❖ Выбор и запись титров выполняется только в режиме КАМЕРА.
- ❖ Функция TITLE (Титр) позволяет вам выбрать готовый титр с названием фильма, хранящийся в памяти видеокамеры.
- ❖ Вы также можете выбрать язык титров.

Выбор языка и установка названия фильма

- ❖ Выбор языка может выполняться только в режиме ГОТОВНОСТЬ/КАМЕРА.
- ❖ Заводской установкой языка по умолчанию является ENGLISH (Английский). Вы можете изменить язык.

1. Проверьте, что вы установили ЛИТИЕВЫЙ ЭЛЕМЕНТ ПИТАНИЯ. (см. стр. 17)

2. Установите переключатель питания в положение CAMERA (Камера).

3. Нажмите кнопку MENU (Меню).
После этого появляется меню.

4. Поворачивайте диск ВВЕРХ/ВНИЗ, пока не будет подсвечен пункт TITLE SET (УСТАНОВКА НАЗВАНИЯ).

5. Нажмите кнопку ENTER (Ввод).
■ Появляется список имеющихся языков.

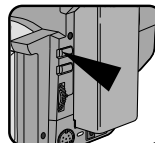

MENU	
DIS	OFF
D.ZOOM	OFF
WHITE BAL.	AUTO
DISPLAY	ON
LANGUAGE	ENGLISH
WL.REMOCON	ON
CUSTOM SET	
NEXT: MENU	

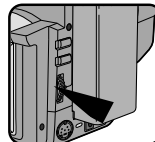

MENU	
CLOCK SET	
TITLE SET	
TITLE	OFF
D/TITLE COLOUR ..	WHITE
C.RESET	0:00:00
DEMO	OFF
EXIT: MENU	

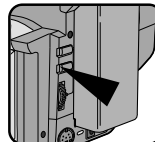

LANGUAGE	
ENGLISH [HAVING FUN]	
Français	
DEUTSCH	
ITALIANO	
ESPAÑOL	
РУССКИЙ	
EXIT: MENU	

Дополнительные возможности при съемке

6. Поворачивайте диск ВВЕРХ/ВНИЗ, чтобы выбрать нужный язык.

- Вы можете выбрать один из следующих языков:
ENGLISH (английский)/FRANÇAIS (французский)/
DEUTSCH (немецкий)/ITALIANO (итальянский)/
ESPAÑOL (испанский)/РУССКИЙ (русский).

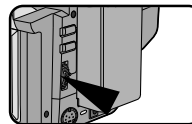

ENGLISH [HAVING FUN]
FRANÇAIS
DEUTSCH
ITALIANO
ESPAÑOL
РУССКИЙ

7. Нажмите кнопку ENTER (ввод).

- Появятся названия фильмов на выбранном языке.

8. Поворачивайте диск ВВЕРХ/ВНИЗ, чтобы выбрать нужное название.

9. Нажмите кнопку ENTER (ввод).

- Выбранное название появится на экране на 2-3 секунды, а затем исчезнет.
Одновременно с этим, камера вернется в режим меню.

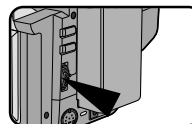

ANNIVERSARY
CONGRATULATIONS
GRADUATION
HAPPY BIRTHDAY
HAPPY NEW YEAR
HAVING FUN

Запись названия

Примечание: ■ Убедитесь в том, что выбрали НАЗВАНИЕ фильма.

1. Установите переключатель питания в положение CAMERA (Камера).

2. Нажмите кнопку MENU (Меню).

3. Поворачивайте диск ВВЕРХ/ВНИЗ, пока не будет подсвечен пункт TITLE.....OFF.

4. Нажмите кнопку ENTER (ввод) для выбора продолжительности записи названия из вариантов OFF (НЕТ), AUTO-10S (АВТО-10 секунд) и CONTINUE (НЕПРЕРЫВНО).

5. Нажмите кнопку СТАРТ/СТОП, чтобы записать название вместе с изображением.

- Если вы хотите изменить время записи названия, выберите через МЕНЮ время записи названия (OFF (НЕТ), AUTO-10S (АВТО-10 секунд), CONTINUE (НЕПРЕРЫВНО)).

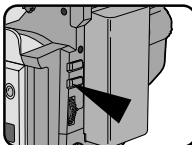

MENU
CLOCK SET
TITLE SET
TITLE.....CONTINUE
D/TITLE COLOUR ..WHITE
C.RESET
DEMOOFF
EXIT: MENU

Примечания:

- После включения названия, оно перемещается по экрану в течение 10 секунд слева направо по горизонтали.
- Функция включения/выключения МЕНЮ не работает в УПРОЩЕННОМ режиме съемки и в режиме ЗАПИСЬ.

Дополнительные возможности при съемке

Уход изображения в затемнение и вывод изображения из затемнения

- ❖ Функция FADE (уход в затемнение/вывод из затемнения) работает только в режиме КАМЕРА.
- ❖ Вы можете придать своим фильмам профессиональный вид, используя такие спецэффекты, как вывод изображения из затемнения в начале эпизода и уход изображения в затемнение в конце эпизода.

Начало записи

1. Перед началом записи нажмите и удерживайте кнопку FADE в нажатом положении. Изображение и звук постепенно исчезнут (уход в затемнение).
2. Нажмите кнопку СТАРТ/СТОП и одновременно отпустите кнопку FADE. Начинается запись, и изображение и звук постепенно появляются (вывод из затемнения).

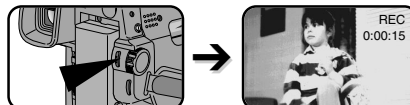
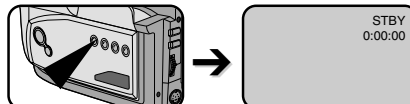

Окончание записи (использование вывода из затемнения / ухода в затемнение)

3. Когда вы захотите прекратить съемку, нажмите и удерживайте кнопку FADE в нажатом положении. Изображение и звук постепенно исчезнут (уход в затемнение).
4. Когда изображение исчезло, нажмите кнопку СТАРТ/СТОП для прекращения записи.

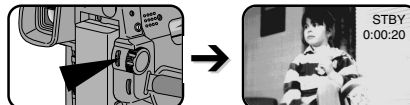
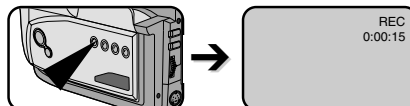

- a. **Уход в затемнение**
(около 4 секунд)

Нажмите кнопку FADE

a. Уход в затемнение

Постепенное исчезновение

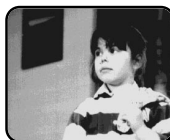

- b. **Вывод из затемнения**
(около 4 секунд)

Постепенное появление

b. Вывод из затемнения

Отпустите кнопку FADE

Дополнительные возможности при съемке

Моментальный снимок (только VP-W97)

- ❖ Функция SNAP SHOT (Моментальный снимок) позволяет использовать вашу видеокамеру, как обычный фотоаппарат, и получать с ее помощью одиночные неподвижные изображения.
 - Функция Snap Shot работает только в режиме KAMERA.

1. Установите переключатель питания в положение CAMERA (Камера).

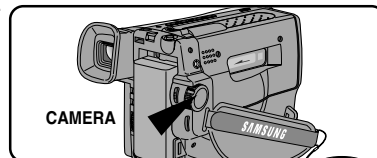

2. Нажмите кнопку SNAP SHOT, направив камеру на неподвижный объект, который вы хотите снять.

- При этом соблюдайте осторожность, держите камеру неподвижно, иначе записанное изображение будет нечетким.

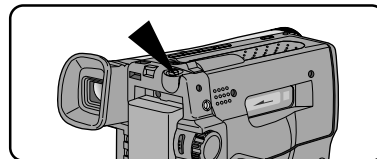

3. При нажатии кнопки SNAP SHOT видеокамера автоматически возвращается в режим ГОТОВНОСТЬ после выполнения записи неподвижного изображения длительностью 6 с.

- Вы можете увидеть на экране видеодискретеля время, оставшееся до окончания съемки в режиме моментального снимка.
- Для выхода из режима МОМЕНТАЛЬНОГО СНИМКА нажмите кнопку SNAP SHOT еще раз.

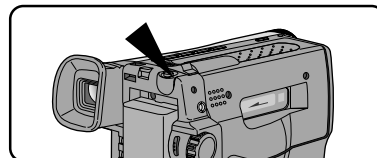

Примечание:

- Если во время съемки МОМЕНТАЛЬНОГО СНИМКА камера подверглась удару или тряске, изображение может получиться размытым.
- Функция МОМЕНТАЛЬНЫЙ СНИМОК включается во время записи.
- Если кнопка SNAP SHOT нажимается в режиме KAMERA при отсутствии кассеты, на экране видеодискретеля видно неподвижное изображение.

Дополнительные возможности при съемке

Баланс белого

- ❖ Баланс белого - это функция записи, которая позволяет сохранять естественный цвет снимаемого объекта при любых условиях освещенности.
- ❖ Вы можете выбрать подходящий режим баланса белого, чтобы получить хорошие цвета изображения.
 - AUTO: Этот режим обеспечивает автоматическую регулировку баланса белого.
 - INDOOR(☼): Баланс белого устанавливается в соответствии с освещением внутри помещения.
 - OUTDOOR(☀): Баланс белого устанавливается в соответствии с естественным освещением.

Установка режима баланса белого

1. Установите переключатель питания в положение CAMERA (Камера).
2. Нажмите кнопку MENU (Меню), после этого появляется меню.
3. С помощью вращения диска ВВЕРХ/ВНИЗ выделите пункт меню WHITE BAL.AUTO.
4. Нажмите кнопку ENTER (ВВОД).
 - Вы можете выбрать режим управления балансом белого INDOOR(☼) (съемка в помещении) или OUTDOOR(☀) (съемка на открытом воздухе) нажатием кнопки ENTER (ВВОД).
5. Для выхода из меню установки режима БАЛАНСА БЕЛОГО нажмите кнопку MENU.

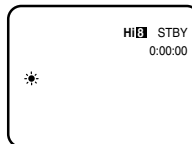
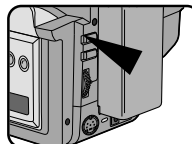
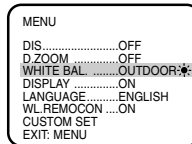
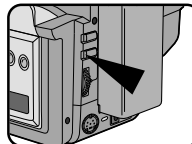
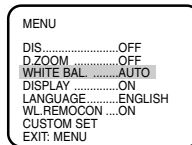
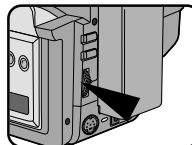

Примечание: Функция включения/выключения МЕНЮ не работает в УПРОЩЕННОМ режиме съемки и в режиме ЗАПИСЬ.

Дополнительные возможности при съемке

Выбор языка экранных меню

- Нажмите кнопку MENU ON/OFF (Меню Вкл./Выкл.).
 - На экране появляется список меню.
- Поверните ДИСК ВВЕРХ/ВНИЗ так, чтобы выделить пункт LANGUAGE (ЯЗЫК) и нажмите кнопку ENTER (Ввод).
- С помощью ДИСКА ВВЕРХ/ВНИЗ выберите нужный язык.
 - Вы можете выбрать один из следующих языков:
ENGLISH (английский)/FRANÇAIS (французский)/
ESPAÑOL (испанский).
- Нажмите кнопку ENTER.
- Для выхода из меню нажмите кнопку MENU ON/OFF.
 - Язык экранного меню изменяется на выбранный вами.

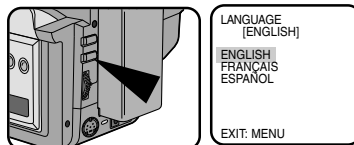
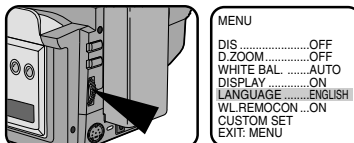
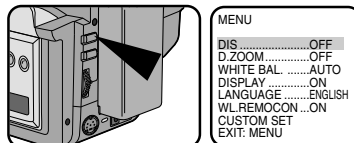

Примечание:

- На заводе-изготовителе в качестве используемого по умолчанию установлен АНГЛИЙСКИЙ ЯЗЫК (ENGLISH). Вы можете изменить установленный язык
- Выбор языка возможен как в режиме КАМЕРА, так и в режиме ПЛЕЕР.

Дополнительные возможности при съемке

Демонстрация основных возможностей видеокамеры

- ❖ Режим демонстрации автоматически показывает основные функции, имеющиеся в вашей видеокамере, что помогает вам научиться пользоваться этими функциями.
- ❖ Режим DEMO (Демонстрационный) работает только в режиме КАМЕРА, если в камеру не вставлена кассета.
- ❖ Демонстрация повторяется до тех пор, пока не будет прервана установкой переключателя питания в положение OFF (Выкл.).

1. Установите переключатель питания в положение CAMERA (Камера).

2. Нажмите кнопку MENU (Меню), после этого появляется меню.

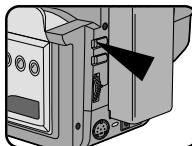

```

MENU
CLOCK SET
TITLE SET
TITLE .....OFF
D/TITLE COLOUR .WHITE
C.RESET .....0:00:00
DEMO .....OFF
EXIT: MENU
    
```

3. С помощью вращения диска ВВЕРХ/ВНИЗ выделите пункт меню DEMO.

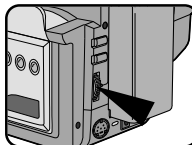

```

MENU
CLOCK SET
TITLE SET
TITLE .....OFF
D/TITLE COLOUR .WHITE
C.RESET .....0:00:00
DEMO .....OFF
EXIT: MENU
    
```

4. Выберите ON (Вкл.) с помощью нажатия кнопки ENTER (Ввод).
 ■ Демонстрация начинается.

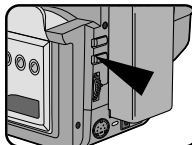

5. Чтобы закончить демонстрацию, установите переключатель питания в положение OFF (Выкл.).

Примечание: Функция включения/выключения МЕНЮ не работает в УПРОЩЕННОМ режиме съемки и в режиме ЗАПИСЬ.

Дополнительные возможности при съемке

Установка цвета надписи Даты и Названия фильма

1. Установите переключатель питания в положение CAMERA (Камера).

2. Нажмите кнопку MENU (Меню).

■ В видеодискете появляется список меню.

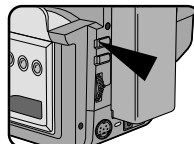

```

MENU
CLOCK SET
TITLE SET
TITLE .....OFF
D/TITLE COLOUR...WHITE
C.RESET .....0:00:00
DEMO .....OFF
EXIT: MENU
    
```

3. Поворачивая диск ВВЕРХ/ВНИЗ, выберите пункт

D/TITLE COLOUR...WHITE (Цвет Даты/Названия ...Белый).

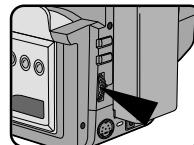

```

MENU
CLOCK SET
TITLE SET
TITLE .....OFF
D/TITLE COLOUR...WHITE
C.RESET .....0:00:00
DEMO .....OFF
EXIT: MENU
    
```

4. Нажмите кнопку ENTER (ВВОД).

■ В видеодискете появляется список имеющихся цветов.

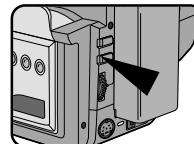

```

DATE/TITLE COLOUR SELECT [WHITE]
WHITE
YELLOW
CYAN
MAGENTA
RED
GREEN
BLUE
EXIT: MENU
    
```

5. Поворачивая диск ВВЕРХ/ВНИЗ, выберите подходящий цвет.

6. Нажмите кнопку ENTER (ВВОД).

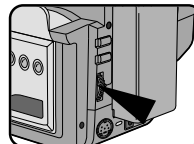

```

DATE/TITLE COLOUR SELECT [YELLOW]
WHITE
YELLOW
CYAN
MAGENTA
RED
GREEN
BLUE
EXIT: MENU
    
```

7. Нажмите кнопку MENU (Меню) для завершения установки.

■ Название фильма и Дата/Время на экране видеодискеты отображаются символами выбранного вами цвета.

Дополнительные возможности при съемке

Методы освещения

- ❖ При использовании видеокамеры существуют только две возможных среды для съемки.
 - Вы проводите съемку на открытом воздухе (Нормальная съемка или съемка с использованием нейтрального (ND) светофильтра).
 - Вы проводите съемку в помещении (при съемке рекомендовано или необходимо применение встроенной лампы подсветки).
- ❖ Наиболее важным фактором, влияющим на качество изображения, является уровень освещенности, измеряемый в люксах.
- ❖ В следующей таблице приведены некоторые стандартные ситуации, соответствующие им уровни освещенности и относящиеся к ним рекомендации.

Ситуация	Освещенность	Рекомендации относительно освещения
<ul style="list-style-type: none"> ◆ Горы или поля, покрытые снегом. ◆ Песчаный пляж в жаркий летний день. 	100,000 100,000	Рекомендуется использовать нейтральный (ND) светофильтр.
<ul style="list-style-type: none"> ◆ В середине солнечного дня. ◆ Облачный день, 1 час после восхода солнца. ◆ В офисе с люминесцентным освещением около окна. ◆ Солнечный день, 1 час до захода солнца. ◆ Прилавок в магазине. 	35,000 2,000 1,000 1,000 500 ~ 700	Обычная съемка.
<ul style="list-style-type: none"> ◆ Комната, освещенная двумя люминесцентными лампами мощностью по 30 Вт. 	300	Рекомендуется использовать лампу подсветки.
<ul style="list-style-type: none"> ◆ Торговый пассаж ночью. ◆ Съемка при свечах. 	150 ~ 200 10 ~ 15	Необходимо использовать лампу подсветки.

После окончания съемки

1. Выньте кассету, на которую вы делали съемку. (см. стр. 22)
2. Если вы хотите защитить сделанную запись от случайного стирания, сдвиньте красный флажок на кассете.
3. Установите переключатель питания в положение OFF.
4. Закройте крышку объектива.
5. Отсоедините аккумуляторную батарею от видеокамеры.

Воспроизведение видеокассеты

- ❖ Используется для просмотра записанной вами кассеты.
- ❖ Воспроизведение работает только когда видеокамера находится в режиме ПЛЕЕР.

Просмотр изображения на экране телевизора

- ❖ Целесообразно просматривать кассету на экране телевизора, если вы находитесь в помещении.
- ❖ При просмотре лент в помещении рекомендуется использовать телевизионный монитор. (см. стр. 56)

Соединение с телевизором, в котором имеются входные гнезда Аудио и Видео

- ❖ Используйте кабель Аудио/Видео, входящий в комплект поставки вашей видеокамеры.
 - Разъем желтого цвета: Видео
 - Разъем белого цвета: Аудио(L)
- ❖ При необходимости вы можете использовать адаптер SCART, который покупается отдельно.

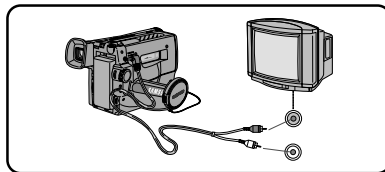

Соединение с телевизором, в котором отсутствуют входные гнезда Аудио и Видео

- ❖ Вы можете подсоединить видеокамеру к телевизору через видеоманитофон.
 - Разъем желтого цвета: Видео
 - Разъем белого цвета: Аудио (L)
 - При необходимости вы можете использовать адаптер SCART, который покупается отдельно.
- ❖ Для просмотра кассеты на телеэкране, выберите в телевизоре канал, настроенный на выходной сигнал от вашего видеоманитона. (Обратитесь к Инструкции по эксплуатации вашего видеоманитона или телевизора).

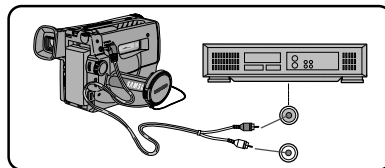

Воспроизведение видеокассеты

Примечания:

- В видеокамерах моделей VP-W90/W95D/W97 используется монофоническая система звукового сопровождения. Если ваш телевизор или видеомагнитофон является стереофоническим, подсоедините аудио кабель к входному гнезду "L" (левый канал) телевизора или видеомагнитофона.
- В случае видеокамеры модели VP-W90/W95D/W97 вы можете использовать кабель с разъемами S-VIDEO для получения лучшего качества изображения, если на вашем телевизоре имеется гнездо S-VIDEO.

Воспроизведение

1. Используйте кнопку TV/VIDEO на телевизоре, чтобы выбрать вход ВИДЕО.
2. Подсоедините к видеокамере источник питания (аккумуляторную батарею или сетевой адаптер).
Установите переключатель питания в положение PLAYER (Плеер).
3. Вставьте кассету, которую вы хотите просмотреть.
 - Убедитесь в том, что на экране появился индикатор STOP (Стоп).
4. Нажмите кнопку ►|| (ВОСПРОИЗВЕДЕНИЕ/ ПАУЗА).
 - Отснятое вами изображение появится на экране телевизора через 2-3 секунды.
 - Для остановки воспроизведения нажмите кнопку ■ (СТОП).
 - Если во время воспроизведения кассеты достигнут конец ленты, кассета автоматически перематывается на начало.

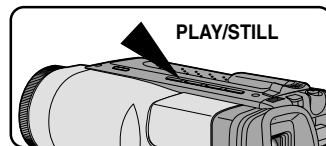
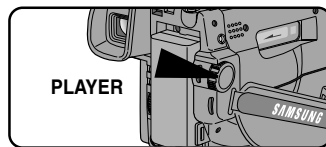

Примечание:

- В зависимости от формата вставленной кассеты, автоматически выбирается скорость ленты при воспроизведении [SP (нормальный режим)] и формат кассеты (Hi8/8 мм).
- Видеокамера модели VP-W90/W95D/W97 может воспроизводить кассеты форматов как Hi8, так и 8 мм.
- Эта видеокамера не поддерживает запись и воспроизведение в режиме LP (медленная скорость).

Воспроизведение видеокассеты

Различные функции в режиме ПЛЕЕР

Чтобы смотреть изображение в режиме Стоп-кадр (пауза при воспроизведении)

- Нажмите кнопку ►► (ВОСПРОИЗВЕДЕНИЕ/ ПАУЗА) во время воспроизведения.
- Чтобы возобновить воспроизведение, вновь нажмите кнопку ►► (ВОСПРОИЗВЕДЕНИЕ/ ПАУЗА).

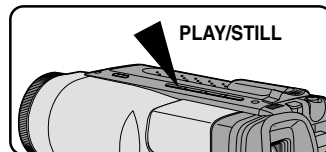

Примечание: Видеокамера будет автоматически переводиться в режим СТОП, если она находится в режиме ПАУЗА в течение 5 минут, и при этом с ней не выполняются никакие действия. Это делается для того, чтобы предотвратить износ ленты и барабана видеоголовки.

Чтобы найти эпизод (поиск с просмотром изображения)

- Нажмите кнопку ►► (ПЕРЕМОТКА ВПЕРЕД) или ◀◀ (ПЕРЕМОТКА НАЗАД) во время воспроизведения. Чтобы возобновить нормальное воспроизведение, отпустите кнопку.

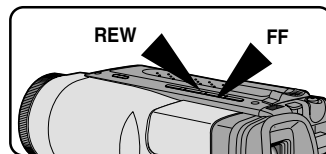

Возврат к нулю счетчика ленты (модели VP-W97)

- ❖ Функция возврата к нулю счетчика ленты работает, только когда видеокамера находится в режиме СТОП режима ПЛЕЕР.
 - ❖ Вы можете выполнить автоматическую быструю перемотку вперед или назад на позицию 0:00:00.
1. Установите переключатель питания видеокамеры в положение PLAYER (Плеер).
 - Убедитесь в том, что на экране появился индикатор STOP (Стоп).
 2. Нажмите кнопку ZERO RETURN (возврат к нулю).
 - На экране появляется индикатор Z.RTN (возврат к нулю).
 - Перемотка вперед или назад выполняется автоматически.

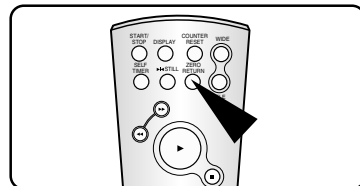

Примечание:

- Кнопка ZERO RETURN не работает, если показания СЧЕТЧИКА ЛЕНТЫ равны 0:00:00.
- В начале кассеты или нужного эпизода установите в режиме МЕНЮ пункт COUNTER RESET (Сброс счетчика) в состоянии "C.RESET 0:00:00".
- Когда вы вновь захотите найти это место на ленте, нажмите кнопку ZERO RETURN (возврат к нулю) в то время, когда остановлено воспроизведение кассеты.

Воспроизведение видеокассеты

Использование спецэффектов в режиме воспроизведения

- ❖ Процедура использования цифровых спецэффектов (DSE) в режиме ПЛЕЕР аналогична процедуре использования DSE в режиме КАМЕРА за исключением того, что при этом переключатель питания должен быть установлен в положение PLAYER (Плеер), а не в положение CAMERA (Камера). см. стр. 38 и 39.

Примечание: Спецэффекты STROBE, NEG., MIRROR, MOSAIC, CINEMA и 16:9(WIDE) в режиме ПЛЕЕР не работают.

- ❖ При каждом нажатии кнопки DSE (Цифровые спецэффекты), прокручиваются имеющиеся спецэффекты. Остановитесь на том, который вам нужен.

Техническое обслуживание

Чистка видеокамеры и уход за ней

Чистка видоискателя

◆ Снятие окуляра

1. Поднимите электронный видоискатель вверх, а затем поверните винт против часовой стрелки.
2. Снимите окуляр.
3. Очистите окуляр и экран видоискателя с помощью мягкой ткани, ватного тампона или воздуходувки.

◆ Установка окуляра на место.

4. Наденьте окуляр на видоискатель.
5. Заверните винт.

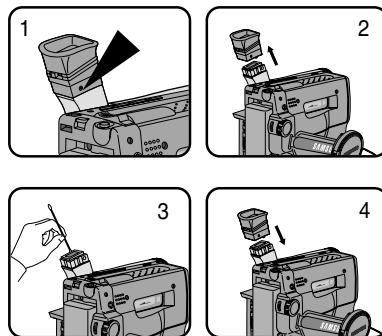

Техническое обслуживание

Чистка видеоголовок

- ❖ Для обеспечения нормальной записи и высокого качества изображения рекомендуется время от времени чистить видеоголовки.
- ❖ Когда качество воспроизводимого изображения плохое или на нем много шумов, это может быть вызвано загрязнением видеоголовок.

- a. Нормальное изображение
b, c. Зашумленное изображение

Если это случится, почистите видеоголовки с помощью чистящей кассеты для сухой чистки видеоголовок.

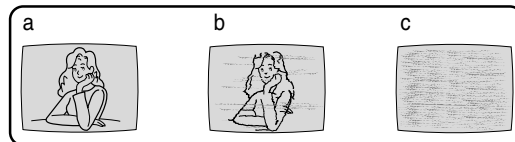

1. Установите переключатель питания в положение PLAYER (Плеер).
2. Вставьте кассету для сухой чистки головок.
3. Нажмите кнопку ►|| (ВОСПРОИЗВЕДЕНИЕ/ ПАУЗА).
4. Примерно через 30 секунд нажмите кнопку ■ (СТОП).

Проверьте качество изображения, используя видеокассету. Если оно все еще плохое, повторите операцию. Если проблема осталась, обратитесь в местный авторизованный сервисный центр.

Хранение видеокамеры

1. Перед тем, как поместить видеокамеру на хранение, вы должны отсоединить от нее АККУМУЛЯТОРНУЮ БАТАРЕЮ.
2. Держите видеокамеру в вентилируемом, сухом и теплом месте.
3. Не храните видеокамеру в месте, где возможно изменение температуры в широких пределах, например, в автомобиле.
4. Храните видеокамеру на устойчивой поверхности.

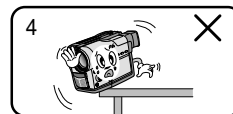
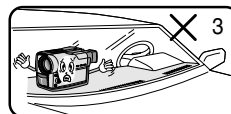
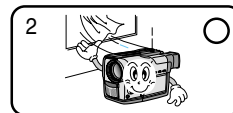
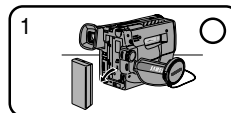

Использование вашей видеокамеры за границей

Использование вашей видеокамеры за границей

- ❖ В разных странах и регионах используются разные системы цветного телевидения и сети переменного тока с разными параметрами.
- ❖ Прежде чем использовать вашу видеокамеру за границей, проверьте следующее:

Источник питания

- Вы можете пользоваться вашей видеокамерой в любой стране или в любом регионе, в которых используется сеть переменного тока напряжением от 100 В до 240 В и с частотой 50/60 Гц.
- В случае необходимости используйте нужный переходник для вилки сетевого шнура.

Система цветного телевидения

- Вы можете просматривать ваши фильмы на экране видеодискетеля. Однако для просмотра их на экране телевизора или для их перезаписи на видеомагнитофон необходимы телевизор или видеомагнитофон, совместимые с системой PAL и имеющие соответствующие разъемы для аудио/ видеосигнала.

❖ **Страны, в которых используется система PAL**

Австралия, Австрия, Бельгия, Болгария, Китай, страны СНГ, Чешская республика, Дания, Египет, Финляндия, Франция, Германия, Великобритания, Голландия, Гонконг, Венгрия, Индия, Иран, Ирак, Кувейт, Ливия, Малайзия, Маврикий, Румыния, Саудовская Аравия, Сингапур, Словацкая республика, Испания, Швеция, Швейцария, Сирия, Таиланд, Тунис и т. д.

❖ **Страны, в которых используется система NTSC**

Багамские о-ва, Канада, Центральная Америка, Япония, Мексика, Филиппины, Южная Корея, Тайвань, США и т. д.

Примечание: Вы можете снимать вашей видеокамерой в любой точке мира.

Поиск неисправностей

Поиск неисправностей

- ❖ Прежде, чем обращаться в сервисный центр, проведите следующие простые проверки. Это может сэкономить вам время и избавить от ненужного вызова специалиста по обслуживанию.

Индикация результатов самодиагностики

Индикация	Мигание	Информирует о том, что...	Действие
	медленное	аккумуляторная батарея почти разрядилась.	Замените батарею на заряженную.
	быстрое	аккумуляторная батарея полностью разрядилась.	Замените батарею на заряженную.
TAPE END!	медленное	лента почти дошла до конца кассеты.	Подготовьте новую кассету.
TAPE END!	нет	лента дошла до конца кассеты.	Замените кассету на новую.
TAPE!	медленное	в видеокамеру не вставлена кассета.	Вставьте кассету.
PROTECTION!	медленное	кассета защищена, и на нее нельзя делать запись.	Если вы хотите сделать запись, снимите защиту кассеты.
D.EMG C.EMG R.EMG L.EMG	медленное	в видеокамере возникла какая-либо неисправность в механизме.	<ol style="list-style-type: none"> 1. Выгрузите кассету. 2. Установите переключатель питания в положение OFF. 3. Отсоедините аккумуляторную батарею. 4. Вновь подсоедините батарею. <p>* Если проблема остается, свяжитесь с ближайшим сервисным центром.</p>
	медленное	в видеокамере произошла конденсация влаги.	см. стр. 60.

Поиск неисправностей

Проверка

- ❖ Если при использовании видеокамеры вам встретилась какая-либо проблема, используйте для решения проблемы нижеследующую таблицу.
- ❖ Если эти инструкции не помогли устранить проблему, запишите следующее:
 - Номер модели и заводской номер, указанные на нижней поверхности видеокамеры.
 - Информацию о гарантии, если она имеется.
- ❖ Затем обратитесь в ближайший авторизованный сервисный центр.

Проблема	Причина/Устранение
Невозможно включить видеокамеру.	<ul style="list-style-type: none"> ◆ Проверьте аккумуляторную батарею (см. стр. 19) или блок сетевого адаптера. (см. стр. 18)
Кнопка СТАРТ/СТОП не действует при съемке.	<ul style="list-style-type: none"> ◆ Проверьте переключатель питания, установите его в положение CAMERA (КАМЕРА). ◆ Лента дошла до конца кассеты. ◆ Проверьте положение флажка защиты записи на кассете. (см. стр. 22)
Видеокамера автоматически выключается.	<ul style="list-style-type: none"> ◆ Вы оставили видеокамеру в режиме STANDBY (Готовность) на время более 5 минут, не используя ее. (см. стр. 24) ◆ Аккумуляторная батарея полностью разряжена. (см. стр. 21)
Аккумуляторная батарея разряжается слишком быстро.	<ul style="list-style-type: none"> ◆ Слишком низкая окружающая температура. (см. стр. 21) ◆ Аккумуляторная батарея не была полностью заряжена. (см. стр. 19) ◆ Срок службы аккумуляторной батареи закончился, и она не может быть нормально заряжена. Используйте другую аккумуляторную батарею.
Вы не можете вынуть кассету из отсека.	<ul style="list-style-type: none"> ◆ Аккумуляторная батарея полностью разряжена. ◆ Могла возникнуть неисправность в механизме видеокамеры. (см. стр. 57)
Индикатор даты/времени мигает более двух раз, когда вы устанавливаете видеокамеру в режим КАМЕРА.	<ul style="list-style-type: none"> ◆ Литиевый элемент питания не установлен или полностью разрядился. (см. стр. 17)
Плохое качество изображения при воспроизведении.	<ul style="list-style-type: none"> ◆ Видеоголовки могут быть загрязнены. (см. стр. 55)
Вы не можете ничего делать с видеокамерой.	<ul style="list-style-type: none"> ◆ Могла возникнуть неисправность в механизме видеокамеры. (см. стр. 57)

Поиск неисправностей

Проблема	Причина/ Устранение
При съемке светлого объекта на темном фоне (например, пламени свечи) появляется вертикальная полоса.	◆ Контраст между объектом и фоном слишком велик для нормальной работы видеокамеры. Используйте дополнительный источник освещения для подсветки фона или используйте во время съемки функцию BLC. (см. стр. 35)
Изображение в видеискателе размытое.	◆ Фокус видеискателя не был отрегулирован. Вращайте кольцо фокусировки видеискателя до получения четкого изображения символов и сообщений на экране видеискателя. (см. стр. 25)
Лента не движется при нажатии кнопок PLAY (Воспроизведение), FF (Быстрая перемотка вперед) или REW (Перемотка назад).	◆ Установите переключатель питания в положение PLAYER (Плеер). ◆ Лента дошла до начала или до конца кассеты в зависимости от того, какая кнопка была нажата.
Дата/Время или Название фильма не запомнились, хотя вы их устанавливали.	◆ Литиевый элемент питания не установлен или полностью разрядился. (см. стр. 17)

Поиск неисправностей

Конденсация влаги

- ❖ Если видеокамера принесена с холода в теплое помещение, внутри видеокамеры может происходить конденсация влаги на поверхности ленты или на объективе. В этих условиях лента может прилипнуть к барабану видеоголовки и получить повреждения, или видеокамера может не работать должным образом. Чтобы предотвратить повреждение видеокамеры в этих обстоятельствах, видеокамера снабжена датчиком влаги.
- ❖ Если внутри видеокамеры произошла конденсация влаги, на экран выводится индикатор "DEW()" (конденсация влаги). Если это произойдет, ни одна из функций кроме выброса кассеты не будет работать. Откройте отсек для кассеты, отсоедините аккумуляторную батарею и оставьте видеокамеру как минимум на два часа в сухом теплом помещении.
- ❖ Если защита от включения камеры при конденсации влаги (DEW) сработала случайно, и вы хотите снять защиту от включения камеры, выполните следующую процедуру:
(предварительно проверьте, что конденсат полностью исчез).

1. Отсоедините аккумуляторную батарею.
2. Извлеките литиевый элемент питания.
3. Вновь установите литиевый элемент питания.
4. Вновь установите аккумуляторную батарею.

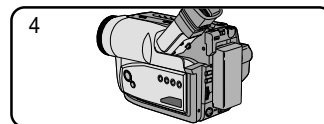
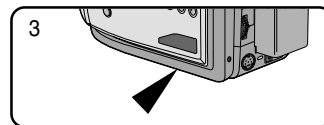
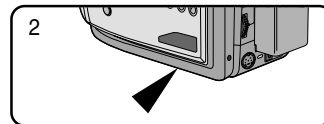
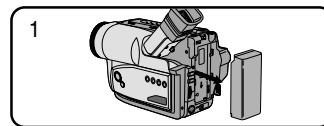
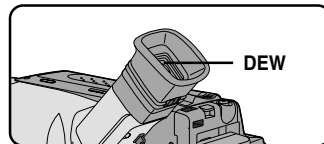

Технические характеристики

- ❖ В конструкцию и технические характеристики видеокамеры могут вноситься изменения без предварительного уведомления.

СИСТЕМА	VP-W90/W95D/W97
<p>Система записи</p> <p>Видеосигнал</p> <p>Формат видеокассеты</p> <p>Скорость ленты</p> <p>Режимы скорости ленты</p> <p>Время записи</p> <p>Время перемотки (вперед/ назад)</p> <p>Передающее телевизионное устройство</p> <p>Кратность оптической трансфокации</p> <p>Фокусное расстояние: f</p> <p>F</p> <p>Диаметр светофильтра</p> <p>Система фокусировки</p> <p>Крупный план</p> <p>Минимальная освещенность</p>	<p>Видео: 2 вращающиеся головки, строчно-наклонная развертка с ЧМ;</p> <p>Аудио: Монофоническая система ЧМ</p> <p>Цветной PAL, стандарт CCIR</p> <p>Н18 или 8 мм</p> <p>Режим SP: 20,051 мм/с</p> <p>Запись: только SP (нормальный)</p> <p>Воспроизведение: SP</p> <p>Кассета P5-120: 120 минут</p> <p>Кассета P5-120: около 8 минут</p> <p>ПЗС (Прибор с зарядовой связью)</p> <p>22х</p> <p>3,6~79,2 мм</p> <p>1,6</p> <p>46 мм</p> <p>Внутренняя</p> <p>Автоматический широкоугольный крупный план</p> <p>0,3 люкс (видимая)</p>
Разъемы	
<p>Выход видеосигнала</p> <p>Выход аудио сигнала</p>	<p>Мини-разъем, 1 В (размах амплитуды), 75 Ом, несимметричный</p> <p>Мини-разъем, -7,7 дБ,</p>
<p>Внешний микрофон</p>	<p>выходное сопротивление: менее 820 Ом</p> <p>Монофонический ø3,5 мм (VP-W95D/W97)</p>
Общая информация	
<p>Напряжение питания</p> <p>Потребляемая мощность</p> <p>Встроенный микрофон</p> <p>Диапазон рабочих температур</p> <p>Размеры (Ш × В × Г)</p> <p>Масса</p>	<p>DC 8,4V (1A)</p> <p>VP-W90/W95D : 3,3Вт, VP-W97: 3,8Вт</p> <p>Конденсаторный микрофон, всенаправленный</p> <p>От 0°С до 40°С</p> <p>101 × 104 × 174 мм</p> <p>690 г</p>

Предметный указатель

- А -

АККУМУЛЯТОРНАЯ БАТАРЕЯ	19
АВТОМАТИЧЕСКОЕ ОТКЛЮЧЕНИЕ ПИТАНИЯ	24
АВТОМАТИЧЕСКИЙ РЕЖИМ	36
АВТОМАТИЧЕСКАЯ ФОКУСИРОВКА	34

- Б -

БАЛАНС БЕЛОГО	46
БЫСТРАЯ ПЕРЕМОТКА ВПЕРЕД (FF).....	53

- В -

ВИДЕО	51
ВЛАГА	60
ВНЕШНИЙ МИКРОФОН	61
ВОЗВРАТ К НУЛЮ.....	53
ВОСПРОИЗВЕДЕНИЕ.....	52
ВЫВОД ИЗ ЗАТЕМНЕНИЯ	44

- Д -

ДАТА	40
ДАТА/ВРЕМЯ	40
ДЕМОНСТРАЦИЯ	48
ДЕРЖАТЕЛЬ КАССЕТЫ	11
ДИАМЕТР СВЕТОФИЛЬТРА	61

- З -

ЗАГРАНИЦЕЙ	56
------------------	----

- И -

ИЗВЛЕЧЕНИЕ КАССЕТЫ	22
--------------------------	----

- К -

КАССЕТА	22
КОНДЕНСАЦИЯ ВЛАГИ	60

- Л -

ЛИТИЕВЫЙ ЭЛЕМЕНТ ПИТАНИЯ	17
--------------------------------	----

- М -

МАССА	61
МОЗАИКА	38
МОНОФОНИЧЕСКИЙ ЗВУК	52
МОМЕНТАЛЬНЫЙ СНИМОК	45

- Н -

НЕГАТИВ.....	38
НАХОЖДЕНИЕ И УСТРАНЕНИЕ НЕИСПРАВНОСТЕЙ.....	57
НЕЙТРАЛЬНЫЙ СВЕТОФИЛЬТР	50
NTSC	56

- О -

ОБЪЕКТИВ	9
OSD (ЭКРАННАЯ ИНФОРМАЦИЯ)	12

Предметный указатель

- П -

ПЕРЕМОТКА НАЗАД (REW)	53
ПЛЕЕР	53
ПЛЕЧЕВОЙ РЕМЕНЬ	17
ПОВТОРНАЯ ЗАРЯДКА	19
ПРОГРАММА AE	36
ПУЛЬТ ДИСТАНЦИОННОГО УПРАВЛЕНИЯ.....	15

- Р -

РАЗМЕРЫ	61
РАL.....	56
РАСШИРЕННЫЙ ДИНАМИЧЕСКИЙ РЕЖИМ.....	35
РЕЖИМ ПОРТРЕТ.....	36
РЕЖИМ РАБОТЫ.....	13
РЕМЕШОК ДЛЯ РУКИ	16

- С -

САМОДИАГНОСТИКА	57
S-VIDEO	52
СЕПИЯ	38
СЕТЕВОЙ АДАПТЕР	18
СИСТЕМА	61
СТОП.....	52
СЧЕТЧИК	53
СЧЕТЧИК ЛЕНТЫ	13
СЪЕМКА.....	23
СЪЕМКА САМОГО СЕБЯ	15

- Т -

ТАЙМЕР АВТОСПУСКА	15
ТЕЛЕВИЗИОННЫЙ МОНИТОР	51
ТЕХНИЧЕСКИЕ ХАРАКТЕРИСТИКИ	61
ТИТР.....	42
ТРАНСФОКАТОР	28

- У -

УРОВЕНЬ ЗАРЯДА АККУМУЛЯТОРНОЙ БАТАРЕИ	21
УХОД В ЗАТЕМНЕНИЕ	44

- Ф -

ФОКУСНОЕ РАССТОЯНИЕ	61
---------------------------	----

- X -

Xi8	52
-----------	----

- Ц -

ЦИФРОВОЙ СТАБИЛИЗАТОР ИЗОБРАЖЕНИЯ	33
ЦИФРОВОЙ ТРАНСФОКАТОР	29
ЦИФРОВЫЕ СПЕЦЭФФЕКТЫ	38

- Ч -

ЧИСТКА	54
--------------	----

ЭТА ВИДЕОКАМЕРА ИЗГОТОВЛЕНА ФИРМОЙ:



Подлежит использованию по назначению
в нормальных условиях
Рекомендуемый период: 7 лет

* **Russian Home Page**
<http://www.samsung.ru>



Сертификат № : РОСС КR.АЯ46.В08246
Срок действия с 19.01.2004 до 19.01.2007