

INSTRUCTION MANUAL РУКОВОДСТВО ПО ЭКСПЛУАТАЦИИ ІНСТРУКЦІЯ З ЕКСПЛУАТАЦІЇ

GB	HAIR CRIMPER.....	4
RUS	ЩИПЦЫ ДЛЯ ВОЛОС	4
CZ	VLASOVÁ KULMA.....	5
BG	МАША ЗА КОСА	6
UA	ЩИПЦІ ДЛЯ ВОЛОССЯ.....	7
SCG	ПРЕСА ЗА КОСУ.....	8
EST	LOKITANGID.....	9
LV	MATU VEIDOTĀJS – LOKŠĶĒRES.....	10
LT	PLAUKŲ ŽNYPLĖS	11
H	HAJCSIPESZ.....	12
KZ	ШАШТАРҒА АРНАЛҒАН ҚЫСҚАШТАР	13
SL	ONDULOVAČKA.....	14

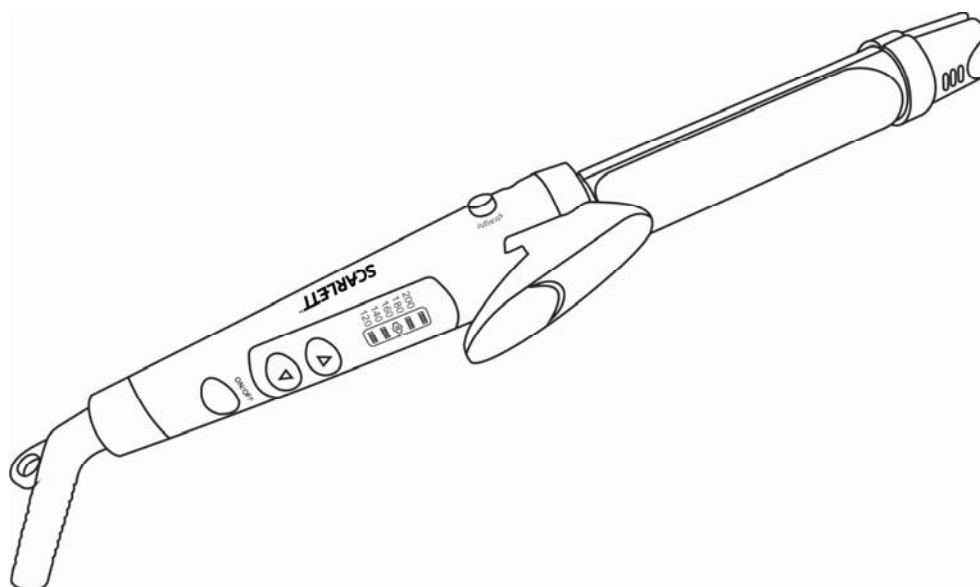

www.scarlett.ru



GB DESCRIPTION

1. Body
2. On/Off switch
3. Cord protection swivel
4. Hanging loop
5. "Straight" button
6. "Curl" button
7. Clasp
8. Clasp lever
9. Temperature indicator
10. Temperature switch buttons

CZ POPIS

1. Těleso spotřebiče
2. Vypínač
3. Otočná koncovka síťového kabelu
4. Závěsné očko
5. Tlačítko "narovnění" (straight)
6. Tlačítko "zvlnění" (curl)
7. Čelist
8. Spoušť čelisti
9. Indikátor dosažení teploty
10. Tlačítka nastavení teploty

UA ОПИС

1. Корпус
2. Вимикач
3. Запобіжник шнура живлення від перекручування
4. Петелька для підвішування
5. Кнопка "вирівнювання" (straight)
6. Кнопка «завивка» (curl)
7. Затискач
8. Рукоять затискача
9. Індикатор температури
10. Кнопки перемикання температури

EST KIRJELDUS

1. Korpus
2. Lüliti
3. Juhtme keermete kaitse
4. Riputusaas
5. Nupp "sirgestamine" (straight)
6. Nupp „kähardamine“ (curl)
7. Näpits
8. Näpitsa hoob
9. Temperatuuri indikaator
10. Temperatuuri lülitusnupud

LT APRAŠYMAS

1. Korpusas
2. Jungiklis
3. Sukiojamas elektros laidas
4. Kilpelė pakabinimui
5. Mygtukas "tiesinimas" (straight)
6. Mygtukas "garbanojimas" (curl)
7. Gnybtas
8. Gnybto svirtis
9. Temperatūros indikatorius
10. Temperatūros perjungimo mygtukai

RUS УСТРОЙСТВО ИЗДЕЛИЯ

1. Корпус
2. Выключатель
3. Предохранитель электрошнура от перекручивания
4. Петелька для подвешивания
5. Кнопка "выпрямление" (straight)
6. Кнопка «завивка» (curl)
7. Зажим
8. Рычаг зажима
9. Индикатор температуры
10. Кнопки переключения температуры

BG ОПИСАНИЕ

1. Корпус
2. Изключвател
3. Предпазваща система от неправилно навиване на кабела.
4. Закачване
5. Бутон "изправяне" (straight)
6. Бутон «къдрене» (curl)
7. Затегач
8. Лост за затягането
9. Индикатор на температури
10. Бутони за превключване на температури

SCG ОПИС

1. Кућиште
2. Прекидач
3. Заштита против запетљавања гajтана
4. Петља за качење
5. Gumb za "ravnanje"
6. Gumb za "kovrčanje"
7. Obujmica
8. Poluga obujmice
9. Indikator temperature
10. Gumbi prekidača za temperaturu

LV APRAKSTS

1. Korpus
2. Slēdzis (izslēgt)
3. Elektrovada aizsardzība pret savīšanos
4. Ērta cilpiņa pakāršanai
5. Poga "iztaisnošana" (straight)
6. Poga "cirtošana" (curl)
7. Spaile
8. Spaiļes svira
9. Temperatūras indikators
10. Temperatūras pārslēgšanas poga

H LEÍRÁS

1. Készülékház
2. Kapcsoló
3. Vezetéktekeredést gátló elem
4. Akasztó
5. "Kiegyenesítés" gomb (straight)
6. „Göndörítés” gomb (curl)
7. Csipetítő
8. Csipetítőkar
9. Hőmérséklet-égő
10. Hőmérsékletváltó gombok

KZ СИПАТТАМА

1. Тұлға
2. Ажыратқыш
3. Электробауды бұралып кетуден сақтандырғыш
4. Іліп қоюға арналған ілмек
5. “Тіктеу” (straight) түймешігі
6. «Бұйралау» (curl) түймешігі
7. Қысқыш
8. Қысқыш тетігі
9. Температура индикаторы
10. Температураны ауыстыру түймешігі

SL STAVBA SPOTREBIČA

1. Teleso
2. Vypínač
3. Poistka elektrickej šnúry pred prekrucovaním
4. Očko na vešanie
5. Tlačidlo “narovnanie” (straight)
6. Tlačidlo «zvlínenie» (curl)
7. Čeluste
8. Páka čelustí
9. Indikátor teploty
10. Prepínač teploty

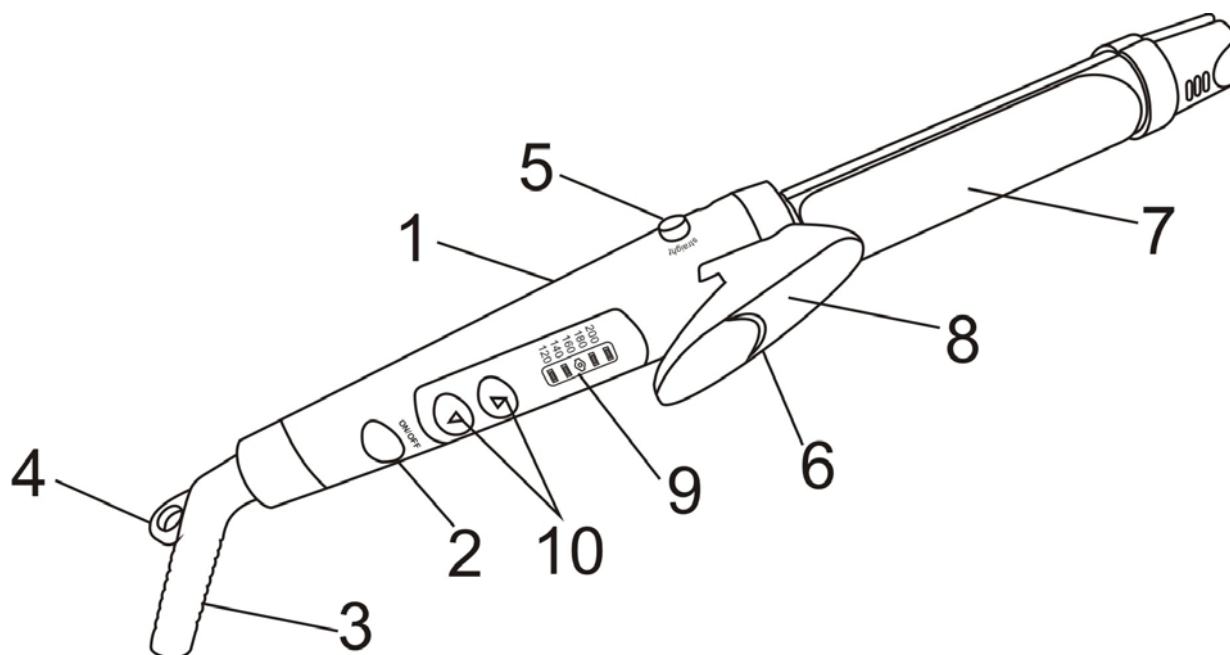

<p>~ 220-240V 50Hz Класс защиты II</p>	<p>45W</p>	<p>0.35 / 0.565 kg</p>	<p>mm</p>
--	------------	------------------------	-----------

GB INSTRUCTION MANUAL

IMPORTANT SAFEGUARDS

- Please read this instruction manual carefully before use and keep in a safe place for future reference.
- Before the first connecting of the appliance check that voltage indicated on the rating label corresponds to the mains voltage in your home.
- For home use only. Do not use for industrial purposes. Do not use the appliance for any other purposes than described in this instruction manual.
- Do not use outdoors.
- Always unplug the appliance from the power supply before cleaning and when not in use.
- To prevent risk of electric shock, do not immerse the appliance in water or in any other liquids.
- If the appliance is used in a bathroom, it should always be unplugged after use, because nearness of water is dangerous even if the appliance is switched off.
- For additional protection, the installation of a residual current device (RCD) having a rated residual operating current not exceeding 30 mA is advisable in the electrical circuit supplying the bathroom. Ask your installer for advice.
- This appliance is not intended for use by persons (including children) with reduced physical, sensory or mental capabilities, or lack of experience and knowledge, unless they have been given supervision or instruction concerning use of the appliances by a person responsible for their safety.
- Children should be supervised to ensure that they do not play with the appliance.
- Do not leave the appliance switched on when you do not use it.
- Do not use other attachments than those supplied.
- Do not operate after malfunction or cord damage.
- Do not attempt to repair, adjust or replace parts in the appliance. Repair the malfunctioning appliance in the nearest service center.
- To protect against the risk of burn, do not touch detachable plates.

CAUTION:

- The appliance is very hot when in use; please, be careful.
- Please, dry hair before use.
- If the product has been exposed to temperatures below 0°C for some time it should be kept at room temperature for at least 2 hours before turning it on.
- The manufacturer reserves the right to introduce minor changes into the product design without prior notice, unless such changes influence significantly the product safety, performance, and functions.

CAUTION:

- Be careful, the device becomes very hot during operation.
- The device is to be used only on dry clean hair or towel-dried hair.



ATTENTION! Do not use the device beside the bathrooms, swimming pools and other vessels containing water.

OPERATION

- Unwind the power cord completely.

- Plug the device in the socket, the network operation indicator should turn on. The curling iron will warm up in a few minutes.
- Use epy temperature switch buttons to set up the needed temperature (between 120 and 200 oC).
- The temperature indicator will display the selected temperature.

STRAIGHTENING

- For straightening the hair move the button on the left ("straight"), place a strand of hair between the bars and slide from the roots down 2-4 times.

CURLING

- For curling move the button on the right ("curl").
- Divide your hair in small strands, and wind the strands around the iron using the clasp.
- To achieve the best result check whether the hair held by the clasp is properly wound and whether the direction of the strand setting is correct.
- Wind the hair up to where you believe your curls should start.
- Hold the curling iron for a few seconds, and then press the clasp lever for drawing the iron out. Remove the iron from the hair.
- To fix the strands wait until the hair is cooled off and then brush the hair with a comb or a brush.
- For the natural look run your fingers through the hair after the strands cool off.
- When finished unplug the device from the socket.
- **CAUTION!** The device MAY NOT operate continuously for longer than 15-20 minutes!

CARE AND CLEANING

- Before cleaning switch off the appliance, unplug it from the power supply and let it cool completely.
- Do not use abrasive cleaners.

STORAGE

- Make sure that the hair crimper is completely cool and dry.
- Do not wrap the cord around the appliance, as this may cause damage.
- Keep the appliance in a cool, dry place.

RUS РУКОВОДСТВО ПО ЭКСПЛУАТАЦИИ

МЕРЫ БЕЗОПАСНОСТИ

- Внимательно прочитайте Руководство по эксплуатации и сохраните его в качестве справочного материала.
- Перед первоначальным включением проверьте, соответствуют ли технические характеристики, указанные на изделии, параметрам электросети.
- Использовать только в бытовых целях согласно данному Руководству по эксплуатации. Прибор не предназначен для промышленного применения.
- Не использовать вне помещений.
- Всегда отключайте устройство от электросети перед очисткой или если Вы его не используете.
- Во избежание поражения электрическим током, не погружайте прибор или шнур питания в воду или другие жидкости. Если это произошло, НЕ БЕРИТЕСЬ за изделие, немедленно отключите его от электросети и обратитесь в Сервисный центр для проверки.

- Прибор не предназначен для использования лицами (включая детей) с пониженными физическими, чувственными или умственными способностями или при отсутствии у них опыта или знаний, если они не находятся под контролем или не проинструктированы об использовании прибора лицом, ответственным за их безопасность.
- При использовании прибора в ванной комнате следует отключать его от сети после использования, так как близость воды представляет опасность, даже когда прибор выключен.
- Для дополнительной защиты целесообразно установить устройство защитного отключения (УЗО) с номинальным током срабатывания, не превышающим 30 мА, в цепь питания ванной комнаты; при установке следует обратиться за консультацией к специалисту.
- Дети должны находиться под контролем для недопущения игры с прибором.
- Не оставляйте включенный прибор без присмотра.
- Не используйте принадлежности, не входящие в комплект данного прибора.
- При повреждении шнура питания его замену, во избежание опасности, должен производить изготовитель или уполномоченный им сервисный центр, или аналогичный квалифицированный персонал.
- Не пытайтесь самостоятельно ремонтировать прибор. При обнаружении неполадок обращайтесь в ближайший Сервисный центр.
- Во избежание получения ожогов не прикасайтесь к нагревательным элементам.
- Следите, чтобы шнур питания не касался острых кромок и горячих поверхностей.
- Если изделие некоторое время находилось при температуре ниже 0°C, перед включением его следует выдерживать в комнатных условиях не менее 2 часов.
- Производитель оставляет за собой право без дополнительного уведомления вносить незначительные изменения в конструкцию изделия, кардинально не влияющие на его безопасность, работоспособность и функциональность.

ВНИМАНИЕ:

- Будьте осторожны, во время работы прибор сильно нагревается.
 - Обязательно высушите волосы перед завивкой.
-  **ВНИМАНИЕ!** Не использовать прибор вблизи ванных комнат, бассейнов или других емкостей, содержащих воду

РАБОТА

- Полностью размотайте шнур питания.
- Подключите прибор к электросети. Через несколько минут щипцы нагреются.
- Используйте кнопки переключения температуры, чтобы задать нужную температуру (между 120 и 200 °C).
- При этом на индикаторе температуры будет высвечиваться выбранное значение.

ВЫПРЯМЛЕНИЕ

- Для выпрямления передвиньте кнопку слева «выпрямление» (straight), зажмите волосы

между пластинами и протяните от корней до кончиков 2-4 раза.

ЗАВИВКА

- Для завивки передвиньте кнопку справа “завивка” (curl).
- Распределите волосы на небольшие пряди и накрутите их на щипцы, используя зажим.
- Для наилучшего результата, проверьте, хорошо ли накручены волосы под зажимом, правильно ли выбрано направление укладки локона.
- Накрутите волосы до того места, откуда должны, по Вашему мнению, начинаться локоны.
- Подержите плойку несколько секунд, а затем, чтобы извлечь её, нажмите на рычаг зажима. Уберите плойку от волос.
- Чтобы зафиксировать локон, подождите, пока волосы остынут, и только затем расчешите их расческой или щеткой.
- Для придания естественного вида локонам, взъерошьте их пальцами, после того как они остынут.
- После окончания завивки отключите прибор от электросети.

ВНИМАНИЕ! НЕ допускается непрерывная работа изделия свыше 15-20 минут!

ОЧИСТКА И УХОД

- Перед очисткой отключите прибор от электросети и дайте ему полностью остыть.
- Не используйте абразивные чистящие средства.

ХРАНЕНИЕ

- Дайте устройству полностью остыть и убедитесь, что корпус не влажный.
- Чтобы не повредить шнур, не наматывайте его на корпус.
- Храните прибор в прохладном, сухом месте.

CZ NÁVOD K POUŽITÍ BEZPEČNOSTNÍ POKYNY

- Pečlivě si tento Návod k použití přečtěte a uschovejte jej jako informační příručku.
- Před prvním použitím spotřebiče zkontrolujte, zda technické údaje uvedené na nálepce odpovídají parametrům elektrické sítě.
- Používejte pouze v domácnosti v souladu s Návodem k použití. Spotřebič není určen pro průmyslové účely.
- Používejte spotřebič pouze ve vnitřních prostorách.
- Vždy vytáhněte zástrčku ze zásuvky před čištěním a v případě, že elektrický přístroj nepoužíváte.
- Pro zamezení úrazu elektrickým proudem a požáru neponořujte přístroj do vody nebo jiných tekutin.
- Používá-li se přístroj v koupelně, odpojte jej od elektrické sítě pokaždé po ukončení práce, protože je přístroj v blízkosti vody nebezpečný, i když je vypnutý.
- Spotřebič není určen k použití osobami (včetně dětí) se sníženými fyzickými, mentálními schopnostmi nebo smysly, nebo osobami, které nemají zkušenosti nebo znalosti, pokud se nenacházejí pod dohledem nebo nejsou instruováni o použití spotřebiče osobou, zodpovědnou za jejich bezpečnost.
- Děti musí být pod dohledem pro zabránění her se spotřebičem.

- Při poškození přívodní šňůry její výměnu, pro zamezení nebezpečí, musí provádět výrobce nebo jím zplnomocněné servisní středisko, nebo obdobný kvalifikovaný personál.
- Pro dodatečnou ochranu je účelné vybavit přístroj zařízením ochranného vypnutí (ZOV) s nominálním proudem přitažení nejvíce 30 mA, do napájecího obvodu koupelný, při vybavení se obraťte na odborníka.
- Nedovolujte, aby děti používaly spotřebič.
- Nenechávejte zapnutý spotřebič bez dozoru.
- Používejte spotřebič výhradně s příslušenstvím z dodávky.
- Nepoužívejte spotřebič s poškozeným napájecím kabelem.
- Nesmíte sami provádět jakékoliv opravy přístroje. Pokud je to nutno, obraťte se na nejbližší servisní středisko.
- Pro zamezení popálení nesáhejte na topná tělesa.

VAROVÁNÍ:

- Buďte opatrní: během používání je spotřebič zahřátý na vysokou teplotu.
- Před ondulováním osušte vlasy.
- Pokud byl výrobek určitou dobu při teplotách pod 0° C, před zapnutím ho nechejte při pokojové teplotě po dobu nejméně 2 hodiny.
- Výrobce si vyhrazuje právo bez dodatečného oznámení provádět menší změny na konstrukci výrobku, které značně neovlivní bezpečnost jeho používání, provozuschopnost ani funkčnost.

UPOZORNĚNÍ:

- Buďte opatrní, za provozu se spotřebič ohřívá.
 - Spotřebič lze používat pouze na suchých vlasech anebo na vlasech, které byly osušeny osuškou.
-  **UPOZORNĚNÍ!** Nepoužívejte spotřebič v blízkosti koupelen, bazénů anebo jiných nádob s vodou.

PROVOZ

- Rozviňte celý napájecí kabel.
- Připojte přístroj k elektrické síti, při tom se rozsvítí světelný indikátor provozu. Za několik minut je kulma nahřátá.
- Použijte tlačítka nastavení teploty pro volbu teploty (v rozmezí mezi 120 a 200 °C).
- Přitom se na indikátoru dosažení teploty rozsvítí zvolená hodnota.

NAROVNÁNÍ VLASŮ

- Pro narovnaní vlasů přesuňte levé tlačítko "narovnaní" (straight), vložte pramínek vlasů mezi desky a protáhněte jej od kořínků ke koncům 2x až 4x.

ZVLNĚNÍ VLASŮ

- Pro zvlnění přesuňte pravé tlačítko "zvlnění" (curl).
- Rozdělte vlasy do menších pramínek, uvolněte spoušť čelisti a vložte vlasy mezi čelist a topné těleso kulmy. Otáčením kulmy naviňte celý pramen vlasů.
- Pro nejlepší výsledek zkontrolujte, zdali jste dobře navinuli vlasy na kulmu a zdali směr navinutí pramínek je správný.
- Naviňte vlasy do místa, odkud by podle Vašeho názoru měly začít lokny.
- Nechejte kulmu několik vteřin a pak stiskněte spoušť čelisti a pramen vlasů nechte volně vyklouznout.

- Pro lepší fixaci loken počkejte, až vlasy vychladnou a teprve potom je pročešte hřebenem nebo kartáčem.
- Pro přirozený vzhled loken po vychladnutí je lehce pročešte prsty.
- Po ukončení práce odpojte strojek od elektrické sítě.

UPOZORNĚNÍ! ZÁKAZ nepřetržitého použití strojeku nad 15-20 minut!

ČIŠTĚNÍ A ÚDRŽBA

- Před čištěním odpojte spotřebič od elektrické sítě a počkejte, až úplně vychladne.
- Nepoužívejte na čištění brusné prostředky.

SKLADOVÁNÍ

- Nechte spotřebič, aby úplně vychladl, a překontrolujte, zda těleso spotřebiče není vlhké.
- Abyste nepoškodili napájecí kabel, neovíjete jej kolem tělesa spotřebiče.
- Skladujte spotřebič v suchém a chladném místě.

БГ РЪКОВОДСТВО ЗА ЕКСПЛОАТАЦИЯ

ПРАВИЛА ЗА БЕЗОПАСНОСТ

- Прочетете внимателно Ръководството за експлоатация и го запазете по-нататък при възникване на евентуални въпроси.
- Преди да използвате ролките за пръв път проверете, дали посочените технически характеристики на уреда съответстват с захранването във Вашата мрежа.
- Изделието е предназначено само за домашна употреба и трябва да се експлоатира съответно тази инструкция. Уредът не е за промишлено използване.
- Не използвайте навън.
- Винаги изключвайте уреда от контакт, ако не го ползвате, а също така преди да го почиствате.
- С цел предотвратяване на токов удар не потапяйте уреда във вода или други течности.
- При използване на уреда в банята трябва да го изключвате от мрежата след като сте приключили работа с него, защото близостта с вода може да представлява опасност, дори когато уредът е изключен.
- Фурната не трябва да се управлява от хора (включително деца) с понижени физически, сетивни или умствени способности, или от лица, които не притежават съответните знания и опит, ако тези лица не са под надзор или не са инструктирани относно използването на фурната от друго лице, отговарящо за тяхната безопасност.
- Децата не трябва да се оставят сами до фурната и не трябва да им се разрешава да играят с нея.
- В тези случаи, когато захранващият кабел е повреден, с цел избягване на рискови ситуации, захранващият кабел трябва да бъде заменен от производителя или оторизиран център за обслужване, или от квалифициран специалист.
- За допълнителна защита трябва да инсталирате устройство за дефектно – токова защита (ДТЗ) с означение за диференциален ток, което не надвишава 30 mA, в мрежата на захранване в банята; при неговото монтиране обърнете се за консултация към специалист.

- Не позволявайте децата да играят с уреда.
- Не оставяйте включения уред без надзор.
- Използвайте само съставните части от комплекта.
- Не експлоатирайте изделието с повреден кабел.
- Не поправяйте уреда самостоятелно. За отстраняване на повреди се обърнете в най-близкия сервизен център.
- Не докосвайте нагревателните елементи, за да не се опарите.

ВНИМАНИЕ:

- Внимавайте, защото уредът по време на работата му силно се нагрява.
- Задължително изсушете косата преди да започнете къдрене.
- Ако изделието известно време се е намирало при температура под 0°C, тогава преди да го включите, то трябва да престои на стайна температура не по-малко от 2 часа.
- Производителят си запазва правото без допълнително уведомление да внася незначителни промени в конструкцията та на изделието, като същите да не повлияят кардинално върху неговата безопасност, работоспособност и функционалност.

ВНИМАНИЕ:

- Внимавайте, по време на работа уредът силно се нагрява.
- Уредът трябва да се използва само за чиста суха коса или тази, подсушена с кърпа.



ВНИМАНИЕ! Не ползвайте уреда близо баня, басейн или други места, където има вода.

РАБОТА

- Размотайте кабела докрай.
- Включете уреда в контакт, при това светещият индикатор за работа трябва да се включи. След няколко минути машата ще се затопли.
- Използвайте бутони за превключване на температури за да поставите необходима температура (между 120 и 200 оС).
- При това върху индикатора на температури ще светва избраното значение.

ИЗПРАВЯНЕ

- За изправяне на косата преместете бутона отляво «изправяне» (straight), сложете косата между пластините и изтеглете от корените до краищата 2-4 пъти.

КЪДРЕНЕ

- За къдрене преместете бутона отдясно «къдрене» (curl).
- Разпределете косата на малки кичури и ги навийте върху машата, като използвате затегача.
- За постигане на най-добър резултат проверете, дали косата под затегача е навита добре, дали посоката за оформянето на кичура е правилна.
- Навийте косата дотам, откъдето мислите, че трябва да има къдрици.
- Задръжте машата няколко секунди и я извадете като натиснете затегача. Отстранете машата от косатата.
- За да фиксирате къдрицата, първо изчакайте косата да изстине и чак тогава я сретете с четка.

- Ако искате къдриците да имат естествен вид, разрошете ги с пръсти след като те изстинат.
- След приключване на къдренето, изключете уреда от електрическата мрежа.

ВНИМАНИЕ! Уредът НЕ трябва да работи без прекъсване повече от 15-20 минути!

ПОЧИСТВАНЕ И ПОДДРЪЖКА

- Преди да почиствате уреда, проверете, той да е изключен от контакт.
- Не ползвайте драскащи миялни препарати.

СЪХРАНЯВАНЕ

- Нека уредът напълно да изстине, проверете, че корпусът не е влажен.
- За да не повредите кабела, не го намотавайте на корпуса.
- Съхранявайте уреда на сухо прохладно място.

UA ІНСТРУКЦІЯ З ЕКСПЛУАТАЦІЇ МІРИ БЕЗПЕКИ

- Уважно прочитайте Інструкцію з експлуатації та зберігайте її як довідковий матеріал.
- Перед першим вмиканням перевірте, чи відповідають технічні характеристики виробу, які позначені на наклейці, параметрам електромережі.
- Використовувати тільки у побуті відповідно з вимогами Інструкції з експлуатації. Прилад не призначений для виробничого використання.
- Не використовувати поза приміщеннями.
- Завжди відключайте прилад з електромережі перед очищенням, а також якщо він не використовується.
- Щоб запобігти ураженню електричним струмом та загорянню, не занурюйте прилад у воду чи інші рідини.
- При використанні пристрою у ванній кімнаті його слід відключати від мережі після експлуатації, оскільки близькість води несе небезпеку навіть при вимкненому приладі.
- Прилад не призначений для використання особами (включаючи дітей) зі зниженими фізичними, чуттєвими або розумовими здібностями або у разі відсутності у них опиту або знань, якщо вони не знаходяться під контролем або не проінструктовані про використання приладу особою, що відповідає за їх безпеку.
- Діти повинні знаходитись під контролем, задля недопущення ігор з приладом.
- У разі пошкодження кабелю живлення, його заміну, з метою запобігання небезпеці, повинен виконувати виробник або уповноважений їм сервісний центр, або аналогічний кваліфікований персонал.
- Для додаткового захисту доцільно встановити пристрій захисного відключення (ПЗВ) з номінальним струмом спрацьовування, що не перевищує 30 мА, у коло живлення ванної кімнати; при встановленні слід звернутися за консультацією до фахівця.
- Не дозволяйте дітям гратися з приладом.
- Не залишайте без нагляду ввімкнений прилад.
- Не використовуйте приладдя, що не входить до комплексу даного приладу.
- Не використовуйте прилад з пошкодженим шнуром живлення.

- Не намагайтеся самостійно ремонтувати прилад. При виникненні неполадок звертайтеся до найближчого Сервісного центру.
- Щоб запобігти опіків, не торкайтеся нагрівальних елементів.

УВАГА:

- Обережно: під час роботи прилад та насадки дуже нагріваються.
- Обов'язково висушіть волосся перед завивкою.
- Якщо виріб деякий час знаходився при температурі нижче 0°C, перед увімкненням його слід витримати у кімнаті не менше 2 годин.
- Виробник залишає за собою право без додаткового повідомлення вносити незначні зміни до конструкції виробу, що кардинально не впливають на його безпеку, працездатність та функціональність.

УВАГА:

- Будьте обережні, під час роботи прилад сильно нагрівається.
- Прилад слід використовувати тільки на чистому сухому волоссі або волоссі, підсушеному рушником.
- Обладнання відповідає вимогам Технічного регламенту обмеження використання деяких небезпечних речовин в електричному та електронному обладнанні.



УВАГА! Не використовувати прилад поблизу ванних кімнат, басейнів або інших ємностей, що вміщують воду.

РОБОТА

- Повністю розмотайте кабель живлення.
- Підключіть прилад до електромережі, при цьому повинен засвітитись світловий індикатор роботи. Через декілька хвилин щипці нагріються.
- Використовуйте кнопки перемикання температури, щоб задати потрібну температуру (між 120 та 200 °C).
- При цьому на індикаторі температури висвічуватиметься обраний показник.

ВИРІВНЮВАННЯ

- Для вирівнювання посуňte кнопку, що зліва: «вирівнювання» (straight), затисніть волосся між пластинами та протягніть прилад від коренів до кінчиків 2-4 рази.

ЗАВИВКА

- Для завивки посуňte кнопку, що справа: “завивка” (curl).
- Розподіліть волосся на невеликі пасма та накрутіть їх на щипці, використовуючи затискач.
- Для якнайкращого результату перевірте, чи добре накручене волосся під затискачем, чи правильно обраний напрям укладання кучерів.
- Накрутіть волосся до того місця, звідки, на вашу думку, повинні починатися кучері.
- Потримайте плойку декілька секунд, а потім, щоб вийняти її, натисніть на рукоять затискача. Заберіть плойку від волосся.
- Щоб зафіксувати кучері, почекайте, поки волосся охолоне і тільки тоді розчешіть його гребінцем або щіткою.
- Для надання кучерям природного вигляду, розчешіть їх пальцями після того, як вони охолонуть.
- Після закінчення завивання, відключіть прилад від електромережі.

УВАГА! НЕ використовувати виріб понад 15-20 хвилин без перерви!

ОЧИЩЕННЯ ТА ДОГЛЯД

- Перед очищенням відключіть прилад з електромережі та дайте йому повністю охолонути.
- Не застосовуйте абразивні чистячі речовини.

ЗБЕРЕЖЕННЯ

- Дайте пристрою повністю охолонути та переконайтеся, що корпус сухий.
- Щоб не пошкодити шнур живлення, не намотуйте його на корпус.
- Зберігайте прилад у прохолодному сухому місці.

SCG УПУТСТВО ЗА РУКОВАЊЕ СИГУРНОСНЕ МЕРЕ

- Пажливо прочитайте Упутство за руковање и чувајте га ради информације.
- Пре прве употребе уверите се да техничка својства уређаја, назначена на налепници, одговарају параметрима електричне мреже.
- Користите само у домаћинству у складу са овим Упутством за руковање. Уређај није намењен за производњу.
- Не користите вани.
- Увек искључујте уређај из напајања пре чишћења и ако га не користите.
- Да се избегни оштећење струјом, не ставите уређај у воду и друге течности.
- Ако користите уређај у купатилу, након употребе искључите га из мреже напајања, јер близу воде опасност постоји чак и ако је уређај искључен.
- Пећницу не треба да користе особе (укључујући и децу) са умањеним физичким, чулним или менталним способностима или особе које немају одговарајуће знање и искуство ако нису под надзором лица задужених за њихову безбедност или ако им та лица нису дала упутства о употреби пећнице.
- Децу треба надzirати и не треба им дозволити да се играју с пећницом.
- Да би се избегле опасности у случају оштећења кабла, оштећени кабл треба да замени произвођач, овлашћени сервис или стручно лице.
- Као додатна безбедносна мера у струјном колу купатила може се користити заштитни уређај прекомерне струје (ЗУПС) номиналне струје активисања до 30 мА. Обратите се стручњаку ради консултације у вези с монтажом.
- Не дозвољавајте деци да користе уређај.
- Не остављајте укључени уређај без надзора.
- Не користите делове који не улазе у комплет овог уређаја.
- Не користите уређај са оштећеним гајтаном.
- Не пробајте самостално поправљати уређај. У случају оштећења јавите се у најближи сервиски центар.
- Да се не бисте опекали, не дирајте грејне елементе.

НАПОМЕНА:

- Будите опрезни, за време рада уређај се јако загрева.
- Обавезно осушите косу пре увијања.
- Ако је производ неко време био изложен температурама нижим од 0°C, треба га ставити

да стоји на собној температури најмање 2 сата пре укључивања.

- Произвођач задржава право, без претходног обавештења да изврше мање измене у дизајн производа, које битно не утиче на његову безбедност, производност и функционалност

OPREZ:

- Будите pažljivi, уређај tijekom djelovanja postane vrlo vruć.
- Уређај се мора користити само на сухој чистој коси или коси осушеној руčником.



ПАЖЊА! Овај апарат немојте користити у близини каде, базена и других врста посуда с водом.

РАД

- Потпуно размотајте гајтан.
- Наместите наставке и притисните их док се не зачује кврц.
- Да скините наставке, притисните одговарајуће дугме и повуците наставке према горе.
- Прикључите уређај мрежи напајања, светлосни индикатор треба да гори. Преса ће се загрејати за неколико минута.
- Поделите косу на праменове.
- Ради равнања притисните косу одговарајућим наставцима и потегните од почетка до краја од 1 до 2 пута.
- Не чешљајте се одмах после пеглања, сачекајте док се коса охлади.
- По завршетку увијања откључите уређај од мреже напајања.

DJELOVANJE

- До краја одмотајте žicu за napajanje.
- Укочајте уређај у utičnicu, индикатор djelovanja mreže morao bi се укључити. Pegla за kovrčanje će се угријати за неколико минута.
- Употријебите gumbe prekidača за температуру како би postavili потребну температуру (između 120 i 200 °C).
- Индикатор temperature će prikazati odabranu temperaturu.
- RAVNANJE
- За равнање kose pomaknite gumb на lijevoj strani ("ravnanje"), postavite pramen kose između šipaka i kliznite од korijena према dolje 2-4 пута.

KOVRČANJE

- За kovrčanje pomaknite gumb на desnoj strani („kovrčanje“).
- Podijelite kosu у мање праменове и omotajte праменове око pegle помоћу обujмice.
- Како би постигли најбоље резултате, provjerite је ли kosa у обujмici исправно namotana и је ли smjer прамена исправно postavljen.
- Omotajte kosu до mjesta од kojeg želite imati kovrče.
- Držite peglu за kovrčanje неколико sekundi и затим притисните polugu обujмice како би povukli peglu према van. Uklonite peglu из kose.
- Како би fiksirali праменове, pričekajte док се kosa не ohladi, а затим kosu četkajte češљem или četkom.
- За prirodan izgled provucite kosu кроз prste након што се праменови ohlade.
- Након završetka iskopčajte уређај из utičnice.

OPREZ! Uređajem се NE SMIJE rukovati neprekinuto dulje од 15-20 minuta!

ЧИШЋЕЊЕ И ОДРЖАВАЊЕ

- Пре чишћења искључите уређај из напајања и сачекајте док се потпуно охлади.
- Не користите абразионе детерџенте.

ЧУВАЊЕ

- Сачекајте да се уређај потпуно охлади и убедите се да кућиште није влажно.
- Да се гајтан не оштети, не намотавајте га на кућиште.
- Чувајте уређај на хладном сувом месту.

EST KASUTAMISJUHEND OHUTUSNÕUANDED

- Lugege käesolev kasutusjuhend tähelepanelikult läbi ja hoidke see tuleviku tarbeks alles.
 - Enne esimest vooluvõrku lülitamist kontrollige, et seadme etiketil osutatud andmed vastaksid kohaliku vooluvõrgu andmetele.
 - Antud seade on mõeldud ainult koduseks kasutamiseks, mitte tööstuslikuks kasutamiseks.
 - Ärge kasutage seadet väljas.
 - Не использовать вне помещений.
 - Elektrilöögi saamise vältimiseks ärge asetage seadet vette ja teistesse vedelikesse.
 - Seadme kasutamisel vannitoas tohib seade väljalülitada pärast kasutamist, sest vee lähedus on ohtlik isegi kui seade on väljalülitatud.
 - Seade ei ole ette nähtud kasutamiseks alanenud füüsiliste, tunnetuslike ja vaimsete võimetega isikutele (kaasa arvatud lastele) või neile, kellel puuduvad selleks kogemused või teadmised, kui nad ei ole järelevalve all või kui neid ei ole instrueerinud seadme kasutamise suhtes nende ohutuse eest vastutav isik.
 - Lapsed peavad olema järelevalve all, et nad ei pääseks seadmega mängima.
 - Toitejuhtme vigastamise korral tohib selle ohu vältimiseks vahetada tootja, selleks volitatud hoolduskeskus või muu kvalifitseeritud personal.
 - Lisa kaitseks on otstarbekohane paigaldada vannitoa automaatse väljalülitamiseseadet (AV) nominaalse rakenduse tähtajaga, mis ei ületa 30 mA. Paigaldamisel tuleb pöörduda spetsialisti poole konsulteerimiseks.
 - Ärge laske lastel seadet kasutada.
 - Ärge jätke töötavat seadet järelvalveta.
 - Ärge kasutage tarvikuid, mis ei kuulu komplekti.
 - Ärge kasutage vigastatud elektrijuhtmega seadet.
 - Ärge püüdke antud seadet iseseisvalt remontida. Vea kõrvaldamiseks pöörduge lähima teeninduskeskuse poole.
 - Olge ettevaatlik, kütteelementide puudutamine võib tuua kaasa põletusi.
- TÄHELEPANU:**
- Olge ettevaatlik, töötamise käigus muutub seade kuumaks.
 - Enne seadme kasutamist kuivatage eelnevalt juuksed.
 - Kui toode on olnud mõnda aega õhutemperatuuril alla 0 °C, tuleb hoida seda enne sisselülitamist vähemalt 2 tundi toatemperatuuril.
 - Tootja jätab endale õiguse teha ilma täiendava teatamiseta toote konstruktsiooni ebaolulisi

muudatusi, mis ei mõjuta selle ohutust, töövõimet ega funktsioneerimist.

TÄHELEPANU:

- Olge ettevaatlikud, seade läheb töötades väga kuumaks.
- Seadet tuleb kasutada ainult puhaste kuivade juuste või käterätiga kuivatatud juuste seadmiseks.



TÄHELEPANU! Mitte kasutada seadet vannide, basseinide või muude veemahutiite läheduses.

KASUTAMINE

- Kerige voolujuhe täielikult lahti.
- Ühendage seade vooluvõrku, sealjuures peab süttima märgutuli. Mõne minuti pärast lähevad lokitangid kuumaks.
- Vajutage temperatuuri lülitusnuppe, et saavutada vajalikku temperatuuri (vahemikus 120 – 200 °C).
- Sealjuures süttib temperatuuri indikaatoril valitud temperatuur.

SIRGESTAMINE

- Juuste sirgestamiseks liigutage vasakpoolset nuppu „sirgestamine“ (straight), vajutage juuksed tangide vahele ja tõmmake tangidega mööda juukseid juurtest kuni otsteni 2 – 4 korda.

KÄHARDAMINE

- Juuste kähardamiseks liigutage parempoolset nuppu „kähardamine“ (curl).
- Jaotage juuksed väikesteks salkudeks ja keerake need tangide ümber, kasutades näpitsat.
- Parima tulemuse saavutamiseks kontrollige, kas juuksed on näpitsa alla hästi keeratud ning kas on valitud loki keeramise õige suund.
- Keerake juuksed sinnani, kust Teie arvates peavad lokid algama.
- Hoidke lokitange mõne minuti jooksul. Juuste eemaldamiseks vajutage näpitsa hoovale. Võtke lokitangid juustest ära.
- Lokkide fikseerimiseks oodake, kuni juuksed kuivavad ning alles siis kammige need läbi kammi või juukseharjaga.
- Et anda lokkidele loomulik välimus, sasige neid sõrmedega, pärast kui nad jahtuvad.
- Pärast kähardamist lülitage seade vooluvõrgust välja.

TÄHELEPANU! Toote pidev tööshoidmine üle 15 – 20 minuti EI ole lubatud!

PUHASTUS JA HOOLDUS

- Enne puhastamist eemaldage seade vooluvõrgust ja laske sellel täielikult maha jahtuda.
- Ärge kasutage abrasiivseid puhastusvahendeid.

HOIDMINE

- Laske seadmel täielikult maha jahtuda ja veenduge, et korpus ei ole märg.
- Juhtme vigastamise vältimiseks ärge kerige seda korpuse ümber.
- Hoidke seade jahedas kuivas kohas.

LIETOŠANAS INSTRUKCIJA **DROŠĪBAS NOTEIKUMI**

- Atidzīai perskaitykite Vartotojo instrukciju ir išsaugokite ją tolimesniam naudojimui.
- Prieš pirmąjį naudojimą patikrinkite, ar ant lipduko nurodytos gaminio techninės charakteristikos atitinka elektros tinklo parametrus.

- Prietaisą naudokite tik buitiniams tikslams laikydamiesi Vartotojo instrukcijos sąlygų. Prietaisas nėra skirtas pramoniniam naudojimui.
- Naudokite prietaisą tik patalpose.
- Prieš valydami prietaisą bei jo nesinaudodami visada išjunkite jį iš elektros tinklo.
- Nenardinkite prietaiso į vandenį bei kitus skysčius, nes elektros srovė gali Jus nutrenkti arba prietaisas gali užsiliepsnoti.
- Naudodamiesi prietaisu vonios kambaryje, iškart išjunkite jį iš elektros tinklo baigę jo naudotis, nes vanduo kelia pavojų net tada, kai prietaisas yra išjungtas.
- Prietaisas nėra skirtas naudotis žmonėms (įskaitant vaikus), turintiems sumažėjusias fizines, jausmines ar protines galias; arba jie neturi patirties ar žinių, kai asmuo, atsakingas už tokių žmonių saugumą, nekontroliuoja ar neinstruktuoja jų, kaip naudotis šiuo prietaisu.
- Vaikus būtina kontroliuoti, kad jie nežaistų šiuo prietaisu.
- Jei pažeistas maitinimo laidas, norėdami išvengti pavojaus, jį turi pakeisti gamintojas arba atestuotas techninės priežiūros centras, ar kvalifikuotas specialistas.
- Norėdami papildomai apsaugoti prietaisą, galite įmontuoti į vonios kambario elektros grandinę apsauginio išjungimo įrenginį (AI), turintį nominalią suveikimo elektros srovę, neviršijančią 30 mA; šiam veiksmui atlikti kreipkitės konsultacijos į specialistą.
- Neleiskite vaikams naudotis prietaisu.
- Nepalikite įjungto prietaiso be priežiūros.
- Nenaudokite neįeinančių į prietaiso komplektą reikmenų.
- Nenaudokite prietaiso, jei jo elektros laidas ir/arba šakutė buvo pažeisti. Remontuoti prietaisą galima tik autorizuotame Serviso centre.
- Nebandykite savarankiškai taisyti prietaiso. Atsiradus nesklandumams kreipkitės į artimiausią Serviso centrą.
- Norėdami išvengti nudegimų, nelieskite šildymo elementų.

DĒMESIO:

- Būkite atsargūs, veikdamas prietaisas labai įkaista.
- Prieš pradėdami garbanoti plaukus, būtinai juos išdžiovinkite.
- Jeigu gaminys kai kurį laiką buvo laikomas žemesnėje nei 0 °C temperatūroje, prieš įjungdami prietaisą palaikykite jį kambario temperatūroje ne mažiau kaip 2 valandas
- Gamintojas pasilieka teisę be atskiro perspėjimo nežymiai keisti įrenginio konstrukciją išsaugant jo saugumą, funkcionalumą bei esmines savybes.

DĒMESIO:

- Jeigu prietaisas yra įjungtas į elektros tinklą arba buvo ką tik išjungtas, nedėkite jo ant neapsaugoto paviršiaus arba elektros maitinimo laido.
- Prietaisą galima naudoti tik ant švarių sausų plaukų arba ant rankšluosčiu išdžiovintų plaukų.



UZMANĪBU! Neizmantojot ierīci vannas istabu, baseinu un citu ūdenstilpņu tuvumā.

DARBĪBA

- Pilnībā iztīniet barošanas vadu.

- Pievienojiet ierīci elektrotīklam, ieslēgsies darbības gaismas indikators. Pēc dažām minūtēm matu veidošanas ierīce iesils.
- Izmantojiet temperatūras pārslēgšanas pogas, lai uzstādītu vajadzīgo temperatūru (120 un 200 °C intervālā).
- Vienlaikus temperatūras indikators rādīs izvēlēto lielumu.

IZTAISNOŠANA

- Matu iztaisnošanai pārbīdīet pogu pa kreisi uz "iztaisnošana" (straight), iespiediet matus starp plāksnēm un pavelciet no saknēm līdz galiem 2-4 reizes.

CIRTOŠANA

- Matu cirtošanai pārbīdīet pogu pa labi uz "cirtošana" (curl).
- Sadaliet matus nelielās šķipsnās un uztiniet tās uz lokšķērēm, izmantojot spaili.
- Lai panāktu labāku rezultātu, pārbaudiet, vai mati zem spaiļes ir labi uztīti, vai pareizi ir izvēlēts cirtas ieviešanas virziens.
- Uztiniet matus līdz tai vietai, no kuras, pēc jūsu domām, ir jāsākas cirtām.
- Paturiet lokšķēres dažas sekundes, un pēc tam, lai tās izņemtu, piespiediet spaiļes sviru. Izņemiet lokšķēres no matiem.
- Lai piefiksētu cirtu, pagaidiet, kamēr mati atdzisīs un tikai pēc tam izķemmējiet tos ar ķemmi vai matu suku.
- Lai cirtas izskatītos dabiski, uzbūziniet tās ar pirkstiem pēc tam, kad mati atdzisuši.
- Pēc cirtošanas beigām atvienojiet ierīci no elektrotīkla.

UZMANĪBU! NAV pieļaujama nepārtraukta ierīces darbība vairāk par 15-20 minūtēm!

TĪRĪŠANA UN KOPŠANA

- Pirms ierīces tīrīšanas atslēdziet to no elektrotīkla un ļaujiet tai pilnīgi atdzist.
- Neizmantojiet abrazīvus tīrīšanas līdzekļus.

GLABĀŠANA

- Ļaujiet ierīcei pilnībā atdzist un pārlicināties, ka tā nav mitra.
- Lai nesabojātu elektro vadu neuztiniet to uz ierīces korpusa.
- Glabājiet ierīci vēsā, sausā vietā.

VARTOTOJO INSTRUKCIJA

SAUGUMO PRIEMONĒS

- Atidzīai perskaitykite Vartotojo instrukciju ir išsaugokite ją tolimesniam naudojimui.
- Prieš pirmąjį naudojimą patikrinkite, ar ant lipduko nurodytos gaminio techninės charakteristikos atitinka elektros tinklo parametrus.
- Prietaisą naudokite tik buitiniams tikslams laikydamiesi Vartotojo instrukcijos sąlygų. Prietaisas nėra skirtas pramoniniam naudojimui.
- Naudokite prietaisą tik patalpose.
- Prieš valydami prietaisą bei jo nesinaudodami visada išjunkite jį iš elektros tinklo.
- Nenardinkite prietaiso į vandenį bei kitus skysčius, nes elektros srovė gali Jus nutrenkti arba prietaisas gali užsiliepsnoti.
- Naudodamiesi prietaisu vonios kambaryje, iškart išjunkite jį iš elektros tinklo baigę jo naudotis, nes vanduo kelia pavojų net tada, kai prietaisas yra išjungtas.

- Norėdami papildomai apsaugoti prietaisą, galite įmontuoti į vonios kambario elektros grandinę apsauginio išjungimo įrenginį (AI), turintį nominalią suveikimo elektros srovę, neviršijančią 30 mA; šiam veiksmui atlikti kreipkitės konsultacijos į specialistą.
- Neleiskite vaikams naudotis prietaisu.
- Nepalikite įjungto prietaiso be priežiūros.
- Nenaudokite neįeinančių į prietaiso komplektą reikmenų.
- Barošanas vada bojājuma gadījumā tā nomaiņa, drošības pēc, jāuztic ražotājam vai tā pilnvarotam servisa centram, vai arī analogiskam kvalificētam personālam.
- Norėdami išvengti nudegimų, nelieskite šildymo elementų.
- Gamintojas pasilieka teisę be atskiuro perspėjimo nežymiai keisti įrenginio konstrukciją išsaugant jo saugumą, funkcionalumą bei esmines savybes.

DĒMESIO:

- Pasirūpinkite, kad į ortakių angas nepatektų plaukai, dulkės arba pūkai.
- Neuždenkite įeinančias ir išeinančias ortakių angas, nes kitaip variklis ir šildymo elementai gali sudegti.
- Neuždenkite įeinančias ir išeinančias ortakių angas, nes kitaip variklis ir šildymo elementai gali sudegti.



DĒMESIO! Nenaudokite prietaiso vonios kambaryje, baseine bei šalia kitų vandens šaltinių. Naudodamiesi

BŪKITE ATSARGŪSVEIKIMAS

- Pilnai išvyniokite maitinimo laidą.
- Įjunkite prietaisą į elektros tinklą – turi įsižiebtį veikimo šviesos indikatorius. Po kelių minučių plaukų žnyplės įkais.
- Norėdami nustatyti reikiamą temperatūrą (nuo 120 iki 200 °C), naudokite temperatūros perjungimo mygtukus
- Temperatūros perjungimo metu temperatūros indikatoriuje įsižiebs pasirinkta reikšmė.

TIESINIMAS

- Norėdami ištiesinti plaukus, pastumkite iš kairės esantį „tiesinimo“ mygtuką (straight), užspauskite plaukus tarp žnyplių ir prabaukite nuo šaknų iki galiukų 2-4 kartus.

GARBANOJIMAS

- Norėdami sugarbanoti plaukus, pastumkite iš dešinės esantį „garbanojimo“ mygtuką (curl).
- Paskirstykite plaukus nedidelėmis sruogomis ir užvyniokite jas ant žnyplių, naudodami gnybtą.
- Geresniam rezultatui pasiekti patikrinkite, ar gerai užvyniojote plaukus po gnybtu, ar teisingai pasirinkote sruogų sušukavimo kryptį.
- Užvyniokite plaukus iki tos vietos, iš kur, jūsų manymu, turi prasidėti garbanos.
- Palaikykite žnyplės keletą sekundžių. Norėdami atlaisvinti plaukus, paspauskite gnybto svirtį. Ištraukite žnyplės iš plaukų.
- Norėdami užfiksuoti sruogą, palaukite kol plaukai atvės ir tik po to sušukuokite juos šukomis arba šepečiu.
- Natūraliai sruogų išvaizdai pasiekti palaukite kol plaukai atvės ir pašiaukite juos pirštais.
- Baigę garbanoti plaukus išjunkite prietaisą iš elektros tinklo.

DĚMESIO! Draudžiama naudoti prietaisą be pertraukos ilgiau kaip 15-20 minučių!

VALYMAS IR PRIEŽIŪRA

- Prieš valydami prietaisą išjunkite jį iš elektros tinklo ir leiskite jam visiškai atvėsti.
- Nenaudokite šveitimo valymo priemonių.

SAUGOJIMAS

- Leiskite prietaisui visiškai atvėsti, ir įsitikinkite, kad jo korpusas yra sausas.
- Nevyniokite laido aplink korpusą, nes taip galite jį pažeisti.
- Laikykite prietaisą vėsioje sausoje vietoje.

HASZNALATI UTASÍTÁS

FONTOS BIZTONSÁGI INTÉZKEDÉSEK

- Figyelmesen olvassa el az adott Használati utasítást és őrizze meg azt, mint tájékoztató anyagot.
- A készülék első használata előtt, ellenőrizze egyeznek-e a címkén megjelölt műszaki adatok az elektromos hálózat adataival.
- Csak otthoni használatra, ne használja nagyüzemi célra.
- Szabadban használni tilos!
- Használaton kívül, illetve tisztítás előtt mindig áramtalanítsa a készüléket.
- Áramütés elkerülése érdekében ne merítse a készüléket vízbe, vagy egyéb folyadékba.
- A készülék fürdőszobában való használata esetén áramtalanítsa a készüléket nyomban használata után, mivel a víz közelsége veszélyt jelenthet kikapcsolt készüléknél is.
- Ne használják a készüléket fizikai-, érzelmi-, illetve szellemi fogyatékos személyek, vagy tapasztalattal, elegendő tudással nem rendelkező személyek (beleértve a gyerekeket) felügyelet nélkül, vagy ha nem kaptak a készülék használatával kapcsolatos instrukciót a biztonságukért felelős személytől.
- A készülékkel való játszás elkerülése érdekében tartsa a gyermekeket felügyelet alatt.
- A vezeték meghibásodása esetén - veszély elkerülése érdekében – annak cseréjét végeztesse a gyártóval vagy a gyártó által meghatalmazott szervizvel ill. szakemberrel.
- Kiegészítő védőintézkedésként célszerű max. 30 mA névleges áramnál működő lekapcsoló-készülék telepítése a fürdőszoba tápáramkörébe. Telepítéskor forduljon szakértőhöz.
- Gyermekek ne használják a készüléket.
- Ne hagyja bekapcsolva a készüléket felügyelet nélkül.
- Ne használjon készlethez nem tartozó tartozékot.
- Ne használja a készüléket károsodott vezetékkel.
- Ne próbálja egyedül javítani a készüléket, cserélni az alkatrészeket. Forduljon a közeli szervizbe.
- Égési sérülések elkerülése érdekében ne érjen a melegítőelemekhez.

FIGYELEM:

- Legyen óvatos, működés közben a készülék erősen melegszik.
- Csavarás előtt okvetlenül szárítsa meg a haját.
- Amennyiben a készüléket valamennyi ideig 0 °C–nál tárolták, bekapcsolása előtt legalább 2 órán belül tartsa szobahőmérsékleten.
- A gyártónak jogában áll értesítés nélkül másodrendű módosításokat végezni a készülék

szerkezetében, melyek alapvetően nem befolyásolják a készülék biztonságát, működőképességét, funkcionalitását.

FIGYELEM:

- Legyen óvatos, a készülék működés közben nagyon melegszik.
- A készüléket csak tiszta, száraz, vagy kendővel alaposan megtörölt hajon használja.



FIGYELEM! Ne használja a készüléket fürdőszoba, uszoda, és egyéb víztárolók közelében.

MŰKÖDÉS

- Tekerje ki teljesen a vezetékét.
- Csatlakoztassa a készüléket az elektromos hálózathoz, közben ki kell gyúlnia a működési égőnek. Néhány perc múlva a csipesz felmelegszik.
- A szükséges hőmérséklet beállítása céljából használja a hőmérsékletváltó gombokat (120 és 200 °C határ között).
- Közben a hőmérséklet-égőn megjelenik a kiválasztott érték.

KIEGYENESÍTÉS

- Kiegyenesítés céljából mozdítsa el a baloldali „kiegyenesítés” (straight) gombot, szorítsa be a hajtincset a lemezek közt, és húzza végig a készüléket 2-4-szer a gyökerektől a hajvégekig.

GÖNDÖRÍTÉS

- Göndörítés céljából mozdítsa el a jobboldali „göndörítés” (curl) gombot.
- Válassza szét a haját közepes méretű hajtincsekre, és a csipetítő segítségével csavarja őket rá a csipeszre.
- Jobb eredmény elérése érdekében ellenőrizze, hogy jól rá van-e csavarva a hajtincs a csipetítő alatt és helyesen választotta-e ki a hajtincs berakásának irányát.
- Csavarja fel a hajtincset addig a helyig, ahonnan – véleménye szerint – a hajfürtnek kezdődnie kell.
- Néhány másodpercig tartsa haján a hajsütőt, aztán nyomja meg a csipetítőkart és húzza ki a hajfürtből. Távolítsa el a sütővasat hajától.
- A hajfürt rögzítése céljából várja meg, amíg a haj lehül, és csak ezután fésülje meg fésűvel vagy kefével.
- Amennyiben hajfürtjeinek természetes külsőt kíván biztosítani, ujjával válassza szét azokat, miután a haj már lehült.
- A göndörítés befejeztével áramtalanítsa a készüléket.

FIGYELEM! NE működtesse a készüléket szünet nélkül 15-20 percnél tovább!

TISZTÍTÁS ÉS KARBANTARTÁS

- Tisztítás előtt áramtalanítsa a készüléket, és hagyja teljesen kihűlni azt.
- Ne használjon súrolószert.

TÁROLÁS

- Hagyja teljesen kihűlni a készüléket, és győződjön meg, hogy a készülékház nem nedves.
- A vezeték károsodása elkerülése érdekében ne tekerje azt a készülékház köré.
- Száraz, hűvös helyen tárolja a készüléket.

ЖАБДЫҚ НҰСҚАУЫ ҚАУІПСІЗДІК ШАРАЛАРЫ

- Қолдану нұсқауын ықыласпен оқып шығыңыз және оны анықтамалық материал ретінде сақтаңыз.
- Алғашқы қосудың алдында бұйымның техникалық сипаттамасының жапсырмадағы, электр жүйесінде көрсетілген параметрлеріне сәйкестігін тексеріңіз.
- Осы Пайдалану нұсқауына сәйкес тек қана тұрмыстық мақсаттарда қолданылады. Аспап өнеркәсіптік қолдануға арналмаған.
- Жайдан тыс қолданылмайды.
- Жабдықты тазалаудың алдында не ол қолданылмаса әрқашан лектр жүйесінен сөндіріп тастаңыз.
- Электр тоғының ұруына және жануға тап болмау үшін, құралды суға немесе басқа сұйықтықтарға батырмаңыз.
- Құрылғыны ванна бөлмесінде пайдаланған кезде пайдаланудан кейін оны желіден ажырату қажет, себебі судың жақын болуы, тіпті аспап ажыратулы тұрған кезде де қауіп тудырады.
- Дене, жүйке не болмаса ақыл-ой кемістігі бар, немесе осы құрылғыны қауіпсіз пайдалану үшін тәжірибесі мен білімі жеткіліксіз адамдардың (соның ішінде балалардың) қауіпсіздігі үшін жауап беретін адам қадағаламаса немесе құрылғыны пайдалану бойынша нұсқау бермесе, олардың бұл құрылғыны қолдануына болмайды.
- Балалар құрылғымен ойнамауы үшін оларды үнемі қадағалап отыру керек.
- Қуат сымы бүлінген жағдайда, қатерден аулақ болу үшін оны ауыстыруды өндіруші немесе ол уәкілеттік берген сервис орталығы немесе соған ұқсас білікті қызметкерлер іске асыруға тиіс.
- Қосымша қорғаныш үшін ванна бөлмесінің қорек тізбегіне 30 мА аспайтын іске қосылудың номиналды тогы бар қорғаныш ажырату құрылғысын (ҚАҚ) орнатқан дұрыс, орнатқанда кеңес алу үшін маманға жүгінген жөн.
- Аспаппен ойнауға балаларға рұқсат бермеңіз.
- Қосылған құралды қараусыз қалдырмаңыз.
- Бересі жинаққа енгізілмеген керек-жарақтармен қолданбаңыз.
- Қоректену бауы зақымдалған аспапы қолданбаңыз.
- Құрылғыны өз бетіңізше жөндеуге талпынбаңыз. Олқылықтар пайда болса жақын арадағы сервис орталығына апарыңыз.
- Күйіктердің алу құтылуына жылытқыш элементтерге тиемеңіздер.

HAZAP:

- Сақ болыңыздар, жұмыс уақытына құрал қатты қыздырылады.
- Бұйралаудың алдында шаштарды міндетті түрде кептіріңіз.
- Егер бұйым біршама уақыт 0°C-тан төмен температурада тұрса, іске қосар алдында оны кем дегенде 2 сағат бөлме температурасында ұстау керек.
- Өндіруші бұйымның қауіпсіздігіне, жұмыс өнімділігі мен жұмыс мүмкіндіктеріне түбегейлі әсер етпейтін болмашы өзгерістерді оның

құрылмасына қосымша ескертпестен енгізу құқығын өзінде қалдырады.

ЕСКЕРТУ:

- Абай болыңыз, жұмыс істеп тұрғанда аспап қатты қызып кетеді!
- Аспапты тек таза құрғақ шашқа немесе сүлгімен сорғытылған шашқа ғана қолдану керек.



ЕСКЕРТУ! Аспапты жуынатын бөлмелерге, бассейндерге және ішінде суы бар басқа ыдыстарға жақын жерде пайдалануға болмайды

ЖҰМЫСЫ

- Қуат сымын түгелдей жазыңыз.
 - Аспапты электр желісіне қосыңыз, бұл орайда жұмыс индикатор шамы жануға тиіс. Бірнеше минуттан кейін шаш қысқаш қызады.
 - Қажетті температураны орнату үшін температураны (120 мен 200 оС аралығында) ауыстыру түймешігін пайдаланыңыз.
 - Бұл орайда температура индикаторында таңдалған мән жарықтанады.
- ### ТІКТЕУ
- Шашты тіктеу үшін сол жақтағы «тіктеу» (straight) түймешігін жылжытып, шашыңызды табақшалардың арасына қысыңыз да, түбінен ұшына дейін 2-4 рет тартып өткізіңіз.
- ### БҰЙРАЛАУ
- Бұйралау үшін сол жақтағы “бұйралау” (curl) түймешігін жылжытыңыз.
 - Шашыңызды шағын тұлымдарға бөліңіз де, қысқышты пайдаланып, шаш қысқашқа айналдыра ораңыз.
 - Жақсы нәтижеге жету үшін қысқыштың астындағы шаштың дұрыс оралғанын, тұлымды жатқызу бағытының дұрыс таңдалғанын тексеріңіз.
 - Өзіңіздің ойыңызша тұлымдар басталуға тиіс жерге дейін шашыңызды ораңыз.
 - Шаш бұйралағышты бірнеше секунд ұстаңыз, содан кейін оны алып шығу үшін қысқыш тетігін басыңыз. Шаш бұйралағышты шашыңыздан алыңыз.
 - Тұлымды бекіту үшін шашыңыз суығанша күтіңіз, тек содан кейін ғана оны тарақпен немесе шөткемен тараңыз.
 - Тұлымдарға табиғи түр беру үшін, олар суығаннан кейін саусақтарыңызбен қопсытып жіберіңіз.
 - Бұйралауды аяқтағаннан кейін аспапты электр желісінен ажыратыңыз.

ЕСКЕРТУ! Аспаптың 15-20 минуттан артық үздіксіз жұмыс істеуіне жол берілмейді!

ТАЗАЛАУ ЖӘНЕ КҮТІМ

- Тазалаудың алдында электр жүйесінен аспапты сөндіріп тастаңыз.
- Қайрақты тазартушы заттарды қолданбаңыз.

САҚТАУ

- Аспапты толық суындырыңыз және тұлғаның дымқыл емесіне көз жеткізіңіз.
- Қоректену бауына зақымдамау үшін, оны тұлғаға орамаңыз.
- Аспапты салқын, құрғақ орында сақтаңыз.

SK NÁVOD NA POUŽÍVANIE BEZPEČNOSTNÉ OPATRENIA

- Аспапты салқын, құрғақ орында сақтаңыз.
- Pozorne prečítajte Návod na používanie.
- Pred prvým používaním skontrolujte, či zodpovedajú technické charakteristiky výrobku, ktoré sú uvedené na štítku, parametrom elektrickej siete.
- Používajte len v domácnosti v súlade s týmto návodom na používanie. Spotrebič nie je určený na používanie v priemyselnej výrobe.
- Neskúšajte samostatne opravovať spotrebič. Pri poškodení spotrebiča kontaktujte najbližšie servisné centrum.
- Pre zamedzenie rizika popálenín nesiahajte na tepelné telesá. Buďte opatrní, počas prevádzky sa spotrebič veľmi zahrieva. Usušte vlasy pred používaním spotrebiča.
- Vždy odpájajte spotrebič od elektrickej siete pred čistením alebo v prípade, že spotrebič nepoužívate.
- Pre zamedzenie úrazu elektrickým prúdom alebo nebezpečenstva požiaru neponárajte spotrebič do vody ani do iných tekutín.
- Nepoužívajte tento výrobok v blízkosti kúpeľne, sprchy, bazénu alebo okolo vody.
- Pri používaní spotrebiča v kúpeľni treba ho odpojiť d elektrickej siete hneď po používaní, lebo blízkosť vody hrozí nebezpečenstvom aj vtedy, ak je spotrebič vypnutý.
- Pre dodatočnou ochranu je veľmi praktické, nastaviť si systém ochranného vypnutia c nominálnym prúdom maximálne 30 mA, v napájacej reťaze kúpeľne; počas montáže sa treba konzultovať s odborníkom.
- Spotrebič nie je určený na používanie osobami (vrátane detí) s fyzickým, psychickým alebo mentálnym handicapom, pokiaľ nemajú skúsenosti alebo vedomosti, ak nie sú kontrolované alebo neboli inštruované o používaní spotrebiča osobou, ktorá je zodpovedná za ich bezpečnosť.
- Dbajte na deti, aby sa nesmeli hrať so spotrebičom.
- Nenechávajte zapnutý spotrebič bez dozoru.
- Nepoužívajte príslušenstvo, ktoré nie je súčasťou dodávky.
- Zákaz používania spotrebiče s pokazeným napájacím káblom a/alebo zásuvkou. Pre zamedzenie nebezpečenstva musíte pokazený kábel vymeniť v autorizovanom servisnom centre.
- Neskúšajte samostatne opravovať spotrebič. Pri poškodení spotrebiča kontaktujte najbližšie servisné centrum.
- Nesiahajte na tepelné teleso, v opačnom prípade hrozí nebezpečenstvo dostať popáleninu.
- Ak výrobok určitú dobu bol pri teplotách pod 0 ° C, pred zapnutím je potrebné ho nechať pri izbovej teplote po dobu najmenej 2 hodiny.
- Výrobca si vyhradzuje právo bez dodatočného oznámenia vykonávať menšie zmeny na konštrukcii výrobku, ktoré značne neovplyvnia bezpečnosť jeho používania, prevádzkyschopnosť ani funkčnosť.
- UPOZORNENIE:

- Buďte opatrní: počas práce sa spotrebič veľmi zahrieva.
 - Pred používaním fénu dobre vysušte vlasy.
-  **UPOZORNENIE!** Nepoužívajte spotrebič pri kúpeľniach, bazénoch alebo iných nádob s vodou.

PREVÁDZKA

- Úplne rozmotajte napájaniu šnúru.
- Pripojte spotrebič do elektrickej siete, pri tom sa má rozsvietiť svetelný indikátor. O niekoľko minút sa ondulovačka zahreje.
- Používajte prepínače teploty pre nastavenie potrebné teploty (medzi 120 a 200 oC).
- Pri tom sa na indikátore objaví označenie zvolenej teploty.

NAROVNANIE VLASOV

- Pre narovnanie vlasov posuňte ľavé tlačidlo «narovnanie» (straight), upnite prameň vlasov medzi príslušnými nastávcami a pretiahnite koreňov do koncov 2-4 krát.

ZVLNENIE VLASOV

- Pre onduláciu posuňte pravé tlačidlo “ondulácia” (curl).
- Rozdeľte vlasy do malých prameňov a navíjajte ich na ondulovačku, používajte čeľuste.
- Pre najlepší výsledok skontrolujte, či sú vlasy dobre navinuté a či správny smer navinutia ste zvolili.
- Navíjajte vlasy do miesta, odkiaľ by podľa Vášho názoru mali začať lokne.
- Nechajte vlasy na ondulovačke na niekoľko sekúnd a potom stlačte páku čeľustí a uvoľnite vlasy. Zoberte ondulovačku od vlasov.
- Pre fixáciu lokne počkajte, kým vlasy nevychladnú, a len potom ich rozčešte kefou alebo hrebeňom.
- Pre prirodzený výzor vlasov po vychladnutí rozdeľte ich prstami.
- Po ukončení práce vypnite spotrebič a odpojte ho od elektrickej siete.

UPOZORNENIE! Nepoužívajte prístroj nepretržite dlhšie ako 15-20 minút!

ČISTENIE A ÚDRŽBA

- Pred čistením odpojte spotrebič od elektrickej siete a nechajte ho, aby vychladol.
- Nepoužívajte brúsne umývacie prostriedky.

UCHOVÁVANIE

- Nechajte spotrebič, aby vychladol a skontrolujte, či nie je vlhký.
 - Aby sa šnúra nepoškodila, omotajte ju okolo telesa spotrebiča.
- Uchovávajte spotrebič v suchom a chladnom mieste.