

## INSTRUCTION MANUAL РУКОВОДСТВО ПО ЭКСПЛУАТАЦИИ ІНСТРУКЦІЯ З ЕКСПЛУАТАЦІЇ

GB	MASSAGER	4
RUS	МАССАЖЕР	5
CZ	MASÁŽNÍ PŘÍSTROJ	6
BG	УРЕД ЗА МАСАЖ	7
UA	МАСАЖЕР	9
SCG	МАСЕР	10
EST	MASSAAŽIAPARAAT	11
LV	MASĀŽAS APARĀTS	12
LT	MASAŽUOKLIS	14
H	MASSÁZSŐR	15
KZ	УҚАЛАҒЫШ	16
SL	MASER	17

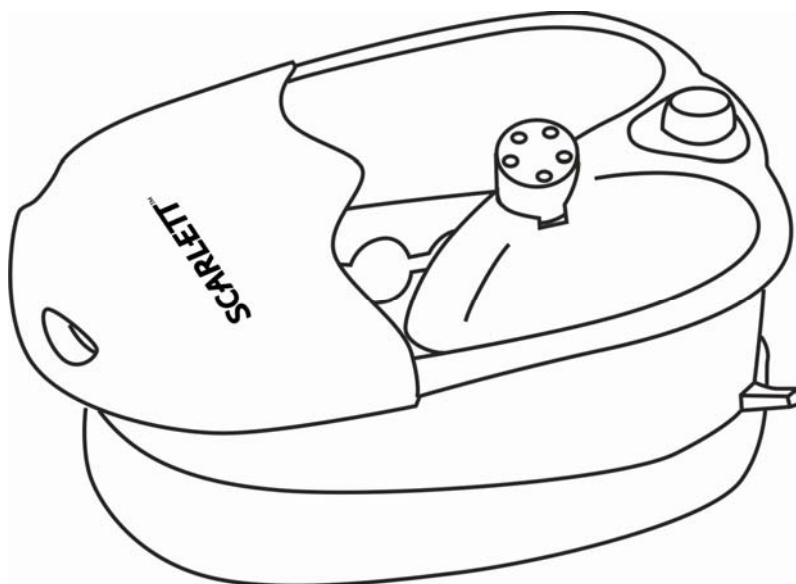

[www.scarlett.ru](http://www.scarlett.ru)



АЯ46



010

**GB DESCRIPTION**

1. Housing
2. Operation mode switch
3. 22 air jets
4. Rolling balls
5. Brush
6. Pumice stone
7. Transparent anti-splash lid
8. Drain spout
9. Foot massage rollers

**CZ POPIS**

1. Těleso přístroje
2. Přepínač provozních režimů
3. 22 vzduchových otvorů
4. Masážní kulička
5. Kartáček
6. Pemza
7. Transparentního anti-splash víkem
8. Otvor pro snadný odtok vody
9. Masážní kolečka na chodidla

**UA ОПИС**

1. Корпус
2. Перемикач режимів роботи
3. 22 відтулин для повітря
4. Масажна кулька
5. Щітка
6. Пемза
7. Прозорі анти-сплеск кришкою
8. Отвори для зручності зливу води
9. Масажні ролики для ступнів ніг

**EST KIRJELDUS**

1. Seadme korpus
2. Tõõrežiimide lüliti
3. 22 õhuava masseerimispinnas
4. Masseerimiskuulike
5. Võsa
6. Pimsskivi
7. Läbipaistvad anti-splash kaas
8. Dreenimisotsik
9. Massaažirullid jalataldadele

**LT APRAŠYMAS**

1. Prietaiso korpusas
2. Veikimo režimų jungiklis
3. 22 skylių orui
4. Masažo rutuliukai
5. Valyti
6. Pemza
7. Pārredzamu anti-šļakatu vāks
8. Angos, skirtos vandeniui išpilti
9. Kojų pėdų masažo rutuliukai

**RUS УСТРОЙСТВО ИЗДЕЛИЯ**

1. Корпус прибора
2. Переключатель режимов работы
3. 22 отверстий для воздуха
4. Массажные шарики
5. Щетка
6. Пемза
7. Прозрачная крышка для защиты от брызг
8. Отверстия для удобства слива воды
9. Массажные ролики для ступней ног

**BG ОПИСАНИЕ**

1. Корпус на уреда
2. Превключвател на режими на работа
3. 22 въздушни отвора
4. Масажно топче
5. Четка
6. Пемза
7. Прозрачен капак против пръскане
8. Отвори за удобно изливане на водата
9. Масажни топчета за стъпалата

**SCG ОПИС**

1. Кутија уређаја
2. Мењач режима рада
3. 22 ваздушних отвора
4. Масажна куглица
5. Четка
6. Пловућац
7. Транспарентно против прскања поклопац
8. Оцедите одводну цев
9. Kuglice za masažu stopala

**LV APRAKSTS**

1. Ierīces korpus
2. Darba režīmu slēdzis
3. 22 gaisa spraugas
4. Masēšanas lodīte
5. Suka
6. Pumeks
7. Skaidri anti-splash dangtis
8. Atveres ūdens izliešanas ērtumam
9. Masāžas rullīši kāju pēdām

**H LEÍRÁS**

1. Készülékház
2. Üzem mód kapcsoló
3. 22 légnyílás biztosítja
4. Masszírozó golyó
5. Kefe
6. Tufa
7. Átlátszó anti-splash fedél
8. Ocijedite odvodnu cijev
9. Masszírozó talpgörgők

## SL STAVBA VYROBKU

## KZ СИПАТТАМА

- |   |  |
|---|--|
| 1. Құрал тұлғасы                            | 1. Teleso spotrebiča                       |
| 2. Жұмыс тәртіптерінің ауыстырып қосқышы    | 2. Prepínač režimov                        |
| 3. 22 тесік босаңсытатын                    | 3. 22 vzduchové otvory                     |
| 4. Уқалауыш түйіршік                        | 4. Masážne guličky                         |
| 5. Абонементтік карточка                    | 5. Kefka                                   |
| 6. Көбіктас                                 | 6. Pemza                                   |
| 7. Қақпақ                                   | 7. Priehľadné ochranné veko proti kropajom |
| 8. Су төгуге ыңғайлы жасалған саңылаулар    | 8. Vypúšťací otvor                         |
| 9. Аяқ басына арналған массаждық аунақшалар | 9. Masážne valčeky na nohy                 |

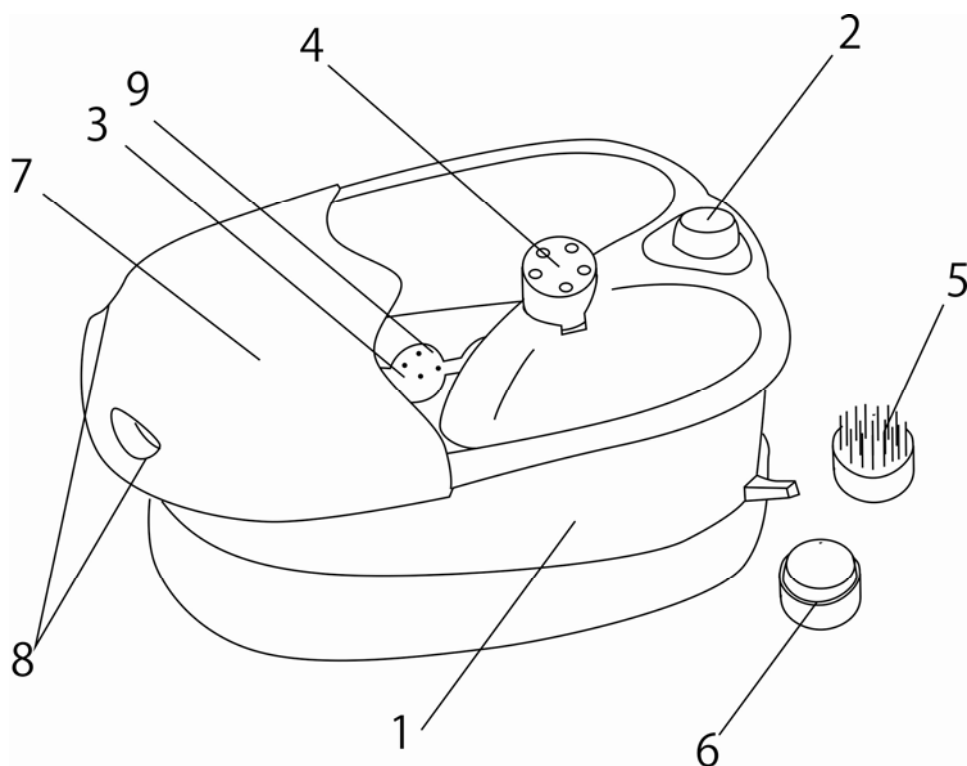

~220-240V/ 50 Hz Класс защиты II	85W	1.90/2.1kg	<div style="text-align: right;">mm</div>
-------------------------------------	-----	------------	--

## **GB** INSTRUCTION MANUAL

### **IMPORTANT SAFEGUARDS**

- Please read this instruction manual carefully before use and keep in a safe place for future reference.
- Before the first connecting of the appliance check that voltage indicated on the rating label corresponds to the mains voltage in your home.
- For home use only. Do not use for industrial purposes. Do not use the appliance for any other purposes than described in this instruction manual.
- Do not use outdoors.
- Always unplug the appliance from the power supply before cleaning and when not in use.
- To prevent risk of electric shock and fire, do not immerse the appliance in water or any other liquids. If it has happened **DO NOT TOUCH** the appliance, unplug it immediately and check in a service center.
- Do not take this product to a bathroom or use near water.
- This appliance is not intended for use by persons (including children) with reduced physical, sensory or mental capabilities, or lack of experience and knowledge, unless they have been given supervision or instruction concerning use of the appliances by a person responsible for their safety.
- Children should be supervised to ensure that they do not play with the appliance.
- Do not leave the appliance switched on when not in use.
- Do not use other attachments than those supplied.
- Do not operate after malfunction or cord damage.
- Do not attempt to repair, adjust or replace parts in the appliance. Check and repair the malfunctioning appliance in the nearest service center only.
- Keep the cord away from sharp edges and hot surfaces.
- Do not place or store the appliance where it can fall or be pulled into a tub or sink.
- Do not pull, twist, or wrap the power cord around the appliance.
- The massager is designed for intermittent use: it can be applied without interruption not longer than **10** minutes, then the motor must be allowed to cool.
- Do not use the massager if you are pregnant, or suffer from thrombosis, open wounds, broken skin and varicose veins. Consult your doctor first.
- Do not attempt to plug in or unplug the unit while feet are in water.
- Do not stand up or place any objects in the unit, use it only when you are sitting.
- Immediately interrupt procedure if you feel discomfort, or if any pain or irritation results; never use for swollen or inflamed feet, or if feet have any skin eruptions. First, obligatory consult your physician.
- If a unit is leaking, the device can not be used.
- **DO NOT PLUG THE DEVICE IN THE SOCKET IF YOUR FEET ARE INSIDE THE MESSAGE TUB.**
- If the product has been exposed to temperatures below 0°C for some time it should be kept at room temperature for at least 2 hours before turning it on.
- The manufacturer reserves the right to introduce minor changes into the product design without prior notice, unless such changes influence significantly the product safety, performance, and functions.

### **GENERAL INSTRUCTIONS**

- Ergonomically designed rubber feet with massage pads and nodes for acupressure. You can easily control their effectiveness by simply pressing down lightly or letting up the pressure with your feet.
- Foot massager bath at regular intervals can improve blood circulation in the feet and indirectly in the entire leg area as well.
- Temperature-controlled full-length heaters under each of footrests maintain the desired temperature.
- There are 22 air jets that provide a relaxing warm bubble bath for your feet.

### **MESSAGE**

- Place the massager on even surface. Special rubber legs will prevent the device from sliding.
- Before plugging the massager into the socket fill the massager with warm water; the water level should not exceed the MAX mark on the inner surface of the device.
- Pour the water which was previously heated to the needed temperature; the water level should not exceed the max mark on the inner surface of the device. The built-in heating element will only maintain the water temperature, and it will not heat the water.
- Make sure that the motor is off before plugging the device into the socket. The mode switch should be in OFF position.
- Select one of the three massage tips (massage ball, brush or pumice) and set it in the middle part of the massager.
- Use the massage ball for the effective stimulation and the point massage of the feet.
- Use the pumice to remove rough skin by means of mechanical rub.
- Use the brush for polishing the soles of the feet.
- You may insert the massage rolls by inserting their bearings in the corresponding slots inside the tub. The roller massage exhibits therapeutic and relaxing effect and helps recuperate tired feet.

### **DO NOT PLUG THE DEVICE IN THE SOCKET IF YOUR FEET ARE INSIDE THE MESSAGE TUB.**

- Place the feet inside the message tub and use the switch to select the operating mode:

**MASSAGE IN COLD WATER/WATERLESS MASSAGE**

- Place the mode switch to Massage position. This regime also allows for regular feet massage without water.

**MASSAGE IN WARM WATER**

- For massage in warm water and for bubble bath pour some warm water in the massage tub and set the mode switch to Heat+Massage+Bubbles position.
- The built-in heating element will keep the water warm.

**DO NOT STAND ON THE UNIT.****CLEAN AND CARE**

- Switch the appliance off and ensure that the massager has completely cooled.
- Do not use hard abrasives or cleaners.
- Attachments may be cleaned in soapy water
- After using, simply rinse out with water. Never immerse the entire unit into water. You can wipe off all surfaces with a cloth dampened with water and a mild detergent, then rinse and dry.

**STORAGE**

- Be sure that the appliance is unplugged and cooled down.
- Complete instructions of section CLEAN AND CARE
- Keep the appliance in a cool, dry place.

**RUS РУКОВОДСТВО ПО ЭКСПЛУАТАЦИИ  
МЕРЫ БЕЗОПАСНОСТИ**

- Внимательно прочитайте Руководство по эксплуатации и сохраните его в качестве справочного материала.
- Перед первоначальным включением проверьте, соответствуют ли технические характеристики, указанные на изделии, параметрам электросети.
- Использовать только в бытовых целях в соответствии с данным Руководством по эксплуатации. Прибор не предназначен для промышленного применения.
- Не использовать вне помещений.
- Всегда отключайте устройство от электросети перед очисткой, или если Вы его не используете.
- Во избежание поражения электрическим током и возгорания, не погружайте прибор или шнур питания в воду или другие жидкости. Если это произошло, НЕ БЕРИТЕСЬ за изделие, немедленно отключите его от электросети и обратитесь в Сервисный центр для проверки.
- Не пользуйтесь устройством в ванных комнатах и около воды.
- Прибор не предназначен для использования лицами (включая детей) с пониженными физическими, чувственными или умственными способностями или при отсутствии у них опыта или знаний, если они не находятся под контролем или не проинструктированы об использовании прибора лицом, ответственным за их безопасность.
- Дети должны находиться под контролем для недопущения игры с прибором.
- Не оставляйте включенный прибор без присмотра.
- Не используйте принадлежности, не входящие в комплект поставки.
- При повреждении шнура питания его замену, во избежание опасности, должен производить изготовитель или уполномоченный им сервисный центр, или аналогичный квалифицированный персонал.
- Следите, чтобы шнур питания не касался острых кромок и горячих поверхностей.
- Не кладите и не храните прибор в местах, откуда он может упасть в воду.
- Не тяните за шнур питания, не перекручивайте и не наматывайте его вокруг корпуса устройства.
- Массажер предназначен для непрерывной работы в течение короткого промежутка времени. Во избежание перегрева и поломки каждые **10** минут отключайте аппарат, чтобы он остыл.
- Не допускается использование массажера лицами, страдающими тромбозом, с травмами, а также беременными женщинами. При необходимости перед использованием массажера проконсультируйтесь с лечащим врачом.
- Не подключайте и не отключайте прибор от электросети, когда ноги находятся в воде.
- Не становитесь на массажер в полный рост. Пользуйтесь им только сидя.
- Не продолжайте массаж, если Вы почувствовали дискомфорт. Не используйте массажер, если Ваши ноги отекли, появилось раздражение или воспаление. Обязательно проконсультируйтесь со своим лечащим врачом.
- Если из прибора вытекает вода, прибором пользоваться нельзя.
- **НЕ ПОДКЛЮЧАЙТЕ ПРИБОР К ЭЛЕКТРОСЕТИ, ЕСЛИ НОГИ НАХОДЯТСЯ В МАССАЖНОЙ ВАННЕ.**
- Если изделие некоторое время находилось при температуре ниже 0°C, перед включением его следует выдержать в комнатных условиях не менее 2 часов.
- Производитель оставляет за собой право без дополнительного уведомления вносить незначительные изменения в конструкцию изделия, кардинально не влияющие на его безопасность, работоспособность и функциональность.

**ОБЩАЯ ИНФОРМАЦИЯ**

- Эргономичный дизайн дна с массажными пальчиками и подушечками для массажа биологически активных точек. Силу массажа можно легко изменять, прижимая стопы, либо ослабляя их давление на массажную поверхность.

- Регулярный массаж ног существенно улучшает циркуляцию крови, особенно в ступнях.
- Встроенный нагревательный элемент поддерживает температуру на протяжении всего сеанса массажа.
- 22 отверстия для воздуха в массажной поверхности обеспечивают расслабляющую пузырьковую ванну.

### **МАССАЖ**

- Установите массажер на ровную поверхность, специальные резиновые ножки предотвратят скольжение прибора.
- Налейте воду требуемой температуры не выше отметки максимального уровня на внутренней части прибора. Встроенный нагревательный элемент предназначен лишь для поддержания температуры воды, а не для ее подогрева.
- Перед подключением прибора к электросети убедитесь, что переключатель режимов работы указывает на положение OFF .
- Выберите одну из трех массажных насадок (массажные шарики, щетка или пемзу) и установите ее в центральной части массажера.
- Массажные шарики используются для эффективной стимуляции и точечного массажа ступней.
- Пемза используется для удаления загорбевшей кожи при помощи механического трения.
- Щетка используется для тщательной обработки ступней.
- Вы можете установить ролики для массажа, вставив их направляющие в соответствующие пазы в ванночке. Массаж при помощи роликовых насадок воздействует на ступни ног, оказывает оздоровительное и расслабляющее действие, помогает снять усталость,
- **НЕ ПОДКЛЮЧАЙТЕ ПРИБОР К ЭЛЕКТРОСЕТИ, ЕСЛИ НОГИ НАХОДЯТСЯ В МАССАЖНОЙ ВАННЕ.**
- Поставьте ноги в массажную ванночку и переключателем установите желаемый режим:

### **МАССАЖ В ХОЛОДНОЙ ВОДЕ/ БЕЗ ВОДЫ**

- Установите переключатель режимов в положение Massage. В данном режиме возможен обычный массаж ног без воды.

### **МАССАЖ В ТЕПЛОЙ ВОДЕ С ПУЗЫРЬКОВОЙ ВАННОЙ**

- Если необходим массаж в теплой воде и пузырьковая ванна, налейте в массажную ванну теплую воду и установите переключатель режимов в положение Heat + Massage + Bubbles.
- Встроенный нагревательный элемент будет поддерживать воду теплой.

### **НЕ СТАНОВИТЕСЬ НА МАССАЖЕР В ПОЛНЫЙ РОСТ.**

### **ОЧИСТКА И УХОД**

- Отключите прибор от электросети и дайте ему полностью остыть.
- Не применяйте абразивные моющие средства, органические растворители и агрессивные жидкости.
- Насадки также можно мыть теплой водой с мягкими моющими средствами.
- После окончания массажа промойте массажер, не погружая его полностью в воду. При необходимости протрите все поверхности влажной тканью с мягким моющим средством, промойте и высушите.

### **ХРАНЕНИЕ**

- Перед хранением убедитесь, что прибор отключен от электросети и полностью остыл.
- Выполните требования раздела ОЧИСТКА И УХОД.
- Храните прибор в сухом чистом месте.

## **CZ NÁVOD K POUŽITÍ**

### **BEZPEČNOSTNÍ POKYNY**

- Pečlivě si tento Návod k použití přečtěte a uschovejte jej jako informační příručku.
- Před prvním použitím spotřebiče zkontrolujte, zda technické údaje uvedené na nálepce odpovídají parametrům elektrické sítě.
- Používejte pouze v domácnosti v souladu s Návodem k použití. Přístroj není určen pro průmyslové účely.
- Používejte spotřebič pouze ve vnitřních prostorách.
- Vždy vytáhněte zástrčku ze zásuvky před čištěním a v případě, že elektrický přístroj nepoužíváte.
- Pro zamezení úrazu elektrickým proudem a požáru neponořujte přístroj do vody nebo jiných tekutin. Stane-li se takto, okamžitě odpojte spotřebič od elektrické sítě a než ho budete používat dále se obraťte na Servisní středisko pro kontrolu.
- Nepoužívejte přístroj v koupelnách a v blízkosti vody.
- Spotřebič není určen k použití osobami (včetně dětí) se sníženými fyzickými, mentálními schopnostmi nebo smysly, nebo osobami, které nemají zkušenosti nebo znalosti, pokud se nenacházejí pod dohledem nebo nejsou instruováni o použití spotřebiče osobou, zodpovědnou za jejich bezpečnost.
- Děti musí být pod dohledem pro zabránění her se spotřebičem.
- Nikdy nenechávejte zapnutý spotřebič bez dozoru.
- Používejte přístroj výhradně s příslušenstvím z dodávky.
- Nepoužívejte přístroj s poškozeným síťovým kabelem.
- Nesmíte sami provádět jakékoliv opravy přístroje. Pokud je to nutno, obraťte se na nejbližší servisní středisko.
- Dávejte pozor a chraňte síťový kabel před ostrými hranami a horkem.
- Nedávejte přístroj na místa, odkud by mohl spadnout do vody.
- Netáhněte za napájecí kabel, nepřekrčujte jej a neotáčejte kolem tělesa přístroje.
- Masážní přístroj je určen pro nepřetržitý provoz během krátké doby. Pro zamezení přehřátí a poruch po každých 10 minutách vypínejte přístroj, aby vychladl.

- Je zakázáno, aby přístroj používali lidé nemocné trombózou nebo mající traumata, a také těhotné ženy. Pokud je to nutno, než začnete používat masážní přístroj, poraďte se s lékařem.
- Nezapojujte a neodpojujte přístroj od elektrické sítě, jsou-li chodidla ve vodě.
- Nestavte se na masážní přístroj. Při použití sedněte.
- Zastavte masáž, pocítíte-li nepohodlí. Nepoužívejte přístroj, jsou-li nohy naběhlé nebo máte-li podráždění nebo zapalení. Poradte se se svým lékařem.
- Uniká-li z přístroje voda, přístroj se nesmí používat.
- **NEPŘIPOJUJTE PŘÍSTROJ DO ELEKTRICKÉ SÍTĚ, POKUD MÁTE NOHY PONOŘENÉ V LÁZNI.**
- Pokud byl výrobek určitou dobu při teplotách pod 0° C, před zapnutím ho nechejte při pokojové teplotě po dobu nejméně 2 hodiny.
- Výrobce si vyhrazuje právo bez dodatečného oznámení provádět menší změny na konstrukci výrobku, které značně neovlivní bezpečnost jeho používání, provozuschopnost ani funkčnost.

#### **OBEČNÁ INFORMACE**

- Pravidelní masáž nohou účinně podpoří jejich prokrvení, zejména v chodidlech.
- Integrované topné těleso zachovává teplotu během celé masážní seance beze zvláštního režimu.
- 22 vzduchových otvorů na masážní ploše zabezpečuje uvolňující perličkovou koupel.

#### **MASÁŽ**

- Postavte masážní přístroj na rovný povrch, protiskluzové nožičky zabrání klouzání přístroje.
- Před připojením masážního přístroje k síti, naplňte ho teplou vodou do vyznačené rysky MAX na vnitřní straně přístroje.
- Nalijte vodu požadované teploty do vyznačené na vnitřní straně přístroje maximální úrovně. Vestavěné topné těleso je určeno jen pro udržování stanovené teploty a není určeno pro ohřívání vody.
- Před připojením přístroje do elektrické sítě, se ujistěte, že je motor vypnutý. Přepínač provozních režimů má být v poloze OFF.
- Masážní kulička se používá pro efektivní stimulaci a bodovou masáž chodidel.
- Pemza se používá pro odstranění ztvrdlé pokožky pomocí mechanického tření.
- Kartáč se používá pro důkladné ošetření chodidel.
- Pro nastavení masážních válečků dejte jejich vedení do odpovídajících drážek ve vaničce. Masáž pomocí válečkového nástavce působí na chodidla, má ozdravující a relaxační účinek, pomáhá odstranit únavu.

#### **NEPŘIPOJUJTE PŘÍSTROJ DO ELEKTRICKÉ SÍTĚ, POKUD MÁTE NOHY PONOŘENÉ V LÁZNI.**

- Vložte nohy do masážní vaničky a zvolte přepínačem provozních režimů potřebné nastavení:

#### **MASÁŽ VE STUDENÉ VODĚ NEBO BEZ VODY**

- Nastavte přepínač provozních režimů do polohy Massage. V tomto nastavení je možná také obyčejná masáž bez vody.

#### **MASÁŽ V TEPLÉ VODĚ**

- Pro masáž v teplé vodě a bublinkovou lázeň nalijte do masážní vaničky teplou vodu a nastavte přepínač provozních režimů do polohy Heat + Massage + Bubbles.
- Vestavěné topné těleso bude udržovat stanovenou teplotu.

#### **NESTAVTE SE NA MASÁŽNÍ PŘÍSTROJ.**

#### **ČIŠTĚNÍ A ÚDRŽBA**

- Odpojte přístroj od elektrické sítě a nechte jej, aby úplně vychladl.
- Nepoužívejte brusné mycí prostředky, organická rozpouštědla a útočné tekutiny.
- Nástavce také můžete umýt v teplé vodě s jemnými mycími prostředky.
- Po ukončení masáže propláchněte masážní přístroj, neponořujte jej do vody. Pokud je to třeba, otřete přístroj vlhkým hadrem s jemným mycím prostředkem, propláchněte jej a osušte.

#### **SKLADOVÁNÍ**

- Před čištěním přezkontrolujte, zda je přístroj odpojen od elektrické sítě a úplně vychladl.
- Splňte pokyny části ČIŠTĚNÍ A ÚDRŽBA.
- Skladujte přístroj v suchém a čistém místě.

## **BG РЪКОВОДСТВО ЗА ЕКСПЛОАТАЦИЯ**

### **ПРАВИЛА ЗА БЕЗОПАСНОСТ**

- Внимателно прочетете Ръководството за експлоатация и го запазете по-нататък при възникване на евентуални въпроси прочитайте.
- Преди да използвате изделието за пръв път проверете, дали посочените технически характеристики на уреда съответстват със захранването във Вашата мрежа.
- Изделието е предназначено само за домашна употреба и трябва да се експлоатира съответно това Ръководство. Уредът не е за промишлено използване.
- Не използвайте на открито.
- Винаги изключвайте уреда от контакт, ако не го ползвате, а също така преди да го почиствате.
- С цел предотвратяване на токов удар не потапяйте уреда във вода или други течности. Ако това се е случило, НЕ ГО ПИПАЙТЕ, а първо изключете от контакт, изцяло го изсушете и проверете работата му в квалифициран сервизен център.
- Не експлоатирайте изделието в баня или близо до вода.

- Фурната не трябва да се управлява от хора (включително деца) с понижени физически, сетивни или умствени способности, или от лица, които не притежават съответните знания и опит, ако тези лица не са под надзор или не са инструктирани относно използването на фурната от друго лице, отговарящо за тяхната безопасност.
- Децата не трябва да се оставят сами до фурната и не трябва да им се разрешава да играят с нея.
- Не оставяйте включения уред без надзор.
- Използвайте само съставните части от комплекта.
- Не експлоатирайте изделието с повреден кабел.
- Не поправяйте уреда самостоятелно. За отстраняване на повреди се обърнете в най-близкия сервизен център.
- Следете, кабелът да не докосва горещи повърхности и остри предмети.
- Не слагайте и не съхранявайте уреда на местата, от които той лесно може да падне във вода.
- Не дърпайте, не усуквайте кабела, а също така не обвивайте с кабела корпуса на уреда.
- Уредът за масаж е предназначен за непрекъсната работа в продължение на кратко време. С цел предотвратяване на повреди и прегряване на уреда, го изключвайте, през поредни **10** минути, за да изстине.
- Забранява се, уредът да се използва от хора, които страдат от тромбоза, имат травми, а също така бременни жени. Ако е необходимо, преди да експлоатирате уреда за масаж, консултирайте се с Вашия личен лекар.
- Не включвайте и не изключвайте уреда от контакт, когато краката се намират във вода.
- Не заставайте прави по време на масаж. Използвайте уреда само когато сте седнали.
- Не продължавайте масаж, ако сте усетили някакъв дискомфорт. Също така не правете масаж с уреда, ако по краката Ви има обриви, рани или те са подути. Консултирайте се с Вашия личен лекар.
- Използването на уреда е забранено е, ако от него изтича вода.
- **НЕ ВКЛЮЧАВАЙТЕ УРЕДА В ЕЛЕКТРИЧЕСКАТА МРЕЖА, АКО КРАКАТА ВИ СЕ НАМИРАТ В**
- Ако изделието известно време се е намирало при температура под 0°C, тогава преди да го включите, то трябва да престои на стайна температура не по-малко от 2 часа.
- Производителят си запазва правото без допълнително уведомление да внася незначителни промени в конструкцията та на изделието, като същите да не влияят кардинално върху неговата безопасност, работоспособност и функционалност.

#### **ОБЩА ИНФОРМАЦИЯ**

- Редовно използване на уреда за масаж на крака ще подобри кръвообращение не само на стъпалата, но и на краката Ви.
- Вграден нагревателен елемент поддържа определена температура по време на сеанса, независимо от установения режим.
- 22 въздушни отвора в масажната повърхност на уреда осигуряват релаксираща вана за Вашите крака.

#### **МАСАЖ**

- Поставете масажора върху равна повърхност, специални гумени крачета ще предотвратят плъзгането на уреда.
- Преди включването на уреда в мрежата, напълнете го с топла вода не повече от означение MAX, намиращо се на вътрешната част на уреда.
- Сипете вода, затоплена до необходимата температура, но не повече от означение за максималното ниво, намиращо се на вътрешната част на уреда. Вграденият нагревателен елемент е предназначен само за поддържане на температурата на водата, а не за затоплянето ѝ.
- Преди включването на уреда в електрическата мрежа, проверете, че двигателят е включен. Превключвателят на работните режими трябва да посочва положение OFF .
- Изберете една от трите масажни приставки (масажно топче, четка и пемза) и я поставете в централната част на масажора.
- Масажното топче се използва за ефективна стимулация и точков масаж на стъпалата.
- Пемзата се използва за отстраняване на грубата кожа с помощта на механичното търкане.
- Четката – за щателно обработване на стъпалата.
- Вие можете да използвате колелца за масаж, като сложите направляващите им в съответните вдлъбнатини в ваната. Масажът с ролковите приставки влияе добре върху стъпалата, оказва заздравяващо и релаксиращо въздействие, помага при умора.

#### **НЕ ВКЛЮЧАВАЙТЕ УРЕДА В ЕЛЕКТРИЧЕСКАТА МРЕЖА, АКО КРАКАТА ВИ СЕ НАМИРАТ В МАСАЖНАТА ВАНА.**

- Поместете краката в масажната вана и с помощта на превключвателя настройте нужния режим:

#### **МАСАЖ В СТУДЕНА ВОДА/ БЕЗ ВОДА**

- Настройте превключвателя на режимите в положение Massage. В дадения режим е възможен и обикновен масаж на краката без вода.

#### **МАСАЖ В ТОПЛА ВОДА**

- Ако Ви е необходим вибромасаж и вана с мехурчета, сипете топлата вода в масажната вана и настройте превключвателя на режимите в положение Heat+ Massage + Bubbles.
- Вграденият нагревателен елемент ще поддържа водата топла в продължение на сеанса на масаж.

#### **НЕ ЗАСТАВАЙТЕ ПРАВИ ВЪРХУ МАСАЖОРА.**

## ПОЧИСТВАНЕ И ПОДДРЪЖКА

- Изключете уреда от контакт. Изчакайте, той напълно да изстине.
- За почистване на уреда не използвайте драскащи миялни препарати, органични разредители и агресивни течности.
- Приставките можете да измивате в топла вода с миялни препарати.
- След като сте приключили процеса на масаж измийте уреда, без да го потапяте във вода. Ако е необходимо, забършете повърхността му с влажно парцалче и мек препарат, после изплакнете уреда и го избършете добре.

## СЪХРАНЯВАНЕ

- Преди да приберете уреда, проверете, той да е изключен от контакт и напълно изстинал.
- Изпълнявайте всички изисквания от раздела ПОЧИСТВАНЕ И ПОДДРЪЖКА.
- Съхранявайте уреда на сухо прохладно място.

## UA ИНСТРУКЦИЯ З ЕКСПЛУАТАЦИЈА ЗАХОДИ БЕЗПЕКИ

- Уважно прочитайте Инструкцию з експлуатации та зберігайте її як довідковий матеріал.
- Обладнання відповідає вимогам Технічного регламенту обмеження використання деяких небезпечних речовин в електричному та електронному обладнанні.
- Перед першим вмиканням перевірте, чи відповідають технічні характеристики виробу, позначені на наклейці, параметрам електромережі.
- Використовувати тільки у побуті відповідно з цією Інструкцією з експлуатации. Прилад не призначений для виробничого використання.
- Не використовувати поза приміщеннями.
- Завжди відключайте пристрій з мережі перед очищенням, або якщо Ви його не використовуєте.
- Щоб запобігти ураженню електричним струмом та загорянню, не занурюйте прилад у воду чи інші рідини. Якщо це трапилося, НЕ ТОРКАЙТЕСЯ виробу, негайно відключите його з електромережі та зверніться до Сервісного центру для перевірки.
- Не користуйтеся приладом у ванних кімнатах та біля води.
- Прилад не призначений для використання особами (включаючи дітей) зі зниженими фізичними, чуттєвими або розумовими здібностями або у разі відсутності у них опиту або знань, якщо вони не знаходяться під контролем або не проінструктовані про використання приладу особою, що відповідає за їх безпеку.
- Діти повинні знаходитись під контролем, задля недопущення ігор з приладом.
- Не залишайте ввімкнений прилад без нагляду.
- Не використовуйте приладдя, що не входить до комплекту поставки.
- Не використовуйте прилад з пошкодженим шнуром живлення.
- Не намагайтеся самостійно ремонтувати прилад. При виникненні неполадок звертайтеся до найближчого Сервісного центру.
- Стежте, щоби шнур живлення не торкався гострих крайок та гарячих поверхонь.
- Не кладіть та не зберігайте прилад у місцях, звідки він може упасти у воду.
- Не тягніть за шнур живлення, не перекручуйте та не намотуйте його навколо корпусу.
- Масажер призначений для безперервної роботи протягом короткого часу. Щоб запобігти перегріву та поломки, кожні **10 хвилин** вимикайте апарат, щоб дати йому охолонути.
- Не допускається використання масажера особами, що хворіють на тромбоз, із травмами, а також вагітним жінкам. При необхідності, перед використанням масажера проконсультуйтеся з лікарем.
- Не підключайте та не відключайте прилад з електромережі, стоячи у воді.
- Не становіться на масажер у повний ріст. Користуйтеся їм тільки сидячи.
- Не продовжуйте масаж, якщо Ви відчули дискомфорт. Не користуйтеся масажером, якщо Ваши ноги набрякли, з'явилося подразнення чи запалення. Обов'язково проконсультуйтеся зі своїм лікарем.
- Якщо з приладу витікає вода, приладом користуватися не можна.
- **НЕ ВМИКАЙТЕ ПРИЛАД В ЕЛЕКТРОМЕРЕЖУ, ЯКЩО НОГИ ЗНАХОДЯТЬСЯ В МАСАЖНІЙ ВАННІ.**
- Якщо виріб деякий час знаходився при температурі нижче 0°C, перед увімкненням його слід витримати у кімнаті не менше 2 годин.
- Виробник залишає за собою право без додаткового повідомлення вносити незначні зміни до конструкції виробу, що кардинально не впливають на його безпеку, працездатність та функціональність.
- Обладнання відповідає вимогам Технічного регламенту обмеження використання деяких небезпечних речовин в електричному та електронному обладнанні.

## ЗАГАЛЬНА ІНФОРМАЦІЯ

- Регулярний масаж для ніг значно покращить циркуляцію крові в них, насамперед у ступнях.
- Убудований нагрівальний елемент підтримує температуру протягом усього сеансу масажу, незалежно від встановленого режиму.
- 22 відтулин для повітря на масажній поверхні забезпечують розслаблюючу пухирцеву ванну.

## МАСАЖ

- Встановіть масажер на рівну поверхню, спеціальні гумові ніжки запобігатимуть ковзанню приладу.
- Перш ніж вмикати масажер в мережу, наповніть його теплою водою не перевищуючи відмітку MAX на внутрішній частині приладу.

- Налийте воду потрібної температури не перевищуючи відмітку максимального рівня на внутрішній частині приладу. Вмонтований нагрівальний елемент призначений лише для підтримки температури води, а не для її підігріву.
- Перед увімкненням приладу в електромережу переконайтеся, що двигун вимкнений. Перемикач режимів роботи повинен вказувати на положення OFF.
- Оберіть одну із трьох масажних насадок (масажна куля, щітка або пемза) та встановіть її в центральну частину масажеру.
- Масажна куля використовується для ефективної стимуляції та точкового масажу ступнів.
- Пемза використовується для видалення загублої шкіри за допомогою механічного тертя.
- Щітка - для ретельної обробки підошов ступнів.
- Ви можете встановити ролики для масажу, вставивши їх направляючі у відповідні пази у ванночці. Масаж за допомогою роликів насадок діє на ступні ніг, чинить оздоровчу та розслаблюючу дію, допомагає зняти втому.

### **НЕ ВМИКАЙТЕ ПРИЛАД В ЕЛЕКТРОМЕРЕЖУ, ЯКЩО НОГИ ЗНАХОДЯТЬСЯ В МАСАЖНІЙ ВАННІ.**

- Поставте ноги в масажну ванночку та перемикачем встановіть бажаний режим:

### **МАСАЖ В ХОЛОДНІЙ ВОДІ/ БЕЗ ВОДИ**

- Встановіть перемикач режимів у положення Massage. В цьому режимі також можливий і звичайний масаж ніг без води.

### **МАСАЖ В ТЕПЛІЙ ВОДІ**

- Якщо потрібен масаж в теплій воді та бульбашковій ванні, налейте в масажну ванну теплої води та встановіть перемикач режимів у положенні Heat+ Massage + Bubbles.
- Вмонтований нагрівальний елемент буде підтримувати воду теплою.

### **НЕ ВСТАВАЙТЕ НА МАСАЖЕР У ПОВНИЙ ЗРІСТ.**

### **ОЧИЩЕННЯ ТА ДОГЛЯД**

- Відключіть прилад з електромережі та дайте йому повністю охолонути.
- Не вживайте абразивні миючі засоби, органічні розчинники та агресивні рідини.
- Насадки також можна мити теплою водою з м'якими миючими засобами.
- Після закінчення масажу промийте масажер, не занурюючи його цілком у воду. При необхідності протріть усі поверхні вологою тканиною з м'яким миючим засобом, промийте та висушіть.

### **ЗБЕРЕЖЕННЯ**

- Перед збереженням переконайтеся, що прилад відключений з електромережі та цілком охолонув.
- Виконайте вимоги розділу ОЧИЩЕННЯ ТА ДОГЛЯД.
- Зберігайте прилад у сухому чистому місці.

## **SCG УПУТСТВО ЗА РУКОВАЊЕ**

### **СИГУРНОСНЕ МЕРЕ**

- Пажливо прочитайте Упутство за руковање и чувајте га ради информације.
- Пре првог укључења проверите да ли техничке карактеристике производа, назначене на налепници, одговарају параметрима електричне мреже.
- Користити само у домаћинству, у складу са овим Упутством за руковање. Уређај није намењен за производњу.
- Не користити напољу.
- Увек искључите уређај из мреже напајања пре чишћења или кад га не користите.
- Да се избегне оштећење струјом и пожар, не стављајте уређај у воду или у друге течности. Ако се то десило, НЕ ДИРАЈТЕ уређај, одмах га искључите из мреже напајања и обратите се у сервиски центар да би проверити уређај.
- Не користите уређај у купатилу или близу воде.
- Пећницу не треба да користе особе (укључујући и децу) са умањеним физичким, чулним или менталним способностима или особе које немају одговарајуће знање и искуство ако нису под надзором лица задужених за њихову безбедност или ако им та лица нису дала упутства о употреби пећнице.
- Децу треба надзирати и не треба им дозволити да се играју с пећницом.
- Не остављајте укључен уређај без контроле.
- Не користите приборе који нису у комплету овог уређаја.
- Не користите уређај са оштећеним каблом.
- Не покушавајте самостално поправити уређај. Ако су се појавили проблеми, обратите се у најближи сервиски центар.
- Пазите да кабл не дотакне оштрих углове и врућих површина.
- Не стављајте и не чувајте уређај на месту, откуда он може пасти у воду.
- Не вуците за прикључни кабл, не запетљавајте га и не намотавајте около кутије уређаја.
- Масажни апарат је намењен за непрекидни рад у току кратког времена. Да би избећи прегревање и оштећење уређаја, искључите га сваких **10** минута, да би се он охладіо.
- Не дозвољава се да масажни апарат користе људи који пате од тромбозе или имају трауме, а такође трудне жене. Ако је неопходно, пре искориштавања масажног апарата посаветујте се са Вашим лекаром.
- Не укључите и не искључите уређај из мреже напајања кад су Вам ноге у води.
- Не дижите се на масажни апарат. Користите га само седећи.

- Прекините масирање, ако сте осетили нелагодност. Не користите масажни апарат, ако су Вам ноге отекле, ако се појавило надраживање или запаљење. Обавезно се посаветујте са Вашим лекаром.
- Ако је производ неко време био изложен температурама нижим од 0°C, треба га ставити да стоји на собној температури најмање 2 сата пре укључивања.
- Произвођач задржава право, без претходног обавештења да изврше мање измене у дизајн производа, које битно не утиче на његову безбедност, производност и функционалност.

#### **ОПШТИ ПОДАЦИ**

- Регулarno масирање ногу битно побољшава циркулацију крви у њима, нарочито у стопалима.
- Уграђени грејни елемент одржава сталну температуру у току целе масажне сеансе, независно од изабраног режима.
- 22 ваздушних отвора на масажној површини стварају ублажавајуће мехуриће.

#### **МАСАЖА**

- Ставите масажер на равну површину. Посебне гумене ножице онемогућиће клизање апарата.
- Сипајте воду коју сте претходно загрејали на потребну температуру; ниво воде не треба да премаши ознаку MAX на унутрашњој површини апарата. Уграђени грејач ће само одржавати температуру воде; неће је загревати.
- Постарајте се да мотор буде у стању искључено пре него што уређај прикључите на напајање. Прекидач треба да се налази у позицији OFF.
- Изаберите једну од три масажне алатке (куглу, четку или камен) и ставите је у средину масажера.
- Масажну куглу користите за делотворну стимулацију и масажу одређене тачке на табанима.
- Помоћу механичког трљања каменом скините огрубеле делове коже.
- Четком углачајте табане.
- Можете уметнути и масажне ваљке тако што ћете њихове носаче ставити у одговарајуће отворе унутар посуде. Масажа ваљцима има терапеутско и опуштајуће дејство, и доприноси опоравку уморних стопала.

#### **АПАРАТ НЕМОЈТЕ ПРИКЉУЧИВАТИ НА НАПАЈАЊЕ АКО СУ ВАМ СТОПАЛА У МАСАЖНОЈ ПОСУДИ.**

- Ставите стопала у масажну посуду и помоћу прекидача изаберите начин рада:

#### **МАСАЖА У ХЛАДНОЈ ВОДИ/МАСАЖА БЕЗ ВОДЕ**

- Ставите прекидач у позицију Massage. Овај режим пружа и редовну масажу стопала без воде.

#### **МАСАЖА У ТОПЛОЈ ВОДИ**

- За масажу у топлој води и за купку с мехурићима сипајте мало топле воде у масажну посуду и ставите прекидач у позицију Heat+Massage+Bubbles.
- Уграђени грејач ће воду одржавати топлим.

#### **НЕМОЈТЕ СТАЈАТИ НА МАСАЖЕР.**

#### **ЧИШЋЕЊЕ И ОДРЖАВАЊЕ**

- Искључите уређај из мреже напајања и сачекајте док се он потпуно охлади.
- Не користите абразиона средства за чишћење, органске раствараче и агресивне текућине.
- Приставке такође можете да перете топлим водом са благим детерџентима.
- По завршетку масаже оперите масажни апарат, не стављајући га у воду. Ако је неопходно, обришите површину влажном тканином са благим детерџентима, исперите чистом водом и осушите.

#### **ЧУВАЊЕ**

- Пре чувања убедите се да је уређај искључен из мреже напајања и да се потпуно охладио.
- Испуните захтеве одељка ЧИШЋЕЊЕ И ОДРЖАВАЊЕ.
- Чувајте уређај у прохладном сувом месту.

## **EST KASUTAMISJUHEND**

### **OHUTUSNÕUANDED**

- Enne seadme kasutuselevõttu tutvuge tähelepanelikult käesoleva juhendiga ja hoidke see tuleviku tarbeks alles.
- Enne massaažiparaadi esimest vooluvõrku lülitamist kontrollige, et seadme etiketil osutatud andmed vastaksid kohaliku vooluvõrgu andmetele.
- Antud seade on mõeldud ainult koduseks kasutamiseks, mitte tööstuslikuks kasutamiseks.
- Ärge kasutage seadet väljas.
- Eemaldage seade vooluvõrgust enne selle puhastamist ning ajaks, mil seda ei kasutata.
- Elektrilöögi saamise ja süttimise vältimiseks ärge asetage seadet vette ja teistesse vedelikesse. Kui seade on vette sattunud, ÄRGE SEDA KATSUGE, eemaldage massaažiparaat kohe vooluvõrgust ja pöörduge teeninduskeskuse poole kontrollimiseks.
- Ärge kasutage seadet vannitubades ja vee läheduses.
- Seade ei ole ette nähtud kasutamiseks alanenud füüsiliste, tunnetuslike ja vaimsete võimetega isikutele (kaasa arvatud lastele) või neile, kellel puuduvad selleks kogemused või teadmised, kui nad ei ole järelevalve all või kui neid ei ole instrueerinud seadme kasutamise suhtes nende ohutuse eest vastutav isik.
- Lapsed peavad olema järelevalve all, et nad ei pääseks seadmega mängima.
- Ärge jätkke töötavat seadet järelevalveta.
- Ärge kasutage tarvikuid, mis ei kuulu komplekti.
- Ärge kasutage seadet vigastatud toitejuhtmega.
- Ärge püüdke antud seadet iseseisvalt remontida. Vea kõrvaldamiseks pöörduge lähima teeninduskeskuse poole.
- Jälgige seda, et juhe ei puutuks vastu teravaid servi ja kuumi pindu.

- Ärge hoidke seadet kohtades, kust ta võib kukkuda vette.
- Ärge tõmmake toitejuhtmest, keerake seda krussi, ega ümber korpuse.
- Masseerija on ettenähtud lühiajaliseks pidevaks tööks. Et vältida ülekuumenemist ja rikkeid tuleb iga 10 minuti tagant seade jahtumiseks välja lülitada.
- Ärge lubage seadet kasutada isikutel, kes põevad tromboosi, traumasid ja rasedatel naistel. Vajaduse korral konsulteerige oma perearstiga enne massaažiparaadi kasutamist.
- Ärge lülitage seadet sisse ega välja voluvõrgust siis, kui jalad on vees.
- Ärge seiske masseerija peal, kasutage teda ainult istudes.
- Ärge jätkake massaaži, kui te tunnete ebamugavust. Ärge kasutage masseerijat, kui te jalad on tursunud, on tekkinud põletik või ärritus. Kindlasti konsulteerige oma perearstiga.
- Kui seadmest tilgub vett, ei tohi seadet kasutada.
- **ÄRGE LÜLITAGE SEADET VOOLUVÕRKU, KUI JALAD ON MASSAAŽIVANNIS.**
- Kui toode on olnud mõnda aega õhutemperatuuril alla 0 °C, tuleb hoida seda enne sisselülitamist vähemalt 2 tundi toatemperatuuril.
- Tootja jätab endale õiguse teha ilma täiendava teatamiseta toote konstruktsiooni ebaolulisi muudatusi, mis ei mõjuta selle ohutust, töövõimet ega funktsioneerimist.

#### ÜLDINE INFORMATSIOON

- Regulaarne jalgade massaaž parandab neis vereringlust, eriti jalalabades.
- Sisseehitatud soojenduselement hoiab temperatuuri terve massaažiseansi ajal, sõltumata kindlaksmääratud režiimist.
- 22 õhuava masseerimispinna tagavad lõdvestava mullivanni.

#### MASSAAŽ

- Asetage massaažiparaat tasasele aluspinnale. Spetsiaalsed kummijalad hoiavad ära selle libisemise.
- Valage vanni vajaliku temperatuuriga vesi, kuid mitte üle seadme siseküljel oleva maksimaalmärgistuse. Sisseehitatud kütteelement on ette nähtud vaid vee temperatuuri säilitamiseks, mitte vee soojendamiseks.
- Enne seadme voluvõrku lülitamist veenduge, et mootor oleks välja lülitatud. Režiimilüliti peab olema asendis OFF.
- Massaažikuuli kasutatakse jalataldade efektiivseks stimuleerimiseks ja punktmassaažiks.
- Pimsskivi kasutatakse nahapaksendite eemaldamiseks mehaanilise hõõrdumise teel.
- Hari on ettenähtud jalataldade hoolikaks töötlemiseks.
- Te võite paigaldada ka massaažirullid, seades need vannil olevatesse vastavatesse soontesse. Massaaž rullide abil mõjutab jalataldu, avaldab tervistavat ja lõõgastavat mõju ning aitab vabaneda väsimusest.

#### ÄRGE LÜLITAGE SEADET VOOLUVÕRKU, KUI JALAD ON MASSAAŽIVANNIS.

- Pange jalad massaaživanni ning seadke lüliti abil soovitud režiim:

#### MASSAAŽ KÜLMAS VEES / ILMA VEETA

- Seadke režiimilüliti asendisse Massage. Sellel režiimil on ka võimalik tavaline massaaž ilma veeta.

#### MASSAAŽ SOOJAS VEES

- Kui soovite massaaži soojas vees ja mullivanni, valage massaaživanni sooja vett ning seadke režiimilüliti asendisse Heat+ Massage + Bubbles.
- Sisseehitatud kütteelement hoiab vee soojana.

#### ÄRGE SEISKE MASSAAŽIPARAADIL PÜSTI.

#### PUHASTUS JA HOOLDUS

- Eemaldage seade voluvõrgust ning laske sellel täielikult maha jahtuda.
- Ärge kasutage abrasiivseid puhastusvahendeid ja orgaanilisi lahusteid.
- Pekse otsikud sooja seebiveega kasutades pehmet puhastusvahendit.
- Pärast massaaži lõppu peske massaažiparaat. Ärge asetage seadet vette, vajaduse korral puhastage kõik pinnad seebivees niisutatud lapiga, loputage ja kuivatage.

#### HOIDMINE

- Enne hoiule panekut veenduge, et seade on voluvõrgust eemaldatud ja on täielikult maha jahtunud.
- Täitke nõudmised PUHASTUS JA HOOLDUS.
- Hoidke seade jahedas kuivas kohas.

## **LV** LIETOŠANAS INSTRUKCIJA

### DROŠĪBAS NOTEIKUMI

- Uzmanīgi izlasiet ekspluatācijas instrukciju un saglabājiet to kā izziņas materiālu.
- Pirms pirmreizējās ieslēgšanas pārbaudiet, vai izstrādājuma tehniskais raksturojums uzlīmē atbilst elektrotīkla parametriem.
- Izmantot tikai sadzīves vajadzībām, atbilstoši Lietošanas instrukcijai. Ierīce nav paredzēta rūpnieciskai izmantošanai.
- Neizmantojiet ārpus telpām.
- Vienmēr atvienojiet ierīci no elektrotīkla pirms tās tīrīšanas, vai arī tad, ja Jūs to neizmantojat.
- Lai izvairītos no elektrostrāvas trieciena un aizdegšanās, negremdējiet ierīci ūdenī vai kādā citā šķidrumā. Ja tas ir noticis, NEAIZTIECIET ierīci, nekavējoties atvienojiet to no elektrotīkla un griezieties tuvākajā Servisa centrā tās pārbaudei.
- Neizmantojiet ierīci vannas istabā un ūdens tuvumā.

- Ierīce nav paredzēta izmantošanai personām (ieskaitot bērnus) ar pazeminātām fiziskām, emocionālām vai intelektuālām spējām vai personām bez dzīves pieredzes vai zināšanām, ja viņas nekontrolē vai neinstruē ierīces lietošanā persona, kas atbild par viņu drošību.
- Bērni ir jākontrolē, lai nepieļautu spēlēšanos ar ierīci.
- Neatstājiet ieslēgtu ierīci bez uzraudzības.
- Neizmantojiet piederumus, kas neietilpst ierīces pamatnes komplektā.
- Neizmantojiet ierīci ar bojātu elektrovadu.
- Necentieties patstāvīgi labot ierīci. Ierīces bojājuma gadījumā dodieties uz tuvāko Servisa centru.
- Sekojiet līdzi, lai elektrovads neskartos klāt asām malām un karstām virsmām.
- Nelieciet un neglabājiet ierīci vietās, kur tā var iekrist ūdenī.
- Nevelciet un negrieziet elektrovadu, neuztīniet to uz ierīces korpusa.
- Masāžas aparāts paredzēts nepārtrauktai darbībai īsā laika periodā. Lai izvairītos no pārkaršanas vai bojājumiem atslēdziet to ik pēc **10** minūtēm, atdzišanai.
- Nav pieļaujama masāžas aparāta izmantošana personām, slimojošām ar asinsvadu trombozēm, traumām, grūtniecēm. Nepieciešamības gadījumā pirms masāžas aparāta izmantošanas konsultējaties pie ārstējošā ārsta.
- Nepieslēdziet un neatslēdziet ierīci no elektrotīkla, ja kājas atrodas ūdenī.
- Nekāpiet uz masāžas aparāta pilnā augumā. Izmantojiet to tikai sēžot.
- Neturpiniet masāžu, ja jūtat diskomfortu. Neizmantojiet masāžas aparātu, ja Jūsu kājas ir piepampusas vai parādīties iekaisums. Obligāti konsultējaties pie sava ārstējošā ārsta.
- Ja no ierīces tek ūdens, ierīci izmantot nedrīkst.
- **NEPIEVENOJIET IERĪCI ELEKTROTĪKLAM, JA KĀJAS ATRODAS MASĀŽAS VANNĀ.**
- Ja izstrādājums kādu laiku ir atradies temperatūrā zem 0°C, pirms ieslēgšanas tas ir jāpatur istabas apstākļos ne mazāk kā 2 stundas.
- Ražotājs patur sev tiesības bez papildu brīdinājuma ieviest izstrādājuma konstrukcijā nelielas izmaiņas, kas būtiski neietekmē tā drošību, darbību un funkcionalitāti.

#### **KOPĒJĀ INFORMĀCIJA**

- Regulāra kāju masāža būtiski uzlabos asins cirkulāciju tajās, it sevišķi pēdās.
- Iebūvētais sildīšanas elements uztur temperatūru visā masāžas seansa garumā, neatkarīgi no uzstādītā režīma.
- 22 gaisa spraugas uz masāžas virsmas nodrošina atslābinošu burbuļu vannu.

#### **MASĀŽA**

- Novietojiet masāžas aparātu uz līdzenas virsmas, īpašas gumijas kājiņas novērsīs ierīces slīdēšanu.
- Pirms pievienot masāžas aparātu elektrotīklam, ielejiet tajā siltu ūdeni ne augstāk par atzīmi MAX ierīces iekšpusē.
- Ielejiet nepieciešamās temperatūras ūdeni ne augstāk par maksimālā līmeņa atzīmi ierīces iekšpusē. Iebūvētais sildelements ir paredzēts tikai ūdens temperatūras uzturēšanai, nevis tā sildīšanai.
- Pirms pievienot ierīci elektrotīklam, pārliedcinieties, ka tā ir izslēgta. Darbības režīmu pārslēgam jābūt stāvoklī OFF.
- Masāžas bumbiņu izmanto pēdu efektīvai stimulēšanai un punktu masāžai.
- Pemzu izmanto sacietējušās ādas noņemšanai ar mehāniskās beršanas palīdzību.
- Birsti izmanto rūpīgai pēdu apstrādei.
- Jūs varat uzstādīt masāžas rullīšus, ievietojot to vadotnes attiecīgajās vanniņas gropēs. Masāža izmantojot rullīšu uzliktnus iedarbojas uz kāju pēdām atvērtojoši un atslābinoši, palīdz noņemt nogurumu.

#### **NEPIEVENOJIET IERĪCI ELEKTROTĪKLAM, JA KĀJAS ATRODAS MASĀŽAS VANNĀ.**

- Ielieciet kājas masāžas vannā un ar pārslēgu uzstādiet vēlamo režīmu:

#### **MASĀŽA AUKSTĀ ŪDENĪ/ BEZ ŪDENS**

- Uzstādiet režīmu pārslēgu stāvoklī Massage. Šajā režīmā ir iespējama arī parastā kāju masāža bez ūdens.

#### **MASĀŽA SILTĀ ŪDENĪ**

- Ja ir nepieciešama masāža siltā ūdenī un burbuļvanna, ielejiet masāžas vannā siltu ūdeni un uzstādiet režīmu pārslēgu stāvoklī Heat+ Massage + Bubbles.
- Iebūvētais sildelements uzturēs ūdeni siltu.

#### **NESTĀVIET UZ MASĀŽAS APARĀTA PILNĀ AUGUMĀ.**

#### **TĪRĪŠANA UN KOPŠANA**

- Atvienojiet ierīci no elektrotīkla un ļaujiet tam pilnībā atdzist.
- Neizmantojiet abrazīvos tīrīšanas līdzekļus, organiskos šķīdinātājus un agresīvus šķīdinātājus.
- Uzgaļus atļauts mazgāt siltā ūdenī ar maigiem mazgāšanas līdzekļiem.
- Pēc masāžas beigām izskalojiet masāžas aparātu, neievietojot to pilnībā ūdenī. Nepieciešamības gadījumā noslaukiet visas virsmas ar mitru drānu un maigu mazgāšanas līdzekli, izskalojiet un izžāvējiet.

#### **GLABĀŠANA**

- Pirms glabāšanas pārliedcinieties, ka ierīce ir atvienota no elektrotīkla un pilnībā atdzisusi.
- Izpildiet TĪRĪŠANAS UN KOPŠANAS sadaļas nosacījumus.
- Glabājiet ierīci sausā, tīrā vietā.

## **LT VARTOTOJO INSTRUKCIJA**

### **SAUGUMO PRIEMONĖS**

- Atidžiai perskaitykite Vartotojo instrukciją ir išsaugokite ją tolimesniam naudojimui.
- Prieš pirmąjį naudojimą patikrinkite, ar ant lipduko nurodytos gaminio techninės charakteristikos atitinka elektros tinklo parametrus.
- Prietaisas nėra skirtas pramoniniam naudojimui.
- Naudokite prietaisą tik patalpose.
- Visada išjunkite prietaisą iš elektros tinklo prieš jį valydami bei jo nesinaudodami.
- Nenardinkite prietaiso ir maitinimo laido į vandenį bei kitus skysčius, nes elektros srovė gali Jus nutrenkti arba prietaisas gali užsidegti. Įvykus tokiai situacijai, NELIESDAMI prietaiso nedelsdami išjunkite jį iš elektros tinklo ir kreipkitės į Serviso centrą.
- Nenaudokite prietaiso vonios kambaryje ir šalia vandens šaltinių.
- Būkite atsargūs, naudodamiesi prietaisu šalia vaikų ar neįgalų žmonių. Neleiskite vaikams žaisti su prietaisu.
- Prietaisas nėra skirtas naudotis žmonėms (įskaitant vaikus), turintiems sumažėjusias fizines, jausmines ar protines galias; arba jie neturi patirties ar žinių, kai asmuo, atsakingas už tokių žmonių saugumą, nekontroliuoja ar neinstrukuoja jų, kaip naudotis šiuo prietaisu.
- Vaikus būtina kontroliuoti, kad jie nežaistų šiuo prietaisu.
- Nenaudokite neįeinančių į prietaiso komplektą reikmenų.
- Nenaudokite prietaiso, jei jo elektros laidas buvo pažeistas.
- Nebandykite savarankiškai remontuoti prietaiso. Atsiradus gedimams kreipkitės į artimiausią Serviso centrą.
- Pasirūpinkite, kad elektros laidas nelieštų aštrių kampų ir karštų paviršių.
- Nedėkite ir nesaugokite prietaisą vietose, iš kurių jis gali nukristi į vandenį.
- Netempkite už maitinimo laido, nevyniokite jo aplink prietaiso korpusą.
- Masažuoklis nėra skirtas nuolatiniam veikimui. Prietaiso perkaitimui ir gedimams išvengti kas **10** minučių išjunkite masažuoklį ir leiskite jam atvėsti.
- Neleiskite naudotis masažuokliu tromboze sergantiems, traumų turintiems asmenims, o taip pat nėščioms moterims. Esant būtinybei prieš naudodamiesi prietaisu pasikonsultuokite su gydančiu gydytoju.
- Neįjunkite prietaiso į elektros tinklą ir neišjunkite jo kai jūsų kojos yra vandenyje.
- Neatsistokite masažuoklyje visu ūgiu. Naudokitės juo tik sėdėdami.
- Pajutus diskomfortą nutraukite masažą. Nesinaudokite masažuokliu, kai Jūsų kojos ištinusios, atsirado dirginimo ar uždegimo požymių. Būtinai pasikonsultuokite su savo gydančiu gydytoju.
- Jeigu iš prietaiso laša vanduo, prietaisu negalima naudotis.
- **KOJOMS ESANT MASAŽO VONELĖJE DRAUDŽIAMA ĮJUNGTI PRIETAISĄ Į ELEKTROS TINKLĄ.**
- Jeigu gaminyje kai kurį laiką buvo laikomas žemesnėje nei 0 °C temperatūroje, prieš įjungdami prietaisą palaikykite jį kambario temperatūroje ne mažiau kaip 2 valandas.
- Gamintojas pasilieka teisę be atskiro perspėjimo nežymiai keisti įrenginio konstrukciją išsaugant jo saugumą, funkcionalumą bei esmines savybes.

### **BENDRA INFORMACIJA**

- Reguliarus kojų masažas žymiai pagerins jų kraujotaką, ypač pėdose.
- Įmontuotas šildymo elementas palaiko temperatūrą viso masažo seanso metu.
- 22 masažo paviršiuje esančių ortakio angų užtikrina atpalaiduojančią sūkurinę vonelę.

### **MASAŽAS**

- Pastatykite masažuoklį ant lygaus paviršiaus, specialios guminės kojytės neleis prietaisui judėti.
- Prieš įjungdami masažuoklį į elektros tinklą, įpilkite į jį šilto vandens. Įsitinkite, jog vandens lygis neviršija prietaiso viduje esančios maksimalaus lygio žymos (MAX).
- Įpilkite į masažo vonelę šilto vandens. Įsitinkite, jog vandens lygis neviršija prietaiso viduje esančios maksimalaus lygio žymos. Įmontuotas kaitinimo elementas skirtas tik vandens temperatūrai palaikyti, bet nėra skirtas vandeniui šildyti.
- Prieš įjungdami masažuoklį į elektros tinklą įsitinkite, jog prietaiso variklis yra išjungtas. Veikimo režimu perjungiklis turi būti padėtyje OFF.
- Masažas rutuliukas naudojamas efektyviai pėdų stimuliacijai bei taškiniam masažui.
- Pemza naudojama šiurkščiai odai nuo pėdų pašalinti mechanišku būdu.
- Šepetys naudojamas kruopščiam pėdų odos sutvarkymui.
- Masažo rutuliukams įdėti įstatykite jų kreipračius į atitinkamas vonelės angas. Kojų pėdų masažas rutuliukais teigiamai veikia jūsų sveikatą, atpalaiduoja, šalina nuovargį.

### **KOJOMS ESANT MASAŽO VONELĖJE DRAUDŽIAMA ĮJUNGTI PRIETAISĄ Į ELEKTROS TINKLĄ.**

- Pastatykite kojas į masažo vonelę ir perjungikliu nustatykite norimą režimą.

### **MASAŽAS ŠALTAME VANDENYJE / BE VANDENS**

- Nustatykite režimą perjungiklį į padėtį Massage. Šis režimas taip pat leidžia atlikti paprastą kojų masažą be vandens.

## MASAŽAS ŠILTAME VANDENYJE

- Norėdami atlikti masažą šiltame vandenyje sukurinėje vonelėje, pripilkite į masažo vonelę šilto vandens ir nustatykite režimą perjungikli į padėtį Heat+Massage+Bubbles.
- Įmontuotas kaitinimo elementas palaikys pastovią vandens temperatūrą viso masažo seanso metu.

## NEATSISTOKITE ANT MASAŽUOKLIO PILNU ŪGIU.

### VALYMAS IR PRIEŽIŪRA

- Išjunkite prietaisą iš elektros tinklo ir leiskite jam visiškai atvėsti.
- Nenaudokite šveitimo valymo priemonių, organinių tirpiklių ir agresyvių skysčių.
- Antgalius taip pat galima plauti vandeniu naudojant švelnią valymo priemonę.
- Baigę masažą išplaukite masažuoklį, bet nenardinkite jo visiškai į vandenį. Esant būtinybei išvalykite visus paviršius drėgnu audiniu naudodami švelnią valymo priemonę, išplaukite ir išdžiovinkite.

### SAUGOJIMAS

- Prieš padėdami prietaisą į laikymo vietą įsitikinkite, kad jis yra išjungtas iš elektros tinklo ir visiškai atvėso.
- Atlikite visus "VALYMAS IR PRIEŽIŪRA" skyriaus reikalavimus.
- Laikykite prietaisą sausoje švarioje vietoje.

## HASZNALATI UTASÍTÁS

### FONTOS BIZTONSÁGI INTÉZKEDÉSEK

- Figyelmesen olvassa el az adott Használati utasítást és őrizze meg azt, mint tájékoztató anyagot.
- Első használat előtt, ellenőrizze egyeznek-e a címkén megjelölt műszaki adatok az elektromos hálózat adataival.
- Csak otthoni használatra, ne használja nagyüzemi célra.
- Szabadban használni tilos!
- Tisztítás előtt és használaton kívül a csatlakozót mindig húzza ki a falból.
- Áramütés, ill. elektromos tüzek elkerülése érdekében ne merítse a készüléket vízbe, vagy más folyadékba. Ha ez megtörtént, NE FOGJA MEG a készüléket, nyomban áramtalanítsa azt és forduljon a közeli szervizbe.
- Ne használja a készüléket fürdőszobában, vízforrás közelében.
- Gyermeknek ne játszanak a készülékkel.
- Ne hagyja bekapcsolva a készüléket.
- Ne használják a készüléket fizikai-, érzelmi-, illetve szellemi fogyatékos személyek, vagy tapasztalattal, elegendő tudással nem rendelkező személyek (beleértve a gyerekeket) felügyelet nélkül, vagy ha nem kaptak a készülék használatával kapcsolatos instrukciót a biztonságukért felelős személytől.
- A készülékkel való játék elkerülése érdekében tartsa a gyerekeket felügyelet alatt.
- Ne használja a készüléket károsodott vezetékkel.
- Ne próbálja egyedül javítani a készüléket, cserélni az alkatrészeket. Forduljon a közeli szervizbe.
- Figyeljen, hogy a vezeték ne érintkezzen éles, forró felülettel.
- Ne rakja a készüléket olyan helyre, ahonnan vízbe eshet.
- Ne húzza, tekerje a vezetékét, ne csavarja a készülékház köré.
- A masszázst szünet nélkül csak rövid ideig használja. Túlmelegedés, károsodás elkerülése érdekében minden 10 perces működés után kapcsolja ki a készüléket, hogy lehűljön.
- Trombózisos betegek, sérült személyek, terhes nők ne használják a masszázst. Szükség esetén konzultáljon orvosával.
- Ne kapcsolja be-, és ki- a készüléket, ha vízben van a lába.
- Ne álljon egész súlyával a masszázssőrrre. Csak ülő helyzetben használja.
- Hagyja abba a masszírozást, ha kellemetlen érzése támadt. Ne használja a készüléket, ha a lábon duzzadás, irritálás, gyulladás keletkezett. Feltétlenül konzultáljon orvossal.
- Ha a készülékből folyik a víz a készüléket használni tilos!
- **NE CSATLAKOZTASSA A KÉSZÜLÉKET AZ ELEKTROMOS HÁLÓZATHOZ HA LÁBAI A MASSZÁZSKÁDBAN VANNAK.**
- Amennyiben a készüléket valamennyi ideig 0 °C–nál tárolták, bekapcsolása előtt legalább 2 órán belül tartsa szobahőmérsékleten.
- A gyártónak jogában áll értesítés nélkül másodrendű módosításokat végezni a készülék szerkezetében, melyek alapvetően nem befolyásolják a készülék biztonságát, működőképességét, funkcionalitását.

### ÁLTALÁNOS TUDNIVALÓK

- A rendszeres lábmasszázs jelentősen javítja a láb vérkeringését, különösen a talpak vérkeringését.
- A beépített melegítőelem, a beállított üzemmódtól függetlenül fenntartja a szükséges hőmérsékletet a masszázsvégéig.
- A masszírozó felületen található 22 légnyílás biztosítja a lazítóhatású buborékos fürdözést.

### MASSZÁZS

- Állítsa a lábmasszírozót egyenes felületre, a speciális gumilábak megakadályozzák a készülék elcsúszását.
- Mielőtt csatlakoztatná a lábmasszírozót a villamos hálózathoz, töltsön meleg vizet a masszázskádba. A vízszint ne lépje túl a kád belső felületén lévő MAX feliratot.
- Töltsön szükséges hőmérsékletű vizet a masszázskádba. A vízszint ne lépje túl a kád belső felületén lévő maximális szintet. A beépített melegítőelem nem melegíti a vizet, csak fenntartja annak hőmérsékletét.
- Mielőtt csatlakoztatná a készüléket az elektromos hálózathoz, győződjön meg, hogy a motor ki van kapcsolva. Az üzemmód-kapcsoló legyen OFF helyzetben.

- Válasszon a három masszázskellékből (masszázsgolyó, -kefe, vagy habkő) egyet, és állítsa fel a készülék közepében.
- A masszázsgolyót a talpak még hatékonyabb stimulációjára és pontmasszázsra használják.
- A habkő a durva bőr eltávolítására szolgál mechanikus törlés segítségével.
- A masszázskefe – a talpak alapos megművelésére.
- A masszázsgolyók úgy helyezhetők fel, ha a golyókon lévő vezérpálcát behelyezi a kádban lévő furatokba. A golyómasszázs egérségjavító és lazító hatást eredményez a talpakra, segít megválni a fáradtságérzettől.

### **NE CSATLAKOZTASSA A KÉSZÜLÉKET AZ ELEKTROMOS HÁLÓZATHOZ HA LÁBAI A MASSZÁZSKÁDBAN VANNAK.**

- Helyezze lábait a masszázskádba és a kapcsoló segítségével állítsa be a szükséges üzemmódot:

### **HIDEG VIZES/VÍZNÉLKÜLI MASSZÁZS**

- Állítsa az üzemmód-kapcsolót Massage helyzetbe. Ebben az üzemmódban ugyancsak lehetséges a szokásos, víznélküli masszázs.

### **MELEGVIZES MASSZÁZS**

- Amennyiben melegvizes masszázs és buborékfürdő szükséges, töltsön meleg vizet a masszázskádba és állítsa az üzemmód-kapcsolót Heat+ Massage + Bubbles helyzetbe.
- A beépített melegítőelem melegen tartja a vizet.

### **NE ÁLLJON FEL A MASSZÁZSKÁDBAN.**

### **TISZTÍTÁS ÉS KARBANTARTÁS**

- Tisztítás előtt mindig áramtalanítsa és hagyja teljesen kihűlni a készüléket.
- Ne használjon súrolósert, szerves oldószert, és agresszív folyadékot.
- A tartozékokat is moshassa meleg vízzel gyengéden tisztító szerek hozzáadásával.
- Elvégezve a masszázst, mossa meg a masszázstörőt, de ne merítse teljesen vízbe. Szükség esetén törölje meg az összes felületet nedves, tisztítószeres törölkendővel, mossa meg és szárítsa meg.

### **TÁROLÁS**

- Tárolás előtt bizonyosodjon meg, hogy a készülék áramtalanítva van és teljesen lehűlt.
- Kövesse a TISZTÍTÁS ÉS KARBANTARTÁS rész lépéseit.
- Tárolja a készüléket száraz, tiszta helyen.

## **ЖАБДЫҚ НҰСҚАУЫ ҚАУІПСІЗДІК ШАРАЛАРЫ**

- Қолдану нұсқауын ықыласпен оқып шығыңыз және оны анықтамалық материал ретінде сақтаңыз.
- Алғашқы қосудың алдында бұйымның техникалық сипаттамасының жапсырмадағы, электр жүйесінде көрсетілген параметрлеріне сәйкестігін тексеріңіз.
- Осы Пайдалану нұсқауына сәйкес тек қана тұрмыстық мақсаттарда қолданылады. Құрал өнеркәсіптік қолдануға арналмаған.
- Жайдан тыс қолданылмайды.
- Жабдықты тазалаудың алдында немесе Сіз оны қолданбаңыз электр жүйесінен әрқашан сөндіріп тастаңыз.
- Электр тоғының ұруына және жануға тап болмау үшін, құралды суға немесе басқа сұйықтықтарға батырмаңыз. Егер бұл жағдай болса, бұйымды ҰСТАМАҢЫЗ, оны электр жүйесінен дереу сөндіріп тастаңыз және сервис орталығына тексертіңіз.
- Құрылғыны былаулы бөлмелері мен су жанында пайдаланбаңыз.
- Құралмен ойнауға балаларға рұқсат бермеңіз.
- Дене, жүйке не болмаса ақыл-ой кемістігі бар, немесе осы құрылғыны қауіпсіз пайдалану үшін тәжірибесі мен білімі жеткіліксіз адамдардың (соның ішінде балалардың) қауіпсіздігі үшін жауап беретін адам қадағаламаса немесе құрылғыны пайдалану бойынша нұсқау бермесе, олардың бұл құрылғыны қолдануына болмайды.
- Балалар құрылғымен ойнамауы үшін оларды үнемі қадағалап отыру керек.
- Бересі жинаққа енгізілмеген керек-жарақтарды қолданбаңыз.
- Қоректену бауы зақымдалған құралды қолданбаңыз.
- Құрылғыны өз бетіңізше жөндеуге талпынбаңыз. Олқылықтар пайда болса жақын арадағы сервис орталығына апарыңыз.
- Қоректену бауының өткір жиектер және ыстық үстілерге тимеуін қадағалаңыз.
- Құралды суға құлап түсетін орындарға қоймаңыз және сақтамаңыз.
- Қоректену бауынан тартпаңыз, оны ширатпаңыз және құрылғының тұлғасын айнала орамаңыз.
- Уқалағыш қысқа уақыт ішінде толассыз жұмыс үшін арналған. Қызып кетпеуі және сынып қалмауы үшін әрбір 10 минутта аппараттың суынуы үшін оны сөндіріп тастаңыз.
- Тромбозбен азап шегетін, зақымдары бар адамдарға, сонымен қатар жүкті әйелдерге уқалағышты қолдануға рұқсат етілмейді. Қажет болса уқалағышты қолдануының алдында емдеуші дәрігермен кеңесіңіз.
- Аяқтарыңыз суда тұрғанда құралды электр жүйесіне іске қоспаңыз және сөндірмеңіз.
- Бар тұлғаңызмен уқалағышқа тұрмасыз. Онымен тек қана отырып пайдаланыңыз.

- Егер сіз жағдайсыздықты сезінсеңіз уқалауды жалғастырмаңыз. Егер сіздің аяқтарыңыз ісіп кетсе, тітіркенсе немесе қабынса уқалағышты қолданбаңыз. Міндетті түрде өзіңіздің емдеші дәрігеріңізбен кеңесіңіз.
- Егер аспаптан су ағып жатса, оны пайдалануға тыйым салынады.
- **ЕГЕР АЯҒЫҢЫЗ МАССАЖДЫҚ ВАННАДА БОЛСА, АСПАПТЫ ЭЛЕКТР ЖЕЛІСІНЕ ҚОСПАҢЫЗ.**
- Егер бұйым біршама уақыт 0°C-тан төмен температурада тұрса, іске қосар алдында оны кем дегенде 2 сағат бөлме температурасында ұстау керек.
- Өндіруші бұйымның қауіпсіздігіне, жұмыс өнімділігі мен жұмыс мүмкіндіктеріне түбегейлі әсер етпейтін болмашы өзгерістерді оның құрылмасына қосымша ескертпестен енгізу құқығын өзінде қалдырады.

#### **ЖАЛПЫ АҚПАРАТ**

- Аяқтарды ұдайы уқалау олардың қан айналымын жақсартады, әсіресе табандарда.
- Қоса салынған жылытқыш элементі белгіленген тәртіпке тәуелсіз барлық уқалау сеансы барысында температураны сүйейді.
- Уқалау үстіндегі ауаға арналған 22 тесік босаңсытатын көпіршік былауды қамтамасыз етеді.

#### **МАССАЖ**

- Массажерді тегіс беткі қабатқа орнатыңыз, арнайы резеңке аяқтары аспаптың тайғанауына жол бермейді.
- Массажерді желіге жалғамас бұрын, аспаптың ішкі бөлігіндегі MAX белгісінен асырмай жылы су құйыңыз.
- Қажетті температурадағы суды аспаптың ішкі жағындағы ең үлкен деңгей белгісінен асырмай құйыңыз. Кіріктірілген қыздырғыш элемент суды ысытуға емес, тек оның температурасын ұстап тұруға арналған.
- Аспапты электр желісіне жалғамас бұрын қозғалтқыштың сөндірулі екеніне көз жеткізіңіз. Жұмыс режимдерін ауыстыратын тетік OFF қалпын көрсетіп тұруға тиіс.
- Үш массаждық қондырманың (массаждық домалақ, шөтке немесе пемза) біреуін таңдаңыз да, оны массажердің ортаңғы бөлігіне орнатыңыз.
- Массаждық домалақ табанды пәрменді шириқтырып, нүктелік массаж жасау үшін пайдаланылады.
- Кеуектас мүйізденген теріні механикалық үйкелеудің көмегімен кетіру үшін пайдаланылады.
- Шетке – табанды жақсылап тазалауға арналған.
- Сіз массаждауға арналған аунақшаларды орнату үшін олардың бағыттағыштарын ваннадағы тиісті ойықтарға кіргізуге болады. Аунақшалы қондырмалардың көмегімен массаж жасау табанға әсер етеді, сауықтыратын әрі босаңсытатын әсері бар, шаршағанды басуға көмектеседі.

#### **ЕГЕР АЯҒЫҢЫЗ МАССАЖДЫҚ ВАННАДА БОЛСА, АСПАПТЫ ЭЛЕКТР ЖЕЛІСІНЕ ҚОСПАҢЫЗ.**

- Аяғыңызды массаждық ваннаға қойыңыз да, қосқыш тетіктің көмегімен қалаған режимді орнатыңыз:

#### **СУЫҚ СУДАҒЫ/СУСЫЗ МАССАЖ**

- Режимдерді ауыстыратын тетікті Massage қалпына қойыңыз. Бұл режимде сондай-ақ аяқтың әдеттегі сусыз массажын да жасауға болады.

#### **ЖЫЛЫ СУДАҒЫ МАССАЖ**

- Егер жылы судағы массаж бен көпіршікті ванна керек болса, массаждық ваннаға жылы су құйыңыз да, режимдерді ауыстыратын тетікті Heat+ Massage + Bubbles қалпына қойыңыз.
- Кіріктірілген қыздырғыш элемент суды жылы күйде ұстап тұрады.

#### **МАССАЖЕРДІҢ ҮСТІНДЕ ТҮРЕГЕП ТҰРМАҢЫЗ.**

#### **ТАЗАЛАУ ЖӘНЕ КҮТІМ**

- Электр жүйесінің құралын сөндіріп тастаңыз және оған толық суынуға мұрша беріңіз.
- Қайрақты жуғыш құралдарды, органикалық еріткіштер және агрессиялық сұйықтықтарды қолданбаңыз.
- Саптамаларды сонымен қатар жұмсақ жуғыш құралдармен жылы суға жууға болады.
- Уқалауды аяқтағасын уқалағышты суға толық батырмай жуыңыз. Қажет болса барлық үстілерды жұмсақ жуатын құралмен дымқыл матамен сүртіңіз, жуыңыз және кептіріңіз.

#### **САҚТАУ**

- Сақтау алдында құрал электр жүйесінен сөндірілгеніне және толық суынғанына көз жеткізіңіз.
- ТАЗАЛАУ ЖӘНЕ КҮТІМ бөлімдерінің талаптарын орындаңыз.
- Құралды құрғақ таза орында сақтаңыз.

## **SI NÁVOD NA POUŽIVANIE**

### **BEZPEČNOSTNÉ OPATRENIA**

- Pozorne prečítajte Návod na používanie a zachovajte ho pre informáciu.
- Pred prvým používaním skontrolujte, či zodpovedajú technické charakteristiky výrobku, ktoré sú uvedené na štítku, parametrom elektrickej siete.
- Používajte len v domácnosti v súlade s týmto návodom na používanie. Spotrebič nie je určený na používanie v priemyselnej výrobe.
- Nepoužívajte vonku.
- Vždy odpájajte spotrebič od elektrickej siete pred čistením alebo v prípade, že spotrebič nepoužívate.
- Pre zamedzenie úrazu elektrickým prúdom alebo nebezpečia požiaru neponárajte spotrebič do vody ani do iných tekutín. V prípade, že sa to stalo, NESIAHAJTE NA SPOTREBIČ, okamžite ho odpojte od elektrickej siete a kontaktujte Servisné centrum pre kontrolu.
- Nepoužívajte tento výrobok v kúpeľni alebo okolo vody.

- Spotřebič nie je určený na používanie osobami (vrátane detí) s fyzickým, psychickým alebo mentálnym handicapom, pokiaľ nemajú skúsenosti alebo vedomosti, ak nie sú kontrolované alebo neboli inštruované o používaní spotrebiča osobou, ktorá je zodpovedná za ich bezpečnosť.
- Dbajte na deti, aby sa nesmeli hrať so spotrebičom.
- Nenechávajte zapnutý spotrebič bez dozoru.
- Nepoužívajte príslušenstvo, ktoré nie je súčasťou dodávky.
- Zákaz používania spotrebiče s pokazeným napájacím káblom a/alebo zásuvkou. Pre zamedzenie nebezpečia musíte pokazený kábel vymeniť v autorizovanom servisnom centre.
- Neskúšajte samostatne opravovať spotrebič. Pri pokazení spotrebiča kontaktujte najbližšie servisné centrum.
- Dbajte na to, aby sa napájací kábel nedotýkal ostrých krajov a horúcich povrchov.
- Nedávajte spotrebič na miesta, odkiaľ môže spadnúť do vody.
- Neťahajte, neprekručujte ani nenavíjajte napájací kábel okolo spotrebiča ani na iné predmety.
- Masážny kúpeľ je určený pre nepretržitú prácu počas veľmi krátkej doby. Každých **10** minút vypínajte kúpeľ, aby sa neprehrial a nedošlo k jeho pokazeniu.
- Používanie masážneho kúpeľa je zakázané ľuďom, ktoré majú trombózu, zranenia, a tiež tehotným ženám. Skôr ako začnete používať kúpeľ, poraďte sa s lekárom.
- Nezapínajte a nevypínajte kúpeľ, ak máte v ňom nohy.
- Nestavte sa do kúpele. Používajte kúpeľ, ak sedíte.
- Zastavte masáž, ak pocítite diskomfort. Nepoužívajte kúpeľ, ak máte opuchlé nohy alebo podráždenie. V tomto prípade konzultujte so svojim lekárom.
- Ak spotrebič prepúšťa vodu, taký spotrebič používať nemožno.
- **NEZAPÁJAJTE MASÁŽNY PRÍSTROJ DO ELKTRINY, AK SA NOHY NACHÁDZAJÚ V MASÁŽNEJ VANIČKE.**
- Ak výrobok určitú dobu bol pri teplotách pod 0 ° C, pred zapnutím je potrebné ho nechať pri izbovej teplote po dobu najmenej 2 hodiny.
- Výrobca si vyhradzuje právo bez dodatočného oznámenia vykonávať menšie zmeny na konštrukcii výrobku, ktoré značne neovplyvnia bezpečnosť jeho používania, prevádzkyschopnosť ani funkčnosť.

#### **VŠEOBECNÁ INFORMÁCIA**

- Ergonomický dizajn dna s masážnymi prstíčkami pre masáž biologicky aktívnych bodov. Silu masáže sa dá ľahko zmeniť, stačí pritlačiť chodidlá k masážnej ploche.
- Pravidelná masáž nôh podstatne zlepšuje cirkuláciu krvi, najmä v chodidlách.
- Vystavené tepelné teleso zachováva teplotu vody počas celej doby masáže.
- 22 vzduchové otvory v masážnej ploche zaisťujú relaxujúci perlivý kúpeľ.

#### **MASÁŽ**

- Masážny prístroj postavte na rovný povrch. Špeciálne gumené podložky zabránia pošmyknutiu.
- Pred tým, ako prístroj zapojíte do elektriny, naplňte ho teplou vodou po značku MAX, vyznačenú na vnútornej strane prístroja.
- Nalejte vodu potrebnej teploty tak, aby hladina vody neprevyšovala znak najvyššej úrovne vody, na vnútornej strane masážneho prístroja. Vstavaný nahrievač vody je určený len na udržiavanie teploty vody, nie na samotné nahrievanie.
- Pred tým, ako zapojíte prístroj do elektriny sa uistite, že motor je vypnutý. Prepínač programov musí byť v polohe OFF.
- Vyberte jeden z nástavcov (masážnu loptu, kefu alebo pemzu) a umiestnite uprostred masážneho prístroja.
- Masážna lopta je vhodná na efektívnu stimuláciu a bodovú masáž chodidiel.
- Pemza sa používa na odstránenie zhrubnutej kože pomocou mechanického trenia.
- Kefa – dôkladne vymasíruje chodidlá.
- Masážne valčeky nastavíte tak, že ich vložíte v príslušnom smere do drážok vo vaničke. Masáž pomocou valčekov pôsobí na chodidlá, má ozdravujúci a uvoľňujúci účinok, sníma únavu z nôh.

#### **NEZAPÁJAJTE MASÁŽNY PRÍSTROJ DO ELKTRINY, AK SA NOHY NACHÁDZAJÚ V MASÁŽNEJ VANIČKE.**

Vložte nohy do vaničky a prepínačom programov zvolte želaný režim.

#### **MASÁŽ V STUDENEJ VODE /BEZ VODY**

- Prepínač vovedte do polohy Massage. V tomto režime je možná taktiež masáž chodidiel bez vody.

#### **MASÁŽ V TEPLEJ VODE**

- Ak je potrebná vibromasáž a perličkový kúpeľ, nalejte do vaničky teplú vodu a nastavte prepínač do režimu Heat+ Massage + Bubbles.
- Vstavaný ohrievač udrží vodu teplú počas celej masáže.

#### **NESTÚPAJTE NA MASÁŽNY PRÍSTROJ PLNOU VÁHOU.**

#### **ČISTENIE A ÚDRŽBA**

- Odpojte spotrebič od elektrickej siete a nechte ho, aby úplne vychladol.
- Nepoužívajte brúsne umývacie prostriedky, organické rozpúšťadlá ani agresívne tekutiny.
- Nástavce tiež môžete myť teplou vodou s jemným umývacím prostriedkom.
- Po ukončení masáže opláchnite spotrebič, ale neponorujte ho do vody. Ak je treba, otrite všetky časti vlhkou utierkou s jemným umývacím prostriedkom, opláchnite ich a osušte.

#### **UCHOVÁVANIE**

- Pred uchovávaním skontrolujte, že spotrebič je odpojený od elektrickej siete.

- Sledujte pokynom časti ČISTENIE A ÚDRŽBA.
- Uchovávajte spotrebič v suchom a čistom mieste.