

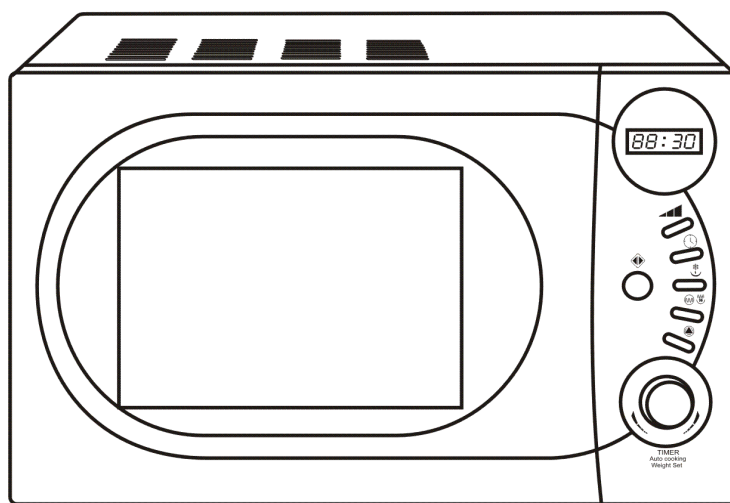





INSTRUCTION MANUAL РУКОВОДСТВО ПО ЭКСПЛУАТАЦИИ ІНСТРУКЦІЯ З ЕКСПЛУАТАЦІЇ





GB	MICROWAVE OVEN.....	4
RUS	МИКРОВОЛНОВАЯ ПЕЧЬ.....	6
CZ	MIKROVLNNÁ TROUBA.....	9
BG	МИКРОВЪЛНОВА ПЕЧКА.....	12
RO	CUPTOR CU MICROUND.....	15
UA	МІКРОХВИЛЬОВА ПІЧ.....	18
SCG	МИКРОТАЛАСНА ПЕЋ.....	21
EST	MIKROLAINEANI.....	24
LV	MIKROVIĻŅU KRĀSNS.....	27
LT	MIKROBANGŲ KROSNELE.....	30
H	MIKROHULLÁMÚ SŪTŐ.....	32
KZ	МИКРОТОЛҚЫНДЫ ПЕШ.....	35
D	MIKROWELLENOFEN.....	38









GB DESCRIPTION

1. Door lock system
2. Oven window
3. Waveguide mica shield (DO NOT REMOVE!)
4. Shaft
5. Roller ring
6. Glass tray
7. Control panel
8. Multifunction regulator
9.  STOP/CANCEL button
10.  GRILL/COMBI button
11. Digital display
12.  POWER button
13.  TIME setting button
14.  DEFROST button
15.  START button







CZ POPIS

1. Západky na dvířkách
2. Průzor ve dvířkách
3. Uzávěra vlnovodu (NESNÍMEJTE!)
4. Osa
5. Otočné kolečko
6. Skleněná mísa
7. Ovládací panel
8. Vícefunkční regulátor
9. Tlačítko STOP/STORNO 
10. Tlačítko režimů GRIL a COMBI 
11. Digitální displej
12. Tlačítko nastavení VÝKONU 
13. Tlačítko nastavení DOBY přípravy potravin 
14. Tlačítko režimu ROZMRAZOVÁNÍ 
15. Tlačítko START 







RO DESCRIERE

1. Măsurî închizătorul ușiței
2. Fereastra ușiței
3. Ușița undelor (NU SCHIMBAȚI!)
4. Ax
5. Inel rotativ
6. Vas de sticlă
7. Panou de comandă
8. Regulator multifuncțional
9. Buton STOP/DEZACTIVAT 
10. Buton pentru regimurile GRĂȚAR și COMBI 
11. Afișaj numeric-display
12. Butonul pentru stabilirea PUTERII 
13. Buton pentru stabilirea TIMPULUI de preparare 
14. Buton pentru funcția DECONGELARE 
15. Buton PORNIRE 







SCG ОПИС

1. Квака на вратима
2. Прозор на вратима
3. Затварач таласовода (НЕ СКИДАЈТЕ!)
4. Осовина
5. Ротациони колут
6. Стаклени тањир
7. Контролна табла
8. Вишефункционални регулатор
9. Дугме СТОП/БРИСАЊЕ 
10. Дугме за укључење режима ГРИЛ и КОМБИ 
11. Дигитални дисплеј
12. Дугме за избор ЈАЧИНЕ 
13. Дугме за избор ТРАЈАЊА обраде 
14. Дугме за укључење режима ОТАПАЊЕ 
15. Дугме СТАРТ 







RUS УСТРОЙСТВО ИЗДЕЛИЯ

1. Зашелки дверцы
2. Окно дверцы
3. Заслонка волновода (НЕ СНИМАТЬ!)
4. Ось
5. Вращающееся кольцо
6. Стекло блюдо
7. Панель управления
8. Многофункциональный регулятор
9. Кнопка СТОП/СБРОС 
10. Кнопка режимов ГРИЛЬ и КОМБИ 
11. Цифровой дисплей
12. Кнопка установки МОЩНОСТИ 
13. Кнопка задания ВРЕМЕНИ обработки 
14. Кнопка режима РАЗМОРАЖИВАНИЕ 
15. Кнопка СТАРТ 

BG ОПИСАНИЕ

1. Ключалка на вратичката
2. Прозорче на вратичката
3. Клапа на вълновода (НЕ СВАЛЯЙТЕ!)
4. Ос
5. Въртящото се колелце
6. Стъклена чиния
7. Панела на управление
8. Многофункционален регулатор
9. Бутон СТОП/ОТМЯНА 
10. Бутон на режими ГРИЛ и КОМБИ 
11. Цифров дисплей
12. Бутон за поставяне на МОЩНОСТ 
13. Бутон за поставяне на ВРЕМЕ на обработване 
14. Бутон за режима на РАЗМРАЗЯВАНЕ 
15. Бутон СТАРТ 

UA ОПИС





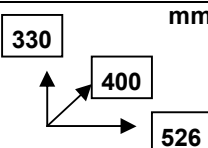

1. Засувки дверцят
2. Вікно дверцят
3. Заслінка хвилеводу (НЕ ЗНИМАТИ!)
4. Вісь
5. Кільце, що обертається
6. Складне блюдо
7. Панель керування
8. Багатофункційний регулятор
9. Кнопка СТОП/СКИДАННЯ 
10. Кнопка режимів ГРИЛЬ та КОМБИ 
11. Цифровий дисплей
12. Кнопка установки ПОТУЖНОСТІ 
13. Кнопка ЧАСУ обробки 
14. Кнопка режиму РОЗМОРОЖУВАННЯ 
15. Кнопка СТАРТ 

EST KIRJELDUS

1. Ukse lukk
2. Ukse aken
3. Lainekanal klapp (MITTE EEMALDADA!)
4. Pöörlemisringi tugi
5. Pöörlemisring
6. Klaasalus
7. Juhtimispaneel
8. Mitmefunktsionaalne regulaator
9. STOP/KATKESTUS nupp 
10. Režiimide GRILL ja KOMBI 
11. Digitaalne displei
12. VÕIMSUSE reguleerimise nupp 
13. AJA paigaldamise nupp 
14. LAHTISULATAMISE nupp 
15. START nupp 

~ 230V / 50 Hz	1000 W	13.2 / 14.5 kg	
----------------	--------	----------------	--







LV APRAKSTS

1. Durvju aizturis
2. Durvju lodziņš
3. Mikrovīļņu vedēja aizbīdnis (NENOŅEMT!)
4. Ass
5. Rotējošais gredzens
6. Stikla trauks
7. Vadības panelis
8. Daudzfunkcionāls regulators
9. Poga STOP/ATCELT 
10. Poga režīmam GRILLS un KOMBI  
11. Ciparu displejs
12. JAUDAS uzstādīšanas poga 
13. Apstrādes LAIKA uzstādīšanas poga 
14. ATKAUSĒŠANAS režīma poga 
15. Poga START 

H LEÍRÁS





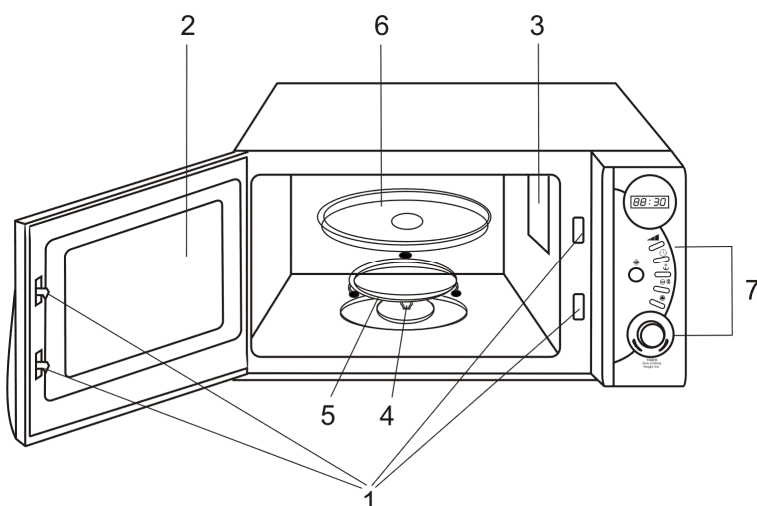

1. Ajtózár
2. Ajtóúveg
3. Hullámvezető szabályzólemez (LEVENNI TILOS!)
4. Tengely
5. Forgógyűrű
6. Üvegtányér
7. Vezérlőasztal
8. Többfunkciós szabályzó
9. STOP/TÖRÖL gomb 
10. GRILL és KOMBI üzemgombok  
11. Digitális képernyő
12. TELJESÍTMÉNY gomb 
13. Elkészítési IDŐÁLLÍTÓ 
14. KIFAGYÁS üzemmód 
15. START gomb 

D GARÄTEBESCHREIBUNG







1. Türklinke
2. Türfenster
3. Wellenleiterklappe (nicht abnehmen!)
4. Achse
5. Drehring
6. Glasdreheller
7. Bedienungsfeld
8. Mehrfunktionsregler
9. Knopf STOP/ABBRUCH 
10. Knopf der Funktionen GRILL und KOMBI  
11. Digitaldisplay
12. Knopf der Leistungsstufen 
13. Knopf zur Einstellung der GARZEITEN 
14. Knopf der Funktion „AUFTAUEN“ 
15. START-Knopf 



LT APRAŠYMAS

1. Durelių užraktai
2. Stebėjimo langelis
3. Bangolaidžio sklendė (NENUIMTI!)
4. Ašis
5. Besisukantis žiedas
6. Stiklinis padėklas
7. Valdymo skydelis
8. Daugiafunkcinis reguliatorius
9. Mygtukas STOP/ATŠAUKTI 
10. GRIL ir KOMBI režimų mygtukas  
11. Skaitmeninis displejus
12. GALINGUMO nustatymo mygtukas 
13. RUOŠIMO LAIKO nustatymo mygtukas 
14. ATŠILDYMO režimo mygtukas 
15. START mygtukas 

KZ СИПАТТАМА

1. Есік ілгешектері
2. Есік терезесі
3. Толқын ағызғысы жапқышы (ШЕШПЕНІЗ!)
4. Ось
5. Айналмалы сақина
6. Шыны табақ
7. Басқару панелі
8. Көп функцияналды реттеуіш
9. СТОП/СБРОС  ноқаты
10. ГРИЛЬ және КОМБИ   тәртіптерінің ноқаты
11. Цифрлік дисплей
12.  ҚУАТТЫЛЫҚТЫ қоюдың ноқаты
13.  ӨНДЕУ УАҚЫТЫН белгілеу ноқаты
14.  ЕРІТУ тәртіптерінің ноқаты
15.  СТАРТ ноқаты

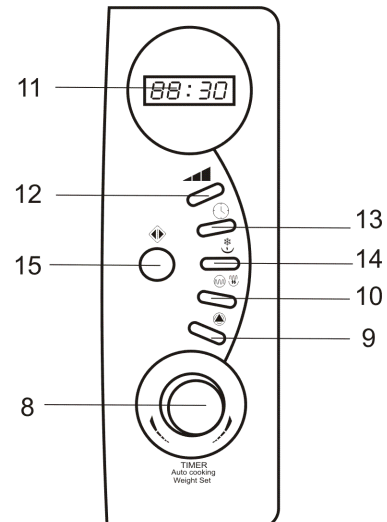

GB INSTRUCTION MANUAL

IMPORTANT SAFEGUARDS

- Incorrect operation and improper handling can lead to malfunction of the appliance and injuries to the user.
 - Before the first connecting of the appliance check that voltage indicated on the rating label corresponds to the main voltage in your home.
- WARNING!** The appliance cord plug has grounding wire and terminal. The wall outlet must be suitable and provided with proper grounding.
- For home use only. Do not use for industrial purposes. Do not use the appliance for any other purposes than described in this instruction manual.
 - Do not use outdoors.
 - Always unplug the appliance from the power supply before cleaning and when not in use.
 - This appliance is not intended for use by persons (including children) with reduced physical, sensory or mental capabilities, or lack of experience and knowledge, unless they have been given supervision or instruction concerning use of the appliances by a person responsible for their safety.
 - Children should be supervised to ensure that they do not play with the appliance.
 - Do not leave the appliance switched on when not in use.
 - Do not use other attachments than those supplied.
 - Do not operate after malfunction or cord damage.
 - **ATTENTION!** Do not operate microwave oven with damaged door or door sealing until the breakage is repaired by authorized specialists.
 - **ATTENTION!** To avoid microwaves leakage danger, any cover may be removed by authorized specialists only.
 - Keep the cord away from sharp edges and hot surfaces.
 - Do not pull, twist, or wrap the power cord around appliance.
 - Do not use the appliance for drying clothes or paper.
 - **ATTENTION!** To prevent explosion do not process with microwaves any liquids or other products in hermetically closed utensils.
 - During liquids heating by microwaves, the subsequent rough boiling can take place, therefore it is necessary to show attention and care for handling of utensils.
 - To avoid an explosion, pierce a product, which has a dense peel, such as potatoes, apples, an egg yolk, chestnuts, sausage etc.
 - To prevent fire during foodstuff heating in the microwave oven using utensils made of inflammable materials, such as plastic or paper, it is necessary to watch the oven.
 - To prevent ignition or any malfunctions it is necessary to remember, that:
 - Burning of products results from too long preparation;
 - Remove all packing and foil before cooking;
 - In case of fire accident do not open the door, switch off the microwave oven and unplug it.
 - Do not switch on the oven when it is empty. Do not use the chamber for storage of any subjects.
 - Microwave oven is not intended for conservation of products.
 - Do not put products directly on a bottom of the chamber, use removable wire rack or non-stick flat baking tray.
 - Always check the food temperature, especially if you are cooking for a child. Allow the food to cool down within several minutes.
 - Always follow recipes of cooking, but remember, that some products (jams, puddings, stuffing for a pie of almonds, sugar or candied fruit) are heating up very quickly.
 - To prevent circuit short keep air holes of the unit free of water.

IMPORTANT:

- Do not cook foods directly on the glass tray. Place food in/on proper cooking utensil before placing in the oven.
- Before cooking please ensure that the cookware you are going to use is suitable for microwave oven.
- Microwave utensils should be used only in accordance with manufacturer's instructions.
- Please remember that a microwave oven heats the liquid in the container quicker than the container itself. Therefore, though the lid of a container is not hot to touch when removed from the oven please remember that the food/liquid inside will be hot.
- Preliminary remove all packing, metal strips and foil from products.
- **Do not cook whole eggs in microwave oven.**

HOW TO CHOOSE YOUR MICROWAVE COOKWARE

WARNING! Follow utensils' marking and Manufacturer's guides.

APPLICABLE

- **Heat-proof glassware** - It is most suitable for microwave cooking.
- **Heat-resistant plastic container** - Tightly closed containers are forbidden. Cannot be used for packing or containing foods with high fat or sugar contents.
- **Earthenware or chinaware** - Conventional utensils of these materials are allowed unless fired with gold, silver or any decorative metallic elements.
- **Special packing** (paper, plastic, etc.) for microwave ovens. Follow manufacture's guides exactly when use.

INAPPLICABLE

- Film for freshment preservation and heat-resistant combustible plastic wares - Never apply to packing meat or frying foods.
- Metal wares (e.g. aluminum, stainless steel, etc.) and aluminum foil* - Won't let microwave go through and will spark or ignite while touching the cavity wall during cooking.
- *Applicable for wrapping several parts of product to prevent overheating and resulting burnt. Avoid contact with interior walls, minimum distance must be >2 cm.
- Plastics - Unfit for microwave cooking.
- Non-heat-proof glassware - May deform or flaw in a highly hot circumstance. Curved or strengthened glassware are not applicable.
- Lacquer ware - May flaw or peel off.
- Paper, bamboo or wooden ware - May be burnt in a while of (cooking) heating.
- Melamine dishes - they contain a material, which will absorb microwave energy. This way cause the dishes to crack or char and will slow down the cooking speed.

HOW TO IDENTIFY COOKWARE APPROPRIATENESS FOR MICROWAVE COOKING?

- Put the intended cookware together with a glass of water (250 ml) inside the oven cavity, and then switch on the oven at the maximum power for one minute.
- Suitable for microwave cookware will be as cool as ever, while the water will absorb the energy and become warmer.

USEFUL TIPS

- For uniform heating turn over products during cooking.
- Do not cook in a container with a restricted opening, such as a soft drink bottle or salad oil bottle, as they may explode if heating in a microwave oven.
- Do not use conventional meat or candy thermometers. These are thermometers available specifically for microwave cooking. These may be used.

BEFORE YOU CALL FOR SERVICE

- Check to ensure that the:
 - Power supply is valid;
 - Timer settings are proper;
 - Door is securely closed engaging the door safety lock system.

RADIO INTERFERENCE

- Operation of the microwave oven can cause interference to your radio, TV or similar equipment.
- When there is interference, it may be reduced or eliminated by taking the following measures:
 - Clean door and sealing surface of the oven;
 - Move the microwave oven away from the receiver;
 - Reorient the receiving antenna of radio or television.
 - Plug the microwave oven into a different outlet so that microwave oven and receiver are on different branch circuits.

INSTALLATION

- Make sure that all the packing materials are removed from the unit.
- Check the oven for any damage in transit:
 - Misaligned or bent door and sealing;
 - Housing and door window;
 - Surfaces inside.
- If any damage occurs while using, switch off and unplug the oven and contact qualified service personnel.
- Place the microwave oven on a flat, stable surface, able to hold its weight with a food to be cooked in the oven.
- Do not place the oven where heat, moisture or high humidity are generated, or near flammable materials.
- Do not place anything on the oven. Do not block any openings on the appliance.
- For correct operation, the oven must have sufficient airflow. Allow 20 cm free space above the oven, 10 cm back and 5 cm from both sides.

MICROWAVE COOKING METHODS

- Arrange food carefully. Place thickest areas towards outside of dish.
- Watch cooking time. Cook for the shortest amount of time indicated and add more if needed. Food severely overcooked can smoke or ignite.
- Cover foods while cooking. Cover prevents splattering and helps to cook food evenly.
- Rearrange food such as meatballs halfway through cooking both from the top to the bottom and the center of the dish to the outside.
- Round/oval dishes rather than square/oblong ones are recommended, as food in corners tends to overcook.



OPERATION

- Plug oven to main.
- Place food into the oven and close the door.
- **While any button is pressed, a beep sounds to acknowledge a setting.**

COOKING INTERRUPTION



- This feature is useful for checking a food cooking degree.
- Cooking will be stopped while the door is opened. With the closed door treatment will continue.

MULTIFUNCTION KNOB



- Use to set current clock, time, and treatment mode.
- The oven light and cooling fan will come on while the timer is operating and  button is pressed.
- After a set time is over, display will show "End", and beeps will sound every 3 minutes until the oven door will opened or any button will pressed.
- To interrupt operating press  button.

CURRENT TIME SETTING

- The LED display will flash «88:88» when plugged in power supply and after 3 seconds change to «-:-» flash, prompting you to set current clock.
- The oven clock is of 24h size.

- Press  button.
- Set current hours by turning the multifunction knob (clockwise to increase and vice versa).
- Press  button once more.
- Set current minutes by turning the multifunction knob.
- Press  button to confirm settings.
- Display will show entered time.

POWER LEVELS

- Guiding by a Table set a power level, pressing  button. With each subsequent button pressing display will show power level: **100P→80P→60P→40P→20P.**
- Turning multifunction knob set treatment duration.
- Press  button.

AUTOMATIC COOKING

- Power level and treatment duration are pre-set for some food.
- Turn multifunctional knob to set suitable mode.
- Press  button.

LED display Indication	Auto cooking menu	Operation time, min:sec
A1	Popcorn (85 g)	2:30
A2	Popcorn (100 g)	2:40
A3	Pizza	1:00
A4	Beverage (250 ml)	2:20
A5	Beverage (500 ml)	4:40
A6	Potatoes (0,45 kg)	7:12
A7	Potatoes (0,65 kg)	10:12
A8	Fish (0,45 kg)	6:30



DEFROST FUNCTION

- Press  button to choose suitable mode:

LED display Indication	Auto defrosting menu	Weight adjustment
D1	meat	100 g...2 kg
D2	poultry	100 g...3 kg
D3	seafood	100 g...900 g

- Turn multifunction knob to set food weight.
- Press  button.
- In the process of defrosting a few short beeps will sound. At this time open the door and turn over, separate or take out the defrosted food.
- When cooking time is over, a few short beeps will sound.







GRILL/COMBI

- Pressing   button select suitable mode.
- Turn multifunctional regulator to set treatment duration.

- Press  button.

GRILL/COMBI pressing times	Indicator on the LED display	Mode	Magnetron / Heat element
1	G	Grill	The heat element will be energized during operation time
2	C1	Combi 1	Magnetron - 10 seconds / Heating element - 23 seconds
3	C2	Combi 2	Magnetron - 18 seconds / Heating element - 15 seconds



DELAYED COOKING

- Allows to start operating at a pre-set time.
- For example, you need to cook by "10:30":
- Set current time and select treatment mode.
- Press  button and keep it for 3 seconds.
- Set 10 hours with multifunctional regulator.
- Press  button once more.
- Set 30 minutes with multifunctional regulator.
- Press  button once to confirm starting time.
- Oven will start operating automatically at 10:30.
- To check pre-set time press and release  button.
- To start operating immediately, press  button.
- To cancel delayed cooking mode press  button.

AUTO REMINDER

- After a treatment has completed, a few beeps will sound every 3 minutes until the oven door is opened or any button is pressed.

ADDING TREATMENT TIME

- If you press  button during operating, treatment time will be prolonged to 10 seconds with each pressing. After 5 minutes total cooking time, every button  pressing adds 30 seconds to cooking duration.

CHILD-SAFETY LOCK

- Use to prevent unsupervised operation of the oven by little children or when you clean the oven.
- To set or cancel safety lock, hold down the  button for 3 seconds.
- After setting the lock, the LED appears "OFF", and a beep will be sound. All the buttons are de-activated in this mode.
- After unlocking, the LED appears "-:-".
- You cannot operate the oven while the child lock is active.

NOTE: Cooking times may also vary depending on products shape, cut and arrangement.

- For best results remove all products from package, place at a shallow container or on a microwave cooking rack. The Glass Turntable must be used at all times.
- Cover products with special microwave lids or plastic wrap with one corner folded back to get out excess steam. Lids and glass casseroles are very hot – handle it carefully!
- Arrange such products as potatoes, cupcakes etc in a circle with at least 2.5 cm space between for uniform treatment.
- Food along the utensil edges heats first, so stir it toward the center.
- Do not stack food. Arrange it in a single layer only. Place more thicker pieces closer to dishes edges.
- Pierce product shell or skin before cooking to avoid burst.
- Reheat only precooked refrigerated food and stir if the amount is large.
- POPCORN – When popping popcorn in microwave oven, follow exact guides, given by each Manufacturer for its product and do not leave microwave oven unattended at this time. If corn fails to pop after the suggested time, interrupt cooking. Overcooking could result to fire.

CAUTION: Never use brown paper bags for popping corn or attempt to pop leftover kernels. Do not pop prepackaged popcorn directly on the glass turntable; place the bag on a plate.

ATTENTION: Food must be turned over during treatment in microwave oven.

- After treatment time is over, the oven will automatically go off and the beep will sound.

NOTE: Oven stops operating when the door is opened.

CLEANING AND CARE

- Before cleaning switch off and unplug the appliance from power supply.
- Let the oven cool down completely.
- Wipe the control panel, external, internal surfaces and glass turntable by a damp cloth with warm soapy water and wipe dry.
- Do not use aggressive or abrasive materials.
- To avoid unpleasant smells out of the chamber make the following operation: in deep utensils, suitable for cooking in the electric oven, add a glass of water with juice of one lemon. Set the timer to 5 minutes, switch mode control to maximum position. After the signal take the utensils out from the chamber and wipe inside walls with a dry cloth.

STORAGE

- Be sure the appliance is unplugged.
- Complete all requirements of chapter "CLEANING AND CARE".
- Keep electric oven with slightly opened door in a dry cool place.

RUS РУКОВОДСТВО ПО ЭКСПЛУАТАЦИИ

МЕРЫ БЕЗОПАСНОСТИ

- Неправильное обращение с прибором может привести к его поломке и причинить вред пользователю.
- Перед первоначальным включением проверьте, соответствуют ли технические характеристики изделия, указанные на наклейке, параметрам электросети.

ВНИМАНИЕ! Вилка шнура питания имеет провод и контакт заземления. Подключайте прибор только к соответствующим заземлённым розеткам

- Использовать только в бытовых целях в соответствии с данным Руководством по эксплуатации. Прибор не предназначен для промышленного применения.
- Не использовать вне помещений.
- Всегда отключайте устройство от электросети перед очисткой, или если Вы его не используете.
- **ВНИМАНИЕ!** Использование печи без надзора разрешается детям только в том случае, если даны соответствующие и понятные им инструкции о безопасном пользовании печью и тех опасностях, которые могут возникнуть при ее неправильном пользовании.
- Не оставляйте включенный прибор без присмотра.
- Не используйте принадлежности, не входящие в комплект поставки.
- Нельзя использовать устройство с поврежденным шнуром питания и/или вилкой. Во избежание опасности поврежденный шнур питания должен быть заменен в авторизованном сервисном центре.

- **ВНИМАНИЕ!** При повреждении дверцы или дверных уплотнений с печью работать нельзя до тех пор, пока квалифицированный специалист не устранил неисправность.
- **ВНИМАНИЕ!** Во избежание опасности повышенной утечки микроволнового излучения все ремонтные работы, связанные со снятием любых крышек, должны выполняться только специалистами.
- Следите, чтобы шнур питания не касался острых кромок и горячих поверхностей.
- Не тяните за шнур питания, не перекручивайте и не обматывайте его вокруг устройства.
- Используйте микроволновую печь только для приготовления продуктов. Ни в коем случае не сушите в ней одежду, бумагу или другие предметы.
- **ВНИМАНИЕ!** Жидкости или другие продукты нельзя разогревать в закрытых емкостях во избежание взрыва этих емкостей.
- При нагреве напитков с помощью микроволн может иметь место последующее бурное кипение, поэтому необходимо проявлять внимание и осторожность при обращении с емкостями.
- Чтобы продукты не лопались во время приготовления, перед закладкой в печь протыкайте ножом или вилкой плотную кожуру или оболочку, например, картофеля, яблок, каштанов, колбасы и т.п.
- При нагреве в печи пищевых продуктов в посуде из легковоспламеняющихся материалов, таких как пластик или бумага, необходимо наблюдать за печью, чтобы не допустить возгорания.
- Во избежание возгорания в духовом шкафу печи необходимо:
 - избегать пригара продуктов в результате слишком продолжительного приготовления;
 - загружать продукты в микроволновую печь без упаковки, в т.ч. без фольги;
 - в случае возгорания в камере, не отрывая дверцы, выключите печь и отключите ее от электросети.
- Не включайте печь с пустой камерой. Не используйте камеру для хранения чего-либо.
- Микроволновая печь не предназначена для консервирования продуктов.
- Не выкладывайте продукты непосредственно на дно камеры, используйте съемную решетку или поддон.
- Всегда проверяйте температуру готовой пищи, особенно, если она предназначена для детей. Не подавайте блюдо к столу сразу же после приготовления, дайте ему немного остыть.
- Руководствуйтесь рецептами приготовления, но помните, что некоторые продукты (джемы, пудинги, начинки для пирога из миндаля, сахара или цукатов) нагреваются очень быстро.
- Во избежание короткого замыкания и поломки печи, не допускайте попадания воды в вентиляционные отверстия.

ВНИМАНИЕ:

- Продукты следует готовить в специальной посуде, а не выкладывать непосредственно на стеклянное блюдо, за исключением случаев, специально оговоренных в рецепте приготовления блюда.
- Используйте только посуду, предназначенную для микроволновой печи.
- Пригодной для приготовления в микроволновых печах посудой следует пользоваться в строгом соответствии с инструкциями изготовителя посуды.
- Помните, что в микроволновой печи содержимое нагревается намного быстрее, чем посуда, поэтому будьте предельно внимательны при извлечении посуды из печи, осторожно открывайте крышку во избежание ожога паром.
- Предварительно удалите с продуктов или их упаковки металлические ленты и фольгу.
- **В микроволновой печи нельзя готовить неразбитые яйца.**

ПОСУДА ДЛЯ МИКРОВОЛНОВОЙ ПЕЧИ

ВНИМАНИЕ! Руководствуйтесь маркировкой на посуде и указаниями производителя.

ПРИГОДНАЯ

- **Жаропрочное стекло** - наилучший материал посуды для приготовления в микроволновой печи.
- **Термостойкий пластик** – в такой посуде не следует готовить пищу с высоким содержанием жира или сахара. Нельзя использовать плотно закрывающиеся контейнеры.
- **Фаянс и фарфор** - подходят для готовки в микроволновой печи, за исключением позолоченной, посеребренной или посуды с декоративными металлическими элементами.
- **Специальная упаковка** (бумажная, пластиковая и др.), предназначенная для микроволновых печей – строго придерживайтесь указаний изготовителя.

НЕПРИГОДНАЯ

- **Пленка для хранения продуктов, а также термостойкие полиэтиленовые пакеты** – непригодны для жарки мяса и любых других продуктов.
- **Металлическая посуда (алюминиевая, из нержавеющей стали и др.) и пищевая фольга*** - экранируют микроволны; при контакте со стенками жарового шкафа могут вызвать искрение и короткое замыкание в процессе приготовления.
- *Можно применять для оборачивания одним слоем отдельных частей продукта во избежание перегрева и пригорания. Не допускайте контакта со стенками, расстояние до них должно быть не меньше 2 см.
- **Пластиковые пластики** - не подходят для приготовления в микроволновой печи.
- **Лакированная посуда** - под воздействием микроволн лак может расплавиться.
- **Обычное стекло (в т.ч. фигурное и толстое)** - под воздействием высоких температур может деформироваться.
- **Бумага, соломка, дерево** - под воздействием высокой температуры могут воспламениться.
- **Меламиновая посуда** - может поглощать микроволновое излучение, что вызывает ее растрескивание или термодеструкцию и существенно увеличивает время приготовления.

КАК ОПРЕДЕЛИТЬ, ПОДХОДИТ ЛИ ПОСУДА ДЛЯ МИКРОВОЛНОВОЙ ПЕЧИ?

- Включите печь и установите переключатель режимов работы на максимальную мощность (максимальная температура), поместите в печь на 1 минуту тестируемую посуду и поставьте рядом стакан воды (~ 250 мл).
- Посуда, пригодная для приготовления пищи в микроволновой печи останется той же температуры, что и перед установкой в печь, в то время как вода нагреется.

ПОЛЕЗНЫЕ СОВЕТЫ

- Для равномерного прогрева продуктов переворачивайте их во время приготовления.
- Не используйте посуду с узким горлышком, бутылки, так как они могут взорваться.
- Не используйте термометры для измерения температуры продуктов. Используйте только специальные термометры, предназначенные для микроволновых печей.

ПРЕЖДЕ, ЧЕМ ОБРАТИТЬСЯ В СЕРВИС

- Если печь не включается, проверьте:
 - исправность розетки и наличие напряжения в электросети;
 - правильность установки таймера;
 - плотно ли закрыта дверца.

РАДИОПОМЕХИ

- Микроволны могут вызвать помехи при приеме теле- или радиосигналов.
- Чтобы минимизировать помехи:
 - регулярно очищайте дверцы и металлические уплотнители;
 - устанавливайте телевизор и радиоприемник как можно дальше от микроволновой печи;
 - ориентируйте приемную антенну для достижения наилучшего результата.
 - подключите микроволновую печь и приемник к различным линиям электросети.

УСТАНОВКА

- Убедитесь, что внутри печи нет упаковочных материалов и посторонних предметов.
- Проверьте, не повреждены ли при транспортировке:
 - дверца и металлические уплотнители;
 - корпус и смотровое окно;
 - стенки камеры.
- При обнаружении любых дефектов не включайте печь; обратитесь к продавцу или в сервисный центр.
- Установите микроволновую печь на ровную горизонтальную поверхность, достаточно прочную, чтобы выдержать вес печи с продуктами и посудой.
- Не размещайте печь вблизи источников тепла.
- Ничего не кладите на печь. Не перекрывайте вентиляционные отверстия.
- Для нормальной работы печи необходимо обеспечить свободное пространство для вентиляции: не менее: 20 см сверху, 10 см со стороны задней панели и не менее 5 см с боковых сторон.

ПРИЕМЫ ГОТОВКИ В МИКРОВОЛНОВОЙ ПЕЧИ

- Размещайте продукты более толстыми частями ближе к краям блюда.
- Следите за временем приготовления, задавайте его по минимуму, постепенно увеличивая по мере необходимости. При слишком продолжительной готовке продукты могут задымить и загореться.
- Накрывайте продукты – это обеспечит более равномерный нагрев и предотвратит разбрызгивание.
- Для более равномерного прогрева и ускорения приготовления переворачивайте и перемешивайте продукты.
- Круглые/овальные блюда, в отличие от квадратных/прямоугольных, также обеспечивают более равномерный прогрев.



РАБОТА

- Подключите печь к электросети.
- Поместите продукты в печь и закройте дверцу.
- **Каждое нажатие любой кнопки сопровождается подтверждающим звуковым сигналом.**



ПРИОСТАНОВКА ПРИГОТОВЛЕНИЯ

- Данная функция полезна для проверки степени готовности продукта.
- Обработку можно прервать, просто открыв дверцу. Если ее закрыть, процесс будет продолжен.



МНОГОФУНКЦИОНАЛЬНЫЙ РЕГУЛЯТОР

- Предназначен для установки текущего времени, выбора режима и времени обработки.
- После установки времени приготовления (и до его истечения) после нажатия кнопки , включены внутреннее освещение камеры и система вентиляции.
- По истечении заданного времени обработки на дисплее появляется надпись "End" и каждые 3 минуты раздается серия звуковых сигналов, пока не будет открыта дверца или нажата любая кнопка.
- При необходимости прервать обработку, нажмите кнопку .

УСТАНОВКА ТЕКУЩЕГО ВРЕМЕНИ

- При подключении печи к электросети дисплей мигает и показывает «88:88», через 3 секунды отображается «-:-», после чего можно устанавливать текущее время.
- Часы работают в 24-часовом формате.
- Нажмите кнопку .
- Поворачивая многофункциональный регулятор, установите текущие часы (по часовой стрелке – увеличение, и наоборот).
- Нажмите кнопку  еще раз.
- Поворачивая многофункциональный регулятор, установите текущие минуты.
- Для подтверждения установок нажмите кнопку .
- Дисплей покажет установленное время.

УРОВНИ МОЩНОСТИ

- Руководствуясь таблицей, установите мощность, нажимая кнопку , установите требуемую мощность. При каждом последующем нажатии дисплей будет показывать выходную мощность в % от максимальной: **100P→80P→60P→40P→20P**.
- Многофункциональным регулятором задайте продолжительность обработки.
- Нажмите кнопку .

АВТОМАТИЧЕСКОЕ ПРИГОТОВЛЕНИЕ

- Уровень мощности и время приготовления некоторых продуктов задаются автоматически.
- Поворачивая многофункциональный регулятор, выберите подходящий режим:
- Нажмите кнопку .

Показания дисплея	Продукты, для которых настроен автоматический режим	Запрограммированное время приготовления, мин.:сек.
A1	Попкорн (85 г)	2:30
A2	Попкорн (100 г)	2: 40
A3	Пицца	1:00
A4	Супы (250 мл)	2:20
A5	Супы (500 мл)	4:40
A6	Картофель (0,45 кг)	7:12
A7	Картофель (0,65 кг)	10:12
A8	Рыба (0,45 кг)	6:30



РАЗМОРАЖИВАНИЕ

- Нажимая кнопку , выберите подходящий режим:

Режим размораживания	Продукт	Вес продукта
D1	мясо	100 г...2 кг
D2	птица	100 г...3 кг
D3	морепродукты	100 г...900 г

- Многофункциональным регулятором установите вес продукта.
- Нажмите кнопку .
- Когда во время размораживания прозвучит серия коротких звуковых сигналов, следует открыть дверцу печи и перевернуть или извлечь продукты.
- По окончании размораживания раздается серия коротких сигналов.







РЕЖИМ ГРИЛЬ / КОМБИ

- Нажимая кнопку  , выберите подходящий режим.
- Многофункциональным регулятором установите время приготовления.

- Нажмите кнопку .

Сколько раз нажать кнопку ГРИЛЬ/КОМБИ	Показания дисплея	Режим	Излучатель микроволн / Нагревательный элемент
1	G	Гриль	Нагревательный элемент работает все время
2	C1	Комби 1	Микроволны - 10 сек. / Нагревательный элемент - 23 сек.
3	C2	Комби 2	Микроволны - 18 сек. / Нагревательный элемент - 15 сек.

ОТСРОЧКА НАЧАЛА ПРИГОТОВЛЕНИЯ

- Позволяет запрограммировать время начала обработки.
- Например, необходимо начать приготовление в "10:30".
- Установите текущее время и выберите режим обработки.
- Нажмите кнопку  и удерживайте ее в течение 3 секунд.
- Многофункциональным регулятором установите 10 часов.
- Нажмите кнопку  еще один раз.
- Многофункциональным регулятором установите 30 минут.
- Нажмите кнопку  один раз для подтверждения времени начала приготовления.
- В "10:30" печь автоматически включится.
- Для просмотра заданного времени нажмите и отпустите кнопку .
- Чтобы начать работу раньше запрограммированного времени, нажмите кнопку .
- Для отмены режима программирования нажмите кнопку .

АВТОНАПОМИНАНИЕ

- По окончании обработки каждые 3 минуты будут раздаваться звуковые сигналы до тех пор, пока не будет закрыта дверца или нажата любая кнопка.

ДОБАВЛЕНИЕ ВРЕМЕНИ ОБРАБОТКИ

- Если в процессе обработки нажимать кнопку , заданное время увеличивается на 10 секунд с каждым нажатием. После добавления 5 минут каждое нажатие продлевает время обработки на 30 секунд.

БЛОКИРОВКА

- Не позволяет маленьким детям включать печь без присмотра взрослых.
- Для установки и снятия блокировки необходимо нажать и удерживать в течение 3-х секунд кнопку .
- После установки блокировки на дисплее появится "OFF", и раздастся звуковой сигнал. Все кнопки заблокированы.
- После снятия блокировки на дисплее появится "-:-".
- Печь невозможно будет включить все время, пока установлена блокировка.

ПРИМЕЧАНИЕ: Время приготовления также может изменяться в зависимости от формы, размеров и размещения продуктов. Большие или толстые куски готовятся дольше, а мелкие – быстрее.

- Размораживайте продукты без упаковки в неглубоком поддоне или на решетке для микроволновой обработки, обязательно используя вращающееся стеклянное блюдо. Замораживая продукты, придавайте им по возможности компактную форму.
- Накрывайте продукты специальными крышками или пластиком, отгибая один их углов для выпуска избыточного пара. Крышки очень сильно нагреваются – обращайтесь с ними осторожно!
- Расстояние между продуктами, например, овощами, кексами и т.п. должно быть не меньше 2,5 см, чтобы обеспечить равномерную обработку.
- Перемешивание необходимо, поскольку у краев посуды продукты нагреваются сильнее.
- Размещайте продукты только в один слой, более толстые куски кладите ближе к краям.
- Протыкайте плотную кожуру или оболочку, чтобы избежать разрыва продукта.
- Разогревайте только готовые и охлажденные продукты, перемешивая их.
- Попкорн – строго придерживайтесь инструкций производителя и не оставляйте микроволновую печь без присмотра. Если продукт не готов в положенное время, прервите готовку. Слишком продолжительная обработка может привести к возгоранию.

ПРЕДОСТЕРЕЖЕНИЕ: Не используйте пакеты из коричневой бумаги для приготовления попкорна и не пытайтесь использовать остатки зерен. Не помещайте упаковку с попкорном непосредственно на стеклянное блюдо, кладите его на тарелку.

ВНИМАНИЕ: Во время процесса обработки в микроволновой печи продукты необходимо переворачивать.

- По истечении установленного времени печь автоматически отключится и раздастся звуковой сигнал.

ПРИМЕЧАНИЕ: При открытой дверце печь работать не будет.

ОЧИСТКА И УХОД

- Перед очисткой выключите и отключите печь от электросети.
- Дайте печи полностью остыть.
- Протрите панель управления, внешние и внутренние поверхности, стеклянное блюдо влажной тканью с моющим средством.
- Не применяйте агрессивные вещества или абразивные материалы.
- Чтобы удалить неприятный запах, налейте в какую-либо глубокую посуду, пригодную для микроволновой печи, стакан воды с соком из одного лимона, и поставьте в печь. Установите таймер на 5 минут, переключатель режимов работы в максимальное положение. Когда раздастся звуковой сигнал и печь отключится, извлеките посуду и протрите стенки камеры сухой тканью.

ХРАНЕНИЕ

- Убедитесь, что печь отключена от электросети и полностью остыла.
- Выполните все требования раздела "ОЧИСТКА И УХОД".
- Храните печь с приоткрытой дверцей в сухом чистом месте.

NÁVOD K POUŽITÍ

BEZPEČNOSTNÍ POKYNY

- Nesprávné manipulace se spotřebičem mohou vést k jeho poruchám anebo způsobit zranění uživatele.
- Před prvním použitím spotřebiče zkontrolujte, zda technické údaje uvedené na nálepce odpovídají parametrům elektrické sítě.
- **UPOZORNĚNÍ!** Zástrčka napájecího kabelu má šňůru a uzemňovací kontakt. Připojujte spotřebič pouze ke příslušným uzeměným zásuvkám.
- Používejte pouze v domácnosti a v souladu s tímto Návodem k použití. Spotřebič není určen pro průmyslové účely.
- Používejte přístroj pouze ve vnitřních prostorách.
- Vždy vytáhněte zástrčku ze zásuvky před čištěním a v případě, že spotřebič nepoužíváte.
- **UPOZORNĚNÍ!** Použití trouby dětmi bez dohledu je povoleno pouze v případě, když jim jsou dány příslušné a srozumitelné bezpečnostní pokyny a vědí o nebezpečí, které může způsobit nesprávné použití trouby.
- Nenechávejte zapnutý spotřebič bez dozoru.
- Používejte spotřebič výhradně s příslušenstvím z dodávky.
- Nepoužívejte spotřebič s poškozeným napájecím kabelem.
- **UPOZORNĚNÍ!** Při poškození dvířek nebo těsnění je zakázáno použití trouby, dokud ji odborník neopraví.

- **UPOZORNĚNÍ!** Pro zamezení nebezpečí zvýšeného mikrovlnného záření, veškeré opravy spojené s demontáží jakýchkoli krytů s mikrovlnné trouby smí provádět pouze odborník.
- Dávejte pozor a chráňte síťový kabel před ostrými hranami a horkem.
- Netáhněte za napájecí kabel, nepřekrucujte jej a neotáčejte kolem tělesa spotřebiče.
- Používejte mikrovlnné trouby výhradně pro přípravu pokrmů. V žádném případě nesaďte v ní oděv, papír nebo jiné předměty.
- **UPOZORNĚNÍ!** Tekutiny a jiné potraviny nelze ohřívat v zavřených nádobách, jinak by tyto nádoby mohly explodovat.
- Při ohřívání pomocí mikrovlnné trouby nápojů, nějakou dobu po ohřívání může tekutina vřele vařit. Dávejte si na to pozor.
- Aby potraviny nepraskly během přípravy, než je dáte do pečicí trouby, propíchněte nožem nebo vidličkou tvrdou slupku nebo obal, např. u brambor, jablek, kaštanů, klobas apod.
- Při ohřívání pomocí mikrovlnné trouby potravin v nádobě z hořlavých hmot, jako třeba plast a papír, pozorujte mikrovlnnou troubu, aby nedošlo k jejímu vzplanutí.
- Pro zamezení požáru v pečicí troubě je třeba:
 - dbát na to, aby se pokrmy nepřipekly kvůli příliš dlouhé době přípravy;
 - dávat do pečicí trouby pokrmy bez balení, včetně alobalu;
 - v případě požáru v troubě, neotevírejte dvířka, vypněte pečicí troubu a odpojte ji od elektrické sítě.
- Nezapínejte prázdnou mikrovlnnou troubu. Nepoužívejte jí na uschovávání čokoliv.
- Mikrovlnná trouba není určena pro konzervování potravin.
- Nedávejte potraviny přímo na dno trouby, používejte odnímatelnou mřížku nebo pekač.
- Vždy kontrolujte teplotu připravených pokrmů, obzvlášť jsou-li určeny pro děti. Nedávejte pokrmy ne stůl hned, počkejte až trochu vychladnou.
- Můžete se řídit kuchařskými recepty, pamatujte si však, že se některé potraviny (džemy, pudink, nádivky z mandlí, cukru nebo kandovaného ovoce) zahřejí velice rychle.
- Pro zamezení zkratu a poškození pečicí trouby dbějte na to, aby se do větracích otvorů nedostala voda.

UPOZORNĚNÍ:

- Pokrmy se připravují ve speciálním nádobí, nedávejte je přímo na skleněnou mísu, kromě případu, které jsou zvláště popsány v receptech.
- Používejte jen nádobí, které je určeno pro mikrovlnnou troubu.
- Vhodného pro přípravu v mikrovlnné troubě nádobí použijte přesně v souladu s návodem výrobce nádobí.
- Pamatujte si, že se v mikrovlnné troubě pokrmy ohřívají mnohem rychleji než nádobí, a proto pro zamezení popálenin dávejte pozor, když vyndáváte nádobí s pokrmem z trouby a zvedáte poklici.
- Předem odstraňte z potravin nebo jejich obalů kovovou stužku nebo alobal.
- **V mikrovlnné troubě nelze připravovat vejce ve skořápkách.**

NÁDOBÍ PRO MIKROVLNNOU TROUBU

UPOZORNĚNÍ! Sledujte informaci na nádobí a pokyny výrobce.

VHODNÉ

- **Žáropevné sklo** – nejlepší látka nádobí pro mikrovlnnou troubu.
- **Teplavzdorný plast** – v takovém nádobí nelze připravovat pokrmy s velkým obsahem tuku nebo cukru. Nepoužívejte nádobí, které se hermeticky zavírají.
- **Fajáns a porcelán** – vhodné pro přípravu v mikrovlnné troubě, kromě nádobí s pozlacením, postříbřením nebo ozdobnými kovovými prvky.
- **Speciální obaly** (papírové, plastové aj.) určené pro mikrovlnné trouby – přesně splňují pokyny výrobce.

NEVHODNÉ

- **Folie a teplavzdorné plastové sáčky** – nejsou vhodné pro smažení masa a jakýchkoliv jiných potravin.
- **Kovové nádobí (hliníkové, nerez aj.) a alobal*** - stíní mikrovlny; při kontaktu se vnitřní plochou trouby mohou způsobit jiskření a zkrat během přípravy pokrmů.
- *Můžete použít na jednovrstvé balení některých částí pokrmů pro zamezení přehřátí a připalování. Dbejte na to, aby se alobal nedotýkal vnitřní plochy trouby, minimální vzdálenost je 2 cm.
- **Tavitelné plasty** – jsou nevhodné pro přípravu pokrmů v mikrovlnné troubě.
- **Lakované nádobí** – působením vysoké teploty se může lak roztavit.
- **Obyčejné sklo (včetně tvarového a silného)** – působením vysoké teploty se mohou deformovat.
- **Papír, sláma, dřevo** – působením vysoké teploty mohou začít hořet.
- **Melaminové nádobí** – může poškodit mikrovlnné záření, mohlo by to způsobit pukání nebo termodestrukci nádobí a prodloužit dobu přípravy pokrmů.

JAK ZJISTÍTE, ŽE TOTO NÁDOBÍ JE VHODNÉ PRO MIKROVLNNOU TROUBU?

- Zapněte mikrovlnnou troubu a nastavte přepínač provozních režimů na maximální výkon (maximální teplotu), dejte do trouby na dobu 1 minuta nádobí a vedle něho postavte sklenici s vodou (~ 250 ml).
- Nádobí vhodné pro přípravu pokrmů v mikrovlnné troubě bude mít stejnou teplotu, jako před tím, co jste ho dali do trouby, a voda ve sklenici se ohřeje.

PRAKTICKÉ RADY

- Pro rovnoměrné ohřívání pokrmů obraťte je během přípravy.
- Nepoužívejte nádobí s úzkým hrdlem, láhve, protože mohou explodovat.
- Nepoužívejte teploměry pro měření teploty pokrmů. Používejte pouze speciální teploměry určené pro mikrovlnné trouby.

NEŽ SE OBRÁTÍTE NA SERVISNÍ SRŘEDISKO

- Nezapíná-li se trouba, přezkontrolujte, zda:
 - je zásuvka v provozu a v elektrické síti je proud;
 - je časovač nastaven správně;
 - dvířka dolehla.

RADIOVÉ PORUCHY

- Mikrovlnné trouby mohou způsobit poruchy při příjmu televizního a rozhlasového signálu.
- Aby poruchy byly minimální:
 - pravidelně čistěte dvířka a kovové těsnicí podložky;
 - stavte televizor co nejdále od mikrovlnné trouby;
 - nastavte přijímací anténu pro nejlepší výsledek.
 - připojte mikrovlnnou troubu a přijímač do různých linek elektrické sítě.

NASTAVENÍ

- Přezkontrolujte, zda uvnitř pečicí trouby nejsou balící materiál a jiné předměty.
- Přezkontrolujte, zda nejsou poškozeny během převážení:
 - dvířka a kovové těsnicí podložky;
 - těleso spotřebiče nebo průzor;
 - vnitřní plochy trouby a dvířek.
- Má-li nová mikrovlnná trouba jakékoliv vady, obraťte se k prodejci.
- Postavte mikrovlnnou troubu na rovnou horizontální plochu. Musí být dost pevná, aby vydržela váhu trouby (i s potravinami a nádobím).
- Neumísťujte mikrovlnnou troubu v blízkosti zdrojů tepla.
- Nestavte nic na mikrovlnnou troubu ani nezavírejte větrací otvory.
- Pro normální provoz pečicí trouby je potřeba volná prostora minimálně 20 cm shora, 10 cm zezadu a 5 cm z boků.

PŘÍPRAVA POKRMŮ V MIKROVLNNÉ TROUBĚ

- Silnější vrstvy potravin dávejte na okraje mísy.
- Kontrolujte dobu přípravy, nastavujte minimální čas a postupně ho přidávejte, pokud je to třeba. Je-li doba přípravy příliš dlouhá, pokrmy začnou kouřit a hořet.
- Přikryvejte pokrmy – zajistí to rovnoměrnější ohřívání a zamezí roztrhávání.
- Pro rovnoměrnější ohřívání a rychlejší přípravu obračejte a míchejte pokrmy.
- Kulaté/zaoblené mísy na rozdíl od htanatých/obdélkových také zajišťují rovnoměrnější ohřívání.



PROVOZ

- Zapojte mikrovlnnou troubu do elektrické sítě.
- Dejte potraviny do trouby a zavřete dvířka.
- **Po každém stisknutí jakéhokoliv tlačítka uslyšíte potvrzující akustický signál.**



ZASTAVENÍ PŘÍPRAVY

- Tato funkce je vhodná pro kontrolu stupně hotovosti pokrmů.
- Můžete zastavit přípravu potravin pouhým otevřením dvířek. Když je zase zavřete, příprava potravin bude pokračovat.

VÍCEFUNKČNÍ REGULÁTOR

- Je určen pro nastavení časových údajů, zvolení provozního režimu a doby přípravy potravin.
- Po nastavení doby přípravy potravin (a než uplyne) se stisknutím tlačítka  zapne osvětlení vnitřního prostoru a ventilační systém.
- Po uplynutí zvolené doby přípravy potravin se na displeji objeví nápis "End" a každé 3 minuty zazní řada akustických signálů, dokud neotevřete dvířka nebo stisknete jakékoliv tlačítko.
- Je-li nutno zastavit přípravu potravin, stiskněte tlačítko .

NASTAVENÍ ČASOVÝCH ÚDAJŮ

- Při zapojení mikrovlnné trouby do elektrické sítě začne displej blikat a na něm se objeví «88:88», za 3 vteřiny se objeví «-:-», potom můžete nastavit časové údaje.
- Hodinky pracují ve dvou formátech: 24 hodin.
- Stiskněte tlačítko .
- Otáčejte vícefunkční regulátor a nastavte aktuální hodiny (ve směru hodinových ručiček – zvětšení a naopak).
- Stiskněte tlačítko  ještě jednou.
- Otáčejte vícefunkční regulátor a nastavte aktuální minuty.

- Pro potvrzení nastavení stiskněte tlačítko .
- Na displeji se objeví nastavené časové údaje.

ÚROVNĚ VÝKONU

- Podle tabulky nastavte výkon, stisknutím tlačítka , nastavte požadovaný výkon. Po každém dalším stisknutí se na displeji ukáže výkon v %: **100P→80P→60P→40P→20P**.
- Pomocí vícefunkčního regulátoru nastavte dobu přípravy potravin.

- Stiskněte tlačítko .

AUTOMATICKÁ PŘÍPRAVA POTRAVIN

- Úroveň výkonu a dobu přípravy některých potravin lze nastavit automaticky.
- Otáčením vícefunkčního regulátoru zvolte požadovaný režim:
- Stiskněte tlačítko .

Údaje na displeji	Potraviny pro které lze nastavit automatický režim	Doba přípravy podle programu, min.:vteř.
A1	Popkorn (85 g)	2:30
A2	Popkorn (100 g)	2:40
A3	Pizza	1:00
A4	Polévky (250 ml)	2:20
A5	Polévky (500 ml)	4:40
A6	Brambory (0,45 kg)	7:12
A7	Brambory (0,65 kg)	10:12
A8	Ryba (0,45 kg)	6:30

REŽIM ROZMRAZOVÁNÍ

- Stisknutím tlačítka  zvolte požadovaný režim:

Režim rozmrazování	Potraviny	Váha potravin
D1	maso	100 g...2 kg
D2	drůbež	100 g...3 kg
D3	mořské plody	100 g...900 g

- Pomocí vícefunkčního regulátoru nastavte váhu potravin.
- Stiskněte tlačítko .
- Uslyšíte-li během rozmrazování několik krátkých akustických signálů, otevřete dvířka a otočte nebo vyndejte potraviny.
- Po ukončení rozmrazování zazní několik krátkých akustických signálů.





REŽIM GRIL / COMBI

- Stisknutím tlačítka  zvolte požadovaný režim.
- Pomocí vícefunkčního regulátoru nastavte dobu přípravy.
- Stiskněte tlačítko .

Kolikrát máte stisknout tlačítko GRIL/COMBI	Údaje na displeji	Režim	Záříč mikrovln / Topný článek
1	G	Gril	Topný článek je v provozu celou dobu
2	C1	Combi 1	Mikrovlny - 10 vteřin / Topný článek - 23 vteřin
3	C2	Combi 2	Mikrovlny - 18 vteřin / Topný článek - 15 vteřin

PRODLOUŽENÍ DOBY ZAČÁTKU PŘÍPRAVY

- Umožňuje programování doby začátku přípravy.
- Například chcete začít přípravu potravin v "10:30".
- Nastavte aktuální časové údaje a zvolte režim přípravy.
- Stiskněte tlačítko  a tlače na něj během 3 vteřin.
- Pomocí vícefunkčního regulátoru nastavte 10 hodin.

- Stiskněte tlačítko  ještě jednou.
- Pomocí vícefunkčního regulátoru nastavte 30 minut.
- Jednou stiskněte tlačítko  pro potvrzení doby začátku přípravy.
- V "10:30" se mikrovlnná trouba automaticky zapne.
- Pro kontrolu nastavených časových údajů stiskněte a uvolněte tlačítko .
- Chcete-li začít přípravu potravin před nastavenou dobou, stiskněte tlačítko .

• Pro zrušení režimu programů stiskněte tlačítko .

AUTOMATICKÉ PŘIPOMÍNÁNÍ

- Každé 3 minuty po zakončení přípravy potravin se budou ozývat akustické signály, zatímco nezavřete dvířka nebo nestisknete jakékoliv tlačítko.

PŘIDÁNÍ DOBY PŘÍPRAVY

- Stiskněte-li během přípravy potravin tlačítko , nastavená doba se prodlouží o 10 vteřin každým stisknutím tlačítka. Po tom, co přidáte 5 minut, každé stisknutí prodlouží dobu přípravy o 30 vteřin.

BLOKOVÁNÍ

- Nedovolujte, aby malé děti zapínaly mikrovlnnou troubu bez dohledu dospělých.
- Pro nastavení a zrušení blokování stiskněte tlačítko  a tlačte na něj během 3 vteřin.
- Po nastavení blokování se na displeji objeví "OFF" a zazní akustický signál. Všechna tlačítka jsou zablokována.
- Po zrušení blokování se na displeji objeví "-:-".
- Mikrovlnnou troubu nelze zapnout během celé doby, zatímco blokování je zapnuto.

UPOZORNĚNÍ: Doba přípravy může být změněna vzhledem k tvaru, velikosti a poloze potravin. Velké a silné kusy se připravují déle, menší – rychleji.

- Rozmrazujte potraviny bez obalu ve mělké nádobě nebo na roštu pro mikrovlnnou troubu, nutně používejte otočnou skleněnou mísu. Při zamrazování potravin dbejte na to, aby měly kompaktnější tvar.
- Přikrývejte potraviny speciálními poklicemi nebo plastem, ohněte jeden z rohů pro vypouštění zbytků páry. Poklice se velmi ohřívají – buďte opatrní!
- Minimální vzdálenost mezi potravinami, např. zeleninou, pečivem apod. má být 2,5 cm, aby příprava byla rovnoměrná.
- Je třeba míchat, protože na okraji se potraviny ohřívají více.
- Potraviny dávejte do mikrovlnné trouby jednou vrstvou, silnější kusy dávejte blíže k okraji.
- Propíchněte silný obal, aby se potraviny neroztrhly.
- Ohřívejte pouze hotové nebo studené pokrmy, míchejte je.
- Popkorn – přesně sledujte návod výrobce a nenechávejte mikrovlnnou troubu bez dohledu. Není-li popkorn hotový za stanovenou dobu, přerušte přípravu. Příliš dlouhá doba přípravy může způsobit požár.

VAROVÁNÍ: Nepoužívejte obaly z hnědého papíru pro přípravu popkorna a nepoužívejte zbytky zrn. Nedávejte sáček s popkornem přímo na skleněnou mísu, dejte jej na talíř.

UPOZORNĚNÍ: Během doby přípravy v mikrovlnné troubě musíte potraviny otáčet.

- Po uplynutí nastavené doby se mikrovlnná trouba automaticky vypne a zazní akustický signál.

UPOZORNĚNÍ: S otevřenými dvířky nebude mikrovlnná trouba pracovat.

ČIŠTĚNÍ A ÚDRŽBA

- Před čištěním vypněte mikrovlnnou troubu a odpojte ji od elektrické sítě.
- Počkejte, až mikrovlnná trouba úplně vychladne.
- Otřete ovládací panel, vnější a vnitřní plochy vlhkým hadrem s mycím prostředkem.
- Nepoužívejte útočné látky ani brusné materiály.
- Pro odstranění nepříjemných zápachů nalijte do nějaké hluboké nádoby vhodné do mikrovlnné trouby jednu sklenici vody se šťávou jednoho citrónu a dejte ji uvnitř trouby. Nastavte časovač na 5 minut, přepínač režimů do maximální polohy. Až uslyšíte zvukový signál a mikrovlnná trouba se vypne, vyndejte nádobu a vytřete mikrovlnnou troubu suchým hadrem.

SKLADOVÁNÍ

- Překontrolujte, zda je mikrovlnná trouba odpojena od elektrické sítě a úplně vychladla.
- Splňte všechny pokyny části ČIŠTĚNÍ A ÚDRŽBA.
- Skladujte mikrovlnnou troubu s pootevřenými dvířky v suchem a chladném místě.

БГ РЪКОВОДСТВО ЗА ЕКСПЛОАТАЦИЯ

ПРАВИЛА ЗА БЕЗОПАСНОСТ

- Неправилна експлоатация може да доведе до неизправности в работата на уреда или да причини здравословни и материални щети.
- Преди първо включване проверете, дали посочените технически характеристики на уреда съответстват с захранването във Вашата мрежа.
- **ВНИМАНИЕ!** Щепселът на кабела и кабелът са заземени. Затова включвайте уреда само в специални заземени контакти.
- Използва се само за битови нужди и съответно това ръководство за експлоатация. Уредът не е предназначен за промишлена употреба.
- Не експлоатирайте уреда навън.
- Винаги изключвайте уреда от контакта, ако не го ползвате, а също така преди да го почиствате.
- **ВНИМАНИЕ!** Използване на печката без надзор на възрастен се разрешава на децата само в случая, ако са им дадени съответни и точни инструкции за безопасното ползване на уреда и ако е казано за евентуалните опасности, които могат да възникнат при неправилна експлоатация на печката.
- Не оставяйте включения уред без надзор.
- Използвайте само съставните части от комплекта.
- Не експлоатирайте изделието с повреден кабел.
- **ВНИМАНИЕ!** При повреда на вратичката или уплътнителите ѝ се забранява да експлоатирате печката, докато квалифициран специалист отстрани нередовността.
- **ВНИМАНИЕ!** С цел предотвратяване на поява на излишно микровълново излъчване всички поправки, свързани с каквото и да било разглобяване на печката, трябва да се извършват само от специалисти.
- Следете, кабелът да не докосва горещи повърхности и остри предмети.
- Не дърпайте, не усуквайте кабела, а също така не обвивайте с кабела корпуса на уреда.
- Използвайте микровълновата печка само за приготвяне на продукти. В никакъв случай не подсушавайте в нея дрехи, хартия или други предмети.
- **ВНИМАНИЕ!** Течности или други продукти да не се затоплят в затворени съдове с цел предотвратяване тяхната експлозия.
- При затопляне на течностите с помощта на микровълни, може да има силно бълбукане, затова внимавайте със съдовете, когато ги използвате.
- За да продуктите не се пукат по време на приготвяне, преди да ги слагате в печката, набодете с вилица или нож обелката или кожата на картофи, ябълки, кестени, салам и т.н.

- При затопляне в печката на продуктите, опаковани в леснозапалими материали, такива като пластмаса или хартия, необходимо е да наблюдавате процеса, за да избегнете изгаряния.
- С цел предотвратяване на изгаряния в камерата на печката е необходимо:
 - избягвайте загаряне на продукта в резултата не много дълго готвене;
 - слагайте продуктите в микровълновата печка без опаковка или фолио;
 - в случая на изгаряния в камерата, изключете печката, без да отваряте вратичката, и извадете щепсела от контакта.
- Не включвайте печката с празна камера. Не ползвайте камерата за съхраняване на нещата.
- Микровълновата печка не е предназначена за консервиране на храни.
- Не слагайте продуктите непосредствено на дъното на камерата, използвайте сваляща се решетка или табла.
- Винаги проверявайте температурата на пригответената храна, особено, ако тя е предназначена за деца. Не слагайте храната на масата веднага след приготвянето ѝ, нека тя първо да изстине.
- Като следвате готварски рецепти, внимавайте, защото някои продукти (сладка, пудинги, пълнежи за сладкиши от бадеми, захар или захаросани плодове) много бързо се затоплят.
- С цел предотвратяване на късо съединение или разваляне на печката, не допускайте попадане на вода във вентилационните отвори.

ВНИМАНИЕ:

- Продуктите трябва да се приготвят в специални съдове, а не да се слагат непосредствено върху стъклената чиния, с изключение на случаи, за които се пише в готварски рецепти.
- Използвайте само тези съдове, които са подходящи за експлоатация в микровълнови печки.
- Използвайте съдове, подходящи за микровълновите печки, само в съответствие с инструкции на производителя.
- Помнете, че в микровълновата печка храната се затопля много по-бързо, отколкото самите съдове, затова много внимавайте при вадене на нещата от камерата, не бързайте при отваряне на капака на съда, за да не се опечете от парата.
- Предварително премахвайте от продукта опаковка, метални обвивки и фолио.
- **В микровълновата печка се забранява приготвянето на неразбъркани яйца.**

СЪДОВЕ ЗА МИКРОВЪЛНОВАТА ПЕЧКА

ВНИМАНИЕ! Следвайте маркировка върху съдове и препоръки на производителя.

ПОДХОДЯЩИ СА:

- **Термоустойчиво стъкло** – най-добрият материал на съдове за готвене в микровълновата печка.
- **Термоустойчив пластик** – в такива съдове не се препоръчва да се приготвя храна с високо съдържание на мазнина или захар. Забранява се да се използват плътно затварящи се опаковки.
- **Фаянс и порцелан** – подходящи са за приготвяне в микровълновата печка, с изключение на позлатени, посребрени съдове или тези, които имат декоративни метални елементи.
- **Специална опаковка** (хартиена, пластмасова и др.), предназначена за микровълнови печки – стриктно спазвайте препоръки на производителя.

НЕ СА ПОДХОДЯЩИ

- **Найлоново фолио за съхраняване на продуктите, а също така термоустойчиви найлонови торбички** – не са подходящи за пържене на месо и различни други продукти.
- **Метални съдове (алуминиеви, от неръждаема стомана и др.) и фолио*** - екранират микровълни; при контакта с вътрешните повърхности на камерата могат да предизвикат искрене или късо съединение по време на приготвяне.
- *Отделни части на продукта обръщайте един път за да избегнете чрезмерно претопляне или загаряне на храната. Не допускайте контакта с вътрешните повърхности на камерата, разстоянието до тях трябва да бъде не по-малко от 2 см.
- **Топими пластмаси** - не са подходящи за използване в микровълновите печки.
- **Лакирани съдове** - под въздействие на микровълни лакът може да се разтопи.
- **Обикновено стъкло (също фигурно или дебело)** - под въздействие на високи температури може да се деформира.
- **Хартия, сламка, дърво** - под въздействие на високи температури могат да се възпламенят.
- **Меламинови съдове** – могат да поглъщат микровълново излъчване, което предизвиква спукване или термодеструкция и съществено увеличава време на приготвяне.

КАК ДА ОПРЕДЕЛИМ СЪДОВЕ, ПОДХОДЯЩИ ЗА МИКРОВЪЛНОВАТА ПЕЧКА?

- Включете печката и поставете превключвателя на режими за работа в максимално положение (максимална температура), поместете в печката за 1 минута тестован съд и поставете заедно с него чаша вода (~ 250 мл).
- Съдовете, подходящи за използване в микровълновите печки, съхраняват същата температура, която беше преди слагането им в печката, при това водата ще се затопли.

ПРЕПОРЪКИ

- За равномерно затопляне на продуктите можете да ги обръщате.
- Не ползвайте такива съдове с тесни отвори, като бутилки и т.н., защото те могат да експлодират.
- Не ползвайте термометри за измерване на температура на продуктите. Използвайте само специални термометри, предназначени за микровълновите печки.

ПРЕДИ ДА СЕ ОБЪРНЕТЕ В СЕРВИЗА

- Ако печката не се включва, проверете:
 - контактите трябва да са в работно състояние, а в мрежата да има напрежение;
 - таймерът да е поставен правилно;
 - вратичката да е затворена добре.

РАДИОСМУЩЕНИЯ

- Микровълни могат да предизвикват смущения при приемане на теле- или радиосигнали.
- За да минимизирате смущенията:
 - редовно почиствайте вратичките и металните уплътнители;
 - слагайте телевизора или радиото колкото може по-далече от микровълновата печка;
 - нагласете антената за да постигнете най-добри резултати на излъчването;
 - включвайте радиото и микровълновата печка в различни контакти.

УСТАНОВКА

- Проверете, вътре в печката да няма опаковъчни материали или странични предмети.
- Проверете, не са ли повредени при транспортиране:
 - вратичката и металните уплътнители;
 - корпусът и прозорчето;
 - вътрешна повърхност на камерата.
- При наличие на някакви дефекти не включвайте печката, обърнете се към продавача или в сервизен център.
- Поставете микровълновата печка върху равна хоризонтална повърхност, тя да бъде доста стабилна, за да издържи теглото на печката заедно с продукти и съдове.
- Не слагайте печката близо до източници на топлина.
- Нищо не слагайте върху печката. Не затваряйте вентилационните отвори.
- За нормална работа на печката трябва да осигурите свободно пространство за вентилация: не по-малко от 20 см отгоре, 10 см откъм задната панела и не по-малко от 5 см от двете страни.

ГОТВЕНЕ В МИКРОВЪЛНОВАТА ПЕЧКА

- Поместете по-дебели части на продукта към края на чинията.
- Следете времето на приготвяне, първо сложете минимално време, а после го увеличавайте, ако е необходимо. При много дълго готвене продуктите могат да изгорят.
- Похлупвайте продуктите – това ще осигури по-равномерно затопляне и ще предотврати разпръскване.
- За по-равномерно затопляне и по-бързо приготвяне обръщайте и разбърквайте продуктите.
- Кръгли/овални чинии, за разлика от квадратни/правоъгълни също осигуряват по-равномерно затопляне.



РАБОТА

- Включете печката в контакта.
- Поместете продуктите в печката и затворете вратичката.
- **Всяко натискане на различен бутон ще бъде придружено със звуков сигнал.**



СПИРАНЕ НА ПРИГОТВЯНЕ

- Тази функция е полезна за проверка на степента на приготвяне на продукта.
- Ако искате да прекъснете процеса на обработване, просто отворете вратичката. Когато ще я затворите, процесът на готвене ще продължи.

МНОГОФУНКЦИОНАЛЕН РЕГУЛАТОР

- Предназначен е за поставяне на текущо време, избор на режима и интервал на обработване.
- След поставяне на време за приготвяне (и до неговото изтичане), след натискане на бутона , включват се вътрешно осветление на камерата и вентилация.
- След изтичането на даденото време на обработване върху дисплея ще се появи надписът "End" и през поредните 3 минути ще прозвучат няколко звукови сигнала, докато вратичката няма да бъде отворена или да бъде натиснат някакъв бутон.
- Ако е необходимо да прекъснете процеса на обработване, натиснете бутона .

ПОСТАВЯНЕ НА ТЕКУЩО ВРЕМЕ

- В момента на включване на печката в контакта дисплеят показва «88:88», след 3 секунди ще се появи «-:--», после можете да нагласявате текущо време.
- Часовникът работи в 24-часов формат.
- Натиснете бутона .
- Като въртите многофункционалния регулатор, поставете текущи часове (по посока на часовниковата стрелка – увеличаване, и обратно).
- Натиснете бутона  още веднъж.
- Като въртите многофункционалния регулатор, поставете текущи минути.
- За потвърждаване на установките натиснете бутона .
- Дисплеят ще покаже поставеното време.

НИВАТА НА МОЩНОСТТА

- С помощта на таблицата, поставете необходима мощност, като натискате бутона . При всяко следващо натискане върху дисплея ще се изписва изходна мощност в % от максималната: **100P→80P→60P→40P→20P**.
- С помощта на многофункционалния регулатор поставете времетраене на обработване.

- Натиснете бутона .

АВТОМАТИЧНО ПРИГОТВЯНЕ

- Нивото на мощността и време за приготвяне на някои продукти са поставени автоматически.
- С помощта на многофункционалния регулатор изберете подходящия режим:
- Натиснете бутона .

Показания на дисплея	Продукти, за които е настроен автоматичен режим	Програмирано време на приготвяне, мин.:сек.
A1	Пуканки (85 г)	2:30
A2	Пуканки(100 г)	2: 40
A3	Пица	1:00
A4	Супа (250 мл)	2:20
A5	Супа (500 мл)	4:40
A6	Картофи (0,45 кг)	7:12
A7	Картофи (0,65 кг)	10:12
A8	Риба (0,45 кг)	6:30



РЕЖИМ РАЗМРАЗЯВАНЕ

- Като натискате бутона  изберете подходящия режим:

Режим на размразяване	Продукт	Тегло на продукта
D1	месо	100 г...2 кг
D2	Птиче месо	100 г...3 кг
D3	Морски деликатеси	100 г...900 г

- С помощта на многофункционалния регулатор нагласете теглото на продукта.
- Натиснете бутона .
- Когато по време на размразяване ще прозвучат няколко кратки звукови сигнала, трябва да отворите вратичката и да обърнете или да извадите продуктите.
- След изтичането на процеса на размразяване ще прозвучат няколко кратки сигнала.







РЕЖИМ ГРИЛ / КОМБИ

- Като натискате бутона  , изберете подходящия режим.
- С помощта на многофункционалния регулатор поставете време на приготвяне.
- Натиснете бутона .

Колко пъти трябва да натиснете бутона ГРИЛ/КОМБИ	Показания на дисплея	Режим	Излъчвател на микровълни / Нагревателен елемент
1	G	Грил	Нагревателен елемент работи през цялото време
2	C1	Комби 1	Микровълни - 10 сек. / Нагревателен елемент - 23 сек.
3	C2	Комби 2	Микровълни - 18 сек. / Нагревателен елемент - 15 сек.

ОТЛАГАНЕ НА ПРИГОТВЯНЕ

- Позволява да програмирате времето на начало на обработване.
- Например, необходимо е да започнете приготвяне в "10:30".
- Поставете текущо време и изберете режима на обработване.

- Натиснете бутона  и го придържайте в продължение на 3 секунди.
- С помощта на многофункционалния регулатор нагласете 10 часа.
- Натиснете бутона  още един път.
- С помощта на многофункционалния регулатор нагласете 30 минути.
- Натиснете бутона  един път за потвърждаване началото на приготвяне.
- В "10:30" печката ще се включи автоматически.
- За проверка на поставеното време натиснете и пуснете бутона .
- За да започнете работа по-рано от програмираното време, натиснете бутона .
- За отмяна на режима на програмиране натиснете бутона .

АВТОМАТИЧНО НАПОМНЯНЕ

- След приключване на обработване през поредните 3 минути ще звучат звукови сигнали, докато няма да затворите вратичката и не натиснете някакъв бутон.

ДОБАВЯНЕ НА ВРЕМЕ ЗА ОБРАБОТВАНЕ

- Ако в процеса на обработване ще натиснете бутона , зададеното време ще се увеличи на 10 секунди с всяко натискане. След добавянето на 5 минути всяко натискане удължава време на приготвяне на 30 секунди.

БЛОКИРАНЕ

- Не позволява малки деца да включват печката без надзор от възрастен.
- За поставяне и отмяна на блокиране необходимо е да натискате и да придържате бутона  в продължение на 3 секунди.
- След като сте сложили блокиране, върху дисплея ще се появи "OFF", и ще прозвучи звуков сигнал. Всичките бутони са блокирани.
- След отмяна на блокиране върху дисплея ще се появи "--:--".
- Печката не може да бъде включена през времето, докато блокирането е установено.

ЗАБЕЛЕЖКА: Времето за приготвяне може да се променя също в зависимост от форма, размери и положение на продуктите. Големи или дебели парчета се готвят по-дълго време, а дребни – по-бързо.

- Размразявайте продуктите без опаковка в плитка чиния или върху специална решетка за микровълнова печка, задължително с въртящата се стъклена чиния. Когато замразявате продуктите, придавайте им, по възможност, по-компактна форма.
- Похлупвайте продуктите със специални капаци или пластик, като отгъвате единия им ъгъл за излизане на излишна пара. Капаците много силно се нагриват – внимавайте при ваденето им!
- Разстоянието между продуктите, например, зеленчуци, кексове и т.п. трябва да бъде не по-малко от 2,5 см, за да има равномерно обработване.
- Разбъркването е необходимо, защото по краищата си продуктите се затоплят повече.
- Слагайте продуктите само на един слой, по-дебели парчета да бъдат поместени към края.
- Прободете дебела кожа или обелка на продукта, той да не се напука.
- Затопляйте само готови или охладени продукти, като ги разбърквате.
- Пуканки – стриктно спазвайте инструкции на производителя и не оставяйте микровълновата печка без надзор. Ако продуктът още не е готов в нужното време, прекъснете приготвянето. Прекалено дълго обработване може да доведе до изгаряния.

ВНИМАНИЕ: Не ползвайте пликчето от кафява хартия за приготвяне на пуканки и не обработвайте остатъци от царевица. Не слагайте опаковката с пуканки непосредствено върху стъклената чиния, а върху допълнителна.

ВНИМАНИЕ: По време на процеса на приготвяне в микровълновата печка необходимо е да обръщате продуктите.

- След изтичането на поставеното време печката автоматически се изключва и ще звучи звуков сигнал.

ЗАБЕЛЕЖКА: При отворена вратичката печката няма да работи.

ПОЧИСТВАНЕ И ПОДДРЪЖКА

- Преди почистване изключете печката и извадете щепсела от контакта.
- Изчакайте печката да изстине напълно.
- Забършете панелата на управление, външните и вътрешните повърхности, стъклената чиния с влажен парцал и препарат.
- Не ползвайте агресивни вещества или драскащи материали.
- Ако искате да отстраните неприятна миризма, сипете в някакъв дълбок съд, подходящ за микровълновите печки, чаша вода със сок на един лимон и го сложете вътре в печката. Поставете таймера на 5 минути, а превключвателя на режими за работа в максимално положение. Когато ще прозвучи звуковия сигнал и печката ще се изключи, извадете съда и забършете вътрешните повърхности на камерата със сух парцал.

СЪХРАНЯВАНЕ

- Проверете печката да е изключена от контакта и да е изстинала напълно.
- Изпълнявайте всички изисквания от раздела "ПОЧИСТВАНЕ И ПОДДРЪЖКА".
- Съхранявайте печката с леко отворена вратичка на сухо и чисто място.

MANUAL DE UTILIZARE

DE SIGURANȚĂ

- O utilizare incorectă a aparatului poate cauza apariția defectelor precum și accidentarea utilizatorului.
- Înainte de a pune aparatul în funcțiune pentru prima dată, verificați dacă datele tehnice ale aparatului menționate pe eticheta corespund cu parametrii sursei de curent electric.

ATENȚIUNE! Ștecherul cordonului de alimentare este prevăzut cu fir și contact de împământare. Conectați aparatul numai la prizele ce au o împământare corespunzătoare.

- **TENȚIE!** Folosirea nesupravegheată a cuptorului de către copii se poate face doar în cazul când aceștia au primit instrucțiunile corespunzătoare și care au fost înțelese de către ei privitor la folosirea în siguranță și posibilele pericole care pot apărea la folosirea incorectă a cuptorului.
- Nu este destinat pentru uz exterior.
- Intotdeauna deconectați aparatul de la sursa de curent înainte de operațiunea de curățire, sau dacă nu-l mai folosiți.
- Nu lăsați copiii să se joace cu aparatul.
- **ATENȚIE!** Atunci când ușița sau garniturile de etanșare sunt defecte, nu trebuie să folosiți cuptorul până când acesta nu va fi reparat de către un specialist calificat.
- **ATENȚIE!** Pentru a evita pericolul de emisii de radiații, toate lucrările de reparație, aflate în legătură cu schimbarea capacelor, trebuie efectuate doar de către un specialist. Nu folosiți alte piese ce nu intră în componența setului de livrare.
- Nu folosiți aparatul dacă este defect sau dacă are cablul de alimentare defect.
- Nu încercați să reparați singuri aparatul. Dacă apar defecțiuni în timpul funcționării aparatului, adresați-vă celui mai apropiat Centru de service.
- Verificați dacă cablul de alimentare nu intră în contact cu margini ascuțite și suprafețe fierbinți.
- Nu trageți de cablul de alimentare, nu-l răsuțiți și nu-l înfășurați în jurul aparatului.
- Folosiți cuptorul cu microunde numai la prepararea produselor alimentare. Este interzis folosirea lui la uscarea articolelor de îmbrăcăminte, hârtiei, sau a altor obiecte.
- **ATENȚIE!** Lichidele sau alte produse nu trebuie să fie încălzite în vase închise pentru a evita explozia acestora.
- La încălzirea băuturilor cu ajutorul cuptorului cu microunde, acestea pot fierbe și ulterior după fierbere, de aceea este necesar să fiți atenți și să luați cu grijă vasele.

- Pentru ca produsele să nu plesnească în timpul preparării, înainte de a le pune în cuptor întepati cu cuțitul sau cu furculița coaja sau pielița, de exemplu pentru cartofii, mere, castane, cărnați, etc.
- La încălzirea produselor alimentare cu ajutorul cuptorului în vase din materiale ușor inflamabile, cum ar fi plasticul sau hârtia, este necesar să supravegheați cuptorul, pentru a evita inflamarea.
- Pentru evitarea unui incendiu în compartimentul de aerisire al cuptorului sunt necesare următoarele:
 - evitați arderea produselor ca rezultat al unei preparării mai îndelungate;
 - puneți produsele în cuptorul cu microunde fără a fi acoperite - spre exemplu cu o folie;
 - în cazul aprinderii compartimentului, nu deschideți ușa, opriți cuptorul și deconectați-l de la sursa de curent electric.
- Nu folosiți cuptorul fără produse în el. Nu folosiți camera cuptorului pentru depozitarea unor obiecte.
- Cuptorul cu microunde nu este destinat păstrării produselor.
- Nu așezați produsele direct pe fundul camerei cuptorului, folosiți grătarul detașabil sau tava.
- Întotdeauna verificați temperatura preparatului gătit mai ales atunci când acesta este destinat copiilor. Nu așezați vasul direct pe masă imediat după ce l-ați scos din cuptor, lăsați-l puțin să se răcească.
- Urmăriți instrucțiunile rețetelor la preparare și nu uitați că unele produse (gemuri, budinci, umpluturi pentru prăjituri din migdale, zahăr sau fructe zaharisite) se încălzesc foarte repede.
- Pentru a evita scurt circuitul și defectarea cuptorului, nu lăsați să cadă apă în orificiul de ventilație.

ATENȚIUNE:

- Produsele trebuiesc preparate în vase speciale, și nu direct pe vasul de sticlă, cu excepția cazurilor când sunt indicații speciale de pregătire a felului de mâncare.
- Folosiți numai vase ce sunt destinate pentru cuptorul cu microunde.
- Este recomandat pentru prepararea în cuptorul cu microunde să se folosească vasele în conformitate cu indicațiile de preparare a felurilor de mâncare.
- Nu uitați că în cuptorul cu microunde compoziția se încălzește mai puternic decât vasul, astfel fiți foarte atenți la scoaterea vasului din cuptor, deschideți ușița complet pentru a vă feri de a fi ars de aburul fierbinte.
- În prealabil, îndepărtați de pe produse ambalajele din bandă metalică și folia.
- **In cuptorul cu microunde nu se prepara niciodată ouă întregi.**

VASE PENTRU CUPTORUL CU MICROUNDE

ATENȚIE! Ghidați-vă după marcajul de pe vas și după instrucțiunile fabricantului.

RECOMANDABIL

- **Sticlă termo-rezistentă** – cel mai bun material de vase pentru preparare în cuptorul cu microunde.
- **Plastic termo-rezistent** – într-un astfel de vas nu trebuie să se pregătească feluri de mâncare cu o compoziție mare de ulei sau zahăr. Nu folodați niciodată recipiente ce sunt complet închise.
- **Faianță -porțelan** – sunt pentru prepararea în cuptorul cu microunde, cu excepția vaselor aurite, argintate sau cu decorațiuni cu elemente metalice.
- **Învelitoare specială** (de hârtie, plastic și altele.), destinată pentru cuptorul cu microunde– respectați cu strictețe indicațiile fabricantului.

NERECOMANDABIL

- **Folie pentru păstrarea alimentelor, și deasemenea pachete de poliester termo-rezistente** – nu sunt recomandabile la prăjirea cărnii și a oricarui alt produs.
- **Vasul din metal (din aluminiu oțel inoxidabil și altele.) și folia pentru alimente*** - ecranază microundele; la contactul cu pereții compartimentului de preparare se pot produce scântei și scurt circuit în timpul procesului de preparare.
- * Este posibil să se folosească întoarcerea o singură dată a porțiilor separate ale produsului în vederea evitării supraîncălzirii și a arderii. Nu este permis contactul cu pereții, distanța până la ei nu trebuie să fie mai mică de 2 cm.
- **Plasticuri ce se topesc** – nu sunt folosite pentru prepararea în cuptorul cu microunde.
- **Vas lustruit** – sub acțiunea microundelor, lacul se poate topi.
- **Sticlă normală (spre exemplu decorativă și groasă)** – sub acțiunea temperaturilor ridicate se poate deforma.
- **Hârtie, paie, lemn** – sub acțiunea temperaturilor ridicate se pot topi.
- **Vas din melamină** – poate absorbi emiterea de microunde producând astfel spargerea sau topirea lui și ceea ce este esențial mărește timpul de preparare.

CUM STABILIȚI DACĂ UN VAS ESTE PENTRU CUPTORUL CU MICROUNDE,?

- Porniți cuptorul și fixați comutatorul pentru regimurile de funcționare la puterea maximă (temperatura maximă), așezați în cuptor timp de 1 minut vasul pentru testare și lângă el un pahar-cană cu apă (~ 250 ml).
- Vasul recomandat pentru prepararea mâncărurilor în cuptorul cu microunde rămâne la aceeași temperatură ca cea din înainte de a fi așezat în cuptor în timp ce apa fierbe.

SFATURI PRACTICE

- Pentru o încălzire uniformă a produselor întoarceți-le în timpul preparării.
- Nu folosiți vase cu gât subțire, sticle pentru că pot exploada.
- Nu folosiți termometre pentru măsurarea temperaturii produselor. Folosiți numai termometrele speciale destinate pentru cuptoarele cu microunde.

ÎNAINTE DE A VĂ ADRESA CENTRULUI DE SERVICE

- Dacă cuptorul nu funcționează verificați:
 - Funcționalitatea prizei și prezența tensiunii în rețeaua de curent
 - Corectitudinea stabilirii temporizatorului –timerului;
 - Dacă ușița este bine închisă.

PERTURBAȚII RADIO

- Microundele pot provoca perturbații aparatelor de televiziune și de radio.
- Pentru a minimaliza perturbațiile:
 - curățați permanent ușița și condensatorii metalici;
 - așezați televizorul și aparatul de radio cât mai departe de cuptorul cu microunde;
 - reorientați antena aparatului pentru obținerea celui mai bun rezultat ;
 - conectați cuptorul cu microunde și aparatul la linii diferite de alimentare cu curent.

MONTAREA

- Asigurați-vă că în interiorul cuptorului nu mai sunt materiale de împachetat și obiecte rămase.
- Verificați dacă există defecte apărute în urma transportului:
 - Ușa și condensatorii metalici;
 - Corpul și vizorul;
 - Pereții camerei.
- Dacă un defect a fost depistat, nu puneți în funcțiune cuptorul, adresați-vă vânzătorului sau centrului de reparații.
- Așezați cuptorul cu microunde pe o suprafață netedă orizontală, foarte stabilă astfel încât să poată menține greutatea cuptorului cu produse și vas.
- Nu așezați cuptorul în apropierea surselor de căldură.
- Nu așezați nimic pe cuptor. Nu acoperiți orificiul de ventilație.
- Pentru o funcționare normală a cuptorului trebuie să asigurați un spațiu liber pentru ventilație nu mai mic de 20 cm în partea de sus, 10 cm din partea din spate a panoului și nu mai puțin de 5 cm de la părțile laterale.



EXEMPLE DE PREPARARE ÎN CUPTORUL CU MICROUND

- Așezați produsele cu părțile cele mai groase mai aproape de marginile vasului
- Urmăriți ca timpul de preparare să fie, la început minim, treptat mărindu-se în funcție de necesități. La o preparare mai îndelungată produsele se pot arde și poate produce fum.
- Acoperiți produsele- acest lucru asigură o preparare uniformă și se evită improșcarea cu stropi.
- Pentru o preparare uniformă și accelerarea preparării rotiți și mișcați din loc produsele.
- Vasele rotunde-ovale cu excepția celor dreptunghiulare-pătrate asigură o preparare uniformă.



FUNCȚIONARE

- Conectați cuptorul la rețeaua electrică.
 - Introduceți produsele în cuptor și închideți ușița.
 - **Fiecare apăsare de buton este însoțită de un semnal sonor.**
- ÎNTĂRZIEREA PREPARĂRII**
- Funcția dată este necesară pentru verificarea gradului de preparare a produsului.
 - Se poate întrerupe prepararea prin simpla deschidere a ușiței. Dacă este închisă procesul de preparare se va continua.

REGULATORUL MULTIFUNCȚIONAL

- Este destinat pentru a stabili timpului de funcționare, alegerea regimului și timpul de preparare.
- După stabilirea timpului de preparare (și cât mai este pînă la terminarea lui) după apăsarea butonului  se aprinde iluminarea interioară a camerei și începe să funcționeze sistemul de ventilație.
- În momentul terminării procesului de preparare pe display apare indicația "End" și timp de 3 minute se produc semnale sonore până când se deschide ușița sau se apasă butonul respectiv.
- În cazul când prepararea trebuie să fie întreruptă, apăsați butonul .

STABILIREA TIMPULUI

- La conectarea cuptorului la sursa electrică afișajul cu cifre începe să pâlpâie și indică «88:88», după 3 secunde se va indica «-:-», după care se poate seta timpul.
- Ceasul funcționează în regim de 24-în formă de ceas.
- Apăsați butonul .
- Prin rotirea regulatorului multifuncțional, stabiliți timpul real al ceasului (în direcția acelor de ceas – îl măriți și invers îl micșorați).
- Apăsați butonul  încă o dată.
- Prin rotirea regulatorului multifuncțional, stabiliți minutele.
- Pentru confirmarea setărilor apăsați butonul .
- Afișajul cu cifre indică timpul stabilit.

NIVEL DE PUTERE

- Urmând indicațiile din tabel, stabiliți puterea, apăsând butonul , setați puterea necesară. La fiecare apăsare afișajul va indica puterea existentă în % de la nivelul maxim: **100P→80P→60P→40P→20P**.
- Prin regulatorul multifuncțional stabiliți durata preparării.
- Apăsați butonul .

PREPARAREA AUTOMATĂ

- Nivelul de putere și timpul de preparare pentru unele produse se stabilește automat.
- Răsuciți regulatorul multifuncțional, alegeți regimul adecvat:
- Apăsați butonul .

Indicația de pe display	Produsele pentru care exista un regim automat de preparare	Timpul de programare a preparării, min:sec
A1	Floricele de porumb (85 g)	2:30
A2	Floricele de porumb (100 g)	2:40
A3	Pasăre	1:00
A4	Supe (250 ml)	2:20
A5	Supe (500 ml)	4:40
A6	Cartofi (0,45 kg)	7:12
A7	Cartofi (0,65 kg)	10:12
A8	Pește (0,45 kg)	6:30



REGIMUL DECONGELARE

- Apăsați butonul  alegeți regimul adecvat:

Regimul de decongelare	Produs	Greutatea produsului
D1	Carne	100 g...2 kg
D2	Carne de pasăre	100 g...3 kg
D3	Produse pișcicole	100 g...900 g

- Cu ajutorul regulatorului multifuncțional stabiliți greutatea produsului.
- Apăsați butonul .
- Dacă în timpul decongelării se produc semnale scurte sonore, atunci trebuie să deschideți ușița cuptorului și să întoarceți sau să scoateți produsele.
- La încheierea procesului de decongelare se produc semnale scurte sonore.







REGIMUL GRĂTAR / COMBI

- Apăsați butonul  , alegeți regimul adecvat.
- Regulatorul multifuncțional va stabili timpul de preparare.
- Apăsați butonul .

De câte ori să apăsați butonul GRĂTAR / COMBI	Indicația de pe display	Regim	Emițătorul de microunde / Elementul de încălzire
1	G	Grătar	Elementul de încălzire funcționează tot timpul
2	C1	Combi 1	Microunde - 10 sec. / Elementul de încălzire - 23 sec.
3	C2	Combi 2	Microunde - 18 sec. / Elementul de încălzire - 15 sec.

AMÂNAREA ÎNCEPERII PREPARĂRII

- Trebuie să reprogramați timpul de începere al preparării.
- De exemplu, trebuie să începeți prepararea la "10:30".
- Stabiliți timpul și alegeți regimul de preparare.

- Apăsati butonul  și mențineți-l apăsat timp de 3 secunde.
- Regulatorul multifuncțional fixați-l la ora 10.
- Apăsati butonul  încă o dată.
- Regulatorul multifuncțional fixați-l la 30 minute.
- Apăsati butonul  o dată pentru confirmarea timpului de începere a preparare.
- La ora "10:30" cuptorul se deschide automat.
- Pentru a verifica timpul dat apăsați și dați drumul butonului .
- Pentru a începe prepararea mai devreme decât timpul programat anterior apăsați butonul .
- Pentru schimbarea regimului programat apăsați butonul .

SEMNALARE AUTOMATĂ

- Când s-a încheiat procesul de preparare la fiecare 3 min se va produce un semnal sonor până când se va deschide ușița sau se va apăsa un buton.

SUPLIMENTAREA TIMPULUI DE PREPARARE

- Dacă în procesul de preparare apăsați butonul , timpul dat se mărește cu 10 secunde la fiecare apăsare. După suplimentarea cu 5 minute, fiecare apăsare va mări timpul de preparare cu 30 de secunde.

BLOCARE

- Nu lăsați copii să deschidă cuptorul fără a fi supravegheați de către persoane adulte.
- Pentru fixarea și intreruperea blocării trebuie să apăsați și să mențineți apăsat 3 sec butonul .
- După fixarea blocării cuptorului pe display apare indicația "OFF" și se produce un semnal sonor. Toate butoanele sunt blocate.
- După intreruperea blocării pe display apare indicația "-:-".
- Cuptorul nu poate fi conectat permanent, prin urmare fixați blocajul.
- **NOTĂ:** Timpul de preparare poate fi schimbat în funcție de forma, dimensiunea și dispunerea produselor. Bucățile mari, groase necesită un timp de preparare mai mare iar cele mici mai mic.
- Decongelați produsele fără ambalaj într-un vas nu prea adânc sau pe grătar pentru prepararea la microunde, trebuie să folosiți vasul de sticlă rotitor. Congelând produsele le conferiți o formă compactă.
- Acoperiți produsele cu capace speciale sau plastic lasând unul dintre colțuri liber pentru a permite evacuarea aburului. Capacele se infierbântă foarte tare-vă rugam să fiți atenți cu ele!
- Distanța dintre produse, de exemplu, legume, checuri și altele trebuie să fie nu mai mică de 2,5 cm pentru a permite o preparare uniformă.
- Amestecarea este necesară deoarece la fundul vasului produsele se infierbântă foarte tare.
- Așezați produsele numai într-un singur strat, cele mai groase bucati asezați-le mai aproape de margini.
- Întepați coaja sau pielea pentru ca produsul să nu plesnescă.
- Încălziți numai produse preparate și reci, amestecându-le.
- Floricele de porumb – urmați întocmai instrucțiunile de preparare și nu lăsați cuptorul cu microunde nesupravegheat. Dacă produsul nu este gata la timpul respectiv intrerupeți prepararea. O durată mai mare de preparare poate duce la arderea produsului.

ATENȚIUNE: Nu folosiți pachete din hârtie pentru prepararea Floricelelor de porumb și nu încercați să folosiți resturi de boabe. Nu așezați pachetul-ambalajul cu floricele de porumb direct pe vasul de sticlă, așezați-l pe o farfurie.

ATENȚIE: În timpul procesului de preparare în cuptorul cu microunde produsele trebuiesc întoarse.

- În momentul terminării timpului stabilit, cuptorul se închide automat și emite un semnal sonor.

NOTĂ: La deschiderea ușiței, cuptorul nu trebuie să funcționeze.

CURĂȚIRE SI ÎNTREȚINERE

- Înainte de operațiunea de curățire deconectați aparatul de la sursa electrică.
- Lăsați cuptorul să se răcească complet.
- Stergeți panoul de comandă pe suprafețele interioare și exterioare, vasul de sticlă, cu o cârpă cu detergent de vase.
- Nu folosiți substanțe agresive sau materiale abrazive.
- Pentru a îndepărta mirosul neplăcut turnați într-un vas adânc recomandat pentru cuptorul cu microunde un pahar cu suc de la o lămâie și așezați-l în cuptor. Fixați temporizatorul-timerul la 5 min, intrerupătorul pentru regimurile de funcționare în poziție maximă. Când se produce semnalul sonor și cuptorul se oprește, scoateți vasul și ștergeți pereții camerei cu o cârpă uscată.

PĂSTRARE

- Asigurați-vă că aparatul-cuptorul cu microunde- este deconectat de la rețeaua electrică și este complet răcit.
- Efectuați toate operațiunile necesare de la punctul "CURĂȚIRE SI ÎNTREȚINERE".
- Păstrați cuptorul cu ușa deschisă într-un loc curat și uscat.

UA ПОРАДНИК З ЕКСПЛУАТАЦІЇ

ЗАХОДИ БЕЗПЕКИ

- Невірно використання приладу може привести до його поломки та завдати шкоду користувачеві.
- Перед першим вмиканням перевірте, чи відповідають технічні характеристики виробу, що зазначені на наклейці, параметрам електромережі.
- **УВАГА!** Вилка шнура живлення має провід та контакт заземлення. Підключайте прилад тільки до відповідних заземлених розеток.
- Використовувати тільки з побутовою метою відповідно до даної Інструкції з експлуатації. Прилад не призначений для виробничого використання.
- Використовувати тільки у приміщеннях.
- Завжди відключайте пристрій з електромережі перед очищенням, або якщо Ви його не використовуєте.
- **УВАГА!** Використання печі без нагляду дозволяється дітям тільки тоді, якщо їм були надані відповідні й зрозумілі інструкції про безпечне користування піччю та про ту небезпеку, яка може виникнути у разі невідповідного використання печі.
- Не залишайте увімкнений прилад без догляду.
- Не використовуйте приладдя, що не входять до комплекту поставки.
- Не використовуйте прилад з ушкодженням шнуром живлення.
- **УВАГА!** У разі ушкодження дверцят або ущільнювача дверцят працювати з піччю заборонено доти, поки кваліфікований спеціаліст не усуне несправність.
- **УВАГА!** В цілях запобігання небезпеці підвищеного витоку мікрохвильового випромінювання усі ремонтні роботи, пов'язані зі зняттям будь-яких кришок, повинні виконуватись тільки спеціалістами.
- Стежте, щоби шнур живлення не торкався гострих крайок та гарячих поверхонь.
- Не тягніть за шнур живлення, не перекручуйте та не обмотуйте його навколо пристрою.
- Використовуйте мікрохвильову піч тільки для готування їжі. Ні в якому разі не сушіть в ній одяг чи папір, або інші предмети.
- **УВАГА!** Рідину або інші продукти не можна розігрівати у закритих ємностях, щоб запобігти вибуху цих ємностей.
- При нагріванні напоїв за допомогою мікрохвиль може мати місце наступне інтенсивне кипіння, тому необхідно приділяти увагу та обережність при роботі з ємностями.
- Щоби продукти не лопалися під час готування, перед закладкою до печі протикайте ножем, або вилкою їх шкірку, чи оболонку, наприклад, картоплі, яблук, каштанів, ковбаси та ін.

- У разі нагрівання у печі продуктів харчування у посуді з легкозаймистих матеріалів, таких як пластик або папір, необхідно слідкувати за пічкою, щоб не допустити займання.
- Щоб уникнути займання у духовій шафі печі необхідно:
 - уникати пригорання продуктів у результаті занадто тривалого готування;
 - закладати продукти у мікрохвильову піч без упаковки, у т.ч. без фольги;
 - у випадку займання у камері, не відкриваючи дверцят, вимкніть піч та відключите її з електромережі.
- Не вмикайте печі з порожньою камерою. Не використовуйте камеру для збереження будь-чого.
- Мікрохвильова піч не призначена для консервування продуктів.
- Не викладайте продукти безпосередньо на дно камери, використовуйте знімну решітку, або піддон.
- Завжди перевіряйте температуру готової їжі, особливо, якщо вона призначена для дітей. Не подавайте блюдо до столу відразу ж після приготування, дайте йому трохи охолонути.
- Керуйтеся рецептами приготування, але пам'ятайте, що деякі продукти (джеми, пудинги, начинки для пирога з мигдалю, цукру чи цукатів) нагріваються дуже швидко.
- Щоб уникнути короткого замикання та пошкодження печі, не допускайте потраплення води у вентиляційні отвори.

УВАГА:

- Продукти варто готувати у спеціальному посуді, а не викладати безпосередньо на скляне блюдо, за винятком випадків, особливо обговорених у рецепті приготування.
- Використовуйте тільки посуд, призначений для мікрохвильової печі.
- Придатним для готування у мікрохвильових пічах посудом слід користуватися у строгой відповідності з інструкціями виробника посуду.
- Пам'ятайте, що у мікрохвильовій печі вміст нагрівається набагато швидше, ніж посуд, тому будьте дуже уважні, коли виймаєте посуд з печі, обережно відкривайте кришку щоб не обваритися паром.
- Попередньо видаляйте з продуктів, або з їх упаковки металеві стрічки та фольгу.
- **У мікрохвильовій печі не можна готувати нерозбиті яйця.**

ПОСУД ДЛЯ МІКРОХВИЛЬОВОЇ ПЕЧІ

УВАГА! Керуйтеся маркуванням на посуді та вказівками виробника.

ПРИДАТНА

- **Жаростійке скло** - найкращий матеріал посуду для готування у мікрохвильовій печі.
- **Термостійкий пластик** - у такому посуді не слід готувати їжу з високим вмістом жиру, або цукру. Не можна використовувати контейнери, що щільно закриваються.
- **Фаянс і порцеляна** - підходять для приготування у мікрохвильовій печі, за винятком посуду позолоченого, посрібленого, чи з декоративними металевими елементами.
- **Спеціальна упаковка** (паперова, пластикова, та ін.), призначена для мікрохвильових печей - строго дотримуйтеся вказівок виробника.

НЕПРИДАТНА

- **Плівка для збереження продуктів, а також термостійкі поліетиленові пакети** - непридатні для смаження м'яса та будь-яких інших продуктів.
- **Металевий посуд (алюмінієвий, з нержавіючої сталі та ін.) і продовольча фольга*** - екранують мікрохвилі; при контакті зі стінками жарової шафи можуть викликати іскріння та коротке замикання у процесі готування.
- *Можна застосовувати для огортання одним шаром окремих частин продукту щоб уникнути перегріву та пригорання. Не допускайте контакту зі стінками, відстань до них повинна бути не меншою, ніж 2 см.
- **Плавкі пластики** - непридатні для готування у мікрохвильовій печі.
- **Лакований посуд** - під впливом мікрохвиль лак може розплавитися.
- **Звичайне скло (у т.ч. фігурне і товсте)** - під впливом високих температур може деформуватися.
- **Папір, соломка, дерево** - під впливом високої температури можуть зайнятися.
- **Меламіновий посуд** - може поглинати мікрохвильове випромінювання, що викликає його розтріскування, або термодеструкцію, а також істотно збільшує час приготування.

ЯК ВИЗНАЧИТИ, ЧИ ПРИДАТНИЙ ПОСУД ДЛЯ МІКРОХВИЛЬОВОЇ ПЕЧІ?

- Увімкніть піч, та установіть перемічник режимів роботи на максимальну потужність (максимальна температура), помістіть у піч на 1 хвилину посуд, що підлягає тестуванню, та поставте поруч склянку води (~ 250 мл).
- Посуд, придатний для готування їжі у мікрохвильовій печі залишиться приблизно тієї ж температури, що і перед установкою у піч, у той час, як вода у склянці нагріється.

КОРИСНІ ПОРАДИ

- Щоб продукти рівномірно прогрівалися перевертайте їх під час готування.
- Не використовуйте посуд з вузьким отвором, пляшки, тому що вони можуть вибухнути.
- Для виміру температури продуктів використовуйте тільки спеціальні термометри, призначені для мікрохвильових печей.

ПЕРШ, НІЖ ЗВЕРНУТИСЯ ДО СЕРВІСУ

- Якщо піч не вмикається, перевірте:
 - справність розетки та наявність напруги у електромережі;
 - вірність установки таймера;
 - чи щільно зачинені дверцята.

РАДІОПЕРЕШКОДИ

- Мікрохвилі можуть викликати перешкоди під час прийому теле-, чи радіосигналів.
- Щоб мінімізувати перешкоди:
 - регулярно очищайте дверцята та металеві ущільнювачі;
 - розміщуйте телевізор чи радіоприймач якнайдалі від мікрохвильової печі;
 - прямуйте прийомну антену для досягнення найкращого результату;
 - підключіть мікрохвильову піч та приймач до різних ліній електромережі.

УСТАНОВКА

- Переконайтеся, що усередині печі немає матеріалів для упаковки, та сторонніх предметів.
- Перевірте, чи не ушкодились при транспортуванні:
 - дверцята та металеві ущільнювачі;
 - корпус та оглядове вікно;
 - стінки камери.
- При виявленні будь-яких дефектів не вмикайте піч; зверніться до продавця, або у сервісний центр.
- Установіть мікрохвильову піч на рівну горизонтальну поверхню, досить міцну, щоб витримати вагу печі з продуктами і посудом.
- Не розміщуйте піч поблизу теплових джерел.
- Нічого не кладіть на піч. Не перекривайте вентиляційні отвори.
- Для нормальної роботи печі необхідно забезпечити простір для вільної вентиляції: не менш: 20 см зверху, 10 см від задньої панелі та й не менш ніж 5 см з бокових сторін.

СПОСОБИ ГОТУВАННЯ У МІКРОХВИЛЬОВІЙ ПЕЧІ

- Розміщуйте продукти товстими частинами ближче до країв блюда.
- Стежте за часом готування, задавайте його по мінімуму, поступово збільшуючи при необхідності. При занадто тривалому готуванні продукти можуть задиміти та й зайнятися.
- Накривайте продукти - це забезпечить рівномірше нагрівання і запобіжить розбризкування.

- Для більш рівномірного прогріву та прискорення готування перевертайте та перемішайте продукти.
- Круглі/овальні блюда, на відміну від квадратних/прямокутних, також забезпечують більш рівномірний прогрів.



РОБОТА

- Підключите піч до електромережі.
- Помістіть продукти у піч та закрийте дверцята.
- **При кожному натисканні будь-якої кнопки лунає підтверджуючий звуковий сигнал.**



ПРИЗУПИНЕННЯ ГОТУВАННЯ

- Дана функція корисна для перевірки ступеня готовності продукту.
- Обробку можна перервати, просто відкривши дверцята. Якщо її закрити, процес буде продовжений.



БАГАТОФУНКЦІЙНИЙ РЕГУЛЯТОР

- Призначений для встановлення поточного часу, вибору режиму та тривалості обробки.
- Після встановлення часу готування (та до його закінчення) після натискання кнопки  працюють внутрішнє освітлення камери та система вентиляції.
- Після закінчення заданого часу обробки на дисплеї з'являється напис "End" та кожні 3 хвилини лунає серія звукових сигналів, доки не будуть відкриті дверцята чи натиснута будь-яка кнопка.
- При необхідності перервати обробку, натисніть кнопку .

УСТАНОВКА ПОТОЧНОГО ЧАСУ

- При підключенні печі до електромережі дисплей мигає та показує «88:88», через 3 секунди відображається «-:-», після чого можна встановлювати поточний час.
- Годинник працює у 24-годинному форматі.
- Натисніть кнопку .
- Повертаючи багатофункційний регулятор, встановіть поточну годину (за годинниковою стрілкою – збільшення, та й навпаки).
- Натисніть кнопку  ще раз.
- Повертаючи багатофункційний регулятор, встановіть поточні хвилини.
- Для підтвердження установок натисніть кнопку .
- Дисплей покаже встановлений час.

РІВНІ ПОТУЖНОСТІ

- Керуючись таблицею, встановіть необхідну потужність, натискаючи кнопку . При кожному наступному натисканні дисплей буде показувати вихідну потужність у % від максимальної: **100P→80P→60P→40P→20P**.
- Багатофункційним регулятором задайте тривалість обробки.
- Натисніть кнопку .

АВТОМАТИЧНЕ ГОТУВАННЯ

- Рівень потужності та час готування деяких продуктів задаються автоматично.
- Повертаючи багатофункційний регулятор, оберіть належний режим:
- Натисніть кнопку .

Індикація дисплея	Продукти, для яких заданий автоматичний режим	Запрограмована тривалість готування, хв.:сек.
A1	Попкорн (85 г)	2:30
A2	Попкорн (100 г)	2:40
A3	Піцца	1:00
A4	Супи (250 мл)	2:20
A5	Супи (500 мл)	4:40
A6	Картопля (0,45 кг)	7:12
A7	Картопля (0,65 кг)	10:12
A8	Риба (0,45 кг)	6:30



РЕЖИМ РОЗМОРОЖУВАННЯ

- Натискаючи кнопку  оберіть необхідний режим:

Режим розморожування	Продукт	Вага продукту
D1	м'ясо	100 г...2 кг
D2	птиця	100 г...3 кг
D3	морепродукти	100 г...900 г



- Багатофункційним регулятором встановіть вагу продукту.
- Натисніть кнопку .
- Коли під час розморожування пролунає серія коротких звукових сигналів, слід відкрити дверцята печі та перевернути або витягти продукти.
- Наприкінці розморожування пролунає серія коротких сигналів.

РЕЖИМ ГРИЛЬ / КОМБІ



- Натискаючи кнопку  , оберіть потрібний режим.
- Багатофункційним регулятором встановіть тривалість готування.
- Натисніть кнопку .

Скільки разів натиснути кнопку ГРИЛЬ/КОМБІ	Індикація дисплея	Режим	Випромінювач мікрохвиль / Нагрівальний елемент
1	G	Гриль	Нагрівальний елемент працює увесь час
2	C1	Комбі 1	Мікрохвилі - 10 сек. / Нагрівальний елемент - 23 сек.
3	C2	Комбі 2	Мікрохвилі - 18 сек. / Нагрівальний елемент - 15 сек.

ВІДСТРОЧКА ПОЧАТКУ ГОТУВАННЯ

- Дозволяє запрограмувати час початку обробки.
- Наприклад, необхідно розпочати готування о "10:30".
- Встановіть поточний час та оберіть режим обробки.
- Натисніть кнопку  та утримуйте неї протягом 3 секунд.
- Багатофункційним регулятором встановіть 10 годин.
- Натисніть кнопку  ще один раз.
- Багатофункційним регулятором встановіть 30 хвилин.

- Натисніть кнопку  один раз для підтвердження часу початку готування.
- У "10:30" піч автоматично включиться.

- Для перегляду заданого часу натисніть та відпустіть кнопку .
- Щоб почати роботу раніш запрограмованого часу, натисніть кнопку .
- Для скасування режиму програмування натисніть кнопку .

АВТОМАТИЧНЕ НАГАДУВАННЯ

- Наприкінці обробки кожні 3 хвилини будуть лунати звукові сигнали, доки не будуть закриті дверцята або натиснута будь-яка кнопка.

ДОДАВАННЯ ЧАСУ ОБРОБКИ

- Якщо у процесі обробки натиснути кнопку , заданий час збільшиться на 10 секунд при кожному її натисканні. Після додавання 5 хвилин кожне натискання збільшує тривалість обробки на 30 секунд.

БЛОКУВАННЯ

- Не дозволяє маленьким дітям вмикати піч без нагляду дорослих.
- Для установки і скасування блокування необхідно натиснути та утримувати протягом 3-х секунд кнопку .
- Після встановлення блокування на дисплеї з'явиться "OFF", та пролунає звуковий сигнал. Усі кнопки заблоковані.
- Після скасування блокування на дисплеї з'явиться "-:-".
- Піч неможливо буде ввімкнути увесь час, доки встановлене блокування.

ПРИМІТКА: Час готування також може змінюватися в залежності від форми, розмірів та розміщення продуктів. Великі або товсті шматки готуються довше, а дрібні – швидше.

- Розморозуйте продукти без обгортки у неглибокому піддоні або на решітці для мікрохвильової обробки, обов'язково використовуючи скляне обертове блюдо. Заморожуючи продукти, додавайте їм по можливості компактну форму.
- Накривайте продукти спеціальними кришками або пластиком, відгинаючи один з їхніх кутів для випуску надлишкової пари. Кришки дуже сильно нагріваються – поводьтеся з ними обережно!
- Відстань між продуктами, наприклад, овочами, кексами і т.п. повинна бути не меншою за 2,5 см., щоб забезпечити рівномірну обробку.
- Перемішування необхідне, оскільки біля країв посуду продукти нагріваються сильніше.
- Розміщуйте продукти тільки одним шаром, товстіші шматки кладіть ближче до країв.
- Протикайте щільну шкірку або оболонку, щоб уникнути розриву продукту.
- Розігривайте тільки готові та охолоджені продукти, перемішуючи їх.
- Попкорн – строго дотримуйтесь інструкції виробника та не залишайте мікрохвильову піч без нагляду. Якщо продукт у заданий час не готовий, перервіть готування. Занадто тривала обробка може привести до загоряння.

ЗАСТЕРЕЖЕННЯ: Не використовуйте пакети з коричневого папера для готування попкорну та не намагайтеся використовувати залишки зерен. Не розміщуйте огортку з попкорном безпосередньо на скляному блюді, кладіть його на тарілку.

УВАГА: Під час процесу обробки у мікрохвильовій печі, продукти необхідно перевертати.

- Після закінчення встановленого часу, піч автоматично вимкнеться та пролунає звуковий сигнал.

ПРИМІТКА: При відкритих дверцятах піч працювати не буде

ОЧИЩЕННЯ ТА ДОГЛЯД

- Перед очищенням вимкніть та відключите піч з електромережі.
- Дайте печі цілком охолонути.
- Протріть панель керування, зовнішні та внутрішні поверхні, скляне блюдо вологою тканиною з миючим засобом.
- Не застосовуйте агресивні речовини, або абразивні матеріали.
- Щоб видалити неприємний запах, налейте у який-небудь глибокий посуд, придатний для мікрохвильової печі, склянку води із соком одного лимона, та поставте у піч. Установіть таймер на 5 хвилин, а перемикач режимів роботи – на максимум. Коли пролунає звуковий сигнал і піч вимкнеться, витягніть посуд та протріть стінки камери сухою тканиною.

ЗБЕРЕЖЕННЯ

- Переконайтеся, що піч відключена з електромережі і цілком охолонула.
- Виконайте усі вимоги розділу "ОЧИЩЕННЯ ТА ДОГЛЯД".
- Зберігайте піч з напіввідкритими дверцятами у сухому чистому місці.

SCG УПУТСТВО ЗА РУКОВАЊЕ

СИГУРНОСНЕ МЕРЕ

- Неправильна употреба уређаја може да доведе до његовог кварења и да оштети здравље корисника.
 - Пре прве употребе уверите се да техничка својства уређаја, назначена на налепници, одговарају параметрима електричне мреже.
- ПАЖЊА!** Утикач прикључног кабла има земљоводни проводник и контакт за уземљење. Укључите уређај само у одговарајуће уземљено гнездо.
- Користите само у домаћинству у складу са овим упутством за руковање. Уређај није намењен за професионалну употребу.
 - Не користите вани.
 - Увек искључите уређај из електричне мреже пре чишћења и ако га не користите.
 - **ПАЗИТЕ!** Деца могу да користе пећницу без надзора одраслих само ако су добили адекватна и разумљива упутства у вези са безбедним коришћењем пећнице и евентуалним опасностима које се могу појавити у току неправилног коришћења пећнице. Не остављајте укључени уређај без надзора.
 - Не користите делове који не улазе у комплет уређаја.
 - Не користите уређај са оштећеним прикључним каблом.
 - **ПАЗИТЕ!** У случају оштећења врата или заптивача врата пећница не може да се користи док квалификовано особље не уклони квар.
 - **ПАЗИТЕ!** Како би се избегла опасност повећаног микроталасног зрачења, сви радови на поправљању, везани за скидање било којих поклопаца, морају да се обављају искључиво стручњацима.
 - Пазите да прикључни кабл не додирује оштре ивице и вруће површине.
 - Не вуците прикључни кабл, не савијајте и не намотавајте га на тело уређаја.
 - Користите микроталасну пећ само за кување намирница. Ни у ком случају не сушите у пећи одећу, папир и друге предмете.
 - **ПАЗИТЕ!** Текућине и други производи не смеју да се загревају у затвореној посуди како не би дошло до експлозије те посуде.
 - Загревање пића уз помоћ микроталаса може да доведе до снажног кључања, зато је неопходно користити посуду пахљиво и опрезно.
 - Да намирнице не пуцају за време припремања, пре него што их ставите у пећ, прободите ножем или виљушком тврду гљуску или жицу кромпира, јабука, кестенова, кобасице и сл.
 - Током загревања у пећници намирница у посуђу од лакозапаљивих материјала, као што су пластика и папир, неопходно је пазити да не дође до пожара.
 - Да се избегне загревање у рерни Ваше пеће неопходно је:
 - избегавати прегоревана намирница у резултату сувише дугог кувања;
 - ставити намирнице у микроталасну пећ без паковања и без фолије;
 - у случају загревања у пећници, искључите је не отварајући врата и искључите из мреже напајања.
 - Не укључите празну пећ. Не користите пећницу за чување било чега.
 - Микроталасна пећ није намењена за конзервацију продуката.
 - Не ставите намирнице непосредно на дно пећнице него користите решетку на скидање или лadicу.

- Увек проверавајте колико је топло готово јело, посебно ако сте га припремили за децу. Сачекајте да се готово јело мало охлади, не износите га на сто одмах после кувања.
- Пратите рецепте али имајте у виду да се поједине намирнице јако брзо загреју (на пример, џем, пудинг, филове за колаче од бадема, шећера или ушећереног воћа).
- Да се избегну кратак спој и оштећење пеће, не допустите да се у отворима за вентилацију налази вода.

НАПОМЕНА:

- Намирнице морају да се кувају у специјалном посуђу, не ставите намирнице непосредно на стаклени тањир, за изузетком посебних случајева који су описани у рецепту за спремање јела.
- Користите само посуђе погодно за микроталасну пећ.
- Посуђе које је погодно за микроталасну пећ треба да се користи искључиво у складу са упутствима произвођача.
- Имајте у виду да се у микроталасној пећи намирнице загреју много брже него посуђе, зато будите посебно пажљиви док вадите посуђе из пеће, опрезно отварајте поклопац да се не опечете паром.
- Уклоните са намирница или њиховог паковања металне траке и фолију.
- **У микроталасним пећима не смеју да се кувају неразбијена јаја.**

ПОСУЂЕ ПОГОДНО ЗА МИКРОТАЛАСНУ ПЕЋ

НАПОМЕНА! Пратите маркирање на посуђу и упутстава произвођача.

ПОГОДНА ЗА МИКРОТАЛАСНЕ ПЕЋЕ

- **Отпорно на топлоту стакло** – је најбољи материјал за посуђе за микроталасну пећ.
- **Отпоран на топлоту пластик** – у овом посуђу не треба да се кувају намирнице засићене машћу или шећером. Не допушта се искориштавање чврсто затворених контејнера.
- **Фајанс и порцелан** – погодне су за микроталасне пеће, за изузетком позлаћене, посребрене посуде и посуде са металним украсним елементима.
- **Специјално паковање** (папирно, пластично и сл.), намењено за микроталасне пеће – доследно пратите упутстава произвођача.

ПОСУЂЕ НЕПОГОДНО ЗА МИКРОТАЛАСНУ ПЕЋ

- **Кожица за чување намирница и отпорне на топлоту кесе од полиетилена** – нису погодни за пржење меса и било којих других намирница.
- **Метално посуђе (од алуминијума, од нерђајућег челика и сл.) и фолија за продукте *** - одбијају микроталасе, додир фолије и зидова пеће може да изазове варнице и кратак спој у процесу кувања.
- *Може да се користи за увијање појединих делова продуката у један слој ради избегавања прегревања и прегоривања. Избегавајте контакт са зидовима, одстојање од зидова треба да буде најмање 2 см.
- **Топљиви пластик** – није погодан за кување у микроталасној пећи.
- **Лакирано посуђе** – лак се може растопити под утицајем микроталаса.
- **Обично стакло (укључујући уметничко и дебело)** – може да се деформише под утицајем високе температуре.
- **Папир, слама, дрво** – могу да се загоре под утицајем високе температуре.
- **Посуђе од меламина** – може да апсорбује микроталасно зрачење што изазива пукотине или деформисање и значајно повећава време кувања.

КАКО СЕ ОПРЕДЕЉУЈЕ ДА ЛИ ПОСУЂЕ ПОГОДНО ЗА МИКРОТАЛАСНЕ ПЕЋЕ?

- Укључите пећ и ставите прекидач радних режима на максимални ниво капацитета (максимална температура), ставите у пећ на 1 минут посуђе које желите да тестирате и ставите чашу воде поред ње (~ 250 мл).
- Посуђе које је погодно за искориштавање у микроталасној пећи неће да се загреје, док ће се вода загрејати.

КОРИСНИ САВЕТИ

- За равномерно загревање намирница преокрећете их за време припремања.
- Не користите посуђе са уским грлом, боце, јер могу да експлодирају.
- Не користите термометар за одређивање температуре намирница. Користите само специјалне термометре који су намењени за микроталасне пеће.

ПРЕ НЕГО ШТО СЕ ОБРАТИТЕ СЕРВИСУ

- Ако се пећ не укључује, уверите се:
 - да су гнезда исправна и да у електричној мрежи има напон;
 - да је тајмер правилно подешен;
 - да су врата добро затворена.

РАДИО-ПОРЕМЕЋАЈИ

- Микро-таласи могу да изазову поремећаје пријема радио- и теле-сигнала.
- Да се поремећаји смање:
 - редовно чистите врата и металне заптиваче;
 - ставите телевизор и радио што даље од микроталасне пеће;
 - усмерите антену ради постизања најбољег резултата.
 - прикључите микроталасну пећ и радио различитим електричним линијама.

НАМЕШТАЊЕ

- Уверите се да унутра пеће нема паковања и туђих предмета.
- Уверите се да током транспорта пећи нису оштећени:
 - врата и метални заптивачи;
 - кутија и прозор на вратима;
 - зидове рерне.
- У случају било којег оштећења не укључите пећ него се обратите продавачу или сервису.
- Наместите микроталасну пећ на равну хоризонталну површину, доста чврсту да издржи тежину пеће са намирницама и посуђем.
- Не ставите пећ у близини извора топлоте.
- Ништа не ставите на пећ. Не покривајте ничим отворе за вентилацију.
- Ради нормалног рада пеће неопходно је обезбедити доста простора за вентилацију, најмање 20 см одозго, 10 см с задње стране и најмање 5 см са сваке бочне стране.

НАЧИНИ КУВАЊА У МИКРОТАЛАСНОЈ ПЕЋИ

- Ставите намирнице тако да дебљи делови буду ближи крају тањира.
- Пратите време кувања, изабирајте најмање могуће време, полако га повећавајући ако је неопходно. Предуга обрада може да узрокује загоревање намирница.
- Покривајте намирнице - то ће обезбедити равномерно загревање и спречити распрскавање.
- За равномерније загревање и убрзање кувања преокрећете и мешајте намирнице.
- Округли/овални тањира, за разлику од квадратних/правоугаоних, обезбеђују равномерније загревање.



РАД

- Укључите пећ у електричну мрежу.
- Ставите намирнице у пећ и затворите врата.
- **Уз сваки притисак било којег дугмета чује се потврђујући звучни сигнал.**



ЗАУСТАВЉАЊЕ КУВАЊА

- Ова функција се користи за проверавање степена готовости намирница.
- Обрада се може прекинути уз једноставно отварање врата. Када затворите врата, кување ће се наставити.



ВИШЕФУНКЦИОНАЛНИ РЕГУЛАТОР

- Наменен је за подешавање текућег времена, избора радног режима и времена обраде.
- Након подешавања времена кувања (и пре његовог завршетка) након притиска дугмета  укључују се унутрашње осветљење рерне и вентилација.
- По завршетку изабраног времена обраде на дисплеју пише "End", сваке 3 минуте чује се низ звучних сигнала док не отворите врата или притисните било које дугме.
- Ако је потребно да се кување прекине, притисните дугме .

ПОДЕШАВАЊЕ ТЕКУЋЕГ ВРЕМЕНА

- Када се пећ укључује у електричну мрежу, дисплеј ће светлукати и показивати «88:88», кроз 3 секунде на дисплеју пише «-:-», након чега можете да подесите текуће време.
- Сат ради у формату 24 часова.
- Притисните дугме .
- Окрећући вишефункционални регулатор, унесите сат (према казаљки на часовнику - повећавање, и обрнуто).
- Притисните дугме  још једном.
- Окрећући вишефункционални регулатор, унесите минуте.
- Да се потврди подешено време, притисните дугме .
- Дисплеј ће показати подешено време.

НИВОИ ЈАЧИНЕ

- Користећи таблицу, одаберите јачину, притиском дугмета  подесите потребну јачину. Након сваког следећег притиска дисплеј ће приказивати излазну јачину у % од максималне: **100P→80P→60P→40P→20P**.
- Помоћу вишефункционалног регулатора одредите време трајања обраде.
- Притисните дугме .

АУТОМАТСКО КУВАЊЕ

- Ниво јачине и време припремања неких производа одређују се аутоматски.
- Окретањем вишефункционалног регулатора изаберите одговарајући режим:
- Притисните дугме .

Натпис на дисплеју	Производи, за које је подешен аутоматски режим	Програмирано време припремања, мин.:сек.
A1	Кокице (85 g)	2:30
A2	Кокице (100 g)	2:40
A3	Пица	1:00
A4	Супе (250 ml)	2:20
A5	Супе (500 ml)	4:40
A6	Кромпир (0,45 kg)	7:12
A7	Кромпир (0,65 kg)	10:12
A8	Риба (0,45 kg)	6:30

ОТАПАЊЕ

- Притиском дугмета  изаберите одговарајући режим:

Режим отапања	Производ	Тежина производа
D1	месо	100 g...2 kg
D2	птица	100 g...3 kg
D3	морски производи	100 g...900 g







- Вишефункционалним регулатором одредите тежину производа.
- Притисните дугме .
- Кад се у време отапања зачује више кратких звучних сигнала, треба да отворите врата пећи и да окрените или извадите производе.
- По завршетку отапања зачује се више кратких звучних сигнала.

РЕЖИМ ГРИЛ / КОМБИ

- Притисцима дугмета   изаберите одговарајући режим.
- Вишефункционалним регулатором одредите време припремања.
- Притисните дугме .

Колико пута притиснути ГРИЛ/КОМБИ	Натпис на дисплеју	Режим	Извор зрачења микроталаса / Грејни елемент
1	G	Грил	Грејни елемент ради непрекидно.
2	C1	Комби 1	Микроталаси - 10 сек. / Грејни елемент - 23 сек.
3	C2	Комби 2	Микроталаси - 18 сек. / Грејни елемент - 15 сек.

ОДЛАГАЊЕ ПОЧЕТКА ПРИПРЕМАЊА

- Дозвољава програмирати време почетка обраде.
- На пример, потребно је почети припремање у "10:30".
- Унесите текуће време и одаберите режим обраде.
- Притисните дугме  и држите га у току 3 секунде.
- Вишефункционалним регулатором унесите време 10 сати.
- Притисните дугме  још једном.
- Вишефункционалним регулатором унесите време 30 минута.
- Притисните дугме  један пут да потврдите време почетка кувања.
- У "10:30" пећ ће да се укључи аутоматски.
- Како бисте погледали задато време, притисните и отпустите дугме .
- Како бисте почели рад раније задатог времена, притисните дугме .
- За брисање режима програмирања притисните дугме .

АУТОМАТСКО ОПОМИЊАЊЕ

- По завршетку обраде сваке 3 минуте чује се звучни сигнали, док затворите врата или притисните било које дугме.

ПОВЕЋАЊЕ ВРЕМЕНА ОБРАДЕ

- Ако у процесу обраде притиснути дугме , задато време ће се сваким притиском повећавати на 10 секунди. Након додавања 5 минута сваки притисак повећава време обраде на 30 секунди.

БЛОКИРАЊЕ

- Не допушта малој деци да укључују пећ без контроле одраслих.
- Да поставите или отклоните блокирање, притисните и држите у току 3 секунде дугме .
- Након постављања блокирања на дисплеју ће да се појави "OFF", и чуће се звучни сигнал. Сва дугмад је блокирана.
- Након отклањања блокирања на дисплеју ће да се појави "-:-".
- Пећ се не може да укључи цело време, док је постављено блокирање.

НАПОМЕНА: Време припремања такође може да се мења у зависности од облика, величине и распоређености производа. Велики или дебели комади кувају се спорије, а мали – брже.

- Отапајте производе без паковања на плитком подметачу или на решетки за микроталасну обраду, обавезно користите ротациони стаклени тањир. Приликом замрзавања производа, обликујте их, ако је могуће, компактно.
- Покријте производе специјалним поклопцима или пластиком, заврните један од углова ради изласка сувишне паре. Поклопци се јако загревају – будите опрезни с њима!
- Размак између производа, на пример, поврћа, кексова исл., мора бити најмање 2,5 cm због равномерне обраде.
- Неопходно је мешање, јер код бочних страна посуде производи се загревају више.
- Ставите производе само у један слој, дебеле комаде ставите код бочних страна.
- Прободите тврду кожу или љуску како бисте избегли пуцање производа.
- Загревајте само готове и охлађене производе, мешајући их.
- Кокице – строго следите упутства произвођача и не остављајте микроталасну пећ без контроле. Ако јело није готово у задато време, прекините кување. Сувише дуготрајна обрада може да доведе до запаљења.

НАПОМЕНА: Не користите кесе од смеђег папира за припремање кокица и не пробајте да искористите остатке зрна. Не стављајте паковање са кокицама непосредно на стаклени тањир, поставите га на обични тањир.

НАПОМЕНА: У време обраде у микроталасној пећи производе је потребно окретати.

- По истеку задатог времена пећ ће се аутоматски искључити, чуће се звучни сигнал.

НАПОМЕНА: Ако су врата отворена, пећ неће да ради.

ЧИШЋЕЊЕ И ОДРЖАВАЊЕ

- Пре чишћења укључите и искључите пећ из електричне мреже.
- Сачекајте да се пећ потпуно охлади.
- Обришите контролну таблу, спољне и унутрашње површине, стаклени тањир влажном крпом са детерџентом.
- Не користите агресивне или абразионе материјале.
- Како бисте уклонили непријатан мирис, насипајте у било коју дубоку посуду, погодну за микроталасну пећ, чашу воде са соком једног лимуна и ставите у пећ. Подесите тајмер за 5 минута, прекидач радних режима ставите у максимални положај. Када се зачује звучни сигнал и пећ се искључи, извадите посуду и обришите зидове рерне сувом тканином.

ЧУВАЊЕ

- Уверите се да је пећ искључена из електричне мреже и потпуно се охладила.
- Испуните све захтеве поглавља "ЧИШЋЕЊЕ И ОДРЖАВАЊЕ".
- Чувајте пећ са мало отвореним вратима на сувом чистом месту.

EST KASUTUSJUHEND

OHUTUSNÕUANDED

- Väär kasutus võib põhjustada seadme riket ja seadme kasutaja tervist kahjustada.
- Enne seadme esimest vooluvõrku lülitamist kontrollige, et seadme etiketil osutatud andmed vastaksid kohaliku vooluvõrgu andmetele.
- **TÄHELEPANU!** Toitejuhtme pistikul on olemas maandusjuhe ja –kontakt. Ühendage seade ainult vastava maandusega pistikuga.
- Antud seade on mõeldud ainult koduseks, mitte tööstuslikuks kasutamiseks.
- Ärge kasutage seadet väljas.
- Eemaldage seade vooluvõrgust enne selle puhastamist ning ajaks, mil seda ei kasutata.
- **TÄHELEPANU!** Laste poolt mikrolaineahju kasutamine täiskasvanute järelevalveta on lubatud ainult sel juhul, kui on antud vastavad ja lastele arusaadavad juhendid ohutust ahju kasutamisest ning nendest ohutudest, mis võivad tekkida selle valem kasutamisel.
- Ärge jätke töötavat seadet järelevalveta.
- Ärge kasutage tarvikuid, mis ei kuulu komplekti.
- Ärge kasutage seadet vigastatud toitejuhtmega.
- **TÄHELEPANU!** Ukse ja uksetihendite rikke korral ei tohi kasutada ahju seni, kuni kvalifitseeritud spetsialist eemaldab vea.
- **TÄHELEPANU!** Mikrolaineahju suurema väljavoolu vältimiseks peavad kõik remonditööd, mis on seotud mistahes ukse eemaldamisega, olema teostatud ainult spetsialistide poolt.
- Jälgige seda, et juhe ei puutuks vastu teravaid servi ja kuumi pindu.
- Ärge tõmmake toitejuhtmest, keerake seda krussi, ega ümber korpuse.
- Kasutage mikrolaineahju ainult toidu valmistamiseks. Ärge kuivatage selles riideid, pabereid või muid esemeid.
- **TÄHELEPANU!** Vedelikke ja teisi toiduaineid ei tohi soojendada kinnistes anumates nende anumate lõhkemise vältimiseks.
- Jookide soojendamine mikrolainete abil võib tekitada ägedat keemist, sellepärast on vaja olla tähelepanelik ja ettevaatlik anumate kasutamisel.
- Et toiduained ei läheks valmistamise ajal lõhki, enne mikrolaineahjusse panemist, tehke kartulite, õunte, kastanite kõvas koos jms auke noaga või kahvliga. Toiduainete soojendamisel anumatest, mis on kergesti süttivatest materialidest, nt. plastmass või paber, on vajalik jälgida ahju, et vältida süttimist.
- Mikrolaineahjus süttimise vältimiseks on vajalik:
 - vältida toidu kinnikõrbemist pikaajalise valmistamise tulemusena;
 - panna toiduained mikrolaineahju sisse ilma pakendita, sh ilma fooliumpakendita;
 - süttimise korral, ärge avage ust, lülitage ahi välja ja eemaldage see vooluvõrgust.
- Ärge lülitage tühja kambri ahju sisse. Ärge kasutage kambrit millegi hoidmiseks.
- Mikrolaineahi ei ole ette nähtud toiduainete konserveerimiseks.
- Ärge asetage toiduaineid otse kambri põhjale, kasutage resti või alust.
- Alati kontrollige valmistoidu temperatuuri, eriti, kui see on ette nähtud lastele. Ärge andke rooga lauale kohe pärast valmissaamist, laske sellel enne serveerimist natuke jahtuda.
- Pidage retseptidest kinni, kuid hoidke meeles, et mõned toiduained (moosid, pudingud, mandli-, suhkru, sukaaditaidised) lähevad kuumaks väga kiiresti.
- Lühiühenduse ja ahju riknemise vältimiseks ärge laske veel sattuda ventilatsioonivädesse.

TÄHELEPANU:

- Toiduvalmistamiseks kasutage spetsiaalseid nõusid, ärge asetage toitu vahetult klaasalusele, v.a juhtumitel, kui see on retseptis soovitatud.
- Kasutage ainult nõusid, mis on ette nähtud mikrolaineahjus kasutamiseks.
- Mikrolaineahjus kasutamiseks sobivaid nõusid kasutage vastavalt tootja instruksioonidele.
- Pidage meeles, et toit kuumeneb mikrolaineahjus kiiremini kui nõud, seepärast olge ettevaatlik ahjust nõude väljatõstmise ajal, olge ettevaatlik kaane avamisel, väljuv aur võib tuua kaasa põletusi.

- Eemaldage eelnevalt toiduainetelt või nende pakenditelt metallribad ja foolium.

- **Mune koores ei tohi mikrolaineahjus valmistada.**

KÜPSETUSNÕUD

TÄHELEPANU! Vaadake märgistust toidunõude peal ja järgige tootja instruktsioone.

KÕLBLIK

- **Kuumakindel klaas** – sobivaim nõude materjal.
- **Soojakindel plastmass** – ärge kasutage rasva- ja suhkrurikka toidu valmistamiseks. Ärge sulgege tihedalt kaant.
- **Fajanss ja portselan** – sobivad mikrolaineahjus kasutamiseks, v.a kullatud, hõbetatud või dekoratiivsete metallelementidega.
- **Spetsiaalne pakend** (paber, plastmass jt.), mis on mõeldud mikrolaineahjus kasutamiseks – järgige rangelt tootja instruktsioone.

KÕLBMATU

- **Kile toiduainete säilitamiseks, samuti ka soojakindlad kilekotid** – ei kõlba liha ja teiste toiduainete küpsetamiseks.
- **Metallnõud (alumiinium, mitteroostetav teras jt.) ning foolium*** - ekraneerivad mikrolaineid; kambriseintega kokkupuutumisel võivad tekitada sädemeid ja lühiühendust toiduvalmistamise ajal.
- *Eri toidutükke, mis võivad üle küpseda või kõrbed, võib ühe fooliumikihiga katta. Ärge laske seintega kokkupuutumist, minimaalne vahe 2 cm.
- **Sulav plastmass** – ei sobi mikrolaineahjus kasutamiseks.
- **Lakitud nõud** – mikrolainete mõju all lakk võib lahti sulada.
- **Tavaline klaas (sh ka vigurlik ja paks)** – kõrge temperatuuri mõju all võib deformeerida.
- **Paberist ja puust nõud, vitspunutised** - kõrge temperatuuri mõju all võib süttida.

- Melamiinõud – võib mikrolainekiirgust neelata, mis viib nõu lõhenemisele või termodestruktsioonile ja pikendab valmistamisega.

KUIDAS TEADA SAADA, KAS NÕUD SOBIB MIKROLAINEAHJUS KASUTAMISEKS?

- Lülitage mikrolaineahi sisse ja keerake töötamise režiimide ümberlüüti täisvõimsusele (maksimaalne temperatuur), asetage nõud koos veega täidetud klaasiga (~ 250 ml) ahju 1 minutiks.
- Mikrolaineahjus kasutamiseks sobiv nõud säilitab oma temperatuuri samal ajal, kui vesi kuumeneb.

KASULIKUD NÕUANDED

- Toiduainete ühtlaseks küpsemiseks keerake need valmistamise ajal ümber.
- Ärge kasutage kitsa kaelaga nõusid, pudeleid, sest nad võivad lõhki minna.
- Ärge kasutage kraadiklaasi toiduainete temperatuuri mõõtmiseks. Kasutage ainult mikrolaineahjus kasutamiseks mõeldud termomeetreid.

ENNE TEENINDUSKESKUSE POOLE PÖÖRDUMIST

- Kui ahi ei lülitu sisse, kontrollige:
 - pistiku korrasolekut ja pinge olemasolu võrgus;
 - taimeri paigalduse õigsust;
 - kas uks on tihedalt suletud.

RAADIOHÄIRED

- Mikrolained võivad tekitada raadio- ja telesignaalihäireid.
- Häirete minimeerimiseks:
 - puhastage regulaarselt ukсед ja metalltihendid;
 - paigutage televiisor ja raadio mikrolaineahjust võimalikult kaugemale;
 - orienteerige vastuvõtuantenn parima tulemuse saavutamiseks;
 - ühendage mikrolaineahi ja raadio erinevasse vooluvõrku.

PAIGALDUS

- Veenduge, et pakendi osad ei jäänud ahju sisse.
- Kontrollige, et ahju osad ei ole teisaldamisel vigastatud:
 - uks ja tihendid;
 - korpus ja vaateaken;
 - kambri seinad.
- Kahtluste korral võtke ühendust müüjaga või pöörduge teeninduskeskuse poole.
- Asetage mikrolaineahi tasasele horisontaalsele pinnale, mis peaks toiduainete ja nõudega ahju kaalule vastu.
- Ärge paigutage ahju kuumaallikate lähedusse.
- Ärge midagi pange ahju peale, ärge katke ventilatsioonivasid.
- Ahju tõhusaks töötamiseks tuleb ventileerimiseks tagada vaba ruumi vähemalt: 20 cm ülevalt, 10 cm tagant ja 5 cm külgedest.

TOIDUVALMISTAMINE MIKROLAINEAHJUS

- Paigutage toidu paksemad osad aluse serva poole.
- Jälgige valmistamisega, paigaldage see minimaalseks, vajaduse korral järk-järgult pikendage aega. Väga pikka valmistamise korral võivad toiduained hakata suitsu ajama ning süttida.
- Katke toiduained – see tagab ühtlase küpsetamise ja ennetab laialipritsimist.
- Ühtlaseks küpsetamiseks ja valmistamise kiirendamiseks keerake toiduained ümber ning segage need.
- Ümar/ovaalne vaagen tagab ühtlasema küpsetamise kui ruudukujuline/ristkülikuline vaagen.



KASUTAMINE

- Ühendage ahi vooluvõrku.
- Pange toiduained ahju ja sulgege uks.
- **Iga nupu vajutamisel kostab kinnitav helisignaal.**



VALMISTAMISE PEATAMINE

- Antud funktsioon võimaldab toiduaine valmidusastet kontrollida.
- Valmistamise katkestamiseks võib ka avada ust. Protsessi jätkamiseks, tuleb ust sulgeda.

MITMEFUNKTSIONAALNE REGULAATOR

- On mõeldud jooksva aja paigaldamiseks, töötlemisrežiimi ja -aja valimiseks.
- Pärast valmistamisaja paigaldamist (ja enne selle möödumist), pärast  nupu vajutamist on sisse lülitatud kambri sisemine valgustus ja ventilatsioon.
- Antud töötlemisaja möödumisel ilmub displeile tekst **End** ja iga 3 minuti pärast kostab helisignaal kuni ukse avamise või mis tahes nupu vajutamiseni.
- Valmistamise katkestamise vajadusel vajutage  nuppu.

JOOKSVA AJA PAIGALDUS

- Ahju vooluvõrku ühendamisel vilgub displei ja näitab **88:88**, 3 sekundi pärast ilmub - : - , mille pärast võib paigaldada jooksva aja.
- Kell töötab 24-tunnilises ajaformaadis.
- Vajutage  nuppu.
- Keerates mitmefunktsionaalset regulaatorit paigaldage jooksev aeg (päripäeva – suurendamine, ning vastupidi).
- Vajutage  nuppu uuesti.
- Keerates mitmefunktsionaalset regulaatorit paigaldage jooksvad minutid.
- Korralduste kinnitamiseks vajutage  nuppu.
- Displeile ilmub paigaldatud aeg.

VÖIMSUSE TASEMED

- Järgides tabelit, valige võimsus, vajutades nuppu, valige vajalik võimsus. Iga järgneva vajutusega näitab displei väljundvõimsust protsentides maksimaalsest: **100P→80P→60P→40P→20P**.
- Mitmefunktsionaalse regulaatoriga määrake töötlemise kestus.
- Vajutage nuppu.

AUTOMAATNE VALMISTAMINE

- Mõnede toiduainete võimsuse tase ja valmistamisaeg määratakse automaatselt.
- Valige sobiv režiim keerates mitmfunktsionaalset regulaatorit.
- Vajutage nuppu.

Displei näit	Toiduained, milledele on häälestatud automaatne režiim	Programmeeritud valmistamisaeg, min : s
A1	Popkorn (85 g)	2:30
A2	Popkorn (100 g)	2:40
A3	Pitsa	1:00
A4	Supid (250 ml)	2:20
A5	Supid (500 ml)	4:40
A6	Kartul (0,45 kg)	7:12
A7	Kartul (0,65 kg)	10:12
A8	Kala (0,45 kg)	6:30

LAHTISULATAMINE

- nupu vajutamiselega valige sobiv režiim:

Lahtisulatamise režiim	Toiduaine	Toiduaine kaal
D1	liha	100 g...2 kg
D2	linnuliha	100 g...3 kg
D3	mereannid	100 g...900 g

- Mitmefunktsionaalse regulaatoriga valige toiduaine kaal.
- Vajutage nuppu.
- Kui lahtisulatamise ajal kostab lühikeste helisignaalide seeria, siis tuleb avada ahjuust ja keerata toiduained ümber või tõsta need välja.
- Lahtisulatamise lõppemisel kostab lühikeste signaalide seeria.

GRILL/KOMBI REŽIIM

- Valige sobiv režiim nupu vajutusega.
- Mitmefunktsionaalse regulaatoriga paigaldage valmistamisaeg.
- Vajutage nuppu.

GRILL/KOMBI nupu vajutus	Displei näit	Režiim	Mikrolainete kiirgaja / Kuumutuselement
1	G	Grill	Kuumutuselement töötab koguaeg
2	C1	Kombi 1	Mikrolained - 10 s / Kuumutuselement - 23 s
3	C2	Kombi 2	Mikrolained - 18 s / Kuumutuselement - 15 s

VALMISTAMISE EDASILÜKKAMINE

- Võimaldab töötlemise alustamisaega programmeerida.
- Näiteks, kui on vaja alustada toiduvalmistamist kell 10:30.
- Paigaldage jooksev aeg ja valige töötlemisrežiim.
- Vajutage nuppu ja hoidke 3 sekundi jooksul.
- Mitmefunktsionaalse regulaatoriga paigaldage 10 tundi.
- Vajutage nuppu veel kord.
- Mitmefunktsionaalse regulaatoriga paigaldage 30 minutit.
- Vajutage nuppu üks kord valmistamise alustamisaja kinnitamiseks.
- Kell 10:30 lülitub ahi automaatselt sisse.
- Määratud aja ülevaatuseks vajutage nuppu ja laske see lahti.
- Selleks, et alustada tööd programmeeritud ajast varem, vajutage nuppu.
- Programmeeritud ajast loobumiseks vajutage nuppu.

AUTOMAATNE MEELDETULETUS

- Töötlemise lõppemisel kostavad lühikesed helisignaalid iga 3 minuti pärast kuni avatakse uks või vajutakse mis tahes nuppu.

TÖÖTLEMISAJA PIKENDAMINE

- Kui töötlemise protsessis vajutada nuppu, antud aeg pikeneb iga vajutusega 10 sekundiks. 5 minuti pärast pikeneb aeg iga vajutusega 30 sekundiks.

BLOKEERING

- Ei lase lastel lülitada ahi sisse vanemate järelvalveta.
- Blokeeringu paigaldamiseks ja tühistamiseks tuleb vajutada ja hoida 3 sekundi jooksul nuppu.
- Blokeeringu paigaldamisel ilmub displeile OFF ja kostab helisignaal. Kõik nupud on blokeeritud.
- Blokeeringu tühistamisel ilmub displeile -:-.
- Blokeeringu ajal ei ole võimalik ahju sisse lülitada.

MÄRKUS: Valmistamisaega võib muutuda ka sõltuvalt toiduainete vormist, suuruselt ja paigaldamisest. Suurte ja paksude tükide valmistamisaeg on pikem.

- Sulitage pakendita toiduained üles mitte sügavas anumast või restil koos pöörleva klaasalusega. Külmutades toiduained andke neile kompaktsed vormid.
- Katke toiduained spetsiaalsete kaante või killega, keerates selle äär üles liigse auru väljalaskmiseks. Olge ettevaatlik – kaaned lähevad väga kuumaks!
- Ühtlase töötlemise tagamiseks peab vahemaa toiduainete, nt köögiviljade, kekside vahel olema vähemalt 2.5 cm.
- Segamine on vajalik, sest toiduained kuumenevad rohkem nõude ääres.
- Asetage toiduained ühe kihiga, paksemad osad pange aluse serva poole.
- Tehke kõvas koores või kattes auke, et toiduained ei läheks lõhki.
- Soojendage ainult jahutatud valmisroa, segades läbi.
- Popkorn – järgige rangelt tootja instruktsioone ning ärge jätke mikrolaineahju järelvalveta. Kui toit ei ole määratud ajaks valmis, katkestage valmistamist. Liigne pikaajaline töötlemine võib viia süttimiseni.

ETTEVAATUS: Ārge kasutage popkorni valmistamiseks puune paberkotte ning ārge kasutage terade jākāe. Ārge asetāte pakendis popkorn vahehtult klaasalusele, pange see taldrikule.

TĀHELEPANU: Tōtēlēmē protsessi ājal tuleb toiduained mikrolaineāhjus ūmber keerata.

- Māāratud āja mōdōdumēl lūlitub āhi automāatselt vālja ja kostab helisignāla.

MĀRKUS: Avatud uksega āhi ei hakka tōdēle.

PUHASTAMINE JA HOOLDUS

- Enne puhastāmist lūlitāte āhi vālja ja eemaldāte seade vooluvōrgust.
- Laske āhjul maha jahtuda.
- Pūhkīge juhtimēspaneel, vālīsed ja sīsemīsed pīnnad, klaasalus nīiske rīidega koos pesuvāhendīga.
- Ārge kasutage abrasiīvseīd vāhēndēīd ja materjāle.
- Et saada lahti ebameēldīvast lōhnast, valāge anumasse, mīs on kōlblik mikrolaineāhjus kasutamēseks, klaas vett ūhe sīdruni mahlāga, pange āhju. Keerake taimer 5 minūtilē, tōtāmīse rēzīmīde lūlītī maksimāalsēsse asēndīsē. Kūī āhi lūlitub helisignāalīga vālja, sīs tōstke anum vālja ja pūhkīge kambrīsēīnad kūīva rīidega.

HOIDMINE

- Veēnduge, et āhi on vooluvōrgust eemaldatud ja tāielīkult maha jahtunud.
- Tāitke PUHASTAMISE JA HOOLDUSE nōudmīsēd.
- Hoidke āhju praokīl uksega kūīvas puhtas kohas.

LV EKSPLUATĀCIJAS INSTRUKCIJA

DROŠĪBAS NORĀDĪJUMI

- Nepareīza ierīces lietošāna var radīt tās bojājūmus un lietotāja veselības kaitējūmus.
- Pirms pirmreizējās iēslēgšānas pārbāudiet, vai izstrādājuma tehniskāis raksturojums uzlīmē atbilst elektrotīkla parametriem.
- UZMANĪBU!** Barošānas vada kontaktdakšāi ir vads un zemējuma kontakts. Ierīci pieslēdziet tikai pie atbilstoši sazēmētām rozetēm.
- Izmantot tikai sadzīves nolūkos, atbilstoši dotajai ekspluatācijas instrukcijai. Izstrādājums nav paredzēts rūpnieciskai izmantošanai.
- Neizmantojiet ārpus telpām.
- Vienmēr atslēdziet ierīci no elektrotīkla pirms tās tīrīšanas, vai arī tad, ja Jūs to neizmantojat.
- **UZMANĪBU!** Bērni bez uzraudzības drīkst izmantot krāsni tikai gadījumā, ja viņiem ir dotas attiecīgas un saprotamas instrukcijas par drošu krāsns izmantošanu un par bīstāmībām, kuras var rasties ar to nepareizi rīkojoties.
- Neatstājiet iēslēgtu ierīci bez uzraudzības.
- Neizmantojiet pīderumus, kas neietilpst pamatnes komplektā.
- Neaizmantojiet ierīci ar bojātu barošanas vādu.
- **UZMANĪBU!** Gadījumā, ja tiek bojātas durtiņas vai durtiņu blīvējumi, ar krāsni strādāt nedrīkst, kamēr kvalificēts speciālists nenovērsīs bojājumu.
- **UZMANĪBU!** Lai novērstu mikroviļņu starojuma paaugstinātu noplūdi, visi remontdarbi, kas ir saistīti ar jebkuru vāku noņemšanu, ir jāveic tikai speciālistiem.
- Sekojiet līdzi, lai barošanas vads nēskartos klāt asām malām un karstām virsmām.
- Nevelciet aiz barošanas vāda, negrieziet un neapīniet to ap ierīci.
- Mikroviļņu krāsni izmantojiet tikai produktu pagatavošanai. Nekādā gadījumā nežāvējiet tajā drēbes, papīru vai citus priekšmetus.
- **UZMANĪBU!** Šķīdumus vai citus produktus nedrīkst uzsilīt slēgtos traukos, lai šie trauki neuzsprāgtu.
- Uzsildot dzēriēnus ar mikroviļņu palīdzību, var notikt turpmāka stipra vārīšanās, tāpēc jābūt uzmanīgam ar traukiem.
- Lai produkti gatavošanas laikā nēplaisātu, pirms iēvietošanas krāsni iēgrieziet ar nazi vai sadurstiet ar dakšu bēzo mizu vai apvāku, piemēram, kartupeļiem, āboliem, kastaņiem, desai utml. Uzsildot krāsni pārtikas produktus traukos no viegli uzliesmojošiem materiāliem, tādiem kā plastmasa vai papīrs, jāpieskata krāsns, lai nēpieļautu aizdegšānos.
- Lai izvairītos no uzliesmošanas krāsns cepšskapī nēpieciešāms:
 - izvairīties no produktu pīdedzināšanas pārkā ilgās gatavošanas rezultātā;
 - iēvietot produktus mikroviļņu krāsni bez iepakojuma, t.sk. bez folijas;
 - uzliesmošanas gadījumā kamerā, neveriet vāļā durvis, izslēdziet krāsni un atslēdziet to no elektrotīkla.
- Neieslēdziet krāsni ar tukšu kameru. Neizmantojiet kameru kaut kā glabāšanai.
- Mikroviļņu krāsns nav paredzēt produktu konservēšanai.
- Nenovietojiet produktus tieši uz kameras pamatnes, izmantojiet noņemamo rēžģi vai palīktni.
- Vienmēr pārbāudiet gatavā ēdīena temperatūru, īpaši, ja tas ir paredzēts bērniem. Nepasniedziet ēdīenu uzreiz pēc tā pagatavošanas, ļaujiet tam nedaudz atdzist.
- Sekojiet līdzi gatavošanas receptēm, bet atcerieties, ka daži produkti (džemi, pudīņi, pīrāga pildījums no mandelēm, cukura vai sukādēm) uzkarst ļoti ātri.
- Lai izvairītos no īssavienojuma un krāsns bojājumiem, nēpieļaujiet ūdens iekļūšanas ventilācijas atvērumos.

UZMANĪBU:

- Produktus iēteicāms gatavot speciālos traukos, nevis likt tieši uz stikla traukiem, izņemot gadījumus, kas speciāli atrunāti ēdīena pagatavošanas receptē.
- Izmantojiet tikai tos traukus, kas paredzēti mikroviļņu krāsniem.
- Trauki, kas derģgi lietošanai mikroviļņu krāsni, jālieto atbilstoši trauku ražotāja instrukcijai.
- Atcerieties, ka mikroviļņu krāsni satur uzkarst daudz ātrāk par trauku, tāpēc esiet īpaši uzmanģgi izņemot trauku no krāsns, uzmanģgi atveriet vāciņu, lai izvairītos no tvaika radītiem apdegumiem.
- Iēpriekš no produktiem vai to iepakojumiem noņemiet metāliskās lentas un folijū.
- **Mikroviļņu krāsni nedrīkst gatavot vesēlas olas.**

TRAUKU MIKROVIĻŅU KRĀSNĪM

UZMANĪBU! Vadieties pēc uz traukiem esošā marķģjuma un ražotāja norādģjumiem.

DERģGI

- **Karstumizturģgs stikls** - vislabākāis trauka materiāls gatavošanai mikroviļņu krāsni.
- **Termoizturģga plastmasa** – šādā traukā nav iēteicāms gatavot ēdīenu ar augstu tauku vai cukura daudzumu. Nedrīkst izmantot blģvi aizveramus kontēnerus.
- **Fajanss un porcelāns** - derģgs gatavošanai mikroviļņu krāsni, izņemot traukus ar apzeltģjumiem, apsūdrabojumiem un dekoratģviem metāliskiem elementiem.
- **Speciāls iepakojums** (papīra, plastmasas u.c.), paredzēts mikroviļņu krāsniem – stingri sekojiet lģdzi ražotāja norādģjumiem.

NEDERģGI

- **Pļēve produktu glabāšanai, kā arī termoizturģgi polietilēna maisģgi** – nav derģgi gaļas un jebkuru citu produktu cepšanai.
- **Metāliski trauki (alumģniņa, nerūsējošā tērauda u.c.) un pārtikas folģija*** - ekrānē mikroviļņus; saskarsmē ar karstumskāpja sienām var izraisīt dzirksteļošanu un īssavienojumu gatavošanas laikā.
- *Var izmantot produkta atsevišķu daļu vienkārtģgi iētģšanai, lai izvairģtos no pārkarsēšanas vien pīdegšānas. Nēpieļaujiet saskari ar sienām, attālumš no tām nedrģkst bģt mazāks par 2 cm.
- **Kūstoša plastmasa** - nav piemērota gatavošanai mikroviļņu krāsni.
- **Lakoti trauki** - mikroviļņu iedarbības rezultātā laka var izkust.
- **Parastāis stikls (t.sk. figūrstikls un bēzāis)** - augstas temperatūras iedarbģbā var deformēties.
- **Papģrs, salmi, koks** - augstas temperatūras iedarbģbā var uzliesmot.

- **Melamīna trauki** - var absorbēt mikroviļņu starojumu, kas izsauc to plaisāšanu vai termodestrukciju un būtiski palielina gatavošanas laiku..
- **KĀ NOTEIKT VAI TRAUKS IR DERĪGS MIKROVIĻŅU KRĀSNĪM?**
- Ieslēdziet krāsni un uzstādiet darba režīmu slēdzi uz maksimālo jaudu (maksimālā temperatūra), ievietojiet krāsnī uz 1 minūti testējamo trauku un novietojiet blakus glāzi ar ūdeni (~ 250ml).
- Trauks, kas ir derīgs ēdiena pagatavošanai mikroviļņu krāsnī paliks tādā pašā temperatūrā, kā pirms ievietošanas krāsnī, tajā laikā, kad uzsils ūdens.

DERĪGI PADOMI:

- Vienmērīgai produktu uzsildīšanai apmaisiet tos gatavošanas laikā.
- Neizmantojiet traukus ar šauru kakliņu, pudeles, tās var uzsprāgt.
- Neizmantojiet termometrus produktu temperatūras mērīšanai. Izmantojiet tikai speciālos termometrus, paredzētus mikroviļņu krāsnīm.

PIRMS GRIEZIETIES SERVISĀ

- Ja krāsns neieslēdzas pārbaudiet:
 - vai rozete nav bojāta un strāvas esamību elektrotīklā;
 - taimera uzstādīšanas pareizību;
 - vai durvis ir cieši aiztaistas.

RADIOTRAUCĒJUMI

- Mikroviļņi var izraisīt radio un televīzijas signāla traucējumus.
- Lai samazinātu traucējumus:
 - regulāri tīriet durvis un metāliskos blīvētājus;
 - televizoru un radio uzstādiet pēc iespējas tālāk no mikroviļņu krāsns;
 - noregulējiet antenu, lai sasniegtu vislabāko rezultātu.
 - pieslēdziet mikroviļņi krāsni un uztverēju pie atsevišķām elektrotīkla līnijām.

UZSTĀDĪŠANA

- Pārliecinieties, ka mikroviļņu krāsnī nav iepakojamā materiāla un blakus priekšmetu.
- Pārbaudiet, vai transportēšanas laikā, nav bojāts:
 - durvis vai metāliskie blīvētāji;
 - korpuss un skatlodziņš;
 - kameras sienas.
- Jebkuru defektu konstatēšanas gadījumā neieslēdziet krāsni; griezieties pie pārdevēja vai servisa centrā.
- Novietojiet mikroviļņu krāsni uz līdzenas, horizontālas virsmas, pietiekami izturīgas, lai tā izturētu krāsns svaru ar traukiem un produktiem.
- Nenovietojiet krāsni blakus siltuma avotiem.
- Neko nenovietojiet uz krāsns. Neaizsedziet ventilācijas atvērumus.
- Normālai krāsns darbībai nepieciešams nodrošināt brīvu starpu ventilācijai: ne mazāku par 20 cm no augšas, 10 cm no aizmugurējā paneļa puses un ne mazāk par 5 cm no sāniem.

GATAVOŠANAS PAŅĒMIENI MIKROVIĻŅU KRĀSNĪ

- Produktus lieciet pēc iespējas lielākām daļām tuvāk trauka malām.
- Sekojiet līdz gatavošanas laikam, uzstādiet minimālāko, nepieciešamības gadījumā pakāpeniski palielinot. Pārāk ilgas gatavošanas laikā produkti var sākt dūmot un aizdegties.
- Apsedziet produktus – tas nodrošinās pēc iespējas vienmērīgāku uzsildīšanu un novērsīs šķakstīšanos.
- Pēc iespējas vienmērīgākai uzsildīšanai un gatavošanas paātrināšanai apgrieziet un apmaisiet produktus.
- Apaļie/ovālie trauki, atšķirībā no kvadrātveida/taisnstūrveida, nodrošina vienmērīgāku uzsildīšanu.



EKSPLUATĀCIJA

- Pieslēdziet krāsni pie elektrotīkla.
- Ievietojiet produktus krāsnī un aizveriet durvis.
- **Nospiežot jebkuru pogu atskan apstiprinošs skaņas signāls.**

GATAVOŠANAS APTURĒŠANA UZ LAIKU



- Dotā funkcija derīga produkta gatavības pakāpes pārbaudei.
- Apstrādi var pārtraukt, vienkārši atverot durvis. Ja to aizver, process turpināsies.

DAUDZFUNKCIONĀLS REGULATORS

- Paredzēts tekošā laika uzstādīšanai, gatavošanas režīma un laika izvēlei.
- Pēc gatavošanas laika uzstādīšanas (un līdz tā iztecēšanai) pēc pogas  nospiešanas, ieslēgts kameras iekšējais apgaismojums un ventilācijas sistēma.
- Pēc uzdotā gatavošanas laika iztecēšanas uz displeja parādās uzraksts "End" un pēc katrām 3 minūtēm atskan vairāki skaņas signāli, kamēr netiek atvērta durvis vai nospiesta jebkura poga.
- Ja nepieciešams apstrādi apturēt, nospiediet pogu .

TEKOŠĀ LAIKA UZSTĀDĪŠANA

- Pieslēdzot krāsni pie elektrotīkla displejs mirgo un rāda «88:88», pēc 3 sekundēm redzams «-:-», pēc tam var uzstādīt tekošo laiku.
- Pulkstenis darbojas v 24-pulksteņa režīmā.

- Nospiediet pogu .
- Griežot daudzfunkcionālo regulatoru, uzstādiet tekošās stundas (pulksteņrādītāja virzienā – palielina, un otrādi).
- Nospiediet pogu  vēlreiz.
- Griežot daudzfunkcionālo regulatoru, uzstādiet tekošās minūtes.

- Uzstādījumu apstiprināšanai nospiediet pogu .
- Displejs parādīs uzstādīto laiku.

JAUDAS LĪMENI

- Vadoties pēc tabulas, uzstādiet jaudu, spiežot pogu , uzstādiet nepieciešamo jaudu. Pēc katras sekojošās nospiešanas displejs rādīs izejošo jaudu % no maksimālās: **100P→80P→60P→40P→20P**.
- Ar daudzfunkcionālo regulatoru uzstādiet apstrādes ilgumu.

- Nospiediet pogu .

AUTOMĀTISKĀ GATAVOŠANA

- Dažu produktu gatavošanas jaudas līmenis un laiks tiek uzstādīts automātiski.
- Griežot daudzfunkcionālo regulatoru, izvēlieties piemērotāko režīmu:
- Nospiediet pogu .

Displeja rādījums	Produkti, kuriem uzstādīts automātiskais režīms	Ieprogrammētais gatavošanas laiks, min.: sek.
A1	Popkorns (85 g)	2:30
A2	Popkorns (100 g)	2:40
A3	Pīca	1:00
A4	Zupas (250 ml)	2:20
A5	Zupas (500 ml)	4:40

A6	Kartupeļi (0,45 kg)	7:12
A7	Kartupeļi (0,65 kg)	10:12
A8	Zivs (0,45 kg)	6:30



REŽĪMS ATKAUSĒŠANA

- Spiežot pogu  izvēlieties piemērotu režīmu:

Atkausēšanas režīms	Produkts	Produkta svars
D1	gaļa	100 g...2 kg
D2	putna gaļa	100 g...3 kg
D3	jūras produkti	100 g...900 g







- Ar daudzfunkcionālo regulatoru uzstādiat produkta svaru.
- Nospiediet pogu .
- Kad atkausēšanas laikā atskanēs vairāki īsi skaņas signāli, nepieciešams atvērt krāsns durvis un apgriezt vai izņemt produktus.
- Atkausēšanai beidzoties atskanēs vairāku īsi skaņas signāli.

REŽĪMS GRILLS / KOMBI

- Nospiediet pogu  , izvēlieties atbilstošu režīmu.
- Ar daudzfunkcionālo regulatoru uzstādiat gatavošanas laiku.
- Nospiediet pogu .

Cik reizes spiest pogu GRILLS/KOMBI	Displeja rādījums	Režīms	Mikrovilņu izstarotājs / Sildīšanas elements
1	G	Grills	Sildīšanas elements strādā visu laiku
2	C1	Kombi 1	Mikrovilņi - 10 sek. / Sildīšanas elements - 23 sek.
3	C2	Kombi 2	Mikrovilņi - 18 sek. / Sildīšanas elements - 15 sek.

GATAVOŠANAS SĀKUMA ATLIKŠANA

- Ļauj ieprogramēt apstrādes laika sākšanu.
- Piemēram, gatavošanu nepieciešams uzsākt "10:30".
- Uzstādiat tekošo laiku un izvēlieties apstrādes režīmu.
- Nospiediet pogu  un turiet to 3 sekundes.
- Ar daudzfunkcionālo regulatoru uzstādiat plkst. 10.
- Nospiediet pogu  vēl vienu reizi.
- Ar daudzfunkcionālo regulatoru uzstādiat 30 minūtes.
- Nospiediet pogu  vienu reizi gatavošanas sākuma laika apstiprināšanai.
- "10:30" krāsns automātiski ieslēgsies.
- Uzstādītā laika apskatīšanai nospiediet un atlaidiet pogu .
- Lai darbību sāktu pirms ieprogramētā laika, nospiediet pogu .
- Programmēšanas režīma atcelšanai nospiediet pogu .

AUTOATGĀDINĀJUMS

- Pēc apstrādes laika beigām katras 3 minūtes atskanēs skaņas signāls līdz brīdim, kamēr netiks aizvērtas durvis vai nospiesta jebkura poga.

APSTRĀDES LAIKA PAPILDINĀŠANA

- Ja apstrādes procesā nospiedīsiet pogu , uzstādītais laiks palielināsies par 10 sekundēm katru piespiešanas reizi. Pēc papildus 5 minūšu pievienošanas katra nākamā pogas nospiešana pagarina apstrādes laiku par 30 sekundēm.

BLOKĒŠANA

- Neļauj maziem bērniem ieslēgt krāsni bez pieaugušu uzraudzības.
- Blokēšanas uzstādīšanai un noņemšanai nepieciešams nospiegt un turēt 3 sekundes pogu .
- Pēc blokēšanas uzstādīšanas uz displeja parādīsies "OFF", un atskanēs skaņas signāls. Visas pogas ir bloķētas.
- Pēc blokēšanas noņemšanas uz displeja parādīsies "-:-".
- Krāsni nebūs iespējams ieslēgt visu laiku, kamēr darbosies blokēšana.

PIEZĪME: Gatavošanas laiks var mainīties atkarībā no produktu formas, izmēriem un novietojamības. Lieli vai biezi gabali gatavojas ilgāk, mazāki – ātrāk.

- Produktus atkausējiet bez iepakojuma ne dziļā paliktņī vai uz režģa mikrovilņu apstrādei, obligāti izmantojiet rotējošu stikla bļodu. Produktus saldējot, piedodiet tiem pēc iespējas kompaktaķu formu.
- Apsedziet produktus ar speciāliem vāciņiem vai plastiku, atliecot vienu no stūriem tvaika izvadei. Vāciņi stipri uzkarst – aplejieties ar tiem ļoti uzmanīgi!
- Attālumam starp produktiem, piemēram, dārzeņiem, ķeksēm utml. Jābūt ne mazākam par 2,5 cm, lai nodrošinātu vienmērīgu apstrādi.
- Apmaisīšana nepieciešama, jo produkti pie trauka malām uzkarst stiprāk.
- Produktus lieciet tikai vienā kārtā, īpaši biežus gabalus novietojiet tuvāk malām.
- Caurduriet biezu mizu vai apvalku, lai izvairītos no produkta sprāgšanas.
- Sildiet tikai gatavus un atdzesētus produktus, apmāsiet tos.
- Popkorns – stingri ievērojiet ražotāja instrukciju un neatstājiet mikrovilņu krāsni bez uzraudzības. Ja produkts nav gatavs pēc paredzētā laika, apturiet gatavošanu. Pārāk ilga apstrāde var izraisīt aizdegšanos.

BRĪDINĀJUMS: popkorna pagatavošanai neizmantojiet iepakojumu no brūna papīra un necentieties izmantot graudu atlikumus. Nenovietojiet iepakojumu ar popkornu tieši uz stikla bļodas, lieciet to uz šķīvja.

UZMANĪBU: Apstrādes laikā mikrovilņu krāsnī produktus nepieciešams apgriezt.

- Pēc uzstādītā laika iztecēšanas krāsns automātiski atslēgsies un atskanēs skaņas signāls.

PIEZĪME: Krāsns nestrādās, ja tās durvis būs atvērtas.

TĪRĪŠANA UN APKOPE

- Pirms tīrīšanas izslēdziet un atslēdziet krāsni no elektrotīkla.
- Ļaujiet krāsnij pilnībā atdzist.
- Noslaukiet vadības paneli, ārējās un iekšējās virsmas, stikla trauku ar mitru drānu un mazgājamo līdzekli.
- Nepielietojiet agresīvas vielas vai abrazīvus materiālus.
- Lai novērstu nepatīkamās smakas, ielejiet dziļā traukā, kas ir derīga mikrovilņu krāsnij, glāzi ar viena citrona sulu, un ievietojiet krāsnī. Uzstādiat taimeru uz 5 minūtēm, darba režīmu slēdzi maksimālajā stāvoklī. Kad atskanēs skaņas signāls un krāsns atslēgsies, izņemiet trauku un kameras sienas noslaukiet ar sausu drānu.

GLABĀŠANA

- Pārliecinieties, ka krāsns ir atslēgta no elektrotīkla un pilnībā atdzisis.
- Izpildiet visus sadaļas „TĪRĪŠANA un APKOPE” norādījumus.
- Glabājiet krāsni ar nedaudz atvērtām durvīm, sausā, tīrā vietā.

LT VARTOTOJO INSTRUKCIJA

SAUGUMO PRIEMONĖS

- Neteisingai naudodamiesi gaminiu, Jūs galite jį sugadinti bei patirti nuostolių.
- Prieš pirmąjį naudojimą patikrinkite, ar ant lipduko nurodytos techninės gaminio charakteristikos atitinka elektros tinklo parametrus.

DĖMESIO! Laido šakutė turi įžeminimo laidą ir kontaktą. Įjunkite prietaisą tik į atitinkančius įžemintus lizdus.

- Prietaisą naudokite tik buitiniams tikslams vadovaudamiesi šios Vartotojo instrukcijos nurodymais. Prietaisas nėra skirtas pramoniniam naudojimui.
- Naudoti tik patalpose.
- Prieš valydami prietaisą bei jo nesinaudodami, visada išjunkite jį iš elektros tinklo.

DĖMESIO! Vaikams be suaugusiųjų priežiūros leidžiama naudotis krosnele tik tais atvejais, kai jiems buvo tiksliai ir suprantamai paaiškinta, kaip saugiai naudotis krosnele ir kokie gali būti neteisingo naudojimosi pavojai.

- Nepalikite įjungto prietaiso be priežiūros.
- Nenaudokite neįrengtą į pristatymo komplektą reikmenų.
- Nenaudokite prietaiso, jei jo elektros laidas buvo pažeistas.

DĖMESIO! Jeigu krosnelės durelės arba durelių sandarinimo elementai buvo pažeisti, negalima naudotis krosnele kol kvalifikuotas specialistas nepašalins gedimo.

DĖMESIO! Norėdami išvengti mikrobangų spinduliavimo pavojaus, visus remonto darbus, susijusius su bet kokio dangčio nuėmimu, turi atlikti tik specialistai.

- Pasirūpinkite, kad elektros laidas neliestų aštrių kampų ir karštų paviršių.
- Netempkite už elektros laido, nesukite jo ir nevyniokite aplink prietaisą.
- Naudokite mikrobangų krosnelę tik maisto ruošimui. Draudžiama džiiovinti joje drabužius, popierius, arba kitus daiktus.

DĖMESIO! Norėdami išvengti maisto ruošimo talpų sprogdimo, nešildykite skysčius arba kitus produktus sandariai uždarytose induose.

- Šildydami mikrobangomis gėrimus, turėkite omenyje, kad jie gali stipriai užvirti, todėl maisto ruošimo talpomis naudokitės atsargiai.
- Produktai su vientisa odelę (pvz.: bulvės, obuoliai, kaštonai, dešra it t.t.) gali sprogti jų ruošimo metu, todėl prieš dėdami juos į krosnelę subadykite kietą žievelę arba odelę peiliu arba šakute.
- Šildydami krosnelėje maisto produktus induose iš degių medžiagų (pvz., plastikas arba popierius), stebėkite krosnelę, kad neleisti indams užsidegti.
- Norėdami išvengti gaisro, laikykitės šių saugumo priemonių:
 - stebėkite, kad produktai neprisiviltų – tai gali atsitikti per ilgai juos ruošiant;
 - produktus į mikrobangų krosnelę dėkite tik be pakuotės, ypač be folijos;
 - kilus gaisrui, neatidarydami durelių išjunkite krosnelę ir ištraukite jos kištuką iš elektros lizdo.
- Neįjunkite krosnelės su tuščia kamera. Nenaudokite kameros pašaliniais daiktams laikyti.
- Mikrobangų krosnelė nėra skirta maisto produktams konservuoti.
- Nedėkite produktų tiesiog ant kameros dugno, naudokite nuimamas groteles arba padėklą.
- Visada tikrinkite paruošto maisto temperatūrą, ypač jeigu jis skirtas vaikams. Nepateikite patiekalo iš karto, leiskite jam truputi atvėsti.
- Ruošdami maistą, vadovaukitės receptais, bet atsiminkite, kad kai kurie produktai (džemai, pudingai, pyragų prieskoniai iš migdolų, cukraus ar kukatų) įkaista labai greitai.
- Norėdami išvengti trumpojo jungimo ir krosnelės gedimo, neleiskite vandeniui pateikti į ventiliacijos angas.

DĖMESIO: Produktus reikia ruošti specialiuose induose, nedėkite maisto produktų tiesiai ant stiklinio padėklo, išskyrus specialiai nurodytus patiekalo ruošimo receptuose atvejus.

- Produktus reikia ruošti specialiuose induose, nedėkite maisto produktų tiesiai ant stiklinio padėklo, išskyrus specialiai nurodytus patiekalo ruošimo receptuose atvejus.
- Naudokite specialiai mikrobangų krosnelėms skirtus indus.
- Skirtais mikrobangų krosnelėms indais reikia naudotis tiksliai pagal jų gamintojo instrukcijas.
- Atsiminkite, kad mikrobangų krosnelėje indo turinys įkaista žymiai greičiau, negu pats indas, todėl būkite ypač atsargūs ištraukdami indą iš krosnelės ir atsargiai atidarykite dangtį, nes galite nusideginti garais.
- Iš anksto nuimkite nuo produktų arba jų pakuočių visas metalines juosteles ir foliją.
- Mikrobangų krosnelėje nevirkite kiaušinių su lukštu, nes jie gali sprogti.

INDAI MIKROBANGŲ KROSNELEI

DĖMESIO! Vadovaukitės indų markiruotėmis bei gamintojo nurodymais.

TINKAMI

- **Karščiui atsparus stiklas** – geriausi indai mikrobangų krosnelei.
- **Temperatūrai atsparus plastikas** – tokiuose induose neverta ruošti maistą su didelių riebalų arba cukraus kiekių. Negalima naudoti sandariai uždarytų indų konteinerių.
- **Fajansas ir porcelianas** – tinka mikrobangų krosnelei, išskyrus paausintus ir pasidabruotus indus bei indus su dekoratyviniais metaliniais elementais.
- **Speciali pakuotė** (popierinė, plastikinė ir kita), skirta mikrobangų krosnelėms – griežtai laikykitės gamintojo nurodymų.

NETINKAMI

- **Plėvelės maisto produktams saugoti bei temperatūrai atsparūs paketai** – netinka mėsos ir kitiems produktams ruošti.
- **Metaliniai indai (iš aliuminio, nerūdijančio plieno ir kt.) ir maisto folija*** - ekranuoja mikrobangas, kurios kontaktuodamos su krosnelės kameros sienelėmis gali sukelti kibirkščiavimą ir trumpąjį jungimą.
- *Aliuminio foliją galite naudoti atskiroms produkto dalims apvynioti – tai neleis produktui perkaisti ar prisivilti. Naudodami foliją, neleiskite jai kontaktuoti su krosnelės sienelėmis, palikite tarp jų ne mažiau kaip 2 cm tarpo.
- **Lydūs plastikai** – netinka mikrobangų krosnelei.
- **Lakuoti indai** – nuo mikrobangų lakas gali deformuotis.
- **Paprastas stiklas (tai pat figūrinis ir storas)** – nuo aukštos temperatūros gali deformuotis.
- **Popierius, šiaudai, medis** – nuo aukštos temperatūros gali užsidegti.
- **Indai iš melamino** – sugeria mikrobangų spinduliavimą, dėl ko gali sutrūkinėti arba deformuotis. Be to, šie indai žymiai padidina ruošimo laiką.

KAIP SUPRASTI AR INDAS TINKA MIKROBANGŲ KROSNELEI?

- Įjunkite krosnelę ir nustatykite veikimo režimų jungiklį į maksimalią padėtį (maksimali temperatūra), įdėkite testuojamąjį indą į krosnelę 1 minutei ir šalia pastatykite vandens stiklinę (~ 250 ml).
- Indas, tinkantis maistui ruošti mikrobangų krosnelėje liks tos pačios temperatūros kaip ir prieš padėdamas į krosnelę, o vanduo sušils.

NAUDINGI PATARIMAI

- Norėdami tolygiai pašildyti maistą, apverskite jį ruošimo metu.
- Nenaudokite indų siauru kakleliu, butelių, nes jie gali sprogti.
- Nenaudokite termometrų produktų temperatūrai matuoti. Naudokite tik specialius termometrus, skirtus mikrobangų krosnelėms.

PRIEŠ KREIPDAMIESI Į SERVISO CENTRĄ

- Jeigu krosnelė neįsijungia, patikrinkite:
 - elektros lizdo būklę ir ar yra įtampa elektros tinkle;
 - ar laikmatis buvo nustatytas teisingai;
 - ar durelės uždarytos sandariai.

RADIJO TRUKDŽIAI

- Mikrobangų krosnei stovint šalia televizijos ir radijo imtuvų mikrobangos gali skleisti trukdžius.
- Norėdami sumažinti trukdžius:
 - reguliariai valykite dureles ir metalinius sandarinimo elementus;
 - televizorių ir radijo imtuvą pastatykite kuo toliau nuo mikrobangų krosnelės;
 - perorientuokite priėmimo anteną geriausia rezultatui pasiekti;
 - įjunkite mikrobangų krosnelę ir radijo imtuvą į skirtingas elektros tinklo linijas.

MAONTAVIMAS IR PRIJUNGIMAS

- Įsitinkite, kad krosnelės kameroje nėra pakavimo medžiagų ir pašalinių daiktų.
- Patikrinkite, ar transportavimo metu nebuvo pažeisti:
 - durelės ir metaliniai sandarinimo elementai;
 - korpusas ir stebėjimo langelis;
 - kameros sienelės.
- Aptikę bet kokius defektus, neįjungdami krosnelės kreipkitės į pardavėją arba į serviso centrą.
- Pastatykite mikrobangų krosnelę ant lygaus horizontalaus paviršiaus, galinčio išlaikyti krosnelės svorį su indais ir produktais.
- Nestatykite krosnelės šalia šilumos šaltinių.
- Nieko nestatykite ant krosnelės. Neuždenkite ventiliacijos angų.
- Krosnelė gali normaliai veikti tik turėdama vietos ventiliacijai: ne mažiau kaip 20 cm iš viršaus, 10 cm iš užpakalinės sienelės pusės ir ne mažiau kaip 5 cm iš šonų.

MAISTO RUOŠIMO BŪDAI MIKROBANGŲ KROSNELEJE

- Įkraudami produktus stenkitės, kad jų storesnė pusė būtų arčiau indo krašto.
- Stebėkite ruošimo laiką, nustatykite minimalų laiką ir palaipsniui didinkite jį būtinybei esant. Per ilgai ruošiami, produktai gali apsmilkinti ir užsidegti.
- Uždenkite produktus – tai užtikrins tolygų pašildymą ir neleis produktams taškytis.
- Norėdami tolygiai pašildyti ir pagreitinti maisto ruošimą kartais apverskite ir išmaišykite produktus.
- Naudokite apvalius indus, jie, skirtingai nuo stačiakampių indų, užtikrina tolygesnį pašildymą.



VEIKIMAS

- Įjunkite krosnelę į elektros tinklą.
- Padėkite produktus į krosnelę ir uždarykite dureles.
- **Kiekvieną kartą paspaudus bet kurį mygtuką pasigirs patvirtinantis garso signalas.**



MAISTO RUOŠIMO PRISTABDYMAS

- Pasinaudokite šia funkcija norėdami patikrinti, kaip vyksta maisto ruošimo procesas.
- Norėdami nutraukti maisto ruošimą, tiesiog atidarykite dureles. Uždarius dureles procesas tęsis.

DAUGIAFUNKCINIS REGULIATORIUS

- Skirtas einamajam laikui nustatyti, režimui ir maisto ruošimo laikui išrinkti.
- Nustačius maisto ruošimo laiką (ir iki jo pabaigos) ir paspaudus mygtuką  įsijungia krosnelės vidinis apšvietimas ir ventiliacijos sistema.
- Nustatytajam maisto ruošimo laikui pasibaigus displejuje užsidegs užrašas "End" ir krosnelė kas 3 minutes leis garso signalų seriją, kol durelės nebus atidarytos arba nebus paspaustas bet kuris mygtukas.
- Norėdami nutraukti maisto ruošimą, paspauskite mygtuką .

EINAMOJO LAIKO NUSTATYMAS

- Įjungus krosnelę į elektros tinklą displejus mirkčioja ir rodo užrašą «88:88», po 3 sekundžių užsidega užrašas «-:-», ir dabar galima nustatyti einamąjį laiką.
- Laikrodis veikia 24/12-valandų formate.
- Paspauskite mygtuką .
- Sukdami daugiafunkcinį reguliatorių, nustatykite einamąsias valandas (pagal laikrodžio rodyklę – didinimas, ir atvirkščiai).
- Paspauskite mygtuką  dar kartą.
- Sukdami daugiafunkcinį reguliatorių, nustatykite einamąsias minutes.
- Nustatytajam laikui patvirtinti paspauskite mygtuką .
- Displejus parodys nustatytąjį laiką.

GALINGUMO LAIPSNIAI

- Vadovaudamiesi lentele, nustatykite reikiamą galingumą, spausdami mygtuką . Kiekvieną kartą paspaudus mygtuką displejuje bus rodomas išeinamasis galingumas % nuo maksimalaus: **100P→80P→60P→40P→20P**.
- Daugiafunkciniu reguliatoriumi nustatykite maisto ruošimo trukmę.

- Paspauskite mygtuką .

AUTOMATINIS MAISTO RUOŠIMAS

- Kai kurių produktų ruošimo galingumo lygis ir laikas nustatomi automatiškai.
- Sukdami daugiafunkcinį reguliatorių, pasirinkite tinkamą režimą:
- Paspauskite mygtuką .



Displejaus parodymai	Produktai, kuriems nustatytas automatinis režimas	Užprogramuota ruošimo trukmė, min.: sek.
A1	Kukurūzų spragėsiai (85 g)	2:30
A2	Kukurūzų spragėsiai (100 g)	2:40
A3	Pica	1:00
A4	Sriubos (250 ml)	2:20
A5	Sriubos (500 ml)	4:40
A6	Bulvės (0,45 kg)	7:12
A7	Bulvės (0,65 kg)	10:12
A8	Žuvis (0,45 kg)	6:30

ATŠILDYMO REŽIMAS

- Spausdami mygtuką  pasirinkite tinkamą režimą:







Atšildymo režimas	Produktas	Produkto svoris
D1	Mėsa	100 g...2 kg
D2	Paukštiena	100 g...3 kg
D3	Jūros produktai	100 g...900 g

- Daugiafunkciniu reguliatoriumi nustatykite produkto svorį.
- Paspauskite mygtuką .

- Kai atšildymo metu pasigirs keli garso signalai, atidarykite dureles ir apverskite arba ištraukite produktus.
 - Atšildymui pasibaigus pasigirs trumpų signalų serija.
- GRIL / KOMBI REŽIMAS**
- Paspaudę mygtuką  , pasirinkite reikiamą režimą.
 - Daugiafunkciniu reguliatoriumi nustatykite maisto ruošimo trukmę.
 - Paspauskite mygtuką .

Kiek kartų paspausti mygtuką GRIL/KOMBI	Displėjaus parodymai	Režimas	Mikrobangų spinduliuotuvai/Šildymo elementas
1	G	Gril	Šildymo elementas veikia visą laiką.
2	C1	Kombi 1	Mikrobangos – 10 sek. / Šildymo elementas – 23 sek.
3	C2	Kombi 2	Mikrobangos – 18 sek. / Šildymo elementas – 15 sek.

RUOŠIMO PRADŽIOS ATIDĖJIMAS

- Leidžia užprogramuoti maisto ruošimo laiko pradžią.
- Pavyzdžiui, norite pradėti ruošti maistą "10:30".
- Nustatykite einamąjį laiką ir pasirinkite maisto ruošimo režimą.
- Paspauskite  mygtuką ir prilaikykite jį 3 sekundes.
- Daugiafunkciniu reguliatoriumi nustatykite 10 valandų.
- Paspauskite  mygtuką dar kartą.
- Daugiafunkciniu reguliatoriumi nustatykite 30 minučių.
- Paspauskite  mygtuką vieną kartą – taip Jūs patvirtinsite maisto ruošimo pradžios laiką.
- "10:30" krosnelė automatiškai įsijungs.
- Norėdami peržiūrėti nustatytąjį laiką paspauskite ir paleiskite mygtuką .
- Norėdami pradėti maisto ruošimo procesą anksčiau negu tai yra užprogramuota, paspauskite mygtuką .
- Norėdami nutraukti programavimo režimą paspauskite mygtuką .

AUTOMATINIS PRIMINIMAS

- Maisto ruošimui pasibaigus krosnelė kas 3 minutes leis garso signalus kol durelės nebus uždarytos arba nebus paspaustas bet kuris mygtukas.

MAISTO RUOŠIMO LAIKO PRATESIMAS

- Maisto ruošimo metu paspaudus mygtuką , nustatytas laikas prasitęsia 10 sekundžių po kiekvieno paspaudimo. Pratęsus laiką 5 minutėms kiekvienas paspaudimas pratęs maisto ruošimo laiką 30 sekundžių.

BLOKAVIMAS

- Neleidžia mažiems vaikams įjungti krosnelės be suaugusiųjų priežiūros.
- Norėdami nustatyti ar atšaukti blokavimą, paspauskite ir 3 sekundes prilaikykite mygtuką .
- Nustatius blokavimą displejuje užsidegs užrašas "OFF", ir pasigirs garso signalas. Visi mygtukai yra užblokuoti.
- Atšaukus blokavimą displejuje užsidegs užrašas "-:-".
- Kol blokavimas yra nustatytas krosnelės bus neįmanoma įjungti.

PASTABA: Ruošimo laikas taip pat gali būti keičiamas priklausomai nuo produktų formos, dydžių ir išdėstymo. Dideli ir stori gabalai ruošiami ilgiau, o maži – greičiau.

- Nuimkite produkto pakuotę ir atšildykite jį negilame padėkle arba ant mikrobangų krosnei skirtų grotelių, pastatytų ant besisukančios stiklinės lėkštės. Šaldydami produktus, suteikite jiems kiek įmanoma kompaktiškesnę formą.
- Uždenkite produktus specialiais arba plastikiniais dangčiais, ir atlenkite vieną iš dangčio kampų, leisdami išeiti garams. Būkite atsargūs – dangčiai stipriai įkaista!
- Atstumas tarp atskirų produktų, pavyzdžiui, daržovių, keksų ir t.t. turi būti ne mažesnis už 2,5 cm – tai užtikrins tolygų maisto ruošimą.
- Būtinai maišykite maistą jį ruošdami, nes indo kraštuose produktai įkaista stipriau.
- Produktus į indą sudėkite tik vienu sluoksniu, storesnius gabalus dėkite arčiau kraštų.
- Subadykite vientisą odelę arba žievelę, kad verdami produktai nesprogtų.
- Šildykite tik paruoštus ir atšaldytus produktus, juos išmaišydami.
- Kukurūzų spragėsiai – griežtai laikykitės gamintojo instrukcijos ir nepalikite mikrobangų krosnelės be priežiūros. Jeigu produktas nespėjo pasigaminti per nustatytą laiką, nutraukite jo ruošimą. Labai ilgas ruošimas gali sukelti gaisrą.

ĮSPĖJIMAS: Nenaudokite kukurūzų spragėsių ruošimui paketų iš rudo popieriaus ir nebandykite naudoti grūdų likučių. Nedėkite pakuotės su kukurūzų spragėsiais tiesiai ant stiklinio indo, dėkite jį į lėkštę.

DĖMESIO: Maisto ruošimo mikrobangų krosnelėje metu produktus reikia apversti.

- Nustatytam laikui pasibaigus krosnelė automatiškai išsijungs ir pasigirs garso signalas.

PASTABA: Kai durelės yra atidarytos, krosnelė neveikia.

VALYMAS IR PRIEŽIŪRA

- Prieš valydami krosnelę išjunkite ją ir ištraukite jos kištuką iš elektros lizdo.
- Leiskite krosnei visiškai atvėsti.
- Nuvalykite valdymo skydelį, išorinius ir vidinius paviršius, stiklinį padėklą drėgnu audiniu su valymo priemone.
- Nenaudokite agresyvių valymo priemonių bei šveitimo miltelių.
- Norėdami atsikratyti nemalonaus kvapo, išspauskite į stiklinę vandens sultį iš vienos citrinos, įpilkite šį paruoštą vandenį į kokią nors mikrobangų krosnei tinkantį gilų indą, ir pastatykite jį į krosnelę. Nustatykite laikmatį 5 minutėms, o veikimo režimą jungiklį – į maksimalią padėtį. Kai išgirsite garso signalą ir krosnelė išsijungs, ištraukite indą ir išvalykite kameros sienelės sausu skudurėliu.

SAUGOJIMAS

- Įsitinkinkite, kad krosnelė yra išjungta iš elektros tinklo ir visiškai atvėso.
- Atlikyte visus „VALYMAS IR PRIEŽIŪRA“ skyriaus reikalavimus.
- Krosnei neveikiant atidarykite jos dureles ir laikykite ją sausoje švarioje vietoje.

KEZELÉSI ÚTMUTATÓ

FONTOS BIZTONSÁGI INTÉZKEDÉSEK

- A készülék helytelen kezelésre meghibásodáshoz, és a használó egészségkárosodáshoz vezethet.
 - A készülék első használata előtt, ellenőrizze egyeznek-e a címken megjelölt műszaki adatok az elektromos hálózat adataival.
- FIGYELEM!** A csatlakozódugó vezetékkel és földeléssel van ellátva. Csatlakoztassa a készüléket csakis megfelelő leföldelt konnektorhoz.
- A készülék nem való nagyüzemi, csak házi használatra.
 - Szabadban használni tilos.
 - Használaton kívül, vagy tisztítás előtt mindig áramtalanítsa a készüléket.

- **FIGYELEM!** Gyerekek felügyelet nélkül csak akkor használhatják a mikrohullámú sütőt, amennyiben részükre érhető utasításokat kaptak a sütő biztonságos használatáról és elmagyarázták nekik, milyen veszély érhetik őket, amennyiben nem használják megfelelőképpen a mikrohullámú sütőt.
- Soha ne hagyja felügyelet nélkül a bekapcsolt készüléket.
- Ne használjon készlethez nem tartozó tartozékot.
- Ne használja a készüléket sérült vezetékkel.
- **FIGYELEM!** A mikrohullámú sütő ajtajának, vagy ajtótomítójának károsodása esetén a sütőt használni tilos, amíg szakképzett specialista meg nem javítja azt.
- **FIGYELEM!** A mikrohullámú kisugárzás túlzott veszteségének elkerülése érdekében minden, bármilyen fedél levételével kapcsolatos javítási munkát szakembernek szükséges végezni.
- Figyeljen, hogy a vezeték ne érintkezzen éles, forró felülettel.
- Ne húzza, tekerje, csavarja a vezetékét a készülék köré.
- Csak élelmiszerek elkészítéséhez használja a mikrohullámú sütőt. Semmi esetre sem szárítson benne ruhát, papírt, vagy egyéb tárgyat.
- **FIGYELEM!** Folyadékok, vagy egyéb ételt zárt edényben melegíteni tilos, az edény robbanásának elkerülése érdekében.
- Italok melegítése mikrohullámok segítségével további erős forráshoz vezethet, ezért az edények kezelésekor különösen figyelni szükséges.
- Az élelmiszerek, pl. alma, burgonya, gesztenye, kolbász stb. elkészítése alatt képződő meghasadás elkerülése érdekében, berakás előtt szűrja meg azok héját villa, vagy kés segítségével.
- Amennyiben az élelmiszert gyúlékony anyagból (plasztik, vagy papír) készült edényben melegíti felügyelni szükséges a folyamatot annak érdekében, hogy megelőzzük a sütő kigyúlását
- A sütő belsejében keletkezett tűz elkerülése érdekében, a következőkre kell figyelni:
 - kerülje el az élelmiszer leragadását, ami túl hosszán tartó elkészítés következtében merülhet fel;
 - csomagolás, fólia nélkül rakja az élelmiszert a mikrohullámú sütőbe;
 - a sütő belsejében keletkezett tűz esetén, bezárva tartva a sütő ajtaját kapcsolja ki és áramtalanítsa a sütőt.
- Ne kapcsolja be a sütőt üresen. Ne használja a sütőt tárolásra.
- A mikrohullámú sütő nem alkalmas élelmiszerek konzerválására.
- Ne rakja az élelmiszert közvetlenül a sütő aljára, használja a levehető rácsot, vagy alátétet.
- Mindig ellenőrizze a készétel hőmérsékletét különösen, ha gyerekek részére készült. Ne találja az ételt rögtön az elkészítése után, hagyja kissé kihűlni.
- Kövesse a receptekben található utasításokat, de emlékezzen arra, hogy némely élelmiszerek (dzsem, puding, mandulás, cukros töltelékek) nagyon gyorsan melegegnek.
- Rövidzárlat és a sütő meghibásodása elkerülése érdekében ne engedje, hogy víz kerüljön a szellőző nyílásokba.

FIGYELEM:

- Az élelmiszereket speciális edényben szükséges készíteni, nem rakni azokat közvetlenül üveg edényre, kivéve, ha más van előírva az utasításban.
- Csakis mikrohullámú sütő használatára tervezett edényt használjon.
- A mikrohullámú sütőben való elkészítésre alkalmas edényt szigorúan az edényt gyártó utasításainak megfelelően használja.
- Emlékezzen arra, hogy a mikrohullámú sütőben az élelmiszer sokkal gyorsabban melegszik, mint az edény, ezért legyen óvatos, amikor kivesszi az edényt, gőz okozta égések elkerülése érdekében, óvatosan nyissa fel a fedőt.
- Az élelmiszerről, vagy csomagolásáról előzőleg távolítsa el a fémpántokat és fóliát.
- **A mikrohullámú sütőben egész tojást készíteni tilos.**

MIKROHULLÁMÚ SÜTŐ RÉSZÉRE TERVEZETT EDÉNY

FIGYELEM! Kövesse az edény címkéjén található utasításokat, és a gyártó utasításait.

ALKALMAS

- **Hőálló üveg** – legmegfelelőbb anyag a mikrohullámú sütő részére készült edény részére.
- **Hőálló plasztik** – ilyen edényben nem célszerű magas zsír-, és cukortartalmú ételt készíteni. Szorosan zárt konténerok használata tilos.
- **Porcelán és fajansz** - alkalmasak mikrohullámú sütőben való készítésre, kivéve az aranyozott, ezüstözött, vagy fémdíszítéssel ellátott edényeket.
- **Speciális csomagolás** (papír, műanyag, stb.), mikrohullámú sütők részére tervezett – szigorúan betartani a gyártó útmutatásait.

NEM ALKALMAS

- **Élelmiszer tartósításhoz használt fólia, valamint hőálló zacskók** – nem alkalmasak hús, és egyéb élelmiszer sütéséhez.
- **Fémedény (alumínium, rozsdamentes acél, stb.) és élelmiszer fólia*** - visszaverik a mikrohullámokat; a sütő falával való kontaktus esetén szikrázást hívhat elő, és rövidzárlathoz vezethet elkészítés közben.
- *Túlmelegedés és leragadás elkerülése érdekében fel lehet használni az élelmiszer egyes részei csomagolására. Ne engedje a fallal való kontaktust, hagyjon legalább 2 cm távolságot.
- **Olvadó plasztik** – nem alkalmas mikrohullámú sütőben való használatra.
- **Lakkozott edény** – a mikrohullámok hatása alatt a lakk elolvadhat.
- **Szokásos üveg (beleértve a figurális és vastag üveget)** – magas hőmérséklet hatása alatt deformálódhat.
- **Papír, faforgács, fa** - magas hőmérséklet hatása alatt felgyúlnak.
- **Melamin edény** – magába tudja szívni a mikrohullámú kisugárzást, ami hasadáshoz, vagy termodestrukciónhoz vezet, és jelentősen növeli az elkészítés idejét.

HOGYAN LEHET KIDERÍTENI, MEGFELEL-E AZ EDÉNY MIKROHULLÁMÚ SÜTŐBEN VALÓ HASZNÁLATRA?

- Kapcsolja be a sütőt és állítsa a működési üzemmód kapcsolót maximális teljesítményre (maximális hőmérséklet), rakja be a sütőbe a tesztelt edényt 1 percre és tegyen mellé egy pohár vizet (~ 250 ml).
- Az alkalmas edény hőmérséklete ugyan olyan marad, mint amikor be lett rakva, miközben a víz megmelegszik.

HASZNOS TANÁCSOK

- Az élelmiszerek egyenletes melegítése érdekében elkészítés közben forgassa azokat.
- Ne használjon keskeny szájú edényt, üveget, mivel felrobbanhat.
- Az élelmiszerek hőmérsékletének kiderítése érdekében ne használjon hőmérőt. Csak speciális, mikrohullámú sütő részére tervezett hőmérőt.

MIELŐTT SZERVIZHEZ FORDULNA

- Amennyiben a sütő nem kapcsol be, ellenőrizze:
 - a konnektor működőképességét, és van-e áram a hálózatban;
 - az időmérő beállításának helyességét;
 - szorosan van-e bezárva az ajtó.

RÁDIÓZAVAROK

- A mikrohullámok zavarokat hívhatnak elő tele-, vagy rádiójelek fogása közben.
- A zavarok minimálisra való csökkentése érdekében:
 - rendszeresen tisztítsa az ajtót, és a fémtömítőket;
 - a televíziót és rádiót minél messzebbre helyezze el a mikrohullámú sütőtől;
 - a legjobb eredmény érdekében állítsa be a rádióantennát.
 - a mikrohullámú sütőt és rádiót különböző konnektorokhoz csatlakoztassa.

BEÁLLÍTÁS

- Győződjön meg arról, hogy a sütő belsejében nincs csomagoló anyag és idegen tárgy.
- Ellenőrizze, szállítás közben, nem-e sérült meg:
 - az ajtó és a fémtömítő;

- készülékhez és az ablak;
- a falak belső felülete.
- Bármilyen meghibásodás felmerülése esetében ne kapcsolja be a sütőt; forduljon az eladóhoz, vagy szakszervizhez.
- Állítsa a mikrohullámú sütőt egyenes, vízszintes, annyira stabil felületre, hogy kibírja a sütőt az élelmiszerekkel és edénnyel együtt.
- Ne állítsa a sütőt hőforrás közelében.
- Ne rakjon semmit a sütő tetejére. Ne takarja le a szellőző nyílásokat.
- A sütő normál működésének biztosítása érdekében, szellőzéshez elegendő teret kell biztosítani: nem kevesebbet: 20 cm-nél felülről, 10 cm-nél a hátsó panel felől, és 5 cm-nél mindkét oldal felől.

MIKROHULLÁMÚ SÜTŐBEN VALÓ KÉSZÍTÉSI MÓD

- Rakja az élelmiszert vastagabb részeivel az edény széle felé.
- Figyeljen az elkészítési időre, állítsa minimálisra az időmérőt, és úgy fokozza szükség esetén. Túl hosszan tartó készítés következtében az élelmiszer füstölhet és felgyúlhat.
- Fedje le az élelmiszert – ez biztosítja az egyenlő melegedést, és megelőzi a freccsenést.
- Az egyenletesebb melegedés és gyorsabb elkészítés érdekében forgassa és kavarja az élelmiszert.
- A kocka/négyszögletes edényektől eltérően, a kör/ovális edények is biztosítják az egyenletesebb melegedést.

HASZNÁLATI UTASÍTÁS

- Csatlakoztassa a sütőt elektromos hálózathoz.
- Rakja az élelmiszert a sütőbe és zárja be az ajtaját.
- **Minden egyes gombnyomást igazoló hangjelzés kíséri.**

MEGSZAKÍTOTT KÉSZÍTÉS

- Az adott funkció a termék elkészültség fokozatának ellenőrzésére hasznos.
- A megművelést meg lehet szakítani, ha kinyissuk az ajtót. Miután bezárjuk azt, a folyamat folytatódik.

TÖBBFUNKCIÓS SZABÁLYZÓ

- A jelenlegi idő beállítását, üzemmód és időválasztást biztosít.
- Miután meg van adva az elkészítés ideje (és annak elteltéig), miután meg lett nyomva a  gomb, bekapcsol a sütő belső világítása és a szellőző rendszer.
- A megadott idő leteltével a képernyőn megjelenik az "End" felirat és 3 percnél egy sor hangjelzés hangzik, amíg nem lesz kinyitva az ajtó, vagy megnyomva bármely gomb.

- A megművelés megszakítása esetén nyomja meg a  gombot.

A JELENLEGI IDŐ BEÁLLÍTÁSA

- A sütő villanyosítása közben a képernyő pislog és «88:88» mutat, 3 másodperc múlva «-:-» mutat, miután be lehet állítani a jelenlegi időt.
- Az óra 24-órás formátumban működik.

- Nyomja meg a  gombot.

- Fordítva a többfunkciós szabályzót állítsa be a jelenlegi órát (óramutató járásának irányába – fokozni, fordítva – csökkenteni az időt).

- Nyomja meg még egyszer a  gombot.

- Fordítva a többfunkciós szabályzót állítsa be a jelenlegi perceket.

- A beállítások igazolása érdekében nyomja meg a  gombot.

- A képernyőn megjelenik a megadott idő.

TELJESÍTMÉNYSZINTEK

- Használva a táblázatot állítsa be a teljesítményszintet megnyomva a  gombot, és adja meg a megfelelő szintet. Minden egyes következő nyomáskor a képernyő a kiinduló teljesítményt %-ban fogja mutatni a maximálistól számítva: **100P→80P→60P→40P→20P**.
- A többfunkciós szabályzó segítségével adja meg a megművelés idejét.

- Nyomja meg a  gombot.

AUTOMATIKUS ELKÉSZÍTÉS

- A teljesítményszint és az egyes termékek elkészítése automatikusan állítódik.

- Fordítva a többfunkciós szabályzót válassza ki a megfelelő üzemmódot:

- Nyomja meg a  gombot.

A képernyő mutatója	Az automatikusan beállított üzemmóddal rendelkező termékek	Beállított elkészítési idő, perc.:másodperc.
A1	Popcorn (85 g)	2:30
A2	Popcorn (100 g)	2:40
A3	Pizza	1:00
A4	Levesek (250 ml)	2:20
A5	Levesek (500 ml)	4:40
A6	Burgonya (0,45 kg)	7:12
A7	Burgonya (0,65 kg)	10:12
A8	Hal (0,45 kg)	6:30

KIFAGYASZTÁS ÜZEMMÓD

- Megnyomva a  gombot válassza ki a megfelelő üzemmódot:

Kifagyási üzemmód	termék	Termék tömege
D1	hús	100 g...2 kg
D2	szárnyas	100 g...3 kg
D3	Tenger gyümölcse	100 g...900g



- A többfunkciós szabályzóval állítsa be a termék tömegét.

- Nyomja meg a  gombot.

- Amikor kifagyasztás közben elhangzik egy sor rövid hangjelzés, ki kell nyitni az ajtót és megfordítani, vagy kivenni a terméket.

- A kifagyasztás befejezésével elhangzik egy sor rövid hangjelzés.

GRILL / KOMBI ÜZEMMÓD







- Megnyomva a   gombot, válassza ki a megfelelő üzemmódot.

- A többfunkciós szabályzó segítségével állítsa be az elkészítés idejét.

- Nyomja meg a  gombot.

A GRILL/KOMBI gomb nyomásának száma	Képernyő mutatója	Üzemmód	Mikrohullám kisugárzó / Melegítőelem
1	G	Grill	A melegítőelem folyamatosan működik
2	C1	Kombi 1	Mikrohullámok - 10 másodperc. / Melegítőelem - 23 másodperc.
3	C2	Kombi 2	Mikrohullámok - 18 másodperc. / Melegítőelem - 15 másodperc.

ELKÉSZÍTÉS KEZDETÉNEK ELHALASZTÁSA

- Engedélyezi a kezdeti idő programozását.
- Például, el kell kezdeni a készítést "10:30".
- Állítsa be a jelenlegi időt és válassza ki az üzemmódot.
- Nyomja meg a  gombot és tartsa 3 másodpercig.
- A többfunkciós szabályzóval állítson be 10 órát.
- Nyomja meg a  gombot egyszer.
- A többfunkciós szabályzóval állítson be 30 percet.
- Nyomja meg a  egyszer a betáplált idő igazolása érdekében.
- "10:30" a sütő automatikusan bekapcsol.
- A betáplált idő megtekintése érdekében nyomja meg és engedje ki a  gombot.
- Ha a betáplált időnél hamarabb kívánja elkezdni a működést, nyomja meg a  gombot.
- A program üzemmód törlése érdekében nyomja meg a  gombot.

AUTOMATIKUS EMLÉKEZTETŐ

- A megművelés befejeztével 3 percenként hangjelek fognak elhangzani mindaddig, amíg be nem lesz zárva az ajtó, vagy megnyomva bármely gomb.

A MEGMŰVELÉSI IDŐ HOSSZABBÍTÁSA

- Amennyiben a megművelés közben megnyomni néhányszor a  gombot, a betáplált idő 10 másodperccel fog hosszabbodni. 5 perc hosszabbítás után, minden egyes nyomás 30 másodperccel hosszabbítja a műveletet.

BLOKKOLÁS

- Meggátolja a sütő kis gyermekek általi bekapcsolását felnőttek felügyelete nélkül.
- A blokkolás bekapcsolása és kikapcsolása érdekében meg kell nyomni és tartani 3 másodpercig a  gombot.
- A blokkolás beállítás után a képernyőn megjelenik az "OFF" jelzés, és elhangzik a hangjelzés. Minden gomb leblokkolt.
- A blokkolás kikapcsolása után a képernyőn megjelenik az "-: -" jelzés.
- Amíg be lesz kapcsolva a blokkolás a sütő nem fog működni.

MEGJEGYZÉS: Az elkészítés ideje változhat a termék formája, mérete, és elhelyezése függvényében. Nagy, illetve vastag darabok tovább készülnek, az apróbbak ü hamarabb.

- Az élelmiszert csomagolás nélkül fagyassza ki alacsony szélű alátétben, vagy mikrohullámú megművelésre szánt rácson, feltétlenül forgó üvegtálon. Lefagyasztáskor lehetőleg kompakt formát adjon az élelmiszernek.
- Fedje le a terméket speciális fedővel, vagy plasztikkal, feltűrve egy sarkot a felesleges pára kieresztésére. A fedők erősen melegednek – legyen óvatos!
- A termékek közötti távolságnak, például, a zöldségek, kekszek, stb. között legalább 2,5 cm kell lennie, annak érdekében, hogy biztosítva legyen az egyenletes megművelés.
- A keverés szükséges, mivel a tál széleinél az élelmiszer gyorsabban melegszik.
- Csakis egy rétegben helyezze el az élelmiszert, a vastagabb kockákat rakja közelebb a szélekhez.
- A termék szétszakadásának elkerülése érdekében szűrje meg azok kemény héját.
- Csakis a kész és lehűtött termékeket melegítse, kavarva azokat.
- Popcorn – tartsa be a gyártó utasításait, és ne hagyja a mikrohullámú sütőt felügyelet nélkül. Amennyiben a termék nem készült el a betáplált időn belül, szakítsa meg a készítést. Túl hosszán tartó készítés tűzhöz vezethet.

FIGYELMEZTETÉS: a popcorn elkészítéséhez ne használjon barna papíros csomagolást, és ne próbálja felhasználni a megmaradt szemeket. Ne helyezze a popcorn tartalmazó zacskót közvetlenül a forgó üvegtátra, rakja azt a tányérra.

FIGYELEM: A megművelési folyamat közben a mikrohullámú sütőben lévő terméket fordítani szükséges.

- A beállított idő elteltével a sütő automatikusan kikapcsol, és elhangzik a hangjelzés.

MEGJEGYZÉS: Nyitott ajtó mellett a sütő működni nem fog.

TISZTÍTÁS ÉS KARBANTARTÁS

- Tisztítás előtt kapcsolja ki és áramtalanítsa a sütőt.
- Hagyja teljesen kihűlni a sütőt.
- Törölje meg nedves, mosogatószeres törölkendővel a vezérlőpadot, a külső és belső felületeket.
- Ne használjon agresszív kémiai szert, illetve súrolószert.
- A kellemetlen szag eltávolítása érdekében, töltsön egy, a mikrohullámú sütőhöz alkalmas mély edénybe egy pohár citromos vizet, és tegye a sütőbe. Állítsa az időmérőt 5 percre, a működési üzemmód kapcsolót maximális helyzetbe. Amikor elhangzik a hangjel és a sütő kikapcsol, vegye ki az edényt és törölje meg a falakat száraz törölkendővel.

TÁROLÁS

- Győződjön meg, hogy a sütő áramtalanítva van és teljesen kihűlt.
- Kövesse a „TISZTÍTÁS ÉS KARBANTARTÁS” rész lépéseit.
- Tárolja a sütőt kissé nyitott ajtóval száraz, tiszta helyen.

ПАЙДАЛАНУ БАСШЫЛЫҒЫ

ҚАУІПСІЗДІК ӨЛШЕМДЕРІ

- Бұйымды дұрыс қолданбау оның бұзылуына әкелуі және сізге зиян келтіруі мүмкін.
- Алғашқы қосудың алдында бұйымның техникалық сипаттамасының жапсырмадағы, электр жүйесінде көрсетілген параметрлеріне сәйкестігін тексеріңіз.

HAZAR! Қоректену бауының шаңышқысының сымы және жерлендіру контактісі бар. Құралды тек қана лайықты – жерлендірілген розеткаларға іске қосыңыз.

- Осы Пайдалану нұсқауына сәйкес тек қана тұрмыстық мақсаттарда қолданылады. Құрал өнеркәсіптік қолдануға арналмаған.
- Жайдан тыс қолданылмайды.
- Жабдықты тазалаудың алдында немесе Сіз оны қолданбасаңыз электр жүйесінен әрқашан сөндіріп тастаңыз.
- **ЕСКЕРТУ!** Дұрыс қолданбаған кезде пайда болуы мүмкін қауіптер және пешті қауіпсіз қолдану туралы тисті түрде нұсқаулық түсіндірілген жағдайда ғана балаларға пешті қадағалаусыз қолдануға рұқсат етіледі.
- Қараусыз қосылған құралды қалдырмаңыз.
- Бересі жинаққа енгізілмеген керек-жарақтарды қолданбаңыз.
- Қоректену бауы зақымдалған құралды қолданбаңыз.
- **ЕСКЕРТУ!** Есікшеде немесе есікше нығыздауышында ақау болған жағдайда, білікті маман ақауды жоюға дейін пешпен жұмыс жасауға болмайды.
- **ЕСКЕРТУ!** Қысқа толқынды сәулелену өтімінің жоғарылау қауіпінен қашу үшін, кезкелген қақпағын түсірумен байланысты барлық жөндеу жұмыстары тек қана маманмен атқарылуға тиісті.
- Қоректену бауының өткір жиектер және ыстық үстілерге тимеуін қадағалаңыз.
- Қоректену бауынан тартпаңыз, оны ширатпаңыз және құрылғының тұлғасын айнала орамаңыз.

- Микротолқынды пешті тек қана азықтарды даярлауға қолданыңыз. Еш жағдайда оған киімді, қағазды немесе басқа заттарды көптірмеңіз.
- *ЕСКЕРТУ!* Ыдыстардың жарылуын болдырмау үшін сұйық немесе басқада тамақтарды жабық ыдыстарда қыздыруға болмайды.
- Сусындарды қысқа толқынды көмегімен қыздырған жағдайда бүлкілдеп қайнауға ұласуы мүмкін, сондықтан, ыдыстарды қолданған кезде байқап және сақ болу керек.
- Өнімдерді даярлау кезінде жарылмауы үшін, пешке салар алдында тығыз қабығын не терісін пышақпен немесе шаңышқымен тесіңіз, мысалы, картоптың, алманың, каштанның, шұжықтың және т.б.
- Пластик немесе қағаз сияқты тез жанатын материалдардан жасалған ыдыста азықтық тамақтарды пеште қыздырған кезде, жануын болдыртпау үшін пешті бақылап отыру керек.
- Пештің үрленетін шкафы жанбауы үшін қажет:
 - өнімдердің өте ұзаққа созылған даярлық нәтижесінде күйуінен қашақтау;
 - өнімдерді микротолқынды пешке орамасыз салып, сондай-ақ фольгасыз пісіру;
 - Камера тұтанған кезде, есігін ашпай пешті өшіріңіз және оны электр жүйесінен сөндіріп тастаңыз.
- Пешті бос камерамен қоспаңыз. Камераны бірдеңе сақтауға қолданбаңыз.
- Микротолқынды пеш азықтарды консервілеуге арналмаған.
- Азықтарды тікелей камера түбіне қоймаңыз, алмалы-салмалы шарбақты немесе тұғырықты қолданыңыз.
- Дайын азықтың температурасын әрқашан тексеріңіз, әсіресе, егер ол балалар үшін арналса. Даярлықтан кейін табақты лезде үстелге әкелмеңіз, оған аздап суынуға мұрша беріңіз.
- Даярлық рецептің басшылыққа алыңыз, бірақ есте сақтаңыз, кейбір өнімдер (джемдер, пудингілер, ішіне бадам қант немесе цукаттар салынған пирог) өте жылдам қыздырылады.
- Қысқа тұйықталу және пештің бұзылмауы үшін, желдету тесіктеріне су тигізбеңіз.

НАЗАР:

- Азықтарды тікелей шыны табаққа емес, арнайы ыдыста даярлау керек, тек арнайы рецеппен даярлайтын кезден ғана.
- Тек қана микротолқынды пештерге микротолқынды ыдысты қолданыңыз.
- Микротолқынды пеште даярлауға жарамды ыдысты оны әзірлеушінің нұсқауларымен қатал сәйкестікте пайдалану керек.
- Есте сақтаңыздар, микротолқынды пештегі ыдыстан бұрын ішіндегісі едәуір жылдам қыздырылады, сондықтан пештен ыдысты шығарар алдында бұмен күйіп қалмау үшін ықыласты болыңыз, қақпақты сақ ашыңыз.
- Өнімдерден алдын ала олардың орама бауын немесе металл және фольганы алып тастыңыз.
- **Микротолқынды пеште жармаған жұмыртқаны даярлауға болмайды.**

МИКРОТОЛҚЫНДЫ ПЕШКЕ АРНАЛҒАН ЫДЫС

НАЗАР! Ыдыстағы таңбалармен және өндірушінің нұсқауларын басшылыққа алыңыз.

ЖАРАМДЫ

- **Қызуға төзімді шыны** - микротолқынды пеште даярлауға арналған ыдыстың ең жақсы материалы.
- **Термоқұшті пластик** – сондай ыдыста майы немесе қанты көп азықты даярлауға болмайды. Тығыз жабылатын контейнерлерді қолдануға болмайды.
- **Фаянс және фарфор** - микротолқынды пеште дайрау үшін жарамды, тек алтынданған, күмістелінген немесе сәндік металл элементтері бар ыдыс болмайды.
- **Арнайы орама** (қағаз, пластикалық және т.б.), микротолқынды пешке арналған - әзірлеушінің нұсқауларын бұлжытпай ұстаныңыз.

ЖАРАМСЫЗ

- **Өнімдердің сақтауына арналған қабыршақ, сонымен қатар термоқұшті полиэтилендік пакеттер** – етті және басқа азықтарды қуыруға жарамсыз.
- **Металл ыдыс (алюминийлік, тоттанбайтын болаттан т.б.) және тамақтық фольга *** - микротолқынды экрандайды; даярлау барысында қабырғаларға тисе - қуыру шкафта шоқтау және қысқа тұйықталу жасайды.
- Қызып және күйіп кетпеу үшін* азықтың бөлек бөлімдерінің бір қабат қана орауға болады. Қабырғаларға тиуге жол бермеңіз, оларға дейінгі ара қашықтық 2 см. кем емес болуы тиісті.
- **Балқығыш пластиктар** - микротолқынды пеште даярау үшін жаарамайды.
- **Лактанған ыдыс** - микротолқынды пеште даярау үшін мүмкін.
- **Әдеттегі шыны (сонымен бірге фигуралық және жуан)** - жоғары қызулардың әсерінен формасы өзгеруі мүмкін.
- **Қағаз, сабан, ағаш** - жоғары қызу әсерінен тұтануы мүмкін.
- **Меламинды ыдыс** - микротолқынды сәулелерді жұта алады, бұл оның шытынауына немесе термодеструкция соқтырады және даярлау уақытын едәуір ұлғайтады.

МИКРОТОЛҚЫНДЫ ПЕШКЕ АРНАЛҒАН ЫДЫСТЫ ҚАЛАЙ АНЫҚТАУҒА БОЛАДЫ?

- Барынша көп қуаттылыққа жұмыс тәртіптерінің ауыстырып қосқышын пісіру және орнатуға қосыңыздар (барынша көп температура), сыйғызыңыздар тесілетін ыдысты 1 минутқа пісіру және су стаканы қасында қойыңыздар (~ 250 мл).
- Ыдыс, жарамды ана микротолқынды ошақтар азық даярлығына арналған қалады ғой температураның, не және құрудың алдында пісіру, сол уақытта су жылынады.

ПАЙДАЛЫ КЕҢЕСТЕР

- Даярлық уақытына олардың өнімдердің біркелкі жылытуына арналған төңкеріңіздер.
- Тар кеңірдекпен ыдысты қолдану, шөлмектің, дәл осылай қалай олар жарыла алады.
- Өнімдердің температура өлшеуіне арналған термометрлерді қолдану. Арнайы термометрлер тек қана қолданыңыздар, арналғандар микротолқынды ошақтардың артынан.

СЕРВИСКЕ БҰРЫЛМАС БҰРЫН

- Егер пісіруге қосылмаса, тексеріңіздер:
- Розетка тұзулік және электр жүйесінде күштеу барысы;
- Таймер құру дұрыстығы;
- Тығыз есік жабық.

РАДИОТОСҚАУЫЛДАР

- Қабылдау жанында микротолқынды бөгеттерді шақыра алады денеде - немесе радиосигналдардың.
- Бөгеттер минимизация жасау үшін:
- Есіктер және металл нығыздағыштарды жүйелі тазалаңыздар;
- Микротолқынды ошақтан алысырақ болады қалай теледидар және радиоқабылдағышты қондырыңыздар;
- Ең жақсы нәтиже жетуіне арналған қабылдау антеннаны ыңғайын табыңыздар.
- Пісіру микротолқынды қосыңыздар және электр жүйесі әртүрлі сызықтарына қабылдағыш.

ҚҰРУ

- Көзі жетесіздер, не ошақ ішінде буып-түйетін материалдардың және бөтен заттарды жоқ.
- Тексеріңіздер, зақымдалған емес тасу жанында:
- Есік және металл нығыздағыштар;
- Дене және байқау терезе;
- Камера қабырғалары.
- Табылуда - ақауларды пісіруге қоспаңыздар; сатушыға немесе сервисті орталыққа бұрыласыздар.
- Теріс горизонтальдық бетке пісіру микротолқынды орнатыңыздар, жеткілікті берікті, өнімдермен және ыдыспен ошақ салмағы шыдау үшін.

- Қайнарлар жақын маңда пісіруге орналастырмаңыздар тепла.
- Ештеңе қойып қоймаңыздар пісіру. Желдету тесіктерді қайта жаппаңыздар.
- Үшін ошақ нормалы жұмыстары желдетуге арналған азат кеңістік қажетті қамсыздандыру: кемірек емес: 20 см сверху, 10 см артқы панель жағынан және кемірек емес 5 см жақ жақтардан.

МИКРОТОЛҚЫНДЫ ОШАҚТАР ДАЙЫНДЫҚ ҚАБЫЛДАУЛАРЫ

- Жуан бөлімдермен көбірек өнімдерді орналастырыңыздар жақынырақ табақ жағымен.
- Даярлық уақытының ар жағында қадағалаңыздар, минимуммен оның сұрау қойыңыздар, қажеттілік өлшемімен бірте-бірте үлкейти. Өте ұзаққа созылғанның дайындыққа өнімдер түтей алады және тұтану.
- Өнімдерді жабыңыздар – мынау біркелкі қызу көбірек қамсыздандырады және шашырату қақпайлайды.
- Үшін біркелкі жылыту көбірек және даярлық тездетулері өнімдерді төңкеріңіздер және араластырыңыздар.
- Дөңгелектер | сопақ табақтың, айырмашылыққа квадраттардың тік бұрыштылардың, біркелкі жылыту көбірек сонымен қатар қамсыздандырады.

ЖҰМЫС

- Пешті электр жүйесіне қосыңыз.
- Өнімдерді пешке салыңыз және есікті жабыңыз.
- **Кез келген ноқатты әрбір басу растайтын дыбысты сигналмен бірге болады.**

ДАЯРЛЫҚ ТОҚТАТА ТҰРУ

- Бұл қызмет өнімнің даярлық дәрежесін тексеру үшін пайдалы.
- Өңдеуді есікті жай ашумен ғана тоқтатуға болады. Егер оны жапса, процес жалғасады.

КӨП ҚЫЗМЕТТІ РЕТТЕУІШ

- Қазіргі уақытты қою, тәртіп және өңдеу уақытын таңдау үшін арналған.
- ноқатын басып, даярлау уақытын қойғаннан кейін (және оның өтуіне дейін) камераның ішкі жарықтануы және желдету жүйесі қосылған.
- Берілген өңдеу уақыты өткеннен бойы дисплейде "End" жазуы көрінеді және әр 3 минут сайын есік ашылмайынша немесе қайсыбір ноқат басылмайынша дүркін-дүркін дыбысты сигналдар естіледі.
- Өңдеуді үзу қажет болса, ноқатын басыңыз.

ӨТКІНШІ УАҚЫТТЫ ҚОЮ

- Пешті электр жүйесіне қосқанда дисплей жыпылықтайды және «88:88» көрсетеді, 3 секундтан соң «-:-» көрінеді,осыдан кейін қазіргі уақыт қоюға болады.
- Сағат 24-сағаттық форматта жұмыс істейді.
- ноқатын басыңыз.
- Көп қызметті реттеуішті бұрай, өткінші сағатты орнатыңыз (сағат тілі бойыша - арттыру, және керісінше).
- ноқатын тағы бір басыңыз.
- Көп қызметті реттеуішті бұрай, өткінші минуттарды орнатыңыз.

- Қоюларды растау үшін ноқатын басыңыз.
- Дисплей орнатылған уақытты көрсетеді.

ҚУАТТЫЛЫҚ ДЕҢГЕЙЛЕРІ

- Кестені басшылыққа ала, қуаттылықты орнатыңыз, ноқатын басып, қажетті қуаттылықты орнатыңыз. Әрбір келесі басуда дисплей шығатын қуаттылықтың %-тін барынша көптен көрсетеді: **100P→80P→60P→40P→20P**.
- Көп қызметті реттеуішпен өңдеу ұзақтығын тапсырыңыз.

- ноқатын басыңыз.

АВТОМАТТЫ ДАЯРЛАУ

- Кейбір азықтарды даярлаудың қуаттылық деңгейі мен уақыты автоматты қойылады.
- Көп қызметті реттеуішті бұрай, лайықты тәртіпті таңдаңыз.
- ноқатын басыңыз.

Дисплейдің көрсетуі	Автоматты тәртіп қойылған өнімдер	Бағдарламаланған даярлау уақыты, мин.:сек.
A1	Попкорн (85 г)	2:30
A2	Попкорн (100 г)	2: 40
A3	Пицца	1:00
A4	Сорпалар (250 мл)	2:20
A5	Сорпалар (500 мл)	4:40
A6	Картоп (0,45 кг)	7:12
A7	Картоп (0,65 кг)	10:12
A8	Балық (0,45 кг)	6:30

ЖІБІТУ ТӘРТІБІ

- ноқатын басып лайықты тәртіп таңдаңыз:

Жібіту тәртібі	Өнім	Өнімнің салмағы
D1	ет	100 г...2 кг
D2	құс	100 г...3 кг
D3	Теңіз өнімдері	100 г...900 г







- Көп қызметті реттеуішпен өнім салмағын орнатыңыз.
- ноқатын басыңыз.
- Жібіту уақыты кезінде қашан қысқа дыбысты сигналдар дүркін-дүркін сылдырап шығады, пештің есігін ашу және өнімдерді төнкеру немесе шығару қажет.
- Жібіту болғанда дүркін-дүркін қысқа сигналдар естіледі.

ГРИЛЬ ТӘРТІБІ / КОМБИ

- ноқатын басып, лайықты тәртіпті таңдаңыз.
- Көп қызметті реттеуішпен даярлау уақытын орнатыңыз.
- ноқатын басыңыз.

ГРИЛЬ/КОМБИ ноқатын қанша рет басу	Дисплейдің көрсетуі	Тәртіп	Микротолқындардың сәулесін шашыратқыш / Жылытқыш элемент
1	G	Гриль	Жылытқыш элемент барлық уақытта жұмыс істейді
2	C1	Комби 1	Микротолқындар -10 сек. / Жылытқыш элемент -23 сек.
3	C2	Комби 2	Микротолқындар -18 сек. / Жылытқыш элемент -15 сек.

ДАЯРЛАУДЫ БАСТАУДЫ КЕЙІНГЕ ҚАЛДЫРУ

- Өңдеу уақытын бастауды бағдарламалауға мұрша береді.
- Мысалы, даярлауды “10:30”-де бастау қажет.
- Өткінші уақытын және өңдеу тәртібін таңдаңыз.
-  ноқатын басыңыз және оны 3 секунд ішінде ұстап тұрыңыз.
- Көп қызметті реттеуішпен сағат 10-ды орнатыңыз.
-  ноқатын бір мәрте басыңыз.
- Көп қызметті реттеуішпен 30 минутты орнатыңыз.
- Даярлау уақытын растау үшін  ноқатын бір мәрте басыңыз.
- “10:30”-да пеш автоматты түрде қосылады.
- Берілген уақытты қарау үшін  ноқатын басыңыз және жіберіңіз.
- Жұмысқа бағдарламаланған уақытан ертерек кірісу үшін  ноқатын басыңыз.
- Бағдарламалау тәртібін жою үшін  ноқатын басыңыз.

АВТОЕСКЕ САЛУ

• Өңдеу аяқталумен, есік жабылғанша немесе қайсы бір ноқат басылғанға дейін әрбір 3 минутта дыбысты сигналдар естіледі.

ӨНДЕУ УАҚЫТЫН ҚОСУ

- Егер өңдеу барысында  ноқатын басса, берілген уақыт әрбір басумен 10 секундқа көбейеді. 5 минут қосылғаннан кейін әрбір басу өңдеу уақытын 30 секундқа ұзартады.

БІТЕУ

- Кішкентай балаларға ересектердің қарауынсыз пешті қосуға мұрша етпейді.
- Бітеуді қою және алу тастау үшін  ноқатын 3 секунд аралығында басу және ұстау қажет.
- Бітеуді қоюдан кейін дисплейде “OFF” көрінеді және дыбысты сигнал естіледі. Барлық ноқаттар бітелді.
- Бітеуді алғаннан кейін дисплейде “-:-” көрінеді.
- Бітеу қойылып тұрғанда барлық уақытта пешті қосу мүмкін емес.

ЕСКЕРТУ: Даярлау уақыты сонымен қатар азықтардың түрі, мөлшері және орналастырылуына тәуелді өзгере алады. Үлкен немесе жуан кесектер ұзағырақ әзірленеді, ал майдалары – тезірек.

- Азықтарды орамасыз терең емес тұғырықта немесе микротолқынды өңдеуге арналған торда айналмалы шыны табақты міндетті қолданып жібітіңіз. Өнімдерді тоңазытқанда, оларға мүмкіндігінше ықшам түрді беріңіз.
- Азықтарды арнайы қақпақшалармен немесе пластикпен бір ұшын артық бұдың шығуы үшін қайырып жабыңыз, шығаруға арналған бұрыштардың екі. Қақпақшалар өте қатты қызады – олармен сақ болыңыз!
- Азықтардың ара қашықтығы біркелкі өңдеуді қамсыздандыру үшін, мысалы, көкөністермен, кекстермен және т.б., 2,5 см аз емес болуға тиіс.
- Араластыру қажет, себебі ыдыстың ернеуіндегі азықтар қаттырақ қыздырылады.
- Азықтарды тек қана бір қабат орналастырыңыз, жуан кесектер шетіне жақынырақ қойыңыз.
- Азықтың жарылмауы үшін тығыз қабығын немесе тысын тесіңіз.
- Тек қана дайын және мұздалған азықтарды оларды араластыра қыздырыңыз.
- Попкорн – өндірушінің нұсқауларын қатал ұстаныңыз және микротолқынды пешті қарусыз қалдырмаңыз. Егер азық тиісті уақытта дайын болмаса, пісіруді тоқтатыңыз. Өте ұзаққа созылған өңдеу өртенуге әкелуі мүмкін.

САҚТЫҚ: Попкорнды даярлау үшін қызыл қоңыр қағаздан жасалған пакеттерді қолданбаңыз және дәндердің қалдықтарын қолдануға тырыспаңыз. Попкорнның орамасын тікелей шыны табаққа орналастырмаңыз, оны тәрелкеге қойыңыз.

НАЗАР: Азықтарды микротолқынды пеште өңдеу процесі кезінде төңкеру қажет.

- Қойылған уақыт өткен соң пеш автоматты сөніп қалады және дыбысты сигнал естіледі.

ЕСКЕРТУ: Есік ашық кезінде пеш жұмыс істемейді.

ТАЗАЛАУ ЖӘНЕ КҮТІМ

- Тазалаудың алдында электр жүйесінен пісіруге өшіріңіздер және сөндіріп тастаңыздар.
- Ошақтар толық суынуға беріңіз.
- Жуатын құралмен дымқыл матамен басқару панель, сыртқы және ішкі беттер, шыны табақты сүртіңіздер.
- Агрессиялық заттар немесе қайрақ материалдарды қолданбаңыздар.
- Жағымсыз иіс қашықтату үшін, қандай болмасын терең ыдысқа құйыңыздар, жарамдыны микротолқынды ошақтардың артынан, су стаканы бір лимоннан шырынмен, және қойыңыздар пісіру 5 минутқа таймер, барынша көп жайға жұмыс тәртіптерінің ауыстырып қосқышын орнатыңыздар. Қашан дыбысты сигнал естіледі және сөніп қалуға пісіру, извлеките ыдысты және матамен құрғақ камера қабырғалары сүртіңіздер.

САҚТАУ

- Көзі жетесіздер, не электр жүйесінен сөндірілгенге пісіру және толық суынды.
- Бөлім талаптары барлық орындаңыздар “ТАЗАЛАУ ЖӘНЕ КҮТІМ”.
- Құрғақ таза орында есікпен аздап ашықпен пісіруге сақтаңыздар.

D BEDIENUNGSANLEITUNG

WICHTIGE SICHERHEITSHINWEISE

SCHWIERIGE SICHERHEITSHINWEISE

- Unkorrekter Umgang kann Schäden am Gerät zur Folge haben bzw. Ihre Gesundheit gefährden.
- Vor der ersten Verwendung stellen Sie sicher, dass die technischen Daten des Gerätes, die auf dem Aufkleber angegeben sind, mit den Parametern des Stromversorgungsnetzes übereinstimmen.

ACHTUNG! Der Netzstecker verfügt über einen Erdleitungsdraht. Stellen Sie sicher, dass das Gerät nur an die entsprechende Steckdose mit funktionsfähigem

Erdleitungsanschluss angeschlossen wird.

- Das Gerät darf nur für Haushaltszwecke und in Entsprechung mit der vorliegenden Bedienungsanleitung verwendet werden. Das Mikrowellengerät ist für Industriezwecke ungeeignet.
- Das Gerät ist nicht für den Außenbetrieb vorgesehen.
- Ziehen Sie den Netzstecker jedes Mal vor der Reinigung und immer, wenn das Gerät nicht betrieben wird, aus der Steckdose.
- **ACHTUNG!** Die Benutzung des Mikrowellenherdes von den Kindern ist nur in dem Falle erlaubt, wenn entsprechende und verständliche Anweisungen über die sichere Benutzung des Herdes gegeben sind sowie die Gefahren erklärt sind, die bei dessen unrechtmäßigen Benutzung entstehen können.
- Lassen Sie das eingeschaltete Gerät nie ohne Aufsicht.
- Verwenden Sie keine Teile, die im Zubehörset nicht enthalten sind.
- Das Gerät mit beschädigtem Anschlusskabel darf keinesfalls benutzt werden.
- **ACHTUNG!** Bei einer Beschädigung der Tür oder der Türverdichtungen darf man mit dem Herd nicht arbeiten, bis die Störung fachmännisch beseitigt ist.

- **ACHTUNG!** Um die Gefahr der erhöhten Leckstrahlung zu vermeiden, sollen alle Reparaturarbeiten, die mit der Abnahme eines Deckels verbunden sind, nur von Fachleuten ausgeführt werden.
- Achten Sie darauf, dass das Netzkabel mit den scharfen Kanten oder heißen Oberflächen nicht in Berührung kommt.
- Das Netzkabel darf nicht angespannt, verdreht oder um das Gerät gewickelt werden.
- Verwenden Sie den Mikrowellenofen grundsätzlich für Zubereitung von Lebensmitteln. Das Gerät eignet sich auf keinen Fall für das Trocknen von Kleidung, Papier oder anderen Gegenständen.
- **ACHTUNG!** Flüssigkeiten und andere Lebensmittel sollen in geschlossenen Behältern nicht erhitzt werden, um eine Explosion dieser Behälter zu vermeiden.
- Das Erhitzen der Getränke mittels der Mikrowellen kann zum starken Sieden führen, deswegen soll man mit den Behältern aufmerksam und vorsichtig sein.
- Um dem Platzen von Lebensmitteln während des Garens vorzubeugen, stechen Sie die dichte Schale bzw. Hülle von Kartoffeln, Äpfeln, Maronen, Würstchen usw. mit Messer oder Gabel mehrmals ein, bevor Sie Lebensmittel in die Mikrowelle geben.
- Beim Erhitzen im Herd der Lebensmittel im Geschirr aus leichtentzündbaren Stoffen, wie zum Beispiel Kunststoff oder Papier, soll auf den Herd geachtet werden, um die Entzündung zu vermeiden.
- Damit kein Brand im Garraum entsteht, beachten Sie folgende Hinweise:
 - Vermeiden Sie das Anbrennen von Lebensmitteln infolge einer allzu langen Kochzeit.
 - Geben Sie die Lebensmittel in den Mikrowellenherd ohne Verpackung, unter anderem ohne Folie.
 - Falls im Garraum ein Brand entsteht, schalten Sie den Mikrowellenofen vom Stromnetz ab, ohne die Tür des Garraums zu öffnen.
- Schalten Sie die Mikrowelle nicht ein, wenn der Garraum leer ist. Verwenden Sie nie den Garraum zur Aufbewahrung von Gegenständen.
- Das Mikrowellengerät eignet sich nicht für das Konservieren von Lebensmitteln.
- Legen Sie die Lebensmittel nicht direkt auf den Mikrowellenboden, benutzen Sie ein abnehmbares Grill oder eine Unterlage.
- Überprüfen Sie immer die Temperatur der garen Speisen, besonders wenn es sich um die Babynahrung handelt. Servieren Sie das Gericht nicht gleich nach dem Garen, sondern lassen Sie es etwas abkühlen.
- Halten Sie sich an Kochrezepte, behalten Sie jedoch immer im Auge, dass sich einige Lebensmittel (z.B. Marmelade, Puddings, Kuchenfüllungen aus Mandeln, Zucker oder Sukkaden) besonders rasch erhitzen.
- Um Kurzschlüssen oder Schäden an dem Gerät vorzubeugen, stellen Sie sicher, dass Belüftungsöffnungen vor dem Eindringen der Feuchtigkeit gut geschützt sind.

ACHTUNG!:

- Die Lebensmittel sind nicht unmittelbar auf den Glasdrehteller zu legen, sondern im speziellen Geschirr zu garen, es sei denn, darauf wurde extra im Zubereitungsrezept hingewiesen.
- Benutzen Sie nur das mikrowellene geeignete Geschirr.
- Das mikrowellene geeignete Geschirr wird in strenger Entsprechung mit den Bedienungshinweisen des Geschirrh Herstellers benutzt.
- Vergessen Sie nicht, dass sich das Gargut in einem Mikrowellenofen viel schneller als das Geschirr erhitzt wird, lasse Sie deswegen beim Entnehmen des Geschirrs aus der Mikrowelle besondere Vorsicht walten und nehmen den Deckel sehr behutsam ab, um sich vor Verbrennungen durch Dampf zu schützen.
- Metallstreifen bzw. Folie sollen von Lebensmitteln oder ihrer Hülle entfernt werden.
- **In der Mikrowelle dürfen nicht Eier mit Schale gekocht werden.**

MIKROWELLENGESCHIRR

ACHTUNG! Lassen Sie sich von Markierungen auf dem Geschirr oder Hinweisen des Herstellers leiten.

MIKROWELLENGEEIGNET:

- **Glas, feuerfest** – dieser Stoff eignet sich am besten für Essenzubereitung in einer Mikrowelle.
- **Hitzebeständiger Kunststoff** – es ist nicht empfehlenswert, das Essen mit hohem Fett- oder Zuckergehalt in solchem Geschirr zu garen. Luftdicht verschlossene Behälter dürfen nicht benutzt werden.
- **Steingut oder Porzellan** – ist für Garen im Mikrowellenofen geeignet unter Ausnahme von Geschirr mit Gold- oder Silberrand und Metallverzierungen.
- **Spezielle Verpackung** (Pappe, Kunststoff usw.), die für Mikrowellen bestimmt ist – Hinweise des Herstellers bitte streng einhalten.

MIKROWELLENUNGEEIGNET:

- **Klarsichtfolie zur Lebensmittelaufbewahrung sowie hitzebeständige Plastiktüten** – eignen sich nicht für Garen von Fleisch und anderen Lebensmitteln.
- **Metallgeschirr (aus Aluminium, Nirosta u.a.) und Lebensmittelfolie*** - sie schirmen elektromagnetische Wellen ab. Die Berührung mit den Wänden des Garraums kann zu Funkenüberschlag bzw. einem Kurzschluss führen.
- *Damit können einzelne Teile der Lebensmittel einschichtig eingewickelt werden, um Überhitzen oder Anbrennen auszuschließen. Lassen Sie dabei keinen Kontakt mit den Wänden zu. Der Abstand bis zu Mikrowellenwänden soll mindestens 2 cm betragen.
- **Schmelzbare Kunststoffe** – sind für Mikrowellen nicht geeignet.
- **Lackgeschirr** – unter Einwirkung der elektromagnetischen Wellen kann der Lack schmelzen.
- **Normales Glas (u.a. Dick- und Figurenglas)** – kann sich unter Einwirkung von hohen Temperaturen deformieren.
- **Papier-, Stroh- und Holzgeschirr** - kann sich unter Einwirkung von hohen Temperaturen entzünden.
- **Melamingeschirr** – kann Mikrowellenstrahlung aufnehmen, was zur Rissebildung und Thermodestruktion führen kann und Kochzeiten wesentlich verlängert.

WIE STELLT MAN; OB DAS GESCHIRR MIKROWELLENGEEIGNET IST?

- Schalten Sie den Mikrowellenofen ein und stellen Sie den Leistungstufenschalter auf die Höchstleistung (Maximaltemperatur) ein. Danach geben Sie das getestete Geschirr für eine Minute in die Mikrowelle und stellen Sie daneben ein Glas Wasser (~ 250 ml).
- Das Geschirr, das zur Essenzubereitung in einer Mikrowelle benutzt werden kann, wird seine ursprüngliche Temperatur behalten, während sich das Wasser erwärmen wird.

NÜTZLICHE BEDIENUNGSTIPPS

- Um gleichmäßiges Erwärmen der Lebensmittel zu erzielen, drehen Sie sie während der Zubereitung gelegentlich um.
- Benutzen Sie keine Flaschen und sonstige Behälter mit schmalen Hals, da sie sich explodieren können.
- Benutzen Sie keine Thermometer zur Temperaturmessung von Lebensmitteln. Zu diesem Zweck verwenden Sie nur spezielle Thermometer, die für Mikrowellen vorgesehen sind.

BEVOR SIE SICH AN DEN KUNDENDIENST WENDEN

- Wenn es Ihnen nicht gelingt, das Gerät einzuschalten, überprüfen Sie:
 - Fehlerfreies Funktionieren der Steckdose und konstantes Vorhandensein der Spannung im Stromnetz;
 - Korrekte Einstellung der Zeitschaltuhr;
 - Dichtes Schließen der Mikrowellentür.

STÖRUNGEN DURCH RADIOWELLEN

- Mikrowellen können Störungen beim Empfang von Fernseh- bzw. Funksignalen hervorrufen.
- Um Störungen zu minimieren:
 - Türen und Metallabdichtungen sollen regelmäßig gereinigt werden;
 - Unterbringen Sie Ihren Fernsehapparat bzw. Rundfunkempfänger möglichst weit von dem Mikrowellengerät;
 - Orientieren Sie die Empfangsantenne neu, bis das optimale Ergebnis erreicht ist.
 - Schließen Sie den Mikrowellenofen und den Empfänger an verschiedene Stromnetzleitungen an.

EINSTELLUNG

- Stellen Sie sicher, dass es im Ofeninneren kein Verpackungsmaterial und fremde Gegenstände gibt.
- Überprüfen Sie, ob bei der Beförderung keine Beschädigungen entstanden sind:
 - an der Mikrowellentür und Metall dichtungen;
 - am Gehäuse und der Frontblende;
 - an Garraumwänden.
- Beim Feststellen beliebiger Defekte schalten Sie das Gerät nicht ein, sondern wenden Sie sich an den Fachhändler oder Kundendienst.
- Stellen Sie den Mikrowellenofen auf eine ebene horizontale Oberfläche, die ausreichend robust ist, um das Gewicht des Ofens samt Lebensmittel und Geschirr zu tragen.
- Platzieren Sie das Gerät außer Reichweite von Heizquellen.
- Legen Sie keine Gegenstände auf die Mikrowellenoberfläche. Decken Sie Belüftungöffnungen nicht ab.
- Für normales Funktionieren des Mikrowellengerätes ist freier Raum zur Durchlüftung erforderlich: min. 20 cm oben, 10 cm an der Hinterwand, und min. 5 cm an beiden Seitenteilen.

ZUBEREITUNGSMÖGLICHKEITEN IM MIKROWELLENOFEN

- Verteilen sie Lebensmittel so, dass größere Stücke näher zum Schüsselrand sind.
- Achten Sie auf die Kochzeit, geben Sie zunächst die minimale Kochzeit an und verlängern Sie sie je nach Bedarf. Wenn Lebensmittel zu lange gegart werden, kann es zu Rauchentwicklung bzw. Brand kommen.
- Benutzen Sie beim Kochen einen Deckel – das trägt zu einer gleichmäßigeren Erwärmung bei und schützt vor Spitzen.
- Um eine gleichmäßigere Verteilung der Hitze sowie schnellere Zubereitungszeit zu gewährleisten, rühren Sie und drehen Lebensmittel gelegentlich um.
- Runde bzw. ovale Schüsseln im Gegensatz zu quadratischen und rechteckigen Behältern fördern ebenfalls eine gleichmäßigere Erwärmung.



INBETRIEBNAHME

- Schließen Sie den Mikrowellenofen ans Stromnetz.
- Geben Sie Lebensmittel in die Mikrowelle und schließen die Tür.
- **Die Betätigung jedes Knopfes wird durch das bestätigende Tonsignal begleitet.**



UNTERBRECHUNG DER ZUBEREITUNG

- Diese Funktion ist zur Prüfung des Gargrades eines Lebensmittels vorgesehen.
- Die Zubereitung kann durch einfache Öffnung der Tür unterbrochen werden. Nachdem die Tür wieder zugemacht ist, wird der Zubereitungsprozess fortgesetzt.



MEHRFUNKTIONSREGLER

- Der Mehrfunktionsregler dient zur Einstellung von laufender Zeit, Betriebsmodus und Garzeit.
- Sobald die erforderliche Garzeit eingegeben (bis zu ihrem Ablauf) und der -Knopf betätigt ist, werden Innenbeleuchtung und Belüftungssystem betrieben.
- Nach dem Ablauf der eingegebenen Behandlungszeit wird auf dem Display die Überschrift "End" abgebildet und jede dritte Minute erklingt eine Reihe von Tonsignalen, solange die Tür geschlossen bleibt bzw. kein Knopf betätigt wird.
- Wenn es nötig ist, die Zubereitung zu unterbrechen, drücken Sie auf den -Knopf.

EINSTELLUNG LAUFENDER ZEIT

- Beim Anschluss des Mikrowellenofens ans Stromnetz blinzelt das Display und zeigt «88:88» an, in 3 Sekunden wird auf dem Display «-:-» abgebildet, wonach laufende Zeit eingestellt werden kann.
- Die Uhr kann im 24-Stunden-Format betrieben werden.
- Drücken Sie auf den Knopf .
- Stellen Sie laufende Stunden ein, indem Sie den Mehrfunktionsregler drehen (im Uhrzeigersinn zur Verlängerung der Zeit und gegen den Uhrzeigersinn – umgekehrt).
- Drücken Sie wiederholt auf den Knopf .
- Stellen Sie laufende Minuten ein, indem Sie den Mehrfunktionsregler drehen.
- Zur Bestätigung der Einstellungen drücken Sie auf den Knopf .
- Auf dem Display wird die eingegebene Zeit abgebildet.

LEISTUNGSSTUFEN

- Stellen Sie die Leistung gemäß der Tabelle ein. Stellen Sie die erforderliche Leistung ein, indem Sie auf den Knopf  drücken. Bei jedem nachfolgenden Drücken auf den Knopf wird auf dem Display die Ausgangsleistung in % von der Maximalleistung abgebildet: **100P→80P→60P→40P→20P**.
- Geben Sie gewünschte Garzeit mit Hilfe des Mehrfunktionsreglers ein.
- Drücken Sie auf den -Knopf.

AUTOMATISCHE ZUBEREITUNG

- Leistungsstufe und Garzeit einiger Lebensmittel werden automatisch eingestellt.
- Wählen Sie den nötigen Betriebsmodus, indem Sie den Mehrfunktionsregler drehen:
- Drücken Sie auf den -Knopf.

Displayanzeige	Lebensmittel, für die automatischer Betriebsmodus aktiviert wird	Vorprogrammierte Garzeit, Min.:Sek.
A1	Popcorn (85 g)	2:30
A2	Popcorn (100 g)	2: 40
A3	Pizza	1:00
A4	Suppen (250 ml)	2:20
A5	Suppen (500 ml)	4:40
A6	Kartoffeln (0,45 kg)	7:12
A7	Kartoffeln (0,65 kg)	10:12
A8	Fisch (0,45 kg)	6:30

AUFTAUEN



- Wählen Sie den nötigen Modus, indem Sie auf die -Taste drücken:

Modus der Auftauung	Lebensmittel	Gewicht
D1	Flisch	100 g...2 kg
D2	Geflügel	100 g...3 kg
D3	Meeresfrüchte	100 g...900 g

- Stellen Sie das Gewicht des Produktes mit Hilfe des Mehrfunktionsreglers ein.
- Drücken Sie auf den -Knopf.
- Wenn während des Auftauens eine Reihe von kurzen Tonsignalen erklingt, sollen Sie die Tür öffnen und Lebensmittel umdrehen bzw. entnehmen.







- Wenn das Auftauen beendet, erklingt eine Reihe von kurzen Tonsignalen.

GRILL / KOMBI-FUNKTION

- Drücken Sie auf den Knopf   und wählen Sie den geeigneten Betriebsmodus.
- Stellen Sie mit dem Mehrfunktionsregler die Bearbeitungszeit ein.
- Drücken Sie auf den -Knopf.

Wieviel mal der GRILL/ KOMBI-Knopf betätigt wird	Displayanzeige	Betriebsmodus	Mikrowellenstrahler / Heizkörper
1	G	Grill	Heizkörper wird die ganze Zeit betrieben
2	C1	Kombi 1	Mikrowellen - 10 Sek. / Heizkörper - 23 Sek.
3	C2	Kombi 2	Mikrowellen - 18 Sek. / Heizkörper - 15 Sek.

VERLEGUNG DER ZUBEREITUNG

- Diese Funktion dient zur Vorprogrammierung des Betriebsstarts.
- So ist es z. B. nötig, die Zubereitung um "10:30" zu starten.
- Stellen Sie die laufende Zeit ein und wählen den Bearbeitungsmodus.
- Drücken Sie auf den Knopf  und halten ihn 3 Sekunden lang.
- Stellen Sie mit Hilfe des Mehrfunktionsreglers 10 Stunden ein.
- Drücken Sie wiederholt auf den Knopf .
- Stellen Sie mit Hilfe des Mehrfunktionsreglers 30 Minuten ein.
- Drücken Sie einmal auf den Knopf  zur Bestätigung des Bearbeitungsstarts.
- Um "10:30" schaltet sich der Mikrowellenofen automatisch ein.
- Zum Ansehen der eingegebenen Garzeit drücken Sie auf den Knopf  und lassen ihn los.
- Um die Mikrowelle vor der vorprogrammierten Zeit zu starten, betätigen Sie den Knopf .
- Um die Vorprogrammierung zu löschen, drücken Sie auf den Knopf .

AUTOMATISCHE ERINNERUNG

- Nach dem Beenden der Bearbeitung werden alle 3 Minuten Tonsignale erklingen, solange die Tür offen bleibt bzw. kein Knopf betätigt wird.

VERLÄNGERUNG DER BEARBEITUNGSZEIT

- Drücken Sie während der Bearbeitung auf den -Knopf; mit jedem Knopfdruck wird die Bearbeitungszeit um 10 Sekunden verlängert. Nachdem die Zeit um 5 Minuten verlängert ist, werden mit jedem weiteren Knopfdruck 30 Sekunden hinzugefügt.

SPERRE

- Lassen Sie kleine Kinder den Mikrowellenofen niemals ohne Aufsicht der Erwachsenen einschalten.
- Zur Aktivierung bzw. Deaktivierung der Sperre drücken Sie auf den -Knopf und halten ihn 3 Sekunden lang.
- Nach der Einstellung der Sperre wird auf dem Display "OFF" abgebildet und ein Tonsignal erklingt. Alle Tasten sind gesperrt.
- Nach dem Aufheben der Sperre wird auf dem Display "-:-" erscheinen.
- Solange die Sperre eingestellt ist, kann die Mikrowelle nicht eingeschaltet werden.

BEMERKUNG: Die Zeit des Garens kann verändert werden, je nach der Form, Größe und Platzierung der Lebensmittel. Große oder dicke Stücke brauchen mehr Zeit als kleinere.

- Tauen Sie Lebensmittel ohne Verpackung auf einer flachen Unterlage bzw. einem Gitter für Mikrowellenbearbeitung unter obligatorischer Verwendung des Glasdreh Tellers auf. Beim Einfrieren verleihen Sie den Lebensmitteln eine möglichst kompakte Form.
- Decken Sie Lebensmittel mit speziellen Deckeln bzw. Plastik zu, biegen Sie dabei einen Winkel nach oben, um Abgang für überflüssigen Dampf zu verschaffen. Seien Sie vorsichtig – Deckel erhitzen sich sehr stark!
- Der Abstand zwischen Lebensmitteln wie etwa dem Gemüse, Keksen usw. soll mindestens 2,5 cm betragen, damit eine gleichmäßige Behandlung gewährleistet wird.
- Lebensmittel sollen gelegentlich umgerührt werden, da sie sich am Rand des Geschirrs schneller erwärmen.
- Platzieren Sie Lebensmittel nur einschichtig, dickere Stücke sollen dabei näher zum Rand liegen.
- Stechen Sie harte Schale bzw. Hülle der Lebensmittel ein, um dem Platzen vorzubeugen.
- Wärmen Sie nur fertige und abgekühlte Speisen beim gelegentlichen Umrühren auf.
- Popcorn – halten Sie Hinweise des Herstellers strikt ein und lassen den Mikrowellenofen nicht ohne Aufsicht. Wenn das Popcorn zur vorgesehenen Zeit nicht fertig wird, unterbrechen Sie die Zubereitung. Bei einer zu langen Bearbeitungszeit besteht die Entflammungsgefahr.

WARNUNG: Benutzen Sie nicht zur Popcornzubereitung braune Papiertüten und versuchen Sie nicht, Reste der Körne zu gebrauchen. Platzieren Sie die Verpackung mit Popcorn nicht unmittelbar auf den Glasdreh teller, sondern legen Sie sie auf einen Teller.

ACHTUNG: Während des Garens im Mikrowellenofen sollen Lebensmittel umgedreht werden.

- Nach dem Ablauf der eingegebenen Zeit schaltet sich die Mikrowelle automatisch aus und ein Tonsignal erklingt.

BEMERKUNG: Bei offener Tür kann die Mikrowelle nicht betrieben werden.

REINIGUNG UND PFLEGE

- Vor der Reinigung schalten Sie den Ofen ab und ziehen den Netzstecker aus der Netzdose.
- Warten Sie ab, bis sich die Mikrowelle endgültig abkühlt.
- Wischen Sie das Bedienfeld, Außen- und Innenoberflächen und den Glasdreh teller mit einem feuchten Tuch und Reinigungsmittel ab.
- Verzichten Sie auf aggressive oder scheuernde Mittel.
- Um unangenehme Gerüche zu beseitigen, schenken Sie in eine tiefe mikrowelleneignete Schüssel ein Glas Wasser mit Saft einer Zitrone ein und stellen sie in den Ofen. Stellen Sie die Zeitschaltuhr auf 5 Minuten und den Leistungsstufenschalter auf die höchste Leistungsstufe ein. Nachdem die Hupe erklingt und sich der Ofen ausgeschaltet hat, nehmen Sie die Schüssel heraus und wischen die Wände des Garraums mit einem Tuch trocken.

AUFBEWAHRUNG

- Vergewissern Sie sich, dass das Gerät vom Stromnetz abgeschaltet ist und sich vollständig abgekühlt hat.
- Befolgen Sie alle Vortschritten des Teils „REINIGUNG UND PFLEGE“.
- Halten Sie den Mikrowellenofen mit leicht geöffneter Tür an einem sauberen, trockenen Ort.