

20 L

INSTRUCTION MANUAL РУКОВОДСТВО ПО ЭКСПЛУАТАЦИИ ІНСТРУКЦІЯ З ЕКСПЛУАТАЦІЇ

GB	MICROWAVE OVEN.....	4
RUS	ПЕЧЬ МИКРОВОЛНОВАЯ БЫТОВАЯ	8
CZ	MIKROVLNNÁ TROUBA	14
BG	МИКРОВЪЛНОВА ПЕЧКА.....	19
UA	МІКРОХВИЛЬОВА ПІЧ.....	25
SCG	МИКРОТАЛАСНА ПЕЋ	30
EST	MIKROLAINEAHİ.....	36
LV	MIKROVIĻŅU KRĀSNS.....	41
LT	MIKROBANGŲ KROSNEĖ.....	46
H	MIKROHULLÁMÚ SŪTŐ.....	51
KZ	МИКРОТОЛҚЫНДЫ ПЕШ	56



www.scarlett.ru



GB DESCRIPTION

1. Door locks
2. Door window
3. Wave duct screen (DO NOT REMOVE!)
4. Axle
5. Rotating ring
6. Glass dish
7. Control Panel
8. Multifunctional regulator
9. Digital display
10. Grill wire rack

RUS УСТРОЙСТВО ИЗДЕЛИЯ

1. Фиксаторы дверцы
2. Окно дверцы
3. Заслонка волновода (НЕ СНИМАТЬ!)
4. Ось
5. Вращающееся кольцо
6. Стеклоблюдо
7. Панель управления
8. Многофункциональный регулятор
9. Цифровой дисплей
10. Решетка для гриля

CZ POPIS

1. Zarážky dvířek
2. Okénko dvířek
3. Tlumič vlnovodu (NESUNDÁVEJTE!)
4. Osa
5. rotační kroužek
6. Skleněný táč
7. Ovládací panel
8. Multifunkční regulátor
9. Digitální displej
10. Rošt na grilování

BG ОПИСАНИЕ

1. Фиксатори на вратичката
2. Прозорец на вратичката
3. Капак на вълновода (НЕ СВАЛЯЙ!)
4. Ос
5. Въртящо се колелце
6. Стъклена тава
7. Панела за управление
8. Многофункционален регулатор
9. Цифров дисплей
10. Решетка за грил

UA ОПИС

1. Фіксатори дверцят
2. Вікно дверцят
3. Затулка хвилеводу (НЕ ЗНИМАТИ!)
4. Вісь
5. Кільце, що обертається
6. Скляне блюдо
7. Панель управління
8. Багатофункціональний регулятор
9. Цифровий дисплей
10. Решітка для грилю

SCG ОПИС

1. Браве за врата
2. Прозор на вратима
3. Поклопац за заштиту од таласа (НЕМОЈТЕ УКЛАЊАТИ!)
4. Осовина
5. Ротациони прстен
6. Стаклени тањир
7. Контролна плоча
8. Мултифункционални регулатор
9. Дигитални дисплеј
10. Жица роштиља

EST KIRJELDUS

1. Ukse lukud
2. Ukse aken
3. Mikrolainete kaitsevõre (ÄRGE EEMALDAGE!)
4. Telg
5. Pöörlemisrõngas
6. Klaasalus
7. Juhtpaneel
8. Multifunktsionaalne regulaator
9. Digitaalne ekraan
10. Grillresti hoidja

LV APRAKSTS

1. Durtiņu fiksatori
2. Durtiņu logs
3. Viļņvada aizsargs (NENŅEMT!)
4. Ass
5. Rotējošais riņķis
6. Stikla trauks
7. Vadības panelis
8. Daudzfunkcionālais regulators
9. Digitālais displejs
10. Grīla režģis

LT APRAŠYMAS

1. Durelių fiksatoriai
2. Durelių langelis
3. Bangolaidžio uždaris (NEIŠMONTUOTI!)
4. Ašis
5. Besisukantis žiedas
6. Stiklinis indas
7. Valdymo pultas
8. Daugiafunkcinis reguliatorius
9. Skaitmeninis monitorius
10. Kepsninės grotelės

H LEÍRÁS

1. Ajtórogzítő
2. Ajtó ablaka
3. Hullámvezető-fedőlemez (NE TÁVOLÍTSA EL!)
4. Tengely
5. Forgógyűrű
6. Üvegtálca
7. Vezérlőpad
8. Többfunkciós szabályozó
9. Digitális kijelző
10. Grill-rács

KZ СИПАТТАМА

1. Есіктің бекіткіші
2. Есіктің терезесі
3. Толқын өткізгіштің ысырмасы (АЛУҒА БОЛМАЙДЫ!)
4. Білік
5. Айналмалы шығыр
6. Шыны табақ
7. Басқару панелі
8. Көп функциялы реттегіш тетік
9. Сандық бейнебет
10. Қақтауға арналған тор

<p>~ 220-240 V / 50 Hz</p>	<p>Maximum power input/Максимальная потребляемая мощность: 1050 W Grill power/Мощность гриля: 1000 W Microwave power/Мощность микроволн: 700 W Operation frequency/Рабочая частота: 2450 MHz</p>	<p>10.5 kg</p>	<p>mm</p>
----------------------------	---	----------------	-----------

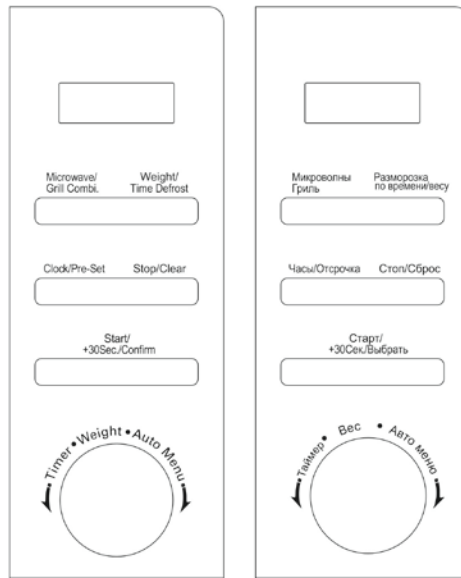
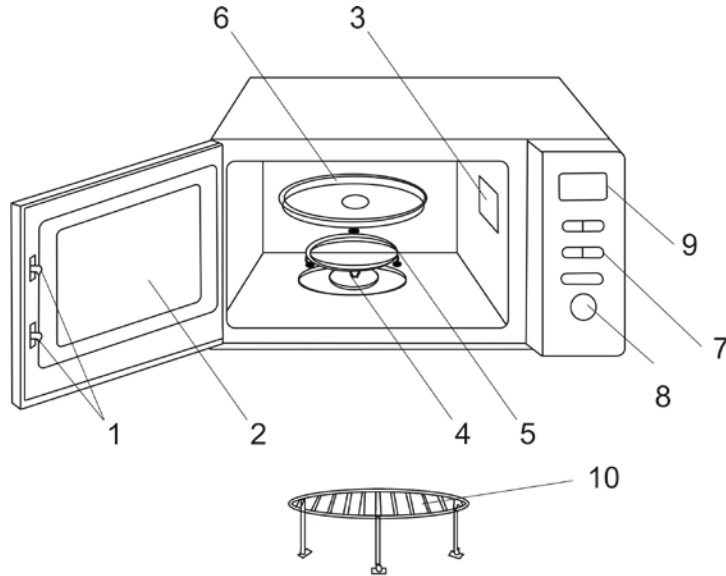

GB INSTRUCTION MANUAL

IMPORTANT SAFEGUARDS

- IMPORTANT SAFEGUARDS. READ CAREFULLY AND KEEP FOR FUTURE REFERENCE.
- Incorrect operation and improper handling can lead to malfunction of the appliance and injuries to the user.
- Before connecting the appliance for the first time check that voltage indicated on the rating label corresponds to the mains voltage in your home.

WARNING! The appliance cord plug has a grounding wire and a terminal. The wall outlet must be suitable and provided with proper grounding.

- For home use only. Do not use for industrial purposes. Do not use the appliance for any other purposes than described in this instruction manual.
- Do not use outdoors.
- Always unplug the appliance from the power supply before cleaning and when not in use.
- This appliance is not intended for use by persons (including children) with reduced physical, sensory or mental capabilities, or lack of experience and knowledge, unless they have been given supervision or instruction concerning use of the appliances by a person responsible for their safety.
- Do not attempt to repair, adjust or replace parts in the appliance. Repair the malfunctioning appliance in the nearest service center.
- Children should be supervised to ensure that they do not play with the appliance.
- Do not leave the appliance switched on when not in use.
- Do not use other attachments than those supplied.
- Do not operate after malfunction or cord damage.
- If the power cord is damaged it should be replaced by the manufacturer or authorized servicing center or qualified professional for safety reasons.

ATTENTION! Do not operate microwave oven with damaged door or door sealing until the breakage will be repaired by authorized specialists.

ATTENTION! To avoid microwaves leakage danger, any cover may be removed by authorized specialists only.

- Keep the cord away from sharp edges and hot surfaces.
- Do not pull, twist, or wrap the power cord around the appliance.
- Do not use the appliance for drying clothes or paper.

ATTENTION! To prevent explosion do not process with microwaves any liquids or other products in hermetically closed utensils.

- While heating liquids with microwaves, subsequent rough boiling may take place, therefore it is necessary to take care while handling the utensils.
- To avoid an explosion, pierce a product, which has a dense peel, such as potatoes, apples, egg yolk, chestnuts, sausage etc.
- To prevent fire while heating food in the microwave oven using utensils made of inflammable materials, such as plastic or a paper, it is necessary to watch the oven.
- To prevent ignition or any malfunctions it is necessary to remember, that:
 - Burning of products results from too long preparation;
 - Remove all packing and foil before cooking;
 - In case of fire accident do not open the oven door, switch off the microwave oven and unplug it.
- Do not switch on the oven when it is empty. Do not use the chamber to store anything.
- Microwave oven is not intended for conservation of products.
- Do not put products directly on the bottom of the chamber, use glass plate.
- Always check the food temperature, especially if you are cooking for a child. Let the food cool down within several minutes.
- Always follow recipes of cooking, but remember, that some products (jams, puddings, stuffing for a pie from almonds, sugar or candied fruit) are heating up very quickly.
- To prevent short circuit keep air holes of the unit free of water.

IMPORTANT:

- Do not cook food directly on the glass tray. Place food in/on proper cooking utensil before placing in the oven.
- Before cooking please ensure that the cookware you are going to use is suitable for microwave oven.
- Microwave utensils should be used only in accordance with manufacturer's instructions.
- Please remember that a microwave oven heats liquid in a container quicker than the container itself. Therefore, though the lid of the container is not hot to touch when removed from the oven, please remember that the food/liquid inside may be hot.
- Preliminary remove all packing, metal strips and foil from products.
- **Do not cook eggs in shell or warm up hard-boiled eggs in microwave ovens, since the eggs may explode even after the microwave heating is finished.**
- Improper oven cleaning may result in surface wear-out that may influence the appliance functioning and represent danger to users.
- If the product has been exposed to temperatures below 0°C for some time it should be kept at room temperature for at least 2 hours before turning it on.
- The manufacturer reserves the right to introduce minor changes into the product design without prior notice, unless such changes influence significantly the product safety, performance, and functions.

HOW TO CHOOSE YOUR MICROWAVE COOKWARE

WARNING! Follow utensils' marking and Manufacturer's guides.

APPLICABLE

- **Heat-proof glassware** – It is most suitable for microwave cooking.
- **Heat-resistant plastic container** – Do not use tightly closed containers. Cannot be used for packing or containing foods with high fat or sugar contents.
- **Earthenware or chinaware** – Conventional utensils of these materials are allowed unless fired with gold, silver or any decorative metallic elements.
- **Special packing** (paper, plastic, etc.) for microwave ovens. Follow manufacture's guides exactly when use.

INAPPLICABLE

- **Film for freshment preservation and heat-resistant combustible plastic wares** – Never apply for packing meat or frying foods.
- **Metal wares (e.g. aluminum, stainless steel, etc.) and aluminum foil*** – Won't let microwaves go through and will spark or ignite touching the cavity wall during cooking.

* Applicable for wrapping several parts of product to prevent overheating and resulting burnt. Avoid contact with interior walls, minimum distance must be more than 2 cm.

- **Plastics** – Unfit for microwave cooking.
- **Non-heat-proof glassware** – May deform or flaw in a highly hot circumstance. Curved or strengthened glassware is not applicable.
- **Lacquer ware** – May flaw or peel off.
- **Paper, bamboo or wooden ware** – May be burnt while cooking.
- **Melamine dishes** – contain a material, which absorbs microwave energy. This may cause cracking of the dishes or char and will slow down the cooking speed.
- In those cases when plastic or paper containers are used to heat the food in the oven, watch the oven and make sure the containers do not catch fire.

HOW TO IDENTIFY COOKWARE APPROPRIATENESS FOR MICROWAVE COOKING?

- Put the intended cookware together with a glass of water (250 ml) inside the oven cavity, and then switch on the oven at the maximum power for one minute.
- Suitable for microwave cookware will be as cool as ever, while the water will absorb the energy and become warmer.

USEFUL TIPS

- For uniform heating turn over products during cooking.
- Do not cook in a container with a restricted opening, such as a soft drink bottle or salad oil bottle, as they may explode if heated in a microwave oven.
- Do not use conventional meat or candy thermometers. These are thermometers available specifically for microwave cooking. These may be used.

BEFORE YOU CALL FOR SERVICE

- Check to ensure that:
 - Power supply is valid;
 - Timer settings are proper;
 - Door is securely closed engaging the door safety lock system.

RADIO INTERFERENCE

- Operation of the microwave oven can cause interference to your radio, TV or similar equipment.
- When there is interference, it may be reduced or eliminated by taking the following measures:
 - Clean doors and sealers;
 - Move the microwave oven away from the receiver;
 - Reorient the receiving antenna of radio or television.
 - Plug the microwave oven into a different outlet so that microwave oven and receiver are on different branch circuits.

INSTALLATION

- Make sure that all the packing materials are removed from the unit.
- Check the oven for any damage in transit:
 - Misaligned or bent doors and sealers;
 - Housing and door window;
 - Inside surfaces.
- If any damage occurs while using, switch off and unplug the oven and contact qualified service personnel.
- Place the microwave oven on a flat, stable surface, able to hold its weight with a food to be cooked in the oven.
- Do not place the oven where heat, moisture or high humidity are generated, or near flammable materials.
- Do not place anything on the oven. Do not block any openings on the appliance.
- For correct operation, the oven must have sufficient airflow. Allow 20 cm free space above the oven, 10 cm back and 5 cm from both sides.

MICROWAVE COOKING METHODS

- Do not stack food. Arrange it in a single layer only. Place thicker pieces closer to dish edges.
- Watch cooking time. Cook for the shortest amount of time indicated and add more if needed. Food severely overcooked food may smoke or ignite.

NOTE: Cooking time may also vary depending on products shape, cut and arrangement.



- Cover products with special microwave lids or plastic wrap with one corner folded back to let out excess steam. Lids and glass casseroles are very hot – handle it carefully!

- Rearrange food such as meatballs halfway through cooking both from the top to the bottom and the center of the dish to the outside.
- Round/oval dishes rather than square/oblong ones are recommended, as food in corners tends to overcook.
- For best results remove all products from package, place at a shallow container or on a microwave cooking rack. The Glass Turntable must be used every time.
- Arrange such products as potatoes, cupcakes etc in a circle with at least 2.5 cm space between for uniform treatment.
- Pierce product shell or skin before cooking to avoid burst.
- Reheat only precooked refrigerated food and stir if the amount is large.
- Popcorn – When popping popcorn in microwave oven, follow exact guides, given by each Manufacturer for its product and do not leave microwave oven unattended at this time. If corn fails to pop after the suggested time, interrupt cooking. Overcooking could result in fire.

CAUTION: Never use brown paper bags for popping corn or attempt to pop leftover kernels. Do not pop prepackaged popcorn directly on the glass turntable; place the bag on a plate.

OPERATION INSTRUCTION



CLOCK SETTING

- When the microwave oven is electrified, the oven will display "0:00", buzzer will ring once.
- Press "CLOCK/PRE-SET", the hour figure flash;
- Turn " " to adjust the hour figures, the input time should be within 0--23.
- Press "CLOCK/PRE-SET", the minute figures will flash.
- Turn " " to adjust the minute figures, the input time should be within 0--59.
- Press "CLOCK/PRE-SET" to finish clock setting. ":" will flash.

Note: 1) If the clock is not set, it would not function when powered.

2) During the process of clock setting, if no operation in 1 minute, the oven will go back to the previous status automatically.



MICROWAVE COOKING

- Press the "Micro./Grill/Combi." key once, and "P100" display.
- Press "Micro./Grill/Combi." for times or turn " " to select the microwave power "P100", "P80", "P50", "P30", "P10" will display in order.
- Press "START/+30SEC./CONFIRM" to confirm.
- Turn " " to adjust the cooking time. (The time setting should be 0:05- 95:00.)
- Press "START/+30SEC./CONFIRM" to start cooking.
- NOTE: the step quantities for the adjustment time of the coding switch are as follow:
 0--- 1 min :5 seconds
 1--- 5 min :10 seconds
 5---10 min :30 seconds
 10---30 min :1 minute
 30---95 min :5 minutes



• Microwave Power Chart

Microwave Power	100%	80%	50%	30%	10%
Display	P100	P80	P50	P30	P10

GRILL COOKING

- Press the "Micro./Grill/Combi." key once, and "P100" display.
- Press "Micro./Grill/Combi." for times or turn " " to select the grill power .
- Press "START/+30SEC./CONFIRM" to confirm when the LED display "G".
- Turn " " to adjust the grill time. (The time setting should be 0:05- 95:00.)
- Press "START/+30SEC./CONFIRM" to start cooking.
- Note: If half the grill time passes, the oven sounds twice, and this is normal. In order to have a better effect of grilling food, you should turn the food over, close the door, and then press "START/+30 SEC./CONFIRM" to continue cooking. If no operation, it will continue working.

COMBINATION COOKING

- Press the "Micro./Grill/Combi." key once, and "P100" display.
- Press "Micro./Grill/Combi." for times or turn " " to select the combination power "C-1(55%microwave+45%grill)" and "C-2(36%microwave+64%grill)" will display in order.
- Press "START/+30SEC./CONFIRM" to confirm.
- Turn " " to adjust the cooking time. (The time setting should be 0:05- 95:00.)
- Press "START/+30SEC./CONFIRM" to start cooking.

SPEEDY COOKING

- In waiting state, press "START/+30SEC./CONFIRM" key to cook with 100% power level for 30 seconds. Each press on the same key can increase 30 seconds. The maximum cooking time is 95 minutes.

- During the microwave, grill and combination cooking and time defrost process, press "START/+30SEC./CONFIRM" to increase the cooking time.
- In waiting states, turn "  " left to choose the cooking time directly. After choosing the time, press "START/+30SEC./CONFIRM" to start cooking. The microwave power is 100%.
- Note: Under the states of auto menu and weight defrost, cooking time cannot be increased by pressing "START/+30SEC./CONFIRM"



DEFROST BY WEIGHT

- Press " WEIGHT/TIME DEFROST " once, the screen will display "dEF1".
- Turn "  " to select the food weight. The range of weight is 100-2000g.
- Press " START/+30SEC./CONFIRM " key to start defrosting.





DEFROST BY TIME

- Press "WEIGHT/TIME DEFROST" twice, the screen will display "dEF2".
- Turn "  " to select the cooking time.
- Press "START/+30SEC./CONFIRM " key to start defrosting.
- Note: The defrost power is P30. And it will not change.



MULTI-STAGE COOKING

- Two stages can be maximumly set. If one stages is defrosting, it should be put in the first stage. The buzzer will ring once after each stage and the next stage will begin. Note: Auto menu cannot be set as one of the multi-stage.
- Example: if you want to defrost the food for 5 minutes, then to cook with 80% microwave power for 7 minutes. The steps are as following:
- Press "WEIGHT/TIME DEFROST " twice, the screen will display "dEF2";
- Turn "  " to adjust the defrost time of 5 minutes;
- Press "Micro./Grill/Combi. " once;
- Turn "  " to choose 80% microwave power till "P80" display;
- Press "START/+30SEC./CONFIRM" to confirm;
- Turn "  " to adjust the cooking time of 7 minutes;
- Press "START/+30SEC./CONFIRM" to start cooking.

PRE-SET FUNCTION

- Set the clock first. (Consult the instruction of clock setting.)
- Input the cooking program. Two stages can be set at most. Defrosting should not be set in preset function.
- Example: if you want to cook with 80% microwave power for 7 minutes.
- a. Press "Micro./Grill/Combi. " once;
- b. Turn "  " to choose 80% microwave power till "P80" display;
- c. Press "START/+30SEC./CONFIRM" to confirm;
- d. Turn "  " to adjust the cooking time of 7 minutes;
- After the above steps, please do not press " START/+30SEC./CONFIRM ". Then do as following:
- Press " CLOCK/PRE-SET ". The hour figures flash;
- Turn "  " to adjust the hour figures, the input time should be within 0--23.
- Press " CLOCK/PRE-SET ", the minute figures will flash.
- Turn "  " to adjust the minute figures, the input time should be within 0--59.
- Press " START/+30SEC./CONFIRM " to finish setting. ":" will light, buzzer will ring twice when the time arrives, then cooking will start automatically.
- Note: clock must be set first. Otherwise, pre-set function will not work.

AUTO MENU

- In waiting states, turn "  " right to choose the menu from "A-1" to "A-8";
 - Press "START/+30SEC./CONFIRM " to confirm the menu you choose;
 - Turn "  " to choose th food weight;
 - Press "START/+30SEC./CONFIRM " to start cooking;
 - After cooking finish, the buzzer sounds five times.
- Auto Menu

Menu	Weight(g)	Display	Power
A-1 REHEAT	200	200	100%
	400	400	
	600	600	
A-2 VEGETAB LE	200	200	100%
	300	300	
	400	400	
A-3 FISH	250	250	80%
	350	350	
	450	450	
A-4 MEAT	250	250	100%
	350	350	
	450	450	
A-5 PASTA	50(with water 450 ml)	50	80%
	100(with water 800 ml)	100	
A-6 POTATO	200	200	100%
	400	400	
	600	600	
A-7 PIZZA	200	200	100%
	400	400	
A-8 SOUP	200	200	80%
	400	400	

LOCK-OUT FUNCTION FOR CHILDREN

- Lock: In waiting state, press "STOP/CLEAR" for 3 seconds, there will be a long "beep" denoting entering the children-lock state and screen will display "E E E".
- Lock quitting: In locked state, press "STOP/CLEAR" for 3 seconds, there will be a long "beep" denoting that the lock is released.

INQUIRING FUNCTION

- In cooking states of microwave,grill and combination, press " Micro./Grill/Combi.", the current power will be displayed for 3 seconds.
- In pre-set state, press " CLOCK/PRE-SET " to inquire the time for delay start cooking. The pre-set time will flash for 3 seconds, then the oven will turn back to the clock display.
- During cooking state, press "CLOCK/PRE-SET" to check the current time. It will be displayed for 3 seconds.

SPECIFICATION

- The buzzer will sound once when turning the knob at the beginning;
- "START/+30SEC./CONFIRM" must be pressed to continue cooking if the door is opened during cooking;
- Once the cooking programme has been set , "START/+30SEC./CONFIRM" is not pressed in 1 minute. The current time will be displayed. The setting will be cancelled.
- The buzzer sounds once by efficient press, inefficient press will be no response.
- The buzzer will sound five times to remind you when cooking is finished.

CLEANING AND CARE

- The oven should be cleaned regularly, its surface should be free of any food remainders.
- Before cleaning switch off and unplug the appliance from power supply.
- Let the oven cool down completely.
- Wipe the control panel, an external, door sealing, internal surfaces and glass turntable by a damp cloth with warm soapy water and wipe dry.
- Do not use aggressive or abrasive materials.
- To avoid unpleasant smells out of the chamber make the following operation: in deep utensils, suitable for cooking in the electric oven, add a glass of water with juice of one lemon. Set the timer to 5 minutes, switch the mode control to the maximum position. After the signal take the utensils out from the chamber and wipe inside walls with a dry cloth.

STORAGE

- Be sure the appliance is unplugged.
- Complete all requirements of chapter "CLEANING AND CARE".
- Keep electric oven with slightly opened door in a dry cool place.

RUS РУКОВОДСТВО ПО ЭКСПЛУАТАЦИИ МЕРЫ БЕЗОПАСНОСТИ

- ВАЖНЫЕ ИНСТРУКЦИИ ПО БЕЗОПАСНОСТИ. ПРОЧИТАЙТЕ ВНИМАТЕЛЬНО И СОХРАНИТЕ ДЛЯ БУДУЩИХ СПРАВОК. Неправильное обращение с прибором может привести к его поломке и причинить вред пользователю.
- Перед первоначальным включением проверьте, соответствуют ли технические характеристики , указанные на изделии, параметрам электросети.

ВНИМАНИЕ! Вилка шнура питания имеет провод и контакт заземления. Подключайте прибор только к соответствующим заземлённым розеткам

- Использовать только в бытовых целях в соответствии с данным Руководством по эксплуатации. Прибор не предназначен для промышленного применения.
- Не использовать вне помещений.
- Всегда отключайте устройство от электросети перед очисткой, или если Вы его не используете.
- Прибор не предназначен для использования лицами (включая детей) с пониженными физическими, чувственными или умственными способностями или при отсутствии у них опыта или знаний, если они не находятся под контролем или не проинструктированы об использовании прибора лицом, ответственным за их безопасность.
- Не пытайтесь самостоятельно ремонтировать прибор или заменять какие-либо детали. При обнаружении неполадок обращайтесь в ближайший Сервисный центр.
- Дети должны находиться под контролем для недопущения игры с прибором.

ВНИМАНИЕ! Использование печи детьми без надзора разрешается только в том случае, если им объяснены правила безопасного использования печи и те опасности, которые могут возникнуть при ее неправильном пользовании

- Не оставляйте включенный прибор без присмотра.
- Не используйте принадлежности, не входящие в комплект поставки.
- При повреждении шнура питания его замену, во избежание опасности, должен производить изготовитель или уполномоченный им сервисный центр, или аналогичный квалифицированный персонал.

ВНИМАНИЕ! При повреждении дверцы или дверных уплотнений с печью работать нельзя до тех пор, пока квалифицированный специалист не устранит неисправность.

ВНИМАНИЕ! Во избежание опасности повышенной утечки микроволнового излучения все ремонтные работы, связанные со снятием любых крышек, должны выполняться только специалистами.

- Следите, чтобы шнур питания не касался острых кромок и горячих поверхностей.
- Не тяните за шнур питания, не перекручивайте и не обматывайте его вокруг устройства.
- Используйте микроволновую печь только для приготовления продуктов. Ни в коем случае не сушите в ней одежду, бумагу или другие предметы.

ВНИМАНИЕ! Жидкости или другие продукты нельзя разогревать в закрытых емкостях во избежание взрыва этих емкостей.

- При нагреве напитков с помощью микроволн может иметь место последующее бурное кипение, поэтому необходимо проявлять внимание и осторожность при обращении с емкостями.
- Чтобы продукты не лопались во время приготовления, перед закладкой в печь протыкайте ножом или вилок плотную кожуру или оболочку, например, картофеля, яблок, каштанов, колбасы и т.п.
- При нагреве в печи пищевых продуктов в посуде из пластика или бумаги необходимо наблюдать за печью, чтобы не допустить возгорания.
- Во избежание возгорания в печи необходимо:
 - избегать пригара продуктов в результате слишком продолжительного приготовления;
 - загружать продукты в микроволновую печь без упаковки, в т.ч. без фольги;
 - при появлении дыма необходимо отключить печь и держать дверцу закрытой, чтобы избежать выхода пламени.
- Не включайте печь с пустой камерой. Не используйте камеру для хранения чего-либо.
- Микроволновая печь не предназначена для консервирования продуктов.
- Не выкладывайте продукты непосредственно на дно камеры, используйте стеклянное блюдо.
- Во избежание ожогов необходимо перемешивать или взбалтывать содержимое бутылочек и баночек с детским питанием и проверять температуру пищи перед употреблением.
- Руководствуйтесь рецептами приготовления, но помните, что некоторые продукты (джемы, пудинги, начинки для пирога из миндаля, сахара или цукатов) нагреваются очень быстро.
- Во избежание короткого замыкания и поломки печи, не допускайте попадания воды в вентиляционные отверстия.

ВНИМАНИЕ:

- Продукты следует готовить в специальной посуде, а не выкладывать непосредственно на стеклянное блюдо, за исключением случаев, специально оговоренных в рецепте приготовления блюда.
- Следует использовать только посуду, предназначенную для использования в микроволновых печах.
- Пригодной для приготовления в микроволновых печах посудой следует пользоваться в строгом соответствии с инструкциями изготовителя посуды.
- Помните, что в микроволновой печи содержимое нагревается намного быстрее, чем посуда, поэтому будьте предельно внимательны при извлечении посуды из печи, осторожно открывайте крышку во избежание ожога паром.
- Предварительно удаляйте с продуктов или из упаковки металлические ленты и фольгу.
- **В микроволновых печах нельзя готовить яйца в скорлупе и разогревать сваренные вкрутую яйца, т.к. они могут взорваться даже после окончания микроволнового нагрева.**
- Ненадлежащее поддержание печи в чистом состоянии может привести к износу поверхности, что может неблагоприятно повлиять на работу прибора и создать возможную опасность для пользователя.
- Если изделие некоторое время находилось при температуре ниже 0°C, перед включением его следует выдержать в комнатных условиях не менее 2 часов.
- Производитель оставляет за собой право без дополнительного уведомления вносить незначительные изменения в конструкцию изделия, кардинально не влияющие на его безопасность, работоспособность и функциональность.

ПОСУДА ДЛЯ МИКРОВОЛНОВОЙ ПЕЧИ

ВНИМАНИЕ! Руководствуйтесь маркировкой на посуде и указаниями производителя.

ПРИГОДНАЯ

- **Жаропрочное стекло** – наилучший материал посуды для приготовления в микроволновой печи.
- **Термостойкий пластик** – в такой посуде не следует готовить пищу с высоким содержанием жира или сахара. Нельзя использовать плотно закрывающиеся контейнеры.
- **Фаянс и фарфор** – подходят для готовки в микроволновой печи, за исключением позолоченной, посеребренной или посуды с декоративными металлическими элементами.
- **Специальная упаковка** (бумажная, пластиковая и др.), предназначенная для микроволновых печей – строго придерживайтесь указаний изготовителя.

НЕПРИГОДНАЯ

- **Пленка для хранения продуктов, а также термостойкие полиэтиленовые пакеты** – непригодны для жарки мяса и любых других продуктов.
- **Металлическая посуда (алюминиевая, из нержавеющей стали и др.) и пищевая фольга*** – экранируют микроволны; при контакте со стенками жарового шкафа могут вызвать искрение и короткое замыкание в процессе приготовления.

* Можно применять для оборачивания одним слоем отдельных частей продукта во избежание перегрева и пригорания. Не допускайте контакта со стенками, расстояние до них должно быть не меньше 2 см.

- **Плавкие пластики** – не подходят для приготовления в микроволновой печи.
- **Лакированная посуда** – под воздействием микроволн лак может расплавиться.
- **Обычное стекло (в т.ч. фигурное и толстое)** – под воздействием высоких температур может деформироваться.
- **Бумага, солома, дерево** – под воздействием высокой температуры могут воспламениться.
- **Меламиновая посуда** – может поглощать микроволновое излучение, что вызывает ее растрескивание или термодеструкцию и существенно увеличивает время приготовления.

КАК ОПРЕДЕЛИТЬ, ПОДХОДИТ ЛИ ПОСУДА ДЛЯ МИКРОВОЛНОВОЙ ПЕЧИ?

- Включите печь и установите переключатель режимов работы на максимальную мощность (максимальная температура), поместите в печь на 1 минуту тестируемую посуду и поставьте рядом стакан воды (~ 250 мл).
- Посуда, пригодная для приготовления пищи в микроволновой печи останется той же температуры, что и перед установкой в печь, в то время как вода нагреется.

ПОЛЕЗНЫЕ СОВЕТЫ

- Не используйте посуду с узким горлышком, бутылки, так как они могут взорваться.
- Не используйте термометры для измерения температуры продуктов. Используйте только специальные термометры, предназначенные для микроволновых печей.

ПРЕЖДЕ ЧЕМ ОБРАТИТЬСЯ В СЕРВИС

- Если печь не включается, проверьте:
 - исправность розетки и наличие напряжения в электросети;
 - правильность установки таймера;
 - плотно ли закрыта дверца.

РАДИОПОМЕХИ

- Микроволны могут вызвать помехи при приеме теле- или радиосигналов.
- Чтобы минимизировать помехи:
 - регулярно очищайте дверцы и уплотнители;
 - устанавливайте телевизор и радиоприемник как можно дальше от микроволновой печи;
 - ориентируйте приемную антенну для достижения наилучшего результата.
 - подключите микроволновую печь и приемник к различным линиям электросети.

УСТАНОВКА

- Убедитесь, что внутри печи нет упаковочных материалов и посторонних предметов.
- Проверьте, не повреждены ли при транспортировке:
 - дверца и уплотнители;
 - корпус и смотровое окно;
 - стенки камеры.
- При обнаружении любых дефектов не включайте печь; обратитесь к продавцу или в сервисный центр.
- Установите микроволновую печь на ровную горизонтальную поверхность, достаточно прочную, чтобы выдержать вес печи с продуктами и посудой.
- Не размещайте печь вблизи источников тепла.
- Ничего не кладите на печь. Не перекрывайте вентиляционные отверстия.
- Микроволновую печь не следует располагать в шкафу. Для нормальной работы печи необходимо обеспечить свободное пространство для вентиляции: не менее: 20 см сверху, 10 см со стороны задней панели и не менее 5 см с боковых сторон.

ПРИЕМЫ ГОТОВКИ В МИКРОВОЛНОВОЙ ПЕЧИ

- Размещайте продукты только в один слой, более толстые куски кладите ближе к краям.
- Следите за временем приготовления, задавайте его по минимуму, постепенно увеличивая по мере необходимости. При слишком продолжительной готовке продукты могут задымить и загореться.



ПРИМЕЧАНИЕ: Время приготовления также может изменяться в зависимости от формы, размеров и размещения продуктов. Большие или толстые куски готовятся дольше, а мелкие – быстрее.

- Накрывайте продукты специальными крышками или пластиком, отгибая один из углов для выпуска избыточного пара. Крышки очень сильно нагреваются – обращайтесь с ними осторожно!
- Для более равномерного прогрева и ускорения приготовления переворачивайте и перемешивайте продукты.
- Круглые/овальные блюда, в отличие от квадратных/прямоугольных, также обеспечивают более равномерный прогрев.
- Размораживайте продукты без упаковки в неглубоком поддоне или на решетке для микроволновой обработки, обязательно используя вращающееся стеклянное блюдо. Замораживая продукты, придавайте им по возможности компактную форму.
- Расстояние между продуктами, например, овощами, кексами и т.п. должно быть не меньше 2,5 см, чтобы обеспечить равномерную обработку.
- Протыкайте плотную кожуру или оболочку, чтобы избежать разрыва продукта.
- Разогревайте только готовые и охлажденные продукты, перемешивая их.
- Попкорн – строго придерживайтесь инструкций производителя и не оставляйте микроволновую печь без присмотра. Если продукт не готов в положенное время, прервите готовку. Слишком продолжительная обработка может привести к возгоранию.

ПРЕДОСТЕРЕЖЕНИЕ: Не используйте пакеты из коричневой бумаги для приготовления попкорна и не пытайтесь использовать остатки зерен. Не помещайте упаковку с попкорном непосредственно на стеклянное блюдо, кладите его на тарелку.

РАБОТА



УСТАНОВКА ВРЕМЕНИ

- После включения микроволновой печи в сеть на дисплее появится «0:00» и раздастся однократный звуковой сигнал.
- Нажмите кнопку «CLOCK/PRE-SET». Начнет мигать индикация часов.
- Установите часы в пределах от 0 до 23, поворачивая ручку «».
- Нажмите кнопку «CLOCK/PRE-SET». Начнет мигать индикация минут.
- Установите минуты в пределах от 0 до 59, поворачивая ручку «».
- Для завершения установки времени нажмите кнопку «CLOCK/PRE-SET». Начнет мигать символ «:».

ПРИМЕЧАНИЕ:

- Если время не установлено, после включения печи в сеть часы работать не будут.
- Если в процессе установки времени пользователь сделает паузу длительностью более 1 минуты, микроволновая печь автоматически вернется к предыдущему состоянию.

ПРИГОТОВЛЕНИЕ С ПОМОЩЬЮ МИКРОВОЛНОВОГО ИЗЛУЧЕНИЯ

- Нажмите кнопку «Micro./Grill/Combi.» один раз. На дисплее появится «P100».
- Нажимайте кнопку «Micro./Grill/Combi.» или поворачивайте ручку «», чтобы последовательно установить режим мощности излучения «P100», «P80», «P50», «P30» или «P10».
- Для подтверждения нажмите кнопку «START/+30SEC./CONFIRM».
- Чтобы установить время приготовления, поворачивайте ручку «». (Время можно установить в пределах от 0:05 до 95:00).
- Чтобы начать приготовление, нажмите кнопку «START/+30SEC./CONFIRM».

ПРИМЕЧАНИЕ:

- Установка времени приготовления в различных интервалах времени осуществляется с различным шагом:

0-1 мин : 5 с

1-5 мин : 10 с

5-10 мин : 30 с

10-30 мин : 1 мин

30-95 мин : 5 мин

- Таблица мощности излучения

Мощность излучения	100%	80%	50%	30%	10%
Индикация на дисплее	P100	P80	P50	P30	P10

ПРИГОТОВЛЕНИЕ ПИЩИ НА ГРИЛЕ



- Нажмите кнопку «Micro./Grill/Combi.» один раз. На дисплее появится «P100».
- Нажимайте кнопку «Micro./Grill/Combi.» или поворачивайте ручку «», чтобы последовательно установить режим мощности гриля.
- После того как на дисплее загорится индикатор «G», нажмите кнопку «START/+30SEC./CONFIRM» для подтверждения.

- Чтобы установить время приготовления на гриле, поворачивайте ручку «». (Время можно установить в пределах от 0:05 до 95:00).
- Чтобы начать приготовление, нажмите кнопку «START/+30SEC./CONFIRM».

ПРИМЕЧАНИЕ:

- После истечения половины времени приготовления на гриле раздастся двукратный звуковой сигнал. Для получения наилучшего результата приготовления на гриле, после сигнала переверните продукт, закройте дверцу и нажмите кнопку «START/+30SEC./CONFIRM», чтобы продолжить приготовление. Если этого не сделать, приготовление продолжится.

КОМБИНИРОВАННОЕ ПРИГОТОВЛЕНИЕ

- Нажмите кнопку «Micro./Grill/Combi.» один раз. На дисплее появится «P100».
- Нажимайте кнопку «Micro./Grill/Combi.» или поворачивайте ручку «», чтобы последовательно установить один из режимов комбинированного приготовления: «С-1» (55% излучение/45% гриль) или «С-2» (36% излучение/64% гриль).
- Для подтверждения нажмите кнопку «START/+30SEC./CONFIRM».
- Чтобы установить время приготовления, поворачивайте ручку «». (Время можно установить в пределах от 0:05 до 95:00).
- Чтобы начать приготовление, нажмите кнопку «START/+30SEC./CONFIRM».

БЫСТРОЕ ПРИГОТОВЛЕНИЕ

- В режиме ожидания нажмите кнопку «START/+30SEC./CONFIRM», чтобы установить мощность приготовления 100% и время приготовления 30 секунд. Каждое нажатие этой кнопки увеличивает время приготовления на 30 секунд. Максимальное время приготовления – 95 минут.
- Во время приготовления под действием микроволнового излучения, приготовления на гриле, в комбинированном режиме приготовления и при размораживании нажатие кнопки «START/+30SEC./CONFIRM» позволяет увеличить время приготовления.
- Для точной установки времени в режиме ожидания поверните ручку «» влево. После установки времени нажмите кнопку «START/+30SEC./CONFIRM», чтобы начать приготовление. Мощность микроволнового излучения – 100%.

ПРИМЕЧАНИЕ:

- Время приготовления нельзя увеличить нажатием кнопки «START/+30SEC./CONFIRM» в режиме автоматического приготовления и размораживания по весу.

РАЗМОРАЖИВАНИЕ ПО ВЕСУ

- Нажмите кнопку «WEIGHT/TIME DEFROST» один раз. На дисплее отобразится индикация «dEF1».
- Поворачивайте ручку «», чтобы установить вес продукта. Допустимый диапазон веса – 100-2000 г.
- Чтобы начать размораживание, нажмите кнопку «START/+30SEC./CONFIRM».



РАЗМОРАЖИВАНИЕ ПО ВРЕМЕНИ

- Нажмите кнопку «WEIGHT/TIME DEFROST» два раза. На дисплее отобразится индикация «dEF2».
- Чтобы установить время размораживания, поворачивайте ручку «».
- Чтобы начать размораживание, нажмите кнопку «START/+30SEC./CONFIRM».

ПРИМЕЧАНИЕ:





- Мощность микроволнового излучения при размораживании – P30. В этом случае изменить ее невозможно.

ПРИГОТОВЛЕНИЕ В НЕСКОЛЬКО ЭТАПОВ

- Можно запрограммировать не более 2 этапов приготовления. Если необходимо выполнить размораживание продукта, то этап размораживания следует сделать первым. После окончания первого этапа раздастся звуковой сигнал, после чего начнется второй.
- Невозможно запрограммировать режим автоматического приготовления в качестве одного из этапов приготовления.
- Пример: необходимо разморозить продукт в течение 5 минут, а затем готовить его в течение 7 минут в режиме микроволнового приготовления с уровнем мощности 80%. Выполните следующие действия:
- Нажмите кнопку «WEIGHT/TIME DEFROST» два раза. На дисплее отобразится индикация «dEF2»;
- Чтобы установить время размораживания (5 минут), поворачивайте ручку «»;
- Нажмите кнопку «Micro./Grill/Combi.» один раз;
- Поворачивая ручку «», установите мощность микроволнового излучения 80% (на дисплей должна быть выведена индикация «P80»);
- Для подтверждения нажмите кнопку «START/+30SEC./CONFIRM»;
- Чтобы установить время приготовления (7 минут), поворачивайте ручку «»;
- Чтобы начать приготовление, нажмите кнопку «START/+30SEC./CONFIRM».

ПРИГОТОВЛЕНИЕ ПО ТАЙМЕРУ



- Вначале установите точное время. (см. раздел «Установка времени»).
- Введите программу приготовления. Можно запрограммировать не более 2 этапов приготовления. В данном случае режим размораживания запрограммировать нельзя.

- Пример: необходимо приготовить продукт в течение 7 минут в режиме микроволнового приготовления с уровнем мощности 80%.
- Нажмите кнопку «Micro./Grill/Combi.» один раз;
- Поворачивая ручку «», установите мощность микроволнового излучения 80% (на дисплей должна быть выведена индикация «P80»);
- Для подтверждения нажмите кнопку «START/+30SEC./CONFIRM»;
- Чтобы установить время приготовления (7 минут), поворачивайте ручку «»;
- После выполнения предыдущих действий НЕ НАЖИМАЙТЕ кнопку «START/+30SEC./CONFIRM». Затем выполните следующие действия:
- Нажмите кнопку «CLOCK/PRE-SET». На дисплее начнет мигать индикация часов;
- Установите индикацию часов в пределах от 0 до 23, поворачивая ручку «».
- Нажмите кнопку «CLOCK/PRE-SET». Начнет мигать индикация минут.
- Установите индикацию минут в пределах от 0 до 59, поворачивая ручку «».
- Чтобы завершить установку, нажмите кнопку «START/+30SEC./CONFIRM». Загорится символ «:». Раздастся двукратный звуковой сигнал и приготовление начнется автоматически.

ПРИМЕЧАНИЕ:

- Вначале необходимо установить точное время. В противном случае функция приготовления по таймеру работать не будет.

АВТОМАТИЧЕСКОЕ ПРИГОТОВЛЕНИЕ.

- В режиме ожидания поворачивайте ручку «» вправо, чтобы установить нужный номер меню приготовления (от «А-1» до «А-8»);
- Для подтверждения выбора номера меню нажмите кнопку «START/+30SEC./CONFIRM»;
- Поворачивайте ручку «», чтобы установить вес продукта.
- Чтобы начать приготовление, нажмите кнопку «START/+30SEC./CONFIRM»;
- После окончания приготовления включится пятикратный звуковой сигнал.

Автоматическое приготовление

Меню	Вес (г)	Индикация на дисплее	Мощность
А-1 ПОДОГРЕВ	200	200	100%
	400	400	
	600	600	
А-2 ОВОЩИ	200	200	100%
	300	300	
	400	400	
А-3 РЫБА	250	250	80%
	350	350	
	450	450	
А-4 МЯСО	250	250	100%
	350	350	
	450	450	
А-5 ПАСТА	50 (с добавлением 450 мл воды)	50	80%
	100 (с добавлением 800 мл воды)	100	
А-6 КАРТОФЕЛЬ	200	200	100%
	400	400	
	600	600	
А-7 ПИЦЦА	200	200	100%
	400	400	
А-8 СУП	200	200	80%
	400	400	

БЛОКИРОВКА ДЛЯ ЗАЩИТЫ ОТ ДОСТУПА ДЕТЕЙ

- Блокировка: в режиме ожидания нажмите кнопку «STOP/CLEAR» и удержите ее в нажатом состоянии в течение 3 секунд. Раздастся длинный звуковой сигнал. На дисплее отобразится индикатор «[:]» и режим блокировки будет включен.
- Отключение блокировки: в режиме ожидания нажмите кнопку «STOP/CLEAR» и удерживайте ее в нажатом состоянии в течение 3 секунд. Раздастся длинный звуковой сигнал. На дисплее отобразится индикатор и режим блокировки будет отключен.

ФУНКЦИЯ ВЫЗОВА ПАРАМЕТРА

- В любом из режимов приготовления (микроволновое излучение, гриль, комбинированный режим) нажмите кнопку «Micro./Grill/Combi.». В течение 3 секунд на дисплей будет выводиться текущее значение мощности.
- В режиме приготовления по таймеру нажмите кнопку «CLOCK/PRE-SET», чтобы вывести время начала приготовления. Время начала приготовления по таймеру (мигающая индикация) будет выведено на дисплей в течение 3 секунд. После этого на дисплей выведется индикация текущего времени.
- В режиме приготовления нажмите кнопку «CLOCK/PRE-SET», чтобы вывести текущее время. Оно будет выводиться на дисплей в течение 3 секунд.

ТЕХНИЧЕСКИЕ ОСОБЕННОСТИ

- При повороте ручки в начале работы включается однократный звуковой сигнал;
- Для продолжения приготовления после открывания дверцы следует нажать кнопку «START/+30SEC./CONFIRM»;
- Если после ввода программы приготовления кнопка «START/+30SEC./CONFIRM» не будет нажата в течение 1 минуты, на дисплей будет выведено текущее время и введенная программа будет отменена.
- При нажатии кнопок включается кратковременный звуковой сигнал подтверждения нажатия. Если кнопка не нажата, сигнал включаться не будет.
- По окончании приготовления включается пятикратный звуковой сигнал-напоминание.

ОЧИСТКА И УХОД

- Печь следует регулярно чистить и удалять с ее поверхности любые остатки пищи.
- Перед очисткой выключите и отключите печь от электросети.
- Дайте печи полностью остыть.
- Протрите панель управления, внешние и внутренние поверхности, стеклянное блюдо, уплотнители дверцы влажной тканью с моющим средством.
- Не применяйте агрессивные вещества или абразивные материалы.
- Чтобы удалить неприятный запах, налейте в какую-либо глубокую посуду, пригодную для микроволновой печи, стакан воды с соком из одного лимона, и поставьте в печь. Установите таймер на 5 минут, переключатель режимов работы в максимальное положение. Когда раздастся звуковой сигнал и печь отключится, извлеките посуду и протрите стенки камеры сухой тканью.

ХРАНЕНИЕ

- Убедитесь, что печь отключена от электросети и полностью остыла.
- Выполните все требования раздела “ОЧИСТКА И УХОД”.
- Храните печь с приоткрытой дверцей в сухом чистом месте.

CZ NÁVOD K POUŽITÍ

BEZPEČNOSTNÍ POKYNY

- DŮLEŽITÉ BEZPEČNOSTNÍ INSTRUKCE. POZORNĚ SI PŘEČTETE A USCHOVEJTE PRO PŘÍPADNÉ DOTAZY.

- Nesprávné manipulace se spotřebičem mohou vést k jeho poruchám anebo způsobit zranění uživatele.
- Před prvním použitím spotřebiče zkontrolujte, zda technické údaje uvedené na nálepce odpovídají parametrům elektrické sítě.

UPOZORNĚNÍ! Zástrčka napájecího kabelu má šňůru a uzemňovací kontakt. Připojujte spotřebič pouze ke příslušným uzeměným zásuvkám.

- Používejte pouze v domácnosti a v souladu s těmto Návodem k použití. Spotřebič není určen pro průmyslové účely.
- Používejte přístroj pouze ve vnitřních prostorách.
- Spotřebič není určen k použití osobami (včetně dětí) se sníženými fyzickými, mentálními schopnostmi nebo smysly, nebo osobami, které nemají zkušenosti nebo znalosti, pokud se nenacházejí pod dohledem nebo nejsou instruováni o použití spotřebiče osobou, zodpovědnou za jejich bezpečnost.
- Nesmíte sami provádět jakékoliv opravy přístroje nebo výměnu součástí. Pokud je to nutno, obraťte se na nejbližší servisní středisko.
- Děti musí být pod dohledem pro zabránění her se spotřebičem.
- Při poškození přírodní šňůry její výměnu, pro zamezení nebezpečí, musí provádět výrobce nebo jim zplnomocněné servisní středisko, nebo obdobný kvalifikovaný personál.
- Vždy vytáhněte zástrčku ze zásuvky před čištěním a v případě, že spotřebič nepoužíváte.

UPOZORNĚNÍ! Použití trouby dětmi bez dohledu je povoleno pouze v případě, když jim jsou dány příslušné a srozumitelné bezpečnostní pokyny a vědí o nebezpečí, které může způsobit nesprávné použití trouby.

- Nenechávejte zapnutý spotřebič bez dozoru.
- Používejte spotřebič výhradně s příslušenstvím z dodávky.
- Nepoužívejte spotřebič s poškozeným napájecím kabelem.

UPOZORNĚNÍ! Při poškození dvířek nebo těsnění je zakázáno použití trouby, dokud ji odborník neopraví.

UPOZORNĚNÍ! Pro zamezení nebezpečí zvýšeného mikrovlnného záření, veškeré opravy spojené s demontáží jakýchkoli krytů s mikrovlnné trouby smí provádět pouze odborník.

- Dávejte pozor a chraňte síťový kabel před ostrými hranami a horkem.
- Netáhněte za napájecí kabel, nepřekrčujte jej a neotáčejte kolem tělesa spotřebiče.
- Používejte mikrovlnné trouby výhradně pro přípravu pokrmů. V žádném případě nesušte v ní oděv, papír nebo jiné předměty.

UPOZORNĚNÍ! Tekutiny a jiné potraviny nelze ohřívat v zavřených nádobách, jinak by tyto nádoby mohly explodovat.

- Při ohřívání pomocí mikrovlnné trouby nápojů, nějakou dobu po ohřívání může tekutina vřele vařit. Dávejte si na to pozor.
- Aby potraviny nepraskly během přípravy, než je dáte do pečící trouby, propíchněte nožem nebo vidličkou tvrdou slupku nebo obal, např. u brambor, jablek, kaštanů, klobas apod.
- Při ohřívání pomocí mikrovlnné trouby potravin v nádobě z hořlavých hmot, jako třeba plast a papír, pozorujte mikrovlnnou troubu, aby nedošlo k jejímu vzplanutí.
- Pro zamezení požáru v pečící troubě je třeba:
 - dbát na to, aby se pokrmy nepřipekly kvůli příliš dlouhé době přípravy;
 - dávat do pečící trouby pokrmy bez balení, včetnělobalu;
 - v případě požáru v troubě, neotevírejte dvířka, vypněte pečící troubu a odpojte ji od elektrické sítě.
- Nezapínejte prázdnou mikrovlnnou troubu. Nepoužívejte jí na uschovávání čehokoliv.
- Mikrovlnná trouba není určena pro konzervování potravin.
- Nedávejte potraviny přímo na dno trouby, používejte odnímatelnou mřížku nebo pekač.
- Vždy kontrolujte teplotu připravených pokrmů, obzvláště jsou-li určeny pro děti. Nedávejte pokrmy ne stůl hned, počkejte až trochu vychladnou.
- Můžete se řídit kuchařskými recepty, pamatujte si však, že se některé potraviny (džemy, pudink, nádivky z mandlí, cukru nebo kandovaného ovoce) zahřejí velice rychle.
- Pro zamezení zkratu a poškození pečící trouby dbějte na to, aby se do větracích otvorů nedostala voda.

UPOZORNĚNÍ:

- Pokrmy se připravují ve speciálním nádobí, nedávejte je přímo na skleněnou mísu, kromě případu, které jsou zvláště popsány v receptech.
- Použijte jen nádobí, které je určeno pro mikrovlnnou troubu.
- Vhodného pro přípravu v mikrovlnné troubě nádobí používejte přesně v souladu s návodem výrobce nádobí.
- Pamatujte si, že se v mikrovlnné troubě pokrmy ohřívají mnohem rychleji než nádobí, a proto pro zamezení popálenin dávejte pozor, když vyndáváte nádobí s pokrmem z trouby a zvedáte poklici.
- Předem odstraňte z potravin nebo jejich obalů kovovou stužku nebolobal.
- **В микроволновых печах нельзя готовить яйца в скорлупе и разогревать сваренные вкрутую яйца, т.к. они могут взорваться даже после окончания микроволнового нагрева.**
- Nedodržení pokynů na čištění trouby může způsobit poškození povrchu, což může nepříznivě ovlivnit provoz přístroje a způsobit nebezpečí pro uživatele.
- Pokud byl výrobek určitou dobu při teplotách pod 0° C, před zapnutím ho nechejte při pokojové teplotě po dobu nejméně 2 hodiny.
- Výrobce si vyhrazuje právo bez dodatečného oznámení provádět menší změny na konstrukci výrobku, které značně neovlivní bezpečnost jeho používání, provozuschopnost ani funkčnost.

NÁDOBÍ PRO MIKROVLNNOU TROUBU

UPOZORNĚNÍ! Sledujte informaci na nádobí a pokyny výrobce.

VHODNÉ

- **Žáropevné sklo** – nejlepší látka nádobí pro mikrovlnnou troubu.
- **Teplovzdorný plast** – v takovém nádobí nelze připravovat pokrmy s velkým obsahem tuku nebo cukru. Nepoužívejte nádobí, které se hermeticky zavírají.
- **Fajáns a porcelán** – vhodné pro přípravu v mikrovlnné troubě, kromě nádobí s pozlacením, postříbřením nebo ozdobnými kovovými elementy.
- **Speciální obaly** (papírové, plastové aj.) určené pro mikrovlnnou troubu – přesně splňujte pokyny výrobce.

NEVHODNÉ

- **Folie a teplovzdorné plastové sáčky** – nejsou vhodné pro smažení masa a jakýchkoliv jiných potravin.
- **Kovové nádobí (hliníkové, nerez aj.) alobal*** – stíní mikrovlny; při kontaktu se vnitřní plochou trouby mohou způsobit jiskření a zkrat během přípravy pokrmů.

*Můžete používat na jednovrstvé balení některých částí pokrmů pro zamezení přehřátí a připalování. Dbejte na to, aby selobal nedotýkal vnitřní plochy trouby, minimální vzdálenost je 2 cm.

- **Tavitelné plasty** – jsou nevhodné pro přípravu pokrmů v mikrovlnné troubě.
- **Lakované nádobí** – působením vysoké teploty se může lak roztavit.
- **Obyčejné sklo (včetně tvarového a silného)** – působením vysoké teploty se mohou deformovat.
- **Papír, sláma, dřevo** – působením vysoké teploty mohou začít hořet.
- **Melaminové nádobí** – může pohltnout mikrovlnné záření, mohlo by to způsobit pukání nebo termodestrukci nádobí a prodloužit dobu přípravy pokrmů.

JAK ZJISTÍTE, ŽE TOTO NÁDOBÍ JE VHODNÉ PRO MIKROVLNNOU TROUBU?

- Zapněte mikrovlnnou troubu a nastavte přepínač provozních režimů na maximální výkon (maximální teplotu), dejte do trouby na dobu 1 minuta nádobí a vedle něho postavte sklenici s vodou (~ 250 ml).
- Nádobí vhodné pro přípravu pokrmů v mikrovlnné troubě bude mít stejnou teplotu, jako před tím, co jste ho dali do trouby, a voda ve sklenici se ohřeje.

PRAKTICKÉ RADY

- Pro rovnoměrné ohřívání pokrmů obraťte je během přípravy.
- Nepoužívejte nádobí s úzkým hrdlem, láhve, protože mohou explodovat.
- Nepoužívejte teploměry pro měření teploty pokrmů. Používejte pouze speciální teploměry určené pro mikrovlnnou troubu.

NEŽ SE OBRÁTÍTE NA SERVISNÍ SRŘEDISKO

- Nezapíná-li se trouba, překontrolujte, zda:
 - je zásuvka v provozu a v elektrické síti je proud;
 - je časovač nastaven správně;
 - dvířka dolehla.

RADIOVÉ PORUCHY

- Mikrovlnné trouby mohou způsobit poruchy při příjmu televizního a rozhlasového signálu.
- Aby poruchy byly minimální:
 - pravidelně čistěte dvířka a kovové těsnicí podložky;
 - stavte televizor co nejdále od mikrovlnné trouby;
 - nastavte přijímací anténu pro nejlepší výsledek.
 - připojte mikrovlnnou troubu a přijímač do různých linek elektrické sítě.

NASTAVENÍ

- Překontrolujte, zda uvnitř pečící trouby nejsou balicí materiál a jiné předměty.
- Překontrolujte, zda nejsou poškozeny během převážení:
 - dvířka a kovové těsnicí podložky;
 - těleso spotřebiče nebo průzor;
 - vnitřní plochy trouby a dvířek.
- Má-li nová mikrovlnná trouba jakékoliv vady, obraťte se k prodejci.
- Postavte mikrovlnnou troubu na rovnou horizontální plochu. Musí být dost pevná, aby vydržela váhu trouby (i s potravinami a nádobím).
- Neumisťujte mikrovlnnou troubu v blízkosti zdrojů tepla.
- Nestavte nic na mikrovlnnou troubu ani nezavírejte větrací otvory.
- Pro normální provoz pečící trouby je potřeba volná prostora minimálně 20 cm shora, 10 cm zezadu a 5 cm z boků.

PŘÍPRAVA POKRMŮ V MIKROVLNNÉ TROUBĚ

- Potraviny dávejte do mikrovlnné trouby jednou vrstvou, silnější kusy dávejte blíže k okraji.
- Kontrolujte dobu přípravy, nastavujte minimální čas a postupně ho přidávejte, pokud je to třeba. Je-li doba přípravy příliš dlouhá, pokrmy začnou kouřit a hořet.

UPOZORNĚNÍ: Doba přípravy může být změněna vzhledem k tvaru, velikosti a poloze potravin. Velké a silné kusy se připravují déle, menší – rychleji.

- Přikrývejte potraviny speciálními poklicemi nebo plastem, ohněte jeden z rohů pro vypouštění zbytků páry. Poklice se velmi ohřívají – buďte opatrní!
 - Pro rovnoměrnější ohřívání a rychlejší přípravu obraťte a míchejte pokrmy.
 - Kulaté/zaoblené mísy na rozdíl od hranatých/obdélníkových také zajišťují rovnoměrnější ohřívání.
 - Rozmrazujte potraviny bez obalu ve mělké nádobě nebo na roštu pro mikrovlnnou troubu, nutně použijte otočnou skleněnou mísu. Při zamrazování potravin dbejte na to, aby měly kompaktnější tvar.
 - Minimální vzdálenost mezi potravinami, např. zeleninou, pečivem apod. má být 2,5 cm, aby příprava byla rovnoměrná.
 - Propíchněte silný obal, aby se potraviny neroztrhly.
 - Ohřívajte pouze hotové nebo studené pokrmy, míchejte je.
 - Popkorn – přesně sledujte návod výrobce a nenechávejte mikrovlnnou troubu bez dohledu. Není-li popkorn hotový za stanovenou dobu, přerušete přípravu. Příliš dlouhá doba přípravy může způsobit požár.
- VAROVÁNÍ:** Nepoužívejte obaly z hnědého papíru pro přípravu popkorna a nepoužívejte zbytky zrn. Nedávejte sáček s popkornem přímo na skleněnou mísu, dejte jej na talíř.

PROVOZ

- Mikrovlnná trouba je vybavená moderním elektronickým ovládním, která umožňuje nastavovat parametry vaření tak, aby uspokojovaly různé potřeby.

NASTAVENÍ ČASU

- Po připojení mikrovlnné trouby k elektrické síti se na displeji zobrazí 0:00 a uslyšíte jedno pípnutí.
- Stiskněte tlačítko CLOCK/PRE-SET. Začne blikat kontrolka hodin.

- Nastavte hodiny v rozmezí od 0 do 23 pomocí knoflíku .

- Stiskněte tlačítko CLOCK/PRE-SET. Začne blikat kontrolka minut.

- Nastavte minuty v rozmezí od 0 do 59 pomocí knoflíku .

- Pro ukončení nastavení času stiskněte tlačítko CLOCK/PRE-SET. Začne blikat symbol .:

POZNÁMKY:

- Pokud není čas nastaven, po připojení trouby k elektrické síti hodiny budou mimo provoz.
- Pokud během nastavení času uživatel udělá pauzu delší než 1 minuta, mikrovlnná trouba se automaticky vrátí do předchozího stavu.

PŘÍPRAVA JÍDLA POMOCÍ MIKROVLNNÉHO ZÁŘENÍ

- Stiskněte tlačítko Micro./Grill/Combi jednou. Na displeji uvidíte P100.



- Tiskněte na tlačítko Micro./Grill/Combi a otáčejte knoflík  pro postupné nastavení režimů výkonu záření P100, P80, P50, P30 nebo P10.

- Pro potvrzení stiskněte tlačítko START/+30SEC./CONFIRM.



- Pro nastavení doby přípravy otočte knoflík . (Dobu přípravy můžete nastavit v rozmezí od 0:05 do 95:00).
- Pro zahájení přípravy stiskněte tlačítko START/+30SEC./CONFIRM.
- POZNÁMKA: nastavení doby přípravy v různých intervalech se uskutečňuje s jiným krokem:
- 0-1 min : 5 s
- 1-5 min : 10 s
- 5-10 min : 30 s
- 10-30 min : 1 min
- 30-95 min : 5 min
- Tabulka výkonu záření

Výkon záření	100%	80%	50%	30%	10%
Údaje na displeji	P100	P80	P50	P30	P10

PŘÍPRAVA JÍDLA NA GRILU

- Stiskněte tlačítko Micro./Grill/Combi jednou. Na displeji se zobrazí P100.
- Tiskněte na tlačítko Micro./Grill/Combi a otáčejte knoflík  pro postupné nastavení režimu výkonu grilu.
- Až se na displeji zobrazí G, stiskněte tlačítko START/+30SEC./CONFIRM pro potvrzení.
- Pro nastavení doby přípravy na grilu otáčejte knoflík . (Dobu přípravy můžete nastavit v rozmezí od 0:05 do 95:00).
- Pro začátek přípravy stiskněte tlačítko START/+30SEC./CONFIRM.
- Poznámka: po uplynutí doby přípravy na grilu uslyšíte dvojití pípnutí. Pro nejlepší výsledek přípravy na grilu, až uslyšíte pípnutí, obraťte jídlo, zavřete dvířka a stiskněte tlačítko START/+30SEC./CONFIRM, aby příprava mohla pokračovat. Pokud to neuděláte, příprava bude pokračovat dále.

KOMBINOVANÁ PŘÍPRAVA

- Stiskněte tlačítko Micro./Grill/Combi jednou. Na displeji uvidíte P100.
- Tiskněte na tlačítko Micro./Grill/Combi a otáčejte knoflík  pro postupné nastavení jednoho z režimů kombinované přípravy: C-1 (55% záření/45% gril) nebo C-2 (36% záření/64% gril).
- Pro potvrzení stiskněte tlačítko START/+30SEC./CONFIRM.
- Pro nastavení doby přípravy otáčejte knoflík . (Doba přípravy může být nastavená v rozmezí od 0:05 do 95:00).
- Pro zahájení přípravy stiskněte tlačítko START/+30SEC./CONFIRM.

RYCHLÁ PŘÍPRAVA

- V režimu čekání stiskněte tlačítko START/+30SEC./CONFIRM pro nastavení výkonu přípravy 100% a doby přípravy 30 vteřin. Každé stisknutí tlačítka prodloužuje dobu přípravy o 30 vteřin. Maximální doba přípravy – 95 minut.
- Během přípravy pod vlivem mikrovlnného záření, přípravy na grilu, v kombinovaném režimu a také během rozmrazování stisknutí tlačítka START/+30SEC./CONFIRM umožňuje prodloužit dobu přípravy.
- Pro přesné nastavení času v režimu očekávání otočte knoflík  vlevo. Po nastavení doby přípravy stiskněte tlačítko START/+30SEC./CONFIRM pro zahájení přípravy. Výkon mikrovlnného záření – 100%.
- Poznámka: není možné prodloužit dobu přípravy stisknutím tlačítka START/+30SEC./CONFIRM v režimu automatické přípravy a rozmrazování na váhu.



ROZMRAZOVÁNÍ NA VÁHU

- Stiskněte tlačítko WEIGHT/TIME DEFROST jednou. Na displeji uvidíte dEF1.
- Otáčejte knoflík  pro nastavení váhy potravin. Přípustné rozpětí hmotnosti – 100-2000 g.
- Pro zahájení rozmrazování stiskněte tlačítko START/+30SEC./CONFIRM.

ROZMRAZOVÁNÍ NA ČAS





- Stiskněte tlačítko WEIGHT/TIME DEFROST dvakrát. Na displeji uvidíte dEF2.
- Pro nastavení doby rozmrazování otáčejte knoflík .
- Pro zahájení rozmrazování stiskněte tlačítko START/+30SEC./CONFIRM.
- Poznámka: výkon mikrovlnného záření při rozmrazování je P30. V tomto případě nemůžete ho změnit.

PŘÍPRAVA Z NĚKOLIKA FÁZÍ



- Můžete naprogramovat nejvíce 2 fáze přípravy. Pokud potřebujete rozmrazit potraviny, tato fáze musí být první. Po ukončení první fáze uslyšíte pípnutí, potom začne druhá fáze. Poznámka: není možné naprogramovat režim automatické přípravy jako jednu z fází.
- Například: potřebujete rozmrazit potraviny během 5 minut a potom připravovat je během 7 minut v režimu mikrovlnného záření s výkonem 80%. Provedte následující kroky:
- Stiskněte tlačítko WEIGHT/TIME DEFROST dvakrát. Na displeji uvidíte dEF2;
- Pro nastavení doby rozmrazování (5 minut) otáčejte knoflík .
- Stiskněte tlačítko Micro./Grill/Combi jednou;
- Pomocí knoflíku  nastavte výkon mikrovlnného záření na 80% (na displeji se zobrazí P80);

- Pro potvrzení stiskněte tlačítko START/+30SEC./CONFIRM;
- Pro nastavení doby přípravy (7 minut) otáčejte knoflík ;
- Pro zahájení přípravy stiskněte tlačítko START/+30SEC./CONFIRM.

PŘÍPRAVA S ČASOVAČEM

- Na začátku nastavte přesný čas (viz kapitolu Nastavení času).
- Zvolte režim přípravy. Můžete zvolit nejvíce 2 režimy přípravy. V tomto případě nelze zvolit režim rozmrazování.
- Například: chcete připravit jídlo během 7 minut v režimu mikrovlnného záření s výkonem 80%.
- a. Stiskněte tlačítko Micro./Grill/Combi jednou;
- b. Pomocí knoflíku  nastavte výkon mikrovlnného záření na 80% (na displeji se zobrazí P80);
- c. Pro potvrzení stiskněte tlačítko START/+30SEC./CONFIRM;
- d. Pro nastavení doby přípravy (7 minut) otáčejte knoflík ;
- Po provedení předchozích kroků NETISKNĚTE na tlačítko START/+30SEC./CONFIRM. Dále proveďte následující kroky:
- Stiskněte tlačítko CLOCK/PRE-SET. Na displeji začne blikat indikace hodin;
- Nastavte hodiny v rozmezí od 0 do 23 pomocí knoflíku .
- Stiskněte tlačítko CLOCK/PRE-SET. Začne blikat indikace minut.
- Nastavte minuty v rozmezí od 0 do 59 pomocí tlačítka .
- Pro ukončení nastavení stiskněte tlačítko START/+30SEC./CONFIRM. Uvidíte symbol  a uslyšíte dvojitě pípnutí, příprava začne automaticky.
- Poznámka: nejdříve musíte nastavit přesný čas. Jinak funkce přípravy s časovačem nebude fungovat.

AUTOMATICKÁ PŘÍPRAVA.

- V režimu očekávání otáčejte knoflík  vpravo pro nastavení potřebného menu (od A-1 do A-8);
- Pro potvrzení volby menu stiskněte tlačítko START/+30SEC./CONFIRM;
- Otáčejte knoflík  pro nastavení hmotnosti potravin.
- Pro zahájení přípravy stiskněte tlačítko START/+30SEC./CONFIRM;
- Po ukončení přípravy uslyšíte pětinasobné pípnutí.

Automatická příprava

Menu	Hmotnost (g)	Údaje na displeji	Výkon
A-1 OHŘEV	200	200	100%
	400	400	
	600	600	
A-2 ZELENINA	200	200	100%
	300	300	
	400	400	
A-3 RYBY	250	250	80%
	350	350	
	450	450	
A-4 MASO	250	250	100%
	350	350	
	450	450	
A-5 PASTA	50 (s přidáním 450 ml vody)	50	80%
	100 (s přidáním 800 ml vody)	100	
A-6 BRAMBORY	200	200	100%
	400	400	
	600	600	
A-7 PIZZA	200	200	100%
	400	400	
A-8 POLÉVKA	200	200	80%
	400	400	

ZÁMEK PRO BEZPEČNOST DĚTÍ

- Zamčení: v režimu očekávání stiskněte tlačítko STOP/CLEAR a držte ji během 3 vteřin. Uslyšíte dlouhé pípnutí. Na displeji uvidíte  a trouba je uzamčená.

- Odemčení: v režimu očekávání stiskněte tlačítko STOP/CLEAR a držte ho během 3 vteřin. Uslyšíte dlouhé pípnutí. Na displeji uvidíte indikace zámku a trouba je odemčena.

FUNKCE VOLBY PARAMETRŮ

- 1) V kterémkoliv režimu přípravy (mikrovlnné záření, gril, kombinovaná příprava) stiskněte tlačítko Micro./Grill/Combi. Během 3 vteřin se na displeji budou zobrazovat stávající parametry výkonu.
- V režimu přípravy s časovačem stiskněte tlačítko CLOCK/PRE-SET pro zobrazení časy zahájení přípravy. Čas zahájení přípravy s časovačem (blikající indikace) se bude zobrazovat na displeji během 3 vteřin. Potom se na displeji zobrazí stávající čas.
- V režimu přípravy stiskněte tlačítko CLOCK/PRE-SET pro zobrazení stávajícího času. Bude zobrazován na displeji během 3 vteřin.

TECHNICKÉ PARAMETRY

- Během otáčení knoflíku na začátku přípravy uslyšíte jedno pípnutí;
- Pro pokračování přípravy po otevření dvířek stiskněte tlačítko START/+30SEC./CONFIRM;
- Pokud po volbě režimu přípravy nestisknete tlačítko START/+30SEC./CONFIRM během 1 minuty, na displeji se zobrazí stávající čas a zvolený režim bude zrušen.
- Během stisknutí tlačítek je slyšet krátké pípnutí potvrzující stisknutí. Pokud tlačítko nebylo stisknuto, neuslyšíte pípnutí.
- Po ukončení přípravy uslyšíte pětinasobné pípnutí.

ČIŠTĚNÍ A ÚDRŽBA

- Pravidelně čistěte troubu a pokaždé odstraňujte z jejího povrchu všechny zbytky pokrmů.
- Před čištěním vypněte mikrovlnnou troubu a odpojte ji od elektrické sítě.
- Počkejte, až mikrovlnná trouba úplně vychladne.
- Otřete ovládací panel, vnější a vnitřní plochy vlhkým hadrem s mycím prostředkem.
- Nepoužívejte útočné látky ani brusné materiály.
- Pro odstranění nepříjemných zápachů nalijte do nějaké hluboké nádoby vhodné do mikrovlnné trouby jednu sklenici vody se šťávou jednoho citrónu a dejte ji uvnitř trouby. Nastavte časovač na 5 minut, přepínač režimů do maximální polohy. Až uslyšíte zvukový signál a mikrovlnná trouba se vypne, vyndejte nádobu a vytřete mikrovlnnou troubu suchým hadrem.

SKLADOVÁNÍ

- Překontrolujte, zda je mikrovlnná trouba odpojena od elektrické sítě a úplně vychladla.
- Splňte všechny pokyny části ČIŠTĚNÍ A ÚDRŽBA.
- Skladujte mikrovlnnou troubu s pootevřenými dvířky v suchem a chladném místě.

БГ РЪКОВОДСТВО ЗА ЕКСПЛОАТАЦИЯ ПРАВИЛА ЗА БЕЗОПАСНОСТ

- ВАЖНИ УКАЗАНИЯ ЗА БЕЗОПАСНОСТ, МОЛЯ, ПРОЧЕТЕТЕ ВНИМАТЕЛНО И ЗАПАЗЕТЕ ЗА БЪДЕЩА СПРАВКА.
- Неправилна експлоатация може да доведе до неизправности в работата на уреда или да причини здравословни и материални щети.
- Преди първо включване проверете, дали посочените технически характеристики на уреда съответстват с захранването във Вашата мрежа.

ВНИМАНИЕ! Щепселът на кабела и кабелът са заземени. Затова включвайте уреда само в специални заземени контакти.

- Използва се само за битови нужди и съответно това ръководство за експлоатация. Уредът не е предназначен за промишлена употреба.
- Не експлоатирайте уреда навън.
- Винаги изключвайте уреда от контакта, ако не го ползвате, а също така преди да го почиствате.
- Фурната не трябва да се управлява от хора (включително деца) с понижени физически, сетивни или умствени способности, или от лица, които не притежават съответните знания и опит, ако тези лица не са под надзор или не са инструктирани относно използването на фурната от друго лице, отговарящо за тяхната безопасност.
- Не поправяйте уреда самостоятелно. За отстраняване на повреди се обърнете в най-близкия сервизен център.
- Децата не трябва да се оставят сами до фурната и не трябва да им се разрешава да играят с нея.
- В тези случаи, когато захранващият кабел е повреден, с цел избягване на рискови ситуации, захранващият кабел трябва да бъде заменен от производителя или оторизиран център за обслужване, или от квалифициран специалист.

ВНИМАНИЕ! Използване на печката без надзор на възрастен се разрешава на децата само в случая, ако са им дадени съответни и точни инструкции за безопасното ползване на уреда и ако е казано за евентуалните опасности, които могат да възникнат при неправилна експлоатация на печката.

- Не оставяйте включения уред без надзор.
- Използвайте само съставните части от комплекта.
- Не експлоатирайте izdelieto с повреден кабел.

ВНИМАНИЕ! При повреда на вратичката или уплътнителите ѝ се забранява да експлоатирате печката, докато квалифициран специалист отстрани нередовността.

ВНИМАНИЕ! С цел предотвратяване на поява на излишно микровълново излъчване всички поправки, свързани с каквото и да било разглобяване на печката, трябва да се извършват само от специалисти.

- Следете, кабелът да не докосва горещи повърхности и остри предмети.

- Не дърпайте, не усуквайте кабела, а също така не обвивайте с кабела корпуса на уреда.
- Използвайте микровълновата печка само за приготвяне на продукти. В никакъв случай не подсушавайте в нея дрехи, хартия или други предмети.

ВНИМАНИЕ! Течности или други продукти да не се затоплят в затворени съдове с цел предотвратяване тяхната експлозия.

- При затопляне на течностите с помощта на микровълни, може да има силно бълбукане, затова внимавайте със съдовете, когато ги използвате.
- За да продуктите не се пукат по време на приготвяне, преди да ги слагате в печката, набодете с вилица или нож обелката или кожата на картофи, ябълки, кестени, салам и т.н.
- При затопляне в печката на продуктите, опаковани в леснозапалими материали, такива като пластмаса или хартия, необходимо е да наблюдавате процеса, за да избегнете изгаряния.
- С цел предотвратяване на изгаряния в камерата на печката е необходимо:
 - избягвайте загаряне на продукта в резултата не много дълго готвене;
 - слагайте продуктите в микровълновата печка без опаковка или фолио;
 - в случая на изгаряния в камерата, изключете печката, без да отваряте вратичката, и извадете щепсела от контакта.
- Не включвайте печката с празна камера. Не ползвайте камерата за съхраняване на нещата.
- Микровълновата печка не е предназначена за консервиране на храни.
- Не слагайте продуктите непосредствено на дъното на камерата, използвайте сваляща се решетка или табла.
- Винаги проверявайте температурата на приготвената храна, особено, ако тя е предназначена за деца. Не слагайте храната на масата веднага след приготвянето ѝ, нека тя първо да изстине.
- Като следвате готварски рецепти, внимавайте, защото някои продукти (сладка, пудинги, пълнежи за сладкиши от бадеми, захар или захаросани плодове) много бързо се затоплят.
- С цел предотвратяване на късо съединение или разваляне на печката, не допускате попадане на вода във вентилационните отвори.

ВНИМАНИЕ:

- Продуктите трябва да се приготвят в специални съдове, а не да се слагат непосредствено върху стъклената чиния, с изключение на случаи, за които се пише в готварски рецепти.
- Използвайте само тези съдове, които са подходящи за експлоатация в микровълнови печки.
- Използвайте съдове, подходящи за микровълновите печки, само в съответствие с инструкции на производителя.
- Помнете, че в микровълновата печка храната се затопля много по-бързо, отколкото самите съдове, затова много внимавайте при вадене на нещата от камерата, не бързайте при отваряне на капака на съда, за да не се опечете от парата.
- Предварително премахвайте от продукта опаковка, метални обвивки и фолио.
- **Да не се готвят яйца с черупки и да не се притоплят твърдо сварени яйца в микровълнова печка, тъй като яйцата могат да се взривят и след като притоплянето в микровълновата е приключило.**
- Недостатъчно поддържане на печката в чисто състояние може да доведе до изхабяване на повърхността, което ще повлияе отрицателно на работа ѝ и може да има неблагоприятни последици за човека при експлоатацията на уреда.
- Ако изделието известно време се е намирало при температура под 0°C, тогава преди да го включите, то трябва да престои на стайна температура не по-малко от 2 часа.
- Производителят си запазва правото без допълнително уведомление да внася незначителни промени в конструкцията та на изделието, като същите да не влияят кардинално върху неговата безопасност, работоспособност и функционалност.

СЪДОВЕ ЗА МИКРОВЪЛНОВАТА ПЕЧКА

ВНИМАНИЕ! Следвайте маркировка върху съдове и препоръки на производителя.

ПОДХОДЯЩИ СА:

- **Термоустойчиво стъкло** – най-добрия материал на съдове за готвене в микровълновата печка.
- **Термоустойчив пластик** – в такива съдове не се препоръчва да се приготвя храна с високо съдържание на мазнина или захар. Забранява се да се използват плътно затварящи се опаковки.
- **Фаянс и порцелан** – подходящи са за приготвяне в микровълновата печка, с изключение на позлатени, посребрени съдове или тези, които имат декоративни метални елементи.
- **Специална опаковка** (хартиена, пластмасова и др.), предназначена за микровълнови печки – стриктно спазвайте препоръки на производителя.

НЕ СА ПОДХОДЯЩИ

- **Найлоново фолио за съхраняване на продуктите, а също така термоустойчиви найлонови торбички** – не са подходящи за пържене на месо и различни други продукти.
- **Метални съдове (алуминиеви, от неръждаема стомана и др.) и фолио*** – екранират микровълни; при контакта с вътрешните повърхности на камерата могат да предизвикат искрене или късо съединение по време на приготвяне.

*Отделни части на продукта обръщайте един път за да избегнете чрезмерно претопляне или загаряне на храната. Не допускате контакта с вътрешните повърхности на камерата, разстоянието до тях трябва да бъде не по-малко от 2 см.

- **Топими пластмаси** – не са подходящи за използване в микровълновите печки.
- **Лакирани съдове** – под въздействие на микровълни лакът може да се разтопи.

- **Обикновено стъкло (също фигурно или дебело)** – под въздействие на високи температури може да се деформира.
- **Хартия, сламка, дърво** – под въздействие на високи температури могат да се възпламенят.
- **Меламинови съдове** – могат да поглъщат микровълново излъчване, което предизвиква спукване или термодеструкция и съществено увеличава време на приготвяне.

КАК ДА ОПРЕДЕЛИМ СЪДОВЕ, ПОДХОДЯЩИ ЗА МИКРОВЪЛНОВАТА ПЕЧКА?

- Включете печката и поставете превключвателя на режими за работа в максимално положение (максимална температура), поместете в печката за 1 минута тестван съд и поставете заедно с него чаша вода (~ 250 мл).
- Съдовете, подходящи за използване в микровълновите печки, съхраняват същата температура, която беше преди слагането им в печката, при това водата ще се затопли.

ПРЕПОРЪКИ

- За равномерно затопляне на продуктите можете да ги обръщате.
- Не ползвайте такива съдове с тесни отвори, като бутилки и т.н., защото те могат да експлодират.
- Не ползвайте термометри за измерване на температура на продуктите. Използвайте само специални термометри, предназначени за микровълновите печки.

ПРЕДИ ДА СЕ ОБЪРНЕТЕ В СЕРВИЗА

- Ако печката не се включва, проверете:
 - контактите трябва да са в работно състояние, а в мрежата да има напрежение;
 - таймерът да е поставен правилно;
 - вратичката да е затворена добре.

РАДИОСМУЩЕНИЯ

- Микровълни могат да предизвикват смущения при приемане на теле- или радиосигнали.
- За да минимизирате смущенията:
 - редовно почиствайте вратичките и металните уплътнители;
 - слагайте телевизора или радиото колкото може по-далече от микровълновата печка;
 - нагласете антената за да постигнете най-добри резултати на излъчването;
 - включвайте радиото и микровълновата печка в различни контакти.

УСТАНОВКА

- Проверете, вътре в печката да няма опаковъчни материали или странични предмети.
- Проверете, не са ли повредени при транспортиране:
 - вратичката и металните уплътнители;
 - корпусът и прозорчето;
 - вътрешна повърхност на камерата.
- При наличие на някакви дефекти не включвайте печката, обърнете се към продавача или в сервизен център.
- Поставете микровълновата печка върху равна хоризонтална повърхност, тя да бъде доста стабилна, за да издържи теглото на печката заедно с продукти и съдове.
- Не слагайте печката близо до източници на топлина.
- Нищо не слагайте върху печката. Не затваряйте вентилационните отвори.
- За нормална работа на печката трябва да осигурите свободно пространство за вентилация: не по-малко от 20 см отгоре, 10 см откъм задната панела и не по-малко от 5 см от двете страни.

ГОТВЕНЕ В МИКРОВЪЛНОВАТА ПЕЧКА

- Слагайте продуктите само на един слой, по-дебели парчета да бъдат поместени към края.
- Следете времето на приготвяне, първо сложете минимално време, а после го увеличавайте, ако е необходимо. При много дълго готвене продуктите могат да изгорят.

ЗАБЕЛЕЖКА: Времето за приготвяне може да се променя също в зависимост от форма, размери и положение на продуктите. Големи или дебели парчета се готвят по-дълго време, а дребни – по-бързо.

- Похлупвайте продуктите със специални капаци или пластик, като отгъвате единия им ъгъл за излизане на излишна пара. Капаците много силно се нагряват – внимавайте при ваденето им.!
- За по-равномерно затопляне и по-бързо приготвяне обръщайте и разбърквайте продуктите.
- Кръгли/овални чинии, за разлика от квадратни/правоъгълни също осигуряват по-равномерно затопляне.
- Размразявайте продуктите без опаковка в плитка чиния или върху специална решетка за микровълнова печка, задължително с въртящата се стъклена чиния. Когато замразявате продуктите, придавайте им, по възможност, по-компактна форма.
- Разстоянието между продуктите, например, зеленчуци, кексове и т.п. трябва да бъде не по-малко от 2,5 см, за да има равномерно обработване.
- Прободете дебела кожа или обелка на продукта, той да не се напука.
- Затопляйте само готови или охладени продукти, като ги разбърквате.
- Пуканки – стриктно спазвайте инструкции на производителя и не оставяйте микровълновата печка без надзор. Ако продуктът още не е готов в нужното време, прекъснете приготвянето. Прекалено дълго обработване може да доведе до изгаряния.

ВНИМАНИЕ: Не ползвайте пликчета от кафява хартия за приготвяне на пуканки и не обработвайте остатъци от царевица. Не слагайте опаковката с пуканки непосредствено върху стъклената чиния, а върху допълнителна.

РАБОТА

- Микровълновата печка е снабдена с модерно електронно управление, което позволява да се използват настройките на параметрите за готвене за удовлетворяване на различни готварски нужди.

НАСТРОЙВАНЕ НА ВРЕМЕТО

- След включване на микровълновата печка в електрическата мрежа върху дисплея ще се изпише индикацията «0:00» и ще прозвучи еднократен звуков сигнал.
- Натиснете бутона «CLOCK/PRE-SET». Индикацията на часовника ще започне да мига.

- Настройте индикацията на часове в рамките от 0 до 23, като обръщате дръжката «».
- Натиснете бутона «CLOCK/PRE-SET». Индикацията на минути ще започне да мига.

- Настройте индикацията на минути в рамките от 0 до 59, като обръщате дръжката «».
- За приключване на настройването на времето натиснете бутона «CLOCK/PRE-SET». Ще започне да мига символът «:».
- Забележка:
 - 1) Ако времето не е настроено, след включване на печката към електрическата мрежа, часовникът няма да работи.
 - 2) Ако по време на настройване на времето ползвателят ще направи пауза за повече от 1 минута, микровълновата печка автоматично ще се завърне към предходното състояние.

ГОТВЕНЕ НА ХРАНА С ПОМОЩТА НА МИКРОВЪЛНОВО ИЗЛЪЧВАНЕ

- Натиснете бутона «Micro./Grill/Combi.» един път. Върху дисплея ще се изпише индикацията «P100».
- Натиснете бутона «Micro./Grill/Combi.» или обръщайте дръжката «», за да настроите последователно режима на мощността на излъчването «P100», «P80», «P50», «P30» или «P10».
- За потвърждаване натиснете бутона «START/+30SEC./CONFIRM».



- За да настроите времето за готвене, обръщайте дръжката «». (Времето може да се настрои в рамките от 0:05 до 95:00).
- За започване на готвене, натиснете бутона «START/+30SEC./CONFIRM».
- ЗАБЕЛЕЖКА: настройване на времето за готвене в различни интервали от време се извършва с различна стъпка:

- 0-1 мин : 5 с
- 1-5 мин : 10 с
- 5-10 мин : 30 с
- 10-30 мин : 1 мин
- 30-95 мин : 5 мин



- Таблица за мощността на излъчването

Мощност на излъчването	100%	80%	50%	30%	10%
Индикация върху дисплея	P100	P80	P50	P30	P10

ГОТВЕНЕ НА СКАРА

- Натиснете бутона «Micro./Grill/Combi.» един път. Върху дисплея ще се изпише индикацията «P100».
- Натиснете бутона «Micro./Grill/Combi.» или обръщайте дръжката «», за да настроите последователно режима на мощността на скарата.
- След като върху дисплея се изпише индикаторът «G», натиснете бутона «START/+30SEC./CONFIRM» за потвърждаване.
- За да настроите времето за готвене на скара, обръщайте дръжката «». (Времето може да се настрои в рамките от 0:05 до 95:00).
- За започване на готвене натиснете бутона «START/+30SEC./CONFIRM».
- Забележка: след изтичане на половина от времето за готвене на скара ще прозвучи еднократен звуков сигнал. За получаване на най-добър резултат за готвене на скара, след сигнала обърнете продукта, затворете вратичката и натиснете бутона «START/+30SEC./CONFIRM», за да продължите готвене. Ако няма да направите това, готвенето ще продължи.

КОМБИНИРАНО ГОТВЕНЕ

- Натиснете бутона «Micro./Grill/Combi.» един път. Върху дисплея ще се изпише индикацията «P100».
- Натиснете бутона «Micro./Grill/Combi.» или обръщайте дръжката «», за да настроите последователно един от режимите на комбинирано готвене: «C-1» (55% излъчване/45% скара) или «C-2» (36% излъчване/64% скара).
- За потвърждаване натиснете бутона «START/+30SEC./CONFIRM».
- За да настроите времето за готвене, обръщайте дръжката «». (Времето може да се настрои в рамките от 0:05 до 95:00).
- За започване на готвене натиснете бутона «START/+30SEC./CONFIRM».

БЪРЗО ГОТВЕНЕ

- В режима на очакване натиснете бутона «START/+30SEC./CONFIRM», за да настроите мощността на готвене 100% и времето за готвене 30 секунди. Всяко натискане на бутона ще увеличи времето за готвене с 30 секунди. Максималното време за готвене е 95 минути.
- По време на готвене под действие на микровълновото излъчване, готвене на скара, в комбиниран режим на готвене и при размразяване, чрез натискане на бутона «START/+30SEC./CONFIRM» можете да увеличите времето на готвене.

- За точно настройване на времето в режима на очакване завъртете дръжката «» вляво. След настройване на времето натиснете бутона «START/+30SEC./CONFIRM», за започване на готвене. Мощността на микровълновото излъчване е 100%.
- Забележка: времето за готвене не може да се увеличи с натискане на бутона «START/+30SEC./CONFIRM» в режима на автоматично готвене и размразяване според теглото.

РАЗМРАЗЯВАНЕ СПОРЕД ТЕГЛОТО



- Натиснете бутона «WEIGHT/TIME DEFROST» един раз. Върху дисплея ще се изпише индикацията «dEF1».
- Обръщайте дръжката «», за да настроите теглото на продукта. Допустимият диапазон на теглото е 100-2000 г.
- За започване на размразяване, натиснете бутона «START/+30SEC./CONFIRM».

РАЗМРАЗЯВАНЕ СПОРЕД ВРЕМЕТО

- Натиснете бутона «WEIGHT/TIME DEFROST» два пъти. Върху дисплея ще се изпише индикацията «dEF2».
- За да настроите времето за размразяване, обръщайте дръжката «».
- За започване на размразяване натиснете бутона «START/+30SEC./CONFIRM».
- Забележка: мощността на микровълновото излъчване при размразяване е – P30. В този случай тя не може да се промени.





ГОТВЕНЕ В НЯКОЛКО ЕТАПА

- Можете да програмирате не повече от 2 етапа на готвене. Ако продуктът трябва да се размразява, етапът на размразяване трябва да бъде на първо място. След приключване на първия етап ще се чуе звуков сигнал, след това започва вторият етап. Забележка: не може да се програмира режимът на автоматично готвене като един от етапите за готвене.
- Пример: продуктът трябва да се размрази в продължение на 5 минути, а след това той ще се готви в продължение на 7 минути в режима на микровълново готвене с нивото на мощността 80%. Направете следните действия:
- Натиснете бутона «WEIGHT/TIME DEFROST» два пъти. Върху дисплея ще се изпише индикацията «dEF2»;

- За настройване на времето за размразяване (5 минути), обръщайте дръжката «»;
- Натиснете бутона «Micro./Grill/Combi.» един път;
- Като обръщате дръжката «», настройте мощността на микровълновото излъчване 80% (върху дисплея трябва да се изпише индикацията «P80»);
- За потвърждаване натиснете бутона «START/+30SEC./CONFIRM»;



- За настройване на времето за готвене (7 минути), обръщайте дръжката «»;
- За започване на готвене, натиснете бутона «START/+30SEC./CONFIRM».

ГОТВЕНЕ СПОРЕД ТАЙМЕРА

- Първо настройте точното време. (виж раздела «Настройка на времето»).
- Въведете програмата за готвене. Можете да програмирате не повече от 2 етапа на готвене. В дадения случай режимът на размразяване не може да се програмира.
- Пример: продуктът трябва да се готви в продължение на 7 минути в режима на микровълново готвене с нивото на мощността 80%.
- а. Натиснете бутона «Micro./Grill/Combi.» един път;
- б. Като обръщате дръжката «», настройте мощността на микровълновото излъчване 80% (върху дисплея трябва да се изпише индикацията «P80»);
- с. За потвърждаване натиснете бутона «START/+30SEC./CONFIRM»;
- д. За настройване на времето за готвене (7 минути), обръщайте дръжката «»;
- След изпълняване на предходните действия НЕ НАТИСКАЙТЕ бутона «START/+30SEC./CONFIRM». След това направете следните действия:
- Натиснете бутона «CLOCK/PRE-SET». Върху дисплея ще започне да мига индикацията на часове;
- Настройте индикацията на часове в рамките от 0 до 23, като обръщате дръжката «».
- Натиснете бутона «CLOCK/PRE-SET». Индикацията на минути ще започне да мига.
- Настройте индикацията на минути в рамките от 0 до 59, като обръщате дръжката «».
- За приключване на настройване натиснете бутона «START/+30SEC./CONFIRM». Ще светне символът «:». Ще прозвучи двукратен звуков сигнал и готвене автоматично ще започне.

- Забележка: първо трябва да настроите точното време. Иначе функцията за готвене според таймера няма да работи.

АВТОМАТИЧНО ГОТВЕНЕ.

- В режима на очакване завъртете дръжката «» в дясно, за да настроите нужния номер от менюто за готвене. (от «А-1» до «А-8»);
- За потвърждаване на избора на номера натиснете бутона «START/+30SEC./CONFIRM»;
- Обръщайте дръжката «», за да настроите теглото на продукта.
- За започване на готвене натиснете бутона «START/+30SEC./CONFIRM»;
- След приключване на готвене ще се включи петорен звуков сигнал.
- Автоматично готвене

Меню	Тегло (г)	Индикация на дисплея	Мощност
А-1 ЗАТОПЛЯНЕ	200	200	
	400	400	100%
	600	600	
А-2 ЗЕЛЕНЧУЦИ	200	200	
	300	300	100%
	400	400	
А-3 РИБА	250	250	
	350	350	80%
	450	450	
А-4 МЕСО	250	250	
	350	350	100%
	450	450	
А-5 МАКАРОНИ	50 (с добавяне на 450 мл вода)	50	80%
	100 (с добавяне на 800 мл вода)	100	
А-6 КАРТОФИ	200	200	
	400	400	100%
	600	600	
А-7 ПИЦА	200	200	100%
	400	400	
А-8 СУПА	200	200	80%
	400	400	

БЛОКИРАНЕ ЗА ЗАЩИТА ОТ ДОСТЪП НА ДЕЦАТА

- Блокиране: в режима на очакване натиснете бутона «STOP/CLEAR» и го дръжте натиснат в продължение на 3 секунди. Ще се чуе продължителен звуков сигнал. Върху дисплея ще се изпише индикаторът «» и режимът на блокиране ще се включи.
- Деактивиране на блокиране: в режима на очакване натиснете «STOP/CLEAR» и го дръжте натиснат в продължение на 3 секунди. Ще се чуе продължителен звуков сигнал. Върху дисплея ще се изпише индикаторът и режимът на блокиране ще бъде деактивиран.

ФУНКЦИЯ ЗА ИЗВИКВАНЕ НА ПАРАМЕТЪРА

- Във всеки от режимите за готвене (микровълново излъчване, скара, комбиниран режим) натиснете бутона «Micro./Grill/Combi.». В продължение на 3 секунди върху дисплея ще се изпише текущото значение на мощността.
- В режима на готвене според таймера натиснете бутона «CLOCK/PRE-SET», за да въведете времето за започване на готвене. Времето за започване на готвене според таймера (мигаща индикация) ще се изпише върху дисплея в продължение на 3 секунди. След това върху дисплея ще се изпише индикацията на текущото време.
- В режима на готвене натиснете бутона «CLOCK/PRE-SET», за да въведете текущото време. То ще се изпише върху дисплея в продължение на 3 секунди.

ТЕХНИЧЕСКИ ОСОБЕНОСТИ

- При обръщане на дръжката в началото на работа ще се чуе еднократен звуков сигнал;
- За продължаване на готвене след отваряне на вратичката трябва да натиснете бутона «START/+30SEC./CONFIRM»;
- Ако след въвеждане на програмата за готвене бутонът «START/+30SEC./CONFIRM» няма да бъде натиснат в продължение на 1 минута, върху дисплея ще се изпише текущото време и въведената програма ще се отмени.
- При натискане на бутоните се включва кратковременен звуков сигнал за потвърждаване на натискане. Ако бутонът не е натиснат, сигналът няма да се включва.
- След приключване на готвене ще звучи петорен звуков сигнал-напомняне.

- Търсене и отстраняване на неизправности

ПОЧИСТВАНЕ И ПОДДРЪЖКА

- Печката трябва да бъде почиствана редовно, а също така да се отстраняват всякакви остатъци от храна по нея.
- Преди почистване изключете печката и извадете щепсела от контакта.
- Изчакайте печката да изстине напълно.
- Забършете панелата на управление, външните и вътрешните повърхности, стъклената чиния с влажен парцал и препарат.
- Не ползвайте агресивни вещества или драскащи материали.
- Ако искате да отстраните неприятна миризма, сипете в някакъв дълбок съд, подходящ за микровълновите печки, чаша вода със сок на един лимон и го сложете вътре в печката. Поставете таймера на 5 минути, а превключвателя на режими за работа в максимално положение. Когато ще прозвучи звуковия сигнал и печката ще се изключи, извадете съда и забършете вътрешните повърхности на камерата със сух парцал.

СЪХРАНЯВАНЕ

- Проверете печката да е изключена от контакта и да е изстинала напълно.
- Изпълнявайте всички изисквания от раздела "ПОЧИСТВАНЕ И ПОДДРЪЖКА".
- Съхранявайте печката с леко отворена вратичка на сухо и чисто място.

UA ПОРАДНИК З ЕКСПЛУАТАЦІЇ

- Шановний покупець! Ми вдячні Вам за придбання продукції торговельної марки SCARLETT та довіру до нашої компанії. SCARLETT гарантує високу якість та надійну роботу своєї продукції за умови дотримання технічних вимог, вказаних в посібнику з експлуатації.
- Термін служби виробу торгової марки SCARLETT у разі експлуатації продукції в межах побутових потреб та дотримання правил користування, наведених в посібнику з експлуатації, складає 2 (два) роки з дня передачі виробу користувачеві. Виробник звертає увагу користувачів, що у разі дотримання цих умов, термін служби виробу може значно перевищити вказаний виробником строк.

ЗАХОДИ БЕЗПЕКИ

- **ВАЖЛИВІ ІНСТРУКЦІЇ З БЕЗПЕКИ. ПРОЧИТАЙТЕ УВАЖНО ТА ЗБЕРЕЖІТЬ ЗАДЛЯ МАЙБУТНІХ ДОВІДОК.** Невірне використання приладу може привести до його поломки та завдати шкоду користувачеві.
- Перед першим вмиканням перевірте, чи відповідають технічні характеристики виробу, що зазначені на наклейці, параметрам електромережі.
- УВАГА!** Вилка шнура живлення має провід та контакт заземлення. Підключайте прилад тільки до відповідних заземлених розеток.
- Використовувати тільки у побуті відповідно до даної Інструкції з експлуатації. Прилад не призначений для виробничого використання.
- Використовувати тільки у приміщеннях.
- Завжди відключайте пристрій з електромережі перед очищенням, або якщо Ви його не використовуєте.
- Прилад не призначений для використання особами (включаючи дітей) зі зниженими фізичними, чуттєвими або розумовими здібностями або у разі відсутності у них опиту або знань, якщо вони не знаходяться під контролем або не проінструктовані про використання приладу особою, що відповідає за їх безпеку.
- Діти повинні знаходитись під контролем, задля недопущення ігор з приладом.
- УВАГА!** Використання печі без нагляду дозволяється дітям тільки тоді, якщо їм були надані відповідні й зрозумілі інструкції про безпечне користування піччю та про ту небезпеку, яка може виникнути у разі невідповідного використання печі.
- Не залишайте увімкнений прилад без догляду.
- Не використовуйте приладдя, що не входить до комплекту поставки.
- У разі пошкодження кабелю живлення, його заміну, з метою запобігання небезпеці, повинен виконувати виробник або уповноважений їм сервісний центр, або аналогічний кваліфікований персонал.
- УВАГА!** У разі ушкодження дверцят або ущільнювача дверцят працювати з піччю заборонено доти, поки кваліфікований спеціаліст не усуне несправність.
- УВАГА!** В цілях запобігання небезпеці підвищеного витоку мікрохвильового випромінювання усі ремонтні роботи, пов'язані зі зняттям будь-яких кришок, повинні виконуватись тільки спеціалістами.
- Стежте, щоби шнур живлення не торкався гострих крайок та гарячих поверхонь.
- Не тягніть за шнур живлення, не перекручуйте та не обмотуйте його навколо пристрою.
- Використовуйте мікрохвильову піч тільки для готування їжі. Ні в якому разі не сушіть в ній одяг чи папір, або інші предмети.
- УВАГА!** Рідину або інші продукти не можна розігрівати у закритих ємностях, щоб запобігти вибуху цих ємностей.
- При нагріванні напоїв за допомогою мікрохвиль може мати місце наступне інтенсивне кипіння, тому необхідно приділяти увагу та обережність при роботі з ємностями.
- Щоби продукти не лопалися під час готування, перед закладкою до печі протикайте ножем, або вилкою їх шкірку, чи оболонку, наприклад, картоплі, яблук, каштанів, ковбаси та ін.
- У разі нагрівання у печі продуктів харчування у посуді з легкозаймистих матеріалів, таких як пластик або папір, необхідно слідкувати за піччю, щоб не допустити займання.
- Щоб уникнути займання у духовій шафі печі необхідно:

- уникати пригоряння продуктів у результаті занадто тривалого готування;
- закладати продукти у мікрохвильову піч без упаковки, у т.ч. без фольги;
- у випадку займання в камері, не відкриваючи дверцят, вимкніть піч та відключіть її з електромережі.
- Не вмикайте печі з порожньою камерою. Не використовуйте камеру для збереження будь-чого.
- Мікрохвильова піч не призначена для консервування продуктів.
- Не викладайте продукти безпосередньо на дно камери, використовуйте скляний посуд.
- Завжди перевіряйте температуру готової їжі, особливо, якщо вона призначена для дітей. Не подавайте блюдо до столу відразу ж після приготування, дайте йому трохи охолонути.
- Керуйтеся рецептами приготування, але пам'ятайте, що деякі продукти (джеми, пудинги, начинки для пирога з мигдалю, цукру чи цукатів) нагріваються дуже швидко.
- Щоб уникнути короткого замикання та пошкодження печі, не допускайте потраплення води у вентиляційні отвори.

УВАГА:

- Продукти варто готувати у спеціальному посуді, а не викладати безпосередньо на скляне блюдо, за винятком випадків, особливо обговорених у рецепті приготування.
- Використовуйте тільки посуд, призначений для мікрохвильової печі.
- Придатним для готування у мікрохвильових печах посудом слід користуватися у строгой відповідності з інструкціями виробника посуду.
- Пам'ятайте, що у мікрохвильовій печі вміст нагрівається набагато швидше, ніж посуд, тому будьте дуже уважні, коли виймаєте посуд з печі, обережно відкривайте кришку щоб не обваритися паром.
- Попередньо видаляйте з продуктів, або з їх упаковки металеві стрічки та фольгу.
- **У мікрохвильових печах не можна готувати яйця в шкарлупі та розігрівати зварені вкруту яйця, так як вони можуть вибухнути навіть після закінчення мікрохвильового розігріву.**
- Неналежне утримання печі в чистоті може призвести до зносу поверхні, що може негативно позначитися на роботі приладу і створити потенційну небезпеку для користувача.
- Обладнання відповідає вимогам Технічного регламенту обмеження використання деяких небезпечних речовин в електричному та електронному обладнанні.
- Якщо виріб деякий час знаходився при температурі нижче 0°C, перед увімкненням його слід витримати у кімнаті не менше 2 годин.
- Виробник залишає за собою право без додаткового повідомлення вносити незначні зміни до конструкції виробу, що кардинально не впливають на його безпеку, працездатність та функціональність.

ПОСУД ДЛЯ МІКРОХВИЛЬОВОЇ ПЕЧІ

УВАГА! Керуйтеся маркіруванням на посуді та вказівками виробника.

ПРИДАТНА

- **Жаростійке скло** – найкращий матеріал посуду для готування у мікрохвильовій печі.
- **Термостійкий пластик** – у такому посуді не слід готувати їжу з високим вмістом жиру, або цукру. Не можна використовувати контейнери, що щільно закриваються.
- **Фаянс і порцеляна** – придатні для приготування у мікрохвильовій печі, за винятком посуду позолоченого, посрібленого, чи з декоративними металевими елементами.
- **Спеціальна упаковка** (паперова, пластикова, та ін.), призначена для мікрохвильових печей – строго дотримуйтесь вказівок виробника.

НЕПРИДАТНА

- **Плівка для збереження продуктів, а також термостійкі поліетиленові пакети** – непридатні для смаження м'яса та будь-яких інших продуктів.
- **Металевий посуд (алюмінієвий, з нержавіючої сталі та ін.) і продовольча фольга*** – екранують мікрохвилі; при контакті зі стінками жарової шафи можуть викликати іскріння та коротке замикання у процесі готування.

*Можна застосовувати для огортання одним шаром окремих частин продукту щоб уникнути перегріву та пригоряння. Не допускайте контакту зі стінками, відстань до них повинна бути не меншою, ніж 2 см.

- **Плавкі пластики** – непридатні для готування у мікрохвильовій печі.
- **Лакований посуд** – під впливом мікрохвиль лак може розплавитися.
- **Звичайне скло (у т.ч. фігурне і товсте)** – під впливом високих температур може деформуватися.
- **Папір, соломка, дерево** – під впливом високої температури можуть зайнятися.
- **Меламіновий посуд** – може поглинати мікрохвильове випромінювання, що викликає його розтріскування, або термодеструкцію, а також істотно збільшує час приготування.
- При нагріванні в печі харчових продуктів у посуді з пластику або паперу необхідно стежити за пічкою, щоб не допустити загоряння.

ЯК ВИЗНАЧИТИ, ЧИ ПРИДАТНИЙ ПОСУД ДЛЯ МІКРОХВИЛЬОВОЇ ПЕЧІ?

- Увімкніть піч, та установіть перемикач режимів роботи на максимальну потужність (максимальна температура), помістіть у піч на 1 хвилину посуд, що підлягає тестуванню, та поставте поруч склянку води (~ 250 мл).
- Посуд, придатний для готування їжі у мікрохвильовій печі залишиться приблизно тієї ж температури, що і перед установкою у піч, у той час, як вода у склянці нагріється.

КОРИСНІ ПОРАДИ

- Щоби продукти рівномірно прогрівалися перевертайте їх під час готування.
- Не використовуйте посуд з вузьким отвором, пляшки, тому що вони можуть вибухнути.
- Для виміру температури продуктів використовуйте тільки спеціальні термометри, призначені для мікрохвильових печей.

ПЕРШ, НІЖ ЗВЕРНУТИСЯ ДО СЕРВІСУ

- Якщо піч не вмикається, перевірте:
 - справність розетки та наявність напруги у електромережі;
 - правильність установки таймера;
 - чи щільно зачинені дверцята.

РАДІОПЕРЕШКОДИ

- Мікрохвилі можуть викликати перешкоди під час прийому теле-, чи радіосигналів.
- Щоб мінімізувати перешкоди:
 - регулярно очищайте дверцята та ущільнювачі;
 - розміщайте телевізор чи радіоприймач якнайдалі від мікрохвильової печі;
 - прямуйте прийомну антену для досягнення найкращого результату;
 - підключіть мікрохвильову піч та приймач до різних ліній електромережі.

УСТАНОВКА

- Переконайтеся, що усередині печі немає матеріалів від упаковки та сторонніх предметів.
- Перевірте, чи не ушкодилися при транспортуванні:
 - дверцята та ущільнювачі;
 - корпус та оглядове вікно;
 - стінки камери.
- При виявленні будь-яких дефектів не вмикайте піч; зверніться до продавця, або у сервісний центр.
- Установіть мікрохвильову піч на рівну горизонтальну поверхню, досить міцну, щоб витримати вагу печі з продуктами і посудом.
- Не розміщуйте піч поблизу теплових джерел.
- Нічого не кладіть на піч. Не перекривайте вентиляційні отвори.
- Для нормальної роботи печі необхідно забезпечити простір для вільної вентиляції: не менш: 20 см зверху, 10 см від задньої панелі та й не менш ніж 5 см з бокових сторін.

СПОСОБИ ГОТУВАННЯ У МІКРОХВИЛЬОВІЙ ПЕЧІ

- Розміщуйте продукти тільки одним шаром, товстіші шматки кладіть ближче до країв.
- Стежте за часом готування, задавайте його по мінімуму, поступово збільшуючи при необхідності. При занадто тривалому готуванні продукти можуть задиміти та й зайнятися.

ПРИМІТКА: Час готування також може змінюватися в залежності від форми, розмірів та розміщення продуктів. Великі або товсті шматки готуються довше, а дрібні – швидше.

- Накривайте продукти спеціальними кришками або пластиком, відгинаючи один з кутів для випуску надлишкової пари. Кришки дуже сильно нагріваються – поведіться з ними обережно!
- Для більш рівномірного прогріву та прискорення готування перевертайте та перемішуйте продукти.
- Круглі/овальні блюда, на відміну від квадратних/прямокутних, також забезпечують більш рівномірний прогрів.
- Розморожуйте продукти без обгортки у неглибокому піддоні або на решітці для мікрохвильової обробки, обов'язково використовуючи скляне обертове блюдо. Заморожуючи продукти, додавайте їм по можливості компактну форму.
- Відстань між продуктами, наприклад, овочами, кексами і т.п. повинна бути не меншою за 2,5 см., щоб забезпечити рівномірну обробку.
- Протикайте щільну шкірку або оболонку, щоб уникнути розриву продукту.
- Розігрівайте тільки готові та охолоджені продукти, перемішуючи їх.
- Попкорн – строго дотримуйтеся інструкції виробника та не залишайте мікрохвильову піч без нагляду. Якщо продукт у заданий час не готовий, перервіть готування. Занадто тривала обробка може привести до загоряння.

ЗАСТЕРЕЖЕННЯ: Не використовуйте пакети з коричневого папера для готування попкорну та не намагайтеся використовувати залишки зерен. Не розміщуйте огортку з попкорном безпосередньо на скляному блюді, кладіть його на тарілку.

РОБОТА

- Мікрохвильова піч оснащена сучасним електронним управлінням, що дозволяє виконувати налаштування параметрів приготування їжі таким чином, щоб задовольнити різноманітні потреби приготування.

ВСТАНОВЛЕННЯ ЧАСУ

- Після увімкнення мікрохвильової печі в мережу на дисплеї з'явиться індикація «0:00» та пролунає одноразовий звуковий сигнал.
- Натисніть кнопку «CLOCK/PRE-SET». Почне миготіти індикація годин.

- Встановіть індикацію годин в межах від 0 до 23, повертаючи ручку «».

- Натисніть кнопку «CLOCK/PRE-SET». Почне миготіти індикація хвилин.

- Встановіть індикацію хвилин в межах від 0 до 59, повертаючи ручку «».



- Для завершення налаштування часу натисніть кнопку «CLOCK/PRE-SET». Почне миготіти символ «:».

Примітки:

- Якщо час не встановлено, після увімкнення печі в мережу годинник працювати не буде.
- Якщо в процесі налаштування часу користувач зробить паузу протягом більше 1 хвилини, мікрохвильова піч автоматично повернеться до попереднього стану.



ПРИГОТУВАННЯ ЇЖІ ЗА ДОПОМОГОЮ МІКРОХВИЛЬОВОГО ВИПРОМІНЮВАННЯ

- Натисніть кнопку «Micro./Grill/Combi.» один раз. На дисплеї з'явиться індикація «P100».



- Натискайте кнопку «Micro./Grill/Combi.» або повертайте ручку «», щоб послідовно встановити режим потужності випромінювання «P100», «P80», «P50», «P30» або «P10».
- Для підтвердження натисніть кнопку «START/+30SEC./CONFIRM».
- Щоб встановити час приготування, повертайте ручку «». (Час можна встановити в межах від 0:05 до 95:00).
- Щоб почати приготування, натисніть кнопку «START/+30SEC./CONFIRM».
- ПРИМІТКИ: встановлення часу приготування в різних інтервалах часу здійснюється з різним кроком:
 - 0-1 хв.: 5 с
 - 1-5 хв.: 10 с
 - 5-10 хв.: 30 с
 - 10-30 хв.: 1 хв.
 - 30-95 хв.: 5 хв.
- Таблиця потужності випромінювання

Потужність випромінювання	100%	80%	50%	30%	10%
Індикація на дисплеї	P100	P80	P50	P30	P10

ПРИГОТУВАННЯ ЇЖИ НА ГРИЛІ

- Натисніть кнопку «Micro./Grill/Combi.» один раз. На дисплеї з'явиться індикація «P100».
- Натискайте кнопку «Micro./Grill/Combi.» або повертайте ручку «», щоб послідовно встановити режим потужності гриля.
- Після того, як на дисплеї засвітиться індикатор «G», натисніть кнопку «START/+30SEC./CONFIRM» для підтвердження.
- Щоб встановити час приготування на грилі, повертайте ручку «». (Час можна встановити в межах від 0:05 до 95:00).
- Щоб почати приготування, натисніть кнопку «START/+30SEC./CONFIRM».
- Примітки: після того, як сплине половина часу приготування на грилі, пролунає двократний звуковий сигнал. Для отримання найкращого результату приготування на грилі, після сигналу переверніть продукт, закрийте дверцята та натисніть кнопку «START/+30SEC./CONFIRM», щоб продовжити приготування. Якщо цього не зробити, приготування продовжиться.

КОМБІНОВАНЕ ПРИГОТУВАННЯ

- Натисніть кнопку «Micro./Grill/Combi.» один раз. На дисплеї з'явиться індикація «P100».
- Натискайте кнопку «Micro./Grill/Combi.» або повертайте ручку «», щоб послідовно встановити один з режимів комбінованого приготування: «C-1» (55% випромінювання / 45% гриль) або «C-2» (36% випромінювання / 64% гриль).
- Для підтвердження натисніть кнопку «START/+30SEC./CONFIRM».
- Щоб встановити час приготування, повертайте ручку «». (Час можна встановити в межах від 0:05 до 95:00).
- Щоб почати приготування, натисніть кнопку «START/+30SEC./CONFIRM».

ШВИДКЕ ПРИГОТУВАННЯ

- В режимі очікування натисніть кнопку «START/+30SEC./CONFIRM», щоб встановити потужність приготування 100% та час приготування 30 секунд. Кожне натискання цієї кнопки збільшує час приготування на 30 секунд. Максимальний час приготування – 95 хвилин.
- Під час приготування під дією мікрохвильового випромінювання, приготування на грилі, в комбінованому режимі приготування та при розморожуванні, натискання кнопки «START/+30SEC./CONFIRM» дозволяє збільшити час приготування.
- Для точного налаштування часу в режимі очікування поверніть ручку «» вліво. Після встановлення часу натисніть кнопку «START/+30SEC./CONFIRM», щоб почати приготування. Потужність мікрохвильового випромінювання – 100%.
- Примітки: час приготування неможливо збільшити натисканням кнопки «START/+30SEC./CONFIRM» в режимі автоматичного приготування та розморожування за вагою.

РОЗМОРОЖУВАННЯ ЗА ВАГОЮ



- Натисніть кнопку «WEIGHT/TIME DEFROST» один раз. На дисплеї відобразиться індикація «dEF1».
- Повертайте ручку «», щоб встановити вагу продукту. Дозволений діапазон ваги – 100-2000 г.
- Щоб почати розморожування, натисніть кнопку «START/+30SEC./CONFIRM».

РОЗМОРОЖУВАННЯ ЗА ЧАСОМ





- Натисніть кнопку «WEIGHT/TIME DEFROST» двічі. На дисплеї відобразиться індикація «dEF2».
- Щоб встановити час розморожування, повертайте ручку «».
- Щоб почати розморожування, натисніть кнопку «START/+30SEC./CONFIRM».

- Примітки: потужність мікрохвильового випромінювання під час розморожування – P30. В цьому випадку змінити його неможливо.



ПРИГОТУВАННЯ В ДЕКІЛЬКА ЕТАПІВ

- Можна запрограмувати не більше 2 етапів приготування. Якщо необхідно виконати розморожування продукту, то етап розморожування слід зробити першим. Після закінчення першого етапу пролунає звуковий сигнал, після чого почнеться другий. Примітки: неможливо запрограмувати режим автоматичного приготування в якості одного з етапів приготування.
- Приклад: необхідно розморозити продукт протягом 5 хвилин, а потім готувати його протягом 7 хвилин в режимі мікрохвильового приготування з рівнем потужності 80%. Виконайте наступні дії:
- Натисніть кнопку «WEIGHT/TIME DEFROST» двічі. На дисплеї відобразиться індикація «dEF2»;
- Щоб встановити час розморожування (5 хвилин), повертайте ручку «»;
- Натисніть кнопку «Micro./Grill/Combi.» один раз;
- Повертаючи ручку «», встановіть потужність мікрохвильового випромінювання 80% (на дисплеї повинна з'явитися індикація «P80»);
- Для підтвердження натисніть кнопку «START/+30SEC./CONFIRM»;
- Щоб встановити час приготування (7 хвилин), повертайте ручку «»;
- Щоб почати приготування, натисніть кнопку «START/+30SEC./CONFIRM».

ПРИГОТУВАННЯ ЗА ТАЙМЕРОМ

- Спочатку налаштуйте точний час (див. розділ «Налаштування часу»).
- Уведіть програму приготування. Можна запрограмувати не більше 2 етапів приготування. В цьому випадку режим розморожування запрограмувати неможливо.
- Приклад: необхідно приготувати продукт протягом 7 хвилин в режимі мікрохвильового приготування з рівнем потужності 80%.
- а. Натисніть кнопку «Micro./Grill/Combi.» один раз;
- б. Повертаючи ручку «», встановіть потужність мікрохвильового випромінювання 80% (на дисплеї повинна з'явитися індикація «P80»);
- с. Для підтвердження натисніть кнопку «START/+30SEC./CONFIRM»;
- д. Щоб налаштувати час приготування (7 хвилин), повертайте ручку «»;
- Після виконання попередніх дій НЕ НАТИСКАЙТЕ кнопку «START/+30SEC./CONFIRM». Потім виконайте наступні дії:
- Натисніть кнопку «CLOCK/PRE-SET». На дисплеї почне миготіти індикація годин;
- Налаштуйте індикацію годин в межах від 0 до 23, повертаючи ручку «».
- Натисніть кнопку «CLOCK/PRE-SET». Почне миготіти індикація хвилин.
- Налаштуйте індикацію хвилин в межах від 0 до 59, повертаючи ручку «».
- Щоб завершити налаштування, натисніть кнопку «START/+30SEC./CONFIRM». Засвітиться символ «:». Пролунає двократний звуковий сигнал та приготування почнеться автоматично.
- Примітки: спочатку необхідно встановити точний час. В іншому випадку функція приготування за таймером працювати не буде.

АВТОМАТИЧНЕ ПРИГОТУВАННЯ.

- В режимі очікування повертайте ручку «» вправо, щоб встановити потрібний номер меню приготування (від «A-1» до «A-8»);
- Для підтвердження вибору номера меню натисніть кнопку «START/+30SEC./CONFIRM»;
- Повертайте ручку «», щоб встановити вагу продукту.
- Щоб почати приготування, натисніть кнопку «START/+30SEC./CONFIRM»;
- Після закінчення приготування увімкнеться п'ятикратний звуковий сигнал.
- Автоматичне приготування

Меню	Вага (г)	Індикація на дисплеї	Потужність
A-1 ПІДІГРІВ	200	200	
	400	400	100%
	600	600	
A-2 ОВОЧІ	200	200	
	300	300	100%
	400	400	
A-3 РИБА	250	250	
	350	350	80%
	450	450	
A-4 М'ЯСО	250	250	
	350	350	100%

- Увек искључите уређај из електричне мреже пре чишћења и ако га не користите.
- Пећницу не треба да користе особе (укључујући и децу) са умањеним физичким, чулним или менталним способностима или особе које немају одговарајуће знање и искуство ако нису под надзором лица задужених за њихову безбедност или ако им та лица нису дала упутства о употреби пећнице.
- Не покушавајте самостално поправити уређај или заменити његове поједине делове. Ако се појаве проблеми, јавите се у најближи сервиски центар.
- Децу треба надzirати и не треба им дозволити да се играју с пећницом.
- Да би се избегле опасности у случају оштећења кабла, оштећени кабл треба да замени произвођач, овлашћени сервис или стручно лице.

ПАЗИТЕ! Деца могу да користе пећницу без надзора одраслих само ако су добили адекватна и разумљива упутства у вези са безбедним коришћењем пећнице и евентуалним опасностима које се могу појавити у току неправилног коришћења пећнице.

- Не остављајте укључени уређај без надзора.
- Не користите делове који не улазе у комплет уређаја.
- Не користите уређај са оштећеним прикључним каблом.

ПАЗИТЕ! У случају оштећења врата или заптивача врата пећница не може да се користи док квалификовано особље не уклони квар. **ПАЗИТЕ!** Како би се избегла опасност повећаног микроталасног зрачења, сви радови на поправљању, везани за скидање било којих поклопаца, морају да се обављају искључиво стручњацима.

- Пазите да прикључни кабл не додирује оштре ивице и вруће површине.
- Не вуците прикључни кабл, не савијајте и не намотавајте га на тело уређаја.
- Користите микроталасну пећ само за кување намирница. Ни у ком случају не сушите у пећи одећу, папир и друге предмете.

ПАЗИТЕ! Текућине и други производи не смеју да се загревавају у затвореној посуди како не би дошло до експлозије те посуде.

- Загревање пића уз помоћ микроталаса може да доведе до снажног кључања, зато је неопходно користити посуду пажљиво и опрезно.
- Да намирнице не пуцају за време припремања, пре него што их ставите у пећ, прободите ножем или виљушком тврду љуску или кожицу кромпира, јабука, кестенова, кобасице и сл.
- Током загревања у пећници намирница у посуђу од лакозапаљивих материјала, као што су пластика и папир, неопходно је пазити да не дође до пожара.
- Да се избегне загревање у рерни Ваше пеће неопходно је:
 - избегавати прегоривања намирница у резултату сувише дугог кувања;
 - ставити намирнице у микроталасну пећ без паковања и без фолије;
 - у случају загревања у пећници, искључите је не отварајући врата и искључите из мреже напајања.
- Не укључите празну пећ. Не користите пећницу за чување било чега.
- Микроталасна пећ није намењена за конзервацију продуката.
- Не ставите намирнице непосредно на дно пећнице него користите решетку на скидање или ладицу.
- Увек проверавајте колико је топло готово јело, посебно ако сте га припремили за децу. Сачекајте да се готово јело мало охлади, не изнесите га на сто одмах после кувања.
- Пратите рецепте али имајте у виду да се поједине намирнице јако брзо загреју (на пример, џем, пудинг, филове за колаче од бадема, шећера или ушећереног воћа).
- Да се избегну кратак спој и оштећење пеће, не допустите да се у отворима за вентилацију налази вода.

НАПОМЕНА:

- Намирнице морају да се кувају у специјалном посуђу, не ставите намирнице непосредно на стаклени тањир, за изузетком посебних случајева који су описани у рецепту за спремање јела.
- Користите само посуђе погодно за микроталасну пећ.
- Посуђе које је погодно за микроталасну пећ треба да се користи искључиво у складу са упутствима произвођача.
- Имајте у виду да се у микроталасној пећи намирнице загреју много брже него посуђе, зато будите посебно пажљиви док вадите посуђе из пеће, опрезно отварајте поклопац да се не опечете паром.
- Уклоните са намирница или њиховог паковања металне траке и фолију.
- **У микроталасној пећници немојте да кувате јаја у љусци нити да подгревате тврдо кувана јаја јер могу пући чак и када се заврши процес загревања у пећници.**
- Неодговарајуће чишћење пећи може да доведе до оштећења површине, шта може неповољно утицати на рад уређаја и створити евентуалну опасност за корисника.
- Ако је производ неко време био изложен температурама нижим од 0°C, треба га ставити да стоји на собној температури најмање 2 сата пре укључивања.
- Произвођач задржава право, без претходног обавештења да изврше мање измене у дизајн производа, које битно не утиче на његову безбедност, производност и функционалност.

ПОСУЂЕ ПОГОДНО ЗА МИКРОТАЛАСНУ ПЕЋ

НАПОМЕНА! Пратите маркирање на посуђу и упутстава произвођача.

ПОГОДНА ЗА МИКРОТАЛАСНЕ ПЕЋЕ

- **Отпорно на топлоту стакло** – је најбољи материјал за посуђе за микроталасну пећ.
- **Отпоран на топлоту пластик** – у овом посуђу не треба да се кувају намирнице засићене машћу или шећером. Не допушта се искориштавање чврсто затворених контејнера.
- **Фајанс и порцелан** – погодне су за микроталасне пеће, за изузетком позлаћене, посребрене посуде и посуде са металним украсним елементима.

- **Специјално паковање** (папирно, пластично и сл.), намењено за микроталасне пеће – доследно пратите упутстава произвођача.

ПОСУЂЕ НЕПОГОДНО ЗА МИКРОТАЛАСНУ ПЕЋ

- **Кожица за чување намирница и отпорне на топлоту кесе од полиетилена** – нису погодни за пржење мяса и било којих других намирница.
- **Метално посуђе (од алуминијума, од нерђајућег челика и сл.) и фолија за продукте *** – одбијају микроталасе, додир фолије и зидова пеће може да изазове варнице и кратак спој у процесу кувања.
- *Може да се користи за увијање појединих делова продукта у један слој ради избегавања прегревања и прегоривања. Избегавајте контакт са зидовима, одстојање од зидова треба да буде најмање 2 см.
- **Топљиви пластик** – није погодан за кување у микроталасној пећи.
- **Лакирано посуђе** – лак се може растопити под утицајем микроталаса.
- **Обично стакло (укључујући уметничко и дебело)** – може да се деформише под утицајем високе температуре.
- **Папир, слама, дрво** – могу да се загоре под утицајем високе температуре.
- **Посуђе од меламина** – може да апсорбује микроталасно зрачење што изазива пукотине или деформисање и значајно повећава време кувања.

КАКО СЕ ОПРЕДЕЉУЈЕ ДА ЛИ ПОСУЂЕ ПОГОДНО ЗА МИКРОТАЛАСНЕ ПЕЋЕ?

- Укључите пећ и ставите прекидач радних режима на максимални ниво капацитета (максимална температура), ставите у пећ на 1 минут посуђе које желите да тестирате и ставите чашу воде поред ње (~ 250 мл).
- Посуђе које јегодно за искориштавање у микроталасној пећи неће да се загреје, док ће се вода загрејати.

КОРИСНИ САВЕТИ

- За равномерно загревање намирница преокрећете их за време припремања.
- Не користите посуђе са уским грлом, боце, јер могу да експлодирају.
- Не користите термометар за одређивање температуре намирница. Користите само специјалне термометре који су намењени за микроталасне пеће.

ПРЕ НЕГО ШТО СЕ ОБРАТИТЕ СЕРВИСУ

- Ако се пећ не укључује, уверите се:
 - да су гнезда исправна и да у електричној мрежи има напон;
 - да је тајмер правилно подешен;
 - да су врата добро затворена.

РАДИО-ПОРЕМЕЋАЈИ

- Микро-таласи могу да изазову поремећаје пријема радио- и теле-сигнала.
- Да се поремећаји смање:
 - редовно чистите врата и металне заптиваче;
 - ставите телевизор и радио што даље од микроталасне пеће;
 - усмерите антену ради постизања најбољег резултата.
 - прикључите микроталасну пећ и радио различитим електричним линијама.

НАМЕШТАЊЕ

- Уверите се да унутра пеће нема паковања и туђих предмета.
- Уверите се да током транспортирања нису оштећени:
 - врата и метални заптивачи;
 - кутија и прозор на вратима;
 - зидове рерне.
- У случају било којег оштећења не укључите пећ него се обратите продавачу или сервису.
- Наместите микроталасну пећ на равну хоризонталну површину, доста чврсту да издржи тежину пеће са намирницама и посуђем.
- Не ставите пећ у близини извора топлоте.
- Ништа не ставите на пећ. Не покривајте ничим отворе за вентилацију.
- Ради нормалног рада пеће неопходно је обезбедити доста простора за вентилацију, најмање 20 см одозго, 10 см с задње стране и најмање 5 см са сваке бочне стране.

НАЧИНИ КУВАЊА У МИКРОТАЛАСНОЈ ПЕЋИ

- Ставите производе само у један слој, дебеле комаде ставите код бочних страна.
- Пратите време кувања, изаберајте најмање могуће време, полако га повећавајући ако је неопходно. Предуга обрада може да узрокује загревање намирница.

НАПОМЕНА: Време припремања такође може да се мења у зависности од облика, величине и распоређености производа. Велики или дебели комади кувају се спорије, а мали – брже.

- Покријте производе специјалним поклопцима или пластиком, заврните један од углова ради изласка сувишне паре. Поклопци се јако загревају – будите опрезни с њима!
- За равномерно загревање и убрзање кувања преокрећете и мешајте намирнице.
- Округли/овални тањери, за разлику од квадратних/правоугаоних, обезбеђују равномерно загревање.
- Отапајте производе без паковања на плитком подметачу или на решетки за микроталасну обраду, обавезно користите ротациони стаклени тањир. Приликом замрзавања производа, обликујте их, ако је могуће, компактно.
- Размак између производа, на пример, поврћа, кексова исл., мора бити најмање 2,5 см због равномерне обраде.
- Прободите тврду кожу или љуску како бисте избегли пуцање производа.

- Загревавајте само готове и охлађене производе, мешајући их.
- Кокице – строго следите упутства произвођача и не остављајте микроталасну пећ без контроле. Ако јело није готово у задато време, прекините кување. Сувише дуготрајна обрада може да доведе до запаљења.

НАПОМЕНА: Не користите кесе од смеђег папира за припремање кокица и не пробајте да искористите остатке зрна. Не стављајте паковање са кокицама непосредно на стаклени тањир, поставите га на обични тањир.

РАД

- Ова микроталасна пећница има савремене електронске контроле за подешавање параметара припреме хране који ће испунити ваше потребе за бољим кувањем.



ПОДЕШАВАЊЕ ЧАСОВНИКА

- Када укључите микроталасну пећницу, на екрану ће се појавити „0:00“ и звучни сигнал ће се огласити једном.
- Притисните „CLOCK/PRE-SET“, трепери бројка која означава сате.

- Окрените „“ да бисте подесили сате, а подешено време треба да буде између 0 и 23.
- Притисните „CLOCK/PRE-SET“, трепери бројка која означава минуте.



- Окрените „“ да бисте подесили минуте, а подешено време треба да буде између 0 и 59.
- Притисните „CLOCK/PRE-SET“ да бисте завршили са подешавањем часовника. Трепериће „:“.
- Напомена:
 - 1) Када укључите микроталасну пећницу, часовник неће радити ако није подешен.
 - 2) Ако током подешавања часовника ништа не урадите у року од 1 минута, пећница ће се аутоматски вратити на претходно стање.

ПРИПРЕМА ХРАНЕ У МИКРОТАЛАСНОЈ ПЕЋНИЦИ



- Једном притисните дугме „Micro./Grill/Combi.“ и на екрану ће се појавити „P100“.
- Више пута притисните „Micro/VGnH/Combi.“ или окрените „“ да бисте изабрали ниво снаге микроталасне пећнице који ће се појавити следећим редоследом „P100“, „P80“, „P50“, „P30“ и „P10“.
- Притисните „START/+30SEC./CONFIRM“ да бисте потврдили.
- Окрените „“ да бисте подесили време припреме. (Поставка времена треба да буде између 0:05 и 95:00.)
- Притисните „START/+30SEC./CONFIRM“ да бисте почели с припремом.
- **НАПОМЕНА:** фазе у подешавању времена прекидача за кодирање су следеће:
 - 0---1 мин. :5 секунди
 - 1---5 мин. :10 секунди
 - 5---10 мин. :30 секунди
 - 10---30 мин. :1 минут
 - 30---95 мин. :5 минута
- Табела снаге микроталасне пећнице

Снага микроталасне пећнице	100%	80%	50%	30%	10%
Екран	P100	P80	P50	P30	P10

ГРИЛОВАЊЕ

- Једном притисните дугме „Micro./GnM/Combi.“ и на екрану ће се појавити „P100“.
- Више пута притисните „Micro./Grill/Combi.“ или окрените „“ да бисте изабрали јачину грила.
- Притисните „START/+30SEC./CONFIRM“ да бисте потврдили када се на ЛЕД екрану појави „G“.
- Окрените „“ да бисте подесили време гриловања. (Поставка времена треба да буде између 0:05 и 95:00.)
- Притисните „START/+30SEC./CONFIRM“ да бисте почели с припремом.
- Напомена: када истекне половина подешеног времена гриловања, пећница ће се два пута огласити звучним сигналом, што је нормално. Да бисте постигли бољи ефекат гриловања намирница, окрените их, затворите врата и затим притисните „START/+30 SEC./CONFIRM“ да бисте наставили с припремањем. Ако не урадите ништа, пећница ће наставити с радом.

КОМБИНОВАНО ПРИПРЕМАЊЕ ХРАНЕ

- Једном притисните дугме „Micro./GnN/Combi.“ и на екрану ће се појавити „P100“.
- Више пута притисните „Micro./GnM/Combi.“ или окрените „“ да бисте изабрали комбинацију снаге и на екрану ће се појавити „C-1(55%microwave+45%grill)“, а затим „C-(36%microwave+64%grill)“.
- Притисните „START/+30SEC./CONFIRM“ да бисте потврдили.
- Окрените „“ да бисте подесили време припреме. (Поставка времена треба да буде између 0:05 и 95:00.) Притисните „START/+30SEC./CONFIRM“ да бисте почели с припремом.

БРЗО ПРИПРЕМАЊЕ ХРАНЕ

- У стању мировања притисните дугме „START/+30SEC./CONFIRM“ да бисте храну припремали са 100% снаге у трајању од 30 секунди. Сваким притиском истог дугмета продужавате време за 30 секунди. Максимално време припремања је 95 минута.
- Током примене микроталаса, гриловања, комбинованог припремања и одмрзавања по времену, притисните „START/+30SEC./CONFIRM“ да бисте продужили време припремања.
- У стању мировања, окрените „“ улево да бисте директно подесили време припремања. Када подесите време, притисните „START/+30SEC./CONFIRM“ да бисте започели с припремањем. Снага микроталасне пећнице је 100%.
- Напомена: У режимима аутоматског менија и одмрзавања по тежини, време припремања хране не може се повећавати притиском на „START/+30SEC./CONFIRM“.

ОДМРЗАВАЊЕ ПО ТЕЖИНИ

- Једном притисните „WEIGHT/TIME DEFROST“ и на екрану ће се појавити „dEF1“.

- Окрените „“ да бисте подесили тежину намирница. Распон тежине је 100-2000g.
- Притисните „START/+30SEC./CONFIRM“ да бисте почели са одмрзавањем.

ОДМРЗАВАЊЕ ПО ВРЕМЕНУ

- Двапут притисните „WEIGHT/TIME DEFROST“ и на екрану ће се појавити „dEF2“.

- Окрените „“ да бисте подесили време припреме.
- Притисните „START/+30SEC./CONFIRM“ да бисте почели са одмрзавањем.
- Напомена: Снага одмрзавања је P30. Она се неће променити.

ПРИПРЕМАЊЕ ХРАНЕ ИЗ ВИШЕ ФАЗА

- Могуће је подесити највише две фазе. Ако је једна фаза одмрзавање, њу треба подесити да буде прва фаза. На крају сваке фазе огласиће се звучни сигнал и започеће следећа фаза. Напомена: Аутоматски мени не може бити подешен као једна од неколико фаза.
- Пример: ако желите 5 минута да одмрзавате намирнице, а затим да их 7 минута припремате са 80% снаге микроталасне пећнице. Кораца су следећи:
- Двапут притисните „WEIGHT/TIME DEFROST“ и на екрану ће се појавити „dEF2“.

- Окрените „“ да бисте подесили време одмрзавања на 5 минута;
- Једном притисните „Micro./Grill/Combi.“;

- Окрените „“ да бисте изабрали 80% снаге микроталасне пећнице док се на екрану не појави „P80“;
- Притисните „START/+30SEC./CONFIRM“ да бисте потврдили;

- Окрените „“ да бисте подесили време припремања на 7 минута;
- Притисните „START/+30SEC./CONFIRM“ да бисте почели с припремом.

ФУНКЦИЈА ПОДЕШАВАЊА УНАПРЕД

- Прво подесите часовник. (Погледајте упутство за подешавање часовника.)
- Одредите програм припремања хране. Могуће је подесити највише две фазе. Одмрзавање не треба одређивати у функцији подешавања унапред.
- Пример: ако желите да припремате намирнице са 80% снаге микроталасне пећнице у трајању од 7 минута.

- а. Једном притисните „Micro./Grill/Combi.“;



- б. Окрените „“ да бисте изабрали 80% снаге микроталасне пећнице док се на екрану не појави „P80“;
- в. Притисните „START/+30SEC./CONFIRM“ да бисте потврдили;

- г. Окрените „“ да бисте подесили време припремања на 7 минута;
- Након ових корака немојте да притиснете „START/+30SEC./CONFIRM“. Затим урадите следеће:
- Притисните „CLOCK/PRE-SET“. Трепери бројка која означава сате;

- Окрените „“ да бисте подесили сате, а подешено време треба да буде између 0 и 23.
- Притисните „CLOCK/PRE-SET“, трепери бројка која означава минуте.

- Окрените „“ да бисте подесили минуте, а подешено време треба да буде између 0 и 59.
- Притисните „START/+30SEC./CONFIRM“ да бисте завршили с подешавањем. Почеће да светли „:“, звучни сигнал ће се огласити двапут када за то дође време, а затим ће припремање почети аутоматски.
- Напомена: прво треба подесити часовник. У противном, функција подешавања унапред неће радити.

АУТОМАТСКИ МЕНИ

- У стању мировања окрените „“ удесно да бисте изабрали мени од „А-1“ до „А-8“;
- Притисните „START/+30SEC./CONFIRM“ да бисте потврдили мени који сте изабрали;
- Окрените „“ да бисте подесили тежину намирница;
- Притисните „START/+30SEC./CONFIRM“ да бисте почели с припремом;

- Када припремање буде завршено, звучни сигнал ће се огласити пет пута.
Аутоматски мени

Мени	Тежина (g)	Екран	Снага
А-1 ПОДГРЕ ВАЊЕ	200	200	100%
	400	400	
	600	600	
А-2 ПОВРЋ Е	200	200	100%
	300	300	
	400	400	
А-3 РИБА	250	250	80%
	350	350	
	450	450	
А-4 МЕСО	250	250	100%
	350	350	
	450	450	
А-5 ТЕСТЕН ИНА	50 (са водом 450 ml)	50	80%
	100 (са водом 800 ml)	100	
А-6 КРОМП ИР	200	200	100%
	400	400	
	600	600	
А-7 ПИЦА	200	200	100%
	400	400	
А-8 СУПА	200	200	80%
	400	400	

ФУНКЦИЈА ЗАКЉУЧАВАЊА ЗБОГ ДЕЦЕ

- Закључавање: У стању мировања притисните „STOP/CLEAR“ и држите 3 секунде; огласиће се дуг звучни сигнал који означава прелазак у режим закључавања, а на екрану ће се појавити „[: :]“.
- Откључавање: У закључаном стању притисните „STOP/CLEAR“ и држите 3 секунде; огласиће се дуг звучни сигнал који означава да је пећница откључана.

ФУНКЦИЈА ИСПИТИВАЊА

- Током примене микроталаса, гриловања и комбинованог припремања притисните „Micro./Grill/Combi.“ И тренутна снага ће бити приказана у трајању од 3 секунде.
- У режиму подешавања унапред притисните „CLOCK/PRE-SET“ да бисте видели време одлагања почетка припремања. Унапред подешено време ће треперити 3 секунде, а затим ће се на пећници поново приказивати часовник.
- Током режима припремања притисните „CLOCK/PRE-SET“ да бисте видели тренутно време. Оно ће бити приказано у трајању од 3 секунде.

СПЕЦИФИКАЦИЈЕ

- Звучни сигнал ће се огласити једаном када на почетку окренете прекидач;
- „START/+30SEC./CONFIRM“ мора бити притиснуто да бисте наставили с припремањем ако су врата отворена током кувања;
- Када подесите програм за припремање хране, „START/+30SEC./CONFIRM“ не треба притискати 1 минут. Биће приказано тренутно време. Поставка ће бити отказана.
- Звучни сигнал ће се огласити једном када се дугме притисне како треба, али се неће огласити када се не притисне како треба.
- Звучни сигнал ће се огласити пет пута када припремање хране буде завршено.

ЧИШЋЕЊЕ И ОДРЖАВАЊЕ

- Пећ мора да се редовно чисти. Сви остаци хране морају да се склоне са површине пећнице.
- Пре чишћења укључите и искључите пећ из електричне мреже.
- Сачекајте да се пећ потпуно охлади.
- Обришите контролну таблу, спољне и унутрашње површине, стаклени тањир влажном крпом са детерџентом.
- Не користите агресивне или абразионе материјале.
- Како бисте уклонили непријатан мирис, насипајте у било коју дубоку посуду, погодну за микроталасну пећ, чашу воде са соком једног лимуна и ставите у пећ. Подесите тајмер за 5 минута, прекидач радних режима ставите у максимални положај. Када се зачује звучни сигнал и пећ се искључи, извадите посуду и обришите зидове рерне сувом тканином.

ЧУВАЊЕ

- Уверите се да је пећ искључена из електричне мреже и потпуно се охладила.
- Испуните све захтеве поглавља „ЧИШЋЕЊЕ И ОДРЖАВАЊЕ“.
- Чувајте пећ са мало отвореним вратима на сувом чистом месту.

EST KASUTUSJUHEND

OHUTUSNÕUANDED

- TÄHTSAD OHUTUSJUHENDID. LUGEGE NEED TÄHELEPANELIKULT LÄBI JA SÄILITAGE TULEVASEKS KASUTAMISEKS.
- Väär kasutus võib põhjustada seadme riket ja seadme kasutaja tervist kahjustada.
- Enne seadme esimest vooluvõrku lülitamist kontrollige, et seadme etiketil osutatud andmed vastaksid kohaliku vooluvõrgu andmetele.

TÄHELEPANU! Toitejuhtme pistikul on olemas maandusjuhe ja –kontakt. Ühendage seade ainult vastava maandusega pistikuga.

- Antud seade on mõeldud ainult koduseks, mitte tööstuslikuks kasutamiseks.
- Ärge kasutage seadet väljas.
- Eemaldage seade vooluvõrgust enne selle puhastamist ning ajaks, mil seda ei kasutata.
- Seade ei ole ette nähtud kasutamiseks alanenud füüsiliste, tunnetuslike ja vaimsete võimetega isikutele (kaasa arvatud lastele) või neile, kellel puuduvad selleks kogemused või teadmised, kui nad ei ole järelevalve all või kui neid ei ole instrueerinud seadme kasutamise suhtes nende ohutuse eest vastutav isik.
- Ärge püüdke antud seadet iseseisvalt remontida. Vea kõrvaldamiseks pöörduge lähima teeninduskeskuse poole.
- Lapsed peavad olema järelevalve all, et nad ei pääseks seadmega mängima.
- Toitejuhtme vigastamise korral tohib selle ohu vältimiseks vahetada tootja, selleks volitatud hoolduskeskus või muu kvalifitseeritud personal.

TÄHELEPANU! Laste poolt mikrolaineahju kasutamine täiskasvanute järelvalveta on lubatud ainult sel juhul, kui on antud vastavad ja lastele arusaadavad juhendid ohutust ahju kasutamisest ning nendest ohtudest, mis võivad tekkida selle valel kasutamisel.

- Ärge jätke töötavat seadet järelvalveta.
- Ärge kasutage tarvikuid, mis ei kuulu komplekti.
- Ärge kasutage seadet vigastatud toitejuhtmega.

TÄHELEPANU! Ukse ja uksetihendite rikke korral ei tohi kasutada ahju seni, kuni kvalifitseeritud spetsialist eemaldab vea.

TÄHELEPANU! Mikrolaineikiirguse suurema väljavoolu vältimiseks peavad kõik remonditööd, mis on seotud mistahes ukse eemaldamisega, olema teostatud ainult spetsialistide poolt.

- Jälgige seda, et juhe ei puutuks vastu teravaid servi ja kuumi pindu.
- Ärge tõmmake toitejuhtmest, keerake seda krussi, ega ümber korpuse.
- Kasutage mikrolaineahju ainult toidu valmistamiseks. Ärge kuivatage selles riideid, pabereid või muid esemeid.

TÄHELEPANU! Vedelikke ja teisi toiduaineid ei tohi soojendada kinnistes anumates nende anumate lõhkemise vältimiseks.

- Jookide soojendamine mikrolainete abil võib tekitada ägedat keemist, sellepärast on vaja olla tähelepanelik ja ettevaatlik anumate kasutamisel.
- Et toiduained ei läheks valmistamise ajal lõhki, enne mikrolaineahjusse panemist, tehke kartulite, õunte, kastanite kõvas kooses jms auke noaga või kahvliga.
- Toiduainete soojendamisel anumatest, mis on kergesti süttivatest materialidest, nt. plastmass või paber, on vajalik jälgida ahju, et vältida süttimist.
- Mikrolaineahjus süttimise vältimiseks on vajalik:
 - vältida toidu kinnikõrbemist pikaajalise valmistamise tulemusena;
 - panna toiduained mikrolaineahju sisse ilma pakendita, sh ilma fooliumpakendita;
 - süttimise korral, ärge avage ust, lülitage ahi välja ja eemaldage see vooluvõrgust.
- Ärge lülitage tühja kambri ahju sisse. Ärge kasutage kambrit millegi hoidmiseks.
- Mikrolaineahi ei ole ette nähtud toiduainete konserveerimiseks.
- Ärge asetage toiduaineid otse kambri põhjale, kasutage resti või alust.
- Alati kontrollige valmistoidu temperatuuri, eriti, kui see on ette nähtud lastele. Ärge andke rooga lauale kohe pärast valmistaamist, laske sellel enne serveerimist natuke jahtuda.
- Pidage retseptidest kinni, kuid hoidke meeles, et mõned toiduained (moosid, pudingud, mandli-, suhkru, sukaaditaidised) lähevad kuumaks väga kiiresti.
- Lühiühenduse ja ahju riknemise vältimiseks ärge laske veel sattuda ventilatsiooniväsesse.

TÄHELEPANU:

- Toiduvalmistamiseks kasutage spetsiaalseid nõusid, ärge asetage toitu vahetult klaasalusele, v.a juhtumitel, kui see on retseptis soovitatud.
- Kasutage ainult nõusid, mis on ette nähtud mikrolaineahjus kasutamiseks.
- Mikrolaineahjus kasutamiseks sobivaid nõusid kasutage vastavalt tootja instruksioonidele.
- Pidage meeles, et toit kuumeneb mikrolaineahjus kiiremini kui nõud, seepärast olge ettevaatlik ahjust nõude väljatõstmise ajal, olge ettevaatlik kaane avamisel, väljuv aur võib tuua kaasa põletusi.
- Eemaldage eelnevalt toiduainetelt või nende pakenditelt metallribad ja foolium.
- **Mikrolaineahjudes ei tohi küpsetada koorega mune ega soojendada keedetud mune, sest need võivad plahvatada isegi pärast mikrolainekuumutuse lõppemist.**
- Ahi tohib puhtada regulaarselt
- Kui toode on olnud mõnda aega õhutemperatuuril alla 0 °C, tuleb hoida seda enne sisselülitamist vähemalt 2 tundi toatemperatuuril.

- Tootja jätab endale õiguse teha ilma täiendava teatamiseta toote konstruktsiooni ebaolulisi muudatusi, mis ei mõjuta selle ohutust, töövõimet ega funktsioneerimist.

KÜPSETUSNÕUD

TÄHELEPANU! Vaadake märgistust toidunõude peal ja järgige tootja instruktsioone.

KÕLBLIK

- **Kuumakindel klaas** – sobivaim nõude materjal.
- **Soojakindel plastmass** – ärge kasutage rasva- ja suhkrurikka toidu valmistamiseks. Ärge sulgege tihedalt kaant.
- **Fajanss ja portselan** – sobivad mikrolaineahjus kasutamiseks, v.a kullatud, hõbetatud või dekoratiivsete metallelementidega.
- **Spetsiaalne pakend** (paber, plastmass jt.), mis on mõeldud mikrolaineahjus kasutamiseks – järgige rangelt tootja instruktsioone.

KÕLBMATU

- **Kile toiduainete säilitamiseks, samuti ka soojakindlad kilekotid** – ei kõlba liha ja teiste toiduainete küpsetamiseks.

- **Metallnõud (alumiinium, mitteroostetav teras jt.) ning foolium*** – ekraneerivad mikrolaineid; kambriseintega kokkupuutumisel võivad tekitada sädemeid ja lühiühendust toiduvalmistamise ajal.

*Eri toidutükke, mis võivad üle küpseda või kõrbed, võib ühe fooliumkihiga katta. Ärge laske seintega kokkupuutumist, minimaalne vahe 2 cm.

- **Sulav plastmass** – ei sobi mikrolaineahjus kasutamiseks.
- **Lakitud nõud** – mikrolainete mõju all lakk võib lahti sulada.
- **Tavaline klaas (sh ka vigurlik ja paks)** – kõrge temperatuuri mõju all võib deformeerida.
- **Paberist ja puust nõud, vitspunutised** – kõrge temperatuuri mõju all võib süttida.
- **Melamiinõud** – võib mikrolaineikiirgust neelata, mis viib nõu lõhenemisele või termodestruktsioonile ja pikendab valmistamisaega.

KUIDAS TEADA SAADA, KAS NÕUD SOBIB MIKROLAINEAHJUS KASUTAMISEKS?

- Lülitage mikrolaineahi sisse ja keerake töötamise režiimide ümberlülitit täisvõimsusele (maksimaalne temperatuur), asetage nõud koos veega täidetud klaasiga (~ 250 ml) ahju 1 minutiks.
- Mikrolaineahjus kasutamiseks sobiv nõud säilitab oma temperatuuri samal ajal, kui vesi kuumeneb.

KASULIKUD NÕUANDED

- Toiduainete ühtlaseks küpsemiseks keerake need valmistamise ajal ümber.
- Ärge kasutage kitsa kaelaga nõusid, pudeleid, sest nad võivad lõhki minna.
- Ärge kasutage kraadiklaasi toiduainete temperatuuri mõõtmiseks. Kasutage ainult mikrolaineahjus kasutamiseks mõeldud termomeetreid.

ENNE TEENINDUSKESKUSE POOLE PÖÖRDUMIST

- Kui ahi ei lülitu sisse, kontrollige:
 - pistiku korrasolekut ja pinget olemasolu võrgus;
 - taimeri paigalduse õigsust;
 - kas uks on tihedalt suletud.

RAADIOHÄIRED

- Mikrolained võivad tekitada raadio- ja telesignaalihäireid.
- Häirete minimiseerimiseks:
 - puhastage regulaarselt ukсед ja metalltihendid;
 - paigutage televiisor ja raadio mikrolaineahjust võimalikult kaugemale;
 - orienteerige vastuvõtuantenn parima tulemuse saavutamiseks;
 - ühendage mikrolaineahi ja raadio erinevasse vooluvõrku.

PAIGALDUS

- Veenduge, et pakendi osad ei jäänud ahju sisse.
- Kontrollige, et ahju osad ei ole teisaldamisel vigastatud:
 - uks ja tihendid;
 - korpus ja vaateaken;
 - kambri seinad.
- Kahtluste korral võtke ühendust müüjaga või pöörduge teeninduskeskuse poole.
- Asetage mikrolaineahi tasasele horisontaalsele pinnale, mis peaks toiduainete ja nõudega ahju kaalule vastu.
- Ärge paigutage ahju kuumaallikate lähedusse.
- Ärge midagi pange ahju peale, ärge katke ventilatsioonivõlv.
- Ahju tõhusaks töötamiseks tuleb ventileerimiseks tagada vaba ruumi vähemalt: 20 cm ülevalt, 10 cm tagant ja 5 cm külgedest.

TOIDUVALMISTAMINE MIKROLAINEAHJUS

- Asetage toiduained ühe kihiga, paksemad osad pange aluse serva poole.
- Jälgige valmistamisaega, paigaldage see minimaalseks, vajaduse korral järk-järgult pikendage aega. Väga pikka valmistamise korral võivad toiduained hakata suitsu ajama ning süttida.

MÄRKUS: Valmistamisaega võib muutuda ka sõltuvalt toiduainete vormist, suurusest ja paigaldamisest. Suurte ja paksude tükide valmistamisaeg on pikem.



- Katke toiduained spetsiaalsete kaante või kilega, keerates selle äär üles liigse auru väljalaskmiseks. Olge ettevaatlik – kaaned lähevad väga kuumaks!
- Ühtlaseks küpsetamiseks ja valmistamise kiirendamiseks keerake toiduained ümber ning segage need.
- Ümar/ovaalne vaagen tagab ühtlasema küpsetamise kui ruudukujuline/ristkülikuline vaagen.

- Sulatage pakendita toiduained üles mitte sügavas anumask või restil koos pöörleva klaasalusega. Külmutades toiduained andke neile kompaktselt vormi.
 - Ühtlase töötlemise tagamiseks peab vahemaa toiduainete, nt köögiviljade, kekside vahel olema vähemalt 2.5 cm.
 - Tehke kõvas kooses või kattesk auke, et toiduained ei läheks lõhki.
 - Soojendage ainult jahutatud valmisroad, segades läbi.
 - Popkorn – järgige rangelt tootja instruksioone ning ärge jätke mikrolaineahju järelvalveta. Kui toit ei ole määratud ajaks valmis, katkestage valmistamist. Liigne pikaajaline töötlemine võib viia süttimiseni.
- ETTEVAATUS:** Ärge kasutage popkorni valmistamiseks pruune paberkotte ning ärge kasutage terade jääke. Ärge asetage pakendis popkorn vahetult klaasalusele, pange see taldrükule.



TÖÖ

- See mikrolaineahi kasutab seadistamiseks kaasaegset elektroonilist juhtsüsteemi, mis aitab Teil toitu tõhusamalt valmistada.

KELLA SEADISTAMINE



- Vooluvõrku ühendamisel ilmub mikrolaineahju ekraanile näit „0:00“ ja kõlab helimärguanne.
- Vajutage nuppu „CLOCK/PRE-SET“ (kell/seadistamine), tunnid hakkavad vilkuma.
- Keerake tundide valimiseks „“, valida saab vahemikus 0 – 23.
- Vajutage nuppu „CLOCK/PRE-SET“, minutid hakkavad vilkuma.
- Keerake minutite valimiseks „“, valida saab vahemikus 0 – 59.
- Vajutage kella seadistamise lõpetamiseks nuppu „CLOCK/PRE-SET“. „:“ hakkab vilkuma.
- Märkus
- Kui kellaega ei valita, ei saa seda funktsiooni kasutada.
- Kui kella seadistamise ajal ei vajutata/keerata 1 minuti jooksul ühtegi nuppu, lülitub mikrolaineahi automaatselt tagasi eelmise seisundi peale.

TOIDU VALMISTAMINE MIKROLAINEAHJUGA



- Vajutage ühe korra nuppu „Micro./Grill/Combi.“ (mikrolaineahi/grill/kombineeritud) ja ekraanile ilmub näit P100.
- Vajutage neli korda nuppu „Micro./Grill/Combi.“ või keerake mikrolaineahju võimsuse valimiseks „“, ekraanil kuvatakse järjest valikuid „P100“, „P80“, „P50“, „P30“, „P10“.
- Vajutage kinnitamiseks nuppu „START/+30SEC./CONFIRM“ (käivita/lisa 30 sekundit/kinnita).
- Keerake valmistamisaja valimiseks „“. (Aega saab valida vahemikus 0:05 – 95:00.)
- Vajutage toiduvalmistamise käivitamiseks nuppu „START/+30SEC./CONFIRM“.
- MÄRKUS: aja valimine toimub järgnevate sammudega:
- 0 – 1 min : 5 sekundit
- 1 – 5 min : 10 sekundit
- 5 – 10 min : 30 sekundit
- 10 – 30 min : 1 minut
- 30 – 95 min : 5 minutit
- Mikrolaineahju võimsustarbel

Mikrolaineahju võimsus	100%	80%	50%	30%	10%
Ekraanil	P100	P80	P50	P30	P10

TOIDU VALMISTAMINE GRILLIGA

- Vajutage ühe korra nuppu „Micro./Grill/Combi.“ ja ekraanile ilmub näit P100.
- Vajutage võimsuse valimiseks nuppu „Micro./Grill/Combi.“ neli korda või keerake „“.
- Kui ekraanile ilmub näit „G“, vajutage kinnitamiseks nuppu „START/+30SEC./CONFIRM“.
- Keerake grillimisaja valimiseks „“. (Aega saab valida vahemikus 0:05 – 95:00.)
- Vajutage toiduvalmistamise käivitamiseks nuppu „START/+30SEC./CONFIRM“.
- Märkus: Kui pool grillimisaega on läbi, annab ahi kaks helimärguannet, see peabki nii olema. Parema grillimistulemuse saavutamiseks peaksite pärast seda toitu pöörama, ukse sulgema, ja jätkamiseks nuppu „START/+30 SEC./CONFIRM“ vajutama. Grillimine jätkub siiski ka selleta.

TOIDU VALMISTAMINE KOMBINEERITUD REŽIIMIL

- Vajutage ühe korra nuppu „Micro./Grill/Combi.“ ja ekraanile ilmub näit P100.
- Vajutage nuppu „Micro./Grill/Combi.“ neli korda või keerake „“, et valida kombinatsiooni võimsust „C-1“ (55% mikrolained + 45% grill) või „C-2“ (36% mikrolained + 64% grill), valikud ilmuvad ekraanile järjest.
- Vajutage kinnitamiseks nuppu „START/+30SEC./CONFIRM“ (käivita/lisa 30 sekundit/kinnita).
- Keerake valmistamisaja valimiseks „“. (Aega saab valida vahemikus 0:05 – 95:00.)
- Vajutage toiduvalmistamise käivitamiseks nuppu „START/+30SEC./CONFIRM“.

TOIDU VALMISTAMINE KIIRREŽIIMIL

- Vajutage ooterežiimil olles nuppu „START/+30SEC./CONFIRM“, et käivitada toidu valmistamine 100% võimsusega 30 sekundiks. Iga vajutus sellele nupule lisab valmistamisajale 30 sekundit. Maksimalne võimalik valmistamisaeg on 95 minutit.
- Vajutage mikrolainete, grilli, kombineeritud režiimi või sulatamise ajal valmistamisaja pikendamiseks nuppu „START/+30SEC./CONFIRM“.
- Ooterežiimil saate  " vasakule keerates valmistamisaega vahetult valida. Vajutage pärast aja valimist valmistamise alustamiseks nuppu „START/+30SEC./CONFIRM“. Mikrolaineahi töötab 100% võimsusega.
- Märkus: Automaatse menüü ja kaalu järgi sulatamise režiimides ei saa valmistamisaega nupuga „START/+30SEC./CONFIRM“ pikendada.

KAALU JÄRGI SULATAMINE



- Vajutage ühe korra nuppu „WEIGHT/TIME DEFROST“ (kaalu/aja järgi sulatamine), ekraanile ilmub „dEF1“.
- Keerake toidu kaalu valimiseks  ". Kaalu saab valida vahemikus 100 – 2000 g.
- Vajutage sulatamise käivitamiseks nuppu „START/+30SEC./CONFIRM“.

AJA JÄRGI SULATAMINE

- Vajutage kaks korda nuppu „WEIGHT/TIME DEFROST“ (kaalu/aja järgi sulatamine), ekraanile ilmub „dEF2“.
- Keerake valmistamisaja valimiseks  ".
- Vajutage sulatamise käivitamiseks nuppu „START/+30SEC./CONFIRM“.
- Märkus: Sulatus töötab võimsusel P30. Seda ei saa muuta.

TOIDU VALMISTAMINE MITMES ASTMES

- Maksimaalselt saab seadistada kaks astet. Kui üheks astmeks on sulatus, peaks see olema esimene. Helimärguanne kõlab ühe korra pärast igat astet ja seejärel käivitub järgmine aste.
- Märkus: Automaatset menüüd ei saa määrata üheks astmeks.
- Näide: Te tahate toitu sulatada 5 minutit ja seejärel valmistada mikrolainete režiimil 80% võimsusega 7 minutit. Selleks tuleb teha järgnevat.
- Vajutage kaks korda nuppu „WEIGHT/TIME DEFROST“, ekraanile ilmub näit „dEF2“.

- Keerake  ", et valida sulatusajaks 5 minutit.
- Vajutage ühe korra nuppu „Micro./Grill/Combi“.
- Keerake 80% mikrolainerežiimi valimiseks  ", kuni ekraanile ilmub näit „P80“.
- Vajutage kinnitamiseks nuppu „START/+30SEC./CONFIRM“.

- Keerake  ", et valida valmistamisajaks 7 minutit.
- Vajutage toiduvalmistamise käivitamiseks nuppu „START/+30SEC./CONFIRM“.

TOIDU VALMISTAMINE KELLAJA JÄRGI

- Seadke esmalt kellaaeg õigeks. (Vaadake kella seadistamise juhust.)
- Sisestage toiduvalmistamise programm. Valida saab maksimaalselt kaks astet. Kellaaja järgi valmistamisel ei tohiks kasutada sulatust.
- Näide: Te tahate toitu valmistada mikrolainete režiimil 80% võimsusega 7 minutit.
- Vajutage ühe korra nuppu „Micro./Grill/Combi“.



- Keerake 80% mikrolainerežiimi valimiseks  ", kuni ekraanile ilmub näit „P80“.
- Vajutage kinnitamiseks nuppu „START/+30SEC./CONFIRM“.

- Keerake  ", et valida toiduvalmistamise ajaks 7 minutit.
- Tähelepanu! Ärge vajutage pärast eelnevaid samme nuppu „START/+30SEC./CONFIRM“. Tehke hoopis järgnevat:
- Vajutage nuppu „CLOCK/PRE-SET“. Tunnid hakkavad vilkuma.

- Keerake tundide valimiseks  ", valida saab vahemikus 0 – 23.
- Vajutage nuppu "CLOCK/PRE-SET", minutid hakkavad vilkuma.

- Keerake minutite valimiseks  ", valida saab vahemikus 0 – 59.
- Vajutage seadistuse kinnitamiseks nuppu „START/+30SEC./CONFIRM“. Süttib „:“, algusajani jõudmisel kõlab kaks korda helimärguanne ja toiduvalmistamine lülitub automaatselt sisse.
- Märkus: kellaaeg peab olema seadistatud. Vastasel korral kellaaaja järgi valmistamist kasutada ei saa.

AUTOMAATNE MENÜÜ.

- Keerake ooterežiimil  " paremale, et valida menüü „A-1“ kuni „A-8“.
- Vajutage nuppu „START/+30SEC./CONFIRM“, et valitud menüüd kinnitada.
- Keerake toidu kaalu valimiseks  ".

- Vajutage toiduvalmistamise käivitamiseks nuppu „START/+30SEC./CONFIRM“.
- Kui toit on valmis, kõlab helimärkuanne viis korda.

AUTOMAATNE MENÜÜ.

Menüü	Kaal (g)	Ekraanil	Võimsus
A-1 SOOJENDAM INE	200	200	100%
	400	400	
	600	600	
A-2 KÖÖGIVILJA D	200	200	100%
	300	300	
	400	400	
A-3 KALA	250	250	80%
	350	350	
	450	450	
A-4 LIHA	250	250	100%
	350	350	
	450	450	
A-5 PASTA	50 (450 ml veega)	50	80%
	100 (800 ml veega)	100	
A-6 KARTULID	200	200	100%
	400	400	
	600	600	
A-7 PITSA	200	200	100%
	400	400	
A-8 SUPP	200	200	80%
	400	400	

LAPSELUKK

- Lukustamine: hoidke ooterežiimis 3 sekundit nuppu „STOP/CLEAR“ (peata/tühista) vajutatult, kõlab pikk helimärkuanne, mis annab teada aktiveeritud lapselukust ning ekraanile ilmub „[: :]“.
- Lukustamise tühistamine: hoidke lukustatud režiimis 3 sekundit nuppu „STOP/CLEAR“ vajutatult, kõlab pikk helimärkuanne, mis annab teada lapseluku tühistamisest.

TEABEFUNKTSIOON

- Toidu valmistamisel mikrolainete, grilliga või kombineeritud režiimis vajutage nuppu „Micro./Grill/Combi.“ ja ekraanile ilmub 3 sekundiks aktiivne võimsusaste.
- Kellaaja järgi valmistamise ootamisel vajutage nuppu „CLOCK/PRE-SET“, et näha aega, mil toidu valmistamine algab. Eelseadistatud aeg vilgub 3 sekundit, seejärel ilmub ahju ekraanile taas tavaline kellaeg.
- Vajutage toiduvalmistamise ajal nuppu „CLOCK/PRE-SET“, et näha kellaega. See on ekraanil 3 sekundit.

LISATEAVE

- Esimest korda nuppu keerates kõlab üks helimärkuanne.
- Kui toiduvalmistamise ajal avatakse uks, tuleb jätkamiseks vajutada nuppu „START/+30SEC./CONFIRM“.
- Kui toiduvalmistamise programm on valitud, kuid 1 minuti jooksul ei vajutata nuppu „START/+30SEC./CONFIRM“, ilmub ekraanile kellaeg ja valik tühistatakse.
- Helimärkuanne kõlab eduka vajutamise korral, vajutamise ebaõnnestumisel märkuannet ei anta.
- Toidu valmimisel kõlab helimärkuanne viis korda.

PUHASTAMINE JA HOOLDUS

- Ahi tohib puhtada regulaarselt ja eemaldada ahju pinnalt toidujätted.
- Enne puhastamist lülitage ahi välja ja eemaldage seade vooluvõrgust.
- Laske ahjul maha jahtuda.
- Pühkige juhtimispaneel, välised ja sisemised pinnad, klaasalus niiske riidega koos pesuvahendiga.
- Ärge kasutage abrasiivseid vahendeid ja materjale.
- Et saada lahti ebameeldivast lõhnast, valage anumasse, mis on kõlblik mikrolaineahjus kasutamiseks, klaas vett ühe sidruni mahlagaga, pange ahju. Keerake taimer 5 minutile, töötamise režiimide lüliti maksimaalsesse asendisse. Kui ahi lülitub helisignaali välja, siis tõstke anum välja ja pühkige kambriseinad kuiva riidega.

HOIDMINE

- Veenduge, et ahi on vooluvõrgust eemaldatud ja täielikult maha jahtunud.
- Täitke PUHASTAMISE JA HOOLDUSE nõudmised.
- Hoidke ahju praakil uksega kuivas puhtas kohas.

LV LIETOŠANAS INSTRUKCIJA

DROŠĪBAS NOTEIKUMI

- SVARĪGAS DROŠĪBAS INSTRUKCIJAS. IZLASIET UZMANĪGI UN SAGLABĀJIET TURPMĀKAI UZZIŅAI.
- Nepareiza ierīces lietošana var radīt tās bojājumus un lietotāja veselības kaitējumus.
- Pirms pirmreizējās ieslēgšanas pārbaudiet, vai ierīces tehniskie raksturojumi, kas norādīti uz uzlīmes, atbilst elektrotīkla parametriem.

UZMANĪBU! Barošanas vada kontaktdakšai ir vads un zemējuma kontakts. Ierīci pieslēdziet tikai pie atbilstoši sazemētām rozetēm.

- Izmantot tikai sadzīves vajadzībām, atbilstoši dotajai Lietošanas instrukcijai. Ierīce nav paredzēta rūpnieciskai izmantošanai.
- Neizmantojiet ārpus telpām.
- Vienmēr atvienojiet ierīci no elektrotīkla pirms tās tīrīšanas, vai arī tad, ja Jūs to neizmantojat.
- Ierīce nav paredzēta izmantošanai personām (ieskaitot bērnus) ar pazeminātām fiziskām, emocionālām vai intelektuālām spējām vai personām bez dzīves pieredzes vai zināšanām, ja viņas nekontrolē vai neinstruē ierīces lietošanā persona, kas atbild par viņu drošību.
- Necentieties patstāvīgi labot ierīci vai nomainīt jebkādas detaļas. Ierīces bojājuma gadījumā dodieties uz tuvāko Servisa centru.
- Bērni ir jākontrolē, lai nepieļautu spēlēšanos ar ierīci.
- Barošanas vada bojājuma gadījumā, drošības pēc, tā nomaina jāuztīc ražotājam vai tā pilnvarotam servisa centram, vai arī analogiskam kvalificētam personālam.

UZMANĪBU! Bērni bez uzraudzības drīkst izmantot krāsni tikai gadījumā, ja viņiem ir dotas attiecīgas un saprotamas instrukcijas par drošu krāsns izmantošanu un par bīstamībām, kuras var rasties ar to nepareizi rīkojoties.

- Neatstājiet ieslēgtu ierīci bez uzraudzības.
- Neizmantojiet piederumus, kas neietilpst pamatnes komplektā.
- Neaizmantojiet ierīci ar bojātu barošanas vadu.

UZMANĪBU! Gadījumā, ja tiek bojātas durtiņas vai durtiņu blīvējumi, ar krāsni strādāt nedrīkst, kamēr kvalificēts speciālists nenovērsīs bojājumu.

UZMANĪBU! Lai novērstu mikroviļņu starojuma paaugstinātu noplūdi, visi remontdarbi, kas ir saistīti ar jebkuru vāku noņemšanu, ir jāveic tikai speciālistiem.

- Sekojiet līdzi, lai barošanas vads nepieskartos klāt asām malām un karstām virsmām.
- Nevelciet aiz barošanas vada, negrieziet un neaptiniet to ap ierīci.
- Mikroviļņu krāsni izmantojiet tikai produktu pagatavošanai. Nekādā gadījumā nežāvējiet tajā drēbes, papīru vai citus priekšmetus.

UZMANĪBU! Šķidrumus vai citus produktus nedrīkst uzsildīt slēgtos traukos, lai šie trauki neuzsprāgtu.

- Uzsildot dzērienus ar mikroviļņu palīdzību, var notikt turpmāka stipra vārīšanās, tāpēc jābūt uzmanīgam ar traukiem.
- Lai produkti gatavošanas laikā neplaisātu, pirms ievietošanas krāsnī iegrieziet ar nazi vai sadurstiet ar dakšu biezo mizu vai apvalku, piemēram, kartupeļiem, āboliem, kastaņiem, desai utml.
- Uzsildot krāsnī pārtikas produktus traukos no viegli uzliesmojošiem materiāliem, tādiem kā plastmasa vai papīrs, jāpieskata krāsns, lai nepieļautu aizdegšanos.
- Lai izvairītos no uzliesmošanas krāsns kamerā nepieciešams:
 - izvairīties no produktu piededzināšanas pārāk ilgas gatavošanas rezultātā;
 - ievietot produktus mikroviļņu krāsnī bez iepakojuma, t.sk. bez folijas;
 - uzliesmošanas gadījumā kamerā, neveriet vaļā durvis, izslēdziet krāsni un atvienojiet to no elektrotīkla.
- Neieslēdziet krāsni ar tukšu kameru. Neizmantojiet kameru kaut kā glabāšanai.
- Mikroviļņu krāsns nav paredzēt produktu konservēšanai.
- Nenovietojiet produktus tieši uz kameras pamatnes, izmantojiet noņemamo režģi vai paliktņi.
- Vienmēr pārbaudiet gatavā ēdiena temperatūru, īpaši, ja tas ir paredzēts bērniem. Nepasniedziet ēdienu uzreiz pēc tā pagatavošanas, ļaujiet tam nedaudz atdzist.
- Sekojiet līdzi gatavošanas receptēm, bet atcerieties, ka daži produkti (džemi, pudiņi, pīrāga pildījums no mandelēm, cukura vai sukādēm) uzkarst ļoti ātri.
- Lai izvairītos no īssavienojuma un krāsns bojājumiem, nepieļaujiet ūdens iekļūšanas ventilācijas atvērumsos.

UZMANĪBU:

- Produktus ieteicams gatavot speciālos traukos, nevis likt tieši uz stikla traukiem, izņemot gadījumus, kas speciāli atrunāti ēdiena pagatavošanas receptē.
- Izmantojiet tikai tos traukus, kas paredzēti mikroviļņu krāsnīm.
- Trauki, kas derīgi lietošanai mikroviļņu krāsnīs, jālieto atbilstoši trauku ražotāja instrukcijai.
- Atcerieties, ka mikroviļņu krāsnī saturs uzkarst daudz ātrāk par trauku, tāpēc esiet īpaši uzmanīgi izņemot trauku no krāsns, uzmanīgi atveriet vāciņu, lai izvairītos no tvaika radītiem apdegumiem.
- Iepriekš no produktiem vai to iepakojumiem noņemiet metāliskās lentas un foliju.
- **Mikroviļņu krāsnī nedrīkst gatavot veselās olas un uzsildīt cieti vārītas olas, jo tās var uzsprāgt arī pēc mikroviļņu sildīšanas beigām.**
- Krāsns tīrības nepienācīga uzturēšana var izraisīt virsmas nodilumu, kas var nelabvēlīgi ietekmēt ierīces darbību un radīt iespējamus draudus lietotāja veselībai.
- Ja izstrādājums kādu laiku ir atradies temperatūrā zem 0°C, pirms ieslēgšanas tas ir jāpatur istabas apstākļos ne mazāk kā 2 stundas.

- Ražotājs patur sev tiesības bez papildu brīdinājuma ieviest izstrādājuma konstrukcijā nelielas izmaiņas, kas būtiski neietekmē tā drošību, darbību un funkcionalitāti.

TRAUKU MIKROVIĻŅU KRĀSNĪM

UZMANĪBU! Vadieties pēc esošā marķējuma un ražotāja norādījumiem uz traukiem.

DERĪGI

- **Karstumizturīgs stikls** – vislabākais trauka materiāls gatavošanai mikroviļņu krāsnī.
- **Termoizturīga plastmasa** – šādā traukā nav ieteicams gatavot ēdienu ar augstu tauku vai cukura daudzumu. Nedrīkst izmantot blīvi aizveramus konteinerus.
- **Fajanss un porcelāns** – derīgs gatavošanai mikroviļņu krāsnī, izņemot traukus ar apzeltījumiem, apsūdrabojumiem un dekoratīviem metāliskiem elementiem.
- **Speciāls iepakojums** (papīra, plastmasas u.c.), paredzēts mikroviļņu krāsnīm – stingri sekojiet līdzi ražotāja norādījumiem.

NEDERĪGI

- **Plēve produktu glabāšanai, kā arī termoizturīgi polietilēna maisiņi** – nav derīgi gaļas un jebkuru citu produktu cepšanai.
- **Metāliski trauki (alumīnija, nerūsējošā tērauda u.c.) un pārtikas folija*** – ekranē mikroviļņus; saskarsmē ar karstumskapja sienām var izraisīt dzirksteļošanu un īssavienojumu gatavošanas laikā.

*Var izmantot produkta atsevišķu daļu vienkāršīgai ietīšanai, lai izvairītos no pārkarsēšanas vai piedegšanas. Nepieļaujiet saskari ar sienām, attālums no tām nedrīkst būt mazāks par 2 cm.

- **Kūstoša plastmasa** – nav piemērota gatavošanai mikroviļņu krāsnī.
- **Lakoti trauki** – mikroviļņu iedarbības rezultātā laka var izkust.
- **Parastais stikls (t.sk. figūrstikls un biežais)** – augstas temperatūras iedarbībā var deformēties.
- **Papīrs, salmi, koks** – augstas temperatūras iedarbībā var uzliesmot.
- **Melamīna trauki** – var absorbēt mikroviļņu starojumu, kas izsauc to plaisāšanu vai termodestrukciju un būtiski palielina gatavošanas laiku.

KĀ NOTEIKT VAI TRAUKS IR DERĪGS MIKROVIĻŅU KRĀSNĪM?

- Ieslēdziet krāsni un uzstādiet darba režīmu slēdzi uz maksimālo jaudu (maksimālā temperatūra), ievietojiet krāsnī uz 1 minūti testējamo trauku un novietojiet blakus glāzi ar ūdeni (~ 250ml).
- Trauks, kas ir derīgs ēdiena pagatavošanai mikroviļņu krāsnī paliks tādā pašā temperatūrā, kā pirms ievietošanas krāsnī, tajā laikā, kad uzsils ūdens.

DERĪGI PADOMI:

- Vienmērīgai produktu uzsildīšanai apmāsiet tos gatavošanas laikā.
- Neizmantojiet traukus ar šauru kakliņu, pudeles, tās var uzsprāgt.
- Neizmantojiet termometrus produktu temperatūras mērīšanai. Izmantojiet tikai speciālos termometrus, paredzētus mikroviļņu krāsnīm.

PIRMS DOTIES UZ SERVISU

- Ja krāsns neieslēdzas pārbaudiet:
 - vai rozete nav bojāta un strāvas esamību elektrotīklā;
 - taimera uzstādīšanas pareizību;
 - vai durvis ir cieši aiztaisītas.

RADIOTRAUCĒJUMI

- Mikroviļņi var izraisīt radio un televīzijas signāla traucējumus.
- Lai samazinātu traucējumus:
 - regulāri tīriet durvis un metāliskos blīvētājus;
 - televizoru un radio uzstādiet pēc iespējas tālāk no mikroviļņu krāsns;
 - noregulējiet antenu, lai sasniegtu vislabāko rezultātu.
 - pieslēdziet mikroviļņi krāsni un uztvērēju pie atsevišķām elektrotīkla līnijām.

UZSTĀDĪŠANA

- Pārliecinieties, ka mikroviļņu krāsnī nav iepakojamā materiāla un blakus priekšmetu.
- Pārbaudiet, vai transportēšanas laikā, nav bojāts:
 - durvis vai metāliskie blīvētāji;
 - korpuss un durvju lodziņš;
 - kameras sienas.
- Jebkuru defektu konstatēšanas gadījumā neieslēdziet krāsni; dodieties pie pārdevēja uz servisa centru.
- Novietojiet mikroviļņu krāsni uz līdzenas, horizontālas virsmas, pietiekami izturīgas, lai tā izturētu krāsns svaru ar traukiem un produktiem.
- Nenovietojiet krāsni blakus siltuma avotiem.
- Neko nenovietojiet uz krāsns. Neaizsedziet ventilācijas atvērumus.
- Normālai krāsns darbībai nepieciešams nodrošināt brīvu starpu ventilācijai: ne mazāku par 20 cm no augšas, 10 cm no aizmugurējā paneļa puses un ne mazāk par 5 cm no sāniem.

GATAVOŠANAS PAŅĒMIENI MIKROVIĻŅU KRĀSNĪ

- Produktus lieciet tikai vienā kārtā, īpaši biežus gabalus novietojiet tuvāk malām.
- Sekojiet līdzi gatavošanas laikam, uzstādiet minimālāko, nepieciešamības gadījumā pakāpeniski palielinot. Pārāk ilgas gatavošanas laikā produkti var sākt dūmot un aizdegties.

PIEZĪME: Gatavošanas laiks var mainīties atkarībā no produktu formas, izmēriem un novietojamības. Lieli vai bieži gabali gatavojas ilgāk, mazāki – ātrāk.

- Apsedziet produktus ar speciāliem vāciņiem vai plastiku, atliecot vienu no stūriem tvaika izvadei. Vāciņi stipri uzkarst – apejieties ar tiem ļoti uzmanīgi!

- Pēc iespējas vienmērīgākai uzsildīšanai un gatavošanas paātrināšanai apgrieziet un apmaisiet produktus.
 - Apaļie/ovālie trauki, atšķirībā no kvadrātveida/taisnstūrveida, nodrošina vienmērīgāku uzsildīšanu.
 - Produktus atkausējiet bez iepakojuma ne dziļā paliktņī vai uz režģa mikroviļņu apstrādei, obligāti izmantojiet rotējošu stikla bļodu. Produktus saldējot, piedodiet tiem pēc iespējas kompaktāku formu.
 - Attālumam starp produktiem, piemēram, dārzeņiem, ķeksiem utml. Jābūt ne mazākam par 2,5 cm, lai nodrošinātu vienmērīgu apstrādi.
 - Caurduriet biezo mizu vai apvalku, lai izvairītos no produkta pārsprāgšanas.
 - Sildiet tikai gatavus un atdzesētus produktus, apmaisiet tos.
 - Popkorns – stingri ievērojiet ražotāja instrukciju un neatstājiet mikroviļņu krāsni bez uzraudzības. Ja produkts nav gatavs pēc paredzētā laika, apturiet gatavošanu. Pārāk ilga apstrāde var izraisīt aizdegšanos.
- BRĪDINĀJUMS:** popkorna pagatavošanai neizmantojiet iepakojumu no brūna papīra un necentieties izmantot graudu atlikumus. Nenovietojiet iepakojumu ar popkornu tieši uz stikla bļodas, lieciet to uz šķīvja.

DARBĪBA

- Mikroviļņu krāsns ir aprīkota ar mūsdienīgu elektronisku vadību, kas ļauj veikt ēdienu gatavošanas parametru ievadīšanu atbilstoši dažādām gatavošanas vajadzībām.

LAIKA UZSTĀDĪŠANA

- Pēc mikroviļņu krāsns pievienošanas tīklam displejā parādīsies "0:00" un atskanēs viens skaņas signāls.
- Piespiediet pogu "CLOCK/PRE-SET". Sāks mirgot stundu indikators.



- Uzstādiet stundu indikāciju robežās no 0 līdz 23, pagriežot slēdzi " ".
- Piespiediet pogu "CLOCK/PRE-SET". Sāks mirgot minūšu indikators.

- Uzstādiet minūšu indikāciju robežās no 0 līdz 59, pagriežot slēdzi " ".
- Laika uzstādīšanas pabeigšanai piespiediet pogu "CLOCK/PRE-SET". Sāks mirgot simbols " : ".

Piezīme:

- Ja laiks nav uzstādīts, tad, ieslēdzot krāsni tīklā, pulkstenis nedarbosies.
- Ja laika uzstādīšanas procesā lietotājs pieļaus pauzi ilgāku par 1 minūti, mikroviļņu krāsns automātiski atgriezīsies iepriekšējā stāvoklī.



ĒDIENU GATAVOŠANA IZMANTOJOT MIKROVIĻŅU STAROJUMU

- Piespiediet pogu "Micro/Grill/Combi" vienu reizi. Displejā parādīsies "P100".
- Spiediet pogu "Micro/Grill/Combi" vai grieziet slēdzi " , lai secīgi uzstādītu starojuma jaudas režīmu P100, P80, P50, P30 vai P10.
- Apstiprinājumam piespiediet pogu "START/+30SEC/CONFIRM".
- Lai uzstādītu gatavošanas laiku, grieziet slēdzi " ". (Laiku var ievadīt robežās no 0:05 līdz 95:00).
- Lai sāktu gatavošanu, piespiediet pogu "START/+30SEC/CONFIRM".
- **PIEZĪME:** gatavošanas laiks dažādos laika intervālos uzstādāms ar dažādu soli:
- 0-1 min : 5 sek.
- 1-5 min : 10 sek.
- 5-10 min : 30 sek.
- 10-30 min : 1 min
- 30-95 min : 5 min



Starojuma jaudas tabula

Starojuma jauda	100%	80%	50%	30%	10%
Displeja rādījums	P100	P80	P50	P30	P10

ĒDIENU GATAVOŠANA, IZMANTOJOT GRILU

- Piespiediet pogu "Micro/Grill/Combi" vienu reizi. Displejā parādīsies "P100".
- Spiediet pogu "Micro/Grill/Combi" vai grieziet slēdzi " , lai secīgi uzstādītu grila jaudas režīmu.
- Pēc tam, kad displejā iedegsies indikators "G", piespiediet pogu "START/+30SEC/CONFIRM" apstiprināšanai.
- Lai uzstādītu grilēšanas laiku, grieziet slēdzi " ". (Laiku var ievadīt robežās no 0:05 līdz 95:00).
- Lai sāktu gatavošanu, piespiediet pogu "START/+30SEC/CONFIRM".
- **Piezīme:** beidzoties pusei no grilēšanai paredzētā laika atskanēs divkārtš skaņas signāls. Lai iegūtu labāku grilēšanas rezultātu, pēc signāla apgrieziet produktu, aizveriet durtiņas un piespiediet pogu "START/+30SEC/CONFIRM", lai turpinātu gatavošanu. Ja tas netiks izdarīts, gatavošanas process turpināsies.

KOMBINĒTĀ GATAVOŠANA

- Piespiediet pogu "Micro/Grill/Combi" vienu reizi. Displejā parādīsies "P100".
- Spiediet pogu "Micro/Grill/Combi" vai grieziet slēdzi " , lai secīgi uzstādītu vienu no kombinētās gatavošanas režīmiem: "C-1" (55% starojums/45% grils) vai "C-2" (36% starojums/64% grils).
- Apstiprinājumam piespiediet pogu "START/+30SEC/CONFIRM".
- Lai uzstādītu gatavošanas laiku, grieziet slēdzi " ". (Laiku var ievadīt robežās no 0:05 līdz 95:00).
- Lai sāktu gatavošanu, piespiediet pogu "START/+30SEC/CONFIRM".

ĀTRĀ GATAVOŠANA

- Gaidīšanas režīmā piespiediet pogu "START/+30SEC/CONFIRM", lai uzstādītu gatavošanas jaudu 100% un gatavošanas laiku 30 sekundes. Katra šīs pogas piespiešana palielina gatavošanas laiku par 30 sekundēm. Maksimālais gatavošanas laiks ir 95 minūtes.
- Gatavošanas laikā, izmantojot mikroviļņu starojumu, grilu, kombinēto režīmu, kā arī atkausēšanas laikā pogas "START/+30SEC/CONFIRM" piespiešana ļauj pagarināt gatavošanas vai atkausēšanas laiku.
- Precīzai laika uzstādīšanai gaidīšanas režīmā pagrieziet slēdzi "  " pa kreisi. Pēc laika ievadīšanas piespiediet pogu "START/+30SEC/CONFIRM", lai sāktu gatavošanu. Mikroviļņu starojuma jauda – 100%.
- Piezīme: gatavošanas laiku nevar pagarināt, piespiežot pogu "START/+30SEC/CONFIRM", automātiskās gatavošanas režīmā un atkausējot produktus pēc svara.



ATKAUSĒŠANA PĒC SVARA

- Piespiediet pogu "WEIGHT/TIME DEFROST" vienu reizi. Displejā parādīsies "dEF1".
- Pagrieziet slēdzi "  ", lai ievadītu produkta svaru. Pieļaujamais svara diapazons: 100-2000 g.
- Lai sāktu atkausēšanu, piespiediet pogu "START/+30SEC/CONFIRM".





ATKAUSĒŠANA PĒC LAIKA

- Piespiediet pogu "WEIGHT/TIME DEFROST" divas reizes. Displejā parādīsies "dEF2".
- Lai uzstādītu atkausēšanas laiku, griežiet slēdzi "  ".
- Lai sāktu atkausēšanu, piespiediet pogu "START/+30SEC/CONFIRM".
- Piezīme: mikroviļņu starojuma jauda atkausēšanas režīmā ir P30. Šajā gadījumā izmainīt to nav iespējams.



GATAVOŠANA VAIRĀKOS POSMOS

- Ir iespējams ieprogrammēt ne vairāk kā 2 gatavošanas posmus. Ja ir nepieciešama produkta atkausēšana, tad atkausēšanas posmam jābūt pirmajam. Beidzoties pirmajam posmam, atskanēs signāls, pēc kura sāksies otrais posms. Piezīme: automātiskās gatavošanas režīmu nevar ieprogrammēt kā vienu no gatavošanas posmiem.
- Piemērs: produkts ir jāatkausē 5 minūtes un pēc tam jāgatavo 7 minūtes mikroviļņu režīmā ar jaudu 80%. Izpildiet šādas darbības:
- Piespiediet pogu "WEIGHT/TIME DEFROST" divas reizes. Displejā parādīsies "dEF2";
- Lai uzstādītu atkausēšanas laiku (5 minūtes), pagrieziet slēdzi "  ";
- Piespiediet pogu "Micro/Grill/Combi" vienu reizi;
- Pagriežot slēdzi "  ", uzstādiet mikroviļņu starojuma jaudu 80% (displejs rāda "P80");
- Apstiprinājumam piespiediet pogu "START/+30SEC/CONFIRM";
- Lai uzstādītu gatavošanas laiku (7 minūtes), griežiet slēdzi "  ";
- Lai sāktu gatavošanu, piespiediet pogu "START/+30SEC/CONFIRM".

GATAVOŠANA PĒC TAIMERA

- Vispirms uzstādiet precīzu laiku. (sk. sadaļu "Laika uzstādīšana").
- Ievadiet gatavošanas programmu. Var ieprogrammēt ne vairāk kā 2 gatavošanas posmus. Šādā gadījumā atkausēšanas režīmu ieprogrammēt nav iespējams.
- Piemērs: produkts jāgatavo 7 minūtes mikroviļņu režīmā ar jaudu 80%.
- a. Piespiediet pogu "Micro/Grill/Combi" vienu reizi;
- b. Pagriežot slēdzi "  ", uzstādiet mikroviļņu starojuma jaudu 80% (displejs rāda "P80");
- c. Apstiprinājumam piespiediet pogu "START/+30SEC/CONFIRM";
- d. Lai uzstādītu gatavošanas laiku (7 minūtes), griežiet slēdzi "  ";
- Pēc iepriekš minēto darbību izpildīšanas NESPIEDIET pogu "START/+30SEC/CONFIRM". Tad izpildiet šādas darbības:
- Piespiediet pogu "CLOCK/PRE-SET". Displejā sāks mirgot stundu indikators;
- Ievadiet stundu rādītāju robežās no 0 līdz 23, pagriežot slēdzi "  ".
- Piespiediet pogu "CLOCK/PRE-SET". Sāks mirgot minūšu indikators.
- Ievadiet minūšu rādītāju robežās no 0 līdz 59, pagriežot slēdzi "  ".
- Lai pabeigtu uzstādīšanu, piespiediet pogu "START/+30SEC/CONFIRM". Iedegsies simbols " : ". Atskanēs divkārtš skaņas signāls un gatavošana sāksies automātiski.
- Piezīme: vispirms ir jāuzstāda precīzs laiks. Pretējā gadījumā gatavošanas pēc taimera funkcija nedarbosies.

AUTOMĀTISKĀ GATAVOŠANA

- Gaidīšanas režīmā pagrieziet slēdzi "  " pa labi, lai izvēlētos vajadzīgo gatavošanas izvēlnes numuru (no "A-1" līdz "A-8");
- Izvēlnes numura apstiprinājumam piespiediet pogu "START/+30SEC/CONFIRM";
- Pagrieziet slēdzi "  ", lai ievadītu produkta svaru.
- Lai sāktu gatavošanu, piespiediet pogu "START/+30SEC/CONFIRM";
- Beidzoties gatavošanas procesam atskanēs pieckārtš skaņas signāls.

- Automātiskā gatavošana

Izvēlne	Svars (g)	Displeja rādījums	Jauda
A-1 UZSILDĪŠANA	200	200	100%
	400	400	
	600	600	
A-2 DĀRZEŅI	200	200	100%
	300	300	
	400	400	
A-3 ZIVS	250	250	80%
	350	350	
	450	450	
A-4 GAĻA	250	250	100%
	350	350	
	450	450	
A-5 PASTA	50 (pievienojot 450 ml ūdens)	50	80%
	100 (pievienojot 800 ml ūdens)	100	
A-6 KARTUPEĻI	200	200	100%
	400	400	
	600	600	
A-7 PICA	200	200	100%
	400	400	
A-8 ZUPA	200	200	80%
	400	400	

BLOKĒŠANA AIZSARDZĪBAI PRET BĒRNIEM

- Bloķēšana: gaidīšanas režīmā piespiediet pogu "STOP/CLEAR" un turiet to piespiestu 3 sekundes. Atskanēs garš skaņas signāls. Displejā parādīsies indikators "E : : J", un bloķēšanas režīms tiks ieslēgts.
- Bloķēšanas atslēgšana: gaidīšanas režīmā piespiediet pogu "STOP/CLEAR" un turiet to piespiestu 3 sekundes. Atskanēs garš skaņas signāls. Displejā parādīsies indikators, un bloķēšanas režīms tiks izslēgts.

PARAMETRA IZSAUKŠANAS FUNKCIJA

- Jebkurā no gatavošanas režīmiem (mikroviļņu starojums, grils, kombinētais režīms) piespiediet pogu "Micro/Grill/Combi". 3 sekundes displejā būs redzams patreizējais jaudas līmenis.
- Gatavošanas pēc taimera režīmā piespiediet pogu "CLOCK/PRE-SET", lai izsauktu gatavošanas sākuma laiku. Gatavošanas pēc taimera sākuma laiks (mirgojošs indikators) būs redzams displejā 3 sekundes. Pēc tam displejs parādīs patreizējo laiku.
- Gatavošanas režīmā piespiediet pogu "CLOCK/PRE-SET", lai izsauktu patreizējo laiku. Tas būs redzams displejā 3 sekundes.

TEHNISKĀS ĪPATNĪBAS

- Pagriežot slēdzi darba sākumā, ieslēdzas viens skaņas signāls.
- Lai turpinātu gatavošanu pēc durvīņu atvēršanas, ir jāpiespiež poga "START/+30SEC/CONFIRM".
- Ja pēc gatavošanas programmas ievadīšanas poga "START/+30SEC/CONFIRM" netiks nospiesta 1 minūtes laikā, displejā parādīsies patreizējais laiks un ievadītā programma tiks atcelta.
- Piespiežot pogas, ieslēdzas īslaicīgs skaņas signāls, kas apstiprina pogas piespiešanu. Ja poga nav piespiesta, signāls neieslēgsies.
- Beidzoties gatavošanai, atskan pieckāršs skaņas signāls - atgādinājums.

TĪRĪŠANA UN APKOPE

- Krāsni regulāri jātīra un jāatbrīvo tās virsma no jebkurām ēdienu atliekām.
- Pirms tīrīšanas izslēdziet un atvienojiet krāsni no elektrotīkla.
- Ļaujiet krāsnij pilnībā atdzist.
- Noslaukiet vadības paneli, ārējās un iekšējās virsmas, stikla trauku ar mitru drānu un mazgājamo līdzekli.
- Nepielietojiet agresīvas vielas vai abrazīvus materiālus.
- Lai novērstu nepatīkamās smakas, ielejiet dziļā traukā, kas ir derīga mikroviļņu krāsnij, viena citrona sulas glāzi, un ievietojiet krāsnī. Uzstādiet taimeru uz 5 minūtēm, darba režīmu slēdzi maksimālajā stāvoklī. Kad atskanēs skaņas signāls un krāsns atslēgsies, izņemiet trauku un kameras sienas noslaukiet ar sausu drānu.

GLABĀŠANA

- Pārliecinieties, ka krāsns ir atvienots no elektrotīkla un pilnībā atdzisis.
- Izpildiet visus sadaļas „TĪRĪŠANA un APKOPE” norādījumus.
- Glabājiet krāsni ar nedaudz atvērtām durvīm, sausā, tīrā vietā.

LI VARTOTOJO INSTRUKCIJA SAUGUMO PRIEMONĖS

- SVARBIOS SAUGUMO INSTRUKCIJOS. ATIDŽIAI PERSKAITYKITE IR IŠSAUGOKITE JAS ATEIČIAI.
- Neteisingai naudodamiesi gaminiu, Jūs galite jį sugadinti bei patirti nuostolių.
- Prieš pirmąjį naudojimą patikrinkite, ar ant lipduko nurodytos techninės gaminio charakteristikos atitinka elektros tinklo parametrus.

DĖMESIO! Laido šakutė turi įžeminimo laidą ir kontaktą. Įjunkite prietaisą tik į atitinkančius įžemintus lizdus.

- Prietaisą naudokite tik buitiniams tikslams vadovaudamiesi šios Vartotojo instrukcijos nurodymais. Prietaisas nėra skirtas pramoniniam naudojimui.
- Naudoti tik patalpose.
- Prieš valydami prietaisą bei jo nesinaudodami, visada išjunkite jį iš elektros tinklo.
- Prietaisas nėra skirtas naudotis žmonėms (įskaitant vaikus), turintiems sumažėjusias fizines, jausmines ar protines galias; arba jie neturi patirties ar žinių, kai asmuo, atsakingas už tokių žmonių saugumą, nekontroliuoja ar neinstruktuoja jų, kaip naudotis šiuo prietaisu.
- Nebandykite savarankiškai remontuoti prietaiso arba keisti jo detalių. Atsiradus gedimams kreipkitės į artimiausią Serviso centrą.
- Vaikus būtina kontroliuoti, kad jie nežaistų šiuo prietaisu.
- Jei pažeistas maitinimo laidas, norėdami išvengti pavojaus, jį turi pakeisti gamintojas arba atestuotas techninės priežiūros centras, ar kvalifikuotas specialistas.

DĖMESIO! Vaikams be suaugusiųjų priežiūros leidžiama naudotis krosnele tik tais atvejais, kai jiems buvo tiksliai ir suprantamai paaiškinta, kaip saugiai naudotis krosnele ir kokie gali būti neteisingo naudojimosi pavojai.

- Nepalikite įjungto prietaiso be priežiūros.
- Nenaudokite neįmanančių į pristatymo komplektą reikmenų.
- Nenaudokite prietaiso, jei jo elektros laidas buvo pažeistas.

DĖMESIO! Jeigu krosnelės durelės arba durelių sandarinimo elementai buvo pažeisti, negalima naudotis krosnele kol kvalifikuotas specialistas nepašalins gedimo.

DĖMESIO! Norėdami išvengti mikrobangų spinduliavimo pavojaus, visus remonto darbus, susijusius su bet kokio dangčio nuėmimu, turi atlikti tik specialistai.

- Pasirūpinkite, kad elektros laidas neliestų aštrių kampų ir karštų paviršių.
- Netempkite už elektros laido, nesukite jo ir nevyniokite aplink prietaisą.
- Naudokite mikrobangų krosnelę tik maisto ruošimui. Draudžiama džiovinti joje drabužius, popierius, arba kitus daiktus.

DĖMESIO! Norėdami išvengti maisto ruošimo talpų sprogdimo, nešildykite skysčius arba kitus produktus sandariai uždarytose induose.

- Šildydami mikrobangomis gėrimus, turėkite omenyje, kad jie gali stipriai užvirti, todėl maisto ruošimo talpomis naudokitės atsargiai.
- Produktai su vientisą odelę (pvz.: bulvės, obuoliai, kaštonai, dešra it t.t.) gali sprogti jų ruošimo metu, todėl prieš dėdami juos į krosnelę subadykite kietą žievelę arba odelę peiliu arba šakute.
- Šildydami krosnelėje maisto produktus induose iš degių medžiagų (pvz., plastiko arba popieriaus), stebėkite krosnelę, kad neleisti indams užsidegti.
- Norėdami išvengti gaisro, laikykitės šių saugumo priemonių:
 - stebėkite, kad produktai neprisviltų – tai gali atsitikti per ilgai juos ruošiant;
 - produktus į mikrobangų krosnelę dėkite tik be pakuotės, ypač be folijos;
 - pasirodžius dūmams, neatidarydami durelių išjunkite krosnelę ir ištraukite jos kištuką iš elektros lizdo.
- Neįjunkite krosnelės su tuščia kamera. Nenaudokite kameros pašaliniais daiktams laikyti.
- Mikrobangų krosnelė nėra skirta maisto produktams konservuoti.
- Nedėkite produktų tiesiog ant kameros dugno, naudokite nuimamas groteles arba padėklą.
- Visada tikrinkite paruošto maisto temperatūrą, ypač jeigu jis skirtas vaikams. Nepateikite patiekalo iš karto, leiskite jam truputi atvėsti.
- Ruošdami maistą, vadovaukitės receptais, bet atsiminkite, kad kai kurie produktai (džemai, pudingai, pyragų prieskoniai iš migdolų, cukraus ar cukatų) įkaista labai greitai.
- Norėdami išvengti trumpojo jungimo ir krosnelės gedimo, neleiskite vandeniui pateikti į ventilacijos angas.

DĖMESIO:

- Produktus reikia ruošti specialiuose induose, nedėkite maisto produktų tiesiai ant stiklinio padėklo, išskirus specialiai nurodytus patiekalo ruošimo receptuose atvejus.
- Naudokite specialiai mikrobangų krosnelėms skirtus indus.
- Skirtais mikrobangų krosnelėms indais reikia naudotis tiksliai pagal jų gamintojo instrukcijas.
- Atsiminkite, kad mikrobangų krosnelėje indo turinys įkaista žymiai greičiau, negu pats indas, todėl būkite ypač atsargūs ištraukdami indą iš krosnelės ir atsargiai atidarykite dangtį, nes galite nusideginti garais.
- Iš anksto nuimkite nuo produktų arba jų pakuočių visas metalines juosteles ir foliją.
- **Mikrobangų krosnelėse negalima ruošti kiaušinio su lukštu ir šildyti kietai išvirto kiaušinio, nes jis gali sprogti, baigus jį šildyti mikrobangų krosnelėje.**
- Netinkamai valydami krosnelę galite sulaukti greito jos paviršiaus nusidėvėjimo, o tai gali nepalankiai įtakoti prietaiso veikimą ir sukelti galimą pavojų naudotojui.
- Jeigu gaminyje kai kurį laiką buvo laikomas žemesnėje nei 0 °C temperatūroje, prieš įjungdami prietaisą palaukite jį kambario temperatūroje ne mažiau kaip 2 valandas.

- Gamintojas pasilieka teisę be atskiro perspėjimo nežymiai keisti įrenginio konstrukciją išsaugant jo saugumą, funkcionalumą bei esmines savybes.

INDAI MIKROBANGŲ KROSNELEI

DĒMESIO! Vadovaukitės indų markiruotėmis bei gamintojo nurodymais.

TINKAMI

- **Karščiui atsparus stiklas** – geriausi indai mikrobangų krosnelei.
- **Temperatūrai atsparus plastikas** – tokiuose induose neverta ruošti maistą su didelių riebalų arba cukraus kiekių. Negalima naudoti sandariai užsidarančių konteinerių.
- **Fajansas ir porcelianas** – tinka mikrobangų krosnelei, išskirus paausintus ir pasidabruotus indus bei indus su dekoratyviniais metaliniais elementais.
- **Speciali pakuotė** (popierinė, plastikinė ir kita), skirta mikrobangų krosnelėms – griežtai laikykitės gamintojo nurodymų.

NETINKAMI

- **Plėvelė maisto produktams saugoti bei temperatūrai atsparūs paketai** – netinka mėsos ir kitiems produktams ruošti.
- **Metaliniai indai (iš aliuminio, nerūdijančio plieno ir kt.) ir maisto folija*** – ekranuoja mikrobangas, kurios kontaktuodamos su krosnelės kameros sienelėmis gali sukelti kibirkščiavimą ir trumpąjį jungimą.

*Aliuminio foliją galite naudoti atskiroms produkto dalims apvynioti – tai neleis produktui perkaisti ar prisvilti.

Naudodami foliją, neleiskite jai kontaktuoti su krosnelės sienelėmis, palikite tarp jų ne mažiau kaip 2 cm tarpo.

- **Lydūs plastikai** – netinka mikrobangų krosnelei.
- **Lakuoti indai** – nuo mikrobangų lakas gali deformuotis.
- **Paprastas stiklas (taip pat figūrinis ir storas)** – nuo aukštos temperatūros gali deformuotis.
- **Popierius, šiaudai, medis** – nuo aukštos temperatūros gali užsidegti.
- **Indai iš melamino** – sugeria mikrobangų spinduliuavimą, dėl ko gali sutrūkinėti arba deformuotis. Be to, šie indai žymiai padidina ruošimo laiką.

KAIP SUPRASTI AR INDAS TINKA MIKROBANGŲ KROSNELEI?

- Įjunkite krosnelę ir nustatykite veikimo režimų jungiklį į maksimalią padėtį (maksimali temperatūra), įdėkite testuojamąjį indą į krosnelę 1 minutei ir šalia pastatykite vandens stiklinę (~ 250 ml).
- Indas, tinkantis maistui ruošti mikrobangų krosnelėje liks tos pačios temperatūros kaip ir prieš padėdamas į krosnelę, o vanduo sušils.

NAUDINGI PATARIMAI

- Norėdami tolygiai pašildyti maistą, apverskite jį ruošimo metu.
- Nenaudokite indų siauru kakleliu, butelių, nes jie gali sprogti.
- Nenaudokite termometrų produktų temperatūrai matuoti. Naudokite tik specialius termometrus, skirtus mikrobangų krosnelėms.

PRIEŠ KREIPDAMIESI Į SERVISO CENTRĄ

- Jeigu krosnelė neįsijungia, patikrinkite:
 - elektros lizdo būklę ir ar yra įtampa elektros tinkle;
 - ar laikmatis buvo nustatytas teisingai;
 - ar durelės uždarytos sandariai.

RADIJO TRUKDŽIAI

- Mikrobangų krosnelei stovint šalia televizijos ir radijo imtuvų mikrobangos gali skleisti trukdžius.
- Norėdami sumažinti trukdžius:
 - reguliariai valykite dureles ir metalinius sandarinimo elementus;
 - televizorių ir radijo imtuvą pastatykite kuo toliau nuo mikrobangų krosnelės;
 - perorientuokite priėmimo anteną geriausiam rezultatui pasiekti;
 - įjunkite mikrobangų krosnelę ir radijo imtuvą į skirtingas elektros tinklo linijas.

MONTAVIMAS

- Įsitinkite, kad krosnelės kameroje nėra pakavimo medžiagų ir pašalinių daiktų.
- Patikrinkite, ar transportavimo metu nebuvo pažeisti:
 - durelės ir metaliniai sandarinimo elementai;
 - korpusas ir stebėjimo langelis;
 - kameros sienelės.
- Aptikę bet kokius defektus, neįjungdami krosnelės kreipkitės į pardavėją arba į Serviso centrą.
- Pastatykite mikrobangų krosnelę ant lygaus horizontalaus paviršiaus, galinčio išlaikyti krosnelės svorį su indais ir produktais.
- Nestatykite krosnelės šalia šilumos šaltinių.
- Nieko nestatykite ant krosnelės. Neuždenkite ventiliacijos angų.
- Krosnelė gali normaliai veikti tik turėdama vietos ventiliacijai: ne mažiau kaip 20 cm iš viršaus, 10 cm iš užpakalinės sienelės pusės ir ne mažiau kaip 5 cm iš šonų.

MAISTO RUOŠIMO BŪDAI MIKROBANGŲ KROSNELEJE

- Produktus į indą sudėkite tik vienu sluoksniu, storesnius gabalus dėkite arčiau kraštų.
- Stebėkite ruošimo laiką, nustatykite minimalų laiką ir palaipsniui didinkite jį būtinybei esant. Per ilgai ruošiami, produktai gali apsmilti ir užsidegti.

PASTABA: Ruošimo laikas taip pat gali būti keičiamas priklausomai nuo produktų formos, dydžių ir išdėstymo. Dideli ir stori gabalai ruošiami ilgiau, o maži – greičiau.

- Uždenkite produktus specialiais arba plastikiniais dangčiais, ir atlenkite vieną iš dangčio kampų, leisdami išeiti garams. Būkite atsargūs – dangčiai stipriai įkaista!



- Norėdami tolygiai pašildyti ir pagreitinti maisto ruošimą kartais apverskite ir išmaišykite produktus.
- Naudokite apvalius indus, jie, skirtingai nuo stačiakampių indų, užtikrina tolygesnį pašildymą.
- Nuimkite produkto pakuotę ir atšildykite ją negilame padėkle arba ant mikrobangų krosnei skirtų grotelių, pastatytų ant besisukančios stiklinės lėkštės. Šaldydami produktus, suteikite jiems kiek įmanoma kompaktiškesnę formą.
- Atstumas tarp atskirų produktų, pavyzdžiui, daržovių, keksų ir t.t. turi būti ne mažesnis už 2,5 cm – tai užtikrins tolygų maisto ruošimą.
- Subadykite vientisą odelę arba žievelę, kad verdami produktai nesprogtų.
- Šildykite tik paruoštus ir atšaldytus produktus, juos išmaišydami.
- Kukurūzų spragėsiai – griežtai laikykitės gamintojo instrukcijoms ir nepalikite mikrobangų krosnelės be priežiūros. Jeigu produktas nespėjo pasigaminti per nustatytą laiką, nutraukite jo ruošimą. Labai ilgas ruošimas gali sukelti gaisrą.

/SPĖJIMAS: Nenaudokite kukurūzų spragėsių ruošimui paketų iš rudo popieriaus ir nebandykite naudoti grūdų likučių. Nedėkite pakuotės su kukurūzų spragėsiais tiesiai ant stiklinio indo, dėkite ją į lėkštę.



VEIKIMAS

- Mikrobanginėje krosnelėje sumontuota elektroninė įranga, leidžianti nustatyti maisto ruošos parametrus, tenkinant įvairias ruošos reikmes.

LAIKO NUSTATYMAS

- Įjungus mikrobanginę krosnelę į maitinimo tinklą, monitoriuje bus pateikta laiko indikacija "0:00" ir pasigirs vienkartinis garsinis signalas.
- Paspauskite mygtuką „CLOCK/PRE-SET“ (laikrodis / išankstinis nustatymas). Ims mirksėti laikrodžio indikacija.
- Nustatykite laikrodžio indikaciją nuo 0 iki 23 val., sukdami rankenėlę „“.
- Paspauskite mygtuką „CLOCK/PRE-SET“ (laikrodis / išankstinis nustatymas). Ims mirksėti minučių indikacija.
- Nustatykite minučių indikaciją nuo 0 iki 59, sukdami rankenėlę „“.
- Baigdami nustatyti laiką, paspauskite mygtuką „CLOCK/PRE-SET“ (laikrodis / išankstinis nustatymas). Ims mirksėti simbolis „:“.
- Pastabos:
- Jei laikas nenustatytas, įjungus krosnelę į maitinimo tinklą, laikrodis neveiks.
- Jei nustatant laiką, naudotojas stabtels ilgiau nei 1 min., mikrobanginė krosnelės automatiškai grįš į ankstesnį režimą.



MAISTO RUOŠA NAUDOJANTIS MIKROBANGINIŲ SPINDULIAVIMU

- Paspauskite mygtuką „Micro / Grill / Combi“ vieną kartą. Monitoriuje bus matoma indikacija „P100“.
- Paspauskite mygtuką „Micro / Grill / Combi“ arba pasukite rankenėlę „“, kad nuosekliai nustatytumėte spinduliavimo galios režimą „P100“, „P80“, „P50“, „P30“ ir „P10“.
- Patvirtinimui paspauskite mygtuką „START / +30 SEC / CONFIRM“ (paleisti / + 30 sek. / patvirtinti).
- Nustatant ruošos laiką, pasukite rankenėlę „“. (Laiką galima nustatyti šiuo intervalu: nuo 0:05 iki 95:00).
- Norint pradėti ruošą, paspauskite mygtuką „START / +30SEC / CONFIRM“ (paleisti / +30 sek. / patvirtinti).
- PASTABA: ruošos laikas skirtingais laiko intervalais nustatomas skirtingu žingsniu:
- 0-1 min. : 5 c
- 1-5 min. : 10 c
- 5-10 min. : 30 c
- 10-30 min. : 1 min.
- 30-95 min. : 5 min.



Spinduliavimo galios lentelė

Spinduliavimo galia	100%	80%	50%	30%	10%
Indikacija monitoriuje	P100	P80	P50	P30	P10

MAISTO RUOŠA GRILIU

- Paspauskite mygtuką „Micro / Grill / Combi.“ vieną kartą. Monitoriuje bus matoma indikacija „P100“.
- Paspauskite mygtuką „Micro / Grill / Combi.“ arba pasukite rankenėlę „“, kad palaiptumėte grilio galios režimą.
- Kai monitoriuje įsižiebs indikatorius „G“, paspauskite mygtuką „START / +30SEC / CONFIRM“ (paleisti / + 30 sek. / patvirtinti), kad patvirtintumėte.
- Nustatant ruošos laiką grilyje, pasukite rankenėlę „“. (Laiką galima nustatyti šiuo intervalu: nuo 0:05 iki 95:00).
- Norint pradėti ruošą, paspauskite mygtuką „START / +30SEC / CONFIRM“ (paleisti / +30 sek. / patvirtinti).
- Pastaba: praėjus pusei ruošos grilyje laikui, pasigirs dvigubas garsinis signalas. Siekiant, kad būtų gauti geriausi maisto ruošos grilyje rezultatai, po signalo perverskite produktą, uždarykite dureles ir paspauskite mygtuką „START / +30 SEC. / CONFIRM“ (paleisti / + 30 sek. / patvirtinti), kad tęstumėte ruošą. To nepadarius, ruošą bus tęsiama.

KOMBINUOTA Ruoša

- Paspauskite mygtuką „Micro./Grill/Combi.“ vieną kartą. Monitoriuje bus matoma indikacija „P100“.
- Paspauskite mygtuką „Micro./Grill/Combi.“ arba pasukite rankenėlę „“, kad palaiptumėte vieną iš kombinuotos ruošos režimų: „C-1“ (55% spinduliavimo / 45% grilio) arba „C-2“ (36% spinduliavimo / 64% grilio).
- Patvirtinimui paspauskite mygtuką „START / +30 SEC / CONFIRM“ (paleisti / + 30 sek. / patvirtinti).
- Nustatant ruošos laiką, pasukite rankenėlę „“. (Laiką galima nustatyti šiuo intervalu: nuo 0:05 iki 95:00).
- Siekiant pradėti ruošą, paspauskite mygtuką „START / +30SEC / CONFIRM“ (paleisti / + 30 sek. / patvirtinti).

GREITOJI Ruoša

- Laukimo režimu paspauskite mygtuką „START / +30 SEC. / CONFIRM“ (paleisti / + 30 sek., patvirtinti), kad nustatytumėte 100% ruošos galią ir ruošos laiką 30 sek. Kiekvieną kartą paspaudus šį mygtuką, ruošos laikas pailgėja 30 sek. Maksimalus ruošos laikas - 95 min.
- Ruošiant maistą mikrobanginiu spinduliavimo režimu, ruošiant grilyje, kombinuotu ruošos režimu ir atšildant, paspaudus mygtuką „START / +30 SEC / CONFIRM“ (paleisti / +30 sek. / patvirtinti), pailgėja ruošos laikas.
- Norint tiksliai nustatyti laiką laukimo režimu, rankenėlę „“ pasukite į kairę. Nustatę laiką, paspauskite mygtuką „START / +30SEC / CONFIRM“ (paleisti / +30 sek. / patvirtinti), kad pradėtumėte maisto ruošą. Mikrobanginio spinduliavimo galia - 100%.
- Pastaba: ruošos laiko negalima prailginti paspaudus mygtuką „START / +30SEC. / CONFIRM“ (paleisti / +30 sek. / patvirtinti) automatinio ruošos režimu ir atšildant pagal svorį.

ATŠILDYMAS PAGAL SVORĮ



- Paspauskite mygtuką „WEIGHT / TIME DEFROST“ (svoris / atšildymo laikas) vieną kartą. Monitoriuje įsižiebs indikacija „dEF1“.
- Pasukite rankenėlę „“, kad nustatytumėte produkto svorį. Leidžiamas svorio intervalas – 100-2000 gr.
- Norint atšildyti, paspauskite mygtuką „START / +30SEC / CONFIRM“ (paleisti / + 30 sek. / patvirtinti).

ATŠILDYMAS PAGAL LAIKĄ



- Du kartus paspauskite mygtuką „WEIGHT / TIME DEFROST“ (svoris / atšildymo laikas). Monitoriuje įsižiebs indikacija „dEF2“.
- Norint nustatyti atšildymo laiką, pasukite rankenėlę „“.
- Norint atšildyti, paspauskite mygtuką „START / +30SEC / CONFIRM“ (paleisti / + 30 sek. / patvirtinti).
- Pastaba: mikrobanginio spinduliavimo galia atšildant - P30. Šiuo atveju jos neįmanoma pakeisti.



RUOŠA KELIAIS ETAPAIS

- Galima užprogramuoti ne daugiau 2 ruošos etapų. Jei reikia atšildyti produktą, tai atšildymo etapas turi vykti pirma. Pasibaigus pirmajam etapui, pasigirs garsinis signalas ir prasidės antrasis etapas. Pastaba: neįmanoma užprogramuoti automatinio ruošos režimo vienu iš ruošos etapų.
- Pastaba: produktą būtina atšildyti per 5 min., vėliau jį ruošti per 7 min. 80% mikrobanginiu galios režimu. Atlikite šiuos veiksmus:
- Du kartus paspauskite mygtuką „WEIGHT / TIME DEFROST“ (svoris / atšildymo laikas). Monitoriuje įsižiebs indikacija „dEF2“;



- Nustatant atšildymo laiką (5 min.), pasukite rankenėlę „“;
- Vieną kartą paspauskite mygtuką „Micro / Grill / Combi“;
- Sukant rankenėlę „“, nustatykite 80% mikrobanginio spinduliavimo galią (monitoriuje turi įsižiebti „P80“ indikacija);
- Patvirtinimui paspauskite mygtuką „START / +30 SEC / CONFIRM“ (paleisti / + 30 sek. / patvirtinti);
- Norint nustatyti ruošos laiką (7 min.), pasukite rankenėlę „“;
- Norint pradėti ruošą, paspauskite mygtuką „START / +30SEC / CONFIRM“ (paleisti / +30 sek. / patvirtinti).

CHRONOMETRO PARENGIMAS

- Visų pirma, nustatykite tikslų laiką. (žr. „Laiko nustatymas“ skyrių).
- Įveskite ruošos programą. Galima užprogramuoti ne daugiau 2 ruošos etapų. Šiuo atveju, atšildymo režimo neįmanoma užprogramuoti.
- Pastaba: Esant 80% nustatytam mikrobanginiam galios režimui, produktą būtina paruošti per 7 min.
- a. Vieną kartą paspauskite mygtuką „Micro./Grill/Combi.“;
- b. Sukant rankenėlę „“, nustatykite 80% mikrobanginio spinduliavimo galią (monitoriuje turi įsižiebti „P80“ indikacija);
- c. Patvirtinimui paspauskite mygtuką „START / +30 SEC / CONFIRM“ (paleisti / + 30 sek. / patvirtinti);
- d. Norint nustatyti ruošos laiką (7 min.), pasukite rankenėlę „“;
- Atlikę ankstesnius veiksmus, NEPAUSKITE mygtuko „START / +30SEC. / CONFIRM“ (paleisti / +30 sek. / patvirtinti). Tada atlikite šiuos veiksmus:
- Paspauskite mygtuką „CLOCK/PRE-SET“ (laikrodis / išankstinis nustatymas). Monitoriuje ims mirksėti valandų indikacija;

- Nustatykite laikrodžio indikaciją nuo 0 iki 23 val., sukdami rankenėlę „“.
- Paspauskite mygtuką „CLOCK/PRE-SET“ (laikrodis / išankstinis nustatymas). Ims mirksėti minučių indikacija.
- Nustatykite minučių indikaciją nuo 0 iki 59, sukdami rankenėlę „“.
- Norint užbaigti nustatymą, paspauskite mygtuką „START / +30 SEC. / CONFIRM“ (paleisti / +30 sek. / patvirtinti). Įsižiėbs simbolis „:“. Pasigirs dvigubas garsinis signalas ir ruoša prasidės automatiškai.
- Pastaba: pradžioje reikia nustatyti tikslų laiką. Priešingu atveju, ruošos funkcija pagal chronometrą neveiks.

AUTOMATINĖ RUOŠA.

- Esant nustatytam laukimo režimui pasukite rankenėlę „“ į dešinę, kad nustatytumėte reikiamą ruošos meniu Nr. (nuo „A-1“ iki „A-8“);
- Siekiant patvirtinti pasirinkto meniu Nr., paspauskite mygtuką „START / +30SEC. / CONFIRM“ (paleisti / +30 sek. / patvirtinti);
- Pasukite rankenėlę „“, kad nustatytumėte produkto svorį.
- Norint pradėti ruošą, paspauskite mygtuką „START / +30SEC / CONFIRM“ (paleisti / +30 sek. / patvirtinti);
- Baigus ruošą, įsijungus 5-taktis garsinis signalas.

Automatinė ruoša

Menui	Svoris (gr.)	Indikacija monitoriuje	Galia
A-1 PAŠILDYMAS	200	200	100%
	400	400	
	600	600	
A-2 DARŽOVĖS	200	200	100%
	300	300	
	400	400	
A-3 ŽUVIS	250	250	80%
	350	350	
	450	450	
A-4 MĖSA	250	250	100%
	350	350	
	450	450	
A-5 PASTA	50 (papildant 450 ml vandens)	50	80%
	100 (papildant 800 ml vandens)	100	
A-6 BULVĖS	200	200	100%
	400	400	
	600	600	
A-7 PICA	200	200	100%
	400	400	
A-8 SRIUBA	200	200	80%
	400	400	

BLOKUOTĖ NUO VAIKŲ PRIEIGOS

- Blokuotė: kai nustatytas laukimo režimas, paspauskite mygtuką „STOP / CLEAR“ (sustabdyti / ištrinti) ir palaikykite paspaudę 3 sek. Pasigirs ilgas garsinis signalas. Monitoriuje įsižiėbs indikatorius „E - - J“ ir bus įjungtas blokavimo režimas.
- Blokuotės išjungimas: kai nustatytas laukimo režimas, paspauskite mygtuką „STOP / CLEAR“ (sustabdyti / ištrinti) ir palaikykite jį nuspaustą 3 sek. Pasigirs ilgas garsinis signalas. Monitoriuje įsižiėbs indikatorius ir blokavimo režimas bus išjungtas.

PARAMETRO IŠKVIETIMO FUNKCIJA

- Kai nustatytas bet koks ruošos režimas (mikrobanginis spinduliavimas, grilis, kombinuotasis režimas) paspauskite mygtuką „Micro. / Grill / Combi“. Per 3 sek. monitoriuje įsižiėbs nustatytos galios dydis.
- Kai nustatytas maisto ruošos pagal chronometrą režimas, paspauskite mygtuką „CLOCK / PRE-SET“ (laikrodis / išankstinis nustatymas), kad iššauktumėte ruošos pradžios laiką. Ruošos pagal chronometrą pradžios laikas (mirksinti indikacija) bus pateiktas monitoriuje per 3 sek. Tada monitoriuje bus pateikta esamojo laiko indikacija.
- Kai nustatytas ruošos režimas, paspauskite mygtuką „CLOCK / PRE-SET“ (laikrodis / išankstinis nustatymas), kad būtų pateiktas dabartinis laikas. Jis bus pateiktas monitoriuje per 3 sek.

TECHNINĖS YPATYBĖS

- Sukant rankenėlę ruošos pradžioje, įsijungs vienkartinis garsinis signalas;
- Tęsiant ruošą atidarius dureles, reikia paspausti mygtuką „START / +30SEC. / CONFIRM“ (paleisti / 30 sek. / patvirtinti);

- Jei įvedus ruošos programą, nepaspausite mygtuką „START / +30 sek. / CONFIRM“ (paleisti / + 30 sek. / patvirtinti) per 1 min., monitoriuje bus nustatytas esamas laikas ir įvestoji programa bus atšaukta.
- Paspaudus mygtukus, įsijungs trumpalaikis garsinis signalas, patvirtinantis, kad mygtukas buvo paspaustas. Jei mygtukas nepaspaustas, signalas neįsijungs.
- Baigus ruošti, įsijungs 5-taktis garsinis priminimo signalas.

VALYMAS IR PRIEŽIŪRA

- Reguliariai valykite krosnelę ir šalinkite nuo jos paviršiaus bet kokius maisto likučius.
- Prieš valydami krosnelę išjunkite ją ir ištraukite jos kištuką iš elektros lizdo.
- Leiskite krosnei visiškai atvėsti.
- Nuvalykite valdymo skydelį, išorinius ir vidinius paviršius, stiklinį padėklą drėgnu audiniu su valymo priemone.
- Nenaudokite agresyvių bei šveitimo valymo priemonių.
- Norėdami atsikratyti nemalonaus kvapo, išspauskite į stiklinę vandens sultį iš vienos citrinos, įpilkite šį paruoštą vandenį į kofą nors mikrobangų krosnei tinkantį gilų indą, ir pastatykite jį į krosnelę. Nustatykite laikmatį 5 minutėms, o veikimo režimų jungiklį – į maksimalią padėtį. Kai išgirsite garso signalą ir krosnelė išsijungs, ištraukite indą ir išvalykite kameros sienelės sausu audiniu.

SAUGOJIMAS

- Įsitikinkite, kad krosnelė yra išjungta iš elektros tinklo ir visiškai atvėso.
- Atlikite visus „VALYMAS IR PRIEŽIŪRA“ skyriaus reikalavimus.
- Krosnei neveikiant atidarykite jos dureles ir laikykite ją sausoje švarioje vietoje.

KEZELÉSI ÚTMUTATÓ

FONTOS BIZTONSÁGI INTÉZKEDÉSEK

- FONTOS BIZTONSÁGI ELŐÍRÁSOK. OLVASSA EL FIGYELMESEN ÉS ŐRIZZE MEG JÖVŐBELI FELVILÁGOSÍTÁS ÉRDEKÉBEN.
- A készülék helytelen kezelése meghibásodáshoz, és a használó egészségkárosodásához vezethet.
- A készülék első használata előtt, ellenőrizze egyeznek-e a címkén megjelölt műszaki adatok az elektromos hálózat adataival.

FIGYELEM! A csatlakozódugó vezetékkel és földeléssel van ellátva. Csatlakoztassa a készüléket csakis megfelelő leföldelt konnektorhoz.

- A készülék nem való nagyüzemi, csak házi használatra.
- Szabadban használni tilos.
- Használaton kívül, vagy tisztítás előtt mindig áramtalanítsa a készüléket.
- Ne használják a készüléket fizikai-, érzelmi-, illetve szellemi fogyatékos személyek, vagy tapasztalattal, elegendő tudással nem rendelkező személyek (beleértve a gyerekeket) felügyelet nélkül, vagy ha nem kaptak a készülék használatával kapcsolatos instrukciót a biztonságukért felelős személytől.
- Ne próbálja egyedül javítani a készüléket, cserélni az alkatrészeket. Forduljon a közeli szervizbe.
- A készülékkel való játszás elkerülése érdekében tartsa a gyermekeket felügyelet alatt.
- A vezeték meghibásodása esetén - veszély elkerülése érdekében – annak cseréjét végeztesse a gyártóval vagy a gyártó által meghatalmazott szervizzel ill. szakemberrel.

FIGYELEM! Gyerekek felügyelet nélkül csak akkor használhatják a mikrohullámú sütőt, amennyiben részükre érhető utasításokat kaptak a sütő biztonságos használatáról és elmagyarázták nekik, milyen veszély érhetik őket, amennyiben nem használják megfelelőképpen a mikrohullámú sütőt.

- Soha ne hagyja felügyelet nélkül a bekapcsolt készüléket.
- Ne használjon készlethez nem tartozó tartozékot.
- Ne használja a készüléket sérült vezetékkel.

FIGYELEM! A mikrohullámú sütő ajtajának, vagy ajtótomítójének károsodása esetén a sütőt használni tilos, amíg szakképzett specialista meg nem javítja azt.

FIGYELEM! A mikrohullámú kisugárzás túlzott veszteségének elkerülése érdekében minden, bármilyen fedél levételével kapcsolatos javítási munkát szakembernek szükséges végezni.

- Figyeljen, hogy a vezeték ne érintkezzen éles, forró felülettel.
- Ne húzza, tekerje, csavarja a vezetékét a készülék köré.
- Csak élelmiszerek elkészítéséhez használja a mikrohullámú sütőt. Semmi esetre sem szárítson benne ruhát, papírt, vagy egyéb tárgyat.

FIGYELEM! Folyadékot, vagy egyéb ételt zárt edényben melegíteni tilos, az edény robbanásának elkerülése érdekében.

- Italok melegítése mikrohullámok segítségével további erős forráshoz vezethet, ezért az edények kezelésekor különösen figyelni szükséges.
- Az élelmiszerek, pl. alma, burgonya, gesztenye, kolbász stb. elkészítése alatt képződő meghasadás elkerülése érdekében, berakás előtt szűrja meg azok héját villa, vagy kés segítségével.
- Amennyiben az élelmiszert gyúlékony anyagból (plasztik, vagy papír) készült edényben melegíti felügyelni szükséges a folyamatot annak érdekében, hogy megelőzzük a sütő kigyulladását.
- A sütő belsejében keletkezett tűz elkerülése érdekében, a következőkre kell figyelni:
 - kerülje el az élelmiszer leragadását, ami túl hosszán tartó elkészítés következtében merülhet fel;
 - csomagolás, fólia nélkül rakja az élelmiszert a mikrohullámú sütőbe;
 - a sütő belsejében keletkezett tűz esetén, bezárva tartva a sütő ajtaját kapcsolja ki és áramtalanítsa a sütőt.
- Ne kapcsolja be a sütőt üresen. Ne használja a sütőt tárolásra.
- A mikrohullámú sütő nem alkalmas élelmiszerek konzerválására.
- Ne rakja az élelmiszert közvetlenül a sütő aljára, használja a levehető rácsot, vagy alátétet.

- Mindig ellenőrizze a készülék hőmérsékletét különösen, ha gyerekek részére készült. Ne tálalja az ételt rögtön az elkészítése után, hagyja kissé kihűlni.
- Kövesse a receptekben található utasításokat, de emlékezzen arra, hogy némely élelmiszerek (dzsem, puding, mandulás, cukros töltelékek) nagyon gyorsan melegednek.
- Rövidzárlat és a sütő meghibásodása elkerülése érdekében ne engedje, hogy víz kerüljön a szellőző nyílásokba.

FIGYELEM:

- Az élelmiszereket speciális edényben szükséges készíteni, nem rakni azokat közvetlenül üveg edényre, kivéve, ha más van előírva az utasításban.
- Csakis mikrohullámú sütő használatára tervezett edényt használjon.
- **A mikrohullámú sütőbe tojást készíteni héjában és keményre főzött tojást melegíteni tilos, mivel felrobbanhatnak még a mikrohullámú melegítés befejezése után is.**
- Emlékezzen arra, hogy a mikrohullámú sütőben az élelmiszer sokkal gyorsabban melegszik, mint az edény, ezért legyen óvatos, amikor kivesszi az edényt, gőz okozta égések elkerülése érdekében, óvatosan nyissa fel a fedőt.
- Az élelmiszerről, vagy csomagolásáról előzőleg távolítsa el a fémpántokat és fóliát.
- Amennyiben a sütő nem megfelelően van tisztítva, úgy felülete elhasználódik, ami negatívan hat a készülék működésére, és veszélyt jelenthet a felhasználó számára.
- Amennyiben a készüléket valamennyi ideig 0 °C-nál tárolták, bekapcsolása előtt legalább 2 órán belül tartsa szobahőmérsékleten.
- A gyártónak jogában áll értesítés nélkül másodrendű módosításokat végezni a készülék szerkezetében, melyek alapvetően nem befolyásolják a készülék biztonságát, működőképességét, funkcionalitását.

MIKROHULLÁMÚ SÜTŐ RÉSZÉRE TERVEZETT EDÉNY

FIGYELEM! Kövesse az edény címkéjén található utasításokat, és a gyártó utasításait.

ALKALMAS

- **Hőálló üveg** – legmegfelelőbb anyag a mikrohullámú sütő részére készült edény részére.
- **Hőálló plasztik** – ilyen edényben nem célszerű magas zsír-, és cukortartalmú ételt készíteni. Szorosan zárt konténerek használata tilos.
- **Porcelán és fajansz** – alkalmasak mikrohullámú sütőben való készítésre, kivéve az aranyozott, ezüstözött, vagy fémdíszítéssel ellátott edényeket.
- **Speciális csomagolás** (papír, műanyag, stb.), mikrohullámú sütők részére tervezett – szigorúan betartani a gyártó útmutatásait.

NEM ALKALMAS

- **Élelmiszer tartósításhoz használt fólia, valamint hőálló zacskók** – nem alkalmasak hús, és egyéb élelmiszer sütéséhez.
- **Fém edény (alumínium, rozsdamentes acél, stb.) és élelmiszer fólia*** – visszaverik a mikrohullámokat; a sütő falával való kontaktus esetén szikrázást hívhat elő, és rövidzárlathoz vezethet elkészítés közben.

*Túlmelegedés és leragadás elkerülése érdekében fel lehet használni az élelmiszer egyes részei csomagolására. Ne engedje a fallal való kontaktust, hagyjon legalább 2 cm távolságot.

- **Olvadó plasztik** – nem alkalmas mikrohullámú sütőben való használatra.
- **Lakkozott edény** – a mikrohullámok hatása alatt a lakk elolvadhat.
- **Szokásos üveg (beleértve a figurális és vastag üveget)** – magas hőmérséklet hatása alatt deformálódhat.
- **Papír, faforgács, fa** – magas hőmérséklet hatása alatt felgyúlhat.
- **Melamedény** – magába tudja szívni a mikrohullámú kisugárzást, ami hasadáshoz, vagy termodestrukciónhoz vezet, és jelentősen növeli az elkészítés idejét.

HOGYAN LEHET KIDERÍTENI, MEGFELEL-E AZ EDÉNY MIKROHULLÁMÚ SÜTŐBEN VALÓ HASZNÁLATRA?

- Kapcsolja be a sütőt és állítsa a működési üzemmód kapcsolót maximális teljesítményre (maximális hőmérséklet), rakja be a sütőbe a tesztelt edényt 1 percre és tegyen mellé egy pohár vizet (~ 250 ml).
- Az alkalmas edény hőmérséklete ugyan olyan marad, mint amikor be lett rakva, miközben a víz megmelegszik.

HASZNOS TANÁCSOK

- Az élelmiszerek egyenletes melegítése érdekében elkészítés közben forgassa azokat.
- Ne használjon keskeny szájú edényt, üveget, mivel felrobbanhat.
- Az élelmiszerek hőmérsékletének kiderítése érdekében ne használjon hőmérőt. Csak speciális, mikrohullámú sütő részére tervezett hőmérőt.

MIELŐTT SZERVIZHEZ FORDULNA

- Amennyiben a sütő nem kapcsol be, ellenőrizze:
 - a konnektor működőképességét, és van-e áram a hálózatban;
 - az időmérő beállításának helyességét;
 - szorosan van-e bezárva az ajtó.

RÁDIÓZAVAROK

- A mikrohullámok zavarokat hívhatnak elő tele-, vagy rádiójelek fogása közben.
- A zavarok minimálisra való csökkentése érdekében:
 - rendszeresen tisztítsa az ajtót, és a fémtömítőket;
 - a televíziót és rádiót minél messzebbre helyezze el a mikrohullámú sütőtől;
 - a legjobb eredmény érdekében állítsa be a rádióantennát.
 - a mikrohullámú sütőt és rádiót különböző konnektorokhoz csatlakoztassa.

BEÁLLÍTÁS

- Győződjön meg arról, hogy a sütő belsejében nincs csomagoló anyag és idegen tárgy.
- Ellenőrizze, szállítás közben, nem-e sérült meg:
 - az ajtó és a fémtömítő;
 - készülékház és az ablak;
 - a falak belső felülete.
- Bármilyen meghibásodás felmerülése esetében ne kapcsolja be a sütőt; forduljon az eladóhoz, vagy szakszervizhez.
- Állítsa a mikrohullámú sütőt egyenes, vízszintes, annyira stabil felületre, hogy kibírja a sütőt az élelmiszerekkel és edénnyel együtt.
- Ne állítsa a sütőt hőforrás közelében.
- Ne rakjon semmit a sütő tetejére. Ne takarja le a szellőző nyílásokat.
- A sütő normál működésének biztosítása érdekében, szellőzéshez elegendő teret kell biztosítani: nem kevesebbet: 20 cm-nél felülről, 10 cm-nél a hátsó panel felől, és 5 cm-nél mindkét oldal felől.

MIKROHULLÁMÚ SÜTŐBEN VALÓ KÉSZÍTÉSI MÓD



- Csakis egy rétegben helyezze el az élelmiszert, a vastagabb kockákat rakja közelebb a szélekhez.
 - Figyeljen az elkészítési időre, állítsa minimálisra az időmérőt, és úgy fokozza szükség esetén. Túl hosszan tartó készítés következtében az élelmiszer füstölhet és felgyúlhat.
- MEGJEGYZÉS:** Az elkészítés ideje változhat a termék formája, mérete, és elhelyezése függvényében. Nagy, illetve vastag darabok tovább készülnek, az apróbbak ü hamarabb.
- Fedje le a terméket speciális fedővel, vagy plasztikkal, feltűrve egy sarkot a felesleges pára kieresztésére. A fedők erősen melegednek – legyen óvatos!
 - Az egyenletesebb melegedés és gyorsabb elkészítés érdekében forgassa és kavarja az élelmiszert.
 - A kocka/négyszögletes edényektől eltérően, a kör/ovális edények is biztosítják az egyenletesebb melegedést.
 - Az élelmiszert csomagolás nélkül fagyassza ki alacsony szélű alátétben, vagy mikrohullámú megművelésre szánt rácson, feltétlenül forgó üvegtálon. Lefagyasztáskor lehetőleg kompakt formát adjon az élelmiszernek.
 - A termékek közötti távolságnak, például, a zöldségek, kekszek, stb. között legalább 2,5 cm kell lennie, annak érdekében, hogy biztosítva legyen az egyenletes megművelés.
 - A termék szétszakadásának elkerülése érdekében szűrje meg azok kemény héját.
 - Csakis a kész és lehűtött termékeket melegítse, kavarva azokat.
 - Popcorn – tartsa be a gyártó utasításait, és ne hagyja a mikrohullámú sütőt felügyelet nélkül. Amennyiben a termék nem készült el a betáplált időn belül, szakítsa meg a készítést. Túl hosszan tartó készítés tűzhoz vezethet.

FIYELMEZTETÉS: a popcorn elkészítéséhez ne használjon barna papíros csomagolást, és ne próbálja felhasználni a megmaradt szemeket. Ne helyezze a popcorn tartalmazó zacskót közvetlenül a forgó üvegtátra, rakja azt a tányérra.



MŰKÖDÉS

- A mikrohullámú sütő modern elektronikus vezérlő rendszerrel van ellátva, mely lehetőséget nyújt úgy végezni a főzési paraméterek beállítását, hogy megfeleljenek a különböző főzési igényeknek.

IDŐ BEÁLLÍTÁSA



- A mikrohullámú sütő áramosítása után a kijelzőn megjelenik a 0:00 felirat és elhangzik egy hangjelzés.
- Nyomja meg a CLOCK/PRE-SET gombot. Az órakijelző elkezd pislogni.
- A  fogantyú elfordításával állítsa be az órakijelzőt 0-tól 23-ig.
- Nyomja meg a CLOCK/PRE-SET gombot. A perckijelző elkezd pislogni.
- A  fogantyú elfordításával állítsa be az perckijelzőt 0-tól 59-ig.
- Az idő beállítás befejezéséhez nyomja meg a CLOCK/PRE-SET gombot. Elkezd pislogni a ":" jel.
- Megjegyzés:
- Ha az idő nincs beállítva, a sütő áramosítása után az óra nem fog működni.
- Ha az időbeállítás közben a felhasználó 1 percnél hosszabb szünetet tart, a mikrohullámú sütő automatikusan visszatér a korábbi állapotba.

ÉTEL ELKÉSZÍTÉSE MIKROHULLÁMÚ SUGÁRZÁS SEGÍTSÉGÉVEL



- Nyomja meg egyszer a Micro./Grill/Combi gombot. A kijelzőn megjelenik a P100 felirat.
- Nyomogassa a Micro./Grill/Combi gombot vagy fordítsa el a  fogantyút annak érdekében, hogy sorban beállíthassa a sugárzás erősségi fokát, mint P100, P80, P50, P30 és P10.
- Nyomja meg a START/+30SEC./CONFIRM gombot és hagyja jóvá a beállítást.
- Ahhoz, hogy beállítsa a főzési időt, fordítsa el a  fogantyút. (Az idő 0:05-től 95:00-ig állítható).
- Ahhoz, hogy elkezdje a főzést, nyomja meg a START/+30SEC./CONFIRM gombot.
- MEGJEGYZÉS: a főzési idő beállítása különböző időintervallum közönként különböző lépéssel történik:
- 0-1 perc : 5 másodperc
- 1-5 perc : 10 másodperc
- 5-10 perc : 30 másodperc
- 10-30 perc : 1 perc
- 30-95 perc : 5 perc
- Sugárzásfok táblázat

Sugárzásfok	100%	80%	50%	30%	10%
Jelzés a kijelzőn	P100	P80	P50	P30	P10

ÉTEL ELKÉSZÍTÉSE GRILLEZÉSEL

- Nyomja meg egyszer a Micro./Grill/Combi gombot. A kijelzőn megjelenik a P100 felirat.
- Nyomogassa a Micro./Grill/Combi gombot vagy fordítsa el a  fogantyút ahhoz, hogy sorban beállítsa a grillezési fokozat üzemmódot.
- Miután a kijelzőn kigyúl a G jel, nyomja meg a START/+30SEC./CONFIRM gombot, és hagyja jóvá a beállítást.
- Ahhoz, hogy beállítsa a főzési időt a grill segítségével, fordítsa el a  fogantyút. (Az idő 0:05-től 95:00-ig állítható).
- Ahhoz, hogy elkezdje a főzést, nyomja meg a START/+30SEC./CONFIRM gombot.
- Megjegyzés: miután lejárt a grillen főzési idő fele, a grillen dupla hangjelzés hangzik el. Kitűnő főzési eredmény elérése érdekében a hangjelzés után fordítsa meg a terméket, zárja be az ajtót, és nyomja meg a START/+30SEC./CONFIRM gombot, miután folytassa a főzést. Ha ezt nem végezni el, a főzési folyamat folytatódik.

KOMBINÁLT FŐZÉS.

- Nyomja meg egyszer a Micro./Grill/Combi gombot. A kijelzőn megjelenik a P100 felirat.
- Nyomja meg a Micro./Grill/Combi gombot vagy fordítsa el a  fogantyút ahhoz, hogy sorban beállítsa a kombinált üzemmód egyikét: C-1: 55% sugárzás/45% grill, vagy C-2: 36% sugárzás/64% grill.
- Nyomja meg a START/+30SEC./CONFIRM gombot és hagyja jóvá a beállítást.
- Ahhoz, hogy beállítsa a főzés időt, fordítsa el a  fogantyút. (Az idő 0:05-től 95:00-ig állítható).
- Ahhoz, hogy elkezdje a főzést, nyomja meg a START/+30SEC./CONFIRM gombot.

GYORSFŐZÉS

- A várakozás üzemmódban nyomja meg a START/+30SEC./CONFIRM gombot és állítsa be a 100%-os főzési fokot és 30 másodperces főzési időt. Minden egyes gombnyomás növeli a főzési időt 30 másodperccel. A maximális főzési idő: 95 perc.
- A mikrohullámú sugárzással történő főzés közben, a grillen főzés és a kombinált főzés üzemmódban, ill. olvasztáskor a START/+30SEC./CONFIRM gomb növeli a főzési időt.
- A pontos idő beállításához a várakozás üzemmódban fordítsa el a  fogantyút balra. Ahhoz, hogy elkezdje a főzést, az idő beállítása után nyomja meg a START/+30SEC./CONFIRM gombot. A mikrohullámú sugárzási fok - 100%-os.
- Megjegyzés: az automatikus főzési üzemmódban és a súly szerinti olvasztáskor a START/+30SEC./CONFIRM gomb megnyomásával a főzési időt nem lehet növelni.



OLVASZTÁS SÚLY SZERINT

- Nyomja meg egyszer a WEIGHT/TIME/DEFROST gombot. A kijelzőn megjelenik a dEF1 felirat.
- Ahhoz, hogy beállítsa a termék súlyát, fordítsa el a  fogantyút. Megengedett súlytömeg: 100-2000 g.
- Ahhoz, hogy elkezdje az olvasztást, nyomja meg a START/+30SEC./CONFIRM gombot.

OLVASZTÁS IDŐ SZERINT

- Nyomja meg kétszer a WEIGHT/TIME DEFROST gombot. A kijelzőn megjelenik a dEF2 felirat.
- Ahhoz, hogy beállítsa az olvasztás idejét, fordítsa el a  fogantyút.
- Ahhoz, hogy elkezdje az olvasztást, nyomja meg a START/+30SEC./CONFIRM gombot.
- Megjegyzés: olvasztáskor a mikrohullámú sugárzás fokozata: P30. Ebben az esetben a fokozat nem változtatható.

TÖBBSZAKASZOS FŐZÉS

- Maximum 2 szakaszos főzést lehet beprogramozni. Amennyiben ki kell olvasztani a terméket, az olvasztást kell elvégezni először. Az első szakasz befejeztével hangjelzést lehet hallani. Megjegyzés: nem lehetséges beprogramozni az automatikus főzés üzemmódot, mint a főzés szakaszok egyikét.
- Példa: a terméket ki kell olvasztani 5 percen belül, majd készíteni azt még 7 percig mikrohullámú főzés üzemmódban 80%-os teljesítmény mellett. Kövesse az alábbi lépéseket:
- Nyomja meg kétszer a WEIGHT/TIME DEFROST gombot. A kijelzőn megjelenik a dEF2 felirat.
- Ahhoz, hogy beállítsa az olvasztás idejét (5 perc) fordítsa el a  fogantyút.
- Nyomja meg egyszer a Micro./Grill/Combi gombot.
- Elforgatva a  fogantyút állítsa be a mikrohullámú sugárzási fokot 80%-ra (a kijelzőn meg kell jelennie a P80 feliratnak).
- Nyomja meg a START/+30SEC./CONFIRM gombot és hagyja jóvá a beállítást.
- Ahhoz, hogy beállítsa a főzés időtartalmát (7 perc), fordítsa el a  fogantyút.
- Ahhoz, hogy elkezdje a főzést, nyomja meg a START/+30SEC./CONFIRM gombot.

IDŐZÍTETT FŐZÉS

- Előbb állítsa be a pontos időt (lásd Az időbeállítás fejezetet).
- Adja meg a főzési programot. Maximum 2 szakaszos főzést lehet beprogramozni. Ebben az esetben az olvasztás üzemmódot nem lehet beprogramozni.
- Példa: a terméket 7 percen belül szükséges elkészíteni mikrohullámú főzés üzemmódban 80%-os fokozaton.
- a. Nyomja meg egyszer a Micro./Grill/Combi gombot.
- b. Elfordítva a fogantyút, állítsa be a mikrohullámú sugárzási fokot 80%-ra (a kijelzőn meg kell jelennie a P80 feliratnak).
- c. Nyomja meg a START/+30SEC./CONFIRM gombot és hagyja jóvá a beállítást.
- d. Ahhoz, hogy beállítsa a főzési időt (7 perc), fordítsa el a fogantyút.
- A fenti lépések befejezése után NE NYOMJA MEG a START/+30SEC./CONFIRM gombot. Ezután kövesse a következő lépéseket:
- Nyomja meg a CLOCK/PRE-SET gombot. A kijelzőn pislogni kezd az órajelző.
- A fogantyú forgatásával állítsa be az órajelzőt 0-tól 23-ig.
- Nyomja meg a CLOCK/PRE-SET gombot. A kijelzőn pislogni kezd a percjelző.
- A fogantyú forgatásával állítsa be a percjelzőt 0-tól 59-ig.
- Az időbeállítás befejezéséhez nyomja meg a START/+30SEC./CONFIRM gombot. Kigyullad a ":" jel. Dupla hangjelzés hangzik el és automatikusan elkezdődik a főzés.
- Megjegyzés: előbb a pontos időt szükséges beállítani, különben az időzített főzés funkció nem fog működni. 10. Automatikus főzés
- A várakozás üzemmódban fordítsa jobbra a fogantyút ahhoz, hogy beállítsa a kívánt menüpontot (A-1-től A-8-ig).
- Nyomja meg a START/+30SEC./CONFIRM gombot és hagyja jóvá a kiválasztott menügombot.
- Ahhoz, hogy beállítsa a termék súlyát, fordítsa el a fogantyút.
- Ahhoz, hogy elkezdje a főzést, nyomja meg a START/+30SEC./CONFIRM gombot.
- A főzés befejeztével ötszörös hangjelzés hangzik el.
- Automatikus főzés

Menü	Súly (g)	Jelzés a kijelzőn	Teljesítményfok
A-1 MELEGÍTÉS	200	200	100%
	400	400	
	600	600	
A-2 ZÖLDSÉGEK	200	200	100%
	300	300	
	400	400	
A-3 HAL	250	250	80%
	350	350	
	450	450	
A-4 HÚS	250	250	100%
	350	350	
	450	450	
A-5 PASZTA	50(450 ml víz hozzáadásával)	50	80%
	100 (800 ml víz hozzáadásával)	100	
A-6 BURGONYA	200	200	100%
	400	400	
	600	600	
A-7 PIZZA	200	200	100%
	400	400	
A-8 LEVES	200	200	80%
	400	400	

GYEREKZÁR

- Gyerekzár: várakozás üzemmódban nyomja meg a STOP/CLEAR gombot és tartsa lenyomva 3 másodpercen belül. Elhangzik egy hosszú hangjel. A kijelzőn megjelenik a [] jelzés, és a blokkolás üzemmód bekapcsol.
- A gyerekzár kikapcsolása: várakozás üzemmódban nyomja meg a STOP/CLEAR gombot és tartsa lenyomva 3 másodpercen belül. Elhangzik egy hosszú hangjel. A kijelzőn megjelenik a jel és a blokkolás üzemmód kikapcsol.

PARAMÉTER LEHÍVÁS FUNKCIÓ

- Bármelyik főzési üzemmódban (mikrohullámú sugárzás, grill, kombinált üzemmód) nyomja meg a Micro./Grill/Combi gombot. 3 másodpercen belül a kijelzőn megjelenik a jelenlegi teljesítményfok.
- Az időzített főzés üzemmódban nyomja meg a CLOCK/PRE-SET gombot, hogy megjeleníthesse a főzés kezdeti időpontját. Az időzített főzés kezdeti időpontja (pislogó jelzés) 3 másodpercen belül megjelenik a kijelzőn. Ezt követően a kijelzőn megjelenik a jelenlegi idő jelzése.
- Ahhoz, hogy megjelenjen a jelenlegi idő, a főzés üzemmódban nyomja meg a CLOCK/PRE-SET gombot. A kijelzőn 3 másodpercen belül jelenik meg a jelenlegi idő.

MŰSZAKI ADATOK

- Amennyiben elfordítsa a fogantyút a működés kezdetekor, egy hangjel hangzik el.
- A főzés folytatása érdekében az ajtó megnyitása után nyomja meg a START/+30SEC./CONFIRM gombot.
- Ha a főzési program megadása után a START/+30SEC./CONFIRM gomb 1 percen belül nem lesz megnyomva, a kijelzőn megjelenik a jelenlegi idő, és a megadott program törlődik.
- A gombnyomásokat egy rövid hangjel jelzi. Amennyiben a gomb ne lett megnyomva, a hangjel nem hangzik el.
- A főzés befejeztével elhangzik egy ötszörös emlékeztető hangjel.

TISZTÍTÁS ÉS KARBANTARTÁS

- Rendszeresen tisztítsa a sütőt és távolítsa el felületéről az összes ételmaradékot.
- Tisztítás előtt kapcsolja ki és áramtalanítsa a sütőt.
- Hagyja teljesen kihűlni a sütőt.
- Törölje meg nedves, mosogatószeres törlőkendővel a vezérlőpadot, a külső és belső felületeket.
- Ne használjon agresszív kémiai szert, illetve súrolószert.
- A kellemetlen szag eltávolítása érdekében, töltsön egy, a mikrohullámos sütőhöz alkalmas mély edénybe egy pohár citromos vizet, és tegye a sütőbe. Állítsa az időmérőt 5 percre, a működési üzemmód kapcsolót maximális helyzetbe. Amikor elhangzik a hangjel és a sütő kikapcsol, vegye ki az edényt és törölje meg a falakat száraz törlőkendővel.

TÁROLÁS

- Győződjön meg, hogy a sütő áramtalanítva van és teljesen kihűlt.
- Kövesse a „TISZTÍTÁS ÉS KARBANTARTÁS” rész lépéseit.
- Tárolja a sütőt kissé nyitott ajtóval száraz, tiszta helyen.

KZ ПАЙДАЛАНУ БАСШЫЛЫҒЫ

- Құрметті сатып алушы! SCARLETT сауда таңбасының өнімін сатып алғаныңыз үшін және біздің компанияға сенім артқаныңыз үшін Сізге алғыс айтамыз. Іске пайдалану нұсқаулығында суреттелген техникалық талаптар орындалған жағдайда, SCARLETT компаниясы өзінің өнімдерінің жоғары сапасы мен сенімді жұмысына кепілдік береді.
- SCARLETT сауда таңбасының бұйымын тұрмыстық мұқтаждар шеңберінде пайдаланған және іске пайдалану нұсқаулығында келтірілген пайдалану ережелерін ұстанған кезде, бұйымның қызмет мерзімі бұйым тұтынушыға табыс етілген күннен бастап 2 (екі) жылды құрайды. Аталған шарттар орындалған жағдайда, бұйымның қызмет мерзімі өндіруші көрсеткен мерзімнен айтарлықтай асуы мүмкін екеніне өндіруші тұтынушылардың назарын аударады.

ҚАУІПСІЗДІК ӨЛШЕМДЕРІ

- ҚАУІПСІЗДІК БОЙЫНША МАҢЫЗДЫ МӘЛІМЕТТЕР. МҰҚИЯТ ОҚЫП ШЫҒЫҢЫЗ ДА, БОЛАШАҚТА ҚАРАУ ҮШІН САҚТАП ҚОЙЫҢЫЗ. Бұйымды дұрыс қолданбау оның бұзылуына әкелуі және сізге зиян келтіруі мүмкін.
- Алғашқы қосудың алдында бұйымның техникалық сипаттамасының жапсырмадағы, электр жүйесінде көрсетілген параметрлеріне сәйкестігін тексеріңіз.

НАЗАР! Қоректену бауының шаңышқысының сымы және жерлендіру контактісі бар. Құралды тек қана лайықты – жерлендірілген розеткаларға іске қосыңыз.

- Осы Пайдалану нұсқауына сәйкес тек қана тұрмыстық мақсаттарда қолданылады. Құрал өнеркәсіптік қолдануға арналмаған.
- Жайдан тыс қолданылмайды.
- Жабдықты тазалаудың алдында немесе Сіз оны қолданбасаңыз электр жүйесінен әрқашан сөндіріп тастаңыз.
- Дене, жүйке не болмаса ақыл-ой кемістігі бар, немесе осы құрылғыны қауіпсіз пайдалану үшін тәжірибесі мен білімі жеткіліксіз адамдардың (соның ішінде балалардың) қауіпсіздігі үшін жауап беретін адам қадағаламаса немесе құрылғыны пайдалану бойынша нұсқау бермесе, олардың бұл құрылғыны қолдануына болмайды.
- Құрылғыны өз бетіңізше жөндеуге талпынбаңыз. Олқылықтар пайда болса жақын арадағы сервис орталығына апарыңыз.
- Балалар құрылғымен ойнамауы үшін оларды үнемі қадағалап отыру керек.

ЕСКЕРТУ! Дұрыс қолданбаған кезде пайда болуы мүмкін қауіптер және пешті қауіпсіз қолдану туралы тисті түрде нұсқаулық түсіндірілген жағдайда ғана балаларға пешті қадағалаусыз қолдануға рұқсат етіледі.

- Қараусыз қосылған құралды қалдырмаңыз.
- Бересі жинаққа енгізілмеген керек-жарақтарды қолданбаңыз.
- Қуат сымы бүлінген жағдайда, қатерден аулақ болу үшін оны ауыстыруды өндіруші немесе ол уәкілеттік берген сервис орталығы немесе соған ұқсас білікті қызметкерлер іске асыруға тиіс.

ЕСКЕРТУ! Есікшеде немесе есікше нығыздауышында ақау болған жағдайда, білікті маман ақауды жоюғанға дейін пешпен жұмыс жасауға болмайды.

ЕСКЕРТУ! Қысқа толқынды сәулелену өтімінің жоғарылау қауіпінен қашу үшін, кезкелген қақпағын түсірумен байланысты барлық жөндеу жұмыстары тек қана маманмен атқарылуға тиісті.

- Қоректену бауының өткір жиектер және ыстық үстілерге тимеуін қадағалаңыз.
- Қоректену бауынан тартпаңыз, оны ширатпаңыз және құрылғының тұлғасын айнала орамаңыз.
- Микротолқынды пешті тек қана азықтарды даярлауға қолданыңыз. Еш жағдайда оған киімді, қағазды немесе басқа заттарды келтірмеңіз.

ЕСКЕРТУ! Ыдыстардың жарылуын болдырмау үшін сұйық немесе басқада тамақтарды жабық ыдыстарда қыздыруға болмайды.

- Сусындарды қысқа толқындар көмегімен қыздырған жағдайда бүлкілдеп қайнауға ұласуы мүмкін, сондықтан, ыдыстарды қолданған кезде байқап және сақ болу керек.
- Өнімдерді даярлау кезінде жарылмауы үшін, пешке салар алдында тығыз қабығын не терісін пышақпен немесе шағышқымен тесіңіз, мысалы, картоптың, алманың, каштанның, шұжықтың және т.б.
- Пластик немесе қағаз сияқты тез жанатын материалдардан жасалған ыдыста азықтық тамақтарды пеште қыздырған кезде, жануын болдыртпау үшін пешті бақылап отыру керек.
- Пештің үрленетін шкафы жанбауы үшін қажет:
 - өнімдердің өте ұзаққа созылған даярлық нәтижесінде күйуінен қашқақтау;
 - өнімдерді микротолқынды пешке орамасыз салып, сондай-ақ фольгасыз пісіру;
 - камера тұтанған кезде, есігін ашпай пешті өшіріңіз және оны электр жүйесінен сөндіріп тастаңыз.
- Пешті бос камерамен қоспаңыз. Камераны бірдеңе сақтауға қолданбаңыз.
- Микротолқынды пеш азықтарды консервілеуге арналмаған.
- Азықтарды тікелей камера түбіне қоймаңыз, шыны табақты пайдаланыңыз.
- Дайын азықтың температурасын әрқашан тексеріңіз, әсіресе, егер ол балалар үшін арналса. Даярлықтан кейін табақты лезде үстелге әкелмеңіз, оған аздап суынуға мұрша беріңіз.
- Даярлық рецептерін басшылыққа алыңыз, бірақ есте сақтаңыз, кейбір өнімдер (жемдер, пудингілер, ішіне бадам қант немесе цукаттар салынған пирог) өте жылдам қыздырылады.
- Қысқа тұйықталу және пештің бұзылмауы үшін, желдету тесіктеріне су тигізбеңіз.

HA3AP:

- Азықтарды тікелей шыны табаққа емес, арнайы ыдыста даярлау керек, тек арнайы рецеппен даярлайтын кезден ғана.
- Тек қана микротолқынды пештерге микротолқынды ыдысты қолданыңыз.
- Микротолқынды пеште даярлауға жарамды ыдысты оны әзірлеушінің нұсқауларымен қатал сәйкестікте пайдалану керек.
- Есте сақтаңыздар, микротолқынды пештегі ыдыстан бұрын ішіндегісі едәуір жылдам қыздырылады, сондықтан пештен ыдысты шығарар алдында бұмен күйіп қалмау үшін ықыласты болыңыз, қақпақты сақ ашыңыз.
- Өнімдерден алдын ала олардың орама бауын немесе металл және фольганы алып тастыңыз.
- **Микротолқынды пештерде жұмыртқаны қабығымен дайындауға және қатты піскен жұмыртқаны жылытуға болмайды, себебі олар микротолқынды қыздыру аяқталғаннан кейін де жарылып кетуі мүмкін.**
- Пешті таза күйінде ұстамау бетінің тозуына алып келеді, бұл аспаптың жұмысына кері әсерін тигізуі және пайдаланушы үшін ықтимал қауіп тудыруы мүмкін.
- Егер бұйым біршама уақыт 0°C-тан төмен температурада тұрса, іске қосар алдында оны кем дегенде 2 сағат бөлме температурасында ұстау керек.
- Өндіруші бұйымның қауіпсіздігіне, жұмыс өнімділігі мен жұмыс мүмкіндіктеріне түбегейлі әсер етпейтін болмашы өзгерістерді оның құрылмасына қосымша ескертпестен енгізу құқығын өзінде қалдырады.

МИКРОТОЛҚЫНДЫ ПЕШКЕ АРНАЛҒАН ЫДЫС

HA3AP! Ыдыстағы таңбалармен және өндірушінің нұсқауларын басшылыққа алыңыз.

ЖАРАМДЫ

- **Қызуға төзімді шыны** – микротолқынды пеште даярлауға арналған ыдыстың ең жақсы материалы.
- **Термоқұшті пластик** – сондай ыдыста майы немесе қанты көп азықты даярлауға болмайды. Тығыз жабылатын контейнерлерді қолдануға болмайды.
- **Фаянс және фарфор** – микротолқынды пеште дайырау үшін жарамды, тек алтынданған, күмістелінген немесе сәндік металл элементтері бар ыдыс болмайды.
- **Арнайы орама** (қағаз, пластикалық және т.б.), микротолқынды пешке арналған – әзірлеушінің нұсқауларын бұлжытпай ұстанаңыз.

ЖАРАМСЫЗ

- **Өнімдердің сақтауына арналған қабыршақ, сонымен қатар термоқұшті полиэтилендік пакеттер** – етті және басқа азықтарды қуыруға жарамсыз.
- **Металл ыдыс (алюминийлік, тоттанбайтын болаттан т.б.) және тамақтық фольга*** – микротолқындарды экрандайды; даярлау барысында қабырғаларға тисе – қуыру шкафта шоқтау және қысқа тұйықталу жасайды.
- **Қызып және күйіп кетпеу үшін*** азықтың бөлек бөлімдерінің бір қабат қана орауға болады. Қабырғаларға тиуге жол бермеңіз, оларға дейінгі ара қашықтық 2 см. кем емес болуы тиісті.
- **Балқығыш пластиктар** – микротолқынды пеште дайырау үшін жарамсыз.
- **Лактанған ыдыс** – микротолқындардың әсерінен лак балқуы мүмкін.

- **Әдеттегі шыны (сонымен бірге фигуралық және жуан)** – жоғары қызулардың әсерінен формасы өзгеруі мүмкін.
- **Қағаз, сабан, ағаш** – жоғары қызу әсерінен тұтануы мүмкін.
- **Меламинды ыдыс** – микротолқынды сәулелерді жұта алады, бұл оның шытынауына немесе термодеструкция соқтырады және даярлау уақытын едауір ұлғайтады.
- Пеште тағам өнімдерін пластмассадан немесе қағаздан жасалған ыдыста қыздырған кезде, жанып кетпеуі үшін пешті қадағалау керек.

МИКРОТОЛҚЫНДЫ ПЕШКЕ АРНАЛҒАН ЫДЫСТЫ ҚАЛАЙ АНЫҚТАУҒА БОЛАДЫ?

- Барынша көп қуаттылыққа жұмыс тәртіптерінің ауыстырып қосқышын пісіру және орнатуға қосыңыздар (барынша көп температура), сыйғызыңыздар тестіленетін ыдысты 1 минутқа пісіру және су стаканы қасында қойыңыздар (~ 250 мл).
- Ыдыс, жарамды ана микротолқынды ошақтар азық даярлығына арналған қалады ғой температураның, не және құрудың алдында пісіру, сол уақытта су жылынады.

ПАЙДАЛЫ КЕҢЕСТЕР

- Даярлық уақытына олардың өнімдердің біркелкі жылытуына арналған төңкеріңіздер.
- Тар кеңірдекпен ыдысты қолдану, шөлмектің, дәл осылай қалай олар жарыла алады.
- Өнімдердің температура өлшеуіне арналған термометрлерді қолдану. Арнайы термометрлер тек қана қолданыңыздар, арналғандар микротолқынды ошақтардың артынан.

СЕРВИСКЕ БҰРЫЛМАС БҰРЫН

- Егер пісіруге қосылмаса, тексеріңіздер:
 - Розетка тұзулік және электр жүйесінде күштену барысы;
 - Таймер құру дұрыстығы;
 - Тығыз есік жабық.

РАДИОТОСҚАУЫЛДАР

- Қабылдау жанында микротолқындар бөгеттерді шақыра алады денеде – немесе радиосигналдардың.
- Бөгеттер минимизация жасау үшін:
 - Есіктер және есіктер мен тығыздағыштар
 - Микротолқынды ошақтан алысырақ болады қалай теледидар және радиоқабылдағышты қондырыңыздар;
 - Ең жақсы нәтиже жетуіне арналған қабылдау антеннаны ыңғайын табыңыздар.
 - Пісіру микротолқынды қосыңыздар және электр жүйесі әртүрлі сызықтарына қабылдағыш.

ҚҰРУ

- Көзі жетесіздер, не ошақ ішінде буып-түйетін материалдардың және бөтен заттарды жоқ.
- Тексеріңіздер, зақымдалған емес тасу жанында:
 - есіктер мен тығыздағыштар;
 - Дене және байқау терезе;
 - Камера қабырғалары.
- Табылуда – ақауларды пісіруге қоспаңыздар; сатушыға немесе сервисті орталыққа бұрыласыздар.
- Тегіс горизонтальдық бетке пісіру микротолқынды орнатыңыздар, жеткілікті берікті, өнімдермен және ыдыспен ошақ салмағы шыдау үшін.
- Қайнарлар жақын маңда пісіруге орналастырмаңыздар тепла.
- Ештеңе қойып қоймаңыздар пісіру. Желдету тесіктерді қайта жаппаңыздар.
- Үшін ошақ нормалы жұмыстары желдетуге арналған азат кеңістік қажетті қамсыздандыру: кемірек емес: 20 см сверху, 10 см артқы панель жағынан және кемірек емес 5 см жақ жақтардан.

МИКРОТОЛҚЫНДЫ ОШАҚТАР ДАЙЫНДЫҚ ҚАБЫЛДАУЛАРЫ

- Азықтарды тек қана бір қабат орналастырыңыз, жуан кесектер шетіне жақынырақ қойыңыз.
- Даярлық уақытының ар жағында қадағалаңыздар, минимуммен оның сұрау қойыңыздар, қажеттілік өлшемімен бірте-бірте үлкейті. Өте ұзаққа созылғанның дайындыққа өнімдер түтей алады және тұтану.

ЕСКЕРТУ: Даярлау уақыты сонымен қатар азықтардың түрі, мөлшері және орналастырылуына тәуелді өзгере алады. Үлкен немесе жуан кесектер ұзағырақ әзірленеді, ал майдалары – тезірек.



- Азықтарды арнайы қақпақшалармен немесе пластикпен бір ұшын артық будың шығуы үшін қайырып жабыңыз, шығаруға арналған бұрыштардың екі. Қақпақшалар өте қатты қызады – олармен сақ болыңыз!
- Үшін біркелкі жылыту көбірек және даярлық тездетулері өнімдерді төңкеріңіздер және араластырыңыздар.
- Дөңгелектер | сопақ табақтың, айырмашылыққа квадраттардың тік бұрыштылардың, біркелкі жылыту көбірек сонымен қатар қамсыздандырады.
- Азықтарды орамасыз терең емес тұғырықта немесе микротолқынды өңдеуге арналған торда айналмалы шыны табақты міндетті қолданып жібітіңіз. Өнімдерді тоңазытқанда, оларға мүмкіндігінше ықшам түрді беріңіз.
- Азықтардың ара қашықтығы біркелкі өңдеуді қамсыздандыру үшін, мысалы, көкөністермен, кекстермен және т.б., 2,5 см аз емес болуға тиіс.
- Азықтың жарылмауы үшін тығыз қабығын немесе тысын тесіңіз.
- Тек қана дайын және мұздалған азықтарды оларды араластыра қыздырыңыз.
- Попкорн – өндірушінің нұсқауларын қатал ұстаныңыз және микротолқынды пешті қарусыз қалдырмаңыз. Егер азық тиісті уақытта дайын болмаса, пісіруді тоқтатыңыз. Өте ұзаққа созылған өңдеу өртенуге әкелуі мүмкін.

САҚТЫҚ: Попкорнды даярлау үшін қызыл қоңыр қағаздан жасалған пакеттерді қолданбаңыз және дөңдердің қалдықтарын қолдануға тырыспаңыз. Попкорнның орамасын тікелей шыны табаққа орналастырмаңыз, оны тәрелкеге қойыңыз.

ЖҰМЫСЫ

- Қысқа толқынды пеш тамақ дайындау бойынша түрлі мұқтаждарды қанағаттандыру үшін тамақ дайындау параметрлерін баптауға мүмкіндік беретін, қазіргі заманғы электрондық басқару құралдарымен жабдықталған.

УАҚЫТТЫ ОРНАТУ

- Қысқа толқынды пешті электр желісіне жалғағаннан кейін бейнебетке «0:00» белгісі шығарылады да, бір дүркін дыбыстық белгі естіледі.
- «CLOCK/PRE-SET» түймешігін басыңыз. Сағат индикаторы жыпылықтай бастайды.
- «» тетігін бұрай отырып, сағат көрсеткішін 0-ден 23-ке дейінгі аралықта орнатыңыз.
- «CLOCK/PRE-SET» түймешігін басыңыз. Минут индикаторы жыпылықтай бастайды.
- «» тетігін бұрай отырып, минут көрсеткішін 0-ден 59-ға дейінгі аралықта орнатыңыз.
- Уақытты орнатуды аяқтау үшін «CLOCK/PRE-SET» түймешігін басыңыз. «:» белгішесі жыпылықтай бастайды.
- Ескертпе:
- Егер уақыт орнатылмаған болса, пешті электр желісіне жалғағаннан кейін сағат жұмыс істемейді.
- Егер уақытты орнату барысында пайдаланушы 1 минуттан артыққа созылатын үзіліс жасаса, қысқа толқынды пеш автоматты түрде алдыңғы күйіне оралады.

ТАҒАМДЫ ҚЫСҚА ТОЛҚЫНДЫ СӘУЛЕЛЕНУ КӨМЕГІМЕН ДАЙЫНДАУ



- «Micro./Grill/Combi.» түймешігін бір рет басыңыз. Бейнебетке көрсеткіш мәні шығарылады.
- Сәулелену қуатының «P100», «P80», «P50», «P30» немесе «P10» режимін орнату үшін

«Micro./Grill/Combi.» түймешігін басыңыз немесе «» тетігін бұраңыз.



- Растау үшін «START/+30SEC./CONFIRM» түймешігін басыңыз.
- Тамақ дайындау уақытын орнату үшін «» тетігін бұраңыз. (Уақытты 0:05-тен 95:00-ге дейінгі аралықта орнатуға болады).
- Тамақ дайындауды бастау үшін «START/+30SEC./CONFIRM» түймешігін басыңыз.
- ЕСКЕРІМ: тамақ дайындау уақытын түрлі уақыт аралықтарында орнату түрлі қадаммен жүзеге асырылады:
- 0-1 мин : 5 с
- 1-5 мин : 10 с
- 5-10 мин : 30 с
- 10-30 мин : 1 мин
- 30-95 мин : 5 мин
- Сәулелену қуатының кестесі

Сәулелену қуаты	100%	80%	50%	30%	10%
Бейнебеттегі көрсеткіш	P100	P80	P50	P30	P10

ГРИЛЬДЕ ТАМАҚ ДАЙЫНДАУ

- «Micro./Grill/Combi.» түймешігін бір рет басыңыз. Бейнебетке «P100» көрсеткіші шығарылады.
- Гриль қуатының режимін орнату үшін «Micro./Grill/Combi.» түймешігін басыңыз немесе «» тетігін бұраңыз.
- Бейнебетте «G» көрсеткіші жанғаннан кейін растау үшін «START/+30SEC./CONFIRM» түймешігін басыңыз.
- Грильде тамақ дайындау уақытын орнату үшін «» тетігін бұраңыз. (Уақытты 0:05-тен 95:00-ге дейінгі аралықта орнатуға болады).
- Тамақ дайындауды бастау үшін «START/+30SEC./CONFIRM» түймешігін басыңыз.
- Ескертпе: грильде тамақ дайындау уақытының жартысы өткеннен кейін екі дүркін дыбыстық белгі естіледі. Грильде тамақ дайындау нәтижесі барынша жақсы болуы үшін, дыбыстық белгіден кейін тағамды аударыңыз, есікті жабыңыз да, тамақ дайындауды жалғастыру үшін «START/+30SEC./CONFIRM» түймешігін басыңыз. Егер бұлай етпесеңіз, тамақ дайындау жалғасады.

ҚИЫСҚАН РЕЖИМДЕ ТАМАҚ ДАЙЫНДАУ

- «Micro./Grill/Combi.» түймешігін бір рет басыңыз. Бейнебетке «P100» көрсеткіші шығарылады.
- Қиысқан режимде тамақ дайындау режимдерінің біреуін орнату үшін «Micro./Grill/Combi.» түймешігін басыңыз немесе «» тетігін бұраңыз. «C-1» (55% сәулелену/45% гриль) немесе «C-2» (36% сәулелену/64% гриль).
- Растау үшін «START/+30SEC./CONFIRM» түймешігін басыңыз.
- Тамақ дайындау уақытын орнату үшін «» тетігін бұраңыз. (Уақытты 0:05-тен 95:00-ге дейінгі аралықта орнатуға болады).

- Тамақ дайындауды бастау үшін «START/+30SEC./CONFIRM» түймешігін басыңыз.

ЖЫЛДАМ ДАЙЫНДАУ

- 100% дайындау қуатын және 30 секунд дайындау уақытын орнату үшін күту режимінде «START/+30SEC./CONFIRM» түймешігін басыңыз. Осы түймешік басылған сайын тамақ дайындау уақыты 30 секундқа артады. Ең ұзақ дайындау уақыты – 95 минут.
- Қысқа толқынды сәулелену әсерімен тамақ дайындау, грильде, қиысқан режимде тамақ дайындау кезінде және мұзын жібіту кезінде «START/+30SEC./CONFIRM» түймешігін басу тамақ дайындау уақытын арттыруға мүмкіндік береді.

- Уақытты дәл орнату үшін күту режимінде «» тетігін солға қарай бұраңыз. Уақытты орнатқаннан кейін тамақ дайындауды бастау үшін «START/+30SEC./CONFIRM» түймешігін басыңыз. Қысқа толқынды сәулелену қуаты – 100%.
- Ескертпе: Тамақты автоматты түрде дайындау және салмағы бойынша мұзын жібіту режимінде «START/+30SEC./CONFIRM» түймешігін басу арқылы тамақ дайындау уақытын арттыру мүмкін емес.



САЛМАҚ БОЙЫНША ЖІБІТУ

- «WEIGHT/TIME DEFROST» түймешігін бір рет басыңыз. Бейнебетте «dEF1» көрсеткіші бейнеленеді.
- Азық-түліктің салмағын орнату үшін «» тетігін бұраңыз. Жол берілетін салмақ ауқымы – 100-2000 г.
- Жібітуді бастау үшін «START/+30SEC./CONFIRM» түймешігін басыңыз.





УАҚЫТ БОЙЫНША ЖІБІТУ

- «WEIGHT/TIME DEFROST» түймешігін екі рет басыңыз. Бейнебетте «dEF2» көрсеткіші бейнеленеді.
- Мұзын жібіту уақытын орнату үшін «» тетігін бұраңыз.
- Жібітуді бастау үшін «START/+30SEC./CONFIRM» түймешігін басыңыз.
- Ескертпе: мұзын жібіту кезіндегі қысқа толқынды сәулелену қуаты – P30. Бұл жағдайда оны өзгерту мүмкін емес.



ТАМАҚТЫ БІРНЕШЕ КЕЗЕҢМЕН ДАЙЫНДАУ

- Тамақ дайындаудың ең көбі 2 кезеңін бағдарламалауға болады. Егер азық-түліктің мұзын жібіту қажет болса, онда жібіту кезеңін бірінші кезекте іске асырған жөн. Бірінші кезең аяқталғаннан кейін дыбыстық белгі беріледі де, содан кейін екінші кезең басталады. Ескертпе: тамақ дайындау кезеңдерінің бірі ретінде тамақты автоматты түрде дайындау режимін бағдарламалау мүмкін емес.
- Мысал: азық-түлікті 5 минут ішінде жібітіп, содан кейін оны 80% қуаттылық деңгейіндегі қысқа толқынды тамақ дайындау режимінде 7 минут дайындау қажет. Төмендегі әрекеттерді орындаңыз:
- «WEIGHT/TIME DEFROST» түймешігін екі рет басыңыз. Бейнебетте «dEF2» көрсеткіші бейнеленеді;
- Мұзын жібіту уақытын (5 минут) орнату үшін «» тетігін бұраңыз.
- «Micro./Grill/Combi.» түймешігін бір рет басыңыз;
- «» тетігін бұрай отырып, қысқа толқынды сәулелену қуатын 80% етіп орнатыңыз (бейнебетке «P80» көрсеткіші шығарылуға тиіс);
- Растау үшін «START/+30SEC./CONFIRM» түймешігін басыңыз;
- Тамақ дайындау уақытын (7 минут) орнату үшін «» тетігін бұраңыз.
- Тамақ дайындауды бастау үшін «START/+30SEC./CONFIRM» түймешігін басыңыз.

ТАЙМЕР БОЙЫНША ТАМАҚ ДАЙЫНДАУ

- Алдымен дәл уақытты орнатыңыз. («Уақытты орнату» тарауын қараңыз).
- Тамақ дайындау бағдарламасын енгізіңіз. Тамақ дайындаудың ең көбі 2 кезеңін бағдарламалауға болады. Бұл жағдайда мұзын жібіту режимін бағдарламалау мүмкін емес.
- Мысал: азық-түлікті 80% қуаттылық деңгейіндегі қысқа толқынды тамақ дайындау режимінде 7 минут дайындау қажет.
- a. «Micro./Grill/Combi.» түймешігін бір рет басыңыз;
- b. «» тетігін бұрай отырып, қысқа толқынды сәулелену қуатын 80% етіп орнатыңыз (бейнебетке «P80» көрсеткіші шығарылуға тиіс);
- c. Растау үшін «START/+30SEC./CONFIRM» түймешігін басыңыз;
- d. Тамақ дайындау уақытын (7 минут) орнату үшін «» тетігін бұраңыз.
- Алдыңғы әрекеттерді іске асырғаннан кейін «START/+30SEC./CONFIRM» түймешігін БАСПАҢЫЗ. Содан кейін төмендегі әрекеттерді орындаңыз:
- «CLOCK/PRE-SET» түймешігін басыңыз. Бейнебетте сағат көрсеткіші жыпылықтай бастайды.
- «» тетігін бұрай отырып, сағат көрсеткішін 0-ден 23-ке дейінгі аралықта орнатыңыз.
- «CLOCK/PRE-SET» түймешігін басыңыз. Минут көрсеткіші жыпылықтай бастайды.
- «» тетігін бұрай отырып, минут көрсеткішін 0-ден 59-ға дейінгі аралықта орнатыңыз.
- Уақытты орнатуды аяқтау үшін «START/+30SEC./CONFIRM» түймешігін басыңыз. «:» белгішесі жанады. Екі дүркін дыбыстық белгі беріледі де, тамақ дайындау автоматты түрде басталады.
- Ескертпе: алдымен дәл уақытты орнату қажет. Олай етпеген жағдайда, таймер бойынша тамақ дайындау функциясы жұмыс істемейді.

АВТОМАТТЫ ТҮРДЕ ТАМАҚ ДАЙЫНДАУ.

- Тамақ дайындау мәзірінің керекті нөмірін («А-1» мен «А-8» аралығында) орнату үшін күту режимінде «» тетігін оңға қарай бұраңыз;
- Таңдалған мәзір нөмірін растау үшін «START/+30SEC./CONFIRM» түймешігін басыңыз;
- Азық-түліктің салмағын орнату үшін «» тетігін бұраңыз.
- Тамақ дайындауды бастау үшін «START/+30SEC./CONFIRM» түймешігін басыңыз;
- Тамақ дайындау аяқталғаннан кейін бес дүркін дыбыстық белгі іске қосылады.

Автоматты түрде тамақ дайындау

Мәзір	Салмағы (г)	Бейнебеттегі көрсеткіш	Қуаттылық
А-1 ЖЫЛЫТУ	200	200	100%
	400	400	
	600	600	
А-2 КӨКӨНІС	200	200	100%
	300	300	
	400	400	
А-3 БАЛЫҚ	250	250	80%
	350	350	
	450	450	
А-4 ЕТ	250	250	100%
	350	350	
	450	450	
А-5 ПАСТА (макарон)	50 (450 мл су құйылады)	50	80%
	100 (800 мл су құйылады)	100	
А-6 КАРТОП	200	200	100%
	400	400	
	600	600	
А-7 ПИЦЦА	200	200	100%
	400	400	
А-8 КӨЖЕ	200	200	80%
	400	400	

БАЛАЛАРДЫҢ ҚОЛЫ ЖЕТПЕЙТІН ЕТІП БҰҒАТТАУ

- Бұғаттау: күту режимінде «STOP/CLEAR» түймешігін басыңыз да, басулы күйде оны 3 секунд бойы ұстап тұрыңыз. Ұзақ дыбыстық белгі естіледі. Бейнебетте «» көрсеткіші бейнеленеді де, бұғаттау режимі іске қосылады.
- Бұғатты ағыту: күту режимінде «STOP/CLEAR» түймешігін басыңыз да, басулы күйде оны 3 секунд бойы ұстап тұрыңыз. Ұзақ дыбыстық белгі естіледі. Бейнебетте көрсеткіш бейнеленеді де, бұғаттау режимі ажыратылады.

ПАРАМЕТРДІ КЕЛТІРУ ФУНКЦИЯСЫ

- Тамақ дайындау режимдерінің кез келгенінде (қысқа толқынды сәулелену, гриль, қиысқан режим) «Micro./Grill/Combi.» түймешігін басыңыз. 3 секунд бойы бейнебетке қазіргі қуаттылық мәні шығарылып тұрады.
- Тамақ дайындау басталатын уақытты бейнебетке шығару үшін таймер бойынша тамақ дайындау режимінде «CLOCK/PRE-SET» түймешігін басыңыз. Таймер бойынша тамақ дайындау режимі (жыпылықтаған көрсеткіш) бейнебетке 3 секунд бойы шығарылып тұрады. Осыдан кейін бейнебетке қазіргі уақыт көрсеткіші шығарылады.
- Қазіргі уақытты бейнебетке шығару үшін тамақ дайындау режимінде «CLOCK/PRE-SET» түймешігін басыңыз. Ол бейнебетке 3 секунд бойы шығарылып тұрады.

ТЕХНИКАЛЫҚ ЕРЕКШЕЛІКТЕРІ

- Жұмысы басталғаннан кейін тетікті бұраған кезде бір дүркін дыбыстық белгі іске қосылады;
- Есігі ашылғаннан кейін тамақ дайындауды жалғастыру үшін «START/+30SEC./CONFIRM» түймешігін басыңыз;
- Егер тамақ дайындау бағдарламасы енгізілгеннен кейін 1 минут ішінде «START/+30SEC./CONFIRM» түймешігі басылмаса, бейнебетке қазіргі уақыт шығарылады да, енгізілген бағдарламаның күші қайтарылады.
- Түймешіктер басылған кезде, басылғанын растау үшін қысқа дыбыстық белгі іске іске қосылады. Егер түймешік басылмаса, дыбыстық белгі іске қосылмайды.
- Тамақ дайындау аяқталғаннан кейін еске салатын бес дүркін дыбыстық белгі іске қосылады.

ТАЗАЛАУ ЖӘНЕ КҮТІМ

- Пешті тұрақты түрде тазарту және оның бетінен кез келген тағам қалдығын жою керек.
- Тазалаудың алдында электр жүйесінен пісіруге өшіріңіздер және сөндіріп тастаңыздар.
- Ошақтар толық суынуға беріңіз.
- Жуатын құралмен дымқыл матамен басқару панель, сыртқы және ішкі беттер, шыны табақты сүртіңіздер.
- Агрессиялық заттар немесе қайрақ материалдарды қолданбаңыздар.

- Жағымсыз иіс қашықтату үшін, қандай болмасын терең ыдысқа құйыңыздар, жарамдыны микротолқынды ошақтардың артынан, су стаканы бір лимоннан шырынмен, және қойыңыздар пісіру 5 минутқа таймер, барынша көп жайға жұмыс тәртіптерінің ауыстырып қосқышын орнатыңыздар. Қашан дыбысты сигнал естіледі және сөніп қалуға пісіру, извлеките ыдысты және матамен құрғақ камера қабырғалары сүртіңіздер.

САҚТАУ

- Көзі жетесіздер, не электр жүйесінен сөндірілгенге пісіру және толық суынды.
- Бөлім талаптары барлық орындаңыздар “ТАЗАЛАУ ЖӘНЕ КҮТІМ”.
- Құрғақ таза орында есікпен аздап ашықпен пісіруге сақтаңыздар.