



2013

РУКОВОДСТВО ПО ЭКСПЛУАТАЦИИ

Меры безопасности
Устройство гидроцикла
Техническое обслуживание



RXT™ / GTX† / WAKE™ PRO

SERIES

ПРЕДОСТЕРЕЖЕНИЕ

Внимательно прочитайте настоящее Руководство.
Оно содержит важную информацию по безопасности.
Минимально рекомендуемый возраст водителя — 16 лет.
Храните Руководство по эксплуатации на борту гидроцикла.

2 1 9 0 0 1 0 0 2

⚠ ПРЕДОСТЕРЕЖЕНИЕ

Несоблюдение инструкций и рекомендаций по мерам безопасности, которые содержатся в Руководстве по эксплуатации, *ДЕМОНСТРАЦИОННОМ ВИДЕОФИЛЬМЕ* и табличках на корпусе гидроцикла, может привести к трагическим последствиям, не исключая травм, увечий и гибели людей.

ПОПРАВКА 65 ШТАТА КАЛИФОРНИЯ

⚠ ПРЕДОСТЕРЕЖЕНИЕ

Настоящее изделие содержит или выделяет известные в штате Калифорния химические вещества, способные вызывать онкологические заболевания, пороки деторождения или ослабление репродуктивной функции.



В Канаде изделия распространяются компанией Bombardier Recreational Products Inc. (BRP).

В США изделия распространяются компанией BRP US Inc.

Knight's Spray Nine⁺ — торговая марка компании Korkay System Ltd.

GTX⁺ — торговая марка Castrol Ltd, используемая по лицензионному соглашению.

Приведённые ниже торговые марки являются собственностью компании Bombardier Recreational Products Inc. или её филиалов (список не полный):

4-TEC[™]

OTAS[™]

VTS[™]

DESS[™]

Rotax[®]

XPS[™]

iBR[™]

RXT[™]

WAKE[™] PRO 215

iControl[™]

Sea-Doo[®]

RXT[™]-X[™]

iS[™]

Sea-Doo LK[™]

RXT[™]-X[™] aS[™]

iTC[™]

TOPS[™]



РОСС RU.0001.11МП12

с 07.03.2013 по 06.03.2014

ПРЕДИСЛОВИЕ

Deutsch	Dieses Handbuch ist möglicherweise in Ihrer Landessprache verfügbar. Bitte wenden Sie sich an Ihren Händler oder besuchen Sie: www.operatorsguide.brp.com
English	This guide may be available in your language. Check with your dealer or go to: www.operatorsguide.brp.com .
Español	Es posible que este manual esté disponible en su idioma. Consulte a su distribuidor o visite: www.operatorsguide.brp.com .
Français	Ce guide peut être disponible dans votre langue. Vérifier avec votre concessionnaire ou aller à: www.operatorsguide.brp.com .
日本語	このガイドは、言語によって翻訳版が用意されています。ディーラーに問い合わせるか、次のアドレスでご確認ください: www.operatorsguide.brp.com .
Nederlands	Deze handleiding kan beschikbaar zijn in uw taal. Vraag het aan uw dealer of ga naar: www.operatorsguide.brp.com .
Norsk	Denne boken kan finnes tilgjengelig på ditt eget språk. Kontakt din forhandler eller gå til: www.operatorsguide.brp.com .
Português	Este manual pode estar disponível em seu idioma. Fale com sua concessionária ou visite o site: www.operatorsguide.brp.com .
Suomi	Käyttöohjekirja voi olla saatavissa omalla kielelläsi. Tarkista jälleenmyyjältä tai käy osoitteessa: www.operatorsguide.brp.com .
Svenska	Denna bok kan finnas tillgänglig på ditt språk. Kontakta din återförsäljare eller gå till: www.operatorsguide.brp.com .

Поздравляем Вас с приобретением нового гидроцикла Sea-Doo®. На данный продукт распространяются гарантийные обязательства компании BRP, его обслуживание осуществляется сетью авторизованных дилеров, готовых обеспечить запасными частями и аксессуарами, а также произвести необходимое техническое обслуживание гидроцикла.

Целью работы дилера является удовлетворение Ваших потребностей. Работники дилерского центра имеют достаточную квалификацию для выполнения операций по предпродажной подготовке и осмотру Вашего гидроцикла, а также для выполнения заключительных регулировок перед началом эксплуатации. Для получения дополнительной информации обращайтесь к авторизованному дилеру.

При покупке Вы также должны быть проинформированы об условиях гарантийного обслуживания и подписать **ПРОВЕРОЧНЫЙ ЛИСТ ПРЕДПРОДАЖНОЙ ПОДГОТОВКИ**, чтобы убедиться, что гидроцикл полностью готов к эксплуатации.

Прежде чем приступить к эксплуатации

Чтобы снизить риск получения травм Вами или другими людьми, а также исключить возможность летального исхода, прежде чем приступить к эксплуатации гидроцикла, следует ознакомиться со следующими разделами:

- «**ИНФОРМАЦИЯ ПО БЕЗОПАСНОСТИ**»;
- «**ИНФОРМАЦИЯ О СУДНЕ**».

Прочитайте и уясните информацию, содержащуюся на предупреждающих наклейках, или просмотрите **ДЕМОНСТРАЦИОННЫЙ ВИДЕОФИЛЬМ**.

Несоблюдение указаний, содержащихся в данном Руководстве по эксплуатации, может стать причиной получения серьезных травм или гибели.

Компания BRP настоятельно рекомендует выбирать безопасный маршрут в соответствии с требованиями местного законодательства. Более подробную информацию по этому вопросу можно получить у Вашего дилера или, обратившись к представителям местных органов власти.

В некоторых регионах для управления прогулочным транспортным средством необходимо наличие специальных разрешающих документов.

▲ ПРЕДОСТЕРЕЖЕНИЕ

Привыкните к управлению этим гидроциклом — его динамические характеристики могут превосходить характеристики других гидроциклов, которыми водителю приходилось управлять ранее.

Модели RXT-X и RXT-X aS

▲ ПРЕДОСТЕРЕЖЕНИЕ

Данный гидроцикл обладает высокой мощностью. неподготовленные водители могут неправильно оценить опасность и быть удивлены специфическими режимами работы данного гидроцикла в некоторых условиях эксплуатации.

Предупреждения

В настоящем Руководстве для выделения важной информации используются следующие типы предупреждений:

Данный символ ▲ предупреждает о потенциальной опасности получения травмы.

▲ ПРЕДОСТЕРЕЖЕНИЕ

Информирует о потенциально опасных ситуациях, которые могут стать причиной получения серьёзной травмы или привести к летальному исходу.

▲ ОСТОРОЖНО Информирует о потенциально опасных ситуациях, которые могут стать причиной получения травм лёгкой или средней степени тяжести.

ВНИМАНИЕ Содержит предупреждения и инструкции, несоблюдение которых может стать причиной серьёзных повреждений гидроцикла или другого имущества.

О настоящем Руководстве

Настоящее Руководство по эксплуатации разработано с целью познакомить владельца/водителя или пассажира с особенностями управления и технического обслуживания данного гидроцикла, а также правилами техники безопасности.

Храните настоящее Руководство на борту гидроцикла — это позволит получить необходимую информацию о техническом обслуживании и о поиске и устранении неисправностей.

Настоящее Руководство доступно на нескольких языках. В случае обнаружения разночтений помните, что англоязычная версия имеет приоритет перед остальными.

Прочитать и распечатать дополнительную копию Руководства можно по адресу: www.operatorsguide.brp.com.

Информация, содержащаяся в настоящем руководстве, достоверна на момент публикации. Компания BRP придерживается политики постоянного совершенствования своей продукции, однако внесение изменений в уже выпущенные гидроциклы, не гарантируется. Следствием внесения конструктивных изменений могут являться некоторые различия между выпускаемыми гидроциклами и описанными в Руководстве по эксплуатации. Компания BRP оставляет за собой право в любое время изменять технические характеристики, конструкцию, свойства моделей или оборудования, без каких-либо обязательств со своей стороны.

Настоящее Руководство и **ДЕМОНСТРАЦИОННЫЙ ВИДЕОФИЛЬМ** должны быть переданы новому владельцу при перепродаже.

ОГЛАВЛЕНИЕ

ПРЕДИСЛОВИЕ	1
Прежде чем приступить к эксплуатации.....	1
Предупреждения.....	2
О настоящем Руководстве.....	2

ИНФОРМАЦИЯ ПО БЕЗОПАСНОСТИ

ОСНОВНЫЕ МЕРЫ ПРЕДОСТОРОЖНОСТИ	8
Избегайте отравления угарным газом.....	8
Берегитесь воспламенения паров бензина и прочих опасностей.....	8
Берегитесь ожогов.....	8
Аксессуары и внесение изменений в конструкцию.....	9

ПРЕДУПРЕЖДАЮЩИЕ СООБЩЕНИЯ	10
Безопасная эксплуатация.....	10
Водный спорт (буксировка с помощью гидроцикла).....	14
Гипотермия.....	16
Обучение правилам безопасного вождения.....	17

НОВЫЕ ТЕХНОЛОГИИ (iCONTROL)	18
Предисловие.....	18
iTC (интеллектуальная система управления дроссельной заслонкой).....	18
Интеллектуальная система торможения и реверса (iBR).....	20
Интеллектуальная подвеска (iS).....	20

СРЕДСТВА ОБЕСПЕЧЕНИЯ БЕЗОПАСНОСТИ	21
Необходимые средства обеспечения безопасности.....	21
Дополнительное рекомендуемое оборудование.....	23

ПРАКТИЧЕСКИЕ УПРАЖНЕНИЯ	24
Место для выполнения практических упражнений.....	24
Практические упражнения.....	24
Важные факторы, которыми не следует пренебрегать.....	25

ПРАВИЛА СУДОВОЖДЕНИЯ	26
Правила эксплуатации.....	26

ЗАПРАВКА ТОПЛИВОМ	28
Заправка топливом.....	28
Рекомендуемое топливо.....	28

ИНФОРМАЦИЯ О ТРАНСПОРТИРОВКЕ	30
---	-----------

ПРЕДУПРЕЖДАЮЩИЕ ТАБЛИЧКИ	32
Предупреждающие таблички.....	32
Таблички соответствия.....	41

КОНТРОЛЬНЫЙ ОСМОТР ГИДРОЦИКЛА ПЕРЕД ПОЕЗДКОЙ	43
Прежде чем спустить гидроцикл на воду.....	43
После спуска гидроцикла на воду.....	47

ИНФОРМАЦИЯ О СУДНЕ

ОРГАНЫ УПРАВЛЕНИЯ	50
1) Руль	51
2) Рычаг управления дроссельной заслонкой	51
3) Рычаг iBR (электронная система торможения и реверса)	52
4) Выключатель двигателя (DESS)	52
5) Кнопка запуска/остановки двигателя	54
6) Кнопка управления VTS (система регулирования дифферента)	54
7) Кнопка Sport	55
8) Кнопка ECO	55
9) Кнопки переключения режимов (MODE) и изменения настроек (SET)	55
10) Кнопки UP (вверх)/DOWN (вниз)	55
11) Кнопка CRUISE	56
ИНФОРМАЦИОННЫЙ ЦЕНТР	57
Описание информационного центра	57
1) Спидометр	58
2) Тахометр	59
3) Многофункциональный цифровой дисплей	59
4) Сигнальные лампы	60
5) Указатель уровня топлива	61
6) Индикатор системы VTS	61
7) Индикатор системы iS	61
8) Цифровой дисплей	62
9) Многофункциональный дисплей	64
10) Глубиномер	64
11) Температура воды	64
12) Счётчик моточасов (HR)	64
13) Индикатор системы iBR	65
14) Компас	65
15) Индикатор прогулочного режима	65
16) Индикатор спортивного режима	66
17) Индикатор давления во впускном коллекторе	66
Управление многофункциональным дисплеем	66
Изменение показаний цифрового дисплея	69
Сброс показаний цифрового дисплея	70
Настройка многофункционального дисплея	70
ОБОРУДОВАНИЕ	72
1) Перчаточный ящик	73
2) Контейнер носового багажного отделения	73
3) Контейнеры кормового багажного отделения	75
4) Держатель огнетушителя	76
5) Сиденье	76
6) Ремень и поручень для захвата	76
7) Посадочная подножка	76
8) Посадочная платформа	77
9) Вытяжные швартовы	78
10) Носовая и кормовые швартовные петли	80
11) Швартовные петли	80
12) Трюмные сливные пробки	81
13) Регулируемые спонсоны	81
14) Регулируемые транцевые выступы	82
15) Носовой стабилизатор	84
16) Пилон фала воднолыжника/вейкбордиста	84
17) Держатель для вейкборда	85
18) Угол наклона рулевой колонки	86
19) Эргономические регулировки руля (AES)	87

ПОДВЕСКА	88
Интеллектуальная подвеска (iS).....	88
Регулируемая подвеска (aS).....	91
Подвеска с ручной регулировкой (S).....	92
ЭКСПЛУАТАЦИЯ В ПЕРИОД ОБКАТКИ.....	94
Эксплуатация в период обкатки.....	94
ИНСТРУКЦИИ ПО ЭКСПЛУАТАЦИИ	95
Посадка на гидроцикл.....	95
Запуск двигателя.....	98
Остановка двигателя.....	99
Как управлять гидроциклом.....	99
Как включить нейтраль.....	100
Как включить режим переднего хода.....	101
Как включить и использовать режим заднего хода (реверс).....	101
Порядок использования системы торможения.....	103
Использование системы регулирования дифференциала (VTS).....	104
Общие рекомендации по эксплуатации.....	108
РЕЖИМЫ ЭКСПЛУАТАЦИИ	110
Прогулочный режим.....	110
Спортивный режим.....	110
ECO Mode (режим экономии топлива).....	112
Круиз-контроль.....	113
Режим движения с низкой скоростью.....	115
Режим буксировки воднолыжника.....	118
Настройки ключа новичка.....	120
СПЕЦИАЛЬНЫЕ ПРОЦЕДУРЫ.....	122
Очистка входного отверстия водомёта и импеллера.....	122
Опрокидывание гидроцикла.....	125
Затопление гидроцикла.....	126
Затопление двигателя.....	126
Буксировка гидроцикла по воде.....	126
ТЕХНИЧЕСКОЕ ОБСЛУЖИВАНИЕ	
РЕГЛАМЕНТ ТЕХНИЧЕСКОГО ОБСЛУЖИВАНИЯ.....	128
ПРОЦЕДУРЫ ТЕХНИЧЕСКОГО ОБСЛУЖИВАНИЯ	132
Моторное масло.....	132
Охлаждающая жидкость.....	134
Катушки зажигания.....	135
Свечи зажигания.....	136
Системы выпуска.....	137
Плита водомёта и водозаборная решётка.....	139
Пилон фала воднолыжника/вейкбордиста (Wake).....	139
Предохранители.....	140
УХОД ЗА ГИДРОЦИКЛОМ.....	142
Техническое обслуживание после поездки.....	142
Чистка гидроцикла.....	142
КОНСЕРВАЦИЯ, ХРАНЕНИЕ И СЕЗОННОЕ ОБСЛУЖИВАНИЕ ГИДРОЦИКЛА.....	143
Хранение.....	143
Предсезонная подготовка.....	146

ТЕХНИЧЕСКАЯ ИНФОРМАЦИЯ

ИДЕНТИФИКАЦИОННЫЕ НОМЕРА	148
Идентификационный номер корпуса	148
Идентификационный номер двигателя	148
ТЕХНИЧЕСКИЕ ХАРАКТЕРИСТИКИ	149

УСТРАНЕНИЕ НЕИСПРАВНОСТЕЙ

ПОИСК И УСТРАНЕНИЕ НЕИСПРАВНОСТЕЙ	158
СИСТЕМА МОНИТОРИНГА	162
Коды неисправностей	162
Сигнальные лампы и сообщения информационного центра	163
Коды звуковых сигналов	165

ГАРАНТИЙНЫЕ ОБЯЗАТЕЛЬСТВА

ОГРАНИЧЕННЫЕ ГАРАНТИЙНЫЕ ОБЯЗАТЕЛЬСТВА КОМПАНИИ BRP ДЛЯ ЕВРОПЕЙСКОЙ ЭКОНОМИЧЕСКОЙ ЗОНЫ, РОССИИ И ТУРЦИИ: ГИДРОЦИКЛ SEA-DOO® 2013	168
---	------------

ИНФОРМАЦИЯ ДЛЯ ВЛАДЕЛЬЦА

КОНФИДЕНЦИАЛЬНАЯ ИНФОРМАЦИЯ	174
ИЗМЕНЕНИЕ АДРЕСА ВЛАДЕЛЬЦА/ПЕРЕПРОДАЖА	175

СЕРВИСНАЯ КНИЖКА

ОТМЕТКИ О ПРОХОЖДЕНИИ РЕГЛАМЕНТНЫХ РАБОТ	159
---	------------

***ИНФОРМАЦИЯ
ПО БЕЗОПАСНОСТИ***

ОСНОВНЫЕ МЕРЫ ПРЕДОСТОРОЖНОСТИ

Избегайте отравления угарным газом

Отработавшие газы всех двигателей содержат оксид углерода (угарный газ), который в определённых условиях может представлять смертельную опасность. Вдыхание угарного газа может стать причиной появления головной боли, головокружения, сонливости, тошноты, спутанности сознания и, в конечном итоге, стать причиной летального исхода.

Угарный газ является веществом без цвета и запаха, которое может присутствовать в воздухе, даже если Вы не видите и не ощущаете запаха отработавших газов. Смертельно опасная концентрация угарного газа может достигаться достаточно быстро, и Вы можете оказаться в ситуации, в которой не сможете спасти себя самостоятельно. В плохо проветриваемом помещении опасная концентрация угарного газа может сохраняться в течение нескольких часов и даже дней. Если Вы чувствуете какие-нибудь симптомы отравления угарным газом, немедленно покиньте опасную область, подышите свежим воздухом и обратитесь за медицинской помощью.

Для предотвращения возможности получения серьёзных травм и летального исхода в результате отравления угарным газом:

- никогда не эксплуатируйте гидроцикл в плохо проветриваемых и частично закрытых местах, например, гаражах, ангарах и т. п. Даже если Вы попытаетесь отводить отработавшие газы, концентрация угарного газа может быстро достичь опасного уровня;
- никогда не запускайте двигатель гидроцикла на улице, если отработавшие газы могут попасть в помещение через открытые окна или двери;
- никогда не стойте позади гидроцикла, двигатель которого работает. Человек, стоящий позади гидроцикла с работающим двигателем, может вдохнуть достаточно большое количество отработавших газов. Вдыхание отработавших газов, содержащих угарный газ, может привести к отравлению, возникновению серьёзных проблем со здоровьем и даже гибели.

ботавших газов, содержащих угарный газ, может привести к отравлению, возникновению серьёзных проблем со здоровьем и даже гибели.

Берегитесь воспламенения паров бензина и прочих опасностей

Пары бензина являются легковоспламеняемыми и взрывоопасными. Пары бензина могут распространиться и воспламениться от искры или пламени на значительном расстоянии от двигателя. В целях снижения риска возгорания или взрыва следуйте приведённым ниже инструкциям:

- для хранения топлива используйте только соответствующую бензиновую канистру красного цвета;
- строго следуйте инструкциям, приведённым в разделе «ЗАПРАВКА ТОПЛИВОМ»;
- никогда не запускайте двигатель гидроцикла, если в моторном отсеке имеются следы подтекания или запах топлива;
- никогда не запускайте двигатель, если пробка топливного бака закрыта неплотно;
- не перевозите канистру с бензином в переднем багажном отделении или в другом месте на борту гидроцикла. Бензин ядовит и может стать причиной причинения вреда здоровью и даже гибели.
- не допускайте попадания бензина в рот;
- при проглатывании, попадании бензина в глаза или вдыхании паров бензина немедленно обратитесь к врачу.

Если Вы пролили бензин на себя, смойте его водой с мылом и смените одежду.

Берегитесь ожогов

Во время эксплуатации некоторые компоненты могут разогреваться до очень высоких температур. Не допускайте контакта с этими частями.

Аксессуары и внесение изменений в конструкцию

Не вносите изменения в конструкцию гидроцикла и не используйте дополнительное оборудование, не одобренное BRP. Так как подобные изменения не были протестированы BRP, они могут увеличить риск получения травмы или возникновения несчастного случая, и сделать использование гидроцикла незаконным.

Для приобретения аксессуаров и дополнительного оборудования для Вашего гидроцикла обращайтесь к авторизованному дилеру Sea-Doo.

ПРЕДУПРЕЖДАЮЩИЕ СООБЩЕНИЯ

Безопасная эксплуатация

Динамические характеристики этого гидроцикла могут значительно превосходить мощность других плавсредств, которыми Вы могли управлять ранее. Прочитайте информацию, приведённую в Руководстве по эксплуатации, и узнайте её, ознакомьтесь со всеми органами и приёмами управления гидроциклом, прежде чем предпринять первую поездку или взять на борт пассажиров. Если Вы не имеет устойчивых навыков управления гидроциклом, попрактикуйтесь один в соответствующей зоне, в свободном от других плавсредств месте, чтобы почувствовать реакцию на изменение положения каждого из органов управления. Полностью освоитесь с управлением, прежде чем увеличивать скорость движения. Не следует думать, что управление всеми моделями гидроциклов одинаково. Каждая модель отличается и часто существенно.

Помните, что при отпускании рычага дроссельной заслонки двигатель переходит в режим холостого хода и курсовая управляемость гидроцикла ухудшается. Для поворота гидроцикла необходимо использовать как руль, так и рычаг дроссельной заслонки. Не отпускайте рычаг дроссельной заслонки, когда Вы пытаетесь отвернуть от какого-либо объекта. Чтобы изменить направление движения, необходимо нажимать на рычаг дроссельной заслонки. Если двигатель глохнет, возможность изменить направление движения гидроцикла будет потеряна.

Несмотря на то, что большинство гидроциклов не имеют средств торможения, достижения технического прогресса позволяют нам предлагать модели, оборудованные системой торможения, получившей название iBR™. Для отработки навыков остановки попрактикуйтесь в торможении в безопасном месте, где отсутствуют другие плавсредства, чтобы привыкнуть к управлению и понять, какова будет длина тормозного пути при различных условиях.

Длина тормозного пути зависит от начальной скорости, загрузки, силы и направления ветра, количества ездовых и состояния акватории. Интенсивность торможения, задаваемая водителем с помощью рычага системы iBR, также оказывает влияние на длину тормозного пути.

При торможении водитель и пассажиры должны смещаться в направлении, противоположном действию силы замедления, для предотвращения потери равновесия.

Управляя гидроциклом, оснащённым системой iBR, учитывайте, что другие суда, движущиеся за Вами или поблизости, могут не иметь возможности остановиться также быстро.

Когда во время движения впервые действует тормоз, позади гидроцикла, вверху, в воздух, выбрасывается шлейф воды. Необходимо проинформировать водителя гидроцикла, следующего за Вами в колонне, о тормозных возможностях и маневренности Вашего гидроцикла, а также о том, что означает выбрасываемый шлейф воды, кроме этого, укажите ему на необходимость поддерживать большую дистанцию между гидроциклами.

При нажатии рычага управления системы iBR, в то время как гидроцикл движется вперёд, включается система торможения и происходит замедление, пропорциональное положению рычага iBR. Чем больше Вы нажимаете на рычаг iBR, тем больше становится сила торможения. Будьте осторожны, нажимайте на рычаг iBR плавно, чтобы задать необходимую интенсивность замедления; торможение должно осуществляться при одновременном отпускании рычага дроссельной заслонки.

В течение всего времени фиксатор шнура безопасности должен быть надёжно закреплён на индивидуальном спасательном жилете (ИСЖ) или запястье водителя (необходим специальный ремень), кроме этого шнур безопасности не должен цепляться за руль, что-

бы обеспечить возможность остановки двигателя в случае падения водителя. После поездки снимите колпачок шнура безопасности с выключателя двигателя, чтобы предотвратить несанкционированное использование гидроцикла детьми или другими лицами. Если шнур безопасности не пристегнут в соответствии с приведёнными рекомендациями, то в случае падения водителя двигатель гидроцикла не остановится.

Не переоценивайте свой водительский опыт.

Избегайте резких маневров — этим Вы уменьшите опасность потери контроля над гидроциклом, падения или столкновения с другими судами. Знайте и правильно используйте возможности Вашего гидроцикла.

Избегайте движения в условиях сильного волнения на воде или выполнения экстремальных маневров, таких как прыжки по волнам и спутным следам от других судов.

Тормозная система (одна из функций системы iBR) не может предотвратить снос гидроцикла при течении или ветре. Она также неэффективна при движении задним ходом. Необходимо помнить, что для осуществления торможения двигатель гидроцикла должен быть запущен.

Струя водомёта гидроцикла может нанести травмы. Водомёт может засасывать камни и выбрасывать их из сопла со струёй воды, что, в свою очередь, может нанести травмы окружающим людям, привести к повреждению водомёта или причинить ущерб другому имуществу.

Изучите информацию, содержащуюся на всех предупреждающих табличках. Эта информация позволит Вам совершать приятные и безопасные прогулки на гидроцикле.

Не храните и не перевозите какие-либо предметы в не предназначенных специально для этого местах.

Езда с пассажиром (-ами), буксировка надувных плавсредств, воднолыжника

или вейкбордиста оказывает влияние на управляемость гидроцикла и требует большого опыта.

Некоторые модели гидроциклов могут быть оборудованы буксировочными петлями или пилоном, которые могут быть использованы для буксировки воднолыжника, вейкбордиста или надувного плавсредства. Не используйте эти крепления или иные части гидроцикла для буксирования парасейла или другого судна. Это может стать причиной получения травм и серьёзных повреждений.

Двигателям внутреннего сгорания для работы необходим воздух, поэтому гидроцикл не может быть полностью герметизирован. Любые маневры такие как, крутые повороты, погружение носовой части в воду при езде по волнам или опрокидывание гидроцикла, приводящие к погружению воздухозаборных отверстий в воду, могут стать причиной серьёзных поломок двигателя вследствие попадания воды. Обратитесь к параграфу «КАК УПРАВЛЯТЬ ГИДРОЦИКЛОМ» в разделе «ИНСТРУКЦИИ ПО ЭКСПЛУАТАЦИИ», а также к разделу «ГАРАНТИЙНЫЕ ОБЯЗАТЕЛЬСТВА» настоящего Руководства.

В состав выхлопных газов двигателя входит угарный газ, который при вдыхании определённого его количества может нанести тяжёлые травмы или привести к гибели. Не запускайте двигатель гидроцикла в замкнутом пространстве и не допускайте скопления угарного газа вокруг гидроцикла или в замкнутых пространствах, что может происходить при причаливании или при переправе. Остерегайтесь отравления угарным газом, выбрасываемым в атмосферу с выхлопными газами других судов.

Тщательно изучите особенности акватории, по которой собираетесь передвигаться. Опасность представляют течения, изменения глубины, вызванные приливами и отливами, пороги, невидимые подводные препятствия и пр. Не рекомендуем пользоваться гидроциклом при сильном волнении и в ненастную погоду.

На мелководье двигайтесь с большой осторожностью и на самой малой скорости. Посадка на мель или неожиданная остановка может стать причиной получения травм, а также повреждения гидроцикла. Кроме того, существует опасность травмирования людей или повреждения имущества мусором, попавшими в водомёт и вылетающим с большой скоростью из сопла.

Будьте ответственны и благодарными. Предупредительность и здравый смысл — Ваши лучшие советчики.

Следите за знаками, запрещающими создание волн на акватории. Уважайте права водителей других судов. Являясь водителем и владельцем гидроцикла, Вы несёте ответственность за причинённые повреждения. Не позволяйте никому выбрасывать мусор за борт.

Гидроцикл способен двигаться и активно маневрировать на очень высокой скорости, однако мы настоятельно рекомендуем пользоваться этими возможностями гидроцикла только в идеальных внешних условиях и только в том случае, если Вы обладаете достаточным для этого мастерством и опытом вождения. Высокая скорость требует высокого мастерства, а также увеличивает риск получения травмы.

Во время выполнения резких маневров, прыжков на гребнях волн и преодоления спутных следов других судов, а также при падении с гидроцикла на тело водителя воздействуют такие нагрузки, которые могут привести к серьёзным травмам костей и других частей тела. Старайтесь не попадать в подобные ситуации, тем более не делайте это преднамеренно.

Гидроцикл не предназначен для использования в тёмное время суток.

Некоторые модели гидроциклов оснащены интеллектуальной подвеской. Хотя система и гасит часть действующих сил и тем самым уменьшает ударную нагрузку на тело, но она не может полностью исключить действие этой нагрузки. Чтобы исключить подпры-

гивание и, в конечном счёте, падение с гидроцикла Вас и Вашего пассажира (-ов), снизьте скорость движения.

Прежде чем отправиться в путь

В целях безопасности перед каждой поездкой проводите контрольный осмотр гидроцикла, следуя указаниям, приведённым в настоящем Руководстве.

Не превышайте грузоподъёмность гидроцикла, а также не перевозите большее количество пассажиров, чем это допустимо. Превышение нагрузки может стать причиной ухудшения маневренности, устойчивости и снижения эксплуатационных характеристик. Кроме того, имейте в виду, что на неспокойной воде грузоподъёмность гидроцикла уменьшается и может оказаться меньше расчётной. Табличка с указанием допустимой нагрузки и разрешённого количества пассажиров не освобождает Вас от необходимости использования здравого смысла и здравого суждения.

Регулярно проверяйте состояние корпуса, двигателя, средств обеспечения безопасности и прочей оснастки гидроцикла.

На борту гидроцикла должен иметься требуемый комплект спасательных средств, включая индивидуальные спасательные жилеты и другие принадлежности.

Проверьте состояние и работоспособность всех средств обеспечения безопасности, в том числе огнетушителя. Покажите всем пассажирам, где находится спасательное оборудование, объясните, как им пользоваться.

Следите за погодой. До поездки ознакомьтесь с прогнозом погоды на ближайшее время. Будьте готовы к внезапным изменениям погодных условий.

Запаситесь свежими и точными картами акватории. Прежде чем отправиться в путь, проверьте состояние водной поверхности на акватории предполагаемого плавания.

Убедитесь, что в топливном баке достаточное количество топлива для осуществления желаемой поездки. Всегда проверяйте топливо перед и во время поездки. Постарайтесь придерживаться следующего правила: 1/3 топлива — движение до пункта назначения, 1/3 — на обратный путь и 1/3 — резерв. Учитывайте изменение погодных условий и возникновение всевозможных задержек.

Что должен знать водитель/пассажир

Перед началом эксплуатации гидроцикла изучите все предупреждающие таблички, расположенные на борту гидроцикла, прочтите данное Руководство и другие документы, касающиеся правил техники безопасности, посмотрите **ДЕМОНСТРАЦИОННЫЙ ВИДЕОФИЛЬМ**.

Соблюдайте правила судовождения. Выясните, какие местные и федеральные правила судовождения действуют на акватории предполагаемого плавания. Изучите местные правила судовождения. Познакомьтесь с местной системой навигации (расположение бакенов, знаков и пр.).

Учтите, что солнце, ветер, усталость или болезненное состояние могут отрицательно сказаться на Вашей способности правильно оценивать ситуацию и времени Вашей реакции на изменение ситуации.

Компания BRP НЕ РЕКОМЕНДУЕТ доверять управление гидроциклом лицам моложе 16 лет, а также лицам с ослабленным зрением, замедленной реакцией, лишённым способности здраво рассуждать и неспособным управлять гидроциклом.

Во время управления гидроциклом шнур безопасности должен быть всегда пристегнут к ИСЖ, убедитесь, что все пассажиры знают, как им пользоваться.

Убедитесь, что все пассажиры умеют плавать и знают, как подняться на борт гидроцикла из воды. Посадка на гидроцикл на глубине требует значительных

усилий. Потренируйтесь на мелководье до эксплуатации гидроцикла на глубокой акватории. Если пассажир не умеет плавать, убедитесь, что он все время находится в ИСЖ, соблюдайте дополнительные меры предосторожности при езде.

Не поворачивайте руль, если кто-либо находится позади гидроцикла. Держитесь в стороне от движущихся деталей гидроцикла (сопла водомёта, отражателя системы iBR, тяг и т. д.)

Запрещается запускать двигатель гидроцикла, если кто-либо находится рядом в воде или позади гидроцикла.

Изучите поведение отражателя системы iBR при запуске/остановке двигателя или при использовании рычага управления системы iBR. Автоматическое перемещение отражателя может привести к захвату пальцев рук или ног людей, держащихся за комовую часть гидроцикла.

Перед запуском двигателя и в течение всей поездки водитель и пассажир (-ы) должны сохранять правильное положение, а также держаться за соответствующие поручни. Пассажиру (-ам) необходимо показать, как правильно держаться за поручни и ремни или за талию сидящего впереди. Каждый пассажир должен иметь возможность надёжно удерживать ноги на площадках для ног при правильном положении на сиденье.

При торможении водитель и пассажиры должны смещаться в направлении, противоположном действию силы замедления, для предотвращения потери равновесия.

Любое ускорение с пассажиром (-ами) на борту выполняйте плавно. Быстрое ускорение может привести к потере пассажирами равновесия и их падению за корму гидроцикла. Перед резким ускорением убедитесь, что Ваш пассажир (-ы) готов к этому.

Вода, нагнетаемая под давлением в полости тела, в результате падения или нахождения рядом с его задней частью гидроцикла, может стать причиной тя-

жѐлых повреждений внутренних органов. Поэтому рекомендуется надевать нижнюю часть костюма аквалангиста.

Держитесь в стороне от решѐтки водомѐта, когда двигатель запущен. Подвижные детали могут затянуть длинные волосы, свободные части одежды или шнурки спасательного жилета.

Если рычаг дроссельной заслонки нажимается во время торможения, система iBR будет блокировать поступающие от него сигналы. Если при отпускании рычага iBR рычаг дроссельной заслонки все ещё нажат, управление дроссельной заслонкой восстанавливается, и, после небольшой задержки, происходит ускорение. Если ускорение не требуется, отпустите рычаг дроссельной заслонки.

Перед подъѐмом на борт гидроцикла убедитесь, что двигатель остановлен, а колпачок шнура безопасности снят с выключателя.

Для предотвращения несанкционированного запуска двигателя при подъѐме людей на борт или их нахождении вблизи гидроцикла, а также при очистке решѐтки водомѐта снимайте колпачок шнура безопасности с выключателя.

При движении на гидроцикле никогда не способствуйте выполнению поворотов погружением ног или ступней в воду.

Управление гидроциклом несовершеннолетними

Дети, находящиеся на гидроцикле, должны постоянно находиться под присмотром взрослых. Во многих странах приняты законы, устанавливающие возраст, по достижении которого можно получить разрешение на управление маломерным судном. Обратитесь к местным властям за информацией о возрастном цензе водителя. Компания BRP не рекомендует доверять управление гидроциклом лицам моложе 16 лет.

Алкоголь и наркотические вещества

Эксплуатация гидроцикла в состоянии алкогольного, наркотического или токсического опьянения не допускается.

Вождение гидроцикла, как и вождение автомобиля, требует ясного ума и здравого мышления. Управление гидроциклом в нетрезвом виде или в состоянии наркотического опьянения представляет опасность для окружающих и строго преследуется по закону. Эти правила должны неукоснительно соблюдаться. Алкоголь и наркотики, вместе или по отдельности, увеличивают время реакции водителя на изменение ситуации, снижают остроту зрения, влияют на мышление и снижают способность безопасно управлять гидроциклом.

▲ ПРЕДОСТЕРЕЖЕНИЕ

Алкоголь и вождение гидроцикла несовместимы! Эксплуатация гидроцикла в состоянии алкогольного, наркотического или токсического опьянения угрожает Вашей жизни, а также жизни пассажиров и окружающих людей. Эксплуатация водно-моторных судов в состоянии алкогольного, наркотического или токсического опьянения запрещена федеральным законодательством.

Водный спорт (буксировка с помощью гидроцикла)

▲ ПРЕДОСТЕРЕЖЕНИЕ

Остерегайтесь травм! Не следует использовать гидроцикл для буксировки других судов, парасейлов, кайтов, глассеров или любых летательных аппаратов. Используйте гидроцикл только для занятия водными видами спорта, для которых он предназначен.

К числу наиболее распространѐнных водных видов спорта относятся катание на водных лыжах, вейкбордах и надувных плавсредствах. Занятие этими видами спорта требует повышенных мер безопасности, которые должны быть предприняты как водителем гидроцикла, так и самими спортсменами. Если Вам не приходилось ранее буксировать спортсменов, проведите неко-

торое время в качестве наблюдателя в компании с опытным водителем. Так же важно, чтобы тот, кого Вы собираетесь буксировать, обладал соответствующим опытом и мастерством.

Все, кто занимается водным спортом, должны соблюдать следующие правила:

- При движении с пассажиром (-ами) или при буксировке надувного плавсредства, воднолыжника или вейкбордиста управляемость гидроцикла ухудшается, что повышает требования к опытности водителя.
- Следите за обеспечением безопасности и комфортом Вашего пассажира (-ов) и человека, буксируемого на водных лыжах, вейкборде и т. п.
- При буксировке воднолыжника, вейкбордиста, или надувного плавсредства, на борту должен находиться наблюдатель, следящий за обстановкой и информирующий водителя о сигналах, которые другие участники подают руками. Водитель должен сосредоточить своё внимание на управлении и следить за обстановкой перед гидроциклом.
- Двигайтесь с необходимой скоростью и следуйте инструкциям наблюдателя.
- Буксируя надувное плавсредство, воднолыжника или вейкбордиста, не совершайте резких торможений за исключением случаев, когда это абсолютно необходимо. Несмотря на то, что данный гидроцикл очень манёвренный и обладает возможностью останавливаться, необходимо помнить, что буксируемый может не миновать препятствия или столкнуться буксирующим его гидроциклом.
- При занятии водными видами спорта умение плавать является обязательным.
- Ношение ИСЖ установленного образца является обязательным. Он позволит удерживаться на плаву в случае возникновения какого-либо происшествия (оглушающий удар, потеря сознания и пр.).
- Уважайте права других людей, проводящих свой отдых на воде.

- При занятии водным спортом, как водитель, так и наблюдатель должны следить за положением буксировочного фала. Ослабление буксировочного фала может привести к запутыванию человека или предмета, находящегося на гидроцикле или в воде, особенно при выполнении поворота или разворота и стать причиной получения серьёзной травмы.
- Не позволяйте буксируемому на коротком фале спортсмену подходить близко к корме судна. Отработавшие газы, содержащие монооксид углерода, попав в организм через органы дыхания, могут вызвать отравление и даже смерть человека.
- Используйте буксировочный фал соответствующей длины и размера, убедитесь, что он надёжно закреплён на гидроцикле. Хотя некоторые гидроциклы оборудуются, или могут быть оборудованы специальным буксировочным устройством, избегайте устанавливать на гидроцикл буксировочную проушину. Это может быть опасно — кто-нибудь может упасть на неё.
- Немедленно окажите помощь упавшему в воду. Он или она могут быть не видны другим проходящим судам.
- Подходите к упавшему в воду с подветренной стороны (противоположной направлению ветра). Заблаговременно заглушите двигатель.
- Для занятий водными видами спорта выбирайте безопасные места. Держитесь подальше от других плавсредств, каналов, пляжей, зон ограниченного доступа, купающихся, водных путей и подводных препятствия.
- Если Вы или Ваши пассажиры решили искупаться, заглушите двигатель и поставьте гидроцикл на якорь.
- Плавание разрешается только в безопасных местах. Такие места обычно помечены буйами. Не плавайте в одиночку и тем более в тёмное время суток.



БУЙ, УКАЗЫВАЮЩИЙ МЕСТО ДЛЯ ПЛАВАНИЯ

- Не катайтесь на водных лыжах в тёмное время суток. Во многих регионах это запрещено законом.
- Не приближайтесь к воднолыжнику, вейкбордисту или надувному плавсредству сзади. Если спортсмен случайно упадёт на расстоянии 60 м от Вашего гидроцикла, то на скорости 40 км/ч Ваш гидроцикл настигнет упавшего уже через 5 секунд.
- Заглушите двигатель и снимите колпачок шнура безопасности с выключателя, если кто-то находится или оказался в воде рядом с Вашим гидроциклом.
- Не приближайтесь ближе, чем на 45 м к месту, отмеченному поплавком ныряльщика.

Остерегайтесь травм! Не позволяйте никому приближаться к соплу и решётке водомёта даже при неработающем двигателе. Вращающиеся детали могут затянуть длинные волосы, свободные части одежды или шнурки спасательного жилета, что, в свою очередь, может привести к серьёзным травмам. На мелководье камни, ракушки, песок и др. предметы могут быть засосаны водомётом и выброшены из сопла вместе со струёй воды.

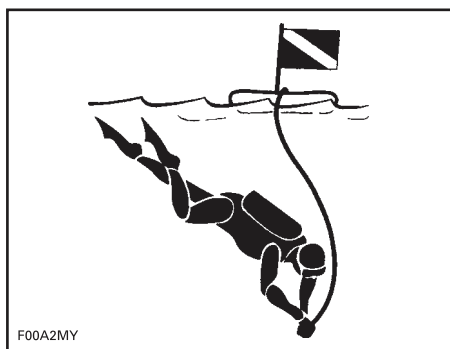

ПОПЛАВОК НЫРЯЛЬЩИКА

Для получения дополнительной информации о местах, в которых Вы сможете законно и безопасно заниматься водными видами спорта, обращайтесь к представителям местных органов власти.

Гипотермия

Гипотермия, или понижение температуры тела, — частая причина гибели потерпевших бедствие на воде. При переохлаждении человек теряет сознание и тонет.

ИСЖ благодаря своим теплоизоляционным свойствам оставляет время на спасение.

Если вода тёплая, то особой теплоизоляции не требуется. Но при температуре воды ниже 4 °С необходимо позаботиться о спасательном жилете, прикрывающем значительную часть тела.

О гипотермии следует знать и помнить следующее:

- Оказавшись в воде, не старайтесь плавать, если только это не требуется для того, чтобы спасти товарища или подплыть к какому-нибудь судну или спасительному предмету. Бесцельное плавание только ускоряет потерю тепла. В холодной воде способы плавания с погружением головы в воду не рекомендованы. Держите голову над поверхностью воды. Этим Вы снизите потери тепла и выиграете драгоценное время в ожидании помощи.

- Не поддавайтесь отчаянию и не теряйте надежду на спасение. Это увеличить шансы на увеличения времени выживания, пока Вы не будете спасены. Надежда и жажда жизни творят чудеса!
- Если в воде оказалось несколько человек, рекомендуем собраться в тесную группу, чтобы уменьшить потери тепла. Эта простая мера даёт отличный шанс на спасение.
- Всегда и во всех обстоятельствах на Вас должен быть надет ИСЖ. Это Ваш спаситель и помощник в борьбе с гипотермией.

Обучение правилам безопасного вожждения

Во многих странах прохождение курса обучения правилам безопасного вожждения является рекомендуемой или обязательной процедурой. Проконсультируйтесь с представителями местных органов власти.

Выясните, какие местные и федеральные правила судовождения действуют на акватории предполагаемого плавания. Изучите местные правила судовождения. Познакомьтесь с местной системой навигации (расположение бакенов, знаков и пр.).

НОВЫЕ ТЕХНОЛОГИИ (iCONTROL)

Предисловие

ПРИМЕЧАНИЕ: Некоторые свойства или функции, описанные в данном разделе, могут отсутствовать на некоторых гидроциклах или могут быть доступны только в качестве дополнительного оборудования.

iCONTROL™ (интеллектуальная система управления) позволяет водителю управлять многими системами гидроцикла, не снимая рук с руля.

Органы управления расположены под пальцами рук водителя, управление осуществляется нажатием кнопки или рычага. Таким образом, водитель может полностью сосредоточиться на управлении гидроциклом.

Каждый орган управления электронный, он посылает управляющий сигнал в блок управления, обязанность которого заключается в обеспечении правильной работы управляемых систем на основании заданных параметров.

iCONTROL включает в себя:

- iTС™ (интеллектуальная система управления дроссельной заслонкой);
- iBR (интеллектуальная система торможения и реверса);
- iS™ (интеллектуальная подвеска);
- OTAS™ (помощь в управлении при отпущенном рычаге дроссельной заслонки).

Эти системы работают совместно, что позволяет реализовать несколько дополнительных режимов: круиз-контроль, режим движения с низкой скоростью, торможение, а также обеспечить более чуткий отклик на управляющие воздействия, улучшенную маневренность и управляемость.

Крайне важно, чтобы все водители, допущенные к управлению гидроциклом, прочли всю информацию, содержащуюся в настоящем Руководстве, для ознакомления с данным гидроциклом, его системами, органами управления, возможностями и ограничениями.

iTC (интеллектуальная система управления дроссельной заслонкой)

Система использует электронный орган управления дроссельной заслонкой, который получает управляющий сигнал от модуля ECM (блок управления двигателем). Благодаря этой системе больше нет необходимости в использовании традиционного тросового привода.

Система iTС позволяет реализовать следующие режимы работы:

- прогулочный режим (Touring mode);
- спортивный режим (Sport mode);
- режим экономии топлива (ECO mode);
- круиз-контроль (Cruise mode);
- режим движения с низкой скоростью (Slow speed mode);
- режим буксировки воднолыжника (Ski mode).

Управление функцией OTAS (помощь в управлении при отпущенном рычаге дроссельной заслонки) также осуществляется с помощью iTС.

Прогулочный режим

Прогулочный — основной режим, используемый по умолчанию.

В прогулочном режиме доступная мощность двигателя и ускорение снижены при разгоне полностью остановленного гидроцикла и, в определённых условиях, при эксплуатации в диапазоне низких мощностей.

Режим экономии топлива

Когда выбран режим экономии топлива, потребление топлива снижается при любой заданной частоте вращения коленчатого вала. Это режим идеально подходит для движения с постоянной скоростью с максимально эффективным использованием топлива.

Для получения дополнительной информации см. раздел «РЕЖИМЫ ЭКСПЛУАТАЦИИ».

Спортивный режим

В спортивном режиме максимальная мощность доступна во всем рабочем диапазоне двигателя.

Для получения дополнительной информации см. раздел «РЕЖИМЫ ЭКСПЛУАТАЦИИ».

Круиз-контроль

Круиз-контроль позволяет водителю задать необходимую максимальную скорость движения гидроцикла, когда частота вращения коленчатого вала выше 3800 об/мин.

Круиз-контроль ограничивает скорость движения, но не поддерживает её автоматически. При движении в режиме круиз-контроля, в отличие от автомобильного круиз-контроля, который поддерживает постоянную скорость движения при отпущенной педали акселератора, для поддержания скорости движения гидроцикла необходимо нажимать рычаг дроссельной заслонки.

Для движения с постоянной скоростью, установленной на круиз-контроле, и концентрации внимания на окружающей обстановке полностью нажмите и удерживайте рычаг дроссельной заслонки.

Для получения дополнительной информации см. главу «КРУИЗ-КОНТРОЛЬ» в разделе «РЕЖИМЫ ЭКСПЛУАТАЦИИ».

Режим движения с низкой скоростью

Данный режим является одной из функций круиз-контроля, которая позволяет водителю регулировать и устанавливать скорость холостого хода, соответствующую скорости движения гидроцикла от 1,6 до 11 км/ч. При движении в этом режиме нажимать рычаг дроссельной заслонки не нужно.

Для получения дополнительной информации см. раздел «РЕЖИМЫ ЭКСПЛУАТАЦИИ».

Режим буксировки воднолыжника

Режим буксировки воднолыжника позволяет управлять параметрами начала движения и точно поддерживать максимальную скорость при буксировке воднолыжника или вейкбордиста.

Для получения дополнительной информации см. раздел «РЕЖИМЫ ЭКСПЛУАТАЦИИ».

Помощь в управлении при отпущенном рычаге дроссельной заслонки (OTAS)

OTAS (помощь в управлении при отпущенном рычаге дроссельной заслонки) обеспечивает дополнительную маневренность при отпущенном рычаге дроссельной заслонки.

Ограничения

Система OTAS не может помочь Вам сохранить контроль над гидроциклом или избежать столкновения в любой ситуации.

Система OTAS активируется с помощью электронного управления, когда водитель совершает полный поворот руля и в тоже время отпускает рычаг дроссельной заслонки.

Для получения дополнительной информации см. главу «КАК УПРАВЛЯТЬ ГИДРОЦИКЛОМ» раздела «ИНСТРУКЦИИ ПО ЭКСПЛУАТАЦИИ».

Ключ новичка

Ключ новичка Sea-Doo LK™ может ограничивать скорость движения гидроцикла. Он позволяет новичкам и неопытным водителям освоить управление гидроциклом и приобрести необходимую уверенность.

Ограничения

«Свобода действий» новичка может быть увеличена даже при использовании учебного ключа.

Для получения дополнительной информации об использовании ключа новичка см. раздел «РЕЖИМЫ ЭКСПЛУАТАЦИИ».

Интеллектуальная система торможения и реверса (iBR)

Данный гидроцикл оснащён электронной системой торможения и реверса, которая получила название iBR.

Модуль системы iBR управляет положением отражателя для осуществления движения вперёд, назад, а также для торможения и включения нейтрали.

Водитель управляет отражателем как рычагом дроссельной заслонки (движение вперёд), так и рычагом системы iBR (для выбора нейтрального положения, включения реверса или торможения).

ПРИМЕЧАНИЕ: Управление отражателем при помощи рычага системы iBR возможно только когда двигатель запущен.

Применение системы iBR позволяет значительно сократить длину тормозного пути гидроцикла и улучшить его маневренность, так как может использоваться при движении прямо, в поворотах, на больших и малых скоростях или для осуществления движения задним ходом при причаливании или маневрировании в ограниченном пространстве.

В идеальных условиях под управлением опытных водителей сокращение тормозного пути составляет приблизительно 33% при торможении с 80 км/ч.

Ограничения

Даже при наличии системы iBR гидроцикл не обладает возможностями наземных транспортных средств.

Длина тормозного пути в значительной мере зависит от начальной скорости движения, нагрузки на гидроцикл, ветра, течения, состояния водной поверхности и степени замедления.

Система iBR неэффективна при движении задним ходом.

Она не может предотвратить снос гидроцикла из-за течения или ветра.

Интеллектуальная подвеска (iS)

Подвеска гидроцикла сконструирована таким образом, что водитель и пассажир (-ы) сидят на так называемой подвижной палубе. Когда система подвески активирована, подвижная палуба обычно находится в верхнем положении. Это означает, что подвижная палуба поднимается над неподвижной палубой (корпусом) на величину, достаточную для гашения подвеской вертикальных перемещений гидроцикла, возникающих при движении по воде.

Система iS имеет режим DOCK MODE. При активации этого режима (автоматически или вручную), подвижная палуба опускается в нижнее положение, обеспечивающее более низкое расположение центра тяжести. Этот режим очень удобен при транспортировке, при движении на низкой скорости и при активации системы OTAS, так как снижается вероятность переворота.

Ограничения

Хотя система и гасит часть действующих во время движения на водителя и пассажира (-ов) сил, она не может полностью исключить их действия. Неожиданные удары могут привести к полному сжатию (пробою) подвески.

СРЕДСТВА ОБЕСПЕЧЕНИЯ БЕЗОПАСНОСТИ

Необходимые средства обеспечения безопасности

Водитель и пассажир (-ы) должны надевать индивидуальные спасательные жилеты (ИСЖ) установленного образца.

Водителю и пассажиру (-ам) рекомендуется иметь защитные безосколочные очки, пользоваться которыми можно по собственному усмотрению.

Вода, соленые брызги и ветер часто становятся причиной ухудшения зрения любителей водно-моторного спорта.

Являясь владельцем, Вы несёте ответственность за обеспечение гидроцикла необходимым спасательным оборудованием. Вы должны также рассмотреть вопрос о предоставлении дополнительного оборудования, необходимого для Вашей безопасности и безопасности Ваших пассажиров. Узнайте требования местного законодательства в части, касающейся обеспечения необходимыми средствами безопасности.

Использование таких средств является обязательным. Если в соответствии с требованиями местного законодательства необходимы дополнительные средства обеспечения безопасности, их перечень должен быть утверждён уполномоченным органом власти. Необходимые средства обеспечения безопасности:

- индивидуальный спасательный жилет (ИСЖ);
- плавучий лить длиной не менее 15 м;
- водонепроницаемый проблесковый фонарь;
- сигнальное устройство;
- звуковое сигнальное устройство (пневматический звуковой сигнал или свисток).

Рекомендуемая защитная экипировка

Водитель и пассажир (-ы) должны надевать следующую защитную экипировку:

- нижнюю часть костюма аквалангиста или иную плотную, обтягивающую одежду, обеспечивающую соот-

ветствующую защиту. Велосипедные шорты для данного случая не годятся. Вода, нагнетаемая под давлением в полости тела, в результате падения с гидроцикла или нахождения рядом с его задней частью, может стать причиной тяжёлых повреждений внутренних органов. По той же причине не подходят обычные плавки и купальные костюмы;

- специальную обувь, перчатки и защитные очки (рекомендация). Для защиты ступней от острых подводных предметов рекомендуются лёгкие, эластичные сабо. Это поможет снизить вероятность получения травмы.



Индивидуальный спасательный жилет (ИСЖ)

На каждом, сидящем на гидроцикле, в течение всего времени должен быть одет индивидуальный спасательный жилет (ИСЖ). Убедитесь, что используемые индивидуальные спасательные жилеты отвечают требованиям местного законодательства.

ИСЖ помогает держать голову над водой и удерживает тело человека на плаву. При выборе ИСЖ необходимо учитывать вес и возраст. При выборе ИСЖ необходимо учитывать массу тела потенциального пользователя. Индивидуальный спасательный жилет должен быть соответствующего размера. Плавучесть ИСЖ и его размер подбираются

индивидуально по объёму груди и весу тела человека — это общепринятый метод. Владелец/водитель обязан укомплектовать гидроцикл индивидуальными спасательными средствами требуемого типа и размера, показать пассажирам, где они находятся и как ими пользоваться.

Типы индивидуальных спасательных средств

Существует несколько типов индивидуальных спасательных средств, разрешённых к применению.

Тип I — индивидуальный спасательный жилет с самым большим запасом плавучести. Этот спасательный жилет переворачивает потерявшего сознание, захлебывающегося человека в вертикальное положение так, чтобы при этом голова оказалась выше поверхности воды и была чуть запрокинута назад. Это может значительно увеличить шансы на выживание. ИСЖ этого типа наиболее эффективен, например, в открытом море, когда ожидать помощи приходится долго. Он также является наиболее эффективным в неспокойной воде.

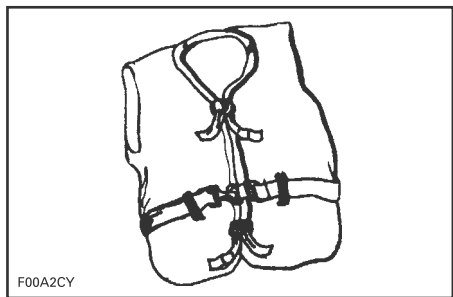

ТИП I — НОСИМЫЙ ИСЖ

Тип II — индивидуальный спасательный жилет, действует как ИСЖ типа I, но с меньшей эффективностью. ИСЖ типа II подходит не каждому человеку. Этот тип ИСЖ можно использовать в тех случаях, когда есть уверенность, что помощь придёт вовремя (например, при плавании вблизи берега или в людных местах).

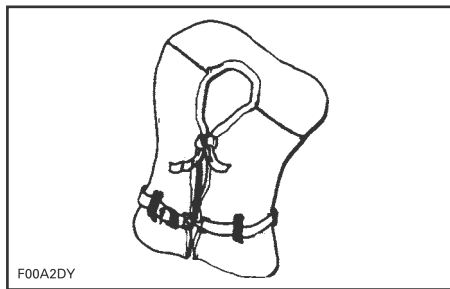

F00A2DY

ТИП II — НОСИМЫЙ ИСЖ

Тип III — этот тип ИСЖ не переворачивает человека в вертикальное положение, человек должен сделать это сам, собственными усилиями. ИСЖ удерживает человека в правильном положении, не давая ему опрокинуться лицом в воду. Запас плавучести такой же, как у ИСЖ типа II; используется на людных акваториях, где не приходится долго ждать помощи.

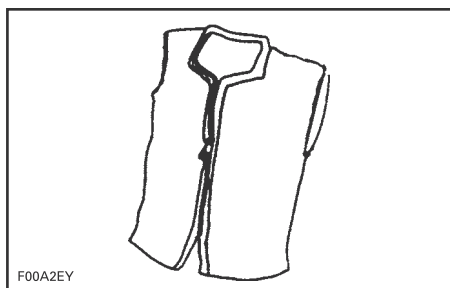

F00A2EY

ТИП III — НОСИМЫЙ ИСЖ

Тип IV — надувной ИСЖ. Обладает плавучестью ИСЖ типов I, II или III только в надутом состоянии. В спущенном состоянии неэффективен.

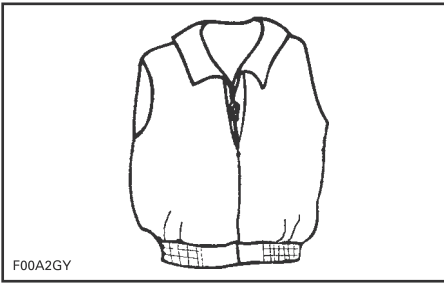

ТИП IV — НОСИМЫЙ ИСЖ

Шлемы

Некоторые важные замечания

Шлем предназначен для защиты головы от ударов. Во многих видах водно-моторного спорта преимущества использования шлема многократно превышают его недостатки. Что касается катания на гидроцикле, то это не всегда так, хотя и в этом виде развлечений на воде есть свои опасности.

Преимущества

Шлем уменьшает опасность травмирования головы при ударе о жёсткие предметы, например, о другое судно при столкновении. Кроме этого, шлем с подбородочным щитком защищает лицо, челюсти и зубы.

Опасности

С другой стороны, когда человек падает в воду, шлем превращается в своеобразное ведро, которое зачерпывает воду и этим может серьёзно повредить позвонки шеи и позвоночный столб. Часто такие происшествия ведут к асфиксии, неизлечимым увечьям или гибели.

Шлем в ряде случаев ухудшает периферийное зрение и слух, повышает утомляемость водителя, что, в свою очередь, увеличивает опасность столкновения с другими судами.

О соотношении «риск—выгода»

Чтобы решить, следует ли надевать шлем, Вы должны правильно оценить условия предстоящего плавания, а также ряд других факторов, включая Ваш собственный водительский опыт. Как-

ва интенсивность движения на акватории? Какую манеру вождения Вы предпочитаете?

Практические выводы

Как правило, защищаясь от одних опасностей, мы невольно увеличиваем вероятность появления других. Перед каждой поездкой Вам необходимо принять решение о необходимости использования шлема в соответствии с создавшейся ситуацией.

Если Вы решили надеть шлем, то подумайте о том, какой тип шлема будет лучше соответствовать предполагаемым обстоятельствам. Предпочтение следует отдавать шлемам, которые сертифицированы по стандартам Министерства транспорта или Snell и предназначены специально для занятий водными видами спорта.

Дополнительное рекомендуемое оборудование

Приводимый список дополнительного оборудования не является обязательным, но все же рекомендуется. Покупка тех или иных рекомендуемых приспособлений и принадлежностей остаётся на Ваше усмотрение.

- небольшой набор инструментов;
- карта;
- аптечка первой помощи;
- буксировочный фал;
- сигнальные средства;
- весло;
- якорь;
- швартовы.

Для контактов с берегом полезно также иметь при себе мобильный телефон в водонепроницаемом футляре.

ПРАКТИЧЕСКИЕ УПРАЖНЕНИЯ

Прежде чем отправиться в поездку, очень полезно в ходе выполнения практических упражнений ознакомиться со всеми органами управления, функциями и характеристиками управляемости Вашего гидроцикла.

Всегда устанавливайте колпачок шнура безопасности на выключатель, а свободный конец шнура закрепляйте на индивидуальном спасательном жилете.

Место для выполнения практических упражнений

Найдите акваторию, подходящую для выполнения практических упражнений. Убедитесь, что выбранное место соответствует следующим условиям:

- отсутствует движение других плавсредств;
- отсутствуют препятствия;
- отсутствуют купающиеся;
- отсутствует течение;
- достаточно места для выполнения маневров;
- глубина акватории отвечает предъявляемым требованиям.

Практические упражнения

Выполните следующие упражнения **в одиночку**.

Поворот

Поупражняйтесь в выполнении движения по кругу как в одну, так и в другую сторону. Выполняйте маневры на низкой скорости. Когда почувствуете уверенность, увеличьте уровень сложности выполняемых маневров.

Когда это будет освоено, повторите упражнения, но на более высокой скорости.

Тормозной путь

Поупражняйтесь в выполнении торможения на прямой, при различных скоростях и различных тормозных усилиях.

Помните, на длину тормозного пути оказывают влияние следующие факторы: скорость и нагрузка гидроцикла, водные течения и ветер.

Движение задним ходом

Двигаясь задним ходом, оцените реакцию гидроцикла на управляющие воздействия.

ПРИМЕЧАНИЕ: Всегда выполняйте это упражнение на низкой скорости.

Обход препятствия

Используя руль и рычаг дроссельной заслонки, поупражняйтесь в обходе препятствий (выбрав воображаемую точку на воде).

Повторите упражнение, но на этот раз отпустите рычаг дроссельной заслонки при выполнении поворота.

ПРИМЕЧАНИЕ: В ходе выполнения этого упражнения Вы поймёте, что для изменения направления движения гидроцикла необходимо пользоваться рычагом дроссельной заслонки.

Причаливание

Поупражняйтесь в выполнении причаливания, используя рычаг iBR и руль, чтобы полностью привыкнуть к поведению гидроцикла и выработать устойчивые навыки управления им.

ПРИМЕЧАНИЕ: При движении назад, схема работы рулевого управления изменяется на противоположную.

Режим движения с низкой скоростью, режим буксировки воднолыжника и круиз-контроль

Если Ваш гидроцикл имеет один из этих режимов, также важно понять принцип их работы и полностью изучить их перед использованием во время поездки или вместе с пассажирами.

ПРЕДОСТЕРЕЖЕНИЕ

Режим буксировки воднолыжника и круиз-контроль не выполняют функции автопилота, использование этих режимов не освобождает водителя от необходимости управлять гидроциклом.

Важные факторы, которыми не следует пренебрегать

Кроме этого, следует всегда помнить о том, что следующие факторы оказывают непосредственное воздействие на поведение гидроцикла и определяют его реакцию на управляющие воздействия:

- загрузка;
- течения;
- ветер;
- состояние водной поверхности.

Убедитесь, что Вы готовы к этим условиям и примите соответствующие меры предосторожности. При выполнении практических упражнений следует по возможности избегать воздействия этих факторов.

При выполнении сложных маневров лучшим решением будет снижение скорости движения до минимального значения.

ПРАВИЛА СУДОВОЖДЕНИЯ

Правила эксплуатации

Вождение гидроцикла можно сравнить с вождением автомобиля по скоростному шоссе без дорожной разметки. Для того чтобы избежать столкновений с другими судами, необходимо знать и соблюдать целую систему правил. Это уже не только здравый смысл — это уже закон!

В общем случае: держитесь правой стороны и расходитесь со встречным судном, обходите группы людей и иные препятствия на безопасном расстоянии.

Нижеследующая иллюстрация отображает различные части судна, которые используются как направляющие точки. НОС является передней частью судна. Левый борт обозначается КРАСНЫМ огнём, правый — ЗЕЛЁНЫМ.

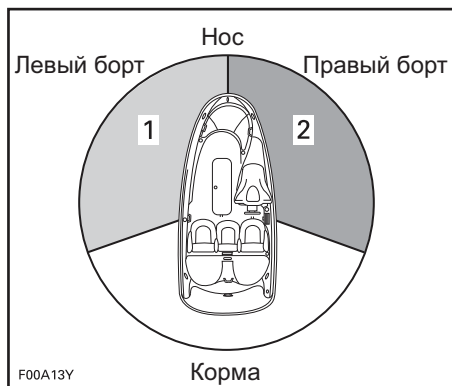

ТИПОВОЙ ВАРИАНТ

1. КРАСНЫЙ огонь
2. ЗЕЛЁНЫЙ огонь (зона для маневра)

Пересечение курса

Уступите право прохода судну, которое идёт **перед Вами и справа от Вас**. Не пересекайте курс судна перед его носом, Вы увидите его КРАСНЫЙ огонь, он увидит Ваш ЗЕЛЁНЫЙ огонь (он имеет право на проход первым).

Хотя гидроциклы и не имеют маячков, правила остаются те же.

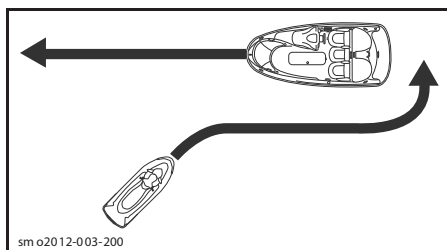

sm o2012-003-200

ТИПОВОЙ ВАРИАНТ

Как и при дорожном движении, если Вы видите сигнал КРАСНОГО ЦВЕТА — ОСТАНОВИТЕСЬ и предоставьте право преимущественного прохода. Другое судно находится справа и имеет право преимущественного прохода.

Если Вы видите **ЗЕЛЁНЫЙ** сигнал, **проходите**, соблюдая осторожность. Другое судно находится слева и Вы имеете право преимущественного прохода.

Расхождение на встречном курсе

Отверните вправо.

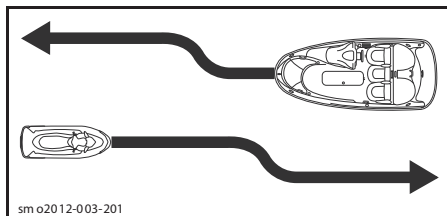

sm o2012-003-201

ТИПОВОЙ ВАРИАНТ

Обгон

Уступите право прохода другому судну и освободите путь.

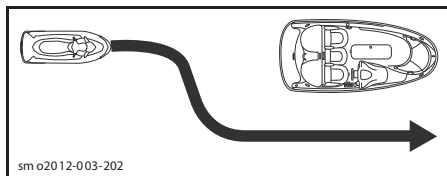

sm o2012-003-202

ТИПОВОЙ ВАРИАНТ

Система навигации

С помощью средств навигации, таких как знаки и бакены, обозначается безопасный проход для судов. Бакены показывают, каким бортом следует пройти бакен (левым или правым) и каким

фарватером следовать дальше. Кроме того, они могут обозначать вход в какую либо запретную или охраняемую зону (например, в зону ограничения скорости или запрета на создание волн). Также указывать на возможные опасности или нести дополнительную информацию, необходимую для судоводителей. Знаки могут располагаться на берегу или на воде. Они указывают на ограничение скорости, запрещают движение моторных судов, указывают места якорной стоянки и пр. Сама форма знака уже несёт определённую информацию.

Вы должны знать и понимать систему навигационных знаков, применяемую на акватории предполагаемой эксплуатации гидроцикла.

Предотвращение столкновений

Не отпускайте рычаг дроссельной заслонки при маневрировании. В данном случае тяга двигателя совершенно необходима.

Постоянно следите за другими судами и иными объектами на воде, особенно когда выполняете какой-то маневр. Будьте готовы к любым препятствиям, способным ограничить или заблокировать обзор окружающей обстановки.

Уважайте права других людей, проводящих свой отдых на воде. Поддерживайте безопасное расстояние до других судов, лодок, людей или предметов.

Не создавайте волн и брызг, не прыгайте на волнах и не катайтесь в волнах прибое. Вы можете переоценить свои возможности или возможности гидроцикла и столкнуться с кем-нибудь.

Гидроцикл способен совершать резкие повороты на очень большой скорости и этим он отличается от других водномоторных судов. Однако пользоваться этой особенностью гидроцикла можно только в исключительных случаях. Иначе другим водителям трудно будет уследить за Вашими действиями и уклониться от столкновения. Кроме того, при совершении резкого поворота Ваш пассажир (-ы) или Вы можете оказаться за бортом.

В отличие от большинства гидроциклов данный гидроцикл имеет тормозную систему.

Управляя гидроциклом, оснащённым системой iBR, учитывайте, что другие суда, движущиеся за Вами или поблизости, могут не иметь возможности остановиться также быстро.

При применении тормоза во время движения позади гидроцикла будет выбрасываться шлейф воды.

Необходимо проинформировать водителя гидроцикла, следующего за Вами в колонне, о тормозных возможностях и маневренности Вашего гидроцикла, а также о том, что означает выбрасываемый шлейф воды, кроме этого, укажите ему на необходимость поддерживать большую дистанцию между гидроциклами.

Длина тормозного пути зависит от начальной скорости, загрузки, силы и направления ветра и состояния акватории.

Несмотря на то, что наиболее предпочтительным маневром для того, чтобы избежать столкновения является поворачивание руля и одновременное нажатие рычага дроссельной заслонки, может использоваться и система iBR; необходимо полностью привести в действие тормозную систему и повернуть в сторону, чтобы избежать столкновения.

ЗАПРАВКА ТОПЛИВОМ

Заправка топливом

⚠ ПРЕДОСТЕРЕЖЕНИЕ

При определённых условиях топливо является легковоспламеняемым и взрывоопасным. Всегда производите заправку топливом в месте, где обеспечивается хорошая вентиляция. Не курите и не пользуйтесь источниками открытого огня или искр около гидроцикла.

Остановите двигатель.

⚠ ПРЕДОСТЕРЕЖЕНИЕ

Всегда останавливайте двигатель, прежде чем приступить к заправке.

Не позволяйте никому оставаться на гидроцикле.

Надёжно пришвартуйте гидроцикл к заправочному пирсу.

При заправке всегда держите под рукой готовый к действию огнетушитель. Нажмите на крышку левой рукой и, подняв пальцем защелку, откройте ее. Крышка откроется под действием пружины.



ТИПОВОЙ ВАРИАНТ — РАСПОЛОЖЕНИЕ КРЫШКИ ТОПЛИВОЗАПРАВОЧНОЙ ГОРЛОВИНЫ

⚠ ПРЕДОСТЕРЕЖЕНИЕ

Топливный бак может находиться под давлением, прикройте горловину рукой, прежде чем открыть защёлку пробки заправочной горловины.

Вставьте пистолет топливораздаточной колонки в горловину и заправьте топливный бак.

⚠ ПРЕДОСТЕРЕЖЕНИЕ

Для предотвращения разбрызгивания топлива заправляйте топливный бак медленно, так чтобы вытесняемый воздух успевал выходить из него.

Прекратите заправку сразу после отщёлкивания рукоятки пистолета топливораздаточной колонки и выждите некоторое время, прежде чем извлечь пистолет из заправочной горловины. Не следует вновь нажимать на рукоятку пистолета топливораздаточной колонки и заливать в бак больше топлива.

⚠ ПРЕДОСТЕРЕЖЕНИЕ

Не переполняйте бак топливом, не заливайте топливо по горловину бака и не оставляйте гидроцикл на солнце. При повышении температуры топливо расширяется и может вытечь из топливного бака.

Закройте крышку топливозаправочной горловины и убедитесь, что защёлка надёжно зафиксирована.

⚠ ПРЕДОСТЕРЕЖЕНИЕ

Тщательно вытрите топливо, попавшее на гидроцикл.

После заправки топливом, поднимите сиденье, снимите вентиляционный короб (если предусмотрен) и убедитесь, что в моторном отсеке отсутствует запах топлива.

⚠ ПРЕДОСТЕРЕЖЕНИЕ

Не запускайте двигатель гидроцикла, если ощущается запах топлива.

Рекомендуемое топливо

Используйте неэтилированный бензин с октановым числом, указанным в таблице.

ВНИМАНИЕ Никогда не экспериментируйте с другими сортами топлива. Не используйте топливо, содержащее более 10% этанола. Использование не рекомендованного типа топлива может привести к ухудшению характеристик двигателя и повреждению компонентов системы подачи топлива или двигателя.

МИНИМАЛЬНО ДОПУСТИМОЕ ОКТАНОВОЕ ЧИСЛО		
ДВИГАТЕЛИ	ОКТАНОВОЕ ЧИСЛО	
	92	95
155 л.с. (без нагнетателя)	X	—
Двигатели 215/260 л.с. (с нагнетателем)	X	X ⁽¹⁾
⁽¹⁾ для достижения оптимальных характеристик двигателя.		

ИНФОРМАЦИЯ О ТРАНСПОРТИРОВКЕ

ВНИМАНИЕ Расстояние между деревянными ложементами прицепа (включая ширину самих ложементов) должно регулироваться для обеспечения надёжной опоры корпуса гидроцикла по всей её длине. Деревянные ложементы не должны устанавливаться под ступенчатую часть корпуса.

Убедитесь, что центр тяжести гидроцикла, установленного на прицепе, расположен немного впереди колёс прицепа, это позволяет добиться правильно распределения веса.

⚠ ПРЕДОСТЕРЕЖЕНИЕ

Не перевозите гидроцикл в вертикальном положении. Рекомендуем транспортировать гидроцикл только в нормальном рабочем положении.

Изучите действующие в Вашем регионе правила перевозки транспортных средств и, в частности, вопросы, касающиеся:

- тормозной системы;
- веса и габаритов перевозимого транспортного средства;
- наличия и использования зеркал обзора и отражателей.

Примите все меры к обеспечению безопасности перевозки гидроцикла:

- не превышайте максимально допустимой массы буксирующего транспортного средства и максимально допустимой массы прицепа;
- закрепите гидроцикл на платформе прицепа, привязав его за носовые и кормовые швартовные петли. При необходимости используйте дополнительные средства крепления;
- убедитесь, что крышка топливозаправочной горловины, а также крышки переднего багажного отделения, перчаточного ящика, посадочной платформы и сиденья надёжно закрыты.
- соблюдайте меры безопасности при буксировке прицепа.

ВНИМАНИЕ Не перебрасывайте привязные ремни и растяжки через сиденье и поручень. Оберните привязные ремни и растяжки тканью (или используйте подходящие подкладки), в тех местах, где они соприкасаются с корпусом гидроцикла.

Модели GTX Limited iS

⚠ ПРЕДОСТЕРЕЖЕНИЕ

Перед транспортировкой убедитесь, что подвижная палуба гидроцикла опущена и находится в положении DOCK MODE. Это позволит снизить центр тяжести и улучшить устойчивость прицепа.

Все модели

⚠ ПРЕДОСТЕРЕЖЕНИЕ

Прежде чем приступить к буксировке, убедитесь, что сиденье надёжно зафиксировано.

Чехол Sea-Doо защитит гидроцикл, особенно при транспортировке по грязным дорогам, и позволит предотвратить попадание пыли через отверстия подачи воздуха.

⚠ ПРЕДОСТЕРЕЖЕНИЕ

При транспортировке никогда не оставляйте на гидроцикле какое-либо снаряжение.

Модель WAKE™ Pro

⚠ ПРЕДОСТЕРЕЖЕНИЕ

НЕ ОСТАВЛЯЙТЕ вейкборд на держателе. В противном случае его киль (-и) может стать причиной получения травмы или вейкборд может упасть на дорогу.

⚠ ПРЕДОСТЕРЕЖЕНИЕ

При отсоединении растянутых эластичных шнуров будьте осторожны, они могут спружинить и кого-нибудь ударить. Будьте осторожны.

ПРИМЕЧАНИЕ: При транспортировке двух гидроциклов может потребоваться снять держатель для транспортировки вейкборда.

ПРЕДУПРЕЖДАЮЩИЕ ТАБЛИЧКИ

Предупреждающие таблички

Данные таблички являются неотъемлемой частью гидроцикла и играют важную роль в обеспечении безопасности водителя, пассажира (двухместные модели) или окружающих.

Таблички, изображённые на следующих страницах, располагаются на Вашем гидроцикле. Если таблички повреждены или утеряны, их следует заменить. Обращайтесь к авторизованному дилеру Sea-Doo.

Прежде чем приступить к эксплуатации гидроцикла, пожалуйста, внимательно прочитайте приведённые ниже таблички.

ПРИМЕЧАНИЕ: На первом рисунке указано приблизительное расположение предупреждающих табличек. Пунктирная линия означает, что наклейка располагается не на внешней поверхности и для того, чтобы её увидеть необходимо поднять сиденье или снять крышку.

ПРИМЕЧАНИЕ: В случае выявления каких-либо различий между настоящим Руководством и реальным транспортным средством, предупреждающие таблички на транспортном средстве имеют приоритет перед табличками, приведёнными в Руководстве.

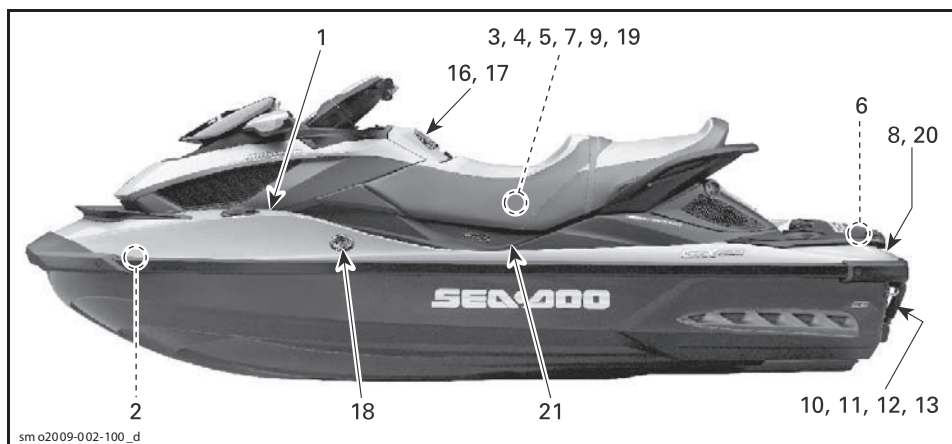

ТИПОВОЙ ВАРИАНТ — GTX LIMITED IS

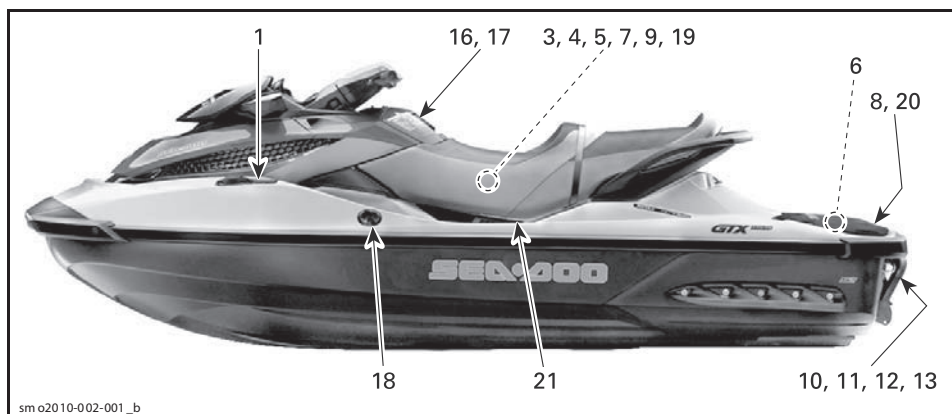

ТИПОВОЙ ВАРИАНТ — GTX

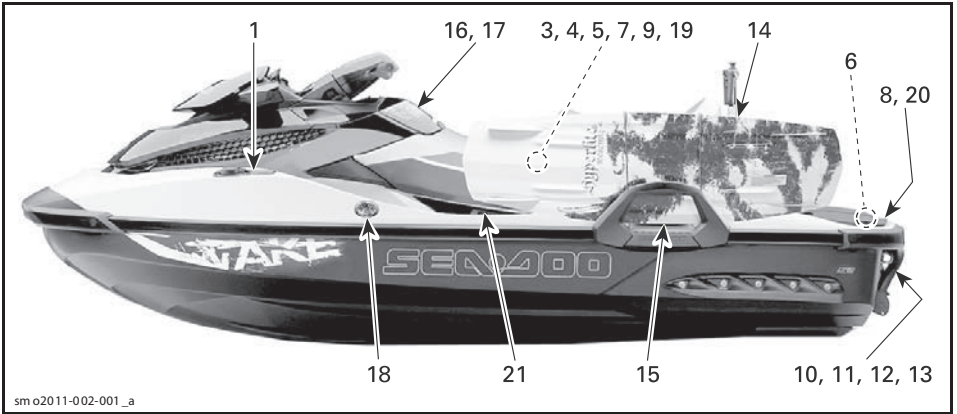

WAKE PRO

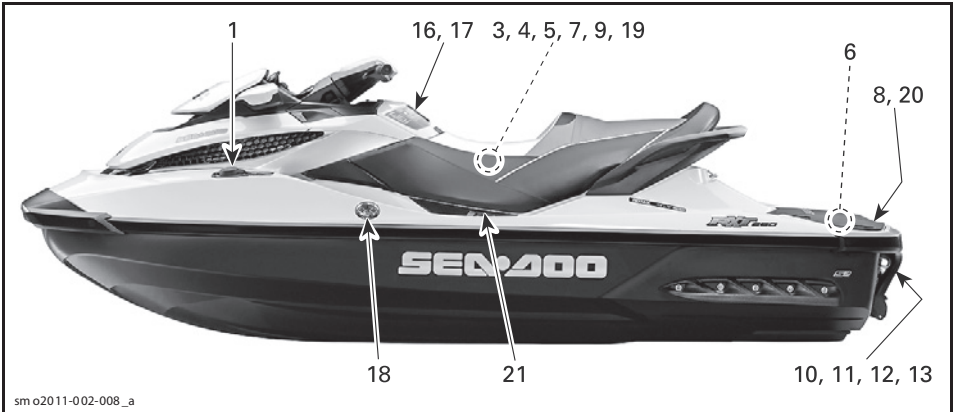

RXT 260

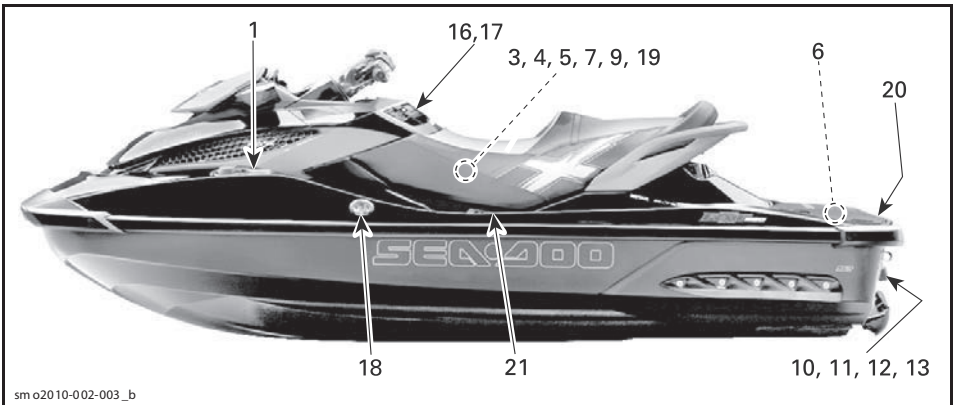

RXT-X

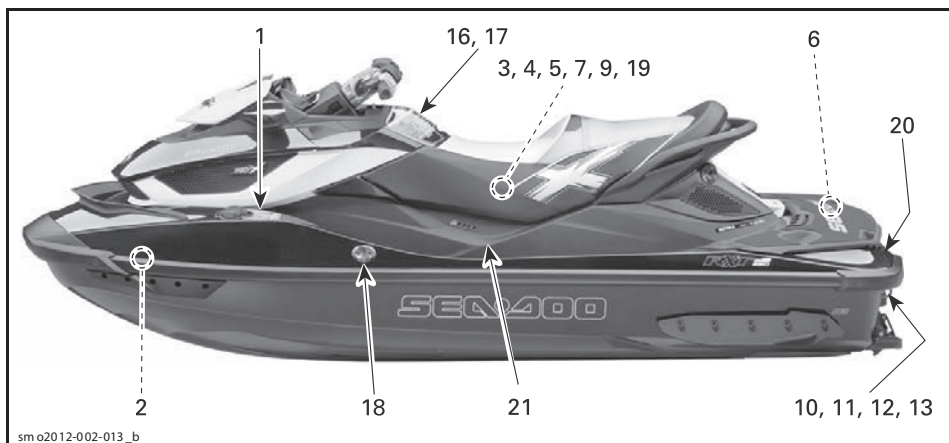

⚠ ПРЕДОСТЕРЕЖЕНИЕ

- После заправки всегда поднимайте сиденье и вентиляционный короб (если есть), чтобы убедиться в отсутствии запаха бензина в моторном отсеке.
- Пары бензина могут вызвать пожар или взрыв.
- Не переполняйте топливный бак.
- Держите гидроцикл вдали от источников огня и искр.
- Не запускайте двигатель гидроцикла, если видите подтеки и чувствуете запах топлива.
- Всегда устанавливайте на место вентиляционный короб (если есть) и закрывайте сиденье, перед запуском двигателя.

⚠ AVERTISSEMENT

- Après avoir fait le plein, toujours ouvrir le siège et la boîte de ventilation (si applicable) afin de s'assurer qu'il n'y a pas d'émanation d'essence dans le compartiment moteur.
- Les vapeurs d'essence peuvent provoquer un incendie ou une explosion.
- Éviter de trop remplir le réservoir d'essence.
- Garder la motomarine à l'écart des flammes et des étincelles.
- Ne pas démarrer la motomarine en présence d'essence liquide ou d'émanation d'essence.
- Toujours remettre la boîte de ventilation (si applicable) en place et refermer le siège avant de démarrer la motomarine.

ВАЖНО

Рекомендуемое топливо для двигателей с нагнетателем: высококачественный неэтилированный бензин с октановым числом не ниже 95 RON. Допустимо использование стандартного неэтилированного бензина с октановым числом 92 RON.

AVIS

Recommandé pour moteur suralimenté: essence sans plomb 91 octane ou plus. Minimum requis: essence sans plomb 87 octane.

219003495

219003495

ТАБЛИЧКА 1: ТИПОВОЙ ВАРИАНТ



ТАБЛИЧКА 2: ТИПОВОЙ ВАРИАНТ

⚠ ОСТОРОЖНО

МОТОРНОЕ МАСЛО И НЕКОТОРЫЕ ДЕТАЛИ В МОТОРНОМ ОТСЕКЕ МОГУТ БЫТЬ ОЧЕНЬ ГОРЯЧИМИ. БУДЬТЕ ОСТОРОЖНЫ — ИЗБЕГАЙТЕ КОНТАКТА С ГОРЯЧИМИ ДЕТАЛЯМИ.
ПРОВЕРКА УРОВНЯ МОТОРНОГО МАСЛА:

- Убедитесь, что двигатель имеет рабочую температуру. (Никогда не позволяйте двигателю работать без подачи воды через штуцеры промывки. Это может привести к его повреждению).
- Гидроцикл должен находиться в горизонтальном положении.
- Дайте двигателю поработать на холостых оборотах минимум 30 секунд.
- Остановите двигатель и подождите минимум 30 секунд.
- Проверьте уровень масла с помощью щупа.

219903184A

219903 184

ТАБЛИЧКА 3: МОДЕЛИ С НЕПОДВИЖНОЙ ПАЛУБОЙ

⚠ ОСТОРОЖНО

МОТОРНОЕ МАСЛО И НЕКОТОРЫЕ ДЕТАЛИ В МОТОРНОМ ОТСЕКЕ МОГУТ БЫТЬ ОЧЕНЬ ГОРЯЧИМИ. БУДЬТЕ ОСТОРОЖНЫ — ИЗБЕГАЙТЕ КОНТАКТА С ГОРЯЧИМИ ДЕТАЛЯМИ.
ПРОВЕРКА УРОВНЯ МОТОРНОГО МАСЛА:

- Убедитесь, что двигатель имеет рабочую температуру. (Никогда не позволяйте двигателю работать без подачи воды через штуцеры промывки. Это может привести к его повреждению).
- Гидроцикл должен находиться в горизонтальном положении.
- Дайте двигателю поработать на холостых оборотах минимум 30 секунд.
- Остановите двигатель и подождите минимум 30 секунд.
- Снимите вентиляционный короб, чтобы получить доступ в моторный отсек.
- Проверьте уровень масла с помощью щупа.

219903084

219903 084

ТАБЛИЧКА 3: МОДЕЛИ IS

⚠ ПРЕДОСТЕРЕЖЕНИЕ

КАЖДЫЙ РАЗ, КОГДА ВЫ ЧУВСТВУЕТЕ ЗАПАХ БЕНЗИНА, ВЫПОЛНИТЕ СЛЕДУЮЩУЮ ПРОВЕРКУ:

- Всегда снимайте данный вентиляционный короб, чтобы получить доступ в моторный отсек.
- Пары бензина огне- и взрывоопасны.
- Не запускайте двигатель, если видны подтеки топлива и присутствует запах паров бензина.
- Всегда устанавливайте на место вентиляционный короб и закрывайте сиденье перед запуском двигателя.

sm o2009-002-105_aen

ТАБЛИЧКА 4: ТИПОВОЙ ВАРИАНТ

⚠ ПРЕДОСТЕРЕЖЕНИЕ

При отсоединении катушки от свечи зажигания, сначала отсоедините катушку от основного жгута зажигания. Не проверяйте наличие искры при открытой катушке или свече зажигания в моторном отсеке, так как искра может стать причиной воспламенения паров топлива.

Lorsque vous déconnectez la bobine d'allumage de la bougie, toujours déconnecter la bobine d'allumage du hamais principal en premier. Ne jamais vérifier si le circuit d'allumage du moteur produit une étincelle en utilisant la bobine d'allumage et/ou la bougie dans le compartiment moteur car une étincelle pourrait entraîner l'allumage des vapeurs d'essence.

F18L0NY

ТАБЛИЧКА 5: ТИПОВОЙ ВАРИАНТ

⚠ ПРЕДОСТЕРЕЖЕНИЕ

- Прежде чем приступить к зарядке аккумуляторной батареи, снимите ее с гидроцикла.
- Не заряжайте аккумуляторную батарею чрезмерно.
- Неправильный способ зарядки аккумуляторной батареи, может привести к ее взрыву.

sm o2009-002-106_aen

ТАБЛИЧКА 6: ТИПОВОЙ ВАРИАНТ

ВАЖНО

- В соответствии с нормативными требованиями по обеспечению защиты от шума данный двигатель оборудован глушителем впуска.
- Работа без глушителя или с неправильно установленным глушителем шума впуска запрещена, так как это может стать причиной поломки двигателя.

219903177A

219903 177

ТАБЛИЧКА 7: ТИПОВОЙ ВАРИАНТ

⚠ ПРЕДОСТЕРЕЖЕНИЕ

ИЗБЕГАЙТЕ ПОЛУЧЕНИЯ СЕРЬЕЗНЫХ ТРАВМ И ГИБЕЛИ:

- Прежде чем подняться на борт, необходимо заглушить двигатель гидроцикла.
- Не приближайтесь к водометному движителю и водозаборной решетке.

ПОДНИМАЯСЬ НА БОРТ ГИДРОЦИКЛА:

- Допускается одновременный подъем на борт гидроцикла только одного человека.
- Держитесь центра — сохраняйте равновесие.

Не допускается использование посадочной подножки (если она есть) для буксировки, прыжков в воду или для посадки на борт извлеченного из воды гидроцикла, а также в каких-либо иных целях, для которых она не предназначена.

219904252

219904 252

ТАБЛИЧКА 8 — НА МОДЕЛЯХ С НЕПОДВИЖНОЙ ПАЛУБОЙ И МОДЕЛЯХ aS

⚠ ПРЕДОСТЕРЕЖЕНИЕ

ИЗБЕГАЙТЕ ПОЛУЧЕНИЯ СЕРЬЕЗНЫХ ТРАВМ И ГИБЕЛИ:

• Прежде чем подняться на борт, необходимо убедиться, что двигатель остановлен. • Не приближайтесь к водомётному движителю и водозаборной решётке.

ПРИ ПОСАДКЕ НА ГИДРОЦИКЛ:

• Одновременно допускается подъём на борт только одного человека. • Располагайтесь ближе к центру гидроцикла, чтобы сохранить равновесие. Не следует использовать посадочную платформу (если она предусмотрена) для буксировки, прыжков или подъёма на борт гидроцикла из воды, а также в каких-либо иных целях, для которых она не предназначена.

219904254

219904254

ТАБЛИЧКА 8 — НА МОДЕЛЯХ S И iS



ПРЕДОСТЕРЕЖЕНИЕ!

Не открывать, пока двигатель горячий.

F00A2TY

ТАБЛИЧКА 9: ТИПОВОЙ ВАРИАНТ



sm o2009-002-109_a

ТАБЛИЧКА 11: ТИПОВОЙ ВАРИАНТ



sm o2009-002-111_a

ТАБЛИЧКА 13: ТИПОВОЙ ВАРИАНТ

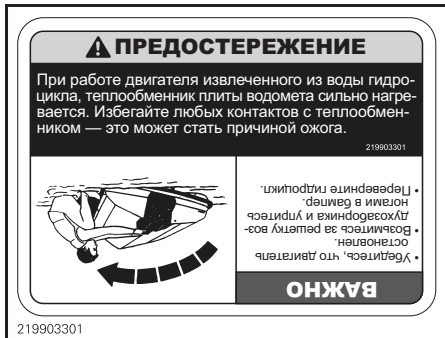

219903301

ТАБЛИЧКА 10: ТИПОВОЙ ВАРИАНТ

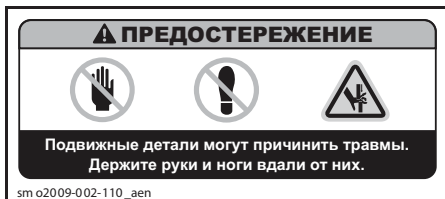

sm o2009-002-110_aen

ТАБЛИЧКА 12: ТИПОВОЙ ВАРИАНТ

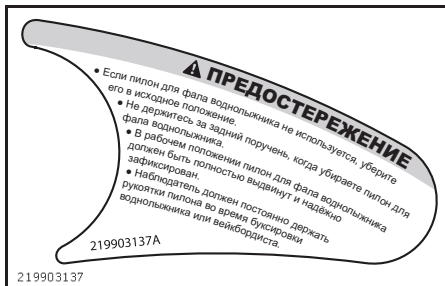

219903137

ТАБЛИЧКА 14: ТИПОВОЙ ВАРИАНТ



ТАБЛИЧКА 15: ТИПОВОЙ ВАРИАНТ

<p>СИСТЕМА iBR</p> <p>ФУНКЦИИ ИНТЕЛЛЕКТУАЛЬНОЙ СИСТЕМЫ ТОРМОЖЕНИЯ И РЕВЕРСА iBR:</p> <p>Как задействовать тормоз</p> <ul style="list-style-type: none"> Нажмите рычаг тормоза <p>Как включить реверс</p> <ul style="list-style-type: none"> Удерживайте рычаг тормоза в нажатом положении <p>Как начать движение вперед</p> <ul style="list-style-type: none"> Нажмите рычаг дросселя, чтобы перейти из нейтральной в режим движения вперед. Нажмите рычаг дросселя для ускорения <p>Как включить нейтраль</p> <ul style="list-style-type: none"> Нажмите и отпустите рычаг тормоза <p>Более подробную информацию см. в Руководстве по эксплуатации.</p>	<p>⚠ ПРЕДОСТЕРЕЖЕНИЕ</p> <p>Столкновение — наиболее опасный вид аварии гидроцикла, так как чаще всего приводит к ТРАВМАМ и ГИБЕЛИ ЛЮДЕЙ.</p> <p>ЧТОБЫ ИЗБЕЖАТЬ СТОЛКНОВЕНИЯ:</p> <p>СЛЕДИТЕ ЗА ПЕРЕМЕЩЕНИЕМ ЛЮДЕЙ, судов и других объектов. Будьте внимательны и товы действуйте даже при плохой видимости.</p> <p>БУДЬТЕ ВНИТЕЛЬНЫ, ВЫБИРАЙТЕ БЕЗОПАСНУЮ СКОРОСТЬ ДВИЖЕНИЯ, не приближайтесь к купающимся людям, проходящим мимо судам и другим объектам.</p> <ul style="list-style-type: none"> Не идите вслед за другим гидроциклом или другим судном. Не проходите вблизи других судов с целью обдаться их брызгами гидроцикла. Не делайте резких поворотов и маневров, которые мешают водителям других судов избежать столкновения с Вами или понять, что Вы намерены предпринять. Не заходите на мелководье и остерегайтесь полузатопленных предметов. <p>СТАРАЙТЕСЬ ПРЕДУПРЕДИТЬ СТОЛКНОВЕНИЕ. Помните, что большинство гидроциклов и других судов не имеют тормозов.</p> <p>НЕ ОТПУСКАЙТЕ РЫЧАГ ДРОССЕЛЯ, КОГДА УХОДИТЕ ОТ СТОЛКНОВЕНИЯ — работа дросселя необходима для руления. Проверьте механизмы дросселя и рулевого управления перед каждым выходом на воду. Знайте и соблюдайте правила навигации и требования местных законов.</p> <p>Подробнее, см. Руководство по эксплуатации.</p> <p>Число посадочных мест ограничено: один водитель и два пассажира (226 кг).</p>
---	--

ТАБЛИЧКА 16: МОДЕЛИ GTX LTD-iS

<p>СИСТЕМА iBR</p> <p>ФУНКЦИИ ИНТЕЛЛЕКТУАЛЬНОЙ СИСТЕМЫ ТОРМОЖЕНИЯ И РЕВЕРСА iBR:</p> <p>Как задействовать тормоз</p> <ul style="list-style-type: none"> Нажмите рычаг тормоза <p>Как включить реверс</p> <ul style="list-style-type: none"> Удерживайте рычаг тормоза в нажатом положении <p>Как начать движение вперед</p> <ul style="list-style-type: none"> Нажмите рычаг дросселя, чтобы перейти из нейтральной в режим движения вперед. Нажмите рычаг дросселя для ускорения <p>Как включить нейтраль</p> <ul style="list-style-type: none"> Нажмите и отпустите рычаг тормоза <p>Более подробную информацию см. в Руководстве по эксплуатации.</p>	<p>⚠ ПРЕДОСТЕРЕЖЕНИЕ</p> <p>Столкновение — наиболее опасный вид аварии гидроцикла, так как чаще всего приводит к ТРАВМАМ и ГИБЕЛИ ЛЮДЕЙ.</p> <p>ЧТОБЫ ИЗБЕЖАТЬ СТОЛКНОВЕНИЯ:</p> <p>СЛЕДИТЕ ЗА ПЕРЕМЕЩЕНИЕМ ЛЮДЕЙ, судов и других объектов. Будьте внимательны и товы действуйте даже при плохой видимости.</p> <p>БУДЬТЕ ВНИТЕЛЬНЫ, ВЫБИРАЙТЕ БЕЗОПАСНУЮ СКОРОСТЬ ДВИЖЕНИЯ, не приближайтесь к купающимся людям, проходящим мимо судам и другим объектам.</p> <ul style="list-style-type: none"> Не идите вслед за другим гидроциклом или другим судном. Не проходите вблизи других судов с целью обдаться их брызгами гидроцикла. Не делайте резких поворотов и маневров, которые мешают водителям других судов избежать столкновения с Вами или понять, что Вы намерены предпринять. Не заходите на мелководье и остерегайтесь полузатопленных предметов. <p>СТАРАЙТЕСЬ ПРЕДУПРЕДИТЬ СТОЛКНОВЕНИЕ. Помните, что большинство гидроциклов и других судов не имеют тормозов.</p> <p>НЕ ОТПУСКАЙТЕ РЫЧАГ ДРОССЕЛЯ, КОГДА УХОДИТЕ ОТ СТОЛКНОВЕНИЯ — работа дросселя необходима для руления. Проверьте механизмы дросселя и рулевого управления перед каждым выходом на воду. Знайте и соблюдайте правила навигации и требования местных законов.</p> <p>Подробнее, см. Руководство по эксплуатации.</p> <p>Число посадочных мест ограничено: один водитель и два пассажира (273 кг).</p>
---	--

ТАБЛИЧКА 16: МОДЕЛИ GTX, WAKE, RXT И RXT-X

2119903443A

ТАБЛИЧКА 16: МОДЕЛЬ RXT-X aS

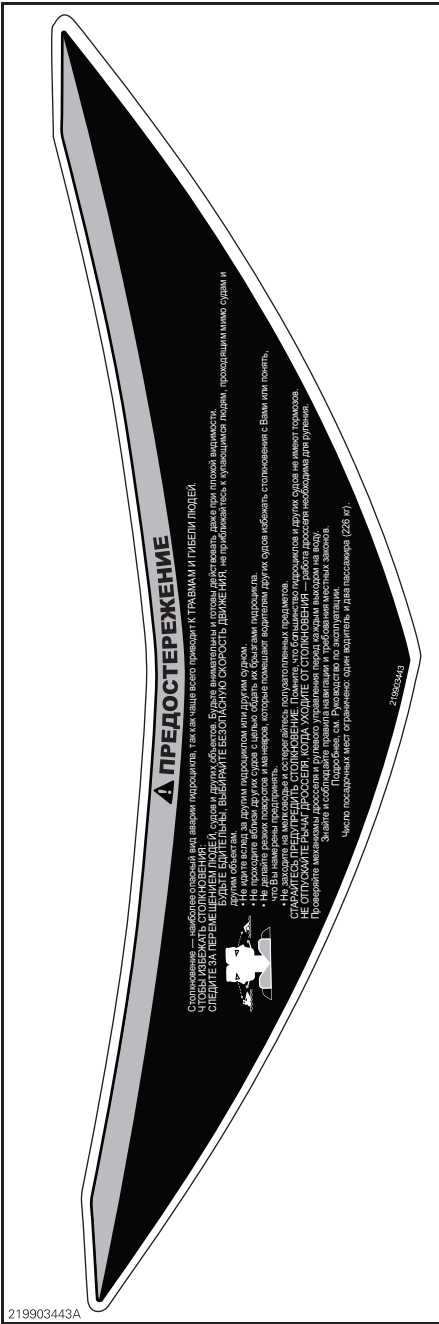

219904040

ТАБЛИЧКА 16: МОДЕЛЬ RXT-X



⚠ ПРЕДУПРЕЖДЕНИЕ

Чтобы уменьшить риск СЕРЬЕЗНОЙ ТРАВМЫ ИЛИ ГИБЕЛИ:

НАДЕВАЙТЕ ИНДИВИДУАЛЬНЫЙ СПАСАТЕЛЬНЫЙ ЖИЛЕТ (ИСЖ). Все находящиеся на борту гидроцикла должны иметь спасательные жилеты, разрешенные к применению Береговой охраной.

НАДЕВАЙТЕ ЗАЩИТНУЮ ОДЕЖДУ. Вода, с силой нагнетаемая в полость тела как результат падения в воду или нахождения рядом с соплом водомета, может травмировать внутренние органы. Обычный купальный костюм не может служить надежной защитой отчасти тела мужчины или женщины от форсированного проникновения воды. Надевайте нижнюю часть костюма авалангиста или оленку, обеспечивающую требуемую степень защиты (см. Руководство по эксплуатации). Также рекомендуется надевать обувь, перчатки и защитные очки.



Вы должны знать ЗАКОНЫ ОБ ЭКСПЛУАТАЦИИ МАЛОМЕРНЫХ СУДОВ. Компания BRP не рекомендует доверять управлению лицам моложе 16 лет. Вы должны знать требования к подготовке и возрасту водителя, предъявляемые в Вашем регионе. Рекомендуем пройти курсы безопасного вождения. В некоторых случаях этого требует закон.

ПРИКРЕПИТЕ ШНУР БЕЗОПАСНОСТИ К СПАСАТЕЛЬНОМУ ЖИЛЕТУ и следите, чтобы он не наматывался на руль, чтобы в случае вашего падения двигатель мог остановиться. После поездки отсоедините шнур безопасности, чтобы не допустить несанкционированный пуск двигателя детьми или посторонними лицами.

ПРАВИЛЬНО ОЦЕНИВАЙТЕ СВОЙ ВОДИТЕЛЬСКИЙ ОПЫТ И НЕ СОВЕРШАЙТЕ ОПАСНЫХ МАНЕВРОВ во избежание риска потери управления, падения в воду и столкновения с другим судном. Это высокоскоростное судно — не игрушка. Разные повороты, прыжки на волнах или спутной струе другого судна увеличивают опасность травм спины/позвоночника (с последующим параличом), лицевых травм, переломов голени, голеностопов и других костей. Не прыгайте на волнах и спутной струе другого судна.

НЕ НАЖИМАЙТЕ НА РЫЧАГ ДРОССЕЛЯ, КОГДА КТО-ЛИБО НАХОДИТСЯ ПОЗАДИ ГИДРОЦИКЛА — выключите двигатель или переведите его на холостые обороты. Вода и/или мусор, выбрасываемые водометом, могут причинить серьезные травмы другим людям.

ПРИ РАБОТАЮЩЕМ ДВИГАТЕЛЕ ДЕРЖИТЕСЬ ДАЛЬШЕ ОТ РЕШЕТКИ ВОДОЗАБОРНИКА. Длинные волосы, пальцы ошейника, шурупы спасательного жилета могут быть затянуты движущимися частями механизмов, что приведет к серьезным травмам или смерти через удушье.

НЕ УПРАВЛЯЙТЕ ГИДРОЦИКЛОМ ПОСЛЕ ПРИЕМА АЛКОГОЛЯ ИЛИ НАРКОТИЧЕСКИХ СРЕДСТВ.

ПРОЧИТЕ И СТРОГО СОБЛЮДАЙТЕ ИНСТРУКЦИИ, ПРИВЕДЕННЫЕ В РУКОВОДСТВЕ ПО ЭКСПЛУАТАЦИИ.



219903198

ТАБЛИЧКА 17: ВСЕ МОДЕЛИ, ЗА ИСКЛЮЧЕНИЕМ RXT-X

ИНСТРУКЦИЯ ИВР

ФУНКЦИИ ИНТЕЛЛЕКТУАЛЬНОЙ СИСТЕМЫ ТОРМОЖЕНИЯ И РЕВЕРСА ИВР.

Как задействовать тормоз

• Нажмите рычаг тормоза

Как включить реверс

• Удерживайте рычаг тормоза в нажатом положении.

Как начать движение вперед

• Нажмите рычаг дросселя, чтобы перейти из нейтральной в режим движения вперед.

Нажмите рычаг дросселя для ускорения.

Как включить нейтраль

• Нажмите и опустите рычаг тормоза

Более подробную информацию см. в Руководстве по эксплуатации

⚠ ПРЕДУПРЕЖДЕНИЕ

Чтобы снизить риск получения СЕРЬЕЗНОЙ ТРАВМЫ:

НАДЕВАЙТЕ ИНДИВИДУАЛЬНЫЙ СПАСАТЕЛЬНЫЙ ЖИЛЕТ (ИСЖ). Все находящиеся на борту гидроцикла должны надевать спасательные жилеты, соответствующие требованиям действующего законодательства.

НАДЕВАЙТЕ ЗАЩИТНУЮ ЭКИПИРОВКУ. Вода, с силой нагнетаемая в полость тела, в результате падения в воду или нахождения рядом с соплом водомета, может стать причиной травмирования внутренних органов. Обычный купальный костюм не может служить надежной защитой отчасти тела мужчины и женщины от форсированного проникновения воды. Надевайте нижнюю часть костюма авалангиста или оленку, обеспечивающую требуемую степень защиты (см. Руководство по эксплуатации). Также рекомендуется надевать обувь, перчатки и защитные очки.

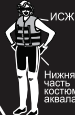

Вы должны знать ЗАКОНЫ ОБ ЭКСПЛУАТАЦИИ МАЛОМЕРНЫХ СУДОВ. Компания BRP не рекомендует доверять управлению лицам, не достигшим 16-ти летнего возраста. Вы должны знать требования к подготовке и возрасту водителя, предъявляемые в Вашем регионе. Рекомендуем пройти курсы безопасного вождения. В некоторых случаях этого требует закон.

ПРИКРЕПИТЕ ШНУР БЕЗОПАСНОСТИ К СПАСАТЕЛЬНОМУ ЖИЛЕТУ и следите за тем, чтобы он не наматывался на руль, чтобы в случае Вашего падения двигатель мог остановиться. После поездки отсоедините шнур безопасности, чтобы не допустить несанкционированный пуск двигателя детьми или посторонними.

ПРАВИЛЬНО ОЦЕНИВАЙТЕ СВОЙ ВОДИТЕЛЬСКИЙ ОПЫТ И НЕ СОВЕРШАЙТЕ ОПАСНЫХ МАНЕВРОВ во избежание риска потери управления, падения в воду и столкновения с другим судном. Это высокоскоростное судно — не игрушка. Разные повороты, прыжки на волнах или спутной струе другого судна увеличивают опасность травм спины/позвоночника (с возможностью последующего паралича), лицевых травм, переломов голени, голеностопов и других костей. Не прыгайте на волнах и спутной струе другого судна.

НЕ НАЖИМАЙТЕ НА РЫЧАГ ДРОССЕЛЯ, КОГДА КТО-ЛИБО НАХОДИТСЯ ПОЗАДИ ГИДРОЦИКЛА — выключите двигатель или переведите его на холостые обороты. Вода и/или мусор, выбрасываемые водометом, могут причинить серьезные травмы другим людям.

ПРИ РАБОТАЮЩЕМ ДВИГАТЕЛЕ ДЕРЖИТЕСЬ ДАЛЬШЕ ОТ РЕШЕТКИ ВОДОЗАБОРНИКА. Длинные волосы, пальцы ошейника, шурупы спасательного жилета, могут быть затянуты движущимися частями механизмов, что приведет к серьезным травмам или смерти через удушье.

НЕ УПРАВЛЯЙТЕ ГИДРОЦИКЛОМ ПОСЛЕ ПРИЕМА АЛКОГОЛЯ ИЛИ НАРКОТИЧЕСКИХ СРЕДСТВ.

ПРОЧИТЕ И СТРОГО СОБЛЮДАЙТЕ ИНСТРУКЦИИ, ПРИВЕДЕННЫЕ В РУКОВОДСТВЕ ПО ЭКСПЛУАТАЦИИ.



219903442

219903442A

ТАБЛИЧКА 17: МОДЕЛЬ RXT-X aS



219904042

ТАБЛИЧКА 17: МОДЕЛЬ RXT-X

Таблички соответствия

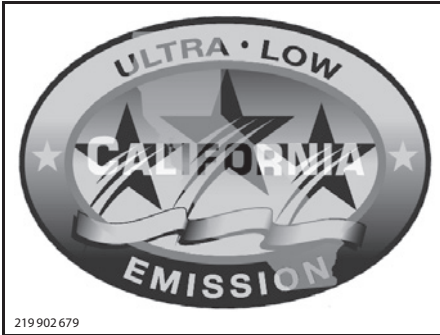

219902679

ТАБЛИЧКА 18

СВЕДЕНИЯ О СИСТЕМЕ КОНТРОЛЯ ВЫХЛОПА		
ДВИГАТЕЛЬ СЕРТИФИЦИРОВАН ДЛЯ ЭКСПЛУАТАЦИИ НА НЕЭТИЛИРОВАННОМ БЕНЗИНЕ И СООТВЕТСТВУЕТ ТРЕБОВАНИЯМ [XXX] US EPA И ШТАТА КАЛИФОРНИЯ, ПРЕДЪЯВЛЯЕМЫМ К СУДОВЫМ ДВИГАТЕЛЯМ С ИСКРОВЫМ ЗАЖИГАНИЕМ (SI).		
КЛАСС ДВИГАТЕЛЯ		FAMILLE DE MOTEUR
FEL		LIMITE DES ÉMISSIONS DE LA FAMILLE
РАБОЧИЙ ОБЪЕМ		CYLINDRÉE
СИСТЕМА КОНТРОЛЯ ВЫХЛОПА		SYSTÈME DE CONTRÔLE DES ÉMISSIONS
МОЩНОСТЬ		PUISSANCE
RENSEIGNEMENTS SUR LE DISPOSITIF ANTIPOLLUTION		
CE MOTEUR EST CERTIFIÉ POUR FONCTIONNER À L'ESSENCE SANS PLOMB ET IL RÉPOND AUX NORMES DE L'EPA DES E-JJ, & RÉGLEMENTATIONS CALIFORNIENNES POUR LES MOTEURS MARINS À ALLUMAGE COMMANDE.		
СМ. «РУКОВОДСТВО ПО РЕМОНТУ И ТЕХНИЧЕСКОМУ ОБСЛУЖИВАНИЮ», VOIR GUIDE DU CONDUCTEUR POUR LES SPÉCIFICATIONS D'ENTRETIEN		
BOMBARDIER RECREATIONAL PRODUCTS INC.		
		219903139

219903139

ТАБЛИЧКА 19 — ТОЛЬКО ДЛЯ СЕВЕРНОЙ АМЕРИКИ

THIS BOAT IS NOT REQUIRED TO COMPLY WITH THE FOLLOWING U.S. COAST GUARD SAFETY STANDARDS IN EFFECT ON THE DATE OF CERTIFICATION:

- FUEL SYSTEM
- DISPLAY OF CAPACITY INFORMATION
- SAFE LOADING
- FLOTATION
- POWERED VENTILATION

AS AUTHORIZED BY U.S. COAST GUARD GRANT OF EXEMPTION (CGB 88-001).

BOMBARDIER RECREATIONAL PRODUCTS INC.
565 DE LA MONTAGNE STREET VALCOURT, QUEBEC CANADA JOE 2LO

ASSEMBLED IN CANADA

219903510

ТАБЛИЧКА 20 — ТИПОВОЙ ВАРИАНТ

Модели, оборудованные подвеской

Табличка соответствия EPA располагается на передней стенке вентиляционного короба.

Её можно увидеть, открыв переднюю крышку, сняв багажный контейнер и взглянув назад.



sm o209-009-002-152_a

1. Табличка соответствия
2. Вентиляционный короб
3. Стенка

Модели, не оборудованные подвеской

На этих моделях табличка соответствия EPA располагается на правой стороне стенки палубы непосредственно под перчаточным ящиком.

Чтобы увидеть табличку, откройте сиденье и взгляните на правую петлю сиденья рядом с верхней частью стенки.

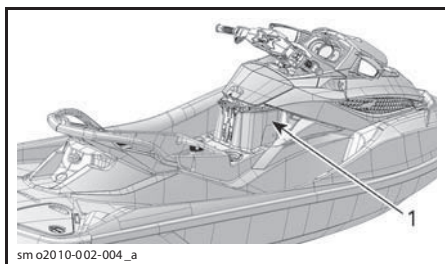

МОДЕЛИ GTX155, RXT-X И WAKE PRO

1. Расположение таблички соответствия EPA

Гидроциклы для рынка Северной Америки

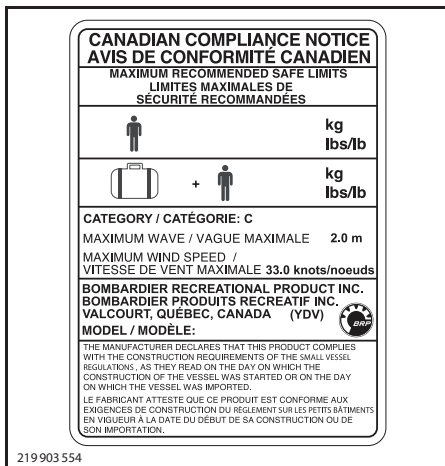

ТАБЛИЧКА 21 — ТАБЛИЧКА СООТВЕТСТВИЯ (ТОЛЬКО МОДЕЛИ ДЛЯ КАНАДСКОГО РЫНКА)

Гидроциклы, реализуемые за пределами северной Америки

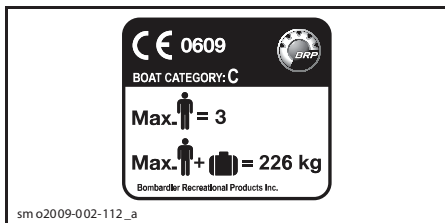

ТАБЛИЧКА 21 — ГИДРОЦИКЛЫ, РЕАЛИЗУЕМЫЕ ЗА ПРЕДЕЛАМИ СЕВЕРНОЙ АМЕРИКИ

КОНТРОЛЬНЫЙ ОСМОТР ГИДРОЦИКЛА ПЕРЕД Поездкой

⚠ ПРЕДОСТЕРЕЖЕНИЕ

Проводите контрольный осмотр перед каждой поездкой, чтобы выявить потенциальные проблемы, которые могут возникнуть в ходе эксплуатации. Контрольный осмотр позволяет выявить износ или другие проблемы, которые могут привести к неисправностям. Устраните выявленные неисправности для снижения риска поломки или отказа. При необходимости обращайтесь к авторизованному дилеру Sea-Doo.

Прежде чем приступить к выполнению контрольного осмотра гидроцикла перед поездкой, прочитайте и уясните информацию, приведённую в разделе «*ОРГАНЫ УПРАВЛЕНИЯ*».

Прежде чем спустить гидроцикл на воду

⚠ ПРЕДОСТЕРЕЖЕНИЕ

Перед выполнением любых приведенных ниже операций двигатель должен быть заглушен, а колпачок шнура безопасности снят с выключателя. Запуск двигателя гидроцикла разрешается только после того, как все операции будут выполнены.

Прежде чем спустить гидроцикл на воду, выполните операции, перечисленные в приведённой ниже таблице.

УЗЕЛ/СИСТЕМА	ОПЕРАЦИЯ	✓
Корпус	Проверить состояние	
Входное отверстие водомёта	Проверить состояние/очистить	
Пробки сливных отверстий	Затянуть	
Топливный бак	Заправить	
Моторный отсек	Проверить наличие утечек и запаха топлива	
Уровень моторного масла	Проверить/довести до нормы	
Уровень охлаждающей жидкости	Проверить/довести до нормы	
Рулевое управление	Проверить функционирование	
Рычаг дроссельной заслонки	Проверить функционирование	
Рычаг системы iBR	Проверить функционирование	
Подвеска (iS)	Проверить функционирование	
Крышки носового багажного отделения, посадочной платформы и сиденье	Убедиться, что они надёжно закрыты и заперты	
Переносной контейнер	Проверить правильность установки, запоры и фиксаторы	

УЗЕЛ/СИСТЕМА	ОПЕРАЦИЯ	✓
Держатель для вейкборда (модель WAKE Pro)	– Убедиться, что держатель для вейкборда правильно установлен и надёжно закреплён. – Убедиться, что эластичные шнуры находятся в исправном состоянии. – Убедиться, что вейкборд правильно установлен и надёжно закреплён на держателе.	
Пилон фала воднолыжника/вейкбордиста	Осмотрите и проверьте функционирование.	
Кнопка запуска/остановки двигателя	Проверить функционирование	
Контактное устройство выключателя двигателя	Проверить функционирование	

Корпус

Осмотреть корпус на наличие трещин и других повреждений.

Входное отверстие водомёта

Удалите водоросли, ракушки, деревянные щепки и прочий мусор, который может препятствовать прохождению воды и повредить контур охлаждения системы выпуска и водомёт. Очистите при необходимости. Если засор устранить не удаётся, обратитесь к авторизованному дилеру Sea-Doo.

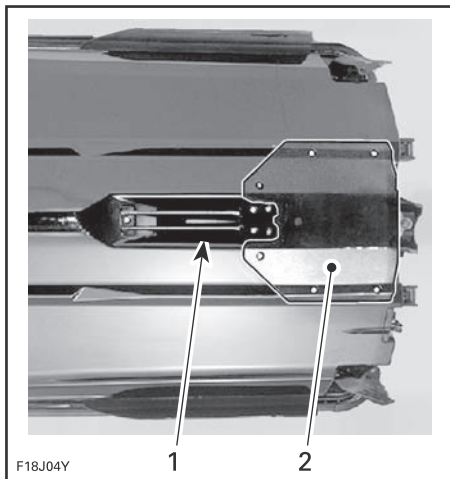

ТИПОВОЙ ВАРИАНТ — ПРОВЕРЬТЕ ДАННЫЕ ОБЛАСТИ

1. Водозабор
2. Плита водомёта

Пробки сливных отверстий

Затянуть пробки сливных отверстий, расположенных в днище.

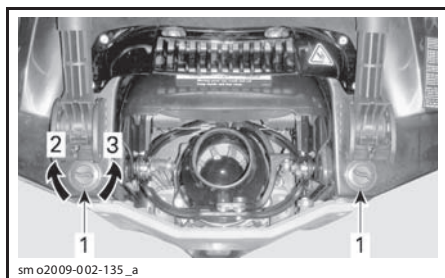

ТИПОВОЙ ВАРИАНТ — РАСПОЛОЖЕНИЕ ПРОБОК СЛИВНЫХ ОТВЕРСТИЙ

1. Пробки сливных отверстий, расположенных в днище
2. Затянуть
3. Отпустить

⚠ ПРЕДОСТЕРЕЖЕНИЕ

Убедитесь, что пробки сливных отверстий надёжно затянуты, прежде чем спускать гидроцикл на воду.

Топливный бак

Заправить топливный бак.

⚠ ПРЕДОСТЕРЕЖЕНИЕ

Строго придерживайтесь указаний, приведенных в разделе «ЗАПРАВКА ТОПЛИВОМ».

Моторный отсек

Проверить наличие запаха топлива в моторном отсеке.

⚠ ПРЕДОСТЕРЕЖЕНИЕ

В случае обнаружения утечек или запаха топлива не следует включать подачу электроэнергии и запускать двигатель. Прежде чем продолжить эксплуатацию, проконсультируйтесь с авторизованным дилером Sea-Doo.

Для получения доступа в моторный отсек откройте сиденье.

Модели, оборудованные подвеской

Также, нажав на три фиксатора, извлеките вентиляционный короб из корпуса.

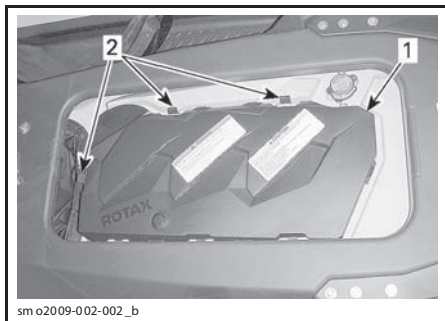

1. Вентиляционный короб
2. Фиксаторы

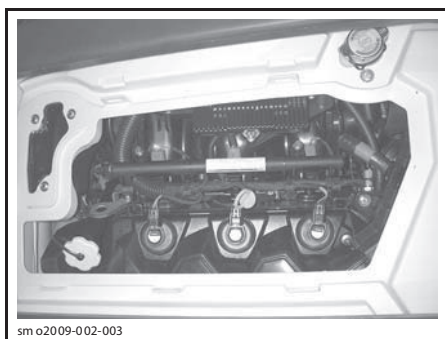

ВЕНТИЛЯЦИОННЫЙ КОРОБ СНЯТ

Моторное масло

Убедитесь, что уровень моторного масла в норме, см. раздел «ТЕХНИЧЕСКОЕ ОБСЛУЖИВАНИЕ».

Охлаждающая жидкость

Убедитесь, что уровень охлаждающей жидкости в норме, см. раздел «ТЕХНИЧЕСКОЕ ОБСЛУЖИВАНИЕ».

Все модели, за исключением iS

Проверить двигатель, трюм и плиту водомёта на наличие следов утечек охлаждающей жидкости.

⚠ ОСТОРОЖНО При работе двигателя извлечённого из воды гидроцикла, двигатель и теплообменник плиты водомёта сильно нагреваются. Избегайте любых контактов с горячими частями двигателя и теплообменником плиты водомёта — это может стать причиной ожога.

Рулевое управление

Работая с помощником, проверьте функционирование рулевого управления и убедитесь, что его детали перемещаются плавно без заеданий.

При горизонтальном положении руля поворотное сопло водомёта должно быть ориентировано вдоль гидроцикла. Убедитесь, что при повороте руля сопло перемещается свободно и их движения согласованы (при повороте руля влево сопло также поворачивается влево).

⚠ ПРЕДОСТЕРЕЖЕНИЕ

Прежде чем запустить двигатель, убедитесь, что сопло водомёта перемещается в соответствии с перемещением руля. Не поворачивайте руль, если кто-нибудь находится рядом с задней частью гидроцикла. Держитесь в стороне от движущихся деталей гидроцикла (сопла водомёта, отражателя системы iBR, тяг и т. д.)

Рычаг дроссельной заслонки

Проверьте, что рычаг электронного управления дроссельной заслонкой (ЕТС) перемещается плавно и без заеданий. Он должен возвращаться в исходное положение сразу после отпущения.

⚠ ПРЕДОСТЕРЕЖЕНИЕ

Необходимо проверить функционирование рычага управления дроссельной заслонкой перед запуском двигателя. Если рычаг перемещается с заеданиями, обратитесь к авторизованному дилеру Sea-Doo.

Рычаг системы iBR

Необходимо проверить, что рычаг управления системы iBR перемещается плавно и без заеданий. Он должен возвращаться в исходное положение сразу после отпущения.

⚠ ПРЕДОСТЕРЕЖЕНИЕ

Необходимо проверить функционирование рычага системы iBR перед запуском двигателя. Если рычаг перемещается с заеданиями, обратитесь к авторизованному дилеру Sea-Doo.

Интеллектуальная система подвески (iS)

Модели iS

1. Кратковременно нажмите кнопку запуска/остановки двигателя, чтобы вывести модуль управления двигателем (ECM) из режима ожидания.
2. Нажимая на кнопки управления подвеской UP/DOWN, проверьте её функционирование.

Багажный отсек, посадочная платформа и сиденье

Убедитесь, что все необходимое спасательное оборудование и любой дополнительный груз правильно размещены в контейнерах багажных отделений.

Убедитесь, что крышки переносного контейнера, носового багажного отделения, перчаточного ящика, посадочной платформы, а также сервисные панели и сиденье надёжно закрыты и заперты.

⚠ ПРЕДОСТЕРЕЖЕНИЕ

Проверьте, что сиденье, посадочная платформа, сервисные панели и крышки всех багажных отделений надёжно заперты.

Модели, оборудованные подвеской

Убедитесь, что между подвижной и фиксированной палубами отсутствуют какие-либо предметы.

⚠ ПРЕДОСТЕРЕЖЕНИЕ

Не допускайте нахождения каких-либо предметов между фиксированной и подвижной палубами или вблизи заднего рычага управления подвески. Ничто не должно мешать свободному перемещению палубы и воды, которая может собираться в углублениях для ног. Для перевозки грузов используйте только специально предназначенные для этого багажные отделения.

Держатель для вейкборда

⚠ ПРЕДОСТЕРЕЖЕНИЕ

Прежде чем приступить к эксплуатации гидроцикла, убедитесь, что держатель для вейкборда надёжно закреплён на корпусе гидроцикла, а вейкборд, в свою очередь, правильно размещён и закреплён на держателе. Убедитесь, что эластичные шнуры, фиксирующие вейкборд, находятся в хорошем состоянии.

Пилон фала воднолыжника/вейкбордиста

Перед использованием убедитесь, что пилон фала воднолыжника/вейкбордиста полностью извлечён и надёжно зафиксирован.

Если пилон не используется, полностью уберите и зафиксируйте его.

⚠ ПРЕДОСТЕРЕЖЕНИЕ

Проявляйте осторожность при обращении с буксировочным фалом воднолыжника/вейкбордиста, потому что при отсоединении фал может пружинить в сторону гидроцикла. При буксировке воднолыжника, вейкбордиста или каких-либо надувных плавсредств не совершайте резких поворотов.

ВНИМАНИЕ Пилон фала сконструирован для буксировки воднолыжника или вейкбордиста, масса которого не превышает 114 кг.

Система DESS и кнопка запуска/остановки двигателя

Однократно нажмите кнопку запуска двигателя, не устанавливая колпачок шнура безопасности на выключатель.

Установите колпачок шнура безопасности на выключатель двигателя.

Нажав кнопку запуска/остановки двигателя, запустите двигатель, после чего, нажав на кнопку повторно, заглушите его.

ПРИМЕЧАНИЕ: Чтобы обеспечить возможность запуска двигателя, колпачок шнура безопасности должен быть правильно установлен на выключатель в течение 5 секунд после нажатия кнопки запуска/остановки двигателя.

Вновь запустите двигатель, затем остановите его, сняв колпачок шнура безопасности с выключателя двигателя.

⚠ ПРЕДОСТЕРЕЖЕНИЕ

Если посадка колпачка шнура безопасности на выключателе двигателя ненадежна или он поврежден, незамедлительно замените шнур безопасности. Если снятие колпачка шнура безопасности с выключателя двигателя или нажатие кнопки запуска/остановки двигателя не приводит к остановке двигателя, приостановите эксплуатацию гидроцикла. Обратитесь к авторизованному дилеру Sea-Doo.

После спуска гидроцикла

на воду

После спуска гидроцикла на воду, прежде чем отправиться в поездку, выполните контрольные операции, перечисленные в расположенной ниже таблице.

УЗЕЛ/СИСТЕМА	ОПЕРАЦИЯ	✓
Информационный центр	Проверить функционирование	
Интеллектуальная система торможения и реверса (iBR)	Проверить функционирование	
Система VTS	Проверить функционирование	

Информационный центр

1. Нажмите кнопку запуска/остановки двигателя и установите колпачок шнура безопасности на выключатель.
2. Проверьте, что в режиме самодиагностики включаются все сигнальные лампы и индикаторы.

⚠ ПРЕДОСТЕРЕЖЕНИЕ

Всегда присоединяйте шнур безопасности к вашему индивидуальному спасательному жилету (ИСЖ) или запястью (необходим специальный ремень).

Система iBR

ВНИМАНИЕ Для предотвращения непредвиденных ситуаций убедитесь, что при проведении проверки системы iBR впереди и позади гидроцикла достаточно свободного места. При проведении проверки гидроцикл будет находиться в движении.

1. Отшвартуйте гидроцикл от пристани.
2. Запустите двигатель и убедитесь, что гидроцикл не двигается.
3. Полностью выжмите рычаг управления системы iBR, расположенный на левой рукоятке руля, при этом гидроцикл должен начать медленно двигаться назад.

- Отпустите рычаг управления системы iBR, движение назад должно прекратиться.

⚠ ПРЕДОСТЕРЕЖЕНИЕ

Всегда проверяйте функционирование системы iBR, прежде чем начать движение.

Система VTS

В режиме переднего хода нажмите верхнюю или нижнюю часть кнопки управления системы VTS, чтобы проверить функционирование системы VTS. Убедитесь, что положение указателя системы VTS на информационном центре изменяется.

Также проверьте предварительные настройки системы VTS (если предусмотрены).

***ИНФОРМАЦИЯ
О СУДНЕ***

ОРГАНЫ УПРАВЛЕНИЯ

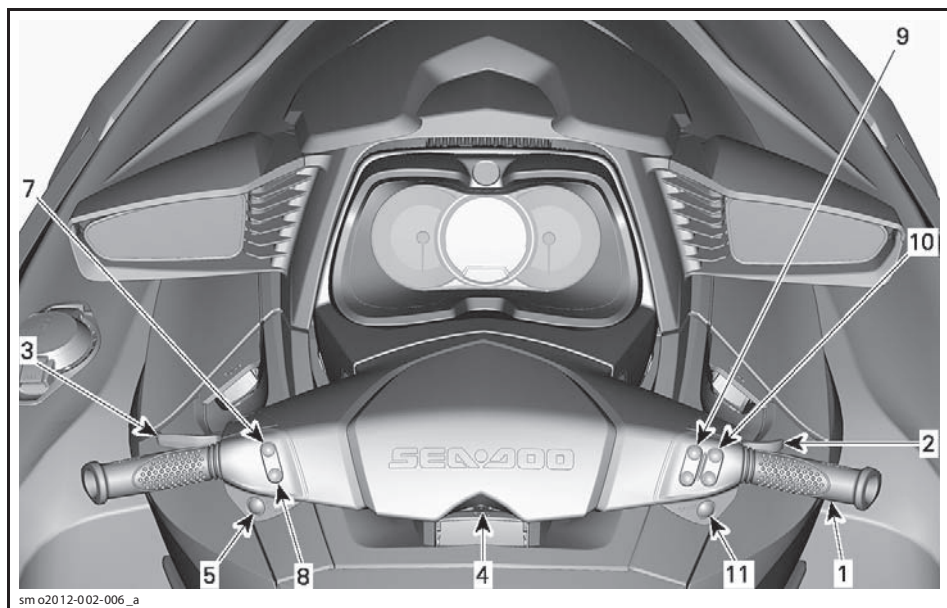

GTX 155/GTS S 155/GTX 215

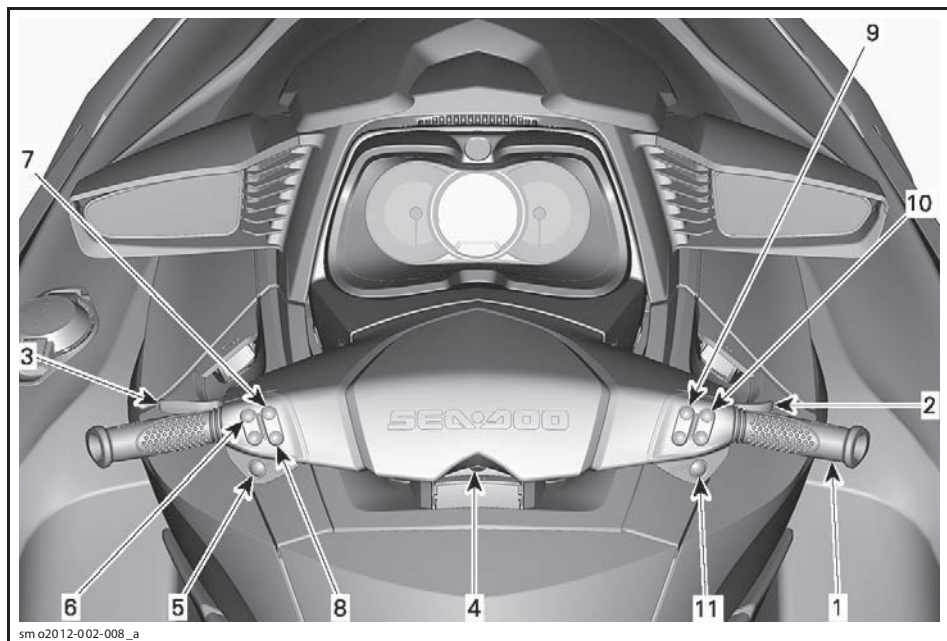

GTX iS LTD/RXT/WAKE PRO

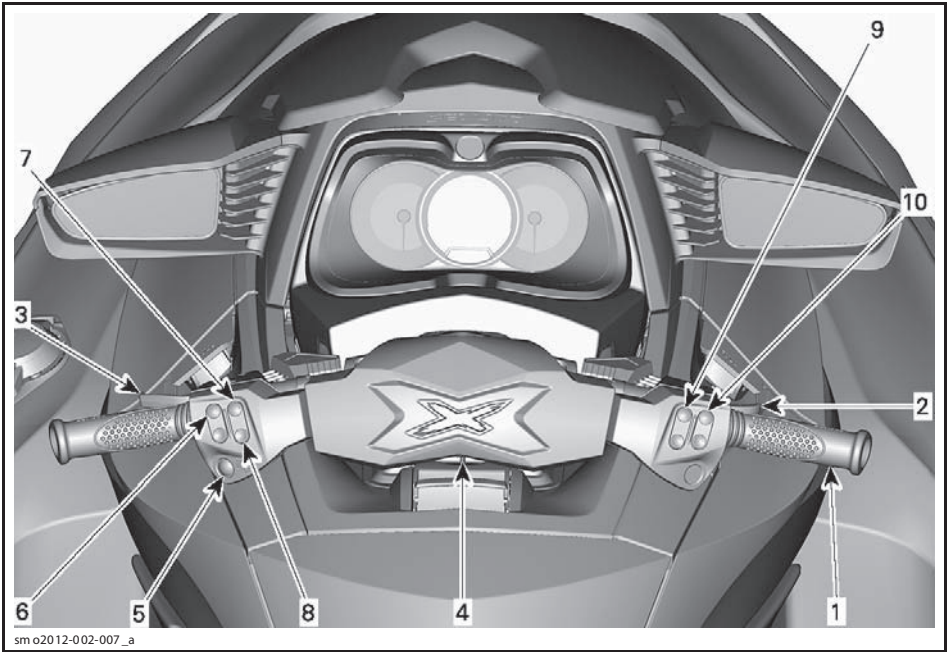

sm o2012-002-007_a

RXT-X/RXT-X aS

ПРИМЕЧАНИЕ: Некоторые сигнальные лампы/индикаторы, свойства или функции, описанные в данном разделе, могут отсутствовать на некоторых гидроциклах или могут быть доступны только в качестве дополнительного оборудования.

1) Руль

С помощью руля изменяется направление движения гидроцикла. Если при движении гидроцикла вперёд переложить руль направо, гидроцикл повернёт направо, и наоборот.

⚠ ПРЕДОСТЕРЕЖЕНИЕ

Прежде чем запустить двигатель, убедитесь, что сопло водомёта перемещается в соответствии с перемещением руля. Не поворачивайте руль, если кто-нибудь находится рядом с задней частью гидроцикла. Не приближайтесь к водомётному движителю.

Однако при движении назад схема работы рулевого управления изменяется на противоположную. Если при движении назад переложить руль направо, гидроцикл повернёт налево.

2) Рычаг управления дроссельной заслонкой

С помощью рычага дроссельной заслонки, расположенного на правой стороне руля, осуществляется электронное управление частотой вращения коленчатого вала двигателя.

Чтобы увеличить скорость движения гидроцикла или поддерживать её на постоянном уровне, нажмите рычаг пальцем.

Чтобы снизить скорость движения гидроцикла, отпустите рычаг дроссельной заслонки.

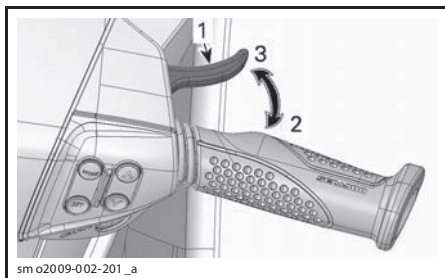

1. Рычаг дроссельной заслонки
2. Ускорение
3. Замедление

Рычаг дроссельной заслонки подпружинен и при отпускании должен возвращаться в исходное положение, соответствующее оборотам холостого хода.

3) Рычаг iBR (электронная система торможения и реверса)

Установленный на левой стороне руля рычаг управления системой iBR предназначен для передачи электронных сигналов управления, необходимых для активации следующих режимов:

- торможение;
- реверс;
- нейтраль.

ПРИМЕЧАНИЕ: Для активации функций системы iBR требуется нажать рычаг iBR минимум на 25% его хода.

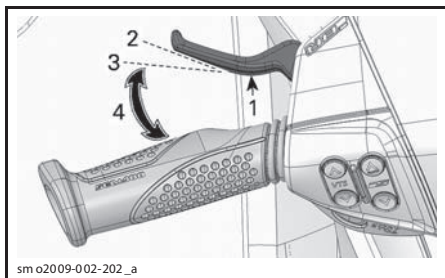

ТИПОВОЙ ВАРИАНТ

1. Рычаг управления системой iBR
2. Исходное положение рычага
3. Для активации функций системы iBR необходимо нажать рычаг на 25% его хода
4. Рабочий диапазон

Если скорость движения гидроцикла выше 8 км/ч, нажатие на рычаг iBR приведёт к включению тормоза.

ПРИМЕЧАНИЕ: Если скорость движения водного потока превышает 8 км/ч, реверс может не включаться, так как превышено пороговое значение скорости для включения реверса.

Если скорость движения гидроцикла ниже 8 км/ч, нажатие на рычаг iBR приведёт к включению реверса.

Когда рычаг отпущен, после включения тормоза или реверса, включается нейтраль.

⚠ ПРЕДОСТЕРЕЖЕНИЕ

Если рычаг управления дроссельной заслонкой нажат при отпускании рычага системы iBR, после непродолжительной задержки начнётся движение вперёд. Если двигаться вперёд нет необходимости, отпустите рычаг дроссельной заслонки.

ПРИМЕЧАНИЕ: Предусмотрена точная регулировка нейтрального положения отражателя системы iBR.

Для получения дополнительной информации см. раздел «ИНСТРУКЦИИ ПО ЭКСПЛУАТАЦИИ».

4) Выключатель двигателя (DESS)

Контактное устройство выключателя двигателя (DESS) располагается в средней части руля.

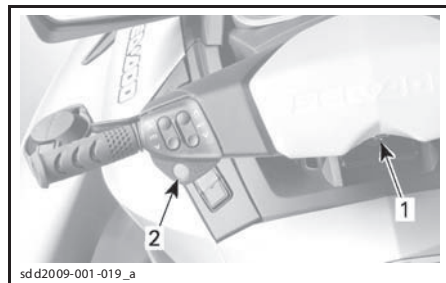

ТИПОВОЙ ВАРИАНТ

1. Контактное устройство выключателя двигателя
2. Кнопка запуска/остановки двигателя

Чтобы обеспечить возможность запуска двигателя, необходимо установить колпачок шнура безопасности на выключатель двигателя.

⚠ ПРЕДОСТЕРЕЖЕНИЕ

Всегда закрепляйте свободный конец шнура безопасности на индивидуальном спасательном жилете (ИСЖ) или на запястье водителя (требуется специальный ремень).



sm 02009-002-115_a

ТИПОВОЙ ВАРИАНТ

1. Колпачок шнура безопасности установлен на выключатель двигателя
2. Шнур безопасности закреплён на ИСЖ

Чтобы остановить двигатель, снимите колпачок шнура безопасности с выключателя двигателя.

⚠ ПРЕДОСТЕРЕЖЕНИЕ

Когда двигатель не работает, функция торможения и возможность изменения направления движения гидроцикла теряется.

⚠ ПРЕДОСТЕРЕЖЕНИЕ

Всегда снимайте ключ с выключателя системы DESS, когда гидроцикл не используется — это позволит предотвратить случайный запуск двигателя, несанкционированное использование гидроцикла посторонними или детьми, а также исключить возможность хищения гидроцикла.

Цифровая кодируемая противоугонная система (DESS)

Колпачок шнура безопасности включает в себя электронную схему (ключ DESS) с запрограммированным уникальным серийным номером. Это аналогично использованию обычного ключа.

Система считывает информацию с ключа и, если номер ключа распознан, разрешает запуск двигателя.

Система DESS обладает большой гибкостью. Вы можете купить дополнительный ключ DESS и запрограммировать его для использования с Вашим гидроциклом.

Всего может быть запрограммировано до десяти ключей.

Для приобретения и программирования ключей обращайтесь к авторизованному дилеру Sea-Doo.

Распознавание ключа DESS

На возможность запуска двигателя указывают два коротких звуковых сигнала. В противном случае см. раздел «УСТРАНЕНИЕ НЕИСПРАВНОСТЕЙ».

Типы ключей

Может использоваться два типа ключей:

- обычный ключ;
- ключ новичка;

Для облегчения распознавания поплавки ключей имеют разный цвет.

ТИП КЛЮЧА	ЦВЕТ ПОПЛАВКА
Обычный	Жёлтый или чёрный
Ключ новичка	Зелёный



sdd2009-001 -025

ТИПОВОЙ ВАРИАНТ — ШНУР БЕЗОПАСНОСТИ

1. Ключ новичка — зелёный поплавок
2. Обычный ключ — жёлтый или чёрный поплавок

Тип используемого ключа DESS отображается на дисплее информационного центра.



Ключ новичка Sea-Doo LK™ может быть запрограммирован для ограничения скорости движения гидроцикла и крутящего момента двигателя. Это позволит новичкам и водителям с недостаточным опытом освоить управление гидроциклом и приобрести необходимую уверенность.

Как при использовании ключа новичка, так и при использовании ключа для проката реализована возможность задания максимальной скорости движения гидроцикла.

Для получения дополнительной информации об использовании ключа новичка см. раздел «РЕЖИМЫ ЭКСПЛУАТАЦИИ».

5) Кнопка запуска/остановки двигателя

Кнопка запуска/остановки двигателя располагается на левой стороне руля.

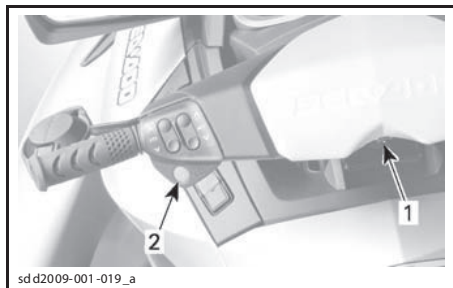

ТИПОВОЙ ВАРИАНТ

1. Контактное устройство выключателя двигателя
2. Кнопка запуска/остановки двигателя

Запуск и остановка двигателя

Полное описание процедуры запуска/остановки двигателя приведено в разделе «ИНСТРУКЦИИ ПО ЭКСПЛУАТАЦИИ».

Вывод электрооборудования из режима ожидания

Не устанавливая колпачок шнура безопасности на выключатель двигателя, нажмите кнопку запуска/остановки двигателя.

При этом в систему электрооборудования будет подано напряжение; информационный центр выполнит цикл самодиагностики, затем изображение на дисплее пропадёт.

Электрооборудование будет оставаться под напряжением приблизительно в течение 3 минут после нажатия кнопки запуска/остановки двигателя.

Эта функция позволяет активировать подвеску (если установлена), не запуская двигатель.

ПРИМЕЧАНИЕ: Если кнопка запуска/остановки двигателя нажата, когда колпачок шнура безопасности не установлен на выключатель двигателя, дисплей информационного центра остаётся включённым, пока она удерживается в нажатом положении.

6) Кнопка управления VTS (система регулирования дифферента)

Все модели, кроме GTX 155, GTX S 155 и GTX 215

Данный гидроцикл оборудован высокоэффективной программируемой системой регулирования дифферента (VTS).

Эта система обеспечивает возможность регулирования дифферента гидроцикла, изменяя положения сопла в вертикальной плоскости.

Реализована как ручная регулировка дифферента гидроцикла, так и возможность выбрать одну из двух предварительных настроек.

Регулировка дифферента гидроцикла осуществляется нажатием на ВЕРХНЮЮ или НИЖНЮЮ кнопку управления VTS.

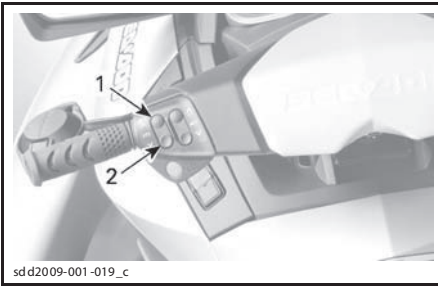

sdd2009-001-019_c

ТИПОВОЙ ВАРИАНТ — КНОПКА УПРАВЛЕНИЯ СИСТЕМЫ VTS

1. Нос вверх
2. Нос вниз

Для получения дополнительной информации см. «ИНСТРУКЦИИ ПО ЭКСПЛУАТАЦИИ».

7) Кнопка Sport

Кнопка включения спортивного режима располагается на левой стороне руля.

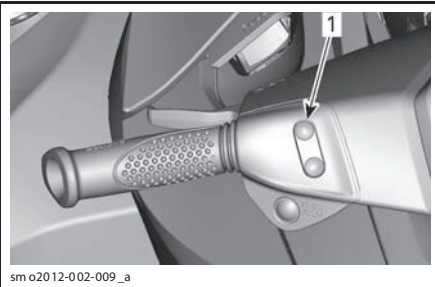

sm o2012-002-009_a

ТИПОВОЙ ВАРИАНТ

1. Кнопка SPORT

Она используется для активации и деактивации спортивного режима (SPORT).

Для получения дополнительной информации см. «ИНСТРУКЦИИ ПО ЭКСПЛУАТАЦИИ».

8) Кнопка ECO

Кнопка включения режима экономии топлива располагается на левой стороне руля.

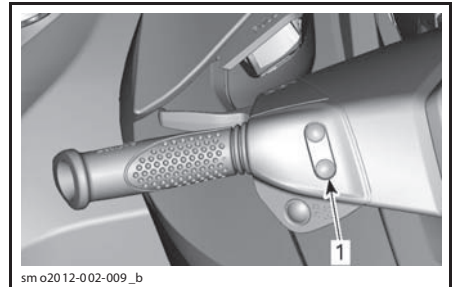

sm o2012-002-009_b

ТИПОВОЙ ВАРИАНТ

1. Кнопка ECO

Она используется для активации и деактивации режима экономии топлива.

Для получения дополнительной информации см. «ИНСТРУКЦИИ ПО ЭКСПЛУАТАЦИИ».

9) Кнопки переключения режимов (MODE) и изменения настроек (SET)

Эти кнопки расположены на правой рукоятке руля.

Нажимайте кнопку MODE для переключения между функциями, отображаемыми на дисплее информационного центра.

Нажимайте кнопку SET для выбора желаемой функции или для сохранения изменённых параметров.

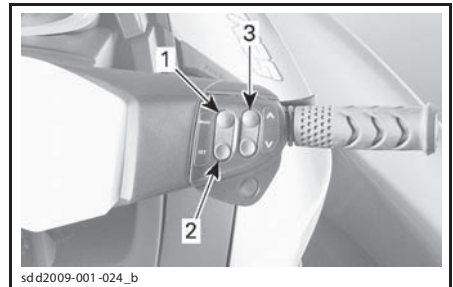

sdd2009-001-024_b

ТИПОВОЙ ВАРИАНТ

1. Кнопка MODE
2. Кнопка SET
3. Кнопки UP (вверх)/DOWN (вниз)

10) Кнопки UP (вверх)/DOWN (вниз)

Эти кнопки располагаются на правой стороне руля.

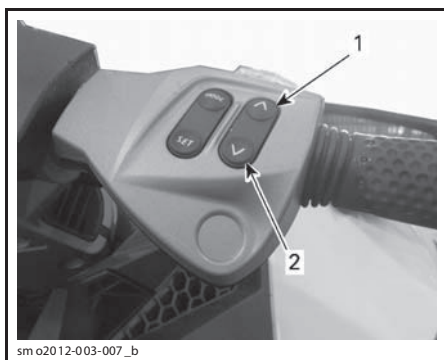

ТИПОВОЙ ВАРИАНТ

1. Кнопка UP (вверх)
2. Кнопка DOWN (вниз)

Кнопки ВВЕРХ/ВНИЗ используются для выбора или изменения настроек информационного центра.

11) Кнопка CRUISE

Кроме моделей RXT-X и RXT-X aS

Кнопка CRUISE располагается на правой стороне руля, непосредственно под кнопками ВВЕРХ/ВНИЗ.

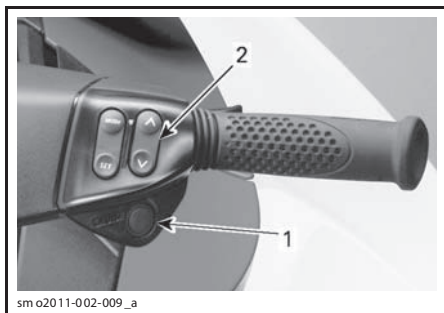

ТИПОВОЙ ВАРИАНТ

1. Кнопка CRUISE
2. Кнопки UP (вверх)/DOWN (вниз)

Кнопка используется для включения/выключения круиз-контроля или режима движения с низкой скоростью.

Для получения дополнительной информации см. раздел «РЕЖИМЫ ЭКСПЛУАТАЦИИ».

ИНФОРМАЦИОННЫЙ ЦЕНТР

⚠ ПРЕДОСТЕРЕЖЕНИЕ

Не выполняйте настройки информационного центра во время движения — это может привести к потере контроля над гидроциклом.

Описание информационного центра

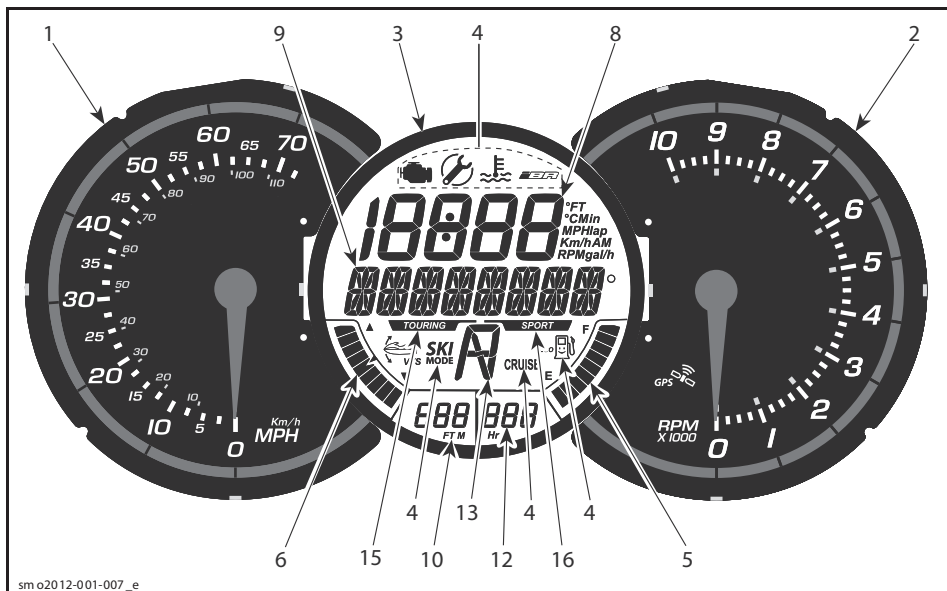

smo2012-001-007_e

GTX 155/GTX S 155

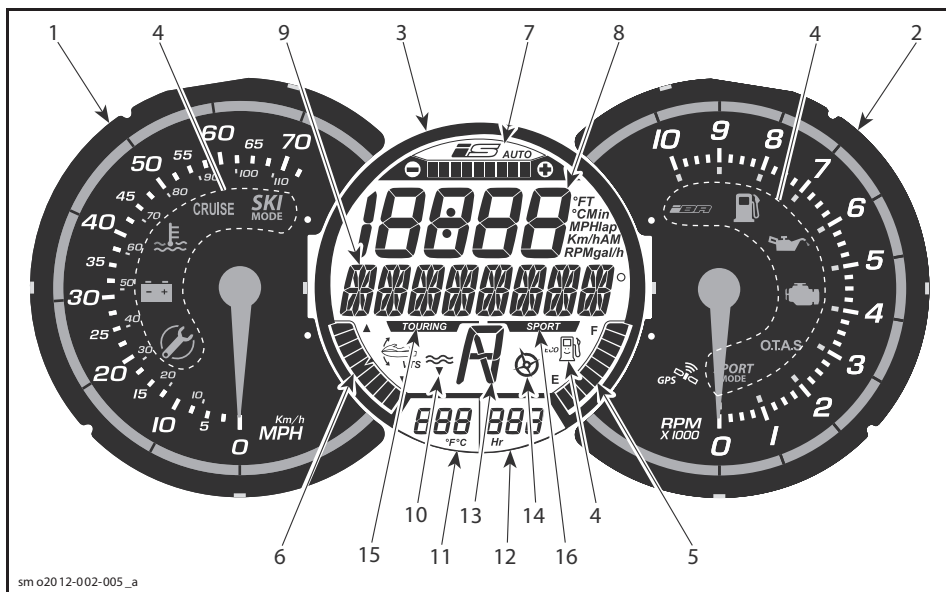

GTX 215/GTX iS LTD/RXT/WAKE PRO

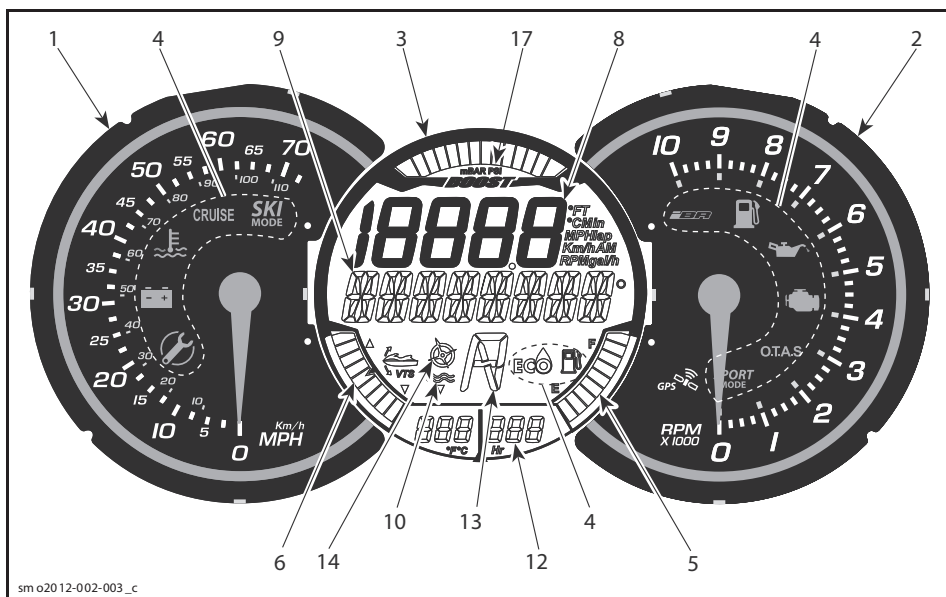

RXT-X/RXT-X aS

1) Спидометр

Аналоговый спидометр, расположенный в левой части информационного центра, отображает скорость движения гидроцикла в км/ч (km/h) или в милях в час (MPH).

Показания прибора основаны на информации, получаемой от модуля глобальной системы навигации и определения положения (GPS), встроенного в информационный центр гидроцикла.

Если по каким-либо причинам модуль GPS потерял сигнал, используется режим, отображающий приблизительное значение скорости, в соответствии с которым показания скорости рассчитываются на основе данных, получаемых от других систем гидроцикла.

2) Тахометр

Аналоговый тахометр отображает частоту вращения коленчатого вала двигателя гидроцикла в оборотах в минуту (RPM). Умножив показания прибора на 1000, можно получить фактическую частоту вращения коленчатого вала.

3) Многофункциональный цифровой дисплей

Цифровой дисплей располагается в центральной части информационного центра и способен одновременно отображать несколько различных параметров.

Цифровой и многофункциональный дисплеи, расположенные на цифровом экране, могут быть использованы для отображения различных показаний или выбранных режимов работы и изменения настроек.

Свойства многофункционального цифрового дисплея







	GTX 155 GTX S 155	GTX LTD iS	GTX 215	RXT	RXT-X/ RXT-X aS	WAKE PRO
Индикатор прогулочного режима (TOURING)	X	X	X	X	НД	X
Индикатор спортивного режима (SPORT)	X	X	X	X	НД	X
Указатель уровня топлива	X	X	X	X	X	X
Счётчик моточасов	X	X	X	X	X	X
Глубина акватории	Опция	X	Опция	Опция	Опция	Опция
Индикатор режима экономии топлива	X	X	X	X	X	X
Индикатор круиз-контроля	X	НД	НД	НД	НД	НД
Индикатор системы iBR	X	X	X	X	X	X
Индикатор режима буксировки воднолыжника	Опция	НД	НД	НД	НД	НД
Индикатор системы VTS	X	X	X	X	X	X
Индикатор давления во впускном коллекторе	НД	НД	НД	НД	X	НД
Индикатор iS	НД	X	НД	НД	НД	НД
X = стандартное оборудование Опция = доступно в качестве дополнительного оборудования НД = не доступно или не активно						

4) Сигнальные лампы

Сигнальные лампы информируют о выбранном режиме, текущем состоянии, обнаруженных неполадках или серьёзных неисправностях.

Включение сигнальных ламп может сопровождаться появлением на многофункциональном дисплее сообщений, отображаемых в виде бегущей строки.

Ниже приведена таблица, поясняющая назначение сигнальных ламп. Для получения дополнительной информации о сигнальных лампах, обращайтесь к разделу «СИСТЕМА МОНИТОРИНГА».

СИГНАЛЬНАЯ ЛАМПА (вкл.)	СООБЩЕНИЕ НА ДИСПЛЕЕ	ОПИСАНИЕ
	MAINTENANCE REMINDER	Необходимо техническое обслуживание. Предоставьте гидроцикл авторизованному дилеру Sea-Doо для выполнения технического обслуживания и сброса соответствующего индикатора.
	LOW-FUEL	Низкий уровень топлива 14 л (25% от объёма топливного бака) или отсоединён датчик уровня топлива.
	Сообщение SLOW SPEED MODE, отображаемое в виде «бегущей» строки	Включён круиз-контроль (CRUISE) или режим движения с низкой скоростью (SLOW SPEED MODE) См. раздел «РЕЖИМЫ ЭКСПЛУАТАЦИИ».
	Сообщение SKI MODE, отображаемое в виде «бегущей» строки	Включён режим буксировки воднолыжника См. раздел «РЕЖИМЫ ЭКСПЛУАТАЦИИ».
	Сообщение SPORT MODE, отображаемое в виде «бегущей» строки	Активирован спортивный режим. См. раздел «РЕЖИМЫ ЭКСПЛУАТАЦИИ».
ВСЕ МОДЕЛИ, ЗА ИСКЛЮЧЕНИЕМ RXT-X/RXT-X aS		
	FUEL ECO	Включён режим экономии топлива См. раздел «РЕЖИМЫ ЭКСПЛУАТАЦИИ».
RXT-X/RXT-X aS		
	FUEL ECO	Включён режим экономии топлива См. раздел «РЕЖИМЫ ЭКСПЛУАТАЦИИ».

5) Указатель уровня топлива

Сегментный индикатор, расположенный в правой нижней части многофункционального цифрового дисплея, во время движения постоянно отображает остаток топлива в баке.



УКАЗАТЕЛЬ УРОВНЯ ТОПЛИВА

Когда топливный бак заправлен полностью, отображаются 8 сегментов индикатора. Верхний сегмент индикатора не используется.

Предупреждение о низком уровне топлива

Активируется, когда отображается только 2 сегмента индикатора уровня топлива (осталось примерно 25% от объема топливного бака или 14 л).

Все модели, за исключением GTX 155 и GTX S 155

ПРЕДУПРЕЖДЕНИЕ О НИЗКОМ УРОВНЕ ТОПЛИВА	
Два последних сегмента на указателе уровня топлива	Вкл.
Условное обозначение топливного бака (LED)	
Звуковое предупреждение (один продолжительный звуковой сигнал)	Периодически
Сообщение LOW FUEL, отображаемое в виде «бегущей» строки	

Модели GTX 155 и GTX S 155

ПРЕДУПРЕЖДЕНИЕ О НИЗКОМ УРОВНЕ ТОПЛИВА	
Два последних сегмента на указателе уровня топлива	Мигает
Условное обозначение топливного бака (LED)	
Звуковое предупреждение (один продолжительный звуковой сигнал)	Периодически
Сообщение LOW FUEL, отображаемое в виде «бегущей» строки	

6) Индикатор системы VTS

Индикатор системы регулирования дифферента (VTS), расположенный в нижней левой части цифрового экрана, показывает выбранную установку дифферента гидроцикла.

Выбранная установка дифферента отображается на индикаторе одним сегментом.



ИНДИКАТОР СИСТЕМЫ VTS

Для получения дополнительной информации об использовании VTS см. раздел «ИНСТРУКЦИИ ПО ЭКСПЛУАТАЦИИ».

7) Индикатор системы iS GTX Ltd iS

Дисплей системы интеллектуальной подвески iS отображает визуальную индикацию относительной высоты подвески.

Он также информирует о включении АВТОМАТИЧЕСКОГО режима работы подвески.



Когда система iS функционирует в автоматическом режиме, на дисплее отображается индикатор AUTO и включаются все сегменты индикатора положения подвески.

Когда регулировка высоты подвески осуществляется вручную с использованием кнопок UP(вверх)/DOWN(вниз) (в режиме IS), система переходит в РУЧНОЙ режим регулировки. Индикатор автоматического режима выключается и отображается только один сегмент индикатора положения системы iS.

Для получения дополнительной информации об использовании подвески см. раздел «ИНСТРУКЦИИ ПО ЭКСПЛУАТАЦИИ».

8) Цифровой дисплей

На цифровом дисплее отображается различная информация:



Доступность отображаемых на дисплее показаний зависит от модели гидроцикла или установленного дополнительного оборудования

ДОСТУПНЫЕ ПОКАЗАНИЯ ЦИФРОВОГО ДИСПЛЕЯ	GTX 155, GTX S 155	GTX 215	GTX LTD iS	RXT	RXT-X aS, RXT-X	WAKE PRO
Скорость движения гидроцикла	Отображается по умолчанию					
Частота вращения коленчатого вала двигателя	X	X	X	X	X	X
Температура двигателя	Опция	Опция	Опция	Опция	X	Опция
Температура забортной воды	НД	НД	X	НД	НД	НД
Часы	X	X	X	X	X	X
Настройки ключа новичка	X	X	X	X	X	X
Настройка скорости круиз-контроля	X	X	X	X	Опция	X
Настройка режима движения с низкой скоростью	X	X	X	X	Опция	X
Предварительные настройки VTS	Опция	Опция	X	X	X	X
Настройки VTS (через информационный центр)	X	X	НД	НД	НД	НД
Настройки режима буксировки воднолыжника	Опция	Опция	Опция	Опция	Опция	X
Расход топлива (мгновенный и средний)	X	X	X	X	X	X
Запас хода (расстояние и время)	Опция	Опция	X	Опция	X	Опция
Время прохождения круга	Опция	Опция	Опция	Опция	X	Опция
Максимальная скорость/средняя частота вращения коленчатого вала/частота вращения коленчатого вала	Опция	Опция	Опция	Опция	X	Опция
Высота	НД	НД	X	НД	НД	НД
X = стандартное оборудование Опция = доступно в качестве дополнительного оборудования НД = не доступно						

При первом включении информационного центра на цифровом дисплее отображаются последние выбранные показания.

9) Многофункциональный дисплей

Многофункциональный дисплей используется для:

- отображения сообщения WELCOME... при включении питания;
- отображения сообщения о распознавании ключа;
- отображения различных показаний, выбранных водителем;
- включения и настройки различных функций и режимов работы;
- отображения в виде «бегущей строки» сообщений о включении режимов или неисправностях систем;
- отображения кодов неисправностей.

ПРИМЕЧАНИЕ: По умолчанию на многофункциональном дисплее отображаются показания компаса.

10) Глубиномер

Модель GTX Limited iS

На дисплее глубиномера отображается глубина акватории.

Система способна измерять глубину под корпусом гидроцикла в пределах 50 м.

ПРИМЕЧАНИЕ: При определённых условиях дисплей может не отображать показания глубины акватории. Способность глубиномера определять глубину акватории зависит от условий эксплуатации.



ПРИМЕЧАНИЕ: Индикатор глубины акватории отображается только в том случае, если глубиномер установлен и подключён.

⚠ ПРЕДОСТЕРЕЖЕНИЕ

Не опирайтесь на показания глубиномера при движении на мелководье.

11) Температура воды

Только GTX Limited iS

Непрерывно отображает температуру поверхности воды.

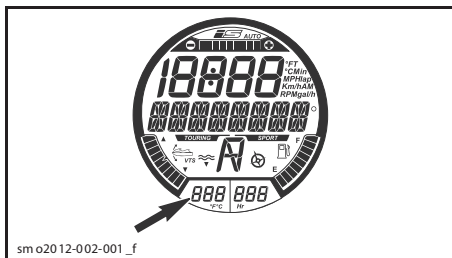

Для отображения температуры воды также может быть выбран цифровой дисплей. См. главу «ЦИФРОВОЙ ДИСПЛЕЙ» в текущем разделе.

Для изменения единиц измерения (°F или °C) обратитесь к авторизованному дилеру Sea-Doo.

12) Счётчик моточасов (HR)

Дисплей непрерывно показывает наработку двигателя гидроцикла в часах.



13) Индикатор системы iBR

Отображает положение отражателя системы iBR.

- N (нейтраль);
- F (вперёд);
- R (реверс).



ИНДИКАТОР СИСТЕМЫ iBR

14) Компас

Показания модуля GPS, размещённого в информационном центре, отображаются на многофункциональном дисплее.

При управлении движущимся гидроциклом многофункциональный дисплей, как правило, отображает главные и вспомогательные румбы, а также азимут для определения положения гидроцикла.

Чтобы на дисплее отображались показания компаса, GPS-приёмник должен находиться в зоне уверенного приёма сигналов навигационных спутников.

Все модели, за исключением GTX 155 и GTX S 155

Это подтверждается тем, что на цифровом дисплее отображается соответствующий индикатор.



КОМПАС (ВСЕ МОДЕЛИ, ЗА ИСКЛЮЧЕНИЕМ RXT-X/RXT-X aS)

1. Показания компаса
2. Индикатор компаса



КОМПАС (ВСЕ МОДЕЛИ, ЗА ИСКЛЮЧЕНИЕМ RXT-X/RXT-X aS)

1. Показания компаса
2. Индикатор компаса

ПРИМЕЧАНИЕ: Показания компаса доступны только когда скорость движения гидроцикла превышает 5 км/ч.

⚠ ПРЕДОСТЕРЕЖЕНИЕ

Используйте компас только для приблизительного ориентирования. Не следует использовать компас в качестве точного навигационного прибора.

15) Индикатор прогулочного режима

Все модели, за исключением RXT-X/RXT-X aS

Когда включён прогулочный режим (TOURING), используемый по умолчанию, горит соответствующий индикатор.



Для получения дополнительной информации о прогулочном режиме см. раздел «РЕЖИМЫ ЭКСПЛУАТАЦИИ».

16) Индикатор спортивного режима



При включении спортивного режима включится соответствующий индикатор; индикатор останется включённым, пока спортивный режим не будет отключён или пока электрооборудование гидроцикла не перейдёт в режим ожидания.

ПРИМЕЧАНИЕ: Спортивный режим не является режимом, используемым по умолчанию. Чтобы включить спортивный режим, необходимо выполнить соответствующие настройки после запуска двигателя.

Для получения дополнительной информации о включении спортивного режима см. раздел «РЕЖИМЫ ЭКСПЛУАТАЦИИ».

GTX LTD iS/RXT/WAKE PRO

В дополнение к индикатору спортивного режима на многофункциональном дисплее, на тахометре загорается соответствующая сигнальная лампа (SPORT MODE).

RXT-X/RXT-X aS

На данных моделях устанавливается только сигнальная лампа (SPORT MODE) на тахометре, а индикатор спортивного режима на многофункциональном дисплее отсутствует.

17) Индикатор давления во впускном коллекторе RXT-X/RXT-X aS



Данный индикатор отображает давление во впускном коллекторе двигателя, создаваемое механическим нагнетателем.

Управление многофункциональным дисплеем

Когда в систему электрооборудования гидроцикла подано напряжение, а информационный центр завершил цикл самодиагностики, на дисплее в течение нескольких секунд отображается сообщение «WELCOME ABOARD SEA-DOO», отображаемое в виде «бегущей» строки. После отображения приветственного сообщения и до тех пор, пока не начнётся эксплуатация гидроцикла, никакая информация на дисплее отображаться не будет.

Во время эксплуатации гидроцикла, на многофункциональном дисплее отображается компасный курс или отображаемое в виде «бегущей» строки сообщение системы мониторинга.

Многофункциональный дисплей также используется для отображения меню, с помощью которого осуществляется выбор различных функций, которые дают возможность изменять показани-

ния цифрового дисплея, режимов работы систем, настроек, просматривать коды активных неисправностей и времени прохождения круга.

⚠ ПРЕДОСТЕРЕЖЕНИЕ

Выбор различных режимов работы цифрового дисплея и систем или изменение настроек должно выполняться только когда гидроцикл не двигается. Осуществлять выбор различных указанных функций во время движения гидроцикла не рекомендуется, так как это может отвлекать Ваше внимание от окружающей обстановки.

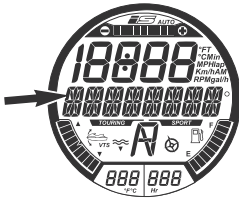

МНОГОФУНКЦИОНАЛЬНЫЙ ДИСПЛЕЙ

ПРИМЕЧАНИЕ: Для изменения единиц измерения или языка отображения информации обращайтесь к авторизованному дилеру Sea-Doo.

Выбор функции

При управлении движущимся гидроциклом многофункциональный дисплей, как правило, отображает компасный курс и азимут движения гидроцикла.

Для выбора различных доступных функций многофункционального дисплея, нажмите кнопку MODE несколько раз, пока не отобразится название необходимой функции:

- LAP TIME (время прохождения круга);
- SKI MODE (режим буксировки воднолыжника);
- FUEL CONSUMPTION (расход топлива);
- VTS MODE (регулировка дифференциала);
- DISPLAY (дисплей);
- FAULT CODES (коды неисправностей);
- KEY MODE (настройки ключа);
- SETTINGS (настройки).

Нажмите кнопку SET для выбора соот-

ветствующей функции.

ПРИМЕЧАНИЕ: Вывод кодов неисправностей осуществляется только когда существует действующая неисправность. Настройки и функции используемого ключа доступны, только если двигатель остановлен (функции данного режима доступны только при использовании ключа новичка).

Описание функции

Время прохождения круга

Функция записи времени прохождения круга может быть использована для записи до 50 различных попыток.

Для активации функции записи времени прохождения круга необходимо выполнить следующее:

1. Нажимайте кнопку MODE, пока на многофункциональном дисплее не отобразится LAP TIME.

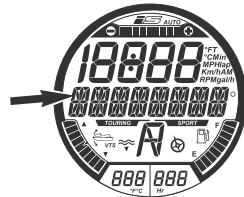

ОТОБРАЖАЕТСЯ СООБЩЕНИЕ

LAP TIME (время прохождения круга)

2. Нажмите кнопку SET для выбора функции, функция будет активирована и соответствующие показания будут отображаться на дисплее.

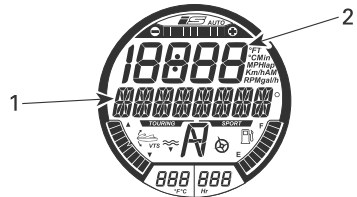

ВЫБРАНА ФУНКЦИЯ: LAP TIMER

1. Время прохождения круга
2. Счётчик кругов

3. Для запуска таймера нажмите кнопку SET.

ПРИМЕЧАНИЕ: Таймер запускается незамедлительно после нажатия кнопки SET.

4. Для сохранения время прохождения круга при старте каждого круга нажимайте кнопку SET.

ПРИМЕЧАНИЕ: Время прохождения круга сохранится, счётчик кругов, расположенный на цифровом дисплее, будет отсчитывать количество записанных кругов, а таймер продолжит отсчёт.

5. Чтобы сохранить время прохождения последнего круга и остановить таймер, нажмите кнопку MODE.

Для отображения времени прохождения каждого из кругов, используйте кнопку UP (вверх) или DOWN (вниз). Счётчик кругов показывает номер круга, время прохождения которого отображается.

Чтобы просмотреть общее время прохождения всех записанных кругов, нажмите кнопку UP (вверх) или DOWN (вниз), пока на счётчике кругов не отобразится ALL.

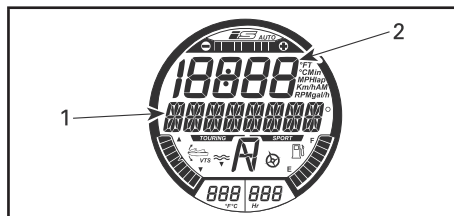

ОТОБРАЖАЕТСЯ СООБЩЕНИЕ: LAP TIMER

1. Общее время
2. Здесь отображается сообщение ALL

Для сброса таймера и счётчика кругов нажмите и удерживайте кнопку SET, пока показания таймера и счётчика не обнулятся.

Режим буксировки воднолыжника

Режим SKI MODE используется для управляемого начала движения при многократных стартах во время буксировки воднолыжника или вейкбордиста. Для получения дополнительной информации см. раздел «РЕЖИМЫ ЭКСПЛУАТАЦИИ».

Расход топлива

Функция FUEL CONSUMPTION позволяет отображать информацию о расходе топлива четырьмя различными способами.

- мгновенный расход топлива в час (галлонов/ч или л/ч);
- средний расход топлива в час (галлонов/ч или л/ч);
- запас хода по расстоянию (мили или километры);
- запас хода по времени (часы или минуты);

Функции отслеживания расхода топлива включены не постоянно.

Функция отслеживания расхода топлива становится активна только когда она выбрана для отображения на цифровом дисплее.

Когда на многофункциональном дисплее появляется индикация низкого уровня топлива, значение параметров «TIME TO EMPTY» и «DISTANCE TO EMPTY» обнуляются, если эти параметры выбраны для отображения.

Для отображения информации о расходе топлива выполните следующее:

1. Нажимайте кнопку MODE, пока на многофункциональном дисплее не отобразится FUEL CONSUMPTION.

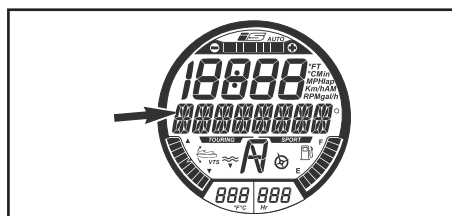

ОТОБРАЖАЕТСЯ СООБЩЕНИЕ

FUEL CONSUMPTION (расход топлива)

2. Нажимая кнопки ВВЕРХ или ВНИЗ, выберите необходимый режим отображения информации о расходе топлива.



3. Нажмите кнопку SET, чтобы сохранить настройки и вернуться в основной режим работы дисплея.

ПРИМЕЧАНИЕ: Величина расхода топлива будет отображаться на цифровом дисплее. Дважды нажмите кнопку SET, чтобы сбросить показания счётчика среднего расхода топлива. На дисплее на короткое время отобразится «0».

Регулировка дифферента

Функция VTS MODE используется для изменения настроек данной системы или предварительных установок. Для получения дополнительной информации см. «ИНСТРУКЦИИ ПО ЭКСПЛУАТАЦИИ».

Дисплей

Функция DISPLAY используется для изменения показаний, отображаемых на цифровом дисплее. См. главу «ИЗМЕНЕНИЕ ПОКАЗАНИЙ ЦИФРОВОГО ДИСПЛЕЯ».

Коды неисправностей

Функция FAUL CODES используется для отображения кодов действующих неисправностей. См. раздел «СИСТЕМА МОНИТОРИНГА».

Настройки ключа

Функция KEY MODE используется для изменения настроек, соответствующих КЛЮЧУ НОВИЧКА. Для получения дополнительной информации см. «ИНСТРУКЦИИ ПО ЭКСПЛУАТАЦИИ».

Настройки

Функция SETTINGS используется для:

- Настройки часов. См. главу «НАСТРОЙКА МНОГОФУНКЦИОНАЛЬНОГО ЦИФРОВОГО ДИСПЛЕЯ».

- Настройки режима приключения. См. главу «ИНТЕЛЛЕКТУАЛЬНАЯ ПОДВЕСКА (iS)» в разделе «ПОДВЕСКА».
- Использование ручного режима системы iBR для проведения технического обслуживания.

Изменение показаний цифрового дисплея

Чтобы изменить показания цифрового дисплея, выполните следующее:

1. Нажимайте кнопку MODE, расположенную на правой стороне руля, пока на многофункциональном дисплее не отобразится DISPLAY.



2. Нажмите кнопку SET, чтобы выбрать функцию DISPLAY.

3. Нажимая кнопки UP (вверх) или DOWN (вниз), выберите необходимый параметр.

- RPM (об/мин);
- SPEED (скорость);
- LAKE TEMPERATURE (температура воды, только на моделях GTX Limited iS 260);
- DEPTH (глубина);
- ENGINE TEMP (температура двигателя);
- ALTITUDE (высота);
- TOP SPEED (максимальная скорость);
- AVG SPEED (средняя скорость);
- TOP RPM (максимальная частота вращения коленчатого вала);

- AVG RPM (средняя частота вращения коленчатого вала);
- CLOCK (часы).

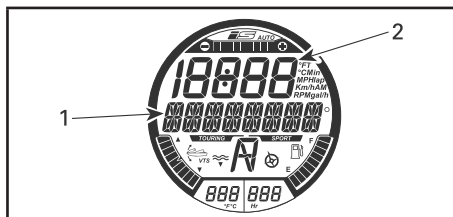

ВЫБОР ЦИФРОВОГО ДИСПЛЕЯ

1. Тип выбранной индикации цифрового дисплея
2. Соответствующее значение

4. Нажмите кнопку SET, чтобы выбрать и сохранить предпочтительные показания или выждите, пока истечёт время ожидания. Последние отображаемые показания будут автоматически сохранены.

На цифровом дисплее используются следующие условные обозначения.

- FT или M (футы или метры);
- RPM (об/мин);
- MPH или Km/h (мили/час или км/час);
- °F или °C;
- AM или PM (время суток);
- Gal/h или l/h (галлоны/час или л/ч).

Сброс показаний цифрового дисплея

Могут быть сброшены следующие показания цифрового дисплея:

- средний расход топлива;
- максимальная скорость;
- средняя скорость;
- максимальная частота вращения коленчатого вала;
- средняя частота вращения коленчатого вала.

Для сброса показаний дважды нажмите кнопку SET. На цифровом дисплее на короткое время отобразится «0».

ПРИМЕЧАНИЕ: Каждая из указанных функций становится активна, **ТОЛЬКО** когда она выбрана для отображения на цифровом дисплее.

Настройка многофункционального дисплея

Установка часов

1. Нажимайте кнопку MODE, пока на многофункциональном дисплее не отобразится SETTINGS.

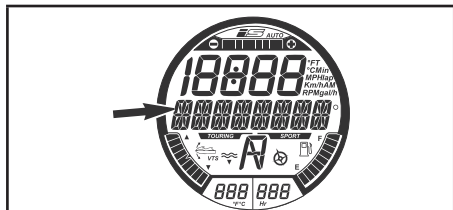

ОТОБРАЖАЕТСЯ СООБЩЕНИЕ

SETTINGS (настройка)

2. Нажимая кнопки UP (вверх) или DOWN (вниз), выберите CLOCK.

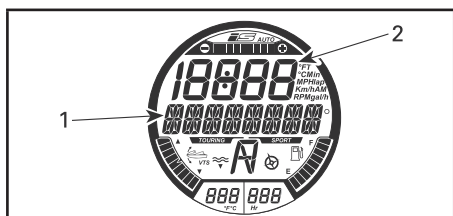

ВЫБРАНА ФУНКЦИЯ — CLOCK

1. Сообщение CLOCK (часы)
2. Время

3. Нажмите кнопку SET, чтобы выбрать функцию. Отобразится сообщение CHANGE CLOCK OFFSET.

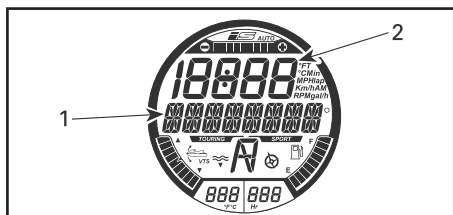

ВЫБРАНА ФУНКЦИЯ — CHANGE CLOCK OFFSET

1. Сообщение CHANGE CLOCK OFFSET
2. Время

4. Нажимайте кнопки ВВЕРХ или ВНИЗ, чтобы установить текущее время.

5. Нажмите кнопку SET, чтобы сохранить настройки и вернуться в основной режим работы дисплея.

ПРИМЕЧАНИЕ: Часы используют сигнал GPS для установки времени в соответствии с временем по Гринвичу (GMT, Greenwich Mean Time). При установке часов можно изменять значение только в поле «часы».

Изменение единиц измерения и языка отображения информации

Информация на многофункциональном дисплее может отображаться как в метрических единицах измерения, так и в единицах измерения, принятых в США и Великобритании, а также на различных языках.

Для изменения единиц измерения или языка отображения информации на многофункциональном дисплее обращайтесь к авторизованному дилеру Sea-Doo.

ОБОРУДОВАНИЕ

ПРИМЕЧАНИЕ: Иллюстрации носят справочный характер и могут не соответствовать всем возможным моделям.

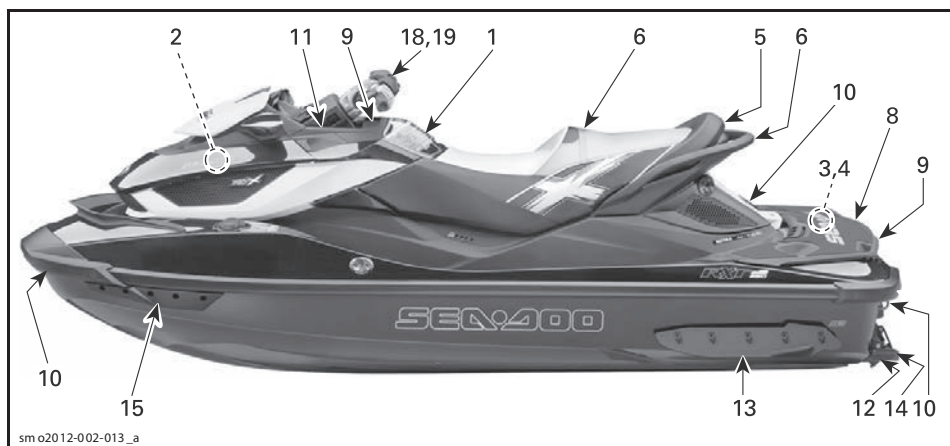

ТИПОВОЙ ВАРИАНТ



МОДЕЛИ WAKE PRO

1) Перчаточный ящик

Это небольшое удобное отделение используется для хранения предметов личного пользования.

Для доступа в перчаточный ящик откройте защёлку крышки.

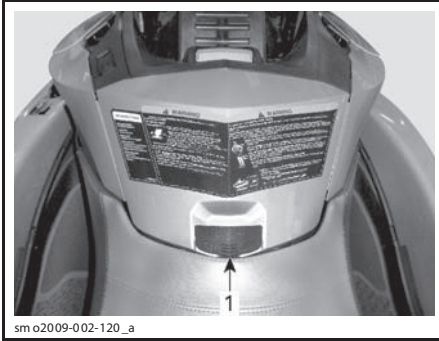

sm o2009-002-120_a

ТИПОВОЙ ВАРИАНТ — ПЕРЧАТОЧНЫЙ ЯЩИК
1. Защёлка крышки

Съёмное отделение перчаточного ящика

GTX Limited iS

Съёмное отделение перчаточного ящика используется для хранения и переноски предметов личного пользования.



sd d2009-001 -051

СЪЁМНОЕ ОТДЕЛЕНИЕ ПЕРЧАТОЧНОГО ЯЩИКА

Внутренняя сумка перчаточного ящика

GTX Limited iS

Внутренняя сумка перчаточного ящика защищает предметы, хранящиеся в перчаточном ящике. Внутренняя сумка перчаточного ящика может быть легко извлечена из ящика, для этого её необходимо потянуть за две петли.



sm o2009-002-121

ВНУТРЕННЯЯ СУМКА ПЕРЧАТОЧНОГО ЯЩИКА

2) Контейнер носового багажного отделения

Этот герметичный контейнер, расположенный под крышкой носового багажного отделения, используется для переноски более крупных предметов личного пользования. Багажный контейнер является съёмным элементом.



sm o2009-002-136

КОНТЕЙНЕР НОСОВОГО БАГАЖНОГО ОТДЕЛЕНИЯ

Носового багажного отделения

Откройте крышку носового багажного отделения, потянув за рукоятки фиксатора (по одной с каждой стороны).

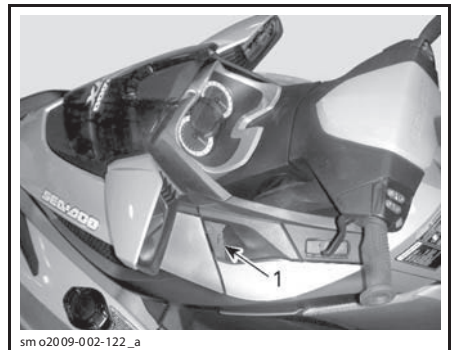

sm o2009-002-122_a

ТИПОВОЙ ВАРИАНТ — ДОСТУП К НОСОВОМУ БАГАЖНОМУ ОТДЕЛЕНИЮ

1. Рукоятки защёлки крышки переднего багажного отделения (по одной с каждой стороны)

Как открыть крышку контейнера носового багажного отделения

Откройте защёлки, потяните за ручку и откройте крышку контейнера.

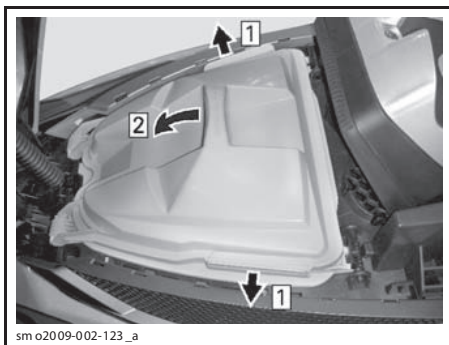

КАК ОТКРЫТЬ КРЫШКУ КОНТЕЙНЕРА НОСОВОГО БАГАЖНОГО ОТДЕЛЕНИЯ

Шаг 1: Открыть защёлки
Шаг 2: Открыть крышку

ВНИМАНИЕ Максимальная грузоподъёмность контейнера носового багажного отделения — 9 кг равномерно распределённого груза.

⚠ ПРЕДОСТЕРЕЖЕНИЕ

Не оставляйте в носовом багажном отделении незакреплёнными тяжёлые или хрупкие предметы. Не допускайте перегрузки. Движение гидроцикла с открытой крышкой любого багажного отделения запрещено.

Снятие багажного контейнера

Убедитесь, что защёлки крышки контейнера надёжно зафиксированы.

Поднимите фиксаторы, удерживающие багажный контейнер, переведя их в открытое положение. Возьмитесь за ручку и, поднимая контейнер, сдвиньте его вперёд, по направлению к носовой части гидроцикла, для вывода его из зацепления с передними фиксаторами. Извлеките контейнер из гидроцикла.

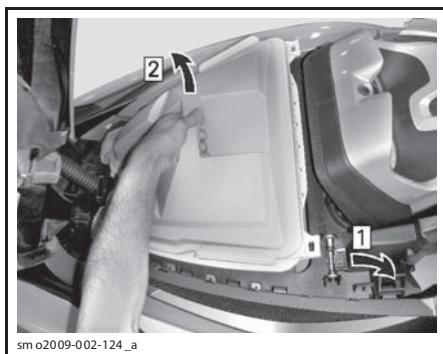

СНЯТИЕ БАГАЖНОГО КОНТЕЙНЕРА

Шаг 1: Поднимите фиксаторы, переведя их в открытое положение

Шаг 2: Поднимите и сдвиньте вперёд, для вывода передних фиксаторов из зацепления

⚠ ПРЕДОСТЕРЕЖЕНИЕ

Не храните и не перевозите какие-либо предметы под багажным контейнером или между подвижной и фиксированной палубами.

Установка багажного контейнера

Вставьте контейнер в носовое багажное отделение и наклоните его вперёд, чтобы передние выступы контейнера вошли в зацепление с крепёжными элементами, расположенными под опорой крышки багажного отделения.

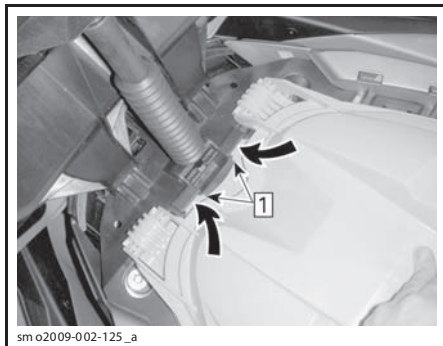

Шаг 1: Вставьте передние выступы контейнера

Нажмите на заднюю часть контейнера, чтобы установить задние выступы контейнера в фиксаторы (по одному с каждой стороны).

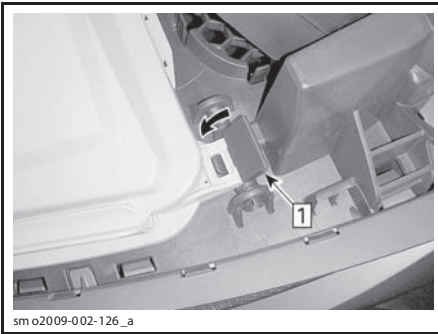

Шаг 1: Опустите фиксаторы, переведя их в закрытое положение



1. Расположение держателя огнетушителя

Убедитесь, что задние выступы контейнера должным образом вставлены в фиксаторы и фиксаторы опущены и переведены в закрытое положение.

ВНИМАНИЕ Не эксплуатируйте гидроцикл с незакрепленным должным образом контейнером багажного отделения.

Все модели, кроме оборудованных iS

ВНИМАНИЕ Не следует эксплуатировать гидроцикл, если контейнер багажного отделения не установлен, потому что вода может проникать в трюм.

3) Контейнеры кормового багажного отделения

Модели, оборудованные подвеской

Два багажных контейнера расположены под задней посадочной платформой. Они являются идеальным местом для хранения таких предметов как: буксирный трос, медицинская аптечка первой помощи, огнетушитель и т. п.

Закрытая задняя посадочная платформа служит крышкой для обоих контейнеров.

Контейнер кормового багажного отделения, расположенный справа, сконструирован специально для хранения одобренного к применению огнетушителя (приобретается отдельно).



sm o2009-002-128

ДОСТУП К АККУМУЛЯТОРНОЙ БАТАРЕЕ И ПРЕДОХРАНИТЕЛЯМ — ПРАВЫЙ КОНТЕЙНЕР БАГАЖНОГО ОТДЕЛЕНИЯ СНЯТ

ВНИМАНИЕ Не эксплуатируйте гидроцикл с неустановленными контейнерами кормового багажного отделения. Убедитесь, что задняя посадочная платформа правильно закрыта и зафиксирована поверх багажных контейнеров. Если задняя посадочная платформа неправильно зафиксирована, то поток воды, обрушившийся на платформу при экстремальном маневре, может открыть платформу и сместить правый багаж-

ный контейнер со своего места. В таком случае, вода может попасть в трюм и это может привести к поломке двигателя или неисправностям в электрической системе.

4) Держатель огнетушителя

Модели, оборудованные подвеской

Используйте держатель внутри правого контейнера кормового багажного отделения, расположенного под задней посадочной платформой. Закрепите огнетушитель, используя резиновый крепёж. См. «КОНТЕЙНЕРЫ КОРМОВОГО БАГАЖНОГО ОТДЕЛЕНИЯ».

ПРИМЕЧАНИЕ: Огнетушитель не входит в комплект поставки гидроцикла и приобретается отдельно.

Модели, не оборудованные подвеской

Держатель огнетушителя располагается в контейнере носового багажного отделения.

5) Сиденье

Чтобы получить доступ в моторный отсек, поднимите сиденье.

Защёлка расположена в задней части сиденья. Передняя часть сиденья закреплена на петлях.

Для того чтобы открыть сиденье поднимите рычаг защёлки вверх, поднимите и полностью откройте сиденье. Механизм в передней части сиденья помогает удерживать сиденье в полностью открытом положении.

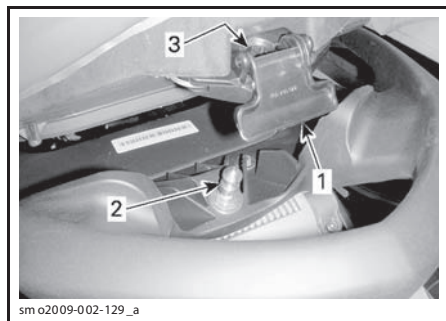

ТИПОВОЙ ВАРИАНТ — ЗАЩЁЛКА СИДЕНЬЯ

1. Рычаг защёлки сиденья
2. Палец фиксатора
3. Отверстие под палец фиксатора

Чтобы зафиксировать сиденье, закройте его и сильно надавите на заднюю часть.

▲ ОСТОРОЖНО Убедитесь, что палец фиксатора надёжно закреплён в защёлке.

6) Ремень и поручень для захвата

Ремень на сиденье обеспечивает пассажиру возможность держаться во время движения.

Также пассажир имеет возможность держаться за боковые части формованного поручня, расположенного в задней части сиденья. Задняя часть формованного поручня может служить опорой для наблюдателя, следящего за воднолыжником или вейкбордистом или для подъёма на гидроцикл из воды.

ВНИМАНИЕ Не используйте формованный поручень для буксировки чего-либо или для подъёма гидроцикла.

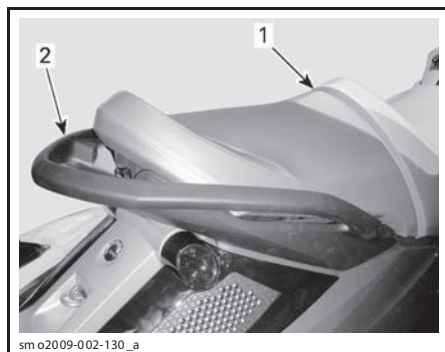

ТИПОВОЙ ВАРИАНТ — РЕМЁНЬ И ПОРУЧЕНЬ

1. Ремёнь
2. Формованный поручень

7) Посадочная подножка

Подножка облегчает подъём на борт гидроцикла из воды.

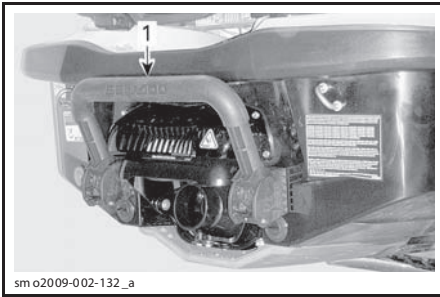

sm o2009-002-132_a

ТИПОВОЙ ВАРИАНТ

1. Посадочная подножка

⚠ ПРЕДОСТЕРЕЖЕНИЕ

Посадка на борт гидроцикла с использованием посадочной подножки разрешена только при ВЫКЛЮЧЕННОМ двигателе.

Опустите и удерживайте подножку рукой, пока не поставите на неё ступню или колено.



sm o2009-002-133

ПОСАДОЧНАЯ ПОДНОЖКА ДЛЯ ПОДЪЁМА ИЗ ВОДЫ,
УДЕРЖИВАЕМАЯ В НИЖНЕМ ПОЛОЖЕНИИ

ВНИМАНИЕ

- Не используйте подножку для посадки на гидроцикл, извлечённый из воды.
- Не используйте подножку для вытягивания, буксировки, ныряния или прыжков, а также для любых других непредусмотренных целей.
- Стойте в центре подножки.
- Одновременно только один человек может находиться на посадочной подножке.

⚠ ПРЕДОСТЕРЕЖЕНИЕ

Изучите поведение отражателя системы iBR при запуске/остановке двигателя или при использовании рычага управления системы iBR. Автоматическое перемещение отражателя может привести к захвату пальцев рук или ног людей, держащихся за комовую часть гидроцикла.

8) Посадочная платформа

Посадочная платформа занимает кормовую часть палубы.

Два углубления в платформе используются как подножки для наблюдателя, обращённого лицом в сторону кормовой части гидроцикла, при буксировке лыжника/вейкбордиста.

Два поручня, расположенные на заднем крае платформы, служат в качестве опоры при посадке на гидроцикл из воды.

Модели, оборудованные подвеской

Платформа служит также как герметичная крышка для двух задних багажных контейнеров. Доступ к контейнерам обеспечивается при поднятой посадочной платформе. Посадочная платформа, закреплённая на петлях в кормовой части, удерживается в закрытом положении двумя фиксаторами, расположенными в передних углах платформы.

Для открытия посадочной платформы потяните за обе ручки фиксаторов и полностью поднимите платформу. Механизм на левой части платформы помогает удерживать её в полностью открытом положении.

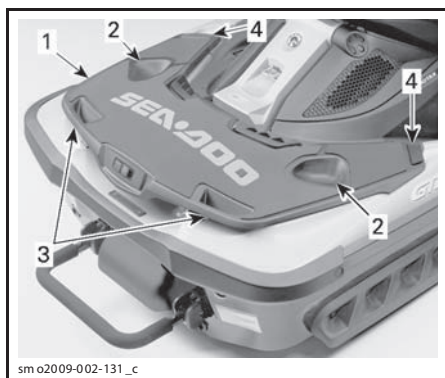

sm o2009-002-131_c

ПОКАЗАНА МОДЕЛЬ GTX LIMITED iS

1. Посадочная платформа
2. Подножки для наблюдателя
3. Поручни
4. Ручки фиксаторов

9) Вытяжные швартовы

GTX Limited iS

Два вытяжных швартовы используются для швартовки гидроцикла.

Один вытяжной швартов находится прямо под левой рукояткой руля, другой — в центре задней кромки посадочной платформы.

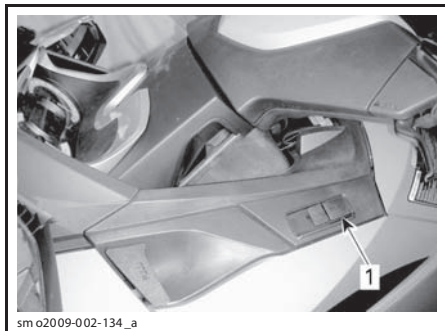

sm o2009-002-134_a

1. Носовой вытяжной швартов



sm o2009-002-131_d

1. Кормовой вытяжной швартов

⚠ ПРЕДОСТЕРЕЖЕНИЕ

- Не используйте вытяжные швартовы при работающем двигателе.
- Не используйте вытяжные швартовы для буксировки гидроцикла. Не используйте швартовы для буксировки человека или любого объекта позади или сбоку от гидроцикла.
- Не используйте вытяжные швартовы как средство для крепления при транспортировке на трейлере.

ВНИМАНИЕ

- Система предназначена для временного использования в нормальных условиях. Не используйте в качестве долговременной швартовочной системы, или в экстремальных условиях (сильные ветра, волны, и т. д.)
- Регулярно проверяйте состояние швартов; не используйте повреждённый швартов для швартовки гидроцикла. Замена швартов производства BRP на любой другой швартов аннулирует гарантию на вытяжные швартовы.
- Для предотвращения отложения соли на швартовах и механизме вытяжных швартовов необходимо регулярно и тщательно промывать швартов в пресной воде, при использовании вытяжных швартовов в условиях морской воды. Промывка швартов поможет продлить срок их службы и гарантирует правильное функционирование механизма.

ПРИМЕЧАНИЕ: Швартов является изнашиваемым элементом и на него не распространяются гарантия завода-изготовителя.

Процедура очистки системы вытяжных швартов описана в разделе «ТЕХНИЧЕСКОЕ ОБСЛУЖИВАНИЕ».

Швартовка гидроцикла с использованием вытяжных швартов

1. Установите гидроцикл параллельно причалу напротив швартовой утки. Поднимите рычаг блокировки швартов, для разблокировки носового вытяжного швартов.
2. Зажмите в руке ограничитель швартов и вытяните его на длину, достаточную для швартовки гидроцикла.

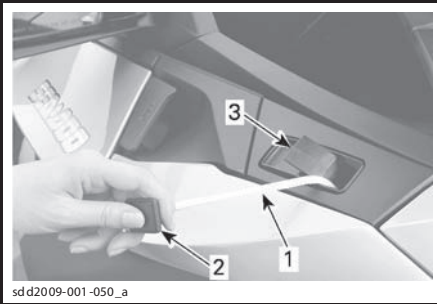

ТИПОВОЙ ВАРИАНТ — НОСОВОЙ ВЫТЯЖНОЙ ШВАРТОВ

1. Вытяжной швартов
2. Ограничитель швартов
3. Рычаг блокировки швартов

3. Нажмите на рычаг, чтобы заблокировать швартов.

ВНИМАНИЕ Всегда убеждайтесь, что швартов надёжно заблокирован. Убедитесь, что вытяжной швартов не соприкасается с каким-либо элементом гидроцикла — это может привести к повреждению гидроцикла или преждевременному износу швартов.

4. После закрепления вытяжного швартова гидроцикла, находящегося параллельно причалу, на швартовой утке, осторожно переместитесь на причал. Сходите с гидроцикла, находясь на сиденье или стоя на специ-

альной подножке, не следует вставать на привалочный брус — это может привести к ухудшению устойчивости гидроцикла.

5. Удерживая гидроцикл параллельно причалу, повторите швартовочную операцию с использованием кормового вытяжного швартов. Соблюдайте меры предосторожности, чтобы не упасть при использовании кормового швартова.

ПРИМЕЧАНИЕ: Процедура швартовки гидроцикла, при нахождении пассажиров на борту, в общих чертах, не отличается от вышеприведенной процедуры. Тем не менее, водитель должен попросить пассажиров не двигаться и продолжать занимать центральное положение на сиденье при швартовке. Только после того, как носовой швартов закреплён на швартовой утке пассажиры могут переместиться на причал. Во время высадки пассажиров, водитель должен находиться на гидроцикле для поддержания его параллельного положения причалу.

ВНИМАНИЕ

- Не производите швартовку гидроцикла, используя только вытяжной швартов. Всегда используйте носовой и кормовой вытяжной швартов вместе.
- В процессе швартовки не перетягивайте швартовы. Всегда оставляйте небольшое провисание троса. При необходимости учитывайте приливы/отливы. Всегда производите швартовку гидроцикла, используя швартовы, а не пластиковый ограничитель швартов.
- Система вытяжных швартов не защищает Ваш гидроцикл от ударов о причал. Для защиты гидроцикла используйте вытяжные швартовы в сочетании с кранцами (буферами) причала.
- Всегда швартуйте гидроцикл к причалу соответствующей высоты, используя прочные швартовные утки.

Отчаливание с использованием вытяжных швартов

1. При отчаливании, вначале отвяжите кормовой вытяжной швартов. Для того чтобы убрать вытяжной швартов держите ограничитель швартов около приемника и поднимите рычаг блокировки швартов. После того, как вытяжной швартов убран, нажмите на рычаг блокировки швартов, защёлкните его.
2. Переместитесь на гидроцикл. Для поддержания стабильного положения гидроцикла, насколько это возможно, займите положение в центральной части гидроцикла.
3. Соблюдая осторожность, переместитесь к водителскому месту.
4. Отвяжите кормовой швартов от швартовной утки, уберите его и защёлкните рычаг блокировки, как описано в процедуре для кормового вытяжного швартова.
5. Оттолкните гидроцикл или дождитесь, пока он отплывёт от причала.

▲ ОСТОРОЖНО Соблюдайте меры предосторожности, отвязывая вытяжной швартов. Всегда держите ограничитель швартов около приемника до того как будет разблокирован рычаг блокировки швартов. Не находитесь на пути убирающегося швартова.

▲ ОСТОРОЖНО Убедитесь в том, что швартовы должным образом убраны и ограничители швартовы заблокированы, до того как Вы запустите гидроцикл.

10) Носовая и кормовые швартовные петли

Петли предназначены для швартовки, буксировки и крепления гидроцикла при транспортировке.

Носовая буксирная петля

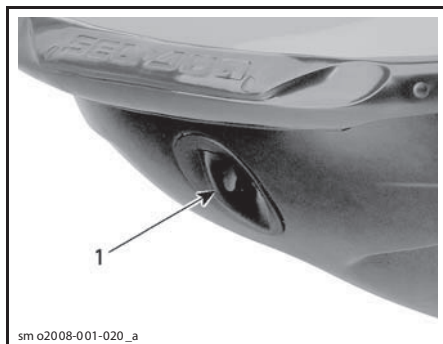

sm o2008-001-020_a

ТИПОВОЙ ВАРИАНТ

1. Носовая буксирная петля

Кормовые буксирные петли

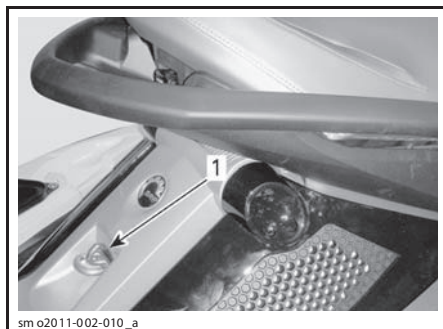

sm o2011-002-010_a

ТИПОВОЙ ВАРИАНТ

1. Буксирная петля

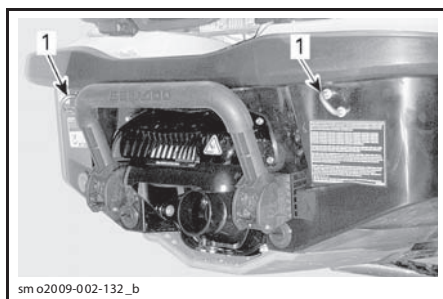

sm o2009-002-132_b

ТИПОВОЙ ВАРИАНТ

1. Буксирные петли

11) Швартовные петли

Петли предназначены для кратковременной швартовки гидроцикла, например, во время заправки топливом.

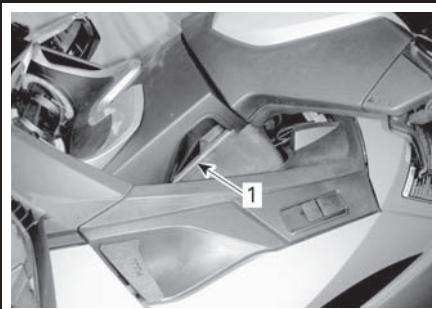

sm o2009-002-134_b

ТИПОВОЙ ВАРИАНТ
1. Швартовные петли

ВНИМАНИЕ Не используйте швартовные петли для вытягивания, буксировки или подъёма гидроцикла.

12) Трюмные сливные пробки

Выверните сливные пробки, когда гидроцикл находится на причепе. Это позволит стечь воде, скопившейся внутри корпуса, и поможет предотвратить образование конденсата.

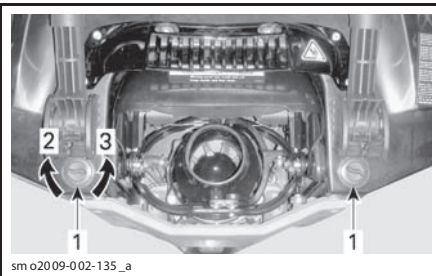

sm o2009-002-135_a

ТИПОВОЙ ВАРИАНТ
1. Пробки сливных отверстий
2. Затянуть
3. Отпустить

ВНИМАНИЕ Убедитесь, что пробки сливных отверстий надёжно затянуты, прежде чем спускать гидроцикл на воду.

13) Регулируемые спонсоны RXT-X aS

Регулируемые спонсоны позволяют изменять сопротивление боковой части гидроцикла.

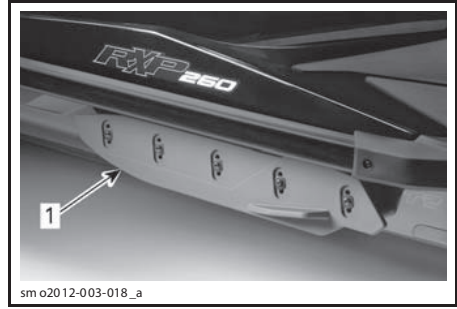

sm o2012-003-018_a

ТИПОВОЙ ВАРИАНТ — ПОКАЗАНА ЛЕВАЯ СТОРОНА
1. Регулируемый спонсон

Указания по регулировке спонсонов

Возможность регулировки спонсонов по высоте определяется возможностью установки их в одно из трёх положений.

ПРИМЕЧАНИЕ: При изменении заводской регулировки спонсонов (Sport), транцевые выступы должны оставаться в положении, соответствующем заводским настройкам (0).

⚠ ПРЕДОСТЕРЕЖЕНИЕ

После изменения регулировки спонсонов следует привыкнуть к изменившейся управляемости гидроцикла.

УКАЗАНИЯ ПО РЕГУЛИРОВКЕ СПОНСОНОВ

Race	Увеличивает сопротивление боковой части гидроцикла водной поверхности для более быстрого отклика при крене гидроцикла. НЕ РЕКОМЕНДУЕТСЯ использовать положение «Race» при движении с пассажиром (-ами).
Sport (заводская настройка)	Сбалансированные характеристики между положениями «Race» и «Freeride». Наиболее предпочтительное положение для использования в обычных условиях эксплуатации (особенно при большом волнении) или для движения с пассажиром (-ами).
Freeride	Снижает сопротивление боковой части гидроцикла водной поверхности для свободного режима движения.

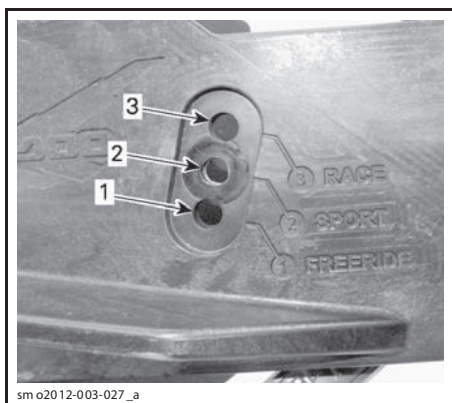

sm o2012-003-027_a

1. Freeride
2. Sport (заводская настройка)
3. Race

Порядок регулировки спонсонов

ПРИМЕЧАНИЕ: Настоятельно рекомендуется выполнять эту регулировку у авторизованного дилера Sea-Doo.

Выверните и утилизируйте 5 самосто-
порящихся винтов.

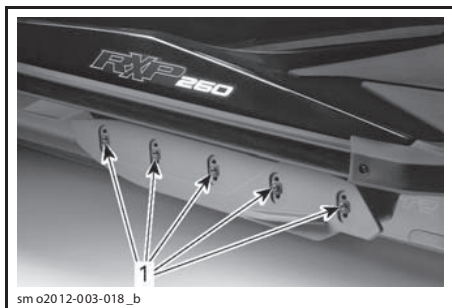

sm o2012-003-018_b

1. Самостопорящиеся винты

Переставьте спонсон в нужное положение.

Установите **НОВЫЕ** самостопорящиеся винты и затяните их указанным моментом затяжки.

⚠ ПРЕДОСТЕРЕЖЕНИЕ

В ходе регулировки спонсонов необходимо использовать новые самостопорящиеся винты и затягивать их указанным моментом затяжки. В противном случае может произойти отделение спонсона, которое приведёт к потере контроля над гидроциклом.

МОМЕНТ ЗАТЯЖКИ

Винты спонсонов (P/N 250 000 572)
(НЕОБХОДИМО ИСПОЛЬЗОВАТЬ НОВЫЕ ВИНТЫ)

(18 ± 2)
Н•м

Выполните аналогичные операции с другой стороны.

⚠ ПРЕДОСТЕРЕЖЕНИЕ

Оба спонсона должны устанавливаться в одинаковые положения. Отделение спонсона или их неверная регулировка будут оказывать неблагоприятное влияние на управляемость и остойчивость, что может привести к потере контроля над гидроциклом.

14) Регулируемые транцевые выступы

RXT-X aS

Регулируемые транцевые выступы позволяют изменить высоту расположения носа гидроцикла.

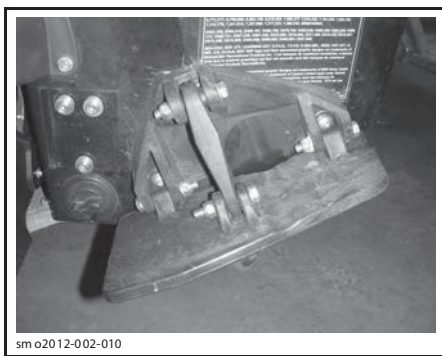

sm o2012-002-010

ПРАВАЯ СТОРОНА — ТРАНЦЕВЫЙ ВЫСТУП

Краткие указания по регулировке транцевых выступов

С правильно отрегулированными транцевыми выступами гидроцикл должен занимать нейтральное положение, особенно при движении по беспокойной воде (волны или зыбь).

Доступно пять различных регулировок транцевых выступов.

ПРИМЕЧАНИЕ: При изменении заводских (0) регулировок транцевых выступов регулируемые спонсоны должны оставаться в положении, соответствующем заводским настройкам (Sport).

Обратитесь к расположенной ниже таблице, в которой приведены характеристики и влияние различных регулировок транцевого выступа в соответствии с условиями.

⚠ ПРЕДОСТЕРЕЖЕНИЕ

После регулировки транцевого выступа следует привыкнуть к изменившейся управляемости гидроцикла.

КРАТКИЕ УКАЗАНИЯ ПО РЕГУЛИРОВКЕ ТРАНЦЕВОГО ВЫСТУПА

ПОЛОЖЕНИЕ ТРАНЦЕВОГО ВЫСТУПА	ВЫСОТА НОСОВОЙ ЧАСТИ	СОСТОЯНИЕ ВОДНОЙ ПОВЕРХНОСТИ	ОТКЛИК НА УПРАВЛЯЮЩИЕ ВОЗДЕЙСТВИЯ	СКОРОСТЬ (СПОКОЙНАЯ ВОДНАЯ ПОВЕРХНОСТЬ)

ПРИМЕЧАНИЕ: F (0) = заводская настройка.

Порядок регулировки транцевых выступов

Отверните гайку и извлеките болт из рычага.

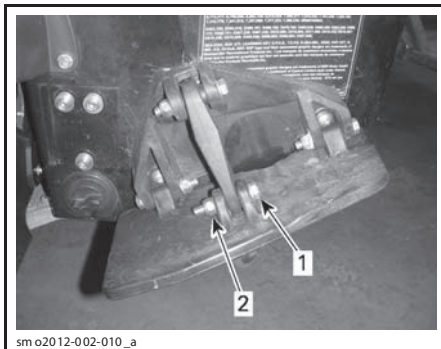

- 1. Болт
- 2. Фиксирующая гайка

Установите транцевый выступ в необходимое положение.

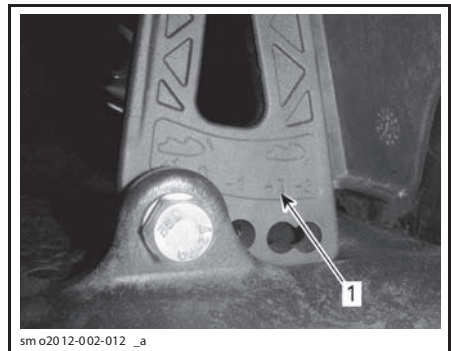

1. Положение транцевого выступа

Установите **НОВУЮ** фиксирующую гайку и затяните её рекомендованным моментом.

⚠ ПРЕДОСТЕРЕЖЕНИЕ

Снятые элементы крепления необходимо заменить.

МОМЕНТ ЗАТЯЖКИ

Фиксирующая гайка
крепления рычага

(13 ± 1) Н•м

Выполните аналогичные операции с другой стороны.

⚠ ПРЕДОСТЕРЕЖЕНИЕ

Оба транцевых выступа должны быть установлены в одинаковые положения. Неправильная регулировка будет оказывать влияние на управляемость и остойчивость, что может привести к потере контроля над гидроциклом.

15) Носовой стабилизатор

RXT-X aS

Носовые стабилизаторы располагаются с обеих сторон корпуса, и обеспечивают следующие преимущества при движении по волнам:

- снижают эффект подныривания носовой части;
- улучшают траекторную устойчивость корпуса;
- способствуют уменьшению количества брызг.

16) Пилон фала воднолыжника/вейкбордиста

Чтобы поднять пилон, потяните рукоятку вверх. Прежде чем присоединить фал воднолыжника/вейкбордиста, убедитесь, что обе секции пилона полностью выдвинуты и надёжно зафиксированы.

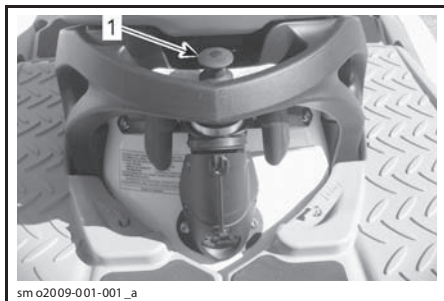

sm o2009-001-001_a

ТИПОВОЙ ВАРИАНТ — ПИЛОН ФАЛА ВОДНОЛЫЖНИКА/ВЕЙКБОРДИСТА СЛОЖЕН

1. Чтобы поднять пилон, потяните рукоятку вверх



sm o2009-001-002

ПИЛОН ФАЛА ВОДНОЛЫЖНИКА/ВЕЙКБОРДИСТА ПОДНЯТ

Чтобы сложить пилон, нажмите на его верхнюю часть.

Если поднимание или опускание пилона затруднено, одновременно нажмите на обе стороны фиксатора в направлении носовой части гидроцикла.



sm o2009-001-003_a

ЧТОБЫ ОСВОБОДИТЬ И ОПУСТИТЬ ПИЛОН, НАЖМИТЕ В НАПРАВЛЕНИИ НОСОВОЙ ЧАСТИ 1. Фиксатор

⚠ ПРЕДОСТЕРЕЖЕНИЕ

Перед использованием убедитесь, что пилон фала воднолыжника/вейкбордиста полностью извлечён и надёжно зафиксирован. Если пилон не используется, полностью уберите и зафиксируйте его. Проявляйте осторожность при обращении с буксировочным фалом воднолыжника/вейкбордиста, потому что при отсоединении фал может пружинить в сторону гидроцикла. При буксировке воднолыжника, вейкбордиста или каких-либо надувных плавсредств не совершайте резких поворотов.

ВНИМАНИЕ Пилон фала сконструирован для буксировки воднолыжника или вейкбордиста, масса которого не превышает 114 кг.

При буксировке воднолыжника, вейкбордиста или надувного плавсредства, на борту должен находиться наблюдатель.

ПРИМЕЧАНИЕ: Наблюдателю следует держаться за рукоятки пилона.

ВНИМАНИЕ Использование пилона фала воднолыжника для буксировки других судов не допускается. Помните об ограничении максимально допустимой нагрузки на пилон фала воднолыжника/вейкбордиста. Превышение нагрузки может стать причиной ухудшения маневренности, устойчивости и снижения эксплуатационных характеристик.

17) Держатель для вейкборда

Удобный съёмный держатель предназначен для транспортировки вейкборда, когда гидроцикл находится на воде.

ПРИМЕЧАНИЕ: Держатель для транспортировки вейкборда может быть установлен с левой стороны гидроцикла.

Порядок установки:

1. Вставьте крюки нижней части держателя, в нижний крепёжный кронштейн, расположенный под бампером с левой стороны корпуса.

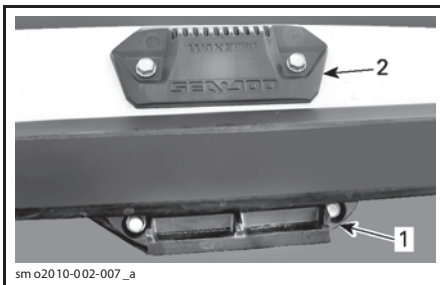

КРЕПЁЖНЫЕ КРОНШТЕЙНЫ ДЕРЖАТЕЛЯ ДЛЯ ВЕЙКБОРДА

1. Нижний крепёжный кронштейн
2. Верхний крепёжный кронштейн

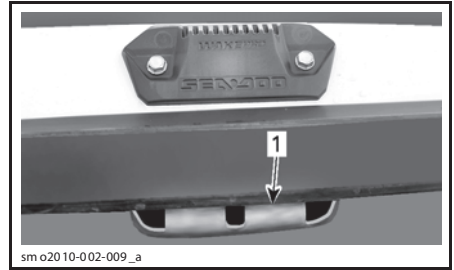

1. Место для установки крюков на нижнем кронштейне

2. Поверните держатель вверх и нажмите его верхнюю часть внутрь, чтобы рукоятка зафиксировалась в верхнем крепёжном кронштейне.

⚠ ПРЕДОСТЕРЕЖЕНИЕ

Если держатель ненадёжно закреплён на гидроцикле, крепление может ослабнуть и держатель неожиданно отсоединится, подвергнув людей, находящихся поблизости, риску получения травм. Периодически проверяйте надёжность крепления кронштейна.

3. Устанавливайте вейкборд на кронштейн таким образом, чтобы его киль (-и) располагался снаружи, а пятки ботинок были направлены вниз ближе к борту верхней палубы гидроцикла.
4. Закрепите вейкборд с помощью эластичных шнуров.

⚠ ПРЕДОСТЕРЕЖЕНИЕ

Чтобы снизить вероятность получения травм и исключить возможность порезов, всегда располагайте вейкборд КИЛЕМ (-ями) НАРУЖУ.

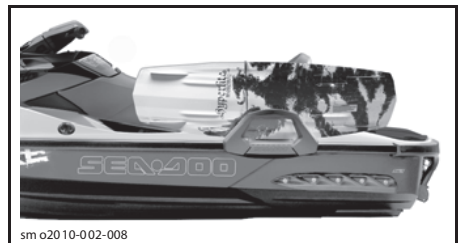

sm o2010-002-008

ВЕЙКБОРД, УСТАНОВЛЕННЫЙ КИЛЯМИ НАРУЖУ

5. После установки убедитесь, что вейкборд надёжно закреплён на держателе.

⚠ ПРЕДОСТЕРЕЖЕНИЕ

Если вейкборд ненадёжно закреплён на держателе, крепление может ослабнуть и вейкборд неожиданно слетит с держателя, подвергнув людей, находящихся поблизости, риску получения травм. Чтобы не допустить этого:

- Проверяйте состояние и, при обнаружении повреждений, замените эластичные шнуры.
- Надёжно закрепляйте вейкборд на держателе.
- Периодически проверяйте надёжность крепления вейкборда.

ПРИМЕЧАНИЕ: Если вейкборд не установлен на держателе, закрепляйте эластичные шнуры таким образом, чтобы они не имели возможности свободно перемещаться во время движения гидроцикла.

ВНИМАНИЕ Держатель предназначен для транспортировки одного вейкборда. Не используйте держатель для транспортировки нескольких вейкбордов, а также водных лыж или других предметов. Не используйте держатель для подъёма на борт гидроцикла или для швартовки.

⚠ ПРЕДОСТЕРЕЖЕНИЕ

Если установлен держатель и/или вейкборд, при эксплуатации гидроцикла соблюдайте особые меры предосторожности:

- НЕ ВЫПОЛНЯЙТЕ резкие маневры, включая крутые развороты.
- НЕ ПРЫГАЙТЕ на волнах.
- Повысьте бдительность и ограничьте скорость движения.

В противном случае вейкборд может слететь или сидящие на гидроцикле могут упасть и получить травму в результате контакта с вейкбордом или держателем.

⚠ ПРЕДОСТЕРЕЖЕНИЕ

При транспортировке гидроцикла на прицепе НЕ ОСТАВЛЯЙТЕ вейкборд на держателе. В противном случае киль (-и) вейкборда может травмировать окружающих или вейкборд может упасть на дорогу. Эластичные шнуры, находящиеся в растянутом состоянии, могут спружинить и ударить кого-нибудь. Будьте осторожны.

Чтобы снять держатель: нажмите рукоятку, расположенную в верхней части держателя, и снимите его с крепёжных кронштейнов.

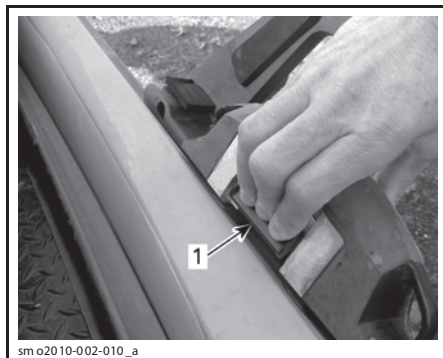

СНЯТИЕ ДЕРЖАТЕЛЯ ДЛЯ ВЕЙКБОРДА

1. Для снятия держателя вейкборда нажмите рукоятку

18) Угол наклона рулевой колонки

Положение руля может быть изменено в соответствии с пожеланиями водителя.

Для выполнения регулировки потянуть рукоятку в основании рулевой колонки, расположенную около перчаточного ящика, и установить руль в нужное положение.

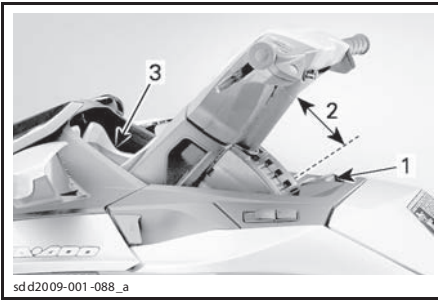

sd d2009-001-088_a

ТИПОВОЙ ВАРИАНТ

1. Рукоятка
2. Ход рулевой колонки
3. Информационный центр

После того, как руль будет установлен в необходимое положение, отпустите рукоятку и убедитесь, что фиксатор рукоятки вошёл в зацепление с выборкой на рулевой колонке. Кроме этого проверьте, что рукоятка находится в крайнем переднем положении.

⚠ ПРЕДОСТЕРЕЖЕНИЕ

Для предотвращения неожиданного перемещения рулевой колонки всегда проверяйте, что фиксатор рукоятки вошёл в зацепление с выборкой на рулевой колонке.

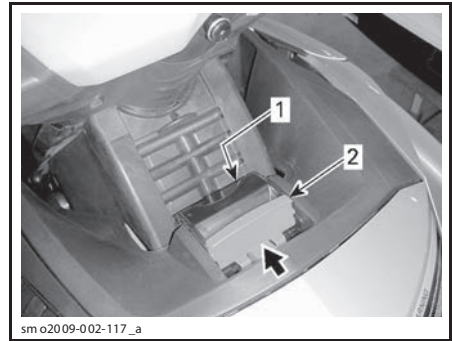

sm o2009-002-117_a

РУЛЕВАЯ КОЛОНКА ЗАФИКСИРОВАНА

1. Фиксатор вошёл в зацепление с выборкой на рулевой колонке
2. Рукоятка в крайнем переднем положении

19) Эргономические регулировки руля (AES)

RXT-X/RXT-X aS

Ширина руля и угловое положение органов управления могут изменяться в соответствии с пожеланиями водителя, посредством осевого перемещения и поворачивания рукояток руля.

ПРИМЕЧАНИЕ: Для выполнения эргономических регулировок, обращайтесь к авторизованному дилеру Sea-Doo.

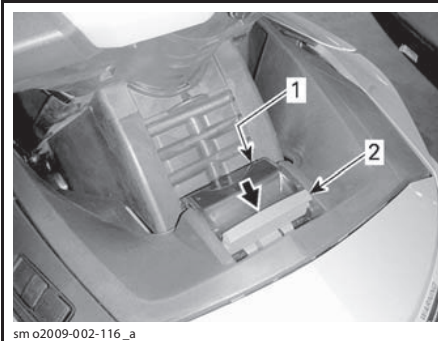

sm o2009-002-116_a

РУЛЕВАЯ КОЛОНКА НЕ ЗАФИКСИРОВАНА

1. Фиксатор не вошёл в зацепление с выборкой на рулевой колонке
2. Рукоятка не находится в крайнем переднем положении

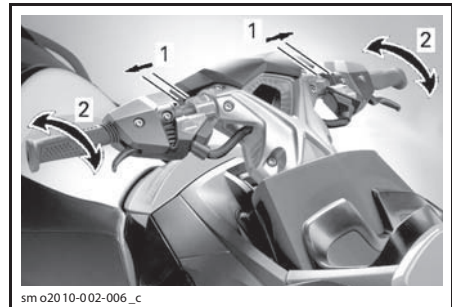

sm o2010-002-006_c

ЭРГОНОМИЧЕСКИЕ РЕГУЛИРОВКИ

1. Регулировка ширины руля
2. Изменение углового положения органов управления

ПОДВЕСКА

Интеллектуальная подвеска (iS)

Модели GTX iS LTD

Интеллектуальная система подвески (iS) обеспечивает возможность независимого перемещения подвижной палубы относительно фиксируемой, изолируя водителя и пассажира (-ов) от ударов, возникающих при движении на неспокойной воде.

⚠ ПРЕДОСТЕРЕЖЕНИЕ

Хотя система подвески и гасит часть действующих сил и тем самым уменьшает ударную нагрузку на тело, но она не может полностью исключить действие этой нагрузки. Чтобы исключить подпрыгивание и, в конечном счёте, падение с гидроцикла Вас и Вашего пассажира, снизьте скорость движения.

⚠ ПРЕДОСТЕРЕЖЕНИЕ

Избегайте движения в условиях сильного волнения на воде или выполнения экстремальных маневров, таких как прыжки по волнам и спутным следам от других судов.

Система подвески имеет несколько режимов функционирования.

Автоматический режим работы подвески

При запуске система всегда переходит в автоматический режим (AUTOMATIC SUSPENSION), а при остановке — в режим швартовки (DOCK MODE).

Подвеска автоматически перейдёт вверх в положение, соответствующее заводским настройкам. Эта высота является оптимальной для большинства условий движения с крейсерской скоростью.

Система iS постоянно отслеживает величину хода подвески и автоматически корректирует этот параметр в соответствии с состоянием акватории и нагрузкой.

Увеличение высоты положения подвижной палубы приводит к пропорциональному увеличению высоты расположения центра тяжести всего гидроцикла.

ПРИМЕЧАНИЕ: При выполнении определённых маневров с низкой скоростью движения склонность гидроцикла к переворачиванию увеличивается.

Ручной режим работы подвески

Ручной режим работы подвески (MANUAL SUSPENSION) позволяет производить точную регулировку подвески в соответствии с предпочтениями водителя. ВЫСОТА ПОДВЕСКИ регулируется нажатием кнопок UP (вверх) или DOWN (вниз) в режиме IS MODE.

Доступно девять ступеней регулировки высоты подвески.

ПРИМЕЧАНИЕ: Изменение высоты подвески с помощью кнопок управления UP/DOWN переводит систему в ручной режим (MANUAL SUSPENSION). Автоматический режим работы (AUTO) отключается.

Ручная регулировка высоты подвески

Находясь в режиме регулировки подвески (IS MODE), нажмите один раз кнопку UP (ВВЕРХ) или DOWN (ВНИЗ), чтобы изменить положение подвески на один шаг или нажмите и удерживайте кнопку до достижения требуемой высоты подвески.

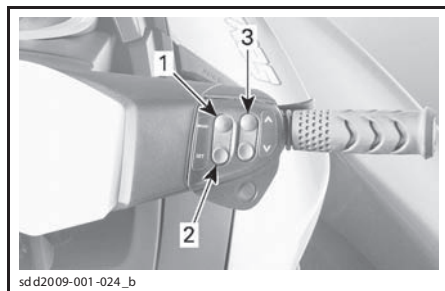

ТИПОВОЙ ВАРИАНТ

1. Кнопка MODE

2. Кнопка SET

3. Кнопки UP (вверх)/DOWN (вниз)

На дисплее информационного центра можно наблюдать следующую информацию о ручном режиме подвески:

- «бегущее» сообщение MANUAL SUSPENSION (ручной режим подвески);
- индикатор режима AUTO на дисплее исчезнет;
- индикатор положения подвески будет отображать относительную высоту подвески (отображается только один сегмент).



Возвращение в автоматический режим (AUTO MODE)

Чтобы вернуться обратно в автоматический режим работы (AUTO), не останавливая двигатель, выполните следующее:

- Нажимайте кнопку MODE, пока на многофункциональном дисплее не отобразится сообщение IS MODE.
- Нажмите кнопку SET.
- На многофункциональном дисплее в виде «бегущей» строки отображается сообщение DOUBLE_CLICK_UP_FOR_AUTO_MODE (ДВАЖДЫ НАЖМИТЕ КНОПКУ UP, ЧТОБЫ ПЕРЕЙТИ В АВТОМАТИЧЕСКИЙ РЕЖИМ).
- Дважды нажмите кнопку UP.

Включение автоматического режима будет подтверждено следующим образом:

- «бегущее» сообщение AUTOMATIC SUSPENSION (автоматический режим подвески);
- отображение индикатора режима AUTO на дисплее включено;
- будут отображаться все сегменты индикатора положения подвески.



Режим Dock Mode

Могут быть выбраны режимы работы подвески DOCK MODE AUTO или DOCK MODE OFF.

Режим Dock Mode AUTO

В режиме DOCK MODE AUTO подвеска опускается в положение DOCK для снижения центра тяжести в следующих ситуациях:

- при остановке двигателя после нормальной эксплуатации;
- если активируется система OTAS, см. «ACTIVE TECHNOLOGIES (iCONTROL)»;
- если водитель отпускает рычаг дроссельной заслонки и двигатель переходит на обороты холостого хода приблизительно на 10 секунд.

ПРИМЕЧАНИЕ: Когда подвеска переходит в положение DOCK MODE, на дисплее информационного центра появляется сообщение («бегущая строка») DOCK MODE ON.

Режим Dock Mode OFF

Если выбран режим работы DOCK MODE OFF, подвеска не будет опускаться в нижнее положение при отпущении рычага дроссельной заслонки более чем на 10 секунд. Однако, она автоматически опустится:

- если двигатель остановлен;
- когда активируется система OTAS.

Если подвеска находится в верхнем положении, а двигатель запущен, при двойном нажатии кнопки DOWN (ВНИЗ) в режиме IS MODE, подвеска опустится в положение DOCK, даже если выбран режим DOCK MODE OFF.

Если подвеска находится в нижнем положении (DOCK), а двигатель гидроцикла работает, при нажатии кнопки управления системы UP (ВВЕРХ) в режиме IS MODE, подвеска перейдёт в верхнее положение, заданное на предприятии-изготовителе.

⚠ ПРЕДОСТЕРЕЖЕНИЕ

При выполнении определённых маневров на низкой скорости или при швартовке, склонность гидроцикла к переворачиванию увеличивается. Увеличение количества пассажиров (веса) на подвижной палубе может приводить увеличению нестабильности гидроцикла.

ПРИМЕЧАНИЕ: Режим DOCK MODE AUTO всегда активирован при использовании ключа новичка.

Переключение режимов DOCK MODE AUTO и DOCK MODE OFF

Переключение режимов DOCK MODE AUTO и DOCK MODE OFF возможно только тогда, когда используется нормальный ключ, и двигатель гидроцикла не работает.

Для переключения режимов необходимо выполнить следующие шаги:

1. Нажмите кнопку запуска/остановки двигателя для подачи напряжения питания на информационный центр.
2. Установите колпачок шнура безопасности на выключатель.

3. Нажимайте кнопку MODE, пока на дисплее информационного центра не отобразится SETTINGS.



4. Нажмите кнопку SET для перехода в режим DOCK MODE.



5. Нажмите кнопку SET для отображения DOCK MODE AUTO.



6. Нажмите кнопку UP (ВВЕРХ) или DOWN (ВНИЗ) для отображения DOCK MODE OFF.

Регулировка демпфирующей способности

Демпфирующая способность подвески aS может быть отрегулирована в соответствии с предпочтениями водителя и состоянием водной поверхности.

Регулировка демпфирующей способности выполняется с помощью выносного резервуара, расположенного в перчаточном ящике.

Рукоятка синего цвета, расположенная в перчаточном ящике, предназначена для регулировки демпфирующей способности.

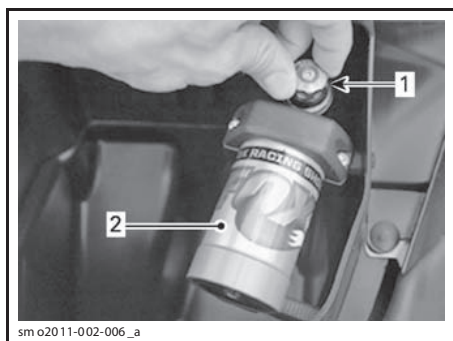

1. Рукоятка синего цвета
2. Выносной резервуар с азотом

ТИПИЧНЫЕ УСЛОВИЯ	КОЛИЧЕСТВО ЩЕЛЧКОВ РЕГУЛЯТОРА (по часовой стрелке*)
Спокойная вода	0
	5
Неспокойная вода	10
	15
В открытом море	20
* 0 — полностью вывернут (против часовой стрелки)	

ПРИМЕЧАНИЕ: Данные регулировки позволяют добиться оптимальной работы подвески. Вы также можете выбрать другие настройки, наиболее полно соответствующие Вашим личным предпочтениям.

Подвеска с ручной регулировкой (S)

GTX S 155

Подвеска с ручной регулировкой (S) обеспечивает возможность независимого перемещения подвижной палубы относительно фиксируемой, изолируя водителя и пассажиров от ударов, возникающих при движении на беспокойной воде.

Реализована возможность механической регулировки подвижной палубы, что обеспечивает поглощение (демпфирование) ударов о воду в соответствии с весом пользователя.

⚠ ПРЕДОСТЕРЕЖЕНИЕ

Хотя система подвески и гасит часть действующих сил и тем самым уменьшает ударную нагрузку на тело, но она не может полностью исключить действие этой нагрузки. Чтобы исключить подпрыгивание и, в конечном счёте, падение с гидроцикла Вас и Вашего пассажира, снизьте скорость движения.

⚠ ПРЕДОСТЕРЕЖЕНИЕ

Избегайте движения в условиях сильного волнения на воде или выполнения экстремальных маневров, таких как прыжки по волнам и спутным следам от других судов.

Регулировка предварительного натяжения пружины

Предварительное натяжение пружины может легко регулироваться с помощью регулировочной гайки (регулятора) «1/2 дюйма».

Регулятор предварительного натяжения пружины располагается под сиденьем.

ОБЩИЙ ВЕС ЕЗДОКОВ	КОЛИЧЕСТВО ЩЕЛЧКОВ РЕГУЛЯТОРА (по часовой стрелке*)
68 кг	0
79 кг	2
90 кг	4
102 кг	6
113 кг	8
125 кг	10
136 кг	12
147 кг	14
159 кг	16
170 кг	18
* 0 — полностью вывернут (против часо- вой стрелки)	

ЭКСПЛУАТАЦИЯ В ПЕРИОД ОБКАТКИ

Эксплуатация в период обкатки

Двигатель гидроцикла требует обкатки в течение 10 моточасов, прежде чем он сможет нормально работать на полную мощность.

В течение этого периода не следует открывать дроссельную заслонку более чем на 1/2–3/4. Однако в период обкатки полезны кратковременные ускорения с полностью открытой дроссельной заслонкой и движение с различными скоростями.

ВНИМАНИЕ Продолжительные разгоны с полностью открытой дроссельной заслонкой или продолжительное движение с постоянной скоростью недопустимы в период обкатки.

ПРИМЕЧАНИЕ: 215 и 260 л.с. Для защиты двигателя в течение первых 5 часов эксплуатации система управления двигателем ограничивает максимальную частоту вращения коленчатого вала двигателя. Мощность двигателя будет постепенно увеличиваться в течение этого периода.

ИНСТРУКЦИИ ПО ЭКСПЛУАТАЦИИ

⚠ ПРЕДОСТЕРЕЖЕНИЕ

Перед поездкой всегда производите **КОНТРОЛЬНЫЙ ОСМОТР** гидроцикла. Ознакомьтесь с разделами «**ИНФОРМАЦИЯ ПО БЕЗОПАСНОСТИ**» и «**ИНФОРМАЦИЯ О СУДНЕ**», а также полностью ознакомьтесь с технологиями iControl.

Если у Вас возникает недопонимание по какому-либо органу управления или инструкции, обратитесь к авторизованному дилеру Sea-Doo.

Посадка на гидроцикл

Как и при посадке на любое плавсредство, при посадке на гидроцикл следует проявлять осторожность; двигатель при этом должен быть выключен.

⚠ ПРЕДОСТЕРЕЖЕНИЕ

Посадка на борт гидроцикла и использование подножки разрешена только при **ВЫКЛЮЧЕННОМ** двигателе.

Посадка на гидроцикл с пристани

При посадке с причала не торопясь поставьте одну ногу на ближайшую опорную площадку и перенесите вес тела на противоположный борт, удерживая гидроцикл за руль.

Затем перенесите ногу через сиденье и поставьте её на другую опорную площадку. Оттолкните гидроцикл от причала.



Посадка на гидроцикл на мелководье

На мелководье посадка возможна как со стороны борта, так и с кормы.

⚠ ПРЕДОСТЕРЕЖЕНИЕ

- Держитесь дальше от решётки водозаборного устройства и сопла двигателя.
- При подъёме на борт гидроцикла не опирайтесь на детали и узлы водомётного двигателя, бортовые рули и отражатель системы iBR.

Убедитесь, что глубина под нижней точкой днища гидроцикла составляет не менее 90 см.

Учтите, что при наличии пассажиров осадка судна увеличивается. Придерживайтесь указанной выше глубины, так как камни, песок, галька могут попасть в водомётный двигатель.

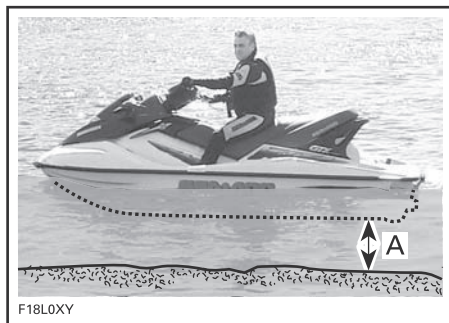

А. Глубина под нижней точкой днища, когда все пассажиры находятся на борту, должна быть не менее 90 см

ВНИМАНИЕ

- Запуск двигателя или движение на гидроцикле по мелководью может повредить импеллер или другие детали водомётного двигателя.
- Стойте в центре подножки.
- Одновременно только один человек может находиться на посадочной подножке.

⚠ ПРЕДОСТЕРЕЖЕНИЕ

Гидроцикл с системой iBR:

- Изучите поведение отражателя системы iBR при запуске/остановке двигателя или при использовании рычага управления системы iBR. Автоматическое перемещение отражателя может привести к захвату пальцев рук или ног людей, держащихся за комовую часть гидроцикла.
- При подъёме на борт гидроцикла не опирайтесь на отражатель системы iBR.

Посадка на гидроцикл на глубокой воде

⚠ ПРЕДОСТЕРЕЖЕНИЕ

- Держитесь дальше от решётки водозаборного устройства и сопла водомёта.
- При подъёме на борт гидроцикла не опирайтесь на детали и узлы водомётного движителя, бортовые рули и отражатель системы iBR.
- Водитель и пассажиры, не имеющие достаточного опыта, должны потренироваться в выполнении посадки на гидроцикл вблизи от берега (все методы, подробно объяснённые в данном разделе), прежде чем приступить к выполнению посадки на глубокой воде.

⚠ ПРЕДОСТЕРЕЖЕНИЕ

Гидроцикл с системой iBR:

- Изучите поведение отражателя системы iBR при запуске/остановке двигателя или при использовании рычага управления системы iBR. Автоматическое перемещение отражателя может привести к захвату пальцев рук или ног людей, держащихся за комовую часть гидроцикла.
- При подъёме на борт гидроцикла не опирайтесь на компоненты водомётного движителя или отражатель системы iBR.

Один водитель

Модели без посадочной подножки

1. Одной рукой возьмитесь за задний поручень.
2. Положив вторую руку на посадочную платформу, подтянитесь и поставьте одно колено на посадочную платформу.
3. Поставьте второе колено на посадочную платформу.



sm o2009-002-144

4. Ухватитесь за ремень для захвата, для поддержания равновесия, и шагните вперёд на подножки, расположенные с обеих сторон сиденья.

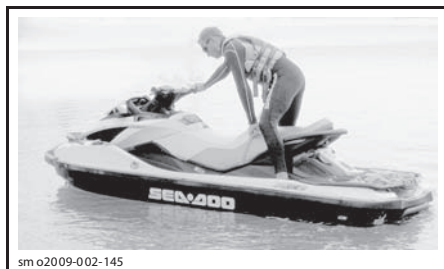

sm o2009-002-145

Сядьте верхом на сиденье.

Модели с посадочной подножкой

Подплывите к корме гидроцикла.

Одной рукой опустите посадочную подножку.



sm o2009-002-140

Другой рукой возьмитесь за один из поручней на посадочной платформе. Подтянитесь вверх, чтобы Вы смогли опереться коленом о посадочную подножку.



sm o2009-002-141

ВНИМАНИЕ

- Стойте в центре подножки.
- Одновременно только один человек может находиться на посадочной подножке.

Протяните Вашу руку, чтобы ухватиться за поручень, находящийся позади сиденья, и встаньте на посадочную подножку.



sm o2009-002-142

Удерживая обе руки на поручне для захвата, находящемся позади сиденья, встаньте на посадочную платформу.



sm o2009-002-143



sm o2009-002-144

Ухватитесь за ремень для захвата, для поддержания равновесия, и шагните вперёд на подножки, расположенные с обеих сторон сиденья.



sm o2009-002-145

Сядьте верхом на сиденье.

Водитель с пассажиром

Водителя поднимается на борт гидроцикла, как описано выше.

На беспокойной акватории пассажир, находящийся в воде, может придержать гидроцикл от качки, облегчая посадку водителя.



sm o2009-002-146

ВНИМАНИЕ

- Стойте в центре подножки.
- Одновременно только один человек может находиться на посадочной подножке.

Пассажир садится на гидроцикл после водителя. Водитель должен максимально сдвинуться вперёд, чтобы поддерживать равновесие гидроцикла.



sm o2009-002-147

ТИПОВОЙ ВАРИАНТ — ПОКАЗАНЫ МОДЕЛИ С ПОСАДОЧНОЙ ПОДНОЖКОЙ



sm o2009-002-148

ТИПОВОЙ ВАРИАНТ — ПОКАЗАНЫ МОДЕЛИ С ПОСАДОЧНОЙ ПОДНОЖКОЙ



sm o2009-002-149



sm o2009-002-150

Запуск двигателя

⚠ ПРЕДОСТЕРЕЖЕНИЕ

Перед запуском двигателя, водитель и пассажир (-ы) должны:

- всегда занимать правильное положение на сиденье гидроцикла;
- крепко держаться за поручни или за талию сидящего впереди;
- быть одетыми в защитную одежду установленного образца, включая индивидуальный спасательный жилет (ИСЖ) установленного образца и нижнюю часть костюма аквалангиста.

ВНИМАНИЕ Прежде чем запустить двигатель, необходимо убедиться, что между дном водоёма и самой нижней точкой задней части днища корпуса есть минимум 90 см, при условии, что все пассажиры заняли свои места. В противном случае возможны повреждения импеллера или других компонентов водомётного движителя.

Не запускайте двигатель без подачи воды в контур охлаждения системы выпуска. Отсутствие воды в контуре охлаждения системы выпуска может привести к повреждению системы выпуска отработавших газов.

Не запускайте двигатель более чем на 2 минуты. Это может привести к перегреву уплотнения привода, поскольку уплотнение не охлаждается, когда гидроцикл не находится на воде.

1. Пристегните шнур безопасности к Вашему ИСЖ.
2. Крепко возьмитесь за руль левой рукой и поставьте обе ноги на опорные площадки.
3. Нажмите кнопку запуска/остановки двигателя для подачи напряжения в электрическую систему.
4. После того, как информационный центр закончит процедуру самодиагностики, установите колпачок шнура безопасности на выключатель.

⚠ ПРЕДОСТЕРЕЖЕНИЕ

При запуске или во время движения всегда закрепляйте шнур безопасности на спасательном жилете.

5. Чтобы запустить двигатель, нажмите и держите кнопку запуска/остановки двигателя.

ПРИМЕЧАНИЕ: Чтобы обеспечить возможность запуска двигателя, кнопка запуска/остановки двигателя должна быть нажата в течение 5 секунд после установки колпачка шнура безопасности на выключатель двигателя.

ВНИМАНИЕ Даже если двигатель не запускается, не удерживайте кнопку запуска/остановки двигателя более 10 секунд, чтобы не допустить перегрева стартера. Между последовательными попытками пуска двигателя делайте паузы, необходимые для охлаждения стартера. См. раздел «УСТРАНЕНИЕ НЕИСПРАВНОСТЕЙ».

6. Сразу после того, как двигатель работает, незамедлительно отпустите кнопку запуска/остановки двигателя.

⚠ ПРЕДОСТЕРЕЖЕНИЕ

При запуске или во время движения всегда закрепляйте шнур безопасности на спасательном жилете.

ПРИМЕЧАНИЕ: Чтобы обеспечить возможность запуска двигателя, колпачок шнура безопасности должен быть правильно установлен на выключатель в течение 5 секунд после нажатия кнопки запуска/остановки двигателя. Любой другой сигнал, кроме двух коротких сигналов системы DESS свидетельствует о какой-либо неисправности и требует Вашего вмешательства. См. раздел «УСТРАНЕНИЕ НЕИСПРАВНОСТЕЙ» для поиска описания звукового кода неисправности.

ПРИМЕЧАНИЕ: Двигатель, остановленный кнопкой запуска/остановки двигателя, может быть вновь запущен в течение

3 минут. По истечению этого периода процедуру запуска двигателя придётся полностью повторить вновь.

Остановка двигателя**⚠ ПРЕДОСТЕРЕЖЕНИЕ**

Для сохранения курсовой устойчивости двигатель должен работать до полной остановки гидроцикла.

Чтобы остановить двигатель, нажмите кнопку запуска/остановки двигателя или снимите колпачок шнура безопасности с выключателя двигателя.

⚠ ПРЕДОСТЕРЕЖЕНИЕ

Не оставляйте присоединённый шнур безопасности при спходе с гидроцикла. Это поможет предотвратить угон гидроцикла или случайный пуск двигателя детьми или другими лицами.

Если двигатель остановлен с помощью кнопки запуска/остановки двигателя или с помощью шнура безопасности, для предотвращения разряда аккумуляторной батареи информационный центр и все электроприборы будут отключены приблизительно через 3 минуты.

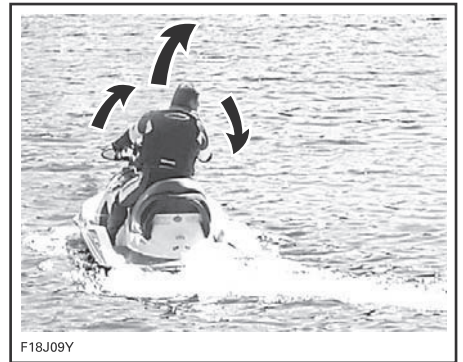
Как управлять гидроциклом

F18J09Y

Перекладка руля приводит к повороту сопла водомёта в горизонтальной плоскости. Отклоняя руль вправо, Вы будете поворачивать гидроцикл вправо, и наоборот. Во время выполнения поворо-

та следует нажимать рычаг дроссельной заслонки.

⚠ ПРЕДОСТЕРЕЖЕНИЕ

Для изменения направления движения гидроцикла следует поворачивать руль, одновременно нажимая рычаг дроссельной заслонки. Управляемость и маневренность гидроцикла зависят от силы нажатия на рычаг дроссельной заслонки, количества пассажиров, нагрузки, состояния водной поверхности и погодных условий, таких как ветер.

В отличие от автомобиля поворот гидроцикла выполняется при нажатом рычаге дроссельной заслонки. Потренируйтесь в совершении поворотов, выбрав безопасную акваторию. Вы получите бесценный опыт ухода от столкновений.

⚠ ПРЕДОСТЕРЕЖЕНИЕ

При отпуске рычага дроссельной заслонки курсовая управляемость гидроцикла заметно ухудшается и полностью утрачивается при выключенном двигателе.

При движении с пассажиром (-ами) на борту управляемость гидроцикла изменяется, и от водителя требуется более высокое мастерство управления. Пассажиру следует держаться за ремень сиденья, задний формованный поручень или за талию сидящего впереди. Снизьте скорость движения и не совершайте резких и крутых поворотов. Избегайте движения с пассажиром по неспокойной воде.

Крутые повороты и другие специальные маневры

Любые крутые повороты или специальные маневры, при которых входные отверстия системы впуска воздуха продолжительное время будут находиться под водой, приведут к попаданию воды в трюм гидроцикла.

Двигателю внутреннего сгорания для нормальной работы требуется постоянный приток воздуха. По этой причине гидроцикл не может быть абсолютно герметичным.

ВНИМАНИЕ Если входные отверстия системы впуска воздуха оказываются погруженными под воду, при выполнении маневров, таких как длительное движение по кругу, прохождение носа гидроцикла сквозь волны или при опрокидывании гидроцикла, то вода может попасть внутрь трюма гидроцикла и причинить серьезные повреждения деталям двигателя. Обратитесь к разделу «**ГАРАНТИЙНЫЕ ОБЯЗАТЕЛЬСТВА**», содержащемуся в данном Руководстве.

OTAS (помощь в управлении при отпущенном рычаге дроссельной заслонки)

OTAS (помощь в управлении при отпущенном рычаге дроссельной заслонки) обеспечивает дополнительную маневренность при отпущенном рычаге дроссельной заслонки.

Если водитель отпускает рычаг дроссельной заслонки и полностью поворачивает руль, активируется электронная система OTAS. Электронная система OTAS немного добавляет оборотов двигателя при совершении поворота.

После перекладки руля в центральное положение обороты двигателя возвращаются к оборотам холостого хода.

Рекомендуется ознакомиться с данной системой при первой поездке на гидроцикле.

Как включить нейтраль

⚠ ПРЕДОСТЕРЕЖЕНИЕ

Коленчатый вал двигателя и импеллер продолжают вращаться, даже когда отражатель системы iBR установлен в нейтральное положение. Не приближайтесь к водомётному движителю гидроцикла.

При первом запуске гидроцикла система iBR автоматически устанавливает отражатель системы iBR в нейтральное положение.

Если отражатель системы iBR находится в положении переднего хода, одновременно нажмите на рычаг iBR. Отражатель iBR переместится в нейтральное положение.

Если отражатель системы iBR находится в положении заднего хода (реверса) или применено торможение, отражатель системы iBR перейдёт в нейтральное положение после того, как будет отпущен рычаг управления системы iBR и рычаг дроссельной заслонки не будет применён.

ПРИМЕЧАНИЕ: Для перехода отражателя системы iBR в нейтральное положение, при отпущенном рычаге управления системой iBR, рычаг дроссельной заслонки должен быть полностью отпущен.

Если двигатель был остановлен в положении переднего или заднего хода, отражатель системы iBR перейдёт в нейтральное положение в момент остановки двигателя.

Регулировка нейтрального положения отражателя iBR

Если в нейтрали гидроцикл медленно движется вперёд или назад, можно выполнить регулировку нейтрального положения отражателя системы iBR.

ПРИМЕЧАНИЕ: Причиной перемещения гидроцикла, находящегося в нейтрали, может быть ветер или течение.

Если гидроцикл движется вперёд, одновременно нажмите кнопку DOWN (вниз).

Если гидроцикл движется назад, одновременно нажмите кнопку UP (вверх).

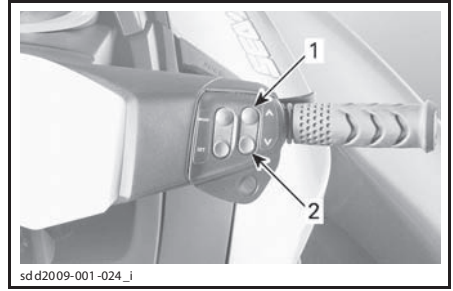

sd d2009-001 -024_i

РЕГУЛИРОВКА НЕЙТРАЛЬНОГО ПОЛОЖЕНИЯ ОТРАЖАТЕЛЯ СИСТЕМЫ iBR

1. Кнопка UP (вверх) (чтобы остановить движение назад)
2. Кнопка DOWN (вниз) (чтобы остановить движение вперёд)

ПРИМЕЧАНИЕ: Нажимайте кнопку ВВЕРХ/ВНИЗ, пока не будет достигнута правильная регулировка и движение гидроцикла не прекратится.

Как включить режим переднего хода

Для переключения из нейтрали в режим переднего хода нажмите на рычаг дроссельной заслонки. Отражатель системы iBR переместится в положение переднего хода и гидроцикл начнёт набирать скорость.

Для переключения из режима заднего хода в режим переднего хода, отпустите рычаг iBR и слегка нажмите рычаг дроссельной заслонки.

Для переключения в режим переднего хода, после применения торможения, одновременно с отпусанием рычага iBR нажмите рычаг дроссельной заслонки. Гидроцикл начнёт набирать скорость с небольшой задержкой.

Как включить и использовать режим заднего хода (реверс)

Режим заднего хода может быть включён только когда скорость движения гидроцикла находится в интервале от холостого хода до порогового значения, — 8 км/ч (при движении вперёд).

Для включения режима заднего хода рычаг iBR, расположенный на левой стороне руля, должен быть нажат по крайней мере на 25% его хода.

В процессе управления гидроциклом, при рычаге iBR, установленном в положение заднего хода, рычаг дроссельной заслонки может применяться для регулирования оборотов коленчатого вала двигателя и, соответственно, силы обратной тяги, производимой гидроциклом.

Одновременно управляя рычагами iBR и дроссельной заслонки, Вы можете более точно регулировать тягу при движении задним ходом. Повышенные обороты двигателя приведут к повышению уровня турбулентности и уменьшат эффективность движения задним ходом.

ПРИМЕЧАНИЕ: Обороты коленчатого вала двигателя будут снижены до оборотов холостого хода, всякий раз когда изменяется положение рычага iBR.

Отпустите рычаг iBR для завершения движения задним ходом.

Действуйте рычагом дроссельной заслонки, для компенсации остаточного движения задним ходом, после отпущения рычага iBR.

⚠ ПРЕДОСТЕРЕЖЕНИЕ

При движении задним ходом функция торможения неэффективна.

При движении задним ходом мощность двигателя ограничена, что ограничивает скорость движения задним ходом. Тем не менее, в зависимости от условий, скорость движения задним ходом может превышать 8 км/ч.

⚠ ПРЕДОСТЕРЕЖЕНИЕ

В режиме заднего хода всегда двигайтесь на малой скорости и, насколько это возможно, непродолжительное время. Прежде чем начать движение назад, убедитесь, что позади гидроцикла отсутствуют какие-либо предметы, препятствия или люди.

При движении задним ходом, поворачивайте руль в противоположном направлении от желаемого направления поворота кормы гидроцикла.

Например, для поворота кормы гидроцикла в левую сторону, поверните руль в правую сторону.



F18J08Z

ТИПОВОЙ ВАРИАНТ — ИСПОЛЬЗУЙТЕ ПРОТИВОПОЛОЖНОЕ НАПРАВЛЕНИЕ ПОВОРОТА РУЛЯ ПРИ ДВИЖЕНИИ ЗАДНИМ ХОДОМ

⚠ ОСТОРОЖНО Направление поворота руля, при движении задним ходом, противоположно направлению поворота а руля при движении передним ходом. Чтобы при движении назад повернуть корму влево, поверните руль вправо. Чтобы при движении назад повернуть корму вправо, поверните руль влево. Попробуйте в управлении гидроциклом при движении задним ходом на открытой акватории, для ознакомления с органами управления и характеристиками управляемости гидроцикла, прежде чем Вы будете управлять гидроциклом в ограниченном пространстве.

Порядок использования системы торможения

⚠ ПРЕДОСТЕРЕЖЕНИЕ

- Для активации системы торможения, двигатель гидроцикла должен работать.
- Система торможения может быть активирована только при движении гидроцикла вперёд и не оказывает влияния на скорость при движении назад.
- Тормозная система не в состоянии предотвратить снос гидроцикла, возникающий в результате течения или ветра.

Система торможения может быть активирована только при движении гидроцикла вперёд и при условии, что скорость его движения не ниже 8 км/ч.

Система торможения приводится в действие и управляется, когда рычаг управления системы iBR, расположенный на левой стороне руля, нажимается, по крайней мере, на 25% его хода.

⚠ ПРЕДОСТЕРЕЖЕНИЕ

Необходимо попрактиковаться в торможении в безопасном месте при различных скоростях движения, чтобы полностью привыкнуть к управлению гидроциклом.

При нажатии рычага управления системы iBR, сигналы, поступающие от рычага управления дроссельной заслонкой, игнорируются, и частота вращения коленчатого вала двигателя определяется только положением рычага управления системы iBR. Интенсивность торможения, таким образом, может задаваться только посредством рычага управления системы iBR.

Интенсивность замедления гидроцикла пропорциональна развиваемой тормозной силе. Чем сильнее нажат рычаг управления системы iBR, тем большая тормозная сила развивается.

ПРИМЕЧАНИЕ: Для регулировки интенсивности замедления плавно нажимайте рычаг управления системы iBR, и одновременно отпускаяйте рычаг управления дроссельной заслонкой.

⚠ ОСТОРОЖНО При торможении водитель и пассажиры должны смещаться в направлении, противоположном действию силы замедления, для предотвращения потери равновесия. При управлении гидроциклом водитель должен всегда держать руль за обе рукоятки. Все пассажиры должны крепко держаться за соответствующие рукоятки или за талию сидящего впереди.

⚠ ПРЕДОСТЕРЕЖЕНИЕ

Длина тормозного пути в значительной степени зависит от начальной скорости, загрузки, силы ветра, количества пассажиров, состояния акватории и интенсивности торможения задаваемой водителем. Корректируйте стиль вождения соответствующим образом.

Когда скорость движения гидроцикла опустится ниже 8 км/ч, режим торможения отключится и будет активирован режим движения задним ходом. Чтобы остановить гидроцикл в этот момент, отпустите рычаг iBR. В противном случае начнётся движение назад.

⚠ ОСТОРОЖНО При остановке гидроцикла созданный им спутный след будет догонять гидроцикл, и толкать его вперёд. Убедитесь, что перед гидроциклом отсутствуют купающиеся или какие-либо препятствия.

Если рычаг управления дроссельной заслонкой нажат при отпуске рычага управления системы iBR, после короткой паузы, гидроцикл начнёт движение вперёд. Интенсивность ускорения будет пропорциональна силе нажатия рычага управления дроссельной заслонкой.

⚠ ПРЕДОСТЕРЕЖЕНИЕ

Если после отпускания рычага управления системы iBR нет необходимости начинать движение вперёд, так же отпустите и рычаг управления дроссельной заслонкой.

Когда во время движения впервые действует тормоз, позади гидроцикла, вверх, в воздух, выбрасывается шлейф воды.

⚠ ПРЕДОСТЕРЕЖЕНИЕ

- **Необходимо проинформировать водителя гидроцикла, следующего за Вами в колонне, о тормозных возможностях и маневренности Вашего гидроцикла, а также о том, что означает выбрасываемый шлейф воды, кроме этого, укажите ему на необходимость поддерживать большую дистанцию между гидроциклами.**
- **Учитывайте, что другие суда, движущиеся за Вами или поблизости, могут не иметь возможности остановиться также быстро.**

Торможение при прохождении поворота

Для обеспечения управляемости в повороте не отпускайте рычаг управления дроссельной заслонкой. Однако при выполнении поворота система торможения iBR может активироваться, как было описано выше. Будьте готовы сохранять равновесие, когда гидроцикл пересекает спутный след.

⚠ ОСТОРОЖНО При замедлении и остановке гидроцикла при выполнении поворота, созданный им спутный след будет догонять гидроцикл, и толкать его в сторону. Приготовьтесь сохранять равновесие при пересечении спутного следа.

Использование системы регулирования дифферента (VTS)

Система регулирования дифферента (VTS), изменяя угол отклонения поворотного сопла в вертикальной плоскости, позволяет быстро и эффективно корректировать ходовой дифферент гидроцикла при изменении нагрузки, тягового усилия водомёта, положения водителя и состояния акватории. Правильно настроенная система регулирования дифферента делает управление гидроциклом более лёгким, уменьшает его галопирование и обеспечивает большую продольную устойчивость.

Во время первых же поездок на гидроцикле водитель должен научиться правильно пользоваться системой регулирования дифферента на разных скоростных режимах с учётом состояния акватории. В круизном плавании обычно устанавливают нулевой дифферент, хотя, конечно, лучший советчик в этом вопросе — Ваш личный опыт. Во время обкатки гидроцикла, когда высокие скорости противопоказаны, потренируйтесь в применении системы регулирования дифферента.

Когда сопло направлено вверх, сила тяги реактивной струи приподнимает нос гидроцикла (дифферент на корму). Это самая лучшая посадка судна на высокой скорости движения.

Когда сопло повернуто вниз, нос гидроцикла опускается (увеличивается дифферент на нос). Это улучшает динамику гидроцикла на поворотах. Радиус поворота и крен зависят от скорости движения и смещения центра тяжести тела водителя относительно гидроцикла. Для уменьшения галопирования рекомендуется отклонить сопло вниз и соответственно снизить скорость движения.

ПРИМЕЧАНИЕ: Работа системы VTS отображается указателем на панели информационного центра.

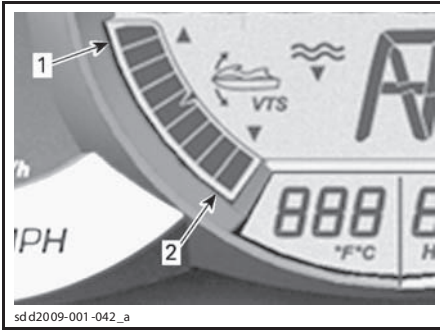

ИНФОРМАЦИОННЫЙ ЦЕНТР — УКАЗАТЕЛЬ ДИФФЕРЕНТА (VTS)

1. Нос вверх
2. Нос вниз

Методы настройки VTS

ДОСТУПНЫЕ МЕТОДЫ НАСТРОЙКИ VTS	GTX GTX S 155 GTX 215	GTX LIMITED iS	RXT RXT-X RXT-X aS	WAKE PRO
Кнопки управления VTS	Опция	X	X	X
Настройка VTS «двойным нажатием»	Опция	X	X	X
Предварительные настройки VTS	Опция	X	X	X
Настройка VTS через информационный центр	X	НД	НД	НД

X = стандартное оборудование
 Опция = доступно в качестве **дополнительного оборудования**
 НД = не доступно

Настройка системы VTS с помощью кнопок

Доступно девять положений.

Во время движения гидроцикла вперёд выполните следующее:

ПРИМЕЧАНИЕ: Если двигатель не работает в режиме движения вперёд, изменение дифферента гидроцикла приведёт только к изменению показаний указателя дифферента и изменению предварительных настроек положения сопла. Сопло начнёт перемещаться только при включении переднего хода.

1. Чтобы поднять нос гидроцикла и выбрать следующее положение трима, нажмите кнопку системы VTS ВВЕРХ.
2. Чтобы опустить нос гидроцикла и выбрать следующее положение трима, нажмите кнопку системы VTS ВНИЗ.

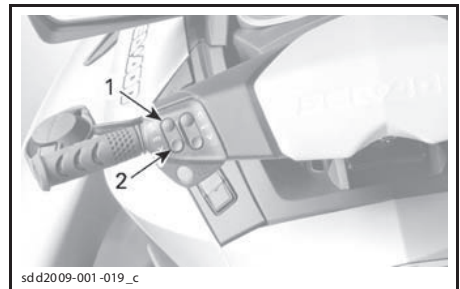

ТИПОВОЙ ВАРИАНТ — КНОПКА УПРАВЛЕНИЯ СИСТЕМЫ VTS

1. Нос вверх
2. Нос вниз

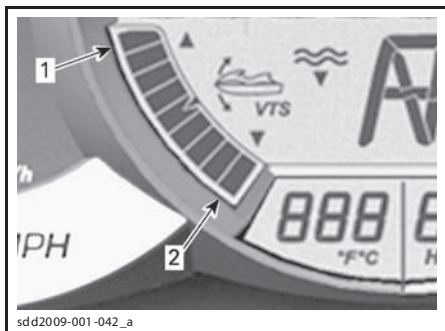

ИНФОРМАЦИОННЫЙ ЦЕНТР — УКАЗАТЕЛЬ ДИФФЕРЕНТА (VTS)

1. Нос вверх
2. Нос вниз

ПРИМЕЧАНИЕ: Если нажать и удерживать кнопку системы VTS вверх или вниз, сопло водомёта будет двигаться, пока кнопка не будет отпущена или пока не будет достигнуто крайнее верхнее или нижнее положение.

Использование предустановок дифферента

Можно выбрать две предустановки значения дифферента.

Для того чтобы выбрать наибольшее введённое значение дифферента, дважды щёлкните верхней кнопкой VTS (дифферент на корму).

Для того чтобы выбрать наименьшее введённое значение дифферента, дважды щёлкните нижней кнопкой VTS (дифферент на нос).

ПРИМЕЧАНИЕ: Если введено только одно значение дифферента, щёлкните дважды любой кнопкой VTS (верхней или нижней).

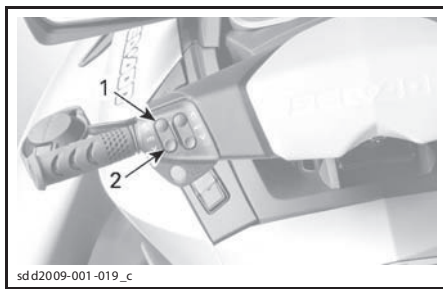

ДВАЖДЫ НАЖМИТЕ КНОПКУ ВНИЗ ИЛИ ВВЕРХ ДЛЯ ИСПОЛЬЗОВАНИЯ ПРЕДУСТАНОВОК

1. Наибольшее введённое значение дифферента — кнопка UP (вверх)
2. Наименьшее введённое значение дифферента — кнопка DOWN (вниз)

Запись предустановок дифферента

В систему VTS можно заранее внести две предустановки параметров дифферента, что позволяет быстро и эффективно регулировать дифферент гидроцикла.

Для записи предустановок дифферента системы VTS:

1. Включите бортовую электрическую систему нажатием кнопки запуска/остановки двигателя.
2. Установите колпачок шнура безопасности на выключатель двигателя.
3. Справа на руле нажимайте кнопку MODE до появления надписи VTS MODE.

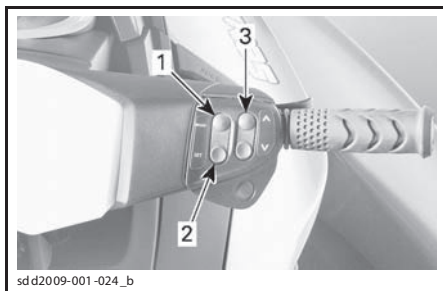

1. Кнопка MODE (режим)
2. Кнопка SET (установка)
3. Кнопки UP (вверх)/DOWN (вниз)

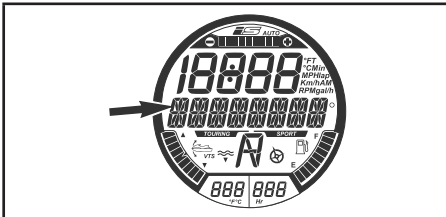

ОТОБРАЖАЕТСЯ СООБЩЕНИЕ

VTS MODE

4. Нажимайте кнопку SET, пока на дисплее не появится надпись PRESET 1 (предустановка 1).
5. Нажимайте кнопки VTS ВВЕРХ или ВНИЗ для изменения значения предустановки дифферента 1. На дисплее выше надписи PRESET 1 будут отображаться значения дифферента от 1 до 9.

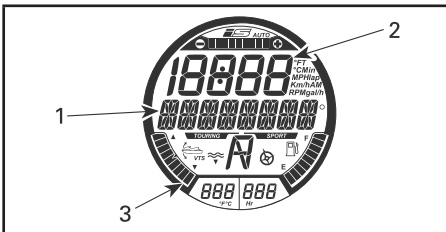

ВЫБРАНА ФУНКЦИЯ — PRESET 1

1. Сообщение PRESET 1
2. Номер предустановки VTS
3. Индикатор выбранного положения дифферента (дифферент на нос)

6. Нажмите кнопку SET для сохранения предустановки 1 и вывода на дисплей предустановки 2 (PRESET 2).
7. Нажимайте кнопки VTS ВВЕРХ или ВНИЗ для изменения значения предустановки дифферента 2. На дисплее выше надписи PRESET 1 будут отображаться значения дифферента от 2 до 9.

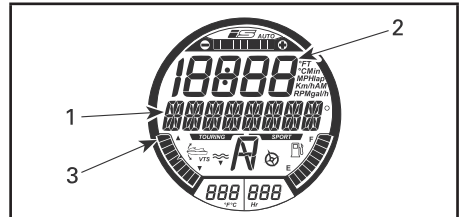

ВЫБРАНА ФУНКЦИЯ — PRESET 2

1. Сообщение PRESET 2
2. Номер предустановки VTS
3. Индикатор выбранного положения дифферента (дифферент на корму)

8. Нажмите кнопку SET, чтобы сохранить настройки и вернуться в основной режим работы дисплея.

Система VTS сравнит записанные предустановки дифферента, наибольшее значение будет соответствовать кнопке ВВЕРХ, а наименьшее — кнопке ВНИЗ.

Если обе предварительные установки одинаковые, обеим кнопкам будет соответствовать одна настройка.

Настройка дифферента через информационный центр

1. При работе двигателя в режиме движения вперёд, нажимайте кнопку MODE, пока на многофункциональном дисплее не отобразится VTS.
2. Нажимайте кнопки ВВЕРХ или ВНИЗ, расположенные на правой стороне руля для изменения дифферента.

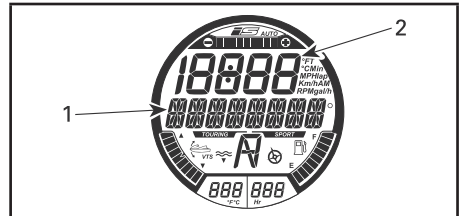

ВЫБРАНА ФУНКЦИЯ — VTS

1. Сообщение VTS
2. Номер предустановки VTS
3. Убедитесь в функционировании VTS, взглянув на изменение показаний индикатора дифферента на цифровом дисплее.

4. Нажмите кнопку SET, чтобы сохранить нужные настройки и вернуться в основной режим работы дисплея.

ПРИМЕЧАНИЕ: Доступны настройки VTS в диапазоне от 1 до 9.

ПРИМЕЧАНИЕ: Функционирование системы VTS не может быть полностью проверено, пока двигатель не работает в режиме движения вперёд. Если двигатель не работает в режиме движения вперёд, при нажатии кнопок VTS будет изменяться только состояние соответствующего указателя — сопло перемещаться не будет.

Общие рекомендации по эксплуатации

Эксплуатация при большом волнении и плохой видимости

Избегайте эксплуатации в указанных выше условиях. Если это невозможно, двигайтесь осторожно с низкой скоростью.

Преодоление волн

Снизьте скорость.

Всегда будьте готовы к выполнению маневра и, при необходимости, к сохранению равновесия.

При пересечении спутных следов, всегда держите безопасную дистанцию до идущего впереди плавсредства.

⚠ ПРЕДОСТЕРЕЖЕНИЕ

При пересечении спутный следов снизьте скорость. Водитель и пассажир (-ы) должны крепко держаться и, при необходимости, привстать, приняв, таким образом, позу, помогающую смягчить удар. Не прыгайте на гидроцикле через гребни волн.

ПРИМЕЧАНИЕ: Некоторые гидроциклы оборудованы системой iS, которая позволяет демпфировать удары, возникающие при движении по неровной водной поверхности и при пересечении спутных следов. При движении по очень высоким волнам, возможно, придётся привстать с сиденья. Води-

тель должен снизить скорость движения для предотвращения потери контроля над гидроциклом, или чтобы исключить сбрасывание с гидроцикла.

Остановка/швартовка

Когда рычаг управления дроссельной заслонкой отпущен, гидроцикл начинает замедляться за счёт гидродинамического сопротивления воды. Длина остановочного пути зависит от размеров судна, веса, скорости, состояния акватории, направления и силы ветра и течения.

Также для замедления и остановки может использоваться система iBR, позволяющая улучшить маневренность, особенно при швартовке.



Водителю следует потренироваться на открытом пространстве, чтобы полностью привыкнуть к торможению в различных условиях. Поведение гидроцикла при остановке с использованием системы iBR на прямой и при прохождении поворота значительно отличается, необходимо привыкнуть к управлению гидроциклом в различных условиях торможения.

⚠ ПРЕДОСТЕРЕЖЕНИЕ

Всегда практикуйтесь в торможении на открытых участках, убедившись, что в непосредственной близости (особенно сзади) отсутствуют другие плавсредства. Водители других плавсредств могут быть не в состоянии выполнить маневр или остановиться вовремя, если Вы неожиданно остановитесь перед ними.

При первичной активации режима торможения в движении, позади гидроцикла возникает бьющая вверх струя воды, которая может стать причиной того, что водитель плавсредства, следующего за вами, на короткое время потеряет Ваш гидроцикл из вида.

⚠ ПРЕДОСТЕРЕЖЕНИЕ

Необходимо проинформировать водителя гидроцикла, следующего за Вами в колонне, о тормозных возможностях и маневренности Вашего гидроцикла, а также о том, что означает выбрасываемый шлейф воды, кроме этого, укажите ему на необходимость поддерживать большую дистанцию между гидроциклами.

Водителю также необходимо попрактиковаться в швартовке к воображаемому причалу используя все доступные органы управления (рычаг управления системы iBR и рычаг управления дроссельной заслонкой).

Отпустите рычаг управления дроссельной заслонкой перед приближением к предполагаемому месту высадки.

Снизьте скорость движения до холостого хода.

Маневрируйте, используя рычаги управления системой iBR и дроссельной заслонкой, и включая, при необходимости, нейтраль, передний или задний ход.

Необходимо напомнить, что при движении задним ходом характер управления гидроциклом изменяется. Поворачивание руля влево приведёт к повороту кормы вправо, и наоборот.

⚠ ПРЕДОСТЕРЕЖЕНИЕ

При отпускании рычага дроссельной заслонки курсовая управляемость гидроцикла заметно ухудшается и полностью утрачивается при выключенном двигателе. При включении заднего хода характер управления гидроциклом изменяется.

Причаливание к берегу

ВНИМАНИЕ Не рекомендуется подходить на гидроцикле к берегу.

Двигайтесь по направлению к берегу медленно и заглушите двигатель с помощью кнопки запуска/остановки двигателя или ключа DESS, прежде чем глубина под наиболее низко сидящей частью корпуса сократится до 90 см, после чего вытащите гидроцикл на берег.

ВНИМАНИЕ Движение на гидроцикле по мелководью может привести к повреждению компонентов системы iBR, импеллера и прочих компонентов водомётного движителя. Всегда останавливайте двигатель, прежде чем глубина уменьшится до 90 см, не включайте реверс или торможение на такой глубине.



РЕЖИМЫ ЭКСПЛУАТАЦИИ

ДОСТУПНЫЕ РЕЖИМЫ	GTX 155, GTX S 155	GTX 215	GTX LTD iS	RXT	RXT-X aS, RXT-X	WAKE PRO
Прогулочный режим	X	X	X	X	X	X
Спортивный режим	X	X	X	X	X	X
Режим экономии топлива	X	X	X	X	X	X
Круиз-контроль	X	X	X	X	Опция	X
Режим движения с низкой скоростью	X	X	X	X	Опция	X
Режим буксировки воднолыжника	Опция	Опция	Опция	Опция	Опция	X
Настройки ключа новичка	X	X	X	X	X	X

X = стандартное оборудование

Опция = доступно в качестве **дополнительного оборудования**

НД = не доступно

Прогулочный режим

При запуске гидроцикл переходит в прогулочный режим, который используется по умолчанию.

Все модели, за исключением RXT-X/RXT-X aS

Для подтверждения включения прогулочного режима на многофункциональном информационном центре загорается индикатор TOURING.

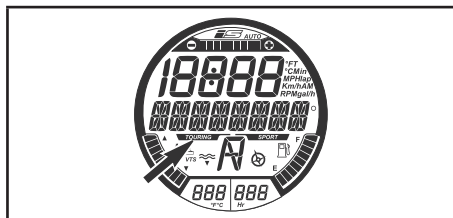

ИНДИКАТОР ПРОГУЛОЧНОГО РЕЖИМА (ВСЕ МОДЕЛИ, ЗА ИСКЛЮЧЕНИЕМ RXT-X/RXT-X aS)

Спортивный режим

В спортивном режиме отклик на нажатие рычага дроссельной заслонки более быстрый, а ускорение более интенсивное, чем в прогулочном.

ПРИМЕЧАНИЕ: При использовании ключа новичка спортивный режим не доступен.

Спортивный режим будет оставаться включённым, пока не будет отключён водителем или двигатель гидроцикла не будет остановлен. После остановки двигателя вновь активируется прогулочный режим.

Включение спортивного режима

Для быстрого включения спортивного режима во время движения выполните следующее:

⚠ ПРЕДОСТЕРЕЖЕНИЕ

При включении спортивного режима внимательно следите за другими судами, препятствиями или находящимися в воде людьми.

1. Нажмите и удерживайте кнопку SPORT минимум в течение 1 секунды.

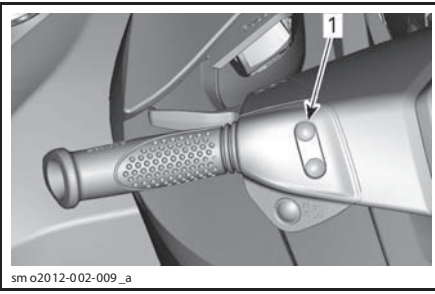

sm o2012-002-009_a

ТИПОВОЙ ВАРИАНТ

1. Кнопка SPORT

Будет отображаться следующее сообщение:

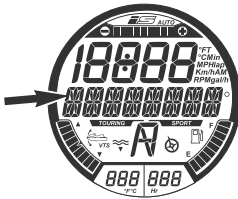

ОТображается сообщение

ENTERING SPORT MODE - INCREASED ACCELERATION - INSTRUCT PASSENGERS TO HOLD - PRESS SPORT BUTTON (ВКЛЮЧЕНИЕ СПОРТИВНОГО РЕЖИМА — УСКОРЕНИЕ УВЕЛИЧИВАЕТСЯ — ПРЕДУПРЕДИТЕ ПАССАЖИРОВ О НЕОБХОДИМОСТИ ДЕРЖАТЬСЯ — НАЖМИТЕ КНОПКУ SPORT).

⚠ ПРЕДОСТЕРЕЖЕНИЕ

Убедитесь, что пассажиры проинструктированы о том, что спортивный режим предназначен для увеличения интенсивности ускорения и о том, что они должны держаться крепче.

2. Повторно нажмите кнопку SET для включения спортивного режима.

Включение спортивного режима будет подтверждено появлением на информационном центре сообщения: SPORT MODE ACTIVATED (СПОРТИВНЫЙ РЕЖИМ АКТИВИРОВАН).

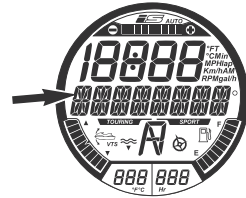

ОТображается сообщение

SPORT MODE ACTIVATED

ПРИМЕЧАНИЕ: Спустя несколько секунд информационный центр вернётся в основной режим работы.

3. Убедитесь, что включился индикатор спортивного режима.

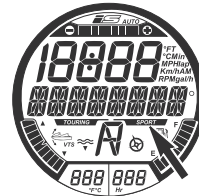

ИНДИКАТОР СПОРТИВНОГО РЕЖИМА (ВСЕ МОДЕЛИ, ЗА ИСКЛЮЧЕНИЕМ RXT-X)

ПРИМЕЧАНИЕ: Индикатор спортивного режима будет гореть, пока включён спортивный режим.

RXT-X/RXT-X aS

Индикатор спортивного режима на многофункциональном дисплее отсутствует, но на тахометре установлена соответствующая сигнальная лампа.

Выключение спортивного режима

Для быстрого отключения спортивного режима во время движения выполните следующее:

⚠ ПРЕДОСТЕРЕЖЕНИЕ

При отключении спортивного режима внимательно следите за другими судами, препятствиями или находящимися в воде людьми.

1. Нажмите и удерживайте кнопку SPORT минимум в течение 1 секунды.

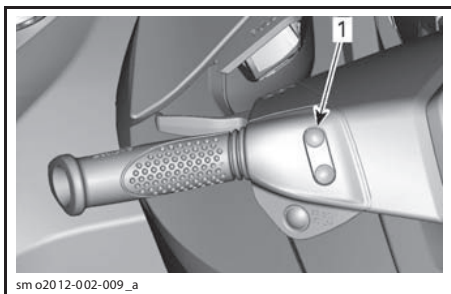

sm o2012-002-009_a

ТИПОВОЙ ВАРИАНТ

1. Кнопка SPORT

ПРИМЕЧАНИЕ: На информационном центре отобразится следующее предупреждающее сообщение, отображаемое в виде «бегущей» строки: SPORT MODE DEACTIVATED (СПОРТИВНЫЙ РЕЖИМ ОТКЛЮЧЁН).

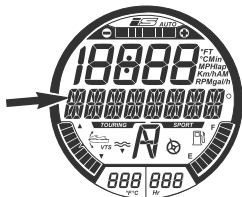

ОТОБРАЖАЕТСЯ СООБЩЕНИЕ

SPORT MODE DEACTIVATED
(СПОРТИВНЫЙ РЕЖИМ ОТКЛЮЧЁН)

ПРИМЕЧАНИЕ: Спустя несколько секунд информационный центр вернётся в основной режим работы.

**Все модели, за исключением RXT-X/
RXT-X aS**

2. Убедитесь, что включился индикатор прогулочного режима.

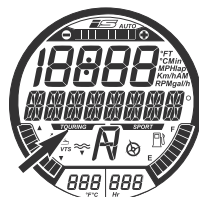

**ИНДИКАТОР ПРОГУЛОЧНОГО РЕЖИМА
(ВСЕ МОДЕЛИ, ЗА ИСКЛЮЧЕНИЕМ
RXT-X/RXT-X aS)**

ECO Mode (режим экономии топлива)

Включение режима экономии топлива

1. Нажмите и удерживайте кнопку ECO в течение 1 секунды.

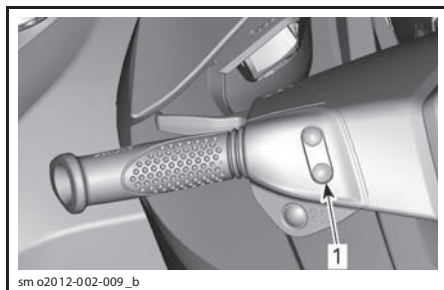

sm o2012-002-009_b

ТИПОВОЙ ВАРИАНТ

1. Кнопка ECO

На информационном центре отобразится следующее сообщение:

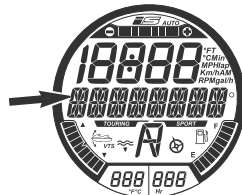

ОТОБРАЖАЕТСЯ СООБЩЕНИЕ

ECO MODE

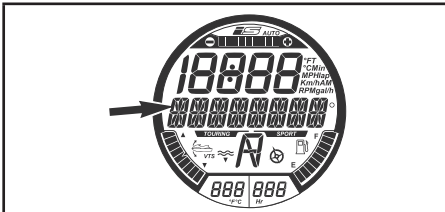

ОТображается сообщение

FUEL ECONOMY MODE - HOLD SET TO ACTIVATE OR MODE TO EXIT (РЕЖИМ ЭКОНОМИИ ТОПЛИВА — УДЕРЖИВАТЬ SET, ЧТОБЫ ВКЛЮЧИТЬ ИЛИ MODE, ЧТОБЫ ВЫЙТИ)

Также включится индикатор режима экономии топлива (ECO).

Выключение режима экономии топлива

1. Нажмите и удерживайте кнопку ECO в течение 1 секунды.

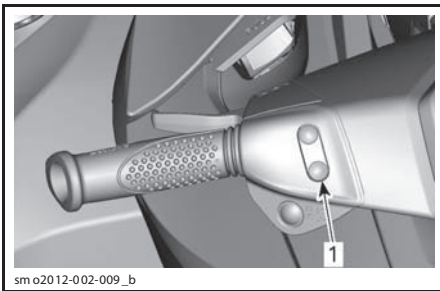

ТИПОВОЙ ВАРИАНТ
1. Кнопка ECO

Выключится индикатор режима экономии топлива (ECO).

Круз-контроль

Режим CRUISE является функцией интеллектуальной системы управления дроссельной заслонкой (iTC), позволяющей водителю ограничивать максимальную скорость движения гидроцикла.

Этот режим может быть полезен при движении на длинные расстояния, при движении в зонах, скорость движения в которых ограничена, или при буксировке надувного средства, воднолыжника или вейкбордиста.

Для поддержания скорости движения рычаг управления дроссельной заслонкой должен находиться в нажатом положении.

Ограничив максимально допустимую скорость гидроцикла, водитель может изменять скорость от минимальной (холостого хода) до установленной в качестве максимальной с помощью рычага дроссельной заслонки. Установленная скорость не будет превышена даже при полном нажатии рычага дроссельной заслонки.

Двигаясь в режиме CRUISE с максимальной скоростью, будьте внимательны и сохраняйте контроль над ситуацией.

Снизить скорость можно, отпустив рычаг дроссельной заслонки или нажав рычаг iBR.

Если для торможения нажимается рычаг управления системы iBR, система выключает режим CRUISE, но не выходит из него.

После отпущения рычага управления системы iBR и нажатия рычага управления дроссельной заслонкой для движения вперед, режим CRUISE вновь включается с заданными ранее установками ограничения скорости.

Необходимые условия для включения круз-контроля

ПРИМЕЧАНИЕ: Круз-контроль **не доступен**, если включён режим движения с низкой скоростью или режим буксировки воднолыжника.

- Круз-контроль может быть включён:
- на холостом ходу в режиме движения вперед;
 - при движении с постоянной скоростью.

Включение круз-контроля

1. Поддерживайте постоянную скорость движения.
2. Нажмите и удерживайте кнопку включения круз-контроля приблизительно в течение 1 секунды.

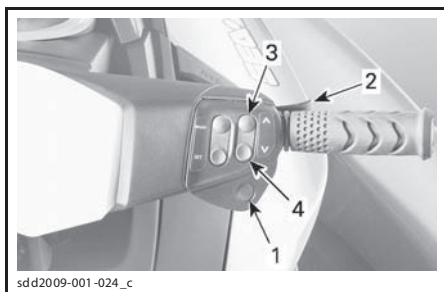

sdd2009-001-024_c

ТИПОВОЙ ВАРИАНТ

1. Кнопка включения круиз-контроля
2. Рычаг дроссельной заслонки
3. Кнопка UP (вверх)
4. Кнопка DOWN (вниз)

Вы услышите звуковой сигнал, подтверждающий включение круиз-контроля, кроме этого загорится индикатор CRUISE зелёного цвета.

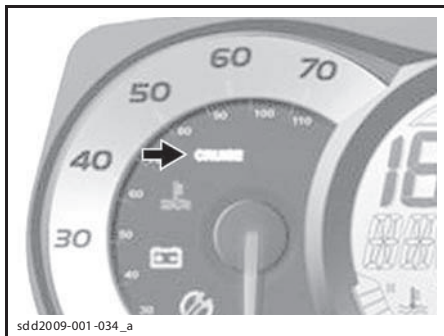

sdd2009-001-034_a

ТИПОВОЙ ВАРИАНТ — ИНДИКАТОР КРУИЗ-КОНТРОЛЯ

ПРИМЕЧАНИЕ: Включение круиз-контроля ограничивает только максимальную скорость движения, доступную при нажатии рычага дроссельной заслонки. Для поддержания скорости движения рычаг дроссельной заслонки должен быть нажат. Когда круиз-контроль активирован, нажимая на рычаг дроссельной заслонки, можно изменять скорость движения гидроцикла от холостого хода до установленного значения. При эксплуатации скорость движения гидроцикла может изменяться в зависимости от состояния водной поверхности.

Включение круиз-контроля на холостом ходу

ПРИМЕЧАНИЕ: Данная функция доступна приблизительно до 10 км/ч.

Для включения и настройки круиз-контроля на холостом ходу в режиме движения вперед:

1. Нажмите и удерживайте кнопку включения круиз-контроля, пока на многофункциональном дисплее не появится следующее сообщение.

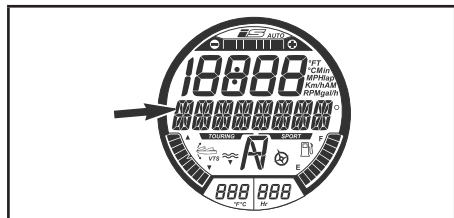
**ОТображается сообщение**

CRUISE MODE _ SELECT SPEED _ PRESS SET TO ACCEPT OR MODE TO EXIT (КРУИЗ-КОНТРОЛЬ _ ЗАДАЙТЕ СКОРОСТЬ _ НАЖМИТЕ SET, ЧТОБЫ ПРИНЯТЬ ИЛИ MODE, ЧТОБЫ ВЫЙТИ)

2. Нажимайте кнопку UP (вверх), пока на цифровом дисплее не отобразится необходимая скорость круиз-контроля. На информационном центре отобразится следующее предупреждающее сообщение, отображаемое в виде «бегущей» строки:

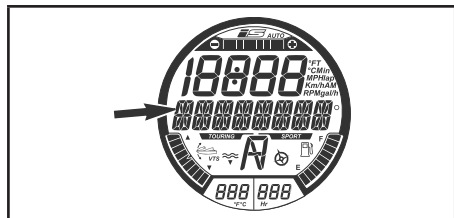
**ОТображается сообщение**

CRUISE MODE _ SPEED ADJUSTING (КРУИЗ-КОНТРОЛЬ _ РЕГУЛИРОВКА СКОРОСТИ)

3. Нажмите кнопку SET для сохранения крейсерской скорости включения круиз-контроля. На информационном центре отобразится следующее предупреждающее сообщение, отображаемое в виде «бегущей» строки:

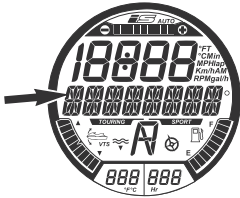
**ОТображается сообщение**

CRUISE MODE ACTIVE
(КРУИЗ-КОНТРОЛЬ ВКЛЮЧЁН)

Изменение настроек скорости круиз-контроля

Чтобы увеличить или уменьшить заданную скорость в режиме круиз-контроль:

1. Держите рычаг дроссельной заслонки в полностью нажатом положении.
2. Нажимайте кнопки UP (вверх)/DOWN (вниз).

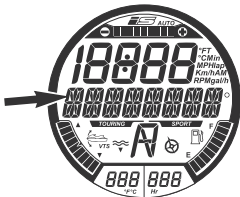
**ОТображается сообщение**

CRUISE MODE _ SPEED ADJUSTING
(КРУИЗ-КОНТРОЛЬ _ РЕГУЛИРОВКА СКОРОСТИ)

3. Нажимайте кнопки UP (вверх) /DOWN (вниз), чтобы отрегулировать скорость соответствующим образом.

Выключение круиз-контроля

Отключение круиз-контроля:

1. Отпустите рычаг дроссельной заслонки.
2. Нажмите кнопку включения круиз-контроля.

При выключении круиз-контроля:

- Гаснет сигнальная лампа CRUISE в поле спидометра.
- Раздается звуковой сигнал.

ПРИМЕЧАНИЕ: Если при нажатии кнопки отключения круиз-контроля рычаг дроссельной заслонки отпущен не полностью, сигнальная лампа круиз-контроля не гаснет и звуковой сигнал не раздается. Функция ограничения скорости круиз-контроля остается включенной, пока рычаг дроссельной заслонки не будет полностью отпущен. После отпущения рычага раздается звуковой сигнал и отключается соответствующая сигнальная лампа.

Режим движения с низкой скоростью**Все модели, кроме RXT-X и RXT-X aS**

Интеллектуальная система управления дроссельной заслонкой (iTC) также позволяет реализовать режим SLOW SPEED (режим движения с низкой скоростью), позволяющий водителю регулировать скорость холостого хода. Этот режим может быть полезен при движении в зонах, где скорость движения ограничена, и водитель должен соблюдать особенную осторожность в целях предотвращения столкновения с возможными препятствиями.

Водитель может устанавливать скорость холостого хода в диапазоне от 1,6 до 11 км/ч.

Если скорость увеличится выше 14 км/ч, режим движения с низкой скоростью будет отключен, а частота вращения коленчатого вала после отпущения рычага дроссельной заслонки опустится до оборотов холостого хода.

Если, например, в опасной ситуации, возникает необходимость немедленно остановиться или увеличить скорость движения, нажатие рычага управления системы iBR или рычага дроссельной заслонки приводит к отключению режима SLOW SPEED и гидроцикл возвращается в нормальный режим управления.

Активация режима SLOW SPEED

Порядок активации режима SLOW SPEED:

1. Полностью отпустите рычаг дроссельной заслонки, чтобы перейти в режим холостого хода.

2. Нажмите и отпустите рычаг управления системы iBR, чтобы перейти на нейтраль.
3. Нажмите и удерживайте кнопку включения круиз-контроля приблизительно в течение 1 секунды.

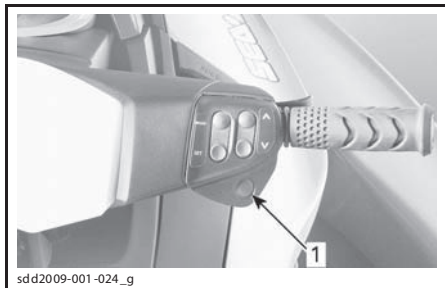

ТИПОВОЙ ВАРИАНТ

1. Кнопка включения круиз-контроля

В качестве подтверждения активации режима включится расположенная на спидометре сигнальная лампа (CRUISE).

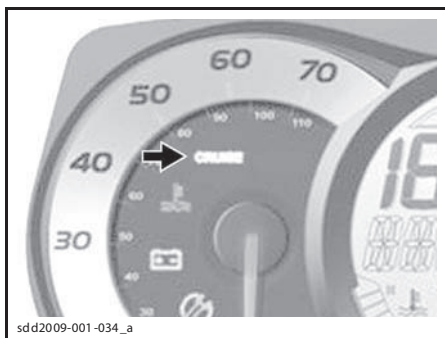

ТИПОВОЙ ВАРИАНТ — СИГНАЛЬНАЯ ЛАМПА КРУИЗ-КОНТРОЛЯ, РАСПОЛОЖЕННАЯ НА СПИДОМЕТРЕ

В качестве подтверждения активации режима SLOW SPEED на цифровом дисплее появится отображаемое в виде бегающей строки сообщение.



На дисплее, на несколько секунд, также появится цифра 1, номер предстановки режима низкой скорости, заданный по умолчанию.



ПРИМЕЧАНИЕ: Пока активирован режим SLOW SPEED, будет отображаться повторяющееся сообщение SLOW SPEED MODE, отображаемое в виде бегающей строки. Спустя несколько секунд цифровой дисплей вернется к отображению предыдущих показаний.



Изменение скорости в режиме SLOW SPEED

Чтобы увеличить или уменьшить настройку скорости в режиме движения с низкой скоростью, однократно или многократно нажимайте кнопки UP(вверх)/DOWN (вниз), расположенные на правой стороне руля.



Цифровой дисплей перейдёт к отображению изменений настроек скорости в режиме движения с низкой скоростью.



Спустя несколько секунд после последнего нажатия кнопки UP (вверх) или DOWN (вниз) дисплей вернётся в режим отображения прежних показаний.

ПРИМЕЧАНИЕ: Доступно 5 предварительных настроек режима SLOW SPEED (от 1 до 5). Отрегулируйте скорость в соответствии с Вашим желанием.

Периодически в качестве напоминания на информационном центре будет в виде «бегущей» строки отображаться следующее сообщение.



Спустя несколько секунд после последнего нажатия кнопки UP (вверх) или DOWN (вниз) дисплей вернётся в режим отображения прежних показаний.

Отключение режима SLOW SPEED

Режим движения с низкой скоростью может быть отключён одним из следующих способов:

- нажатием кнопки круиз-контроля;
- нажиманием рычага системы iBR;
- увеличьте скорость движения выше значения, которое может быть установлено в режиме SLOW SPEED.

Если режим SLOW SPEED отключается при нажатии кнопки CRUISE или в результате увеличения скорости при нажатии рычага дроссельной заслонки, отражатель системы iBR остается в положении, обеспечивающем движение вперёд.

При использовании рычага iBR, отражатель переместится в положение реверса, а когда рычаг будет отпущен, вернётся в нейтральное положение.

При отключении режима движения с низкой скоростью происходит следующее:

- гаснет сигнальная лампа CRUISE;
- перестаёт отображаться отображаемое в виде «бегущей» строки сообщение SLOW SPEED MODE ACTIVE.

Режим буксировки воднолыжника

Режим буксировки воднолыжника позволяет точно задавать параметры начала движения и заданную скорость буксировки при многократных стартах, данный режим специально предназначен для буксировки воднолыжника или вейкбордиста.

При использовании ключа новичка режим буксировки воднолыжника не доступен.

Функция RAMP

Функция RAMP предлагает предварительно запрограммированную настройку для начала движения и ускорения гидроцикла.

RAMP 1:

- самое медленное (плавное) начало движения;
- самая низкая величина ускорения;
- самый низкий диапазон ЗАДАННЫХ СКОРОСТЕЙ (TARGET SPEED).

RAMP 5:

- самое быстрое начало движения;
- самое интенсивное ускорение;
- самый высокий диапазон ЗАДАННЫХ СКОРОСТЕЙ (TARGET SPEED).

Функция TARGET SPEED

Функция TARGET SPEED (заданная скорость) позволяет ограничивать максимальную скорость буксировки.

После выбора установки функции RAMP, средняя заданная скорость движения гидроцикла для данной установки RAMP отобразится на цифровом дисплее.

Отображаемая средняя скорость и диапазон доступных скоростей зависят от выбранной установки RAMP. Чем выше номер установки RAMP, тем выше диапазон скоростей.

Водитель может увеличивать или уменьшать заданную скорость (TARGET SPEED) до любого значения, находящегося в пределах диапазона скоростей, соответствующего выбранной установке RAMP.

ПРИМЕЧАНИЕ: Если заданная скорость (TARGET SPEED) не может быть установлена в диапазоне выбранной установки RAMP, необходимо выйти и вновь войти в режим SKI MODE, выбрав другую установку RAMP.

Включение и использование режима Ski Mode

Чтобы войти в режим SKI MODE, выполните следующие шаги:

1. Отпустите рычаг управления дроссельной заслонкой.

ПРИМЕЧАНИЕ: Режим SKI MODE не может быть включён, если рычаг дроссельной заслонки отпущен не полностью или включены режимы CRUISE (круиз-контроль) или SLOW SPEED (движение с низкой скоростью). На многофункциональном дисплее появится сообщение с соответствующими рекомендациями. Следуйте инструкциям на дисплее.

2. Нажимайте кнопку MODE, пока на цифровом дисплее не появится сообщение SKI MODE.

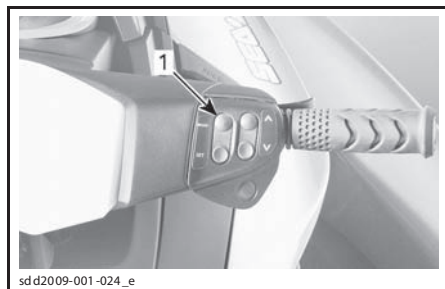

sdd2009-001-024_e

ТИПОВОЙ ВАРИАНТ

1. Кнопка MODE (режим)



ОТОБРАЖАЕТСЯ СООБЩЕНИЕ

SKI MODE

3. Чтобы выбрать функцию, нажмите кнопку SET. На многофункциональном дисплее отобразится сообщение RAMP. Номер установки RAMP появится на цифровом дисплее.



1. Кнопка SET (установка)

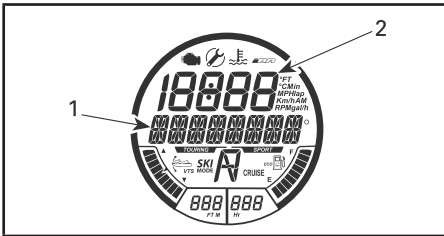

ПЕРВАЯ НАСТРОЙКА — RAMP

1. Сообщение RAMP
2. Установка RAMP

4. Для изменения выбранной установки функции RAMP нажимайте кнопки UP (вверх)/DOWN (вниз), пока на цифровом дисплее не отобразится номер необходимой установки.

5. Чтобы применить выбранную установку RAMP, нажмите кнопку SET, многофункциональный дисплей перейдёт в режим настройки заданной скорости (TARGET SPEED).

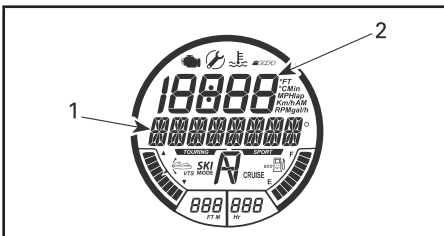

ВТОРАЯ НАСТРОЙКА — TARGET SPEED

1. Сообщение TARGET SPEED
2. Установка заданной скорости

6. Для увеличения или уменьшения заданной скорости (TARGET SPEED) нажимайте кнопки UP (вверх)/DOWN (вниз).
7. Нажмите кнопку SET, чтобы сохранить значение заданной скорости; дисплей перейдёт в режим отображения следующего сообщения:

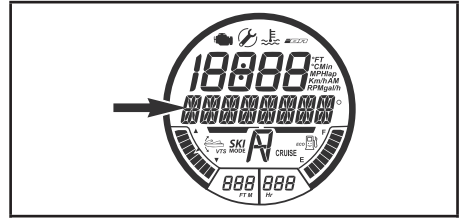

ОТображается сообщение

SKI MODE_PRESS_SET_TO START OR MODE TO EXIT (РЕЖИМ БУКСИРОВКИ ВОДНОЛЫЖНИКА_НАЖМИТЕ SET, ЧТОБЫ АКТИВИРОВАТЬ ИЛИ MODE, ЧТОБЫ ВЫЙТИ)

ПРИМЕЧАНИЕ: Пока активирован режим SKI MODE, каждые 5 секунд будет раздаваться напоминающий звуковой сигнал.

8. Нажмите кнопку SET снова — появится следующее сообщение:

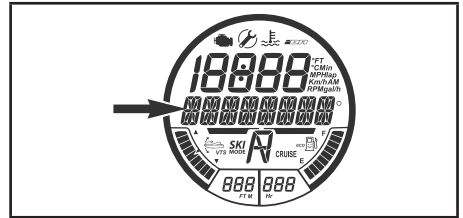

ОТображается сообщение

SKI MODE ACTIVE_PRESS_MODE_AND RETURN TO IDLE TO CANCEL (АКТИВИРОВАН РЕЖИМ БУКСИРОВКИ ВОДНОЛЫЖНИКА_НАЖМИТЕ КНОПКУ MODE И ПЕРЕЙДИТЕ В РЕЖИМ ХОЛОСТОГО ХОДА, ЧТОБЫ ОТМЕНИТЬ)

ПРИМЕЧАНИЕ: Также, когда активирован режим буксировки воднолыжника, включается и мигает индикатор SKI MODE. Он будет оставаться включённым, пока водитель удерживает рычаг дроссельной заслонки прижатым к рулю.



9. Чтобы начать движение в режиме буксировки воднолыжника, полностью нажмите и удерживайте рычаг дроссельной заслонки. Скорость движения гидроцикла увеличится до заданного значения (TARGET SPEED), а сигнальная лампа SKI MODE станет гореть постоянно.
10. Для увеличения или уменьшения заданной скорости (TARGET SPEED) во время буксировочного прохода, **не отпуская** рычаг дроссельной заслонки, нажимайте кнопку UP (вверх)/DOWN (вниз).

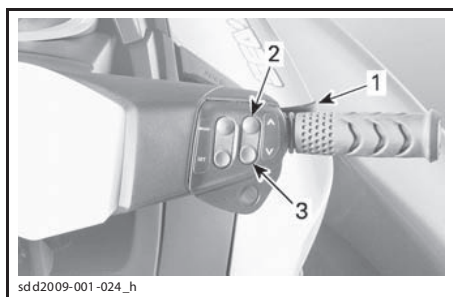

1. Удерживайте рычаг дроссельной заслонки в нажатом положении
2. Нажимайте кнопку UP (вверх) для увеличения скорости
3. Нажимайте кнопку DOWN (вниз) для уменьшения скорости

ПРИМЕЧАНИЕ: Если во время буксировочного прохода рычаг дроссельной заслонки будет частично отпущен, сигнальная лампа SKI MODE начнёт мигать, а функция регулировки скорости кнопками UP (вверх) или DOWN (вниз) станет недоступна.

11. Чтобы закончить буксировочный проход или подобрать упавшего воднолыжника/вейкбордиста, полно-

стью отпустите рычаг дроссельной заслонки, в результате чего будет восстановлен нормальный режим управления дроссельной заслонкой.

ПРИМЕЧАНИЕ: Если в режиме SKI MODE полностью опустить рычаг дроссельной заслонки, система возвратится в состояние включения режима SKI MODE. Сигнальная лампа погаснет, но система полностью не выйдет из режима SKI MODE, и на многофункциональном дисплее будет появляться соответствующее сообщение.

12. Нажмите кнопку SET, чтобы повторно включить режим SKI MODE, и полностью нажмите рычаг дроссельной заслонки для начала нового буксировочного прохода.

Выключение режима Ski Mode

Чтобы на любом этапе настройки выйти из режима SKI MODE, нажмите кнопку MODE.

Для завершения буксировочного прохода и полного отключения режима SKI MODE, отпустите рычаг дроссельной заслонки, после чего нажмите кнопку MODE.

Настройки ключа новичка

Доступно 5 настроек скорости.

По умолчанию выбирается настройка скорости под номером 3.

Изменение установок скорости при использовании ключа новичка

ПРИМЕЧАНИЕ: Изменение настроек ключа возможно только когда двигатель не работает.

Чтобы изменить настройку ключа новичка:

1. Для вывода системы электрооборудования из режима ожидания нажмите кнопку запуска/остановки двигателя и установите обычный ключ на выключатель системы DESS.
2. Подождите, пока информационный центр закончит процедуру самодиагностики и на его дисплее отобразится тип распознанного ключа.

3. Нажимайте кнопку MODE, пока на дисплее информационного центра не появится сообщение KEY MODE.

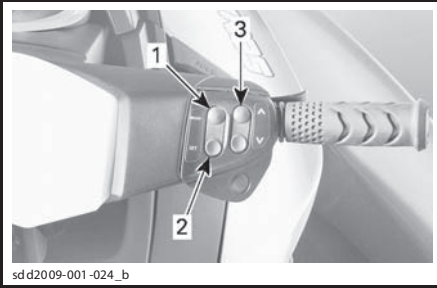

ТИПОВОЙ ВАРИАНТ — КНОПКИ УПРАВЛЕНИЯ ИНФОРМАЦИОННЫМ ЦЕНТРОМ

1. Кнопка MODE (режим)
2. Кнопка SET (установка)
3. Кнопка UP/DOWN



4. Нажмите кнопку SET для перехода в режим изменения настроек ключа новичка. На дисплее отобразится сообщение L-Key.



5. Нажимая кнопки UP (вверх) или DOWN (вниз), выберите одну из пяти настроек ключа. Ограничения скорости для каждой настройки приведены в таблице.

6. Нажмите кнопку SET один раз для сохранения настроек или два раза для выхода из данного режима, или просто подождите некоторое время, пока не произойдет автоматического выхода из данного режима. Настройки ключа будут автоматически сохранены.

ПРИМЕЧАНИЕ: Настройки скорости распространяются на все ключи одного типа, используемые на определенном гидроцикле. Ключам одного типа, используемым на различных гидроциклах, могут соответствовать различные настройки скорости.

ТИП КЛЮЧА	НАСТРОЙКА	ПРИБЛ. МАКСИМАЛЬНАЯ СКОРОСТЬ
КЛЮЧ НОВИЧКА	5	80 км/ч
	4	74 км/ч
	3	68 км/ч
	2	60 км/ч
	1	51 км/ч

СПЕЦИАЛЬНЫЕ ПРОЦЕДУРЫ

Очистка входного отверстия водомёта и импеллера

⚠ ПРЕДОСТЕРЕЖЕНИЕ

Не приближайтесь к решётке водозаборника при работающем двигателе. Вращающиеся детали могут затянуть длинные волосы, свободные части одежды или шнуры спасательного жилета.

Трава, ракушки и прочий мусор могут застрять в защитной решётке входного отверстия водомёта или попасть в зону вращения импеллера водомёта. Засорение входного отверстия водомёта может повлечь неприятные последствия:

- **Кавитация:** Несмотря на высокую частоту вращения вала двигателя, гидроцикл движется медленно из-за снижения силы тяги водомёта. Возможно повреждение деталей водомётного движителя.
- **Перегрев:** Засорение решётки входного отверстия приводит к уменьшению расхода охлаждающей воды и перегреву контура охлаждения системы выпуска, что, в свою очередь, может привести к выходу двигателя из строя.

Как очистить защитную решётку и импеллер водомёта:

⚠ ПРЕДОСТЕРЕЖЕНИЕ

Чтобы не допустить случайного запуска двигателя во время очистки водомёта, снимите колпачок шнура безопасности с выключателя.

Очистка на воде

Раскачайте гидроцикл и несколько раз кратковременно нажмите кнопку запуска/остановки двигателя (запускать двигатель не следует). В большинстве случаев это приводит к очистке защитной решётки водомёта от травы. Пустите двигатель и убедитесь в нормальной работе гидроцикла.

Если описанный выше способ очистки не помогает, выполните следующее:

- при работающем двигателе перед нажатием на рычаг дросселя, нажмите рычаг iBR для включения заднего хода и несколько раз быстро нажмите и отпустите рычаг дроссельной заслонки;
- если требуется, проделайте эту операцию ещё раз.

Если система не прочищена, можно вытащить гидроцикл на берег и очистить систему вручную.

См. параграф «ОЧИСТКА НА БЕРЕГУ».

Очистка на берегу

⚠ ПРЕДОСТЕРЕЖЕНИЕ

Чтобы не допустить случайного запуска двигателя во время очистки водомёта, снимите колпачок шнура безопасности с выключателя.

Подложите под борт картон или коврик, чтобы не поцарапать корпус при опрокидывании гидроцикла набок.

Поверните гидроцикл на любой борт.

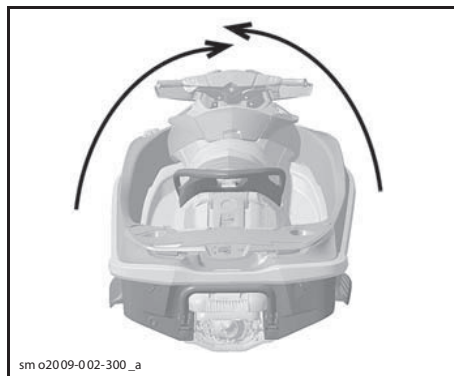

sm o2009-002-300_a

ТИПОВОЙ ВАРИАНТ

Очистите защитную решётку входного отверстия водомёта. Если Вам не удастся очистить водовод и контур охлаждения системы выпуска, обратитесь за помощью к авторизованному дилеру Sea-Doo.

ВНИМАНИЕ Осмотрите решётку водозаборного устройства на наличие повреждений. Если необходим ремонт, обратитесь к авторизованному дилеру Sea-Doo.

Чтобы облегчит доступ к водомётному двигателю, переместите отражатель iBR в положение, соответствующее движению вперёд, более подробная информация приведена в параграфе «РУЧНОЙ РЕЖИМ СИСТЕМЫ iBR»

Ручной режим системы iBR

При активации этого режима, нажатием кнопок управления системы VTS, возможно перемещение отражателя системы iBR и сопла водомёта во всем рабочем диапазоне с помощью электроприводов.

ПРИМЕЧАНИЕ: Режим доступен только при выключенном двигателе.

⚠ ПРЕДОСТЕРЕЖЕНИЕ

При перемещении отражателя в ручном режиме убедитесь, что никто не находится вблизи кормовой части гидроцикла. При движении отражатель может захватить пальцы рук или ног.

ВНИМАНИЕ Любой предмет или инструмент, захваченный отражателем, соплом водомёта или рычажным механизмом в процессе перемещения отражателя в ручном режиме, может привести к поломке компонентов системы iBR. Перед перемещением отражателя убирайте все посторонние твёрдые предметы, которые могут помешать его перемещению.

⚠ ПРЕДОСТЕРЕЖЕНИЕ

Если необходимо удалить захваченный отражателем, соплом водомёта или рычажным механизмом предмет, перед выполнением этого строго следуйте следующим указаниям:

- Снимите ключ DESS с выключателя.
- Подождите, по меньшей мере, 5 минут.
- Не нажимайте кнопку запуска/остановки двигателя. Если кнопка была нажата, после нажатия подождите ещё 5 минут.

Включение ручного режима системы iBR

Для включения ручного режима выполните следующее:

1. Нажав на кнопку запуска/остановки двигателя, выведите электрооборудование гидроцикла из режима ожидания.
2. Установите колпачок шнура безопасности на выключатель.

ПРИМЕЧАНИЕ: Ключ DESS должен быть установлен, чтобы информационный центр не погасил все сигнальные лампы после проведения самодиагностики. Электрическая система остается под напряжением примерно 3 минуты.

3. Нажимайте кнопку MODE, расположенную на правой рукоятке руля, пока на дисплее информационного центра не появится надпись SETTINGS (настройки).



Только модели GTX iS LTD

4. Нажимайте кнопку SET (правая рукоятка руля) для вывода на дисплей надписи DOCK MODE.



Все модели

5. Нажимайте кнопку UP (вверх)/DOWN (вниз), пока на дисплее не появится надпись IBR OVR.



6. Нажмите кнопку SET, для входа в режим IBR-OVR и появления надписи OVR OFF.



7. Нажмите кнопку UP (вверх)/DOWN (вниз) (правая рукоятка руля) для появления надписи OVR ON.



8. Нажмите кнопку SET для подтверждения выбора OVR ON (включение ручного режима). Дисплей вернётся к прежним показаниям.

9. Нажимайте кнопки управления системы VTS UP (вверх)/DOWN (вниз) для перемещения отражателя системы iBR.

Модели, не оборудованные кнопками системы VTS

ПРИМЕЧАНИЕ: На моделях, не оборудованных кнопками управления системы VTS, используйте кнопки UP (ВВЕРХ)/DOWN(ВНИЗ), расположенные на правой стороне руля, чтобы переместить отражатель iBR в необходимое положение, когда активирован ручной режим iBR в соответствии с приведённым выше описанием.

Все модели

10. Снимите колпачок шнура безопасности с выключателя двигателя.

⚠ ПРЕДОСТЕРЕЖЕНИЕ

Если необходимо удалить захваченный отражателем, соплом водомёта или рычажным механизмом предмет, перед выполнением этого строго следуйте следующим указаниям:

- Снимите ключ DESS с выключателя.
- Подождите, по меньшей мере, 5 минут.
- Не нажимайте кнопку запуска/остановки двигателя. Если кнопка была нажата, после нажатия подождите ещё 5 минут.

Отключение ручного режима системы iBR

Предусмотрено три способа отключения ручного режима системы iBR:

- Повторите предыдущие шаги и, при появлении надписи OVR OFF (выключение ручного режима), подтвердите выбор нажатием кнопки SET.
- Подождите, пока электрическая система не обесточится.
- Запустите двигатель.

ПРИМЕЧАНИЕ: При запуске двигателя произойдёт отключение ручного режима системы iBR и отражатель переместится в нейтральное положение.

⚠ ПРЕДОСТЕРЕЖЕНИЕ

При перемещении отражателя в ручном режиме убедитесь, что никто не находится вблизи кормовой части гидроцикла. При движении отражатель может захватить пальцы рук или ног.

Опрокидывание гидроцикла

Гидроцикл обладает высокой поперечной устойчивостью, его нелегко перевернуть. Два спонсона по бортам придают гидроциклу дополнительную устойчивость на воде. Опрокинувшийся гидроцикл, если это все же происходит, остается в перевернутом положении.

⚠ ПРЕДОСТЕРЕЖЕНИЕ

Не предпринимайте попыток запустить двигатель перевернутого гидроцикла. Водитель и пассажиры должны всегда надевать одобренные к применению индивидуальные спасательные жилеты.

В первую очередь, убедитесь, что двигатель не работает и что шнур безопасности ОТСОЕДИНЁН от выключателя. Затем возьмитесь за решётку водозаборника, упритесь ногами в бампер и, используя вес своего тела, переверните гидроцикл.

ПРИМЕЧАНИЕ: Наклейка, расположенная в корме рядом с промывочным штуцером, содержит инструкции о правильном способе переворачивания гидроцикла. Данная наклейка расположена вверх ногами, так что её можно будет прочитать, когда гидроцикл перевернут.



Двигатель 4-ТЕС имеет систему защиты TOPS™. При опрокидывании гидроцикла двигатель автоматически выключается.

После того, как гидроцикл будет возвращён в нормальное положение, пуск двигателя осуществляется как обычно.

ВНИМАНИЕ Если гидроцикл находился в опрокинутом состоянии более 5 минут, не пытайтесь провернуть коленчатый вал двигателя во избежание попадания воды в двигатель и его поломки. Как можно скорее обратитесь к авторизованному дилеру Sea-Doo.

ВНИМАНИЕ Если коленчатый вал двигателя не проворачивается, не пытайтесь в дальнейшем запустить двигатель. Это может привести к его поломке. Как можно скорее обратитесь к авторизованному дилеру Sea-Doo.

Проверьте, не залита ли внутренняя полость корпуса гидроцикла водой. По возвращении на берег слейте воду.

Затопление гидроцикла

Чтобы уменьшить вред, который может быть нанесён гидроциклу в случае его затопления, как можно скорее проделайте следующее.

Слейте воду из корпуса гидроцикла.

Если затопление произошло в соленой воде, ополосните корпус и все компоненты гидроцикла пресной водой из шланга, чтобы предотвратить развитие коррозии.

ВНИМАНИЕ Не предпринимайте попыток повернуть коленчатый вал или запустить двигатель. Вода, попавшая во впускной коллектор, может протечь в двигатель и серьезно повредить его ответственные детали.

Немедленно обратитесь к авторизованному дилеру Sea-Doo для проведения ремонта и технического обслуживания пострадавшего двигателя.

ВНИМАНИЕ Чем дольше Вы откладываете осмотр и ремонт двигателя, тем более серьезные повреждения будут ему причинены.

Затопление двигателя

ВНИМАНИЕ Не предпринимайте попыток повернуть коленчатый вал или запустить двигатель. Вода, попавшая во впускной коллектор, может протечь в двигатель и серьезно повредить его ответственные детали.

Немедленно обратитесь к авторизованному дилеру Sea-Doo для проведения ремонта и технического обслуживания пострадавшего двигателя.

ВНИМАНИЕ Чем дольше Вы откладываете осмотр и ремонт двигателя, тем более серьезные повреждения будут ему причинены. При отсутствии надлежащего техобслуживания двигатель может окончательно выйти из строя.

Буксировка гидроцикла по воде

При буксировке гидроцикла по воде следует соблюдать особые меры предосторожности.

Скорость буксировки гидроцикла по воде не должна превышать 24 км/ч.

Это не позволит воде заполнить контур охлаждения и попасть в систему выпуска отработавших газов. При неработающем двигателе в выпускной системе отсутствует избыточное давление отработавших газов, которое могло бы вытеснить воду.

ВНИМАНИЕ Невыполнение этого требования может привести к выходу двигателя из строя. Если Вам приходится буксировать неисправный гидроцикл, скорость буксировки должна быть значительно ниже 24 км/ч.

Если Вы собираетесь буксировать гидроцикл с превышением максимально допустимой скорости, установите на шланг зажим.

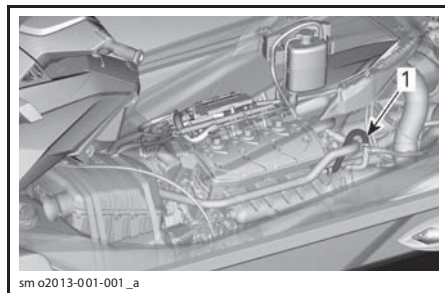

1. Установите на шланг зажим

***ТЕХНИЧЕСКОЕ
ОБСЛУЖИВАНИЕ***

РЕГЛАМЕНТ ТЕХНИЧЕСКОГО ОБСЛУЖИВАНИЯ

Техническое обслуживание очень важно для поддержания гидроцикла в безопасном для эксплуатации состоянии. Гидроцикл должен проходить техническое обслуживание в соответствии с Регламентом технического обслуживания.

Не принимайте во внимание информацию, относящуюся к следующим системам, если гидроцикл ими не оборудован:

- iBR (интеллектуальная система торможения и реверса);
- iS (интеллектуальная подвеска);
- aS (регулируемая подвеска).

Выполняйте все операции технического обслуживания, перечисленные в Регламенте, по достижении наработки или по прошествии соответствующего срока, которые указаны в каждой колонке.

ПРИМЕЧАНИЕ: Например, при наработке 100 моточасов или 1 год, выполните все пункты, перечисленные в соответствующей колонке, а ТАКЖЕ в колонке КАЖДЫЕ 50 ЧАСОВ ИЛИ 6 МЕСЯЦЕВ.

ПРЕДОСТЕРЕЖЕНИЕ

Отказ от должного ухода за гидроциклом в соответствии с регламентом и процедурами технического обслуживания может сделать его эксплуатацию опасной.

Регулярное техническое обслуживание не отменяет необходимость проведения контрольного осмотра перед каждой поездкой.

A: РЕГУЛИРОВКА C: ЧИСТКА I: ОСМОТР L: СМАЗКА R: ЗАМЕНА O: ВОДИТЕЛЬ D: ДИЛЕР	ПЕРВЫЕ 25 ЧАСОВ ИЛИ 3 МЕСЯЦА					
	КАЖДЫЕ 50 ЧАСОВ ИЛИ 6 МЕСЯЦЕВ					
	КАЖДЫЕ 100 ЧАСОВ ИЛИ 1 ГОД					
	КАЖДЫЕ 200 ЧАСОВ ИЛИ 2 ГОДА					
	ВЫПОЛНЯЕТСЯ					
ДЕТАЛЬ/ОПЕРАЦИЯ						ПРИМЕЧАНИЕ
ДВИГАТЕЛЬ						
Моторное масло и масляный фильтр	R		R		D	(1) Каждые 10 моточасов, при эксплуатации гидроцикла в соленой воде (10) Заменять каждые 200 моточасов эксплуатации независимо от количества лет.
Резиновые опоры	I		I		D	
Защита от коррозии (нанести антикоррозионную смазку на металлические компоненты, расположенные в моторном отсеке)	L ⁽¹⁾				O	
Муфта нагнетателя (двигатели 215/260)				R ⁽¹⁰⁾	D	
СИСТЕМА ВЫПУСКА						
Система выпуска	I		I, C ⁽²⁾		O/D	(2) Ежедневная промывка при эксплуатации в соленой или загрязнённой воде.
СИСТЕМА ОХЛАЖДЕНИЯ						
Шланги и детали крепления	I			I	D	—
Охлаждающая жидкость	I			R	D	
СИСТЕМА ПОДАЧИ ТОПЛИВА						
Рычаг дроссельной заслонки (iTC) ⁽³⁾			I, L		O/D	(3) См. ПРИМЕЧАНИЕ 1, расположенное после Регламента технического обслуживания.
Крышка топливного бака, заливная горловина, топливный бак, крепления топливного бака, топливопроводы и соединения	I		I ⁽⁴⁾		D	(4) Выполнять при хранении или через каждые 100 часов эксплуатации (смотря по тому, что наступит раньше)
Проверка системы подачи топлива на отсутствие утечек	I		I		D	
Корпус дроссельной заслонки	I		I		D	
СИСТЕМА ВПУСКА ВОЗДУХА						
Глушитель системы впуска воздуха	I		I, C		D	—
ЭЛЕКТРОННАЯ СИСТЕМА УПРАВЛЕНИЯ						
Коды неисправностей	I		I		D	—

A: РЕГУЛИРОВКА C: ЧИСТКА I: ОСМОТР L: СМАЗКА R: ЗАМЕНА O: ВОДИТЕЛЬ D: ДИЛЕР	ПЕРВЫЕ 25 ЧАСОВ ИЛИ 3 МЕСЯЦА					ДЕТАЛЬ/ОПЕРАЦИЯ ПРИМЕЧАНИЕ
	КАЖДЫЕ 50 ЧАСОВ ИЛИ 6 МЕСЯЦЕВ					
	КАЖДЫЕ 100 ЧАСОВ ИЛИ 1 ГОД					
	КАЖДЫЕ 200 ЧАСОВ ИЛИ 2 ГОДА					
	ВЫПОЛНЯЕТСЯ					
ЭЛЕКТРООБОРУДОВАНИЕ						
Свечи зажигания	I		I	R	D	(5) Осмотр один раз в месяц. Долив электролита, если это необходимо.
Катушки зажигания			I, L		D	
Электрические соединения и детали крепления (система зажигания, система пуска двигателя, топливные форсунки, блоки предохранителей и пр.)	I		I		D	
Контактное устройство выключателя двигателя	I		I		D	
Звуковой сигнал системы мониторинга	I		I		D	
Аккумуляторная батарея и детали крепления	I ⁽⁵⁾				D	
РУЛЕВОЕ УПРАВЛЕНИЕ						
Тросовые приводы рулевого управления и соединения	I		I		D	(6) Проверить функционирование
Втулки сопла водомёта	I		I		D	
ОТАС ⁽⁶⁾	I		I		D	
ВОДОМЁТНЫЙ ДВИЖИТЕЛЬ						
Кольцо из углеволокна и резиновый чехол (приводной вал)	I		I		D	(4) Выполнять при хранении или через каждые 100 часов эксплуатации (смотреть по тому, что наступит раньше) (8) Осмотр ежемесячно (чаще при использовании в соленой воде) или замена, если требуется
Чехол импеллера	I		I		D	
Сальник вала импеллера, втулка, сменное кольцо			I ⁽⁴⁾		D	
Шлицы приводного вала/импеллера			I, L		D	
Система анодной защиты (если имеется)	I ⁽⁸⁾				D	
Импеллер и сменное кольцо водомёта	I		I		D	
Крепления водомёта	I		I		D	

A: РЕГУЛИРОВКА C: ЧИСТКА I: ОСМОТР L: СМАЗКА R: ЗАМЕНА O: ВОДИТЕЛЬ D: ДИЛЕР	ПЕРВЫЕ 25 ЧАСОВ ИЛИ 3 МЕСЯЦА					
	КАЖДЫЕ 50 ЧАСОВ ИЛИ 6 МЕСЯЦЕВ					
	КАЖДЫЕ 100 ЧАСОВ ИЛИ 1 ГОД					
	КАЖДЫЕ 200 ЧАСОВ ИЛИ 2 ГОДА					
	ВЫПОЛНЯЕТСЯ					
ДЕТАЛЬ/ОПЕРАЦИЯ						ПРИМЕЧАНИЕ
iBR (интеллектуальная система торможения и реверса)						
Рычаг iBR ⁽³⁾			I, L		O/D	(3) См. ПРИМЕЧАНИЕ 1, расположенное после Регламента технического обслуживания. (4) Выполнять при хранении или через каждые 100 часов эксплуатации (смотря по тому, что наступит раньше) (9) См. ПРИМЕЧАНИЕ 2, расположенное после Регламента технического обслуживания.
Люфт отражателя iBR	I		I		D	
Крепёжные пластины iBR	I		I		D	
Фрикционные пластины iBR	I		I		D	
Соединительные рычаги, муфты и втулки системы iBR	I		I		D	
U-образный рычаг iBR, кольцо трима VTS, отражатель и втулки iBR	I		I		D	
Болты крепления U-образного рычага системы iBR	I ⁽⁹⁾		I ⁽⁴⁾⁽⁹⁾		D	
Защитный кожух iBR	I		I		D	
СИСТЕМА iS (ИНТЕЛЛЕКТУАЛЬНАЯ ПОДВЕСКА)						
Масло системы iS ⁽⁷⁾			I		D	(7) Проверка уровня масла в бачке насоса и проверка на наличие утечек.
Датчик положения iS			I		D	
СИСТЕМА aS (РЕГУЛИРУЕМАЯ ПОДВЕСКА)						
Выносной резервуар с азотом (регулирующая рукоятка, крепление)			I		D	—
КОРПУС						
Корпус			I		O	—
Плита водомёта и водозаборная решётка			I		O	

ПРИМЕЧАНИЕ 1: Для проверки рычагов систем iBR и iTC необходимо нажать и отпустить их, убедившись, что их перемещению ничего не мешает. Если чувствуется какое-то сопротивление, рычаг должен быть снят, прочищен, осмотрен на предмет износа и смазан авторизованным дилером Sea-Doo.

ПРИМЕЧАНИЕ 2: Проверьте момент затяжки винтов крепления U-образного рычага iBR к валу исполнительного механизма. Если затяжка винтов ослаблена, не перезатягивайте их. Замените их новыми.

ПРОЦЕДУРЫ ТЕХНИЧЕСКОГО ОБСЛУЖИВАНИЯ

В настоящем разделе приведены указания для выполнения основных процедур технического обслуживания. Вы можете сами выполнять эти процедуры при наличии у Вас необходимых инструментов и квалификации механика. В противном случае Вам следует обратиться к дилеру Sea-Doo.

⚠ ПРЕДОСТЕРЕЖЕНИЕ

Остановите двигатель и выполните техническое обслуживание, следуя описанным ниже процедурам. Если не выполнять указания по выполнению процедур технического обслуживания, то есть вероятность получения травм от горячих или подвижных частей, от системы электрооборудования, химикатов и других опасностей.

⚠ ПРЕДОСТЕРЕЖЕНИЕ

Если в ходе демонтажа/монтажа потребовалось снимать крепёжные элементы (например, самоконтрящиеся детали и др.) всегда меняйте их на новые.

ВНИМАНИЕ Никогда не оставляйте какие-либо предметы, тряпки, инструмент и т. д. в моторном отсеке или трюме.

Моторное масло

Рекомендуемое моторное масло

Модели с двигателем 155

Используйте масло XPS 4-STROKE SYNTH. BLEND OIL (SUMMER) (P/N 293 600 121).

При отсутствии моторного масла XPS™ используйте одобренное компанией BRP моторное масло 5W40 или 10W40, которое классифицируется как SM, SL или SJ согласно требованиям API. Этикетка должна содержать, по крайней мере, один из указанных выше стандартов.

Модели с двигателем 215 или 260

Используйте масло XPS 4-STROKE SYNTH. BLEND OIL (SUMMER) (P/N 293 600 121).

ВНИМАНИЕ Данные двигатели сконструированы и прошли эксплуатационные испытания с использованием масла BRP XPS Synthetic blend oil. Компания BRP настоятельно рекомендует использовать масло XPS Synthetic blend oil на протяжении всего срока эксплуатации. Повреждения, возникшие в результате использования нерекондованных масел, не будут устраняться в рамках гарантийного обслуживания.

При отсутствии рекомендованного моторного масла XPS™ пользуйтесь одобренным к применению компанией BRP минеральным моторным маслом 10W40, совместимым с фрикционной муфтой механического нагнетателя.

ВНИМАНИЕ НЕ ИСПОЛЬЗУЙТЕ синтетические масла. Это может привести к ухудшению работы муфты нагнетателя. Не добавляйте присадки в рекомендованные сорта масел. Минеральные масла, которые классифицируются как SM согласно требованиям API, содержат добавки (модификаторы трения), которые могут стать причиной нежелательного проскальзывания нагнетателя и, в конечном счёте, привести к преждевременному износу.

Уровень моторного масла

ВНИМАНИЕ Регулярно проверяйте и, при необходимости, доводите уровень до нормы. Не допускайте перелива. Работа двигателя при недопустимом уровне масла может привести к его поломке.

⚠ ОСТОРОЖНО Некоторые компоненты в моторном отсеке могут быть очень горячими. Непосредственный контакт с ними может стать причиной ожога.

Уровень масла можно проверять как на воде, так и на суше.

Если гидроцикл извлечён из воды

ВНИМАНИЕ Гидроцикл должен находиться в горизонтальном положении.

▲ ОСТОРОЖНО Работа двигателя извлечённого из воды гидроцикла приводит к сильному разогреву теплообменника (плиты водомёта). Избегайте контактов с теплообменником плиты водомёта — это может стать причиной ожога.

1. Приподнимите и заблокируйте дышло трейлера, чтобы выровнять бамперный брус гидроцикла.
2. Поднимите сиденье.

Модели, оборудованные подвеской

3. Снимите вентиляционный короб с надставки подвижной платформы для обеспечения доступа к моторному отсеку.

ПРИМЕЧАНИЕ: Для демонтажа вентиляционного короба просто освободите 3 удерживающих его фиксатора и снимите короб с надставки подвижной платформы.

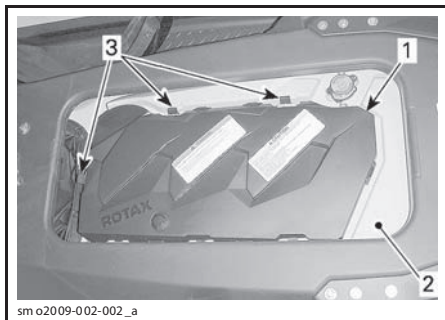

1. Вентиляционный короб
2. Надставка платформы
3. Фиксаторы

Все модели

4. Присоедините шланг к промывочному штуцеру. Следуйте указаниям, приведённым в главе «СИСТЕМА ВЫПУСКА» данного раздела.

ВНИМАНИЕ

- Не запускайте двигатель без подачи воды в контур охлаждения системы выпуска. Отсутствие воды в контуре охлаждения системы выпуска может привести к повреждению системы выпуска отработавших газов.
 - Не запускайте двигатель более чем на 2 минуты. Это может привести к перегреву уплотнения привода, поскольку оно не охлаждается, когда гидроцикл не находится на воде.
5. После того, как двигатель достигнет нормальных рабочих условий, дайте ему поработать на оборотах холостого хода в течение 30 секунд, затем остановите его.
 6. Подождите, по крайней мере, 30 секунд, затем извлеките и вытрите щуп.

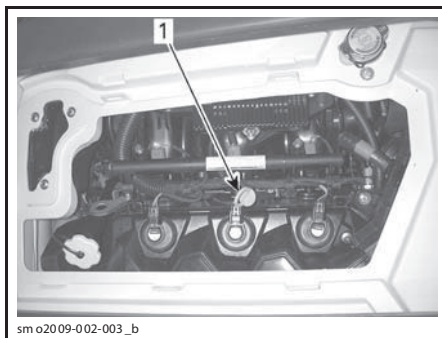

sm o2009-002-003_b

ТИПОВОЙ ВАРИАНТ

1. Расположение масляного щупа
7. Полностью вставьте масляный щуп.
8. Извлеките щуп и проверьте уровень масла. Уровень должен находиться между метками щупа «FULL» и «ADD».

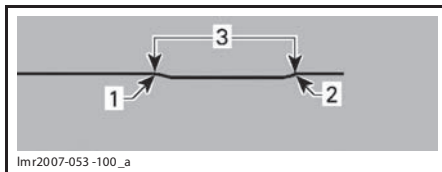

lmr2007-053-100_a

1. Метка «FULL» (полный)
2. Метка «ADD» (необходимо долить)
3. Рабочий диапазон

9. При необходимости долейте масло, чтобы его уровень находился между метками.

Для долива масла:

- Отверните крышку маслозаливной горловины.
- Вставьте воронку в отверстие маслозаливной горловины.
- Долейте рекомендованное масло до требуемого уровня.

ПРИМЕЧАНИЕ: Не допускайте перелива.

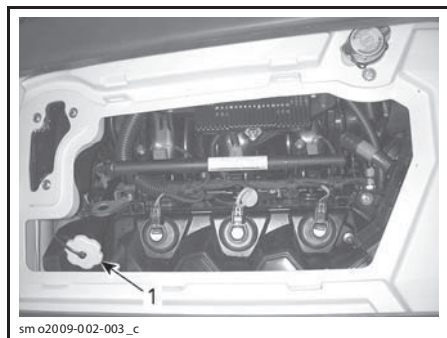

sm o2009-002-003_c

ТИПОВОЙ ВАРИАНТ

1. Расположение крышки маслозаливной горловины

ПРИМЕЧАНИЕ: После каждого долива масла необходимо выполнить процедуру проверки уровня масла, описанную выше. В противном случае измерения уровня масла будут неточными.

10. Заверните крышку маслозаливной горловины и установите масляный щуп.

Замена моторного масла и масляного фильтра

Замену моторного масла и масляного фильтра должен выполнять только авторизованный дилер Sea-Doo.

Охлаждающая жидкость

Рекомендуемая охлаждающая жидкость

РЕКОМЕНДУЕМАЯ ОХЛАЖДАЮЩАЯ ЖИДКОСТЬ

BRP PREMIXED COOLANT (P/N 219 700 362)

Также допускается использование этиленгликолевой жидкости, которая содержит ингибиторы коррозии и специально предназначена для алюминиевых двигателей внутреннего сгорания.

ПРИМЕЧАНИЕ: Использование смеси (40% антифриза с 60% дистиллированной воды) повышает эффективность охлаждения двигателя при использовании гидроцикла в очень жарких погодных и/или водных условиях.

Уровень охлаждающей жидкости

⚠ ПРЕДОСТЕРЕЖЕНИЕ

Уровень охлаждающей жидкости проверяется на холодном двигателе. Не доливайте охлаждающую жидкость в горячий двигатель.

⚠ ОСТОРОЖНО Некоторые компоненты в моторном отсеке могут быть очень горячими. Непосредственный контакт с ними может стать причиной ожога.

Поднимите сиденье.

Снимите вентиляционный короб. Для этого обратитесь к главе «УРОВЕНЬ МОТОРНОГО МАСЛА».

Найдите крышку расширительного бачка.

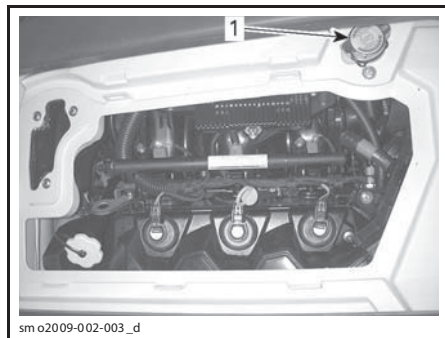

sm o2009-002-003_d

ТИПОВОЙ ВАРИАНТ

1. Крышка расширительного бачка

Во время проверки уровня охлаждающей жидкости гидроцикл должен занимать горизонтальное положение. На холодном двигателе уровень охлаждающей жидкости должен находиться между метками «MIN» и «MAX», расположенными на стенке расширительного бачка.

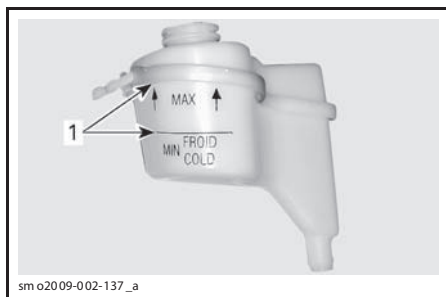

ТИПОВОЙ ВАРИАНТ — РАСШИРИТЕЛЬНЫЙ БАЧОК
1. На холодном двигателе уровень охлаждающей жидкости должен находиться между метками

ПРИМЕЧАНИЕ: Когда акватория спокойна, можно считать, что гидроцикл занимает горизонтальное положение. Если гидроцикл установлен на прицеп, приподнимите дышло прицепа, чтобы выровнять бамперный брус гидроцикла. Долейте охлаждающую жидкость/дистиллированную воду до требуемого уровня. Пользуйтесь воронкой, чтобы не расплескать жидкость. Не допускайте перелива.

Установите и плотно заверните крышку расширительного бачка, затем установите вентиляционный короб и закройте сиденье.

ПРИМЕЧАНИЕ: Частая потребность в доливе охлаждающей жидкости может быть вызвана неисправностью системы охлаждения или двигателя. Обратитесь к авторизованному дилеру Sea-Doo.

Замена охлаждающей жидкости

Замену охлаждающей жидкости должен выполнять только авторизованный дилер Sea-Doo.

Катушки зажигания

Доступ к катушкам зажигания

Модели, оборудованные подвеской

1. Поднимите сиденье.
2. Снимите задний вентиляционный короб.

Модели, не оборудованные подвеской

1. Поднимите сиденье.
2. Снимите крышку двигателя.

Снятие катушки зажигания

1. Отсоедините электрический разъём катушки зажигания.

ВНИМАНИЕ Не извлекайте катушку зажигания перед отсоединением, это может стать причиной повреждения разъёма или проводов. Во избежание повреждений при снятии катушки зажигания не поддевайте её отвёрткой.

ПРИМЕЧАНИЕ: Чтобы облегчить снятие, поворачивайте катушку вокруг собственной оси.

Снимите катушку со свечи зажигания.

Нанесение смазки на катушку зажигания

1. Переместите резиновое уплотнение вниз.

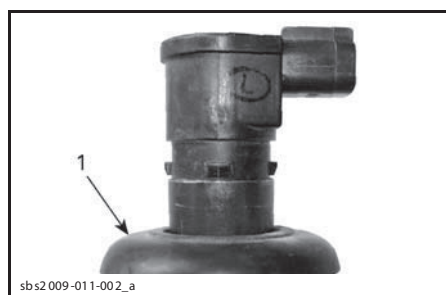

1. Смещённое вниз резиновое уплотнение

2. Нанесите DOW CORNING 111 (P/N 413 707 000) на посадочное место резинового уплотнения, см. рисунок.

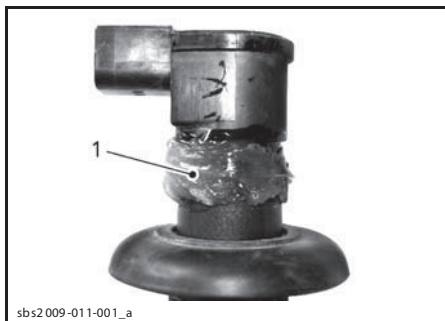

1. Место нанесения

- Верните резиновое уплотнение на место, убедившись, что выступы на катушке зажигания совпали с выборками на нем.
- Чтобы предотвратить проникновение воды, оставьте небольшое количество смазки на верхней части уплотнения (см. рисунок). Удалите излишки смазки.



1. Правильно нанесённая смазка

- Нанесите DOW CORNING 111 (P/N 413 707 000) на посадочное место резинового уплотнения.

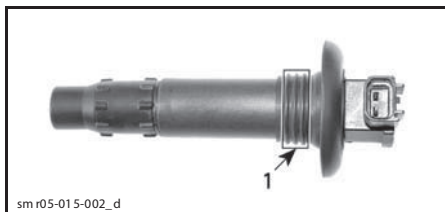

1. Место нанесения

Установка катушки зажигания

ПРИМЕЧАНИЕ: Прежде чем установить катушку на свечу зажигания, нанесите смазку в соответствии с указаниями, при-

ведёнными в параграфе «НАНЕСЕНИЕ СМАЗКИ НА КАТУШКУ ЗАЖИГАНИЯ».

- Установите катушку зажигания в отверстие головки цилиндра.
- Нажав на катушку зажигания вниз, надёжно установите её на свечу зажигания.
- Убедитесь в плотной посадке резинового уплотнителя на верхней поверхности клапанной крышки двигателя.

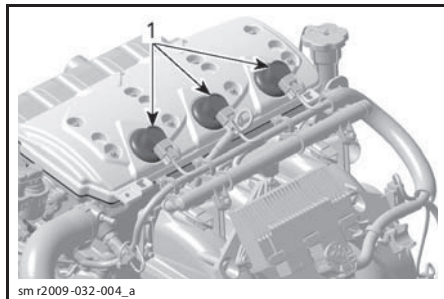

ТИПОВОЙ ВАРИАНТ

- Уплотнение правильно установлено

Свечи зажигания

Снятие свечи зажигания

- Поднимите сиденье.
- Снимите задний вентиляционный короб (если предусмотрен).
- Отсоедините электрический разъём катушки зажигания.
- Снимите катушку зажигания. См. параграф «СНЯТИЕ КАТУШКИ ЗАЖИГАНИЯ».

⚠ ПРЕДОСТЕРЕЖЕНИЕ

Не снимайте катушку со свечи зажигания, предварительно не отсоединив её от жгута проводов. В моторном отсеке гидроцикла могут находиться легковоспламеняемые пары. Если колпачок шнура безопасности (ключ DESS) установлен на выключателе, в катушке свечи зажигания может образоваться искра, которая может стать причиной взрыва.

- С помощью свечного ключа ослабьте затяжку свечи зажигания.

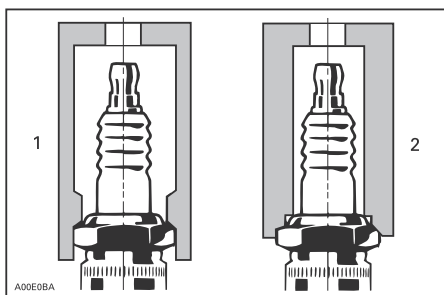

1. Разрешённый к использованию ключ
2. Не разрешённый к использованию ключ

6. С помощью сжатого воздуха очистите свечу зажигания и прилегающие к ней поверхности головки цилиндра.
7. Выверните свечу зажигания и извлеките её из свечного колодца с помощью катушки зажигания.

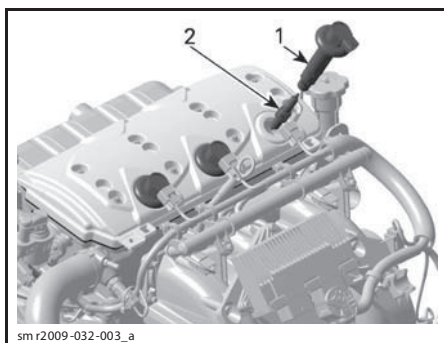

1. Катушка зажигания
2. Свеча зажигания

Установка свечи зажигания

Прежде чем приступить к установке, убедитесь, что сопрягаемые поверхности головки цилиндра и свечи зажигания не загрязнены.

1. Используя специальный щуп, установите межэлектродный зазор свечи зажигания в соответствии с данными, приведёнными в расположенной ниже таблице.

ДВИГАТЕЛЬ	СВЕЧА ЗАЖИГАНИЯ	МОМЕНТ ЗАТЯЖКИ	ЗАЗОР, мм
1503	NGK DCP8E	Затяжка от руки с последующим доворотом ключом на ¼ оборота	0,75

2. Нанесите на резьбовую часть свечи зажигания специальную смазку, предотвращающую возможное заедание.
3. От руки заверните свечу зажигания в головку цилиндра. После чего, используя разрешённый к использованию свечной ключ, доверните свечу по часовой стрелке на ¼ оборота.
4. Установите катушку зажигания. См. параграф «УСТАНОВКА КАТУШКИ ЗАЖИГАНИЯ».
5. Закройте сиденье.

Системы выпуска

Промывка контура охлаждения системы выпуска

Промывка контура охлаждения системы выпуска и интеркулера (модели с нагнетателем) пресной водой чрезвычайно важна для предохранения от коррозии под действием соли и других агрессивных соединений, содержащихся в воде. Промывка способствует удалению песка, соли, ракушек, отложений и других загрязнений из контура охлаждения и шлангов.

Модели с двигателем 260

ВНИМАНИЕ Если гидроцикл используется в соленой воде, во избежание серьёзных повреждений механических компонентов, система выпуска должна промываться ежедневно.

Следует выполнять промывку, если не планируется использование гидроцикла в ближайшие несколько дней или в случае его выведения из эксплуатации на достаточно продолжительное время.

⚠ ПРЕДОСТЕРЕЖЕНИЕ

Все работы выполняйте на открытом воздухе или в хорошо проветриваемом помещении.

Выполните следующие действия:

Промойте водомётный движитель струёй воды, направляя её со стороны входного и выходного отверстий, затем нанесите смазку XPS LUBE (или аналогичную).

⚠ ОСТОРОЖНО Работа двигателя извлечённого из воды гидроцикла приводит к сильному разогреву теплообменника (плиты водомёта). Избегайте любых контактов с теплообменником плиты водомёта — это может стать причиной ожога.

Подсоедините садовый шланг к штуцеру, который расположен в кормовой части гидроцикла (на левой стороне кормы). Не открывайте водопроводный кран на этом этапе.

ВНИМАНИЕ Сначала всегда следует запустить двигатель, а затем открыть водопроводный кран. В противном случае вода может проникнуть в двигатель.

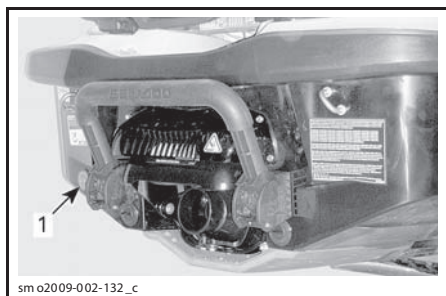

ТИПОВОЙ ВАРИАНТ

1. Расположение штуцера для промывки

ПРИМЕЧАНИЕ: Для присоединения шланга можно использовать быстросъёмный переходник (P/N 295 500 473). Для промывки установка зажима на шланг не требуется.



БЫСТРОСЪЁМНЫЙ ПЕРЕХОДНИК

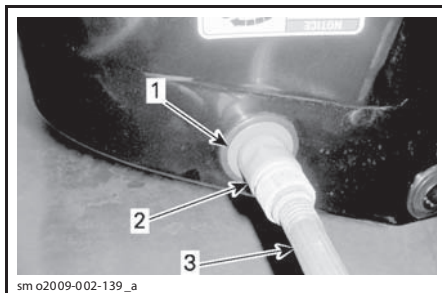

ТИПОВОЙ ВАРИАНТ

1. Переходник (использование необязательно)
2. Быстросъёмный переходник (использование необязательно)
3. Садовый шланг

Пустите двигатель и сразу откройте водопроводный кран.

⚠ ОСТОРОЖНО Некоторые компоненты в моторном отсеке могут быть очень горячими. Непосредственный контакт с ними может стать причиной ожога. Во время работы двигателя не трогайте детали электрооборудования и не прикасайтесь к деталям водомёта.

ВНИМАНИЕ Не выполняйте промывку, когда двигатель горячий. Сначала всегда следует запустить двигатель, а затем открыть водопроводный кран. Во избежание перегрева двигателя открывайте водопроводный кран немедленно после пуска двигателя.

Дайте двигателю поработать на оборотах холостого хода в течение 90 секунд.

ВНИМАНИЕ Если гидроцикл находится на суше, не пускайте двигатель без подачи воды в контур охлаждения системы выпуска.

Убедитесь, что вода вытекает из выходного отверстия водомёта. В противном случае обратитесь за помощью к дилеру Sea-Doo.

ВНИМАНИЕ Не запускайте двигатель более чем на 2 минуты. Это может привести к перегреву уплотнения привода, поскольку оно не охлаждается, когда гидроцикл не находится на воде.

Закройте кран подачи воды, на 5 секунд увеличьте частоту вращения коленчатого вала двигателя до 5000 об/мин, а затем остановите двигатель.

ВНИМАНИЕ Действуйте только в таком порядке: сначала закрыть кран — потом выключить двигатель. В противном случае вода проникнет в двигатель.

ВНИМАНИЕ По завершении промывки не забудьте снять быстроразъёмный переходник (если использовался).

Плита водомёта и водозаборная решётка

Проверка плиты водомёта и водозаборной решётки

Проверьте плиту водомёта и водозаборную решётку на отсутствие повреждений. При наличии повреждений обратитесь к авторизованному дилеру Sea-Doo для ремонта или замены повреждённых деталей.

⚠ ПРЕДОСТЕРЕЖЕНИЕ

Всегда снимайте колпачок шнура безопасности с выключателя перед проверкой водозаборной решётки.

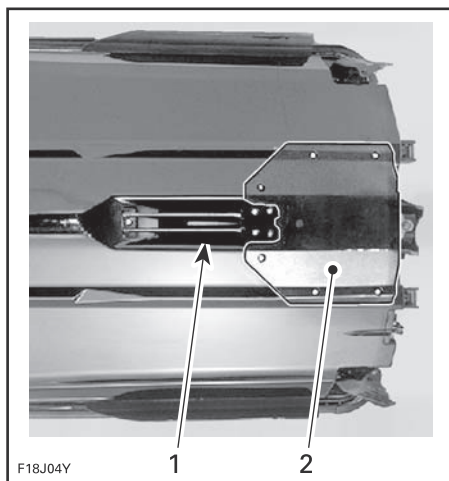

ТИПОВОЙ ВАРИАНТ — ПРОВЕРЬТЕ ДАННЫЕ ОБЛАСТИ

1. Водозабор
2. Плита водомёта

Пилон фала воднолыжника/вейкбордиста (Wake)

Проверка состояния пилона фала воднолыжника/вейкбордиста

Проверьте состояние пилона. Убедитесь, что пилон легко выдвигается и убирается. Проверьте функционирование механизма фиксации. Проверьте надёжность затяжки элементов крепежа. При обнаружении неисправностей не используйте пилон и обратитесь к авторизованному дилеру Sea-Doo для их устранения.

Смазка пилона фала воднолыжника/вейкбордиста

Очистите пилон и нанесите на него тонкий слой смазки SUPER LUBE GREASE (P/N 293 550 030).

Смажьте пилон по всей длине.

Удалите излишки смазки и вновь убедитесь в работе пилона.

Для равномерного распределения смазки несколько раз поднимите и сложите пилон.

Предохранители

Снятие и установка предохранителей

Для снятия и установки предохранителей используйте специальное приспособление, находящееся в блоке предохранителей.

Проверка предохранителей

В случае неисправности электрооборудования проверьте состояние предохранителей. Перегоревший предохранитель замените исправным, рассчитанным на такую же величину номинального тока.

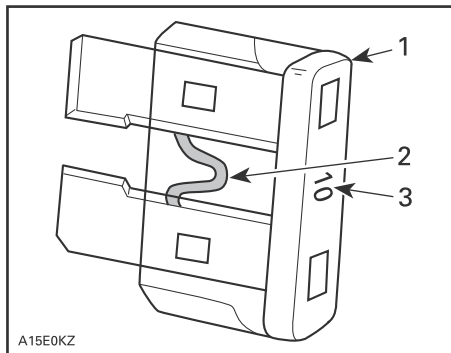

A15E0KZ

ТИПОВОЙ ВАРИАНТ

1. Предохранитель
2. Проверить, не расплавлена ли нить
3. Номинальная сила тока

⚠ ПРЕДОСТЕРЕЖЕНИЕ

Не используйте предохранители большего номинала — это может стать причиной возникновения серьёзных повреждений. Если предохранитель перегорел, прежде чем его заменить, необходимо установить и устранить причину возникновения неисправности. Для проведения обслуживания обращайтесь к авторизованному дилеру Sea-Doo.

Расположение предохранителей

Все предохранители располагаются в одном блоке.

Для получения доступа к блоку предохранителей:

Модели, оборудованные подвеской

Откройте посадочную платформу.

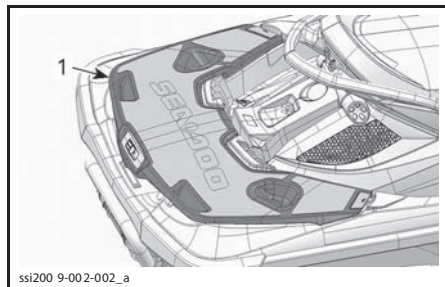

ssi200 9-002-002_a

1. Посадочная платформа

Извлеките два пластиковых фиксатора и снимите правый переносной контейнер с фиксированной палубы. Блок предохранителей располагается под переносным контейнером и закреплён на передней части держателя аккумуляторной батареи.

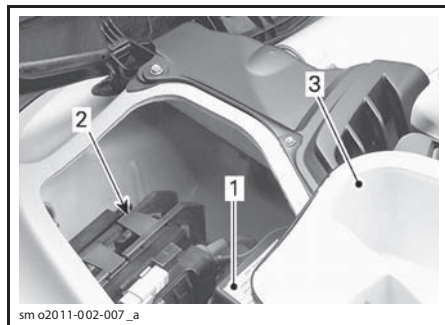

sm o2011-002-007_a

ТИПОВОЙ ВАРИАНТ

1. Блок предохранителей
2. Держатель аккумуляторной батареи
3. Переносной контейнер

Модели, не оборудованные подвеской

Откройте правую панель доступа на задней части палубы.

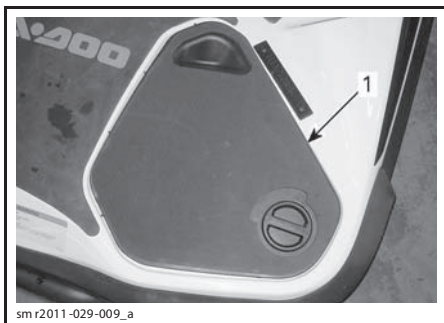

1. Правая панель доступа

Все модели

Для того чтобы открыть крышку блока предохранителей, сожмите фиксаторы и, удерживая их, снимите крышку.

ПРИМЕЧАНИЕ: Номиналы и расположение предохранителей указаны на крышке блока предохранителей.

Назначение предохранителей

№	НОМИНАЛ	ОПИСАНИЕ
1	5 А	Управление системой iS (интеллектуальная подвеска)
2	15 А	Диагностический разъём
3	3 А	Кнопка запуска/остановки двигателя
4	3 А	GPS
5	30 А	iBR
6	30 А	Система зарядки
7	30 А	iS
8	30 А	Аккумуляторная батарея
9	—	Не используется
10	—	Не используется
11	3 А	Глубиномер (если предусмотрен)
12	3 А	Информационный центр, OTAS и CAPS
13	10 А	Цилиндр 1 (катушка зажигания, форсунка)
14	10 А	Цилиндр 2 (катушка зажигания, форсунка)
15	10 А	Цилиндр 3 (катушка зажигания, форсунка)
16	5 А	Соленоид стартера
17	5 А	Управление системой iBR
18	10 А	Топливный насос
19	15 А	ЕСМ

УХОД ЗА ГИДРОЦИКЛОМ

Ежедневно поднимайте гидроцикл из воды.

Техническое обслуживание после поездки

Промывка контура охлаждения системы выпуска

Необходимо ежедневно промывать контур системы выпуска, при эксплуатации гидроцикла в загрязнённой или морской воде.

Смотрите раздел «ТЕХНИЧЕСКОЕ ОБСЛУЖИВАНИЕ».

ПРИМЕЧАНИЕ: На моделях, оборудованных нагнетателем, одновременно производится промывка интеркулера.

Особенности ухода за гидроциклом при эксплуатации в загрязнённой или морской воде

При эксплуатации гидроцикла в загрязнённой и, особенно, в соленой воде требуется дополнительное техническое обслуживание.

Промойте и сполосните внутреннюю полость гидроцикла пресной водой.

При мойке трюма не подавайте воду под высоким давлением. Подавайте воду **ПОД НИЗКИМ ДАВЛЕНИЕМ**, например, как в садовом шланге.

Сильный напор воды может повредить электрооборудование и детали механических узлов и систем.

▲ ОСТОРОЖНО Все операции по техническому обслуживанию гидроцикла выполняйте только на остывшем двигателе.

ВНИМАНИЕ Невыполнение рекомендуемых мер по уходу за гидроциклом, который эксплуатируется в соленой воде, а именно: мойка гидроцикла пресной водой, промывка контура охлаждения системы выпуска и интеркулера (модели с нагнетателем) и антикоррозионная обработка — приводит к разрушению деталей и выходу гидроцикла из строя. Никогда не оставляйте гидроцикл под прямыми лучами солнца.

Чистка гидроцикла Корпус

Регулярно мойте корпус гидроцикла и его различные элементы. Используйте

те для этого воду и мыльный водный раствор (используйте только мягкие моющие средства). Удалите с поверхности корпуса и/или двигателя микроорганизмы. Для обработки наружной поверхности корпуса используйте неабразивные полировальные составы, например, на силиконовой основе.

ВНИМАНИЕ Не применяйте для чистки наружных деталей из стекловолокна и пластика агрессивные моющие средства, растворители, ацетон и другие аналогичные продукты.

Для удаления пятен с сидений и деталей из стекловолокна используйте аэрозоль Knight's Spray-Nine[®] или эквивалентное средство.

Для чистки покрытий коврового типа пользуйтесь очистителем 3M[™] Citrus Base Cleaner (аэрозольный баллон, 700 мл) или эквивалентным средством.

⚠ ПРЕДОСТЕРЕЖЕНИЕ

Никогда не применяйте средства для защиты пластиковых и виниловых поверхностей коврового типа и сиденья, так как эти поверхности становятся скользкими и водитель и пассажир (-ы) могут упасть с гидроцикла.

Бережно относитесь к природе. Не сливайте в водоёмы топливо, масло и чистящие вещества.

Уход за швартовками

Для поддержания вытяжных швартовов и механизма вытяжных швартовов в исправном состоянии требуется минимум обслуживания.

Мойте вытяжные швартовы и механизм швартовов пресной водой для очистки их от соли, песка и других загрязнений.

ВНИМАНИЕ Не мойте механизм швартовов водой, подаваемой под высоким давлением.

Высушите швартовы и механизм швартовов.

КОНСЕРВАЦИЯ, ХРАНЕНИЕ И СЕЗОННОЕ ОБСЛУЖИВАНИЕ ГИДРОЦИКЛА

Хранение

⚠ ПРЕДОСТЕРЕЖЕНИЕ

Топливо и масло являются легковоспламеняющимися продуктами. Обратитесь к авторизованному дилеру Sea-Doo с целью проверки состояния топливной системы.

Перед постановкой гидроцикла на хранение рекомендуем обратиться к авторизованному дилеру Sea-Doo и выполнить техническое обслуживание гидроцикла, однако приведённые ниже операции Вы можете выполнить самостоятельно, используя минимальный набор инструментов.

ПРИМЕЧАНИЕ: Выполняйте приведённые ниже операции в порядке, указанном в данном разделе.

ВНИМАНИЕ Не запускайте двигатель гидроцикла во время хранения.

Водомётный движитель

Очистка водомётного движителя

Промойте водомётный движитель струёй воды, направляя её со стороны входного и выходного отверстий, затем нанесите смазку XPS LUBE (P/N 293 600 016) (или аналогичную).

⚠ ПРЕДОСТЕРЕЖЕНИЕ

Чтобы не допустить случайного запуска двигателя во время очистки водомёта, снимите колпачок шнура безопасности с выключателя. Во время выполнения этой операции двигатель гидроцикла должен быть остановлен.

Проверка состояния водомётного движителя

Чтобы проверить наличие воды в корпусе водомёта, обратитесь к авторизованному дилеру Sea-Doo.

Система подачи топлива

Защита топливной системы

Чтобы избежать ухудшения свойств бензина и осмоления топливной системы, следует добавить в топливный бак стабилизирующую присадку XPS FUEL STABILIZER (P/N 413 408 601) (или эквивалентную). Соблюдайте инструкции изготовителя продукта.

ВНИМАНИЕ Рекомендуется добавлять стабилизирующую присадку при консервации, чтобы защитить топливную систему. В целях предупреждения образования отложений стабилизирующая присадка должна добавляться перед смазкой двигателя и заполнением топливного бака.

⚠ ПРЕДОСТЕРЕЖЕНИЕ

Всегда останавливайте двигатель, прежде чем приступить к заправке. При определённых условиях топливо является легковоспламеняемым и взрывоопасным. Всегда производите заправку топлива в месте, где обеспечивается хорошая вентиляция. Не курите и не пользуйтесь источниками открытого огня или искр около гидроцикла. Топливный бак может находиться под давлением — отворачивайте крышку медленно. Во время заправки гидроцикл должен находиться в горизонтальном положении. Не переполняйте бак топливом, не заливайте топливо по горловину бака и не оставляйте гидроцикл на солнце. При повышении температуры топливо расширяется и может вытечь из топливного бака. Тщательно вытрите топливо, попавшее на гидроцикл. Периодически проверяйте состояние системы подачи топлива.

ВНИМАНИЕ В результате попадания воды в топливный бак могут произойти серьёзные внутренние повреждения системы подачи топлива.

Двигатель и система выпуска

Промывка контура охлаждения системы выпуска

Выполните операцию в соответствии с описанием, приведённым в разделе «ТЕХНИЧЕСКОЕ ОБСЛУЖИВАНИЕ».

Замена моторного масла и фильтра

Замену моторного масла и масляного фильтра должен выполнять только авторизованный дилер Sea-Doo.

Модели с двигателем 260

Очень важно удалить всю воду, возможно образовавшуюся из-за конденсации, из интеркулера.

Выполните следующие действия:

1. Откройте посадочную платформу и извлеките из неё правый контейнер.
2. Убедитесь, что все центровочные линии на выпускном патрубке интеркулера присутствуют. Это гарантирует, что шланги не будут пережаты или изогнуты при установке.
3. Ослабьте хомут крепления выпускного патрубка интеркулера.
4. Снимите выпускной патрубок с интеркулера.

ПРИМЕЧАНИЕ: Этот патрубок соединяется с корпусом дроссельной заслонки.

5. На моделях iS закройте модуль управления системы iS ветошью или полиэтиленовым пакетом, чтобы вода, выбрасываемая из интеркулера, не могла попасть на него.

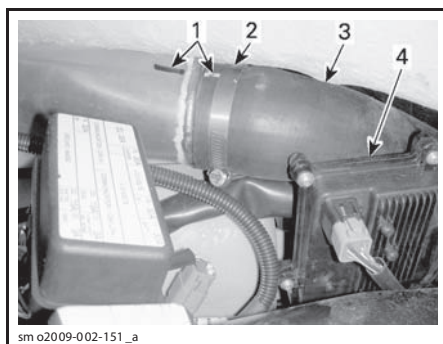

ТИПОВОЙ ВАРИАНТ

1. Центровочные линии патрубка
2. Хомут патрубка
3. Выпускной патрубок интеркулера
4. Модуль iS

6. Запустите двигатель и несколько раз поднимите обороты до 4000 об/мин.

ПРИМЕЧАНИЕ: Убедитесь, что в систему впуска воздуха не попали посторонние предметы, которые могут нанести серьёзные повреждения двигателю.

7. Остановите двигатель.
8. Установите отводящий патрубок интеркулера, убедитесь, что он ориентирован правильно, как было до его снятия, что обеспечит нормальную работу двигателя.

Удаление жидкости из системы выпуска

При эксплуатации гидроцикла в районах, где температура может опускаться ниже нуля градусов, необходимо удалять всю воду, скопившуюся в системе выпуска и интеркулере.

Продуйте систему выпуска сжатым воздухом (под давлением 379 кПа) через промывочный штуцер, расположенный слева в корме гидроцикла. Продувку системы выполняйте до тех пор, пока вода не перестанет вытекать из водомёта.

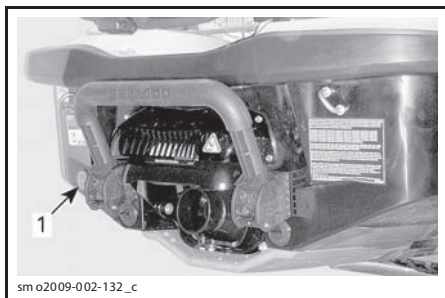

sm o2009-002-132_c

ТИПОВОЙ ВАРИАНТ

1. Штуцер для промывки

Можно использовать шланг, показанный на рисунке, чтобы упростить процедуру продувки системы выпуска.

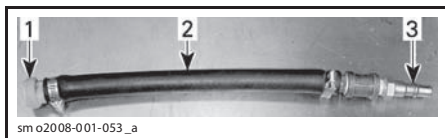

sm o2008-001-053_a

ТИПОВОЙ ВАРИАНТ

1. Переходник для промывочного штуцера
2. Шланг 12,7 мм
3. Переходник для источника сжатого воздуха

ВНИМАНИЕ Пренебрежение процедурой продувки может привести к серьёзным поломкам интеркулера (на моделях с нагнетателем) и выпускного коллектора.

Снимите специальные приспособления.

Смазка деталей двигателя

1. Поднимите сиденье.

Снимите вентиляционный короб с двигателя (если предусмотрен).

2. Снимите катушки зажигания, см. раздел «ТЕХНИЧЕСКОЕ ОБСЛУЖИВАНИЕ».

3. Выверните свечи зажигания, см. раздел «ТЕХНИЧЕСКОЕ ОБСЛУЖИВАНИЕ».

4. Распылите смазку XPS Lube (P/N 293 600 016) (или аналогичную) в отверстия для установки свечей зажигания.

5. Для того чтобы не допустить поступления топлива в двигатель и для отключения системы зажигания, полностью нажмите и **УДЕРЖИВАЙТЕ** рычаг дроссельной заслонки.

6. Нажимая кнопку запуска/остановки, несколько раз проверните коленчатый вал. Это позволит распределить смазку по стенкам цилиндра.

7. Нанесите на резьбовые части свечей зажигания специальную смазку, предотвращающую заедание, и установите свечи на двигатель. Смотрите раздел «ТЕХНИЧЕСКОЕ ОБСЛУЖИВАНИЕ».

8. Установите катушки зажигания, см. раздел «ТЕХНИЧЕСКОЕ ОБСЛУЖИВАНИЕ».

Система охлаждения двигателя

Если не выполняется замена антифриза, измерьте его плотность.

Для замены антифриза и измерения его плотности обратитесь к авторизованному дилеру Sea-Doo.

ПРИМЕЧАНИЕ: Во избежание разложения антифриза его замену необходимо производить через каждые 200 часов или 2 года эксплуатации.

ВНИМАНИЕ Неправильно составленная смесь антифриза не защитит систему охлаждения от замерзания. Что может стать причиной серьёзных повреждений двигателя.

Электрооборудование

Зарядка и снятие аккумуляторной батареи

Обращайтесь к авторизованному дилеру Sea-Doo.

⚠ ПРЕДОСТЕРЕЖЕНИЕ
Не заряжайте аккумуляторную батарею, установленную на гидроцикле.

Моторный отсек

Чистка моторного отсека

Промойте внутреннюю полость корпуса гидроцикла горячей водой с моющим средством или специальным очистителем. Тщательно ополосните корпус изнутри. Приподнимите переднюю часть гидроцикла, чтобы полностью слить воду из корпуса через сливные отверстия.

Антикоррозийная обработка

Удалите остатки воды из моторного отсека.

Нанесите XPS LUBE (P/N 293 600 016) на все металлические компоненты, расположенные в моторном отсеке.

ПРИМЕЧАНИЕ: Во время хранения сиденье должно быть открыто. Это позволит предотвратить конденсацию влаги на металлических частях и снизит вероятность развития коррозии.

Корпус

Чистка корпуса гидроцикла

Вымойте корпус гидроцикла мыльным раствором. Тщательно смойте корпус чистой водой. Очистите корпус от морских микроорганизмов.

ВНИМАНИЕ Не применяйте для чистки наружных деталей из стекловолокна и пластика агрессивные моющие средства, разбавители, растворители, ацетон и другие аналогичные продукты.

Ремонт корпуса и днища гидроцикла

Если корпус или днище гидроцикла требует ремонта, обратитесь к авторизованному дилеру Sea-Doo.

Защитная обработка гидроцикла

Нанесите достаточное количество судового воска на корпус гидроцикла.

Если гидроцикл хранится на открытом воздухе, накройте его брезентовым чехлом, чтобы предохранить пластиковые и внешние декоративные детали от воздействия солнечных лучей, пыли и грязи.

ВНИМАНИЕ Запрещается оставлять гидроцикл на хранение на воде. Никогда не оставляйте гидроцикл под прямыми лучами солнца. Не оставляйте гидроцикл на хранение в полиэтиленовом мешке.

Предсезонная подготовка

Перечень операций, выполняемых при сезонном техническом обслуживании, приведён в «РЕГЛАМЕНТЕ ТЕХНИЧЕСКОГО ОБСЛУЖИВАНИЯ».

Обязательно выполните все операции, указанные в колонке регламента технического обслуживания **100 МОТОЦАСОВ ИЛИ 1 ГОД**.

Учитывая необходимость наличия у исполнителя соответствующих технических навыков и обязательность использования специального инструмента и приспособлений, некоторые операции технического обслуживания должны выполняться авторизованным дилером Sea-Doo.

ПРИМЕЧАНИЕ: Во время проведения предсезонной подготовки настоятельно рекомендуется выполнение авторизованным дилером Sea-Doo иницированного производителем комплекса мероприятий по доработке гидроцикла.

ПРЕДОСТЕРЕЖЕНИЕ

Владельцу гидроцикла разрешается самостоятельно выполнять только те операции, которые специально указаны в «РЕГЛАМЕНТЕ ТЕХНИЧЕСКОГО ОБСЛУЖИВАНИЯ». Рекомендуем регулярно обращаться к авторизованному дилеру Sea-Doo для технического обслуживания других агрегатов и систем гидроцикла, описание которых здесь не приведено.

ВНИМАНИЕ Неисправные детали заменяйте только оригинальными деталями компании BRP либо их аналогами, на которые имеется соответствующее разрешение.

***ТЕХНИЧЕСКАЯ
ИНФОРМАЦИЯ***

ИДЕНТИФИКАЦИОННЫЕ НОМЕРА

Основные сборочные единицы гидrocикла (двигатель и корпус) имеют свои индивидуальные идентификационные номера. Эти номера могут потребоваться при оформлении заявки на гарантийный ремонт или при розыске пропавшего гидrocикла.

Идентификационный номер корпуса

Табличка с идентификационным номером корпуса (HIN) находится на опорной площадке в кормовой части гидrocикла.



sm o2009-002-131_b

ТИПОВОЙ ВАРИАНТ

1. Идентификационный номер корпуса (HIN)

Идентификационный номер корпуса включает 12 позиций:

YDV	12345	L	8	09
			Модельный год	
			Год выпуска	
			Месяц выпуска	
			Серийный номер (могут использоваться как цифры, так и буквы)	
			Производитель	

Идентификационный номер двигателя

Табличка с идентификационным номером двигателя (EIN) расположена в передней части двигателя.

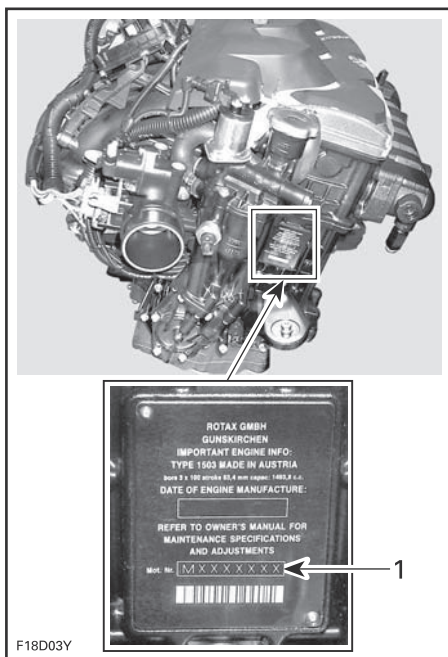

F18D03Y

ТИПОВОЙ ВАРИАНТ

1. Идентификационный номер двигателя (EIN)

ТЕХНИЧЕСКИЕ ХАРАКТЕРИСТИКИ

ГИДРОЦИКЛ		GTX LIMITED iS 260	GTX 215	GTX 155/ GTX S 155
ДВИГАТЕЛЬ				
Тип		Rotax® 4-ТЕС. Один распределительный вал верхнего расположения (SOHC)		
Система впуска		Нагнетатель с механическим приводом и фрикционной муфтой. Интеркулер вода/воздух	Без нагнетателя	
Количество цилиндров		3		
Количество клапанов		12 (4 на цилиндр), гидрокompенсаторы (не требуют регулировки)		
Диаметр цилиндра, мм		100		
Ход поршня, мм		63,4		
Рабочий объём, см ³		1494		
Степень сжатия		8,4:1	10,6:1	
СИСТЕМА ОХЛАЖДЕНИЯ				
Тип		С замкнутым контуром (CLCS)		
СИСТЕМА ПОДАЧИ ТОПЛИВА				
Тип системы подачи топлива		Распределённый впрыск топлива с интеллектуальной системой управления дроссельной заслонкой (iTC). Единая дроссельная заслонка (62 мм) с приводом		
ЭЛЕКТРООБОРУДОВАНИЕ				
Система зажигания		IDI (индуктивная)		
Свечи зажигания	Производитель и тип	NGK, DCPR8E		
	Зазор, мм	0,75 мм		
Аккумуляторная батарея		12 В, 30 А•ч, электролитическая		
ВОДОМЕТНЫЙ ДВИЖИТЕЛЬ				
Водометный движитель		Водомет Sea-Doo® с iBR (интеллектуальная система торможения и реверса)		
Водомёт	Тип	Осевого типа, одноступенчатый, большая втулка с 10-лопастным статором		
	Материал	Алюминий		
Импеллер		Нержавеющая сталь		
Привод	Тип	Непосредственно от коленчатого вала двигателя		
Система VTS		Установлена		

ГИДРОЦИКЛ		GTX LIMITED iS 260	GTX 215	GTX 155/ GTX S 155
РАЗМЕРЫ				
Длина, см		354		
Ширина, см		122		
Высота, см		111,4	116,6	
МАССА И ГРУЗОПОДЪЁМНОСТЬ				
«Сухая» масса, кг		446	374	GTX: 370 GTX S: 436
Количество мест (учитывая допустимую нагрузку)		1, 2 или 3		
Объём багажного отделения, л		62	52	
Предельная нагрузка (пассажиры + багаж), кг		226	GTX: 272 GTX S: 226	
ЭКСПЛУАТАЦИОННЫЕ ЖИДКОСТИ				
Топливо	Тип	Неэтилированный бензин		
	Минимальное октановое число	92 RON		
	Рекомендованное октановое число	95 RON		92 RON
	Ёмкость топливного бака, л	70	GTX: 60 GTX S: 70	

ГИДРОЦИКЛ		GTX LIMITED iS 260	GTX 215	GTX 155/ GTX S 155
ЭКСПЛУАТАЦИОННЫЕ ЖИДКОСТИ (продолжение)				
Моторное масло	Тип	XPS synthetic blend oil (summer grade). Для получения дополнительной информации см. раздел «ТЕХНИЧЕСКОЕ ОБСЛУЖИВАНИЕ».		
	Заправочный объем, л	3 л, масло заменяется с фильтром		
Система охлаждения	Тип охлаждающей жидкости	См. «ОХЛАЖДАЮЩАЯ ЖИДКОСТЬ» в раз- деле «ПРОЦЕДУРЫ ТЕХНИЧЕСКОГО ОБ- СЛУЖИВАНИЯ» настоящего Руководства.		
	Заправочный объем, л	5,5		

ГИДРОЦИКЛ		RXT-X 260	RXT-X aS 260	RXT 260
ДВИГАТЕЛЬ				
Тип		Rotax® 4-TEC. Один распределительный вал верхнего расположения (SOHC)		
Система впуска		Нагнетатель с механическим приводом и фрикционной муфтой. Интеркулер вода/воздух		
Количество цилиндров		3		
Количество клапанов		12 (4 на цилиндр), гидрокомпенсаторы (не требуют регулировки)		
Диаметр цилиндра, мм		100		
Ход поршня, мм		63,4		
Рабочий объём, см ³		1494		
Степень сжатия		8,4:1		
СИСТЕМА ОХЛАЖДЕНИЯ				
Тип		С замкнутым контуром (CLCS)		
СИСТЕМА ПОДАЧИ ТОПЛИВА				
Тип системы подачи топлива		Распределённый впрыск топлива с интеллектуальной системой управления дроссельной заслонкой (iTC). Единая дроссельная заслонка (62 мм) с приводом		
ЭЛЕКТРООБОРУДОВАНИЕ				
Система зажигания		IDI (индуктивная)		
Свеча зажигания	Производитель, тип	NGK, DCPR8E		
	Межэлектродный зазор, мм	0,75		
Аккумуляторная батарея		12 В, 30 А•ч, электролитического типа		
ВОДОМЁТНЫЙ ДВИЖИТЕЛЬ				
Водомётный движитель		Водомётный движитель Sea-Doo® с интеллектуальной системой торможения и реверса (iBR)		
Водомёт	Тип	Осевого типа, одноступенчатый, большая втулка с 10-лопастным статором		
	Материал	Алюминий		
Импеллер		Нержавеющая сталь		
Привод	Тип	Непосредственно от коленчатого вала двигателя		
VTS	Тип	Установлена		

ГИДРОЦИКЛ		RXT-X 260	RXT-X aS 260	RXT 260
РАЗМЕРЫ				
Длина, см		354		
Ширина, см		122		
Высота, см		118,1	116,6	
МАССА И ГРУЗОПОДЪЁМНОСТЬ				
«Сухая» масса, кг		388	436	383
Количество мест (учитывая допустимую нагрузку)		1, 2 или 3		
Объём багажного отделения, л		52		
Предельная нагрузка (пассажиры + багаж), кг		272	226	272
ЭКСПЛУАТАЦИОННЫЕ ЖИДКОСТИ				
Топливо	Тип	Неэтилированный бензин		
	Минимальное октановое число	92 RON		
	Рекомендованное октановое число	95 RON		
Ёмкость топливного бака, л	RXT-X aS 260	70		
	RXT-X 260, RXT 260	60		
Моторное масло	Тип	XPS synthetic blend oil (summer grade). Для получения дополнительной информации см. раздел «ТЕХНИЧЕСКОЕ ОБСЛУЖИВАНИЕ».		
	Заправочный объём, л	3, масло заменяется с фильтром		
Система охлаждения	Тип охлаждающей жидкости	См. «ОХЛАЖДАЮЩАЯ ЖИДКОСТЬ» в разделе «ПРОЦЕДУРЫ ТЕХНИЧЕСКОГО ОБСЛУЖИВАНИЯ» настоящего Руководства.		
	Заправочный объём, л	5,5		

ГИДРОЦИКЛ		WAKE PRO 215
ДВИГАТЕЛЬ		
Тип		Rotax® 4-ТЕС. Один распределительный вал верхнего расположения (SOHC)
Система впуска		Нагнетатель с механическим приводом и фрикционной муфтой. Интеркулер вода/воздух
Количество цилиндров		3
Количество клапанов		12 (4 на цилиндр), гидрокомпенсаторы (не требуют регулировки)
Диаметр цилиндра, мм		100
Ход поршня, мм		63,4
Рабочий объём, см ³		1494
Степень сжатия		8,4:1
СИСТЕМА ОХЛАЖДЕНИЯ		
Тип		С замкнутым контуром (CLCS)
СИСТЕМА ПОДАЧИ ТОПЛИВА		
Тип системы подачи топлива		Распределённый впрыск топлива с интеллектуальной системой управления дроссельной заслонкой (iТС). Единая дроссельная заслонка (62 мм) с приводом
ЭЛЕКТРООБОРУДОВАНИЕ		
Система зажигания		IDI (индуктивная)
Свеча зажигания	Производитель, тип	NGK, DCPR8E
	Межэлектродный зазор, мм	0,75
Аккумуляторная батарея		12 В, 30 А•ч, электролитического типа
ВОДОМЁТНЫЙ ДВИЖИТЕЛЬ		
Водомётный движитель		Водомётный движитель Sea-Doo® с интеллектуальной системой торможения и реверса (iBR)
Водомёт	Тип	Осевого типа, одноступенчатый, большая втулка с 10-лопастным статором
	Материал	Алюминий
Импеллер		Нержавеющая сталь
Привод	Тип	Непосредственно от коленчатого вала двигателя
VTS	Тип	Установлена

ГИДРОЦИКЛ		WAKE PRO 215
РАЗМЕРЫ		
Длина, см		354
Ширина, см		122
Высота, см		116,6
МАССА И ГРУЗОПОДЪЁМНОСТЬ		
«Сухая» масса, кг		388
Количество мест (учитывая допустимую нагрузку)		1, 2 или 3
Объём багажного отделения, л		52
Предельная нагрузка (пассажиры + багаж), кг		272
Максимальный вес воднолыжника или вейкбордиста, буксируемого с помощью пилона, кг		114
ЭКСПЛУАТАЦИОННЫЕ ЖИДКОСТИ		
Топливо	Тип	Неэтилированный бензин
	Минимальное октановое число	92 RON
	Рекомендованное октановое число	95 RON
	Ёмкость топливного бака, л	60
Моторное масло	Тип	XPS synthetic blend oil (summer grade). Для получения дополнительной информации см. раздел «ТЕХНИЧЕСКОЕ ОБСЛУЖИВАНИЕ».
	Заправочный объём, л	3, масло заменяется с фильтром
Система охлаждения	Тип охлаждающей жидкости	См. «ОХЛАЖДАЮЩАЯ ЖИДКОСТЬ» в разделе «ПРОЦЕДУРЫ ТЕХНИЧЕСКОГО ОБСЛУЖИВАНИЯ» настоящего Руководства.
	Заправочный объём, л	5,5

ПРИМЕЧАНИЕ: Компания BRP оставляет за собой право вносить любые изменения в конструкцию, технические характеристики и комплектацию выпускаемой продукции без каких-либо обязательств произвести аналогичные изменения на ранее выпущенных изделиях.

***УСТРАНЕНИЕ
НЕИСПРАВНОСТЕЙ***

ПОИСК И УСТРАНЕНИЕ НЕИСПРАВНОСТЕЙ

ДВИГАТЕЛЬ НЕ ЗАПУСКАЕТСЯ

- 1. Отсоединён шнур безопасности (колпачок снят с выключателя).**
 - Нажмите кнопку запуска/остановки двигателя.
 - Установите колпачок шнура безопасности на выключатель в течение 5 секунд после нажатия кнопки запуска/остановки двигателя.
 - После того, как прозвучат два звуковых сигнала, нажмите кнопку запуска/остановки двигателя.
- 2. Система ECM не распознает ключ DESS.**
 - Обратитесь к авторизованному дилеру Sea-Doo.
- 3. Перегорел предохранитель: главный, электрического стартера или блока ECM.**
 - Проверьте проводку, замените предохранитель (-и).
- 4. Разряжена аккумуляторная батарея.**
 - Обратитесь к авторизованному дилеру Sea-Doo.

ПРЕДОСТЕРЕЖЕНИЕ

Не заряжайте аккумуляторную батарею, установленную на гидроцикле. Электролит — ядовитое и опасное вещество. Избегайте его попадания в глаза, на кожу и одежду.

- 5. Ослаблены или корродированны контакты аккумуляторной батареи. Ненадёжное электрическое соединение с «массой».**
 - Обратитесь к авторизованному дилеру Sea-Doo.
- 6. Двигатель залит водой.**
 - См. главу «ЗАТОПЛЕНИЕ ДВИГАТЕЛЯ» в разделе «СПЕЦИАЛЬНЫЕ ПРОЦЕДУРЫ».
- 7. Неисправность датчика или ECM.**
 - Обратитесь к авторизованному дилеру Sea-Doo.
- 8. Заклинивание водомётного движителя.**
 - Попытайтесь очистить. В противном случае обратитесь к авторизованному дилеру Sea-Doo.

КОЛЕНЧАТЫЙ ВАЛ ДВИГАТЕЛЯ ПРОВОРАЧИВАЕТСЯ МЕДЛЕННО

- 1. Ослаблены клеммы аккумуляторной батареи.**
 - Осмотрите, очистите и подтяните.
- 2. Аккумуляторная батарея разряжена или неисправна.**
 - Обратитесь к авторизованному дилеру Sea-Doo.
- 3. Износ стартера.**
 - Обратитесь к авторизованному дилеру Sea-Doo.

ВАЛ ДВИГАТЕЛЯ ВРАЩАЕТСЯ НОРМАЛЬНО, НО ДВИГАТЕЛЬ НЕ ЗАПУСКАЕТСЯ

- 1. Отсутствие топлива или в топливе содержится вода.**
 - Заправьте бак. Слейте и заправьте бак свежим топливом.
- 2. Загрязнены/неисправны свечи зажигания.**
 - Замените.
- 3. Перегорел предохранитель.**
 - Проверьте проводку, замените предохранитель (-и).
- 4. Двигатель залит водой.**
 - См. главу «ЗАТОПЛЕНИЕ ДВИГАТЕЛЯ» в разделе «СПЕЦИАЛЬНЫЕ ПРОЦЕДУРЫ».

ВАЛ ДВИГАТЕЛЯ ВРАЩАЕТСЯ НОРМАЛЬНО, НО ДВИГАТЕЛЬ НЕ ЗАПУСКАЕТСЯ (продолжение)

- 5. Системой управления двигателем определён код ошибки (горит лампа CHECK ENGINE).**
 - Обратитесь к авторизованному дилеру Sea-Doo.
- 6. Не подсоединён или неисправен топливный насос.**
 - Обратитесь к авторизованному дилеру Sea-Doo.

ПРОПУСКИ ВСПЫШЕК В ЦИЛИНДРАХ, ДВИГАТЕЛЬ РАБОТАЕТ С ПЕРЕБОЯМИ

- 1. Загрязнены/неисправны/изношены свечи зажигания.**
 - Замените.
- 2. Топливо: низкий уровень топлива, загрязнение топлива или попадание воды в топливо.**
 - Слейте и замените топливо.
- 3. Неисправность катушек зажигания или модуля ECM.**
 - Обратитесь к авторизованному дилеру Sea-Doo.
- 4. Засорение форсунок.**
 - Обратитесь к авторизованному дилеру Sea-Doo.
- 5. Системой управления двигателем определён код ошибки (горит лампа CHECK ENGINE).**
 - См. раздел «СИСТЕМА МОНИТОРИНГА».

ДЫМЛЕНИЕ ДВИГАТЕЛЯ

- 1. Слишком высокий уровень масла.**
 - Обратитесь к авторизованному дилеру Sea-Doo.
- 2. Вода в двигателе, утечка охлаждающей жидкости, повреждение прокладки головки цилиндров.**
 - Обратитесь к авторизованному дилеру Sea-Doo.
- 3. Внутренние повреждения двигателя.**
 - Обратитесь к авторизованному дилеру Sea-Doo.

ПЕРЕГРЕВ ДВИГАТЕЛЯ

- 1. Засорен контур охлаждения системы выпуска.**
 - Промойте контур охлаждения системы выпуска.
- 2. Слишком низкий уровень охлаждающей жидкости.**
 - См. «ПРОЦЕДУРЫ ТЕХНИЧЕСКОГО ОБСЛУЖИВАНИЯ».
- 3. На промывочном штуцере оставлен быстростъёмный адаптер.**
 - Снимите адаптер со штуцера, попробуйте ещё раз запустить двигатель. При повторении неисправности обратитесь к авторизованному дилеру Sea-Doo.

ПЛОХАЯ ПРИЕМИСТОСТЬ ДВИГАТЕЛЯ, ДВИГАТЕЛЬ НЕ РАЗВИВАЕТ ПОЛНОЙ МОЩНОСТИ

- 1. Используется ключ новичка.**
 - Используйте обычный ключ.
- 2. Не выбран спортивный режим.**
 - Включите спортивный режим.
- 3. Засорено входное отверстие водомёта.**
 - Очистить. См. «ОЧИСТКА ВХОДНОГО ОТВЕРСТИЯ ВОДОМЁТА И ИМПЕЛЛЕРА» в разделе «СПЕЦИАЛЬНЫЕ ПРОЦЕДУРЫ».

ПЛОХАЯ ПРИЕМИСТОСТЬ ДВИГАТЕЛЯ, ДВИГАТЕЛЬ НЕ РАЗВИВАЕТ ПОЛНОЙ МОЩНОСТИ (продолжение)

- 4. Повреждён импеллер, изношено сменное кольцо.**
 - Замените. Обратитесь за помощью к авторизованному дилеру Sea-Doo.
- 5. Повышенный уровень масла.**
 - Обратитесь к авторизованному дилеру Sea-Doo.
- 6. Слабая искра.**
 - См. «ПРОПУСК ЗАЖИГАНИЯ, ДВИГАТЕЛЬ РАБОТАЕТ С ПЕРЕБОЯМИ».
- 7. Системой управления двигателем определён код ошибки (горит лампа СНЕК ENGINE).**
 - См. раздел «СИСТЕМА МОНИТОРИНГА».
- 8. Засорение форсунок.**
 - Обратитесь к авторизованному дилеру Sea-Doo.
- 9. Низкое давление в топливной системе.**
 - Обратитесь к авторизованному дилеру Sea-Doo.
- 10. Попадание воды в топливо.**
 - Слейте и замените топливо.
- 11. Повреждение двигателя вследствие попадания воды.**
 - Обратитесь к авторизованному дилеру Sea-Doo.

ГИДРОЦИКЛ НЕ РАЗВИВАЕТ МАКСИМАЛЬНУЮ СКОРОСТЬ

- 1. Засорено входное отверстие водомёта.**
 - Очистить. См. «ОЧИСТКА ВХОДНОГО ОТВЕРСТИЯ ВОДОМЁТА И ИМПЕЛЛЕРА» в разделе «СПЕЦИАЛЬНЫЕ ПРОЦЕДУРЫ».
- 2. Повреждён импеллер, изношено сменное кольцо.**
 - Замените. Обратитесь за помощью к авторизованному дилеру Sea-Doo.
- 3. Системой управления двигателем определён код ошибки (горит лампа СНЕК ENGINE).**
 - См. раздел «СИСТЕМА МОНИТОРИНГА».
- 4. Неисправность нагнетателя и/или интеркулера (если имеются).**
 - Обратитесь к авторизованному дилеру Sea-Doo.

ГИДРОЦИКЛ ОСТАЕТСЯ НА НЕЙТРАЛИ ПОСЛЕ ИСПОЛЬЗОВАНИЯ РЫЧАГА УПРАВЛЕНИЯ СИСТЕМЫ iBR

- 1. Отражатель системы iBR остается в нейтральном положении.**
 - Отпустите рычаг дросселя, чтобы двигатель работал на холостых оборотах.
 - Нажмите кнопку CRUISE для активации режима SLOW SPEED.
 - В режиме SLOW SPEED вернитесь к берегу. Обратитесь за помощью к авторизованному дилеру Sea-Doo.

ОТРАЖАТЕЛЬ СИСТЕМЫ iBR НЕ ВОЗВРАЩАЕТСЯ В НЕЙТРАЛЬНОЕ ПОЛОЖЕНИЕ (ГОРИТ ЛАМПА iBR)

- 1. Отражатель системы iBR заклинен инородными предметами.**
 - Очистите и проверьте отражатель iBR и сопло на наличие повреждений.
- 2. Неисправность системы iBR.**
 - Снимите ключ DESS, подождите несколько минут, установите ключ DESS и убедитесь, что лампа iBR не горит, что свидетельствует о сбросе кода ошибки.
 - Обратитесь к авторизованному дилеру Sea-Doo, если ошибка присутствует или часто повторяется.

ОТРАЖАТЕЛЬ СИСТЕМЫ iBR НЕ ВОЗВРАЩАЕТСЯ В НЕЙТРАЛЬНОЕ ПОЛОЖЕНИЕ (ЛАМПА iBR НЕ ГОРИТ)

- 1. Рычаг дросселя опущен не полностью.**
 - Полностью опустите рычаг дросселя, чтобы отражатель iBR вернулся в нейтральное положение.
- 2. Рычаг дросселя не возвращается в начальное положение, когда он полностью опущен.**
 - Обратитесь к авторизованному дилеру Sea-Doo.

РАБОТА ВОДОМЁТНОГО ДВИЖИТЕЛЯ СОПРОВОЖДАЕТСЯ НЕНОРМАЛЬНЫМ ШУМОМ

- 1. Наматывание травы или водорослей на импеллер.**
 - Очистить. См. «ОЧИСТКА ВХОДНОГО ОТВЕРСТИЯ ВОДОМЁТА И ИМПЕЛЛЕРА» в разделе «СПЕЦИАЛЬНЫЕ ПРОЦЕДУРЫ».
 - Убедитесь в отсутствии повреждений.
- 2. Повреждение вала импеллера или приводного вала.**
 - Обратитесь к авторизованному дилеру Sea-Doo.
- 3. Заедание подшипника вследствие попадания воды.**
 - Обратитесь к авторизованному дилеру Sea-Doo.

ВОДА ВО ВНУТРЕННЕЙ ПОЛОСТИ ГИДРОЦИКЛА

- 1. Неисправность системы откачки воды.**
 - Обратитесь к авторизованному дилеру Sea-Doo для проверки системы откачки воды.
- 2. Неисправность в системе выпуска.**
 - Обратитесь к авторизованному дилеру Sea-Doo.
- 3. Изношено карбоновое кольцо на приводном валу.**
 - Обратитесь к авторизованному дилеру Sea-Doo.

СИСТЕМА МОНИТОРИНГА

Система мониторинга наблюдает за работой электронных компонентов системы управления двигателем EMS, систем iBR, iS и других компонентов электрооборудования. При возникновении неисправности система выводит на дисплей информационного центра соответствующее сообщение и/или подаёт звуковой сигнал.

Так же возможно сохранение кода неисправности.

При возникновении незначительной или кратковременной неисправности текстовое сообщение и звуковой сигнал снимаются автоматически, если эта неисправность больше не появляется.

Иногда достаточно отпустить рычаг дросселя и перевести двигатель на холостые обороты, чтобы восстановить нормальный режим работы. Можно также попробовать отсоединить и вновь подсоединить шнур безопасности.

Система по-разному реагирует на разные виды неисправностей. При возникновении некоторых неисправностей двигатель не может быть запущен. В других случаях двигатель будет функционировать в аварийном режиме (с пониженной частотой вращения коленчатого вала).

При возникновении неисправности как можно скорее обратитесь к авторизованному дилеру Sea-Doo для проверки Вашего гидроцикла.

Коды неисправностей

При возникновении неисправности возможно сохранение цифрового кода ошибки, в зависимости от типа ошибки и системы гидроцикла.

Эти коды ошибок используются авторизованными дилерами Sea-Doo при диагностике систем гидроцикла и сравниваются со списком кодов ошибок.

Коды ошибок можно просмотреть на дисплее многофункционального информационного центра, но эта возможность существует, только если ошибка ещё активна.

Если код ошибки активен, водитель может увидеть его на многофункцио-

нальном информационном центре. Затем водитель может связаться с авторизованным дилером Sea-Doo, чтобы узнать свои дальнейшие действия. Дилер посоветует, какие меры предпринять, чтобы устранить неполадку, или прекратить использование гидроцикла и доставить его дилеру для ремонта.

Отображение кодов неисправностей

Нажмите на кнопку MODE несколько раз до появления функции FAULT CODE на дисплее информационного центра.

Нажмите кнопку SET или стрелку UP или DOWN для входа в функцию и отображения первого кода ошибки, затем нажимайте UP или DOWN для вывода следующего кода ошибки.

ПРИМЕЧАНИЕ: После отображения последнего кода ошибки и следующего нажатия кнопки, система возвращается к первому коду ошибки, что позволяет просмотреть все коды ошибок снова. Если при входе в режим FAULT CODE существовала одна активная ошибка, и она стала произошедшей (более не активной), на дисплее появится сообщение NO ACTIVE FAULT CODE.

Для выхода из режима FAULT CODE, нажмите кнопку MODE или SET один раз. Автоматически выход из этого режима не осуществляется.











Сигнальные лампы и сообщения информационного центра

Сигнальные лампы и сообщения информационного центра известят Вас о состоянии систем или возникновении неполадок.

Для более подробной информации смотрите раздел «ИНФОРМАЦИОННЫЙ ЦЕНТР».

СИГНАЛЬНАЯ ЛАМПА (вкл.)	СООБЩЕНИЕ НА ДИСПЛЕЕ	ОПИСАНИЕ
	LOW или HIGH BATTERY VOLTAGE	Низкий или высокий уровень заряда аккумуляторной батареи.
	HIGH TEMPERATURE	Перегрев двигателя или системы выпуска
	CHECK ENGINE или LIMP HOME MODE	Неисправность систем двигателя или требуется техническое обслуживание, или режим «сдающего» возвращения.
	LOW OIL PRESSURE	Низкое давление масла
	—	Неисправность системы iBR
	—	Неисправность системы OTAS

СООБЩЕНИЕ НА ДИСПЛЕЕ	
RIGHT KEYPAD ERROR	Неисправность правой кнопки дисплея
LOW OIL PRESSURE	Низкое давление моторного масла
HIGH EXHAUST TEMPERATURE	Высокая температура отработавших газов
HIGH TEMPERATURE	Высокая температура двигателя
CHECK ENGINE	Неисправность систем двигателя или требуется техническое обслуживание
HIGH BATTERY VOLTAGE	Высокое напряжение в бортовой сети
LOW BATTERY VOLTAGE	Низкое напряжение в бортовой сети
LIMP HOME MODE	Обнаружена серьезная неисправность, мощность двигателя ограничена
FUEL SENSOR DEFECTIVE	Неисправность датчика уровня топлива
WATER TEMP SENSOR DEFECTIVE	Неисправность системы iBR, нет информации о температуре воды
CALIBRATION CHECKSUM ERROR	Прервана калибровка информационного центра

ВНИМАНИЕ Работа двигателя с низким давлением моторного масла, может привести к серьезным поломкам двигателя.

Коды звуковых сигналов

ЗВУКОВОЙ СИГНАЛ	ОПИСАНИЕ
Один длинный сигнал (при подключении шнура безопасности к выключателю на гидроцикле)	Плохой контакт с системой DESS Заново присоедините колпачок шнура безопасности к выключателю.
	Неправильный ключ DESS Используйте ключ DESS запрограммированный для данного судна.
	Неисправен ключ DESS Используйте запасной запрограммированный ключ DESS.
	Попадание соленой воды в ключ DESS Удалите воду и протрите насухо колпачок и выключатель.
	Неисправен выключатель системы DESS Обратитесь за помощью к авторизованному дилеру Sea-Doo.
	Отказ блока ECM или неисправность проводки Обратитесь за помощью к авторизованному дилеру Sea-Doo.
Сигнал длительностью 2 секунды, подаваемый с интервалом 15 минут	Опрокидывание гидроцикла Переверните гидроцикл в нормальное положение. См. раздел «СПЕЦИАЛЬНЫЕ ПРОЦЕДУРЫ».
	Неисправность системы управления двигателем Обратитесь за помощью к авторизованному дилеру Sea-Doo.
Сигнал длительностью 2 секунды, подаваемый с интервалом 5 минут	Низкий уровень топлива. Дозаправьте топливом. При повторении неисправности обратитесь к авторизованному дилеру Sea-Doo.
	Неисправность датчика в топливном баке или цепи датчика. Обратитесь за помощью к авторизованному дилеру Sea-Doo.
Непрерывный сигнал	Перегрев охлаждающей жидкости системы охлаждения двигателя См. «ПЕРЕГРЕВ ДВИГАТЕЛЯ».
	Перегрев системы выпуска выхлопных газов. Обратитесь за помощью к авторизованному дилеру Sea-Doo.
	Низкое давление моторного масла Немедленно выключите двигатель. Проверьте уровень масла и долейте, если требуется. Обратитесь за помощью к авторизованному дилеру Sea-Doo.

ВНИМАНИЕ При непрерывном звуковом сигнале системы контроля, немедленно выключите двигатель.

ГАРАНТИЙНЫЕ ОБЯЗАТЕЛЬСТВА

ОГРАНИЧЕННЫЕ ГАРАНТИЙНЫЕ ОБЯЗАТЕЛЬСТВА КОМПАНИИ BRP ДЛЯ ЕВРОПЕЙСКОЙ ЭКОНОМИЧЕСКОЙ ЗОНЫ, РОССИИ И ТУРЦИИ: ГИДРОЦИКЛ SEA-DOO® 2013

1. ПРЕДМЕТ ГАРАНТИЙНЫХ ОБЯЗАТЕЛЬСТВ

Bombardier Recreational Product Inc. (далее BRP)* гарантирует отсутствие дефектов материалов и производственных дефектов в **ГИДРОЦИКЛАХ SEA-DOO 2013** года, проданных авторизованным дистрибьютором/дилером BRP в Европейской экономической зоне («ЕЕА») (которая состоит из государств Европейского союза, а также включает в себя Норвегию, Исландию и Лихтенштейн), Содружестве независимых государств (СНГ) (которое включает в себя Российскую Федерацию и бывших членов СССР) или Турции, в течение срока и при условиях, указанных ниже.

На подлинные аксессуары и запасные части BRP, установленные уполномоченным дистрибьютором/дилером Sea-Doo во время продажи нового, неиспользованного гидроцикла Sea-Doo 2013, распространяется тот же гарантийный срок, что и на само транспортное средство.

Настоящая ограниченная гарантия не является действительной в случаях: (1) гидроцикл эксплуатировался, в том числе и предыдущим владельцем, в гонках и других соревновательных мероприятиях, или (2) в конструкцию гидроцикла были внесены изменения или произведены модификации, отрицательно повлиявшие на его работу, технические характеристики и надёжность, или (3) в конструкцию гидроцикла были внесены изменения или произведены модификации, которые изменили назначение гидроцикла.

2. ОГРАНИЧЕНИЯ ГАРАНТИЙНЫХ ОБЯЗАТЕЛЬСТВ

В ПРЕДЕЛАХ, УСТАНОВЛЕННЫХ ЗАКОНОДАТЕЛЬСТВОМ, ДАННЫЕ ГАРАНТИЙНЫЕ ОБЯЗАТЕЛЬСТВА ЯВЛЯЮТСЯ ИСКЛЮЧИТЕЛЬНЫМИ И НЕ ПРЕДУСМАТРИВАЮТ НИКАКИХ ИНЫХ ГАРАНТИЙНЫХ ОБЯЗАТЕЛЬСТВ, ВЫРАЖЕННЫХ ИЛИ ПОДРАЗУМЕВАЮЩИХСЯ, В ТОМ ЧИСЛЕ ГАРАНТИЙ КОММЕРЧЕСКОЙ ЦЕННОСТИ ИЗДЕЛИЯ ИЛИ ЕГО СООТВЕТСТВИЯ КАКОМУ-ЛИБО ОПРЕДЕЛЁННОМУ ПРЕДНАЗНАЧЕНИЮ. СРОК ДЕЙСТВИЯ ПОДРАЗУМЕВАЮЩИХСЯ ГАРАНТИЙ В ЧАСТИ, НЕ ДОПУСКАЮЩЕЙ ИСКЛЮЧЕНИЯ, ОГРАНИЧЕН СРОКОМ ЯВНО ВЫРАЖЕННЫХ ГАРАНТИЙ. ДАННЫЕ ГАРАНТИЙНЫЕ ОБЯЗАТЕЛЬСТВА НЕ РАСПРОСТРАНЯЮТСЯ НА ЗАКОНОМЕРНЫЙ ИЛИ СЛУЧАЙНЫЙ УЩЕРБ. В ПРЕДЕЛАХ НЕКОТОРЫХ ТЕРРИТОРИАЛЬНЫХ ЕДИНИЦ НЕ ДОЗВОЛЯЕТСЯ ИСКЛЮЧАТЬ ИЛИ ОГРАНИЧИВАТЬ ОТВЕТСТВЕННОСТЬ ПО УКАЗАННЫМ ВЫШЕ ОБСТОЯТЕЛЬСТВАМ, И ПОЭТОМУ ПРИВЕДЁННЫЕ ВЫШЕ ИСКЛЮЧЕНИЯ ИЛИ ОГРАНИЧЕНИЯ МОГУТ НЕ ОТНОСИТЬСЯ К ВАМ ЛИЧНО. ЭТИ ГАРАНТИЙНЫЕ ОБЯЗАТЕЛЬСТВА ДАЮТ ВАМ ОПРЕДЕЛЁННЫЕ ПРАВА, ТАКЖЕ ВЫ МОЖЕТЕ ИМЕТЬ ДРУГИЕ ЗАКОННЫЕ ПРАВА, КОТОРЫЕ МОГУТ МЕНЯТЬСЯ В ЗАВИСИМОСТИ ОТ МЕСТА ПРОЖИВАНИЯ.

Ни дистрибьютор/дилер Sea-Doo, ни какое-либо иное лицо не уполномочены совершать действия, делать заявления или давать гарантии, отличные от приведенных в настоящих гарантийных обязательствах, и, будучи сделаны, такие действия, заявления или гарантии не могут иметь исковую силу в отношении BRP или иного лица.

BRP оставляет за собой право на изменения данной гарантии в любое время, при этом подразумевается, что такие изменения не могут быть применены к гидроциклам, проданным на ранее действовавших условиях осуществления гарантийных обязательств.

3. ИСКЛЮЧЕНИЯ ИЗ ГАРАНТИЙНЫХ ОБЯЗАТЕЛЬСТВ

Гарантийные обязательства BRP ни при каких обстоятельствах не распространяются на нижеследующие случаи:

- замена компонентов, подверженных нормальному износу;
- регулярное техническое обслуживание, включающее, но не ограничивающееся: выполнением настроек и регулировок, заменой масел, смазок и охлаждающей жидкости, заменой свечей зажигания, насоса системы охлаждения и т. п.;
- повреждения, связанные пренебрежением или нарушением правил технического обслуживания и/или хранения, изложенных в настоящем Руководстве;
- повреждения, возникшие в результате демонтажа деталей, неправильного ремонта, обслуживания, внесения изменений или использования не рекомендованных или не одобренных к применению компанией BRP деталей или аксессуаров, которые в силу разумного суждения либо несовместимы с продуктом, либо способны оказать негативное воздействие на его функционирование, эксплуатационные характеристики и долговечность, а также выполнение ремонта лицом, не являющимся авторизованным дистрибьютором/дилером Sea-Doo;
- повреждения, возникшие в результате неправильного или недопустимого использования изделия, а также в результате несоблюдения инструкций, изложенных в настоящем Руководстве по эксплуатации;
- ущерб, возникший в результате внешних повреждений, затопления, попадания воды или посторонних предметов, аварии, пожара, хищения, актов вандализма и иных непреодолимых обстоятельств;
- повреждения, возникшие в результате использования недопустимых сортов топлива и/или масла (см. данное Руководство по эксплуатации);
- ущерб, возникший в результате коррозии, окисления или облучения компонентов;
- ущерб, возникший в результате засорения системы охлаждения или попадания в водомёт инородных предметов;
- затраты на ремонт наружного декоративного покрытия корпуса, включая восстановление покрытия, ремонт вздутий и растрескиваний, а также расслоений стеклопластика из-за разбухания, вздутия или растрескивания; и
- случайный или закономерный ущерб, связанный, но не ограниченный, с буксировкой, транспортными расходами, хранением, телефонными переговорами, арендой, использованием такси, выплатой кредитов и страховых взносов, потерей времени, потерей дохода или временными потерями в результате простоя, вызванного необходимостью проведения сервисных работ;

4. СРОК ДЕЙСТВИЯ ГАРАНТИЙНЫХ ОБЯЗАТЕЛЬСТВ

Гарантийный срок исчисляется (1) со дня доставки изделия первому покупателю или (2) с первого дня эксплуатации изделия, в зависимости от того, что наступит раньше, и устанавливается на период:

1. Двадцать четыре (24) ПОСЛЕДОВАТЕЛЬНЫХ МЕСЯЦА для личного использования, за исключением палубы и стекловолоконного корпуса, на которые устанавливается гарантийный срок в ШЕСТЬДЕСЯТ (60) ПОСЛЕДОВАТЕЛЬНЫХ МЕСЯЦЕВ.
2. ЧЕТЫРЕ (4) ПОСЛЕДОВАТЕЛЬНЫХ МЕСЯЦА для коммерческого пользования, за исключением палубы и стекловолоконного корпуса, на которые устанавливается гарантийный срок в ДВЕНАДЦАТЬ (12) ПОСЛЕДОВАТЕЛЬНЫХ МЕСЯЦЕВ. Гидроцикл считается находящимся в коммерческом обороте, если в течение любого отрезка времени гарантийного срока он используется для получения дохода, выполнения какой-то работы или обеспечения занятости. Кроме того, ги-

двухцикл считается находящимся в коммерческом обороте, если в течение любого отрезка времени гарантийного срока он носит на себе коммерческие наклейки или получает лицензию на коммерческое использование.

Ремонт или замена частей или выполнение работ по техническому обслуживанию не могут служить основанием для продления срока гарантии. Обратите внимание, что продолжительность и любые другие условия гарантийного обслуживания могут определяться требованиями федерального или местного законодательства, действующего в стране проживания покупателя.

5. УСЛОВИЯ ВСТУПЛЕНИЯ В СИЛУ ГАРАНТИЙНЫХ ОБЯЗАТЕЛЬСТВ

Настоящие гарантийные обязательства имеют силу только при соблюдении нижеследующих условий:

- Гидроцикл Sea-Doo 2013, приобретён первым владельцем в новом, неиспользованном состоянии у дистрибьютора/дилера Sea-Doo, являющегося уполномоченным продавцом продукции Sea-Doo в стране, где произведена покупка.
- Гидроцикл прошёл предпродажную подготовку в соответствии с порядком, установленным компанией BRP, что должно быть документально подтверждено;
- Гидроцикл Sea-Doo 2013 зарегистрирован авторизованным дистрибьютором/дилером Sea-Doo в установленном порядке.
- Гидроцикл Sea-Doo 2013 должен быть приобретён на территории Европейского союза или Союза Независимых Государств, лицом постоянно проживающим в стране-члене соответствующего союза, или в Турции лицом, постоянно проживающим на территории указанной страны; а также
- Гидроцикл Sea-Doo 2013 регулярно и своевременно проходит технический осмотр и обслуживание в порядке, установленном данным Руководством по эксплуатации. Компания BRP оставляет за собой право на изменение условий гарантии в зависимости от предоставления доказательств проведения технического обслуживания.

Компания BRP не несёт ответственности по данным гарантийным обязательствам перед индивидуальным пользователем или коммерческой организацией, если нарушено любое из вышеперечисленных условий. Данные ограничения вводятся для того, чтобы компания BRP имела возможность обеспечить безопасность, как своей продукции, так и её потребителей и общества в целом.

6. УСЛОВИЯ ПРИЗНАНИЯ ПРАВА НА ГАРАНТИЙНОЕ ОБСЛУЖИВАНИЕ В РАМКАХ НАСТОЯЩИХ ГАРАНТИЙНЫХ ОБЯЗАТЕЛЬСТВ

Владелец должен прекратить эксплуатацию своего гидроцикла, с момента обнаружения неполадки. Владелец должен известить авторизованного дистрибьютора/дилера Sea-Doo о дефекте материала или изготовления в течение двух (2) месяцев с момента обнаружения и предоставить беспрепятственный доступ к изделию с целью ремонта. Владелец также должен представить авторизованному дистрибьютору/дилеру Sea-Doo доказательство приобретения изделия в новом, неиспользованном состоянии и подписать заявку на ремонт/работы до начала ремонта. Все детали, заменяемые в процессе гарантийного ремонта, переходят в собственность BRP.

Обратите внимание, что срок уведомления может определяться требованиями федерального и местного законодательства, действующего на территории страны проживания покупателя.

7. ОБЯЗАТЕЛЬСТВА BRP

В пределах, допускаемых законом, в течение гарантийного срока BRP обязуется, по своему усмотрению, бесплатно отремонтировать или заменить через авторизованного дистрибьютора/дилера Sea-Doo любую подлинную деталь, в которой обнаружен дефект материала или изготовления, на подлинную деталь Sea-Doo при условии нормальной эксплуатации и технического обслуживания гидроцикла в соответствии с данным руководством. Ответственность компании BRP ограничена обязанностью выполнения необходимого ремонта или замены деталей. Ответственность BRP ограничена обязанностью выполнения необходимого ремонта или замены частей. Нарушение условий гарантии не может являться основанием для отмены или аннулирования продажи гидроцикла владельцу. Вы можете иметь другие законные права, которые могут меняться в зависимости от места проживания.

В случае если требуемый гарантийный ремонт производится вне страны (ЕС, СНГ или Турция), в которой приобреталось изделие, владелец самостоятельно несёт ответственность, связанную, но неограниченную: с доставкой, страховкой, налогами, импортными пошлинами и другими финансовыми расходами, включая те, которые установлены правительствами, государствами, территориями и соответствующими им учреждениями.

BRP оставляет за собой право вносить улучшения или изменения в свою продукцию без обязательства произвести аналогичную модификацию ранее выпущенных изделий.

8. ПЕРЕПРОДАЖА

В случае перепродажи изделия права на гарантийное обслуживание в течение оставшегося срока переходят к новому владельцу при условии, что компания Sea-Doo или авторизованный дистрибьютор/дилер BRP вместе с координатами нового владельца получает доказательство того, что прежний владелец согласен на передачу прав владения изделием другому лицу.

9. СОДЕЙСТВИЕ ПОТРЕБИТЕЛЯМ В РАЗРЕШЕНИИ СПОРОВ

1. Споры и разногласия, возникшие в связи с применением данных ограниченных гарантийных обязательств, компания BRP предлагает разрешать на уровне уполномоченного дилера. Рекомендуем обсудить проблему с менеджером или владельцем компании-дилера Sea-Doo.
2. Если Вы не удовлетворены решением по спорному вопросу, обратитесь в Отдел обслуживания потребителей компании-дистрибьютора.
3. Если спорный вопрос остается нерешённым, обратитесь с письменным заявлением в компанию BRP по одному из адресов, указанных ниже.

Для стран Европы, СНГ, России и Турции, пожалуйста, обращайтесь в наш Европейский офис:

BRP EUROPE N.V.

Consumer Assistance Center

Skaldenstraat 125

9042 Gent

Belgium

Tel.: +32 9 218 26 00

Контактные данные Вашего дистрибьютора Вы можете найти на сайте: www.brp.com.

***ИНФОРМАЦИЯ
ДЛЯ ВЛАДЕЛЬЦА***

КОНФИДЕНЦИАЛЬНАЯ ИНФОРМАЦИЯ

Все предоставленные Вами сведения личного характера будут использованы с целью обеспечения Вашей безопасности и для того, чтобы компания BRP могла выполнить свои гарантийные обязательства. Однако компания BRP и её филиалы могут использовать данные о покупателях для распространения маркетинговой и рекламной информации о компании BRP и её продуктах.

Чтобы реализовать своё право на получения консультаций или для внесения изменений в данные, а также для удаления Ваших данных из листа рассылки, обращайтесь в компанию BRP.

По электронной почте: privacyofficer@brp.com

По почте:

BRP

Senior Legal Counsel-Privacy Officer

726 St-Joseph

Valcourt QC Canada

J0E 2L0

ИЗМЕНЕНИЕ АДРЕСА ВЛАДЕЛЬЦА/ПЕРЕПРОДАЖА

В случае изменения адреса владельца или, если Вы являетесь новым владельцем гидроцикла, заполните приведённую ниже карту и отправьте авторизованному дилеру Sea-Doo.

– Обязанностью владельца является передача данных в компанию BRP.

– Обратитесь к авторизованному дилеру BRP.

В случае перепродажи гидроцикла приложите также к карте доказательство того, что прежний владелец не против перепродажи.

Это необходимо сделать, прежде всего, из соображений Вашей безопасности, независимо от того, истёк срок гарантии или нет. Компания BRP свяжется с Вами, когда возникнет необходимость внесения каких-либо изменений в конструкцию гидроцикла.

В СЛУЧАЕ ХИЩЕНИЯ: В случае кражи гидроцикла Вы должны сообщить об этом авторизованному дилеру Sea-Doo и в компанию BRP. Сообщите Вашу фамилию, номер телефона, заводской номер транспортного средства и дату кражи.

BRP EUROPEAN DISTRIBUTION

Warranty Department
Chemin de Messidor 5-7
1006 Lausanne
Switzerland

СЕРВИСНАЯ КНИЖКА



Код модели

ГАРАНТИЙНЫЙ ТАЛОН

Код Талона

Наименование

Серийный номер

Дата продажи

число

месяц

год

Использование

личное

коммерческое

демонстрация

Данные о владельце

Фамилия

Имя

Отчество

Название организации
владельца (если владелец
юридическое лицо)

ИНН

Адрес

Регион

Район

Населенный пункт

Страна

Индекс

Телефон

Факс

Адрес
электронной почты

■ Настоящим подтверждаю, что мне предоставлена в полном объеме информация об изделии в соответствии со ст. 10 Закона РФ "О защите прав потребителей", в том числе: об основных потребительских свойствах изделия, о работе всех систем и органов управления изделия; о правилах эффективного и безопасного использования изделия.

■ Я ознакомлен с "Гарантийными обязательствами изготовителя", которые являются неотъемлемой частью договора купли-продажи изделия, с обязанностями владельца в части соблюдения правил эксплуатации изделия, установленного регламента технического обслуживания и инструкций по уходу за изделием; с порядком регистрации и учета технического обслуживания.

■ Я ознакомлен с комплектацией приобретаемого мной изделия и подтверждаю факт покупки изделия в данном исполнении и в данной комплектации. Претензий к качеству и комплектации изделия не имею.

■ Руководство по эксплуатации на русском языке получил.

Подпись владельца

Название
официального дилера BRP

ФИО и подпись
представителя официального дилера BRP

CAN-AM



SEA-DOO



ski-doo



LYNX



EVINRUDE



ОТМЕТКИ О ПРОХОЖДЕНИИ РЕГЛАМЕНТНЫХ РАБОТ

Проведение регулярного и квалифицированного технического обслуживания транспортного средства является очень важным фактором для поддержания его в технически исправном и безопасном для эксплуатации состоянии. Периодически проверяйте техническое состояние транспортного средства и следуйте указаниям, приведённым в разделе «ТЕХНИЧЕСКОЕ ОБСЛУЖИВАНИЕ». Невыполнение регулярного технического обслуживания приведёт к отказу производителя от гарантийных обязательств. Условия гарантийного обслуживания приведены в разделе «ГАРАНТИЙНЫЕ ОБЯЗАТЕЛЬСТВА».

Предпродажная подготовка

Дата:
Пробег: км
Наработка: моточасы
Дилер:
Сервис-менеджер:
Подпись:
Рекомендации:
.....

М.П.

Следующее техническое обслуживание:

Дата: Пробег: км Наработка: моточасы

Контрольный осмотр после окончания обкатки

Дата:
Пробег: км
Наработка: моточасы
Дилер:
Сервис-менеджер:
Подпись:
Рекомендации:
.....

М.П.

Следующее техническое обслуживание:

Дата: Пробег: км Наработка: моточасы

Консервация

Дата:
Пробег: км
Наработка: моточасы
Дилер:
Сервис-менеджер:
Подпись:
Рекомендации:
.....

М.П.

Следующее техническое обслуживание:

Дата: Пробег: км Наработка: моточасы

Техническое обслуживание
Консервация
Предсезонная подготовка

Дата:
Пробег: КМ
Наработка: моточасы
Дилер:
Сервис-менеджер:
Подпись:
Рекомендации:

М.П.

Следующее техническое обслуживание:

Дата:
Пробег: КМ
Наработка: моточасы

(в зависимости от того, что наступит раньше)

Техническое обслуживание
Консервация
Предсезонная подготовка

Дата:
Пробег: КМ
Наработка: моточасы
Дилер:
Сервис-менеджер:
Подпись:
Рекомендации:

М.П.

Следующее техническое обслуживание:

Дата:
Пробег: КМ
Наработка: моточасы

(в зависимости от того, что наступит раньше)

Техническое обслуживание
Консервация
Предсезонная подготовка

Дата:
Пробег: КМ
Наработка: моточасы
Дилер:
Сервис-менеджер:
Подпись:
Рекомендации:

М.П.

Следующее техническое обслуживание:

Дата:
Пробег: КМ
Наработка: моточасы

(в зависимости от того, что наступит раньше)

Техническое обслуживание
Консервация
Предсезонная подготовка

Дата:
Пробег: КМ
Наработка: моточасы
Дилер:
Сервис-менеджер:
Подпись:
Рекомендации:

М.П.

Следующее техническое обслуживание:

Дата:
Пробег: КМ
Наработка: моточасы

(в зависимости от того, что наступит раньше)

Техническое обслуживание	<input type="checkbox"/>
Консервация	<input type="checkbox"/>
Предсезонная подготовка	<input type="checkbox"/>

Дата:

Пробег: КМ

Наработка: моточасы

Дилер:

Сервис-менеджер:

Подпись:

Рекомендации:

.....

М.П.

Следующее техническое обслуживание:

Дата:

Пробег: КМ

Наработка: моточасы

(в зависимости от того, что наступит раньше)

Техническое обслуживание	<input type="checkbox"/>
Консервация	<input type="checkbox"/>
Предсезонная подготовка	<input type="checkbox"/>

Дата:

Пробег: КМ

Наработка: моточасы

Дилер:

Сервис-менеджер:

Подпись:

Рекомендации:

.....

М.П.

Следующее техническое обслуживание:

Дата:

Пробег: КМ

Наработка: моточасы

(в зависимости от того, что наступит раньше)

Техническое обслуживание	<input type="checkbox"/>
Консервация	<input type="checkbox"/>
Предсезонная подготовка	<input type="checkbox"/>

Дата:

Пробег: КМ

Наработка: моточасы

Дилер:

Сервис-менеджер:

Подпись:

Рекомендации:

.....

М.П.

Следующее техническое обслуживание:

Дата:

Пробег: КМ

Наработка: моточасы

(в зависимости от того, что наступит раньше)

Техническое обслуживание	<input type="checkbox"/>
Консервация	<input type="checkbox"/>
Предсезонная подготовка	<input type="checkbox"/>

Дата:

Пробег: КМ

Наработка: моточасы

Дилер:

Сервис-менеджер:

Подпись:

Рекомендации:

.....

М.П.

Следующее техническое обслуживание:

Дата:

Пробег: КМ

Наработка: моточасы

(в зависимости от того, что наступит раньше)

ТРАНСПОРТНОЕ СРЕДСТВО

МОДЕЛЬ № _____

ТРАНСПОРТНОЕ СРЕДСТВО

ИДЕНТИФИКАЦИОННЫЙ НОМЕР (VIN) _____

ДВИГАТЕЛЬ

ИДЕНТИФИКАЦИОННЫЙ НОМЕР (EIN) _____

Владелец: _____

Ф.И.О.

СТРАНА

ПОЧТОВЫЙ ИНДЕКС

ГОРОД

УЛИЦА

№ ДОМА

№ КВАРТИРЫ

Дата продажи: _____

ГОД

МЕСЯЦ

ДЕНЬ

Дата истечения

гарантийного срока: _____

ГОД

МЕСЯЦ

ДЕНЬ

Заполняется дилером при продаже

ШТАМП ДИЛЕРА

Рекомендуем проверить у дилера регистрацию Вашего изделия в компании BRP.

Напоминаем, что в тексте Руководства важная информация выделена следующим образом:

⚠ ПРЕДОСТЕРЕЖЕНИЕ**Текст в рамке содержит инструкции, нарушение которых может привести к авариям, несчастным случаям, травмам или гибели людей.**

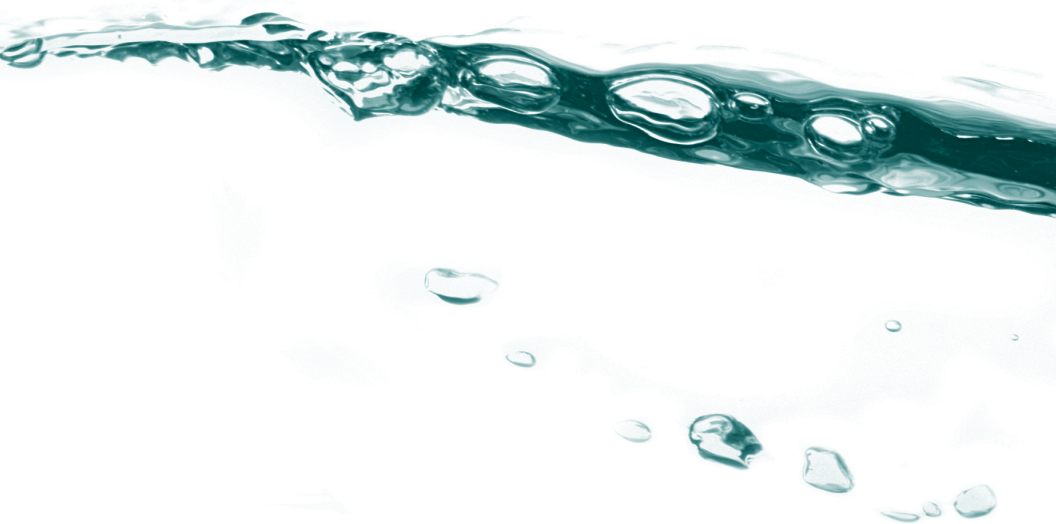

219 001 002

RUS

РУКОВОДСТВО ПО ЭКСПЛУАТАЦИИ RXT / GTX / WAKE PRO / РУССКИЙ