



SN356

Instruction Manual

Before operating the unit, please read this manual thoroughly, and retain it for future reference.

EN

Руководство по эксплуатации

Перед эксплуатацией устройства внимательно прочтите данное руководство и сохраните его для последующего использования

RU

Manual de instrucciones

Antes de utilizar el producto, lea detenidamente este manual y consérvelo para consulta futura.

EPA

Kullanım Kılavuzu

Üniteyi kullanmadan önce lütfen bu kılavuzu dikkatlice okuyunuz, ve ileride bilgi için elinizde bulundurunuz.

TR



Manufactured by
ISO-9001
Certified Factories

This product is prohibited to be used without permission from the government authorities in the relevant jurisdictions

* Thank you for purchasing this SN356 cordless telephone, one of the high-quality products of SENA O.
 *To obtain optimum performance, be sure to read this manual carefully before starting operation and keep it for future reference.

Before Initial Use

Please read **IMPORTANT SAFETY INSTRUCTIONS** on pages 32~33 before use.
 Read and understand all instructions.

Accessories

1	AC adaptor for base unit	1 pc
2	Telephone line	1 pc
3	Telescopic antenna for base unit	1 pc
4	Standard Battery	1 pc
5	CD-ROM (Instruction manual)	1 pc
6	Outdoor Antenna with cabl	(optional)
7	Hi-Power Battery	(optional)
8	Traveling Adaptor	(optional)

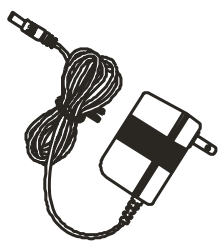

(1)



(2)



(3)

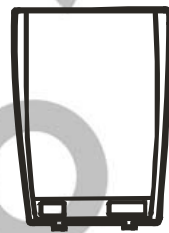

(4)

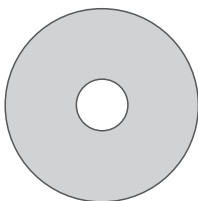

(5)

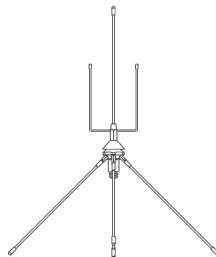

(6)

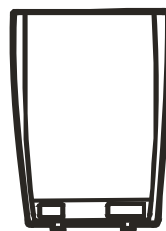

(7)

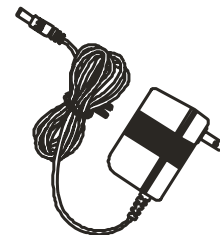

(8)

Operating Distance/Noise

Calls are transmitted between the base unit and the handset using wireless radio waves. For maximum distance and noise free operation, the recommended base unit location is:

Away from electronic appliances such as a TV, PC or another cordless phone.

In a HIGH and CENTRAL location with no obstructions such as walls.

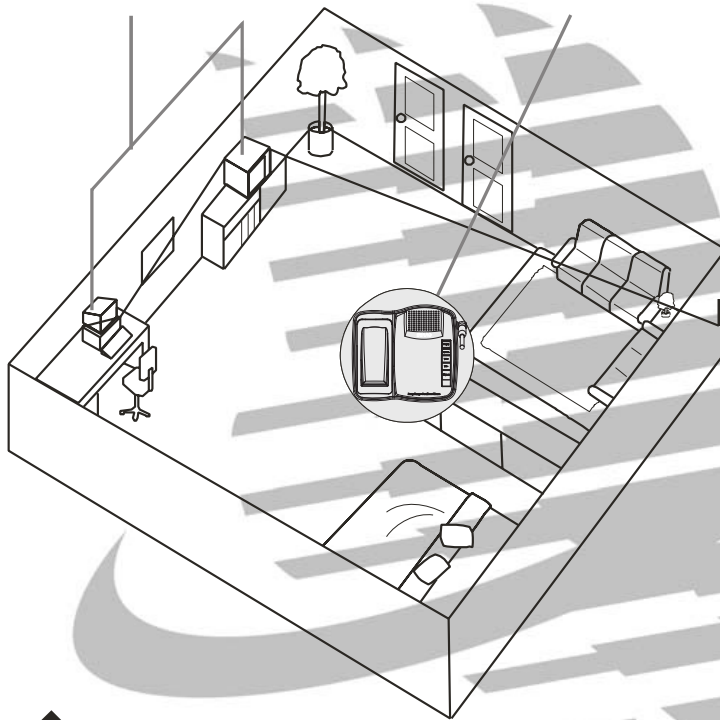

Raise the base unit antenna and fully both the telescopic antenna of base unit and handset.

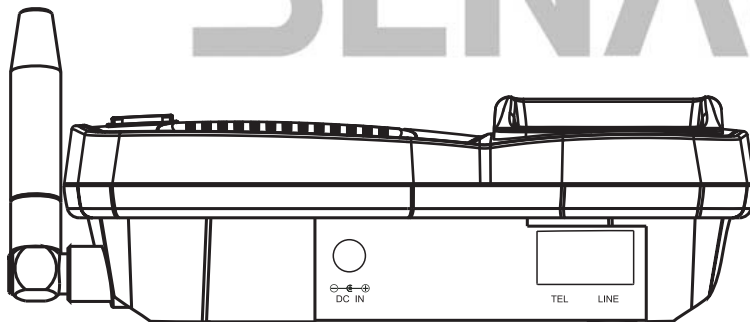

Contents

Before Initial Use.....	1
Accessories.....	1
Operating Distance/Noise.....	2
Contents.....	3
Features.....	4
Diagram.....	5
Handset Diagram.....	5
Handset LCD Icon.....	6
Base Unit Diagram.....	6
Installation.....	8
A. Base Unit.....	8
B. Handset.....	9
C. Optional Travel charger.....	9
D. Optional Ear-microphone.....	9
E. Battery Charge.....	10
F. Installation of Outdoor Antenna.....	11
Basic Operation for Base.....	14
Handset Operation and Function.....	15
TALK Menu.....	17
INT Menu.....	18
Phone Book.....	19
Using the Menu.....	21
A. By scrolling.....	21
B. By shortcut.....	21
Menu Functions.....	23
Troubleshooting Guide.....	29
Specification.....	30
Important Safety Instructions.....	32

Features

- * Multi-handset system (up to 99)
- * Selectable ring and page tone on handset (16 melodies)
- * Handset with scrolling keys
- * Handset custom name edit
- * Walkie-talkie between handsets
- * Multi-language display
- * Multi-channel with auto-scan
- * 50 phone book memory with name/number on each handset
- * Last 10 calls redial on handset
- * 30 caller id memory with time/date (FSK & DTMF type)
- * Auto detection of FSK and DTMF caller id signal
- * Caller id with call waiting (CIDCW)
- * LCD and handset keypad with backlit
- * Tone/Pulse dialing mode selectable
- * Change channel during conversation
- * Flash time programmable
- * Ring volume adjustable for both handset and base
- * Voice volume adjustable for both handset and base
- * Handset with power saving function
- * Low battery alert and display
- * Built- in voice security circuit (Scrambler)
- * Auto answer and auto hang up
- * Transferring a call between handsets
- * Out-of-range alert
- * Battery charge indicator
- * Fast charge
- * Adjustable keypad volume on handset



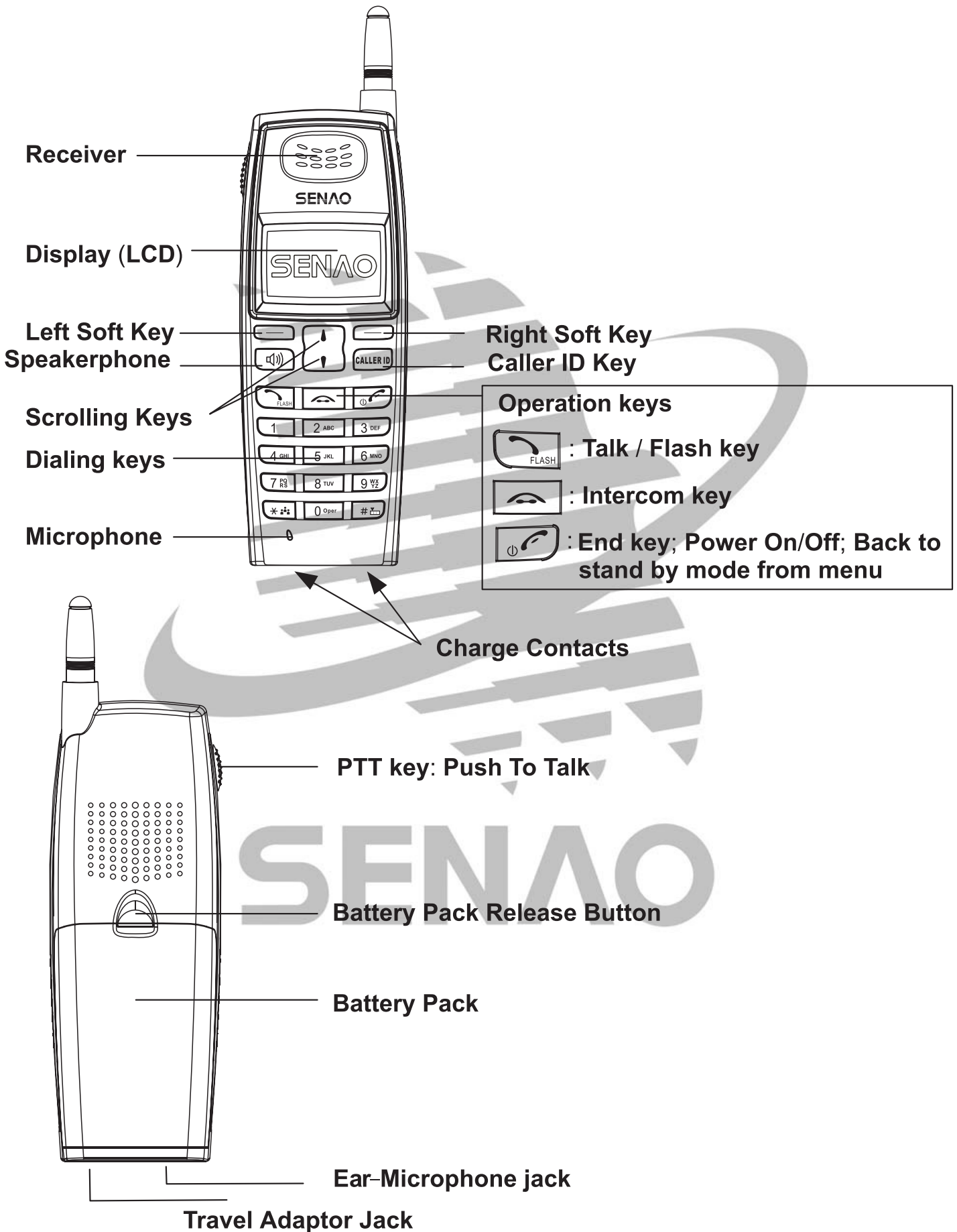

SENAO

Diagram

Handset Diagram



Handset LCD Icon

	<p>Signal strength: The more segments displayed in the bar graph, the better the signal strength.</p>
	<p>ID number of handset.</p>
	<p>Battery strength: The more segments displayed in the bar graph, the greater the battery charged, when battery low show up, the handset will alarm you with "BeeBo" sound.</p>
	<p>Ringing mode.</p>

Base Unit Diagram

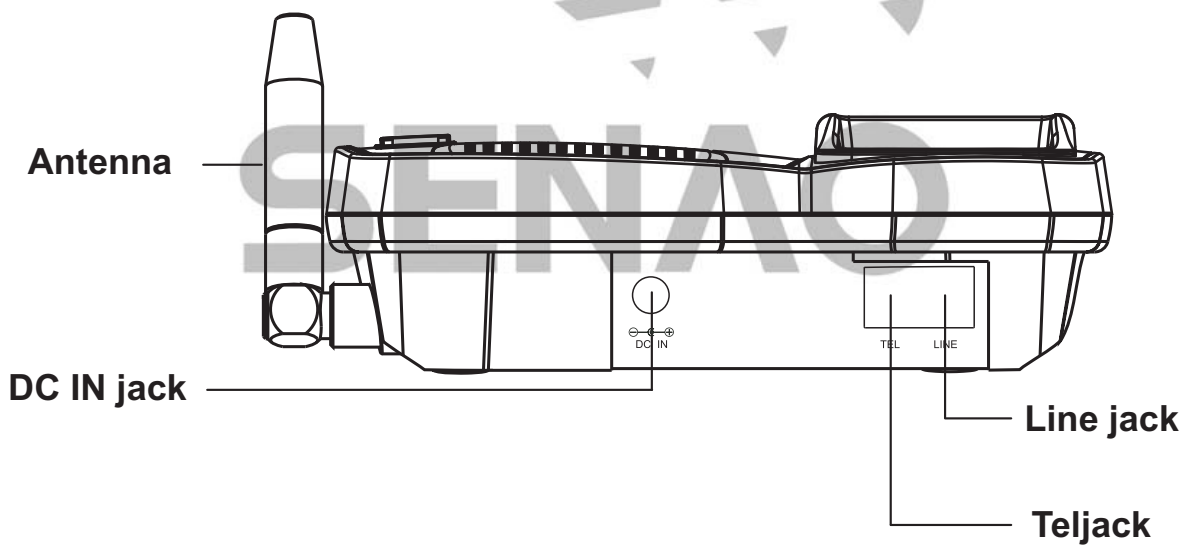

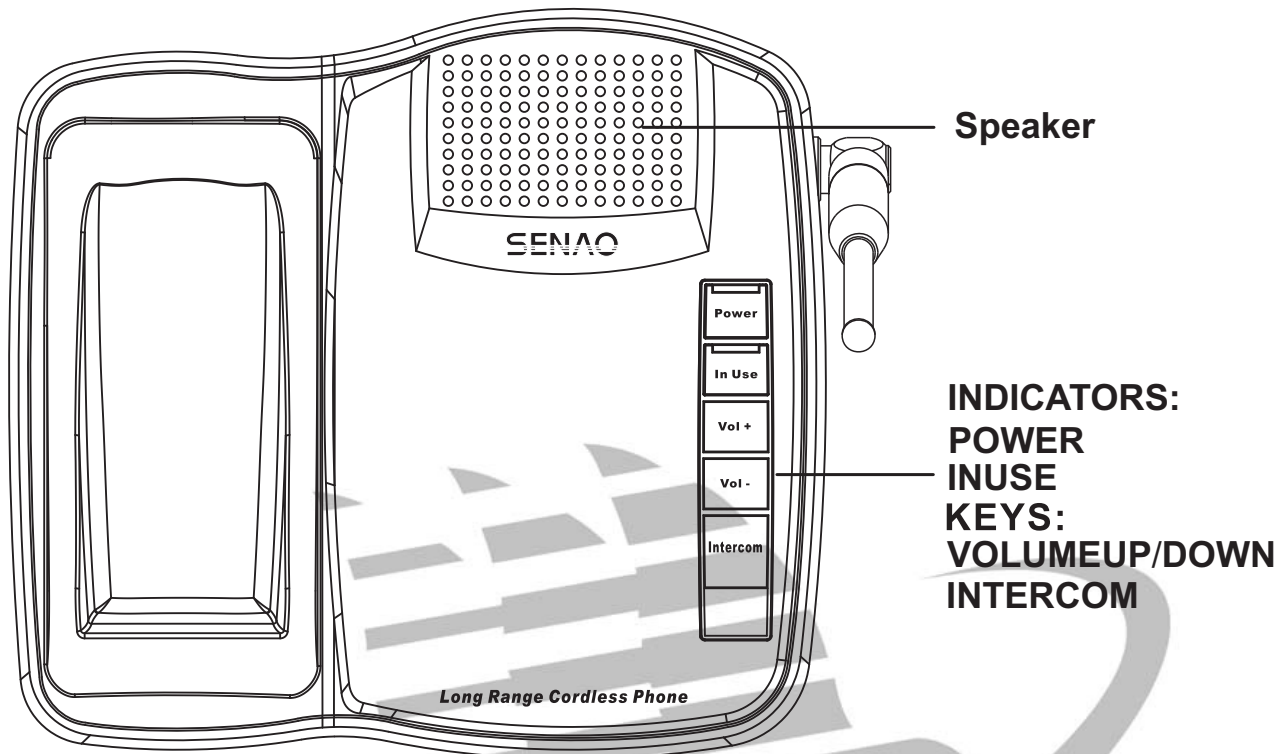

SENAO

Installation

Please set up the base unit according to the following steps.

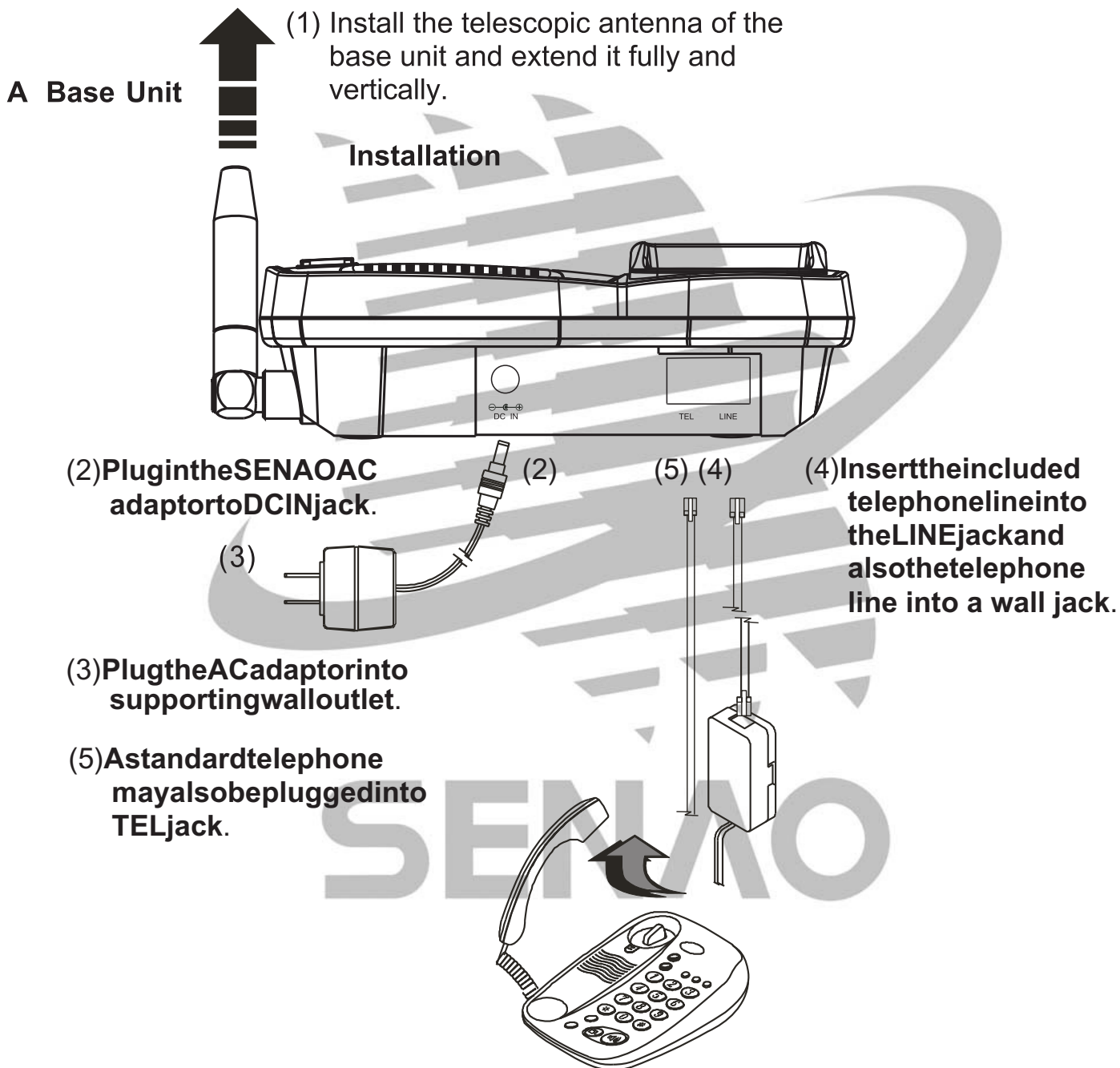

B. Handset

To install battery pack:

First carefully slide the bottom battery pack tabs into open slot at the back of the phone as shown in Figure 1. The bottom of the battery pack should lock into the back of the handset. Press down on the top of the battery pack into the handset and you should hear a “click” which signifies the battery securing into place on the handset.

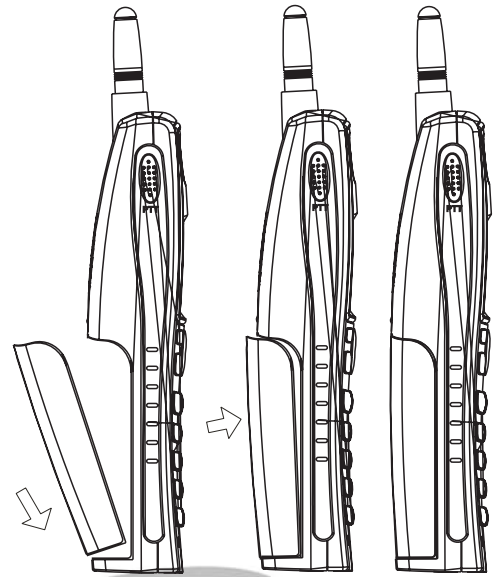

To remove the handset battery:

Turn the handset face down and locate the battery release button at the middle of the handset.

Push the release button and lift the battery pack up

C. Optional Travel charger

Boasting an extremely light and function design, the optional travel charger is designed for fast charging of your phone battery quickly. Plus the charger into a wall socket and insert the connector directly to the bottom of your phone.

Charging time is approximately 2 hours for a standard size battery pack. Your phone can be used during charging.

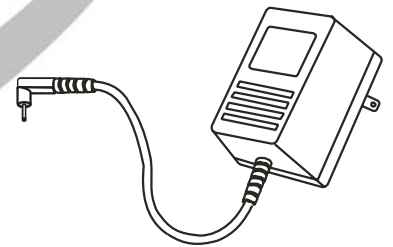

D. Optional Ear-microphone

Your handset can become hands-free with the optional ear microphone. Calls can be answered by simply pressing the button located on the microphone. The ear microphone can also be used in the walkie-talkie function. Press the button to talk, and release to listen. To end calls, press and hold the button.

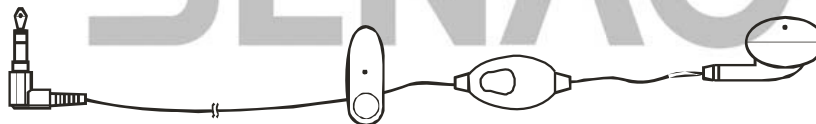

E. Battery Charge

The handset can be charged on the charger cradle of base.

1. Place the handset in the charger cradle with keypad facing up.
2. While charging the handset, the LCD on handset will display "Battery in charger"
3. While the handset has been fully charged, the LCD on handset will display "Battery charge OK".
4. The lifetime of battery will be affected by the surrounding temperature; the LCD on handset will display "Charge state fail" and stop charging automatically while the surrounding temperature is too high. The charging will be resumed once the temperature is come down to be below 40 °C.
5. The suggested environment temperature is between 10~30 °C.

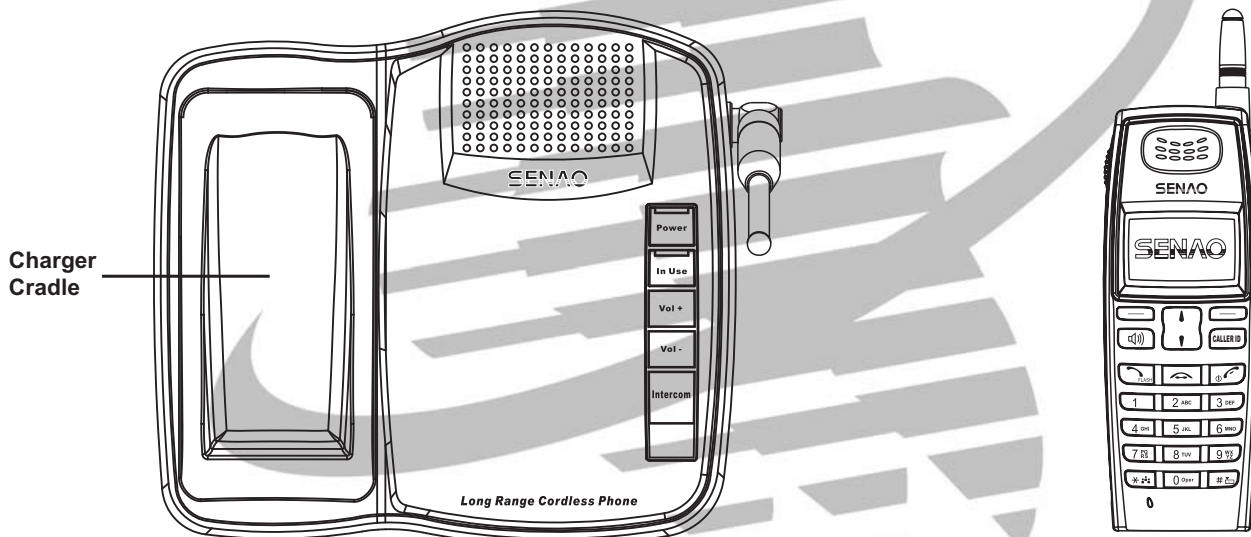

SENAO

F. Outdoot Antenna

Installation of the outdoor antenna is very important for communication range and quality. Be sure to follow the following steps.

1. Use the wrench to screw the antenna tightly.
2. Lock the 3 ground planes with the base part as illustrated in **Figure 2**.

NOTE: Long and short ground planes should be alternately arranged.

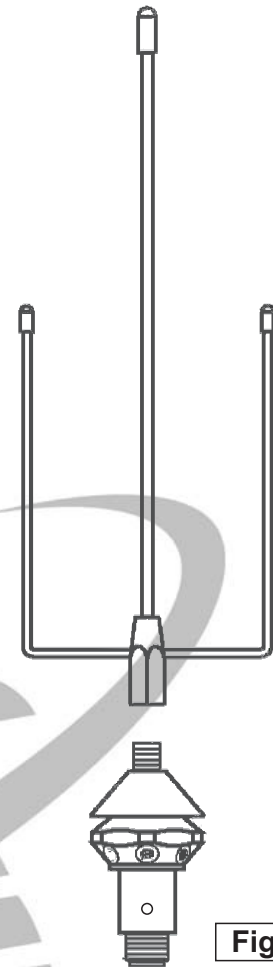

Figure 1

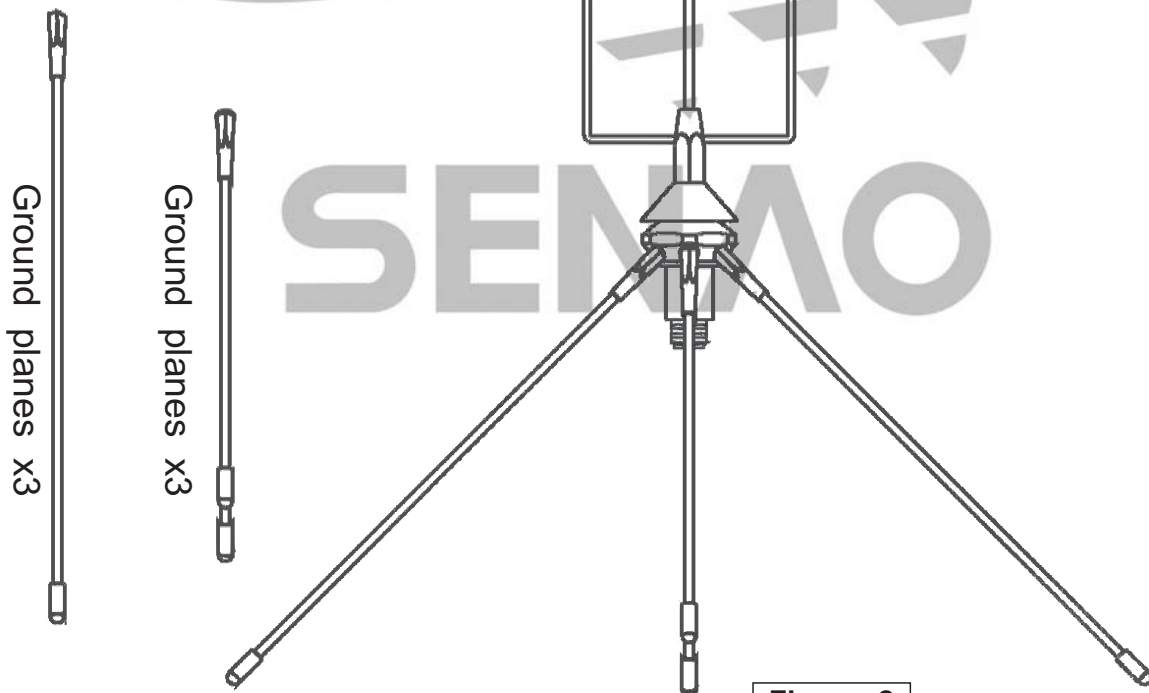

Figure 2

3. Assemble cable jack with the base part as illustrated in Figure 3.
4. Find a pole which is over 5M long and 22~39mm in diameter and screw it with the base tube as indicated in Figure 4.

Note: A bamboo pole is preferred. If a metal one is used, be sure it is isolated.

5. Put up the pole and make a loop with the cable cord. The loop which is 15cm in diameter to prevent water from going down into the base unit (as figure 5).
6. The assembled outdoor antenna (as indicated in Figure 6).

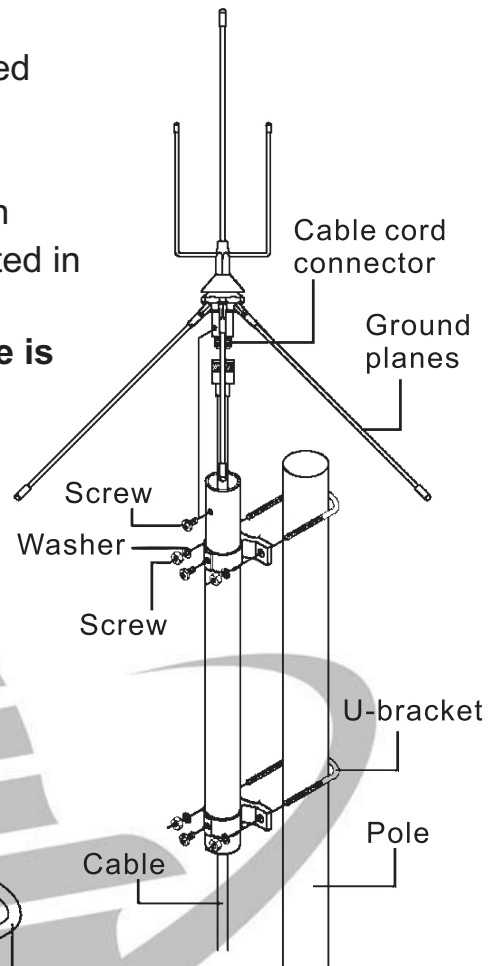

Figure 3

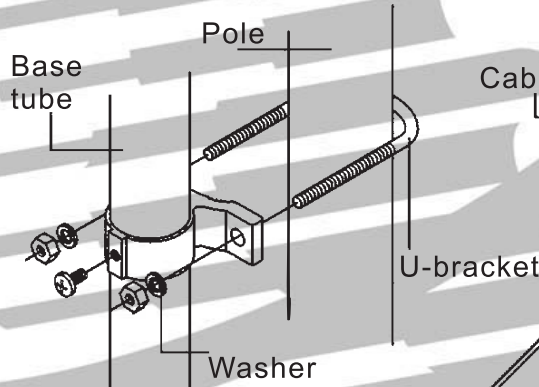

Figure 4

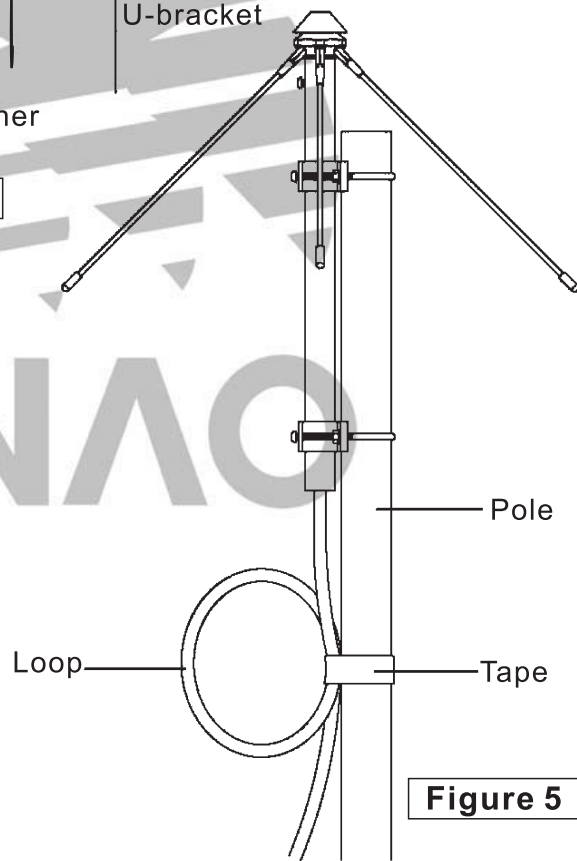

Figure 5

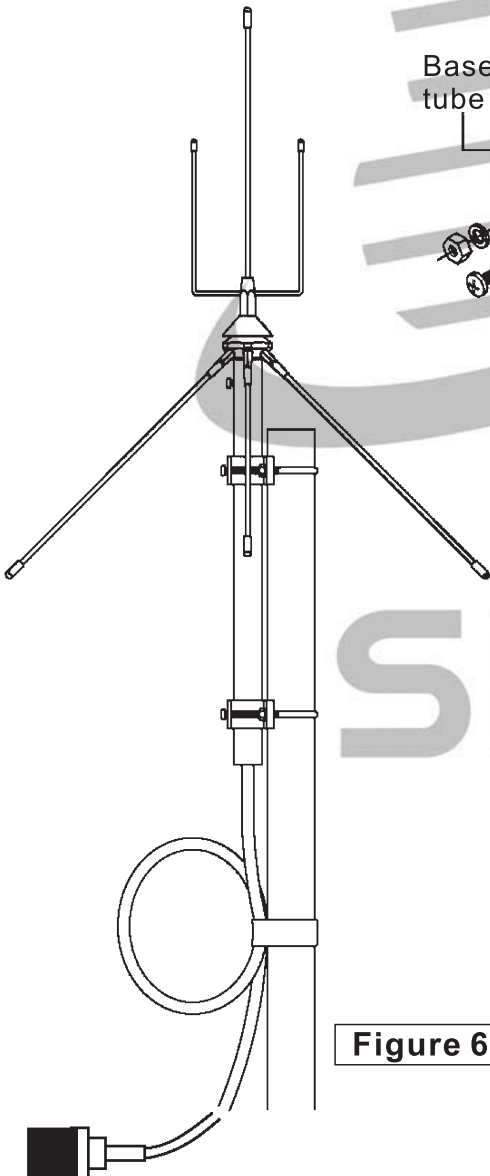

Figure 6

Notes:

1. Make sure that the cable is tied to the cable connector in order to maintain the radio frequency transmission performance.
2. The ground plane should be at least 3 meters above the ground.
3. No obstruction can be existed within 3 meters from the antenna (as shown in Fig 7~9).
4. Straighten the remaining cable.
5. Bending cable cord will increase loss of transmission power.
6. Make a loop before pulling the cable into the house. The loop can prevent rain from going into the house.
7. The higher the antenna is installed the better the communication will be.
8. Keep the antenna and cable away from high-voltage source to avoid electric shocks. Don't install the antenna in the rain to avoid thunder striking.

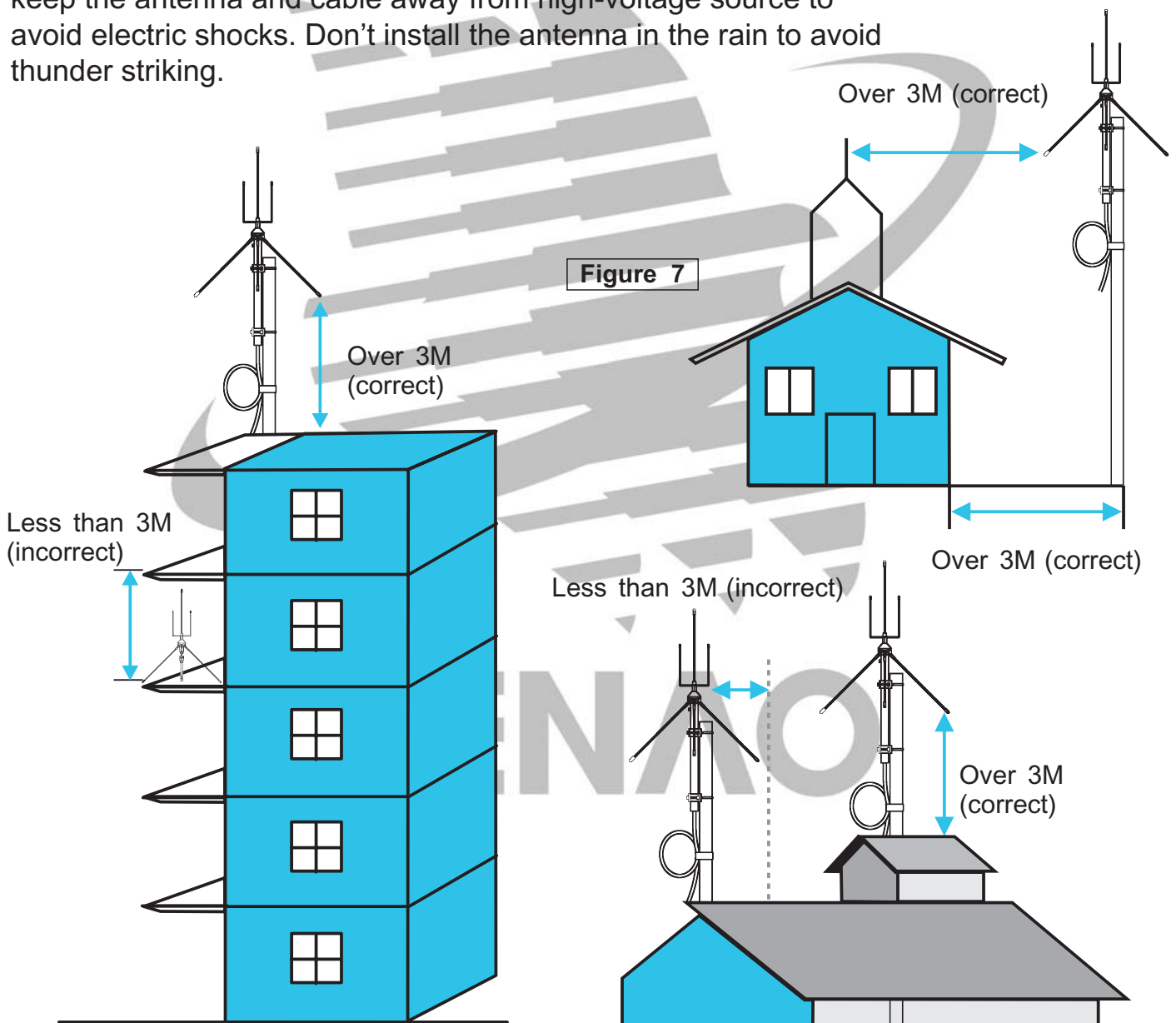

Figure 8

Figure 9



Basic Operation for Base

A. Intercom function

1. Paging the handset from the base unit

1. press **Intercom** key, it Means paging all handsets.

To stop paging, press **Intercom** again.

2. To accept a page, press any key except  or remove from the charger if handset is docked.
3. To end the intercom, press  key or place the handset back onto the Charger.

NOTE: Once paging from the base unit, a confirmed melody will sounds if the base unit receives the response from the handset. If the melody does not sound, it means that:

- (1) The handset is off.
- (2) The handset is out of communication range.

B. Setting

1. Ring volume

In standby mode, press **Vol+** or **Vol-** to adjust ring volume. There are 8 steps can be selected. The lowest level is mute.



2. Voice volume

In Intercom mode, pres **Vol+** or **Vol-** to adjust the voice volume. There are 7 steps can be selected.

SENAO



Handset Operation and Function

A. Turn On/Off Handset:

1. You can power on the handset **on** by pressing and holding  for 3 seconds.
2. You can power off the handset **off** by pressing and holding  for 3 seconds.

B. Making a Telephone Call:

You can make an outgoing call in one of two ways.

1. Press , wait for dial tone, and then enter phone number.
2. Enter phone number first then press .

C. Answering incoming Calls:

On incoming calls, the ringer will ring or vibrate unless the ringer has been turned off.



1. If the handset is on charger cradle, lift the handset to pick up the incoming call.
2. If the handset is not on charger cradle, press any key to answer the incoming call except .
3. If you do not take the incoming calls, the display will prompt you on how many calls you have missed.

Note: While receiving incoming calls, you can mute the ring by pressing  key.

D. Disconnecting calls:

You can end a call by pressing  or by placing the handset onto the charger cradle.

E. Redial:

1. You can use the Up Arrow (▲) Key to scroll through the last 10 phone numbers dialed. Select and press .
2. Press , then press **OPTION** Left soft Key redialing the last call.

F. Call waiting / Receiving a second call:

While talking on the phone, the  key operates as a **FLASH** function as well.

Pressing the  key will place the current call on hold, and pick up the incoming call.

Pressing the  key again will return you to the first call and place the second call on hold.

G. Intercom:



1. Paging the base from the handset:
 - Press the  key on the handset and then press **BASE** (left soft key) to establish intercom.
 - When the receiving party's voice is heard at the base, answer through the built

- in microphone.
2. Paging the handset from the base:
Press the **Intercom** key to establish the intercom.

Press any key on the handset except  to answer page.

3. Paging the handset from another handset:
This has to be done through the walkie-talkie mode. Please refer to the section.
Walkie-Talkie Between Handsets.

H. Walkie-Talkie between handsets:



1. Press the  key followed by the 2 digit unique handset ID to establish contact.
2. The call in progress will be put on hold.
3. You may press and release the **PTT** key at any time to establish contact with a separate handset.
4. You can press the  and then  key to communicate to all of the other handsets.
5. The base unit can join the conversation with the 2 other handsets by pressing the **Intercom** key. By pressing the **Intercom** key again cancels the group conference.

I. Transferring calls:

During a call in progress, press the **OPTION** (Left Option Key) first, then select **TRANSFER** followed by:

- Either the unique ID number of the target handset to transfer the call on hold to
- OR press  key to transfer the phone call to any one of the handsets available.

J. Voice Volume:

- Voice volume can only be adjusted DURING a call/
- There are 6 levels to voice volume/
- Use the up () and down () scroll keys to either increase or decrease the voice volume.

K. Changing Channel:

During a call in progress, you can press the **OPTION** (Left Soft Key) and then "**CHANGING CHANNEL**" key to change the radio channel to avoid radio interference.
Channel should be successfully changed with a sound of notification.

L. Last Ten Dialed Calls

To access the last 10 dialed numbers list; use the Up () and down () scroll keys, then:

1. Scroll through the list using the scroll keys and press the  key to select and make the phone call.
2. OR press the **SAVE** (left soft key) to save the call.

M. Missed calls

There will be a note displayed informing you of a missed call if you have missed one

1. Press the **VIEW** key to immediately view caller numbers of missed calls
2. If you want to view missed call history, press the **VIEW** key to access the “RECEIVED CALLS” menu via:
Menu – Call Memory – Received Calls
3. Then use the scroll keys to scroll through the received calls list

N. Register another handset

1. You can press **Menu** (left soft Key) and select **Phone Settings** and then select **Base Registration**.
2. The display will prompt “**START REGISTRATION?**”. Press **OK** (left soft key)
3. When the handset display shows “**REGISTRATION LINKING**”, please follow the described steps on the base unit.

*Unplug the AC adaptor

*Press and hold on **Vol+** Key

*Plug in the AC adaptor

*After 2seconds, a tone “DO-SO-MI-SO” :sound

Release **Vol+**

The handset ID's must be set with 2 digits and the ascribed steps above must be finished for both the base unit and handset within 10 seconds. Failure to do so will result in failure of registration. In such case, please repeat the **Register another handset** steps once more.

TALK Menu

When the  key is pressed, the handset will enter talk mode and allow you to make an out-going call.

Walkie-Talkie

The present telephone call will be placed on hold and the handset will enter the walkie-talkie mode when the target ID of the other handset has been entered.

Voice Scramble

Please refer to **Menu Functions/Parameter/Voice Scramble** on Page 25.

Change Channel

Change the current radio channel to another for clearer reception and increased voice quality.

TRANSFER

Transfer the present call to another specific handset after you enter their handset ID .

REDIAL

Last dialed number will be dialed out automatically.

FLASH

Allow placing the first call on hold while receiving the second incoming call.

Note: Voice Volume

In talk mode, you can use the Up(▲) and Down(▼) arrow soft key to turn up or turn down the volume.

INT Menu

Press the  key and select Base(left soft key), this handset will enter the function of intercommunication. And then you can choose,

TRANSFER

You can transfer the present call to another handset after you enter the specific ID of the other handset.

Walkie-Talkie

The current call will be placed on hold while the walkie-talkie function will activate once you enter the specific ID of another handset.

Voice Scramble

Please refer to **Menu Functions/Parameter/Voice Scramble** on Page 25.

Change Channel

Change the current radio channel to another for clearer reception and increased voice quality.

Note: Voice Volume

In talk mode, you can use the Up(▲) and Down(▼) arrow soft key to turn up or turn down the volume.

Phone Book

To add a **new** entry:

1. Press **Names** (right soft key)
2. Enter a name when LCD displays “**Name:**” You can use Up(▲) arrow soft key to delete the last character entered. When complete, press **Save** (left soft key* to save. For list of all available letters, please refer to page 18.
3. You will be prompted to enter a phone number for the name just entered. Enter a phone number. Use the Up (▲) arrow soft key to delete the last number entered. When completed, press **Save** (left soft key* to save.
4. Enter a 2 digit number for a location in the phonebook. When completed, press **OK** (left soft key* to save.
Note: In standby mode, key in any 2 digit number and then press **Find** (right soft key* to quickly find a name and phone number by the location in the phonebook.
5. If a desired location has already been used, the LCD will prompt, “**Overwrite?**” at which time press **OK** (left soft key* to overwrite or press **Back** (right soft key* to return back to previous menu.
6. If the location is available, the phonebook will automatically save with your desired settings.

Access the phonebook by using the **Down** (▼). You can press a number to search or a **Name** (right soft key* to view the number or name.

Access the phonebook by pressing the Down(▼) arrow soft key first. Then you can use the Up(▲) and Down(▼) soft keys to scroll through the phonebook. You can press the **OPTION** (left soft key) and then use the Up(▲) and Down(▼) arrow soft key to select “**Edit**”, “**Erase**”, “**Group Setting**”, “**Exit Phonebook**” or you can press  key to make a phone call.

- Choose **Edit** and then you can press **Number** or **Name** (right soft key* to choose editing name and phone number. Press **Save** (left soft key* when finish.
- Choose **Erase** and press **OK** (left soft key* to delete the record.
- Choose **Group Setting** and then you can use the Up(▲) and Down(▼) soft keys to select the group. There are five groups, “**Family**”, “**Friends**”, “**VIP**”, “**Business**” and “**Other**”. You can select “**No Group**” to remove from the original group.

Searching for a name in the phone book

- a. Press **Name** (right soft key)
- b. Enter a name when LCD prompts “Name:” You can use **Up(▲) arrow soft key** to delete the last character entered. When completed, press **Find** (left soft key) to search.

Note: To quickly find a name and phone number, key in the first letter of name, and/or scroll to the name you want.

Note: Available Characters

To enter the letters of a name, press the corresponding keypad number one or more times to display the desired character. A list of available characters and their orders are as below. For example, press “2” once for the character “A”, twice for “B”, etc.

Key	Character and Orders
1	1 . , ? - & # \$ % * () +
2	A B C 2
3	D E F 3
4	G H I 4
5	J K L 5
6	M N O 6
7	P Q R S 7
8	T U V 8
9	W X Y Z 9
*	Space Enter when in character editing, * when in number editing
0	Space when in character editing, 0 when in number editing
#	# when in number editing

The cursor automatically advances to the next character field if you press a different key for next character. If you need to enter consecutive characters from the same key, you can either wait for the cursor to advance or use the **Down(▼) arrow key** to move the cursor forward manually.

Use the Up(▲) arrow soft key to delete the last character entered.

Using the Menu

A. By scrolling

1. To access the menu, press the **Menu** (left soft key).
2. Scroll through the menu with the **Up(▲)** and **Down(▼)** and select with **Select** (left soft key).
3. If the menu contains submenus, select the one you want with the **Select** (left soft key).
4. Select the settings of your choice.
5. Press **Back** (right soft key) at any time to return to the previous menu level, and **Exit** (right soft key) to exit the menu.

B. By shortcut

1. The menu, submenus and setting options are numbered and you can access them by using their shortcut number.
2. To access the menu, press **Menu** (Left soft key). Key the index number of the menu function you want to access. The menu and submenus are as below.



SENAO

3. List of menu functions

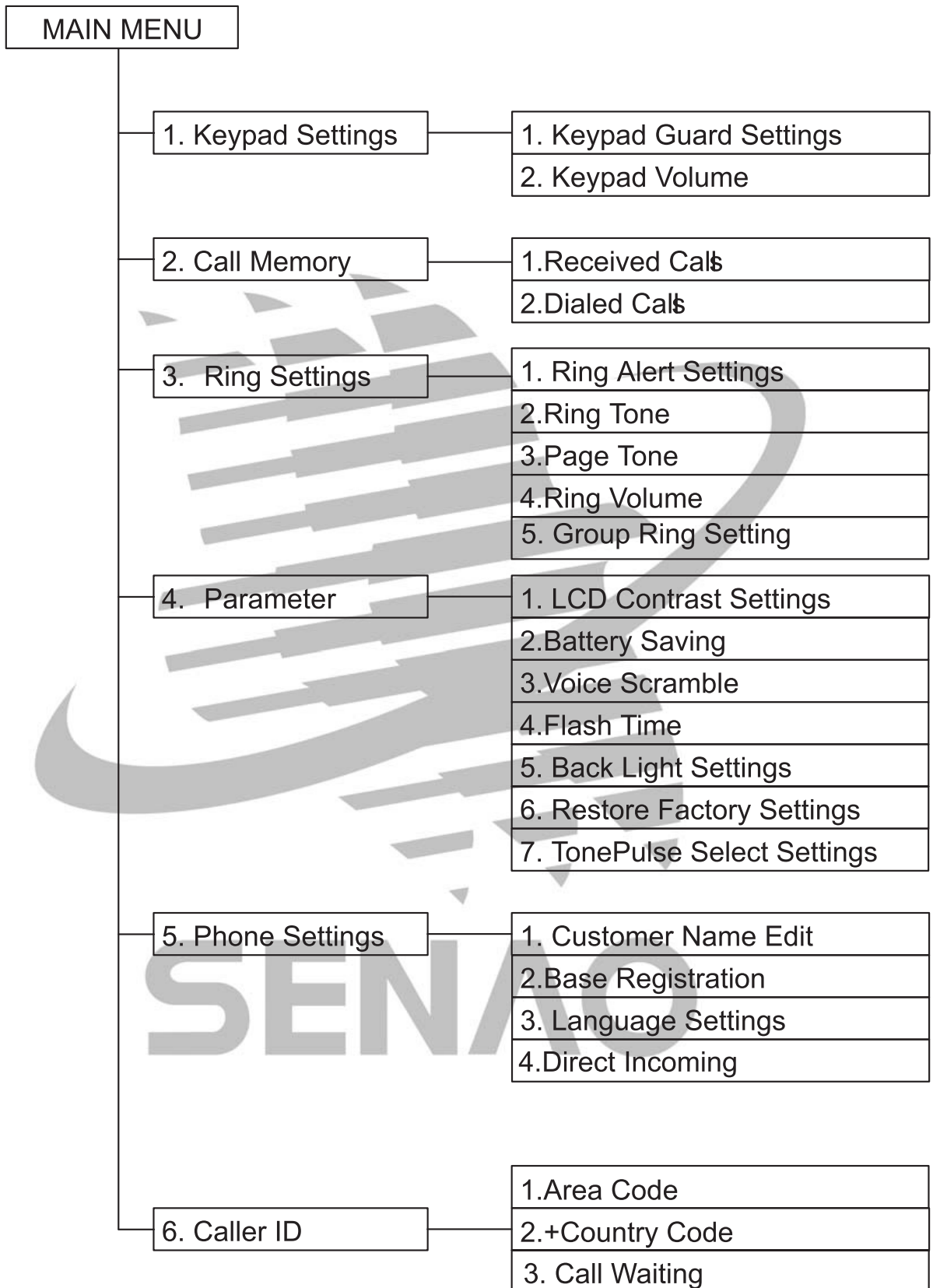

Menu Functions

1. Keypad Settings

Keypad Guard Settings

Press **Menu - Keypad Settings - Keypad Guard Settings**

Press **OK** when “**Keypad Guard Active?**” is displayed.
Press “9” and then **OK** (left soft key) to unlock keypad.

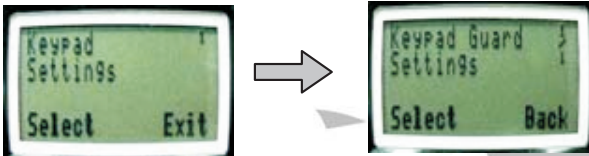

Keypad Volume

Press **Menu - Keypad Settings - Keypad Volume**

Select Desired Volume

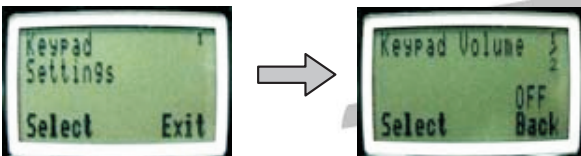

2. Call Memory

Received Calls

Press **Menu - Call Memory - Received Calls**

To review the list of the last 30 caller ID's from which you have most recently accepted, you can use the **Up(▲)** and **Down(▼)** soft keys to scroll through the calls. Press the (left soft key) to cycle through various options.

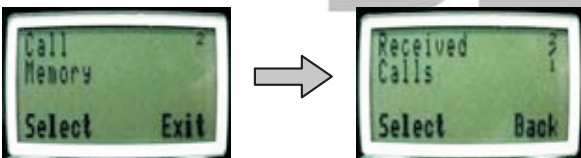

Dialed Calls

Press **Menu - Call Memory - Dialed Calls**

To view the list of the last ten phone numbers you have most recently dialed or attempted to dial, you can use the **Up(▲)** and **Down(▼)** soft keys to scroll through received calls. Use (left soft key) to **Save**.



3. Ring Settings

Ring Alert Settings

Press **Menu - Ring Settings - Ring Alert Settings**

Select from: OFF/Ring for incoming and intercom calls.

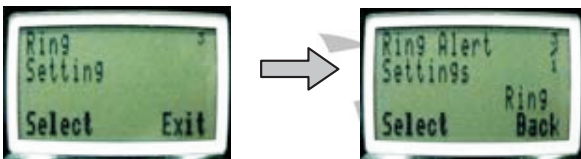

Ring Tone

Press **Menu - Ring Settings - Ring Tone**

Select Ring Tone for **incoming calls**. There are 16 various melodies to select from.



Page Tone

Press **Menu - Ring Settings - Page Tone**

Select Ring Tone for **intercom calls**. There are 16 various melodies to select from.



Ring Volume

Press **Menu - Ring Settings - Ring Volume**

Select **Ring Volume** for incoming and intercom calls. Select the desired volume level.



GroupRing Setting

Press **Menu - Ring Setting - GroupRing Setting**

Select GroupRing for incoming calls, there are 5 various groups to select from.

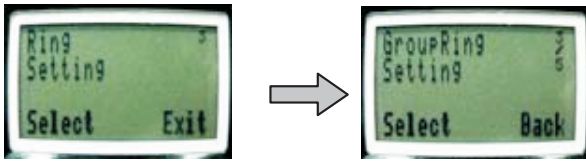

4. Parameter

LCD Contrast Settings

Press **Menu - Parameter - LCD Contrast Settings**

Select UP(▲) or Down(▼) for LCD contrast setting, press OK to select the desired contrast level.



Battery Saving

Press **Menu - Parameter - Battery Saving**

This function can help you to conserve battery power when the ON is selected.

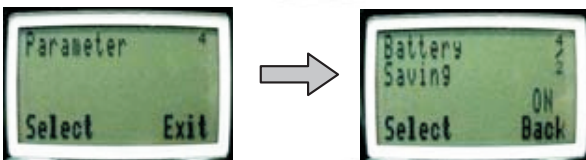

Voice Scrambler

Press **Menu - Parameter - Voice Scramble**

Activate voice scrambler when a secure phone conversation is required.

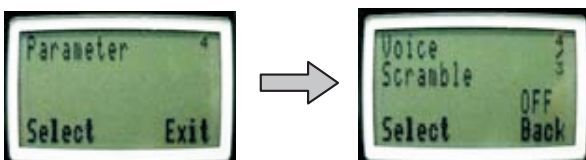

Flash Time

Press **Menu - Parameter - Flash Time**

Please check with your service provider to select the appropriate flash time.

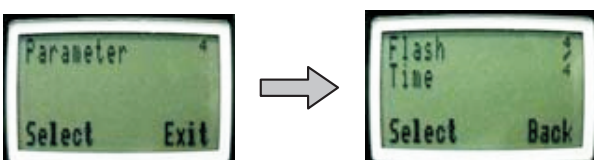

Back Light Settings

Press **Menu - Parameter - Backlight Settings**

This option is used to set the back light time.

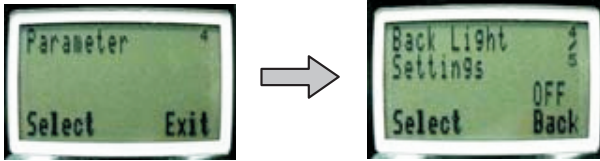

Restore Factory Settings

Press **Menu - Parameter - Restore Factory Settings**

Restores all settings back to the original factory settings.

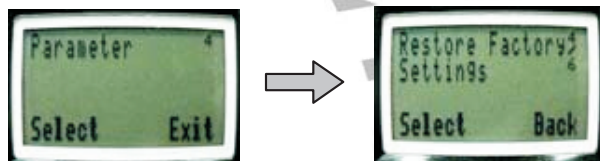

TonePulse Select Settings

Press **Menu - Parameter - TonePulse Select Settings**

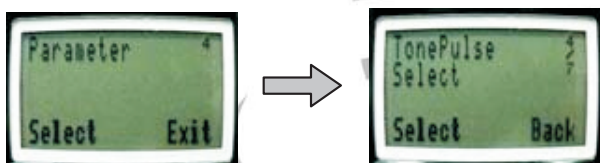

5. Phone Setting

Customer Name Edit

Press **Menu - Phone Settings - Customer Name Edit**

When phone is in stand-by mode, the message displayed can be edited.

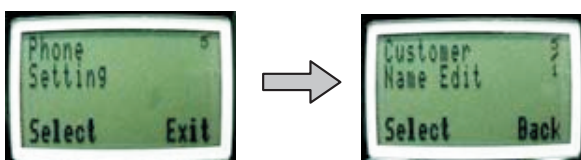

Base Registration

Press **Menu - Phone Settings - Base Registration**

Registration of your SN356 handset to the base unit

*Please refer to "Register Another Handset" on Pg. 20

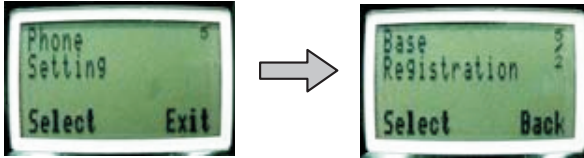

Language Settings

Press **Menu - Phone Settings - Language Settings**

Select the language which will be displayed on the LCD display.

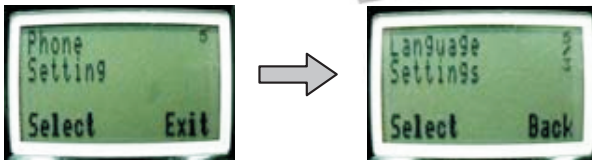

Direct Incoming

Press **Menu - Phone Settings - Direct Incoming**

The option provides that your handset to reject any incoming calls when your handset select OFF, but will still accept intercom calls.

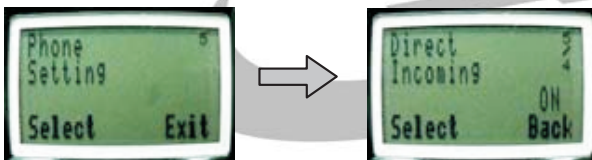

SENAO

6. Caller ID

Area Code

Press **Menu - Caller ID - Area Code**

You can set your local area code with a **max. 3 digital numbers**. If the incoming call's area code is same as the area code preset by the user, SN356 will automatically delete the area code from the incoming call while displayed.



+Country Code

Press **Menu - Caller ID - +Country Code**

You can set a country code, **max 3 digits**, so the base will automatically add the country code to all incoming calls if the country code is different from the country code set by the user?



Call Waiting

Press **Menu - Caller ID - Call Waiting**

You can enable the call waiting, when receiving 2nd incoming call, the 2nd caller ID will showed on the display.

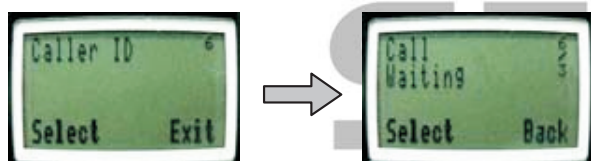

TROUBLE SHOOTING GUIDE

If you have difficulty operating with your phone, look below through the FAQ section. If you cannot find what you need via the FAQ, please call your local SENAO service station for further assistance.

There is no dial tone.....

- Check for correct installation (Pg. 8-12)
- Make sure the power cord is plugged in.
- Is the handset battery fully charged?
- Is the handset power on?
- Is the telephone cord plugged into the correct port?

The handset does not ring.....

- Make sure the telephone line cord is plugged firmly into the base unit and the telephone jack.
- You may be too far from the base unit.
- Check the ringing volume for the handset (Pg. 26).
- Try increasing the radio power level to high
- Make sure the placement of the base unit is correct (Pg. 2)

Interference, static, sound cuts in/out, fades.....

- Are the telescopic antennas of the base unit and the handset fully extended?
- Move closer to the base unit.
- Is the handset battery level low?

The battery will not charge.....

- Make sure that the handset has been placed on the charger or base correctly.
- Make sure that the battery has been placed on the charger correctly.
- Make sure the battery has been installed on the handset properly (Pg. 9)

The telephone rings and you can answer, but cannot hear the caller or the caller cannot hear you.....

- Make sure the volume settings are correct on the base unit
- Make sure the volume settings are correct on the handset

TROUBLE SHOOTING GUIDE

The Hs display " OUT OF RANGE"

- Check the connection of power supply on the Base
- Get closer to the Base

Specification

Item	Base Unit	Handset
Transmitter		
Frequency	394MHz	268MHz
Spurious Emission	55dBc	55dBc
Current Consumption		
Stand-by	160mA	5~10 mA
Talk	600mA	420mA
Receiver		
Frequency	268MHz	394MHz
Sensitivity at 12 db SINAD(CCITT)	-122dBm	-121dBm
Adjacent channel rejection	50dBc	50dBc
Spurious Response	>80dBc	>80dBc
Power Source	110V/60Hz DC12V	3.7 V/ 1050mAh Li.ION Battery
Dimension	W*D*H (mm) 172 * 158 * 90	L*W*H (mm) 155 * 45 * 28
Weight	550g	130g

Important Safety Instructions

When using your telephone equipment, basic safety precautions should always be followed to reduce the risk of fire, electric shock and injury to persons, including the following:

1. Read and understand all instructions.
2. Follow all warnings and instructions marked on the product.
3. Unplug this product from the wall outlet before cleaning. Do not use liquid cleaners or aerosol cleaners. Use a damp cloth for cleaning.
4. Do not use this product near water, for example, near a bathtub, wash bowl, kitchen sink, or laundry tub, in wet basement, or near a swimming pool.
5. Do not place this product on an unstable cart, stand, or table. The product may fall, causing serious damage to the product.
6. Slots and openings in the cabinet and back or bottom are provided for ventilation. To protect it from overheating, these openings must not be blocked or covered. The opening should never be blocked by placing the product on the bed, sofa, rug, or other similar surface. This product should never be placed near or over a radiator or heat register, or in a built-in installation unless proper ventilation is provided.
7. Use only the power source indicated on the marking label. If you are not sure of the type of power supply to your home, consult your dealer or local power company.
8. Do not allow anything to rest on the power cord. Do not locate this product where the cord will be damaged by persons walking on it.
9. Do not overload wall outlets and extension cords as this can result in the risk of fire or electric shock.
10. Never push objects of any kind into this product through cabinet slots as they may touch dangerous voltage points or short out parts that could result in a risk of fire or electric shock. Never spill liquid of any kind on the product.
11. To reduce the risk of electric shock, do not disassemble this product. Take it to an authorized service center when service or repair work is required. Opening or removing covers may expose you to dangerous voltages or other risk. Incorrect reassembly can cause electric shock when the appliance is subsequently used.
12. Unplug this product from the wall outlet and refer servicing to an authorized service center when the following conditions occur:
 - A. When the power supply cord or plug is damaged or frayed.!

- B. If liquid has been spilled into the product.
 - C. If the product has been exposed to rain or water.
 - D. If the product does not work normally by following operating instructions. Adjust only those controls that are covered by the operating instructions because improper adjustment of other controls may result in damage and will often require extensive work by a qualified technician to restore the product to normal operation.
 - E. If the product has been dropped or the cabinet has been damaged.
 - F. If the product exhibits a distinct change in performance.
13. Avoid using a telephone (other than a cordless type) during an electric storm. There may be remote risk of electric shock from lightning.
 14. Keep the outdoor antenna cable away from sources of high-voltage to avoid electric shock when installing the outdoor antenna for this product.
 15. Do not use the telephone to report a gas leak in the vicinity of the leak.

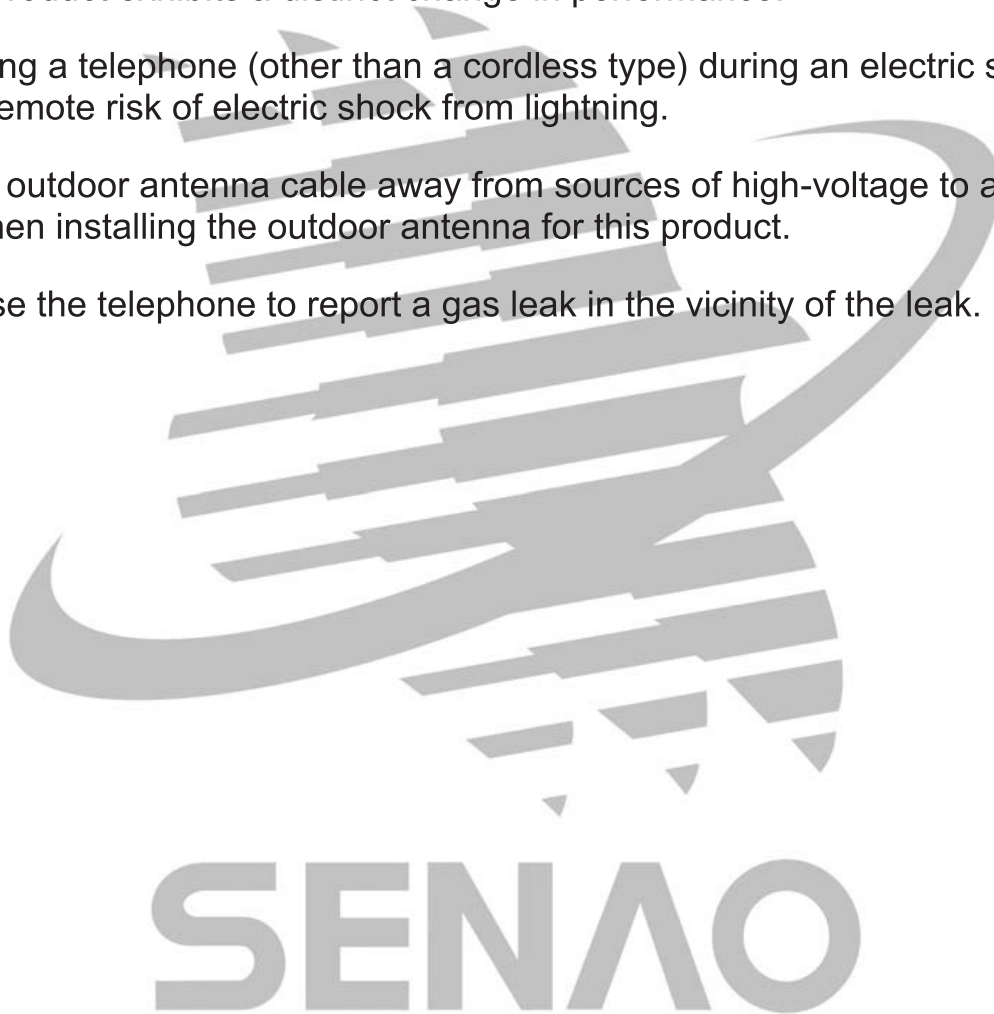



SENAO

<http://www.senao.com>



SN356

Руководство по эксплуатации

Перед эксплуатацией устройства внимательно прочтите данное руководство и сохраните его для последующего использования

RU



Произведено на предприятиях,
сертифицированных по стандарту
ISO-9001

Продукт не подлежит
использованию без
разрешения соответствующих
органов власти

* Благодарим за приобретение радиотелефона SN356 одного из высококачественных изделий компании SENAО.

* Для обеспечения оптимального режима работы обязательно прочтите данное руководство перед эксплуатацией устройства и сохраните его для последующего использования.

Перед эксплуатацией

Перед эксплуатацией аппарата прочтите ИНСТРУКЦИИ ПО ТЕХНИКЕ БЕЗОПАСНОСТИ на стр. 32~33.

Внимательно ознакомьтесь со всеми инструкциями.

Комплектация

1	Блок питания базы	1 шт.
2	Телефонный кабель	1 шт.
3	Телескопическая антенна базы	1 шт.
4	Стандартный аккумулятор	1 шт.
5	Компакт-диск	1 шт.
6	Наружная антенна с кабелем	(дополнительно)
7	Аккумулятор повышенной емкости	(дополнительно)
8	Переносное зарядное устройство	(дополнительно)

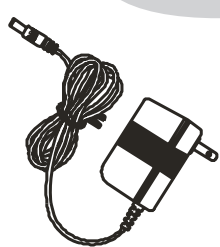

(1)



(2)



(3)

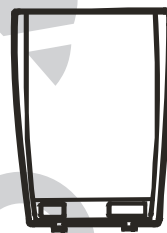

(4)

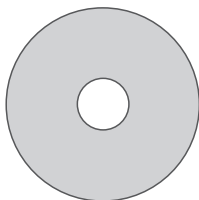

(5)

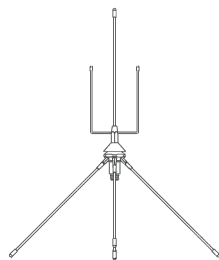

(6)

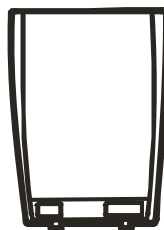

(7)

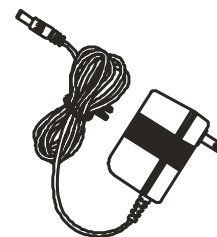

(8)

Радиус действия/помехи

Звонки передаются между базой и телефонной трубкой с помощью радиоволн. Для работы устройства на максимально возможном расстоянии без помех рекомендуется расположить базу следующим образом:

Вдали от электронных приборов, например телевизора, компьютера или другого радиотелефона.

На ВОЗВЫШЕНИИ и в ЦЕНТРЕ помещения, где отсутствуют преграды, например стены.

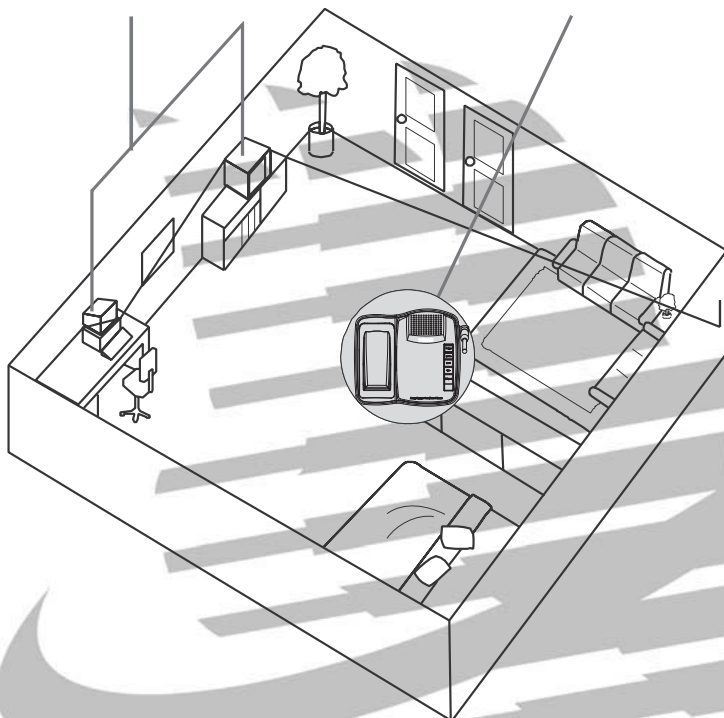

Поднимите антенну базы, а затем полностью выдвиньте телескопические антенны базы и телефонной трубки.

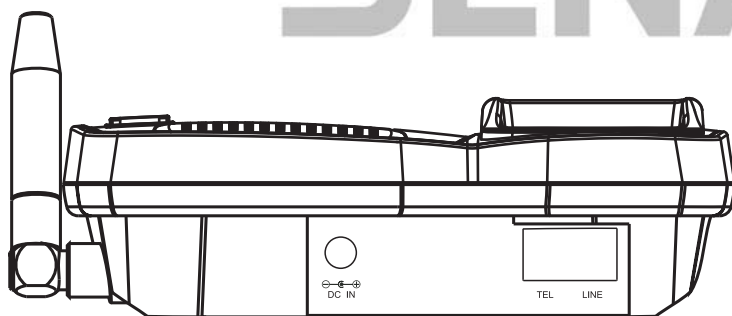

Содержание

Перед эксплуатацией	1
Комплектация	1
Радиус действия/помехи	2
Содержание	3
Технические характеристики	4
Схемы	5
Телефонная трубка	5
Индикаторы, отображаемые на жидкокристаллическом дисплее	6
База	6
Установка	8
А. База.....	8
Б. Телефонная трубка	9
В. Переносное зарядное устройство (дополнительно)	9
Г. Гарнитура (дополнительно)	9
Д. Зарядка аккумулятора	10
Е. Установка наружной антенны	11
Основные функции базы	14
Использование телефонной трубки и ее функции	15
Меню TALK (РАЗГОВОР)	17
Меню INT (Режим внутренней связи)	18
Телефонная книга	19
Использование меню	21
А. С помощью кнопок прокрутки	22
Б. Быстрый набор	22
Функции меню	23
Руководство по устранению неисправностей	29
Технические характеристики	31
Инструкции по технике безопасности	32

Функции



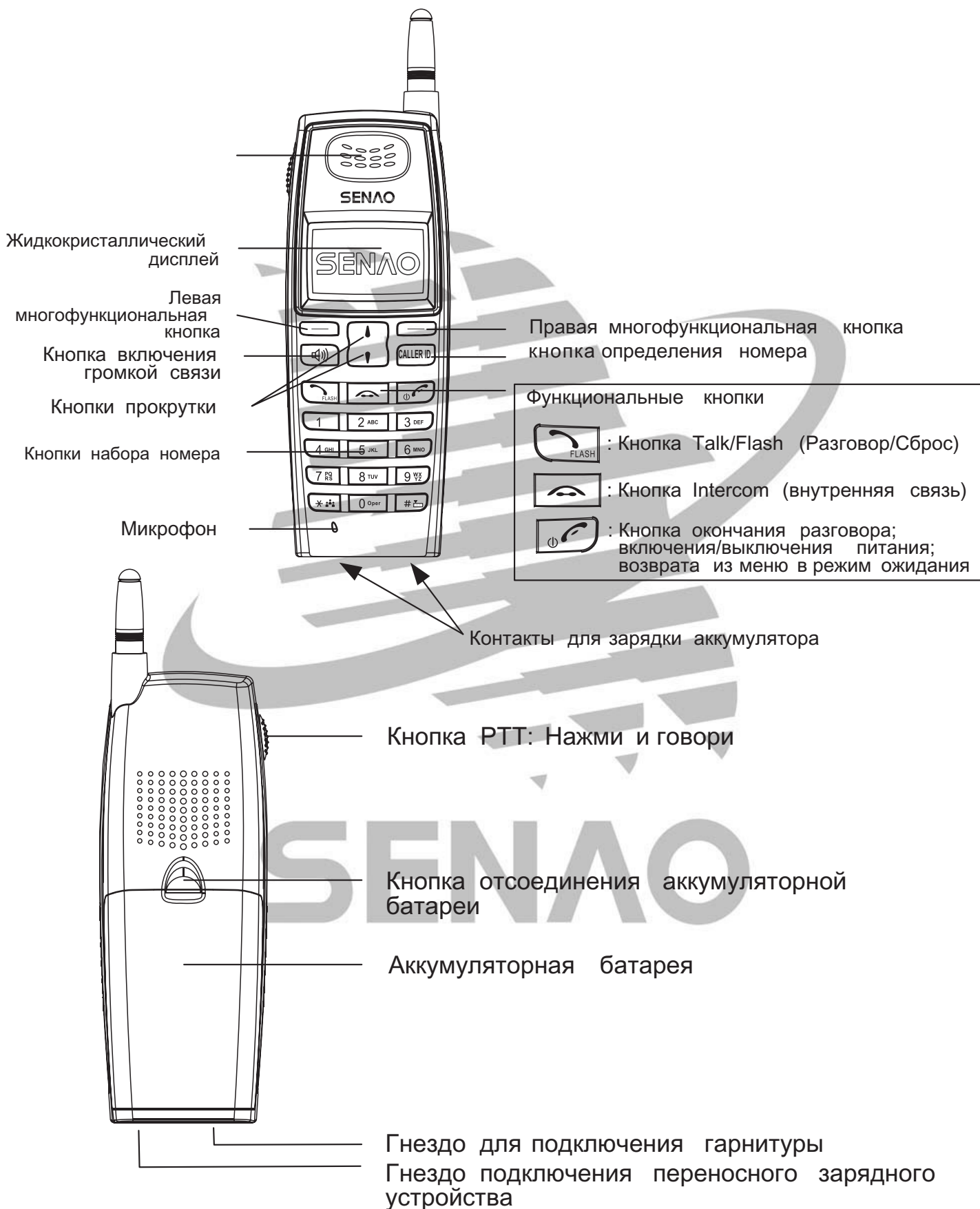

- * Возможность подключения нескольких телефонных трубок (до 99).
- * Выбор мелодии звонка и вызова внутренней связи на телефонной трубке (16 мелодий),
- * Кнопки прокрутки на телефонной трубке.
- * Редактирование имени пользователя телефонной трубки.
- * Внутренняя связь между телефонными трубками.
- * Многоязыковой дисплей.
- * Многоканальный доступ с автосканированием.
- * Телефонная книга на 50 номеров/имен в каждой телефонной трубке.
- * Возможность повторного набора 10 последних номеров в телефонной трубке.
- * Память определителя номера на 30 абонентов с указанием даты и времени поступления звонков (тип FSK и DTMF).
- * Автоматическое определение типа сигнала, несущего информацию о звонящем абоненте - FSK и DTMF.
- * Определение личного номера абонента с переводом звонка в режим ожидания (CIDCW).
- * Память базы на 20 номеров.
- * Подсветка ЖК-дисплея и клавиатуры телефонной трубки.
- * Возможность работы в режиме импульсного или тонального набора.
- * Возможность смены канала связи во время разговора.
- * Программирование времени сброса.
- * Регулировка громкости звонка на телефонной трубке и базе.
- * Регулировка громкости связи на телефонной трубке и базе.
- * Телефонная трубка с функцией энергосбережения.
- * Звуковая сигнализация и индикация разряда аккумулятора.
- * Встроенный блок шифрования голоса.
- * Автоматический ответ и завершение разговора.
- * Звуковой сигнал при выходе за пределы зоны действия.
- * Индикатор уровня заряда аккумулятора.
- * Быстрая зарядка.
- * Регулировка громкости клавиатуры на телефонной трубке.
- * Отображение длительности разговора на телефонной трубке.

Схемы

Телефонная трубка



Индикаторы, отображаемые на жидкокристаллическом дисплее

	<p>Мощность радиосигнала. Чем больше сегментов отображается на шкале, тем сильнее сигнал.</p>
	<p>Номер телефонной трубки.</p>
	<p>Заряд аккумулятора. Чем больше сегментов отображается на шкале, тем больше заряд. При полном разряде аккумулятора выдается двухтональный звуковой сигнал.</p>
	<p>Режим звонка.</p>

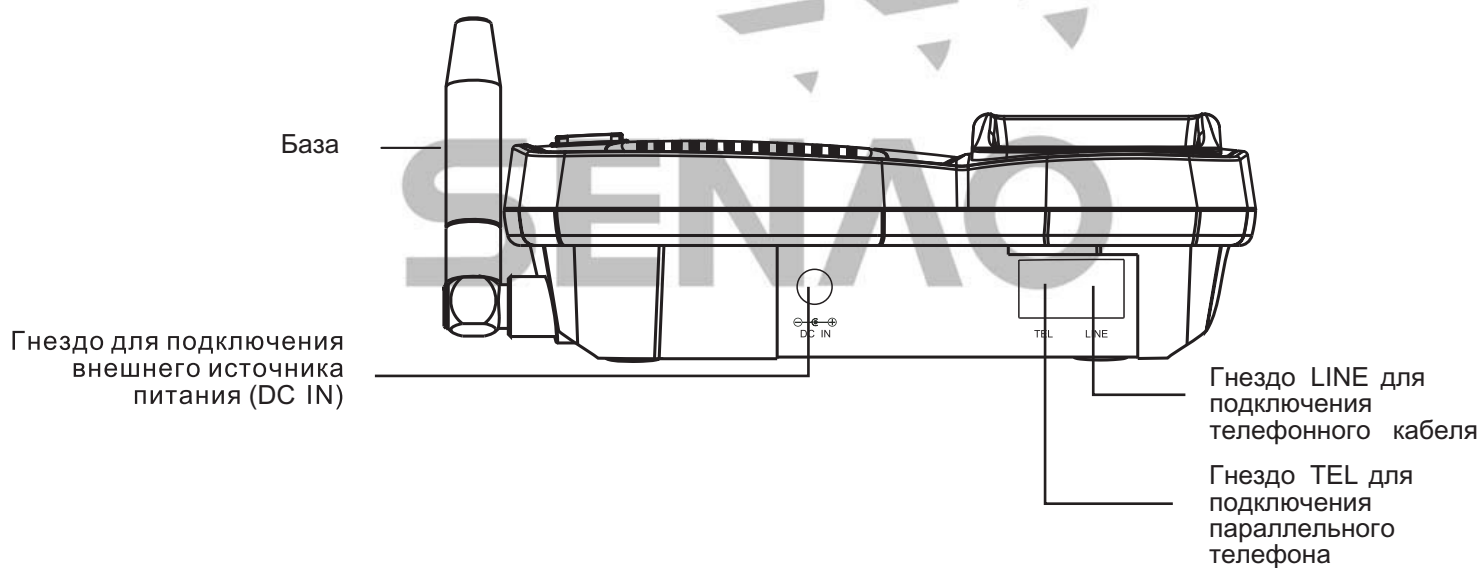

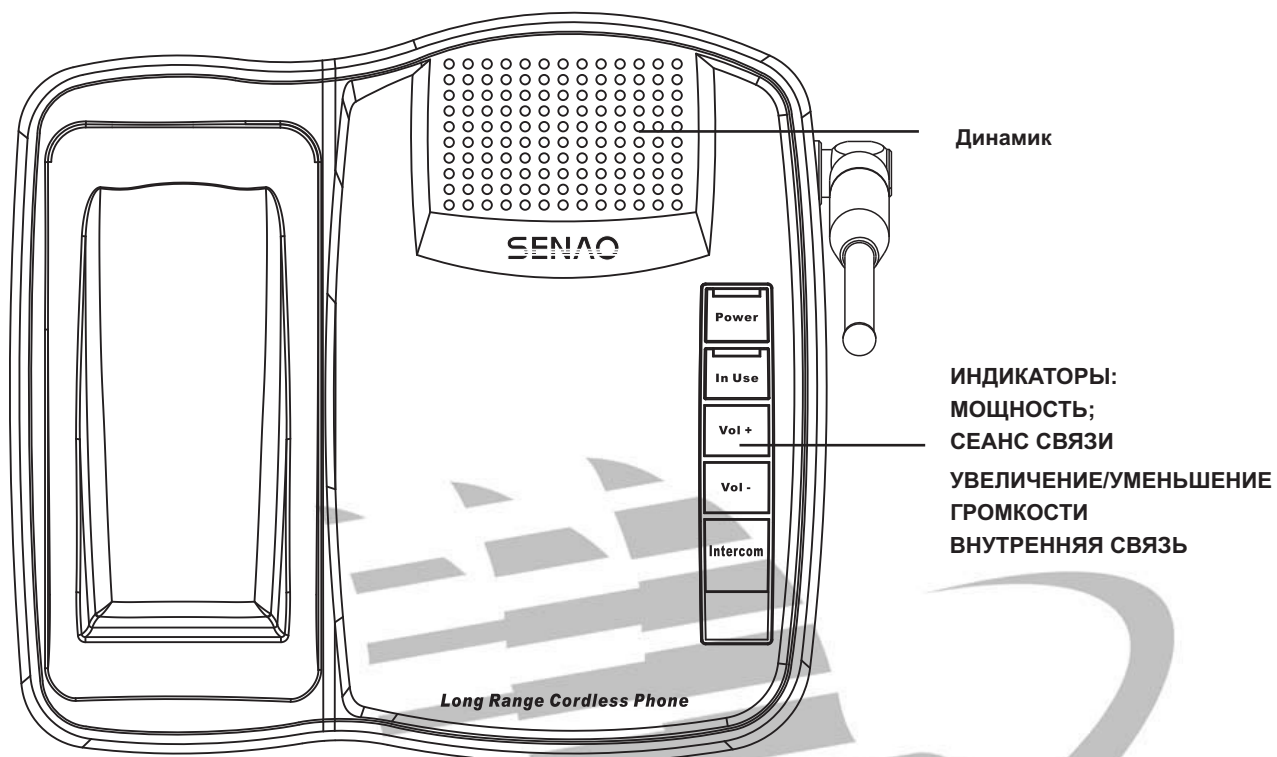

SENAO

Установка

А.База

Выполните следующие шаги для установки базы.

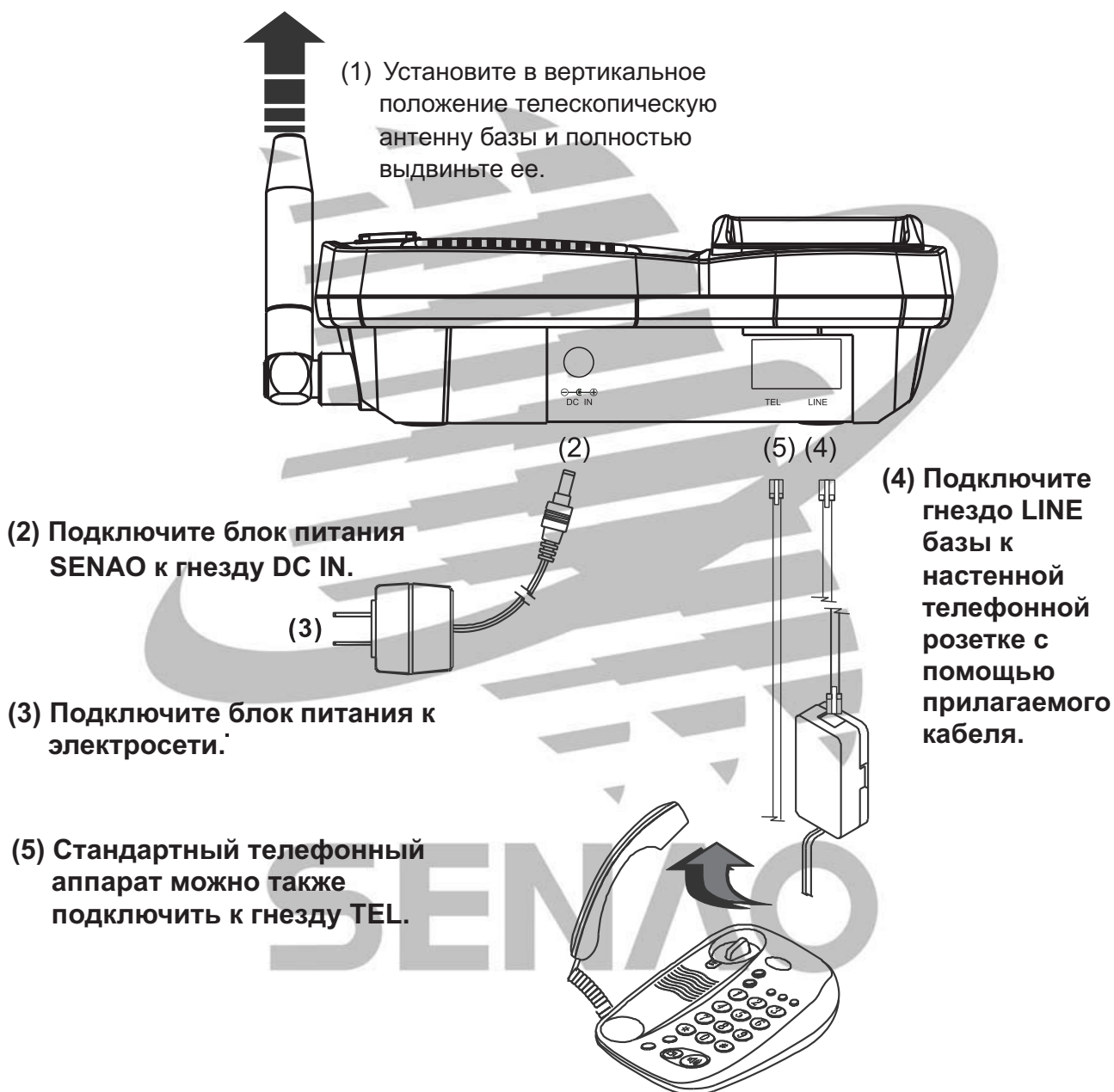

Б. Телефонная трубка

Для установки аккумуляторной батареи выполните следующие действия.

Осторожно вставьте выступы, расположенные внизу аккумуляторной батареи, в выемки на задней панели телефонной трубки, как показано на рис. 1. Нижняя часть аккумулятора должна войти в трубку. Нажмите на верхнюю часть аккумуляторной батареи до щелчка («щелчок» означает, что аккумулятор закреплен в телефонной трубке).

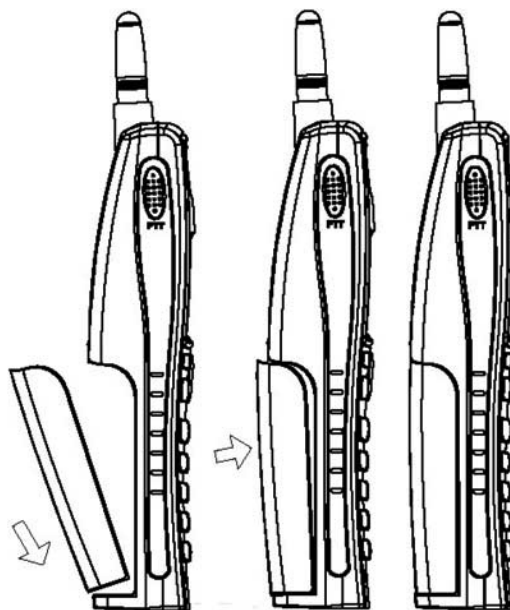

Для извлечения аккумуляторной батареи из телефонной трубки выполните следующие действия.

Переверните телефонную трубку и найдите кнопку отсоединения аккумуляторной батареи в центральной части трубки.

Нажмите кнопку и извлеките аккумуляторную батарею.

В. Переносное зарядное устройство (дополнительно)

Это очень легкое и функциональное устройство предназначено для оперативной зарядки аккумуляторной батареи телефона. Подключите зарядное устройство к электросети и вставьте штекер в гнездо, находящееся в нижней части телефонной трубки.

Время заряда аккумулятора стандартного размера составляет приблизительно 2 часа. Во время заряда также можно пользоваться телефоном.

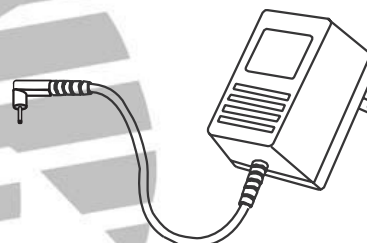

Г. Гарнитура (дополнительно)

При подключении телефонной гарнитуры можно набирать номер и общаться по телефону, не используя трубку. Чтобы ответить на звонок, просто нажмите кнопку, расположенную на микрофоне. В режиме внутренней связи также можно использовать это устройство. В этом случае нажмите кнопку для передачи сообщения и отпустите для приема. Для завершения вызова нажмите и удерживайте кнопку.

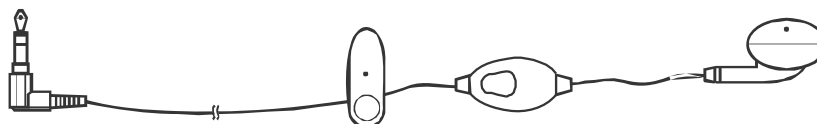

Д. Зарядка аккумулятора

Для зарядки вставьте телефонную трубку в углубление зарядного устройства базы.

- (1) Вставьте телефонную трубку в углубление зарядного устройства кнопками вверх.
- (2) Во время зарядки телефонной трубки на дисплее отображается сообщение "Battery in charger" (Зарядка аккумулятора).
- (3) После того, как аккумулятор полностью зарядится, на дисплее отобразится сообщение "Battery charge OK" "Аккумулятор заряжен".
- (4) Время работы заряженного аккумулятора зависит от температуры окружающей среды. При слишком высокой температуре на дисплей трубки будет выведено сообщение "Charge state fail" (Зарядка невозможна) и процесс зарядки аккумулятора автоматически прекратится. Подзарядка будет возобновлена только после того, как температура опустится ниже 40°C.
- (5) Рекомендуемая температура окружающей среды – 10-30°C.

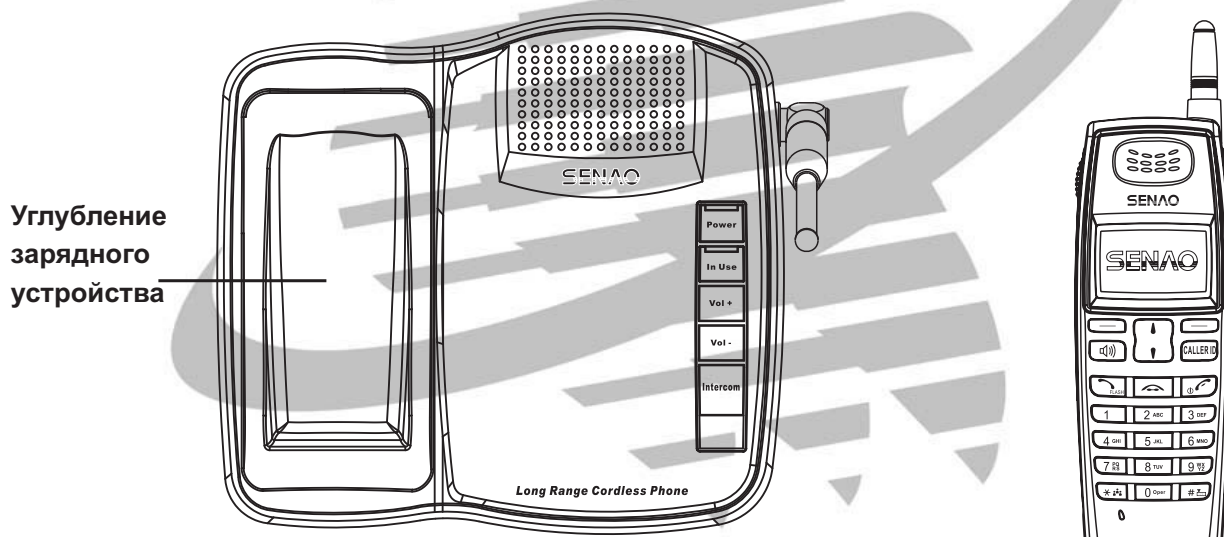

SENAO

Ф. Установка наружной антенны

Для увеличения радиуса действия и качества связи необходимо установить наружную антенну. Выполните следующие действия.

1. Прикрутите антенну к базе с помощью гаечного ключа.
2. Присоедините к базе 3 противовеса, как показано на Рисунке 2.



Рисунок 1



Рисунок 2

3. Подключите кабель к антенне, как показано на Рисунке 3.

4. Возьмите мачту длиной более 5 м и диаметром 22-39 мм и прикрепите к трубе, как показано на Рисунке 4.

ПРИМЕЧАНИЕ. Рекомендуются мачты, изготовленные из бамбука. Если в качестве мачты используется металлическая труба, убедитесь, что она изолирована.

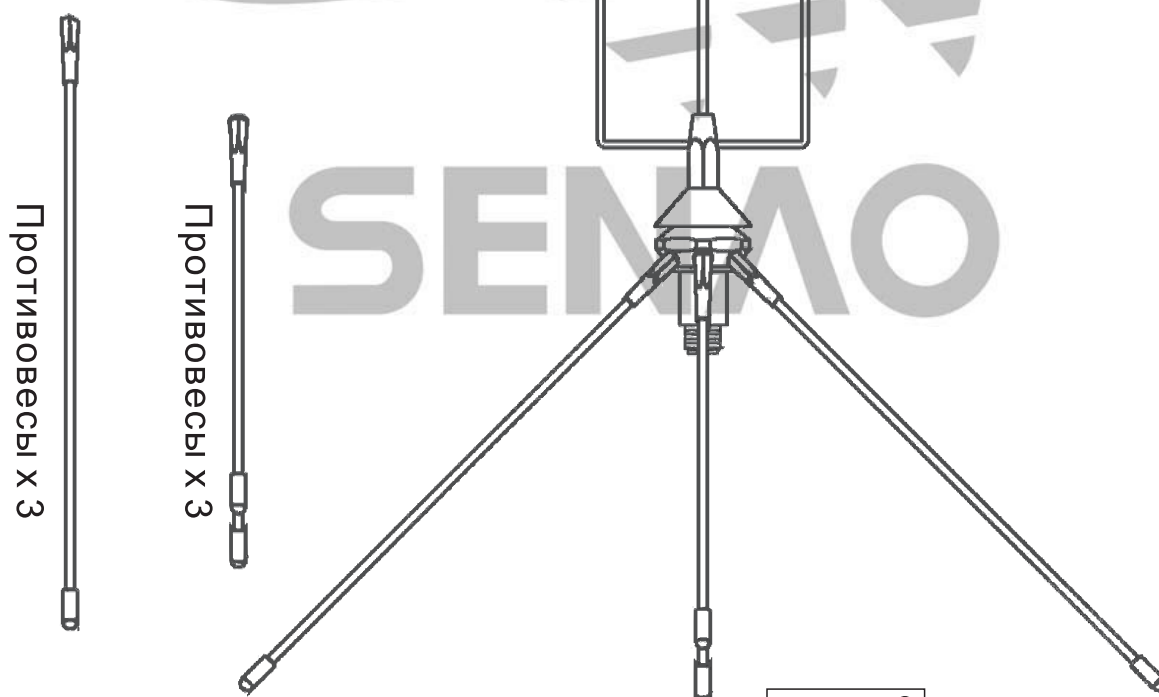
5. Установите мачту и сделайте петлю из кабеля. Петля диаметром 15см предотвратит попадание воды в базу (Рис. 5).

6. Установите собранную наружную антенну (Рис. 6).



Рисунок 3



Рисунок 4

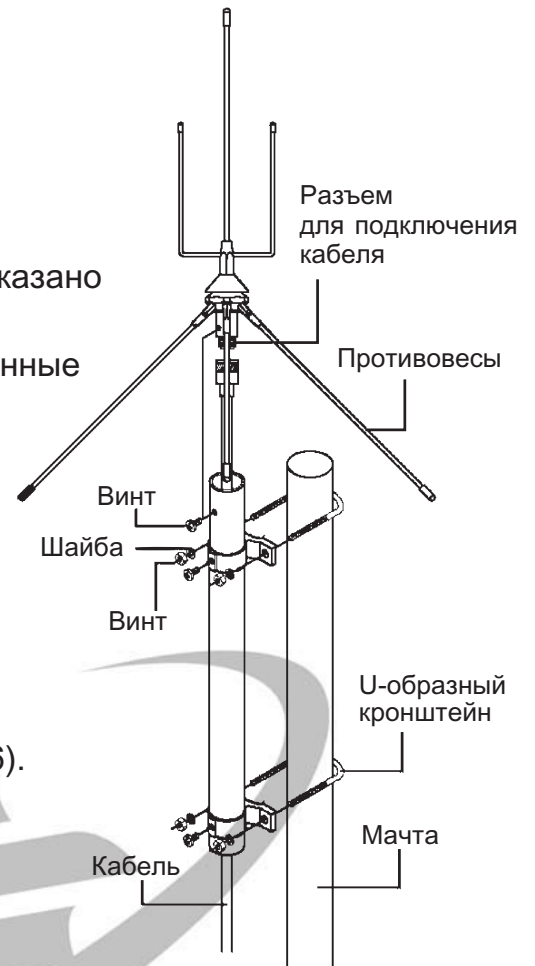

Рисунок 5

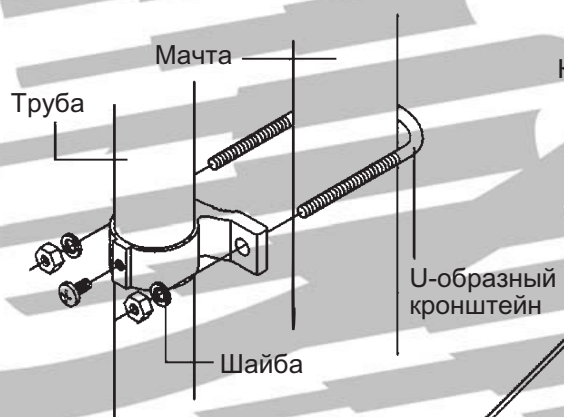

Рисунок 6

Примечания.

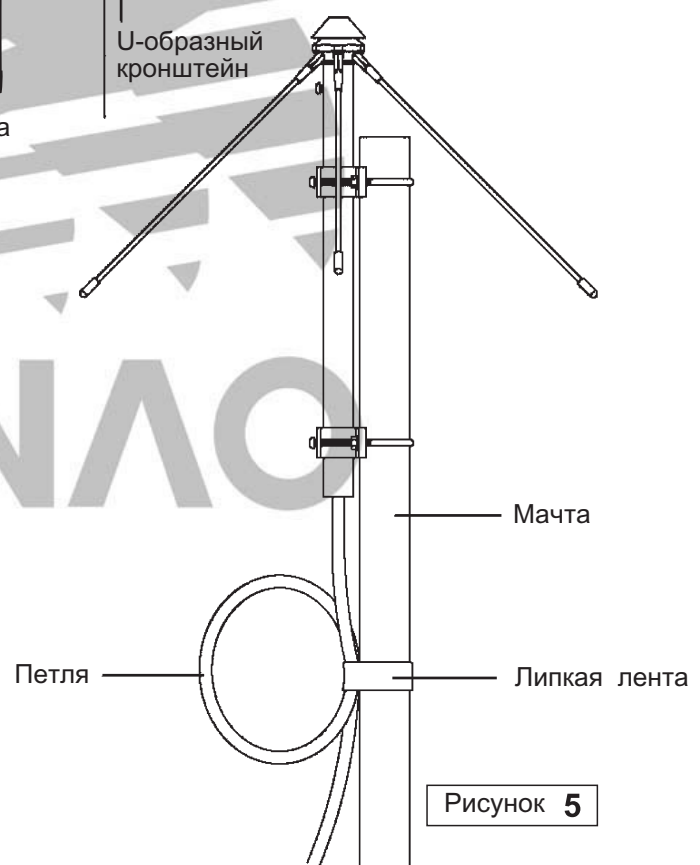
1. Убедитесь, что кабельный разъем надежно прикреплен к антенне.
2. Противовес должен быть установлен на высоту не менее 3 метров над поверхностью.
3. В радиусе 3 метров около антенны не должно быть никаких преград (как показано на Рисунке 7-9).
4. Выпрямите оставшийся кабель для улучшения качества радиосигнала.
5. Если кабель изогнут, это может привести к потере мощности передаваемого сигнала.
6. Сделайте петлю из кабеля перед вводом в помещение. Петля предотвращает попадание дождевой воды в помещение.
7. Чем выше установлена антенна, тем лучше качество связи.
8. Не устанавливайте антенну и не прокладывайте кабель вблизи источников высокого напряжения, чтобы избежать поражения электрическим током.
9. Не устанавливайте антенну в дождь, чтобы избежать поражения молнией.

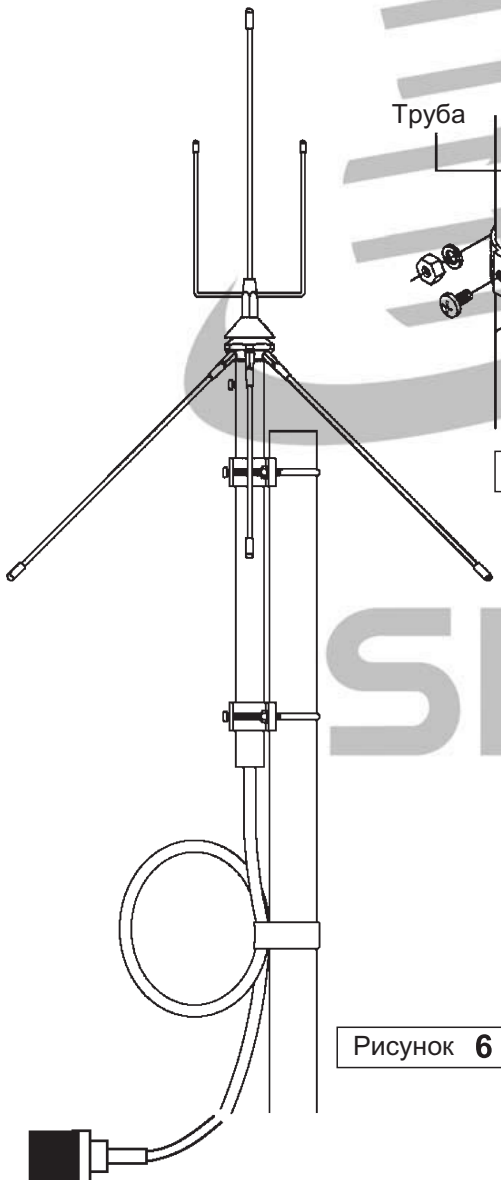
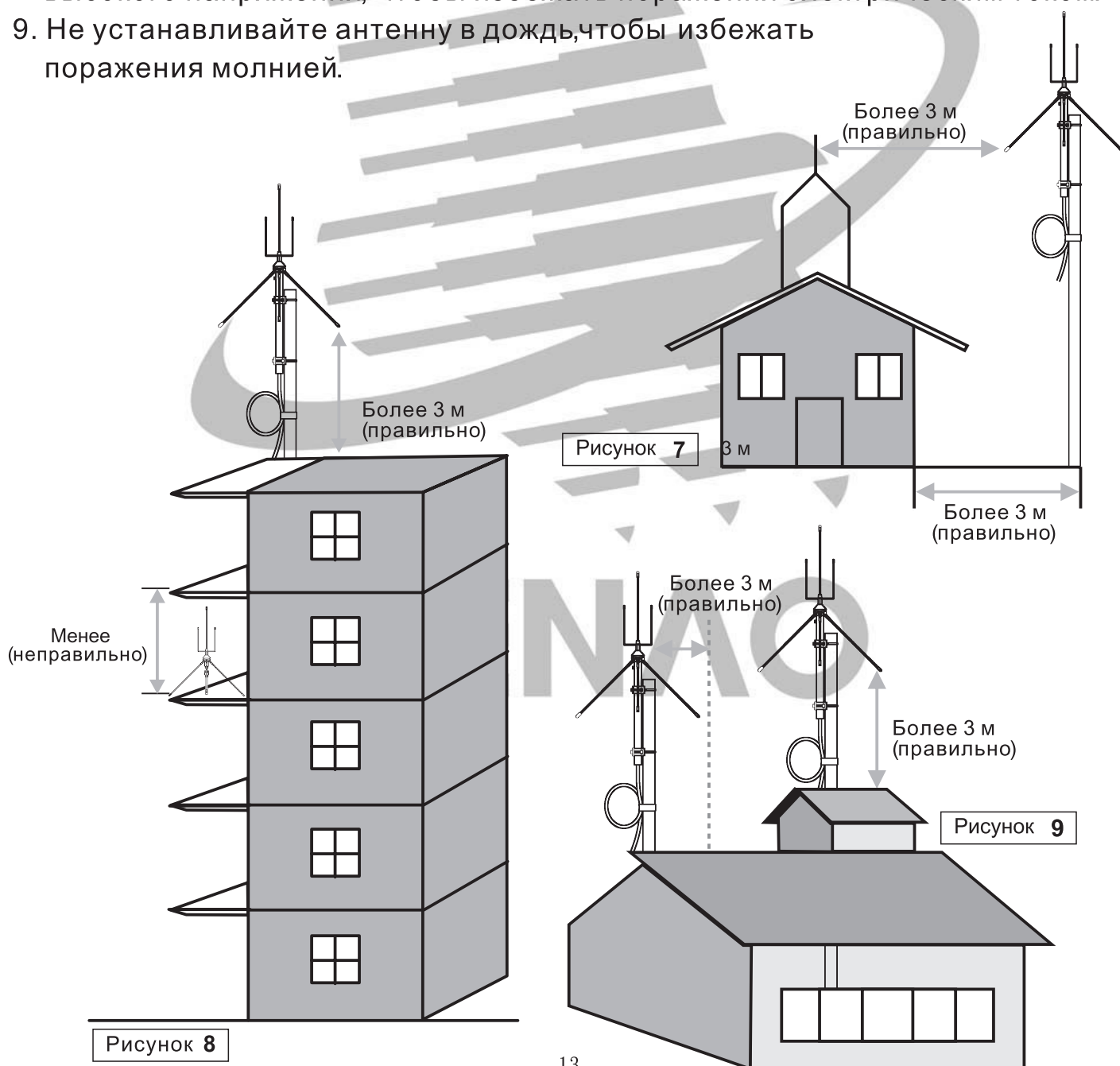

Основные функции базы

А. Функция вызова

1. Вызов требуемой телефонной трубки с базы

1. Чтобы вызвать все телефонные трубки, нажмите **Intercom** один раз.

Для завершения вызова снова нажмите **Intercom**.

2. Чтобы принять внутренний вызов, нажмите любую кнопку, кроме , или снимите телефонную трубку из зарядного устройства.

3. Чтобы завершить сеанс внутренней связи, нажмите  или поставьте телефонную трубку на зарядное устройство.

ПРИМЕЧАНИЕ. Если после вызова телефонной трубки с базы по внутренней связи придет ответный сигнал с телефонной трубки, то прозвучит подтверждающая мелодия. Если мелодия не звучит, это может означать следующее.

(1) Вызываемая трубка выключена.

(2) Вызываемая трубка находится вне зоны доступа.

Б. Настройка

1. Громкость звонка



Для регулировки громкости звонка в режиме ожидания нажимайте кнопку **Vol +** или **Vol -**. Предусмотрено 8 уровней громкости. Самый низкий уровень – без звука.

2. Громкость связи

Для регулировки громкости разговора в режиме внутренней связи нажимайте кнопки **Vol +** или **Vol -**. Предусмотрено 7 уровней громкости.



Использование телефонной трубки и ее функции

А. Включение/выключение телефонной трубки.

1. Чтобы **включить** телефонную трубку, нажмите и удерживайте кнопку  в течение 3 секунд.
2. Чтобы **выключить** телефонную трубку, нажмите и удерживайте кнопку  в течение 3 секунд.

Б. Исходящий вызов.

Позвонить внешнему абоненту можно одним из двух способов.

1. Нажмите  дождитесь тонального сигнала и введите номер телефона.
2. Сначала введите номер телефона, а потом нажмите .

В. Ответ на входящий вызов.

При поступлении входящего вызова включается звонок или вибровозвон, если звук не был отключен.



1. Если телефонная трубка находится в углублении зарядного устройства, поднимите трубку для ответа на входящий вызов.
2. В других случаях для ответа на входящий звонок нажмите любую кнопку, кроме .
3. При наличии пропущенных вызовов на дисплее отобразится их число.

Примечание. При получении входящих звонков можно отключить звук нажатием кнопки .



Г. Завершение сеанса связи.

Вызов можно завершить нажатием кнопки  или просто поставив телефонную трубку в углубление зарядного устройства.

Д. Повторный набор номера.

1. Воспользуйтесь кнопкой со стрелкой вверх (▲), чтобы прокрутить список последних 10 вызываемых абонентов. Выберите номер и нажмите .
2. Нажмите , затем нажмите левую многофункциональную кнопку  (ПАРАМЕТР) для повторного набора последнего номера.

Е. Ожидание вызова/получение второго вызова.

Во время сеанса связи кнопка  также выполняет функцию  (СБРОС). При нажатии кнопки  входящий звонок будет принят, а текущий – переведен в режим ожидания.

Повторное нажатие кнопки  позволит вернуться к разговору на первой линии, а второй звонок будет переведен в режим ожидания.

Ж. Внутренняя связь.

1. Для вызова базы с телефонной трубки выполните следующие действия. Нажмите кнопку  на телефонной базе, а затем нажмите левую многофункциональную кнопку БАЗА для перехода в режим внутренней связи.
— Когда услышите голос пользователя телефонной трубки, ответьте в микрофон.

2. Для вызова телефонной трубки с базы выполните следующие действия.

— Нажмите кнопку **Intercom** для перехода в режим внутренней связи.

— Нажмите любую кнопку на телефонной трубке, кроме  , чтобы принять вызов.

3. Для вызова телефонной трубки с другой телефонной трубки выполните следующие действия.

Используйте функцию внутренней связи между телефонными трубками. См. раздел **Внутренняя связь между телефонными трубками.**

3. Внутренняя связь между телефонными трубками.

1. Чтобы установить связь, нажмите кнопку  после набора уникального номера телефонной трубки, состоящего из 2 цифр.

2. Текущий разговор будет переведен в режим ожидания.

3. Нажмите и отпустите кнопку **PTT**, чтобы установить связь с какой-либо телефонной трубкой.

4. Нажмите кнопку  , а затем кнопку ***** для звонка на все телефонные трубки.

5. Пользователь базы также может присоединиться к разговору между 2 трубками, нажав кнопку **Intercom**. Повторное нажатие кнопки **Intercom** приводит к выходу из режима конференц-связи.

несколькими пользователями.

И. Переадресация вызовов.

Во время сеанса связи нажмите сначала левую многофункциональную кнопку **OPTION** (**ПАРАМЕТР**) (левую многофункциональную кнопку), а затем выберите **TRANSFER** (**ПЕРЕАДРЕСАЦИЯ**) после чего выполните следующие действия.

— Введите уникальный номер требуемой телефонной трубки для переадресации вызова, переведенного в режим ожидания;

— ИЛИ нажмите кнопку ***** для переадресации вызова на одну из телефонных трубок.

К. Громкость связи.

— Громкость связи можно изменять ВО ВРЕМЯ разговора.

— Предусмотрено 6 уровней громкости.

— Воспользуйтесь кнопками прокрутки вверх (**▲**) и вниз (**▼**), чтобы увеличить или уменьшить громкость связи.

Л. Смена канала связи.

Избежать помех можно изменив канал связи. Для этого во время разговора

нажмите левую многофункциональную кнопку **OPTION** (**ПАРАМЕТР**) (левую

многофункциональную кнопку), а затем **CHANGING CHANNEL** (**СМЕНА КАНАЛА**

СВЯЗИ). При успешной смене канала издается звуковое уведомление.

М. Десять последних набранных номеров



Чтобы открыть список последних 10 вызванных абонентов, используйте кнопки прокрутки вверх (**▲**) и вниз (**▼**), после чего выполните следующие действия.

1. Прокрутите список и нажмите кнопку  чтобы выбрать номер телефона и позвонить.

2. ИЛИ нажмите левую многофункциональную кнопку **СОХРАНИТЬ**, чтобы сохранить номер телефона.

Н. Пропущенные вызовы

Информация о пропущенном вызове отображается на дисплее.

1. Нажмите кнопку  для просмотра пропущенных вызовов
2. Для просмотра истории пропущенных вызовов нажмите кнопку . Войти в меню «ПРИНЯТЫЕ ЗВОНКИ» можно также следующим образом:
Меню - Архив звонков - Принятые звонки
3. Воспользуйтесь кнопками прокрутки, чтобы просмотреть список принятых звонков

О. Регистрация дополнительной телефонной трубки

1. Нажмите левую многофункциональную кнопку **Menu** (**Меню**) (левую многофункциональную кнопку), выберите **Phone Settings (Настройки телефона)**, после чего выберите **Base Registration (Регистрация на базе)**.
2. На дисплее появится сообщение «**START REGISTRATION?**» (**НАЧАТЬ РЕГИСТРАЦИЮ?**). Нажмите левую многофункциональную кнопку **OK**.
3. После вывода на дисплей телефонной трубки сообщения «**REGISTRATION LINKING**» (**ПРОЦЕДУРА РЕГИСТРАЦИИ**) выполните следующие операции с базы.

Базовое устройство

1. Отсоединить адаптер сети переменного тока.
2. Нажать и удерживать кнопку **Vol+**
3. Вставить адаптер сети переменного тока.
4. Через 3 секунды появится сигнал "DO-SO-MI-SO...", который будет раздаваться в течение 10 секунд.
5. Отпустить кнопку **Vol+**

Номер телефонной трубки должен состоять из 2 цифр, а шаги, описанные выше, нужно выполнить для базы и телефонной трубки в течение 10 секунд. Если вы не успеете сделать это за 10 секунд, процедура регистрации будет отменена. В этом случае еще раз повторите процедуру **Регистрация дополнительной телефонной трубки**.

Меню TALK (РАЗГОВОР)

При нажатии кнопки  осуществляется переход телефонной трубки в режим разговора, что позволяет совершить исходящий вызов.

Режим внутренней связи между телефонными трубками

Текущий телефонный вызов будет переведен в режим ожидания, и, после ввода номера другой телефонной трубки, трубки перейдут в режим внутренней связи.

Voice Scramble (Шифрователь голоса)

См. раздел **Menu Functions (Функции меню)/Parameter (Параметры)/ Voice Scramble (Шифрователь голоса)** на стр. 25.

Change Channel (Смена канала связи)

Измените текущий канал связи для обеспечения более высокого качества связи и снижения уровня помех.

TRANSFER (ПЕРЕАДРЕСАЦИЯ ВЫЗОВА)

Переадресация текущего вызова на другую телефонную трубку после ввода соответствующего номера трубки.

REDIAL (ПОВТОРНЫЙ НАБОР НОМЕРА)

Автоматический набор номера последнего вызываемого абонента.

FLASH (СБРОС)

Позволяет перевести текущий вызов в режим ожидания при получении входящего звонка.

Примечание. Громкость связи

В режиме разговора используйте кнопки прокрутки вверх (▲) и вниз (▼), чтобы увеличить или уменьшить звук.

Меню INT (Режим внутренней связи)

Нажмите кнопку , а затем левую многофункциональную кнопку Base (База) для перевода телефонной трубки в режим внутренней связи. Затем выберите один из следующих вариантов.

TRANSFER (ПЕРЕАДРЕСАЦИЯ ВЫЗОВА)

Можно переадресовать текущий вызов на другую телефонную трубку, введя номер другой телефонной трубки.

Режим внутренней связи между телефонными трубками

После ввода номера трубки и активации режима внутренней связи между телефонными трубками текущий вызов будет переведен в режим ожидания.

Voice Scramble (Шифрователь голоса)

См. раздел **Menu Functions (Функции меню)/Parameter (Параметры)/ Voice Scramble (Шифрователь голоса)** на стр. 28.

Change Channel (Смена канала связи)

Смена текущего канала связи для обеспечения более высокого качества связи и снижения уровня помех.

Примечание. Громкость связи

В режиме разговора используйте кнопки прокрутки вверх (▲) и вниз (▼), чтобы увеличить или уменьшить звук.

Телефонная книга

Выполните следующие действия, чтобы добавить **новую запись**.

1. Нажмите правую многофункциональную кнопку **Names** (**Имена**) (правую многофункциональную кнопку).
2. Введите имя после того, как на дисплее отобразится слово «Name:» (**Имя**). Для удаления последнего символа нажимайте кнопку прокрутки вверх (▲). Чтобы сохранить введенное имя, нажмите левую многофункциональную кнопку **Save** (**Сохранить**) (левую многофункциональную кнопку). **Список всех буквенно-цифровых символов см. на стр. 22.**
3. После ввода имени абонента будет предложено ввести номер телефона. Введите номер телефона. Для удаления последней цифры нажимайте кнопку прокрутки вверх (▲). Для завершения ввода нажмите левую многофункциональную кнопку **Save** (**Сохранить**) (левую многофункциональную кнопку).
4. Введите двузначный номер ячейки памяти телефонной книги. Затем нажмите левую многофункциональную кнопку **OK** (левую многофункциональную кнопку). **Примечание.** В режиме ожидания введите любой двузначный номер ячейки памяти, а затем нажмите правую многофункциональную кнопку «**Find**» (**Поиск**) (правую многофункциональную кнопку) для быстрого поиска имени и номера абонента в телефонной книге.
5. Если заданная ячейка используется, на дисплее появится запрос «**Overwrite?**» (**Перезаписать**). Нажмите левую многофункциональную кнопку **OK** (левую многофункциональную кнопку), чтобы перезаписать, ИЛИ правую многофункциональную кнопку **Back** (**Назад**) (правую многофункциональную кнопку), чтобы вернуться в предыдущее меню.
6. Если ячейка памяти свободна, введенные данные автоматически сохранятся в телефонной книге.

Войдите в телефонную книгу, нажав кнопку **Down** (**Вниз**) (▼). Введите номер для поиска или нажмите правую многофункциональную кнопку **Name** (**Имя**) (правую многофункциональную кнопку) для просмотра номера телефона или имени.

Чтобы открыть телефонную книгу, сначала нажмите кнопку вниз (▼). Для перемещения по телефонной книге используются кнопки прокрутки вверх (▲) и вниз (▼). Нажмите левую многофункциональную кнопку **OPTION** (**ПАРАМЕТР**) (левую многофункциональную кнопку). Затем с помощью программных кнопок вверх (▲) и вниз (▼) выбирайте опции «**Edit**» (**Редактировать**), «**Erase**» (**Удалить**), «**Group Setting**» (**Групповые настройки**), «**Exit Phonebook**» (**Выйти из телефонной книги**) или же нажмите кнопку  позвонить.

- Выберите опцию **Edit** (**Редактировать**), а затем нажмите правую многофункциональную кнопку **Number** (**Номер**) или **Name** (**Имя**), чтобы внести изменения в имя абонента или номер телефона. Нажмите **Save** (**Сохранить**) (левую многофункциональную кнопку), чтобы сохранить внесенные изменения. Для удаления записи выберите опцию **Erase** (**Удалить**) и нажмите левую многофункциональную кнопку **OK** (левую многофункциональную кнопку). Выберите опцию **Group Setting** (**Групповые настройки**), а затем с помощью программных кнопок **вверх** (▲) и **вниз** (▼) выберите группу. Предусмотрено пять групп: «Family» (Семья), «Friends» (Друзья), «VIP» (Важные персоны), «Business» (Работа) и «Other» (Прочие). Для удаления записи из группы выберите опцию «No Group» (Удалить из группы).

Поиск абонента в телефонной книге по имени

- 1) Нажмите правую многофункциональную кнопку **Name** **(Имя)** (правую многофункциональную кнопку).
- 2) Введите имя после вывода на дисплей запроса **«Name:» (Имя:)**. Для удаления последнего символа нажимайте кнопку **вверх** (**▲**). После ввода нажмите левую многофункциональную кнопку **Find** **(Поиск)** (левую многофункциональную кнопку).

Примечание. Для быстрого поиска имени и номера телефона введите первую букву имени и/или перемещайтесь по списку, чтобы выбрать имя.

Примечание. Доступные буквенно-цифровые символы

Чтобы ввести имя, нажимайте соответствующую цифру на клавиатуре до тех пор, пока на дисплее не отобразится требуемый символ. Ниже приводится перечень буквенно-цифровых символов. Например, нажмите “2” один раз для ввода буквы “А”, два раза для “В” и т.д.

Кнопка	Соответствующие буквенно-цифровые символы
1	1 . , ? - & # \$ % * () +
2	A B C 2
3	D E F 3
4	G H I 4
5	J K L 5
6	M N O 6
7	P Q R S 7
8	T U V 8
9	W X Y Z 9
*	Пробел при вводе буквенных символов; * при вводе цифр.
0	Пробел при вводе буквенных символов; 0 при вводе цифр
#	Символ # при вводе цифр

После нажатия кнопки для ввода следующего символа курсор автоматически перемещается вправо. Чтобы последовательно ввести несколько символов, для ввода которых используется одна и та же кнопка, подождите пока курсор автоматически переместится вправо или воспользуйтесь кнопкой со стрелкой вниз (**▼**) для перемещения курсора вперед вручную.

Для удаления последнего символа используется многофункциональная кнопка вверх (▲).

Использование меню

А. С помощью кнопок прокрутки

1. Для входа в меню нажмите левую многофункциональную кнопку **Menu** (**Меню**) (левую многофункциональную кнопку).
2. Перемещение по меню осуществляется с помощью кнопок прокрутки **вверх** (▲) и **вниз** (▼), а выбор с помощью левой многофункциональной кнопки **Select** (**Выбор**) (левую многофункциональную кнопку).
3. Если меню содержит подменю, его можно выбрать нажатием левой многофункциональной кнопки **Select** (**Выбор**) (левую многофункциональную кнопку).
4. Выполните настройки.
5. В любое время нажмите правую многофункциональную кнопку **Back** (**Назад**) (правую многофункциональную кнопку), чтобы вернуться в предыдущее меню и правую многофункциональную кнопку **Exit** (**Выход**) (правую многофункциональную кнопку), чтобы выйти из меню.

Б. Быстрый набор

1. Все меню, подменю и параметры настройки пронумерованы, что позволяет быстро получить к ним доступ путем ввода номера быстрого доступа.
2. Для входа в меню нажмите левую многофункциональную кнопку **Menu** (**Меню**) (левую многофункциональную кнопку). Введите номер требуемой функции меню. Ниже приводится список номеров меню и подменю.

SENLO

3. Список функций меню

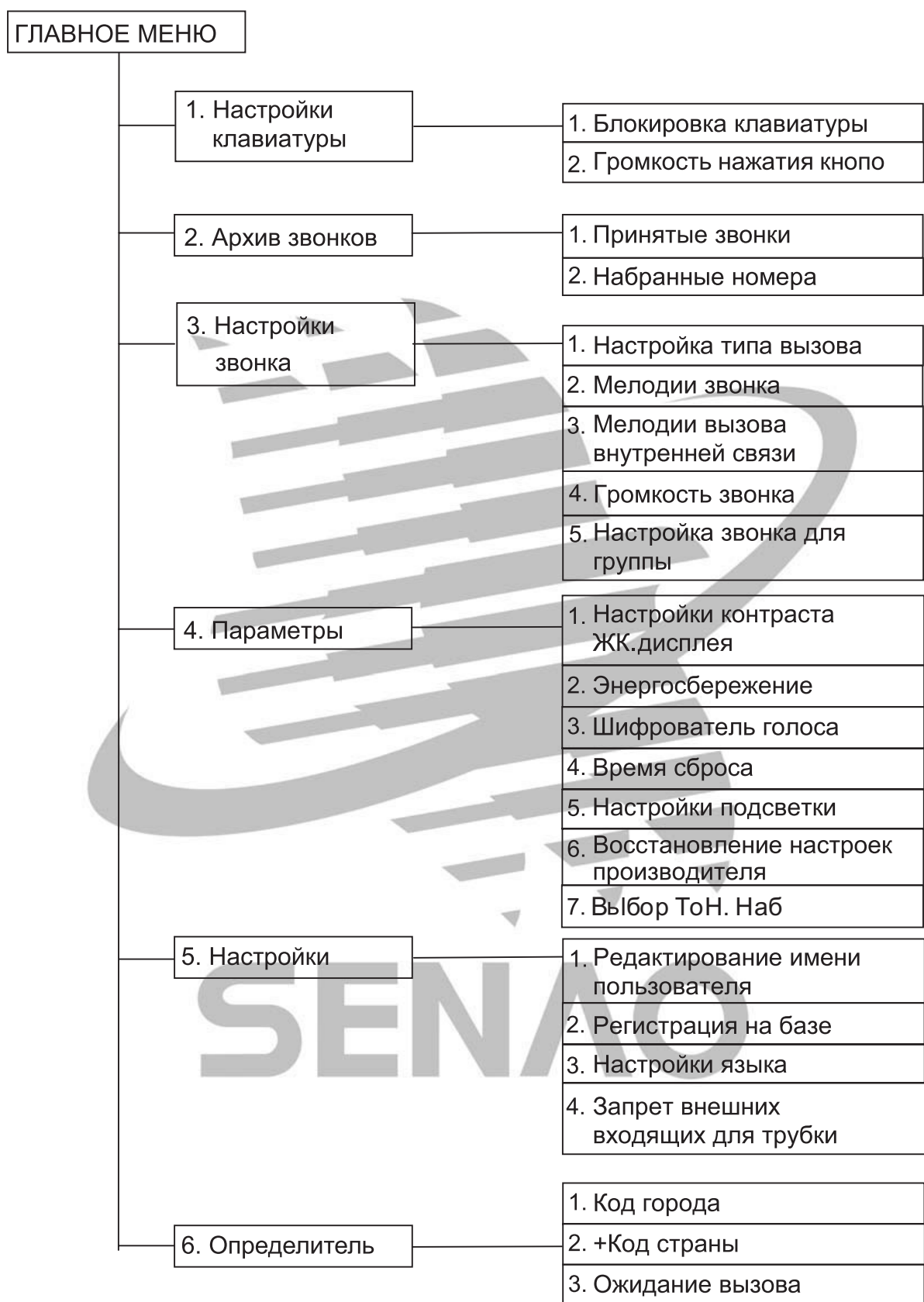

Функции меню

1. Keypad Settings (Настройки клавиатуры)

Keypad Guard Settings (Блокировка клавиатуры)

Нажмите **Menu (Меню) - Keypad Settings (Настройки клавиатуры) - Keypad Guard Settings (Блокировка клавиатуры)**

Нажмите **OK**, когда отобразится сообщение «**Keypad Guard Active? (Заблокировать клавиатуру?)**».

Нажмите **9**, а затем левую многофункциональную кнопку **OK** (левую многофункциональную кнопку), чтобы разблокировать клавиатуру.

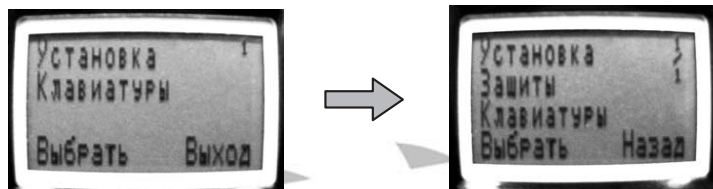

Keypad Volume (Громкость нажатия кнопок)

Нажмите **Menu (Меню) - Keypad Settings (Настройки клавиатуры) - Keypad Volume (Громкость нажатия кнопок)**

Выберите желаемую громкость

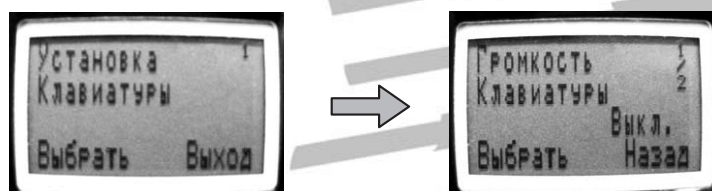

2. Call Memory (Архив звонков)

Received Calls (Принятые звонки)

Нажмите **Menu (Меню) - Call Memory (Архив звонков) - Received Calls (Принятые звонки)**

Для просмотра списка последних 30 принятых звонков используйте многофункциональные клавиши прокрутки **Up? (Вверх)** и **Down? (Вниз)**

Нажмите левую многофункциональную кнопку для выбора параметров.

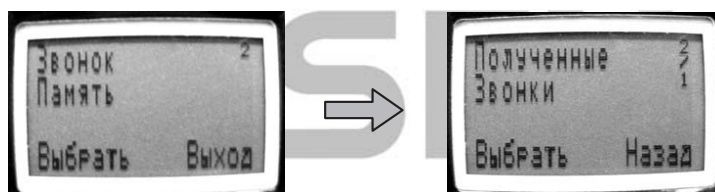

Dialed Calls (Набранные номера)

Нажмите **Menu (Меню) - Call Memory (Архив звонков) - Dialed Calls (Набранные номера)**

Для просмотра списка последних 10 набранных номеров используйте многофункциональные кнопки прокрутки **Up? (Вверх)** и **Down? (Вниз)** Нажмите левую многофункциональную кнопку для сохранения (**Save**).

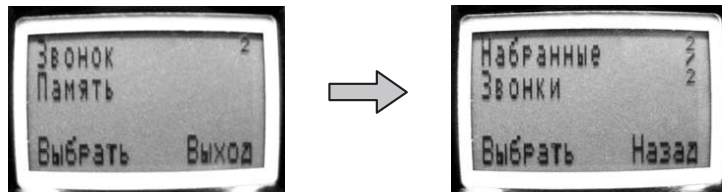

3. Ring Settings (Настройки звонка)

Ring Alert Settings (Настройка типа вызова)

Нажмите **Menu (Меню) - Ring Settings (Настройки звонка) - Ring Alert Settings (Настройка типа вызова)**

Выберите: OFF (Выкл)/Ring (Звонок)/ для входящих звонков и режима внутренней связи с базой.

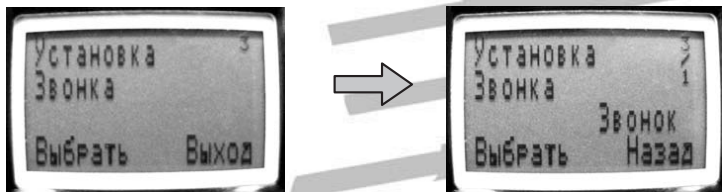

Ring Tone (Мелодии звонка)

Нажмите **Menu (Меню) - Ring Settings (Настройки звонка) - Page Tone (Мелодии звонка)**

Выберите Мелодию для **входящих звонков**. Можно выбрать одну из 16 различных мелодий.

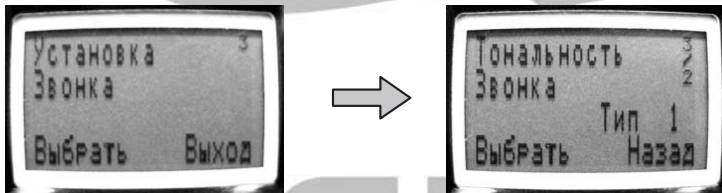

Page Tone (Мелодии режима внутренней связи)

Нажмите **Menu (Меню) - Ring Settings (Настройки звонка) - Page Tone (Мелодии для режима внутренней связи)**

Выберите Мелодию для **режима внутренней связи**. Можно выбрать одну из 16 различных мелодий.

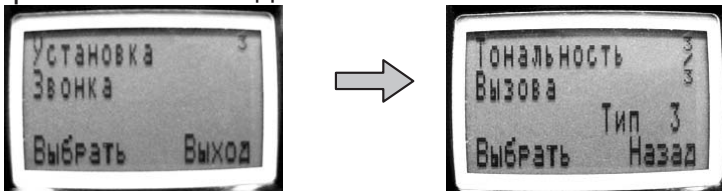

Ring Volume (Громкость звонка)

Нажмите **Menu (Меню) - Ring Settings (Настройки звонка) - Ring Volume (Громкость звонка)**

Выберите **Громкость звонка** для входящих звонков и режима внутренней связи. Выберите желаемую громкость звонка.

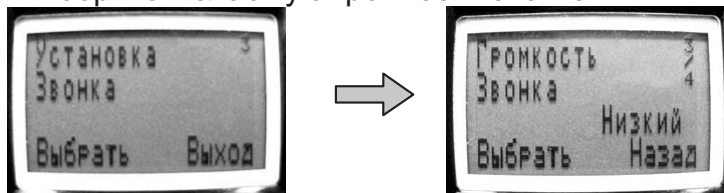

GroupRing Setting (Настройка звонка для группы абонентов)

Нажмите **Menu (Меню) - Ring Settings (Настройки звонка) - GroupRing Setting (Настройка звонка для группы абонентов)**

Выберите **Группу абонентов** для входящих звонков из 5 различных групп.

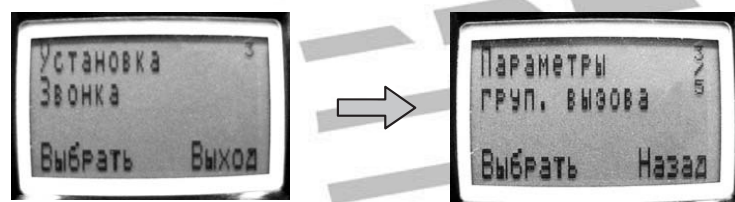

4. Parameter (Параметры)

LCD Contrast Settings (Настройки контраста ЖК-дисплея)

Нажмите **Menu (Меню) - Parameter (Параметры) - LCD Contrast Settings (Настройки контраста ЖК-дисплея)**

Для настройки контраста ЖК-дисплея нажимайте кнопки вверх или вниз. Нажмите ОК для сохранения желаемого уровня.

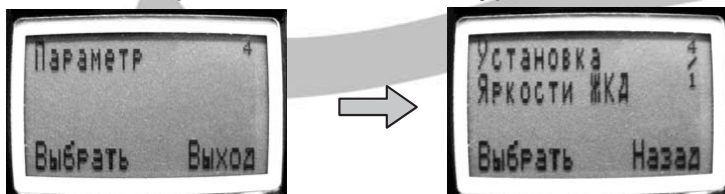

Battery Saving (нергосбережение)

Нажмите **Menu (Меню) - Parameter (Параметры) - Battery Saving (Энергосбережение)**

Если выбрано Вкл, эта функция поможет сберечь заряд батареи.

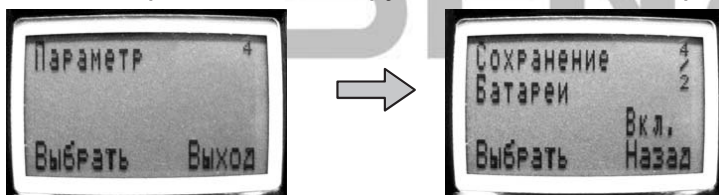

Voice Scrambler (Шифрование голоса)

Нажмите **Menu (Меню) - Parameter (Параметры) - Voice Scramble (Шифрование голоса)**

Включите шифрование голоса, если требуется конфиденциальный телефонный разговор.

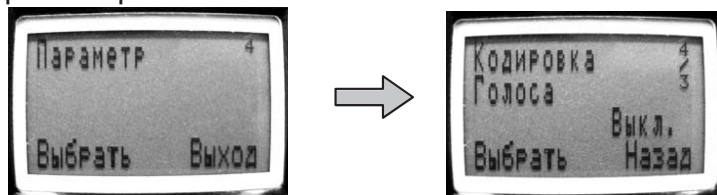

Flash Time (Время сброса)

Нажмите **Menu (Меню) - Parameter (Параметры) - Flash Time (Время сброса)**

Уточните требуемое время сброса у поставщика услуг связи.

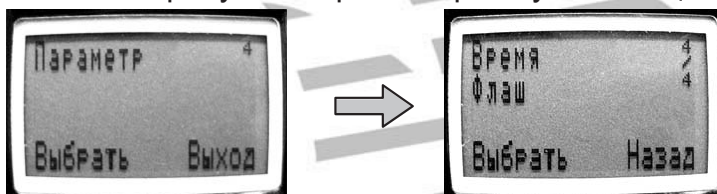

Back Light Settings (Настройки подсветки)

Нажмите **Menu (Меню) - Parameter (Параметры) - Backlight Settings (Настройки подсветки)**

Используется для настройки времени подсветки.

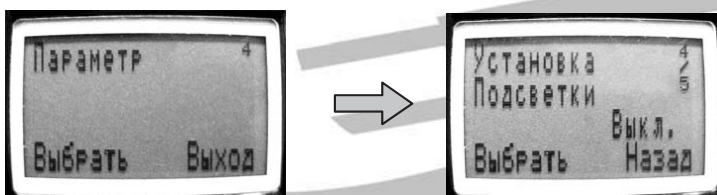

Restore Factory Settings (Восстановление настроек производителя)

Нажмите **Menu (Меню) - Parameter (Параметры) - Restore Factory Settings**

(Восстановление настроек производителя) Восстанавливает все параметры, первоначально заданные производителем.

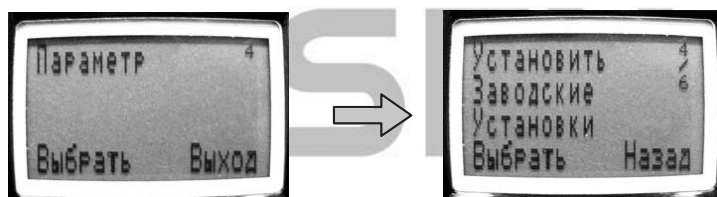

Restore TonePulse Factory Select Settings (Восстановление настроек производителя)

Нажмите **Menu (Меню) - Parameter (Параметры) - TonePulse Select Settings (Выбор Тон. Наб.)**

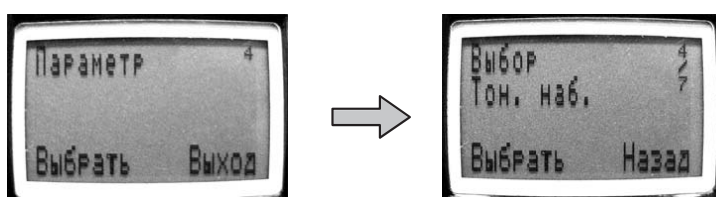

5. Phone Setting (Настройки телефона)

Customer Name Edit (Редактирование имени пользователя)

Нажмите **Menu (Меню) - Phone Settings (Настройки телефона) Customer Name Edit (Редактирование имени пользователя)**

Сообщение, отображаемое в режиме ожидания, может быть отредактировано.

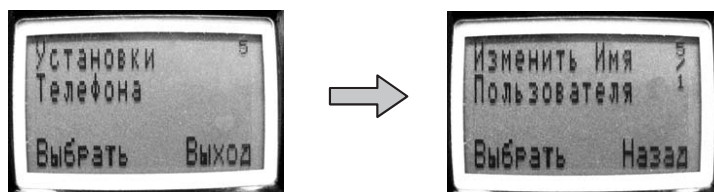

Base Registration (Регистрация на базе)

Нажмите **Menu (Меню) - Phone Settings (Настройки телефон) - Base Registration (Регистрация на базе)**

Регистрация телефонной трубки SN 356 на базе

*Сведения о порядке регистрации содержатся в разделе «Регистрация телефонной трубки» на стр. 20

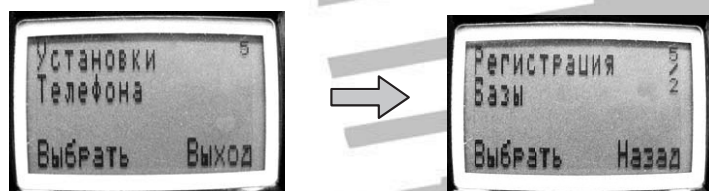

Language Settings (Настройки языка)

Нажмите **Menu (Меню) - Phone Settings (Настройки телефона) - Language Settings (Настройки языка)**

Выберите язык, отображаемый на ЖК-дисплее.

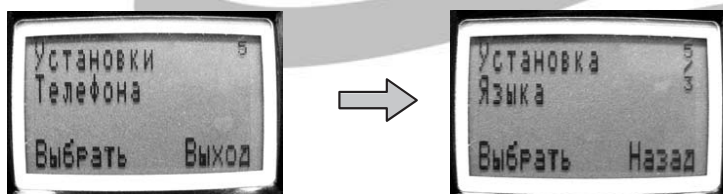

Direct Incoming (Запрет внешних входящих для трубки)

Нажмите **Menu (Меню) - Phone Settings (Настройки телефона) - Direct Incoming (Запрет внешних входящих)**

Если выбрано OFF (Выкл.), трубка не принимает внешние входящие звонки, но работает в режиме внутренней связи.

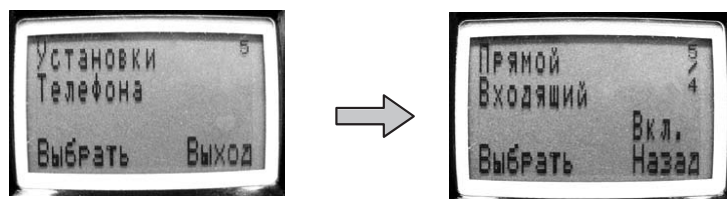

6. Caller ID (Определитель номера)

Area Code (Код города)

Нажмите **Menu (Меню) - Caller ID (Определитель номера) Area Code (Код региона)**

Устанавливаемый код региона может содержать **не более 3 знаков**. Если код региона входящего звонка совпадает с установленным на трубке, он автоматически удаляется из отображаемого номера абонента.

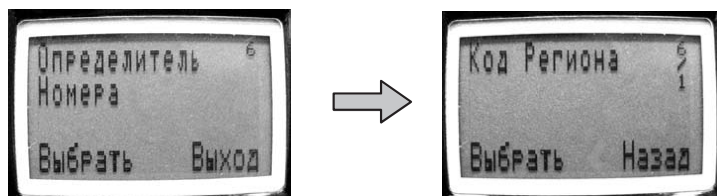

+Country Code (+Код страны)

Нажмите **Menu (Меню) - Caller ID (Определитель номера) +Country Code (+Код страны)**

Устанавливаемый код страны может содержать **не более 3 знаков** база автоматически добавляет код страны ко всем номерам входящих звонков, если их код страны отличается от установленного пользователем.

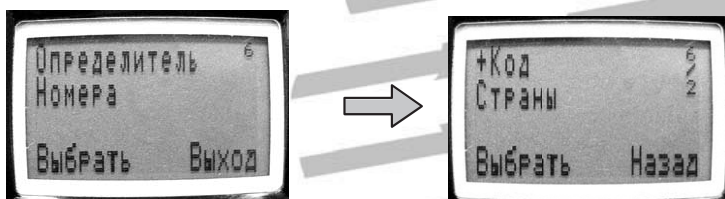

Call Waiting (Ожидание вызова)

Нажмите **Menu (Меню) - Caller ID (Определитель номер) (Ожидание вызова)**

Если включить ожидание вызова, при получении второго входящего звонка номер звонящего абонента отобразится на дисплее.



РУКОВОДСТВО ПО УСТРАНЕНИЮ НЕИСПРАВНОСТЕЙ

Если при работе с телефоном возникают трудности, обратитесь к разделу ЧаВо (Часто задаваемые Вопросы). Если в ЧаВо нет нужного ответа на вопрос, позвоните в местную сервисную службу компании SENAО для получения помощи.

При включении телефона не слышно гудка.....

- Проверьте правильность установки (Стр. 8-12)
- Убедитесь, что сетевой шнур подключен.
- Батарея телефонной трубки полностью заряжена?
- Трубка включена?
- Телефонный провод подсоединен к нужному входу?

Телефонная трубка не звонит.....

- Убедитесь, что телефонный провод надежно соединен с базой и разъемом телефонной линии.
- Может быть, расстояние между трубкой и базой слишком велико.
- Проверьте громкость вызова телефонной трубки (Стр. 26).
- Постарайтесь увеличить мощность радиопередачи до максимума
- Убедитесь, что база правильно расположена (Стр. 2)

Наводки, атмосферные помехи, исчезновение звука, затихание.....

- Выдвинуты ли полностью телескопические антенны базы и трубки?
- Подойдите ближе к базе.
- Не разрядилась ли батарея телефонной трубки?

Батарея не заряжается.....

- Убедитесь, что трубка правильно расположена на базе и ли зарядном устройстве.
- Убедитесь, что контакты батареи правильно расположены относительно контактов на базе или зарядном устройстве.
- Убедитесь, что батарея вставлена в телефонную трубку должным образом (Стр. 9)

Телефон звонит, ответить можно, но не слышн о абонента или абоненту не слышно вас.....

- Убедитесь, что громкость на базе настроена правильно
- Убедитесь, что громкость на переносной трубке установлена правильно

РУКОВОДСТВО ПО УСТРАНЕНИЮ НЕИСПРАВНОСТЕЙ

На дисплей отображается сообщение «OUT OF RANGE» (ВНЕ ЗОНЫ ДОСТУПА)

- Проверьте подключение питания на базе
- Подойдите ближе к базе



Технические характеристики

Устройство	База	Переносная трубка
Передатчик		
Частота	394 МГц	268 МГц
Выходная мощность	1 Вт	400 Вт
Паразитное излучение	55 дБ	55 дБ
Потребляемый ток		
Режим ожидания	160 мА	5...10 мА
Режим разговора	600 мА	420 мА
Приемник		
Частота	268 МГц	394 МГц
Чувствительность при соотношении сигнал/шум 12 дБ (МККТТ)	-122 дБ	-121 дБ
Подавление помех соседнего канала	50 дБ	50 дБ
Избирательность по побочному каналу	>80 дБ	>80 дБ
Источник питания	~ 110 В / 60 Гц = 12 В	3,7 В / 1050 мА/ч Литий-ионная аккумуляторная батарея
Размеры	Ш x Г x В (мм) 172 * 158 * 90	Д x Ш x В (мм) 155 * 45 * 28
Вес	550 г	130 г

SENLO

Правила безопасности

При эксплуатации телефонного оборудования всегда необходимо выполнять основные требования безопасности с целью предотвращения риска возникновения пожара, поражения электрическим током или получения травм. Необходимо соблюдать следующие правила.

1. Внимательно прочитайте все инструкции.
2. Соблюдайте все указания по технике безопасности, приведенные на устройстве.
3. Перед чисткой устройства отключите аппарат от электросети. Не пользуйтесь жидкими или аэрозольными чистящими средствами. Для чистки используйте влажную мягкую ткань
4. Не пользуйтесь устройством вблизи воды, например, рядом с ванной, раковиной, кухонной мойкой или тазом для стирки белья, в сыром подвальном помещении или рядом с бассейном
5. Не ставьте аппарат на неустойчивые поверхности, подставки или столы. Устройство может упасть и сломаться.
6. Отверстия в задней части корпуса и внизу устройства предназначены для вентиляции. Для предотвращения перегрева аппарата эти отверстия должны оставаться открытыми. Поэтому нельзя ставить аппарат на диван, кровать или аналогичные мягкие поверхности, так как это приведет к закрытию этих отверстий. По этой же причине нельзя ставить устройство вблизи или на нагревательные приборы, на встроенные полки, в мебель и пр., чтобы обеспечить беспрепятственную вентиляцию.
7. Параметры питающей электросети должны соответствовать параметрам, указанным на маркировке устройства. При возникновении сомнений проконсультируйтесь с продавцом или в организации, занимающейся подачей энергии.
8. Не ставьте посторонние предметы на сетевой шнур. Во избежание повреждений не прокладывайте сетевой шнур в тех местах, где ходят люди.
9. Во избежание пожара или поражения электротоком не подключайте к сетевым розеткам и удлинителям много устройств.
10. Никогда не просовывайте предметы через отверстия в корпусе, так как они могут соприкоснуться с внутренними частями, находящимися под высоким напряжением, что в свою очередь может привести к возгоранию или поражению электрическим током. Не проливайте на устройство жидкости.
11. Для уменьшения риска поражения электрическим током никогда не разбирайте аппарат. Обратитесь в авторизованный сервисный центр при необходимости выполнения ремонта или работ по обслуживанию. При открытии или снятии крышек пользователь подвергается опасности поражения электрическим током. Неправильная сборка после вскрытия устройства может привести к поражению электрическим током при последующей эксплуатации аппарата.
12. Отключите устройство от электросети и обратитесь за помощью в авторизованный сервисный центр в следующих случаях:
 - A. Сетевой шнур или разъем поврежден или изношен;

- Б. На устройство была пролита жидкость;
 - В. Устройство оказалось в воде или под дождем;
 - Г. Устройство не работает должным образом при соблюдении инструкций по эксплуатации. Регулируйте только те элементы управления, описание которых приводится в инструкциях по эксплуатации, т.к. неточная настройка других органов управления может привести к возникновению неисправностей и необходимости обратиться за помощью к специалисту для восстановления нормальной работы аппарата;
 - Д. Устройство упало или был поврежден корпус аппарата;
 - Е. При возникновении явных изменений в работе устройства.
13. Не используйте телефон (касается беспроводных телефонов) во время грозы. Существует вероятность поражения ударом молнии.
 14. Располагайте кабель наружной антенны вдали от источников высокого напряжения во избежание поражения электрическим током при установке наружной антенны данного устройства.
 15. Не используйте телефон для сообщения об утечке газа в местах утечки.



SENLO



SENAO

<http://www.senao.com>



SN356

Manual de instrucciones

Antes de utilizar el producto, lea detenidamente este manual y consérvelo para consulta futura.

EPA



Fabricado por
fábricas certificadas
ISO-9001

Se prohíbe la utilización
de este producto sin el
permiso de las autoridades
gubernamentales de las
jurisdicciones pertinentes.

- * Le agradecemos por la compra de este teléfono inalámbrico SN356 PLUS, uno de los productos de la más alta calidad de SENAO.
- * Para lograr un rendimiento óptimo, asegúrese de leer detenidamente este manual antes de utilizar el producto y guárdelo para consulta futura.

Antes de la utilización inicial

Por favor, lea las INSTRUCCIONES IMPORTANTES DE SEGURIDAD en las páginas 32~33 antes de utilizar el producto.

Lea y comprenda todas las instrucciones.

Accesorios

1	Adaptador CA para la base	1 pieza
2	Cable telefónico	1 pieza
3	Antena telescópica para la base	1 pieza
4	Batería estándar	1 pieza
5	CD-ROM (Manual de instrucciones)	1 pieza
6	Antena para exteriores con cable	(opcional)
7	Adaptador de viaje	(opcional)
8	Batería de gran potencia	(opcional)

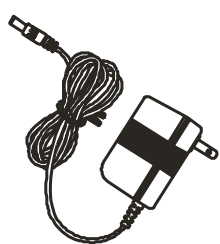

(1)



(2)



(3)

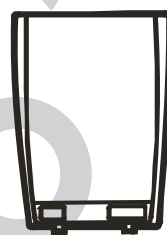

(4)

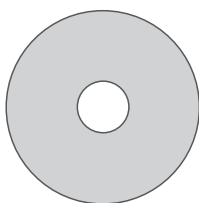

(5)

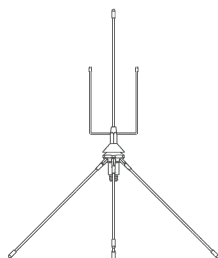

(6)



(7)

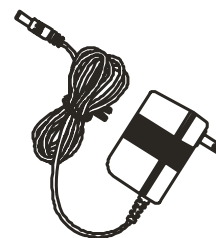

(8)

Distancia y ruido durante el funcionamiento

Utilizando ondas de radio inalámbricas, se transmite las llamadas entre la base y el teléfono. Para lograr la distancia máxima y un funcionamiento libre de ruidos, la ubicación recomendada de la base es la siguiente:

Alejada de dispositivos electrónicos como una TV, computadora u otro teléfono inalámbrico.

En una ubicación ALTA y CENTRAL sin obstrucciones como paredes.

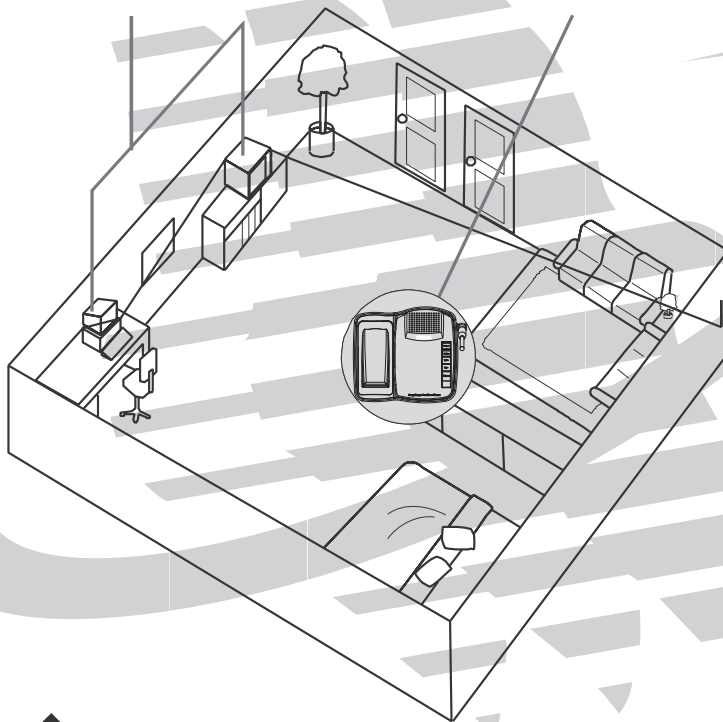

Levante por completo la antena de la base y la antena telescópica de la base y del teléfono.

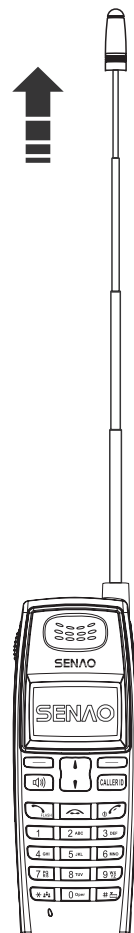
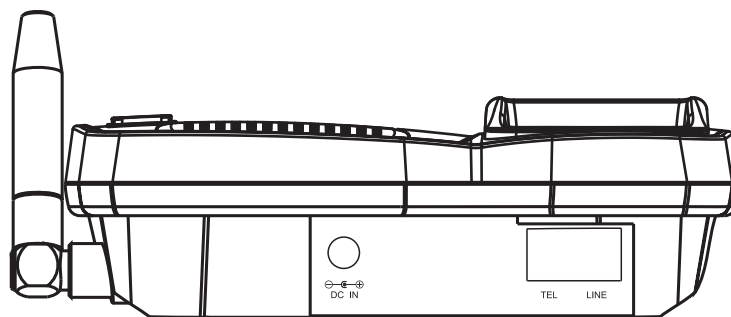

Contenido

Antes de la utilización inicial	1
Accesorios	1
Distancia y ruido durante el funcionamiento	2
Contenido	3
Características	4
Diagramas	5
Diagrama del teléfono	5
Iconos de la pantalla LCD del teléfono	6
Diagrama de la base	6
Instalación	8
A. Base	8
B. Teléfono	9
C. Cargador de viaje opcional	9
D. Micrófono-auricular opcional	9
E. Cargador de la batería	10
F. Instalación de la antena exterior	11
Funcionamiento básico de la base	14
Funcionamiento del teléfono	15
Menú TALK (HABLAR)	17
Menú INT (INTERCOMUNICACIÓN)	18
Agenda	19
Utilización del menú	21
A. A través del desplazamiento	21
B. A través de los accesos directos	21
Funciones del menú	23
Guía de resolución de problemas	29
Especificaciones	31
Instrucciones importantes de seguridad	33

Características

- * Sistema de teléfonos múltiples (hasta 99).
- * Tono de llamada y tono de búsqueda del teléfono seleccionable (16 melodías)
- * Teléfono con botones de desplazamiento.
- * Edición del nombre personalizado del teléfono.
- * Función de intercomunicación entre los teléfonos.
- * Visualización en varios idiomas.
- * Múltiples canales con escaneo automático.
- * Agenda con memoria para 50 entradas en cada teléfono con número de teléfono/nombre.
- * Visualización en el teléfono de las últimas 10 llamadas realizadas.
- * Identificador de llamadas con memoria para 30 entradas con hora/fecha (tipo FSK y DTMF).
- * Detección automática de señal de identificador de llamadas FSK y DTMF.
- * Identificador de llamadas con llamada en espera (CIDCW).
- * Memoria con 20 números de teléfono en la base.
- * Pantalla LCD y botones del teléfono con retroiluminación.
- * Modo de marcación por tonos/pulsos seleccionable.
- * Cambio de canal durante la conversación.
- * Tiempo de llamada en espera programable.
- * Volumen de llamada ajustable para el teléfono y la base.
- * Volumen de voz ajustable para el teléfono y la base.
- * Teléfono con función de ahorro de energía.
- * Alerta y visualización en pantalla de batería baja.
- * Circuito de seguridad de voz incorporado (Desmodulador).
- * Respuesta y fin de llamada automática.
- * Alerta de fuera del alcance de la base.
- * Indicador de carga de la batería.
- * Carga rápida.
- * Volumen de botones del teléfono ajustable.

Diagrama

Diagrama del teléfono

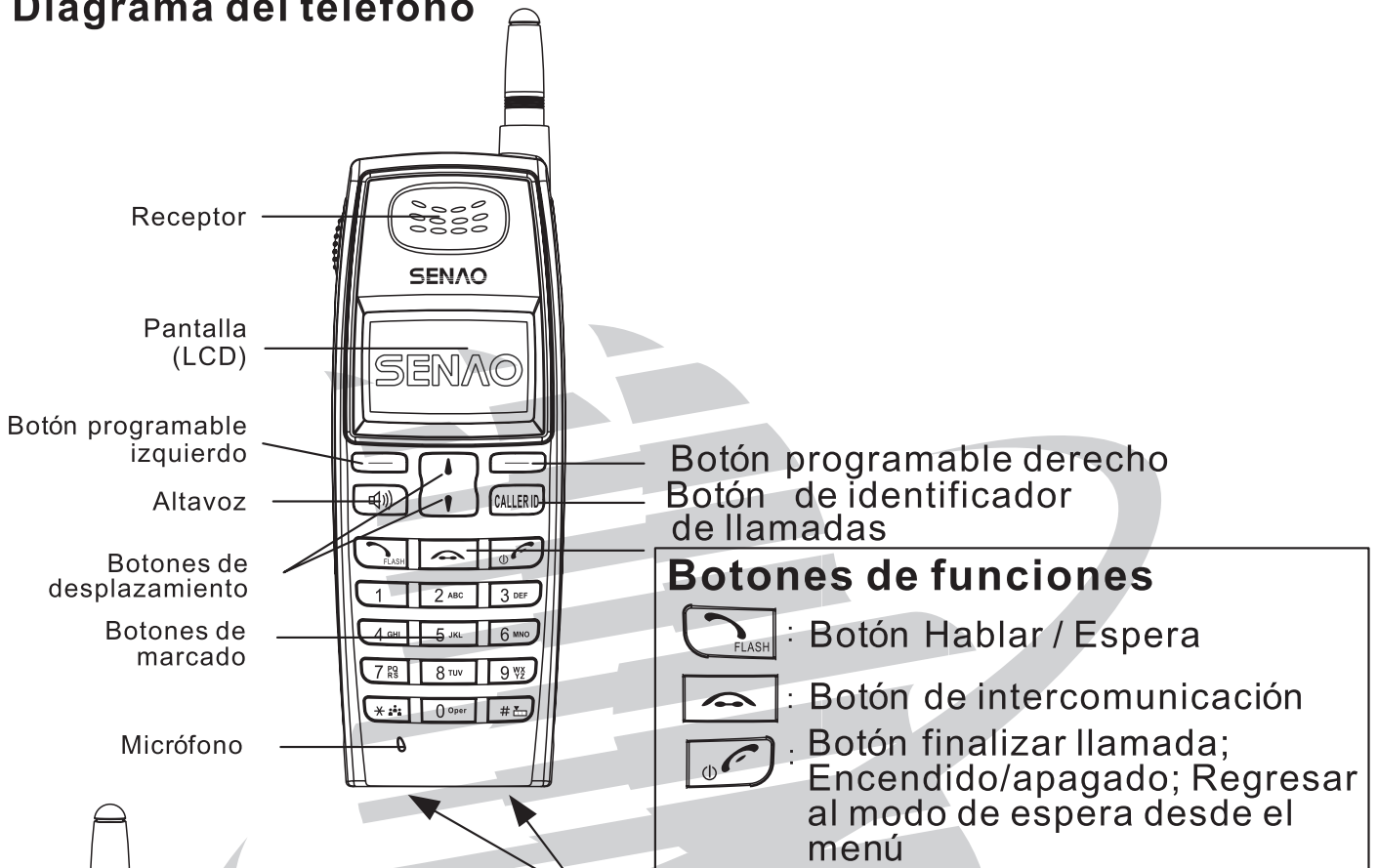

Contactos de carga.

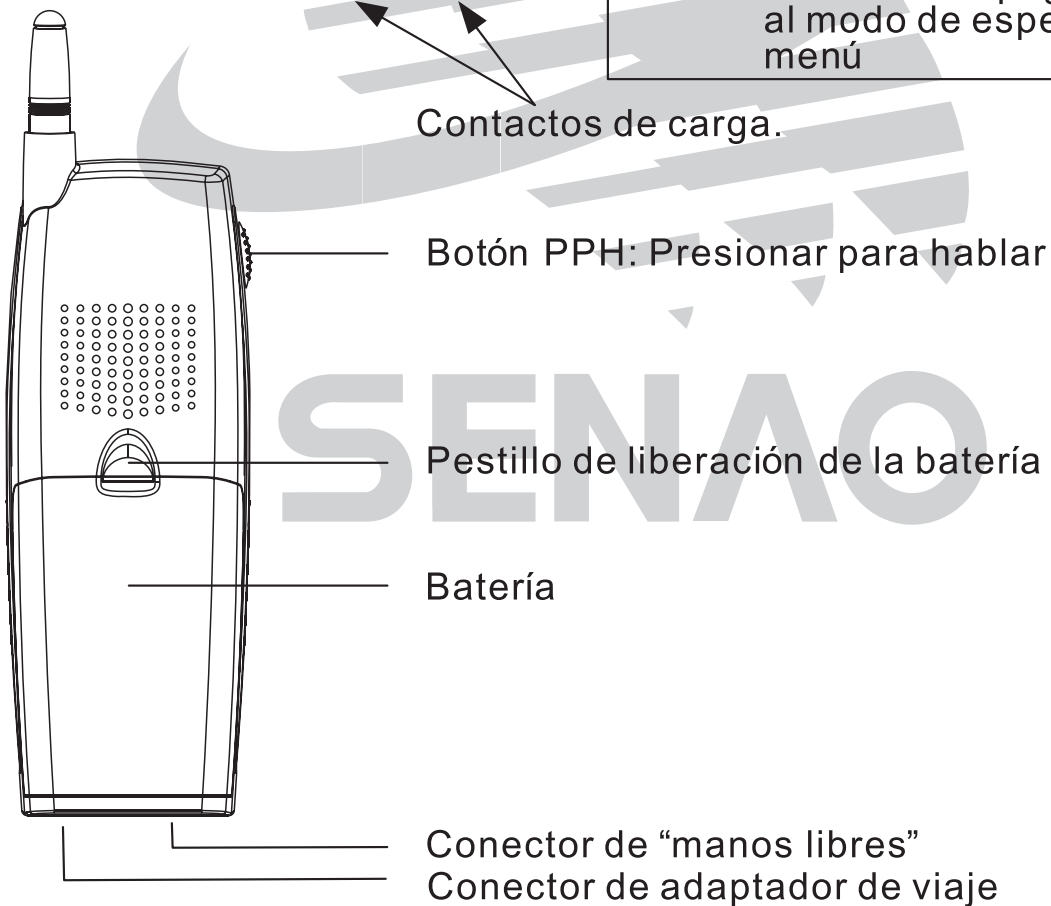

Iconos de la pantalla LCD del teléfono





	<p>Potencia de señal: Cuanto mayor sean las barras que aparecen en el gráfico de barras, mejor será la potencia de la señal.</p>
	<p>Número de identificación del teléfono.</p>
	<p>Carga de la batería: Cuanto mayor sean las barras que aparecen en el gráfico de barras, será más fuerte el sonido "Beebo".</p>
	<p>Modo de sonido activado.</p>

Diagrama de la base



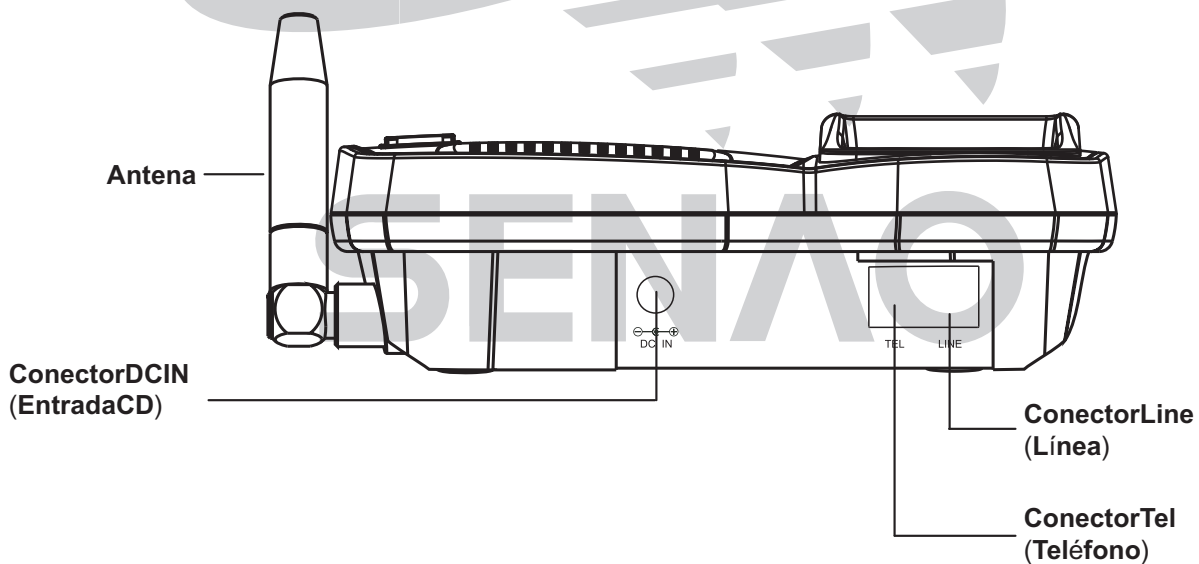
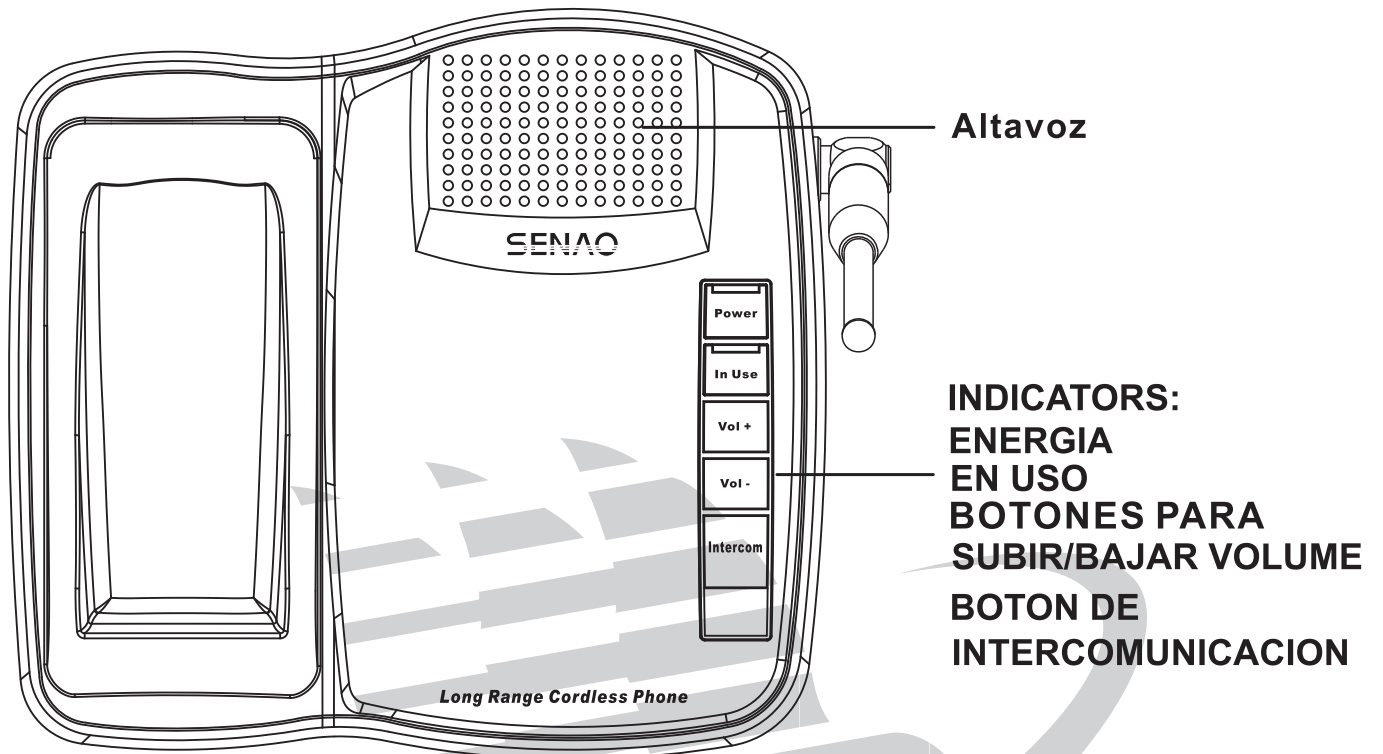

SENAO

Instalación

A. Base

Por favor, instale la base siguiendo los siguientes pasos.

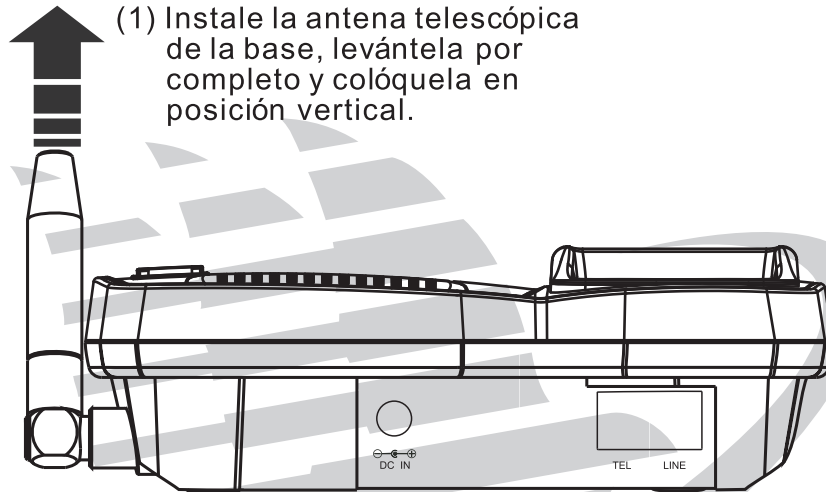

(2) Conecte el adaptador CA SENA0 en el conector DC IN (ENTRADA DC).

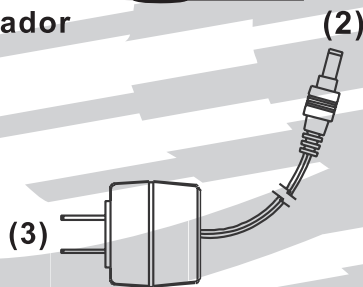

(3) Conecte el adaptador CA en un tomacorriente adecuado.

(5) También se puede conectar un teléfono estándar en el conector TEL (TELÉFONO).

(4) Inserte la línea telefónica en el conector LINE (LÍNEA) y en un conector en la pared.

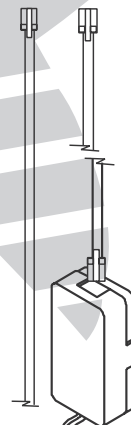

B. Teléfono

Para instalar la batería:

En primer lugar, deslice las lengüetas de la batería ubicadas en la parte inferior por la ranura abierta ubicada en la parte trasera del teléfono como se muestra en la Figura 1. La parte trasera de la batería debe quedar asegurada en la parte trasera del teléfono.

Presione la parte superior de la batería contra el teléfono hasta que escuche un “clic”, lo que significa que la batería se encuentra colocada en forma segura en el teléfono.

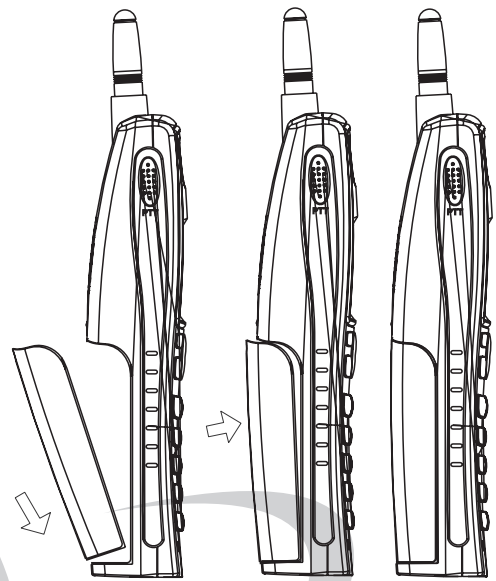

Para extraer la batería del teléfono:

Voltee el teléfono y busque el pestillo de liberación del batería ubicado en el medio del teléfono.

Presione el pestillo y levante la batería.

C. Cargador de viaje opcional

Con un diseño extremadamente liviano y cómodo, el cargador de viaje opcional se encuentra diseñado para una carga rápida de la batería del teléfono. Enchufe el cargador en un tomacorriente e inserte el conector directamente en la parte inferior del teléfono.

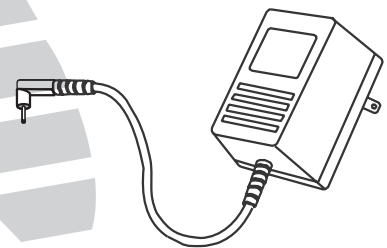

El tiempo de carga de la batería es de aproximadamente 2 horas para una batería de capacidad estándar. Se puede utilizar el teléfono durante el proceso de carga.

D. Micrófono-auricular opcional

Su teléfono se puede convertir en manos libres a través del micrófono-auricular opcional. Se puede responder las llamadas simplemente presionando el botón ubicado en el micrófono. También se puede utilizar el micrófono-auricular en la función de intercomunicación. Presione el botón para hablar y suéltelo para escuchar. Para finalizar las llamadas, mantenga presionado el botón.

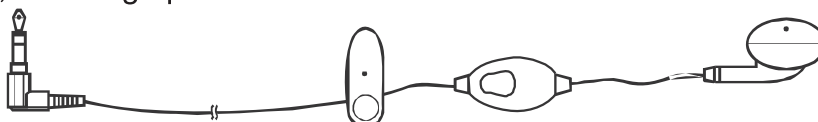

E. Cargador de la batería

Se puede cargar el teléfono colocándolo en el soporte del cargador de la base.

1. Coloque el teléfono en el soporte del cargador con los botones mirando hacia arriba.
2. Durante la carga del teléfono, aparecerá "Battery in charger" ("Batería en el cargador") en la pantalla LCD del teléfono.
3. Cuando se haya cargado por completo el teléfono, aparecerá "Battery charge OK" ("Carga de la batería completa") en la pantalla LCD del teléfono.
4. La vida útil de la batería se verá afectada por la temperatura ambiente; aparecerá en la pantalla LCD del teléfono "Charge state fail" ("Falla en el estado de carga") y se detendrá de inmediato la carga cuando la temperatura ambiente sea demasiado alta. Se reanudará el proceso de carga una vez que la temperatura haya descendido a menos de 40° .
5. La temperatura ambiente recomendada es entre 10 ~30 °C

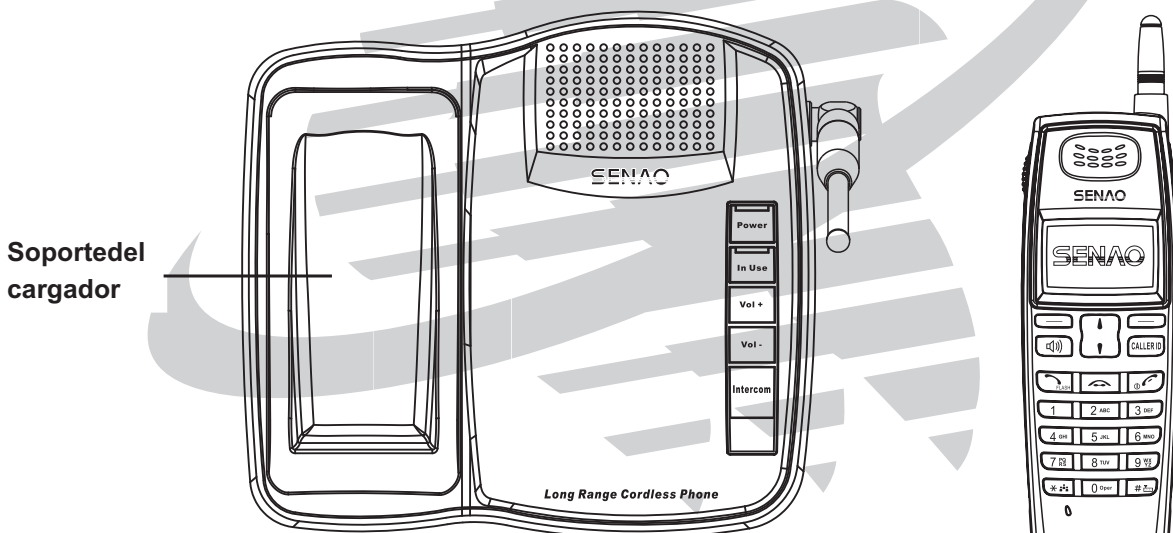

SENAO

F. Instalación de la antena exterior

La instalación de la antena exterior es de suma importancia para un alcance y calidad en las comunicaciones.

Asegúrese de seguir los siguientes pasos.

1. Utilice la llave inglesa para atornillar firmemente la antena.
2. Coloque los 3 planos de tierra en la base de la antena como se muestra en la **Figura 2**.



Figura 1



Figura 2

3. Ensamble el conector del cable en la base de la antena como se muestra en la **Figura 3**.

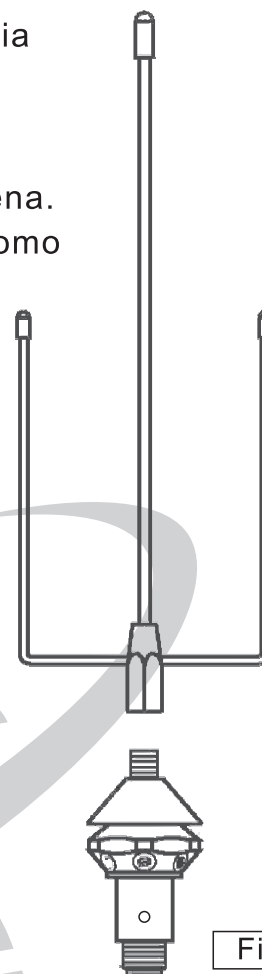
4. Busque un poste que tenga más de 5 metros de largo y 22~39 mm de diámetro y atornille el caño de la base de la antena al poste como se muestra en la **Figura 4**.

NOTA: Se recomienda un poste de bambú. Si se utiliza un poste de metal, asegúrese de aislarlo.

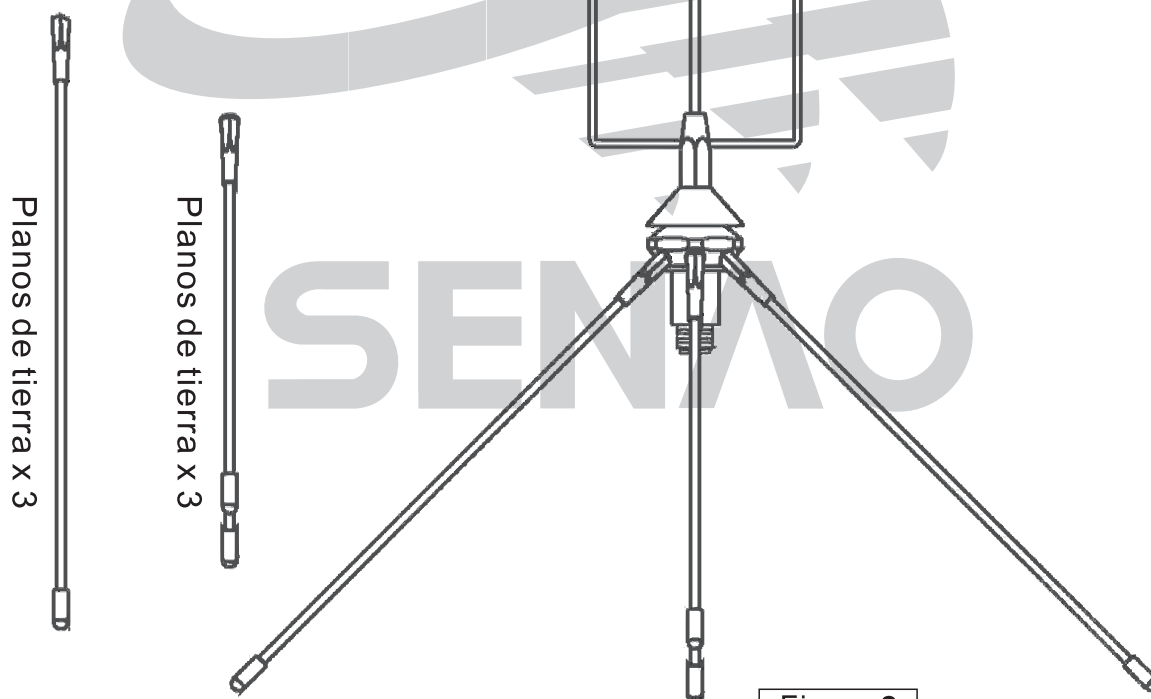
5. Fije el poste y haga un bucle con el cable. El bucle de 15 cm. de diámetro evitará que el agua baje y llegue a la base del teléfono (**Figura 5**).

6. Antena exterior ensamblada (como indica la **Figura 6**).



Figura 3



Figura 4

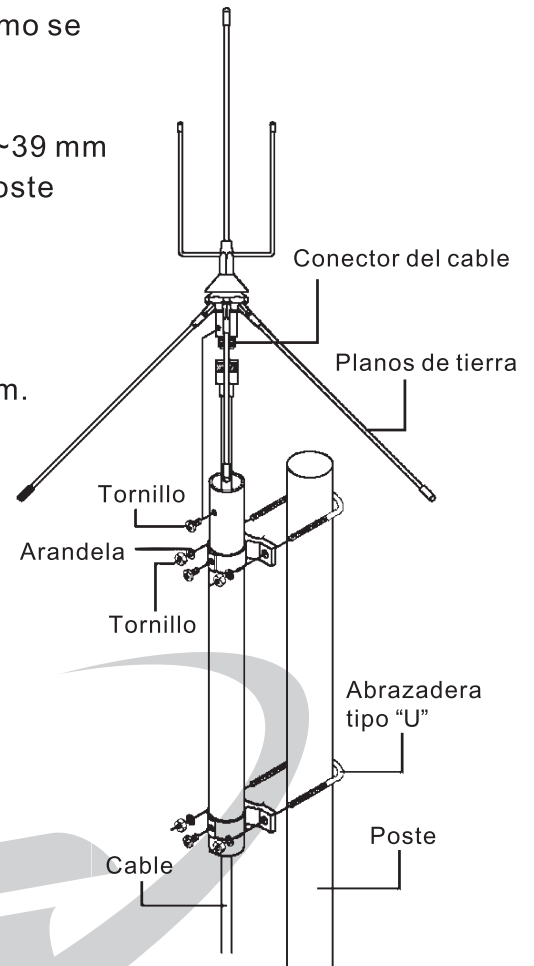

Figura 5

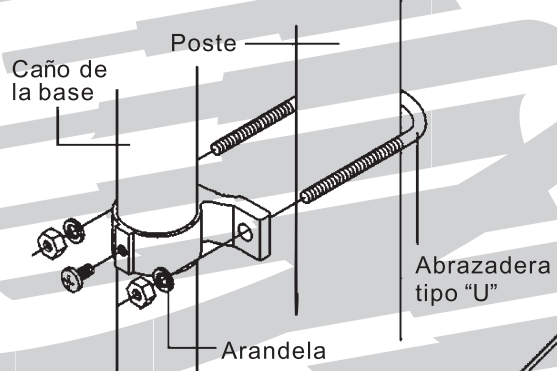

Figura 6

Notas:

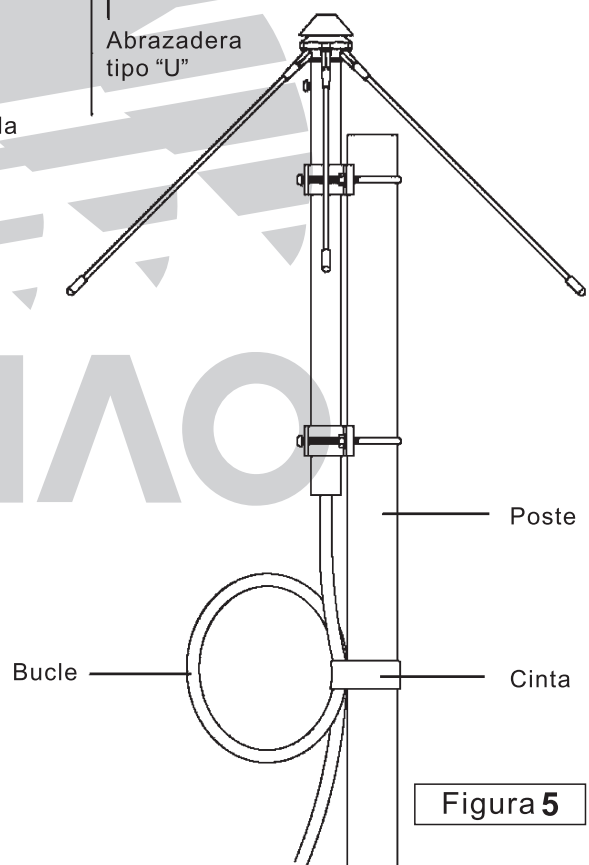

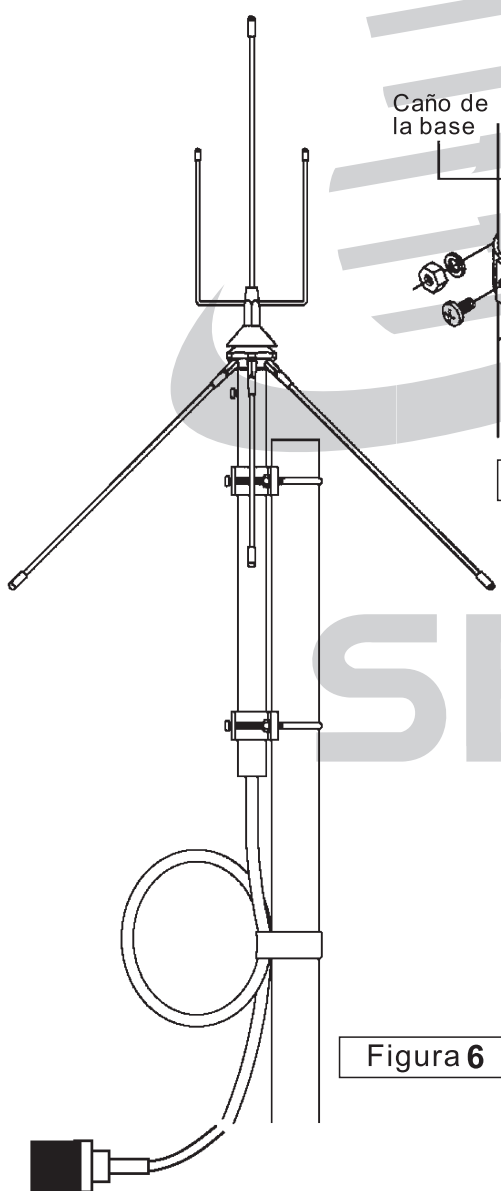
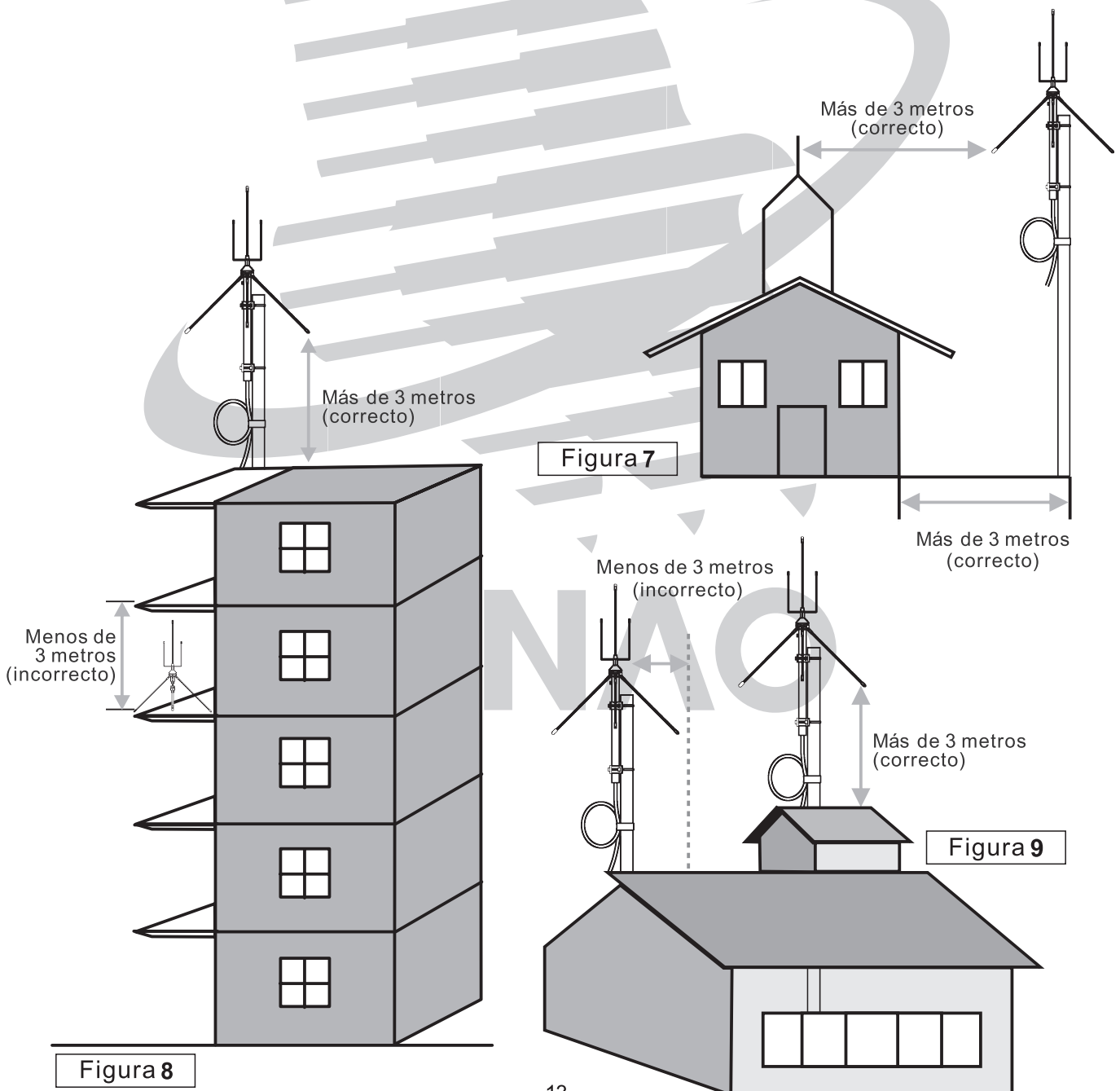

1. Asegúrese de que el conector del cable se encuentre bien atornillado en la antena.
2. El plano de tierra deberá estar ubicado a como mínimo 3 metros por encima de la tierra.
3. No puede existir ninguna obstrucción en el radio de 3 metros de la antena.
(Como se muestra en la Figura 7~9).
4. Se deberá enderezar el cable sobrante con el fin de optimizar las señales radiales.
5. Un cable doblado tendrá como consecuencia una pérdida en la potencia de transmisión.
6. Haciendo un bucle antes de hacer pasar el cable hacia la parte interior de la casa puede evitar que la lluvia ingrese en la casa.
7. Cuanto más alta se encuentre instalada la antena, mejor será la comunicación.
8. Mantenga la antena y el cable alejados de áreas de voltaje alto que pueden causar descargar eléctricas.
9. Para evitar golpes de rayos, no instale la antena bajo la lluvia.



Funcionamiento básico de la base

A. Funciones de llamada

1. Búsqueda del teléfono deseado desde la base



1. Si se presiona sólo el botón , se buscará todos los teléfonos.
Para detener la búsqueda, presione nuevamente el botón .
2. Para aceptar una búsqueda, presione cualquier botón excepto  o retírelo del cargador si el teléfono se encuentra en el soporte del cargador.
3. Para finalizar la intercomunicación, presione el botón  o coloque el teléfono nuevamente en el soporte del cargador.

NOTA: Una vez que se realiza la búsqueda desde la base, sonará una melodía de confirmación si la base recibe una respuesta del teléfono. Si la melodía no suena, esto indica que:

- (1) El teléfono se encuentra apagado.
- (2) El teléfono se encuentra fuera del alcance de comunicación.

B. Configuración

1. Volumen de llamada

En el modo de espera, presione el botón  o  para ajustar el volumen de llamada. Se puede seleccionar 8 niveles de volumen. El nivel más bajo es mudo.



2. Volumen de voz

En el modo intercomunicación presione el botón  o  para ajustar el volumen de voz. Se puede seleccionar 7 niveles de volumen.

SENÃO



Funcionamiento del teléfono

A. Encendido/apagado del teléfono:

1. Puede **encender** el teléfono manteniendo presionado  durante 3 segundos.
2. Puede **apagar** el teléfono manteniendo presionado  durante 3 segundos.

B. Realización de una llamada:

Puede realizar una llamada saliente de dos formas.

1. Presione el botón , espere el tono de marcado y luego ingrese el número de teléfono.
2. Ingrese primero el número de teléfono y luego presione el botón .

C. Respuesta de llamadas entrantes:

En el caso de llamadas entrantes, sonará el tono de llamada o vibrará a menos que se haya desactivado el sonido.



1. Si el teléfono se encuentra en el soporte del cargador, levante el teléfono para responder una llamada entrante.
2. Si el teléfono no se encuentra en el soporte del cargador, presione cualquier botón para responder la llamada entrante excepto .
3. Si no respondió llamadas entrantes, aparecerá en la pantalla LCD la cantidad de llamadas perdidas.

Nota: Cuando se está recibiendo llamadas entrantes, puede silenciar el tono de llamada presionando el botón .

D. Finalización de llamadas:

Puede finalizar una llamada presionando  o colocando el teléfono en el soporte del cargador.

E. Rediscado:

1. Puede utilizar el botón “arriba” (▲) para desplazarse a través de los últimos 10 números de teléfono marcados. Seleccione el número de teléfono deseado y presione el botón .
2. Presione el botón  y luego presione el botón programable izquierdo **OPTION** (**OPCIÓN**) para rediscar la última llamada.

F. Llamada en espera / Recepción de una segunda llamada:

Cuando se esté utilizando el teléfono, el botón  también posee la función **FLASH** (**LLAMADA EN ESPERA**).

Presione el botón  para colocar la llamada actual en espera y responder una llamada entrante.

Presione el botón  para regresar a la primera llamada y colocar la segunda llamada en espera.

G. Intercomunicación:

1. Búsqueda de la base desde el teléfono:
 - Presione el botón  en el teléfono y luego presione el botón BASE (BASE) (botón programable izquierdo) para establecer una intercomunicación.
 - Cuando se escuche en la base la voz de la parte receptora de la búsqueda, responda a través del micrófono incorporado.

2. Búsqueda del teléfono desde la base:



- Presione el botón **Intercom** para establecer la intercomunicación.
- Presione cualquier botón en el teléfono excepto  para responder la búsqueda.

3. Búsqueda de un teléfono desde otro teléfono:

Se deberá realizar esta búsqueda a través del modo “walkie-talkie”. Por favor, consulte la sección:

Comunicación “walkie-talkie” entre los teléfonos.

H. Comunicación “walkie-talkie” entre los teléfonos:

1. Presione el botón  seguido de la identificación única del teléfono de 2 dígitos para establecer un contacto.
2. Se colocará en espera la llamada en progreso.
3. Puede presionar y soltar el botón **PTT** (**Presionar para hablar**) en cualquier momento que desee establecer un contacto con un teléfono.
4. Puede presionar el botón  y luego el botón  para comunicarse con todos los otros teléfonos.
5. La base puede unirse a la conversación con los otros 2 teléfonos presionando el botón **Intercom**. Presione nuevamente el botón **Intercom** para cancelar la conferencia de grupo.

I. Transferencia de llamadas:

Durante una llamada en progreso, presione primero el botón **OPTION** (**OPCIÓN**) (botón de opción izquierdo) y luego seleccione **TRANSFER** (**TRANSFERIR**) seguido de:

- El número de identificación único del teléfono al que desea transferir la llamada en espera
- O presione el botón  para transferir la llamada a cualquier otro teléfono disponible.

J. Volumen de voz:

- Sólo se puede ajustar el volumen de voz DURANTE una llamada.
- Se puede seleccionar 6 niveles de volumen de voz.
- Utilice los botones de desplazamiento “arriba” () y “abajo” () para aumentar o reducir el volumen de voz.

K. Cambio de canal:

Durante una llamada en progreso, puede presionar el botón **OPTION** (**OPCIÓN**) (botón programable izquierdo) y luego el botón **CHANGING CHANNEL** (**CAMBIO DE CANAL**) para cambiar el canal de radio con el fin de evitar una interferencia radial. Uno sonido de notificación informará que se cambió exitosamente el canal.



L. Últimas diez llamadas realizadas

Para acceder a la lista de los últimos 10 números de teléfono marcados, utilice las teclas de desplazamiento “arriba” () y “abajo” () y luego:

1. Desplácese a través de la lista utilizando las teclas de desplazamiento y presione el botón  para seleccionar un número de teléfono y realizar la llamada.
2. O presione el botón **SAVE** (**GUARDAR**) (botón programable izquierdo) para guardar la llamada.

M. Llamadas perdidas

Aparecerá un mensaje informándole que existe una llamada perdida en caso de que la hubiese.

1. Presione el botón  para visualizar en forma inmediata los números de teléfono de las llamadas perdidas.
2. Si desea visualizar el historial de llamadas perdidas, presione el botón  para acceder al menú "RECEIVED CALLS" ("LLAMADAS RECIBIDAS") a través de:
Menu (Menú) - Call Memory (Memoria de llamadas) - Received Calls (Llamadas recibidas)
3. Luego, utilice las teclas de desplazamiento para desplazarse a través de la lista de llamadas recibidas.

N. Registro de otro teléfono

1. Presione el botón **Menu** (**Menú**) (botón programable izquierdo) y seleccione **Phone Settings** (**Configuración del teléfono**) y luego seleccione **Base Registration** (**Registro en la base**).
2. Aparecerá en la pantalla LCD "START REGISTRATION?" ("¿COMENZAR REGISTRO?"). Presione **OK** (**Aceptar**) (botón programable izquierdo)
3. Cuando aparezca en la pantalla LCD del teléfono "REGISTRATION LINKING" ("CONEXIÓN DE REGISTRO"), siga los pasos descritos a continuación en la base.

Base

1. **Desconecte el adaptador de CA**
2. **Mantenga oprimida la tecla **Vol+****
3. **Conecte el adaptador de CA**
4. **Después de 3 segundos, se escuchará un tono "DO-SOL-MI-SOL....."**
Durante 10 segundos.
5. **Libere la tecla **Vol+****

Se debe establecer la identificación del teléfono con 2 dígitos y finalizar los pasos mencionados anteriormente en la base y el teléfono al cabo de 10 segundos. De lo contrario, no se realizará el registro. En dicho caso, repita los pasos de **Registrar otro teléfono**.

Menú TALK (HABLAR)

Cuando se presione el botón , el teléfono ingresará en el modo para hablar y le permitirá realizar una llamada.

Walkie Talkie ("Walkie-talkie")

Se colocará en espera a la llamada actual y el teléfono ingresará en el modo "walkietalkie" cuando se haya ingresado la identificación del teléfono con el que desea comunicarse.

Voice Scramble (Codificación de voz)

Por favor, consulte **Funciones del menú/Parámetro/Codificación de voz** en la página 25.

Change Channel (Cambio de canal)

Cambia el canal de radio actual a otro canal para obtener una mejor recepción y calidad de voz.

TRANSFER (TRANSFERIR)

Transfiere la llamada actual a otro teléfono luego de haber ingresado la identificación del mismo.

REDIAL (REDISCAR)

Se marcará automáticamente el último número marcado.

FLASH (LLAMADA EN ESPERA)

Permite colocar la primera llamada en espera cuando se reciba una segunda llamada entrante.

Nota: Volumen de voz

En el modo para hablar, puede utilizar los botones de desplazamiento “arriba” (▲) y “abajo” (▼) para aumentar o reducir el volumen de voz.

Menú INT (INTERCOMUNICACIÓN)

Presione el botón  en el teléfono y seleccione Base (Base) (botón programable izquierdo) y el teléfono ingresará en la función de intercomunicación. Luego, podrá elegir:

TRANSFER (TRANSFERIR)

Puede transferir la llamada actual a otro teléfono luego de haber ingresado la identificación del mismo.

Walkie Talkie (“Walkie-talkie”)

Se colocará en espera a la llamada actual cuando se active la función “walkie-talkie” luego de ingresar la identificación específica de otro teléfono.

Voice Scramble (Codificación de voz)

Por favor, consulte **Funciones del menú/Parámetro/Codificación de voz** en la página 28.

Change Channel (Cambio de canal)

Cambia el canal de radio actual a otro canal para obtener una mejor recepción y calidad de voz.

Nota: Volumen de voz

En el modo para hablar, puede utilizar los botones de desplazamiento “arriba” (▲) y “abajo” (▼) para aumentar o reducir el volumen de voz.

Agenda

Para agregar una **nueva** entrada:

1. Presione **Name (Nombre)** (botón programable derecho)
2. Ingrese un nombre cuando en la pantalla LCD aparezca **"Name:"** (**"Nombre:"**) Puede utilizar el botón programable "arriba" (▲) para eliminar el último carácter ingresado. Cuando haya finalizado, presione **Save (Guardar)** (botón programable izquierdo) para guardar. **Para visualizar una lista de todas las letras disponibles, consulte la página 22.**
3. Se le solicitará que ingrese un número de teléfono para el nombre recién ingresado. Ingrese un número de teléfono. Utilice el botón programable "arriba" (▲) para eliminar el último número ingresado. Cuando haya finalizado, presione **Save (Guardar)** (botón programable izquierdo) para guardar.
4. Ingrese un número de 2 dígitos para la ubicación en la agenda. Cuando haya finalizado, presione **OK (Aceptar)** (botón programable izquierdo) para guardar.
Nota: En el modo de espera, ingrese cualquier número de 2 dígitos y luego presione **Find ("Buscar")** (botón programable derecho) para encontrar rápidamente un nombre y número de teléfono por ubicación en la agenda.
5. Si ya se utilizó la ubicación deseada, aparecerá en la pantalla LCD **"Overwrite?"** (**"¿Sobrescribir?"**) y puede presionar **OK (Aceptar)** (botón programable izquierdo) para sobrescribir o presionar **Back (Volver)** (botón programable derecho) para regresar al menú anterior.
6. Si se encuentra disponible la ubicación, la agenda almacenará automáticamente la configuración deseada.

Acceda a la memoria utilizando el botón programable **DOWN ABAJO (▼)**. Puede presionar un número para buscar o **Name (Nombre)** (botón programable derecho) para visualizar el número de teléfono o nombre.

Acceda a la memoria presionando en primer lugar el botón programable "abajo" (▼). Luego, puede utilizar los botones programables "arriba" (▲) y "abajo" (▼) para desplazarse a través de la agenda. Puede presionar **OPTION (OPCIÓN)** (botón programable izquierdo) y luego utilizar los botones programables "arriba" (▲) y "abajo" (▼) para seleccionar **"Edit" ("Editar")**, **"Erase" ("Eliminar")**, **"Group Setting" ("Configuración de grupo")**, **"Exit**

Phonebook" ("Salir de la agenda") o puede presionar el botón  para realizar una llamada.

- Seleccione **Edit (Editar)** y luego puede presionar **Number (Número)** o **Name (Nombre)** (botón programable derecho) para editar un nombre o número de teléfono. Presione **Save (Guardar)** (botón programable izquierdo) cuando haya finalizado. Elija **Erase (Eliminar)** y presione **OK (Aceptar)** (botón programable izquierdo) para eliminar el registro.

Elija **Group Setting (Configuración de grupo)** y luego puede utilizar los botones programables "arriba" (▲) y "abajo" (▼) para seleccionar el grupo. Existen cinco grupos: "Family" ("Familia"), "Friends" ("Amigos"), "VIP" ("VIP"), "Business" ("Negocios")

y “Other” (“Otros”). Puede seleccionar “No Group” (“Sin grupo”) para eliminarlo del grupo original.

Búsqueda de un nombre en la agenda

- a. Presione **Name** (**Nombre**) (botón programable derecho)
- b. Ingrese un nombre cuando en la pantalla LCD aparezca “Name:” (“Nombre:”) Puede utilizar el botón programable “arriba”(▲) para eliminar el último carácter ingresado. Cuando haya finalizado, presione **Find** (**Buscar**) (botón programable izquierdo) para guardar.

Nota: Para encontrar rápidamente un nombre y número de teléfono, ingrese la primera letra del nombre y/o desplácese hasta el nombre deseado.

Nota: Caracteres disponibles

Para ingresar las letras de un nombre, presione el botón correspondiente una o varias veces hasta que aparezca el carácter deseado. Aparece a continuación una lista de los caracteres disponibles y su orden. Por ejemplo, presione el botón “2” una vez para el carácter “A”, dos veces para el “B”, etc.

Botón	Carácter y orden
1	1 . , ? - & # \$ % * () +
2	A B C 2
3	D E F 3
4	G H I 4
5	J K L 5
6	M N O 6
7	P Q R S 7
8	T U V 8
9	W X Y Z 9
*	Espacio cuando se está editando el carácter y * cuando se está editando el número de teléfono
0	Espacio cuando se está editando el carácter y 0 cuando se está editando el número
#	# cuando se está editando el número

El cursor avanza automáticamente al campo del carácter siguiente si presione un botón diferente para el siguiente carácter. Si debe ingresar caracteres consecutivos de un mismo botón, puede esperar a que el cursor avance solo o utilizar el botón programable “abajo” (▼) para mover el cursor hacia adelante en forma manual.

Utilice el botón programable “arriba” (▲) para eliminar el último carácter ingresado.

Utilización del menú

A. A través del desplazamiento

1. Para acceder al menú, presione **Menu** (**Menú**) (botón programable izquierdo).
2. Desplácese a través del menú con los botones programables “arriba” (▲) y “abajo” (▼) y realice la selección a través del botón **Select** (**Seleccionar**) (botón programable izquierdo).
3. Si el menú contiene submenús, seleccione el submenú deseado con **Select** (**Seleccionar**) (botón programable izquierdo).
4. Seleccione la configuración deseada.
5. Presione **Back** (**Volver**) (botón programable derecho) en cualquier momento para regresar al nivel anterior del menú o **Exit** (**Salir**) (botón programable derecho) para salir del menú.

B. A través de los accesos directos

1. El menú, los submenús y las opciones de configuración se encuentran numerados y puede acceder a estos utilizando su número de acceso directo.
2. Para acceder al menú, presione **Menu** (**Menú**) (botón programable izquierdo). Ingrese el número índice de la función del menú a la que desea acceder. A continuación, se describe el menú y los submenús.

SENAO

3. Lista de las funciones del menú

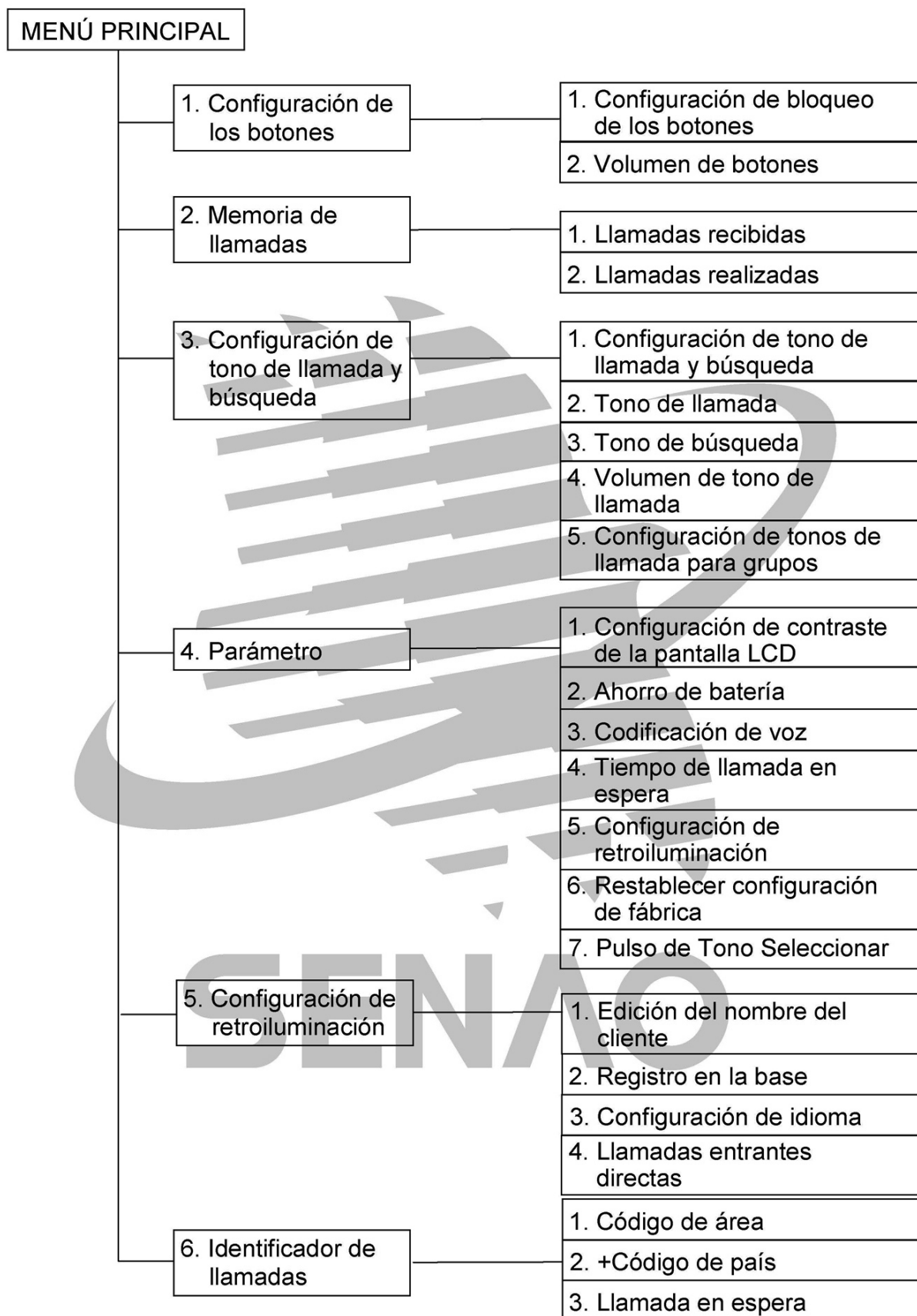

Funciones del menú

1. Keypad Settings (Configuración de los botones)

Keypad Guard Settings (Configuración de bloqueo de los botones)

Presione **Menu (Menú) - Keypad Settings (Configuración de los botones) - Keypad Guard Settings (Configuración de bloqueo de los botones)**

Presione **OK (Aceptar)** cuando aparezca “Keypad Guard Active?” (“¿Activar bloqueo de botones?”).

Presione “9” y luego **OK (Aceptar)** (botón programable izquierdo) para desbloquear los botones.

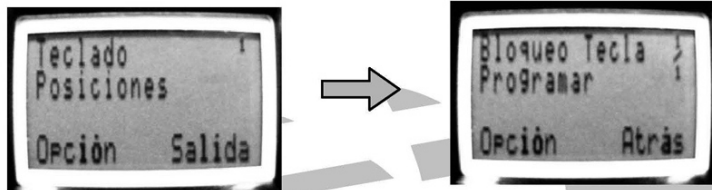

Keypad Volume (Volumen de botones)

Presione **Menu (Menú) - Keypad Settings (Configuración de los botones) - Keypad Volumen (Volumen de botones)**

Seleccione el volumen deseado.

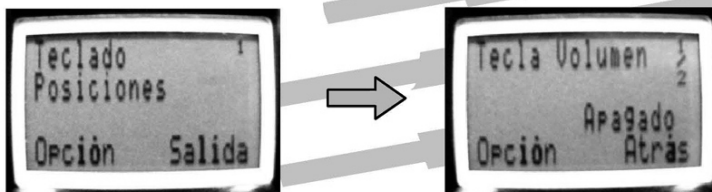

2. Call Memory (Memoria de llamadas)

Received Calls (Llamadas recibidas)

Presione **Menu (Menú) - Call Memory (Memoria de llamadas) - Received Calls (Llamadas recibidas)**

Para visualizar la lista de las últimas 30 llamadas aceptadas, puede utilizar los botones programables “arriba” (▲) y “abajo” (▼) para desplazarse a través de las llamadas.

Presione **Option (Opción)** (botón programable izquierdo) para cambiar entre las diferentes opciones.



Dialed Calls (Llamadas realizadas)

Presione **Menu (Menú) - Call Memory (Memoria de llamadas) - Dialed Calls (Llamadas realizadas)**

Para visualizar la lista de los últimos 10 números de teléfono marcados o que se intentó marcar, puede utilizar los botones programables “arriba” (▲) y “abajo” (▼) para desplazarse a través de las llamadas. Presione **Save (Guardar)** (botón programable izquierdo) para guardar.



3. Ring Setting (Configuración de tono de llamada y búsqueda)

Ring Alert Settings (Configuración de alerta de llamada)

Presione **Menu (Menú) - Ring Settings (Configuración de tono de llamada y búsqueda) - Ring Alert Settings (Configuración de alerta de llamada)** :
 Permite seleccionar: /OFF (Desactivado) /Ring (Sonido) / para las llamadas entrantes e intercomunicaciones.

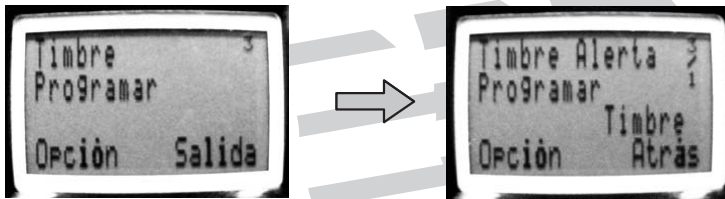

Ring Tone (Tono de llamada)

Presione **Menu (Menú) - Ring Settings (Configuración de tono de llamada y búsqueda) - Ring Tone (Tono de llamada)** :
 Permite seleccionar un tono de llamada para las **llamadas entrantes**. Existen 16 melodías diferentes para seleccionar.

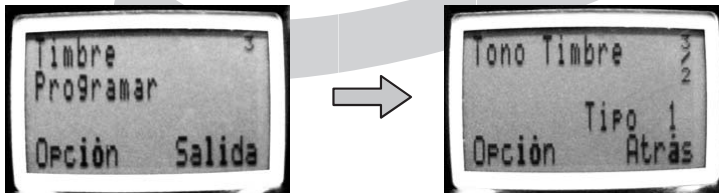

Page Tone (Tono de búsqueda)

Presione **Menu (Menú) - Ring Settings (Configuración de tono de llamada y búsqueda) - Page Tone (Tono de búsqueda)** ..
 Permite seleccionar un tono de búsqueda para las **intercomunicaciones**. Existen 16 melodías diferentes para seleccionar.

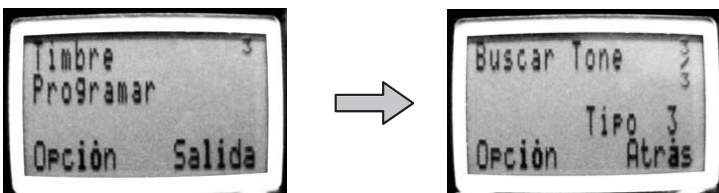

Ring Volume (Volumen de tono de llamada)

Presione **Menu (Menú) - Ring Settings (Configuración de tono de llamada y búsqueda) - Ring Volume (Volumen de tono de llamada)** ..
 Permite seleccionar el **volumen de tono de llamada** para las llamadas entrantes e intercomunicaciones. Seleccione el nivel de volumen deseado.



Group Ring Setting (Configuración de tono de llamada para grupos)

Presione **Menu (Menú) - Ring Settings (Configuración de tono de llamada y búsqueda) - Group Ring Setting (Configuración de tono de llamada para grupos)**. Permite seleccionar el **tono de llamada para grupos**. Existen 5 grupos diferentes para seleccionar.

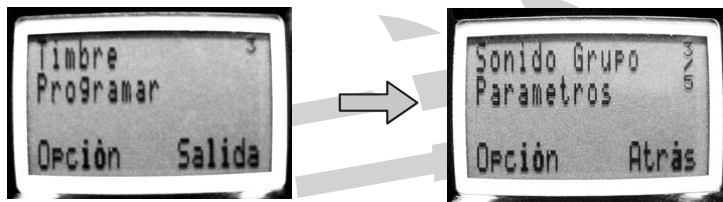

4. Parameter (Parámetro)

LCD Contrast Settings (Configuración de contraste de la pantalla LCD)

Presione **Menu (Menú) - Parameter (Parámetro) - LCD Contrast Settings (Configuración de contraste de la pantalla LCD)**.

Seleccione los botones programables "arriba" (▲) y "abajo" (▼) para la configuración de contraste de la pantalla LCD y presione OK (Aceptar) para establecer el nivel de contraste deseado.

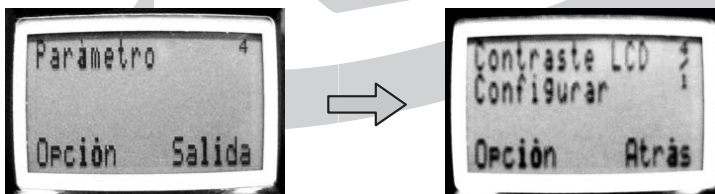

Battery Saving (Ahorro de batería)

Presione **Menu (Menú) - Parameter (Parámetro) - Battery Saving (Ahorro de batería)**. Esta función puede ayudar a ahorrar batería cuando está establecida en ON (Activado).



Voice Scramble (Codificación de voz)

Presione **Menu (Menú) - Parameter (Parámetro) - Voice Scramble (Codificación de voz)**.

Active la codificación de voz cuando deba realizar una conversación telefónica segura.

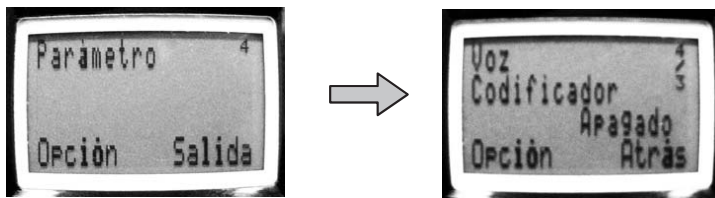

Flash Time (Tiempo de llamada en espera)

Presione **Menu (Menú) - Parameter (Parámetro) - Flash Time (Tiempo de llamada en espera)**.

Por favor, consulte a su proveedor de servicio con el fin de seleccionar el tiempo de llamada en espera apropiado.

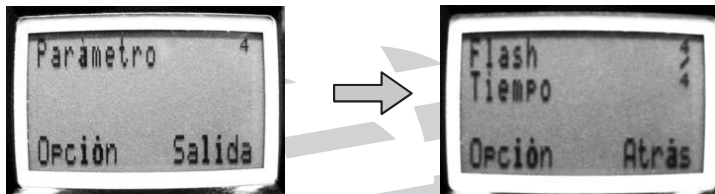

Back Light Settings (Configuración de retroiluminación)

Presione **Menu (Menú) - Parameter (Parámetro) - Backlight Settings (Configuración de retroiluminación)**.

Se puede utilizar esta opción para configurar el tiempo de retroiluminación.

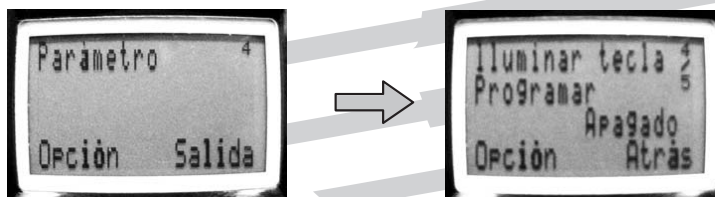

Restore Factory Settings (Restablecer configuración de fábrica)

Presione **Menu (Menú) - Parameter (Parámetro) - Restore Factory Settings (Restablecer configuración de fábrica)**.

Permite restablecer toda la configuración a los valores por defecto de fábrica.



TonePulse Select Settings (Pulso de Tono Seleccionar)

Presione **Menu (Menú) - Phone Settings (Configuración del teléfono) - Customer Name Edit (Edición del nombre del cliente)**.

Cuando el teléfono se encuentre en el modo de espera, se puede editar el mensaje visualizado.

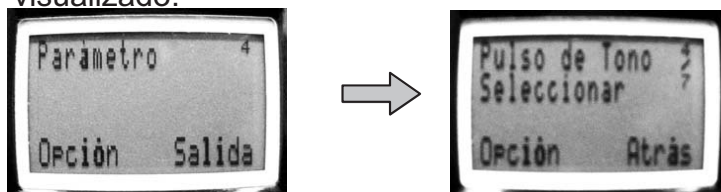

5. Phone Setting (Configuración del teléfono)

Customer Name Edit (Edición del nombre del cliente)

Presione **Menu (Menú) - Phone Settings (Configuración del teléfono) - Customer Name Edit (Edición del nombre del cliente)**.

Cuando el teléfono se encuentre en el modo de espera, se puede editar el mensaje visualizado.

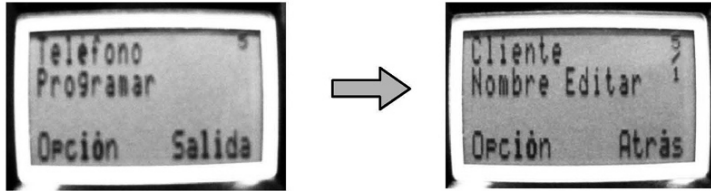

Base Registration (Registro en la base)

Presione **Menu (Menú) - Phone Settings (Configuración del teléfono) - Base Registration (Registro en la base)**.

Permite registrar el teléfono SN356 en la base.

*Consulte "Registro de otro teléfono" en la página 20.

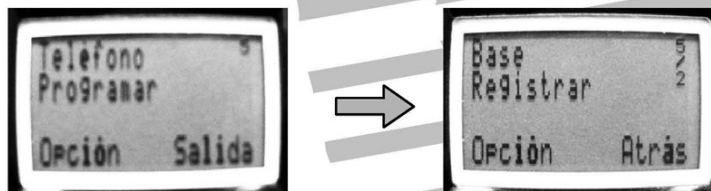

Language Settings (Configuración de idioma)

Presione **Menu (Menú) - Phone Settings (Configuración del teléfono) - Language Settings (Configuración de idioma)**.

Permite seleccionar el idioma que aparecerá en la pantalla LCD.

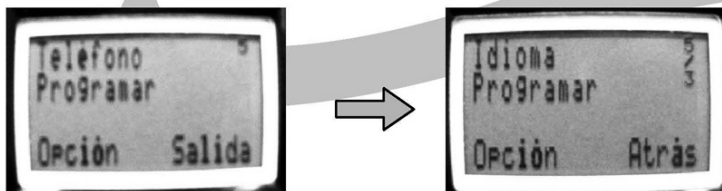

Direct Incoming (Llamadas entrantes directas)

Presione **Menu (Menú) - Phone Settings (Configuración del teléfono) - Direct Incoming (Llamadas entrantes directas)**.

Esta opción permite que el teléfono rechace todas las llamadas entrantes cuando se seleccione OFF (Desactivado), pero se seguirá aceptando intercomunicaciones.

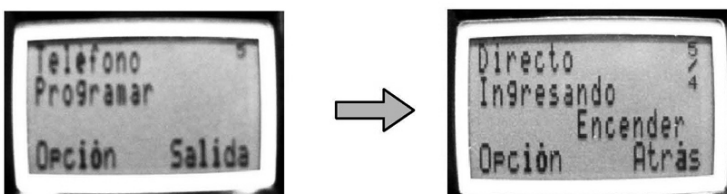

6. Caller ID (Identificador de Llamadas)

Area Code (Código de área)

Presione **Menu (Menú) - Caller ID (Identificador de Llamadas) - Area Code (Código de área)**.

Puede establecer un código de área local a través de un **número de 3 dígitos como máximo**. Si el código de área de la llamada entrante es igual que el código de área configurado por el usuario, el SN356 eliminará automáticamente el código de área de la llamada entrante cuando aparezca en la pantalla LCD.

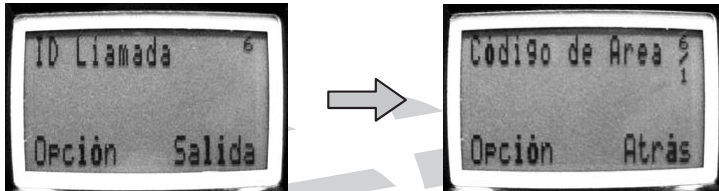

+Country Code (+Código de país)

Presione **Menu (Menú) - Caller ID (Identificador de Llamadas) - +Country Code (+Código de país)**.

Puede establecer un código de país con un **máximo de 3 dígitos** a fin de que la base agregue automáticamente el código de país a todas las llamadas entrantes si el código de país es diferente del código de país establecido por el usuario.

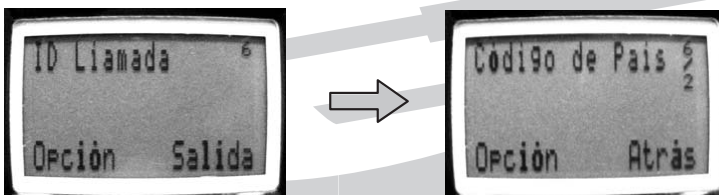

Call Waiting (Llamada en espera)

Presione **Menu (Menú) - Caller ID (Identificador de Llamadas) - Call Waiting (Llamada en espera)**.

Puede activar la llamada en espera y, cuando se reciba una segunda llamada entrante, aparecerá en la pantalla LCD el número de teléfono de la segunda llamada.



GUÍA DE RESOLUCIÓN DE PROBLEMAS

Si tiene algún problema durante la utilización del teléfono, consulte la sección de preguntas frecuentes. Si no puede encontrar la respuesta a su problema en la sección de preguntas frecuentes, comuníquese con el departamento de servicio técnico local de SENA O para obtener ayuda.

No existe tono de marcado.

- Revise si la instalación está realizada en forma correcta (pág. 8-12).
- Asegúrese de que el cable de alimentación se encuentre conectado.
- ¿Se encuentra cargada totalmente la batería del teléfono?
- ¿Se encuentra encendido el teléfono?
- ¿Se encuentra el cable del teléfono conectado en el conector correcto?

El teléfono no suena.

- Asegúrese de que el cable de la línea telefónica se encuentre conectado en forma correcta a la base y al conector de teléfono en la pared.
- Es posible que esté muy lejos de la base.
- Compruebe el volumen de tono de llamada del teléfono (pág. 26).
- Intente incrementar el nivel de potencia radio a un nivel más alto.
- Asegúrese que la base se encuentre colocada en un lugar correcto (pág. 2).

Interferencia, estática, el sonido aparece y desaparece, y desvanecimiento del sonido.

- ¿Se encuentran extendidas por completo las antenas telescópicas de la base y el teléfono?
- Acérquese a la base.
- ¿Se encuentra la batería del teléfono en un nivel bajo de carga?

La batería no carga.

- Asegúrese de que el teléfono haya sido colocado en el cargador o en la base en forma correcta.
- Asegúrese de que la batería haya sido colocada en el cargador en forma correcta.
- Asegúrese de que la batería haya sido instalada en el teléfono en forma correcta (pág. 9).

El teléfono suena y usted atiende, pero no puede escuchar a la persona que llama o esta persona no lo puede escuchar a usted.

- Asegúrese de que la configuración de volumen esté realizada en forma correcta en la base.
- Asegúrese de que la configuración de volumen esté realizada en forma correcta en el teléfono.

GUÍA DE RESOLUCIÓN DE PROBLEMAS

Aparece en la pantalla LCD del teléfono “OUT OF RANGE” (“FUERA DE ALCANCE”)

- Revise la conexión del suministro de alimentación de la base.
- Acérquese a la base.

Especificaciones

ÍtemG	BaseG	TeléfonoG
TransmisorG		
FrecuenciaG	394MHzG	268MHzG
Potencia de salidaG	1WG	400WG
Emisión espuriaG	55dBcG	55dBcG
Consumo de EnergíaG	ğ	ğ
EsperaG	160mAG	5~10mAG
UsoG	600mAG	420mAG
ReceptorG		
FrecuenciaG	268MHzG	394MHzG
Sensibilidad a 12 db SINAD (CCITT)G	-122dBmG	-121dBmG
Rechazo de canal adyacenteG	50dBcG	50dBcG
Respuesta espuriaG	>80dBcG	>80dBcG
Fuente de alimentaciónG		
	110V/60HzG CD de 12VG	3,7 V/ 1050mAhG Batería de ión de litioG
DimensionesG		
	Ancho*Profundidad*Alto (mm) 172 * 158 * 90	Largo*Ancho*Alto (mm)G 155 * 45 * 28
PesoG		
	550gG	130gG

SENÃO

Instrucciones importantes de seguridad

Cuando utilice el teléfono, se debe tener en cuenta siempre las precauciones básicas de seguridad con el fin de reducir un riesgo de incendio, descarga eléctrica y lesiones a personas. A continuación, se mencionan estas precauciones:

1. Lea y comprenda todas las instrucciones.
2. Siga todas las advertencias e instrucciones que aparecen en el producto.
3. Desconecte el producto del tomacorriente antes de efectuar la limpieza. No utilice limpiadores líquidos o en aerosol. Utilice un paño húmedo para realizar la limpieza.
4. No utilice el producto cerca de agua, por ejemplo, cerca de una bañera, vasija, lavabo de cocina o tina, en un subsuelo húmedo o cerca de una piscina.
5. No coloque el producto en un carro, soporte o base inestable. El producto podría caerse y dañarse seriamente.
6. Se proporciona para la ventilación del producto ranuras y aberturas en las cubiertas ubicadas en la parte trasera e inferior. Para evitar un sobrecalentamiento, no se debe obstruir ni cubrir estas aberturas. No se debe obstruir nunca estas aberturas colocando el producto sobre una cama, sofá, alfombra u otra superficie similar. No se debe colocar nunca el producto cerca o sobre un calentador o registro de calor, o dentro de una instalación empotrada a menos que se proporcione la ventilación adecuada.
7. Utilice sólo la fuente de alimentación indicada en la etiqueta de clasificación. Si no conoce el tipo de fuente de alimentación de su hogar, consulte al vendedor o a la empresa energética local.
8. No permita que ningún objeto queda apoyado sobre el cable de alimentación. No coloque el producto en un lugar donde el cable de alimentación podría sufrir daños debido a que las personas caminan sobre éste.
9. No sobrecargue los tomacorrientes o cables de extensión, ya que esto podría causar un riesgo de incendio o descarga eléctrica.
10. Nunca inserte objetos de ningún tipo a través de las ranuras de la cubierta ya que

podrían entrar en contacto con puntos de voltaje peligrosos o causar un cortocircuito con las piezas internas que podría derivar en un riesgo de incendio o descarga eléctrica. Nunca derrame líquidos de ningún tipo sobre el producto.

11. Para reducir el riesgo de una descarga eléctrica, no desarme el producto. Acuda a un centro de servicio técnico autorizado cuando sea necesario llevar a cabo el servicio técnico o reparación del producto. La apertura o extracción de las cubiertas podría exponerlo a voltajes peligrosos u otros riesgos. El armado incorrecto puede causar una descarga eléctrica cuando se utilice posteriormente el producto.
12. Desconecte el producto del tomacorriente y acuda a un centro de servicio técnico autorizado para la reparación del mismo cuando ocurra alguna de las siguientes situaciones:
 - A. Si el cable o enchufe de alimentación se encuentra dañado o deshilachado.
 - B. Si se derramó líquido dentro del producto.
 - C. Si el producto estuvo expuesto a la lluvia o agua.
 - D. Si el producto no funciona en forma normal siguiendo las instrucciones de funcionamiento. Ajuste sólo aquellos controles que se encuentren descritos en las instrucciones de funcionamiento debido a que un ajuste incorrecto de otros controles podría causar daños, y posiblemente requerirá un mayor trabajo por parte de un técnico calificado para que el producto regrese a su funcionamiento normal.
 - E. Si el producto se cayó o la cubierta se encuentra dañada.
 - F. Si el producto muestra un cambio distintivo en el rendimiento.
13. Evite utilizar un teléfono (aparte del tipo inalámbrico) durante una tormenta eléctrica. Existe el riesgo poco probable de que ocurra una descarga eléctrica causada por los rayos.
14. Mantenga el cable de la antena exterior alejado de las fuentes de alto voltaje con el fin de evitar una descarga eléctrica durante la instalación de la antena exterior del producto.
15. No utilice el teléfono para informar una pérdida de gas cerca de dicha pérdida.



SENAO

<http://www.senao.com>



SN356

Kullanım Kılavuzu

Üniteyi kullanmadan önce lütfen bu kılavuzu dikkatlice okuyunuz, ve ileride bilgi için elinizde bulundurunuz.

TR



ISO-9001
Belgeli Fabrikalarca
Üretilmiştir

Bu ürünün ilgili görevlerdeki hükümet yetkililerinden izin alınmadan kullanılması yasaktır.

* SENAO'nun yüksek kaliteli ürünlerinden biri olan bu SN356 kablosuz telefonu satın aldığınız için teşekkür ederiz.

* En iyi performansı elde etmek için kullanımdan önce bu kılavuzu dikkatlice okuduğunuzdan emin olun ve gelecek referansları için saklayın.

İlk Kullanımdan Önce

Lütfen kullanmadan önce sayfa 32~33'deki ÖNEMLİ GÜVENLİK TALİMATLARI kısmını okuyunuz.

Tüm talimatları okuyunuz ve anlayınız.

Aksesuarlar

1	Temel ünite için AC adaptör	1 pc
2	Telefon hattı	1 pc
3	Temel ünite için Teleskopik anten	1 pc
4	Standart Pil	1 pc
5	CD-ROM (Kullanım kılavuzu)	1 pc
6	Kablolu Dış Anten	(İsteğe Bağlı)
7	Yüksek Güçte Pil	(İsteğe Bağlı)
8	Seyahat Adaptörü	(İsteğe Bağlı)

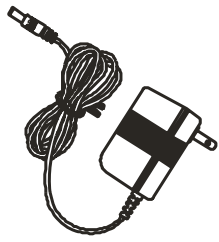

(1)



(2)



(3)



(4)

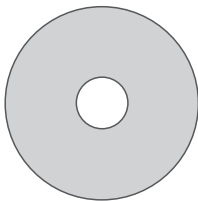

(5)

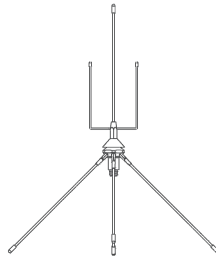

(6)

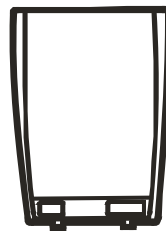

(7)

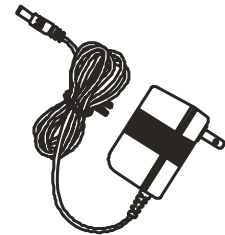

(8)

Kullanım Mesafesi/Sesi

Aramalar temel ünite ve ahize arasında kablosuz radyo dalgaları kullanılarak aktarılır. En yüksek mesafe ve gürültüsüz kullanım için tavsiye edilen temel ünite yerleri:

Televizyon, Bilgisayar veya başka bir kablosuz telefonlar gibi elektronik aygıtlardan uzak yerler.

Duvarlar gibi engel yaratmayan YÜKSEK ve MERKEZ bir yer.

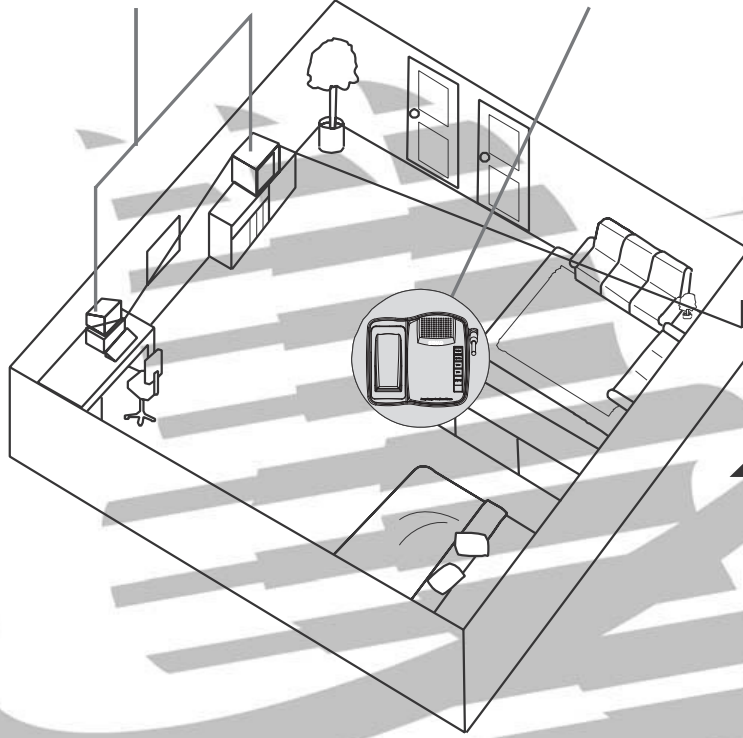

Temel ünite antenini ve hem temel ünitenin ve hem de ahizenin teleskopik antenini tamamiyla kaldırın.

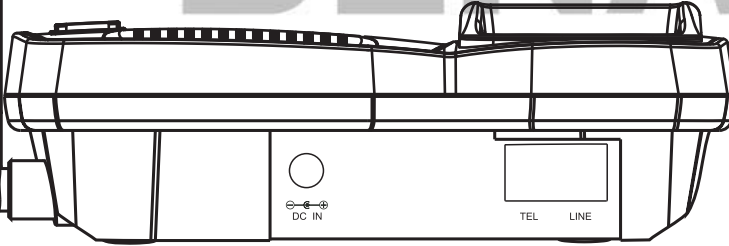

İçindekiler

İlk Kullanımdan Önce	1
Aksesuarlar	1
Kullanım Mesafesi/Sesi	2
İçindekiler	3
Özellikler.....	4
Şema	5
Ahize Şeması	5
Ahize LCD Simgeleri.....	6
Temel Ünite Şeması	6
Kurulum	8
A. Temel Ünite	8
B. Ahize	9
C. İsteğe Bağlı Seyahat Şarjı	9
D. İsteğe Bağlı Kulak Mikrofonu	9
E. Pil Şarjı	10
F. Dış Anten Kurulumu	11
Temel için Kullanım Esasları	14
Ahize Kullanımı ve İşlevi	15
KONUŞMA Menüsü.....	17
İTERKOM Menüsü	18
Telefon Defteri	19
Menüyü Kullanmak	21
A. Kaydırarak	21
B. Kısa yol ile	21
Menü İşlevleri.....	23
Sorun Giderme Kılavuzu	29
Ayrıntılı Özellikler	31
Önemli Güvenlik Talimatları	33

Özellikler



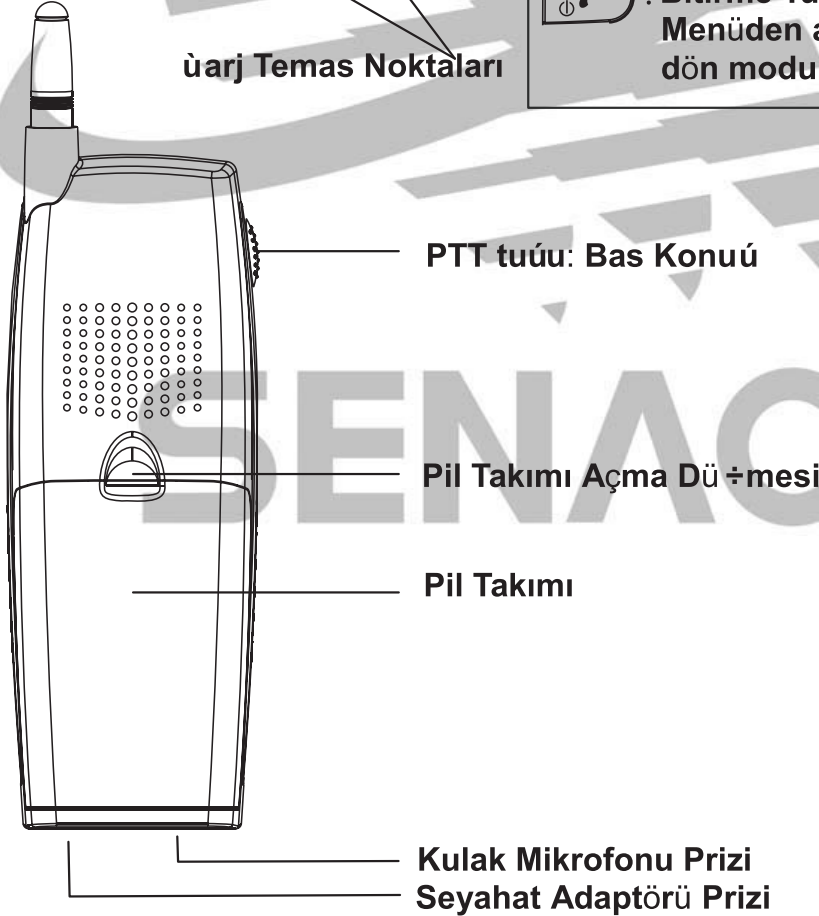
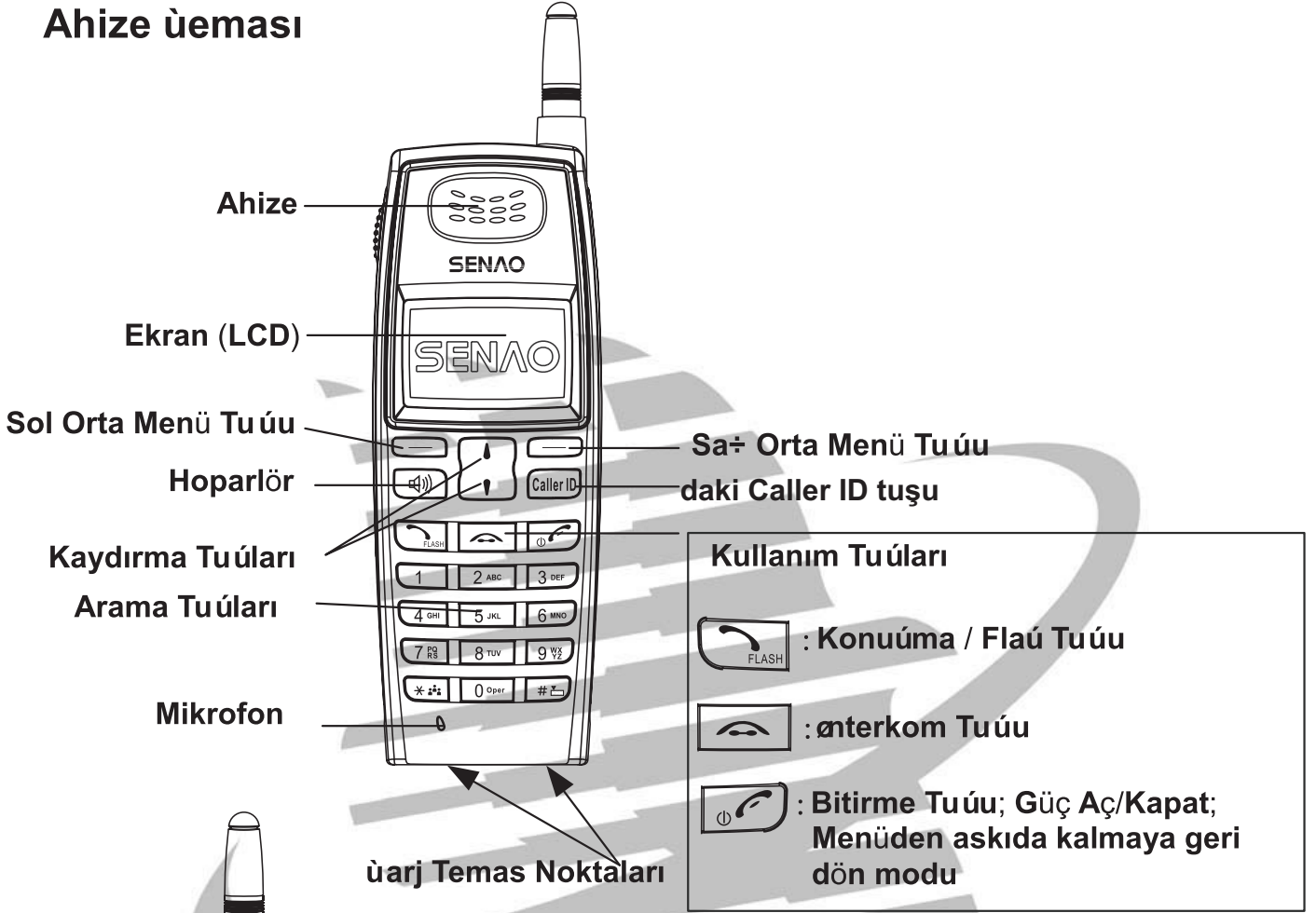

- * Çoklu ahize sistemi (99'a kadar).
- * Seçilebilir Zil Sesi ve Ahize üzerindeki sayfa tonu (16 melodi)
- * Kayan tuşlu Ahize.
- * Ahize Özel Ad Düzenlemesi.
- * Ahizeler Arasında Telsiz.
- * Çoklu Dil Ekranı.
- * Otomatik taramalı çoklu kanal.
- * Her ahizde Ad/numaralı 50 Telefon defteri hafızası.
- * Ahize üzerinde son 10 çağrıyı tekrar arama.
- * Saatli/Tarihli 30 Caller ID (Arayan kişinin kimliği/numarası) hafızası (FSK & DTMF türü).
- * FSK ve DTMF caller ID sinyali otomatik tespiti.
- * Arama bekletmeli Caller ID (CIDCW).
- * Ahizde 20 arama hafızası.
- * Arkadan aydınlatmalı LCD ve ahize.
- * Seçilebilir Ton/Titreşim arama modu.
- * Sohbet esnasında kanal değiştirme.
- * Programlanabilir yanıp sönen saat.
- * Hem ahize hem de temel için ayarlanabilir çalma sesi.
- * Hem ahize hem de temel için ayarlanabilir ses düzeyi.
- * Güç tasarruf işlevli ahize.
- * Düşük pil uyarısı ve ekranı.
- * Dahili ses güvenliği çevrimi (Scrambler (Telefonun gizlice dinlenmesini önleyen araç)).
- * Otomatik cevaplama ve telefonu kapama.
- * Alan dışında uyarısı.
- * Pil şarj göstergesi.
- * Hızlı şarj.
- * Ahize üzerinde ayarlanabilir tuş takımı sesi.
- * Ahize üstünde konuşma zamanı göstergesi.

ùema

Ahize ùeması



Ahize LCD Simgeleri

	Sinyal gücü: Çubuk grafiğinde ne kadar çok katman görüntüleniyorsa o kadar iyi sinyal gücü vardır.
	Ahizenin kimlik numarası.
	Pil gücü: Çubuk grafiğinde ne kadar çok katman görüntüleniyorsa o kadar çok "Bii Bo" sesi vardır.
	Zil Sesi Modu.

Temel Ünite Üeması

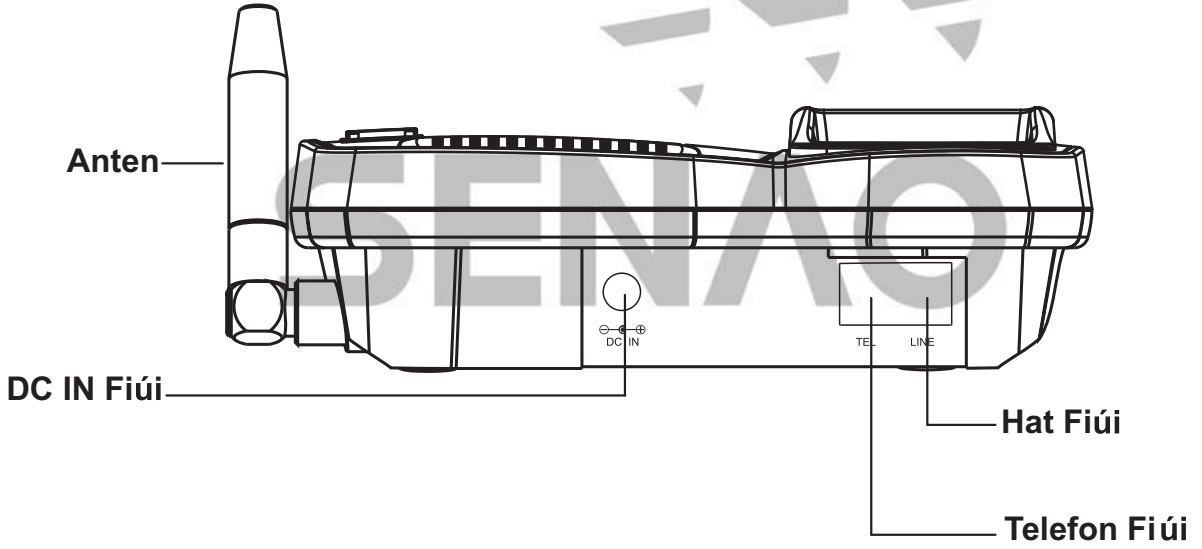

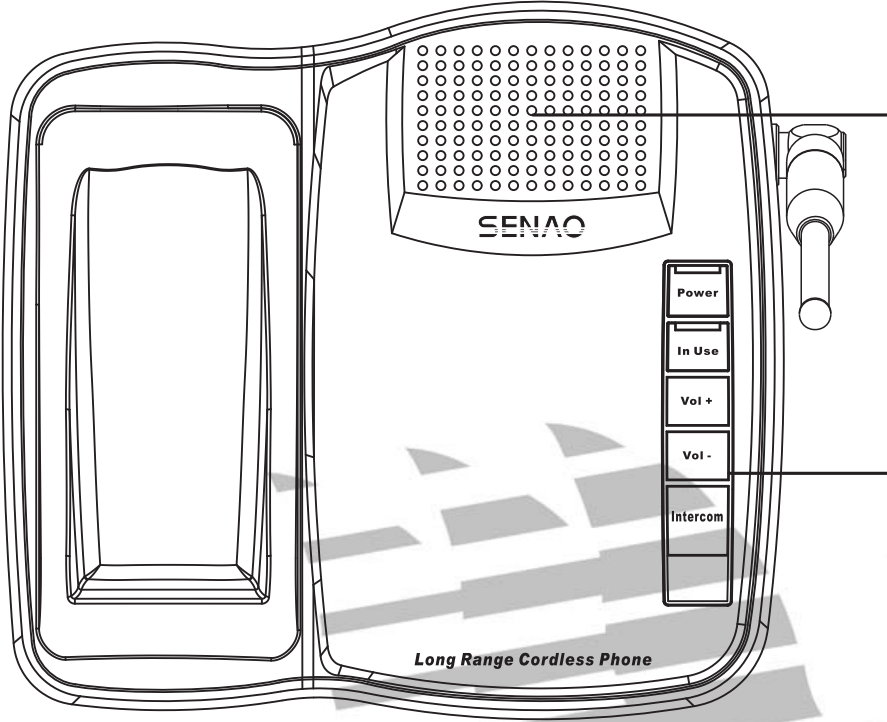

Höparlör

GÖSTERGELER:
GÜÇ;KULLANIMDA
İnterkom
SES YUKARI/AŞAĞI

SENAO

Kurulum

A. Temel Ünite

Lütfen aşağıdaki adımlara göre temel üniteyi kurun.

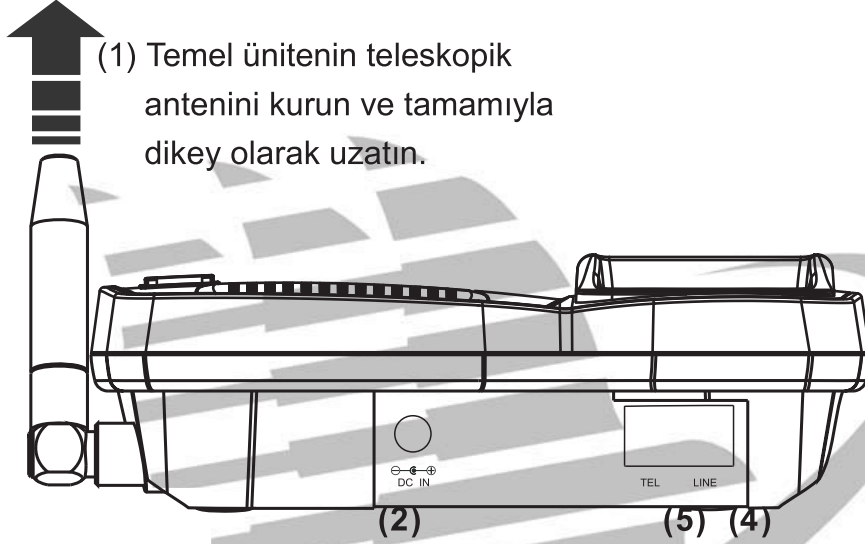

(1) Temel ünitenin teleskopik antenini kurun ve tamamıyla dikey olarak uzatın.

(2) SENA AC adaptörünü DC IN fişine sokun.



(3) AC adaptörünü bir duvar destek fişine takın.

(5) Standart bir telefon da TEL fişine takılabilir.

(4) İnterkom hattını LINE fişine ve telefon hattını da bir duvar fişine takın.



B. Ahize

Pil takımını yüklemek için:

İlk olarak dikkatlice alt pil takımı tırnaklarını Şekil 1’de gösterildiği gibi telefonun arkasındaki açık yuvaya doğru kaydırın. Pil takımının alt kısmı ahizenin arka kısmına kilitlemelidir. Pil takımının en üst kısmına ahizenin arkasına doğru bastırın ve arkasından pilin ahize üzerinde yerini koruduğunu gösteren “klik” sesini duymanız gerekir.

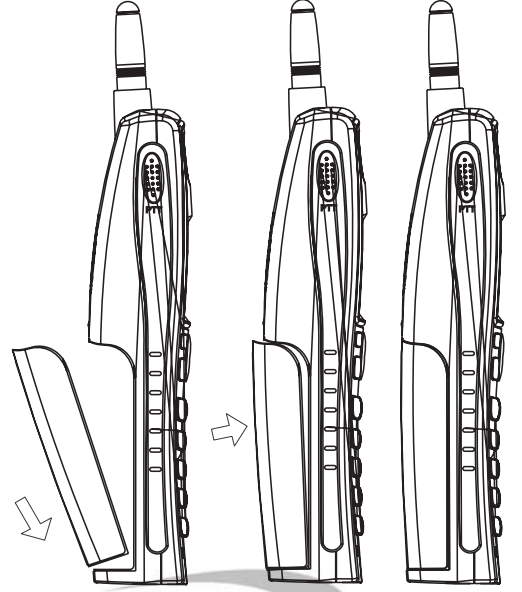

Ahize pilini çıkarmak için:

Ahizenin yüzünü aşağı doğru çevirin ve ahizenin ortasındaki pil takımı açma düğmesini bulun.

Açma düğmesine basın ve pil takımını yukarı doğru çekin.

C. İsteğe Bağlı Seyahat Şarjı

Son derece hafif ve işlevsel tasarımıyla isteğe bağlı seyahat şarjı telefon pilinizi çabuk bir biçimde şarj etmek için tasarlanmıştır. Şarj aletini bir duvar fişine yerleştirin ve konektörü doğrudan telefonunuzun en alt kısmına sokun.

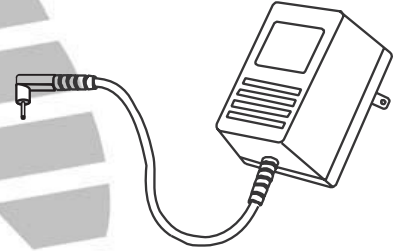

Standart ölçüde olan bir pil takımı için şarj etme süresi yaklaşık 2 saattir. Şarj esnasında telefonunuz kullanılabilir.

D. İsteğe Bağlı Kulak mikrofonu

Ahizeniz isteğe bağlı kulak mikrofonu ile hands-free olabilir. Çağrılar yalnızca mikrofonda bulunan düğmeye basarak cevaplandırılabilir. Kulak mikrofonu aynı zamanda telsiz telefon işlevinde kullanılabilir. Düğmeye konuşmak için basın ve dinlemek için basm ayı bırakın. Çağrılarını bitirmek için düğmeye basın ve basılı tutun.

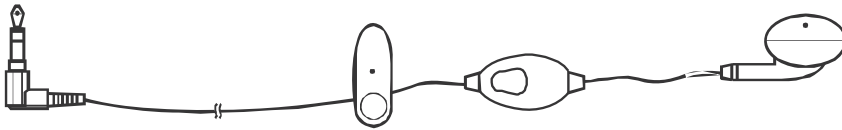

E. Pil Şarjı

Ahize temelin şarj beşiğinde şarj edilebilir.

- (1) Ahizeyi tuş takımı yukarı bakacak şekilde şarj beşiğine yerleştirin.
- (2) Ahizeyi şarj ederken, Ahize üstündeki LCD ekran "Pil Şarjda" ifadesini gösterecek.
- (3) Ahize tamamıyla şarj olduğunda, ahize üstündeki LCD ekran "Pil Şarjı TAMAM" ifadesini gösterecek.
- (4) Pilin ömrü çevreleyen sıcaklık tarafından etkilenecektir; çevreleyen sıcaklık çok yüksek iken ahize üstündeki LCD ekran "Şarj durumu başarısız" ifadesini gösterecek ve otomatik olarak şarjı durduracaktır. Şarj işlemi 40 °C sıcaklığının altına indiğinde devam edecektir.
- (5) Tavsiye edilen ortam sıcaklığı 10 ~30 °C arasındadır.

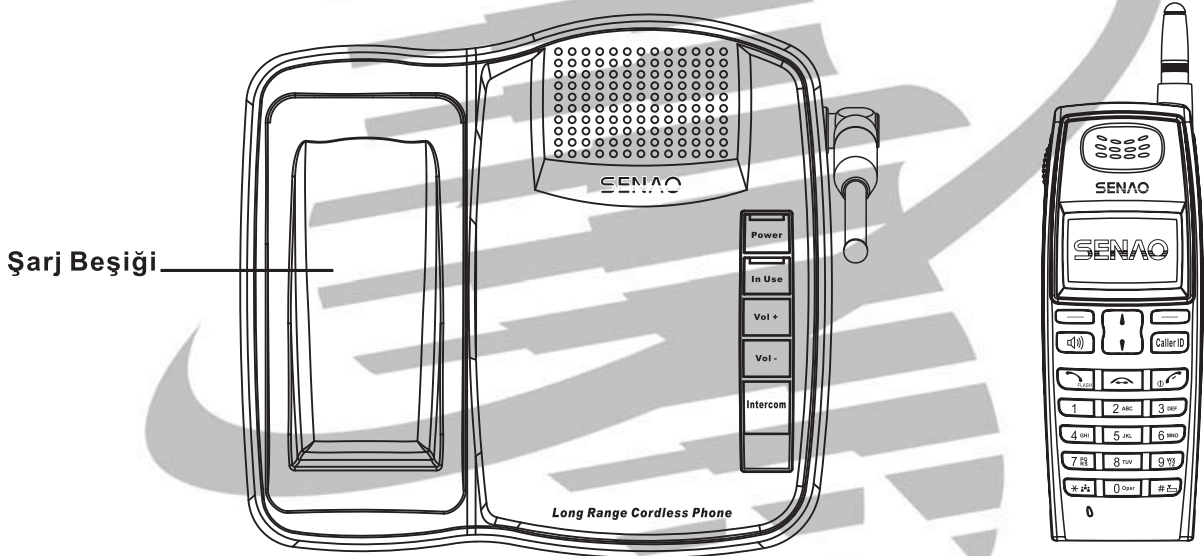

SENAO

F. Dış Antenin Kurulumu

Dış antenin kurulumu iletişim kapsamı ve kalitesi için oldukça önemlidir.

Aşağıdaki basamakları takip ettiğinizden emin olun.

1. Anteni sıkıca vidalamak için İngiliz anahtarı kullanın.
2. 3 yatay düzlemi **Şekil 2**'de gösterildiği gibi temel parça ile kilitleyin.

NOT: Bambu direği tercih edilir. Eğer bir metal direk kullanılıyorsa, izole olduğundan emin olun.

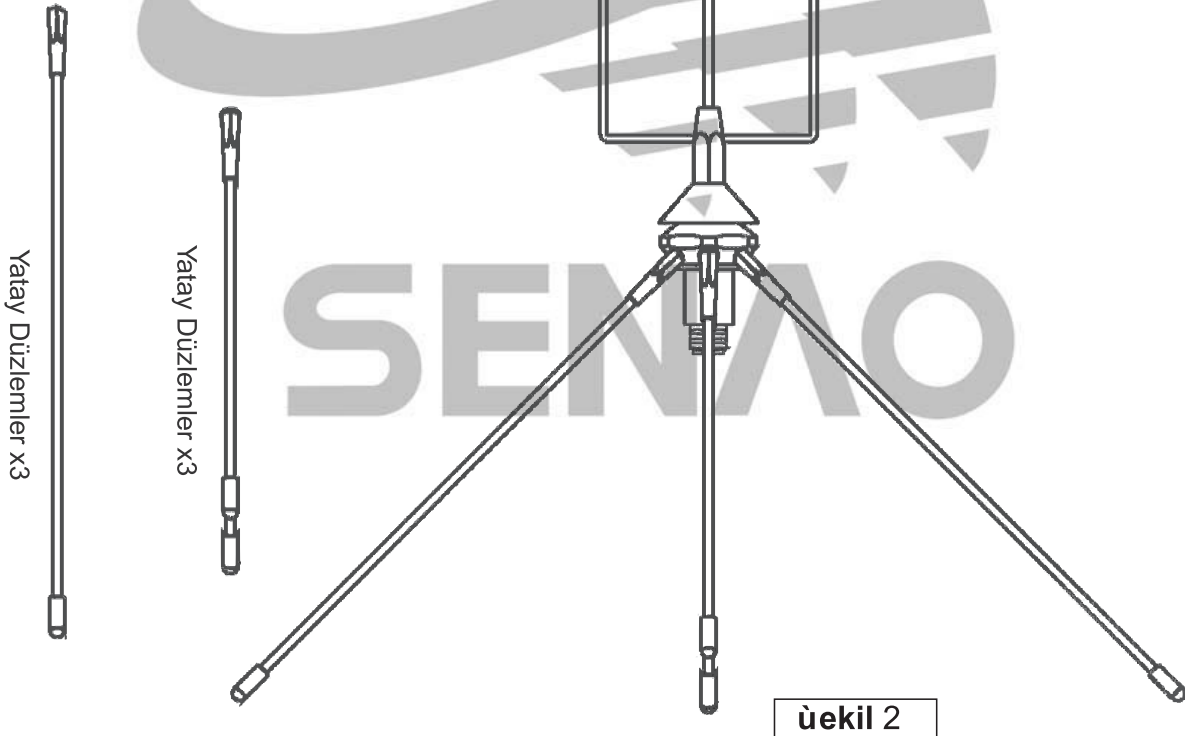

3. **Şekil 3**'de gösterildiği gibi temel parça ile kablo yakını monte edin.
4. 5 m'den yüksek ve 22~39 mm arası çevreye sahip bir direk bulun ve boru tabanını **Şekil 4**'de gösterildiği gibi vidalayın.
5. Direği koyun ve kablo kordonuyla bir döngü yapın. 15 cm çapındaki döngü temel üniteye doğru aşağı inen suyu engellemek içindir (**Şekil 5**'de olduğu gibi).
6. Monte edilen dış anten (**Şekil 6**'da gösterildiği gibi).

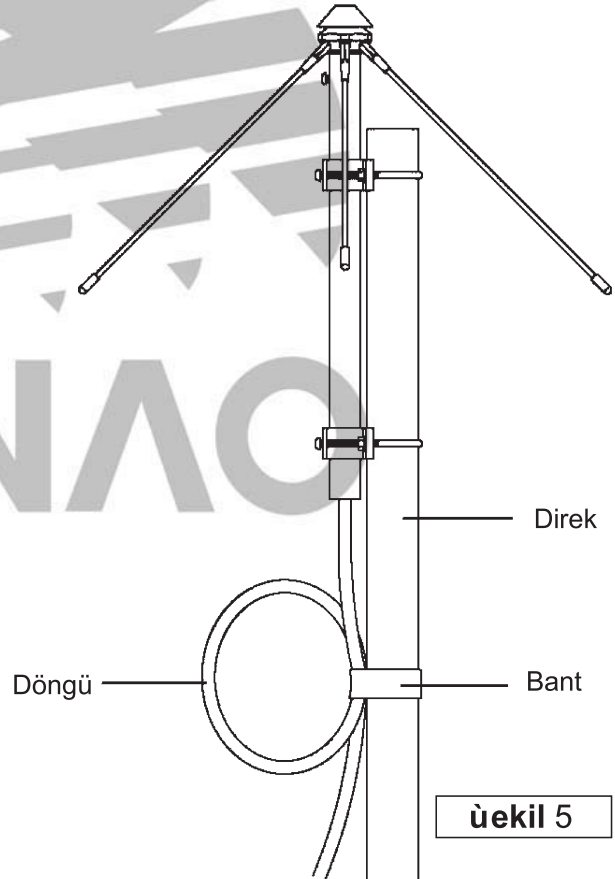
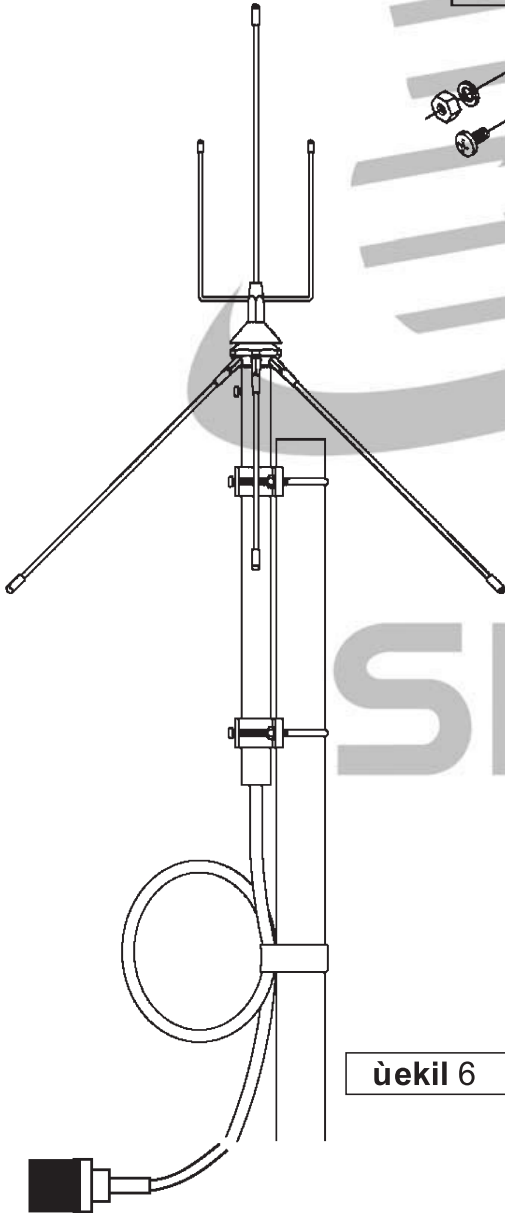
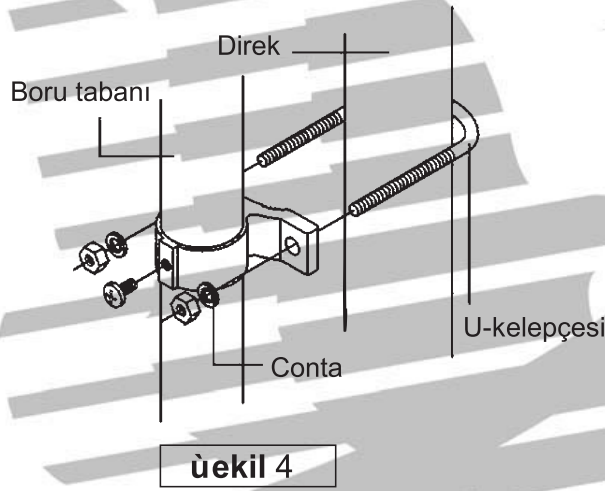
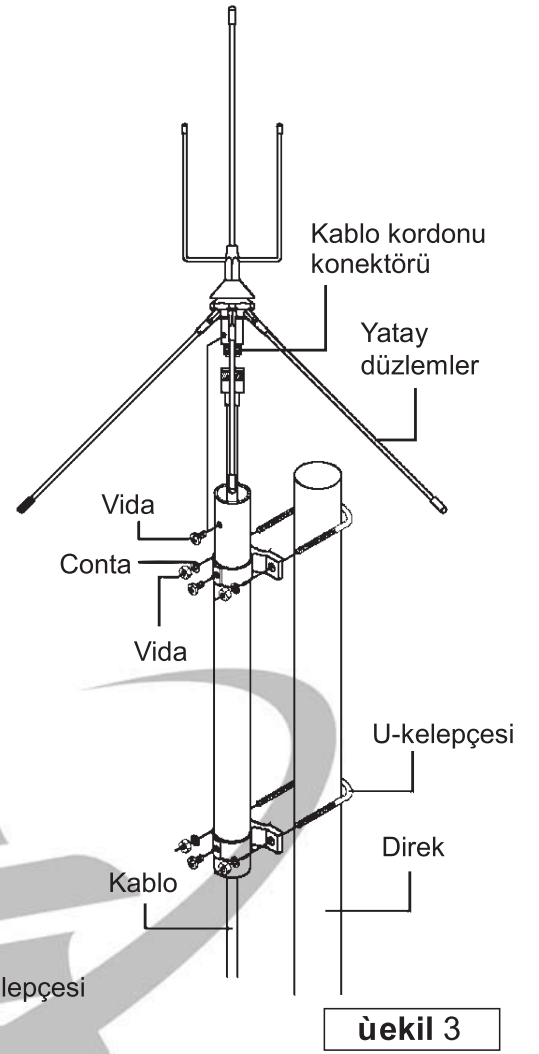

Notlar:

- Kablo konektörünün anten ile yerine düzgün bir biçimde vidalandığından emin olun.
- Yatay düzlem en az yerden 3 metre yukarıda olmalıdır.
- Antenden 3 metre dahilinde hiç bir engel olamaz. (Şekil 7~9'da gösterildiği gibi).
- Kalan kablolar radyo sinyallerini en iyi düzeye getirmek için düzleştirilmelidir.
- Bükülen kablo kordonu aktarım gücü kaybı ile sonuçlanır.
- Kabloyu eve çekmeden önce bir döngü yapmak yağmurun eve girmesini engelleyebilir.
- Anten ne kadar yükseğe kurulursa o kadar iyi iletişim sağlanır.
- Anteni ve kabloyu elektrik şoku yaratabilecek yüksek voltajlı alanlardan uzak tutun.
- Anteni yıldırım çarpmalarını engellemek için yağmur içinde bir ortama kurmayınız.

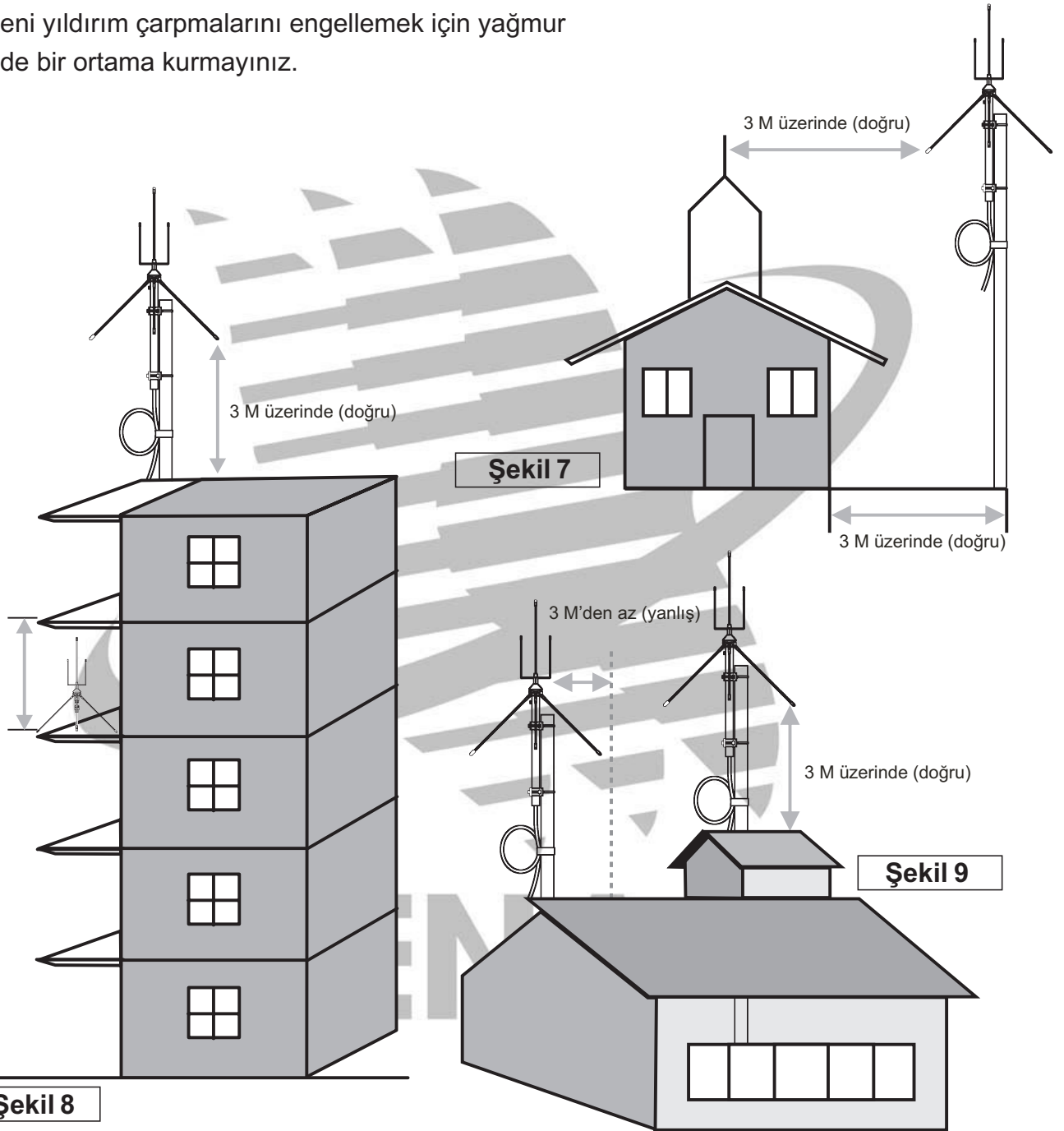

Temel için Kullanım Esasları

A. Çağrı İşlevi

1. Hedef ahizeyi temel üniteden sayfalandırma

1. Yalnızca bir kez **Intercom** tuşuna basın, bu tüm ahizeleri sayfalandırdığınız anlamına gelir.

Sayfalandırmayı durdurmak için tekrar **Intercom** 'e basın.

2. Bir sayfayı Kabul etmek için, **[☎]** dışında herhangi bir tuşa basın veya ahize takılı ise şarjdan çıkartın.

3. İnterkomu bitirmek için **[☎]** tuşuna basın veya ahizeyi geri şarja takın.

NOT: Temel üniteden bir kez sayfalandırdıktan sonra, eğer temel ünite ahizeden yanıt alırsa onaylanmış bir melodi sesi çıkacaktır. Eğer melodi sesi gelmezse, bu şu demektir:

(1) Ahize kapalıdır.

(2) Ahize iletişim alanı dışındadır.

B. Ayarlama

1. Zil sesi derecesi

Askıda modunda iken, **[Vol+]** veya **[Vol-]** 'ya zil sesi derecesini ayarlamak için basın.

Seçilebilir 8 aşama vardır. En düşük seviye sessizdir.



2. Ses derecesi

Bir İnterkom modunda, **[Vol+]** veya **[Vol-]** 'ya ses derecesini ayarlamak için basın. Seçilebilir 7 aşama vardır.

SENΛO



Ahize Kullanımı ve İşlevi

A. Ahizeyi Aç/Kapat:

1. 3 saniyeliğine  tuşuna basarak ve basılı tutarak ahizenin gücünü **açık** yapabilirsiniz.
2. 3 saniyeliğine  tuşuna basarak ve basılı tutarak ahizenin gücünü **kapalı** yapabilirsiniz.

B. Telefon çağrısı yapmak:

Bir dışarı aramayı iki yöntemden biriyle yapabilirsiniz.

1.  'e basın, çevir sesini bekleyin ve telefon numarasını girin.
2. İlk olarak telefon numarasını girin ve arkasından  'e basın.

C. Gelen çağrılara cevap verme:

Gelen çağrılarda, ringer kapatılana kadar çalacak veya titreyecektir.



1. Eğer ahize şarj beşiğinde ise, ahizeyi gelen bir çağrıya cevap vermek için kaldırın.
2. Eğer ahize şarj beşiğinde değilse, gelen aramaya cevap vermek için  tuşu dışında herhangi bir tuşa basın.
3. Eğer gelen aramaları cevaplandırmazsanız, ekran kaç cevapsız çağrı olduğu konusunda sizi bilgilendirecektir.

Not: Gelen aramaları yanıtlarken zili  tuşuna basarak susturabilirsiniz.

D. Çağrıların bağlantısını kesme:

Bir çağrıyı  tuşuna basarak veya ahizeyi şarj beşiğine koyarak bitirebilirsiniz.

E. Tekrar çevirme:

1. Yukarı oku (▲) tuşunu son çevrilen 10 telefon numarası arasında gezinmek için kullanabilirsiniz. Seçtikten sonra  tuşuna basın.
2.  'e basın, ve arkasından son çağrıyı tekrar çeviren **OPTION (SEÇENEKLER)** Sol orta menü tuşuna basın.

F. Çağrı bekletme / İkinci bir çağrı alma:

Telefonla konuşurken,  tuşu bir **FLASH (FLAŞ)** işlevi de görmektedir.

 tuşuna basmak o anki çağrıyı bekletecek ve gelen aramayı cevaplandıracaktır.

 tekrar basmak sizi ilk çağrıya döndürecek ve ikinci aramayı bekletecektir.

G. Interkom:

1. Ahizeden temeli sayfalandırmak:

- Ahize üzerindeki  tuşuna basın ve arkasından interkom başlatmak için **TEMEL** (sol orta menu tuşu) tuşuna basın.
- Alan kişinin sesini temelden duyduğunda dahili mikrofon aracılığı ile cevap verin.

2. Temelden ahizeyi sayfalandırma:



- İnterkomu başlatmak için **Intercom** tuşuna basın.
- Sayfaya cevap vermek için  tuşu dışında ahize üzerindeki herhangi bir tuşa basın.

3. Başka bir ahizeden ahizeyi sayfalandırma:

Bu telsiz telefon modu aracılığı ile yapılmalıdır. Lütfen ilgili bölümü inceleyin.

Ahizeler arası telsiz telefon.

H. Ahizeler arası telsiz telefon:

1. 2 basamaklı özel ahize kimliği arkasından  tuşuna iletişim sağlamak için basın.
2. İşlemdeki çağrı beklemeye alınacaktır.
3. Ayrı bir ahize ile iletişim sağlamak için herhangi bir zamanda **PTT** tuşuna basıp bırakabilirsiniz.
4.  tuşuna ve arkasından ***** tuşuna diğer tüm ahizelerle iletişim kurmak için basın.
5. Temel ünite diğer iki ahize ile **Intercom** tuşuna basarak konuşmaya katılabilir **Intercom** tuşuna tekrar basarak grup konferansını iptal edebilirsiniz.

I. Çağrıları aktarma:

İşlemdeki bir çağrıda, **OPTION** **(SEÇENEKLER)** (Sol Seçenek Tuşu) tuşuna ilk olarak basın, ve arkasından **TRANSFER** **(AKTAR)** tuşuna basıp şunları takip edin:

- Beklemedeki aramayı aktarmak için hedef ahizenin özel kimlik numarasına
- VEYA ***** tuşuna telefon çağrısını mevcut herhangi bir diğer ahizeye aktarmak için basın.

J. Ses düzeyi:

- Ses düzeyi yalnızca bir çağrı SIRASINDA ayarlanabilir.
- Ses düzeyini ayarlamak için 6 seviye vardır.
- Yukarı (**▲**) veya aşağı (**▼**) kaydırma tuşlarını ses düzeyini arttırmak veya azaltmak için kullanın.

K. Kanalı Değiştirme:

İşlemdeki bir aramada, radyo parazitini engellemek amacıyla radyo kanalını değiştirmek için **OPTION** **(SEÇENEKLER)** (sol orta menü tuşu) tuşuna ve arkasından **"CHANGING CHANNEL"** **(KANAL DEĞİŞTİRME)** tuşuna basın. Kanal sesli bir uyarıdan sonra başarılı bir şekilde değiştirilmiş olmalıdır.



L. Aranılan Son On Çağrı

Aranılan son 10 numara listesine erişmek için; Yukarı (**▲**) ve aşağı (**▼**) kaydırma tuşlarını kullanın, arkasından:

1. Liste içerisinde kaydırma tuşlarını kullanarak gezinin ve  tuşuna telefon çağrısı seçmek ve yapmak için basın.
2. VEYA KAYDET (sol orta menü tuşu) tuşuna çağrıyı kaydetmek için basın.

M. Cevapsız çağrılar

Eğer kaçırdığınız bir arama varsa sizi bilgilendirecek bir not görüntülenecektir

1.  tuşuna cevapsız çağrıların arayan numaralarını hemen görmek için basın
2. Cevapsız çağrı geçmişini görmek istiyorsanız, "GELEN ÇAĞRILAR" menüsüne erişmek için  tuşuna basın:
Menü – Çağrı Hafızası – Gelen Çağrılar
3. Gelen çağrı listesi arasında gezinmek için arkasından kaydırma tuşlarını kullanın

N. Başka bir ahizeyi kaydetme

1. **Menu (Menü)** tuşuna (sol orta menü tuşu) basın ve **Phone Settings (Telefon Ayarları)** ve arkasından **Base Registration (Temel Kayıt'ı)** seçin.
2. Ekran "**START REGISTRATION ? (KAYDA BAŞLA ?)**" uyarısını gösterecektir. **OK (TAMAM)** tuşuna basın (sol orta menu tuşu)
3. Ahize "**REGISTRATION LINKING (KAYIT BAĞLANTISI)**" uyarısını gösterdiğinde lütfen temel ünite üzerinde tarif edilen aşamaları takip edin.

Temel Ünite

1. AC adaptör çıkarın
2. **Vol+** ve tuşuna basılı tutun
3. AC güç Eklentisi
4. 3 saniye sonra, "DO-SO-MI-SO ..." 10 saniye boyunca ses
5. **Vol+** serbest bırakmak

Ahizenin kimliği 2 basamaklı ayarlanmalı ve yukarıda yüklenen aşamalar hem temel ünite hem de ahize için 10 saniye içerisinde bitirilmelidir. Bunu yapmaktaki başarısızlık kayıt yapmadaki başarısızlıkla sonuçlanır. Böyle bir durumda, lütfen **Başka bir ahizeyi kaydetme** aşamalarını tekrarlayın.

Konuşma Menüsü

 tuşuna basıldığında, ahize konuşma moduna girecek ve sizin bir dışarı arama yapmanıza izin verecektir.

Telsiz Telefon

Diğer ahizenin hedef kimliği girildiğinde mevcut telefon çağrısı beklemeye alınacak ve ahize telsiz moduna girecektir.

Voice Scramble (Ses Sinyali Değiştirilmesi)

Lütfen Sayfa 25'deki **Menu Functions (Menü İşlevleri)/Parameter (Parametre)/Voice Scramble (Ses Sinyali Değiştirilmesi)** kısmını inceleyin.

TRANSFER (AKTARIM)

Mevcut çağrıyı başka bir belirli ahizeye ahize kimliğini girdikten sonra aktarın.

REDIAL (TEKRAR ARAMA)

Son çevrilen numara otomatik olarak aranacaktır.

FLASH (YANIP SÖNME)

İkinci gelen çağrıyı alırken ilk aramanın beklemeye alınmasına izin verin.

Not: Ses düzeyi

Konuşma modunda, yukarı (▲) ve aşağı (▼) ok orta menü tuşlarını sesi arttırmak veya azaltmak için kullanın.

İnterkom Menüsü

 tuşuna basın ve Temel (sol orta menü tuşu) kısmını seçin, bu ahize interkom işlevine girecektir. Arkasından da aşağıdakileri seçebilirsiniz ,

TRANSFER (AKTARIM)

Başka bir ahizenin özel kimliğini girdikten sonra mevcut çağrıyı başka bir ahizeye aktarabilirsiniz.

Telsiz Telefon

Başka bir ahizenin özel kimliğini girdiğiniz zaman telsiz telefon işlevi etkin kılındığında mevcut çağrı beklemeye alınacaktır.

Voice Scramble (Ses Sinyali Değiştirilmesi)

Lütfen Sayfa 28'deki **Menu Functions (Menü İşlevleri)/Parameter (Parametre)/Voice Scramble (Ses Sinyali Değiştirilmesi)** kısmını inceleyin.

Change Channel (Kanal Değiştirme)

Mevcut radyo kanalını daha iyi bir alım ve artırılmış ses kalitesi için başka biriyle değiştirin.

Not: Ses düzeyi

Konuşma modunda, yukarı (▲) ve aşağı (▼) ok orta menü tuşlarını sesi arttırmak veya azaltmak için kullanın.

Telefon Defteri

Yeni bir giriş yapmak için:

1. **Names (Adlar)** (sağ orta menü tuşu) tuşuna basın
2. LCD "**Name (Ad)**" yazısını gösterdiğinde bir ad girin: son girilen karakteri silmek için yukarı (▲) ok sol orta menü tuşunu kullanabilirsiniz. Tamamlandığında, kaydetmek için **Save (Kaydet)** (sol orta menü tuşu) tuşuna basın. **Tüm Mevcut harflerin listesi için, lütfen Sayfa 22'yi inceleyin.**
3. Henüz girilen ad adına bir telefon numarası girmeniz için uyarılacaksınız. Bir telefon numarası girin. Son girilen rakamı silmek için yukarı (▲) ok sol orta menü tuşunu kullanabilirsiniz. Tamamlandığında, kaydetmek için **Save** (sol orta menü tuşu) tuşuna basın.
4. Telefon defterindeki bir konum için 2 basamaklı bir rakam girin. Tamamlandığında kaydetmek için **TAMAM** (sol orta menü tuşu) tuşuna basın.
Not: Askıda modunda, herhangi bir 2 basamaklı rakamı tuşlayın ve arkasından **Find (Bul)** (sağ orta menü tuşu) tuşuna telefon defterindeki konumundan çabukça bir adı veya telefon numarasını bulmak için basın.
5. İstenilen konum eğer çoktan kullanılmış ise, LCD "**Overwrite? (Üstüne Yaz?)**" uyarısını verecektir ki bu esnada **OK (TAMAM)** (sol orta menü tuşu) tuşuna üstüne kaydetmek için basın VEYA **Back (Geri)** (sağ orta menü tuşu) tuşuna bir önceki menüye dönmek için basın.
6. Eğer konum mevcut ise, telefon defteri otomatik olarak sizin istediğiniz ayarda kaydedecektir.

Telefon defterine **Down (Aşağı) (▼)** ok tuşunu kullanarak erişin. Bir numaraya aramak için basabilir veya bir numara veya ad görüntülemek için **Name (Ad)** (sağ orta menü tuşu) tuşuna basabilirsiniz.

İlk olarak telefon defterine **Down (Aşağı) (▼)** ok tuşunu kullanarak erişin. Arkasından yukarı (▲) ve aşağı (▼) orta menü tuşlarını telefon defterinde gezinmek için kullanın. **OPTION (SEÇENEKLER)** (sol orta menü tuşu) tuşuna basarak yukarı (▲) ve aşağı (▼) orta menü tuşlarını "**Edit (Düzenle)**", "**Erase (Sil)**", "**Group Setting (Grup Ayarları)**", "**Exit Phonebook (Telefon Defterinden Çık)**" seçeneklerinden birini seçmek için kullanın veya **FLASH** tuşuna basarak bir telefon çağrısı yapabilirsiniz.

— **Edit (Düzenle)** bölümünü seçin ve arkasından ad ve telefon numarası düzenlemesi seçmek için **Number (Numara)** veya **Name (Ad)** (sağ orta menü tuşu) tuşlarını kullanabilirsiniz. **Save (Kaydet)** (sol orta menü tuşu) tuşuna bitince basabilirsiniz.

Erase (Sil) seçeneğini seçin ve kaydı silmek için **OK (TAMAM)** (sol orta menü tuşu) tuşuna basın.

Group Setting (Grup Ayarları) seçeneğini seçin ve grup seçmek için **Up (Yukarı) (▲)** ve **Down (Aşağı) (▼)** orta menü tuşlarını kullanabilirsiniz. Beş grup vardır, "Aile", "Arkadaşlar", "VIP", "İş" ve "Diğer". "Grup yok" seçeneğini orijinal gruptan çıkarmak için seçebilirsiniz.

Telefon Defterinde bir ad arama

- Name (Adlar)** (sağ orta menü tuşu) tuşuna basın.
- LCD "**Name**" (**Adlar**) yazısını gösterdiğinde bir ad girin: son girilen karakteri silmek için **Up (Yukarı)** (▲) ok sol orta menü tuşunu kullanabilirsiniz. Tamamlandığında, arama yapmak için **Find (Bul)** (sol orta menü tuşu) tuşuna basın.

Not: Bir ad veya telefon numarasını hızlıca bulmak için, adın ilk harfini girin ve/veya istediğiniz ada kaydırma tuşları ile bakın.

Not: Mevcut Karakterler

Bir adın harflerini girmek için, ilgili tuş takımı numarasına istenilen karakteri görüntülemek için bir veya daha fazla kez basın. Mevcut karakterlerin bir listesi ve komutları aşağıdaki gibidir. Örneğin "2" tuşuna bir kez basıldığında "A" karakteri, iki kez olduğunda "B" karakteri vb.

Tuş	Karakter ve Komutlar
1	1 . , ? - & # \$ % * () +
2	A B C 2
3	D E F 3
4	G H I 4
5	J K L 5
6	M N O 6
7	P Q R S 7
8	T U V 8
9	W X Y Z 9
*	Karakter düzenlerken boşluk ve sekme girer, numara düzenlemesinde ise *
0	Karakter düzenlerken boşluk girer, numara düzenlemesinde ise 0
#	Numara düzenlemesinde #

Eğer farklı bir tuşa bir dahaki karakter için basarsanız imleç otomatik olarak bir dahaki karakter alanına ilerleyecektir. Eğer aynı tuştan ardışık karakterleri girmeniz gerekiyorsa, imlecin ilerlemesini bekleyebilir veya imlecin manüel olarak ileri gitmesi için Aşağı (▼) ok tuşunu kullanabilirsiniz.

Yukarı (▲) ok orta menü tuşunu girilen son karakteri silmek için kullanın.

Menüyü Kullanmak

A. Kaydırarak

1. Menüye erişmek için, **Menu (Menü)** (sol orta menü tuşu).tuşuna basın.
2. Menü içerisinde **Up (Yukarı)** (▲) ve **Down (Aşağı)** (▼) ok tuşlarını kaydırarak gezin ve **Select (Seç)** (sol orta menü tuşu) tuşu ile seçin.
3. Eğer menü alt menüler içeriyorsa, istediğiniz menüyü **Select (Seç)** (sol orta menü tuşu) tuşu ile seçin.
4. Seçiminiz olan ayarları seçin.
5. Bir önceki menü seviyesine herhangi bir zamanda dönmek için **Back (Geri)** (sağ orta menü tuşu) tuşuna basın ve **Exit (Çık)** (sağ orta menü tuşu) tuşuna Menüden çıkmak için basın.

B. Kısayol ile

1. Menüler, alt menüler ve ayar seçenekleri numaralandırılmıştır ve onlara kısayol numaraları vasıtasıyla erişebilirsiniz.
2. Menüye erişmek için, **Menu (Menü)** (sol orta menü tuşu) tuşuna basın. Erişmek istediğiniz menü işlevi index numarasını tuşlayın. Menüler ve alt menüler aşağıdaki gibidir.

SENΛO

3. Menü İşlevleri Listesi

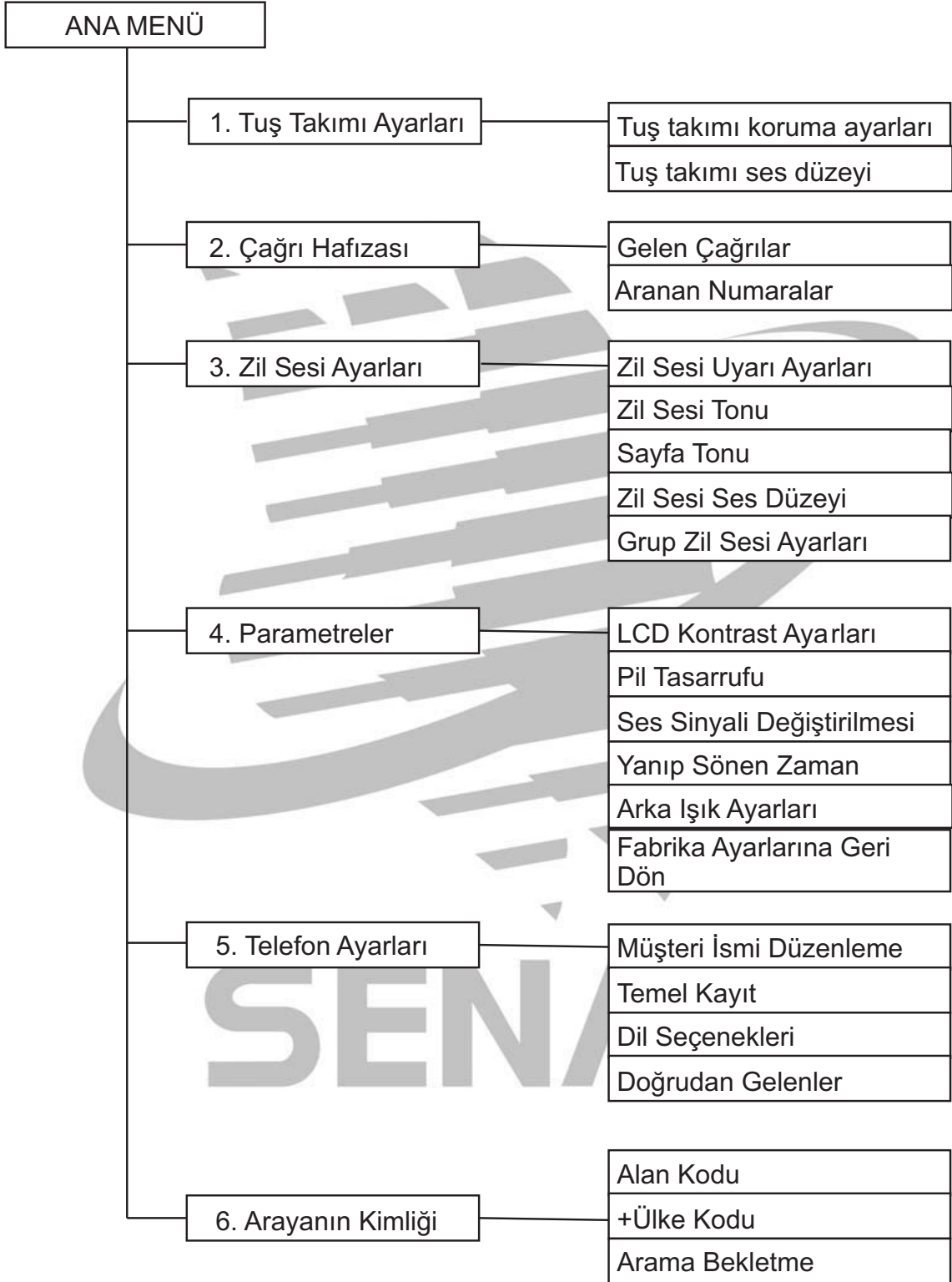

Menü İşlevleri

1. Keypad Settings (Tuş Takımı Ayarları)

Keypad Guard Settings (Tuş Takımı Koruma Ayarları)

Menu (Menü) - Keypad Settings (Tuş Takımı Ayarları) - Keypad Guard Settings (Tuş Takımı Koruma Ayarları) 'na girin.

"Keypad Guard Active?" (Tuş Kiliti Aktif?) görüntülediğinde **OK (TAMAM'a)** basın. **"9"**a basın ve arkasından tuş kilidini açmak için **OK (TAMAM'a)** (sol orta menü tuşu) basın.

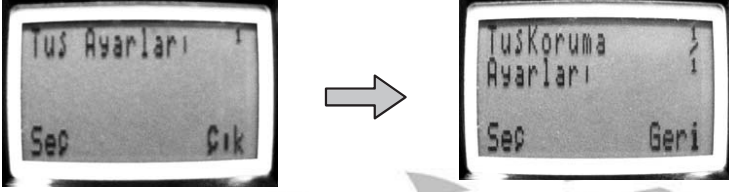

Keypad Volume (Tuş Takımı Ses Düzeyi)

Menu (Menü) - Keypad Settings (Tuş Takımı Ayarları) - Keypad Volume (Tuş Takımı Ses Düzeyi) 'ne girin.

İstenilen ses düzeyini seçin.

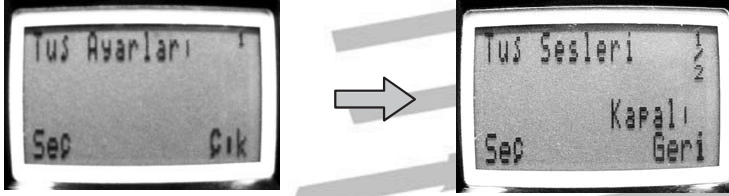

2. Call Memory (Çağrı Hafızası)

Received Calls (Gelen Çağrılar)

Menu (Menü) - Call Memory (Çağrı Hafızası) - Received Calls (Gelen Çağrılar'a) girin.

Güncel zamanda Kabul etmiş olduğunuz en son 30 arayan kişinin kimlik formu listesini gözden geçirmek için **Up? (Yukarı)** Ve **Down? (Aşağı)** Orta menü tuşlarını çağrılar arasında gezinmek için kullanabilirsiniz. Çeşitli seçenekler boyunca dolaşmak için (sol orta menü tuşu) basınız.



Dialed Calls Aranan Numaralar

Menu (Menü) - Call Memory (Çağrı Hafızası) - Dialed Calls (Aranan Numaralar'a) girin.

Güncel zamanda çevirdiğiniz veya çevirmeyi denediğiniz son on telefon numara listesini görmek için **Up? (Yukarı)** Ve **Down? (Aşağı)** Orta menü tuşlarını gelen çağrılar arasında gezinmek için kullanabilirsiniz. **Save (Kaydetmek)** için (sol orta menü tuşu) kullanın.

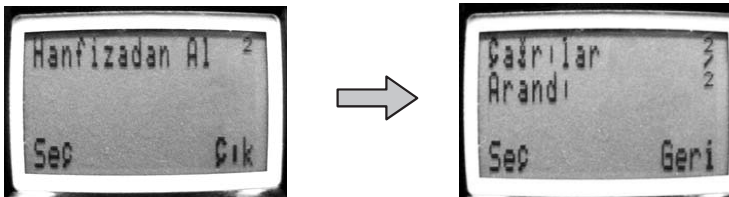

3. Ring Settings (Zil Sesi Ayarları)

Ring Alert Settings (Zil Sesi Uyarı Ayarları)

Menu (Menü) - Ring Settings (Zil Sesi Ayarları) - Ring Alert Settings (Zil Sesi Uyarı Ayarları'na) girin.

Gelen veya interkom aramalar için buradan: Titreşim/KAPALI/Zil/Titre ve Çal seçin.

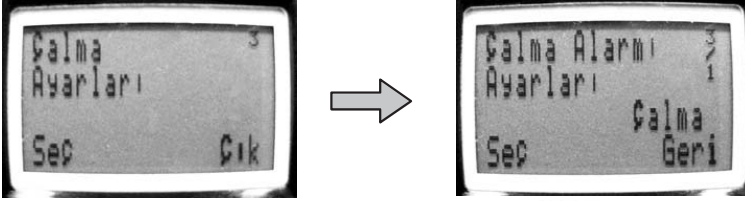

Ring Tone (Zil Sesi Tonu)

Menu (Menü) - Ring Settings (Zil Sesi Ayarları) - Ring Tone (Zil Sesi Tonu'na) girin.

Gelen çağrılar için Zil Sesi Tonu seçin. Seçilebilecek 16 farklı melodi vardır.

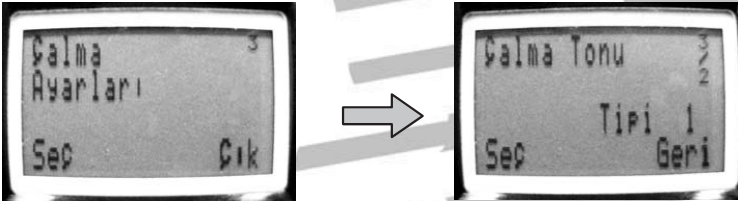

Page Tone (Sayfa Tonu)

Menu (Menü) - Ring Settings (Zil Sesi Ayarları) - Page Tone (Sayfa Tonu'na) girin.

İnterkom çağrılar için Zil Sesi Tonu seçin. Seçilebilecek 16 farklı melodi vardır.

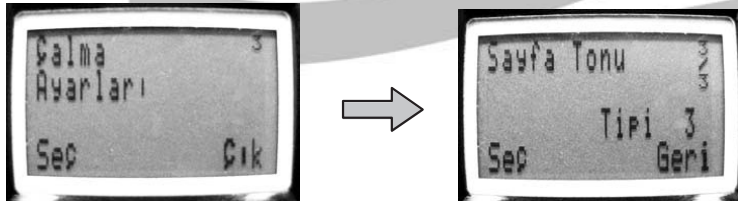

Ring Volume (Zil Sesi Ses Düzeyi)

Menu (Menü) - Ring Settings (Zil Sesi Ayarları) - Ring Volume (Zil Sesi Ses Düzeyi'ne) girin.

Gelen ve interkom çağrılar için Ring Volume (Zil Sesi Ses Düzeyi'ni) seçin. İstenilen ses düzeyini seçin.

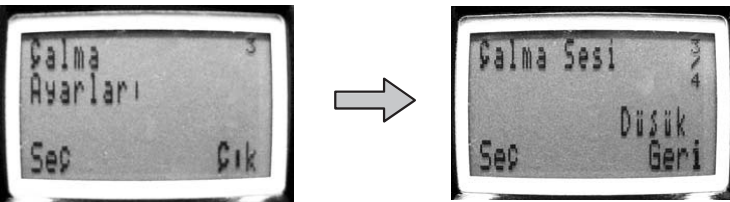

GroupRing Setting (Grup Zil Sesi Ayarları)

Menu (Menü) - Ring Setting (Zil Sesi Ayarları) - GroupRing Setting (Grup Zil Sesi Ayarları'na) girin.

Gelen çağrılar için **Grup Zil Sesi'**ni seçin. Seçilebilecek 5 farklı grup vardır.

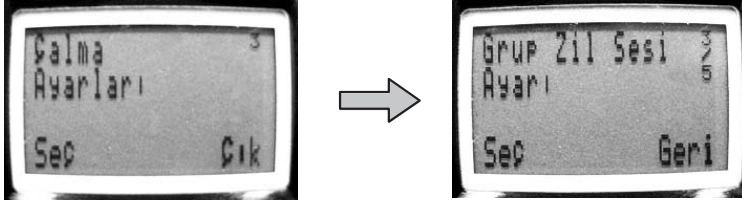

4. Parameter (Parametreler)

LCD Contrast Settings (LCD Kontrast Ayarları)

Menu (Menü) - Parameter (Parametreler) - LCD Contrast Settings (LCD Kontrast Ayarları'na) girin.

LCD kontrast ayarı için Yukarı veya Aşağıyı seçin, istediğiniz kontrast seviyesini seçmek için OK'e (Tamam) basın.

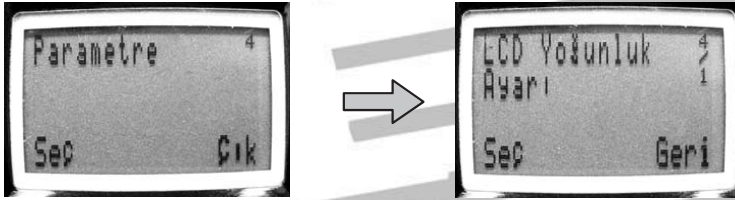

Battery Saving (Pil Tasarrufu)

Menu (Menü) - Parameter (Parametreler) - Battery Saving (Pil Tasarrufu'na) girin.

Bu işlev AÇIK seçeneği seçildiğinde pil gücünü muhafaza etmenizi sağlayacaktır.

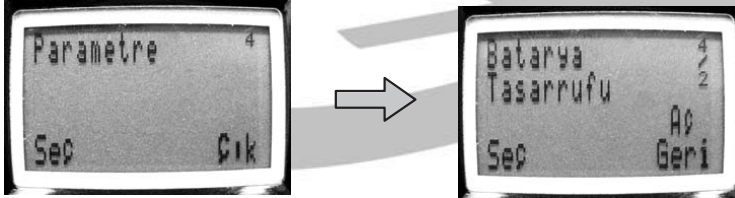

Voice Scrambler (Ses Sinyali Değiştirilmesi)

Menu (Menü) - Parameter (Parametreler) - Voice Scramble (Ses Sinyali Değiştirilmesi'ne) girin.

Ses sinyali değiştirilmesini güvenli bir telefon konuşması gerektiğinde etkin kılın.

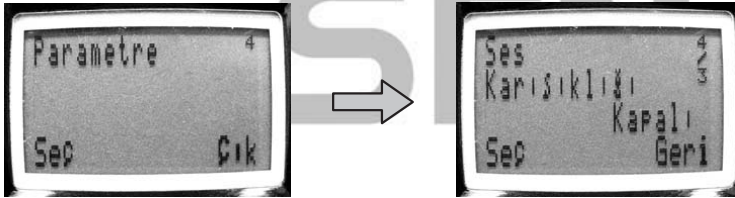

Flash Time (Yanıp Sönen Zaman)

Menu (Menü) - Parameter (Parametreler) - Flash Time (Yanıp Sönen Zaman'a) girin.

Lütfen uygun yanıp sönen zamanı seçmek için hizmet sağlayıcınızla kontrol edin.

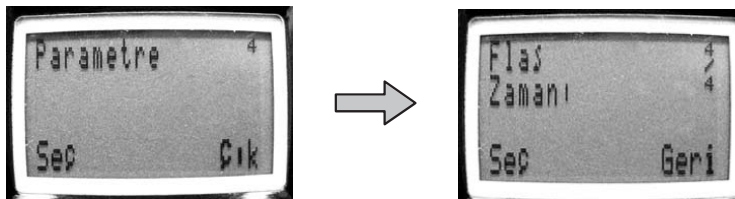

Back Light Settings (Arka Işık Ayarları)

Menu (Menü) - Parameter (Parametreler) - Backlight Settings (Arka Işık Ayarları'na) girin.

Bu seçenek arka yanar ışık zamanını ayarlamak için kullanılır.

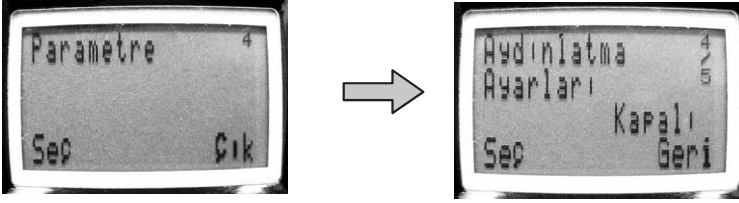

Restore Factory Settings (Fabrika Ayarlarına Geri Dön)

Menu (Menü) - Parameter (Parametreler) - Restore Factory Settings (Fabrika Ayarlarına Geri Dön'e) girin.

Tüm ayarları orijinal fabrika ayarlarına geri döndürür.

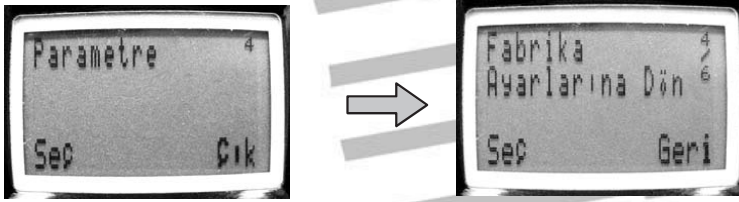

Tone Pulse Select Settings (Fabrika Ayarlarına Geri Dön)

Menu (Menü) - Parameter (Parametreler) - Backlight Settings (Ses tonuNabiz atışı Seçmek)

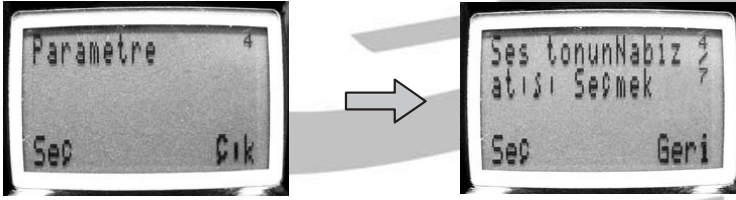

5. Phone Setting (Telefon Ayarları)

Customer Name Edit (Müşteri İsmi Düzenleme)

Menu (Menü) - Phone Settings (Telefon Ayarlar) - Customer Name Edit (Müşteri Adı Düzenleme'ye) girin.

Telefon askıda modunda iken, görüntülenen mesaj düzenlenebilir.

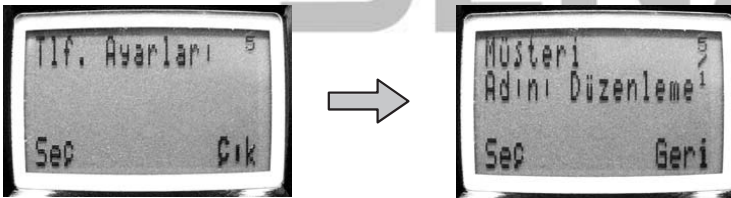

Base Registration (Temel Kayıt)

Menu (Menü) - Phone Settings (Telefon Ayarları) - Base Registration (Temel Kayıt'a) girin.

SN356 ahizenizi temel üniteye kaydettirin.

*Lütfen Syf. 20'deki "Baúka Ahize Kaydet" kısmını inceleyin.

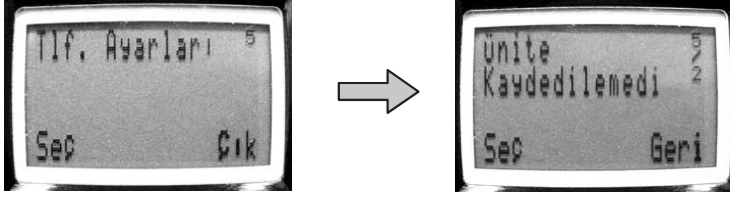

Language Settings (Dil Ayarları)

Menu (Menü) - Phone Settings (Telefon Ayarları) - Language Settings (Dil Ayarları'na) girin.

LCD ekranda görüntülenecek dili seçin.

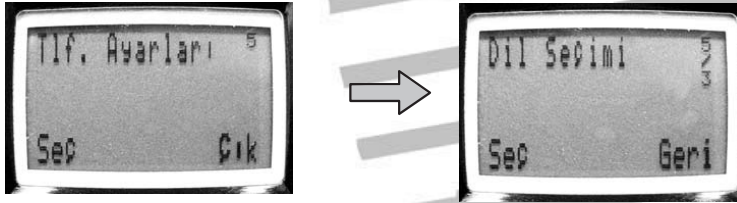

Direct Incoming (Doğrudan Gelenler)

Menu (Menü) - Phone Settings (Telefon Ayarları) - Direct Incoming (Doğrudan Gelenler'e) girin.

Bu seçenek ahize seçiminiz OFF (KAPALI) iken ahizenizin gelen herhangi bir çağrıyı reddetmesini sağlar, ancak interkom çağrıları hala Kabul edecektir.

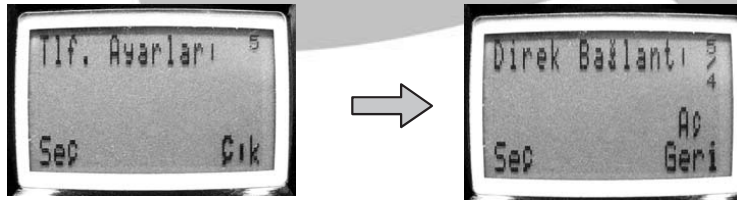

Call Waiting (Arama Bekletme)

Area Code (Alan Kodu)

Menu (Menü) - Caller ID (Arayanın Kimliği) - Area Code (Alan Kodu'na) girin. Yerel alan kodunuzu **en fazla 3 basamaklı rakamla** ayarlayabilirsiniz. Eğer gelen çağrının alan kodu kullanıcı tarafından ayarlanan alan kodu ile aynı ise, SN356 otomatik olarak görüntülenmekte olan gelen çağrıdan alan kodunu silecektir.

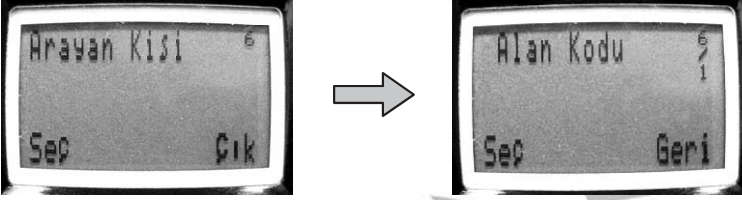

+Country Code (+Ülke Kodu)

Menu (Menü) - Caller ID (Arayanın Kimliği) - +Country Code (+Ülke Kodu'na) girin. **En fazla üç basamaklı** bir ülke kodu ayarlayabilirsiniz, bu sayede temel otomatik olarak ülke kodunu tüm gelen çağrılara ekleyecektir, eğer ülke kodu kullanıcının ayarladığından farkı ise?

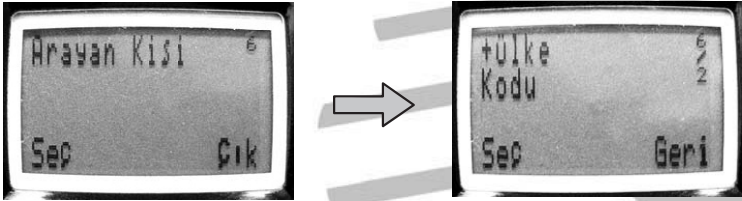

Call Waiting (Arama Bekletme)

Menu (Menü) - Caller ID (Arayanın Kimliği) - Call Waiting (Arama Bekletme'ye) girin. İkinci gelen çağrıyı alırken arama bekletmeyi etkin kılabilirsiniz, ve ikinci arayanın kimliği ekranda görüntülenecektir.

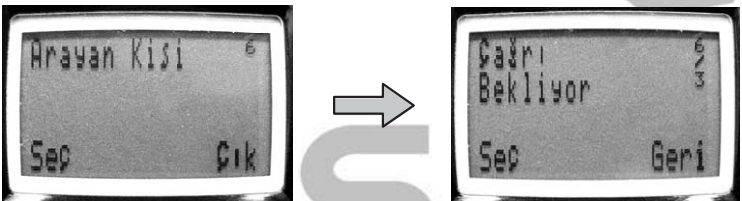

ARIZA TESPİT KILAVUZU

Eğer telefonunuzu kullanırken zorluk çekiyorsanız, aşağıda sıkça sorulan sorular bölümüne bakın. Eğer bu sorular arasında ihtiyacınız olanı bulamıyorsanız, lütfen yerel SENAO servis istasyonunuzu daha ileri bir yardım için arayın.

Çevir sesi yok.....

- Doğru kurulum için kontrol edin (Syf. 8-12)
- Güç kablosunun takılı olduğundan emin olun.
- Ahize pili tamamıyla şarj oldu mu?
- Ahize gücü açık mı?
- Telefon kordonu doğru porta takılı mı?

Ahize çalmıyor.....

- Telefon hat kablosunun kesinlikle temel üniteye ve telefon yakına bağlı olduğundan emin olun.
- Temel ünite den çok uzak olabilirsiniz.
- Ahize için Zil sesi düzeyini kontrol edin (Syf. 26).
- Radyo güç seviyesini yükseğe çıkarmayı deneyin
- Temel ünitenin yerleştirilmesinin doğru olduğundan emin olun (Syf. 2)

Parazit, static, iç/dış ses kesilmeleri, güç düşmesi.....

- Temel ünitenin teleskopik antenleri ve ahize tamamıyla uzatıldı mı?
- Temel üniteye biraz daha yakınlaşın.
- Ahize pil seviyesi düşük mü?

Pil şarj etmiyor.....

- Ahizenin şarj ediciye veya temele doğru biçimde yerleştirildiğinden emin olun.
- Pilin şarj ediciye doğru biçimde yerleştirildiğinden emin olun.
- Pilin ahizeye düzgün bir biçimde kurulduğundan emin olun (Syf. 9)

Telefon çalışıyor ve cevap veriyorsunuz, fakat arayanı duyamıyorsunuz veya arayan sizi duyamıyor.....

- Ses ayarlarının temel ünite üzerinde doğru olduğundan emin olun
- Ses ayarlarının ahize üzerinde doğru olduğundan emin olun

ARIZA TESPİT KILAVUZU

Ahize “KAPSAM DIŐI” mesajını gösteriyor
Temel üzerindeki güç beslemesi bağlantısını kontrol edin
Temele yaklaşın



Özellikler

Parça	Temel Ünite	Ahize
Verici		
Frekans	394MHz	268MHz
Çıkış gücü	1W	400W
Parazit yayımı	55dBc	55dBc
Akım Tüketimi		
Askıda	160mA	5~10mA
Konuşmada	600mA	420mA
Alıcı		
Frekans	268MHz	394MHz
12 db SINAD(CCITT)'de hassaslık	-122dBm	-121dBm
Bitişik kanal reddi	50dBc	50dBc
Parazit Yanıtı	>80dBc	>80dBc
Güç Kaynağı		
	110V/60Hz	3.7 V/ 1050mAh
	DC12V	Li-ION Pil
Ebatlar		
	W*D*H (mm)	L*W*H (mm)
	172 * 158 * 90	155 * 45 * 28
Ağırlık		
	550g	130g

SENΛO

Önemli Güvenlik Talimatları

Telefon ekipmanınızı kullanırken, temel güvenlik önlemleri her zaman yangın, elektrik çarpması ve kişilerin incinmesi risklerini düşürmek için takip edilmelidir, bunlara aşağıdakiler de dahildir:

1. Tüm talimatları okuyun ve anlayın.
2. Ürün üzerinde işaretlenmiş tüm uyarılara ve talimatlara uyun.
3. Bu ürünü temizlemeden önce duvar fişinden çekin. Sıvı temizleyici veya aerosol temizleyiciler kullanmayın. Temizlik için bir bez parçası kullanın.
4. Bu ürünü suyun yakınında kullanmayın, örneğin bir banyo, yıkama kasesinde, mutfak lavabosunda, veya çamaşır yıkama yerinde, nemli bir tabanda veya bir yüzme havuzu yakınında.
5. Bu ürünü sabit olmayan bir kart, dayanak veya masaya koymayın. Ürün düşebilir ve bu ciddi hasara sebep olabilir.
6. Kabindeki, arka ve en alttaki girişler ve açıklıklar havalandırma için sağlanmıştır. Aşırı ısınmadan korunmak için bu açıklıkların kapanmaması veya bloke olmaması gerekir. Açıklık ürünü yatağa, koltuğa, halıya veya benzer bir yüzeye koyarak bloke olmamalıdır. Bu ürün uygun havalandırma sağlanmadığı sürece hiç bir zaman bir kalorifer veya ısı kaydına, veya bir dahili tesisat yakınına konulmamalıdır.
7. Yalnızca, işaretlenen etiket üzerinde gösterilen güç kaynağını kullanın. Eğer evinizin güç kaynak tipi konusunda emin değilseniz, dağıtıcınıza veya yerel güç şirketinize danışın.
8. Güç kablosu üzerinde herhangi bir şeyin konmasına izin vermeyin. Bu ürünü kablonun üzerinde yürüyen kişiler tarafından hasar göreceği yerlere koymayın.
9. Duvar fişlerine ve uzatma kablolarına aşırı yüklenmeyin çünkü bu yangın riski veya elektrik çarpması ile sonuçlanabilir.
10. Kabin fişleri arasından bu ürüne hiç bir zaman herhangi bir tipte obje sokmayın çünkü bunlar yangın riski veya elektrik çarpması yaratabilecek tehlikeli voltaj noktaları veya kısa devre parçaları ile temas edebilir. Ürün üzerine herhangi bir sıvı türü dökmeyin.

11. Elektrik çarpması riskini azaltmak için bu ürünü demonte etmeyin. Servis veya tamir işi gerektiğinde yetkili servis merkezine götürün. Kapakları açmak veya çıkarmak sizi tehlikeli voltajlar veya başka risklerle karşılaşmanıza sebep olabilir. Aygıt arka kısmından kullanıldığında, yanlış montaj elektrik çarpmasına sebep olabilir.
12. Bu ürünü duvar fişinden sökün ve aşağıdaki durumlar olduğunda bir yetkili servis merkezine hizmet için belirtin:
- A. Güç kaynağı kablosu veya fiş hasar gördüğünde veya aşınmışsa.
 - B. Ürün üzerine bir sıvı döküldüyse.
 - C. Ürün yağmur veya suya maruz kalmışsa.
 - D. Eğer ürün takip eden kullanım talimatları ile çalışmaz ise. Yalnızca kullanım talimatları kapsamındaki bu kontrolleri ayarlayın çünkü diğer kontrollerin yanlış ayarlaması hasara sebep olabilir ve sıklıkla kalifiye bir teknisyenin ürünü normal çalışmaya geri döndürmek için uzun bir çalışmasını gerektirir.
 - E. Eğer ürün düşürüldüyse veya kabin hasar gördüyse.
 - F. Eğer ürün performansında belirgin bir değişiklik gösteriyorsa.
13. Bir elektriksel fırtına esnasında telefonu kullanmaktan kaçının (kablosuz türün dışında). Yıldırım ve şimşekten dolayı elektrik çarpmasının uzaktan bir riski olabilir.
14. Bu ürün için dış anteni kurarken elektrik çarpmasını engellemek için dış anten kablosunu yüksek voltajlı kaynaklardan uzak tutun.
15. Sızdırma civarında telefonu gaz sızdırması raporu vermek için kullanmayın.



SENAO

<http://www.senao.com>



SN356

دليل التعليمات

قبل تشغيل الوحدة، يرجى قراءة هذا الدليل بأمله او الاحتفاظ به للرجوع إليه مستقبلاً. **عربي**



يُحظر استخدام هذا المنتج نود الحصول على نذ من السلطات الحكومية المختصة في التشريعات تاذ الصلة

جهة التصنيع
ISO-9001
المصانع المعتمدة

*نشكرك على شراء هذا الهاتف اللاسلكي SN356 ، اولذي يعد أحد منتجات SENAO تاذ الجودة العالية.
* للحصول على الأعداء الأمثل للجهاز ، احرص على قراءة هذا الدليل بعناية قبل بدء التشغيل او احتفاظ به للرجوع إليه
مستقبلاً

قبل استخدام الجهاز لأول مرة

يرجى قراءة التعليمات الهامة الخاصة بالسلامة في الصفحتين 32 و33 قبل الاستخدام.
يرجى قراءة وفهم آفة التعليمات.

الملحقا

عدد 1 قطعة	مهائى تيار متردد للوحدة الأساسية	1
عدد 1 قطعة	خط ماتف	2
عدد 1 قطعة	هوائى تلسكوبى للوحدة الأساسية	3
عدد 1 قطعة	بطارية قياسية	4
عدد 1 قطعة	قرص مدمج (دليل التعليمات)	5
(اختيائير)	هوائى خارجى مزدو بكبل	6
(اختيائير)	بطارية عالية الطاقة	7
(اختيائير)	مهائى لاس تخداما في السفر	8

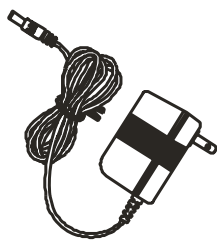

(1)



(2)



(3)

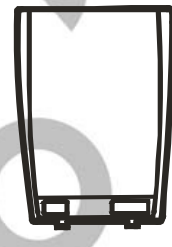

(4)

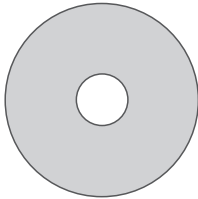

(5)

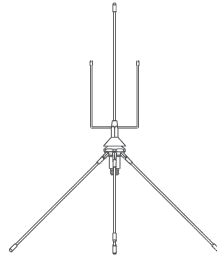

(6)



(7)

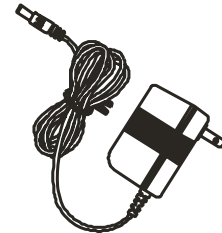

(8)

مسافة التشغيل/الضوضاء

يتم نقل المكالمات الهاتفية بين الوحدة الأساسية والهاتف باستخدام الموجات اللاسلكية. وللحصول على تشغيل من أقصى مسافة ممكنة بدون تشويش، يوصى بوضع الوحدة الأساسية:

بعيدًا عن الأجهزة الإلكترونية مثل التلفزيون أو الكمبيوتر الشخصي أو ماتف لاسلكي آخر.

في مكان مرتفع ومرآزي دون وجود أي عوائق مثل الجدران.

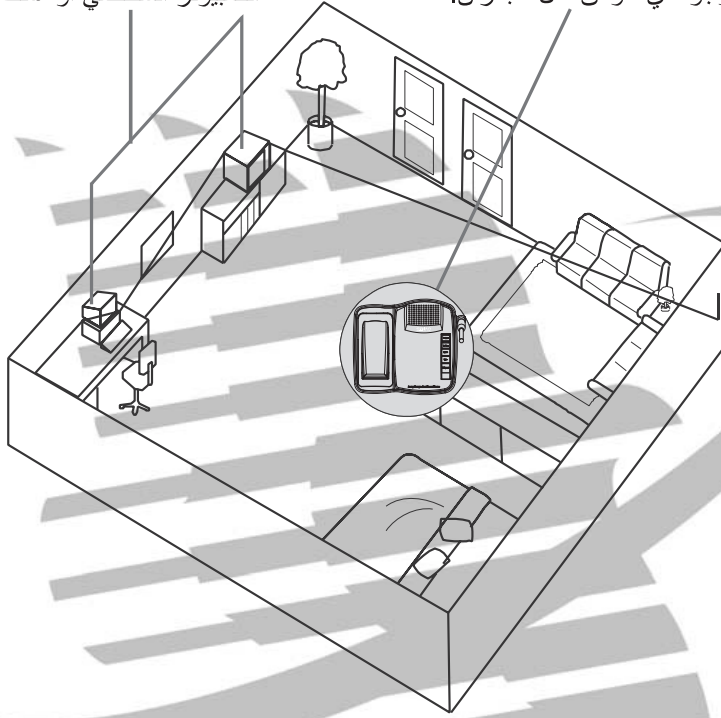

ارفع هوائي الوحدة الأساسية بالإضافة إلى آل من الهوائي التلسكوبي بالوحدة الأساسية والسماعة حتى النهاية.

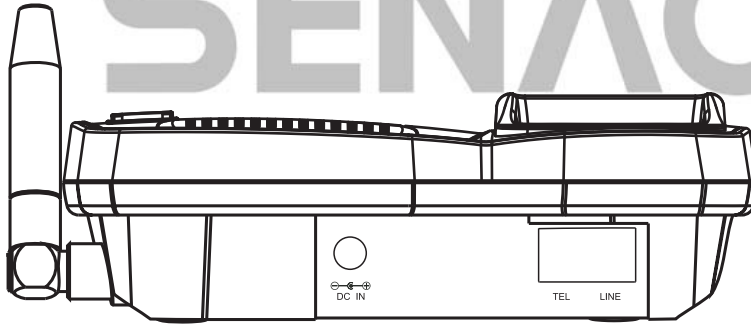
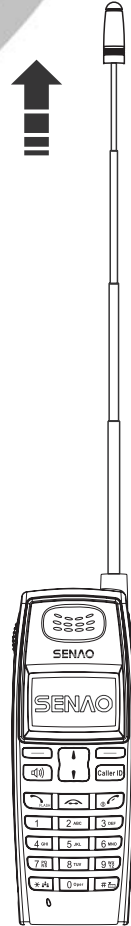

المحتويات

1	قبل استخدام الجهاز لأول مرة
1	الملحقات
2	مسافة التشغيل/الضوضاء
3	المحتويات
4	الخصائص
5	الشكل التوضيحي
5	الشكل التوضيحي للهاتف
6	أيقونات شاشة LCD بالهاتف
6	الشكل التوضيحي للقاعدة
8	الترتيب
8	أ- القاعدة
9	ب- السماعة
9	ج- شاحن السفر الاختياري
9	د- سماعة نداء- ميكروفون اختياري
10	هـ- شحن البطارية
11	و- ترتيب الهوائي الخارجي
14	العمليات الأساسية للقاعدة
15	تشغيل الهاتف ووظيفته
18	قائمة التحدث
19	قائمة INT
19	دليل الهاتف
21	استخدام القائمة
21	أ- من خلال التنقل
21	ب- من خلال الاختصارات
23	وظائف القائمة
29	تدليل استكشاف الأعطال وإصلاحها
31	المواصفات
32	تعليمات هامة من أجل السلامة

SENNO

الخصائص

- * نظام متعدد الهواتف (حتى 99 سماعة).
- * وضع الامتزاز.
- * يمكن تحديد نغمة الرنين اولاس تدعاء في الهاتف (16 لحنًا)
- * هاتف مزودو بمفاتيح للتنقل.
- * تحرير اسام العميل الخاص بالهاتف.
- * خاصية Walkie-talkie (لإرسال اولاس تقبال اللاسلكي) بين الهواتف.
- * شاشة عرض متعددة اللغات.
- * ق نوتا متعددة مزودو بإمكانية المسح التلقائي.
- * آذرة دليل الهاتف بسعة 50 اسماً/رقماً على آل هاتف.
- * إمكانية إعادة الاتصال بأخر 10 أرقام تم الاتصال بها من خلال الهاتف.
- * آذرة تحديد معرف المتصل بسعة تبلغ 30 متصلًا مزودو بالوقت ولتاريخ (نوع FSK و DTMF).
- * نظام الكشف التلقائي عن إشراق معرف المتصل FSK و DTMF.
- * تحديد معرف المتصل اون تظار المكالمات (CIDCW).
- * آذرة اتصال تتسع لـ 20 رقمًا على الوحد للأساسية.
- * شاشة LCD ولوحة مفاتيح بالهاتف تاذ إضاءة خلفية.
- * إمكانية تحديد وضع الاتصال بالنغمة /النبض.
- * تغيير القناة أثناء إجراء المحادثة.
- * إمكانية برمجة مدة الفلاش.
- * إمكانية ضبط مستوى صوت الرنين في آل من الهاتف اولوحد للأساسية.
- * إمكانية ضبط مستوى صوت آل من الهاتف اولوحد للأساسية.
- * سماعة مزودو بوظيفة توفير الطاقة.
- * التنبيه بانخفاض مستوى طاقة البطارية وعرض ذلك على الشاشة.
- * ادثرة مضمنة لحماية الصوت (التأمين).
- * تحويل مكالمة بين الهواتف اولوحد للأساسية.
- * التنبيه عندو جود الهاتف خارج النطاق.
- * مؤش رشحن البطارية.
- * شحن سريع.
- * إمكانية ضبط مستوى صوت لوحة المفاتيح بالهاتف.



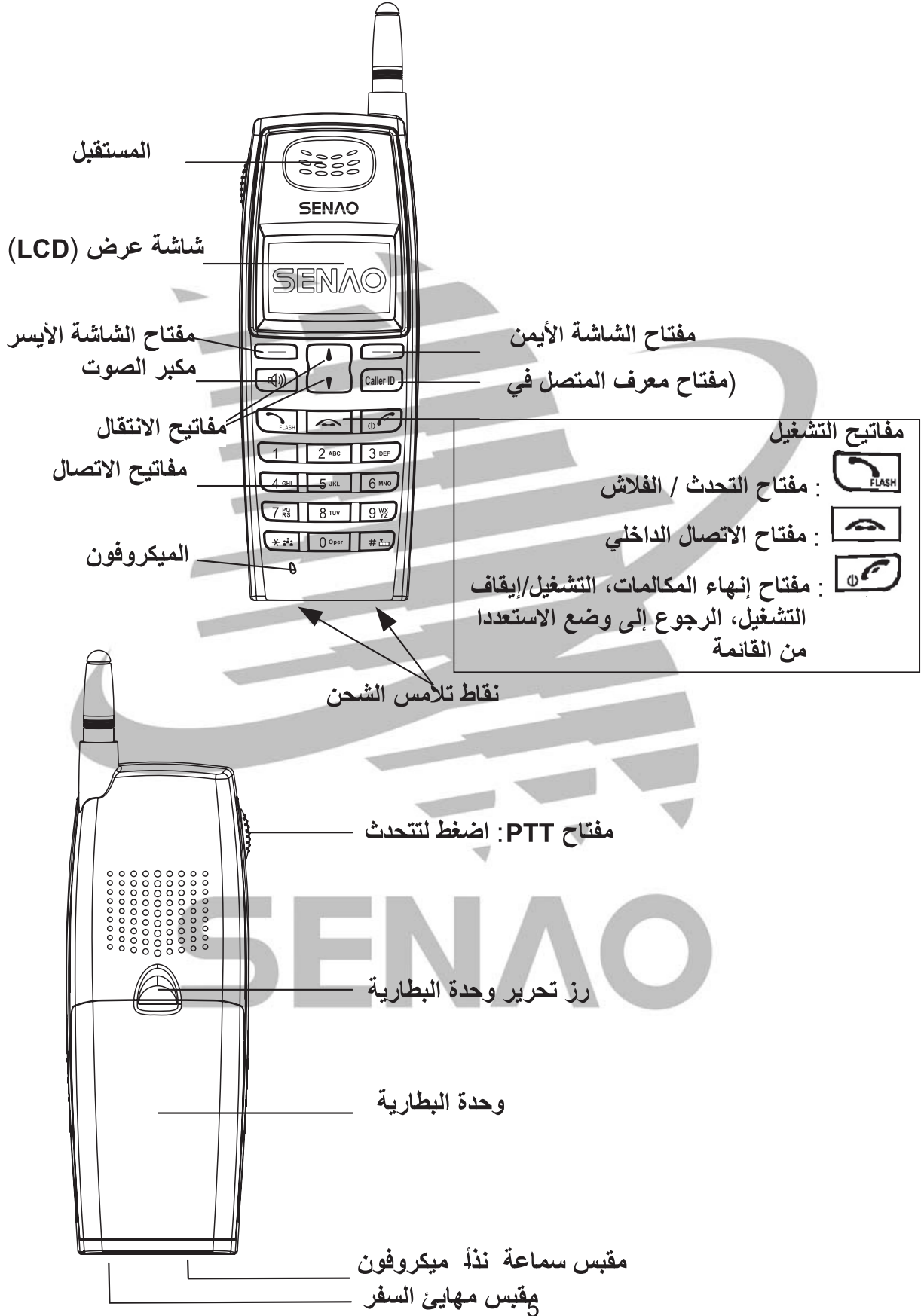

SENNO

الشكل التوضيحي

الشكل التوضيحي للهاتف



أيقونات شاشة LCD بالهاتف

قوة الإشعاع: أما داز عدد المقاطع المعروضة في الشكل التوضيحي للعمود، تداز قوة الإشعاع.	
رقم معرف الهاتف.	
قوة البطارية: أما داز عدد المقاطع المعروضة في الشكل التوضيحي للعمود، داز وضوح الصوت.	
وضع الرنين.	

الشكل التوضيحي للوحدة الأساسية

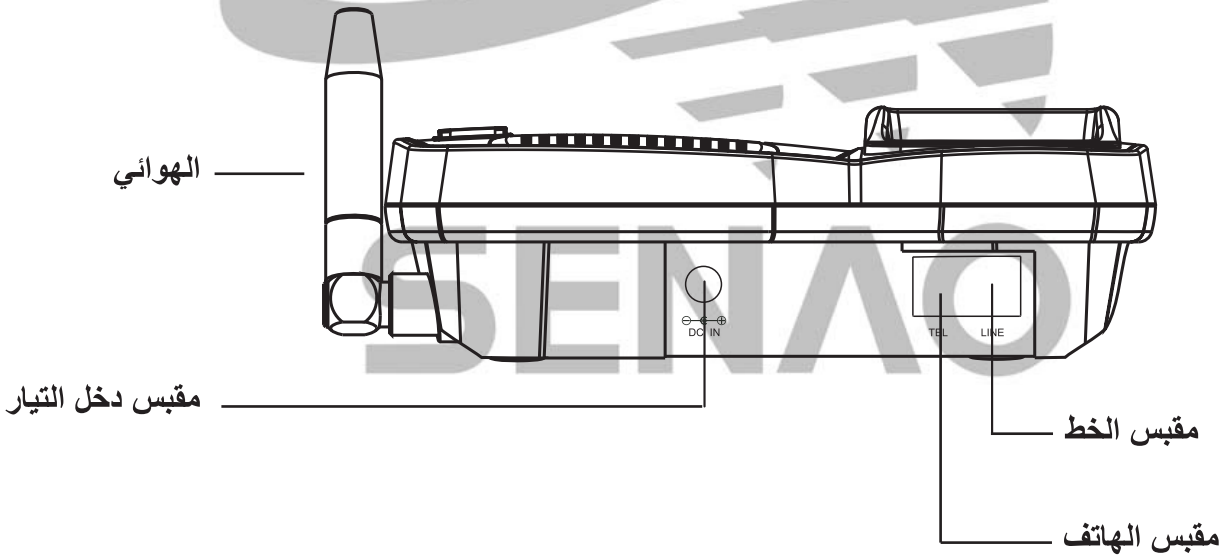

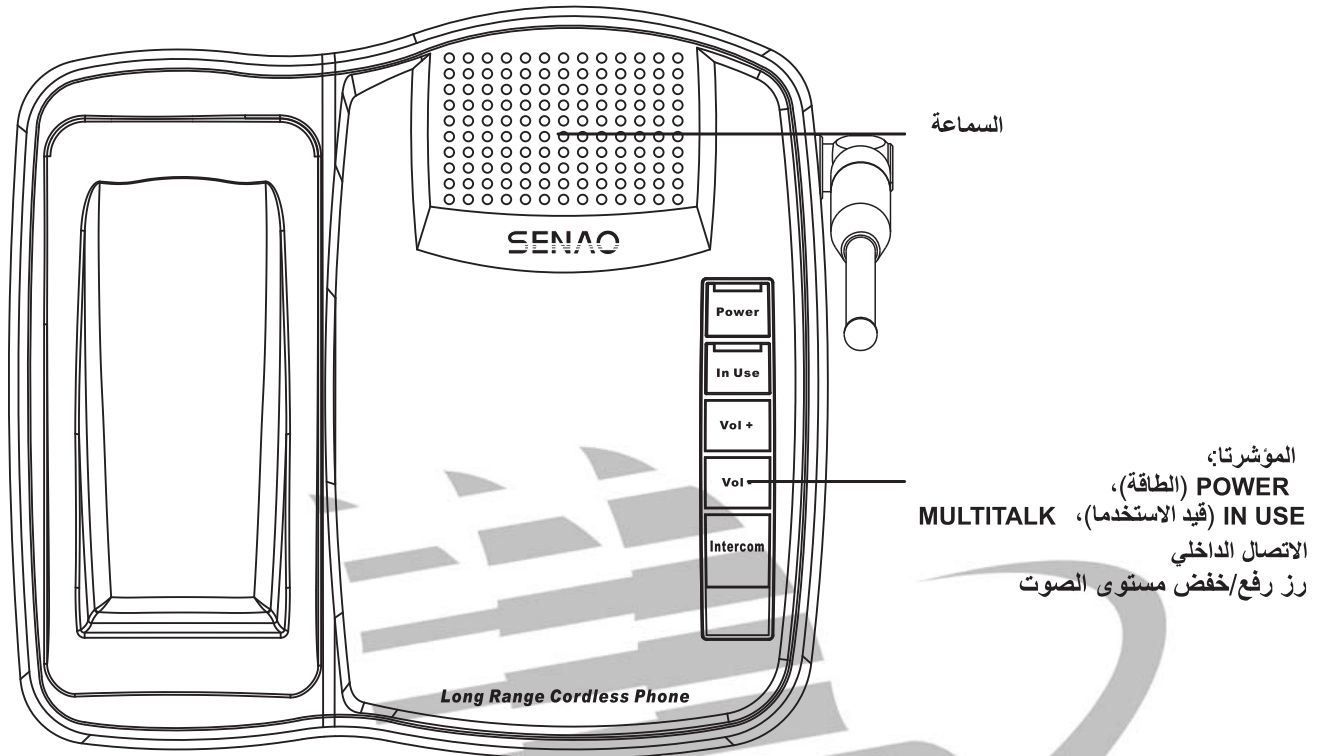

SENAO

الترايب

أ- القاعدة

يرجى إعداد القاعدة وفقا للخطوات التالية .

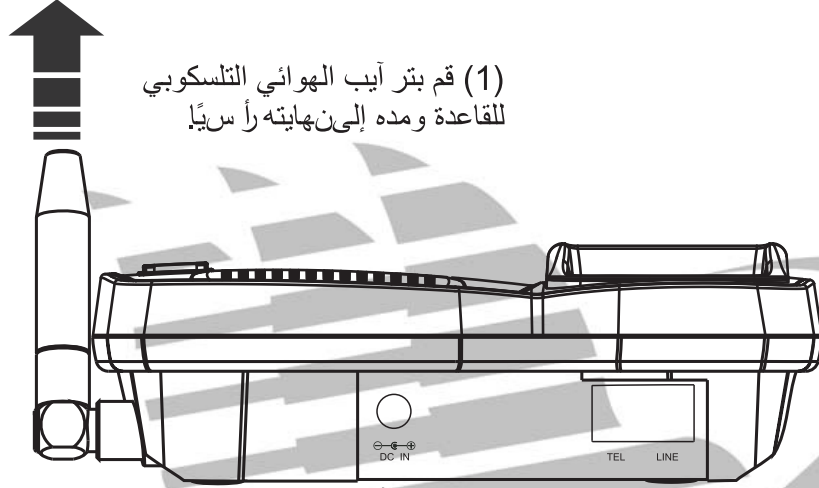

وصل مهائئ التيار المتردد SENAO بمقبس دخل التيار المستمر DC IN.

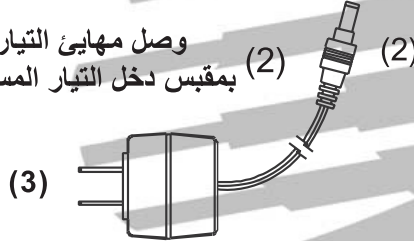

(3) وصل مهائئ التيار المتردد بمأخذ التيار الكهربائي بالحائط.



(5) يمكن ذلك توصيل هاتف قياسي بمقبس .TEL

(4) أدخل أبل خط الهاتف المرفق في مقبس الخط LINE وفي أحد المقابس بالحائط.

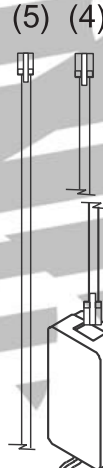

ب- الهاتف

لترايب وحدة البطارية:

قم أولاً بزلق الألسنة الموجودة أسفل وحدة البطارية برفق ادخل الفتحة المفتوحة في الجزء الخلفي بالهاتف أما هو موضح في الشكل رقم 1، مع مراعاة نأ يستقر الجزء السفلي من البطارية في الجزء الخلفي للهاتف. اضغط على الجزء العلوي من البطارية ادخل الهاتف حتى يصدر صوت "طققة" يدل على استقرت البطارية في مكانها الصحيح في السماعة.

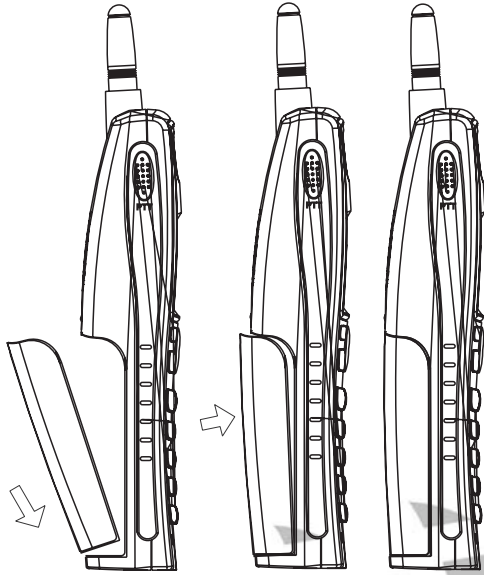

لإخراج البطارية من الهاتف:

ضع الهاتف بحيث يكون وجهها إلى أسفل ثم حدد موضع رز تحرير البطارية في الجزء الأوسط منها.

اضغط على رز التحرير ثم رافعاً لبطارية لأعلى.

ج- شاحن السفر الاختياري

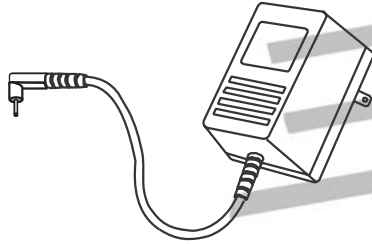

ورعي في تصميم هذا الشاحن نأ يتسم بخفة الوزن ولتصميم الفعال، ذلك حتى يتيح إمكانية شحن بطارية الهاتف بسرعة. وصل الشاحن بأحد المقابس بالحائط ثم أدخل الموصل مباشرة في الجانب السفلي من الهاتف.

تستمر فترة الشحن لمدة ساعتين تقريباً بالنسبة لبطارية تاذ حجم قياسي. ويمكن استعمال الهاتف أثناء الشحن.

د- سماعة نذا- ميكروفون اختياري

يمكن نأ تستخدم الهاتف في وضع التحدث عن بعد بفضل ميكروفون الأند الاختياري. ويمكن الرد على المكالمات من بالضغط على الزر الموجود في الميكروفون. أما يمكن استعمال هذه الخاصية في وظيفة walkie-talkie (الإرسال أو الاستقبال اللاسلكي). اضغط على الزر للتحدث وحرر لملاصتصماع. ولإنهاء المكالمات، اضغط مع الاستمرار على الزر.



هـ- شحن البطارية

يمكن شحن بطارية الهاتف باستخدام حامل شحن القاعدة.

- (1) ضع الهاتف في حامل الشحن بحيث تتجه لوحة المفاتيح إلى أعلى.
- (2) أثناء شحن الهاتف، تعرض شاشة LCD الموجودة عليها رسالة "Battery in charger" (جار شحن البطارية).
- (3) بعد اتمام عملية الشحن، تعرض شاشة LCD رسالة "Battery charge OK" (تم شحن البطارية).
- (4) يتأثر العمر الافتراضي للبطارية بدرجة الحرارة المحيطة، وتعرض شاشة LCD رسالة "Charge state fail" (فشل الشحن) ويتوقف الشحن تلقائياً عندما تكون درجة الحرارة المحيطة مرتفعة جداً. ويتم استئناف الشحن بمجرد انخفاض درجة الحرارة المحيطة إلى أقل من 40 درجة مئوية.
- (5) يُقترح أن تتراوح درجة الحرارة المحيطة بين 10 إلى 30 درجة مئوية.

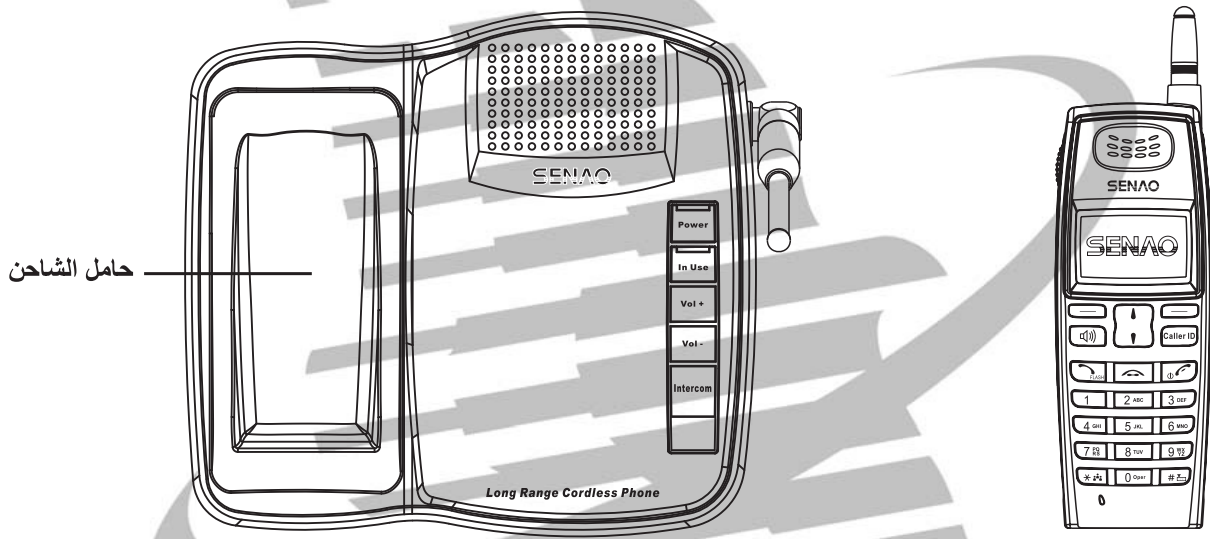

SENAO

و- ترائب الهوائي الخارجي

يعد ترائب الهوائي الخارجي أمراً بالغ الأهمية فيما يتعلق بنطاق الاتصال وجودته.

لذا احرص على اتباع الخطوات التالية:

- 1- استخدم مفتاح الربط لتثبيت الهوائي بإحكام.
- 2- قم بقل أسطح التأريض لثلاثة مع جزء القاعدة أما هو موضح في الشكل رقم .

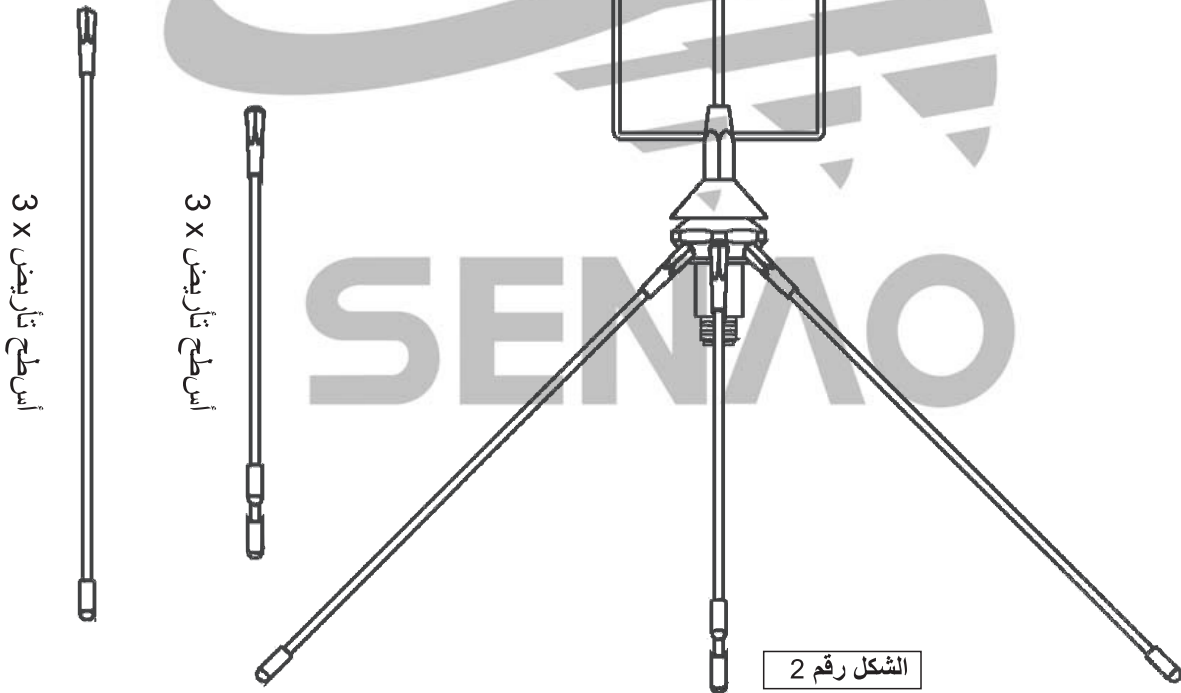
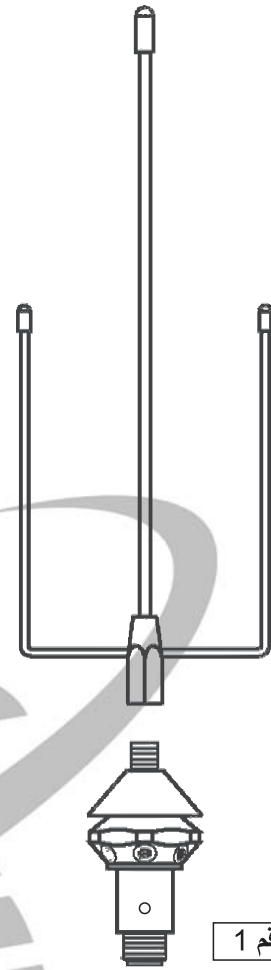

3- اجمع مقبس الكبل بجزء القاعدة أما هو موضح في الشكل رقم .

4- ابحث عن عمود يزيد طوله عن 5 م ويتراوح قطره من 22 إلى 39 مم ثم اربطه بأنبوب القاعدة أما هو موضح في

الشكل رقم .
ملاحظة: يُفضل استخدام عمود من الخيزران. وفي حالة استخدام عمود من المعدن، يرجى التأكد من أنه معزول.

5- ضع العمود بشكل رأسي واصنع حلقة باستخدام الكبل. تقوم هذه الحلقة التي يبلغ قطرها 15 سم بمنع وصول الماء إلى القاعدة (أما يوضح الشكل رقم .)

6- الهوائي الخارجي المُجمع (أما هو موضح في الشكل رقم)

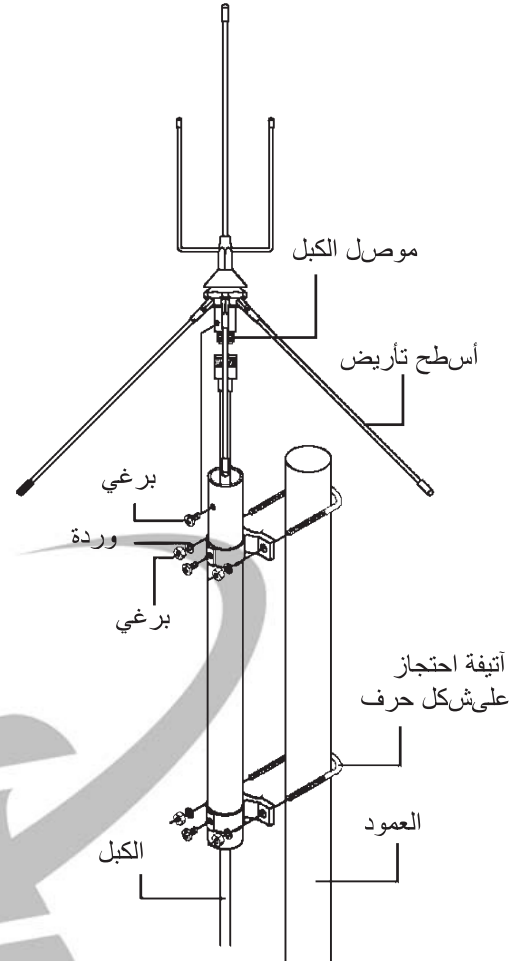

الشكل رقم 3

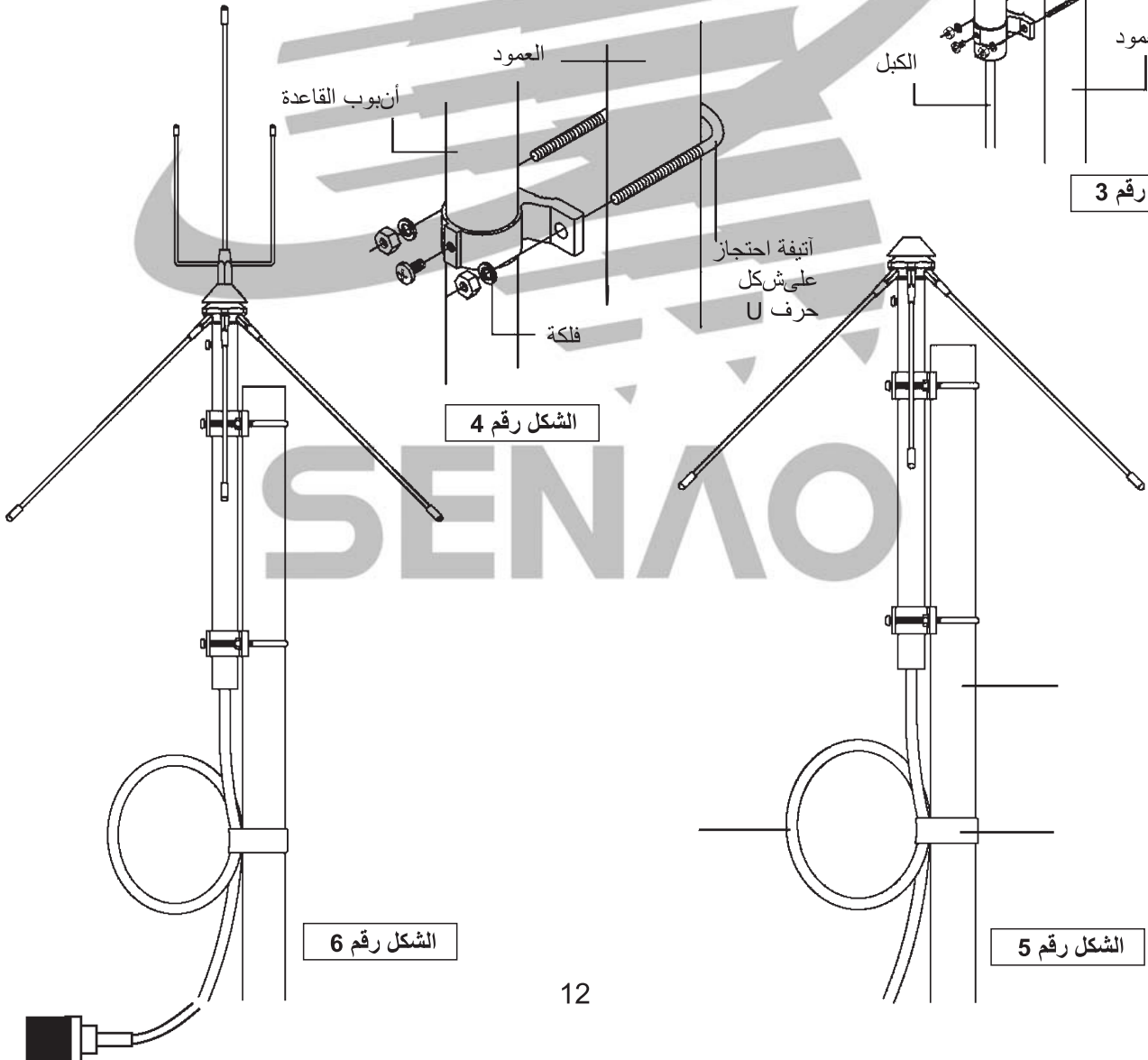

ملاحظات:

- يرجى التأكد من إحكام تثبيت منفذ توصيل الكبل في موضعه بالهوائي.
- يجب ألا يقل ارتفاع سطح التأسيس عن 3 أمتار فوق سطح الأرض.
- يجب عدم وجود أي عائق على مسافة 3 أمتار من الهوائي. (أما هو موضح في الأشكال من رقم 7 إلى 9).
- يجب تسوية الأجزاء المتبقية من الكبل لتحسين استقبال الإشارات اللاسلكية.
- قد يتسبب ثني الكبل في فقد طاقة النقل.
- إنشاء الحلقة قبل سحب الكبل داخل المنزل قد يحول دون دخول مياه الأمطار إليه.

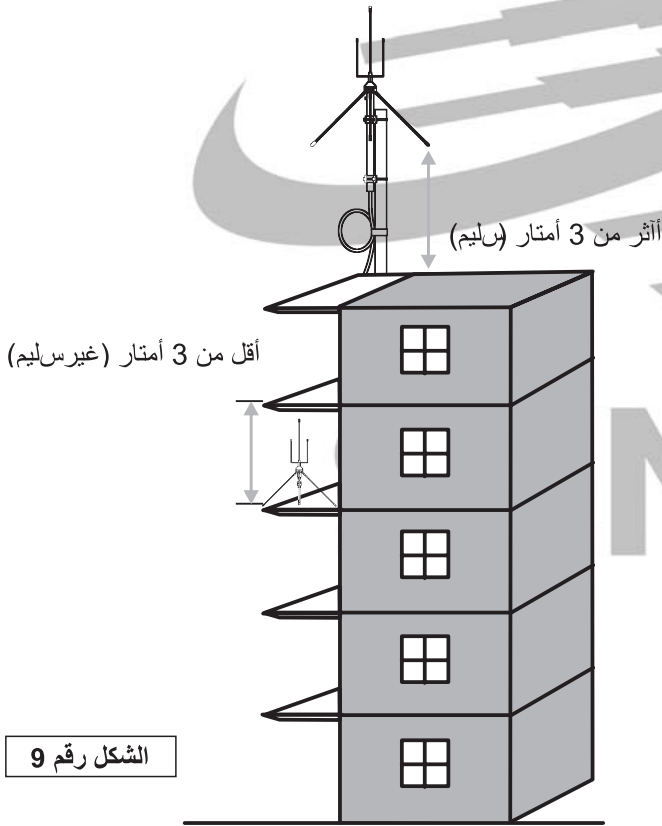
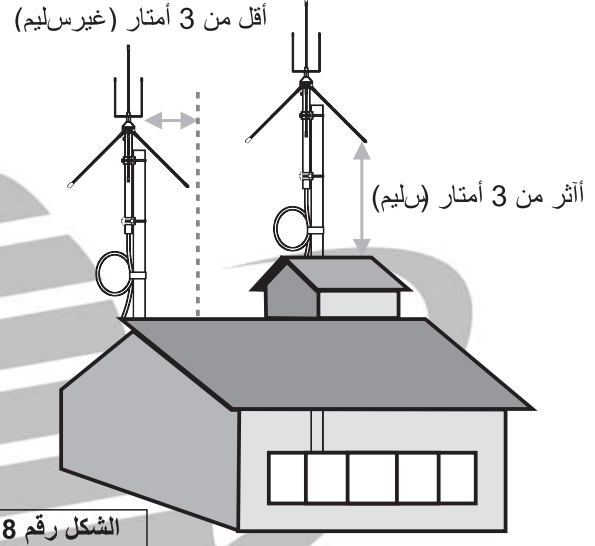
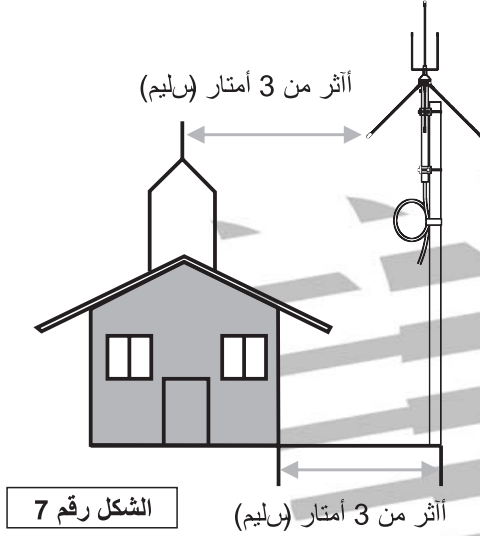

- كلما زاد مستوى ارتفاع تريب الهوائي، تم الحصول على مستوى أفضل من الاتصال.
- يجب الاحتفاظ بالهوائي والكبل بعيداً عن مناطق الجهد العالي التي قد تتسبب في حدوث صدمات أهربائية.
- ينبغي تجنب تريب الهوائي أثناء سقوط الأمطار لتجنب التعرض للصواعق البرقية.

العمليات الأساسية للقاعدة

1- استدعاء الهاتف المستهدف من القاعدة

1- **Intercom** **A** **N** **N** **A** جار الاس تدعاء (**N** **N**) هو معرف الهاتف المستهدف)

الضغط مرة واحدة على مفتاح **Intercom**، يعني اس تدعاء جميع السماعات.

لإنهاء عملية الاس تدعاء، اضغط على **Intercom** مجدداً.

2- لقبول أحد الاس تدعاءات، اضغط على أي مفتاح عدا **☎** أو قم بفصل الهاتف من الشاحن إذا أنت موضوعة داخله.

3 لإنهاء اتصال داخلي، اضغط على مفتاح **☎** أو أعد توصيل الهاتف بالشاحن.

ملاحظة: عند القيام بالاس تدعاء من القاعدة، يصدر صوت لحن تأيدي إذا تلقت الوحدة اس تجابة من الهاتف. إذا

لم يصدر ذلك اللحن، فإن ذلك يعني أن:

(1) الهاتف في وضع إيقاف التشغيل.

(2) الهاتف خارج نطاق الاتصال.

ب- الضبط

1- مستوى صوت الرنين

في وضع الاس تعداد، اضغط على **Vol+** أو **Vol-** لضبط مستوى صوت الرنين. يمكنك الاختيار من بين 8 مستويات، علماً بأن أقل مستوى هو أتم.



2- مستوى الصوت

في وضع الاتصال الداخلي اضغط على **Vol+** أو **Vol-** لضبط مستوى الصوت. يمكنك الاختيار من بين 7 مستويات للصوت.

SENAO

تشغيل الهاتف ووظيفتها

أ- تشغيل/إيقاف الهاتف:

- 1- يمكنك تشغيل الهاتف بالضغط مع الاس تمرار على مفتاح  لمدة ثلاث ثوان.
 - 2- يمكنك إيقاف تشغيل الهاتف بالضغط مع الاس تمرار على مفتاح  لمدة ثلاث ثوان.
- ب- إجراء مكالمة هاتفية:
- يمكنك إجراء مكالمة صادرة بإحدى وسيلتين.

1- اضغط على  وانظر حتى سماع نغمة الاتصال ثم أدخل رقم الهاتف.

2- أدخل رقم الهاتف أو لأتم اضغط على .

ج- الرد على المكالمات الواردة:

يدق جهاز الرنين أو يهتز حتى يتم إيقاف تشغيله.

1- إذا أان الهاتف على حامل الشاحن، فارفع الهاتف للرد على المكالمة الواردة.

2- إذا لم يكن الهاتف على حامل الشاحن، فاضغط على أي مفتاح عدا  للرد على المكالمة الواردة

3- في حال عدم الرد على المكالمات الواردة، ستبين لك الشاشة بعدد المكالمات الفائتة.

ملاحظة: يمكنك أتمصوت الرنين بالضغط على مفتاح  أثناء تلقي المكالمات الواردة.

د- إنهاء المكالمات:

يمكن إنهاء المكالمة بالضغط على  أو بوضع الهاتف على حامل الشاحن.

هـ- معاودة الاتصال:

1- يمكن استخدام مفتاح سهم لأعلى (S) للان تقال بين آخر 10 مكالمات صادرة. حدد الرقم ثم اضغط

على .

2- اضغط على  ثم اضغط على مفتاح الشاشة الأيسر **OPTION** (خيارات) لمعاودة الاتصال بالمكالمة الأخيرة.

و- انتظار المكالمات / استلام مكالمة ثانية:

أثناء التحدث عبر الهاتف، يقوم مفتاح  بوظيفة **FLASH** (فلاش) أيضاً.

يؤدي الضغط على مفتاح  إلى تعليق المكالمة الحالية وتلقي المكالمة الواردة.

يؤدي الضغط على مفتاح  ثانية إلى تعليق المكالمة الثانية وتلقي المكالمة الأولى.

ز- الاتصال الداخلي:



1- الاتصال بالقاعدة من الهاتف:

- لإجراء الاتصال الداخلي، اضغط على مفتاح  من الهاتف ثم اضغط على **BASE** (القاعدة) (مفتاح الشاشة الأيسر).
- عند سماع صوت طرف المكالمة الواردة من القاعدة، قم بالرد من خلال الميكروفون المضمن بها.

2- الاتصال بالهاتف من القاعدة:

- اضغط على مفتاح **Intercom** لإنشاء الاتصال الداخلي.
 - اضغط على أي مفتاح من الهاتف عدا  للرد على الاس تدعاء.
- 3- الاتصال بالهاتف من هاتف آخر:
يتم ذلك عبر اس تخدام وضع الإرسال والاس تقبال اللاس لكي (walkie-talkie). يرجى الرجوع إلى قسم: الإرسال والاستقبال اللاسلكي بين الهواتف.

ح- الإرسال والاستقبال اللاسلكي بين الهواتف:

- 1- اضغط على مفتاح  ثم أتبعه بمعرف الهاتف الفريد المكون من رقمين لإجراء الاتصال.
- 2- يتم عندئذ تعليق المكالمة الحالية.
- 3- يمكنك الضغط على مفتاح **PTT** (خاصية الضغط والتحدث) وتراه في أي وقت لإجراء اتصال بواسطة هاتف منفصل.
- 4- يمكنك الضغط على مفتاح  ثم $\frac{3}{4}$ للاتصال بكافة الهواتف الأخرى.
- 5- يمكن الاضترار من خلال القاعدة في المحادثة مع الهاتفين الآخرين عبر الضغط على مفتاح **Intercom**، ويمكن إنهاء هذه المكالمة الجماعية بالضغط على المفتاح نفسه **Intercom** مرة أخرى.

ط تحويل المكالمات:

- خلال المكالمة، اضغط أولاً على **OPTION** (خيارات) (مفتاح الخيارات الأيسر) ثم حدد **TRANSFER** (تحويل) ثم أتبعه بما يلي:
- إما الرقم الفريد لمعرفة الهاتف المقصود لتحويل المكالمة المعلقة إليه
 - أو اضغط على مفتاح  لتحويل المكالمة الهاتفية إلى أي من الهواتف المتوفرة.

ي- مستوى الصوت:

- لا يمكن ضبط مستوى الصوت إلا أثناء المكالمة.
- توجد ستة مستويات للصوت.
- اس تخدم مفاتيح التنقل لأعلى (▲) وأسفل (▼) لزيادة مستوى الصوت أو خفضه.

ك- تغيير القناة:



- يمكن تغيير القناة أثناء المكالمة لتفادي التداخل اللاسلكي وذلك بالضغط على **OPTION** (خيارات) (مفتاح الشاشة الأيسر) ثم على مفتاح **CHANGING CHANNEL** (تغيير القناة) لتغيير قناة اللاسلكي لتفادي تداخل اللاسلكي. يتم عندئذ تغيير القناة بنجاح ويصدر صوت للإخطار بالتغيير.

ل- آخر عشر مكالمات صادرة

- للوصول إلى قائمة آخر عشرة أرقام صادرة، اس تخدم مفاتيح التنقل لأعلى (▲) وأسفل (▼) ثم:
- 1- انقل بين أرقام القائمة باستخدام مفاتيح التنقل ثم اضغط على مفتاح  لتحديد رقم والاتصال به.
 - 2- أو اضغط على **SAVE** (حفظ) (مفتاح الشاشة الأيسر) لحفظ المكالمة.

م- المكالمات الفائتة

تظهر ملاحظة تخبرك بوجود مكالمات فائتة في حال عدم الرد على إحدى المكالمات.

- 1- اضغط على مفتاح  لعرض أرقام المكالمات الفائتة
- 2- إذا أردت عرض سجل المكالمات الفائتة، فاضغط على مفتاح  للوصول إلى قائمة "RECEIVED CALLS" "المكالمات المستلمة" من خلال:
Menu (القائمة) - Call Memory (ذاكرة المكالمات) - Received Calls (المكالمات المستلمة)
- 3- اسخدم بعد ذلك مفتاحي التنقل لتتمكن من التنقل في قائمة المكالمات المستلمة.

ن- تسجيل هاتف آخر

- 1- يمكنك الضغط على **Menu** (القائمة)، (فتاح الشاشة الأيسر) وتحديد **Phone Settings** (ضبط الهاتف) ثم تحديد **Base Registration** (التسجيل في القاعدة).
- 2- تعرض الشاشة برسالة "START REGISTRATION" (بدء التسجيل؟). اضغط على **OK** (موافق)، (مفتاح الشاشة الأيسر).
- 3- يرجى اتباع الخطوات المحددة على القاعدة عندما تظهر رسالة "REGISTRATION LINKING" (جار التسجيل).

2- القاعدة:

- 1- أزل محول الطاقة
- 2- اضغط واستمر بالضغط على المفتاح **Vol+**
- 3- صل محول الطاقة
- 4- بعد ثلاث ثواني صوت (دو صوتي - صوت) سوف يسمع لعشرة ثواني
- 5- حرر الضغط على المفتاح **Vol+**

يجب تحديد معرف الهاتف برقمين واس تكمل الخطوات المحددة أعلاه لكل من القاعدة والهاتف في 10 ثوان. يؤدي الإخفاق في فعل ذلك إلى فشل التسجيل. وفي هذه الحالة، يرجى تكرار خطوات "تسجيل هاتف أخرى" مجددًا.

قائمة التحدث

عند الضغط على مفتاح ، يدخل الهاتف في وضع التحدث بما يتيح لك إجراء مكالمات صادرة.

Walkie-Talkie (الإرسال والاستقبال اللاسلكي)

يتم تعليق المكالمات الهاتفية الحالية ويدخل الهاتف في وضع الإرسال والاستقبال اللاسلكي عند إدخال معرف الهاتف الآخر المطلوب.

Voice Scramble (تأمين الصوت)

يرجى الرجوع إلى **Menu Functions** (وظائف القائمة)/ **Parameter** (المعلمت)/ **Voice Scramble** (تأمين الصوت) في صفحة 25.

Change Channel (تغيير القناة)

يتيح هذا الخيار تغيير القناة اللاسلكية الحالية إلى أخرى أثير وضوحًا وأنيقًا.

TRANSFER (التحويل)

يتيح هذا الخيار تحويل المكالمة الحالية إلى ماتف آخر بعد إدخال معرف ذلك الهاتف.

REDIAL (معاودة الاتصال)

يتم الاتصال تلقائيًا بأخر رقم صادر.

FLASH (الفاش)

يتيح هذا الخيار إمكانية تعليق المكالمة الأولى أثناء اس تلام المكالمة الثانية الواردة.

Note (ملاحظة): مستوى الصوت

في وضع التحدث، يمكن استخدام مفاتيح الشاشة للسهمين لأعلى (S) ولأسفل (T) لزيادة أو خفض مستوى الصوت.

قائمة INT

اضغط على مفتاح  وحدد Base (القاعدة) (مفتاح الشاشة الأيسر)، يدخل هذا الهاتف عندئذٍ وظيفة الاتصال الداخلي. ومن ثم يمكنك اختيار:

TRANSFER (التحويل)

يمكنك تحويل المكالمة الحالية إلى ماتف آخر بعد إدخال المعرف الخاص بها.

Walkie-Talkie (الإرسال والاستقبال اللاسلكي)

يتم تعليق المكالمة الحالية وتنشيط وظيفة الإرسال والاستقبال اللاسلكي بمجرد إدخال المعرف الخاص بالهاتف الآخر.

Voice Scramble (تأمين الصوت)

يرجى الرجوع إلى Menu Functions (وظائف القائمة)/Parameter (المعلمت)/Voice Scramble (تأمين الصوت) في صفحة 28.

Change Channel (تغيير القناة)

يتيح هذا الخيار تغيير القناة اللاسلكية الحالية إلى أخرى أأثر وضوحًا وأنى صوتًا.

Note (ملاحظة): مستوى الصوت

في وضع التحدث، يمكن استخدام مفاتيح الشاشة للسهمين لأعلى (S) ولأسفل (T) لزيادة أو خفض مستوى الصوت.

دليل الهاتف

لإضافة إدخال جديد:

- 1- اضغط على **Names** (الأسماء) (مفتاح الشاشة الأيمن)
- 2 أدخل الاسم المطلوب عندما تعرض شاشة LCD "Name:" (الاسم:) يمكن استخدام مفتاح الشاشة للسهم لأعلى (S) لحذف آخر حرف تم إدخاله. بعد إتمام الإدخال، اضغط على مفتاح **Save** (حفظ) (مفتاح الشاشة الأيسر) لحفظ الإدخال. للحصول على قائمة بكافة الحروف المتاحة، يرجى الرجوع إلى صفحة 22.
- 3 سوف يتم مطالبتك بإدخال رقم الهاتف الخاص بالاسم الذي قمت بإدخاله لتوك. أدخل رقم الهاتف. يمكن استخدام مفتاح الشاشة للسهم لأعلى (S) لحذف آخر رقم تم إدخاله. بعد الانتهاء، اضغط على **Save** (حفظ) (مفتاح الشاشة الأيسر) للحفظ.
- 4 أدخل رقم مكون من عددين لتحديد موضع في دليل الهاتف. بعد الانتهاء، اضغط على مفتاح **OK** (موافق) (مفتاح الشاشة الأيسر) للحفظ.
- ملاحظة: في وضع الاسعداد، أدخل أي رقم مكون من عددين ثم اضغط على **"Find"** (بحث) (مفتاح الشاشة الأيمن) للبحث بسرعة عن الاسم ورقم الهاتف المحفوظين في هذا الموضع بدليل الهاتف.
- 5 إذا كان الموضع المطلوب مستخدماً بالفعل، ستعرض شاشة LCD على الفور رسالة "Overwrite?" (إحلال؟)، عندئذٍ اضغط على زر **OK** (موافق) (مفتاح الشاشة الأيسر) للإحلال أو اضغط على **Back** (رجوع) (مفتاح الشاشة الأيمن) للعودة إلى القائمة السابقة.
- 6 إذا كان الموضع متاحاً، سوف يقوم دليل الهاتف تلقائياً بالحفظ بالإعدادات المطلوبة.

استخدم مفتاح **Down** (T) (السفلي) للوصول إلى دليل الهاتف. يمكنك الضغط على رقم للبحث أو على **Name** (الاسم) (مفتاح الشاشة الأيمن) لعرض الرقم أو الاسم.

اضغط أولاً على مفتاح الشاشة للسهم السفلي (T) للوصول إلى دليل الهاتف. يمكنك بعد ذلك استخدام مفتاحي الشاشة للسهمين لأعلى (S) ولأسفل (T) للتنقل عبر دليل لفتاتف. يمكنك الضغط على **OPTION** (خيارات) (مفتاح الشاشة الأيسر) ثم استخدام مفتاحي الشاشة للسهمين لأعلى (S) ولأسفل (T) لتحديد "Edit" (تحرير) أو "Erase" (مسح) أو "Group Setting" (إعداد المجموعة) أو "Exit Phonebook" (الخروج من دليل الهاتف) أو يمكنك الضغط على **FLASH** لإجراء مكالمة مانتفية.

- اختر **Edit** (تحرير) ثم يمكنك بعد ذلك الضغط على **Number** (الرقم) أو **Name** (الاسم) (مفتاح الشاشة الأيمن) لاختيار تحرير الاسم ورقم الهاتف. اضغط على **Save** (حفظ) (مفتاح الشاشة الأيسر) عند الانتهاء. اختر **Erase** (مسح) واضغط على **OK** (موافق) لحذف التسجيل.
- اختر **Group Setting** (إعداد المجموعة) واستخدم بعد ذلك مفتاح الشاشة للسهمين لأعلى (S) ولأسفل (T) لتحديد المجموعة. وهناك خمس مجموعات ألا وهي "Family" (العائلة) و "Friends" (لأصدقاء) و "VIP" (شخصيات مامة) و "Business" (العمل) و "Other" (أخرى). أما يمكنك تحديد "No Group" (بلا مجموعة) للإزالة من المجموعة الأصلية.

البحث عن اسم في دليل الهاتف

أ- اضغط على **Name** (الاسم) (مفتاح الشاشة الأيمن).

ب- أدخل اسماً عندما تعرض شاشة LCD "Name:" (الاسم); يمكن استخدام مفتاح الشاشة للسهم لأعلى (S) لحذف آخر حرف تم إدخاله. بعد الانتهاء، اضغط على **Find** (البحث) (مفتاح الشاشة الأيسر) لإجراء عملية البحث.

ملاحظة: للبحث بسرعة عن أحد الأسماء ورقم الهاتف الخاص به، أدخل الحرف الأول من الاسم و/أو رقم بالتنقل حتى تصل إلى الاسم الذي تريده.

ملاحظة: الحروف المتاحة

لإدخال حروف الاسم، اضغط على الرقم المقابل للحرف في لوحة المفاتيح مرة واحدة أو أكثر لعرض الحرف المطلوب. وفيما يلي قائمة بالحروف المتاحة وترتيبها. على سبيل المثال، اضغط على رقم "2" مرة واحدة للحرف "A" ومرتين للحرف "B"، وهكذا.

المفتاح	الحرف والترتيب
1	+ () * % \$ # & - ? , . 1
2	ABC 2
3	DEF 3
4	GHI 4
5	JKL 5
6	MNO 6
7	PQRS 7
8	TUV 8
9	WXYZ 9
*	إدخال مسافة في حالة تحرير الحروف، * في حالة تحرير الأرقام
0	إدخال مسافة في حالة تعديل الحروف، 0 في حالة تحرير الأرقام
#	# في حالة تحرير الأرقام

يتحرك المؤشر تلقائياً باتجاه حقل الحرف التالي في حالة الضغط على مفتاح مختلف للحرف التالي. إذا استدعت الحاجة إلى إدخال حروف متتالية على نفس المفتاح، يمكنك إما الانتظار حتى يتحرك المؤشر أو استخدام مفتاح الشاشة للسهم لأعلى (T) لتحريك المؤشر يدوياً للأمام.

يمكن استخدام مفتاح الشاشة للسهم لأعلى (▲) لحذف آخر حرف تم إدخاله.

استخدام القائمة

أ- من خلال التنقل

- 1- للوصول إلى القائمة، اضغط على **Menu** (القائمة) (مفتاح الشاشة الأيسر).
- 2- قم بالتنقل عبر القائمة باستخدام مفاتيح الشاشة للسهمين لأعلى (▲) ولأسفل (▼) وحدد باستخدام مفتاح **Select** (تحديد) (مفتاح الشاشة الأيسر).
- 3- إذا تضمنت القائمة قوائم فرعية، حدد القائمة التي تريد استخدامها باستخدام مفتاح **Select** (تحديد) (مفتاح الشاشة الأيسر).
- 4- حدد الإعدادات التي تريدها.
- 5- اضغط على مفتاح **Back** (رجوع) (مفتاح الشاشة الأيمن) في أي وقت للعودة إلى المستوى السابق من القائمة ومفتاح **Exit** (خروج) (مفتاح الشاشة الأيمن) للخروج من القائمة.

ب- من خلال الاختصارات

- 1- القائمة والقوائم الفرعية وخيارات الإعدادات تم ترقيمها بما يتيح الوصول إلى أي منها من خلال استخدام رقم الاختصار.
- 2- للوصول إلى القائمة، اضغط على **Menu** (القائمة) (مفتاح الشاشة الأيسر). أدخل رقم الفهرس الخاص بوظيفة القائمة المطلوب الوصول إليها. وفيما يلي توضيح للقائمة والقوائم الفرعية بها.

SENNO

-3لائحة بوظائف القائمة



وظائف القائمة

4 إعدادات لوحة المفاتيح
إعدادات حماية لوحة المفاتيح
اضغط على **Menu (القائمة) Keypad Settings (إعدادات لوحة المفاتيح) Keypad Guard**
Settings (إعدادات حماية لوحة المفاتيح)
اضغط على **OK (موافق)** عندما تظهر رسالة "Keypad Guard Active?" (تنشيط حماية لوحة المفاتيح؟).
اضغط على رقم "9" ثم على مفتاح **OK (موافق)** (مفتاح الشاشة الأيسر) لإلغاء قفل لوحة المفاتيح.

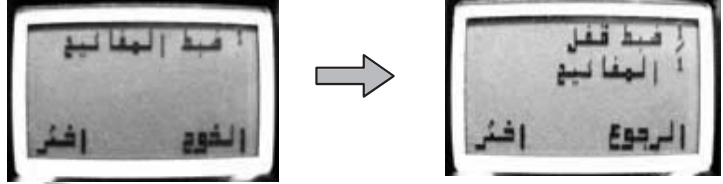

مستوى صوت لوحة المفاتيح
اضغط على **Menu (القائمة) Keypad Settings (إعدادات لوحة المفاتيح) Keypad Volume**
(مستوى صوت لوحة المفاتيح)
حدد مستوى الصوت المطلوب

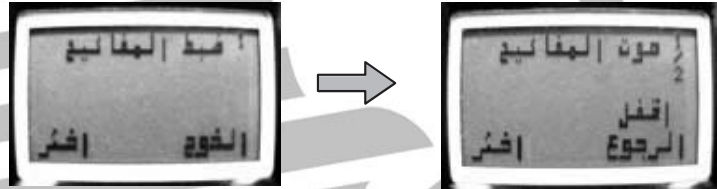

2 ذاكرة المكالمات

المكالمات المستلمة

اضغط على **Menu (القائمة) Call Memory (ذاكرة المكالمات) Received Calls (المكالمات المستلمة)**
لاستعراض قائمة بأخر 30 متصلاً تم الرد عليهم مؤخراً، يمكنك استخدام مفاتيح الشاشة للسهمين **Up (أعلى؟)** و **Down (أسفل؟)** للتنقل عبر المكالمات.
اضغط على (مفتاح الشاشة الأيسر) للتنقل بين الخيارات المتعددة.

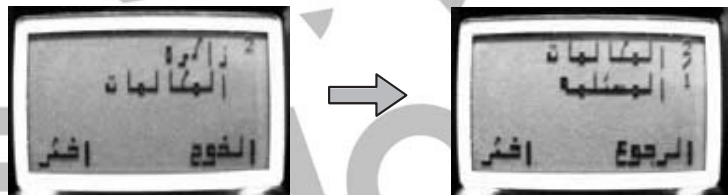

المكالمات الصادرة

اضغط على **Menu (القائمة) Call Memory (ذاكرة المكالمات) Dialed Calls (المكالمات الصادرة)**
لاستعراض قائمة بأخر عشرة أرقام تم الاتصال بها أو محاولة الاتصال بها، يمكنك استخدام مفاتيح الشاشة للسهمين **Up (أعلى؟)** و **Down (أسفل؟)** للتنقل بين المكالمات المستلمة. استخدم (مفتاح الشاشة الأيسر) للحفاظ.

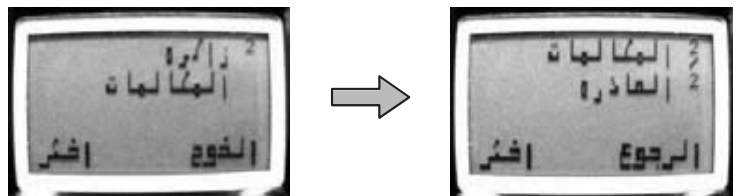

3 إعدادات الرنين

إعدادات التنبيه بالرنين

اضغط على **Menu (القائمة) Ring Settings (إعدادات الرنين) Ring Alert Settings** (إعدادات التنبيه بالرنين)

حدد أحد الخيارات التالية: OFF/Vibrate (إيقاف)/Ring (رنين) (امتزاز رنين) للمكالمات الواردة ومكالمات الاتصال الداخلي.



نغمة الرنين

اضغط على **Menu (القائمة) Ring Settings (إعدادات الرنين) Ring Tone (نغمة الرنين)** حدد نغمة رنين للمكالمات الواردة. يوجد 16 لاحقًا مختلفًا لتختار من بينها.



نغمة الاستدعاء

اضغط على **Menu (القائمة) Ring Settings (إعدادات الرنين) Page Tone (نغمة الاستدعاء)**

حدد نغمة رنين لمكالمات الاتصال الداخلي. يوجد 16 لاحقًا مختلفًا لتختار من بينها.



مستوى صوت الرنين

اضغط على **Menu (القائمة) Ring Settings (إعدادات الرنين) Ring Volume (مستوى صوت الرنين)**

حدد مستوى صوت الرنين للمكالمات الواردة ومكالمات الاتصال الداخلي. حدد مستوى الصوت الذي المطلوب.



إعداد نغمة رنين المجموعة
اضغط على **Menu (القائمة) Ring Settings (إعدادات الرنين) GroupRing Setting (إعداد نغمة رنين المجموعة)**
حدد نغمة رنين المجموعة للمكالمات الواردة، ويوجد 5 مجموعات مختلفة لتختار من بينها.

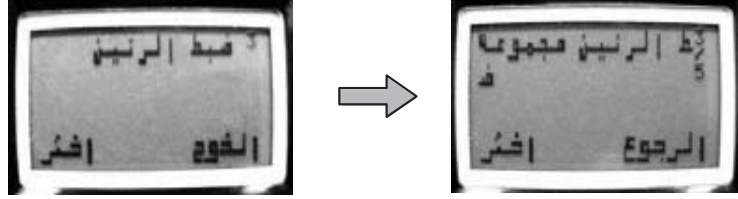

4 المعلمات

ضبط تباين شاشة LCD
اضغط على **Menu (القائمة) Parameter (المعلمات) LCD Contrast Settings**
(ضبط تباين شاشة LCD)
اختر Up أو Down لضبط تباين الشاشة ثم اضغط OK لاختيار مستوى التباين المطلوب.

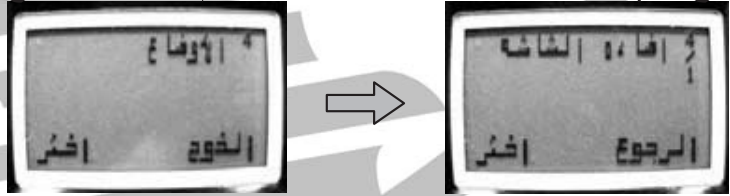

توفير طاقة البطارية
اضغط على **Menu (القائمة) Parameter (المعلمات) Battery Saving (توفير البطارية)**
تتيح هذه الوظيفة الحفاظ على طاقة البطارية عند تحديد وضع ON (تشغيل).

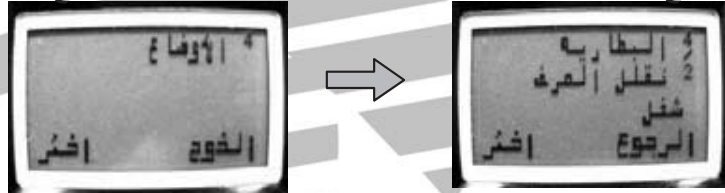

تأمين الصوت
اضغط على **Menu (القائمة) Parameter (المعلمات) Voice Scramble (تأمين الصوت)**
قم بتنشيط خاصية تأمين الصوت عند الحاجة إلى إجراءحادثة ماتفية مؤمنة.

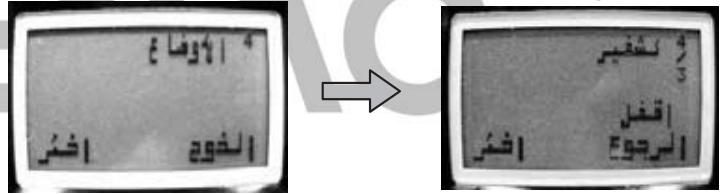

مدة الفلاش
اضغط على **Menu (القائمة) Parameter (المعلمات) Flash Time (مدة الفلاش)**
يرجى الرجوع إلى مزود الخدمة لتحديد مدة الفلاش المناسبة.

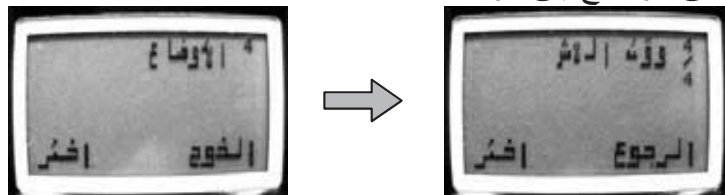

إعدادات الإضاءة الخلفية

اضغط على **Menu (القائمة) Parameter (المعلمت) Backlight Settings** (إعدادات الإضاءة الخلفية)

يستخدم هذا الخيار لضبط مدة بقاء الإضاءة الخلفية.

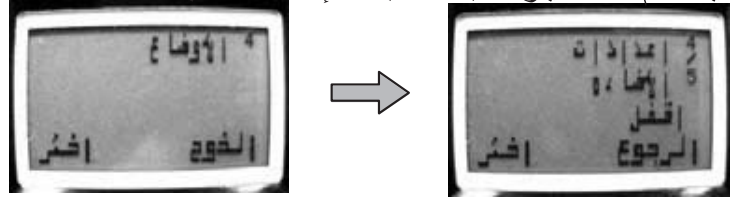

استعادة ضبط المصنع

اضغط على **Menu (القائمة) Parameter (المعلمت) Restore Factory Settings (استعادة ضبط المصنع)**

تقوم هذه الخاصية بإعادة الضبط إلى إعدادات المصنع الأصلية.

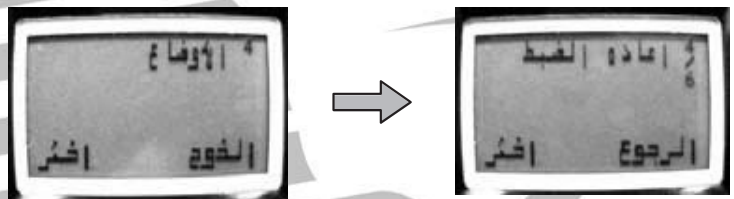

اضغط على **Menu (القائمة) Phone Settings (إعدادات الهاتف) Base Registration (التسجيل في القاعدة)**

تسجيل جهاز SN-356 خاصتك في الوحدة الأساسية (القاعدة).
*يرجى الرجوع إلى "تسجيل هاتف آخر" في صفحة 20.

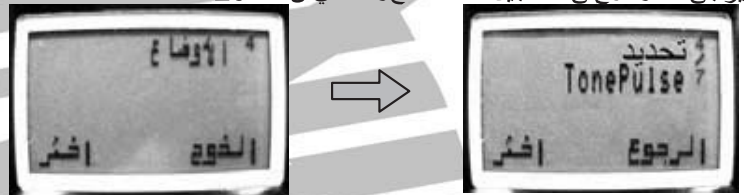

5 إعدادات الهاتف

تحرير اسم العميل

اضغط على **Menu (القائمة) Phone Settings (إعدادات الهاتف) Customer Name Edit (تحرير اسم العميل)**

عندما يكون الهاتف في وضع الاس تعداد، يمكن تحرير الرسالة المعروضة.

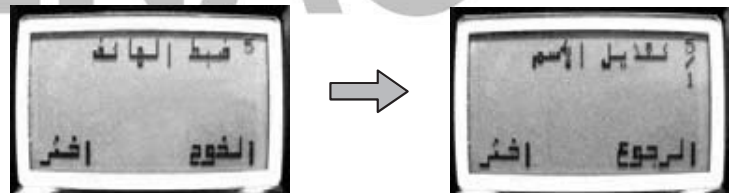

التسجيل في القاعدة

اضغط على **Menu** (القائمة) **Phone Settings** (إعدادات الهاتف) **Base Registration** (التسجيل في القاعدة)

تسجيل جهاز SN-356 خاصتك في الوحدة الأساسية (القاعدة).
*يرجى الرجوع إلى "تسجيل ماتف أخرى" في صفحة 20.

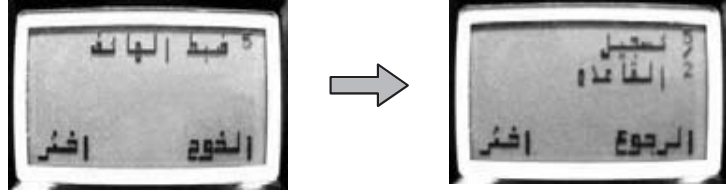

إعدادات اللغة

اضغط على **Menu** (القائمة) **Phone Setting** (إعدادات الهاتف) **Language Settings** (إعدادات اللغة)

حدد اللغة التي تظهر على شاشة LCD.

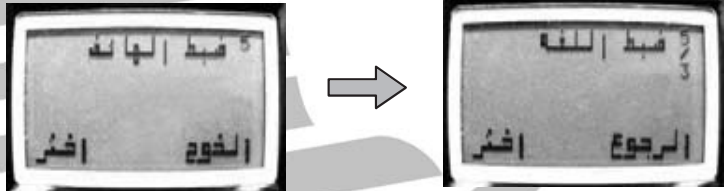

توجيه المكالمات الوعدرا

اضغط على **Menu** (القائمة) **Phone Settings** (إعدادات الهاتف) **Direct Incoming** (توجيه المكالمات الوعدرا)

يتيح لك هذا الخيار رفض الهاتف لأية مكالمات وعدرا او عندما يكون وضع OFF (إيقاف) قيد التشغيل، إلا أنه يتم استقبال مكالمات الاتصال الداخلي.

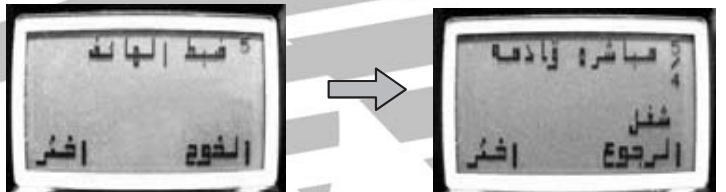

SENNO

6. معرف المتصل

رمز المنطقة

اضغط على **Menu (القائمة) Caller ID (معرف المتصل) Area Code (رمز المنطقة)** يمكنك تعيين رمز المنطقة المحلية التي تتبعها بعدد 3 أرقام أحد أقصى. إذا كان رمز المنطقة للمكالمات الواتسأب مثلاً رمز المنطقة المحدد مسبقاً من قبل المستخدم، فسيقوم جهاز SN-358 Skype تلقائياً بحذف رمز المنطقة من المكالمات الواتسأب أثناء عرضها.

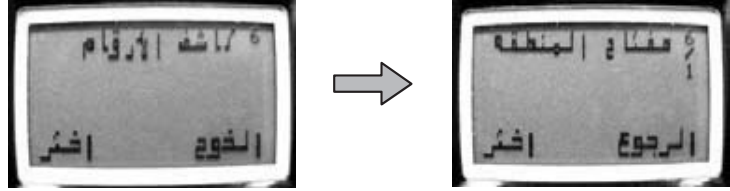

+رمز البلد

اضغط على **Menu (القائمة) Caller ID (معرف المتصل) Country Code + (رمز البلد)** يمكنك تعيين رمز البلد بحد أقصى 3 أرقام، بحيث يمكن للقاعدة إضافة رمز البلد تلقائياً إلى جميع المكالمات الواتسأب، وذلك إذا كان رمز البلد مختلفاً عن رمز البلد المحدد من قبل المستخدم.

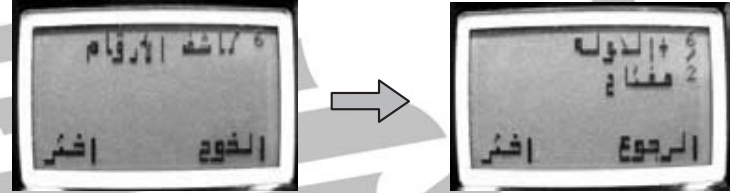

انتظار المكالمات

اضغط على **Menu (القائمة) Caller ID (معرف المتصل) Call Waiting (انتظار المكالمات)** يمكنك تمكين خاصية انتظار المكالمات عند استقبال مكالمة هاتفية، وسوف يظهر معرف المتصل الخاص بالمكالمة الثانية على الشاشة.

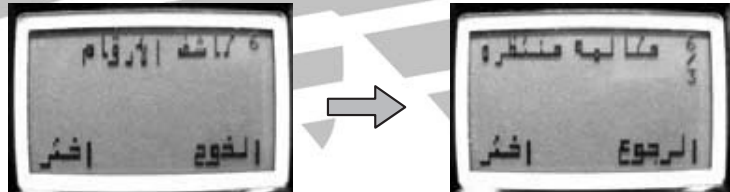

SENNO

دليل استكشاف الأعطال وإصلاحها

عند مواجهة أية مشكلة في تشغيل الهاتف، يرجى النظر دأناه في قسم الأسئلة الشائعة. وفي حال عدم الحصول على ما تحتاجه عن طريق هذا القسم، يرجى الاتصال بمرآز الخدمة المحلية لمنتج SENAO لمزيد من المساعدة.

لا توجد نغمة اتصال.....

- تأد من صرحة الترابب (ص 8 و 12).
- تأد من توصيل آبل الطاقة.
- هل بطارية الهاتف مشحونة تمامًا؟
- هل تم تشغيل الهاتف؟
- هل آبل الهاتف موصل بالمنفذ الصحيح؟

الهاتف لا يعطي رنينًا.....

- تأد من إحكام توصيل آبل خط الهاتف بالقاعدة ومقبس الهاتف.
 - ربما يكون الهاتف بعيد جدًا عن الوحدة لأساسية.
 - تحقق من مستوى صوت رنين الهاتف (ص 26).
 - جرب زيادة مستوى القوة اللاسلكية إلى مستوى عّل.
 - تأد من وضع القاعدة بشكل صحيح (ص 2)
- التداخل، التشويش، انقطاع الصوت في الاستقبال/الإرسال، ضعف الصوت.....
- هل الهوائيان التلسكوبيان لكل من القاعدة اولهاتف ممتدنا بالكامل؟
 - اقترب من القاعدة.
 - هل مستوى بطارية لهاتف منخفض؟

تعذر شحن البطارية.....

- تأد من وضع الهاتف على الشاحن وأ القاعدة بشكل صحيح.
 - تأد من وضع البطارية على الشاحن بشكل صحيح.
 - تأد من ترابب البطارية في الهاتف بشكل صحيح (ص 9).
- الهاتف يصدر الرنين الطبيعي ويمكن الرد على الاتصال، لكن لا يمكن سماع المتصل وأ العكس.....
- تأد من صرحة إعدتادا مستوى الصوت في القاعدة.
 - تأد من صرحة إعدتادا مستوى الصوت في الهاتف.

دليل استكشاف الأعطال وإصلاحها

تعرض شاشة الهاتف رسالة "RANGE OUT OF" (خارج النطاق)

- افحص وصلة مصدر الإمداد بالطاقة الخاصة بالقاعدة
- اقترب من القاعدة



المواصفات

العنصر	القاعدة	الهاتف
جهاز الإرسال		
التردد	394 ميگاهرتز	268 ميگاهرتز
طاقة الخرج	1 تاو	400 تاو
بث عرضي	55 ديسبل	55 ديسبل
الاس تهلاك الحالي		
وضع الاس تعددا	160 مللي أمبير	10 5 مللي أمبير
وضع التحدث	600 مللي أمبير	420 مللي أمبير
المستقبل		
التردد	268 ميگاهرتز	394 ميگاهرتز
ردجة الحساسية عند 12 ديسبل	122- ديسبل	121- ديسبل
SINAD(CCITT)		
رفض القناة المجاورة	50 ديسبل	50 ديسبل
الاس تجابة الهامشية	<80 ديسبل	<80 ديسبل
مصدر الإمداد بالطاقة	110 فولت/60 هرتز	3.7 فولت/1050 مللي أمبير في الساعة
	تيار مستمر 12 فولت	بطارية ليثيوم أيونية
الأبعاد	العرض*العمق*الارتفاع (مم)	الطول*العرض*الارتفاع (مم)
	*90 *158 *172	*155 *45 *28
الوزن	550 جم	130 جم

SENAO

تعليمات هامة من أجل السلامة

عند استخدام جهاز الهاتف، يجب اتباع احتياطات السلامة الأساسية لتفادي لخطر نشوب حريق أو حدوث صدمة كهربائية أو تعرض الأفراد للإصابة، وتشتمل هذه الاحتياطات على ما يلي:

- 1- يرجى قراءة وفهم آفة التعليمات.
- 2 اتبع آفة التحذيرات والتعليمات الموضحة على المنتج.
- 3 افصل هذا المنتج عن مأخذ التيار الكهربائي بالحائط قبل التنظيف. وتجنب استخدام المنظفات السائلة والأيروسولات. ويفضل استخدام قطعة قماش رطبة في عملية التنظيف.
- 4 تجنب استخدام هذا المنتج بالقرب من الماء مثل حوض الاستحمام أو حوض الغسيل أو حوض المطبخ أو حوض غسيل الملابس أو في قبو رطب أو بالقرب من حمام السباحة.
- 5 لا تضع هذا المنتج على سطح أو حامل أو منضدة غير ثابتة، فقد يتعرض للسقوط مما يتسبب في حدوث تلف جسيم به.
- 6 تم تزويد الغلاف الخارجي للمنتج االجزء الخلفي منه وقاعدته بفتحات ثقب بغرض التهوية، ولذا ينبغي عدم سد أو تغطية هذه الفتحات تفادياً لارتفاع درجة حرارته. أما يجب عدم سد ما بوضع المنتج على سيرير أو رأيفة أو سجاد أو ماشابه ذلك من الأسطح. ويجب عدم وضع المنتج بالقرب من أو على جهاز مشع أو مصدر حريراء، أو في مكان مجهز مسبقاً إلا إذا كان مجهزاً بمصدر جيد للتهوية.
- 7 لا تستخدم إلا مصدر الإمداد بالطاقة المدون على الملصق التوضيحي. وفي حالة عدم التأكد من نوع مصدر الإمداد بالطاقة المتاح لديك، اتصل بالموزع أو بشركة الكهرباء المحلية.
- 8 تجنب وضع يائشء فوق أبل التيار الكهربائي. يحظر وضع هذا المنتج في مكان يتعرض فيه الكبل للتلف نتيجة سير الأقدام عليه.
- 9 احرص على عدم زيادة الحمل على مأخذ التيار الموجودة على الحائط وأوصلات الإطالة إذ قد ينتج عن ذلك نشوب حريق أو حدوث صدمة كهربائية.
- 10- يمنع منعاً باتاً تدخل دفع أجسام من يأنوع ادخل هذا المنتج عبر الفتحات الموجودة بغلافه الخارجي، فقد تتلامس هذه الأجسام مع نقاط عالية الجهد الكهربائي وتتسبب في حدوث دائرة قصر بعض الأجزاء مما يؤدي إلى نشوب حريق أو حدوث صدمة كهربائية. وتجنب سحب سواكل من يأنوع على المنتج.
- 11- تجنب تفكيك هذا المنتج تفادياً لخطر التعرض للصدمة الكهربائية. وفي حالة احتياج الهاتف للخدمة والإصلاح، يرجى اللجوء إلى مراكز خدمة معتمد. فقد يؤدي فتح الأغطية وإزالتها إلى التعرض لمخاطر الجهد العالي وأ غير ذلك من المخاطر، أما تتسبب إعادة التجميع غير السليمة في حدوث صدمة كهربائية عند تشغيل الجهاز بعد ذلك.
- 12- افصل هذا المنتج عن مأخذ التيار الكهربائي بالحائط، راجع إلى مراكز خدمة معتمد في الحالات التالية:

أ- تعرض أبل وأ مقبس التيار الكهربائي للتلف أو الإهترءاء.

ب- ان سكب سائل ادخل المنتج.

ج- تعرض المنتج للمطر أو الماء.

د- لم يعمل المنتج بشكل طبيعي بالرغم من اتباع تعليمات التشغيل. اضبط عناصر التحكم الموضحة في تعليمات التشغيل فقط، إذ قد يؤدي الضبط غير الصحيح لغير ما من العناصر إلى الإضرار بالمنتج، مما يستلزم بذل جهد أكبر من قبل الفنيين المتخصصين لاسعادة وضع التشغيل الطبيعي للمنتج.

هـ- تعرض المنتج للسقوط أو غلافه الخارجي للتلوث.

و- حدوث تغيير واضح في مستوى الأداء.

13- تجنب استخدام الهاتف (خلاف الهاتف اللاسلكي) أثناء العواصف الكهربائية فقد يكون هناك خطر حدوث صدمة كهربائية من البرق.

14- احرص على الاحتفاظ بكبل الهوائي الخارجي بعيداً عن مصادر الجهد العالي لتفادي حدوث صدمة كهربائية عند تريب الهوائي الخارجي لهذا المنتج.

15- تجنب استخدام الهاتف للإبلاغ عن تسرب الغاز أثناء وجودك في موقع التسرب.

SENNO