

Электрический пылесос 2 в 1 (без пылесборника & с пылесборником)

Инструкция по эксплуатации

RU



SENCOR®

SVC 900

Перед первым применением этого прибора, пожалуйста, внимательно ознакомьтесь с содержанием инструкции по эксплуатации, а то и в случае, если Вы ознакомились с применением электроприбора подобного типа. Прибором пользуйтесь только в соответствии с описанием этой инструкции по эксплуатации. Инструкцию по эксплуатации следует сохранить.

Минимально на время срока гарантии рекомендуем сохранить оригинальный транспортный картон, упаковочный материал, кассовый ордер и гарантийный талон. В случае перевозки упакуйте изделие снова в оригинальную коробку производителя.

СОДЕРЖАНИЕ

ПРАВИЛА ПО БЕЗОПАСНОСТИ	3
ОПИСАНИЕ ПРИБОРА	4
КОМПЛЕКТАЦИЯ ПРИБОРА	5
ПРАВИЛА ПО ПРИМЕНЕНИЮ	5
ХРАНЕНИЕ ПЫЛЕСОСА И АКСЕССУАРОВ	6
ОЧИСТКА И УХОД	7
РЕШЕНИЕ ПРОБЛЕМ	9
ТЕХНИЧЕСКИЕ ХАРАКТЕРИСТИКИ	10
КОМПЛЕКТАЦИЯ ПОСТАВКИ	10
ИНФОРМАЦИЯ ДЛЯ ПОЛЬЗОВАТЕЛЕЙ ПО УТИЛИЗАЦИИ ЭЛЕКТРИЧЕСКИХ И ЭЛЕКТРОННЫХ ПРИБОРОВ	11
ПРАВИЛА И ИНФОРМАЦИЯ ПО ОБРАЩЕНИЮ С ИСПОЛЬЗОВАННОЙ УПАКОВКОЙ	11

ПРАВИЛА ПО БЕЗОПАСНОСТИ

- 1) Аккуратно изделие распакуйте и будьте внимательны, чтобы не выбросили какую либо часть упаковочного материала прежде чем найдете все детали изделия.
- 2) Это изделие не предназначено для лиц (включая детей) с пониженной физической, чувственной или духовной способностью, или лиц с ограниченным опытом и знаниями, в случае, если они не находятся под специальным надзором или им указаны инструкции включающие использование этого электроприбора лицом ответственным за его безопасность.
- 3) Никогда не пользуйтесь аксессуарами, неподходящими и непредназначенными для этого типа пылесоса.
- 4) Ни в коем случае не проводите ремонт пылесоса сами. Не проводите на приборе какие либо изменения, так как это может привести к получению травмы от удара электрическим током! Все ремонтные работы и настройку этого прибора доверьте специализированной фирме/сервисному центру. Любое вмешательство в конструкцию прибора во время действия срока гарантии может привести к риску потери потребителем права на гарантийный ремонт.
- 5) Используйте и храните прибор вне предела досягаемости горячих и летучих веществ.
- 6) Не подвергайте прибор воздействию экстремальных температур, прямому солнечному излучению и чрезмерной влажности.
- 7) Не помещайте прибор в близости нагревательных приборов, открытого огня и других приборов или оснащений, которые являются источниками тепла.
- 8) Прибор предназначен для использования в бытовых условиях. Не пользуйтесь прибором в промышленной среде или вне помещения!
- 9) Используйте прибор только для целей, для которых он предназначен.
- 10) Перед первым подключением прибора к сетевой розетке убедитесь в том, что напряжение указанное на типовом щитке пылесоса соответствует напряжению Вашей электрической сети.
- 11) Не ложите сетевой провод прибора в близости горячих поверхностей, или возле острых предметов. На сетевой провод не ложите тяжелые предметы. Провод положите так, чтобы на него невозможно было наступить или зацепиться ногой. Следите за тем, чтобы сетевой провод не прикасался к горячей поверхности.
- 12) В случае повреждения сетевого провода, его замену, во избежание возникновения опасной ситуации, поручите специализированной фирме/сервисному центру. Электроприбором с поврежденным сетевым проводом/вилкой сетевого провода запрещено пользоваться.
- 13) Не извлекайте вилку питающего провода из электрической розетки выдергиванием за питающий провод.
- 14) Не брызгайте на пылесос водой или другой какой либо жидкостью. Не лейте в прибор воду или другую какую либо жидкость. Не погружайте прибор или его составные части в воду или другие жидкости.
- 15) Следите за тем, чтобы прибор не попал в контакт с водой. Никогда не пользуйтесь прибором в близости ванны, умывальника или других сосудов наполненных водой.
- 16) Если прибором не будете пользоваться или если необходимо провести его очистку, то прибор обязательно следует выключить и отсоединить от розетки электрического напряжения.
- 17) Никогда не оставляйте прибор включенным без присмотра.
- 18) Если прибором пользуетесь в близости детей, то соблюдайте повышенную осторожность. Прибор обязательно должен находиться вне предела их досягаемости.
- 19) Во время работы прибора не закрывайте его отверстия для входа или выхода воздуха, так как это может привести к нарушению циркуляции воздуха и последующему повреждению мотора от перегрева.
- 20) Уборка нижеуказанных предметов может привести к повреждению прибора или получению травмы:
 - мокрый пол, вода или другие жидкости
 - какой либо острый предмет, напр., иголка, булавка
 - тлеющие сигареты, какие либо горючие или летучие жидкости, как напр., бензин, растворитель и т.п.
 - мука, цемент (или высасывание отверстий при сверлении стен).
- 21) Во избежание получения травмы или повреждения мебели, во время намотки провода придерживайте его рукой.
- 22) Не тяните силой за сетевой провод, это может привести к его повреждению.
- 23) Не пылесосьте большие куски бумаги или пластиковые пакеты. Они могут легко забить трубку или шланг. Если прибор каким либо способом забьется, то немедленно его выключите, отсоедините от сетевой розетки и очистите его трубку или шланг.

- 24) Во избежание повреждения гибкого шланга, не наступайте на него и сильно его не перегибайте. Не пользуйтесь пылесосом со сломанным или другим каким либо способом поврежденным шлангом.
- 25) Не переезжайте сетевой провод пылесоса.
- 26) Никогда не пользуйтесь пылесосом без защитного фильтра мотора, фильтра на выходе, установленного контейнера для пыли или HEPA фильтра.
- 27) Всасывающую насадку, конец трубки или аксессуары не прикладывайте к глазам или к ушам.
- 28) Во время уборки некоторых видов полов или покрытий может произойти возникновение электростатического заряда, который для пользователя не является опасным.
- 29) Производитель не несет ответственность за ущерб возникший в результате неправильного использования прибора и его принадлежностей (ранение, ожог, пожар, порча продуктов и т.д.)

ОПИСАНИЕ ПЫЛЕСОСА

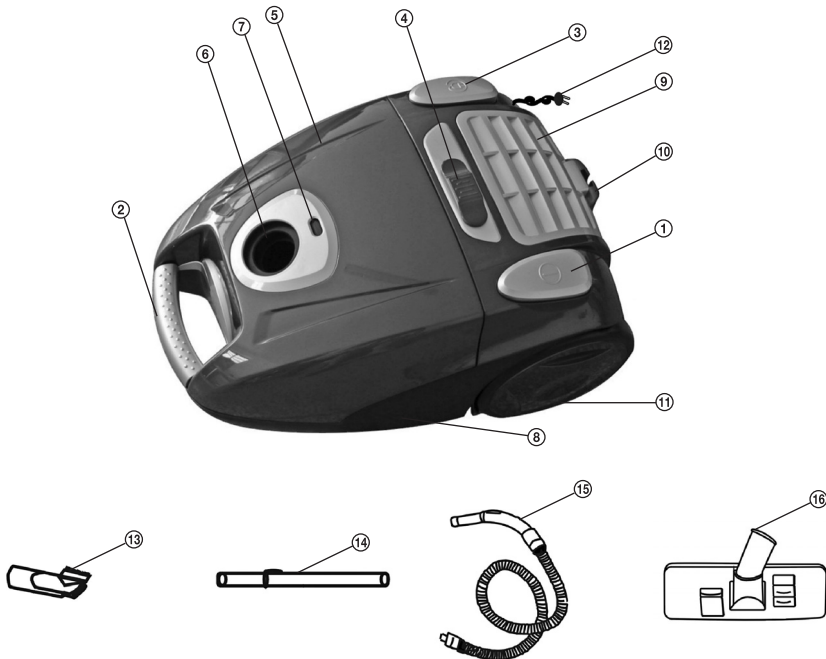

- | | |
|--|--|
| ① Кнопка Start / Stop | ⑩ Позиция парковки |
| ② Ручка | ⑪ Колесо |
| ③ Кнопка намотки кабеля | ⑫ Сетевой провод |
| ④ Регулятор мощности мотора | ⑬ Многоцелевая насадка (щелевая насадка / насадка для мягкой мебели) |
| ⑤ Передняя крышка | ⑭ Комбинированная насадка |
| ⑥ Отверстие для соединения шланга | ⑮ Телескопическая трубка |
| ⑦ Индикатор наполнения контейнера для пыли | ⑯ Шланг |
| ⑧ Ходовая часть | ⑰ Напольная насадка |
| ⑨ Решетка H.E.P.A. фильтра на входе | |

КОМПЛЕКТАЦИЯ ПЫЛЕСОСА

Вставьте шланг в отверстие для всасывания воздуха

Нажмите одновременно обе кнопки-предохранители на манжете шланга и вставьте манжету в отверстие пылесоса. При правильном присоединении манжеты шланга к пылесосу услышите щелчок.

Присоедините рукоятку к телескопической трубке:

Рукоятку присоедините к широкой части телескопической трубки.

Присоедините насадку для пола к телескопической трубке

Насадку для пола установите на узкую часть телескопической трубки.

Установите длину телескопической трубки

В зависимости от необходимости приспособьте себе длину телескопической трубки – подвиньте и держите кнопку-замок на трубке в направлении стрелок и одновременно установите необходимую длину трубки. После этого кнопку-замок ослабьте и трубку еще чуть-чуть подвиньте, пока не услышите щелчок. Длина телескопической трубки теперь зафиксирована.

Выберите тип сборника для пыли

Этот пылесос можно использовать или как пылесос без пылесборника, или как пылесос с пылесборником. Выберите Вами предпочтительный способ уборки, и в зависимости от этого вставьте в пылесос или контейнер для пыли (рис. 1), или пылесборник (рис. 2).

рисунок 1



рисунок 2



Предупреждение:

При использовании варианта с пылесборником, не забудьте в пазы перед мотором вставить также решетку с поставляемым поролоновым входным фильтром.

ИСПОЛЬЗОВАНИЕ ПЫЛЕСОСА

Соединение пылесоса к электрической сети.

Вытяните из пылесоса необходимую длину питающего провода. Вилку провода после этого соедините с электрической розеткой.

**Предупреждение**

Желтая метка на питательном проводе предупреждает на приближающийся конец длины питательного провода. Провод не вытягивайте за красную метку.

Установка насадки для пола в зависимости от типа покрытия

В зависимости от типа убираемой поверхности при помощи клапанного затвора установите напольную насадку следующим образом

- Для ковровых покрытий щеточки клапанным затвором засуньте.
- Для гладких покрытий щеточки клапанным затвором высуньте.

Включение/выключение пылесоса

Для включения (выключения) пылесоса нажмите кнопку START / STOP находящуюся на корпусе пылесоса.

Регулировка мощности всасывания

Мощность всасывания можно регулировать подвижным регулятором находящимся на корпусе прибора, а также в меньшем диапазоне подвижным регулятором находящимся на рукоятке шланга.

**Рекомендация:**

Если во время уборки рукоятка шланга засорится, отсоедините ее от телескопической трубки и точно так отсоедините шланг от пылесоса. Рукоятку после этого вставьте во всасывающее отверстие пылесоса, нечистоты воспрепятствующие проходу воздуха вычистите.

Коротковременная остановка высасывания

Если необходимо высасывание на короткое время прекратить, то установите телескопическую трубку при помощи выступа на насадке для пола в позицию парковки в задней части пылесоса.

**Предупреждение:**

Не перемещайте прибор в момент, когда он находится в позиции парковки! Может произойти поломка позиции парковки!

Использование аксессуаров

В нижней части пылесоса находится комбинированная насадка:

- В основном состоянии ее можно использовать в качестве щелевой насадки для очистки труднодоступных мест (напр., окон, углов, книжных шкафов, щелей между матрасами и т.п.).
- С выдвинутой щеткой ее можете использовать как насадку для мягкой мебели.

Окончание высасывания

После окончания высасывания сначала выключите пылесос нажатием кнопки START/STOP и после этого отсоедините вилку питательного провода от электрической розетки.

Для смотки питательного провода обратно в пылесос нажмите и придержите одной рукой кнопку для смотки и второй рукой, во избежание повреждения входной части, придерживайте кабель или его вилку.

**Рекомендация:**

В случае, если не произойдет полная смотка питательного провода обратно в пылесос, то ослабьте кнопку для смотки, вытяните кабель обратно приблизительно на 50 см из пылесоса и снова нажмите кнопку для смотки.

Переноска пылесоса

Пылесос можно держать и переносить за рукоятку.

**Предупреждение:**

Никогда не пытайтесь переносить пылесос за рукоятку контейнера для пыли!

ХРАНЕНИЕ ПЫЛЕСОСА И АКСЕССУАРОВ

Пылесос можно хранить разобрав его на отдельные части или оставить его скomплектованным, телескопическую трубку зафиксировать в положении парковки в задней части пылесоса.

ОЧИСТКА И УХОД



Предупреждение:

Перед очисткой обязательно отсоедините это изделие от источника электрического тока.

Замена пылесборника

Если в смотровом окошке при поднятии насадки для пола над убираемой поверхностью и установке максимальной мощности высасывания, появится индикатор заполнения пылесборника (то есть полное цветное поле), то необходимо этот пылесборник заменить:

- 1) Откройте крышку пылесоса.
- 2) Вытащите старый пылесборник.
- 3) Вставьте на его место новый пылесборник.
- 4) Закройте крышку пылесоса.



Предупреждение:

Никогда не старайтесь стирать бумажные пылесборники – они предназначены для однократного использования и в случае заполнения их необходимо ликвидировать вместе с обычным домашним мусором. Стирать возможно только пылесборники тканевые!

Опорожнение контейнера для пыли

- 1) Отсоедините шланг от пылесоса.
- 2) Откройте крышку пылесоса и вытащите движением за рукоятку вверх контейнер для пыли.
- 3) Контейнер поместите над мусорное ведро.
- 4) Нажмите кнопку-замок на контейнере для пыли – произойдет открытие его откидного дна.



- 5) Пыль и нечистоты высыпьте в обычный домашний мусор.
- 6) После этого поворачивая вытащите из контейнера H.E.P.A. фильтр и высыпьте оставшуюся пыль и нечистоты.



- 7) Установите Н.Е.Р.А. фильтр обратно в контейнер для пыли и поворотом его зафиксируйте.
- 8) Закройте дно контейнера для пыли так, чтобы кнопка-замок защелкнула.
- 9) Контейнер для пыли вставьте обратно в пылесос.



Рекомендация:

Контейнер для пыли и Н.Е.Р.А. фильтр рекомендуем мыть под теплой проточной водой.



Предупреждение:

Перед последующей установкой контейнера для пыли и HEPA фильтра обратно в пылесос убедитесь в том, что все детали полностью сухие.

Замена поролонового фильтра на входе



Предупреждение:

Входной поролоновый фильтр используется только у варианта с пылесборником! У варианта без пылесборника в пазы перед мотором вставлен контейнер для пыли и поэтому входной фильтр в этом случае невозможно использовать.

- 1) Откройте крышку пылесоса и вытащите кассету с входным фильтром.
- 2) Замените входной поролоновый фильтр новым и верните его и с кассетой обратно в пылесос. Следите за тем, чтобы ребра кассеты фильтра направлялись всегда на внешнюю сторону и также, чтобы на внешнюю сторону направлялась и черная поролоновая часть фильтра.

Замена Н.Е.Р.А. фильтра на входе

- 1) Отсоедините шланг от пылесоса.
- 2) Откройте крышку пылесоса и вытащите движением за ручку вверх контейнер для пыли.
- 3) Контейнер поместите над мусорное ведро.



- 4) Нажмите кнопку-замок на контейнере для пыли – произойдет открытие его откидного дна.



- 5) Пыль и нечистоты высыпьте в обычный домашний мусор.
- 6) После этого поворачивая вытащите из контейнера Н.Е.Р.А. фильтр и высыпьте оставшуюся пыль и нечистоты.
- 7) Установите Н.Е.Р.А. фильтр обратно в контейнер для пыли и поворотом его зафиксируйте.
- 8) Закройте дно контейнера для пыли так, чтобы кнопка-замок защелкнула.
- 9) Контейнер для пыли вставьте обратно в пылесос.

Замена Н.Е.Р.А. фильтра на выходе

- 1) Нажатием кнопки-замка откиньте решетку фильтра на выходе.
- 2) Вытащите фильтр на выходе и с его пластиковой кассетой.
- 3) Замените поролоновый фильтр новым и вставьте его и с кассетой обратно в пылесос. Следите за тем, чтобы черная поролоновая часть направлялась всегда в пылесос и белая часть направлялась на внешнюю сторону. Таким образом будут на выходе захвачены сначала более грубые нечистоты и на конец отфильтрована самая мелкая оставшаяся пыль.

Для очистки внешних деталей пылесоса используйте исключительно мягкую сухую (или увлажненную) тряпку. Во избежание повреждения поверхности прибора для очистки не применяйте какие либо агрессивные моющие средства или растворители!

РЕШЕНИЕ ПРОБЛЕМ

Прежде чем обратиться в авторизованный сервисный центр, проверьте если:

Проблема	Возможная причина	Решение
Мотор не включается.	<ul style="list-style-type: none"> - Питательный провод неплотно подсоединен к сетевой розетке - Сетевая розетка повреждена - Пылесос не включен 	<ul style="list-style-type: none"> - Плотно подсоедините вилку к сетевой розетке - Проверьте сетевую розетку - Включите прибор
Мощность всасывания слабеет.	<ul style="list-style-type: none"> - Прибор забит нечистотами - Фильтр для пыли необходимо очистить - Контейнер для пыли не установлен в правильном положении - Фильтр забит пылью 	<ul style="list-style-type: none"> - Удалите посторонний материал - Очистите фильтр для пыли - Закройте контейнер для пыли - Очистите фильтр
Сетевой провод не сматывается полностью.	Сетевой провод во время смотки мог не попасть в катушку для смотки	Во время смотки держите кабель слегка натянутым
Сетевой провод не вытаскивается.	Сетевой провод не правильно смотался	Нажмите кнопку для смотки кабеля и попробуйте снова
Нельзя регулировать мощность всасывания.	Дефект регуляции мощности всасывания.	Необходимо прибор отремонтировать (только специалистом)
Провод сам сматывается.	Может быть поврежден механизм намотки	Необходимо прибор отремонтировать (только специалистом)
Контейнер для пыли не закрывается.	Фильтр для пыли не находится в правильном положении	Установите фильтр для пыли и попробуйте снова

ТЕХНИЧЕСКИЕ ХАРАКТЕРИСТИКИ

Номинальное напряжение:	220 - 240 В (переменный ток)
Номинальная частота:	50-60 мин
Номинальная мощность:	900 W
Класс защиты от поражения электрическим током:	II
Уровень шума:	80 дБ (А)
Длина шнура питания:	> 5 м
Рабочий диапазон:	> 7,5 м
Масса:	5,6 кг

Заявленный уровень величины шума устройства составляет 80 дБ(А), что отвечает уровню А акустической мощности с учетом допустимой акустической мощности 1 пВт.

КОМПЛЕКТАЦИЯ ПОСТАВКИ

- 1x пылесос
- 1x напольная насадка
- 1x телескопическая трубка
- 1x шланг
- 1x многоцелевая насадка
- 1x контейнер для пыли
- 1x пылесборник
- 1x фильтр на входе
- 1x фильтр на выходе
- 1x инструкция по эксплуатации
- 1x гарантийный талон

Производитель оставляет за собой право на изменение текста и технических характеристик.

ИНФОРМАЦИОННЫЙ ЛИСТ ПРОДУКТА

Название/торговый знак	SENCOR
Идентификационный номер модели	SVC 900
Класс энергопотребления*	B
Годовое потребление энергии (в кВтч)**	33,2 (33,6 ***)
Класс эффективности чистки ковров	D (E ***)
Класс эффективности чистки полов	B
Класс пылевыделения пылесоса	D
Уровень акустической мощности (дБ(A))	80
Номинальная входная мощность (Вт)	900 Вт

* От класса А (класс высочайшей эффективности, низкое энергопотребление) до класса G (класс низшей эффективности, высокое энергопотребление)

** Приблизительное годовое потребление электроэнергии (в кВт в год) на основе 50 циклов очистки. Действительное потребление энергии зависит от использования устройства.

*** без мешка

Значения определяются в соответствии с (EU) № 665/2013.

ИНСТРУКЦИИ ПО УТИЛИЗАЦИИ ИСПОЛЬЗОВАННОГО УПАКОВОЧНОГО МАТЕРИАЛА

Упаковочный материал необходимо утилизировать только в специально отведенных местах для сбора мусора.

ИНСТРУКЦИИ ПО УТИЛИЗАЦИИ ЭЛЕКТРИЧЕСКОГО И ЭЛЕКТРОННОГО ОБОРУДОВАНИЯ



Данное обозначение на изделии или на оригинальной документации к нему означает, что отработавшее электрическое и электронное оборудование не следует выбрасывать вместе с обычными бытовыми отходами. Следует передать его в специализированные центры сбора отходов для утилизации и повторной переработки. Кроме того, в некоторых странах Европейского Союза отработавшие изделия можно вернуть по месту приобретения при покупке аналогичного нового продукта.

Правильная утилизация данного изделия позволит сохранить ценные природные ресурсы и предотвратить вредное воздействие на окружающую среду. Дополнительную информацию можно получить, обратившись в местную информационную службу или в центр сбора и утилизации отходов. В соответствии с местным законодательством, неправильная утилизация отходов данного типа может повлечь за собой наложение штрафа.

Для предприятий стран ЕС

Для получения информации о правильной утилизации электрического или электронного оборудования обратитесь в пункт розничной или оптовой продажи.

Утилизация оборудования в других странах, не входящих в состав ЕС.

Данный символ действителен на территории Европейского Союза. Для получения информации об утилизации данного продукта обратитесь в местную справочную службу или по месту его приобретения.

Данное изделие соответствует требованиям ЕС по электромагнитной совместимости и электробезопасности.



Данный продукт соответствует всем соответствующим основным стандартам ЕС.

Мы оставляем за собой право изменять текст руководства, конструкцию или технические характеристики изделий без предварительного уведомления.