

SHARP®

МОДЕЛЬ

AR-5015N AR-5120

ЦИФРОВОЙ КОПИР РУКОВОДСТВО ДЛЯ ПОЛЬЗОВАТЕЛЯ

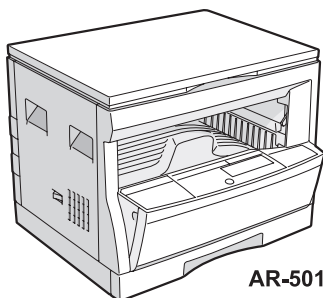

AR-5015N

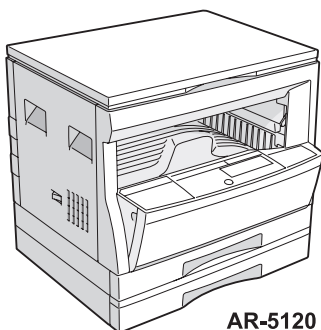

AR-5120

Страница

- ПОДГОТОВКА К РАБОТЕ 2
- ИЗГОТОВЛЕНИЕ КОПИЙ 13
- ПРЕДУПРЕЖДАЮЩИЕ ИНДИКАТОРЫ 28
- ОБЩИЕ СВЕДЕНИЯ 35
- ДОПОЛНИТЕЛЬНЫЕ ПРИНАДЛЕЖНОСТИ 55

В некоторых странах позиции выключателя питания обозначены на копировальном аппарате символами "I" и "O" вместо "ON" и "OFF".

Если копировальный аппарат обозначен таким образом, то символ "I" означает ВКЛЮЧЕНО, а символ "O" означает ВЫКЛЮЧЕНО.

ВНИМАНИЕ:

Для полного выключения копира необходимо отключить его от сети.

Копир необходимо располагать поблизости от сетевой розетки, доступ к которой должен быть свободным.

Внимание!

Данный аппарат относится к изделиям класса А.

При работе данный аппарат может излучать помехи, поэтому пользователю может потребоваться принять соответствующие меры.

ИНФОРМАЦИЯ О СЕРТИФИКАЦИИ ПРОДУКЦИИ



АЯ46

ЭЛЕКТРОСТАТИЧЕСКОЕ КОПИРОВАЛЬНОЕ УСТРОЙСТВО МОДЕЛЬ AR-5015N / AR-5120 ШАРП

Сертифицирован Компанией РОСТЕСТ - МОСКВА
Официальным представителем ГОССТАНДАРТА России

Модель AR-5015N / AR-5120 ШАРП
соответствует требованиям
нормативных документов:

по безопасности - ГОСТ Р 50377-92,
- ГОСТ 12.2.007.0-85
по ЭМС - ГОСТ Р 51318.14.1-99

ВНИМАНИЕ!

Благодарим Вас за приобретение копировального аппарата фирмы SHARP. Прежде, чем Вы начнете работать, пожалуйста, прочтите следующие рекомендации.

1. Что такое техническое обслуживание?

Для того, чтобы всегда получать хорошие копии, аппарат требует соответствующего обслуживания квалифицированным сервисным инженером. Для чего нужно техническое обслуживание?

Фотопроводящий барабан, проявитель и другие установленные в аппарате части имеют собственные сроки службы и должны быть заменены новыми по достижении конца срока службы.

Кроме того, если Вы делаете копии длительное время, некоторые детали аппарата изнашиваются и внутри может накапливаться пыль. Поэтому аппарат нуждается в профилактическом обслуживании, в процессе которого специалист по сервису заменяет части или проверяет, регулирует и очищает аппарат, что позволит изготавливать хорошие копии стабильного качества.

Цикл обслуживания является различным для разных моделей копировальных аппаратов.

2. Система обслуживания и регистрации покупки

Пожалуйста, тщательно расспросите Вашего дилера о системе обслуживания и об условиях гарантии, которая распространяется на Вас, а также спросите о местонахождении ближайшего к Вам сервисного центра. Для того, чтобы Вам было просто сообщить данные об аппарате в случае появления неисправности, пожалуйста, сохраняйте талон регистрации покупки, который просите обязательно заполнить при получении аппарата.

Страна-изготовитель : Произведено во Франции

Фирма-изготовитель : ШАРП Корпорейшн

Юридический адрес изготовителя :
22-22 Нагайке-чо, Абено-ку,
Осака :545-8522, Япония

Во исполнение Статьи 5 Закона Российской Федерации «О защите прав потребителей», а также Указа Правительства Российской Федерации №720 от 16 июня 1997г. устанавливается срок службы данной модели - 7 лет с момента производства при условии использования в строгом соответствии с инструкцией по эксплуатации и применяемыми техническими стандартами.

ОСТОРОЖНО

При использовании копировального аппарата следует соблюдать следующие меры безопасности.



Предупреждение

- Блок термозакрепления является горячим. Будьте внимательны при удалении застрявшей бумаги.
- Запрещается смотреть прямо на источник света. Это может повредить Ваши глаза.



Осторожно

- Располагайте копировальный аппарат на твердой ровной поверхности.
- Не устанавливайте копировальный аппарат во влажном или пыльном месте.
- Если копировальный аппарат не будет использоваться в течение длительного времени, следует отключить аппарат с помощью выключателя питания и вынуть кабель питания из розетки.
- При перемещении копировального аппарата обязательно выключите выключатель питания и выньте кабель питания из розетки.
- Не накрывайте копировальный аппарат пылезащитной крышкой, тканью или пластиковой пленкой, когда включено питание. Это может препятствовать отводу тепла.
- Применение регулировок и настроек или выполнение процедур, отличающихся от тех, которые здесь указаны, может привести к опасному радиоактивному облучению.

Осторожно, лазер

Длина волны	785 нм ± 10 нм
Длина импульса	(8.141 мкс ± 0.1 мкс)/7 мм
Выходная мощность	0,22 мВт ± 0,01 мВт

содержание

стр.

ПОДГОТОВКА К РАБОТЕ

● ВВЕДЕНИЕ	2
● ОСНОВНЫЕ ХАРАКТЕРИСТИКИ	3
● НАИМЕНОВАНИЕ УЗЛОВ И ФУНКЦИЙ КОПИРА	4
– Общий вид копира	4
– Панель управления	6
● УСТАНОВКА КОПИРА	8
● МЕРЫ ПРЕДОСТОРОЖНОСТИ ПРИ РАБОТЕ	9
●  ЗАГРУЗКА КОПИРА БУМАГОЙ	10





ПОДГОТОВКА К РАБОТЕ

ИЗГОТОВЛЕНИЕ КОПИЙ

● АУДИТОРСКИЙ УЧЕТ	13
● СТАНДАРТНОЕ КОПИРОВАНИЕ	14
● УМЕНЬШЕНИЕ/УВЕЛИЧЕНИЕ/МАСШТАБИРОВАНИЕ	16
● ПОДАЧА ИЗ ДОПОЛНИТЕЛЬНОГО ЛОТКА (спец. виды бумаг)	18
● ДВУСТОРОННЕЕ КОПИРОВАНИЕ	20
● ХУ МАСШТАБИРОВАНИЕ	21
● КОПИРОВАНИЕ НЕГАТИВНЫХ ИЗОБРАЖЕНИЙ	23
● КОПИРОВАНИЕ РАЗВОРОТА СТРАНИЦ	24
● ПЕРЕРЫВАНИЕ ПРОЦЕССА КОПИРОВАНИЯ	25
● НАСТРОЙКА АВТОМАТИЧЕСКОЙ РЕГУЛИРОВКИ ЭКСПОНИРОВАНИЯ	26
● РЕЖИМ ЭКОНОМИИ ТОНЕРА	27

ИЗГОТОВЛЕНИЕ КОПИЙ

ПРЕДУПРЕЖДАЮЩИЕ ИНДИКАТОРЫ

●  ЗАМЕНА ТОНЕРА-КАРТРИДЖА	28
●  ИЗВЛЕЧЕНИЕ ЗАСТРЯВШЕГО ЛИСТА	30
●  ЗАМЕНА ДЕВЕЛОПЕРА	35
●  ВЫЗОВ СПЕЦИАЛИСТА	35

ПРЕДУПРЕЖДАЮЩИЕ ИНДИКАТОРЫ

ОБЩИЕ СВЕДЕНИЯ

● ПРОГРАММЫ ПОЛЬЗОВАТЕЛЯ	36
– Установка режимов аудиторского учета	39
● ЭНЕРГОСБЕРЕГАЮЩИЕ РЕЖИМЫ	43
● УХОД ЗА КОПИРОМ	45
● НЕИСПРАВНОСТИ?	47
● РАСХОДНЫЕ МАТЕРИАЛЫ	50
– Типы и форматы копируемых бумаг	50
– Подтверждение подлинности расходных материалов	51
● СПЕЦИФИКАЦИЯ	52

ОБЩИЕ СВЕДЕНИЯ

ДОПОЛНИТЕЛЬНЫЕ ПРИНАДЛЕЖНОСТИ

● УСТРОЙСТВО ПОЛИСТНОЙ ПОДАЧИ (AR-SP2)	56
----------------------------------------	----

ДОПОЛНИТЕЛЬНЫЕ ПРИНАДЛЕЖНОСТИ

ПРИЛОЖЕНИЕ	59
------------	----

ВВЕДЕНИЕ

Данная модель копира разработана с целью обеспечить максимально простое использование различных функций копирования в помещении офиса. Для того, чтобы полностью узнать возможности функций копира, внимательно ознакомьтесь с настоящим руководством и самим устройством.

Для того, чтобы быстро получить необходимые сведения во время работы, храните руководство поблизости от места установки копира.



Примечание

Некоторые модели недоступны в некоторых странах.



Примечание

Модель AR-5120 оснащена двумя лотками для бумаги, в то время как модель AR-5015N оснащена одним лотком для бумаги. Рисунки, приведенные в настоящем руководстве предназначены, преимущественно, для модели AR-5015N.

Обозначения, используемые в инструкции

В данном руководстве приводятся следующие условные изображения для обозначения сведений различного рода, относящихся к использованию копира.



Предупреждение

Предупреждает пользователя об опасности для здоровья или возможности повреждения копира в случае отступлений от информации, приведенной в тексте данного предупреждения.



Осторожно

Сообщает о возможности поломки копира или отдельного узла в случае несоблюдения рекомендаций, отмеченных данным указателем.



Примечание

Указывает сведения, связанные со спецификациями, функциональными возможностями, особенностями использования и содержит прочую полезную для пользования информацию.



Обозначает букву, появляющуюся на дисплее количества копий.

ОСНОВНЫЕ ХАРАКТЕРИСТИКИ

- ① **Высокоскоростное лазерное копирование**
 - Время изготовления первой копии составляет 7.2 секунды (за исключением случаев использования энергосберегающего режима и копирования сразу после включения питания).
 - Скорость копирования равна 15 копий/мин. (AR-5015N) или 20 копий/мин. (AR-5120), что удобно для увеличения эффективности работы в офисе.
- ② **Цифровое изображение высокого качества**
 - Высококачественное копирование с разрешением 600 dpi.
 - В дополнение к режиму автоматической регулировки экспозиции предусмотрен пятиступенчатый режим ручной регулировки.
 - Функция режима "фото" позволяет четко воспроизводить полутоновые изображения оригиналов (черно-белые и цветные фотографии). Регулировка режима осуществляется пятиступенчатым методом.
- ③ **Основные возможности копировального процесса**
 - Масштаб копий может изменяться от 50% до 200% с шагом в 1%.
 - С одного оригинала за один цикл может быть получено до 99 копий.
 - Могут быть использованы специальные функции, такие как раздельное масштабирование по горизонтали и вертикали, негативное копирование и копирование с разворота страниц.
 - Программы пользователя позволяют осуществить установку/модификацию функций по желанию пользователя. Эти программы также позволяют контролировать работу встроенного аудитрона.
- ④ **Дополнительные возможности**
 - Устройство полистной подачи (SPF) позволяет выполнять автоматическую подачу до 30 оригиналов.
- ⑤ **Одно сканирование / многократная печать (только у AR-5120)**
 - Копировальный аппарат имеет память для 1 страницы. Память копировального аппарата позволяет сканировать оригинал только один раз, а потом изготовить до 99 копий. Эта функция улучшает ход работы, снижает рабочий шум копира и износ сканирующего устройства.
- ⑥ **Конструкция, обеспечивающая компактность и снижение потребления энергии**
 - Выводной поток установлен внутри корпуса с целью экономии пространства.
 - Режимы предварительного прогрева и автоматического отключения предусмотрены для сокращения потребления электроэнергии в режиме готовности к работе "standby" (ожидания).

НАИМЕНОВАНИЕ УЗЛОВ И ФУНКЦИЙ КОПИРА

Общий вид копира

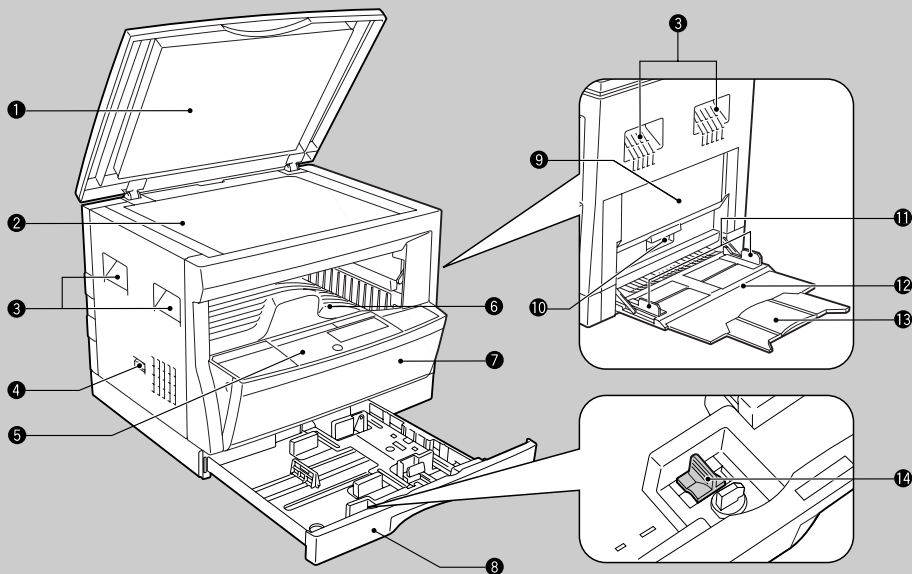

1 Крышка оригиналодержателя

Поместите оригинал на стол оригиналодержателя и перед началом копирования закройте крышку.

2 Стол оригиналодержателя

Поместите на стол копируемый документ.

3 Ручки

Используются при перемещении копира.

4 Переключатель

Включает и выключает питание копира.

5 Панель управления

Для упрощения работы все органы управления копиром расположены на данной панели.

6 Лоток вывода копий

Готовые комплекты копий размещаются в выводном лотке.

7 Передняя крышка корпуса

Открывается при извлечении застрявшего листа и при сервисном обслуживании.

8 Лоток для подачи бумаги

Вмещает до 250 листов копировальной бумаги. (Модель AR-5120 оснащена двумя лотками для бумаги).

9 Боковая крышка корпуса

Открывается при извлечении застрявшего листа и при сервисном обслуживании.

10 Ручка боковой крышки корпуса

Позволяет поднять и вытащить боковую крышку корпуса копира при ее открывании.

11 Направляющие дополнительного устройства подачи

Регулируются по ширине подаваемых листов.

12 Лоток дополнительного устройства подачи

С данного лотка могут подаваться специальные виды бумаги (включая прозрачную пленку), а также стандартная бумага.

13 Выдвижная плоскость лотка дополнительного устройства подачи

Выдвигается при необходимости подачи бумаги формата В4 и А3.

14 Приспособление для чистки коротрона

Используется при чистке коротрона переноса.

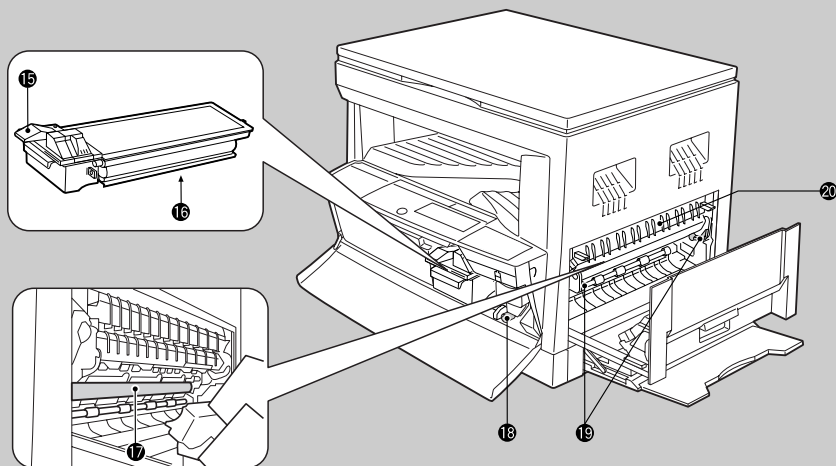

- 15 Рычаг освобождения тонер-картриджа**
Позволяет разблокировать тонер-картридж для его извлечения.
- 16 Тонер-картридж**
Содержит внутри порошок тонера.
- 17 Фотопроводящий барабан**
Изображение оригинала формируется на барабане.
- 18 Ручка вращения валика**
Вращая валик, извлекаете застрявший лист.

- 19 Рычажки фиксатора узла закрепления тонера**
Облегчают извлечение застрявшего листа.

⚠ Узел закрепления тонера - горячий.
Будьте осторожны при извлечении листа.

Предупреждение

- 20 Направляющая листа**
Открывается при извлечении застрявшего листа.

Дополнительные принадлежности

Руководство для пользователя	1
Устройство для чистки коротрона	1

Панель управления

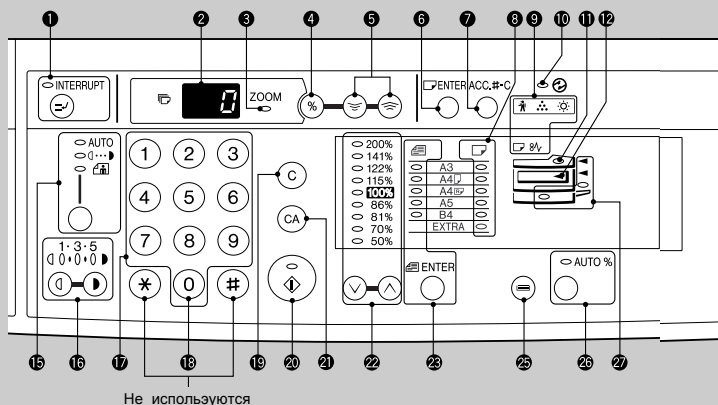

1 Кнопка и индикатор ПРЕРЫВАНИЕ (INTERRUPT) (⊖) (стр. 25)

Позволяет прервать процесс копирования.

2 Дисплей количества копий

Показывает установленное количество копий при подготовке к работе и оставшееся количество копий при копировании. См. также пункты **4** и **18**.

3 Индикатор МАСШТАБИРОВАНИЕ (стр. 17)

Загорается при установке масштаба копирования.

4 Кнопка дисплея масштаба копии (⊗) (стр. 17)

Нажатие и удержание кнопки в режиме готовности "standby" позволяет увидеть значение масштаба на дисплее количества копий.

5 Кнопки масштабирования (стр. 17)

Позволяют установить масштаб копии от 50% до 200% с шагом в 1%.

6 Кнопка УСТАНОВКА ФОРМАТА БУМАГИ (ENTER) (стр. 12)

Позволяет установить формат бумаги в лотке.

7 Кнопка СБРОС РЕЖИМА АУДИТА (ACC.#-C) (стр. 13)

Закрывает открытый счет пользователя.

8 Индикаторы ФОРМАТ БУМАГИ

Загораются при отображении выбранного формата бумаги.

9 Предупредительные индикаторы

- ⚡ : Необходим вызов специалиста (стр. 35)
- ⋯ : Необходима замена тонер-картриджа (стр. 28)
- ⊙ : Необходима замена девелопера (стр. 35)
- ☑ : Необходима загрузка бумаги (стр. 10)
- ⊗ : Застревание листа (стр. 30)

10 Индикатор ЭНЕРГОСБЕРЕГАЮЩИЕ РЕЖИМЫ (⊖) (стр. 43)

Загорается в режиме предварительного нагрева.

11 Индикатор устройства подачи SPF (стр. 55)

Загорается в случае, если на устройстве подачи SPF положены оригиналы.

12 Индикатор заполнения выводного лотка

Указывает на необходимость извлечения готовых копий из выводного лотка.

13 Кнопка и индикатор КОПИРОВАНИЕ НЕГАТИВНЫХ ИЗОБРАЖЕНИЙ (A-A) (стр. 23)

При нажатии копия получается в негативном по отношению к оригиналу изображении.

14 Кнопка и индикатор МАСШТАБИРОВАНИЕ ПО ГОРИЗОНТАЛИ И ВЕРТИКАЛИ (H/V) (стр. 21)

При нажатии независимо друг от друга устанавливается масштаб копии по горизонтали и вертикали.

15 Кнопки и индикаторы АВТО/РУЧНОЙ/ФОТО (AUTO/⊙/☑) (стр. 14)

Используются для последовательного выбора режимов АВТО, РУЧНОЙ или ФОТО.

16 Кнопки и индикаторы "Светлее" (⊕) и "Темнее" (⊖) (стр. 15)

Используются для регулировки экспозиции в режимах РУЧНОЙ или ФОТО.

17 Цифровая клавиатура

Кнопки используются для установки количества копий или параметров программ пользователя.

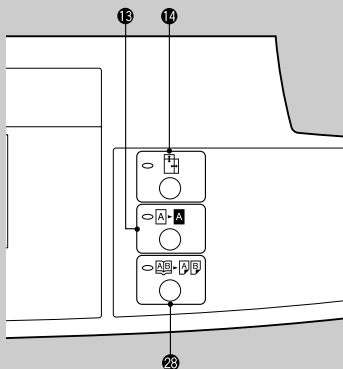

На рисунке влево изображена панель управления модели AR-5015N. Наверху изображена часть панели управления, которая у модели AR-5120 отличается от модели AR-5015N.

13 Кнопка нуля

Используется как цифровая кнопка при установке количества копий. При нажатии в режиме мультикопирования на дисплее отображается текущее количество копий с копируемого оригинала. В режиме "standby" нажатие на кнопку демонстрирует общее количество копий, полученных на копире за весь срок его службы.



Нажмите и держите нажатой

Примеч.: Копии формата А3 учитываются как две копии.

14 Кнопка СБРОС (C)

Позволяет сбросить данные с дисплея количества копий или досрочно завершить процесс копирования.

20 Кнопка и индикатор СТАРТ (S)

Загорание индикатора указывает на возможность копирования. Нажатие на кнопку начинается процесс копирования.

21 Кнопка ПОЛНЫЙ СБРОС (CA)

Сбрасывает все установленные ранее параметры, возвращает копир в режим начальных установок.

22 Кнопки и индикаторы ФИКСИРОВАННЫЕ ЗНАЧЕНИЯ МАСШТАБА (стр. 17)

Позволяют последовательно осуществить выбор фиксированных значений масштаба: 50%, 70%, 81%, 86%, 100%, 115%, 122%, 141%, 200%.

23 Кнопка и индикаторы УСТАНОВКА ФОРМАТА ОРИГИНАЛА (ENTER) (стр. 14, 16)

Используется для ввода формата оригинала при автоматическом выборе формата бумаги и автоматическом выборе масштаба.

24 Индикатор АВТОМАТИЧЕСКИЙ ВЫБОР БУМАГИ (AUTO) (стр. 14)

Если светится этот индикатор, то автоматически выбирается правильный размер бумаги в зависимости от размера оригинала и от выбранного масштаба.

25 Кнопка ВЫБОР ЛОТКА (TRAY) (стр. 14)

Используется при ручном выборе лотка с бумагой.

26 Кнопка и индикатор АВТОМАТИЧЕСКАЯ УСТАНОВКА МАСШТАБА (SCALE) (стр. 14)

При нажатии на кнопку автоматически выбирается масштаб копирования.

27 Индикаторы места подачи бумаги/места застревания листа (стр. 30)

Выбранное место подачи обозначается светящимся индикатором (L). Место застревания бумаги показывает мигающий красный индикатор (R).

28 Кнопка и индикатор КОПИРОВАНИЕ РАЗВОРОТА СТРАНИЦ (REVERSE) (стр. 24)

Используется для получения двух копий с оригиналов, размещенных встык на столе оригиналодержателя (сразворота).

Режим начальных установок

Копир переключается в режим начальных установок при первом включении питания, после нажатия на кнопку общего сброса (CA), а также приблизительно через 1 минуту* после изготовления последней копии.

- Масштаб копирования: 100%
- Экспонирование: Автоматическое
- Количество копий: 0
- Все специальные режимы: Отключены
- Автоматический выбор бумаги: включен (только AR-5120)
- Место подачи бумаги: Ранее выбранное

* Это время может быть изменено - см. стр.36 «ПРОГРАММЫ ПОЛЬЗОВАТЕЛЯ».

УСТАНОВКА КОПИРА

Неправильная установка может привести к поломке копира. Внимательно ознакомьтесь с нижеприведенной информацией перед первой установкой и последующими перемещениями копира.



Осторожно

При перемещении из прохладного помещения в теплое внутри копира может образоваться конденсат. Копирование при наличии конденсата может привести к резкому ухудшению качества копий и неполадкам в работе. Не начинайте копирование сразу после перемещения копира, оставьте его, как минимум, на 2 часа в условиях нового помещения.

Не устанавливайте копир в помещениях :

- сырых, влажных или сильно запыленных
- при непосредственном доступе солнечных лучей
- плохо проветриваемых
- подверженных резкому изменению температуры или влажности, например, рядом с кондиционером или нагревательным прибором.

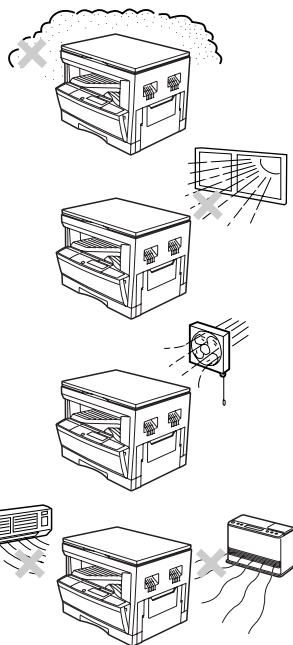

Копир нужно установить поблизости от розетки, обеспечивающей легкое подключение к сети.

Убедитесь в том, что копир подключен к сетевой розетке, отвечающей всем необходимым требованиям к номинальному значению напряжения и тока для данной модели. Убедитесь также в надежном заземлении источника питания.

- Требования к характеристикам источника питания указаны на табличке, расположенной на задней панели корпуса копира.



Примечание

Копир должен быть подключен к персональной розетке. Если к розетке будет подключен осветительный прибор, то может наблюдаться мерцание источника освещения.

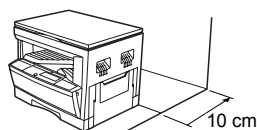

Вокруг копира должно оставаться пространство, достаточное для проведения технического обслуживания и обеспечения требуемого уровня вентиляции.

МЕРЫ ПРЕДОСТОРОЖНОСТИ ПРИ РАБОТЕ

Для поддержания работоспособности копира на высоком уровне необходимо обращаться с ним, выполняя следующие условия.

Не допускайте падения копира во избежание ударов корпуса о пол или другие предметы.



Храните запасные тонер-картриджи в темном помещении и в специальных упаковках, извлечение из которых рекомендуется производить непосредственно перед заменой.

Попадание солнечных лучей на картриджи может негативно отразиться на качестве копирования.

Не допускайте попадания прямых солнечных лучей на барабан.

Воздействие лучей на поверхность барабана (зеленую часть) может привести к ухудшению качества копий.



ЗАГРУЗКА КОПИРА БУМАГОЙ

Копировальный аппарат для экономии места сконструирован с одним (AR-5015 N) или двумя (AR-5120) настраиваемыми лотками, с загрузкой бумаги спереди и с простым открытием. Для достижения оптимальных результатов используйте только виды бумаг, рекомендуемые «SHARP» (см. стр.50). Индикатор необходимости загрузки бумагой () загорается в том случае, если в выбранном лотке отсутствует бумага или, если нужный лоток не установлен или установлен неправильно.



Примечание

При изменении формата загружаемой бумаги в лоток надо выполнить этапы с 8 по 11 на стр.12. Если это не будет выполнено, то края копий могут быть загрязнены тонером. Также неправильно будет работать функция АВТОМАТИЧЕСКИЙ ВЫБОР БУМАГИ (только AR-5120) и АВТОМАТИЧЕСКИЙ ВЫБОР МАСШТАБА.

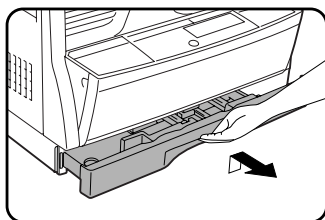

1 Аккуратно приподнимите и выдвиньте лоток до отказа.

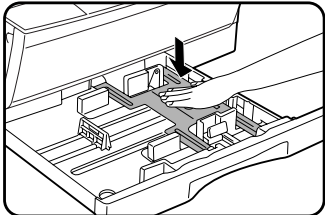

2 Надавите на прижимную пластину так, чтобы она была зафиксирована на месте.

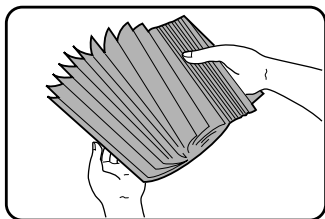

3 Распустите пачку бумаги и поместите ее в лоток. Убедитесь в том, что углы пачки находятся под угловыми фиксаторами.

- Если формат бумаги меняется, необходимо произвести регулировку лотка. См. следующую страницу.



- Расположите бумагу вдоль направляющих.
- Лоток вмещает до 250 листов бумаги. Не допускайте того, чтобы верхние листы располагались выше линии максимальной высоты пачки.

4 Плотно задвиньте загруженный лоток внутрь копира.

Изменение формата загружаемой бумаги

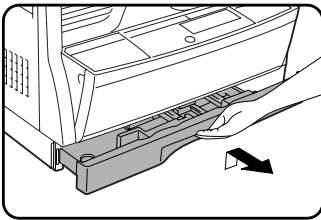

- 1** Аккуратно приподнимите и выдвиньте лоток до отказа.
- 2** Надавите на прижимную пластину так, чтобы она была зафиксирована на месте.



- 3** Нажмите на рычажок фиксатора передней направляющей и передвиньте ее так, чтобы ее положение соответствовало ширине загружаемой пачки.
- 4** Переместите левую направляющую в выемки, соответствующие обозначениям на лотке.
 - Бумагу формата А5 нельзя применить в нижнем лотке AR-5120.

- 5** Загрузите пачку бумаги в лоток.
- 6** Разместите карточку с указанием используемого формата в углублении, расположенном на передней панели лотка справа.
- 7** Плотно задвиньте загруженный лоток внутрь копира.

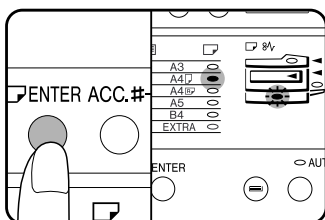

8 Для установки выбранного формата бумаги нажмите на кнопку УСТАНОВКА ФОРМАТА БУМАГИ (ENTER).

- Индикатор бумаги выбранного лотка замигает, а соответствующий индикатор формата (только что выбранного) загорится непрерывно. Все прочие индикаторы при этом погаснут, за исключением индикатора (Ⓢ).



Во время копирования нельзя производить установку формата бумаги.

Примечание

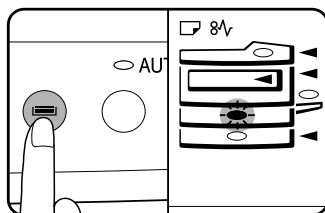

9 только AR-5120 С помощью кнопки (8V) выберите лоток, у которого был изменен формат бумаги.

- При каждом нажатии на кнопку (8V) индикатор формата бумаги будет указывать выбранный формат бумаги.

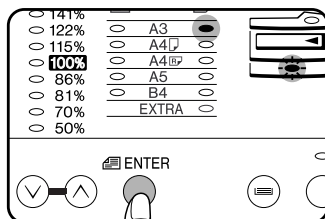

10 Нажатием на кнопку УСТАНОВКА ФОРМАТА ОРИГИНАЛА (ENTER) выберите требуемый формат бумаги.

- При каждом нажатии на кнопку (ENTER) индикатор формата бумаги будет указывать выбранный формат бумаги.

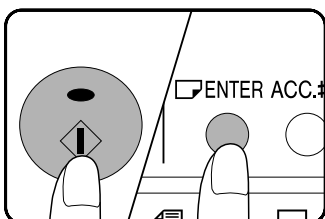

11 Нажмите на кнопку (Ⓢ), потом на кнопку (ENTER).

- только AR-5120 Для изменения настройки формата бумаги следующего лотка после нажатия на кнопку (Ⓢ) повторите шаги 9 и 10.

АУДИТОРСКИЙ УЧЕТ

Если у копирующего аппарата включена функция аудиторского учета, то процесс копирования нельзя будет выполнять до тех пор, пока не будет задан трехзначный код доступа. Настройка функции аудиторского учета описана на странице 39.

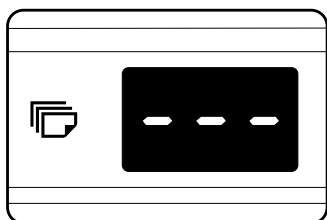

Если у копирующего аппарата включена функция аудиторского учета, то в исходном состоянии на дисплее отобразится "---".

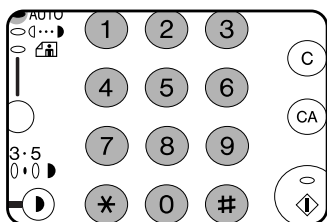

1 С помощью клавиатуры введите номер Вашего счета.

- По мере ввода цифр черточки на дисплее будут исчезать.
- После ввода всех цифр счета на дисплее появится цифра 0.
- Если был введен ошибочный номер, на дисплее количества копий вновь появится начальное изображение "---", указывая на то, что пользование копиром невозможно.

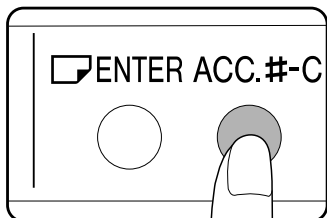

2 После завершения процесса копирования нажмите на кнопку СБРОС РЕЖИМА АУДИТА (ACC.#-C).

- На дисплее количества копий снова появится символ "---", обозначающий, что копир работает в режиме аудиторского учета.
- Если при работе в режиме прерывания промежуточная работа завершена, нажмите на кнопку ПРЕРЫВАНИЕ (⊘). Все ранее (до промежуточной работы) введенные параметры будут вновь возвращены из памяти, включая активизацию ранее установленного номера счета пользователя.

СТАНДАРТНОЕ КОПИРОВАНИЕ

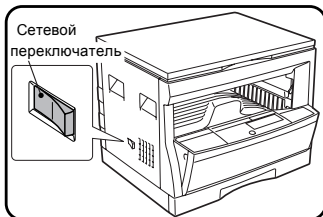

1 Включите сетевой переключатель.

- Копировальный аппарат прогреется, приблизительно, через 35 секунд. Во время прогрева Вы можете произвести установку параметров и нажать на кнопку СТАРТ (☺). Копирование начнется автоматически после прогрева аппарата.
- Если включена функция аудиторского учета, то кнопка СТАРТ (☺) не загорится и на дисплее количества копий отобразится символ "----". Введите трехзначный номер Вашего счета. См. стр. 13.

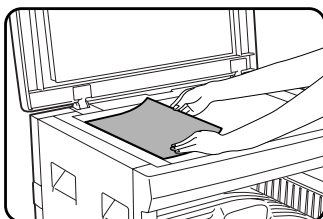

2 Положите оригинал на стол оригиналодержателя изображением вниз. Оригинал выровняйте по шкале форматов оригинала.

- На переднем и заднем поле копий может наблюдаться потеря изображения (до 4 мм). Такие же полосы отсутствия изображения (шириной до 4 мм) могут присутствовать и на остальных краях копий.

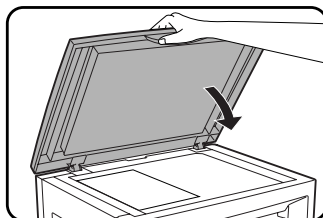

3 Закройте крышку оригиналодержателя.

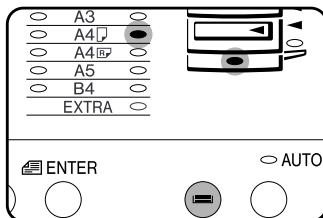

4 Проверьте, если формат загруженной в лоток бумаги того же самого формата, как и формат оригинала.

- **Только для AR-5120** Формат оригинала задайте с помощью кнопки (☺ ENTER). Автоматически выбирается бумага того же самого формата, как и формат оригинала. В случае необходимости нажатием кнопки (⊖) можно выбрать другой лоток.
- Если в лоток загружена бумага другого формата, то воспользуйтесь лотком дополнительного устройства подачи, который выбирается нажатием на кнопку (⊖).

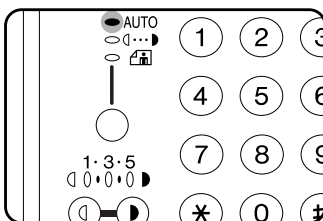

5 Выберите экспозицию.

- Копировальный аппарат имеет три режима экспозиции – АВТОМАТИЧЕСКИЙ (AUTO), РУЧНОЙ (1...3) и ФОТО (☺).
- Автоматический режим является одной из начальных установок. В данном режиме оригинал считается системой экспонирования и регулировка производится автоматически. При этом производится оптимизация контраста копируемых изображений для снижения влияния эффекта окрашенного или затемненного фона. Установка уровня автоматической экспозиции описана на странице 26.

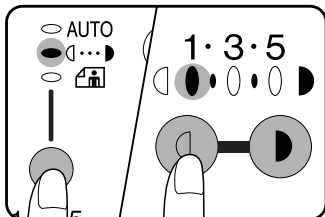

- Для ручной регулировки экспозиции нажмите на кнопку АВТО/РУЧНОЙ/ФОТО (AUTO/1...3/5), выберите РУЧНОЙ (1...3) и произведите установку нужных значений кнопками "Светлее" (1) или "Темнее" (3).

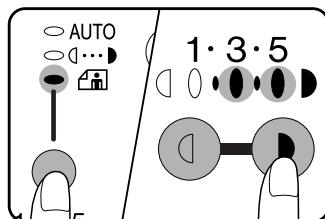

- Для копирования фотографий выберите режим ФОТО (3) и кнопками "Светлее" (1) или "Темнее" (3) установите нужную плотность копирования.
- Пять имеющихся уровней экспозиции отображаются тремя индикаторами в различных комбинациях. (Индикаторы могут загораться по одному или по два одновременно.) Если выбран уровень экспозиции 2, то одновременно загорятся два левых индикатора. При выборе уровня 4 одновременно загорятся два правых индикатора.

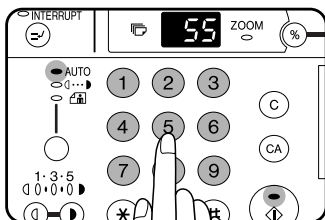

6 С помощью цифровой клавиатуры задайте количество копий.

- Если на дисплее количества копий отображается "0", то будет изготовлена одна копия.
- Если при вводе параметров была допущена ошибка, то это число можно удалить нажатием на кнопку (C).

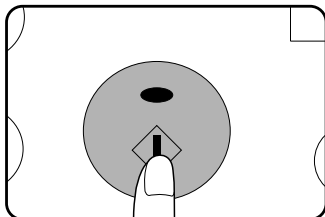

7 Нажмите на кнопку СТАРТ (\$).

- После каждой изготовленной копии количество копий, отображаемых на дисплее, уменьшается на единицу.
- Для остановки процесса копирования до его завершения нажмите на кнопку СБРОС (C).
- Чтобы повторить все параметры копирования для другого оригинала, просто замените оригинал и нажмите на кнопку СТАРТ (\$).
- Если в лотке во время копирования закончится бумага и бумаги того же самого формата нет ни в одном из лотков, то воспользуйтесь лотком дополнительного устройства подачи, а его выбор сделайте нажатием на кнопку (⊖).

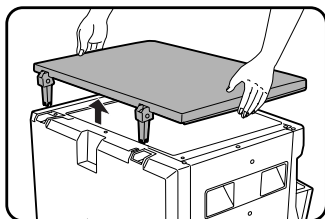

Снятие крышки оригиналодержателя

В случае копирования с объемных оригиналов (книг) крышка оригиналодержателя может быть снята. Для этого нужно поднять ее в направлении "прямо вверх" (см. рисунок).

- Установка крышки выполняется в порядке, обратном снятию.

УМЕНЬШЕНИЕ/УВЕЛИЧЕНИЕ/ МАСШТАБИРОВАНИЕ

Масштабы уменьшения или увеличения изображений на копии могут быть выбраны либо автоматически при помощи кнопки (AUTO %), либо вручную при помощи кнопок установки фиксированных значений масштаба (⏴, ⏵) и/или кнопок масштабирования (⊖, ⊕). Функция масштабирования позволяет точно выбрать значение масштаба от 50% до 200% с шагом в 1%.

ПОДГОТОВЛЕНИЕ КОПИИ

УМЕНЬШЕНИЕ/УВЕЛИЧЕНИЕ/
МАСШТАБИРОВАНИЕ

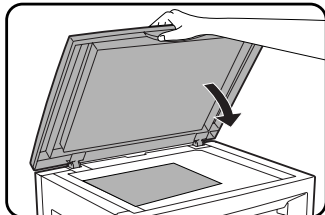

Автоматическая установка масштаба

1 Поместите оригинал на стол оригиналодержателя и закройте крышку оригиналодержателя.

2 Нажимайте на кнопку **УСТАНОВКА ФОРМАТА ОРИГИНАЛА** (ENTER) до тех пор, пока не загорится индикатор формата, соответствующий оригиналу.

- При использовании нестандартных форматов бумаги или при подаче бумаги с лотка дополнительного устройства подачи эта функция не будет работать.

3 *Только AR-5120* Нажмите на кнопку (⊖) выберите лоток с требуемым форматом бумаги.

4 Нажмите на кнопку **АВТОМАТИЧЕСКАЯ УСТАНОВКА МАСШТАБА** (AUTO %).

- Масштаб копирования будет выбран автоматически.
- Если мигает индикатор **ФИКСИРОВАННОЕ ЗНАЧЕНИЕ МАСШТАБА**, то часть изображения оригинала может отсутствовать на копии.



Применение

Если формат и ориентация оригинала на столе не соответствуют стандартным значениям масштаба уменьшения/увеличения для выбранного лотка, то индикатор **ФОРМАТ ОРИГИНАЛА** будет мигать. Измените ориентацию оригинала.

5 Установите нужное количество копий.

6 Нажмите на кнопку **СТАРТ** (⏻).



Применение

- Для отмены этого режима повторно нажмите на кнопку **АВТОМАТИЧЕСКАЯ УСТАНОВКА МАСШТАБА** (AUTO %).
- Если Вы копируете с применением устройства подачи SPF, то после окончания копирования режим автоматически отменяется режим автоматического уменьшения/увеличения.

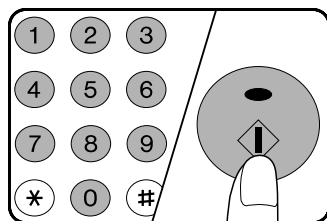

Ручная установка масштаба

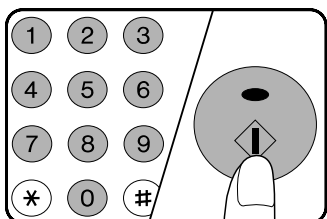
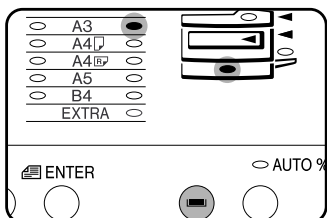
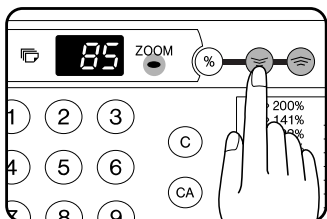
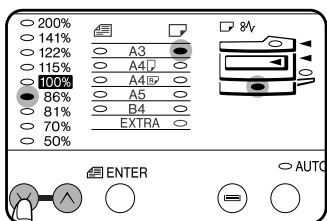
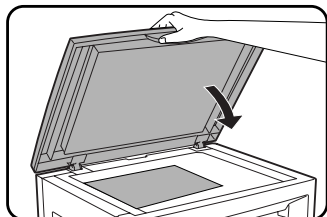

1 Поместите оригинал на стол оригиналодержателя и закройте крышку оригиналодержателя.

2 Требуемый масштаб копирования выберите с помощью кнопок **ФИКСИРОВАННЫЕ ЗНАЧЕНИЯ МАСШТАБА** (▼, ▲) и масштабирования (⊖, ⊕).

- Для выбора одного из фиксированных значений масштаба нажимайте на кнопку (▼) или (▲) до тех пор, пока не загорится соответствующий этому значению индикатор.

A. Фиксированные значения масштаба при уменьшении: 86%, 81%, 70% и 50%.

B. Фиксированные значения масштаба при увеличении: 115%, 122%, 141% и 200%.

C. Произвольные значения масштаба: любое значение в интервале от 50% до 200% с шагом 1%. Нажатием на кнопку (▼) или (▲) выберите наиболее близкое к нужному значению масштаба, а затем кнопкой (⊖) уменьшите его или кнопкой (⊕) увеличьте.

- При нажатии на кнопки (⊖, ⊕) загорается индикатор ZOOM, а на дисплее количества копий в течении 2 секунд высвечивается установленное значение масштаба.

- Для проверки правильности установки масштаба без его изменения нажмите и удерживайте кнопку дисплея масштаба (⊙). При ее отпускании дисплей возвратится к отображению количества копий.

- Для быстрого изменения масштаба нажмите и удерживайте кнопку (⊖) или (⊕). Однако, при этом процесс изменения прекратится при достижении одного из фиксированных значений. Для продолжения отпустите кнопку, после чего вновь нажмите и удерживайте ее.

D. Масштабирование 1:1: Нажимайте на кнопку (▼) или (▲) до тех пор, пока не установите значение масштаба 100%.

3 Проверьте, если в лоток загружена бумага требуемого формата.

- **Только для AR-5120** Формат оригинала задайте с помощью кнопки (ENTER). Правильный формат бумаги автоматически выбирается в зависимости от формата оригинала и от выбранного масштаба. Если мигает индикатор масштаба или индикатор ZOOM, то изображение на копии будет больше, чем формат бумаги. Если это необходимо, то нажатием на кнопку (⊖) можно выбрать требуемый лоток.

4 Установите количество копий и нажмите на кнопку **СТАРТ** (⊙).

ДОПОЛНИТЕЛЬНАЯ ЛОТКА (спец. виды бумаг)

Дополнительный лоток используется при копировании на прозрачную пленку, кальку, наклейки и прочие специальные виды бумаги. На лоток можно также поместить до 100 листов стандартной копировальной бумаги.



Примечание

При копировании на специальные виды бумаг изображение должно быть меньше, чем бумага или калька, на которую это изображение копируется. Если изображение больше, чем копировальная бумага или калька, то в этом случае по краям копии может появиться загрязнение. Это загрязнение возможно также при использовании стандартной копировальной бумаги, если формат этой бумаги меньше формата оригинала.

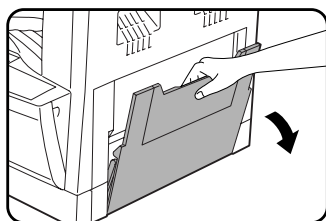

1 Откройте дополнительный лоток подачи бумаги.

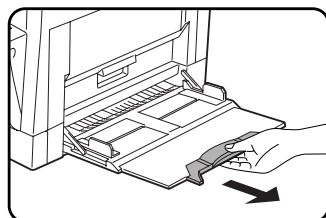

- При использовании бумаги формата В4 или А3 выдвиньте лоток на большую длину.

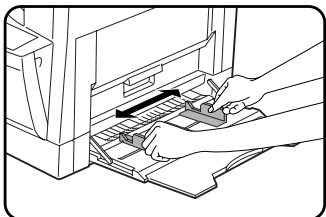

2 Установите направляющие бумаги по ширине подаваемых листов.

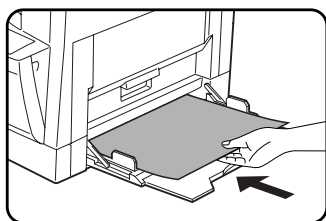

3 Поместите бумагу (лицом для печати вниз) на лоток, ориентируя ее в нужном направлении.

- В лоток можно загрузить до 100 листов стандартной бумаги формата от А6 до А3.
- Бумагу формата А6 надо загружать узкой стороной вперед.
- Прозрачную пленку, кальку, наклейки и другую специальную бумагу (за исключением конвертов) следует подавать полистно. В лоток можно загрузить до 10 конвертов.
- При пополнении бумаги, прежде всего, выньте оставшуюся бумагу и поместите всю бумагу единой пачкой.
- При загрузке конвертов следите за тем, чтобы они не были изогнутыми и скрученными.

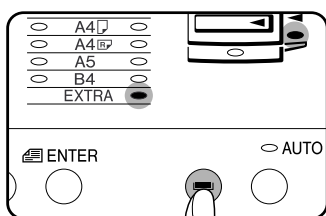

4 Нажатием на кнопку **ВЫБОР ЛОТКА** (☐) выберите дополнительный лоток.

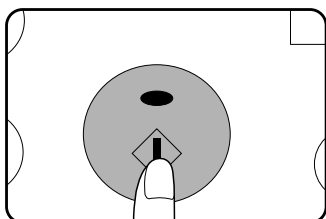

5 При копировании на специальную бумагу количество копий на дисплее количества копий поставьте на 0. При копировании на стандартную бумагу или конверты задайте нужное количество копий.

6 Нажмите на кнопку **СТАРТ** (→).

ДВУСТОРОННЕЕ КОПИРОВАНИЕ

Двустороннее копирование можно выполнять при помощи дополнительного лотка.

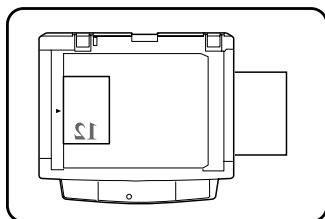

1 Поместите первый оригинал на стол оригиналодержателя и изготовьте копию.

- Первую копию можно изготовить из любого лотка подачи бумаги.

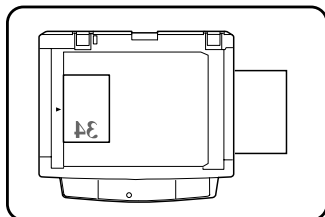

2 Замените первый оригинал вторым и закройте крышку оригиналодержателя.

- Первый и второй оригиналы на столе оригиналодержателя ориентируйте в одном и том же направлении.
- Если оригиналы закладываются горизонтально, то ориентация оригиналов на стекле должна быть перевернутой.

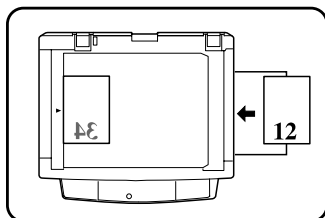
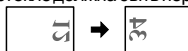

3 Переверните первую копию слева направо и поместите её на дополнительный лоток.

- Подачу листов осуществляйте по одному.

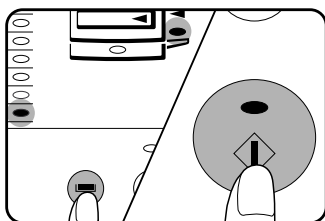

4 Нажатием на кнопку ВЫБОР ЛОТКА (⊖) выберите дополнительный лоток.

5 Нажмите на кнопку СТАРТ (→).

МАСШТАБИРОВАНИЕ

Оригинал



Копия



Функция ХУ МАСШТАБИРОВАНИЕ позволяет независимо друг от друга устанавливать масштаб копирования в горизонтальном и вертикальном направлениях.

Для использования этой функции совместно с функцией КОПИРОВАНИЕ РАЗВОРОТА СТРАНИЦ, прежде всего, включите функцию КОПИРОВАНИЕ РАЗВОРОТА СТРАНИЦ и лишь затем функцию ХУ МАСШТАБИРОВАНИЕ. (Установка масштаба увеличения при этом невозможна.)

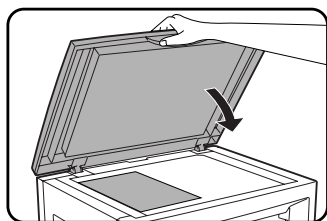

- 1** Поместите оригинал на стол оригиналодержателя и закройте крышку оригиналодержателя.

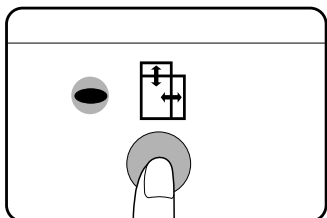

- 2** Нажмите на кнопку МАСШТАБИРОВАНИЕ ПО ГОРИЗОНТАЛИ И ПО ВЕРТИКАЛИ (☐).

- На дисплее количества копий отобразится текущее значение масштаба по вертикали.

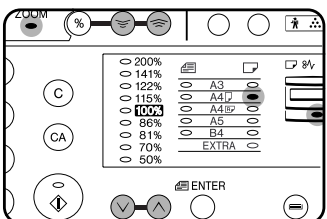

- 3** Кнопками установки фиксированных значений масштаба (∇, ▲) и кнопками масштабирования (⊖, ⊕) измените значение масштаба по вертикали.

- Кнопками (∇ или ▲) задайте масштаб, близкий к нужному значению, а затем нажатием на кнопку (⊖) уменьшите или (⊕) увеличьте это значение. Нужное значение масштаба отобразится на дисплее количества копий.

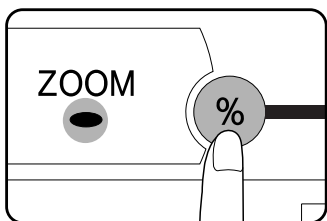

- 4** Нажмите на кнопку дисплея масштаба копии (%).

- Выбранное значение масштаба по вертикали будет установлено в памяти, а на дисплее количества копий отобразится текущее значение масштаба по горизонтали.

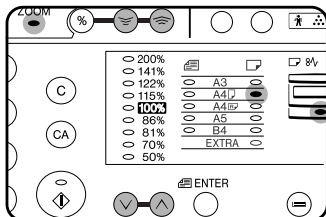

5 При помощи кнопок установки фиксированных значений масштаба (⏴, ⏵) и кнопок масштабирования (⏴, ⏵) измените значение масштаба по горизонтали по аналогии с изменением масштаба по вертикали.

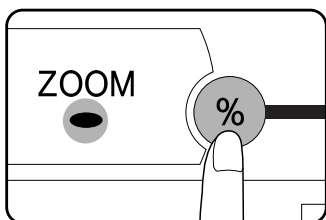

6 Нажмите на кнопку дисплея масштаба копии (%).

- Выбранное значение масштаба по горизонтали будет установлено в памяти а дисплей возвратится к отображению количества копий.
- Для проверки установленного масштаба нажмите и держите нажатой кнопку дисплея масштаба (%). На дисплее будут поочередно отображаться значения масштаба по вертикали и по горизонтали.

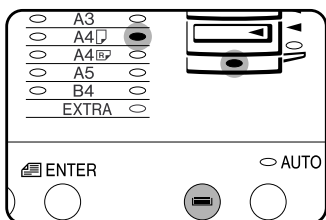

7 Проверьте, если в лоток загружена бумага требуемого формата.

- *Только для AR-5120* Формат оригинала задайте с помощью кнопки (ENTER). Правильный формат бумаги автоматически выбирается в зависимости от формата оригинала и от выбранного масштаба.

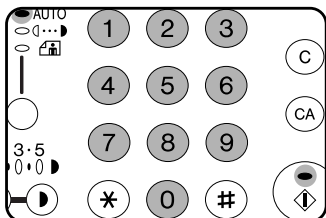

8 Задайте нужное количество копий.

- Если копируете с помощью модели AR-5015N с применением устройства подачи SPF, то с оригинала изготавливается всегда одна копия. Количество копий нельзя настроить.

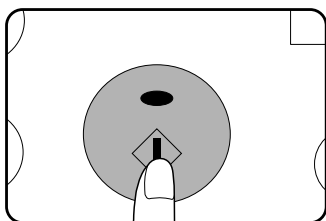

9 Нажмите на кнопку СТАРТ (⏴).

- Примечание**
- Для последующего изменения масштаба нажмите на кнопку ФИКСИРОВАННЫЕ ЗНАЧЕНИЯ МАСШТАБА (⏴, ⏵) или на кнопку масштабирования (⏴, ⏵). Потом выполните все этапы, начиная с 3-его.
 - Для отмены этой функции снова нажмите на кнопку XY МАСШТАБИРОВАНИЕ (XY).

КОПИРОВАНИЕ НЕГАТИВНЫХ ИЗОБРАЖЕНИЙ

Оригинал



Копия



Данная функция используется для получения негативного изображения с оригинала.

- После выбора данной функции режим экспозиции автоматически устанавливается на РУЧНОЙ. Выбор других режимов экспозиции при этом невозможен. Даже после отмены этой функции не произойдет автоматической отмены режима РУЧНОЙ.

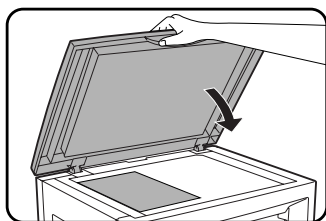

- 1** Поместите оригинал на стол оригиналодержателя и закройте крышку оригиналодержателя.

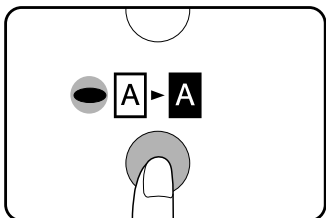

- 2** Нажмите на кнопку КОПИРОВАНИЕ НЕГАТИВНЫХ ИЗОБРАЖЕНИЙ (A-A).

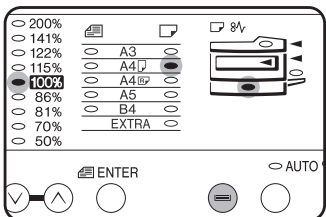

- 3** Проверьте формат бумаги.

- **Только для AR-5120** Формат оригинала задайте с помощью кнопки (ENTER). Автоматически выбирается бумага того же самого формата, как и формат оригинала.

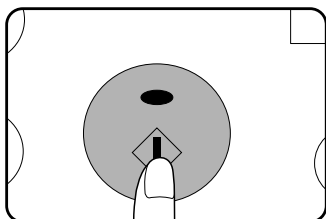

- 4** Установите все прочие нужные параметры копирования и нажмите на кнопку СТАРТ (START).

КОПИРОВАНИЕ РАЗВОРОТА СТРАНИЦ

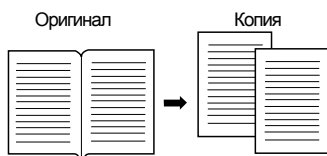

Функция КОПИРОВАНИЕ РАЗВОРОТА СТРАНИЦ позволяет получить две отдельные копии с разворота страниц оригинала (с двух оригиналов, помещенных друг возле друга на столе оригиналодержателя). Функция удобна для копирования книг и других сшитых документов. Если выбрана функция АВТОМАТИЧЕСКАЯ УСТАНОВКА МАСШТАБА, то данная функция недоступна.

Для использования функции КОПИРОВАНИЕ РАЗВОРОТА СТРАНИЦ совместно с функцией XY МАСШТАБИРОВАНИЕ, выберите функцию КОПИРОВАНИЕ РАЗВОРОТА СТРАНИЦ, и лишь затем функцию XY МАСШТАБИРОВАНИЕ. (Установка масштаба увеличения при этом невозможна.)

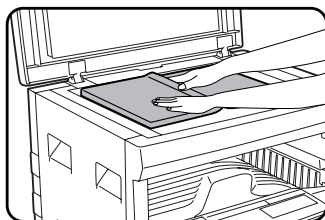

1 Поместите оригиналы на стол оригиналодержателя так, чтобы центральный сгиб был выровнен по указателю формата бумаги (A4). Закройте крышку оригиналодержателя.

- Та страница, которая будет копироваться первой, должна находиться справа от указателя масштаба бумаги.

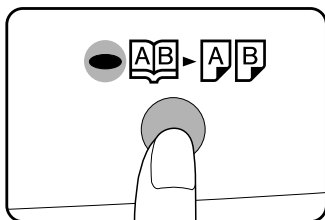

2 Нажмите на кнопку КОПИРОВАНИЕ РАЗВОРОТА СТРАНИЦ (A4-B).

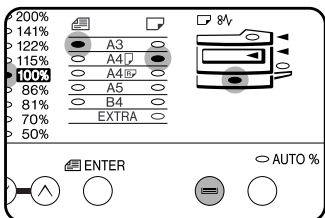

3 Проверьте формат бумаги.

- Формат бумаги должен быть A4.

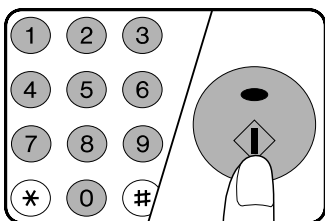

4 Установите нужное количество копий.

5 Нажмите на кнопку СТАРТ (Start).

ПРЕРЫВАНИЕ ПРОЦЕССА КОПИРОВАНИЯ

Функция прерывания процесса копирования служит для прерывания длительного процесса копирования и для выполнения другой срочной работы.

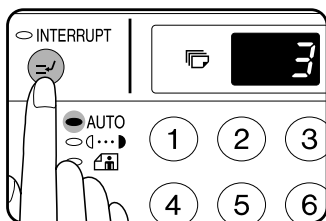
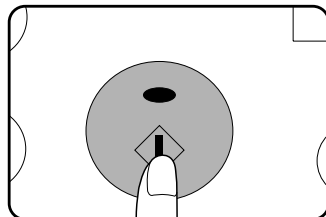
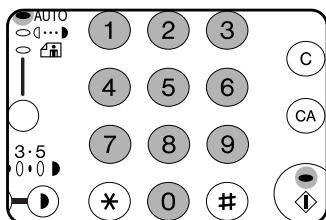
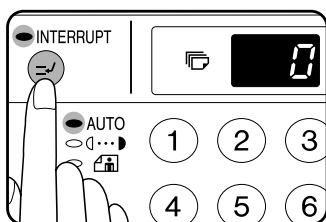

- 1 Нажмите на кнопку ПРЕРЫВАНИЕ (⊘).**
 - Копир возвратится в режим начальных установок.
 - Если копир с помощью пользовательской программы №10 был установлен на аудиторский учет, то на дисплее количества копий отображается "----". С помощью цифровой клавиатуры введите номер Вашего счета. Количество изготовленных копий, из-за которых прерывается работа, будет добавлено к этому номеру счета. Смотрите страницу 13.
 - Если используется дополнительное устройство подачи SPF, Копировальный аппарат остановится после завершения процесса копирования оригинала, который был положен на устройство подачи SPF.
- 2 Сразу же после остановки копировального аппарата снимите оригинал (ы) и положите оригинал (ы), из-за которого было приостановлено копирование.**
- 3 Установите необходимые параметры для промежуточной работы.**
- 4 Установите требуемое количество копий.**
- 5 Нажмите на кнопку СТАРТ (Ⓢ).**
- 6 После изготовления всех копий промежуточной работы снова нажмите на кнопку ПРЕРЫВАНИЕ (⊘) для отмены режима прерывания и уберите оригинал(ы) промежуточной работы.**
 - Данные основной работы (количество копий, масштаб, экспозиция, формат бумаги) будут восстановлены автоматически.
- 7 Положите оригинал (ы), из-за которого было приостановлено копирование, на стекло или на устройство подачи SPF и нажмите на кнопку (Ⓢ).**

НАСТРОЙКА АВТОМАТИЧЕСКОЙ РЕГУЛИРОВКИ ЭКСПОНИРОВАНИЯ

Автоматическая регулировка уровня экспозиции может быть произведена в соответствии с потребностями пользователя.

Этот уровень устанавливается самостоятельно для копирования со стекла и для копирования с устройства подачи SPF. Для настройки уровня копирования с устройства подачи SPF положите оригинал на устройство подачи; проверьте, горит ли индикатор SPF, а потом работу продолжайте с 1-го шага. Для настройки уровня копирования со стекла проверьте, чтобы индикатор SPF не светился.

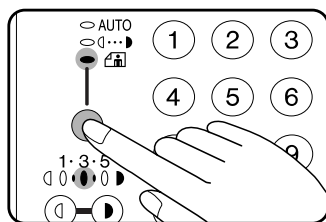

1 Нажатием на кнопку **АВТО/РУЧНОЙ/ФОТО** (AUTO/□/☀) выберите режим **ФОТО** (☀).

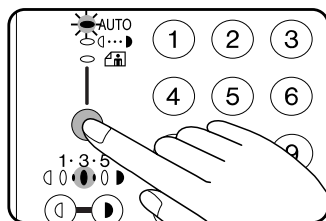

2 Нажмите и удерживайте кнопку **АВТО/РУЧНОЙ/ФОТО** (AUTO/□/☀) приблизительно 5 секунд.

- Индикатор ФОТО (☀) погаснет, а индикатор АВТО начнет мигать.
- Загорится один или два индикатора в зависимости от того, какой уровень автоматической экспозиции установлен на текущий момент. Исходным уровнем, установленным на заводе, является уровень "3".

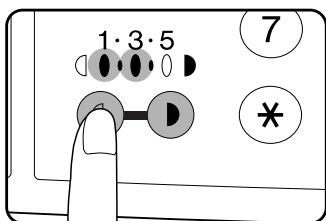

3 Нажатием на кнопку "Светлее" (⊖) или "Темнее" (⊕) установите новый уровень автоматической экспозиции.

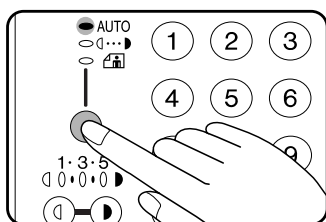

4 Нажмите на кнопку **АВТО/РУЧНОЙ/ФОТО** (AUTO/□/☀).

- Индикатор АВТО перестанет мигать и загорится постоянно.
- Установленный уровень автоматической экспозиции останется неизменным до тех пор, пока не будет изменен подобным же способом.

РЕЖИМ ЭКОНОМИИ ТОНЕРА

Данный режим позволяет уменьшить расход тонера приблизительно на 10% в режимах автоматической и ручной экспозиции. Копии будут получаться более светлыми, но по-прежнему годными для общего назначения. Выбор данного режима не оказывает влияния на режим фотокопирования. Для установки режима расхода тонера необходимо выполнить следующие операции.

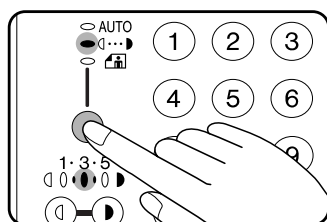

- 1** Нажатием на кнопку **АВТО/РУЧНОЙ/ФОТО** (AUTO/Manual/Photo) выберите режим **РУЧНОЙ** (Manual).

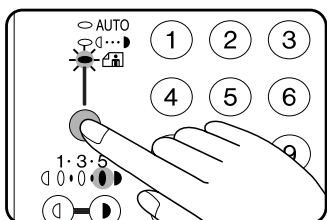

- 2** Нажмите и удерживайте кнопку **АВТО/РУЧНОЙ/ФОТО** (AUTO/Manual/Photo) приблизительно 5 секунд.
- Индикатор **РУЧНОЙ** (Manual) погаснет, а индикатор **ФОТО** (Photo) начнет мигать.
 - Загорится индикатор "5", указывая на выбранный стандартный режим расхода тонера.

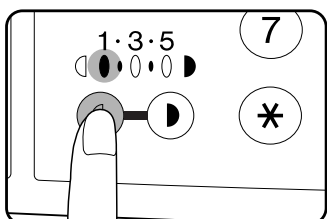

- 3** Для ввода режима экономии тонера нажать клавишу **СВЕТЛЕЕ** (Lighter).
- Загорится индикатор экспозиции, отмеченный цифрой „1“, показывая, что активирован режим экономии тонера.

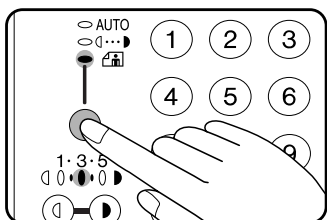

- 4** Нажмите на кнопку **АВТО/РУЧНОЙ/ФОТО** (AUTO/Manual/Photo).
- Индикатор **ФОТО** (Photo) перестанет мигать и загорится постоянно. Активирован режим экономии тонера.
 - Для возврата к стандартному режиму повторите описанную выше операцию, но на 3 этапе с помощью кнопки "Светлее" (Lighter) выберите уровень экспозиции "5".



ЗАМЕНА ТОНЕР-КАРТРИДЖА

Загорание индикатора замены тонер-картриджа (⋯) означает необходимость скорой замены тонер-картриджа. Приготовьте новый тонер-картридж. При мигании индикатора замены тонер-картриджа (⋯) для продолжения копирования тонер-картридж должен быть заменен на новый. Процедура замены описана ниже.

Для достижения наилучших результатов копирования используйте только оригинальные расходные материалы, производимые фирмой SHARP. На оригинальных материалах, производимых фирмой SHARP, располагается наклейка со знаком подлинности продукта "Genuine Supplies".

SHARP



GENUINE SUPPLIES



Примечание

При копировании объемных или темных оригиналов индикатор ⋯ может замигать, а копир может остановиться, несмотря на то, что у него достаточно тонера. Копир, приблизительно, в течении 2 минут будет пополнять тонер, а после этого индикатор кнопки СТАРТ (⊕) снова загорится. Нажмите на кнопку СТАРТ (⊕) для продолжения копирования.

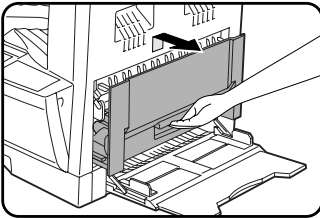

1 Откройте лоток дополнительного устройства подачи. Приподнимите слегка боковую крышку и выдвиньте её до упора.

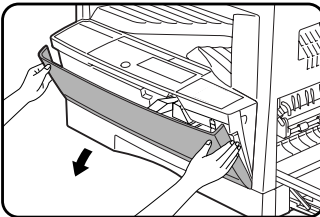

2 Слегка надавите на боковые стороны передней панели и откройте ее.

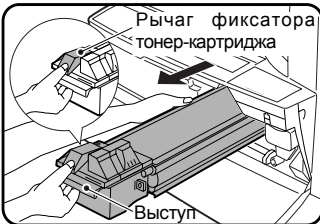

3 Надавите на рычажок фиксатора и выньте картридж наружу из аппарата. Картридж при изъятии слегка приподнимите левой рукой в месте нахождения зеленой наклейки.

- О способе утилизации отработанного картриджа свяжитесь с Вашим поставщиком.



Примечание

Картридж не встряхивайте и не стучите по нему. Может произойти высыпание оставшегося тонера. Картридж сразу же поместите в пакет, который находится в коробке с новым картриджем.

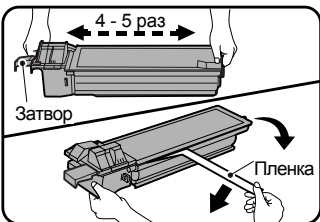

4 Выньте новый картридж из упаковки. Картридж возьмите с обеих сторон и встряхните в горизонтальном направлении 4-5 раз. После встряхивания снимите защитную пленку.



Примечание

Не держите тонер-картридж за затвор. Удаляйте защитную пленку только после встряхивания картриджа.

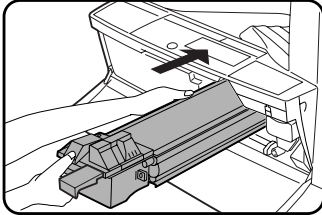

5 Картридж аккуратно вставьте по направляющим внутрь копира до его полной фиксации.



Если на картридже имеются какие-либо загрязнения или пыль, то перед установкой в аппарат удалите их.

Примечание

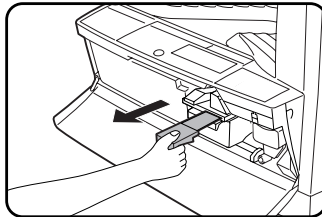

6 Потянув за затвор, полностью удалите защитную пленку, как показано на рисунке.

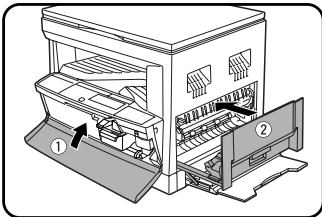

7 Надавливанием на обе стороны передней крышки закройте её, а после этого закройте боковую крышку, нажимая на ручку. Индикатор ☸ погаснет.



Осторожно

При закрывании крышек убедитесь в надежной фиксации передней панели перед тем, как поступить к закрыванию боковой крышки. Если произвести закрывание в ином порядке, то крышки могут быть повреждены.



Примечание

Даже после установки нового тонер-картриджа, индикатор СТАРТ (☸) может не загореться и копирование не может быть продолжено. В этом случае, откройте и закройте боковую крышку копира. Копир будет подавать тонер в тонер-картридже примерно 2 минуты и затем копирование может быть продолжено.

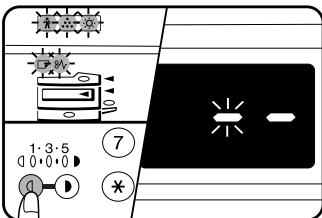

Срок службы тонер-картриджа

Для того, чтобы узнать приблизительное количество оставшегося тонера в установленном тонер-картридже, выполните следующее:

1 Нажмите и удерживайте кнопку "Светлее" (☉) более 5 секунд, пока не начнут мигать все предупреждающие индикаторы (☸, ☸, ☸, ☸ и ☸) а на дисплее количества копий не появится символ " _ _ ".

2 Нажмите и удерживайте кнопку дисплея масштаба копии (⊗) более 5 секунд.

- Количество оставшегося тонера в картридже отобразится в процентах на дисплее количества копий (Отобразится "100", "75", "50", "25", или "10".) Если тонера осталось менее 10%, то отобразится "LO".

3 Нажмите на кнопку "Светлее" (☉).

- Все предупреждающие индикаторы погаснут.

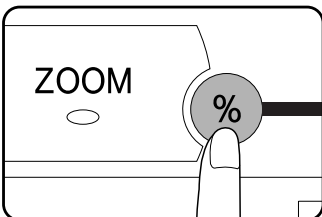



ИЗВЛЕЧЕНИЕ ЗАСТРЯВШЕГО ЛИСТА

При застревании бумаги Копировальный аппарат остановится. Индикатор застревания (8V) будет мигать и мигающий красный индикатор приблизительно обозначает место застревания бумаги.

Если при вытягивании бумаги произойдет ее разрыв, то всегда удалите все куски.

Следите за тем, чтобы не произошло повреждение светочувствительного цилиндра.

При застревании бумаги в дополнительных принадлежностях руководствуйтесь согласно соответствующей части «Инструкции по обслуживанию».

Прежде всего определите место защемления.

AR-5015 N

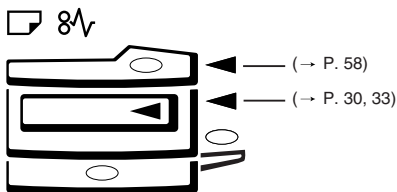

AR-5120

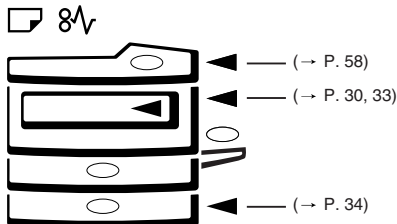

Лист застрял в лотке дополнительного устройства подачи

1 Аккуратно извлеките наружу застрявший лист.

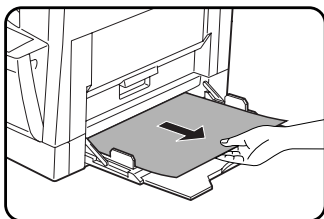

2 Слегка приподнимите боковую крышку и выдвиньте её из копира до упора. Закройте крышку, надавливая на ручку, расположенную на поверхности крышки.

- Индикатор застревания (8V) погаснет.

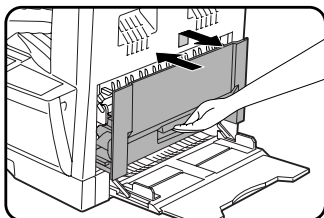

Лист застрял внутри корпуса копира

1 Откройте лоток дополнительного устройства подачи. Слегка приподнимите боковую крышку и выдвиньте её из копира до упора.

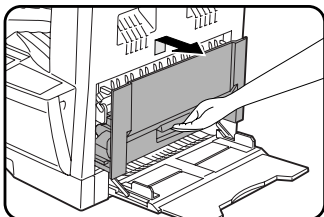

2 Проверьте наличие застрявшего листа в указанном месте. Извлеките лист в соответствии с инструкциями на рисунке.

Если лист застрял здесь, действуйте в соответствии с "С. Лист застрял в секции транспортировки."

Если лист застрял здесь, действуйте в соответствии с "А. Лист застрял в секции подачи бумаги."

Если лист застрял здесь, действуйте в соответствии с "В. Лист застрял в секции закрепления тонера."

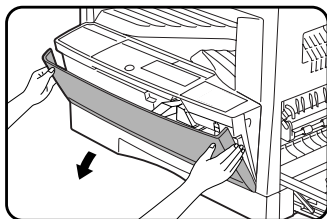
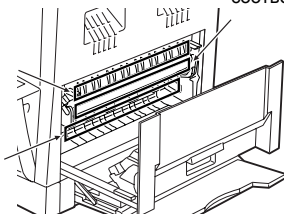

А Лист застрял в секции подачи бумаги

1 Осторожно надавите с обеих сторон на боковые грани передней панели корпуса и откройте ее.



2 Застрявшую бумагу осторожно удалите. Для облегчения удаления поворачивайте ручку вращения валика в направлении стрелки.



Узел термозакрепления - горячий. Будьте осторожны при извлечении застрявшего листа.

Предупреждение



Осторожно

При удалении бумаги не касайтесь поверхности светочувствительного барабана (зеленой части). Это может привести к его повреждению, что вызовет появление пятен на копиях.

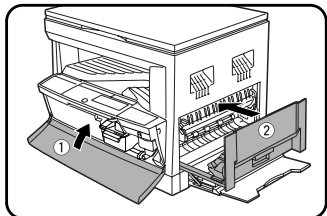

3 Надавливанием на обе стороны закройте переднюю панель, и только после этого, нажимая на ручку крышки, закройте боковую крышку.

- Индикатор застрявшего листа (\mathcal{L}) погаснет.



Осторожно

При закрытии крышек, прежде всего, закройте надлежащим способом переднюю панель, и только после этого боковую крышку. При ином порядке закрывания панелей может произойти их повреждение.

В. Лист застрял в секции закрепления тонера

1 Аккуратно надавите с обеих сторон на боковые грани передней панели корпуса и откройте ее.

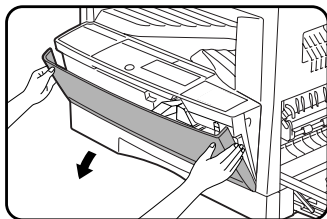



2 Вращайте ручку по направлению стрелки.



3 Удалите аккуратно застрявшую бумагу. Для облегчения удаления бумаги опустите вниз блокировочные рычажки узла термозакрепления. Блокировочные рычажки после удаления бумаги снова верните в их рабочее положение.

! Узел термозакрепления - горячий. Будьте осторожны при извлечении застрявшего листа.
Предупреждение

! При удалении бумаги не касайтесь поверхности светочувствительного барабана (зеленой части). Это может привести к повреждению, что вызовет появление пятен на копиях.
Осторожно

- Обратите внимание на то, что руки и одежда могут быть испачканы незафиксированным тонером.

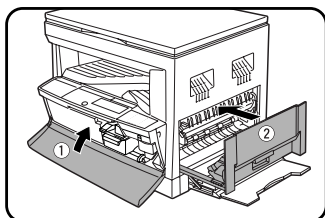

4 Надавливанием с обеих сторон на переднюю панель закройте её и только после этого закройте боковую крышку, надавливания на её ручку.

- Индикатор застревания (⚡) погаснет.

! При закрытии крышек, прежде всего, закройте надлежащим способом переднюю панель, и только после этого боковую крышку. При ином порядке закрывания панелей может произойти их повреждение.
Осторожно

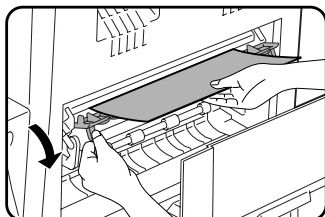

С. Лист застрял в секции транспортировки

1 Нажатием на выступы с обеих сторон направляющей, опустите её вниз и удалите застрявшую бумагу.

! Узел термозакрепления - горячий. Будьте осторожны при извлечении застрявшего листа.
Предупреждение

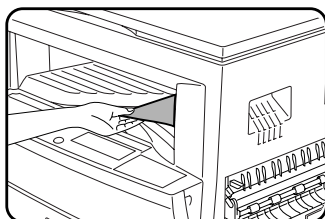

2 Если застрявшую бумагу нельзя удалить способом, описанным выше, а застрявшая бумага видна в секции вывода бумаги, удалите бумагу, вытягивания её наружу.

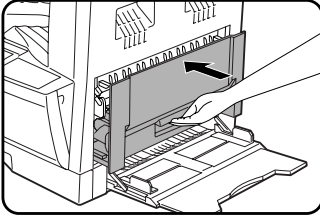

3 Надавливая на ручку боковой крышки, закройте боковую крышку.

- Индикатор застревания (⌘) погаснет.

Лист застрял в лотке подачи бумаги (верхний лоток AR-5120)

Перед вытягиванием лотка проверьте, осталась ли в копиере застрявшая бумага. См. страницу 30.

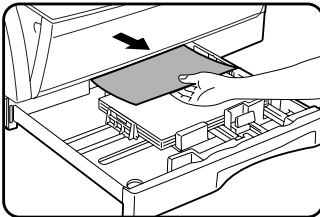

1 Лоток аккуратно приподнимите и выдвиньте вперед, после этого удалите застрявшую в нем бумагу.

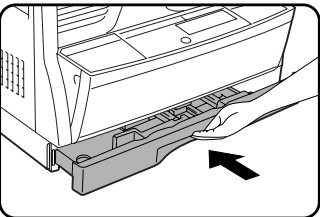

2 Лоток задвиньте обратно в копир.

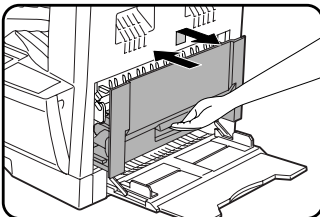

3 Приподнимите аккуратно боковую крышку и выдвиньте её из аппарата до упора. Возьмитесь за ручку боковой крышки и снова её задвиньте в копир.

- Индикатор застревания (⌘) погаснет.

Застревание в нижнем лотке (AR-5120)

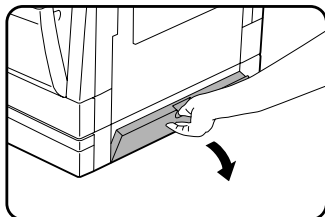

- 1** Возьмитесь за держатель боковой крышки и крышку осторожно откройте.

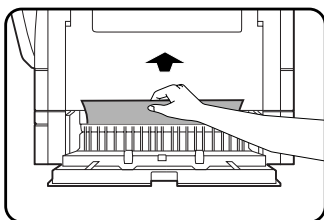

- 2** Удалите застрявшую бумагу.
- Следите за тем, чтобы не произошел разрыв застрявшей бумаги.

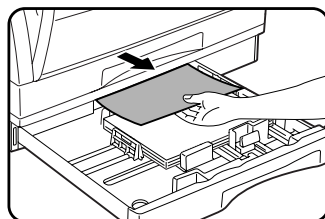

- 3** Если при выполнении 2-го шага Вы бумагу не видите, то аккуратно приподнимите и выньте нижний лоток и выньте застрявшую бумагу.

- Следите за тем, чтобы не произошел разрыв застрявшей бумаги.

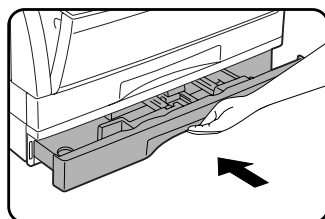

- 4** Лоток введите обратно в машину.

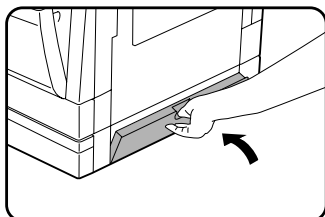

- 5** Закройте нижнюю боковую крышку.
- Индикатор застревания бумаги (⌘) погаснет.



ЗАМЕНА ДЕВЕЛОПЕРА

Как только загорится индикатор , необходимо произвести замену девелопера.

ЗАМЕНА ДЕВЕЛОПЕРА ДОЛЖНА БЫТЬ ПРОИЗВЕДЕНА СПЕЦИАЛИСТОМ СЕРВИСНОГО ЦЕНТРА ФИРМЫ SHARP.

Обратитесь в сервисный центр как можно скорее.



ВЫЗОВ СПЕЦИАЛИСТА

Как только загорится индикатор , необходимо произвести техническое обслуживание Вашего копира. **ТЕХНИЧЕСКОЕ ОБСЛУЖИВАНИЕ ДОЛЖЕН ПРОИЗВЕСТИ СПЕЦИАЛИСТ СЕРВИСНОГО ЦЕНТРА ФИРМЫ SHARP.** Обратитесь как можно скорее в сервисный центр.

ПРОГРАММЫ ПОЛЬЗОВАТЕЛЯ

Программы пользователя позволяют устанавливать, изменять или отменять параметры некоторых функций копировального аппарата.

Перечень программ пользователя

В настоящей модели копира используются следующие программы пользователя.

№ программы	Наименование программы	Описание операции
1	Время автоматического сброса	Устанавливает время, по истечении которого после изготовления последней копии копир возвращается в режим начальных установок.
2	Режим предварительного прогрева	Устанавливает время, по истечении которого после завершения любой операции копир переключается в режим предварительного прогрева. См. стр.43.
3	Таймер режима автоматического	Устанавливает время, по истечении которого после завершения любой операции копир переключается в режим отключения питания автом. отключения питания. См. стр.43.
4	Режим непрерывной подачи*	Служит для включения и выключения режима непрерывной подачи при применении устройства подачи SPF. См. страницу 57.
5	Установка авто-отключения питания	Активизирует или отменяет режим автоматического отключения питания. См. стр.43.
8	Автоматический выбор бумаги**	Включает или выключает функцию «автоматический выбор бумаги». Смотри стр.7.
9	Автоматическое переключение лотков**	Включает или выключает функцию «автоматическое переключение лотков в случае, если лотке закончится бумага. (Переключение не распространяется на лоток дополнительного устройства подачи)
10	Режим аудиторского учета	Активизирует или отключает режим аудиторского учета, контролирующий доступ пользователей к копиру. См. стр.13.
11	Установка номера счета	Регистрирует счета пользователей в режиме аудиторского учета.
12	Изменение номера	Изменяет счета пользователей в режиме аудиторского учета.
13	Удаление номера счета	Удаляет счета пользователей в режиме аудиторского учета.
14	Количество копий по данному счету	Отображает общее количество копий, изготовленных по данному счету.
15	Переустановка счета	Переустанавливает все или отдельные счета на нуль.

* Эта программа оказывает влияние только на функции устанавливаемых дополнительных принадлежностей.

** Только для AR-5120

Установка программ пользователя

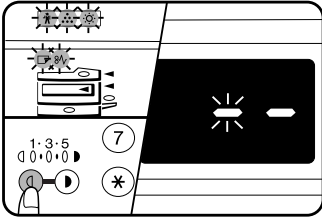

1 Нажмите и удерживайте кнопку "Светлее" (1) более 5 секунд, пока не начнут мигать все предупреждающие индикаторы (☠, ☼, ☼, ☼, ☼ и ☼) и на дисплее количества копий не появится изображение "–".

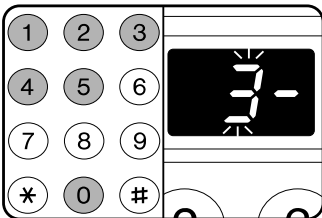

2 С помощью цифровой клавиатуры введите номер программы.

- На дисплее количества копий была мигать номер выбранной программы.
- Если на этапах операции ввода 2-4 была допущена ошибка, нажмите на кнопку СБРОС (C). Копир вернется к этапу 2.
- Номера программ указаны в нижеприведенной таблице. Например, для изменения настройки таймера автоматического отключения питания, нажмите на кнопку 3.

Наименование программы	№ Программы
Время автоматического сброса	1
Режим предварительного прогрева	2
Таймер автоотключения питания	3
Режим непрерывной подачи	4
Установка автоотключения питания	5
Автоматический выбор бумаги	8
Автоматическое переключение лотков	9
Режим аудиторного учета	10
Установка номера счета	11
Изменение номера счета	12
Удаление номера счета	13
Количество копий по данному счету	14
Установка счета в нуль	15

О работе с данными программами после выполнения 3-го этапа операции см. стр. 39.

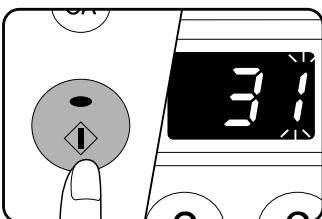

3 Нажмите на кнопку СТАРТ (3).

- Для программ 1 – 5 введенный номер будет непрерывно высвечиваться в левой части дисплея количества копий, а выбранный текущий параметр будет мигать в правой части дисплея количества копий.
- Для программ 10 – 15 (программы режима аудиторного учета) дисплей, в зависимости от номера программы будет видоизменяться. Об установке программ 10 – 15 см. стр. 39.

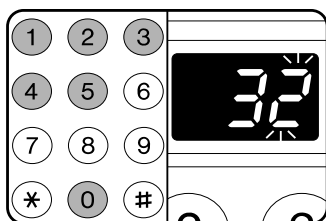

4 С помощью цифровой клавиатуры выберите требуемый параметр.

- Вводимый параметр будет мигать в правой части дисплея количества копий.
- Возможные параметры смотрите в нижеприведенной таблице. Если необходимо, например, изменить интервал автоотключения питания на значение "60 минут", нажмите на кнопку 2.

Название программы	Параметры
Время автоматического сброса	0 ⇨ ВЫКЛ. 1 ⇨ 30 сек. * 2 ⇨ 60 сек. 3 ⇨ 90 сек. 4 ⇨ 120 сек. 5 ⇨ 10 сек.
Режим предвар. прогрева	0 ⇨ ВЫКЛ. 1 ⇨ 30 сек. 2 ⇨ 60 сек. * 3 ⇨ 90 сек. 4 ⇨ 120 сек.
Таймер автоотключения	* 1 ⇨ 30 мин. 2 ⇨ 60 мин. 3 ⇨ 90 мин. 4 ⇨ 120 мин. 5 ⇨ 240 мин.
Режим непрерывной подачи	* 0 ⇨ ВЫКЛ. 1 ⇨ ВКЛ.
Установка автоотключения	0 ⇨ ВЫКЛ. * 1 ⇨ ВКЛ.
Автоматический выбор бумаги	0 ⇨ ВЫКЛ. * 1 ⇨ ВКЛ.
Автоматическое переключение лотков	0 ⇨ ВЫКЛ. * 1 ⇨ ВКЛ.

- Заводские установки обозначены звездочкой (*).



Если для программы выбран "0" (ВЫКЛ.), то соответствующая функция будет отменена.

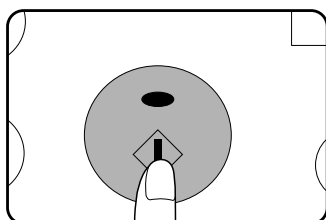

5 Нажмите на кнопку СТАРТ (S).

- Число в правой части дисплея количества копий загорится непрерывно и введенная величина параметра будет сохранена в памяти.

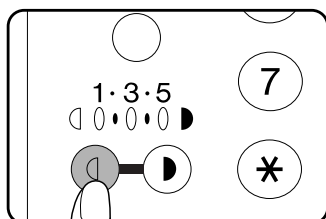

6 Для ввода других программ пользователя нажмите на кнопку C и повторите этапы операции 2 - 5. Для выхода из режима программ пользователя нажмите на кнопку "Светлее" (L).

- Все предупреждающие индикаторы при этом погаснут.

Установки режимов аудиторского учета

Установка программ пользователя 10 -15 видоизменяется в зависимости от номера программы. Для установки любой из этих программ сначала выполните этапы 1 – 3 раздела на стр.36.
 1. Нажмите и удерживайте кнопку "Светлее" (Ⓢ) более 5 секунд.
 2. С помощью цифровой клавиатуры введите номер программы (от 10 до 15).
 3. Нажмите на кнопку СТАРТ (Ⓢ). Далее следуйте соответствующим данной программе указаниям.

Программа № 10: Режим аудиторского учета

Если режим аудиторского учета активизирован, то к изготовлению копий будут допущены только пользователи, которым присвоен 3-значный номер счета. Всего может быть присвоено до 20 счетов. При помощи программы № 11 счета регистрируются в памяти копира. При вводе программы № 10 текущее значение установки (0:ВЫКЛ., 1:ВКЛ.) будет мигать в правой части дисплея количества копий.

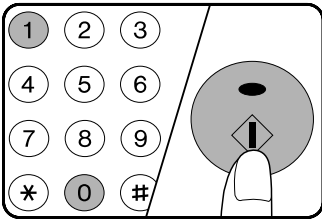

1. С помощью цифровой клавиатуры выберите нужную установку.
 0: ВЫКЛ.
 1: ВКЛ.
2. Нажмите на кнопку СТАРТ (Ⓢ).
 • Установка будет сохранена в памяти.
3. Для продолжения ввода других программ нажмите на кнопку Ⓢ и введите номер следующей программы. Для выхода из режима программ пользователя нажмите на кнопку "Светлее"(Ⓢ).

Программа № 11: Установка номера счета

Программа № 11 используется для регистрации номера счета пользователя. При ее установке на дисплее количества копий появится мигающее изображение "----".

- Если количество счетов достигнет своего лимита (20), то на дисплее количества копий отобразится код "11E". Нажмите на кнопку Ⓢ. Копир вернется к этапу 2, описанному на странице 37.

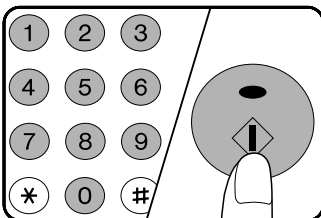





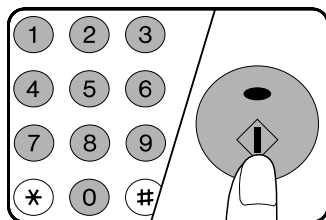
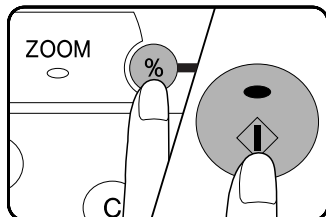

1. Введите с помощью цифровой клавиатуры трехзначный номер счета.
 • В качестве номера счета может быть зарегистрировано любое число, за исключением "000".
2. Нажмите на кнопку СТАРТ (Ⓢ).
 • Если данный номер уже зарегистрирован или ошибочно введен номер "000", то введенное число начнет мигать на дисплее количества копий.
3. Повторите 1-й и 2-й этапы для задания номеров других счетов.
4. Для продолжения ввода других программ нажмите на кнопку Ⓢ и введите номер следующей программы. Для выхода из режима программ пользователя нажмите на кнопку "Светлее" (Ⓢ).

Программа № 12: Изменение номера счета

Программа № 12 используется для изменения номера счета. При ее установке на дисплее количества копий появится номер счета.

- Если еще никакой счет не был зарегистрирован, то на дисплее количества копий появится код "12E". Нажмите на кнопку . Копир вернется к этапу 2, описанному на стр.37.







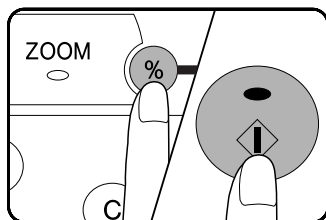
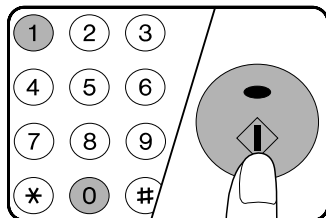

1. Кнопкой масштабирования () выберите номер счета, который желаете изменить.
 - Кнопкой  производится перемещение по зарегистрированным в памяти счетам.
2. Нажмите на кнопку СТАРТ ().
 - Выбранный номер исчезнет с дисплея, а вместо него появится мигающее изображение "----".
3. С помощью цифровой клавиатуры введите новый номер счета.
4. Нажмите на кнопку СТАРТ ().
 - Если данный номер уже зарегистрирован или ошибочно введен номер "000", то введенное число начнет мигать на дисплее количества копий.
5. Повторите 1 – 4 этапы для других изменяемых номеров.
6. Для продолжения ввода других программ нажмите на кнопку  и введите номер следующей программы. Для выхода из режима программ пользователя нажмите на кнопку "Светлее" (.

Программа № 13: Удаление номера счета

Программа № 13 используется для удаления номера счета. При ее установке на дисплее количества копий справа появится мигающая цифра «0».

- Если до этого времени еще не был открыт никакой счет, то на дисплее количества копий отобразится код "13E". Нажмите на кнопку . Копир вернется к этапу 2, описанному на странице 37.



1. Для удаления отдельного номера счета нажмите на кнопку 0. Для удаления всех номеров счетов нажмите на кнопку 1.
2. Нажмите на кнопку СТАРТ ().
 - Если на предыдущем этапе была нажата кнопка «0», на дисплее количества копий появится номер счета. Переходите к этапу 3 операции.
 - Если же была нажата кнопка «1», то все номера будут удалены из памяти. Переходите к этапу 5 операции.
3. Нажатием на кнопку масштабирования () выберите номер счета, который должен быть удален.
 - Кнопкой  производится перемещение по зарегистрированным в памяти номерам счетов.
4. Нажмите на кнопку СТАРТ ().
 - Выбранный номер будет удален.
5. Для продолжения ввода других программ нажмите на кнопку  и введите номер следующей программы. Для выхода из режима программ пользователя нажмите на кнопку "Светлее" (.

Программа № 14: Количество копий по счету

Программа № 14 используется для отображения количества копий, изготовленных по данному счету. При ее установке на дисплее количества копий появится номер счета.

- Если никакой счет еще не зарегистрирован, на дисплее количества копий отобразится код "14E". Нажмите на кнопку \odot . Копир вернется к этапу 2, описанному на странице 37.

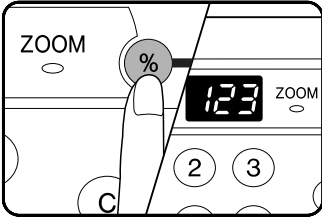

1. Нажатием на кнопку масштабирования ($\%$) выберите требуемый номер счета.

- При нажатии на кнопку $\%$ производится перемещение по зарегистрированным в памяти номерам счетов.

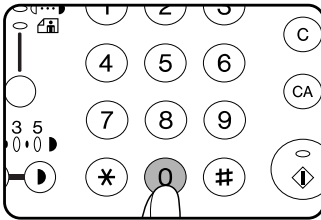

2. Нажмите и удерживайте кнопку «0».

- На дисплее количества копий отобразится количество изготовленных по данному номеру счета копий. При нажатой кнопке "0" поочередно будут отображаться две цифры старшего разряда и три цифры младшего разряда.

Пример: 1.234 копии

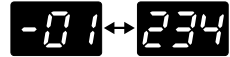

- Для максимального количества копий установлен предел 49.999 копий. По достижении показателя в 50.000 копий счетчик автоматически переустановится на "0" и отсчет возобновится с нулевого значения.

3. Повторите этапы 1 и 2 для других счетов.

4. Для продолжения ввода других программ нажмите на кнопку \odot и введите номер следующей программы. Для выхода из режима программ пользователя нажмите на кнопку "Светлее" (\odot).

Программа № 15: Переустановка счетов

Программа № 15 используется для установки в нуль количества изготовленных копий как для всех, так и для отдельных счетов. При ее установке на дисплее количества копий справа появится мигающая цифра «0».

- Если до этого времени никакой счет еще не был зарегистрирован, на дисплее количества копий отобразится код "15E". Нажмите на кнопку **(C)**. Копир вернется к этапу 2, описанному на странице 37.

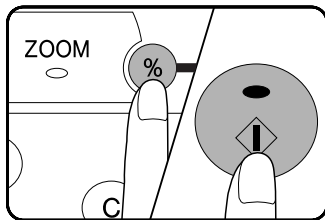
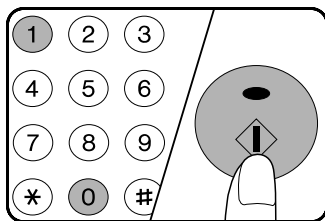

1. Для переустановки отдельного счета нажмите на кнопку **0**.
Для переустановки всех номеров счетов нажмите на кнопку **1**.
2. Нажмите на кнопку **СТАРТ (Ⓢ)**.
 - Если на предыдущем этапе была нажата кнопка 0, на дисплее количества копий отобразится номер счета. Переходите к этапу 3.
 - Если же была нажата кнопка 1, то все номера счетов будут установлены в нуль. Переходите к этапу 5.
3. Нажатием на кнопку **(%)** выберите счет, который желаете установить в нуль.
 - При помощи кнопки **(%)** производится перемещение по зарегистрированным номерам счетов.
4. Нажмите на кнопку **СТАРТ (Ⓢ)**.
 - Количество копий для выбранного счета будет установлено в нуль.
5. Для продолжения ввода других программ нажмите на кнопку **(C)** и введите номер следующей программы. Для выхода из режима программ пользователя нажмите на кнопку "Светлее" **(Ⓛ)**.

ЭНЕРГОСБЕРЕГАЮЩИЕ РЕЖИМЫ

Для снижения потребления электроэнергии, и соответственно себестоимости копий в конструкции данной модели копира предусмотрены два энергосберегающих режима. Кроме того, наличие этих режимов позволяет экономно расходовать природные ресурсы и препятствует загрязнению окружающей среды. Режимы носят название – "режим предварительного прогрева" и "режим автоматического отключения питания".

- Программы пользователя

Режим предварительного прогрева при изготовлении запрограммирован на переключение в него копира через 30 секунд. Переключение в режим автоматического отключения питания установлено на 30 минут. Оба эти времени могут быть изменены программами пользователя. Настройку этих значений производите согласно графику использования копира (стр. 36).

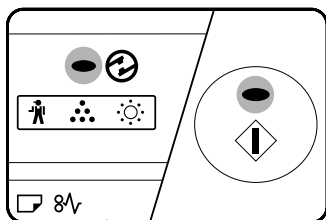

Режим предварительного прогрева

Загорание индикатора энергосберегающего режима (⚡) означает переключение копира в режим предварительного прогрева. Прочие индикаторы остаются в предыдущем состоянии. При этом температура в узле термозакрепления поддерживается на более низком уровне, что позволяет экономить электроэнергию. Однако копирование может быть начато через 10 секунд после нажатия на кнопку ввода параметров.

Режим автоматического отключения

Если включен режим автоматического выключения, то копировальная машина автоматически выключится по истечению установленного времени после завершения последней операции копирования и/или после включения копира. Главный выключатель автоматически переключится в положение „OFF“. Для повторного включения копира надо только переключить главный выключатель снова в положение „ON“.

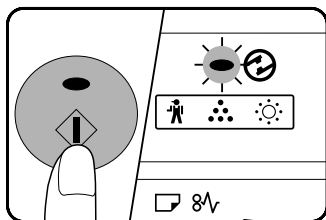

Установка энергосберегающих режимов

Время, в течение которого произойдет переход в энергосберегающий режим, может быть установлено вручную. Режим предварительного прогрева устанавливается с помощью программы пользователя № 2, а режим автоматического отключения питания - при помощи программы № 3. Описание этих установок приведено на странице 37.

- Если в течение установленных интервалов времени никаких операций с копиром не производится, то он переключится сначала в режим предварительного прогрева, а затем в режим автоматического отключения питания.
- Если установки программ № 3 и № 5 не соответствуют друг другу, то приоритетной будет последняя по времени установка.

Копирование из режима предварительного прогрева

Выберите нужные параметры копирования и нажмите на кнопку СТАРТ (⏏).

- При любой операции с копиром начнет мигать индикатор ЭНЕРГОСБЕРЕГАЮЩИЕ РЕЖИМЫ (⚡).
- При нажатии на кнопку СТАРТ (⏏) индикатор данной кнопки погаснет и копирование начнется через 10 секунд. С началом копирования индикатор ЭНЕРГОСБЕРЕГАЮЩИЕ РЕЖИМЫ (⚡) погаснет.

УХОД ЗА КОПИРОМ

Правильный уход играет большую роль для изготовления четких и чистых копий. Регулярно уделяйте несколько минут чистке копира.

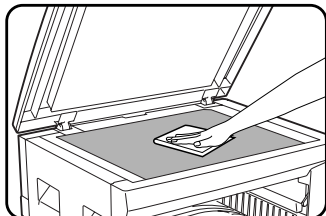

Стол и крышка оригиналодержателя

Пятна и грязь на столе или крышке оригиналодержателя могут стать причиной появления грязи на копиях. Протирайте стол и крышку оригиналодержателя мягкой и чистой тканью.

- В случае необходимости смочите ткань водой. Не используйте растворитель, бензин и подобные жидкие летучие чистящие средства.

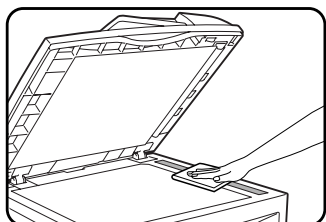
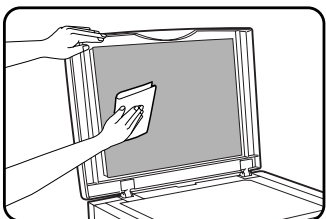

- Если установлено устройство подачи SPF, то очистите сканирующее окно.

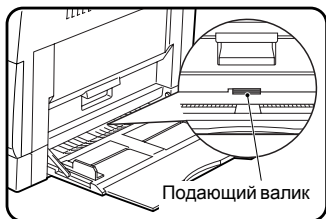

Подающий валик дополнительного устройства подачи

Если при подаче с дополнительного устройства подачи происходит частое застревание открыток, конвертов, толстой бумаги и т.п., то протрите синий подающий валик в пазу лотка мягкой чистой тканью, смоченной в спирте или воде.

Чистка коротрона переноса

Если на копиях появляются полосы или копии выглядят расплывчатыми, то, возможно, загрязнен коротрон переноса. Произведите чистку коротрона следующим образом.

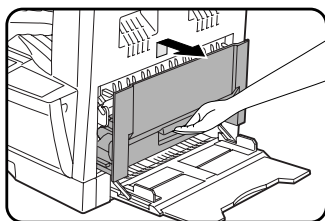

- 1 Отключите питание копира выключателем.
- 2 Откройте лоток дополнительного устройства подачи. Слегка приподнимите боковую крышку и выдвиньте ее до упора.

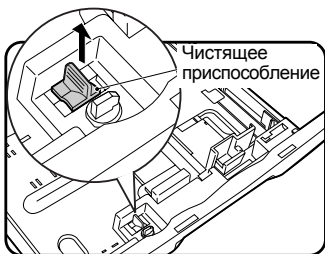

- 3 Лоток осторожно приподнимите и выньте из копира (верхний лоток у AR-5120), затем выньте чистящее приспособление коротрона.

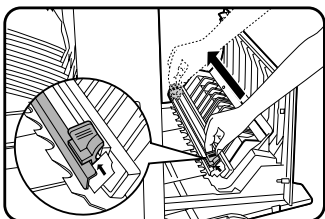

- 4 Установите приспособление на коротрон переноса и аккуратно переместите его 2-3 раза в направлении, указанном стрелкой.

Передвигайте приспособление для чистки из одного конца коротрона в другой вдоль выемки. Если чистка будет прервана, на копиях могут Осторожно появиться загрязнения.





- Если белая металлическая пластина загрязнена тонером, то очистите её мягкой чистой тканью.





- 5 Приспособление для чистки возвратите на место. Закройте лоток для бумаги. Закройте боковую крышку, нажимая на ручку.

- 6 Включите питание копира выключателем.

НЕИСПРАВНОСТИ?

Проблема	Возможное решение	
Копир не работает.	<ul style="list-style-type: none"> ● Подключен ли копир к сети? 	Подключите копир к заземленной розетке. См. стр.8
	<ul style="list-style-type: none"> ● Выключатель в позиции "ВЫКЛ"? 	Переведите выключатель в позицию "ВКЛ". См. стр. 14.
Копии слишком темные или слишком светлые.	<ul style="list-style-type: none"> ● Правильно ли отрегулирована экспозиция? 	См. стр. 14 и 26.
Копии без изображения.	<ul style="list-style-type: none"> ● Помещен ли оригинал изображением вниз? 	Положите оригинал на стол изображением вниз.
Изображение стирается с копии (смазывается).	<ul style="list-style-type: none"> ● Используете толстую бумагу? 	Используйте бумагу рекомендуемую производителем. См. стр. 50
	<ul style="list-style-type: none"> ● Бумага влажная? 	Используйте только сухую копировальную бумагу. Бумагу храните в сухом месте. См. стр.51
Полосы на копиях.	<ul style="list-style-type: none"> ● Чистый ли коротрон переноса? 	Почистите коротрон переноса. См. стр. 46.
Частые застревания бумаги.	<ul style="list-style-type: none"> ● Используете стандартную бумагу? 	Используйте только стандартную бумагу. При использовании специальной бумаги подавайте её через лоток ручной подачи. См. стр. 18 и 50.
	<ul style="list-style-type: none"> ● Бумага загружена правильно? 	Убедитесь в правильности загрузки бумаги в копир. См. стр. 10 и 18.
	<ul style="list-style-type: none"> ● Внутри копира обрывки бумаги? 	Удалите из копира все части застрявшей бумаги. См. стр. 30.
		Храните бумагу в упаковке, в горизонтальном положении и в сухом месте. См. стр. 51.

Проблема	Возможное решение	
Копии грязные или в кляксах.	<ul style="list-style-type: none"> ● Стол или крышка оригиналодержателя грязные? 	Регулярно производите чистку. См. стр. 45.
	<ul style="list-style-type: none"> ● Оригинал грязный или в кляксах? 	Используйте чистый оригинал.
	<ul style="list-style-type: none"> ● Горит индикатор  ? 	Требуется замена девелопера. Обратитесь в сервисный центр фирмы SHARP. См. стр. 35.
	<ul style="list-style-type: none"> ● Горит индикатор  ? 	Требуется проведение технического обслуживания копира. Обратитесь как можно быстрее в сервисный центр фирмы SHARP. См. стр. 35.
Нельзя настроить формат бумаги в лотке.	<ul style="list-style-type: none"> ● В этот момент производится процесс копирования? 	Формат бумаги в лотке установите только после окончания процесса копирования.
Копировальный аппарат включен, но копирование невозможно.	<ul style="list-style-type: none"> ● Мигает индикатор  (энергосбережения)? 	Подождите, пока аппарат прогреется; это займет, приблизительно, 35 секунд.
	<ul style="list-style-type: none"> ● На дисплее постоянно горит символ  ? 	Копир находится в режиме аудиторского учета. С помощью клавиатуры введите номер счета. См. стр. 13.
	<ul style="list-style-type: none"> ● Горит индикатор  ? 	Необходимо загрузить бумагу. См. стр. 10, "ЗАГРУЗКА КОПИРА БУМАГОЙ".

Проблема	Возможное решение	
Копировальный аппарат включен, но копирование невозможно.	<ul style="list-style-type: none"> На дисплее количества копий мигает символ  ? 	Не установлен тонер-картридж. Установите тонер-картридж. Если после установки тонер-картриджа мигание не прекратится, обратитесь немедленно в сервисный центр фирмы SHARP.
	<ul style="list-style-type: none"> На дисплее количества копий горит символ  ? 	Открыта боковая крышка корпуса. Плотно закройте переднюю и боковую крышки.
	<ul style="list-style-type: none"> Мигает индикатор  ? 	Требуется замена тонер-картриджа. См. стр. 28, "ЗАМЕНА ТОНЕР-КАРТРИДЖА".
	<ul style="list-style-type: none"> Мигает индикатор  ? 	Произошло застревание бумаги. См. стр. 30, "ИЗВЛЕЧЕНИЕ ЗАСТРЯВШЕГО ЛИСТА".
Осветительные приборы мерцают.	<ul style="list-style-type: none"> Кроме копира к розетке подключены осветительные приборы? 	Подключите копир к индивидуальной розетке.



Осторожно

Используйте только оригинальные расходные материалы и запасные части фирмы SHARP.

Если после проверки по вышеприведенной таблице проблема не устранена, срочно обратитесь в сервисный центр фирмы SHARP.

Функция самодиагностики

В копировальном аппарате имеется функция самодиагностирования. При неполадках в работе автоматически определяется неисправность и ее место и копир прекращает свою работу с целью предотвращения поломки. На дисплее количества копий появляется буквенно-численное обозначение кода неисправности.



Пример

При полной остановке копира и попеременном появлении на дисплее буквы и цифры срочно обратитесь в сервисный центр фирмы SHARP.

РАСХОДНЫЕ МАТЕРИАЛЫ

Типы и форматы копировальных бумаг

	Формат	Удельный вес	Емкость загрузки (бумага 80 г/м ²)	Специальные материалы
Лоток	От А5* до А3	От 56 до 80 г/м ²	250 листов	
Лоток дополнительного устройства подачи	Стандартная бумага: От А6 до А3 Конверты: Международный DL (110 x 220 mm) Международный C5 (162 x 229 mm) Коммерческий 10	От 56 до 128 г/м ² ** (Станд. бумага)	100 листов	Прозрачная пленка, калька, наклейки, конверты***

* В нижнем лотке AR-5120 нельзя применить бумагу формата А5.

** Для бумаги плотностью от 105 до 128 г/м² формат А4 является максимальным форматом, который можно подавать с дополнительного устройства подачи.

*** Не используйте конверты, имеющие металлические скобы, скрепки из пластмассы, окошки, наклейки, самоклеящиеся поверхности или синтетические материалы. Может произойти повреждение копира.

- Для достижения наилучших результатов используйте только бумагу, рекомендованную фирмой SHARP.
- Специальную бумагу, помимо конвертов, надо подавать всегда по одному экземпляру через дополнительное устройство подачи. Конверты можно подавать пачкой до 10 штук.

Подтверждение подлинности расходных материалов

К стандартным расходным материалам копира, замена которых может быть осуществлена самим пользователем, относятся копировальная бумага и тонер-картридж.

Для достижения наилучших результатов используйте только продукцию фирмы SHARP.

Оригинальные расходные материалы, производимые фирмой SHARP, обозначаются знаком подлинности изделия (Genuine Supplies).



Правильное хранение расходных материалов

- Расходные материалы должны храниться в помещениях, отвечающих следующим требованиям:**
 - чистых и сухих,
 - постоянной температурой,
 - недоступных прямым солнечным лучам.
- Бумага должна храниться в упаковке и в горизонтальном положении.**
 - Бумага, хранящаяся распакованной или в вертикальном положении, может покоробиться или впитать влагу, что приведет к частым застреваниям листа в копире.

СПЕЦИФИКАЦИЯ

Тип	Цифровой лазерный копир, настольное исполнение	
Система копирования	Сухой, электростатический перенос частиц тонера	
Оригиналы	Листовые, сшитые документы	
Формат оригинала	Максимальный А3	
Формат копий	Максимальный А3 Минимальный А6 Потеря изображения: макс. 4 мм (по верхнему и нижнему краям) макс. 4 мм (всего по боковым краям)	
Скорость копирования (при масштабе 100%)	AR-5015N 15 копий/мин. (А4) 12 копий/мин. (А4R) 10 копий/мин. (В4) 9 копий/мин. (А3)	AR-5120 20 копий/мин. (А4) 14 копий/мин. (А4R) 12 копий/мин. (В4) 11 копий/мин. (А3)
Непрерывное копирование	Максимум 99 копий; счетчик в режиме вычитания	
Время получения 1 копии	7,2 сек. (за исключением энергосберегающих режимов)	
Время прогрева	Приблиз. 35 сек.	
Масштабирование	Плавное: от 50% дл 200% с шагом 1% (всего 151 шаг) Фиксированные значения: 50%, 70%, 81%, 86%, 100%, 115%, 122%, 141%, 200%	
Система экспозиции	Подвижный источник света, щелевое экспонирование (неподвижный стол оригиналодержателя) с функцией автоматического режима экспозиции	
Система подачи бумаги	Один (AR-5015N) или два (AR-5120) лотка для бумаги с автоматической подачей (250 листов); дополнительное устройство с автоподачей (100 листов)	
Система закрепления	Нагревающиеся валики	
Система проявления	Магнитная щетка	
Источник света	Ксеноновая лампа	
Разрешение	Сканирование: 400 dpi; Выход (печать): 600 dpi	
Градация	Сканирование: 256 уровней; Выход (печать): 2 уровня	
Источник питания	Местное напряжение $\pm 10\%$ (Требования к питанию – см. табличку на задней стороне аппарата.)	
Потребляемая мощность	Не более 1,3 кВт	

Занимаемая площадь (лоток подачи сложен)	590 мм (Ш) x 531 мм (Д)
Вес	AR-5015 N: Приблиз. 32 кг. AR-5120: Приблиз. 36,5 кг. Включая тонер-картридж
Габариты	AR-5015 N: 590 мм (Ш) x 531 мм (Д) x 470 мм (В) AR-5120: 590 мм (Ш) x 531 мм (Д) x 552 мм (В)
Рабочие условия в помещении	Температура: от 15°C до 30°C (от 59°F до 86°F) Относительная влажность: 20% - 85%
Уровень шума (измерение по ISO 7779)	Уровень шума LWA Работа: 6,1 [B], Готовность: 3,2 [B] Уровень шума L _{PA} (рядом с аппаратом) Работа: 47 [дБ (A)], Готовность: 17 [дБ (A)] Уровень шума L _{PA} (рядом с аппаратом) Работа: 50 [дБ (A)], Готовность: 18 [дБ (A)]
Эмиссия (измерение по RAL-UZ62)	Озон: менее 0,02 мг/м ³ Пыль: менее 0,075 мг/м ³ Стирин: менее 0,07 мг/м ³
Дополнительные принадлежности	Устройство полистной подачи (SPF) (AR-SP2)

- Время получения первой копии может несколько различаться в зависимости от условий работы, таких как, как напряжение питания и температура в помещении.



Примечание

Неуклонно следуя политике совершенствования изделий, фирма SHARP оставляет за собой право вносить изменения в конструкцию и спецификацию с целью их улучшения без предварительного уведомления. Указанные технические данные представляют номинальные значения параметров изделий. В отдельных экземплярах могут наблюдаться некоторые отклонения от указанных величин.

ДОПОЛНИТЕЛЬНЫЕ ПРИНАДЛЕЖНОСТИ

СОДЕРЖАНИЕ

	Сторона
• УСТРОЙСТВО ПОЛИСТНОЙ ПОДАЧИ (AR-SP2)	56
• Названия частей	56
• Технические данные	56
• Применение устройства подачи SPF	57
• Застрявший оригинал	58

УСТРОЙСТВО ПОЛИСТНОЙ ПОДАЧИ (AR-SP2)

Устройство полистной подачи (SPF) в автоматическом режиме подает до 30 оригиналов.

НАИМЕНОВАНИЯ УЗЛОВ

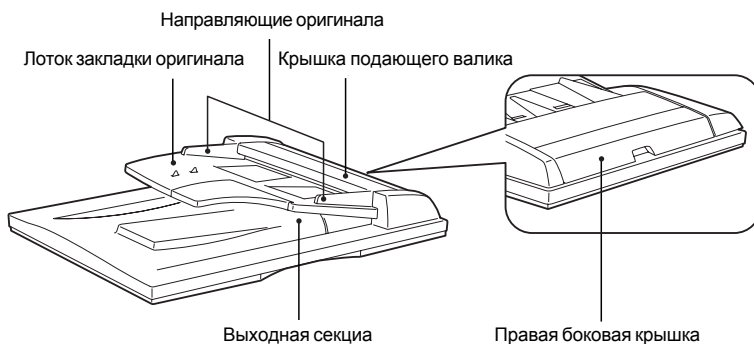

Технические данные

Используемые оригиналы	Плотность: от 56 до 90 г/м ² Формат: от А5 до А3 Производительность: до 30 листов, исходя из того, что общая толщина не превысит 4 мм
Форматы определяемых оригиналов	А5, А4, А4R, В4, А3
Питание	От копира
Вес	Прибл. 5,3 кг
Габариты	583 мм (Ш) x 435 мм (Г) x 131 мм (В)



Примечание

Неуклонно следуя политике совершенствования изделий, фирма Sharp оставляет за собой право вносить изменения в конструкцию и спецификацию последних с целью их улучшения без предварительных сообщений. Цифровые данные спецификации указывают номинальные значения параметров изделий. В отдельных экземплярах могут наблюдаться некоторые отклонения от указанных величин.

Применение устройства подачи SPF

- С оригинала удалите все скрепки бумаги или скрепки шивателя для бумаги.
- В случае поврежденных или порванных оригиналов возможно застревание в устройстве подачи SPF. Поэтому рекомендуется эти оригиналы копировать прямо со стекла.
- Искривленные оригиналы перед вкладыванием на устройство подачи выравнивайте. В противном случае может произойти застревание оригинала.
- Для подачи оригинала с отверстиями положите его отверстиями вправо или вдоль боковых направляющих.
- Специальные оригиналы, такие как полупрозрачная бумага и бумажная калька, не вкладывайте в устройство подачи SPF, а копируйте их прямо со стекла.

Режим непрерывной подачи

Если с помощью пользовательской программы №4 был включен режим непрерывной подачи, то индикатор устройства подачи SPF будет мигать еще, приблизительно, в течение 5 секунд после подачи всех оригиналов. Если во время мигания индикатора на устройство подачи SPF кладутся следующие оригиналы, то автоматически будет происходить их подача и копирование. См. страницу 36, ПОЛЬЗОВАТЕЛЬСКИЕ ПРОГРАММЫ.

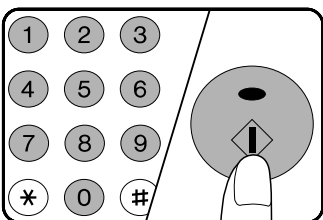
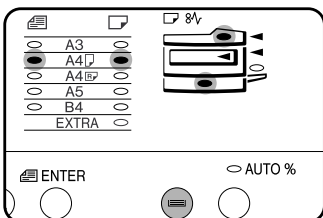
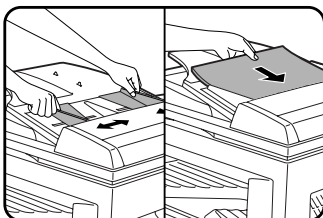

- 1 Проверьте, остался ли на стекле оригинал.
- 2 Настройте направляющие оригинала по формату оригинала.
- 3 Оригиналы на устройство подачи кладите лицевой стороной вверх.
 - Индикатор устройства подачи SPF загорается. Если индикатор не загорается, то оригиналы не положены надлежащим способом или устройство подачи SPF не опущено надлежащим образом.
- 4 Проверьте, если в лоток вложена бумага того же самого формата, как и формат оригинала.
 - **Только для AR-5120** Автоматически выбирается лоток соответствующим форматом бумаги.
- 5 Выберите количество копий (только AR-5120) и нажмите на кнопку (C).

Примечание Во время копирования с устройства подачи SPF не вкладывайте оригиналы следующей работы. Новые оригиналы положите только после изготовления всех копий выполняемой работы.

- Нажатием на кнопку (C) можно остановить производимое копирование.

Застрявший оригинал

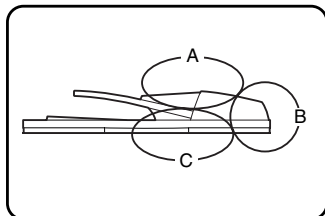

Место А



Место В



Место С

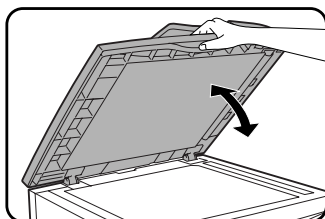
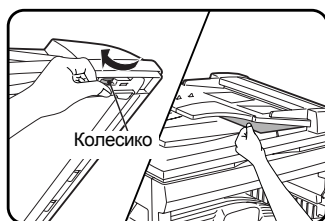

Если в устройстве подачи SPF произойдет застревание оригинала, то копир остановится и красный индикатор, означающий застревание, будет мигать.

1 Опрокиньте крышку подающего валика и оригинал осторожно выньте наружу направлением влево из устройства подачи. Опустите крышку подающего валика.

2 Если застрявший оригинал нельзя изъять в соответствии с шагом 1, то откиньте правую боковую крышку и выньте застрявший оригинал. Закройте правую боковую крышку.

3 Если застрявший оригинал нельзя вынуть в соответствии с шагами 1 и 2, то застрявший оригинал выньте из выходной части. Откиньте устройство подачи оригиналов вверх и вращайте колесиком в направлении стрелки.

Если застрявший оригинал нельзя вынуть из выходной части, то откиньте переднюю часть устройства подачи и удалите оригинал.

4 Откиньте и опустите устройство подачи и индикатор места застревания погаснет.



Примечание

После изъятия застрявших оригиналов на дисплее может появиться цифра, обозначающая количество оригиналов, которые надо снова положить на устройство подачи. Оригиналы снова положите на устройство подачи и нажатием на кнопку (⊕) продолжайте операцию копирования.

ПРИЛОЖЕНИЕ

А		
Автоматическая регулировка экспозиции	26	
Автоматический сброс	7	
Автоматический выбор бумаги	7	
Б		
Бумага		
- загрузка	10	
- специальный виды	18	
- спецификация	50	
В		
Включение питания копира	14	
Выключатель питания копира	14	
Выводной лоток для копий	4	
Д		
Двустороннее копирование	20	
Дополнительные принадлежности	56	
Дополнительное устройство подачи бумаги	14	
З		
Загрузка копировальной бумаги	10	
Замена девелопера	35	
Замена тонер-картриджа	28	
И		
Извлечение застрявшего листа		
– из дополнительного устройства подачи	30	
– из копира	30	
– из лотка для бумаги	33	
– из устройства полистной подачи SPF	58	
К		
Кнопка «светлее»	15, 29, 37	
Кнопка «темнее»	15	
Копирование разворота страниц	24	
Количество копий	15	
Копировальная бумага	10, 50	
Копирование		
- оригиналов большого формата	15	
- стандартное	14	
- с уменьшением/с увеличением	16	
- двустороннее	20	
- с лотка дополнительного устройства подачи	18	
Крышка стола оригиналодержателя	4	
Л		
Лоток для бумаги	10	
М		
Масштаб копирования	16	
Масштабирование	17	
Меры предосторожности при работе	9	
Н		
Наименование		
- органов панели управления	6	
- узлов и деталей копира	4	
Негативное копирование	23	
Неисправности?	47	
О		
Общее количество копий	7	
П		
Панель управления	6	
Программы пользователя	36	
Проблемы и их разрешение	47	
Предупреждающие индикаторы	28	
Прерывание процесса копирования	25	
Р		
Раздельное масштабирование по горизонтали и по вертикали	21	
Режим автоматического отключения питания	43	
Режим экономии тонера	27	
Режим «Фото»	15	
Режим начальных установок	7	
Режим предварительного прогрева	43	
Регулировка параметров экспозиции	15	
Ручная экспозиция	15	
Ручная подача бумаги	18	
Рычажок фиксатора узла термозакрепления	32	
С		
Специальные виды бумаг	18	
Спецификации		
- копира	14	
- бумаги	14	
Срок службы тонер-картриджа	29	
Столо оригиналодержателя	4	

У	
Увеличение	16
Уменьшение	16
Уход за копримом	
- со стороны пользователя	45
- индикатор необходимости вызова специалиста	35
- за подающим валиком дополнительного устройства подачи бумаги	45
- за столом оригиналодержателя	45
- за крышкой стола оригиналодержателя	45
- за коротроном переноса	46
Ф	
Фиксированные значения масштаба	17
Формат бумаги	50
Х	
Характерные особенности копира	3
Хранение расходных материалов	51
Э	
Энергосберегающие режимы	43

CLASS 1 LASER PRODUCT

LASER KLASSE 1

LUOKAN 1 LASERLAITE

KLASS 1 LASERAPPARAT

VAROITUS!

LAITTEEN KÄYTTÄMINEN MUULLA KUIN TÄSSÄ KÄYTTÖOHJEESSA MAINITULLA TAVALLA SAATTA AALTISTAA KÄYTTÄJÄN TURVALLISUUSLUOKAN 1 YLITTÄVÄLLE NÄKYMÄTTÖMÄLLE LASERSÄTEILYLLE.

VARNING

OM APPARATEN ANVÄNDS PÅ ANNAT SÄTT ÄN I DENNA BRUKSANVISNING SPECIFICERATS, KAN ANVÄNDAREN UTSÄTTAS FÖR OSYNLIG LASERSTRÅLNING, SOM ÖVERSKRIDER GRÄNSEN FÖR LASERKLASS 1.

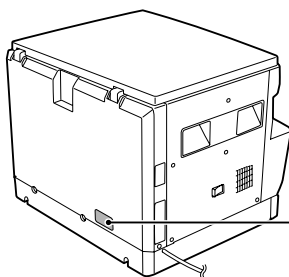

**CLASS 1
LASER PRODUCT
LASER KLASSE 1**

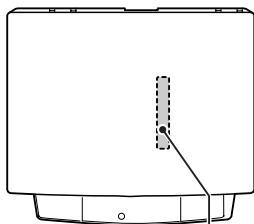

Laserstrahl

CAUTION
VORSICHT
ADVARSEL

AVISER E LASER RADIATION WHEN OPEN AND INTERLOCKS DEFEATED.
RISK OF EXPOSURE TO BEAM.
UNSICHTBARE LASERSTRALUNG WEIEN ABGESICHERUNG GEÖFFNET UND SICHERHEITSSCHLÜSSELUNG ÜBERWUNDET NICHT DER STRALUNG AUSSETZEN.
USYNLIG LASERSTRÅLNING VED ÅBNING, NÅR SIKKERHEDSÅFBRYDERE ER I DE AF FUNKTION. UNDGÅ UDSÆTTELSE FOR STRÅLNING.

ADVERSEL
VARNING
VARO!

USYNLIG LASERSTRÅLNING NÅR DEKSEL ÅPNEES OG SIKKERHEDSLÅS BRYTES.
UNDGÅ EKSPONERING FOR STRÅLNING.
OSYNLIG LASERSTRÅLNING NÅR DEKSEL DEL ÅR ÖPPNAD OCH SPÄRRAR ÅR ÖVERVUNDADE. STRÅLNING AV FARLIG BETYDNING ÅR STRÅLNING.
AVATTAEISSA JA SUJALUKITUS OHTETTAEISSA OLET ALTIINA NÄKYMÄTÖNTÄ LASERSÄTEILYLLE. ÄLÄ KATKO SÄTEIEN.

SHARP[®]
SHARP CORPORATION