

SHARP[®]

МОДЕЛЬ
FO-55

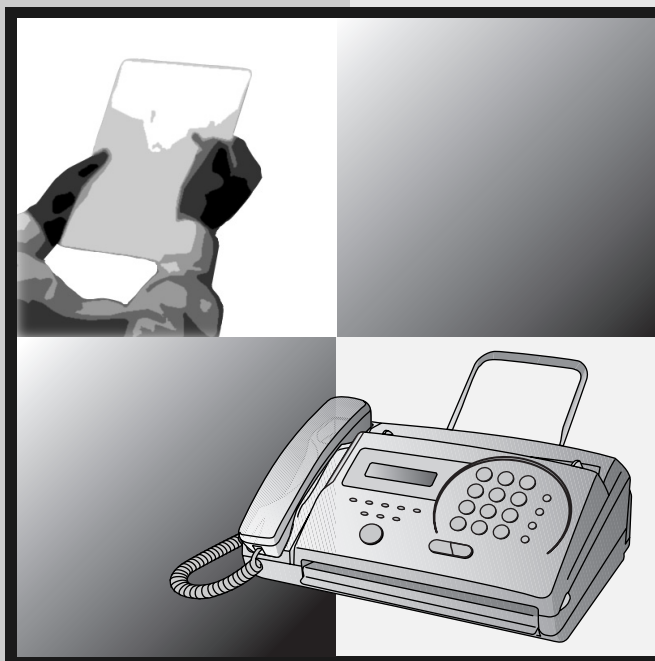

ФАКСИМИЛЬНЫЙ АППАРАТ
ИНСТРУКЦИЯ ПО ЭКСПЛУАТАЦИИ

1. Установка аппарата
 2. Отправка факсов
 3. Прием факсов
 4. Копирование
 5. Осуществление телефонных звонков
 6. Подключение автоответчика
 7. Специальные функции
 8. Распечатка списков
 9. Обслуживание
 10. Устранение неполадок
- Краткое руководство по эксплуатации

FO-55

ФАКСИМИЛЬНЫЙ АППАРАТ

SHARP[®]



Внимание!

Во исполнение Статьи 5 Закона Российской Федерации "О защите прав потребителей", а также Указа Правительства Российской Федерации №720 от 16 июня 1997 г. устанавливается срок службы данной модели – 7 лет с момента производства при условии использования в строгом соответствии с инструкцией по эксплуатации и применяемыми техническими стандартами.

Следующие данные являются дополнительной информацией, необходимой для обеспечения требований Государственного Стандарта «Информация для покупателей», введенного в действие с 1 июля 1998 г.

Остальная обязательная информация уже отражена в руководстве по эксплуатации.

Страна-изготовитель: Произведено в Таиланде

Фирма-изготовитель: ШАРП Корпорейшн

Юридический адрес изготовителя:
22-22 Нагайке-чо, Абено-ку,
Осака 545-8522, Япония

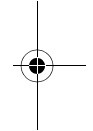
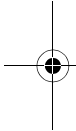

ME10

ИНФОРМАЦИЯ О СЕРТИФИКАЦИИ ПРОДУКЦИИ

Факсимильные аппараты марки "SHARP" модели FO-55
Сертифицированы органом по сертификации бытовой электротехники «ТЕСТБЭТ»

Модель FO-55 SHARP соответствует требованиям нормативных документов:	По безопасности ГОСТ Р МЭК 60950-2002
	По ЭМС ГОСТ Р 30428-96, ГОСТ Р 51318.22-99, ГОСТ Р 50932-96, ГОСТ Р 51318.24-99, ГОСТ Р 51318.14.1.-99 ГОСТ Р 51317.3.2-99, ГОСТ Р 51317.3.3-99
	По связи FO-55: № Д-ТФ-0097 от 28.12.2005

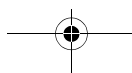
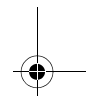
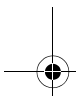



Введение

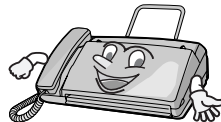

Приветствуем вас и благодарим за то, что вы выбрали факсимильный аппарат фирмы Sharp! Ниже перечислены функции и характеристики вашего нового факсимильного аппарата Sharp.

Автоматический набор	Клавиши моментального набора: 5 номеров Быстрый набор: 35 номеров
Бумага для факса	Стартовый рулон (поставляется вместе с аппаратом, длина – 10 м) Сменный рулон (не входит в комплект): FO-20PR - 30 м (диаметр внутреннего отверстия 12,7 мм)
Способ обрезки бумаги	Отрывание вручную
Объём памяти*	448 КБ (около 17 стандартных страниц)
Скорость модема	9 600 бит/с с автоматическим снижением скорости при сбоях.
Время передачи одной страницы*	Около 15 секунд
Разрешение	Горизонтальное: 8 пикс./мм Вертикальное: Стандартное: 3,85 линий/мм Высокое /полутона: 7,7 линий/мм Сверхвысокое: 15,4 линий/мм
Автоматическое устройство подачи оригиналов	до 10 страниц (бумага А4, 80 г/м ²)
Система нанесения изображения	Термопечать
Полутона (градация серого цвета)	64 уровня
Схема сжатия данных	MR, MH, H2

*На основе стандартной диаграммы № 1 фирмы Sharp при стандартном разрешении – специальный режим фирмы Sharp, исключая время сигналов обменного протокола (т.е. только время фазы С согласно МСЭ-Т).



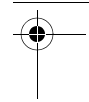
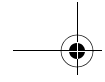

Дисплей	16-разрядный ЖК-дисплей
Используемые телефонные линии	Коммутируемые аналоговые телефонные сети общего пользования
Совместимость	режим G3 согласно МСЭ-Т (МККТТ)
Формат загружаемых оригиналов	Автоматическая подача: Ширина: от 148 до 297 мм Длина: от 140 до 297 мм Ручная подача: Ширина: от 148 до 297 мм Длина: от 140 до 600 мм
Эффективная ширина сканирования	до 210 мм
Эффективная ширина печати	до 210 мм
Регулировка контраста	Выбор режима автоматический/темный
Режимы приема	ТЕЛ/ФАКС, ТЕЛ, ФАКС, АО (Примечание: Режим АО предназначен для подключения автоответчика)
Функция копирования	Да
Функция телефона	Да (не работает при отсутствии электропитания)
Электропитание	220 - 240 В переменного тока, 50/60 Гц
Рабочая температура	5 - 35°C
Влажность	30 - 85% (относительная)
Потребление энергии	В режиме ожидания: 4,0 Вт Максимум: 115 Вт
Габариты	Ширина: 304 мм Глубина: 236 мм Высота: 122 мм
Вес	Около 2,6 кг

В рамках своей политики постоянного усовершенствования фирма SHARP оставляет за собой право вносить изменения в конструкцию и спецификацию своих изделий для их улучшения без предварительного уведомления. Параметры, указанные в перечне технических характеристик, являются номинальными для выпускаемых аппаратов. В отдельных аппаратах возможны отклонения от приведенных значений.

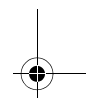
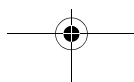
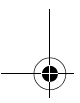



Пожалуйста, учтите:

Данный факсимильный аппарат не совместим с цифровыми телефонными системами.

Этот факсимильный аппарат не предназначен для использования в линиях с поддержкой функции ожидания вызова, переадресации вызова и других специальных услуг, которые может предлагать обслуживающая вас телефонная компания. При попытке использования факсимильного аппарата на линии с поддержкой с какой-либо из указанных услуг могут возникнуть ошибки при передаче и приеме факсимильных сообщений.

Важные сведения по технике безопасности

Не разбирайте аппарат и не пытайтесь совершать какие-либо действия, не описанные в данной инструкции по эксплуатации. Для выполнения любых работ по обслуживанию обращайтесь к квалифицированному сервисному персоналу.

Не устанавливайте и не эксплуатируйте аппарат вблизи от воды, не трогайте его мокрыми руками. Например, не пользуйтесь аппаратом вблизи ванны, мойки, кухонной раковины или стиральной машины, в сыром подвальном помещении или рядом с бассейном. Не допускайте попадания на аппарат никакой жидкости.

При возникновении любой из перечисленных ниже ситуаций отключите аппарат от телефонной сети, после этого отсоедините его от электрической розетки и обратитесь к квалифицированному мастеру по обслуживанию:

- В аппарат попала жидкость, аппарат попал под дождь или в воду.
- Аппарат является источником запахов, дыма или необычных шумов.
- Кабель электропитания изношен или поврежден.
- Аппарат упал или его корпус поврежден.

Не ставьте на кабель электропитания никаких предметов, не устанавливайте аппарат там, где можно наступить на кабель электропитания.

Данный аппарат разрешается подключать только к заземленной розетке 220 - 240 В, 50/60 Гц. Подключение к розетке любого другого типа приведет к повреждению аппарата и лишению гарантии.

Запрещается вставлять какие-либо предметы в прорези и отверстия аппарата. Это создает опасность пожара или поражения электрическим током. В случае, если в аппарат попадет какой-либо предмет, который вы не можете извлечь, отключите аппарат от сети и обратитесь к квалифицированному мастеру по обслуживанию.

Не устанавливайте аппарат на неустойчивую тележку, стойку или стол. В случае падения возможно серьезное повреждение аппарата.

Не прокладывайте телефонный кабель во время грозы.

Не устанавливайте телефонные розетки в сырых местах, за исключением случаев, когда розетка специально предназначена для сырых помещений.

Запрещается прикасаться к оголенным телефонным проводам и клеммам, если телефонная линия не отключена от разъема телефонной сети.

При монтаже и переоборудовании телефонных линий соблюдайте осторожность.

Избегайте пользоваться телефоном (за исключением беспроводных) во время грозы. При ударе молнии существует опасность поражения электрическим током.

Не пользуйтесь телефоном вблизи места утечки газа, чтобы сообщить об утечке.

Розетка электропитания должна находиться поблизости от аппарата, к ней должен быть обеспечен свободный доступ.

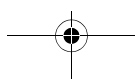
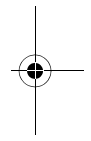
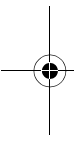



Оглавление

Внешний вид панели управления	6
1. Установка аппарата	8
Список комплектации	8
Подключения	9
Загрузка термобумаги	13
Ввод вашего имени и номера факса	16
Настройка даты и времени	18
Настройка режима приема	20
Регулировка громкости	21
2. Отправка факсов	23
Передаваемые оригиналы	23
Загрузка оригинала	24
Настройка разрешения и контраста	26
Передача факса с обычным набором	28
Передача факса с автоматическим набором	29
3. Прием факсов	38
Использование режима ТЕЛ/ФАКС	38
Использование режима АО	39
Использование режима ФАКС	39
Использование режима ТЕЛ	41
Дополнительные настройки приема	43
Резервный прием в память	44
4. Копирование	45
5. Осуществление телефонных звонков	46

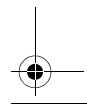
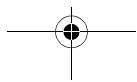
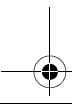
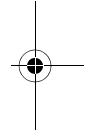
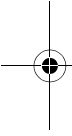

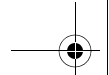

Оглавление

6. Подключение автоответчика	48
Подключение автоответчика	48
Использование подключенного автоответчика	49
Дополнительные настройки режима АО	51
7. Специальные функции	54
Блокирование приема нежелательных факсов	54
Опрос (передача факса по запросу)	55
Функция блокировки клавиатуры	57
8. Распечатка списков	61
9. Обслуживание	64
10. Устранение неполадок	66
Проблемы и решения	66
Сообщения и сигналы	71
Устранение замина бумаги	74
Краткое руководство по эксплуатации	77
Предметный указатель	78

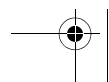
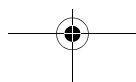
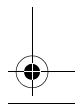
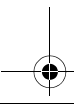
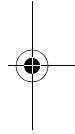
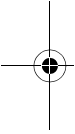

Внешний вид панели управления

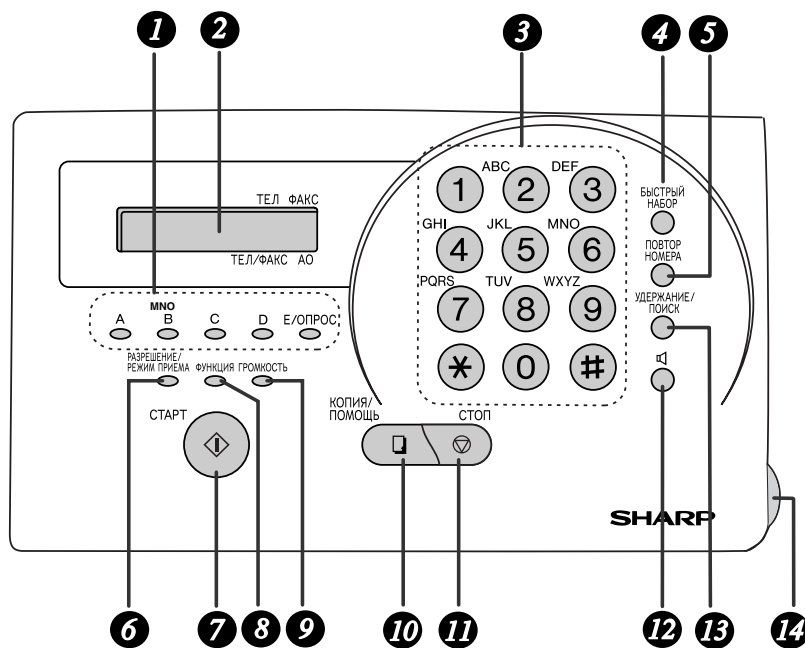

- 1 Клавиши моментального набора**
Нажмите одну из этих клавиш, чтобы автоматически набрать номер факса.
- 2 Дисплей**
Дисплей отображает сообщения, которые помогают работать с аппаратом.
- 3 Цифровые клавиши**
Эти клавиши предназначены для набора номеров, а также для ввода номеров и букв при записи в память номеров автоматического набора.
- 4 Клавиша БЫСТРЫЙ НАБОР**
Нажмите эту клавишу, чтобы набрать номер телефона или факса с использованием сокращенного 2-значного номера быстрого набора.
- 5 Клавиша ПОВТОР НОМЕРА**
Нажмите эту клавишу для автоматического повторного набора последнего номера.
- 6 Клавиша РАЗРЕШЕНИЕ/РЕЖИМ ПРИЕМА**
Когда оригинал находится в устройстве подачи, нажмите эту клавишу, чтобы настроить разрешение при передаче факса или копировании. В любое другое время нажатием этой клавиши выбирается режим приема (стрелка на дисплее указывает на режим приема, который установлен в данный момент).



- 7 Клавиша СТАРТ**
Нажмите эту клавишу, чтобы начать передачу с быстрым набором, непосредственным набором с клавиатуры или обычным набором номера.
- 8 Клавиша ФУНКЦИЯ**
Нажмите эту клавишу для выбора различных специальных функций.
- 9 Клавиша ГРОМКОСТЬ**
Нажмите эту клавишу для регулировки громкости динамика, если была нажата клавиша , или громкости звонка во всех остальных случаях.
- 10 Клавиша КОПИЯ/ПОМОЩЬ**
Когда оригинал находится в устройстве, нажмите эту клавишу, чтобы сделать копию оригинала. В любое другое время при нажатии этой клавиши распечатывается справочный листок, т.е. краткая инструкция по работе с вашим факсимильным аппаратом.
- 11 Клавиша СТОП**
Нажмите эту клавишу, чтобы прервать операцию до ее завершения.
- 12 Клавиша ГРОМКОГОВОРТЕЛЬ**
Нажмите эту клавишу для прослушивания через громкоговоритель тональных сигналов линии и факса при факсимильной передаче документа.
Примечание: **Это не переговорное устройство.** Для разговора с абонентом необходимо поднять трубку.
- 13 Клавиша УДЕРЖАНИЕ/ПОИСК**
Нажмите эту клавишу для поиска номера автоматического набора или, если вы разговариваете по телефону, для перевода вызова в режим удержания.
- 14 Фиксатор панели**
Возьмитесь за ручку фиксатора и потяните ее на себя, чтобы открыть панель управления.

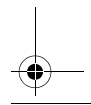
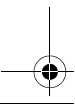
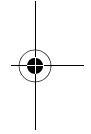
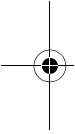

1. Установка аппарата

Список комплектации

Прежде чем приступить к установке, убедитесь в том, что все перечисленные компоненты имеются в наличии.



При отсутствии каких-либо компонентов обратитесь к своему дилеру или розничному продавцу.

Трубка



Подставка для оригиналов



Провод телефонной трубки



Инструкция по эксплуатации

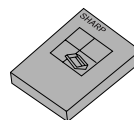

Бумага для факса (Стартовый рулон)

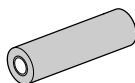

Прокладки для рулона бумаги



Кабель телефонной линии

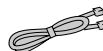

Что нужно иметь в виду при установке аппарата

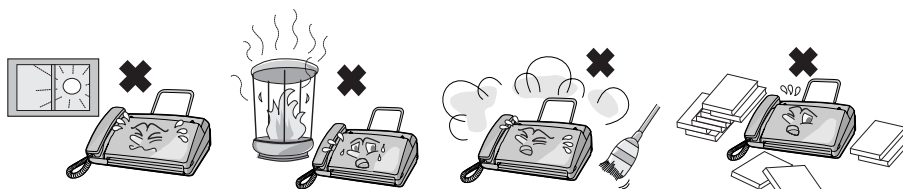

Не устанавливайте аппарат в местах прямого воздействия солнечных лучей.

Не размещайте аппарат вблизи нагревателей и кондиционеров.

Защищайте аппарат от пыли.

Не загромождайте пространство вокруг аппарата.

О конденсации

При переносе аппарата с холода в теплое помещение может произойти конденсация влаги на стекле сканера, что препятствует надлежащему сканированию передаваемых оригиналов. Для удаления конденсата включите электропитание и подождите около двух часов, прежде чем пользоваться аппаратом.

Подключения

Подключение трубки

Подключите трубку, как показано на рисунке, и положите ее в гнездо для трубки.

- ◆ Концы соединительного провода трубки идентичны, поэтому они подходят к любому из разъемов.

Соединительный провод трубки вставляется в разъем, обозначенный символом трубки на боковой панели аппарата!

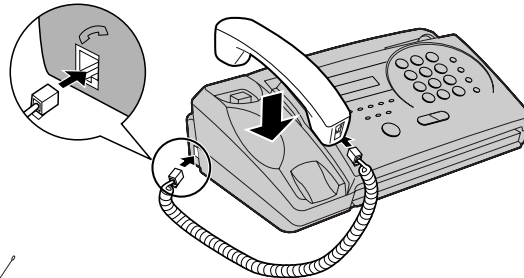

Пользуйтесь трубкой для ведения обычных телефонных разговоров, а также при передаче и приеме факсов вручную.

Удаление упаковочной бумаги

- 1** Взявшись за ручку фиксатора и потянув ее вверх, откройте панель управления.

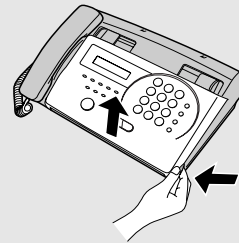

- 2** Откиньте вверх переднюю направляющую для бумаги.

Примечание: Не сдирайте и не отгибайте эту полоску или пленку.

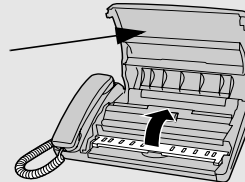

3 Удалите упаковочную бумагу.

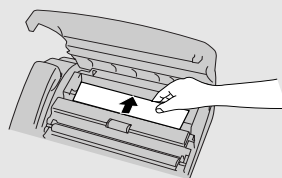

4 Опустите вниз переднюю направляющую для бумаги и затем закройте панель управления.

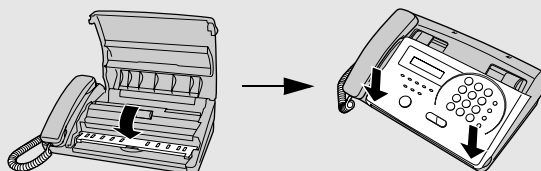

Подключение кабеля электропитания

Подключите кабель электропитания к заземленной сетевой розетке переменного тока с напряжением 220-240 В, 50/60 Гц.

♦ Осторожно:

Не вставляйте кабель электропитания в какие-либо иные розетки. Это приведет к повреждению аппарата, на которое не распространяется гарантия.

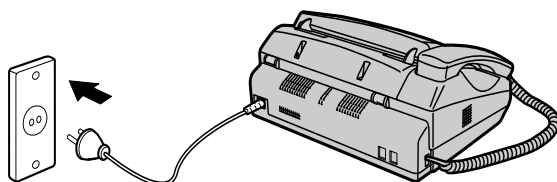

Аппарат не оснащен выключателем электропитания, поэтому включение и выключение электропитания осуществляется просто подключением к розетке и отключением кабеля электропитания.

Перемещение и повторное подключение вашего факсимильного аппарата

Если потребуется переместить факсимильный аппарат на другое место, то сначала следует отключить от него телефонный кабель, а затем кабель электропитания. При повторном подключении сначала следует подсоединить кабель электропитания, а затем телефонный кабель.

Подключение телефонного кабеля

Вставьте один конец телефонного кабеля в разъем на задней стенке аппарата, обозначенный как **TEL. LINE**. Подключите другой конец кабеля к стенной телефонной розетке.

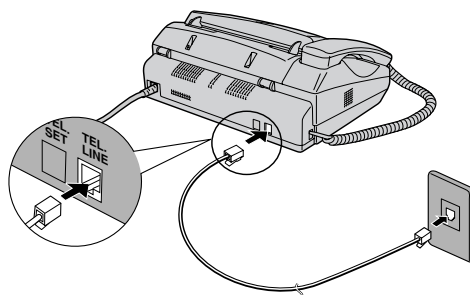



Примечание:

Если в вашем регионе часто имеют место грозы или скачки напряжения, мы рекомендуем установить устройства для защиты от перенапряжения в сети электропитания и телефонной линии. Устройства для защиты от перенапряжения можно приобрести у местного дилера или в большинстве специализированных магазинов по продаже телефонного оборудования.

Настройка режима набора:

В факсимильном аппарате установлен режим импульсного набора. Если вы подключены к линии с тональным набором, вам следует переключить факсимильный аппарат в режим тонального набора. Нажимайте клавиши на панели управления в следующем порядке:

1 Нажмите  один раз и 4 один раз.	Дисплей: OPTION SETTING (НАСТРОЙКА ОПЦИЙ)
2 Нажмите # 4 раза.	DIAL MODE (РЕЖИМ НАБОРА)
3 Выберите режима набора: ТОНАЛЬНЫЙ: 1 ИМПУЛЬСНЫЙ: 2	QUIET DETECT TM. (ДЛИТЕЛЬНОСТЬ ПАУЗЫ ДЕТЕКТИРОВАНИЯ)
4 Нажмите  , чтобы выйти.	

Подключения

Присоединение подставки для оригиналов

Присоедините подставку для оригиналов, как показано ниже.

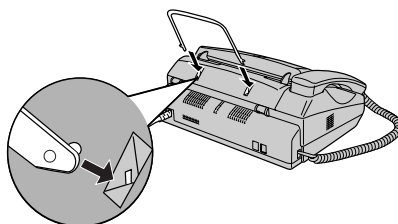

Дополнительный телефон (необязательный)

При желании вы можете подключить дополнительный телефон к разъему **TEL. SET** факсимильного аппарата.

С этого дополнительного телефона можно звонить даже тогда, когда активирована функция блокировки клавиатуры.

◆ Подключение к факсимильному аппарату автоответчика описано на стр. 48.

1 Снимите пломбу с разъема TEL. SET.

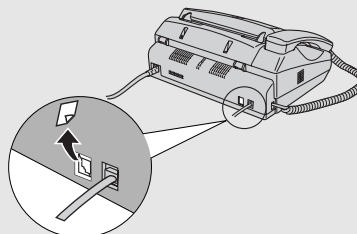

2 Вставьте в разъем TEL. SET кабель линии дополнительного телефона.

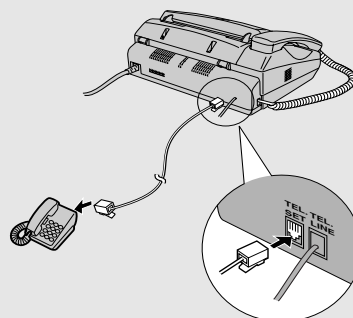

Загрузка термобумаги

Ваш факсимильный аппарат распечатывает входящие факсы на специальной бумаге, называемой термобумагой.



Печатающая головка факсимильного аппарата воспроизводит текст и изображения, нагревая термобумагу.



- 1** Взявшись за фиксатор, как показано на рисунке, и потянув его вверх, откройте панель управления.

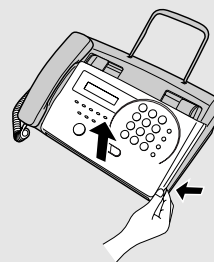

- 2** Откиньте вверх переднюю направляющую для бумаги.

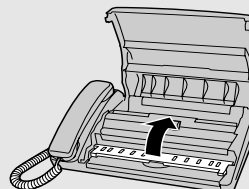

- 3** Если загружаемая бумага имеет ширину 210 мм, вставьте прокладки для бумажного рулона с каждой стороны отсека для бумаги. (Примите во внимание, что бумага, рекомендуемая фирмой Sharp, в том числе и стартовый рулон, имеет ширину 216 мм.)

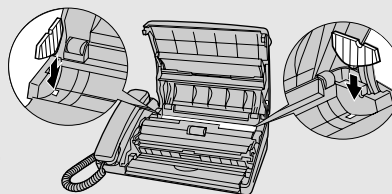

- Прокладки должны быть установлены ребристой стороной внутрь (навстречу друг другу).

Загрузка термобумаги

4 Разверните рулон термобумаги и поместите его в отсек.

- **Важно:** Рулон должен размещаться таким образом, чтобы конец бумаги разматывался, как показано на рисунке. (Покрытие для печати нанесено только с одной стороны бумажной ленты. Если рулон перевернут, то после осуществления печати из аппарата будет выходить чистая бумага.)

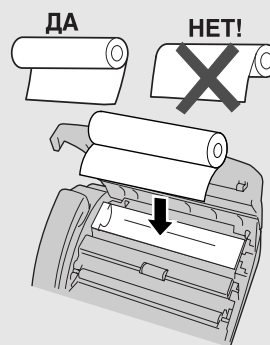

5 Вставьте конец бумажной ленты в щель, как показано на рисунке. Протолкните бумагу через щель таким образом, чтобы она вышла из отверстия на передней стенке аппарата.

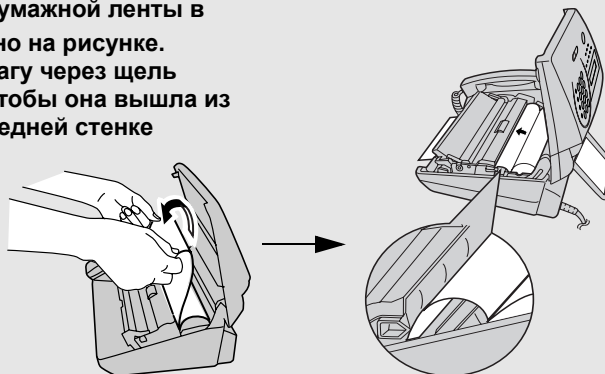

6 Выровняйте бумажную ленту и затем опустите направляющую для бумаги вниз.

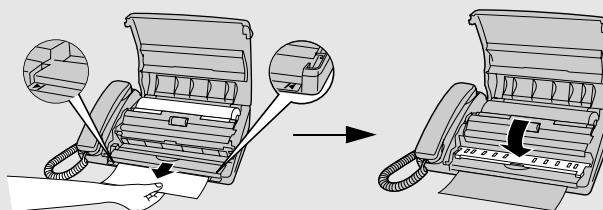

Загрузка термобумаги

1. Установка аппарата

7 Закройте панель управления, чтобы она зафиксировалась со щелчком.

- Из выходной щели будет выступать небольшой отрезок бумаги. Возьмите бумагу за край и, потянув вверх, оторвите ее.

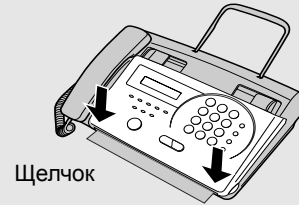

Замена термобумаги

Если термобумага израсходована, то на дисплее появляется сообщение OUT OF PAPER (ЗАКОНЧИЛАСЬ БУМАГА). После этого прием факсов или копирование невозможны. Чтобы заменить термобумагу, вначале выньте старый рулон, после чего вставьте новый рулон, как описано выше.

Чтобы гарантировать длительный срок службы своего факсимильного аппарата и обеспечить наилучшее качество воспроизведения, мы рекомендуем использовать термобумагу Sharp, которую можно приобрести у местного дилера или продавца, следующей марки:

ТЕРМОБУМАГА FO-20PR (рулон 30 м)

При использовании любой другой бумаги нельзя исключить получение копий плохого качества и чрезмерные отложения на головке.

Обращение с термобумагой

Не распаковывайте бумагу до того, как вы будете ее использовать. Возможно изменение цвета термобумаги, если она:

- ◆ хранится при высокой влажности или высокой температуре;
- ◆ подвергается действию прямых солнечных лучей;
- ◆ находится в контакте с клеем, растворителем или свежизготовленными светокопиями;
- ◆ подвергалась обработке резиновым ластиком, на нее был наклеен скотч, или она была поцарапана.

Ввод вашего имени и номера факса

Ввод вашего имени и номера факса

Прежде чем вы начнете отправлять факсы, введите свое имя и номер факса (телефонный номер). Необходимо также выполнить настройку даты и времени.

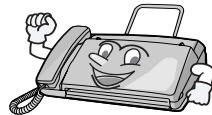

После того, как вы введете эту информацию, она будет автоматически выводиться сверху каждой страницы, отправляемых вами факсимильных сообщений.

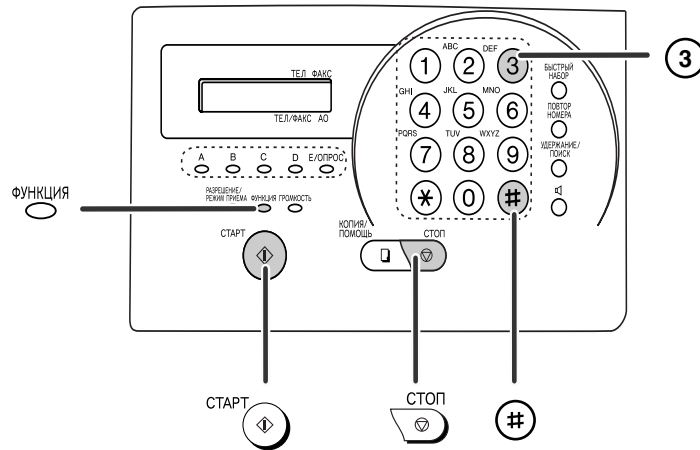

1 Нажмите **ФУНКЦИЯ** один раз и **3** один раз.

Дисплей:

ENTRY MODE

(РЕЖИМ ВВОДА)

2 Нажмите **#** два раза.

OWN NUMBER SET

(ВВОД СВОЕГО НОМЕРА)

3 Нажмите **СТАРТ** один раз.

ENTER FAX #

(ВВЕДИТЕ № ФАКСА)

4 Введите номер своего факса с помощью цифровых клавиш (не более 20 цифр).

• Для ввода пробела между цифрами нажмите **#**. Для ввода "+" нажмите *****.

• Чтобы стереть ошибочно введенный знак, нажмите **БЫСТРЫЙ НАБОР**.



















































































Ввод вашего имени и номера факса



1. Установка аппарата

5 Нажмите ^{СТАРТ} , чтобы сохранить номер факса в памяти.

6 Введите имя с помощью цифровых клавиш, используя приведенную ниже схему ввода букв. Можно ввести до 24 символов.



Пример: SHARP = 77777 444 22 7777  77

SPACE =  	J =  	T =  
A =  	K =   	U =   
B =   	L =    	V =    
C =    	M =  	W =  
D =  	N =   	X =   
E =   	O =    	Y =    
F =    	P =  	Z =    
G =  	Q =   	
H =   	R =    	
I =    	S =     	

◆ Чтобы ввести последовательно две буквы, для которых используется одна и та же клавиша, после ввода первой буквы нажмите  . ()

перемещает курсор вперед, а ^{УДЕРЖАНИЕ/ПОИСК}  перемещает курсор назад.)

◆ Чтобы стереть ошибочно введенный знак, нажмите ^{БЫСТРЫЙ НАБОР}  .

◆ Для смены регистра клавиатуры нажмите ^{ПОВТОР НОМЕРА}  . Чтобы ввести один из указанных ниже символов, нажимайте последовательно  или  :
./! "\$ % & ' () * + , - : ; < = > ? @ [\] ^ _ ' { | } → ←

7 Нажмите ^{СТАРТ} 

DATE & TIME SET

(НАСТРОЙКА ДАТЫ И ВРЕМЕНИ)

8 Нажмите ^{СТОП}  для возврата в режим отображения даты и времени.

Настройка даты и времени

Настройка даты и времени

Дата и время отображаются на дисплее и печатаются сверху каждой передаваемой вами по факсу страницы. Выполните настройку даты и времени, как описано ниже.

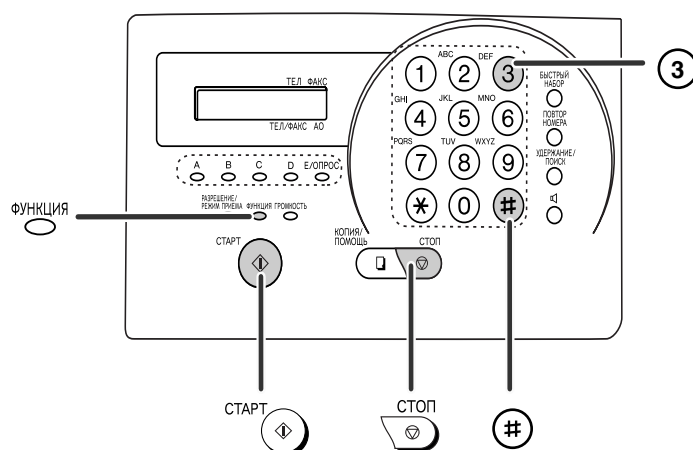

1 Нажмите **ФУНКЦИЯ** один раз и **3** один раз.

Дисплей:

ENTRY MODE
(РЕЖИМ ВВОДА)

2 Нажмите **#** 3 раза.

DATE & TIME SET
(НАСТРОЙКА ДАТЫ И ВРЕМЕНИ)

3 Нажмите **СТАРТ** один раз.

На дисплее появляется установленная текущая дата (пример):

DATE 15-08-2006
(ДАТА 15-08-2006)

Настройка даты и времени

1. Установка
аппарата**4** Введите двухзначное число дня (от "01" до "31").Пример: 5^е 0 5DATE 05-08-2006
(ДАТА 05-08-2006)

- Для исправления ошибки ввода, нажимайте  БЫСТРЫЙ НАБОР, чтобы переместить курсор назад в положение, где была допущена ошибка, и введите правильное число.

5 Введите двухзначный номер месяца ("01" - январь, "02" - февраль, "12" - декабрь и т.д.).

Пример: январь 0 1

DATE 05-01-2006
(ДАТА 05-01-2006)**6** Введите год (четыре цифры).

Пример: 2006 2 0 0 6

TIME 12:19
(ВРЕМЯ 12:19)На дисплее отображается
текущее время (пример):**7** Введите двухзначное число для часа (от "00" до "23") и двухзначное число для минут (от "00" до "59").

Пример: 9:25 0 9 2 5

05-JAN 09:25
(05-ЯНВ 09:25)**8** Нажмите  СТАРТ для запуска часов.KEY LOCK CODE
(КОД БЛОКИРОВКИ
КЛАВИАТУРЫ)**9** Нажмите  СТОП для возврата в режим отображения даты и времени.



Настройка режима приема

Настройка режима приема

Ваш факсимильный аппарат имеет четыре режима приема входящих факсов:

Режим **ТЕЛ**:

Этот режим наиболее удобен для приема телефонных вызовов. Прием факсов также возможен, но на все вызовы необходимо вначале ответить, подняв трубку факсимильного аппарата или дополнительного телефона, подключенного к той же линии.

Режим **ФАКС**:

Выберите этот режим, если вы хотите использовать свою телефонную линию только для приема факсов. Факсимильный аппарат будет автоматически отвечать на все вызовы и принимать поступающие факсы.

Режим **ТЕЛ/ФАКС**:

Этот режим удобен, чтобы принимать как факсы, так и голосовые вызовы. При поступлении вызова факсимильный аппарат определяет, является ли этот вызов голосовым (включая факсы с ручным набором) или факсом с автоматическим набором. Если это голосовой вызов, то аппарат особым звонком сообщит вам о необходимости ответить. Если это факс с автоматическим набором, то его прием начнется автоматически.

Режим **АО**:

Используйте этот режим только тогда, когда к вашему факсимильному аппарату подключен автоответчик (см. главу 6). Выберите этот режим, если вас нет дома и вы хотите принимать голосовые вызовы на свой автоответчик и факсы на факсимильный аппарат.

Настройка режима приема

Убедитесь в том, что оригинал **не загружен в устройство подачи**

оригиналов, после чего нажимайте **РАЗРЕШЕНИЕ/РЕЖИМ ПРИЕМА**, пока стрелка на дисплее не укажет на желаемый режим.

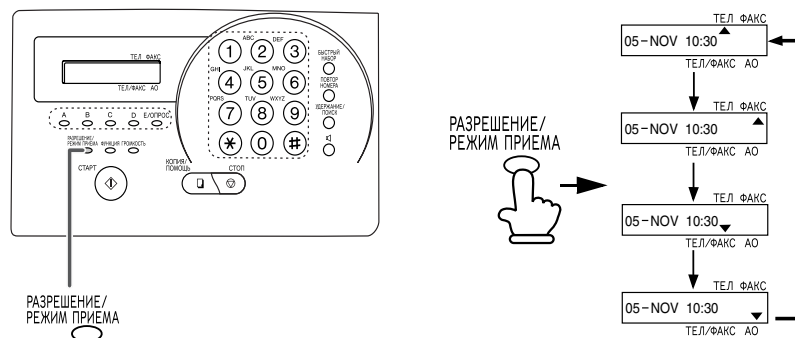

Более подробная информация по приему факсов в режимах ФАКС, ТЕЛ и ТЕЛ/ФАКС приведена в главе 3 *Прием факсов* (стр.38). Более подробная информация по использованию режима АО приведена в главе 6.

Регулировка громкости

Громкость динамика и звонка можно регулировать с помощью клавиши ГРОМКОСТЬ.

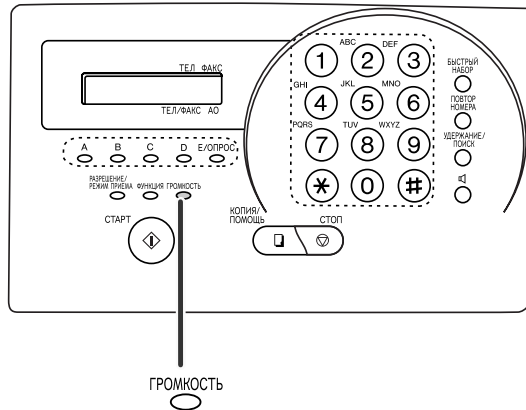

Динамик

1 Нажмите 

2 Нажмите  один или несколько раз для выбора желаемого уровня.

- Нажмите  еще раз, чтобы отключить громкоговоритель.

Дисплей:

SPEAKER: MIDDLE
(ДИНАМИК: СРЕДНЯЯ)

SPEAKER: HIGH
(ДИНАМИК: ВЫСОКАЯ)

SPEAKER: LOW
(ДИНАМИК: НИЗКАЯ)

Регулировка громкости

Звонок

- 1** Нажмите ^{ГРОМКОСТЬ} для выбора желаемой громкости.
(Не следует нажимать клавишу  и поднимать трубку.)

- Будет подан один звонок с выбранным уровнем громкости, после чего на дисплее вновь появятся дата и время.

Дисплей:

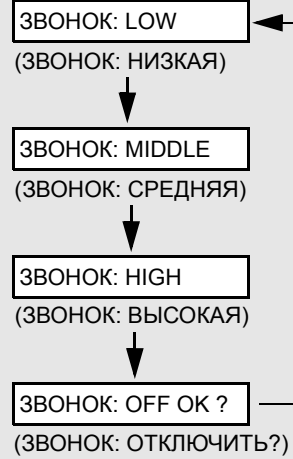

- 2** Если вы отключили звонок, выбрав RINGER: OFF ОК ? (ЗВОНОК: ОТКЛЮЧИТЬ?), нажмите ^{СТАРТ} .



2. Отправка факсов

Передаваемые оригиналы

Размеры и плотность

Размеры и плотность оригиналов, которые вы можете загружать в устройство подачи оригиналов, зависят от того, загружаете ли вы листы по одному или по несколько листов одновременно.

2. Отправка факсов

Полистная загрузка:

Минимальные размеры

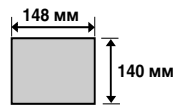

Максимальные размеры

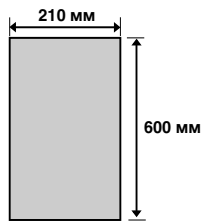

Минимальная плотность

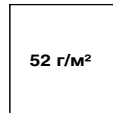

Максимальная плотность

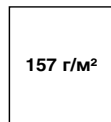

Загрузка до 10 листов одновременно:

Минимальные размеры

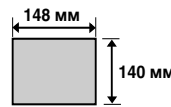

Максимальные размеры

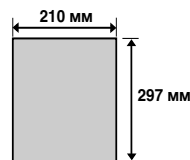

Минимальная плотность

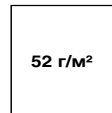

Максимальная плотность

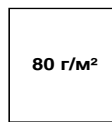

Примечание: буквы и изображения на краях оригинала не сканируются.

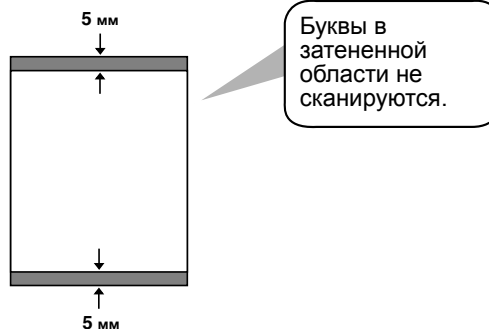



Загрузка оригинала

Прочие ограничения

- ◆ Сканер не распознает желтые, желто-зеленые и светло-синие чернила.
- ◆ Прежде чем пропускать оригинал через устройство подачи, дождитесь, пока на листе не высохнут чернила, клей или корректирующее средство.
- ◆ Перед загрузкой оригиналов в устройство подачи необходимо удалить все скрепки, сшивные скобки и кнопки. Если их не удалить, они могут повредить аппарат.
- ◆ Сшитые, склеенные и надорванные оригиналы, а также оригиналы с размером меньше минимального, оригиналы с копиркой на обратной стороне, легко пачкающиеся или с гладким покрытием следует скопировать и загрузить в устройство подачи копию.

Загрузка оригинала

Одновременно можно поместить в устройство подачи до 10 листов. Листы автоматически подаются в аппарат, начиная с нижнего.

- ◆ Если вам необходимо отправить или скопировать более 10 листов, соблюдая осторожность, поместите в устройство подачи дополнительные листы непосредственно перед тем, как будет отсканирован последний лист. Не пытайтесь вставлять листы внутрь с усилием, так как это может привести к подаче двух листов одновременно или к заминку бумаги.
- ◆ Если ваш оригинал состоит из нескольких листов большого формата или большой толщины, которые необходимо загружать по одному, вставляйте каждый последующий лист в устройство подачи во время сканирования предыдущего. Вставляйте листы осторожно, чтобы предотвратить двойную подачу.

- 1** Отрегулируйте направляющие для оригинала в соответствии с шириной оригинала.



- 2** Вставьте оригинал в устройство подачи лицевой стороной вниз. Оригинал должен входить в устройство подачи верхней частью страницы.

- На дисплее появится READY TO SEND (ГОТОВ К ОТПРАВКЕ).

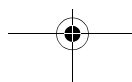
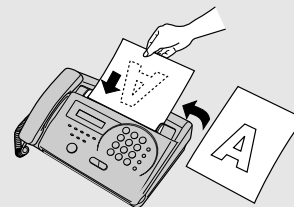

- 3** Отрегулируйте разрешение и/или контраст, как описано ниже в разделе *Разрешение и контраст*, после чего наберите номер принимающего аппарата, как описано на стр. 28.

2. Отправка факсов

Извлечение оригинала из устройства подачи

Если вам нужно извлечь оригинал из устройства подачи, откройте панель управления.



Важно!

Не пытайтесь извлечь оригинал, не освободив его вначале, как это описано ниже. Это может привести к поломке механизма подачи.

- 1** Возьмитесь за ручку фиксатора и, потянув ее вверх, откройте панель управления.

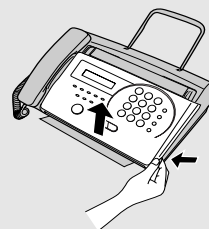

- 2** Достаньте оригинал.

- Если достать оригинал не удастся, обратитесь к разделу *Извлечение застрявшего оригинала* на стр.74.

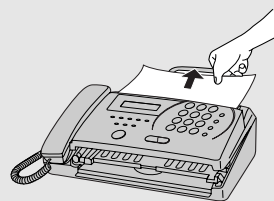

- 3** Закройте панель управления.

- Прижмите панель за оба угла в передней части, обеспечив ее фиксацию со щелчком.

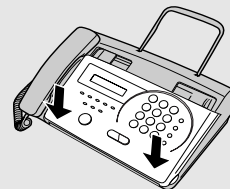

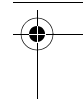
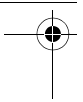
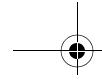

Настройка разрешения и контраста

Настройка разрешения и контраста

При желании вы можете перед отправкой документа настроить разрешение и контраст.

По умолчанию задано разрешение STANDARD (СТАНДАРТНОЕ) и параметр контраста AUTO (АВТО).



Если вы не хотите использовать установки по умолчанию, вам следует выполнять настройку каждый раз.



Примечание: Настройки разрешения и контраста действуют только при отправке оригинала. Они недействительны при приеме документа.

Настройки разрешения

STANDARD	Используйте разрешение STANDARD (СТАНДАРТНОЕ) для обычных документов. Эта настройка обеспечивает самую быструю и экономную передачу.
FINE	Используйте настройку FINE (ВЫСОКОЕ) для оригиналов, содержащих мелкие буквы или рисунки тонкими линиями.
SUPER FINE	Используйте настройку SUPER FINE (СВЕРХВЫСОКОЕ) для оригиналов, содержащих очень мелкие буквы или рисунки очень тонкими линиями.
HALF TONE	Используйте настройку HALF TONE (ПОЛУТОНА) для фотографий и иллюстраций. Документ будет воспроизведен в 64 оттенках серого цвета.

Настройки контраста

AUTO	Используйте настройку AUTO (АВТО) для стандартных документов.
DARK	Используйте настройку DARK (ТЕМНЫЙ) для документов с бледной печатью.

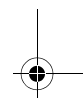
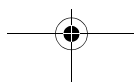
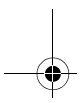

Настройка разрешения и контраста

1 Загрузите оригинал (оригиналы).

- Загрузка оригинала должна быть произведена до настройки разрешения и контраста.

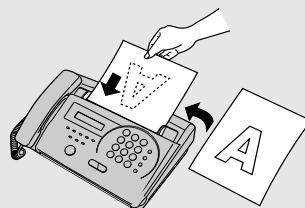

2. Отправка факсов

2 Нажмите РАЗРЕШЕНИЕ/ РЕЖИМ ПРИЕМА один или

несколько раз до появления на дисплее желаемых настроек разрешения и контраста.

- При первом пролистывании настроек разрешения напротив каждой настройки разрешения будет отображаться настройка контраста AUTO (АВТО). При втором пролистывании настроек разрешения будет отображаться настройка контраста DARK (ТЕМНЫЙ).

Дисплей:

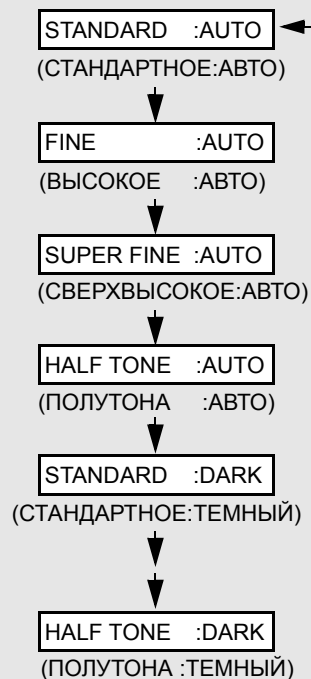

Примечание: Чтобы передавать документ с разрешением SUPER FINE (СВЕРХВЫСОКОЕ), необходимо, чтобы принимающий факсимильный аппарат также поддерживал это разрешение. В противном случае ваш аппарат автоматически переключится на ступень вниз и выберет лучшую из имеющихся настроек разрешения.

Передача факса с обычным набором

Передача факса с обычным набором

При обычном наборе вы поднимаете трубку (или нажимаете ) и набираете номер с помощью цифровых клавиш.

- ◆ После ответа абонента вы можете переговорить с ним, используя трубку, и затем отправить факс. (Если вы нажали , то для разговора вам необходимо поднять трубку.)
- ◆ Режим обычного набора позволяет прослушать сигнал телефонной линии и убедиться в том, что факсимильный аппарат другой стороны ответил.

1 Загрузите оригинал (оригиналы).

- При желании нажмите  для настройки разрешения и/или контраста.

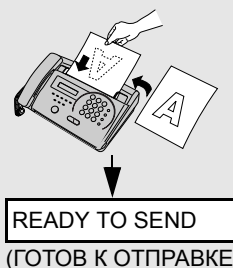

2 Поднимите трубку или нажмите . Дождитесь сигнала для набора номера.



3 С помощью цифровых клавиш наберите номер принимающего аппарата.



4 Подождите, пока не будет установлено соединение. В зависимости от режима, в котором работает принимающий аппарат, вы услышите либо тональный сигнал факса, либо ответ вызываемого абонента.

- В случае ответа вызываемого абонента попросите его нажать клавишу "Старт" на его аппарате (если вы нажали , то поднимите трубку для разговора с абонентом). После этого принимающий аппарат подает тональный сигнал факса.

Передача факса с автоматическим набором

5 После того, как вы услышите тональный сигнал факса, нажмите

СТАРТ . Положите трубку, если вы воспользовались ею.

- После завершения передачи аппарат подаст один звуковой сигнал.

Передача факса с автоматическим набором

Вы можете набрать номер факсимильного аппарата или телефона, просто воспользовавшись клавишей моментального набора, или нажав

 и введя двухзначный номер.

- ◆ Чтобы воспользоваться функцией автоматического набора, вы должны вначале записать в память своего факсимильного аппарата полный номер вызываемого факса или телефона.
- ◆ При записи в память номер факса или телефона вы выбираете для него двухзначный номер быстрого набора. Можно задать до 40 номеров быстрого набора.

Номера быстрого набора от 01 до 05 предназначены для клавиш моментального набора (в одно касание).



Номера быстрого набора от 06 до 40 предназначены для набора с помощью клавиши **БЫСТРЫЙ НАБОР**.

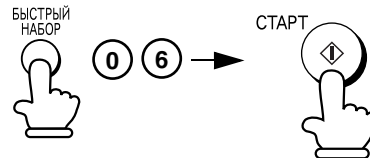

Клавиши моментального набора



Передача факса с автоматическим набором

Запись в память номеров телефонов и факсов для автоматического набора

1 Нажмите ^{ФУНКЦИЯ}  один раз и **3** один раз.

Дисплей:

ENTRY MODE
(РЕЖИМ ВВОДА)

2 Нажмите **#** один раз.



FAX/TEL # MODE
(РЕЖИМ № ФАКС/ТЕЛ)

3 Нажмите **1** для выбора команды SET (УСТАНОВИТЬ).

4 С помощью цифровых клавиш введите двухзначный номер быстрого набора (от 01 до 05 для клавиш моментального набора, от 06 до 40 для быстрого набора).

0 1 (Пример)

5 С помощью цифровых клавиш введите номер телефона или факса. Можно ввести до 32 цифр. (Примечание: ввод пробела невозможен.)

- Чтобы стереть ошибочно введенный знак, нажмите ^{БЫСТРЫЙ НАБОР}  .
- Если между какими-либо знаками необходимо вставить паузу для подключения специальных услуг или для выхода во внешнюю линию, нажмите ^{ПОВТОР НОМЕРА}  . Пауза отображается на дисплее в виде дефиса (длительность паузы две секунды). Возможен последовательный ввод нескольких пауз.

6 Нажмите ^{СТАРТ} 



Передача факса с автоматическим набором

7 Введите имя с помощью цифровых клавиш в соответствии с приведенной ниже схемой соответствия букв и цифр. Можно ввести до 10 знаков. (Если вы не хотите вводить имя, то перейдите непосредственно к шагу 8.)

◆ Пример: SHARP = 77777 444 22 7777  77

SPACE = (1) (1)	J = (5) (5)	T = (8) (8)
A = (2) (2)	K = (5) (5) (5)	U = (8) (8) (8)
B = (2) (2) (2)	L = (5) (5) (5) (5)	V = (8) (8) (8) (8)
C = (2) (2) (2) (2)	M = (6) (6)	W = (9) (9)
D = (3) (3)	N = (6) (6) (6)	X = (9) (9) (9)
E = (3) (3) (3)	O = (6) (6) (6) (6)	Y = (9) (9) (9) (9)
F = (3) (3) (3) (3)	P = (7) (7)	Z = (9) (9) (9) (9) (9)
G = (4) (4)	Q = (7) (7) (7)	
H = (4) (4) (4)	R = (7) (7) (7) (7)	
I = (4) (4) (4) (4)	S = (7) (7) (7) (7) (7)	

◆ Чтобы ввести последовательно две буквы, для которых используется одна и та же клавиша, после ввода первой буквы нажмите .

◆ Для смены регистра клавиатуры нажмите  ПОВТОР
НОМЕРА. Чтобы ввести один из указанных ниже символов, нажимайте последовательно  или  :
./! "# \$ % & ' () * + , - . : ; < = > ? @ [\] ^ _ ' { | } → ←

8 Нажмите СТАРТ

9 Чтобы записать еще один номер, вернитесь к шагу 4 или нажмите

 СТОП, чтобы вернуться в режим отображения даты и времени.

Внесение изменений

Для внесения изменений в ранее записанный номер повторите процедуру программирования. На шаге 4 выберите клавишу моментального набора или номер быстрого набора, для которых вы хотите внести изменения, после чего измените номер и/или имя, когда они будут отображаться на дисплее на шагах 5 и 7.

Примечание: В факсимильном аппарате имеется литиевая батарея, предназначенная для хранения в памяти номеров автоматического набора и другой запрограммированной информации при отключенном электропитании. Энергия батареи потребляется главным образом при отключенном электропитании. При постоянно отключенном электропитании срок службы батареи составляет около 5 лет. После окончания срока службы батареи обратитесь к местному дилеру или к продавцу для ее замены. Не пытайтесь заменить батарею самостоятельно.

2. Отправка факсов

Передача факса с автоматическим набором

Стирание номеров автоматического набора

Если вам нужно стереть номер, то выполните следующие действия:

1 Нажмите  один раз и **3** один раз.

Дисплей:

ENTRY MODE
(РЕЖИМ ВВОДА)

2 Нажмите **#** один раз.

3 Нажмите **2** для выбора команды
CLEAR (СТЕРЕТЬ).

4 Введите цифровыми клавишами номер быстрого набора, который вы хотите стереть.

5 Нажмите .

6 Чтобы стереть другой номер, вернитесь к шагу 4 или нажмите , чтобы вернуться в режим отображения даты и времени.

Последовательный набор для ввода региональных кодов и кодов доступа

Вы также можете записать в ячейку памяти клавиши моментального набора или номера быстрого набора региональный код или код доступа. Использование этого номера для набора вызываемых номеров описано в разделе *Последовательный набор* в главе 5, *Осуществление телефонных звонков*.

Примечание: Использование региональных кодов или кодов доступа, записанных в ячейках памяти клавиш моментального набора или номеров быстрого набора, возможно только при условии, что перед набором была поднята трубка или нажата клавиша .

Отправка факса автоматическим набором

Отправка факса с помощью клавиш моментального набора

Если номер, который вы хотите набрать, записан в ячейке памяти автоматического набора с номером быстрого набора от 01 до 05, то вы можете набрать его, нажав соответствующую клавишу моментального набора.

2. Отправка факсов

1 Если вы отправляете факс, загрузите оригинал (оригиналы).

- При желании нажмите РАЗРЕШЕНИЕ/
РЕЖИМ ПРИЕМА для настройки разрешения и/или контраста.

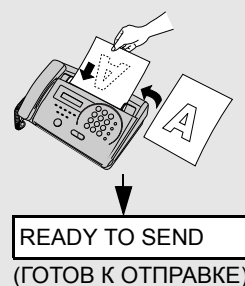
**2 Для выбора нужного номера быстрого набора нажмите соответствующую клавишу моментального набора:**

Быстрый набор 01:
клавиша моментального набора **A**
Быстрый набор 02:
клавиша моментального набора **B**
Быстрый набор 03:
клавиша моментального набора **C**
Быстрый набор 04:
клавиша моментального набора **D**
Быстрый набор 05:
клавиша моментального набора **E**



Пример:
Для номера быстрого набора 01 нажмите клавишу моментального набора **A**.

- На дисплее появится имя абонента принимающей стороны. Если имя не записано в памяти, то будет отображаться номер факса. (Если имя или номер выбраны неправильно, нажмите СТОП .)
- Как только установится связь, передача документа будет осуществлена автоматически.
- Клавишами моментального набора от **A** до **E** можно воспользоваться для осуществления телефонных вызовов даже тогда, когда активирована функция блокировки клавиш. Поэтому рекомендуется сопоставлять с этими клавишами номера телефонов аварийных служб.

Отправка факса автоматическим набором

Передача факса с быстрым набором

Функция быстрого набора может использоваться для набора любого номера, записанного в ячейки памяти автоматического набора.

1 Загрузите оригинал (оригиналы).

- При желании нажмите **РАЗРЕШЕНИЕ/РЕЖИМ ПРИЕМА** для настройки разрешения и/или контраста.

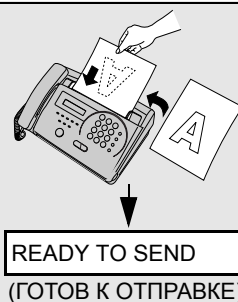

2 Нажмите **БЫСТРЫЙ НАБОР** и затем введите цифровыми клавишами номер быстрого набора.

- Для ввода номеров от 1 до 9 сначала введите 0, а затем сам номер.

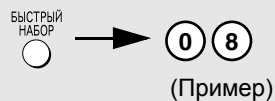

3 Проверьте показания дисплея. Если на дисплее указано правильное имя или номер, нажмите **СТАРТ**. (В противном случае нажмите **СТОП** и повторите шаг 2.)

Отправка факса автоматическим набором

Отправка факса с непосредственным набором номера с клавиатуры

Можно также ввести полный номер с помощью цифровых клавиш и затем нажать клавишу , чтобы начать набор. Вы можете использовать этот метод набора полного номера, если вам не нужно говорить по телефону с абонентом другой стороны до отправки факса.

2. Отправка факсов

1 Загрузите оригинал (оригиналы).

- При желании нажмите  для настройки разрешения и/или контраста.

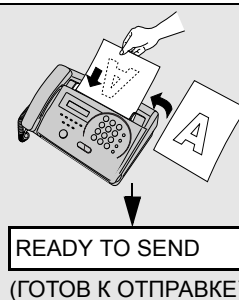
**2 Наберите номер принимающего аппарата с помощью цифровых клавиш.**

- Если между какими-либо знаками необходимо вставить паузу для подключения специальных услуг или для выхода во внешнюю линию, нажмите . Пауза отображается на дисплее в виде дефиса (длительность одной паузы две секунды). Возможен последовательный ввод нескольких пауз.

3 Проверьте показания дисплея. Если номер принимающего аппарата набран правильно, нажмите .

- Если номер неправильный, нажимайте , чтобы при каждом нажатии возвращаться назад на одну позицию, стирая по одной цифре, после чего следует повторно ввести правильную цифру (цифры).

Поиск номера автоматического набора

Если вы не помните клавишу моментального набора или номер быстрого набора, которые сопоставлены с нужным номером факса, вы можете провести поиск номера, выполнив описанную ниже процедуру. После того, как номер будет найден, вы сможете набрать его и передать загруженный оригинал,

просто нажав .

1 Загрузите оригинал (оригиналы).

- При желании нажмите  для настройки разрешения и/или контраста.

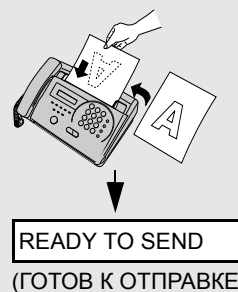

2 Нажмите и затем **1**.

3 Введите первую букву записанного в память имени, нажав соответствующую цифровую клавишу (клавишу под соответствующей буквой) один или несколько раз, пока на дисплее не появится нужная буква. Если имя начинается со специального знака или с цифры, нажмите **1**.

- Если вы не помните первую букву, то перейдите к шагу 4 (вы пролистаете список с самого начала).
- Если имя для номера не было записано в памяти, нажмите **0**. В этом случае при пролистывании будут отображаться номера, а не имена.

4 Нажимайте или , чтобы пролистать список имен (или номеров, если вы нажали 0). Когда на дисплее появится нужное имя, остановитесь.

5 Нажмите . Как только установится связь, передача документа будет осуществлена автоматически.

Отправка факса автоматическим набором

Использование клавиши повторного набора

Чтобы повторить набор последнего набранного номера, можно нажать



. Чтобы отправить документ, нажмите



, когда вы услышите

тональный сигнал факса после соединения. Помните, что нажав , вы автоматически включите громкоговоритель.

2. Отправка факсов

Автоматический повторный набор

Если при передаче факса вы используете функцию автоматического набора (включая непосредственный набор с клавиатуры), а линия занята, то факсимильный аппарат автоматически осуществит повторный набор номера. Факсимильный аппарат выполнит 2 попытки повторного набора с интервалом в 5 минут. Чтобы остановить автоматический

повторный набор, нажмите .

3. Прием факсов

Использование режима ТЕЛ/ФАКС

Для выбора режима ТЕЛ/ФАКС нажимайте **РАЗРЕШЕНИЕ/РЕЖИМ ПРИЕМА**, пока стрелка на дисплее не покажет на ТЕЛ/ФАКС.

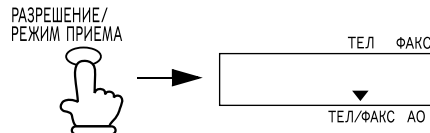

После того, как установлен режим ТЕЛ/ФАКС, ваш факсимильный аппарат автоматически отвечает на все вызовы после двух звонков. После ответа аппарат в течение приблизительно пяти секунд следит за линией, проверяя, не отправлен ли тональный сигнал факса.

- ◆ Если ваш аппарат распознает тональный сигнал факса (это означает, что вызов представляет собой факс с автоматическим набором), он автоматически начнет прием входящего документа.
- ◆ Если ваш аппарат не обнаружит тональный сигнал факса (это означает, что поступил голосовой вызов или факс с ручным набором), то он в течение 30 секунд подает звонок (называемый псевдозвонком), чтобы вызвать вас для ответа. Если в течение этого времени вы не ответите, то ваш аппарат отправит тональный сигнал факса другому аппарату, чтобы дать возможность вызывающему абоненту отправить факс вручную, если он этого пожелает.

Примечание: Сигнал о приеме голосовых вызовов или факсов с ручным набором подается только факсимильным аппаратом с помощью псевдозвонка. Подключенный к той же линии дополнительный телефон не подает звонков после того, как установлена связь.

Использование режима АО

Использование режима АО

Для выбора режима АО нажимайте **РАЗРЕШЕНИЕ/РЕЖИМ ПРИЕМА**, пока стрелка на дисплее не покажет на АО.

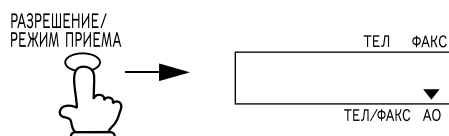

В режиме АО ваш факсимильный аппарат автоматически принимает голосовые вызовы и факсы, если вы подключили к факсимильному аппарату автоответчик. Более подробные сведения приведены в главе 6.

3. Прием факсов

Использование режима ФАКС

Для выбора режима ФАКС нажимайте **РАЗРЕШЕНИЕ/РЕЖИМ ПРИЕМА**, пока стрелка на дисплее не покажет на ФАКС.

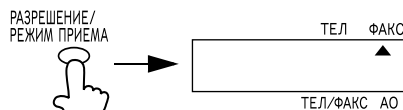

Когда установлен режим приема ФАКС, факсимильный аппарат автоматически отвечает на все вызовы после двух звонков и принимает поступающие факсы.

2 звонка

Прием факса

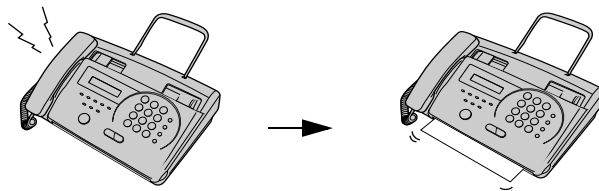

- ◆ Если вы поднимите трубку до ответа аппарата, то вы сможете поговорить с другим абонентом и/или принять факс, как описано в разделе *Использование режима ТЕЛ* на стр. 41.



Использование режима ФАКС



Изменение числа звонков

При желании вы можете изменить число звонков, после подачи которых факсимильный аппарат отвечает на поступающие вызовы в режиме ФАКС и ТЕЛ/ФАКС. Можно выбрать любое число от 2 до 5.

1 Нажмите  один раз и **4** один раз.

Дисплей:

OPTION SETTING
(НАСТРОЙКА ОПЦИЙ)

2 Нажмите **#** один раз.

NUMBER OF RINGS
(ЧИСЛО ЗВОНКОВ)

3 Введите желаемое число звонков
(любое число от 2 до 5).

Пример: 3 звонка **3**

4 Нажмите  для возврата в режим отображения даты и времени.

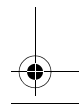
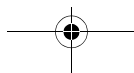
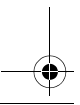
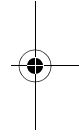
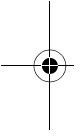

Использование режима ТЕЛ

Использование режима ТЕЛ

Когда установлен режим приема ТЕЛ, вы должны отвечать на все вызовы, подняв трубку факсимильного аппарата или дополнительного телефона, подключенного к той же линии.



3. Прием факсов

Ответ с помощью трубки факсимильного аппарата

- 1** Когда факсимильный аппарат подаст звонок, поднимите трубку.



- 2** Если вы услышите тональный сигнал факса, подождите, пока на дисплее не появится надпись RECEIVING (ПРИЕМ), после чего положите трубку.



RECEIVING
(ПРИЕМ)

Примечание: Если вы отключили функцию приема сигнала факса (стр. 43), нажмите **СТАРТ** , чтобы начать прием.

- 3** Если сначала с вами будет говорить абонент другой стороны, и потом он пожелает отправить вам факс, по окончании разговора нажмите

СТАРТ . (Следует нажать эту

клавишу до того, как отправитель нажмет свою клавишу "Старт".)

- После появления на дисплее надписи RECEIVING (ПРИЕМ) положите трубку.

СТАРТ  → RECEIVING
(ПРИЕМ)





Использование режима ТЕЛ

Ответ по дополнительному телефону

- 1** Когда дополнительный телефон подаст звонок, поднимите его трубку.



- 2** Если вы услышите мелодичный тональный сигнал факса, подождите, пока не ответит ваш факсимильный аппарат (дополнительный телефон будет отключен), после чего положите трубку.

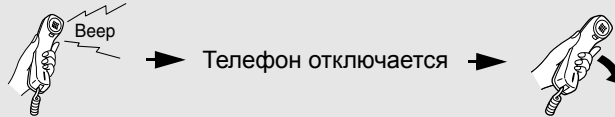



- 3** Если ваш факс не отвечает или если с вами сначала заговорит абонент другой стороны и затем пожелает отправить факсимильное сообщение, нажмите на дополнительном телефоне **5** один раз и ***** два раза (только для телефона с тональным набором). Это является сигналом начала приема для факсимильного аппарата. Положите трубку.

- Описанные выше действия необходимы, если вы отключили функцию приема сигнала факса (стр. 43).
- Ваш факсимильный аппарат не реагирует на сигнал начала приема (**5*5**), если в его устройство подачи загружен какой-либо оригинал.

Дополнительные настройки приема

Дополнительные настройки приема**Прием сигнала факса**

Ваш факсимильный аппарат автоматически начнет прием после того, как вы услышите мелодичный тональный сигнал факса, отвечая на вызов с помощью своего факсимильного аппарата или дополнительного телефона. Если для отправки документов через ту же самую линию вы пользуетесь компьютерным факс-модемом, вам следует отключить эту функцию, чтобы предотвратить ошибочные попытки приема вашим факсимильным аппаратом документов, передаваемых компьютерным факс-модемом. Для изменения настройки следующие действия:

- | | |
|---|--|
| 1 Нажмите  один раз и 4 один раз. | Дисплей:
<div style="border: 1px solid black; padding: 2px; display: inline-block;">OPTION SETTING</div>
(НАСТРОЙКА ОПЦИЙ) |
| 2 Нажмите  два раза. | <div style="border: 1px solid black; padding: 2px; display: inline-block;">FAX SIGNAL RX</div>
(ПРИЕМ СИГНАЛА ФАКСА) |
| 3 Нажмите 1 , чтобы включить функцию, или 2 , чтобы отключить ее. | |
| 4 Нажмите  для возврата в режим отображения даты и времени. | |

3. Прием факсов

Резервный прием в память

Изменение цифры для дистанционной активации приема факса

Для активации приема факса с дополнительного телефона вы можете при желании использовать вместо **5** другую цифру. Можно выбрать любую цифру от **0** до **9**.

- 1** Нажмите  один раз и **4** один раз.

Дисплей:

OPTION SETTING
(НАСТРОЙКА ОПЦИЙ)

- 2** Нажмите  два раза.

TEL/FAX REMOTE #
(ДИСТАНЦИОННЫЙ № ТЕЛ/ФАКС)

- 3** Введите желаемую цифру (любую цифру от 0 до 9).

Пример: 3 

- 4** Нажмите  для возврата в режим отображения даты и времени.

Резервный прием в память

В ситуациях, когда печать невозможна, например, если в аппарате закончилась бумага или в случае возникновения замина бумаги, входящие факсы будут приниматься в память.

После приема документа в память на дисплее отображается сообщение FAX RX IN MEMORY (ФАКС ПРИНЯТ В ПАМЯТЬ) поочередно с сообщением OUT OF PAPER (ЗАКОНЧИЛАСЬ БУМАГА) или PAPER JAMMED (ЗАМИН БУМАГИ). После того, как вы добавите бумагу или устраните замин, осуществляется автоматическая распечатка сохраненных в памяти документов.

Осторожно!

Не выключайте электропитание, когда в памяти записаны какие-либо документы. В этом случае все содержимое памяти будет стерто.

4. Копирование

Ваш факсимильный аппарат можно также использовать для копирования.

1 Загрузите оригинал (оригиналы) лицевой стороной вниз. (Не более 10 листов.)

- При желании нажмите **РАЗРЕШЕНИЕ/РЕЖИМ ПРИЕМА** для настройки разрешения и/или контраста. (Разрешением по умолчанию для копирования является FINE.)

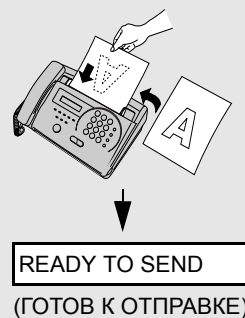

2 Когда вы будете готовы начать копирование, нажмите

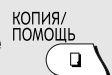



5. Осуществление телефонных звонков

Вашим факсимильным аппаратом можно пользоваться как обычным телефоном, чтобы осуществлять и принимать голосовые вызовы.

- ◆ Для выполнения или приема голосового вызова электропитание должно быть включено.

- 1** Поднимите трубку или нажмите .
Дождитесь сигнала для набора номера.



- 2** Наберите номер, используя один из следующих методов:

- **Обычный набор:** Введите полный номер телефона с помощью цифровых клавиш.
- **Клавиши моментального набора:** Нажмите соответствующую клавишу моментального набора.



Пример:
Нажмите клавишу моментального набора A

- **Быстрый набор:** Нажмите  **БЫСТРЫЙ НАБОР** и введите с помощью цифровых клавиш 2-значный номер быстрого набора.

- 3** После ответа вы можете поговорить с абонентом другой стороны.

- Если вы нажали , то для разговора следует снять трубку.

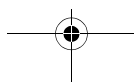



Последовательный набор

Подняв трубку, вы можете набрать любую комбинацию номеров обычного, моментального и быстрого набора. Например, если вы записали в ячейку памяти клавиши моментального набора региональный код или код доступа к специальным услугам, вы можете для ввода регионального кода или кода доступа нажать эту клавишу моментального набора, после чего набрать оставшиеся цифры с помощью другой клавиши моментального набора, цифровых клавиш или, нажав  и введя затем двухзначный номер быстрого набора.

Поиск номера автоматического набора

Для поиска номера, сопоставленного с клавишей моментального набора или с номером быстрого набора, вы можете воспользоваться клавишей



. Сначала найдите номер, как описано в подразделе *Поиск номера автоматического набора* раздела *Передача факса с автоматическим набором* в главе 2, затем поднимите трубку или нажмите . Номер будет набран автоматически (не нажимайте ).

Повторный набор

Можно повторить набор последнего набранного номера, нажав .

(поднимать трубку или нажимать  нет необходимости). После ответа абонента другой стороны поднимите трубку, чтобы начать разговор.

Удержание вызова

В процессе разговора вы можете перевести вызов в режим удержания связи, нажав . После этого абонент другой стороны не будет вас слышать. Вы можете положить трубку на аппарат, не прерывая связи. Когда вы будете готовы продолжить разговор с абонентом другой стороны, поднимите трубку. Если вы не положили трубку на аппарат, то для возобновления разговора нажмите .

6. Подключение автоответчика

Подключение автоответчика

При желании вы можете подключить автоответчик к разъему **TEL. SET** своего факсимильного аппарата. Это позволит принимать в ваше отсутствие как голосовые сообщения, так и факсы.

♦ **Важно:** Если автоответчик не подключен к разъему **TEL. SET** на факсимильном аппарате так, как показано на рисунке, то система не будет работать правильно.

1 Снимите пломбу с разъема TEL. SET.

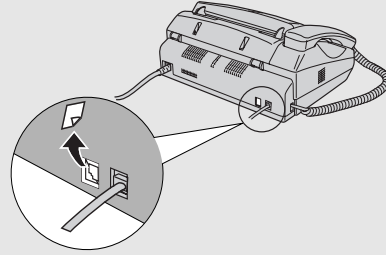

2 Подключите штекер телефонной линии автоответчика к разъему TEL. SET.

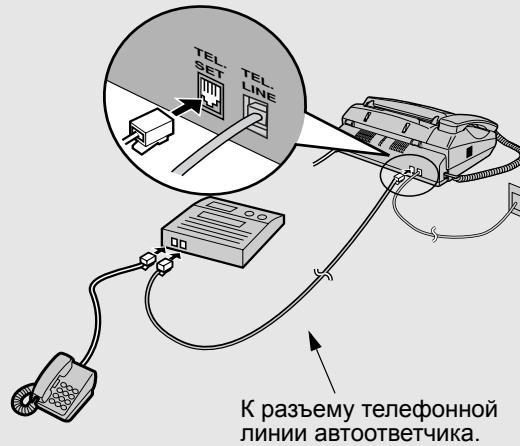

Использование подключенного автоответчика

Изменение исходящего сообщения

Исходящее сообщение (OGM) вашего автоответчика следует изменить таким образом, чтобы абоненты, которые хотят отправить факсимильное сообщение, нажали на своем аппарате клавишу "Старт". Например, ваше сообщение может звучать так:

"Здравствуйте. Вы позвонили в компанию АБВ. В настоящий момент мы не можем принять ваш звонок. Пожалуйста, оставьте сообщение после сигнала или нажмите клавишу "Старт" на своем аппарате, чтобы отправить факс. Благодарим вас за звонок."

- ◆ Рекомендуется, чтобы длительность сообщения не превышала 10 секунд. Если оно будет слишком длинным, то возможны проблемы, связанные с приемом факсов, переданных с автоматическим набором.
- ◆ Если ваше исходящее сообщение должно быть длиннее 10 секунд, то в начале сообщения сделайте паузу длиной около четырех секунд. Это даст возможность вашему факсимильному аппарату идентифицировать тональные сигналы передаваемого факса при использовании автоматического набора.

Использование подключенного автоответчика

- 1** Установите режим приема на АО.

РАЗРЕШЕНИЕ/
РЕЖИМ ПРИЕМА



ТЕЛ	ФАКС
▼	
ТЕЛ/ФАКС	АО

- 2** Переключите ваш автоответчик в режим автоматического ответа.

- ◆ Ваш автоответчик необходимо настроить так, чтобы он отвечал после не более двух звонков. В противном случае вы не сможете принимать факсы, отправленные в режиме автоматического набора.
- ◆ Если ваш автоответчик поддерживает функцию экономии оплаты за телефонную связь, то он должен отвечать после четвертого звонка.

6. Автоответчик

Примечание: Если ваш автоответчик поддерживает функцию дистанционного прослушивания, то необходимо сделать так, чтобы код для активизации дистанционного прослушивания отличался от кода, используемого для приема факсов с помощью дополнительного телефона (см. главу 3 *Прием факсов*). Если эти коды будут одинаковыми, то ввод кода для прослушивания сообщений с внешнего телефона приведет к активации факсимильного аппарата.



Использование подключенного автоответчика

Работа в режиме автоответчика

Если вас нет на месте, то на все поступающие вызовы будет отвечать ваш автоответчик, воспроизводя при этом исходящее сообщение. Абоненты могут оставлять свои голосовые сообщения. В это время ваш факсимильный аппарат следит за линией, не подавая при этом сигналов. Если ваш факсимильный аппарат обнаружит тональный сигнал факса или длительность паузы превысит четыре секунды, то он переключит линию на себя и начнет прием.

- ◆ При плохом качестве связи или наличии помех в линии возможно неправильное срабатывание автоответчика и/или факсимильного аппарата.
- ◆ Счетчик вызовов на вашем автоответчике может показывать наличие принятых голосовых сообщений, в то время как были получены только факсимильные сообщения.
- ◆ Чтобы предотвратить переключение факсимильным аппаратом линии на себя и активации режима приема в том случае, когда вы звоните с внешнего телефона или отвечаете по дополнительному телефону, нажмите любые три клавиши (кроме кода активации приема факса "5", "✳", и "✳") на клавиатуре телефона. Это можно сделать только, используя телефон с функцией тонального набора.

После того, как вы вернетесь и выключите свой автоответчик, обязательно переключите режим приема обратно на ТЕЛ/ФАКС, ФАКС или ТЕЛ!

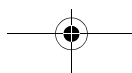



Дополнительные настройки режима АО

Дополнительные настройки режима АО

При необходимости вы можете использовать описанные ниже настройки для улучшения срабатывания автоответчика в ответ на поступающие вызовы.

Отсчет паузы детектирования

Посредством этой функции факсимильный аппарат по истечении заданной паузы после ответа автоответчика переключает линию на себя и начинает прием факсимильного сообщения.

Длительность паузы детектирования можно установить в пределах от 1 до 10 секунд. На предприятии-изготовителе установлена длительность паузы детектирования в 4 секунды. Такая длительность обеспечивает наилучшие условия работы для большинства автоответчиков, однако вам может понадобиться скорректировать этот параметр в зависимости от времени отключения вашего автоответчика.

Некоторые автоответчики могут отключаться необычайно быстро (за 4 секунды или даже чуть быстрее), в результате чего автоответчик может отключить аппарат от линии до того, как начнется прием факса. В этом случае попробуйте задать отсчет паузы детектирования около 3 секунд.

Если автоответчик прерывает вызывающих абонентов до того, как они могут оставить сообщение, попробуйте увеличить отсчет паузы детектирования. Если в вашем исходящем сообщении имеется пауза, то установленная пауза детектирования должна быть длиннее этой паузы, либо вам следует перезаписать свое исходящее сообщение, сократив паузу.

Примечание: Функцию отсчета паузы детектирования можно отключить, задав длительность "00". Однако имейте в виду, что факсимильный аппарат не сможет принимать факсы, переданные вручную в режиме обычного набора.

Чтобы изменить настройку, выполните следующие действия:

- 1** Нажмите ФУНКЦИЯ  один раз и **4** один раз.

Дисплей:

OPTION SETTING

(НАСТРОЙКА ОПЦИЙ)

- 2** Нажмите **#** 5 раз.

QUIET DETECT TM.

(ОТСЧЕТ ПАУЗЫ
ДЕТЕКТИРОВАНИЯ)

6. Автоответчик



Дополнительные настройки режима АО

3 Введите число от 01 до 10, или введите 00, чтобы отключить функцию.

Пример: 3 секунды **0** **3**

4 Нажмите  для возврата в режим отображения даты и времени.

Задержка отсчета паузы детектирования

Посредством данной установки можно осуществить задержку отсчета паузы детектирования. Например, если вы хотите вставить паузу в начале исходящего сообщения своего автоответчика, чтобы гарантировать уверенное детектирование сигналов факса, вы можете с помощью данной функции установить задержку отсчета паузы детектирования, чтобы во время паузы в сообщении факсимильный аппарат не переключил линию на себя.

На предприятии-изготовителе установлена задержка отсчета паузы детектирования в 5 секунд. Вы можете изменить эту настройку, введя 2-значное число, соответствующее числу секунд задержки, или отключить данную функцию, введя 00. Обычно задержка должна быть немного длиннее паузы перед исходящим сообщением.

1 Нажмите  один раз и **4** один раз.

Дисплей:

OPTION SETTING
(НАСТРОЙКА ОПЦИЙ)

2 Нажмите  4 раза.

QUIET START TIME
(ЗАДЕРЖКА ОТСЧЕТА
ДЕТЕКТИРОВАНИЯ)

3 Введите 2-значное число (от 01 до 15), соответствующее числу секунд задержки, или введите 00, чтобы отключить данную функцию.

Пример: 5 секунд **0** **5**

4 Нажмите  для возврата в режим отображения даты и времени.



Дополнительные настройки режима АО

Сбой автоответчика

Если активирована эта функция, то ваш факсимильный аппарат ответит после 5 звонков в том случае, если ваш автоответчик по какой-либо причине к этому моменту не ответит. Этим гарантируется, что вы получите факсимильные сообщения даже в случае, если лента автоответчика заполнена или автоответчик не включен.

На предприятии-изготовителе данная функция отключена. Если вы хотите активировать эту функцию, то выполните следующие действия:

Примечание: Если данная функция активирована, то необходимо настроить автоответчик таким образом, чтобы он отвечал на 4 звонка или меньше. В противном случае факсимильный аппарат будет срабатывать первым и не позволит вызывающим абонентам оставлять голосовые сообщения.

- | | |
|--|--|
| <p>1 Нажмите  один раз и 4 один раз.</p> | <p>Дисплей:
 
 (НАСТРОЙКА ОПЦИЙ)</p> |
| <p>2 Нажмите  3 раза.</p> | <p>
 (ПРИЕМ ФАКСА,
 СБОЙ АО)</p> |
| <p>3 Нажмите 1, чтобы включить функцию, или 2, чтобы отключить ее.</p> | |
| <p>4 Нажмите  для возврата в режим отображения даты и времени.</p> | |

6. Автоответчик

7. Специальные функции

Блокирование приема нежелательных факсов

Функция блокирования приема нежелательных факсов позволяет блокировать прием факсов от указанного вами абонента. Это дает возможность сэкономить бумагу, не распечатывая нежелательные и ненужные факсы. Чтобы воспользоваться этой функцией, введите номера факсимильных аппаратов, от которых вы не желаете принимать факсы, как описано ниже.

- ♦ В список заблокированных номеров нежелательных факсов можно внести до пяти номеров. Чтобы удалить номер из списка заблокированных номеров нежелательных факсов, необходимо знать сопоставленное с этим номером 1-разрядное число. Если вы забыли это число, распечатайте список заблокированных номеров нежелательных факсов, как описано в главе 8.

1 Нажмите  один раз и **3** один раз.

Дисплей:

ENTRY MODE
(РЕЖИМ ВВОДА)

2 Нажмите  один раз.

STORE JUNK #
(ЗАПИСАТЬ
НЕЖЕЛАТЕЛЬНЫЙ №)

3 Нажмите **1**, чтобы записать заблокированный номер нежелательного факса или **2**, чтобы стереть ранее записанный номер.

4 Ввод: Введите с помощью цифровых клавиш 1-разрядное число от "1" до "5". Это число сопоставляется с номером факса, который вы введете на следующем шаге. (Пример) **1**

Стирание: Введите 1-разрядное число, сопоставленное с номером факса, который вы хотите стереть, и перейдите к шагу 6.

5 С помощью цифровых клавиш введите номер факса (до 20 цифр).

6 Нажмите .

7 Чтобы отредактировать (стереть) другой номер факса, вернитесь к шагу 4 или нажмите , чтобы вернуться в режим отображения даты и времени.



Опрос (передача факса по запросу)

Опрос (передача факса по запросу)

Функция опроса позволяет вам вызывать другой факсимильный аппарат и выполнять передачу оригинала (предварительно загруженного в устройство подачи) с этого аппарата на ваш факсимильный аппарат без участия оператора другого аппарата. Другими словами, передачу инициирует не передающий, а принимающий факсимильный аппарат.

Для использования функции опроса вначале нужно переключить клавишу моментального набора Е/ОПРОС для работы в режиме опроса.



- ◆ Если клавиша моментального набора Е/ОПРОС переключена для работы в режиме опроса, она не может использоваться для моментального набора.

- | | |
|---|--|
| 1 Нажмите  один раз и 4 один раз. | Дисплей:
<div style="border: 1px solid black; padding: 2px; display: inline-block;">OPTION SETTING</div>
(НАСТРОЙКА ОПЦИЙ) |
| 2 Нажмите  один раз. | <div style="border: 1px solid black; padding: 2px; display: inline-block;">POLLING</div>
(ОПРОС) |
| 3 Нажмите 1 (ДА) для включения функции.
(Для отключить эту функцию нажмите 2) | |
| 4 Нажмите  для возврата в режим отображения даты и времени. | |

Опрос (передача факса по запросу)

Передача по запросу

1 Наберите номер факсимильного аппарата, которому вы хотите послать сигнал опроса, пользуясь одним из следующих методов:

- Поднимите трубку (или нажмите ) и нажмите одну из клавиш моментального набора. Дождитесь ответного тонального сигнала факса.
- Нажмите  и введите 2-значный номер быстрого набора.
- Введите полный номер с помощью цифровых клавиш.

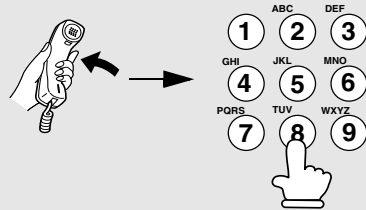

2 Нажмите .

- Если вы пользовались трубкой, то положите трубку после появления на дисплее сообщения POLLING (ОПРОС). Начнется прием.



Функция блокировки клавиатуры

Функция блокировки клавиатуры

Функция блокировки клавиатуры используется для предотвращения несанкционированной работы с аппаратом. Когда активирована функция блокировки клавиатуры, запрещены все операции кроме следующих:





- ◆ Могут осуществляться телефонные вызовы с помощью клавиш моментального набора (можно поднять трубку и набрать номер, нажав одну из клавиш моментального набора от А до Е; стр. 29 и 46). (Набор с помощью цифровых клавиш и быстрый набор запрещены.) Рекомендуется использовать клавиши моментального набора от А до Е для записи телефонных номеров аварийных служб.

- ◆ С помощью клавиши моментального набора можно отправить факс, если поднять трубку до нажатия клавиши моментального набора. Когда вы услышите тон факса принимающего аппарата, нажмите

 ^{СТАРТ}, чтобы начать передачу (если вам ответит абонент другой стороны, попросите его нажать клавишу "Старт" на своем аппарате).

Можно нажать  ^{РАЗРЕШЕНИЕ/РЕЖИМ ПРИЕМА} для настройки разрешения перед набором и

 ^{СТОП} для отмены операции.

- ◆ Телефонные вызовы можно принимать с помощью трубки.
- ◆ Если установлен режим приема ФАКС, ТЕЛ/ФАКС или АО (стр. 20), факсы можно принимать автоматически. Можно принимать факсы вручную, нажав  ^{СТАРТ} после ответа на вызов с помощью трубки (стр. 41) или    на дополнительном телефоне после ответа по дополнительному телефону (стр. 42).
- ◆ Телефонные вызовы можно осуществлять с дополнительного телефона.

Чтобы использовать функцию блокировки клавиатуры, сначала назначьте 4-значный код блокировки клавиатуры, как описано ниже, и затем активируйте эту функцию в соответствии с описанием на следующей странице.

Назначение кода блокировки клавиатуры

1 Нажмите  ^{ФУНКЦИЯ} один раз и  один раз.

Дисплей:

ENTRY MODE
(РЕЖИМ ВВОДА)

7. Специальные функции

Функция блокировки клавиатуры

2 Нажмите  два раза.

KEY LOCK CODE
(КОД БЛОКИРОВКИ
КЛАВИАТУРЫ)

↓ ↑

1 = SET, 2 = CLEAR
(1 = УСТАНОВИТЬ,
2 = СТЕПЕТЬ)

3 Нажмите  для выбора команды SET (УСТАНОВИТЬ).

- Если на дисплее появится сообщение ALREADY STORED (УЖЕ УСТАНОВЛЕН), то код блокировки клавиатуры уже был запрограммирован. Если вы желаете изменить этот код, сначала вы должны удалить старый код (см. стр. 60), а затем записать новый код.

4 Введите 4-значное число, которое вы хотите использовать в качестве кода блокировки клавиатуры.

5 Нажмите .

STORE JUNK #
(ЗАПИСАТЬ
НЕЖЕЛАТЕЛЬНЫЙ №)

6 Нажмите  для возврата в режим отображения даты и времени.

- **Важно:** Обязательно запишите код блокировки клавиатуры, поскольку его нужно вводить при отключении функции блокировки клавиатуры для перевода аппарата в обычный рабочий режим. В случае, если вы забыли код и не сохранили запись, обратитесь в сервисную службу компании SHARP.

Активация функции блокировки клавиатуры

Примечание: Прежде чем активировать функцию блокировки клавиатуры, обязательно назначьте номера для клавиш моментального набора (стр. 33), которые вы хотите использовать, когда клавиатура будет заблокирована.

Чтобы активировать функцию блокировки клавиатуры, удерживайте клавишу , пока на дисплее не появится надпись KEY LOCK (КЛАВИАТУРА ЗАБЛОКИРОВАНА).

- ◆ Если на дисплее появится сообщение SET LOCK CODE (УСТАНОВИТЕ КОД БЛОКИРОВКИ), это означает, что код блокировки клавиатуры еще не установлен. Установите код блокировки клавиатуры и затем активируйте функцию блокировки клавиатуры.

Функция блокировки клавиатуры

Когда функция блокировки клавиатуры активирована, на дисплее отображается надпись KEY LOCK (КЛАВИАТУРА ЗАБЛОКИРОВАНА). Можно осуществлять только операции, описанные на стр. 57.

Примечание: Когда активирована функция блокировки клавиатуры, на дисплее не отображаются сообщения о том, что закончилась бумага, и о других проблемах. Помимо сообщения KEY LOCK (КЛАВИАТУРА ЗАБЛОКИРОВАНА) могут отображаться следующие сообщения:

- ◆ LINE ERROR (СБОЙ В ЛИНИИ): Отображается при возникновении сбоя в линии при приеме или отправке факса (см. стр. 66). Нажмите



чтобы стереть это сообщение.

- ◆ <<<RINGING!>>> (ЗВОНОК!) отображается, чтобы сообщить о поступившем вызове, когда звонок отключен (стр. 22).

Отключение функции блокировки клавиатуры

Если вы хотите отключить функцию блокировки клавиатуры и перевести аппарат в обычный режим работы, выполните следующие шаги:

- 1** Удерживайте  **ФУНКЦИЯ**, пока не появятся чередующиеся сообщения, показанные справа.



- 2** Введите 4-значный код блокировки клавиатуры.

- 3** Нажмите  **СТАРТ**.

- Некоторое время будет отображаться CANCELED (ОТМЕНЕНО), и затем произойдет переключение в режим отображения даты и времени.





7. Специальные функции

Функция блокировки клавиатуры

Стирание (изменение) кода блокировки клавиатуры

Если вам нужно стереть код блокировки клавиатуры, выполните описанную ниже процедуру.

- ◆ Если вам нужно изменить этот код, сначала сотрите его, а затем введите новый.

<p>1 Нажмите  один раз и 3 один раз.</p>	<p>Дисплей: <div style="border: 1px solid black; padding: 2px; display: inline-block;">ENTRY MODE</div> (РЕЖИМ ВВОДА)</p>
<p>2 Нажмите  два раза.</p>	<p><div style="border: 1px solid black; padding: 2px; display: inline-block;">KEY LOCK CODE</div> (КОД БЛОКИРОВКИ КЛАВИАТУРЫ) ↓ ↑ <div style="border: 1px solid black; padding: 2px; display: inline-block;">1 = SET, 2 = CLEAR</div> (1 = УСТАНОВИТЬ, 2 = СТЕРЕТЬ)</p>
<p>3 Нажмите 2 для выбора команды CLEAR (СТЕРЕТЬ).</p>	
<p>4 Введите текущий код блокировки клавиатуры (код, который вы хотите стереть).</p>	
<p>5 Нажмите .</p>	<p><div style="border: 1px solid black; padding: 2px; display: inline-block;">STORE JUNK #</div> (ЗАПИСАТЬ НЕЖЕЛАТЕЛЬНЫЙ №)</p>
<p>6 Нажмите  для возврата в режим отображения даты и времени.</p>	

8. Распечатка списков



Вы можете распечатать списки настроек и данных, введенных в ваш факсимильный аппарат. Распечатываемые списки описаны ниже. Для распечатки списка выполните следующие действия:

- 1** Нажмите  один раз и **2** один раз.

Дисплей:

LISTING MODE

(РЕЖИМ СПИСКОВ)

- 2** Нажимайте  или , пока на дисплее не появится название нужного списка.

- 3** Нажмите  для распечатки списка.

Список телефонных номеров

В этом списке содержатся номера факсимильных аппаратов и телефонов, сохраненные для автоматического набора.

Список номеров нежелательных факсов

В этом списке перечислены номера, прием от которых заблокирован.



Распечатка списков



Отчет об операции

Этот отчет распечатывается автоматически после завершения той или иной операции и позволяет вам проверить результат. На предприятии-изготовителе аппарат настроен таким образом, что этот отчет распечатывается только в случае ошибки.

◆ Распечатка отчета об операции невозможна по требованию.

Заголовки в отчете об операции

**SENDER/
RECEIVER
(ОТПРАВИТЕЛЬ/
ПОЛУЧАТЕЛЬ)** Имя или номер факсимильного аппарата другого абонента, принявшего участие в операции. Если этот аппарат не поддерживает функцию идентификации, то указывается режим связи (например, "G3").

START (СТАРТ) Время начала передачи/приема.

**TX/RX TIME
(ВРЕМЯ
ПЕРЕДАЧИ/
ПРИЕМА)** Общая длительность передачи/приема.

**PAGES
(СТРАНИЦ)** Количество переданных/принятых страниц.

**NOTE
(ПРИМЕЧАНИЕ)** (В графе **NOTE** отчета может находиться одно из перечисленных ниже примечаний, которое сообщает, успешно ли прошла операция, и если нет, то по какой причине.)

OK - Передача/прием прошли успешно.

P.FAIL (СБОЙ ПИТАНИЯ) - Операция не закончена вследствие сбоя электропитания.

JAM (ЗАМИН) - Произошел замин бумаги, препятствующий выполнению операции.

BUSY (ЗАНЯТО)- Факс не был отправлен, поскольку линия была занята.

SOM.E-0 – SOM.E-7 (ОШИБКИ СВЯЗИ) - Операция не завершена из-за сбоев в телефонной линии. См. *Ошибки в линии* на стр. 66.

CANCEL (ОТМЕНА) - Операция была отменена, так как была нажата клавиша **СТОП**, в устройстве подачи не было оригинала или аппарат другой стороны потребовал осуществить передачу с использованием функции, которая отсутствует в вашем факсимильном аппарате. Если вы пытались отправить факс, то проверьте наличие оригинала в устройстве подачи. Если вы принимали факс, то свяжитесь с другим абонентом и выясните, как он пытался передать вам факс.

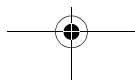
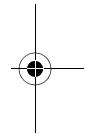
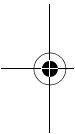



Условие печати отчета об операции

Вы можете изменить условие, при котором производится распечатка отчета об операции. Выполните следующие действия:

1 Нажмите  один раз и **4** один раз.

Дисплей:

OPTION SETTING
(НАСТРОЙКА ОПЦИЙ)

2 Нажмите **#** 3 раза.

TRANSACTION LIST
(СПИСОК ОПЕРАЦИЙ)

3 Введите цифру от **1** до **4**, чтобы выбрать условие печати.

- | | | |
|----------|--------------------------------------|---|
| 1 | ALWAYS PRINT
(ВСЕГДА ПЕЧАТАТЬ) | Отчет будет распечатываться после каждой передачи, приема или ошибки. |
| 2 | ERROR PRINT
(ПЕЧАТЬ ПРИ ОШИБКЕ) | Отчет будет распечатываться только в случае ошибки. |
| 3 | SEND ONLY (ТОЛЬКО
ОТПРАВКА) | Отчет будет распечатываться после каждой передачи. |
| 4 | NEVER PRINT
(НИКОГДА НЕ ПЕЧАТАТЬ) | Отчет не будет распечатываться никогда. |

4 Нажмите  для возврата в режим отображения даты и времени.

9. Обслуживание

Чистка стекла сканера и роликов

Чтобы гарантировать качество передаваемых изображений и копий, следует чаще чистить стекло сканера и ролики.

- 1** Взявшись за ручку фиксатора и потянув ее вверх, откройте панель управления.

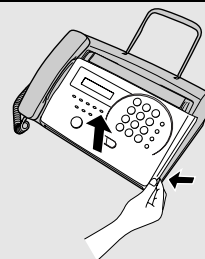

- 2** Поднимите вверх зеленые рычажки по обеим сторонам белого валика.

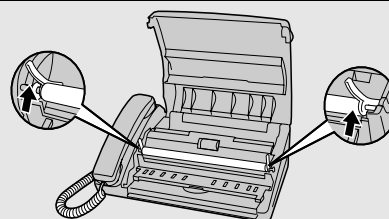

- 3** Протрите стекло сканера и ролики ватным тампоном.

- Удалите всю грязь и все пятна (например, от корректирующего средства), так как грязь приводит к появлению вертикальных линий на передаваемых изображениях и копиях. (При необходимости протрите денатурированным спиртом.)
- Для очистки роликов от загрязнений можно использовать целлофановую клейкую ленту.

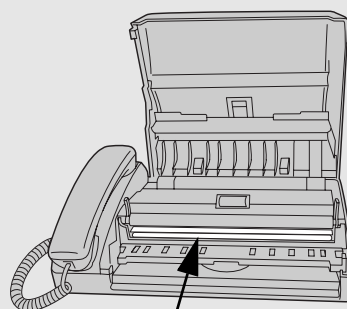

Стекло сканера

Уход за аппаратом

- 4** Опустите вниз зеленые рычажки по обеим сторонам белого валика.

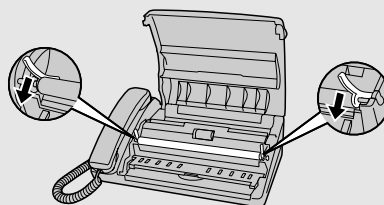

- 5** Откиньте вверх переднюю направляющую для бумаги и протрите расположенный под ней валик.

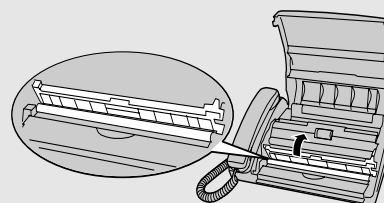

- 6** Опустите вниз переднюю направляющую для бумаги.

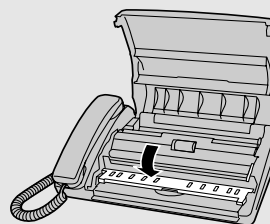

- 7** Закройте панель управления.

- Прижмите панель за оба угла в передней части, обеспечив ее фиксацию со щелчком.

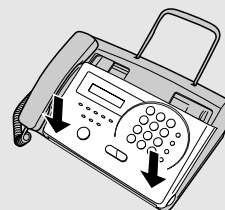

9. Уход за аппаратом

Чистка корпуса аппарата

Протрите наружные части и поверхность аппарата сухой тканью.

Осторожно!

- Не используйте бензин и растворитель. Эти средства могут привести к повреждению аппарата или к появлению пятен.

10. Устранение неполадок

Проблемы и решения

Сбой в линии

Проблема	Решение
На дисплее появляется сообщение LINE ERROR (СБОЙ В ЛИНИИ).	<p>Попробуйте повторить операцию. Если ошибка произойдет снова, проверьте следующее:</p> <ul style="list-style-type: none">• Проверьте подключение. Длина кабеля от разъема TEL. LINE до стенной розетки не должна превышать двух метров.• Убедитесь, что к этой же телефонной линии не подключены другие модемные устройства.• Проверьте совместно с другим абонентом исправность его факсимильного аппарата.• Была ли протестирована ваша телефонная линия на отсутствие помех?• Попробуйте подключить факсимильный аппарат к другой телефонной линии.• Если это не поможет устранить проблему, то ваш факсимильный аппарат, возможно, нуждается в ремонте.

Проблемы набора и передачи

Проблема	Решение
После снятия трубки или нажатия клавиши ГРОМКОГОВОРИТЕЛЬ не прослушивается тональный сигнал для набора номера.	<ul style="list-style-type: none"> Проверьте, к правильному ли разъему подключен провод трубки. См. <i>Подключение трубки</i> на стр. 9.
Набор невозможен.	<ul style="list-style-type: none"> Убедитесь в том, что кабель электропитания правильно подключен к электрической розетке. Убедитесь в том, что телефонный кабель правильно подключен к разъему TEL. LINE и к стенной телефонной розетке. Убедитесь в том, что режим набора факсимильного аппарата соответствует типу вашей телефонной линии. См. <i>Режим набора</i> на стр. 11.
Электропитание включено, но передача не производится.	<ul style="list-style-type: none"> Проверьте наличие бумаги в принимающем аппарате. Убедитесь в том, что телефонный кабель подключен к разъему TEL. LINE, а не к разъему TEL. SET. Если принимающий аппарат находится в режиме ручного управления и абонент отсутствует, то прием невозможен. Проверьте наличие сообщений о сбоях на дисплее. Поднимите трубку и проверьте наличие тонального сигнала для набора.
На принимающей стороне ничего не печатается.	<ul style="list-style-type: none"> Убедитесь в том, что передаваемый оригинал помещен в устройство подачи лицевой стороной вниз.
На другой стороне принимается искаженное изображение.	<ul style="list-style-type: none"> Искажение может быть вызвано помехами в телефонной линии. Попробуйте передать документ снова. Сделайте копию оригинала на своем факсимильном аппарате. Если изображение на копии также искажено, то ваш факсимильный аппарат, возможно, нуждается в ремонте.

10. Устранение неполадок

Проблемы и решения

Проблемы при приеме и копировании

Проблема	Решение
Электропитание включено, но прием не производится.	<ul style="list-style-type: none"> Убедитесь в том, что телефонный кабель подключен к разъему TEL. LINE, а не к разъему TEL. SET.
При попытке принять документ выходит бумага для печати без изображения.	<ul style="list-style-type: none"> Проверьте, правильно ли загружен оригинал в устройство подачи передающего аппарата. Сделайте копию или распечатайте отчет, чтобы проверить возможность печати на вашем аппарате. Убедитесь в том, что термобумага загружена в ваш факсимильный аппарат правильно. (Если рулон загружен неправильной стороной, то печать невозможна.)
Бледное изображение на принятом документе.	<ul style="list-style-type: none"> Попросите абонента отправить документы с увеличенным контрастом. Если контраст по-прежнему окажется низким, то ваш факсимильный аппарат, возможно, нуждается в ремонте. Сделайте копию или распечатайте отчет, чтобы проверить качество печати на вашем аппарате. Убедитесь в том, что используется рекомендованная термобумага. См. <i>Загрузка термобумаги</i> в главе 1.
Искажение получаемых изображений.	<ul style="list-style-type: none"> Искажение может быть вызвано помехами в телефонной линии. Попросите абонента другой стороны передать документ повторно. Сделайте копию или распечатайте отчет на своем аппарате. Если изображение на копии или в отчете также искажено, то ваш факсимильный аппарат, возможно, нуждается в ремонте.
Наличие полос на полученном документе или на копиях.	<ul style="list-style-type: none"> Проверьте, закрыта ли как следует панель управления (нажмите на панель с обеих сторон).
Плохое качество копий и/или появляются темные вертикальные линии.	<ul style="list-style-type: none"> Наличие любой грязи или налета на стекле сканера вызывает появление пятен на копиях и передаваемых факсах. Выполните чистку стекла сканера, как описано на стр. 64.
Прерывание приема/копирования.	<ul style="list-style-type: none"> В случае если прием документов или копирование производится непрерывно в течение длительного времени, возможен перегрев печатающей головки. Выключите электропитание и дайте головке остыть.

Подключение автоответчика

Проблема	Решение
Подключенный автоответчик работает неправильно.	<ul style="list-style-type: none"> Убедитесь в том, что ваш факсимильный аппарат переключен в режим приема АО. Удостоверьтесь в том, что разъем TEL. LINE вашего факсимильного аппарата подключен к стенной розетке. Убедитесь в том, что разъем TEL. SET вашего факсимильного аппарата подключен к разъему телефонной линии вашего автоответчика (а не к разъему для дополнительного телефона автоответчика). Удостоверьтесь в том, что длительность исходящего сообщения на вашего автоответчика не превышает 10 секунд. Удостоверьтесь в том, что установлена длительность паузы детектирования в три или четыре секунды (см. стр.51).

10. Устранение неполадок

Общие проблемы

Проблема	Решение
Голосовые вызовы, осуществляемые с помощью дополнительного телефона, прерываются факсом.	<ul style="list-style-type: none"> Прерывание голосового вызова факсом возможно, если включен режим приема АО. Чтобы предотвратить прерывание вызова на дополнительном телефоне с тональным набором, нажмите после ответа любые три клавиши на дополнительном телефоне. (Примечание: Не вводите код активации приема факса.)
Нет приема при попытке опроса.	<ul style="list-style-type: none"> Проверьте, не израсходована ли бумага. Убедитесь в том, что передающий аппарат находится в режиме автоматического приема. Если передающий аппарат имеет функцию защиты опроса, то убедитесь в том, что номер вашего факсимильного аппарата сохранен как в вашем, так и в передающем аппарате.



Проблемы и решения

На дисплее ничего не отображается.	<ul style="list-style-type: none">• Убедитесь в том, что кабель электропитания правильно подключен к электрической розетке.• Подключите к розетке другой электрический прибор, чтобы проверить наличие электропитания.
Аппарат не реагирует на нажатие клавиш.	<ul style="list-style-type: none">• Если при нажатии клавиш не подается звуковой сигнал, то отсоедините кабель электропитания и через несколько секунд подключите его снова.
При передаче или копировании не работает автоматическое устройство подачи оригиналов.	<ul style="list-style-type: none">• Проверьте формат и плотность оригинала (см. <i>Передаваемые оригиналы</i> на стр. 23).

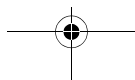
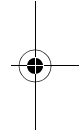
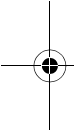

Сообщения и сигналы

Сообщения на дисплее.

COVER OPEN (КРЫШКА ОТКРЫТА)	Панель управления открыта. Закройте ее.
DOCUMENT JAMMED (ЗАМИН ОРИГИНАЛА)	Произошел замин оригинала. См. следующий раздел <i>Устранение заминов бумаги</i> .
FAX RX IN MEMORY (ФАКС ПРИНЯТ В ПАМЯТЬ)	Факсимильное сообщение было принято в память, поскольку закончилась термобумага или возник замин бумаги. После устранения проблемы факс будет распечатан автоматически.
FUNCTION MODE (РЕЖИМ ФУНКЦИИ)	Была нажата клавиша ФУНКЦИЯ .
HOLD (УДЕРЖАНИЕ)	В процессе телефонного разговора была нажата клавиша УДЕРЖАНИЕ/ПОИСК для вызова в режим удержания. Для отмены режима удержания вызова нажмите клавишу УДЕРЖАНИЕ/ПОИСК снова.
KEY LOCK (КЛАВИАТУРА ЗАБЛОКИРОВАНА)	Для предотвращения несанкционированного доступа к аппарату была активирована функция блокировки клавиатуры (см. стр. 57).
LINE BUSY (ЛИНИЯ ЗАНЯТА)	Это сообщение появляется, если вы пытаетесь отправить факс в режиме автоматического набора, когда линия занята, или принимающий факсимильный аппарат не отвечает. Чтобы стереть это сообщение, нажмите клавишу СТОП .
LINE ERROR (СБОЙ В ЛИНИИ)	Произошел сбой при передаче или приеме. Нажмите клавишу СТОП , чтобы стереть это сообщение, и затем повторите операцию. Если ошибка повторится, обратитесь к разделу <i>Сбой в линии</i> на стр. 66
MEMORY IS FULL (ПАМЯТЬ ПЕРЕПОЛНЕНА)	Память переполнена. Это может произойти в процессе приема факса в случае, если получен слишком большой объем данных до того, как может быть выполнена распечатка страниц. Если факсимильные сообщения были приняты в память из-за невозможности печати, решите проблему, чтобы печать могла продолжаться. См. <i>Резервный прием в память</i> на стр. 44.

10. Устранение неполадок

Сообщения и сигналы

NO DATA (НЕТ ДАННЫХ)	Это сообщение появляется в случае, если вы пытаетесь найти номер автоматического набора, не записанный в памяти.
NO # STORED (НЕТ ТАКОГО №)	Вы попытались набрать или стереть номер, предположительно сопоставленный с клавишей моментального набора, или номером быстрого набора, который не был запрограммирован (не был задан полный номер).
OFF HOOK (ТРУБКА СНЯТА)	Это сообщение отображается, если вы забыли положить трубку на место после набора номера и отправки факса. Положите трубку или нажмите клавишу СТОП , чтобы стереть сообщение.
ON HOOK DIAL (НАБОР БЕЗ СНЯТИЯ ТРУБКИ)	Была нажата клавиша ГРОМКОГОВОРИТЕЛЬ , и факсимильный аппарат ожидает вашего набора.
OUT OF PAPER (ЗАКОНЧИЛАСЬ БУМАГА)	Термобумага израсходована. Загрузите новый рулон термобумаги, как описано в разделе <i>Загрузка термобумаги</i> в главе 1.
OVER HEAT (ПЕРЕГРЕВ)	Перегрев печатающей головки. Операцию можно продолжить после того, как головка остынет.
PRINT HEAD FAIL/ YOU NEED SERVICE (ПОЛОМКА ПЕЧАТАЮЩЕЙ ГОЛОВКИ/ НЕОБХОДИМ РЕМОНТ) (чередующиеся сообщения)	Печатающая головка неисправна и нуждается в ремонте.
READY TO SEND (ГОТОВ К ОТПРАВКЕ)	Документ загружен, и факсимильный аппарат ожидает, когда вы начнете передачу факса или копирование.
RECALLING (ПОВТОРНЫЙ ВЫЗОВ)	Это сообщение появится, если вы пытаетесь отправить факс в режиме автоматического набора, когда линия занята, или принимающий факсимильный аппарат не отвечает. Ваш факсимильный аппарат автоматически повторит попытку вызова. (См. <i>Автоматический повторный набор</i> на стр. 37.)



Сообщения и сигналы

Звуковые сигналы

Непрерывный звуковой сигнал	3 секунды	Сообщает об окончании передачи, приема или копирования.
Прерывистый звуковой сигнал (3 раза)	5 секунд (1 секунда сигнал, 1 секунда пауза)	Сообщает о прерывании передачи, приема или копирования.
Быстрый прерывистый звуковой сигнал	Непрерывный (0,7 секунд сигнал, 0,3 секунды пауза)	Сообщает о том, что трубка снята.

10. Устранение неполадок

Устранение замина бумаги

Устранение замина бумаги

Устранение замина оригинала

В случае сбоя подачи оригинала в процессе передачи или копирования, а также при появлении на дисплее сообщения DOCUMENT JAMMED

(ЗАМИН ОРИГИНАЛА), сначала нажмите . Если оригинал не выгружается сам, то достаньте его, как описано ниже.

Важно:

Не пытайтесь удалить застрявший оригинал, не освободив его, как это описано ниже. Это может привести к поломке механизма подачи.

- 1** Взявшись за ручку фиксатора и потянув ее вверх, откройте панель управления.

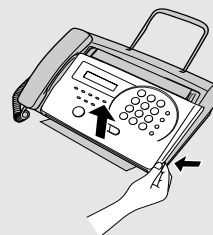

- 2** Поднимите вверх зеленые рычажки на обеих сторонах белого валика.

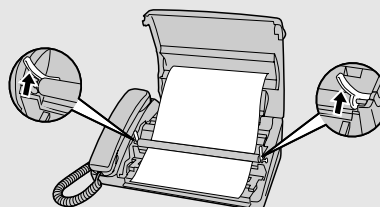

- 3** Извлеките оригинал.

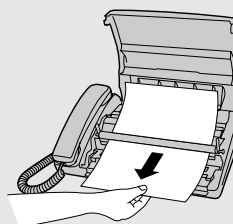

Устранение замина бумаги

- 4** Опустите вниз зеленые рычажки на обеих сторонах белого валика.

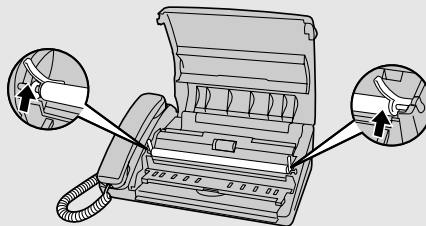

- 5** Закройте панель управления, чтобы она зафиксировалась со щелчком.

- Прижмите панель за оба угла в передней части, обеспечив ее фиксацию со щелчком.

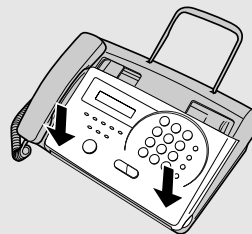

10. Устранение неполадок

Извлечение застрявшей бумаги для печати

- 1** Взявшись за ручку фиксатора и потянув ее вверх, откройте панель управления.

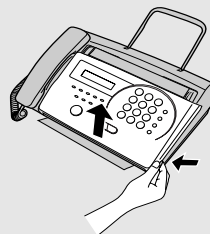

- 2** Откиньте вверх переднюю направляющую для бумаги

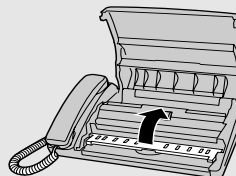



Устранение замина бумаги

3 Достаньте рулон термобумаги.

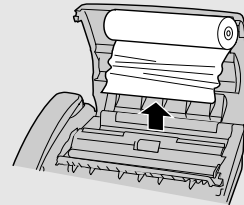

4 Оторвите смятую термобумагу.

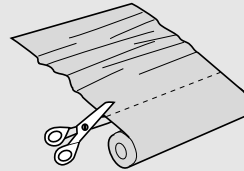

5 Загрузите термобумагу обратно.

- Замины бумаги часто обусловлены неправильной загрузкой. Тщательно соблюдайте инструкции по загрузке бумаги, приведенные в разделе *Загрузка термобумаги* в главе 1.

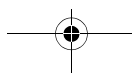
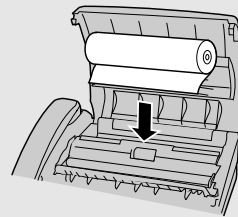

Краткое руководство по эксплуатации

Отправка факсов

Поместите документ (до 10 листов) лицевой стороной вниз в устройство подачи оригиналов.

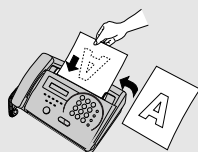

Обычный набор



1. Поднимите трубку или нажмите .
2. Наберите номер факса.
3. Дождитесь тонального сигнала приема (если абонент ответит, то попросите его нажать клавишу "Старт").

4. Нажмите .

Клавиши моментального набора

Нажмите нужную клавишу моментального набора. Передача начнется автоматически.

Быстрый набор

1. Нажмите .
2. Введите 2-значный номер быстрого набора.
2. Нажмите .

Непосредственный набор с клавиатуры

1. Наберите номер факса.
2. Нажмите .

Прием факсов

Нажимайте , пока стрелка на дисплее не укажет на нужный режим приема (убедитесь в том, что в устройстве подачи нет оригиналов).

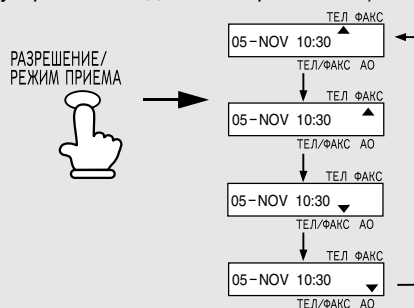

Режим ТЕЛ: Ответ на все вызовы (и прием факсов) поднятием трубки. Чтобы начать прием факса, нажмите .

Режим ФАКС: Факсимильный аппарат автоматически отвечает и принимает факсы.

Режим ТЕЛ/ФАКС: Факсимильный аппарат автоматически отвечает и принимает факсы. О голосовых вызовах (включая передачу факсов с набором вручную) аппарат сигнализирует специальным звонком.

Режим АО: Следует использовать этот режим, если к факсимильному аппарату подключен автоответчик и этот автоответчик включен.

Предметный указатель

А

АО, режим приема, 20, 39

Б

Буквы, ввод, 17, 31

Бумаги заторы, устранение, 74-76

Быстрый набор, 34, 46

В

Время, настройка, 18

Г

Громкость динамика, 21

Громкость звонка, 22

Д

Дата, настройка, 18

Дополнительный телефон

Использование, 42

Подключение, 12

З

Загрузка бумаги, 13-15

Загрузка оригинала, 24

Заминьы, устранение, 74-76

Запись номеров автоматического набора, 30

Звуковые сигналы, 73

И

Извлечение оригинала документа, 25

Имя и номер отправителя, ввод, 16-17

К

Кабель электропитания, 10

Клавиши моментального набора, использование, 33, 46

Контраст, 26

Копии, 45

Корпус аппарата, чистка, 65

М

Максимальные размеры сканируемого оригинала, 23

Н

Набор

Быстрый, 34, 46

Клавиша моментального набора, 33, 46

Непосредственно с клавиатуры, 35

Обычный, 28, 46

Последовательный, 32, 47

Направляющие для оригинала, 24

Непосредственный набор с клавиатуры, 35

О

Обычный набор, 28, 46

Ограничения на оригиналы, 24

Отчет об операции, 62-63

П

Память, резервный прием, 44

Повторный набор, 37, 47

Подключение автоответчика

Активация, 49

Задержка отсчета паузы детектирования, 52

Отсчет паузы детектирования, 51

Подключение, 48

Сбой автоответчика, 53

Устранение неполадок, 69

Поиск номера для набора, 36, 47

Полутоновая настройка, 26

Последовательный набор, 32, 47

Прием сигнала факса, 43

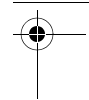
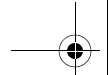

Предметный указатель

Р

- Размеры оригиналов, 23
- Разъем TEL. LINE, 11
- Разъем TEL. SET, 12, 48
- Разрешение, 26
- Режим набора, 11
- Режим приема
 - Режим АО, 20, 39, 49
 - Режим ТЕЛ, 20
 - Режим ТЕЛ/ФАКС, 20
 - Режим ФАКС, 20, 39
 - ТЕЛ, режим, 41
 - ТЕЛ/ФАКС, 38
- Режим приема АО, 49

С

- Сбой в линии, 66
- Сообщения на дисплее, 71
- Список номеров нежелательных факсов, 61
- Список телефонных номеров, 61
- Стекло сканера, чистка, 64

Т

- ТЕЛ, режим приема, 20, 41
- ТЕЛ/ФАКС, режим приема, 20, 38
- Телефонный кабель, 11
- Термобумага, 13-15
- Трубка, 9

У

- Удержание вызова, 47
- Устройство подачи оригиналов, 24

Ф

- ФАКС, режим приема, 20, 39
- Функция блокировки клавиатуры, 57

Ц

- Цифра дистанционной активации Тел/Факс, 44

Ч

- Число звонков в режиме приема ФАКС, 40

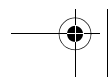
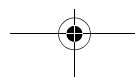
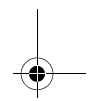
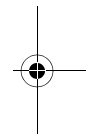

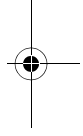
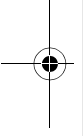
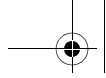

SHARP CORPORATION

НАПЕЧАТАНО В ТАИЛАНДЕ
(TINSR4518XHTA)

