

SHARP CORPORATION

VL-AH131S

ИНСТРУКЦИЯ ДЛЯ ПОЛЬЗОВАТЕЛЯ

SHARP®

КАМКОРДЕР С ДИСПЛЕЕМ НА ЖИДКИХ КРИСТАЛЛАХ

VL-AH131S

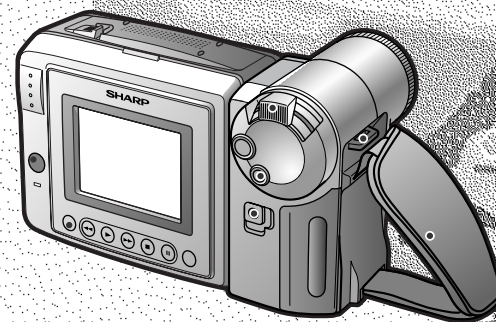

SHARP

VIEW•CAM

■ ИНСТРУКЦИЯ ДЛЯ ПОЛЬЗОВАТЕЛЯ ■

Отпечатано в Японии
TINSL0315TAZZ
02P01-M-G

Hi8 PAL

ИНФОРМАЦИЯ О СЕРТИФИКАЦИИ ПРОДУКЦИИ

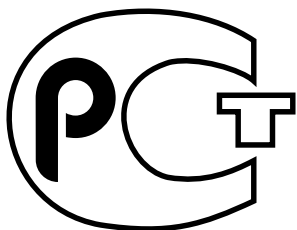

АЯ46

ВИДЕОКАМЕРЫ марки “SHARP”
**МОДЕЛИ VL-AH151S/VL-AH131S/
VL-A111S С АДАПТЕРОМ МОДЕЛИ
UADP-0313TAZZ И
АККУМУЛЯТОРНЫМИ
БАТАРЕЯМИ МОДЕЛИ ВТ-Н22,
ВТ-Н32**

Сертифицированы
Компанией РОСТЕСТ - МОСКВА
Официальным представителем
ГОССТАНДАРТА России

Модели VL-AH151S/VL-AH131S/
VL-A111S фирмы SHARP
соответствуют требованиям
нормативных документов:

по безопасности
- ГОСТ Р 51318.22-99,
- ГОСТ 12.2.006-87

© Copyright SHARP Corporation 2002. Все права защищены.
Воспроизведение, изменение или перевод текста без письменного
разрешения владельца прав запрещены, за исключением случаев,
предусмотренных в соответствующих разделах авторского права.

Сведения о торговых марках

Все торговые марки и копирайты, упоминаемые в настоящем
руководстве, принадлежат соответствующим владельцам
авторских прав.

Страна-изготовитель: Произведено в Японии
Фирма-изготовитель: ШАРП Корпорейшн

Юридический адрес изготовителя:
22-22 Нагайке-чо, Абено-ку,
Осака 545-8522, Япония

Во исполнение Статьи 5 Закона Российской Федерации «О защите прав потребителей», а также Указа Правительства Российской Федерации №720 от 16 июня 1997г. устанавливается срок службы данной модели - 7 лет с момента производства при условии использования в строгом соответствии с инструкцией по эксплуатации и применяемыми техническими стандартами.

Перед тем, как Вы приступите к использованию камкордера, внимательно ознакомьтесь с руководством по эксплуатации, особенно с информацией, приведенной на стр. i.

ИНСТРУКЦИЯ ДЛЯ ПОЛЬЗОВАТЕЛЯ

РУССКИЙ

ОСТОРОЖНО ДЛЯ ПРЕДУПРЕЖДЕНИЯ СЛУЧАЙНОГО ПОРАЖЕНИЯ ЭЛЕКТРИЧЕСКИМ ТОКОМ НЕ ДОПУСКАЙТЕ ВОЗДЕЙСТВИЯ ВЛАГИ НА АППАРАТ.

Используйте только рекомендованные модели адаптера переменного тока и аккумулятора.

ВНИМАНИЕ

Для предупреждения случаев поражения электрическим током и возгорания НЕ ДОПУСКАЙТЕ пользования другими источниками питания.

ВНИМАНИЕ

Для предупреждения поражения током не пытайтесь проникнуть внутрь корпуса, ни одна из деталей механизма не требует ухода со стороны пользователя. Для обслуживания обращайтесь к уполномоченному дилеру или в сервисный центр.

Это очень важно:

Записываемый на камкордер материал может оказаться объектом, регулируемым авторским правом и не подлежащим съемке без разрешения владельца копирайта. Просим Вас соблюдать соответствующее законодательство Вашего государства.

Источник питания:

Данный аппарат может функционировать при использовании адаптера переменного тока или аккумулятора. В адаптер встроены АВТОМАТИЧЕСКИЙ БЛОК РЕГУЛИРОВКИ НАПЯЖЕНИЯ переменного тока (110-240 В, 50/60 Гц).

Камера предназначена для записи только в режиме SP. Нормальное воспроизведение программ, записанных в режиме LP, на ней невозможно.

В камере отсутствует функция записи и воспроизведения в режиме PCM. Записи, сделанные в режиме PCM другими видеоманитовфонами, или аудиозаписи в этом режиме, произведенные на аудиооборудовании, не могут быть воспроизведены на данной камере.



Если запись ведется на кассету, на которой уже была записана звуковая дорожка PCM, новая звуковая дорожка может не воспроизводиться при проигрывании записи на PCM-совместимом видеоманитовфоне. В этом случае установите переключатель выбора режима воспроизведения звука видеоманитовфона в положение "Standard".

ПРИМЕЧАНИЕ

Жидкокристаллическая панель камкордера является высокотехнологичным изделием с более чем 90 тысячами тонкопленочных транзисторов, позволяющих обеспечить качественное изображение. На экране возможно случайное появление отдельных точек, окрашенных в синий, зеленый или черный цвет, что не оказывает никакого влияния на работу камеры.

* Спецификации изделия могут быть изменены без предварительного уведомления.

Меры предосторожности

- Если Вы не используете камкордер, не забудьте извлечь из него кассету, выключить питание переключателем и отсоединить источник питания.
- Не направляйте объектив на солнце. Не допускайте попадания прямых солнечных лучей на линзы объектива и жидкокристаллический экран монитора при съемке и в любое другое время, так как это может привести к повреждению датчика CCD или поверхности ЖК экрана. Будьте особо внимательны на улице.
- При съемке в затененных местах избегайте внезапно вспыхивающих или очень ярких объектов (например, солнца), в противном случае возможно исчезновение изображения с экрана. Если это произошло, направьте объектив в сторону от яркого объекта; при этом изображение вновь появится на экране.
- Избегайте источников магнитных полей. Использование камеры рядом с сильным источником дневного света, двигателем, телевизором или иным источником магнитного излучения может негативно отразиться на качестве записываемого изображения.
- Использование камкордера на близком расстоянии от радиостанции или иного мощного транслятора может привести к возникновению шумовых помех или искажению изображения при съемке.
- Избегайте падений камкордера. Не роняйте камеру и не допускайте иных ударных или вибрационных воздействий на нее. Толчки и удары при съемке могут привести к возникновению помех на изображении.
- Избегайте помещать камкордер в непосредственной близости от осветительных приборов. Тепловое излучение от источника освещения может вызвать деформацию корпуса камеры или послужить причиной неполадки в ее работе.
- Соблюдайте ограничения и запреты на использование электронных приборов во время полета на самолете или в иных специфических обстоятельствах.
- Берегите камкордер от воздействия высокой температуры и влажности. Камкордер может быть использован при температуре от 0°C до 40°C и уровне относительной влажности от 30% до 80%. Не оставляйте камеру в закрытом автомобиле в летнее время под воздействием солнечных лучей, а также, рядом с мощными источниками теплового излучения – это может вызвать серьезные повреждения ее корпуса и электронных схем.
- Избегайте ситуаций, при которых вода, песок, пыль или иные посторонние предметы могут попадать на корпус или внутрь камеры. Не оставляйте камеру в сильно задымленных и влажных местах. Нахождение в подобных местах может вызвать неполадки в работе камкордера или спровоцировать образование конденсата на линзах объектива. Убедитесь в том, что помещение хорошо проветривается.
- Некоторые модели портативных треножников не обеспечивают надежного крепления на них камеры, а также не обладают достаточной устойчивостью. Убедитесь в прочности и надежности используемого треножника.
- При использовании камкордера в холодное время года может наблюдаться некоторое снижение яркости его ЖК экрана сразу после включения питания. Это не является признаком неполадок в работе камеры. Для предупреждения избыточного переохлаждения заверните камкордер в толстую ткань (например, одеяло).

Сведения о Вашей новой камере

Формат записи Hi8

Ni8 является усовершенствованием обычного 8-миллиметрового формата. В нем используются достижения современной технологии, позволяющие получить более высокое разрешение и качество изображения. Пользуйтесь кассетами со значком **Hi8** для записи и воспроизведения изображения высокого качества и кассетами со значком **8** - для обычной 8-мм съемки.

- При установке кассеты Ni8 запись будет вестись в формате Ni8. (На экране камеры появится индикатор **Hi8**). При установке обычной 8-мм кассеты запись будет производиться в 8-мм формате. (Индикатор **Hi8** не появится на экране).
- При воспроизведении формат записи определяется автоматически.
- Видеооборудование, не предназначенное для воспроизведения записей в формате Ni8, не может быть использовано для просмотра кассет, записанных в Ni8.
- Если Вы хотите произвести съемку на кассете Ni8 в обычном 8-мм формате, перед тем, как приступить к записи, установите пункт меню **Hi8** на "OFF" ("ВЫКЛ."), находясь в интерфейсе **1/2** (МЕНЮ 2) (режим Съемка). (Подробнее об операциях с меню смотрите на стр. 26).

Экран ЖК монитора

VIEWCAM оборудован большим экраном ЖК монитора, позволяющим с удобством вести съемку. Экран ЖК монитора может вращаться вокруг оси, упрощая съемку сверху и снизу. Он также позволяет просмотреть результаты съемки сразу после ее завершения.

Внимание:

- Не допускайте давления на экран.
- Не допускайте ударных нагрузок на экран, в результате ударов экран может разбиться.
- Не кладите камкордер экраном к поверхности стола.

Примечание:

- Для чистки экрана пользуйтесь мягкой тканью.

Принадлежности в комплекте поставки

 <p>Аккумулятор BT-H22</p>	 <p>Адаптер переменного тока</p>	 <p>Кабель питания</p>	 <p>Аудио/видео кабель</p>
 <p>Литиевый элемент питания типа CR2025</p>	 <p>Плечевой ремень</p>	 <p>Защитный колпачок объектива</p>	 <p>Защитный козырек дисплея</p>

Дополнительно поставляемые принадлежности

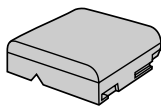

Аккумулятор
обычного типа
BT-N22

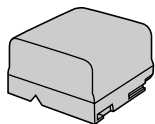

Аккумулятор
увеличенного заряда
BT-N32

ОГЛАВЛЕНИЕ

НАЧАЛЬНЫЕ СВЕДЕНИЯ

Наименование узлов и деталей	3
Указатель ссылок на операции с камкордером	5
Предупреждающие индикаторы	6

ПОДГОТОВКА

Установка и отсоединение аккумулятора	7
Зарядка аккумулятора	8
Питание камкордера от сети переменного тока	9
Установка и извлечение кассеты	10
Установка литиевой батарейки для блока памяти	11
Выбор языка для экранного дисплея	12
Установка текущей даты и времени	16
Использование ручного ремня и защитного колпачкаобъектива	17
Прикрепление плечевого ремня	17
Использование защитного козырька	18

ОСНОВНЫЕ ОПЕРАЦИИ Съемка

Стандартная операция записи в автоматическом режиме	19
Изменение масштаба	20
Положение тела при съемке	20
Дисплей времени, остающегося до завершения записи	21
Дисплей заряда аккумулятора	21

Воспроизведение

Воспроизведение записи	22
Регулировка громкости	22
Просмотр записи на экране телевизора	23
Видеопоиск	24
Режим "Стоп-кадр"	24

ПОЛЕЗНЫЕ ФУНКЦИИ

Операции с экранными средствами управления	
Использование кнопок управления	25
Выбор экранного дисплея Режим/Меню	25
Регулировка установок меню	26
Запись на изображении даты и времени	27
Быстрый возврат	28
Поиск при редактировании записи	28
Плавное появление объекта на экране и плавное его исчезновение	29
Быстрый просмотр	30
Компенсация контраста затененного изображения	31
Общее усиление контраста изображения (“Кошачий глаз”)	32
Режим широкого экрана (16:9)	33
Макросъемка	33
Снятие насадки с объектива	33
Установка полноавтоматического режима камкордера	34
Съемка собственного изображения	35
Счетчик времени записи	37
Программный поиск	39
Использование пульта дистанционного управления (не входит в комплект поставки)	40

ДОПОЛНИТЕЛЬНЫЕ ВОЗМОЖНОСТИ

Цифровые спецэффекты	41
Меню сцен (Программа AE)	42
Добавление титров к изображению	43
Изменение установленных титров	44
Автоматическая/ручная наводка на резкость	45
Фиксация значения “баланса белого”	46
Установка времени экспозиции вручную	47
Регулировка изображения/подсветки монитора	48
Воспроизведение с корректировкой контраста	49
Выключение подсветки экрана ЖК монитора	49
Редактирование записи	50

ПРИЛОЖЕНИЕ

Полезная информация	51
Демонстрационный режим	55
Прежде, чем Вы обратитесь к специалисту	56
Спецификации	58

Начальные Сведения

Наименования узлов и деталей

Подробнее об использовании каждого узла и детали смотрите на странице, указанной в квадратных скобках.

Вид спереди

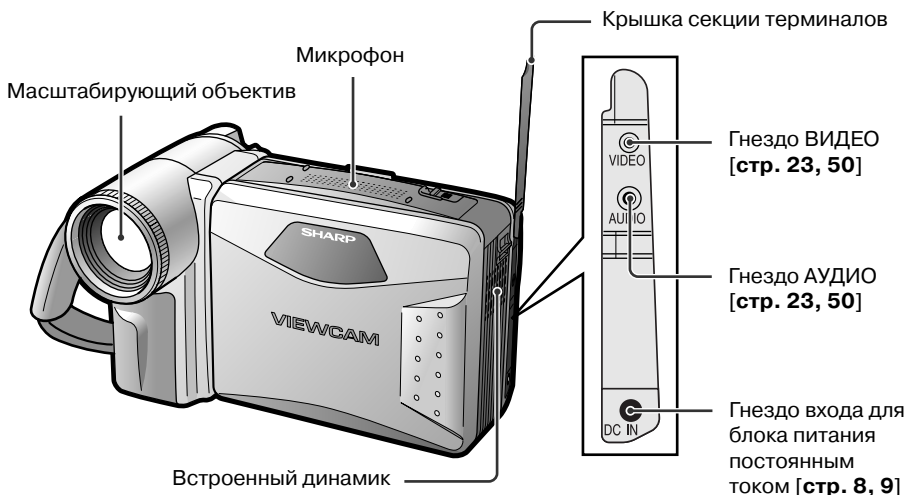

При открытой дверке секции кассетодержателя

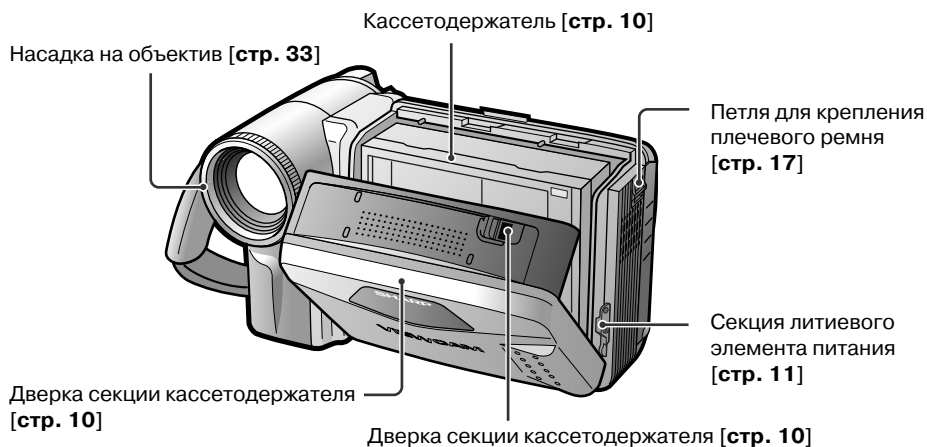

Вид сзади

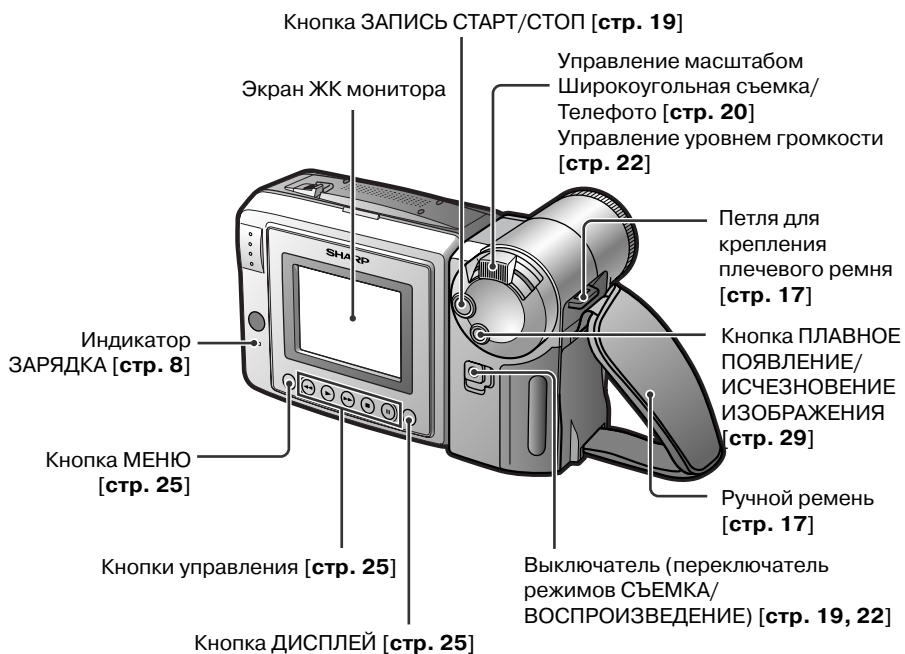

Вид снизу

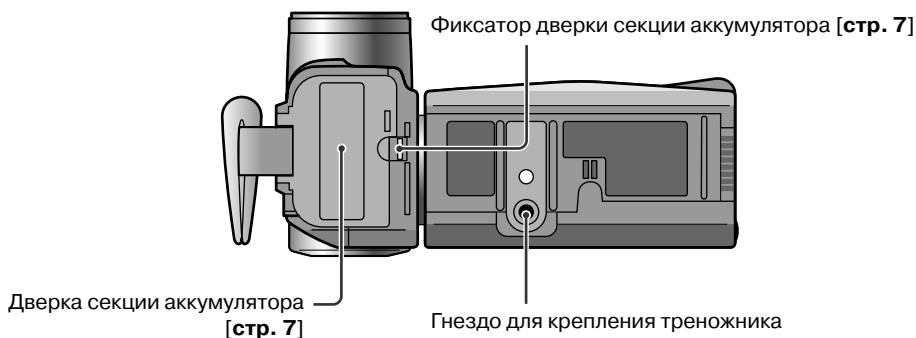

Начальные Сведения

Указатель ссылок на операции с камкордером

В указателе приводятся ссылки на отдельные примеры использования функций камеры.

- Запись на кассету Hi8 в обычном 8-мм формате.
- См. **стр. ii** (Формат записи **Hi8**).
- Быстрый возврат к концу последней отснятой сцены после воспроизведения.
- См. **стр. 28** (Быстрый возврат).
- Быстрое обнаружение начала сцены на кассете в режиме Съемка.
- См. **стр. 28** (Поиск при редактировании).
- Быстрая проверка записанного материала.
- См. **стр. 30** (Быстрый просмотр).
- Съемка объекта на светлом фоне.
- См. **стр. 31** (Компенсация контраста затененного объекта) или **стр. 47** (Режим ручной установки экспозиции).
- Съемка в темном или слабо освещенном месте.
- См. **стр. 32** (Общее усиление контраста темного изображения).
- Съемка собственного изображения с наблюдением по монитору.
- См. **стр. 35** (Съемка собственного изображения).
- Запись краткого сопроводительного сообщения.
- См. **стр. 36** (Сообщение, сопровождающее съемку собственного изображения).
- Время, истекшее с начала съемки (воспроизведения) на дисплее.
- См. **стр. 37** (Функция счетчика ленты).
- Обнаружение начала записанной сцены для воспроизведения.
- См. **стр. 39** (Программный поиск).
- Наводка на резкость по объекту, находящемуся не в центре кадра.
- См. **стр. 45** (Ручная наводка на резкость).
- Увеличение яркости объекта при воспроизведении.
- См. **стр. 49** (Воспроизведение с усилением контраста).

Предупреждающие индикаторы

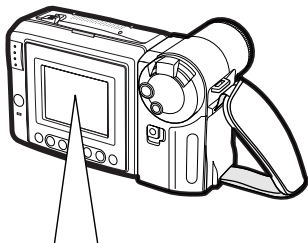

Появляется в первые 3 секунды	Появляется через 3 секунды	Описание значения индикатора
EJECT THE CASSETTE.	EJECT THE CASSETTE.	Кассета имеет дефект и должна быть удалена (см. стр. 10).
DEW	-DEW-	Внутри камеры образовался конденсат. Подождите несколько часов до его испарения (см. стр. 52). Приблизительно через 10 секунд камера выключится автоматически.
BATTERY IS TOO LOW.	-BATTERY-	Заряд аккумулятора почти полностью истощен. Замените аккумулятор на заряженный (см. стр. 7).
✘	✘	Видеоголовки грязные и должны быть очищены (см. стр. 52).
INSERT A CASSETTE.	-CASSETTE-	Кассета в камере отсутствует. Установите кассету (см. стр. 10).
CASSETTE NOT RECORDABLE.	-PROTECT TAB-	Защитная пластина на кассете установлена в позицию защиты от перезаписи (см. стр. 54).
THE TAPE ENDS SOON.	-TAPE END-	Кассета записана практически до конца. Приготовьте новую кассету (см. стр. 10).
CHANGE THE CASSETTE.	TAPE END	Кассета записана полностью. Замените ее на новую (см. стр. 10).
⚠	⚠	В режиме съемки собственного изображения все предупреждающие индикаторы обозначаются значком ⚠. Чтобы узнать, какой индикатор скрыт за этим знаком, поверните монитор в обычное положение.

Примечание: Значок ✘ обозначает мигание индикатора на дисплее.

Подготовка

Установка и отсоединение аккумулятора

Установка

- 1 Убедитесь в том, что выключатель установлен в положении OFF (ВЫКЛЮЧЕНО).

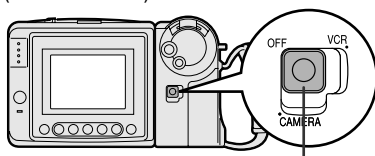

Выключатель

- 2 Для того чтобы открыть дверку секции аккумулятора, сместите фиксатор дверки, расположенный на нижней плоскости корпуса камеры, в направлении стрелки.

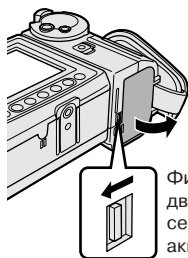

Фиксатор
дверки
секции
аккумулятора

- 3 Вставьте аккумулятор в секцию, как это показано на рисунке, и вдвиньте его до упора.

Внимание:

- Если аккумулятор не вдвигается, не пытайтесь прилагать излишние усилия.

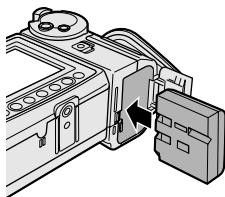

- 4 Закройте дверку секции аккумулятора, нажимая на нее по центру до тех пор, пока не услышите щелчок.

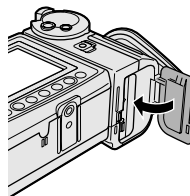

Извлечение

- 1 Выполните этапы 1 и 2 описанной выше операции.
- 2 Нажмите на фиксатор аккумулятора, как показано на рисунке, для того, чтобы извлечь аккумулятор из секции.

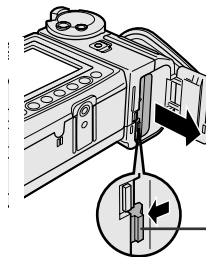

Фиксатор
аккумулятора

Внимание:

- **ПЕРЕД ОТСОЕДИНЕНИЕМ АККУМУЛЯТОРА ПРЕКРАТИТЕ ОПЕРАЦИЮ ЗАПИСИ ИЛИ ВОСПРОИЗВЕДЕНИЯ И ОТКЛЮЧИТЕ ПИТАНИЕ.** Извлечение аккумулятора из работающей камеры может привести к поломке кассеты в результате намотки ленты на барабан головки.
- Убедитесь в том, что дверка надежно закрыта, в противном случае аккумулятор может выпасть из секции или камера прекратит работу из-за ненадежного контакта камеры с аккумулятором.
- Извлеките аккумулятор, если предполагается неиспользование камеры в течение длительного времени.
- **При извлечении аккумулятора не допускайте того, чтобы секция была направлена вниз. Аккумулятор может выпасть из секции.**
- Не прилагайте усилий к дверке секции аккумулятора, она может сломаться.
- Используйте только аккумулятор модели BT-H22 или BT-H32. Работа с другими моделями аккумуляторов может привести к возгоранию камеры или взрыву аккумулятора.

Зарядка аккумулятора



Индикатор ЗАРЯДКА

- 1 Установите аккумулятор в камкордер (см. стр. 7) и убедитесь в том, что выключатель установлен в положении OFF (ВЫКЛЮЧЕНО).
 - Зарядка не будет производиться, если выключатель установлен в положение CAMERA (СЪЕМКА) или VCR (ВОСПРОИЗВЕДЕНИЕ).
- 2 Подключите шнур питания к адаптеру переменного тока, а адаптер - к сетевой розетке.
- 3 Откройте крышку секции терминалов и подключите разъем питания постоянным током адаптера к гнезду входа DC IN.
 - Индикатор CHARGE (ЗАРЯДКА) загорится красным светом.



- 4 После полной зарядки аккумулятора индикатор загорится зеленым светом. Извлеките разъем из гнезда и закройте крышку секции терминалов.

Внимание:

- При извлечении разъема из гнезда держитесь за разъем, а не за провод.

Время зарядки и максимальная продолжительность непрерывной записи и воспроизведения.

Аккумулятор	Время зарядки	Макс. время непрерывной записи	Макс. время непрерывного воспроизведения
BT-H22	прибл. 3 часа	прибл. 1 час 40 минут	прибл. 1 час 40 минут
BT-H32	прибл. 6 часов	прибл. 3 часа 20 минут	прибл. 3 часа 20 минут

Примечания:

- Изменение масштаба при съемке (см. стр. 20), использование других функциональных возможностей камеры, а также частое включение и выключение питания увеличивают интенсивность потребления питания. Это может отразиться на снижении максимального времени записи более, чем на 50% по сравнению с указанным в таблице.
- Значения времени зарядки и записи могут изменяться в зависимости от окружающей температуры и состояния аккумулятора.
- Рекомендуем Вам иметь достаточное количество заряженных аккумуляторов под рукой для гарантии времени записи в 2-3 раза более ожидаемого.
- Дополнительно об использовании аккумулятора см. на стр. 53.

Внимание:

- Используйте для зарядки только аккумулятор модели BT-H22 или BT-H32. Зарядка других моделей аккумуляторов может привести к их возгоранию, причинению вреда Вашему здоровью и поломке оборудования.

Питание видеорекамера от сети переменного тока

Внимание:

- Адаптер, входящий в комплект поставки, предназначен специально для данной модели видеорекамеры и не должен использоваться для работы с другими моделями.

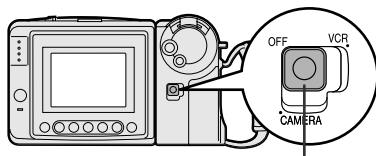

Выключатель

- 1 Подключите шнур питания переменным током к гнезду переменного тока на адаптере переменного тока, а затем подключите адаптер к розетке питания.
- 2 Убедитесь в том, что выключатель на камере установлен в положение OFF (ВЫКЛ.).
- 3 Откройте крышку секции терминалов и вставьте контакт постоянного тока шнура DC в гнездо подачи постоянного тока DC IN.



- 4 Удерживайте нажатой кнопку переключателя и установите переключатель в позицию CAMERA (СЪЕМКА) или VCR (ВОСПРОИЗВЕДЕНИЕ).

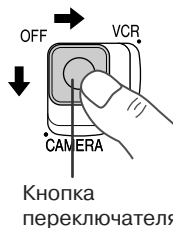

Внимание:

- ПЕРЕД ИЗВЛЕЧЕНИЕМ РАЗЪЕМА ПОСТОЯННОГО ТОКА ПРЕКРАТИТЕ ОПЕРАЦИЮ ЗАПИСИ ИЛИ ВОСПРОИЗВЕДЕНИЯ И ОТКЛЮЧИТЕ ПИТАНИЕ. Извлечение разъема из работающей камеры может привести к поломке кассеты в результате намотки ленты на барабан головки.
- Отключите видеорекамеру от адаптера, если предполагается неиспользование камеры в течение длительного времени.
- При отключении разъемов беритесь рукой не за кабель, а только за разъем.

Примечание:

- По завершении операции закройте крышку секции терминалов.

Установка и извлечение кассеты

Установка кассеты

- 1 Подключите источник питания к камкордеру, а затем сдвиньте рычажок фиксатора дверки секции, в которой располагается кассета, и откройте дверку.
 - Кассетодержатель выдвинется и автоматически откроется.



- 2 Полностью вставьте приобретенную кассету в секцию окошком наружу и защитной пластинкой от случайного стирания записи - вверх.



- 3 Аккуратно нажимайте на метку PUSH (НАЖАТЬ), расположенную на кассетодержателе, до щелчка, свидетельствующего о его фиксации на месте.
 - Кассетодержатель автоматически возвратится в исходную позицию.

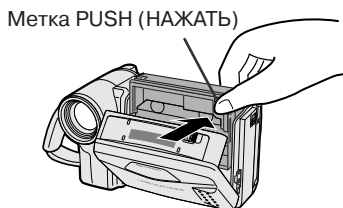

- 4 Подождите, пока кассетодержатель возвратится в исходную позицию. Закройте дверку секции, нажимая на нее по центру. Щелчок будет свидетельствовать о фиксации дверки секции на месте.

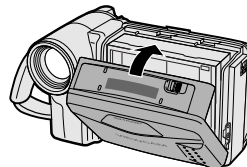

Извлечение кассеты

Выполните этап 1 операции, описанной выше, а затем извлеките кассету.

Внимание:

- Не пытайтесь закрывать крышку секции в то время, когда производится выдвижение или возврат в исходное положение кассетодержателя.
- Следите за тем, чтобы Ваши пальцы не попали в секцию кассетодержателя.
- Не прилагайте усилий при обращении с кассетодержателем за исключением нажатия на метку PUSH во время закрывания секции.
- Не наклоняйте и не переворачивайте камкордер при установке и извлечении кассеты, Вы можете повредить ленту кассеты.
- Извлекайте кассету из камкордера, если предполагается, что он не будет использоваться длительное время.
- Если на этапе 3 операции по установке кассетодержатель был закрыт неправильно, защитный механизм камкордера выведет кассету наружу. Повторите операцию по установке кассеты.
- Не пытайтесь удерживать камкордер за дверку секции кассетодержателя.

Примечания:

- Если заряд аккумулятора истощен, кассета может быть не выведена из камкордера. Замените аккумулятор на полностью заряженный.
- Более подробную информацию о типах кассет, используемых при работе с камкордером, смотрите на стр. 54.

Установка литиевой батарейки для блока памяти

Входящий в комплект поставки литиевый элемент питания служит для сохранения в памяти камкордера текущих данных о дате и времени.

- 1 Сдвиньте фиксатор дверки секции кассетодержателя и откройте дверку секции.



Примечание:

- Кассетодержатель выдвинется наружу и откроется при подключении камкордера к источнику питания. Убедитесь в том, что кассетодержатель закрыт, прежде чем приступите к следующему этапу операции (см. стр. 10).

- 2 Выдвиньте держатель литиевой батарейки при помощи заостренного предмета, например кончика шариковой ручки.

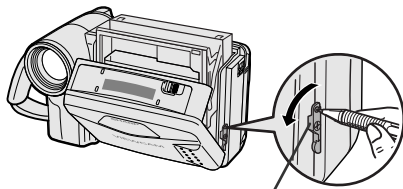

Держатель литиевой батарейки

- 3 Вставьте батарейку в держатель контактом “+”, обращенным к стороне держателя с меткой “+”.

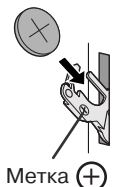

- 4 Вдвиньте держатель на место.



- 5 Аккуратно закройте дверку секции кассетодержателя, нажимая на нее по центру до щелчка, свидетельствующего о фиксации.

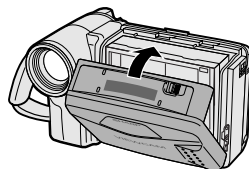

Извлечение батарейки

Выполните этапы 1 и 2 операции, описанной выше, после чего извлеките элемент из держателя.

Примечание:

- Если показания даты и времени становятся ошибочными, замените элемент CR2025 на новый.

Примечания относительно использования литиевой батарейки

ВНИМАНИЕ: При неправильной замене элемента возможен его взрыв. Используйте только элементы питания, аналогичные типу CR2025 и рекомендованные изготовителем камкордера.

ОСТОРОЖНО: ХРАНИТЕ ЭЛЕМЕНТЫ ПИТАНИЯ В МЕСТАХ, НЕДОСТУПНЫХ ДЕТЯМ. ЕСЛИ РЕБЕНОК ПРОГЛОТИТ БАТАРЕЙКУ, НЕМЕДЛЕННО ОБРАТИТЕСЬ К ДОКТОРУ ДЛЯ СРОЧНОЙ КОНСУЛЬТАЦИИ.

ВНИМАНИЕ: БАТАРЕЙКА МОЖЕТ ВЗОРВАТЬСЯ ПРИ НЕПРАВИЛЬНОЙ ЭКСПЛУАТАЦИИ ИЛИ ПРИ НЕВЕРНОЙ ОРИЕНТАЦИИ КОНТАКТОВ ВО ВРЕМЯ УСТАНОВКИ. НЕ ПЕРЕЗАРЯЖАЙТЕ ЭЛЕМЕНТ, НЕ ПЫТАЙТЕСЬ ЕГО РАЗБИРАТЬ И НЕ БРОСАЙТЕ ИСПОЛЬЗОВАННЫЙ ЭЛЕМЕНТ В КОСТЕР.

- Не допускайте короткого замыкания батарейки, не перезаряжайте ее, не разбирайте и не подвергайте воздействию высоких температур.
- Если из элемента вытек электролит, аккуратно протрите держатель насухо и установите новую батарейку.
- При стандартных условиях использования срок службы литиевого элемента составляет не менее года.

Выбор языка для экранного дисплея

Данная модель камкордера дает Вам возможность выбрать для экранного дисплея английский, немецкий или французский язык.



Установка языка

При самом первом использовании камеры выберите язык для экранного дисплея в соответствии с описанием, приведенным ниже.

- 1 Удерживая нажатой кнопку переключателя, установите переключатель в положение CAMERA (СЪЕМКА).

- На экране появится интерфейс выбора языка.

Кнопка переключателя

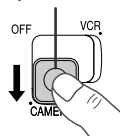

- 2 Нажимая на кнопку ∇ или \blacktriangle (\ll или \gg) (1), выберите нужный язык, а затем нажмите на кнопку SET (УСТАНОВКА) (\blacktriangleright) (2).

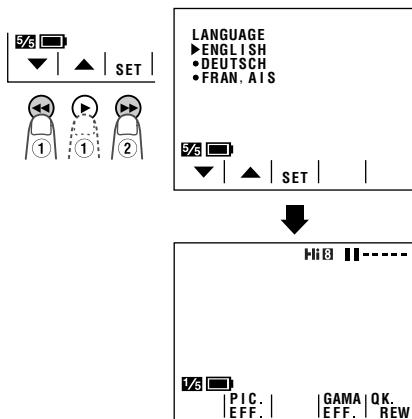

Замена языка

- 1 Находясь в режиме ожидания при съемке, нажимайте на кнопку MENU (МЕНЮ) до появления значка $\frac{5}{6}$ на экране.
- 2 Нажимайте на кнопку PAGE (ПРОЛИСТЫВАНИЕ) (\parallel) до появления на экране дисплея MENU 1.
- 3 Нажимая на ∇ или \blacktriangle (1), выберите "LANGUAGE" ("ЯЗЫК") (или "SPRACHE", или "LANGUE"), а затем нажмите на SET (\blacktriangleright) (2).
 - Появится интерфейс выбора языка.

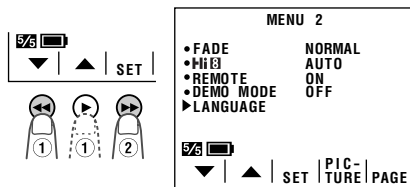

- 4 Нажимая на ∇ или \blacktriangle (\ll или \gg) (1), выберите нужный язык, а затем нажмите на кнопку SET (УСТАНОВКА) (\blacktriangleright) (2).
 - Интерфейс меню появится на выбранном Вами языке.

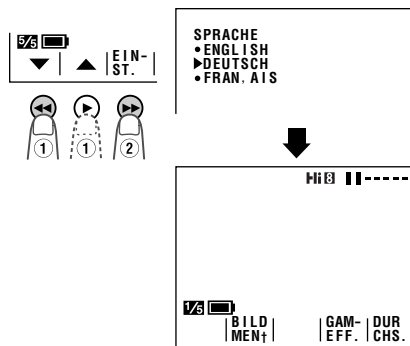

- 5 Нажмите на кнопку DISPLAY (ДИСПЛЕЙ) для выхода из интерфейса меню.

Примечание:

- В описаниях операций в следующих главах используются обозначения на дисплее на английском языке.

Подготовка

Экранные дисплеи на английском языке

При выборе "ENGLISH" ("АНГЛИЙСКИЙ") (см. стр. 12) на экране появятся следующие дисплеи.

Подготовка

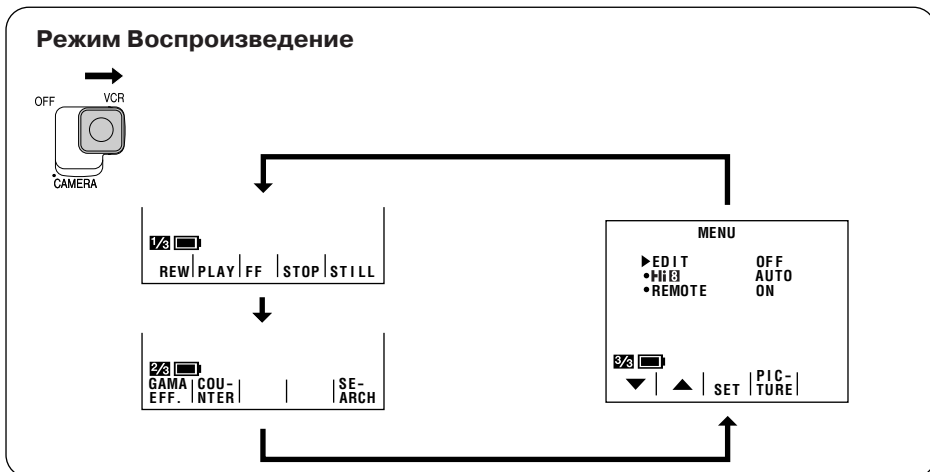
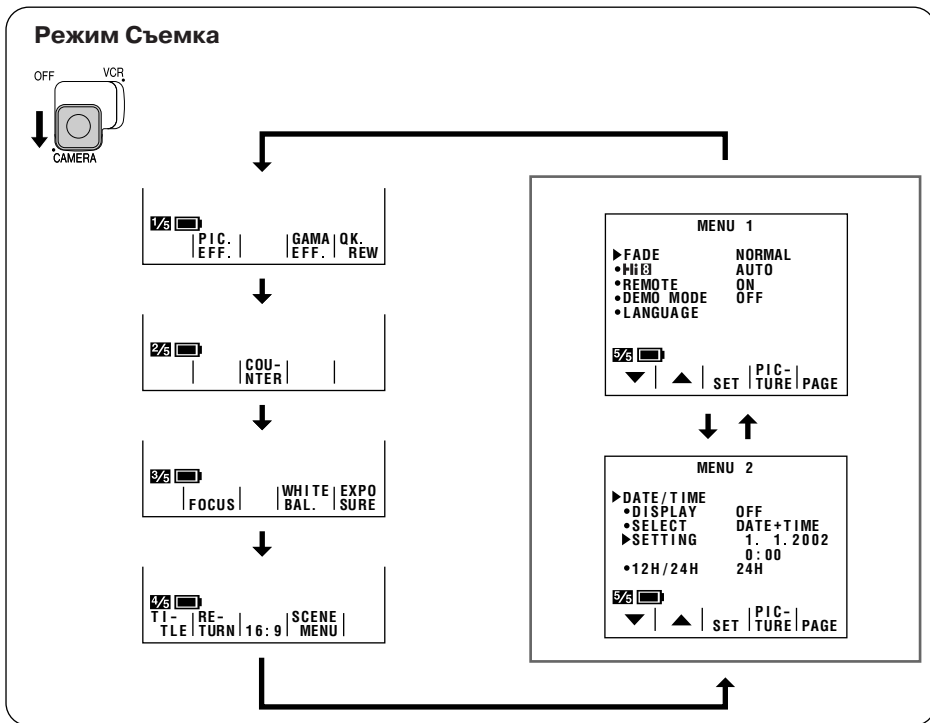

Примечание: О выводе на экран нужных интерфейсов смотрите стр. 25 и 26.

Экранные дисплеи на немецком языке

При выборе "DEUTSCH" ("НЕМЕЦКИЙ") (см. стр. 12) на экране появятся следующие дисплеи.

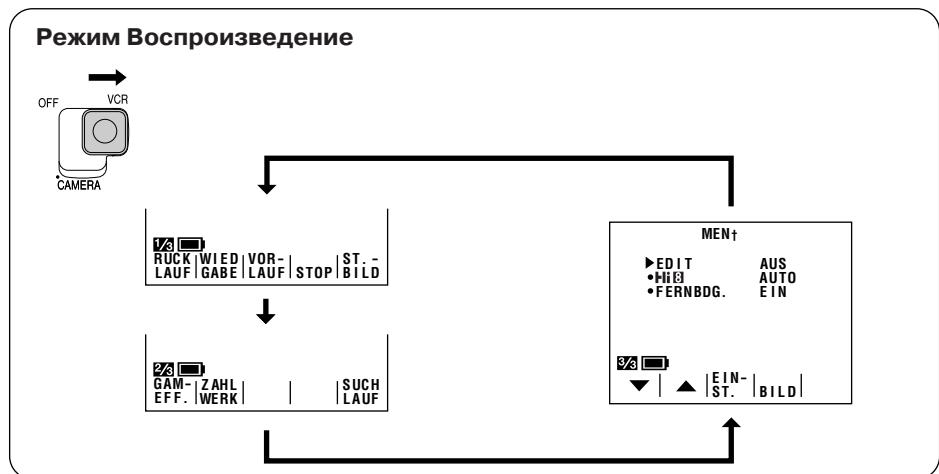
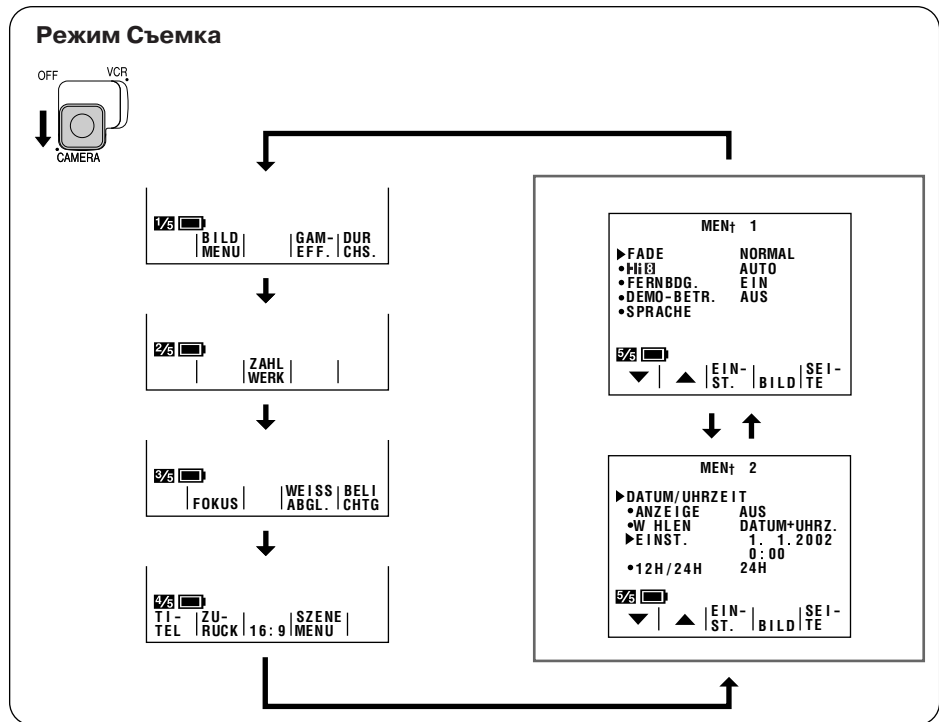

Подготовка

Экранные дисплеи на французском языке

При выборе "FRANÇAIS" ("ФРАНЦУЗСКИЙ") (см. стр. 12) на экране появятся следующие дисплеи.

Подготовка

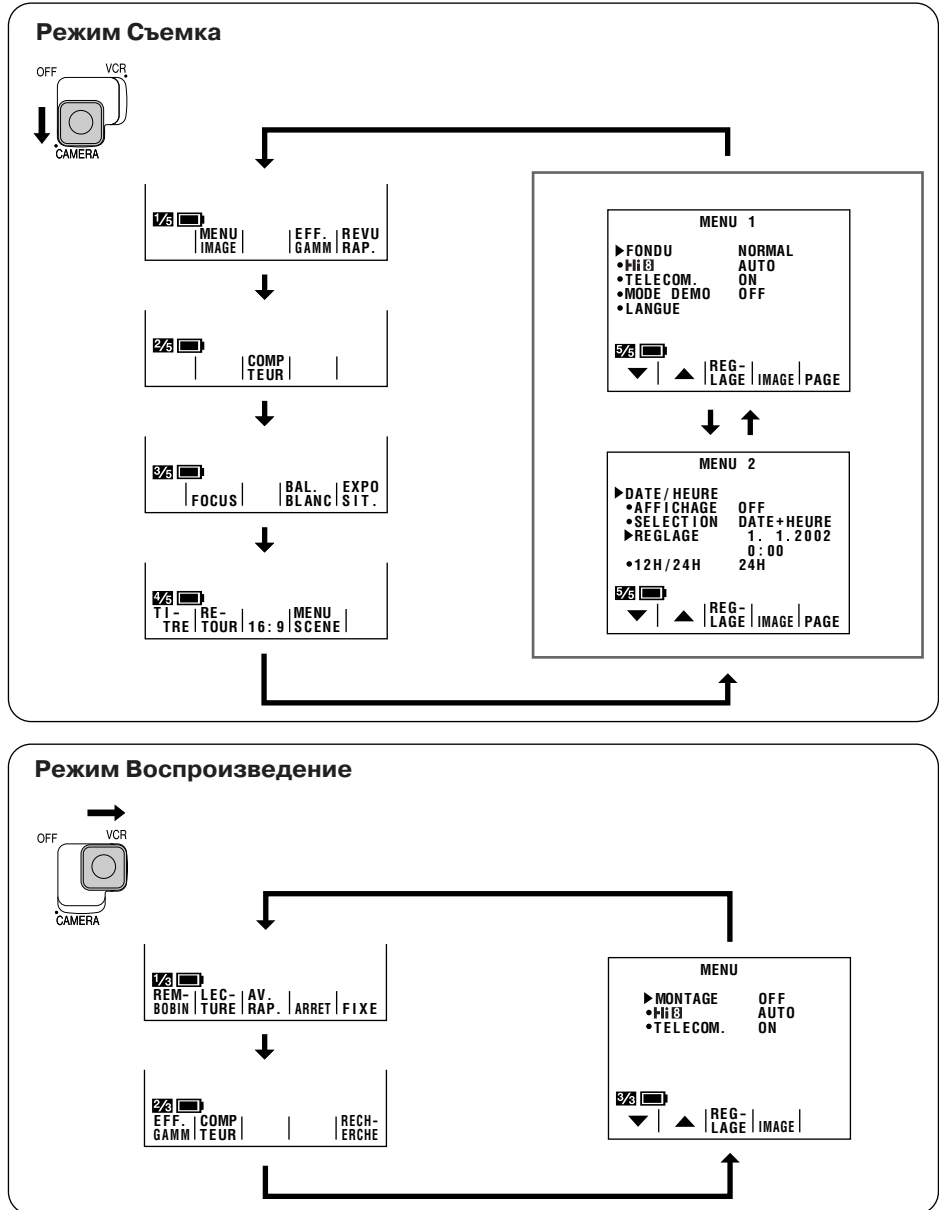

Установка текущей даты и времени

Пример: Установить дату на 2 июня 2003 года (2. 6. 2003) и времени на 10.30 утра (10:30).

Примечание:

- Перед тем, как Вы приступите к установке даты и времени, убедитесь в том, что установлен литиевый элемент питания.



- Удерживая нажатой кнопку переключателя, установите переключатель в положение CAMERA (СЪЕМКА).



- Нажимайте на кнопку MENU (МЕНЮ) до появления интерфейса (MENU 2) на экране.

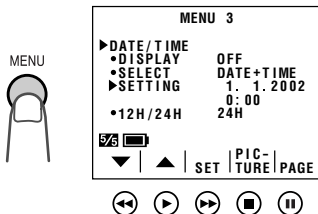

Если на дисплее появится MENU 1, нажимайте на кнопку PAGE () до появления MENU 2.

- Нажмите на кнопку SET (УСТАНОВИТЬ) ().

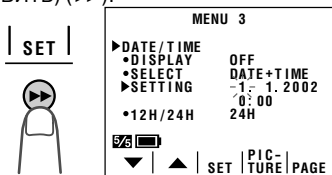

При изменении установок даты и времени нажмите на кнопку или для выбора "SETTING" ("УСТАНОВКА"), а затем нажмите на кнопку SET.

- Нажимая на или (или) , выберите "2" (число), а затем нажмите на кнопку SET (УСТАНОВКА).

▶SETTING 2. 1. 2002

0: 00

- Нажимая на или , выберите "6" (месяц), а затем нажмите на кнопку SET.

▶SETTING 2. 6. 2002

0: 00

- Нажимая на или , выберите "2003" (год), а затем нажмите на кнопку SET.

▶SETTING 2. 6. 2003

0: 00

- Нажимая на или , выберите "10" (час), а затем нажмите на кнопку SET.

▶SETTING 2. 6. 2003

10: 00

- Нажимая на или , выберите "30" (минуты), а затем нажмите на кнопку SET.
 - Произойдет запуск встроенного механизма часов.

▶SETTING 2. 6. 2003

10: 30

- Нажмите на кнопку DISPLAY (ДИСПЛЕЙ) для выхода из интерфейса меню.

Переключение на 12-часовой режим

После завершения этапа 8 операции, описанной выше, нажмите на кнопку или (1) для выбора "12H/24H" и нажмите на кнопку SET () (2) для того, чтобы установить режим "12H".

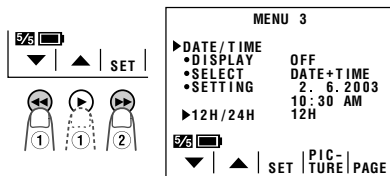

Примечания:

- Установленные дата и время сохраняются в памяти камкордера.
- Если в течение 5 минут не будут произведены дальнейшие установки, дисплей меню автоматически исчезнет с экрана.

Использование ручного ремня и защитного колпачка объектива

- 1 Откройте клапан насадки ручного ремня (①) и освободите ремень (②).



- 2 Поместите кисть так, чтобы большой палец располагался рядом с регулятором масштаба съемки. После этого натяните ремень так, чтобы он плотно охватил кисть, закрепите его положение при помощи "липучки" (①) и закройте клапан насадки (②).



Внимание:

- Не удерживайте камеру подвешенной за ручной ремень.

Установка на объектив и снятие защитного колпачка

При установке колпачка на объектив и снятии его нажимайте на оба выступа с краев колпачка.



Примечания:

- Не забывайте после съемки защитный колпачок объектив.
- Прикрепите к ручному ремню чтобы при съеме случайно не произошло изображения на объективе.

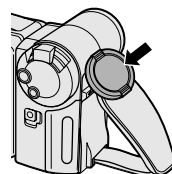

Прикрепление плечевого ремня

- 1 Возьмитесь за один конец ремня и пропустите его сквозь скобу, расположенную слева от экрана ЖК монитора.
- 2 Ослабьте хомутик и пропустите конец ремня через него, как это показано на рисунке.
- 3 Потяните за ремень в направлении, указанном на рисунке стрелкой, для надежного крепления.
- 4-6 При помощи аналогичной операции закрепите второй конец ремня на скобе, расположенной со стороны объектива.

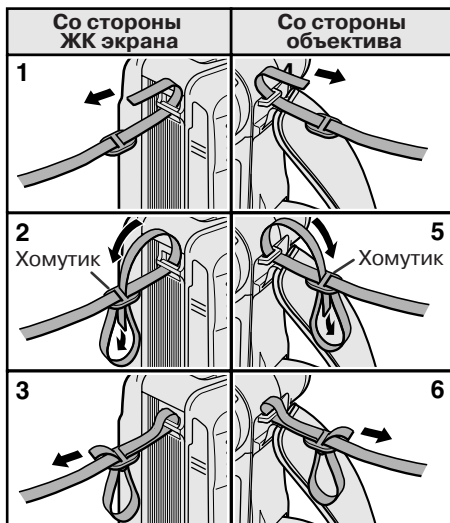

Использование защитного козырька

Рекомендуется использовать входящий в комплект защитный козырек при съемке на улице в солнечный день или при сильном освещении внутри помещения.

Закрепление козырька

Нижний выступ на козырьке вставьте в щель, расположенную под экраном ЖК монитора (1), верхнюю защелку выровняйте с выступом над монитором (2). Нажмите на козырек так, чтобы он зафиксировался на месте (Вы услышите щелчок).

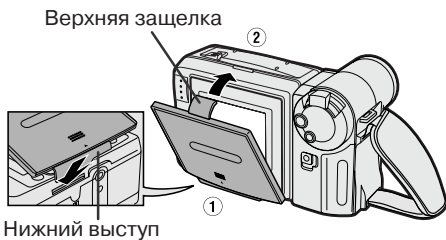

Открытие козырька

Раскройте козырек, поднимая его верхнюю крышку в направлении, указанном на рисунке стрелкой (при этом боковые крышки раскроются автоматически).



Примечание:

- Козырек в сложенном положении не мешает пользоваться кнопками управления.

Закрывание козырька

- 1 Сложите крышки козырька с обоих краев, удерживая верхнюю крышку открытой.

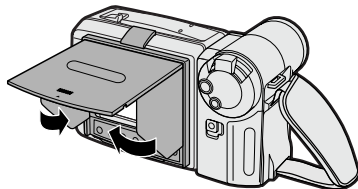

- 2 Закройте верхнюю крышку, надавливая на метку вниз до тех пор, пока не раздастся щелчок.

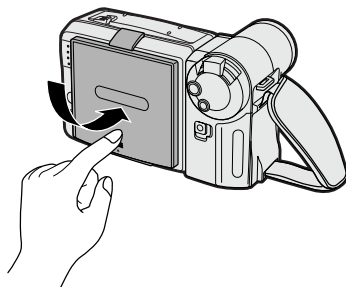

Снятие козырька

Аккуратно приподнимите верхнюю защелку большим пальцем, придерживая козырек рукой (1). После этого потяните за козырек в направлении, показанном на рисунке стрелкой (2), для освобождения нижнего выступа козырька.

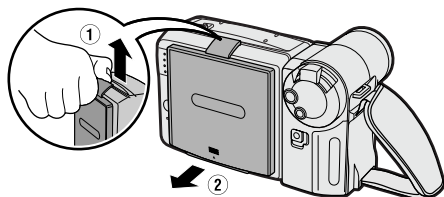

Внимание:

- Не забудьте закрыть козырек перед переноской камеры, иначе он может упасть или повредиться.
- Не оставляйте козырек в жаркую погоду в закрытом автомобиле, высокая температура может вызвать деформацию козырька.

Основные операции

Съемка

Стандартная операция записи в автоматическом режиме

Прежде чем Вы начнете съемку, выполните операции, приведенные на стр. 7 – 18, для того чтобы подготовить камкордер к записи.

Кнопка ЗАПИСЬ СТАРТ/СТОП

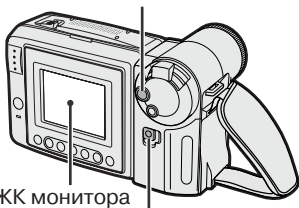

Экран ЖК монитора

Выключатель

- 1 Снимите защитный колпачок с объектива (см. стр. 17).
- 2 Удерживая нажатой кнопку переключателя, установите переключатель в позицию CAMERA (СЪЕМКА).
 - На экране ЖК монитора появится изображение.
 - Камкордер готов к записи (режим ожидания при записи).

Кнопка переключателя

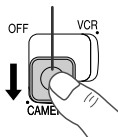

Индикатор полноавтоматического режима съемки

Примечание:

- Если на экране не появится индикатор "AUTO" ("АВТОМАТИЧЕСКИЙ"), переключите камкордер в полноавтоматический режим в соответствии с описанием на стр. 34.

- 3 Для начала записи нажмите на кнопку REC START/STOP (ЗАПИСЬ СТАРТ/СТОП).

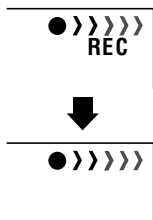

Примечания:

- При записи на начало кассеты пропустите приблизительно 15 секунд, после чего начинайте съемку. В этом случае при воспроизведении запись будет показана полностью.

Пауза во время записи

При повторном нажатии на кнопку REC START/STOP запись будет приостановлена и камкордер переключится в режим ожидания при записи.

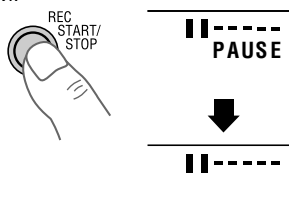

Выключение питания

Установите переключатель в положение OFF (ВЫКЛЮЧЕНО).

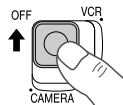

Примечания:

- В режиме СЪЕМКА динамик отключен.
- Питание потребляется камкордером и в режиме ожидания (standby). Если Вы не намерены продолжить съемку, отключите питание переключателем.
- Если камкордер находится в режиме ожидания дольше 5 минут при съемке на кассету, то произойдет автоматическое отключение питания для экономии энергии аккумулятора и защиты ленты кассеты от повреждения. Для возобновления записи установите выключатель на OFF (ВЫКЛЮЧЕНО), а затем вновь – на CAMERA (СЪЕМКА).

Максимальное и реальное время записи

Аккумулятор	Максимальное время записи	Реальное время записи
BT-H22	Прибл. 1 ч. 40 мин	Прибл. 50 мин
BT-H32	Прибл. 3 ч. 20 мин.	Прибл. 1 ч. 40 мин

Примечание:

- При изменении масштаба съемки (см. стр. 20) и использовании других функций, частом включении/выключении питания до 50% возрастает потребление электроэнергии. Это отражается на реальной продолжительности времени записи.

Изменение масштаба

Масштабирование позволяет визуально приближаться к объекту съемки или отдаляться от него, не изменяя своего положения.



Увеличение масштаба

Смещайте регулятор масштаба в сторону T (Телефото) для оптического приближения объекта (1).

Уменьшение масштаба

Смещайте регулятор масштаба в сторону W (Широкий угол) для оптического удаления объекта (2).

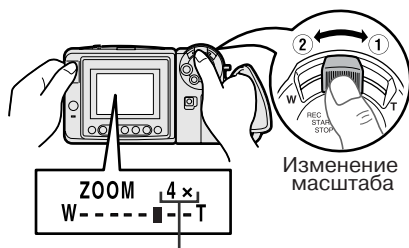

Индикатор масштаба

- Индикатор интервала масштабирования позволяет определить текущую установку масштаба.
- Скорость изменения масштаба зависит от того, как далеко Вы переместили регулятор.

Примечание:

- Наводка на резкость невозможна, если объект съемки находится на расстоянии ближе 1,5 метров от объектива. Автоматически будет уменьшаться масштаб съемки до тех пор, пока камкордер не будет в состоянии автоматически устанавливать резкость. (См. стр. 33 о режиме Макросъемка)

Положение тела при съемке

Возможность вращения экрана ЖК монитора позволяет снимать без напряжения, вызываемого необходимостью удерживания камеры около глаз. Более того, намного упрощается съемка объекта сверху и снизу.

Как нужно держать камкордер

Пальцы правой руки поместите под ручным ремнем, а большой палец разместите поблизости от кнопки REC START/STOP (ЗАПИСЬ СТАРТ/СТОП) и регулятора масштаба. Большой палец левой руки разместите в выемке, находящейся на корпусе камкордера, слева от экрана.

Основное положение при съемке

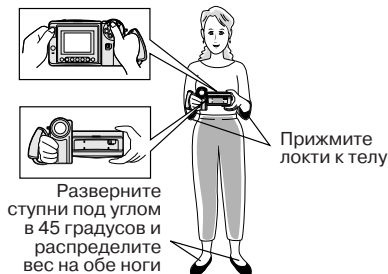

Съемка сверху

Поверните модуль ЖК монитора так, чтобы экран был направлен вниз.



Съемка снизу

Поверните модуль ЖК монитора так, чтобы экран был направлен вверх.



Примечания:

- При съемке с рук камеру необходимо зафиксировать для того, чтобы не наблюдалось дрожание изображения. Оптимальные результаты будут достигнуты при съемке с треножника.
- При съемке не прикасайтесь пальцем к микрофону, в противном случае на звуковой дорожке будут записаны шумовые помехи.

Дисплей времени, остающегося до завершения записи

В режиме съемки на экране приблизительно за 10 минут до конца ленты на кассете появляется индикатор, указывающий приблизительное время в минутах, остающееся до завершения кассеты.

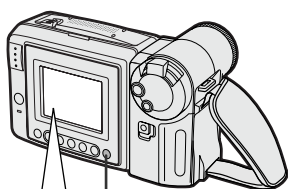

Кнопка ДИСПЛЕЙ

Прибл. время до конца кассеты	Экранный индикатор
От 10 до 8 мин.	TAPE
От 8 до 6 мин.	TAPE
От 6 до 4 мин.	TAPE
От 4 до 2 мин.	TAPE
От 2 до 1 мин.	TAPE
От 1 до 0 мин.	THE TAPE ENDS SOON. ↓ -TAPE END-
0 мин. (Кассета записана полностью).	CHANGE THE CASSETTE. ↓ TAPE END

Для того, чтобы убрать индикатор с экрана, нажмите на кнопку DISPLAY (ДИСПЛЕЙ).

Примечания:

- Индикатор показывает приблизительное значение времени, остающегося до конца съемки. Это значение может слегка варьироваться в зависимости от длины ленты используемой кассеты. (Функция базируется на работе с кассетами стандарта Р5-90).
- При отключении индикатора, он через некоторое время вновь появится на экране для показа нового значения времени, остающегося до конца съемки.
- Индикатор появляется на экране через 5 секунд после нажатия на кнопку REC START/STOP (ЗАПИСЬ СТАРТ/СТОП) и начала съемки.**

Дисплей заряда аккумулятора

При использовании аккумулятора в качестве источника питания, на дисплее появляется индикатор его остаточного заряда, который может быть отключен и вновь включен при помощи кнопки DISPLAY.

Если в аккумуляторе остается небольшой заряд, на экране появляется предупреждение. Замените аккумулятор на новый.

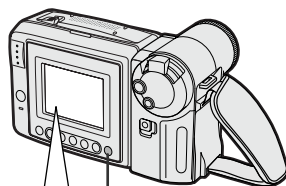

Кнопка ДИСПЛЕЙ

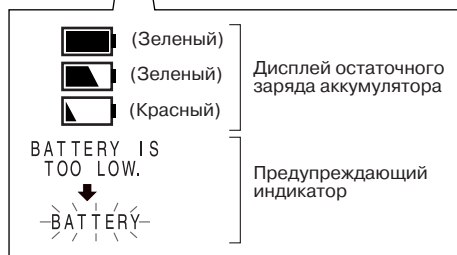

Примечания:

- Рассматривайте данный индикатор только в качестве приблизительного ориентира.
- При выключении питания камкордера и повторном включении в режиме записи или воспроизведения уровень индикации заряда может изменяться как в большую, так и в меньшую сторону.
- При холодной температуре окружающей среды дисплей красного цвета появится раньше. Однако, при этом съемка может быть продолжена до появления предупреждающего индикатора.
- Потребление энергии аккумулятора зависит от различных условий использования.
- Использование функции изменения масштаба при появлении предупреждения на экране может привести к внезапному отключению питания камкордера.

Основные операции Воспроизведение

Воспроизведение записи

ЖК монитор камкордера функционирует в качестве портативного экрана при воспроизведении. Нет необходимости в дополнительных подключениях для того, чтобы сразу же просмотреть сделанную запись со звуковым сопровождением через встроенную акустическую систему.



- 1 Удерживая нажатой кнопку переключателя, установите переключатель на VCR (ВОСПРОИЗВЕДЕНИЕ).

• На дисплее появится интерфейс

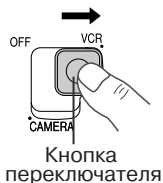

- 2 Нажимая на кнопку REW (◀) или FF (▶▶), перемотайте ленту на кассете вперед или назад до нужного места.



- 3 Нажмите на кнопку PLAY (▶) для начала воспроизведения.



Остановка операции

Нажмите на кнопку STOP (■).

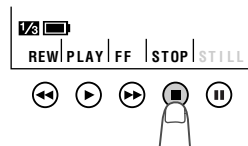

Примечание:

- Если Вы хотите активизировать или отключить индикаторы кнопок управления, нажмите на кнопку DISPLAY (ДИСПЛЕЙ). При этом кнопки управления воспроизведением будут функционировать даже при выключенных индикаторах.

Автоматическая перемотка кассеты

При завершении воспроизведения пленка будет автоматически перемотана на начало кассеты.

Отключение питания

Установите переключатель в положение OFF (ВЫКЛЮЧЕНО).

Регулировка громкости

В режиме VCR (ВОСПРОИЗВЕДЕНИЕ) Вы можете двигая регулятор в направлении + или - увеличивать (①) или уменьшать (②) уровень громкости звукового сопровождения. Индикатор уровня громкости появляется на экране только во время регулировки. После завершения операции изображение индикатора исчезнет с экрана.

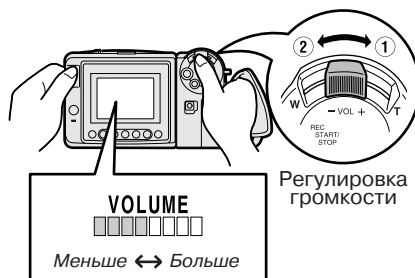

Просмотр записи на экране телевизора

Вы можете подключить камкордер к телевизору для того, чтобы позволить друзьям полюбоваться Вашими записями.

- 1 Откройте защитную крышку секции терминалов (1) и поверните ее вправо (2).



- 2 Подключите камкордер к телевизору (или видеомagneитофону) при помощи входящего в комплект поставки аудио/видео кабеля, как это показано на рисунке.

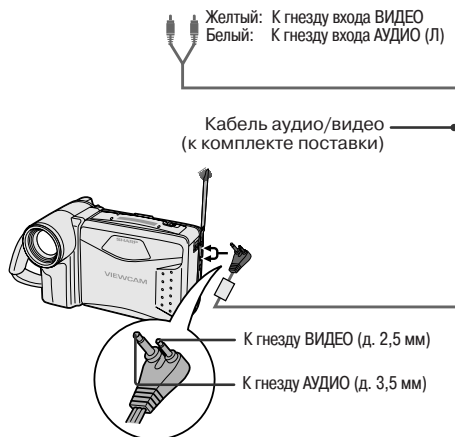
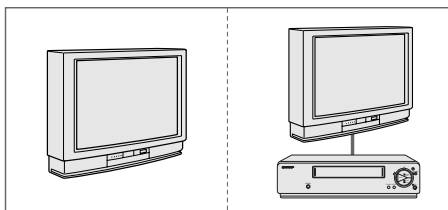

- 3 Включите питание телевизора и переключите его на канал "AV" или "VIDEO". (См. инструкцию по эксплуатации Вашего телевизора).

- При подключении к телевизору через видеомagneитофон включите питание видеомagneитофона и подключитесь к входу "AV" или "LINE". Производите операцию по аналогии с обычным подключением телевизора к видеомagneитофону. (См. инструкцию по эксплуатации Вашего телевизора и видеомagneитофона).

- 4 Установите главный переключатель на камкордере на VCR и начните воспроизведение записи (см. стр. 22).

Внимание:

- При подключении убедитесь в том, что питание камкордера, телевизора, видеомagneитофона и прочего оборудования отключено. Если любой из перечисленных аппаратов будет включен при подсоединении, возможны помехи на воспроизводимом изображении или иные неполадки.

Примечания:

- В данной модели видеокaмеры отсутствует гнездо S-видео.
- Если на Вашем телевизоре или видеомagneитофоне установлено гнездо типа "21-штырьковый разъем RCA Euro-SCART", воспользуйтесь соединительным переходником (QSOCZ0033TAZZ).

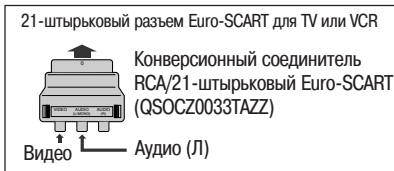

- Если уровень громкости в камере установлен на максимум, то при ее подключении к телевизору для просмотра записи на экране могут наблюдаться помехи. В этом случае необходимо уменьшить громкость на камкордере (см. стр. 22).
- Не забудьте закрыть крышку секции терминалов по завершении просмотра.

Видеопоиск

Функция видеопоиска упрощает нахождение нужной сцены на кассете.

Поиск сцены, находящейся поблизости от текущей записи.

- 1 Во время воспроизведения с кассеты нажмите на кнопку Быстрый поиск вперед (▶▶) или Быстрый поиск назад (◀◀).
 - Лента кассеты начнет перематываться вперед (или назад) при сохранении возможности быстрого просмотра.

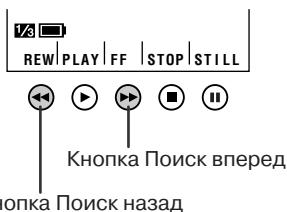

- 2 При обнаружении нужной сцены нажмите на кнопку PLAY (ВОСПРОИЗВЕДЕНИЕ) (▶) для того, чтобы возвратиться к обычному воспроизведению.

Поиск сцены, находящейся на удалении от текущей записи.

- 1 Во время перемотки ленты на кассете нажмите и удерживайте кнопку Быстрый поиск вперед (▶▶) или Быстрый поиск назад (◀◀).
 - Вы увидите на экране изображение, воспроизводимое на скорости.
- 2 Если Вы думаете, что требуемая сцена все еще находится далеко, отпустите кнопку и возвратитесь к стандартной ускоренной перемотке (без просмотра).
- 3 Повторяйте этапы 1 и 2 данной операции до тех пор, пока нужная сцена не будет обнаружена.
- 4 Нажмите на кнопку STOP (ОСТАНОВКА) (■), а затем на кнопку PLAY (▶) для того, чтобы перейти к обычному воспроизведению.

Примечания:

- Во время поиска звуковое сопровождение отсутствует.
- При поиске могут наблюдаться искажения на ускоренном изображении. Это не является признаком неполадок в работе камкордера.

Режим “Стоп-кадр”

Вы можете активизировать режим паузы при воспроизведении записи.

Во время просмотра кассеты нажмите на кнопку STILL (СТОП-КАДР) (||).



Для возврата к операции воспроизведения повторно нажмите на кнопку STILL (||) или на кнопку PLAY (▶).

Примечания:

- В режиме стоп-кадра и замедленного воспроизведения звуковое сопровождение отсутствует.
- При превышении остановки воспроизведения более, чем на 5 минут, или превышении переключения в режим замедленного просмотра более, чем на 40 секунд, камкордер автоматически переключится на стандартное воспроизведение для защиты пленки от повреждения.
- При активизации режима стоп-кадра или замедленного воспроизведения во время подключения камеры к телевизору на телеэкране наблюдаются помехи и искажения.

Полезные функции

Операции с экранными средствами управления

Функциональные кнопки

На передней панели камкордера расположены кнопки, при помощи которых обеспечивается управление различными функциями, установками и экранными дисплеями.



Кнопка МЕНЮ

При каждом нажатии на кнопку MENU на экране появляются индикаторы режима/меню:

- От 1/3 до 5/3 в режиме Съёмка
- От 1/3 до 3/3 в режиме Воспроизведение



Кнопка ДИСПЛЕЙ

При нажатии на кнопку DISPLAY происходит активизация экранных дисплеев режима/меню и включение/выключение экранных индикаторов.



Примечание:

- Предупреждающие и некоторые другие индикаторы не могут быть удалены с экрана нажатием на кнопку DISPLAY.

Кнопки управления

Нажатие на кнопки управления, соответствующие экранным индикаторам, позволяет активизировать нужные функции.



Примечание:

- Обычно индикаторы управления на экране синего или серого цвета. При выборе функции соответствующий индикатор загорается желтым светом.

Выбор экранного дисплея Режим/Меню

Экранные дисплеи режима используются для выбора различных функций, а экранные дисплеи меню - для настройки параметров регулировок. Ниже приводится описание операции вызова дисплея режима/меню при помощи индикатора нужной функции/установки.

- Удерживая нажатой кнопку переключателя, установите переключатель в положение CAMERA (СЪЕМКА) или VCR (ВОСПРОИЗВЕДИТЕ).

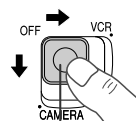

Кнопка переключателя

- Нажимайте на кнопку MENU до появления нужного дисплея.

Режим Съёмка

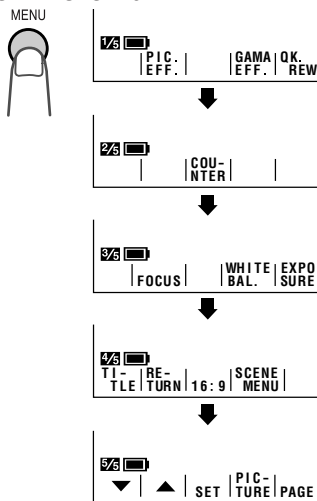

Режим Воспроизведение

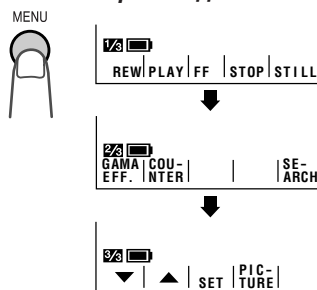

Регулировка установок меню

Производите регулировку нужных установок меню в соответствии с приведенным ниже описанием.

Режим Съёмка

1 Удерживая нажатой кнопку переключателя, установите переключатель в положение CAMERA (СЪЕМКА).

2 Нажимайте на кнопку MENU до появления дисплея .

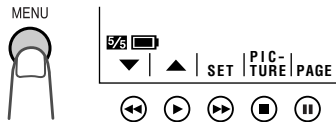

3 Нажмите на кнопку PAGE (ПРОЛИСТЫВАНИЕ) (II) для вывода на экран нужного дисплея меню.

• При каждом нажатии на кнопку PAGE изображение на экране будет меняться следующим образом.

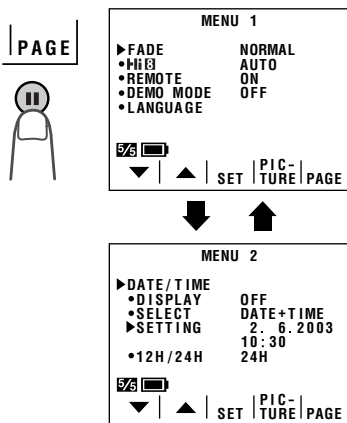

4 Нажимая на кнопку ∇ или \blacktriangle (\lll или \ggg), выберите нужный параметр меню.

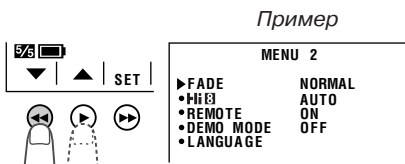

5 Нажмите на кнопку SET (УСТАНОВИТЬ) (\ggg) для выбора нужного параметра меню.

• При каждом нажатии на кнопку SET изображение на экране будет меняться следующим образом.

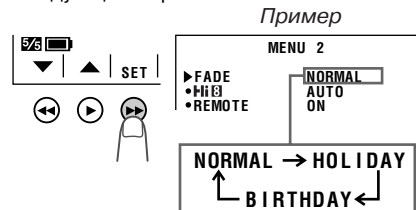

6 Нажмите на кнопку DISPLAY (ДИСПЛЕЙ) для выхода из меню.

Режим Воспроизведение

1 Удерживая нажатой кнопку переключателя, установите переключатель в положение VCR (ВОСПРОИЗВЕДИТЕ).

2 Нажимайте на кнопку MENU до появления дисплея .

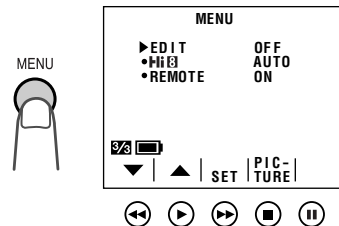

3 Выполните этапы 4-6 операции, описанной выше.

Примечания:



- Некоторые параметры меню являются общими для обоих режимов.
- Если ни одна установка не будет произведена в течение 5 минут, изображение меню автоматически исчезнет с экрана.

Запись на изображении даты и времени

Для того, чтобы записать на снимаемом изображении дату и время съемки или только дату, действуйте в соответствии с приведенным ниже описанием.

Примечание:

- Перед тем, как приступить к данной операции, убедитесь в правильности установки даты и времени (см. стр. 16).

- 1 Находясь в режиме ожидания при записи, нажимайте на кнопку MENU до появления дисплея  (MENU 1).
- 2 Нажимая на кнопку PAGE (ПРОЛИСТЫВАНИЕ) , выведите на экран дисплей MENU 3.

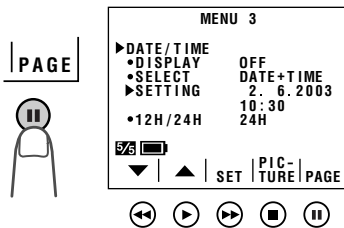

- 3 Нажимая на кнопку  или , выберите параметр "DISPLAY" ("ДИСПЛЕЙ").

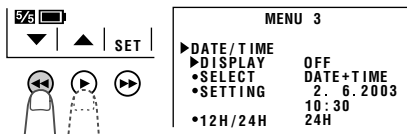

- 4 Нажимая на кнопку SET (УСТАНОВИТЬ) , выберите "AUTO" ("АВТО"), "ON" ("АКТИВИЗИРОВАТЬ") или "OFF" ("ОТКЛЮЧИТЬ").

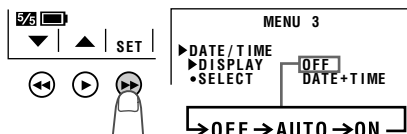

Если Вы выбрали "AUTO", в течение 10 секунд на дисплее будет высвечиваться и записываться на кассету обозначение даты и времени.

Если Вы выбрали "ON", то на дисплее будет постоянно высвечиваться и записываться на кассету обозначение даты и времени.

Если Вы выбрали "OFF", то ни дата, ни время не будут появляться на экране и не будут записываться на кассете.

Примечание:

- Если в режиме "AUTO" Вы хотите записать повторно значение даты и времени, повторите описанную выше операцию и вновь выберите "AUTO".

- 5 Нажмите на кнопку  для выбора параметра "SELECT" ("ВЫБРАТЬ").

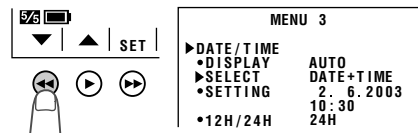

- 6 Нажимая на кнопку SET ()>, выберите "DATE+TIME" ("ДАТА+ВРЕМЯ") или "DATE" ("ДАТА").

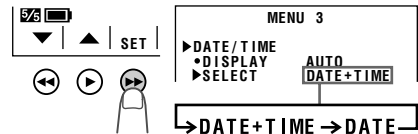

Если Вы выбрали "DATE+TIME" то высвечиваться и записываться будет значения и даты, и времени.

Если Вы выбрали "DATE", то высвечиваться и записываться будет только дата.

- 7 Нажмите на кнопку DISPLAY (ДИСПЛЕЙ) для выхода из режима установки даты и времени, а затем нажмите на кнопку REC START/STOP (ЗАПИСЬ СТАРТ/СТОП) для того, чтобы начать съемку.

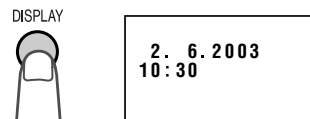

Быстрый возврат

При просмотре записи, если Вы хотите быстро возвратиться к съемке, начиная с конца последнего из снятых эпизодов, воспользуйтесь функцией быстрого возврата.

- 1 Находясь в режиме ожидания при записи, нажимайте на кнопку MENU (МЕНЮ) до появления на экране дисплея



- 2 Нажмите на кнопку RETURN (ВОЗВРАТ) ().
 - Наэкране замигает индикатор “QUICK RETURN” и кассета начнет быстро перематываться вперед или назад к концу последнего из записанных эпизодов.

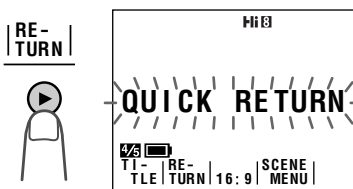

По достижении требуемого конца эпизода камера автоматически переключится в режим ожидания при записи.

Примечания:

- Для отмены функции быстрого возврата повторно нажмите на кнопку RETURN на этапе 2 операции.
- Если Вы вытаскивали из камеры кассету после записи последнего эпизода, если после установки кассеты на ней не было сделано ни одной записи или если после последней съемки Вы выключали питание камеры, индикатор кнопки RETURN не появится на экране и функция быстрого возврата не сможет быть активизирована.

Поиск при редактировании записи

Функция позволяет вести поиск места на кассете, с которого Вы хотите начать следующую запись, не переключаясь из режима СЪЕМКА в режим ВОСПРОИЗВЕДЕНИЕ.

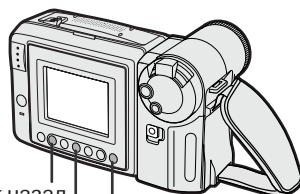

Кнопка Поиск назад при редактировании

Кнопка Дисплей

Кнопка Поиск вперед при редактировании

- 1 Находясь в режиме ожидания при записи, убедитесь в том, что на экране отсутствуют индикаторы кнопок управления.
 - При наличии индикаторов отключите их нажатием на кнопку DISPLAY (ДИСПЛЕЙ).
- 2 Нажмите на кнопку Быстрый поиск вперед при редактировании () или Быстрый поиск назад при редактировании ().

Поиск вперед при редактировании

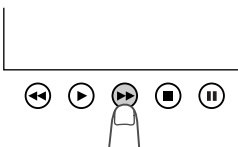

Поиск назад при редактировании

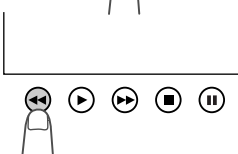

- 3 При обнаружении места на ленте, с которого Вы хотите начать запись следующей сцены, отпустите кнопку.

Примечания:

- Во время поиска звуковое сопровождение записи не воспроизводится.
- Во время операции поиска в направлении “назад” могут наблюдаться помехи в изображении.
- Поиск при редактировании в направлении “вперед” ведется на скорости обычного воспроизведения, а поиск “назад” – на скорости, в 3 раза превышающей скорость воспроизведения.

Плавное появление объекта на экране и плавное его исчезновение

Данная функция позволяет добиться эффекта постепенного появления изображения на экране и усиления звукового сопровождения в начале сцены и их исчезновения в конце сцены для выделения сцены при воспроизведении. Данная модель камеры позволяет использовать один стандартный и два анимационных режима плавного появления и исчезновения объекта съемки.

Виды режимов плавного появления и исчезновения

NORMAL (СТАНДАРТ): Изображение плавно возникает на белом фоне и исчезает, превращаясь в белый экран.

HOLIDAY (ПРАЗДНИК): Изображение плавно возникает на фоне праздничного салюта, сопровождаемого надписью "HAPPY HOLIDAYS!" ("СЧАСТЛИВЫХ ПРАЗДНИКОВ!") и исчезает, превращаясь в белый экран.

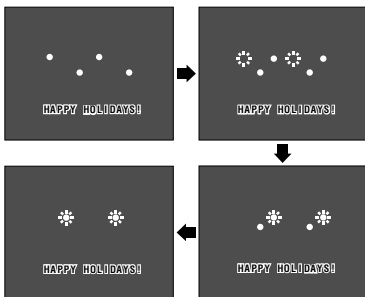

BIRTHDAY (ДЕНЬ РОЖДЕНИЯ):

Изображение плавно возникает на фоне анимации в виде праздничного торта, сопровождаемого надписью "HAPPY BIRTHDAY!" ("С ДНЕМ РОЖДЕНИЯ!") и исчезает, превращаясь в белый экран.

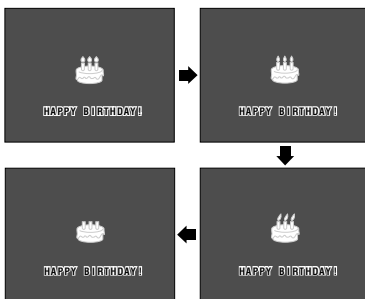

Выбор режима

- Находясь в режиме ожидания при записи, нажимайте на кнопку MENU до появления дисплея (MENU 1).

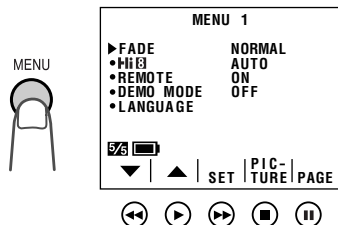

- Нажимая на кнопку или (1), выберите "FADE", а затем нажмите на кнопку SET (УСТАНОВИТЬ) () (2) для выбора нужного режима плавного появления/исчезновения изображения.

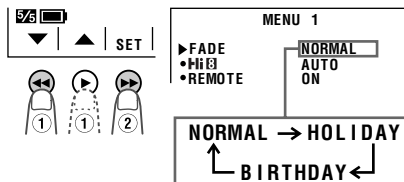

- Нажмите на кнопку DISPLAY (ДИСПЛЕЙ) для выхода из меню.

Использование режима

- Находясь в режиме ожидания при записи, нажмите на кнопку FADE (ПОСТЕПЕННОЕ ПОЯВЛЕНИЕ/ИСЧЕЗНОВЕНИЕ) ().

- На экране появится индикатор выбранного режима. (В случае режима NORMAL появится индикатор "FADE").

Индикатор режима плавного появления/исчезновения изображения

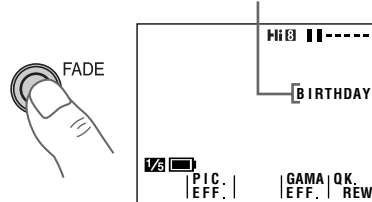

2 Для того, чтобы приступить к съемке, нажмите на кнопку REC START/STOP (ЗАПИСЬ СТАРТ/СТОП).

- Появится плавно возникающее изображение и звук в соответствии с выбранным режимом.

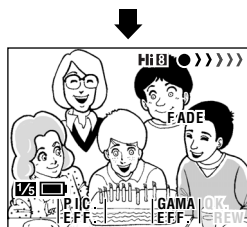

3 Нажмите на кнопку REC START/STOP в тот момент, когда захотите остановить запись.

- Изображение и звук начнут постепенно исчезать, экран очистится от изображения, после чего камкордер возвратится в режим ожидания при записи.

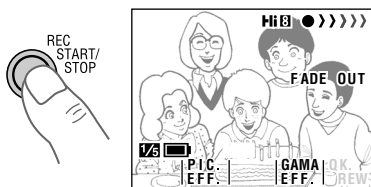

Отмена режима плавного появления/исчезновения.

Нажмите на кнопку FADE .

Использование только режима плавного исчезновения изображения/звука

- 1** Во время записи нажмите на кнопку FADE.
- 2** Нажмите на кнопку REC START/STOP в тот момент, когда захотите остановить запись.

Быстрый просмотр

Функция быстрого просмотра позволяет Вам просмотреть последние 5 секунд записи для оценки качества съемки без переключения в режим воспроизведения.

- 1** Находясь в режиме ожидания при записи, нажимайте на кнопку MENU (МЕНЮ) до появления на экране дисплея 1/5.



- 2** Нажмите на QK. REW (БЫСТРАЯ ПЕРЕМОТКА НАЗАД) (II).

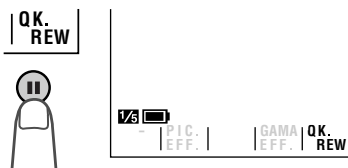

- Кассета перемотается к месту сцены, снятому за 5 секунд до остановки, после чего начнется автоматическое воспроизведение этого 5-секундного эпизода.



Через 5 секунд камера автоматически переключится в режим ожидания при записи.

Компенсация контраста затененного изображения

Если снимаемый объект подсвечен сзади, то при стандартном режиме записи его изображение будет выглядеть на экране темным. Функция корректировки контраста позволяет улучшить качество съемки, повышая его яркость и не изменяя контраста остальной, более яркой части кадра.

- 1 Нажимайте на кнопку MENU (МЕНЮ) до появления на экране дисплея  (режим Съемка).
- 2 Нажмите на кнопку GAMA EFF. (ЭФФЕКТ КОМПЕНСАЦИИ) ().
 - Появится индикатор "GAMMA", указывая на активизацию функции компенсации контраста.

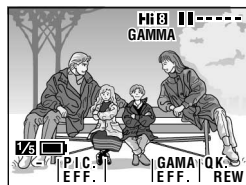
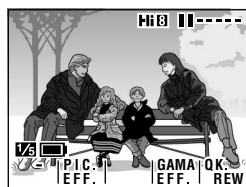

GAMA
EFF.



Примечание:

- Данная функция может быть использована и при воспроизведении. См. стр. 49 в разделе "Воспроизведение с корректировкой контраста".

Повышение яркости всего изображения

- Повторно нажмите на кнопку GAMA EFF. ().
- На экране загорится индикатор .

GAMA
EFF.

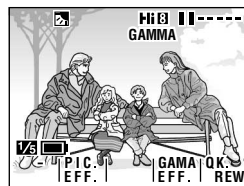

Примечание:



- При появлении индикатора  изображение фона в кадре будет немного ярче.

Отмена режима компенсации контраста

Нажимайте на кнопку GAMA EFF. до тех пор, пока индикатор "GAMMA" не исчезнет с экрана.



Общее усиление контраста изображения (“Кошачий глаз”)

При съемке в темном или плохо освещенном месте на экране появится индикатор “LIGHT”. (“НЕ ХВАТАЕТ ОСВЕЩЕННОСТИ”). Для улучшения контраста всего изображения (повышения его яркости) используйте функцию общего усиления контраста.

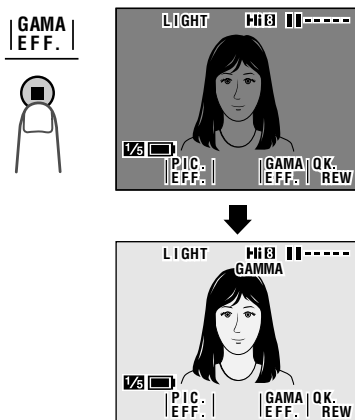
- 1 Нажимайте на кнопку MENU (МЕНЮ) до появления на экране дисплея  (режим Съемка).
- 2 Нажмите на кнопку GAMA EFF. (ЭФФЕКТ КОМПЕНСАЦИИ) ().
 - Появится индикатор “GAMMA”, указывая на активизацию функции общего усиления контраста.



Повышение яркости всего изображения

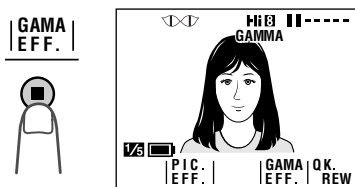

- Повторно нажмите на кнопку GAMA EFF. ().
- На экране загорится индикатор .



Отмена режима усиления контраста

Нажимайте на кнопку GAMA EFF. до тех пор, пока индикатор “GAMMA” не исчезнет с экрана.

Примечания:

- При наведении камкордера на ярко освещенный объект функция “Gain-up” (“Общее усиление контраста”) отменяется и индикатор  исчезнет автоматически.
- В режиме усиления контраста темного изображения возможно появление помех на изображении, усиливающихся при появлении индикатора .

Режим широкого экрана (16:9)

Функция установки режима широкого экрана позволяет записывать сцены в формате, принятом для показа фильмов в кинотеатре. Верхняя и нижняя часть экрана маскируются черными полосками для того, чтобы изображение было получено в стандарте 16:9.



1 Нажимайте на кнопку MENU (МЕНЮ) до появления на экране дисплея **16:9** (режим Съемка).

2 Нажмите на кнопку 16:9 (▶▶).

- На изображении сверху и внизу появятся маскирующие полоски.

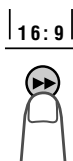

3 Нажмите на кнопку DISPLAY (ДИСЛЕЙ) для отключения индикаторов кнопок управления.

Режим Стандартного экрана



Режим Широкого экрана



Возврат к стандартному формату

Выполните этап 1 описанной выше операции и нажмите на кнопку 16:9.

Примечание:

- Формат широкого экрана может быть использован только в режиме Съемка.

Макросъемка

При помощи камкордера возможна съемка близко расположенных миниатюрных объектов (цветы, насекомые) или изготовление титров для Вашего видеофильма. Если Вы хотите получить крупный кадр маленького объекта, расположенного на расстоянии менее 1,5 метров от объектива, то не пользуйтесь увеличением масштаба, наоборот, уменьшайте масштаб, смещая регулятор масштаба к позиции W (Широкий угол съемки) и одновременно приближая объектив к снимаемому объекту до получения нужного кадра. При максимально возможном уменьшении масштаба объектив будет автоматически настраиваться на резкость по близко расположенному объекту.



Примечания:

- При макросъемке необходимо обеспечить максимум освещения для объекта.
- Рекомендуется использовать треножник для того, чтобы предупредить “дрожание” объекта на экране.

Снятие насадки с объектива

Насадка может быть снята (например, при чистке объектива) вращением ее против часовой стрелки (1) и аккуратным извлечением (2).

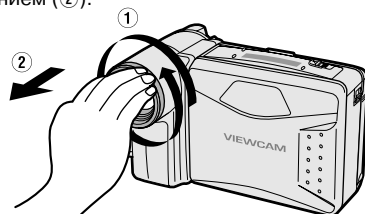

Установка полноавтоматического режима камкордера

Камкордер оборудован функциями автофокуса, автоматического баланса белого, и автоэкспозиции. Для того, чтобы без сложностей получить качественное изображение, используйте для съемки полноавтоматический режим.

Если после нажатия на кнопку DISPLAY (ДИСПЛЕЙ) на экране не появился индикатор "АВТО", выполните следующую операцию по установке камкордера в полноавтоматический режим.

- 1 Находясь в режиме ожидания во время записи нажимайте на кнопку MENU (МЕНЮ) до появления на экране дисплея $\frac{1}{3}$. Если над кнопкой ► не загорится индикатор "PIC. EFF." (ЭФФЕКТЫ НА ИЗОБРАЖЕНИИ), нажимайте на кнопку до появления этого индикатора.

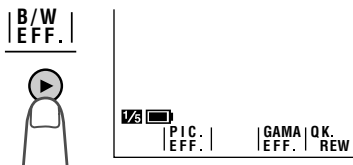

- 2 Нажимайте на кнопку MENU (МЕНЮ) до появления на экране дисплея $\frac{2}{3}$. Если появится индикатор "MAN'L FOCUS" ("РУЧНАЯ НАВОДКА НА РЕЗКОСТЬ"), нажатием на кнопку ► измените его на "FOCUS" ("НАВОДКА НА РЕЗКОСТЬ").

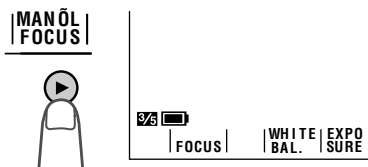

- 3 Если индикатор "WHITE BAL." ("БАЛАНС БЕЛОГО") загорится желтым светом, нажмите на кнопку WHITE BAL. (■).
 - Индикатор "WHITE BAL." загорится синим светом.

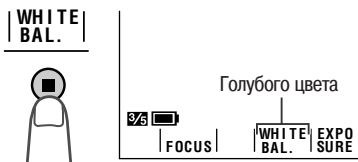

- 4 Если индикатор "EXPOSURE" ("ЭКСПОЗИЦИЯ") загорится желтым светом, нажмите на кнопку EXPOSURE (■) для переключения в интерфейс настроек экспозиции, а затем нажмите на кнопку AUTO (►►).
 - Дисплей настроек экспозиции исчезнет с экрана, а индикатор "EXPOSURE" загорится синим светом.

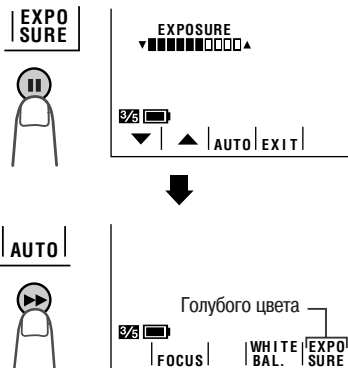

- 5 Нажимайте на кнопку MENU до появления на экране дисплея $\frac{1}{3}$. Если над кнопкой ► не загорится индикатор "SCENE MENU" ("МЕНЮ СЦЕН"), нажимайте на кнопку до появления этого индикатора.

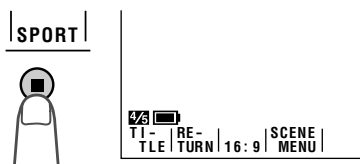

- 6 Нажмите на кнопку DISPLAY (ДИСПЛЕЙ).
 - Индикаторы кнопок управления исчезнут с экрана и загорится индикатор "АВТО" ("АВТО").

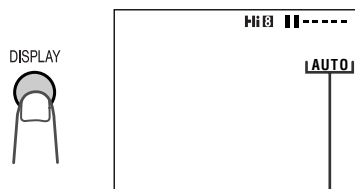

Индикатор полноавтоматического режима

Съемка собственного изображения

Поверните модуль ЖК монитора на 180° по вертикали, чтобы снимаемый объект мог видеть свое изображение на экране во время записи.

Вы можете снимать себя индивидуально или в кругу друзей на праздничной вечеринке.



Стандартный режим съемки собственного изображения

- 1 Установите переключатель камкордера в положение CAMERA (СЪЕМКА).
- 2 Поверните модуль монитора на 180° по вертикали.
 - На экране ЖК монитора появится зеркальное изображение объекта съемки и дисплей режима съемки собственного изображения.

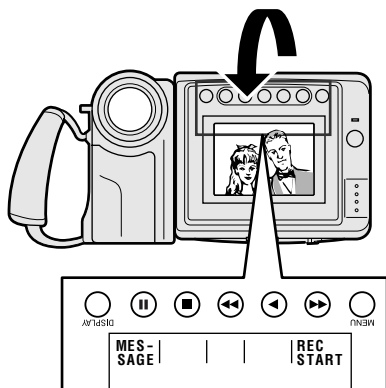

- 3 Установите регулятор масштаба в положение нужного угла съемки.

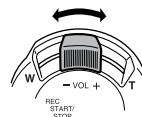

- 4 Для начала съемки нажмите на кнопку REC START (НАЧАЛО ЗАПИСИ) (▶▶).

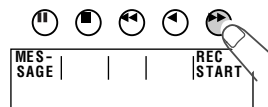

Для переключения в режим паузы нажмите на кнопку REC STOP (ОСТАНОВКА ЗАПИСИ) (▶▶).

Внимание:

- Не поворачивайте модуль монитора для съемки собственного изображения во время записи или воспроизведения.
- При автосъемке убедитесь в том, что повернут только модуль монитора, а НЕ модуль объектива. Если Вы перевернете камкордер так, что линзы объектива будут расположены в нижнем положении, то записанное изображение получится "вверх ногами".

Дополнительная информация об автосъемке

- Изображение автоматически "переворачивается" если монитор повернут на угол от 135° до 200°. При возврате монитора в обычное положение изображение приобретает обычный вид.
- Все предупреждающие индикаторы на экране заменяются мигающим индикатором ◊. Узнать о том, какое предупреждение скрывается за этим индикатором можно, возвратив монитор в обычное положение.
- В режиме съемки собственного изображения невозможно использование ручных режимов записи, изменение настроек изображения, вывод на экран меню, запись даты и времени, использование функции Быстрый возврат и некоторых других функций.
- Воспроизведение записи возможно при положении монитора в режиме съемки собственного изображения. Установите переключатель в положение VCR (ВОСПРОИЗВЕДЕНИЕ). Функции кнопок управления работают как в обычном режиме, даже если над ними отсутствуют индикаторы. (Например, кнопка ◀ работает как PLAY (ВОСПРОИЗВЕДЕНИЕ)).

Счетчик времени записи

Счетчик времени указывает время с начала воспроизведения или записи в часах, минутах и секундах. (Подсчет времени ведется даже если на дисплей не выводятся значения). Эта функция может быть установлена и использована как в режиме Воспроизведение, так и в режиме Съемка.

Использование счетчика

Режим Воспроизведение

- 1 Нажимайте на кнопку MENU (МЕНЮ) до появления дисплея меню  на экране.

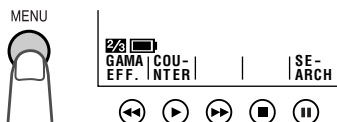



- 2 Нажмите на кнопку COUNTER (СЧЕТЧИК)  для вывода индикатора счетчика на экран.

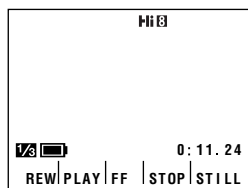

- 3 Нажимайте на кнопку MENU (МЕНЮ) до появления дисплея меню  на экране, а затем начните воспроизведение кассеты.
 - По счетчику Вы можете контролировать время воспроизведения.



Режим Съемка

- 1 Нажимайте на кнопку MENU (МЕНЮ) до появления дисплея меню  на экране.
- 2 Нажмите на кнопку COUNTER (СЧЕТЧИК)  для вывода индикатора счетчика на экран.
- 3 Для начала записи нажмите на кнопку REC START/STOP (ЗАПИСЬ СТАРТ/СТОП).
 - По счетчику Вы можете контролировать время записи.

Примечания:

- Показания счетчика могут незначительно отличаться от реального времени записи или воспроизведения. Это особенно заметно после многократной перемотки ленты вперед и назад; расхождение в подобном случае может достигать нескольких секунд.
- При выключении питания камеры показания счетчика сбрасываются.

Выход из режима счетчика

Выполните этап 1 описанной выше операции и нажмите на кнопку COUNTER.

Переустановка счетчика на ноль

Во время воспроизведения (или записи) выполните этапы 1 и 2 описанной выше операции, а затем нажмите на кнопку RESET (ПЕРЕУСТАНОВИТЬ) в том месте, с которого Вы хотите вновь активизировать функцию счетчика. Появится индикатор счетчика 0:00:00.

Режим Воспроизведение

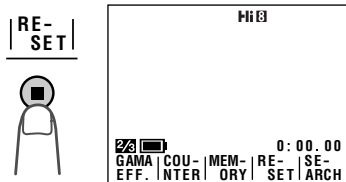

Сохранение данных счетчика в памяти

Используйте эту функцию, если Вы хотите возвратиться к началу какого-либо произвольного эпизода записи. Положение, в котором счетчик был переустановлен (0:00:00), будет сохранено в памяти камеры для упрощения возврата к данному эпизоду записи.

Режим Воспроизведение

- Во время воспроизведения записи нажимайте на кнопку MENU (МЕНЮ) до появления дисплея меню  на экране.



- Если индикатор “MEMORY” (“ПАМЯТЬ”) не появился на экране, нажмите на кнопку COUNTER (СЧЕТЧИК).

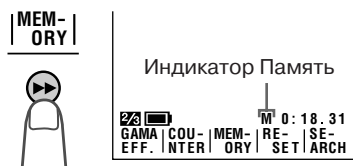

- Нажмите на кнопку MEMORY () для установки счетчика в режиме сохранения данных в памяти.

- Слева от данных счетчика появится индикатор “M”.

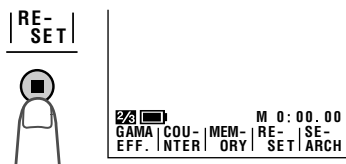

- Нажмите на кнопку RESET (ПЕРЕУСТАНОВКА) для установки счетчика на ноль в начале сцены, к которой Вы хотите возвратиться позднее.



- Нажимайте на кнопку MENU (МЕНЮ) до появления дисплея меню  на экране. Для завершения воспроизведения нажмите на кнопку STOP (ОСТАНОВКА) ().

- Нажмите на кнопку REW (БЫСТРО НАЗАД) ().

- Перемотка ленты автоматически прекратится при достижении счетчиком показателя 0:00:00.

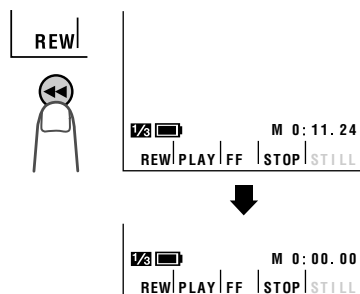

Примечания:

- Точно также может использоваться кнопка FF (БЫСТРО ВПЕРЕД) ().
- Остановка может произойти чуть раньше или чуть позже того эпизода, для которого счетчик был установлен на “M 0:00:00”.

- Нажмите на кнопку PLAY (ВОСПРОИЗВЕДЕНИЕ) () для просмотра нужной сцены.

Режим Съемка

- Во время записи нажимайте на кнопку MENU (МЕНЮ) до появления дисплея меню  на экране.

- Если индикатор “MEMORY” (“ПАМЯТЬ”) не появился на экране, нажмите на кнопку COUNTER (СЧЕТЧИК).

- Выполните этапы 2 и 3 операции, описанной выше.

- Для завершения записи нажмите на кнопку REC START/STOP (ЗАПИСЬ СТАРТ/СТОП).

- Переместите выключатель камеры в положение VCR (ВОСПРОИЗВЕДЕНИЕ) и выполните этапы 5 и 6 описанной выше операции.

Отмена режима сохранения данных счетчика в памяти

Выполните этап 1 описанной выше операции и нажмите на кнопку MEMORY. Индикатор “M” исчезнет с экрана.

Примечание:

- Данная функция не может быть активизирована во время видеописка.

Программный поиск

Функция программного поиска автоматически находит и воспроизводит начало нескольких ранее записанных сюжетов. Возможно обнаружение на кассете до 10 различных сцен.

Примечание:

- Функция не может быть активизирована, если после загрузки кассеты на нее не было сделано ни одной записи, если кассета извлекалась из камеры после записи или если отключалось питание камкордера.

- 1 Нажимайте на кнопку MENU (МЕНЮ) до появления дисплея (Режим ВОСПРОИЗВЕДЕНИЕ).

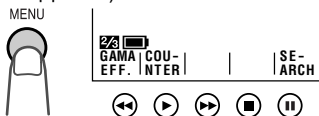

- 2 Нажмите на кнопку SEARCH (ПОИСК) (II).
 - На экране появится индикатор "PROG. SEARCH" ("ПРОГРАММНЫЙ ПОИСК") и начнет мигать индикатор кнопки "REW", "FF" или замигают оба индикатора сразу.



- Для отмены режима повторно нажмите на кнопку SEARCH.

- 3 Нажмите на кнопку REW (БЫСТРО НАЗАД) (◀◀) или FF (БЫСТРО ВПЕРЕД) (▶▶).

- Начнется быстрая перемотка кассеты назад (или вперед) к началу сцены, находящейся сразу перед текущей сценой (или сразу вслед за ней), после чего воспроизведение начнется автоматически.

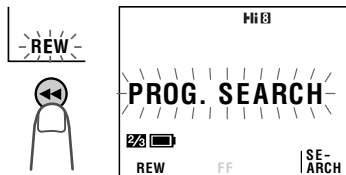

- 4 Для продолжения поиска нажмите на кнопку REW (или FF) в то время, когда на экране светится индикатор "REW" (или "FF").

Примечания:

- Функция может использоваться при остановке кассеты или ее воспроизведении.
- Функция позволяет найти начало каждой сцены, расположенной сразу после текущей (или после нее). Пропуск сцен при этом невозможен.
- Функция не позволяет обнаружить сцену, продолжительность которой менее 10 секунд.
- На этапах операции 2 и 4, если лента кассеты находится непосредственно за последней или перед первой из записанных сцен, индикатор FF (или REW) не появится на экране.

Пример: На кассете записано пять различных сцен

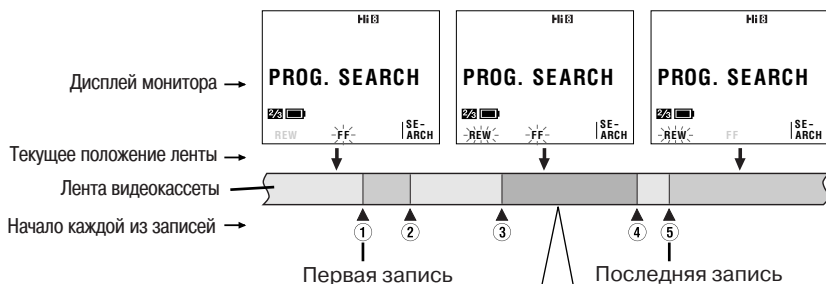

Если лента находится в данном положении:

- Для перемотки кассеты назад к ③ и начала воспроизведения нажмите на кнопку REW (◀◀).
- Для перемотки кассеты вперед к ④ и начала воспроизведения нажмите на кнопку FF (▶▶).

Использование пульта дистанционного управления (не входит в комплект поставки)

Пульт ДУ (RRMCG0084TASA) не входит в комплект поставки данной модели камкордера. Для его приобретения свяжитесь с ближайшим сервисным центром SHARP или с Вашим дилером.

Установка батареек в пульт ДУ

- Откройте крышку секции элементов питания.
- Установите в секции два элемента типа AA (R6 или UM/SUM-3), входящих в комплект поставки в соответствии с метками полярности.

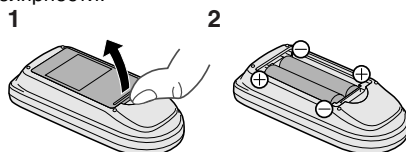

- Установите на место крышку секции.

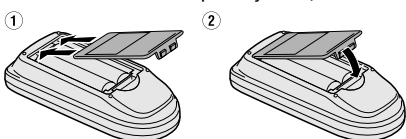

Внимание:

- Не устанавливайте вместе старые и новые батарейки или батарейки разных фирм.

Активизация режима ДУ

- Нажимайте на кнопку MENU (МЕНЮ) до появления дисплея на экране.
- Нажатием на или (1) выберите "REMOTE" ("ДИСТАНЦИОННОЕ УПРАВЛЕНИЕ"), а затем нажмите на кнопку установки SET () (2) для выбора "ON" ("АКТИВИЗИРОВАТЬ").

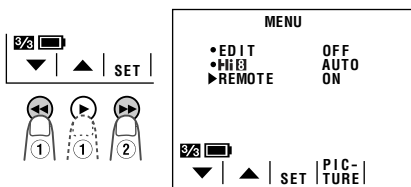

- Для выхода из режима ДУ нажмите на кнопку DISPLAY (ДИСПЛЕЙ).

Операции с пультом ДУ

Направьте пульт ДУ на датчик ДУ, расположенный на корпусе камкордера и нажимайте на кнопки управления пульта.

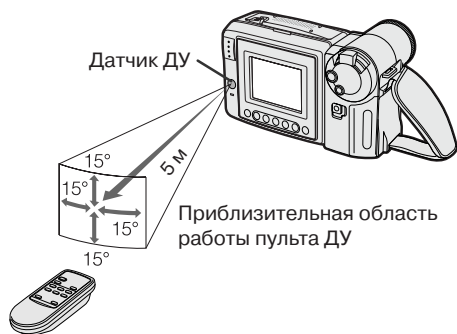

Кнопка Перемотка/Поиск Назад

Кнопка Запись Начало/Остановка

Кнопки установки масштаба Телефото/Широкоугольная съемка

Кнопка Перемотка/Поиск Вперед

Кнопка ЗАМЕДЛЕННОЕ ВОСПРОИЗВЕДЕНИЕ

Кнопка ВОСПРОИЗВЕДЕНИЕ

Кнопка ОСТАНОВКА

Кнопки ГРОМКОСТЬ

Кнопка ПАУЗА/СТОП-КАДР

Примечания:

- Не допускайте попадания на датчик ДУ прямых солнечных лучей или лучей от сильного источника освещения, это может привести к неполадкам в работе дистанционного управления.
- Убедитесь в отсутствии физических помех между пультом ДУ и датчиком ДУ.
- При помощи пульта ДУ невозможно перемещать указатель на экране меню, выбирать и настраивать функции на мониторе.
- Если батарейки в пульте ДУ истощены, замените их на новые элементы типа AA (R6 или UM/SUM-3).
- Активизация режима ДУ возможна также на дисплее (MENU 1) в режиме Съемка.

Дополнительные возможности

Цифровые спецэффекты

Приведенные ниже цифровые эффекты позволят Вам добиться большего впечатления у зрителей от Ваших записей.

Типы цифровых спецэффектов

B/W EFF. (Ч/Б): Записывается черно-белое изображение.

SEPA EFF. (СЕПИЯ): Записывается изображение, имитирующее эффект старой фотографии.

SOLARI (СОЛАРИ): Записывается изображение объекта с резко увеличенным контрастом, что создает специфический художественный эффект.

NEGA EFF. (НЕГАТИВ): Все участки изображения передаются при записи противоположными (негативными) цветами.

- 1 Находясь в режиме ожидания при записи, нажимайте на кнопку MENU (МЕНЮ) до появления дисплея  на экране.

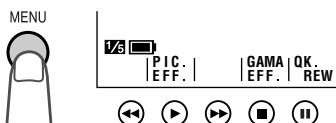

- 2 Нажатием на кнопку  выберите нужный цифровой эффект.

- При каждом нажатии на кнопку  эффекты сменяют друг друга, как это показано на рисунке ниже.

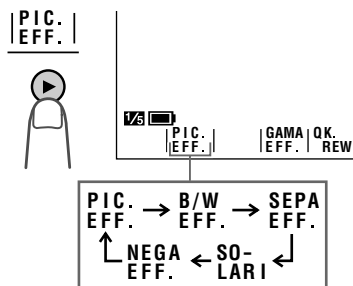

- 3 Нажмите на кнопку DISPLAY (ДИСЛЕЙ) для того, чтобы индикаторы кнопок управления погасли.

Отмена режима цифровых спецэффектов изображения

На этапе 2 описанной выше операции выберите "PIC. EFF." ("ЭФФЕКТ").

Примечания:

- Цифровые эффекты будут автоматически сброшены при временном выключении питания камеры.

Меню сцен (Программа AE)

Вы можете установить режим съемки, который поможет достичь оптимальных результатов в нестандартных ситуациях. Для этого надо выбрать одну из четырех установок, описанных ниже. После установки камкордер автоматически выберет параметры экспозиции, “баланса белого” и скорости закрывания затвора, обеспечивая максимально возможное для данных условий качество изображения.

Типы установок особых сцен

SPORT (СПОРТ): Съемка быстро перемещающегося объекта.

SUNLIGHT (СОЛНЕЧНАЯ ПОГОДА): Очень яркое освещение фона.

DUSK (СУМЕРКИ): Приближенная по цвету передача красных тонов заходящего солнца и всей гаммы цветов в сумерки.

PARTY (ВЕЧЕРИНКА): Съемка при искусственном освещении (в том числе, при свечах).

- 1 Находясь в режиме ожидания при записи, нажимайте на кнопку MENU (МЕНЮ) до появления дисплея  на экране.



- 2 Нажатием на кнопку  выберите нужную установку, наиболее соответствующую условиям съемки.

- При каждом нажатии на кнопку  установки будут меняться следующим образом.

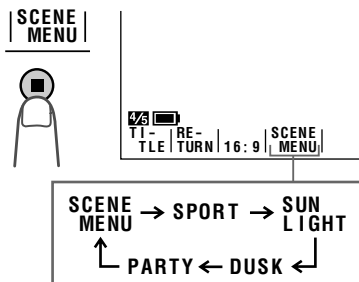

Отмена режима установки из меню сцен

На этапе 2 описанной выше операции выберите “SCENE MENU” (“МЕНЮ СЦЕН”).

Примечания:

- Даже при выключении индикатора установки сцен выбранная установка останется активизированной.
- Если при выборе установки “SPORT” съемка производится при свете флюоресцентных, ртутных или натриевых ламп, возможно смещение цветов на изображении или колебание яркости на светлых участках изображения.
- Если выбрана установка “DUSK”, то при очень слабом освещении качество изображения может оказаться неудовлетворительным.
- При выборе “SCENE MENU” рекомендуется снимать вечеринки вне помещения.
- Если питание камеры будет выключено, установка сцены будет сброшена.

Добавление титров к изображению



Используйте данную функцию для наложения титров на изображение во время съемки. Для Вашего удобства предусмотрен выбор из восьми фиксированных вариантов титров.

- 1 Находясь в режиме ожидания при записи, нажимайте на кнопку MENU (МЕНЮ) до появления дисплея  на экране.

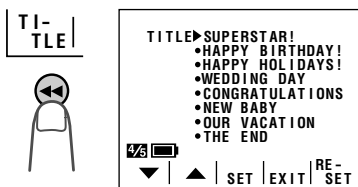

- 2 Нажмите на кнопку TITLE (ТИТРЫ) () для вывода на экран дисплея выбора титров.



- 3 Нажатием на кнопку  или  (1) выберите нужный вариант титров, а затем, нажав на кнопку SET (УСТАНОВКА) () (2), выведите данный вариант на экран.

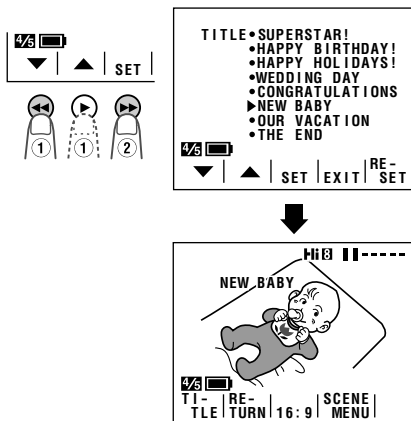

Примечания:

- Если Вы хотите отменить режим, не устанавливая титры, нажмите на кнопку EXIT (ВЫХОД) () вместо SET.
- Если Вы хотите убрать установленные титры с экрана, нажмите на кнопку TITLE.

- 4 Нажатием на кнопку REC START/STOP (ЗАПИСЬ СТАРТ/СТОП) начните запись изображения с выбранным вариантом титров.

- Титры появятся на экране и будут записываться в течение 10 секунд с начала съемки.

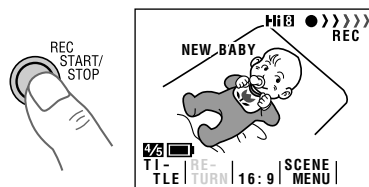

Примечание:

- Если на экране появилось изображение с титрами, запись даты и времени (и их вывод на экран) невозможны.

Изменение установленных титров

Вы можете изготовить свои собственные титры, изменив один из восьми имеющихся вариантов. Максимальный размер нового варианта составляет пятнадцать знаков.

Пример: Изменение "WEDDING DAY" ("СВАДЬБА") на вариант "IN HAWAII" ("НА ГАВАЯХ").

- 1 Находясь в режиме ожидания при записи, нажимайте на кнопку MENU (МЕНЮ) до появления дисплея на экране, а затем нажмите на кнопку TITLE (ТИТРЫ) для выхода в режим выбора титров.

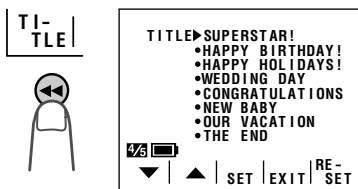

- 2 Нажимайте на кнопку или для выбора изменяемого варианта.

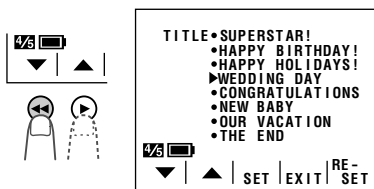

Примечания:

- Если Вы хотите отменить режим, не устанавливая титры, нажмите на кнопку EXIT (ВЫХОД) () вместо SET.

- 3 Нажмите на кнопку RESET (ПЕРЕУСТАНОВИТЬ) () для вывода на экран дисплея ввода знаков.



- 4 Нажимая на кнопку или () , выберите нужный знак (или на кнопку "" для ввода пробела), а затем нажмите на кнопку SELECT (ВЫБРАТЬ) () () .

- Выбранный знак появится в верхней части экрана, а курсор автоматически передвинется вправо от знака.

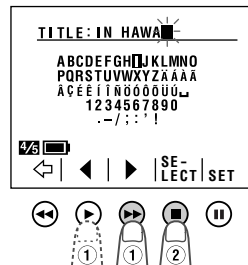

Примечание:

- Если Вы ввели ошибочный знак, нажмите на кнопку для того, чтобы передвинуть курсор, после чего выполните этап 4 операции.

- 5 Повторяйте этап 4 до тех пор, пока не закончите ввод своего варианта титров, а затем нажмите на кнопку SET (УСТАНОВИТЬ) () .

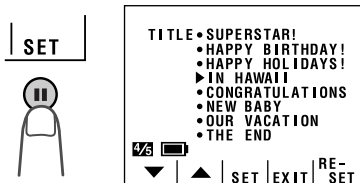

Примечание:

- Для замены другого варианта повторите этапы 2-5 операции.

- 6 Если Вы хотите сразу же записать новый вариант титров, нажмите на кнопку SET (). Если Вы откладываете запись нового варианта на более позднее время, нажмите на кнопку EXIT (ВЫХОД) () , чтобы возвратиться к дисплею .

Автоматическая/ручная наводка на резкость

Автоматическая фокусировка

Автоматическая фокусировка предназначена для наводки на резкость в большинстве случаев съемки. При этом камкордер автоматически находит правильное фокусное расстояние по любому объекту, находящемуся в центре кадра. Удерживайте нужный объект постоянно в центре кадра.

Примечания:

- Если в центре кадра отсутствует объект, область наводки на резкость расширится до ближайшего к центру объекта.
- Если объект не присутствует в кадре, камера автоматически будет увеличивать угол съемки до тех пор, пока в кадре не появится какой-либо объект съемки.

Ручная фокусировка

Автоматическая фокусировка камкордера может оказаться невозможной в некоторых ситуациях, изображенных на рисунке ниже. В этих случаях установите камкордер в режим Manual Focus (Ручная наводка на резкость) и установите фокус вручную.

 Объект слишком темный.	 Неконтрастное изображение (например, снегопад)
 Быстро перемещающийся объект.	 Слишком светлый фон.
 На объекте горизонтальные полосы.	 Съемка ведется через грязное или влажное окно.
 Отражение света от объекта.	 Перекрываются два объекта на разном удалении
 На объекте мелкий мозаичный узор.	 Два объекта на разном удалении одновременно находятся в центре кадра.

- 1 Находясь в режиме ожидания при записи, нажимайте на кнопку MENU (МЕНЮ) до тех пор, пока не появится дисплей .

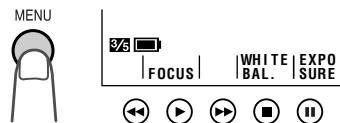

- 2 Нажмите на кнопку FOCUS (▶) для установки камкордера в режим ручной наводки на резкость ("MAN'L FOCUS").

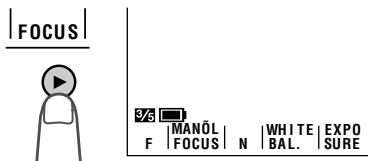

- 3 Нажимая на регулятор установки масштаба, установите нужную кадрировку снимаемого сюжета.

- 4 Нажимая на кнопку F (◀◀) или N (▶▶), осуществите наводку на резкость по объекту съемки.

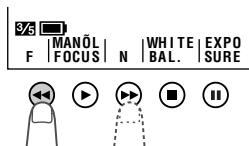

Возврат к режиму автофокусировки

Выполните этап 1 описанной выше операции и нажмите на кнопку ▶ для установки камеры в режим автоматической наводки на резкость ("FOCUS").

Примечания:

- Если объект находится ближе к объективу, чем 1,5 метра, может оказаться невозможным произвести правильную наводку на резкость. Сдвиньте регулятор масштаба в сторону широкоугольной съемки и повторите операцию.
- При загрязнении линз возможна неправильная наводка на резкость.
- Режим ручной наводки на резкость будет автоматически отменен при выключении питания камеры.

Фиксация значения “баланса белого”

Цвета объекта на экране могут выглядеть по-разному, в зависимости от условий освещения. Камкордер установлен в режим автоматической регулировки “баланса белого” в зависимости от освещения.

Данный режим может допускать сбои в случаях, описание которых приводится ниже. Зафиксируйте значение “баланса белого”, если наблюдаются сбои в работе функции “автоматического баланса белого”.

- Наблюдается доминирование какого-либо одного цвета на объекте или на фоне, окружающем объект.
- Для освещения используются очень мощные источники света.
- Объект освещен лучами заходящего солнца.
- Ведется съемка маленького объекта в непосредственной близости от объектива.

- 1 Находясь в режиме ожидания при записи, нажимайте на кнопку MENU (МЕНЮ) до тех пор, пока не появится дисплей .



- 2 Направьте объектив камкордера на поверхность белого предмета.

- Найдите дистанцию до предмета, при которой вся площадь экрана заполнена белой поверхностью.

Белая бумага или белая ткань

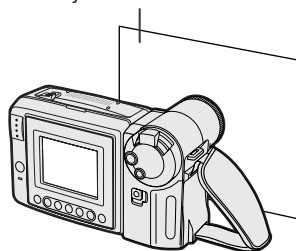

- 3 Нажмите на кнопку WHITE BAL. (БАЛАНС БЕЛОГО) ().

- Индикатор “WHITE BAL.” изменит цвет с синего на желтый и начнет мигать.

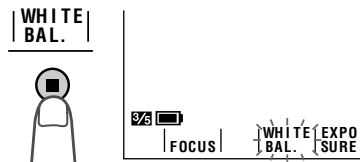

- Мигание индикатора “WHITE BAL.” прекратится по завершении операции.

- 4 Для начала съемки направьте объектив камеры на нужный объект и нажмите на кнопку REC START/STOP (ЗАПИСЬ СТАРТ/СТОП).

Возврат к режиму автоматической установки “баланса белого”

Нажмите на кнопку WHITE BAL. Индикатор “WHITE BAL.” изменит свой цвет вновь на синий.

Примечания:

- Если изменятся условия освещения или если Вы выйдете из помещения на улицу (и наоборот) при съемке с фиксированным балансом белого, то при этом возможно смещение установленных параметров. Повторите установку баланса белого.
- Отклонения в параметрах баланса белого возможны даже при его фиксации в том случае, если произошли небольшие изменения в условиях освещения объекта.
- Не изменяйте положение камеры при мигающем индикаторе “WHITE BAL.” во время выполнения этапа 3 описанной выше операции.
- Если индикатор “WHITE BAL.” не перестает мигать во время выполнения этапа 3 операции, нажмите на кнопку WHITE BAL. для отмены фиксации баланса белого и повторите этап 3 операции вновь.
- При выключении питания камеры произойдет сброс всех параметров данной операции.
- **Параметры баланса будут также отменены при изменении установки сцены.**

Установка времени экспозиции вручную

Камеродер настроен на автоматический режим определения времени экспозиции, основанный на выборе правильной апертуры. Однако, при слишком большой разнице в яркости между объектом съемки и окружающим его фоном Вам возможно не удастся добиться четкого изображения на экране. В этом случае используйте функцию установки экспозиции вручную для корректировки ее уровня.

Фон слишком яркий, а объект съемки слишком темный (объект подсвечен сзади).

- Увеличьте уровень экспозиции так, чтобы через объектив проходило больше света.



Объект слишком яркий по сравнению с фоном.

- Уменьшите уровень экспозиции так, чтобы через объектив проходило меньше света.

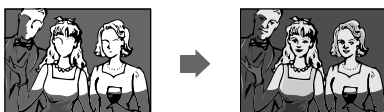



1. Нажимайте на кнопку MENU (МЕНЮ) до тех пор, пока не появится дисплей .

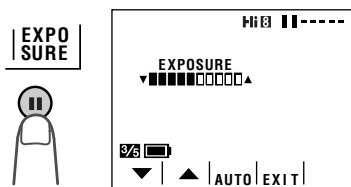

2. Нажмите на кнопку EXPOSURE (ЭКСПОЗИЦИЯ) (||) для вывода на экран дисплея установки экспозиции.



3. Нажимая на кнопку  или , выберите оптимальный уровень экспозиции.
 - Полоска - индикатор покажет выбранный уровень экспозиции.

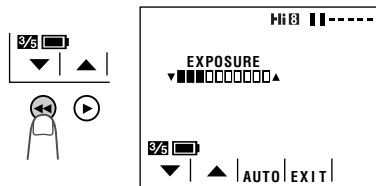

4. Нажмите на кнопку EXIT (ВЫХОД) (■) для выхода из дисплея настройки уровня экспозиции.

Отмена режима ручной установки экспозиции

Выполните этапы 1 и 2 описанной выше операции, а затем нажмите на кнопку AUTO (АВТО) (▶▶).

Примечания:

- При выключении питания камеры произойдет сброс всех параметров данного режима.
- Если после установки экспозиции вручную была изменена установка сцены, ручной режим установки экспозиции будет также отменен.

Регулировка изображения /подсветки монитора

Если изображение на мониторе камкордера из-за окружающего освещения или по другим причинам просматривается плохо, Вы можете изменить установки монитора. Регулировка возможна как в режиме Съемка, так и в режиме Воспроизведение.

- Примеры на рисунках относятся к режиму Съемка.

- 1 Нажимайте на кнопку MENU (МЕНЮ) до появления на экране дисплея (режим Съемка) или (режим Воспроизведение).

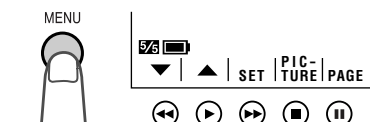

- 2 Нажмите на кнопку PICTURE (ИЗОБРАЖЕНИЕ) () для вызова на экран дисплея регулировки. Затем нажмите на кнопку SELECT (ВЫБРАТЬ) () для выбора регулируемого параметра.

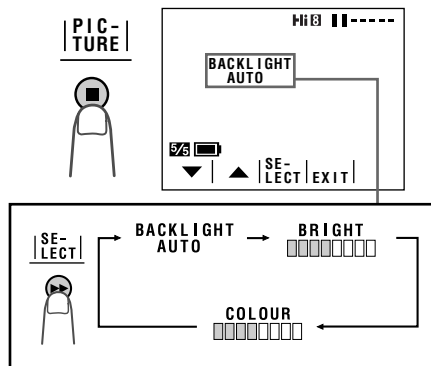

- 3 Нажмите на кнопку или для регулировки изображения или подсветки в нужной установке.

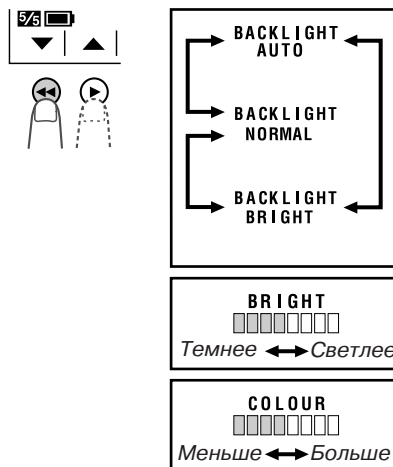

Типы режимов подсветки монитора

AUTO (АВТО): Камкордер автоматически переключается между режимами "NORMAL" и "BRIGHT" в зависимости от окружающего освещения. Данная функция может быть использована только в режиме Съемка.

NORMAL (СТАНДАРТ): Для съемки в помещении и на улице при умеренном уровне освещения.

BRIGHT (ЯРЧЕ): Для съемки вне помещения при ярком солнечном освещении.

- 4 Нажатием на кнопку EXIT (ВЫХОД) () выйдете из дисплея регулировки.

Примечания:

- Если Вы настроили подсветку монитора ("BACKLIGHT") на "AUTO" ("АВТО") в режиме Съемка, а затем переключились в режим Воспроизведение, режим подсветки автоматически переключится на стандартный ("NORMAL").
- После регулировки цвета изображение на экране может немного отличаться от записываемого. Не изменяйте цветовые характеристики без необходимости. (Данная регулировка влияет только на цвета изображения на мониторе и не изменяет цвет записываемого изображения).

Воспроизведение с коррективкой контраста

Функция позволяет улучшить качество воспроизводимого с кассеты изображения путем увеличения яркости объекта при одновременном сохранении характеристик для всех остальных участков изображения.

- 1 Во время воспроизведения записи нажимайте на кнопку MENU (МЕНЮ) до появления дисплея .

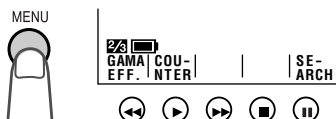

- 2 Нажмите на кнопку GAMA EFF. (ЭФФЕКТ КОРРЕКТИРОВКИ КОНТРАСТА) ().
 - При увеличении яркости объекта съемки на экране появится индикатор "GAMMA".

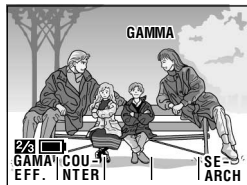
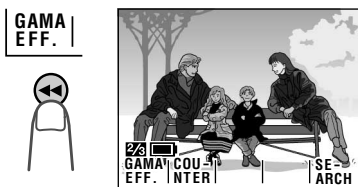

Отмена коррективки контраста

Повторно нажмите на кнопку GAMA EFF. С экрана исчезнет индикатор "GAMMA".

Выключение подсветки экрана ЖК монитора

В ЖК мониторе для подсветки изображения используется флюоресцентная лампа (см. стр. 53). Для снижения расхода заряда батареи Вы можете отключить подсветку экрана в том случае, если она не нужна (например, при съемке неподвижного изображения).

Удерживайте нажатой кнопку DISPLAY (ДИСПЛЕЙ). Через три секунды на экране замигает предупреждение "LCD LAMP OFF" ("ЛАМПА ПОДСВЕТКИ ВЫКЛЮЧЕНА"). Продолжайте удерживать нажатой кнопку DISPLAY до тех пор, пока экран не погаснет.

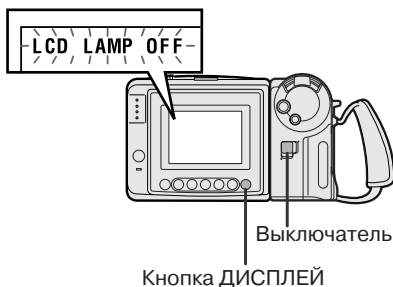

Для повторного включения подсветки экрана вновь нажмите на кнопку DISPLAY или установите выключатель камеры на OFF (ВЫКЛ.), а затем вновь в положение CAMERA (СЪЕМКА) или VCR (ВОСПРОИЗВЕДЕНИЕ).

Примечание:

- Частое выключение и включение подсветки экрана может привести к быстрому истощению заряда аккумулятора.

Редактирование записи

Редактирование видеозаписи позволяет улучшить ее качество путем удаления нежелательных эпизодов или изменения положения отдельных сцен на кассете. Данная модель камкордера позволяет отслеживать программу источника на встроенном модуле ЖК экрана, не подключая камеру к телевизору или внешнему монитору.

Подключите камкордер к видеомagneтoфону при помощи входящего в комплект поставки аудио/видео кабеля так, как это показано на рисунке.

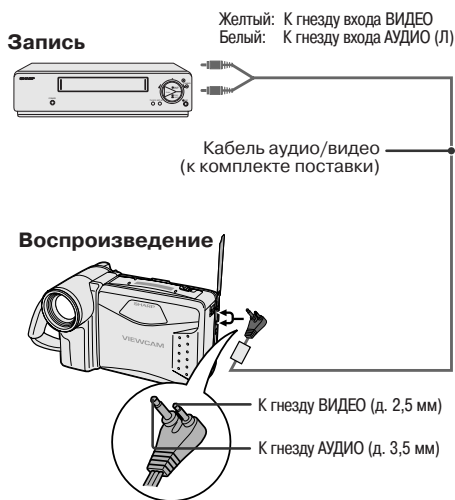

Примечания:

- Если в Вашем видеомagneтoфоне имеется 21-контактный разъем Euro-SCART, используйте для подключения 21-штырьковый разъем RCA/ Euro-SCART(QSOCZ0033TAZZ).

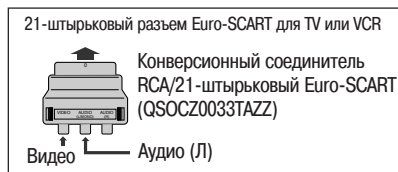

Удаление нежелательных эпизодов

- 1 Начните воспроизведение редактируемой кассеты на камкордере и определите начало и конец удаляемого эпизода. Запишитесь время, соответствующее началу и концу эпизода (см. стр. 37). Перемотайте ленту кассеты в положение, предшествующее началу этого эпизода.
- 2 Установите кассету в видеомagneтoфон.
- 3 Установите выключатель камкордера в положение VCR. Нажмите на кнопку PLAY (ВОСПРОИЗВЕДЕНИЕ) (▶) на камере и, одновременно, на кнопку записи на видеомagneтoфоне.
- 4 Нажатием на кнопку видеомagneтoфона Pause/Still (Пауза/Стоп-кадр) активизируйте режим паузы при записи по достижении начала удаляемого эпизода на кассете камкордера.
- 5 Нажмите на кнопку видеомagneтoфона Pause/Still (или Record (Запись)) для возобновления перезаписи, когда на кассете камкордера подойдет к концу удаляемый эпизод.

Остановка операции редактирования

Нажмите на кнопку остановки Stop Вашего камкордера и видеомagneтoфона.

Примечания:

- Может наблюдаться незначительная нестыковка между редактируемыми эпизодами.
- Могут наблюдаться помехи на изображении во время видеописка или воспроизведения стоп-кадра. Это не является неполадкой в работе камкордера.

Установка режима редактирования

Качество изображения неизбежно ухудшится при перезаписи. Для улучшения качества перезаписи установите камкордер в режим редактирования.

- 1 Установите выключатель камкордера в положение VCR, а затем нажимайте на кнопку MENU (МЕНЮ) до появления дисплея .
- 2 Нажимая на кнопку ▼ или ▲ выберите "EDIT" ("РЕДАКТИРОВАНИЕ") и нажмите на кнопку установки SET (▶▶) для выбора "ON" ("АКТИВИЗИРОВАТЬ").

Примечания:

- При записи режим EDIT камкордера не активизируется.
- По завершении редактирования установите в меню EDIT на "OFF" ("ВЫКЛЮЧИТЬ").

Полезная информация

Учимся снимать лучше

- Размещайте объект съемки по центру кадра. При автоматической наводке на резкость фокус устанавливается по любому предмету, расположенному в центре кадра.



Располагайте объект в центре кадра.



Если объект нужно расположить не в центре, наводите на резкость вручную (см. стр. 49).

- Избегайте подсветки объекта сзади. Для достижения оптимального качества изображения источник освещения должен располагаться за Вашей спиной. Если фон будет ярче, чем объект съемки, то изображение объекта будет слишком темным. При необходимости съемки в данных условиях используйте функцию "компенсация контраста затененного изображения" или отрегулируйте уровень экспозиции (см. стр. 31 и 47).

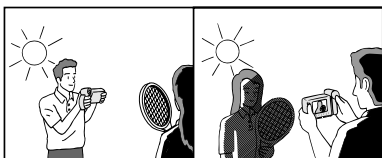

Источник света за спиной снимающего

Подсветка сзади объекта

- Подумайте об оптимальной композиции кадра заранее. Частое изменение масштаба не добавит привлекательности Вашему фильму. Кроме того, при этом быстрее истощается заряд аккумулятора.
- Если при увеличении масштаба становится заметным "дрожание" картинки, используйте треножник или сместите регулятор масштаба в сторону широкоугольного изображения (W).
- Перемещение объектива по горизонтали или вертикали панорамной съемки должно быть достаточно медленным для подчеркивания протяженности объекта и облегчения просмотра зрителями при воспроизведении.
- При съемке быстро движущегося объекта используйте широкоугольные планы.

Примечание:

- При частом использовании изменения масштаба и перемещения объектива для создания панорамы объекта наводка на резкость может занять больше времени, чем при обычной съемке.

Освещение

Для получения четкого качественного изображения необходимый уровень яркости освещения должен быть в интервале от 500 до 100 000 люкс. Запись возможна и при более низком уровне освещения, но при этом качество изображения будет снижаться. Адекватный уровень освещения определяет также правильность установки "баланса белого".

Яркость (в люксах)	Окружающая обстановка (в люксах)
100 000	Чистое небо Солнечный день, в полдень (100 000)
10 000	Солнечный день, в 10 часов утра (65 000) Солнечный день, в 3 часа дня (35 000) Облачно, в полдень (32 000) Облачно, в 10 часов утра (25 000)
1 000	Облачно, через час после восхода (2 000) Солнечный день, за час до заката (1 000) Лампа дневного света, около окна (1 000)
100	В помещении цеха (700 - 800) У стойки кассы, в магазине (500 - 700) Дорожка боулинга (500) В помещении библиотеки (400 - 500) В офисе, дневное освещение (400 - 500) Настольная лампа дневного света (1 000) Лампа вспышки, на расстоянии 1 м (250) На лестнице магазина (100)
10	В кино во время антракта (15 - 35) Огонек зажигалки, на расстоянии 30 см (15 - 20) Свечи на праздничном торте (10 - 15) Свет свечи

Оптимальный интервал освещенности

Примечание:

- Значения освещенности в таблице даны приблизительно.

Советы по установке освещения

В большинстве случаев при съемке вне помещения в дневное время естественное освещение обеспечивает достаточный уровень для любительских фильмов. При съемке же в помещении зачастую требуется использование дополнительных источников света. Галогеновые лампы - наиболее естественный тип освещения с длительным сроком службы для видеосъемок.

Образование конденсата

• Что такое “конденсат”?

Если в стакан наливается холодная вода, то на стенках образуются мельчайшие капельки. Это явление удерживания капелек воды на стенках носит название “образование конденсата”.

• Образование конденсата в камкордере.

Конденсат постепенно образуется на барабане головки камкордера и вызывает прилипание видеоленты к головке. При этом повреждается как поверхность головки, так и кассета, что выражается в неполадках при записи и воспроизведении.

Конденсат начинает образовываться преимущественно в следующих условиях:

- При попадании камеры из холодного помещения в теплое.
- При резком повышении температуры в холодном помещении.
- При выносе камкордера на улицу из кондиционируемого помещения или автомобиля.
- При размещении камкордера в потоке воздуха от кондиционера.
- При нахождении камкордера во влажном помещении.



• Предупреждение образования конденсата

При использовании камкордера в условиях возможного образования конденсата предварительно обеспечьте акклиматизацию камеры и кассеты к окружающей среде в течение приблизительно часа.

Например, по возвращении домой с лыжной прогулки, поместите камеру в пластиковый пакет.



- ① Убедитесь в том, что пакет надежно закрыт.
- ② Удалите пакет, как только температура внутри него достигнет уровня комнатной.

• Функция предупреждения об образовании конденсата.

При образовании в камере конденсата на экране появится предупреждение “DEW” (“КОНДЕНСАТ”) и питание автоматически отключится приблизительно через 10 секунд.

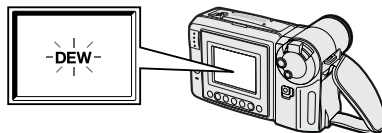

- ① При появлении предупреждения “DEW” извлеките кассету из камкордера, оставьте секцию, в которой она располагалась, открытой и подождите некоторое время, пока не произойдет акклиматизация камеры к условиям окружающей среды.
- ② Для дальнейшего использования камкордера после периода ожидания включите питание. Убедитесь в том, что предупреждение “DEW” исчезло с экрана.
- ③ Не устанавливайте кассету в камеру при наличии предупреждения “DEW” на экране, лента кассеты может быть повреждена.
- ④ Поскольку конденсат образуется постепенно, от начала его формирования до появления предупреждения на экране может пройти 10-15 минут.

Загрязнение видео головок

При работе с камкордером грязь на ленте видеокассеты может попасть на видеоголовки, что приведет к образованию помех на записываемой кассете или даже не позволит осуществлять запись.

При загрязнении видео головок на экране монитора появится индикатор . Срочно свяжитесь с Вашим дилером или ближайшим сервисным центром SHARP.

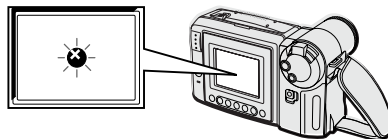

Примечание:

- Чистку головок можно произвести при помощи приобретенной чистящей кассеты. Однако, частое использование чистящей кассеты может привести к повреждению головок. Перед использованием чистящей кассеты внимательно ознакомьтесь с прилагаемой к ней инструкцией.

Замена лампы подсветки монитора

Для подсветки экрана ЖК монитора в данном камкордере используется флуоресцентная лампа. Если поверхность экрана остается темной или слабо видимой, лампу подсветки необходимо заменить. Обратитесь в ближайший сервисный центр SHARP или к Вашему дилеру за помощью.

Аккумулятор

Расход энергии аккумулятора

- Запись с частыми остановками, многократное изменение масштаба и съемка при низких температурах сокращают время возможной записи с аккумулятором. Соответственно, не забывайте выключать питание камеры, если Вы не снимаете. Для того, чтобы избежать нежелательного перерыва в съемке, запаситесь дополнительным заряженным аккумулятором.
- Не пользуйтесь недостаточно заряженным аккумулятором, это может привести к неожиданному прекращению съемки в результате срабатывания автоматической защиты аккумулятора и камеры.

Примечание:

- В камкордере используются NI-MH (никелево-металлогидридные) аккумуляторы. Используйте только модели SHARP BT-H22 или BT-H32, разработанные специально для данной модели камкордера.

Срок службы аккумулятора

Аккумулятор имеет ограниченный срок службы. Если время записи с данным аккумулятором становится ощутимо короче, чем стандартное, значит данный аккумулятор пора заменить на новый.

Продление срока службы аккумулятора

- Рекомендуем использовать аккумулятор до полной его разрядки перед следующей зарядкой.
- По возможности заряжайте аккумулятор непосредственно перед съемкой. Со временем аккумулятор разряжается естественным образом, что приводит к сокращению времени записи.
- Не пытайтесь подзаряжать заряженный аккумулятор, это негативно отразится на емкости аккумулятора.
- Храните аккумуляторы в сухом, прохладном месте.

Использование крышки аккумулятора

- При хранении заряженного аккумулятора закрывайте его крышкой так, чтобы метка "CHARGE" ("ЗАРЯЖЕНО") была видна через окошко крышки, как это показано на рисунке.

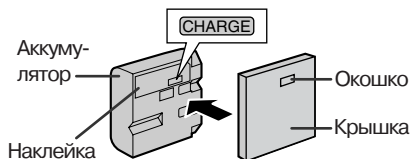

- При хранении аккумулятора, заряженного неполностью, переверните крышку так, чтобы в окошке был виден только корпус аккумулятора.

Внимание:

- Для большей безопасности всегда одевайте крышку на неиспользуемый аккумулятор. При соприкосновении контактов аккумулятора с металлическими предметами вероятно возможность короткого замыкания в аккумуляторе.

Энергия заряда аккумулятора расходуется даже при выключенном питании камеры. Если Вы не собираетесь снимать в ближайшее время, отсоедините аккумулятор от камеры (см. стр. 7).

Температурный режим зарядки аккумулятора

- NI-MH (никелево-металлогидридные) аккумуляторы типа BT-H22 и BT-H32 можно заряжать при температуре от 15°C до 30°C.

Видеокассеты

Для записи на данном камкордере используйте только кассеты с меткой Hi 8 или 8.

Защита записей от стирания

При использовании частично записанной кассеты ранее сделанные записи могут быть стерты. Для их защиты от случайного стирания сместите защитную пластину так, чтобы она закрыла отверстие на корпусе кассеты. (Вы увидите метку красного цвета). Для того, чтобы иметь возможность снимать на данную кассету, возвратите пластинку в исходное положение.



Примечания:

- Не допускайте попадания посторонних предметов в отверстие защиты от стирания.
- Не допускайте попадания посторонних предметов в отверстия на нижней плоскости кассеты.
- Не храните кассеты в местах, доступных прямым солнечным лучам, рядом с нагревательными приборами или во влажных и запыленных помещениях.
- Не храните кассеты рядом с магнитами или электромагнитными приборами, записи могут быть стерты.
- Не допускайте падения кассет или механического воздействия на корпус кассеты.
- Неправильная перемотка ленты может повредить последнюю. При ошибке в перемотке ленты вставьте кассету в камеру и перемотайте ленту вновь.
- Храните кассеты в футлярах, в вертикальном положении.

Адаптер переменного тока

- АС адаптер может быть помехой приему передач, если располагается рядом с радиоприемником.
- Не допускайте попадания внутрь аккумулятора горючих, жидких веществ и металлических предметов.
- Адаптер герметически изолирован. Не пытайтесь открыть его или вносить в него конструктивные изменения.
- Не допускайте повреждения адаптера, его падения и не подвергайте адаптер воздействию вибраций.
- Не оставляйте адаптер в местах, доступных попаданию прямых солнечных лучей.
- Не допускайте использования адаптера во влажном помещении или при высоких температурах.

Чистка камкордера

- В конструкции корпуса камкордера используется много пластмассовых деталей. Не используйте для ухода за корпусом растворители, бензин и иные сильные чистящие средства. Корпус может изменить окраску и даже деформироваться.
- Производите чистку корпуса мягкой сухой тканью. При сильном загрязнении корпуса слегка смочите ткань слабым нейтральным чистящим составом, а затем тщательно протрите сухой тканью.
- Для стирания с ЖК экрана отпечатков пальцев и иных загрязнений используйте мягкую ткань.
- Используйте для чистки линз объектива сжатый воздух или специальную бумагу для чистки оптики.

Использование камкордера за границей

Стандарты телевизионного сигнала и уровни напряжения в сети, а также частота различаются для разных стран. Находясь за границей, проверьте эти показатели прежде, чем начнете использование адаптера переменного тока или подключите камкордер к телевизору.

АС адаптер (в комплекте поставки)

Адаптер совместим с системами подачи переменного тока частотой 50 и 60 Гц и напряжением от 110 до 240 В.

Стандарты телевизионного сигнала

Вы можете просматривать видеозапись на экране ЖК монитора камкордера в любой стране. Если же Вы хотите просматривать записи на экране телевизора, то в телевизоре должен использоваться сигнал, совместимый со стандартом PAL. Этот стандарт используется в следующих регионах: Германия, Великобритания, Швеция, Дания, Австрия, Бельгия, Швейцария, Италия, Испания, Голландия, Финляндия, Португалия, Норвегия, Гонконг, Таиланд, Австралия, Новая Зеландия, Сингапур, Кувейт, Китай и т.д.

Демонстрационный режим

Вы можете просмотреть краткий фильм о специальных функциональных возможностях камкордера в демонстрационном режиме. Если он появится на экране при первом включении камкордера, для работы с камерой необходимо отменить демонстрационный режим.



Просмотр фильма

- 1 Убедитесь в том, что внутри камеры отсутствует кассета.
 - При наличии кассеты Демонстрационный режим не может быть активизирован. Для извлечения кассеты выполните операцию, описанную на стр. 10.

- 2 Удерживая нажатой кнопку переключателя установите переключатель в положение CAMERA (СЪЕМКА).

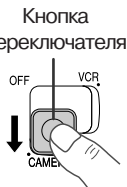

- 3 Нажимайте на кнопку MENU (МЕНЮ) до появления дисплея .
 - Если на экране появится MENU 2, нажмите на кнопку PAGE (ПРОЛИСТЫВАНИЕ) () для вывода MENU 1.
- 4 Нажатием на кнопку или (или) (1) выберите "DEMO MODE" ("ДЕМОНСТРАЦИОННЫЙ РЕЖИМ"), а затем нажмите на кнопку установки SET () (2) для выбора "ON" ("АКТИВИЗИРОВАНО").
 - Начнется демонстрация фильма.

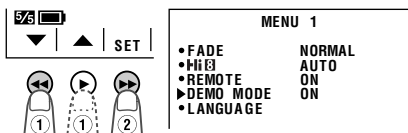

Отмена демонстрационного режима

- 1 Во время показа демонстрационного фильма выполните этап 3 описанной выше операции.
- 2 Нажатием на кнопку или (или) (1) выберите "DEMO MODE" ("ДЕМОНСТРАЦИОННЫЙ РЕЖИМ"), а затем нажмите на кнопку установки SET () (2) для выбора "OFF" ("ОТМЕНЕНО").

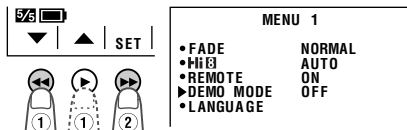

- 3 Нажмите на кнопку DISPLAY (ДИСПЛЕЙ) для выхода из меню.

Примечание:

- При нажатии на кнопку MENU (МЕНЮ) наступит пауза в демонстрации фильма. По истечении 60 секунд или после временного выключения питания с последующим перемещением главного переключателя в положение CAMERA (СЪЕМКА) демонстрация фильма начнется сначала.

Прежде, чем Вы обратитесь к специалисту

Перед тем, как Вы обратитесь в сервисную мастерскую, сверьтесь с данными приведенной ниже таблицы.

	Проблема	Возможная причина	Возможное решение
Питание	Отсутствует питание.	Неправильно подключен источник питания.	Правильно подключите источник питания (стр. 7, 9).
		Аккумулятор не заряжен.	Зарядите аккумулятор (стр. 8).
		Конденсат внутри камкордера.	Подождите высыхания конденсата (стр. 52).
		Активизирована функция безопасности.	Установите переключатель на OFF (ВЫКЛЮЧЕНО) и снимите аккумулятор. Подождите 2 секунды, вновь установите аккумулятор и включите питание (стр. 7).
Режим СЪЕМКА	Не работает кнопка REC START/STOP (ЗАПИСЬ СТАРТ/СТОП).	Табличка защиты от случайного стирания записи на видеокассете закрыта.	Откройте пластинку или возьмите новую кассету (стр. 54).
	Внезапно отключилось питание.	Камкордер оставлен в режиме ожидания при записи в течение 5 минут.	Установите переключатель на OFF (ВЫКЛЮЧЕНО), а затем на CAMERA (СЪЕМКА).
	Камкордер не наводится на резкость автоматически.	Активизирован режим ручной наводки на резкость.	Установите режим автоматической наводки на резкость (стр. 45).
		Наводка на резкость по близко расположенному объекту.	Уменьшите масштаб изображения (стр. 20).
		Контрастность в ярких местах объекта мала, либо он покрыт вертикальными или горизонтальными полосами.	Наведите на резкость вручную (стр. 45).
	Около ярких объектов образуются широкие вертикальные полосы.	Велик контраст между объектом и фоном. Не означает неполадок в работе.	—
	Масштаб изменяется автоматически в меньшую сторону без регулировки.	Невозможна наводка на резкость, так как объект находится ближе 1,5 метров от объектива, поэтому масштаб автоматически уменьшается до уровня возможности фокусировки.	—
		В поле зрения отсутствуют объекты.	Направьте объектив на объект или установите резкость при максимально широком угле перед съемкой (стр. 20).
Дисплей автоматически переключается на режим CAMERA (СЪЕМКА).	Камкордер в демонстрационном режиме.	Установите пункт меню DEMO MODE (ДЕМОНСТРАЦИОННЫЙ РЕЖИМ) на "OFF" ("ВЫКЛЮЧЕНО") (стр. 55).	
Режим VCR	Кассета останавливается во время перемотки назад или вперед.	Счетчик находится в режиме сохранения данных в памяти.	Отмените режим сохранения данных счетчика в памяти (стр. 38).
	На экране подключенного телевизора отсутствует изображение.	Неправильно выбран видеовход ТВ или телевизионный канал.	Правильно выберите видеовход или ТВ канал (стр. 23).
		Неправильно подключен кабель аудио/видео.	Правильно подключите кабель аудио/видео (стр. 23).

Приложение

	Проблема	Возможная причина	Возможное решение
Режим VCR	Перемотка кассеты и воспроизведение невозможны.	Начало или конец ленты на кассете.	Перемотайте кассету в нужное место (стр. 22).
	Помехи на видеоизображении.	Видеоголовки загрязнены.	Обратитесь в сервисный центр.
Старая или дефектная кассета.		Используйте новую кассету.	
Общие проблемы	Кассета не выводится наружу.	Неправильно подключен источник питания.	Правильно подключите источник питания (стр. 7, 9).
		Аккумулятор не заряжен.	Зарядите аккумулятор (стр. 8).
		На камкордере ведется запись.	Остановите кассету и повторите попытку вновь (стр. 19).
	На мониторе отсутствует изображение.	Отключена подсветка экрана монитора.	Включите подсветку (стр. 49).
		Флюоресцентная лампа вышла из строя.	Обратитесь к специалисту.
	Изображение на мониторе едва видно.	Неверная регулировка изображения.	Отрегулируйте изображение (стр. 48).
	Индикатор зарядки мигает красным светом при зарядке.	Неполадки в AC адаптере или аккумуляторе.	Обратитесь к специалисту.
	Невозможно редактирование изображения с VM.	Неправильно подключен кабель аудио/ видео.	Правильно подключите кабель аудио/ видео (стр. 50).
Из объектива слышен шум при перемещении камеры или при выключении питания	Не означает наличия неполадок в работе камеры.	—	

Примечания:

- Данный камкордер оборудован микропроцессором. На его работу может оказать негативное воздействие внешний источник электрических помех либо другое работающее электронное устройство. В этом случае отключите питание камкордера и отсоедините его от всех источников питания, включая литиевый элемент. Вновь подключите все источники питания и продолжите операцию.
- Если надписи на экране монитора содержат дефекты, отключите питание камкордера и отсоедините литиевый элемент питания, затем подключите источник питания, установите литиевый элемент и включите питание. Буквы на мониторе должны восстановить нормальную форму. Установите текущую дату и время и продолжите операцию.

Спецификации

Камкордер

Система сигнала:	Телевизионный стандарт PAL
Система записи изображения:	2 вращающимися головками, система сканирования по спирали
Кассета:	8 мм кассета типа MP или Hi8 типа MP, ME
Время записи/воспроизведения:	120 минут (P5-120)
Скорость перемещения ленты:	20,051 мм/сек.
Устройство считывания:	1/4", (6,4 мм, рабочий размер: 4,5 мм), датчик ПЗС (прибл. 320 000 пикселей, включая оптический черный)
Объектив:	16 x масштабирующий объектив (F1,4, f=4,0 – 64,0 мм), автоматическая наводка на резкость
Диаметр фильтра объектива:	46 мм
Монитор:	3" (7,5 мм), полноцветный ЖК экран (с активной матрицей TFT)
Микрофон:	Монофонический микрофон, электретный
Коррекция цветовой температуры:	Автобаланс белого с фиксацией баланса
Минимальное освещение:	0,8 люкс*, (с усилением F1,4)
Уровень видеовыхода:	1,0 Vp-p 75 ом, несбалансированный
Уровень аудиовыхода:	- 8 dBs, сопротивление не более 2,2 килоом
Выход динамика:	200 мВт
Источник питания:	3,6 В постоянного тока (от аккумулятора) 7,0 В постоянного тока (от адаптера)
Потребляемая мощность:	4,9 Вт (при записи в полностью автоматическом режиме, постоянном масштабе и стандартном режиме подсветки)
Интервал рабочих температур:	От 0°C до +40°C
Интервал относительной влажности:	От 30% до 80%
Температура хранения:	От -20°C до +60°C
Габариты (прибл.):	183 мм (Ш) x 109 мм (В) x 99 мм (Г)
Вес (прибл.):	710 г (без аккумулятора, литиевого элемента, видеокассеты и защитного колпачка объектива)

AC адаптер (UADP-0313TAZZ)

Источник питания:	AC 110-240 В, 50/60 Гц
Выход постоянного тока:	7,0 В
Потребляемая мощность:	15 Вт
Габариты (прибл.):	68 мм (Ш) x 37 мм (В) x 130 мм (Г)
Вес (прибл.):	233 г

Спецификации могут быть изменены без предварительного уведомления.

*Минимальная освещенность: Поскольку отсутствует широко принятая методика определения уровня освещенности, характеристики могут быть сравнимы только для изделий одного производителя.

Для заметок
