

SHIVAKI®

DECT

**Беспроводной
телефонный аппарат
с автоответчиком**

**руководство
по эксплуатации**

МОДЕЛЬ: SH-D9021



УВАЖАЕМЫЕ ПОКУПАТЕЛИ!

Перед установкой и подключением телефона внимательно прочитайте данное руководство и не забывайте о нем в ходе эксплуатации.

Обратите внимание, что технические характеристики, дизайн и алгоритмы работы устройства могут быть изменены без предварительного уведомления.

Содержание

Общий вид трубки.....	5
Общий вид базового блока	5
Общие указания.....	6
Технические характеристики.....	8
Комплектность	9
Указания по технике безопасности.....	9
Подготовка к работе	10
Для использования нескольких устройств SHIVAKI SH-D9021: ..	10
Зарядка аккумулятора трубки	11
Эксплуатация аккумуляторов.....	11
Дата и время	12
Установка даты и времени вручную	12
Эксплуатация трубки	12
Совершение звонка	12
Вызов при предварительном наборе	12
Вызов абонента из телефонной книги	13
Ответ на звонок.....	13
Громкая связь.....	13
Регулировка уровня громкости	14
Приглушение микрофона	14
Завершение вызова.....	14
Включение / выключение трубки	14
Подсветка базы	14
Использование телефонной книги	15
Просмотр и набор номеров из телефонной книги.....	15
Просмотр контакта во время звонка	16
Добавление контакта	16
Пауза.....	16
Ввод символов/имен.....	17

Редактирование контакта	17
Изменение мелодии вызова	17
Копирование контакта (для пользователей комплектов).....	18
Копирование всех контактов (для пользователей комплектов) ..	18
Удаление контакта	19
Удаление всех контактов.....	19
Состояние памяти.....	20
Журнал вызовов.....	20
Просмотр журнала вызовов	21
Набор номера из журнала вызовов.....	21
Занесение номера из журнала вызовов в телефонную книгу	22
Удаление записи из журнала вызовов	22
Удаление всего журнала вызовов	22
Календарь	23
Создание нового события	23
Выключение сигнала календаря.....	24
Отображение информации из календаря.....	24
Изменение записей в календаре.....	25
Напоминание о событии в виде текстового сообщения	25
Удаление записи в календаре	26
Удаление всех записей в ежедневнике	26
Часы и будильник	26
Установка даты и времени вручную	26
Настройка будильника.....	27
Включение/выключение будильника	27
Формат времени.....	27
Выключение сигнала будильника	28
Параметры настройки трубки	28
Мелодия вызова телефона	28
Уровень громкости мелодии	28

Уровень громкости приемника	29
Имя трубки.....	29
Язык отображения информации	29
Экранная заставка	30
Авто ответ	30
Сигнал клавиатуры	30
Код доступа офисной АТС.....	31
Параметры базы	31
Мелодия вызова базы.....	31
Уровень громкости сигнала	32
Режим набора номера	32
Режим повторного вызова	32
PIN-код системы.....	33
Сброс настроек	33
Режим ECO	34
Регистрация.....	34
Регистрация трубки.....	35
Выбор базы	36
Отмена регистрации трубки.....	36
Внутренние вызовы	37
Передача вызова	37
Трехсторонняя конференцсвязь	37
Автоответчик	38
Включение/выключение автоответчика	38
Отсрочка ответа	38
Функция Time saver (Экономия времени).....	39
Включение/выключение сигнала сообщения	39
Экранный сигнал.....	39
Исходящие сообщения (OGM).....	40
Ответ и запись.....	40

Только ответ	40
Запись исходящего сообщения	40
Проверка или удаление исходящего сообщения	41
Выбор режима исходящего сообщения	41
Запись заметки.....	42
Фильтрация входящих звонков	42
Воспроизведение сообщения	43
Назначение кнопок на трубке.....	43
Удаление всех старых сообщений	44
Удаленный доступ.....	44
Включение/выключение возможности удаленного доступа	44
Изменение PIN-кода для удаленного доступа.....	44
Удаленное включение автоответчика	45
Удаленное воспроизведение сообщений.....	45
Заполнение памяти.....	46
Возможные неисправности и методы их устранения	47
Условия транспортирования и хранения	49
Правила пользования аккумуляторами	50

Общий вид трубки

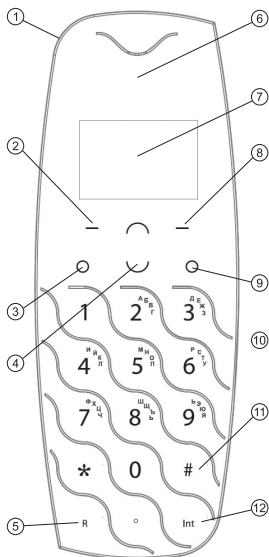

1. Кнопка включения/выключения
2. Меню/Выбрать/Приглушение микрофона. Доступ к меню и выбор его пунктов. Функция приглушения микрофона во время звонков
3. Разговор/ Громкая связь
4. Телефонная книга/Прокрутка вниз/ Уменьшение громкости
5. Повторный вызов
6. Сенсор определения того, что трубка находится около уха
7. Полный экран/ Графический дисплей
8. Сбросить/ Назад Стирание неправильно введенного символа во время редактирования текста. Назад/ Возврат в предыдущее меню
9. Завершение вызова/ Выход
10. Повторный набор/Пауза/Прокрутка

Общий вид базового блока

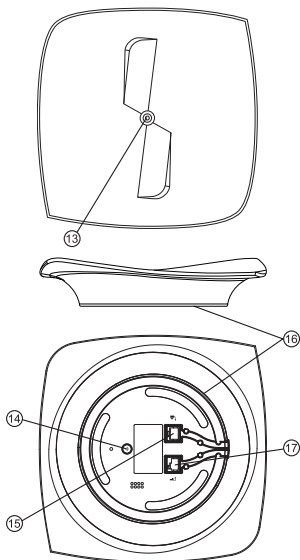

11. Решетка – используется для изменения регистра при вводе букв/ редактировании текста
12. Внутренняя связь
13. Круглый контакт для зарядки. Трубка может помещаться на него в любом положении вокруг своей оси.
14. Страница/кнопка поиска трубки. Используется для включения/выключения подсветки
15. Разъем питания
16. Подсветка на телефонной базе для оповещения о входящем вызове, новых SMS и сообщения на автоответчике.
17. Разъем для подключения к телефонной линии

Общие указания

Данный беспроводной телефонный аппарат (БТА) SHIVAKI SH-D9021 имеет высококачественную полноценную сенсорную клавиатуру, обладающую намного большей чувствительностью, чем клавиатура обычного телефона. Благодаря этому ответ нажатых клавиш намного быстрее и четче, однако, как к большинству технических новинок, к этому надо приспособиться.

Ниже приведены некоторые советы, предназначенные для того, чтобы помочь вам эффективно пользоваться телефоном:

- Возьмите трубку за боковые стороны, прикасаясь к области под передней черной сенсорной панелью, затем во время набора номера опустите телефон в ладонь.
- Во время использования БТА избегайте ненужных прикосновений к области клавиатуры во избежание нечаянного нажатия клавиш.
- Когда приемник приложен к уху клавиатура автоматически блокируется во избежание случайного нажатия клавиш.
- Чтобы активировать клавиатуру для ввода других цифр, например, если вы хотите войти в меню, просто уберите БТА от уха и подождите, пока не загорится подсветка. После этого клавиатура продолжит работу в обычном режиме.
- То, что клавиатура не активна легко определить по тому, что ее подсветка выключена.
- Для набора цифр для осуществления выбора из голосового меню, напр., «нажмите цифру 1 для....», держитесь руками за трубку подальше от экрана.
- Если держать трубку сверху в районе экрана, может включить функция приглушения микрофона.

БТА предназначен для работы в качестве оконечного абонентского устройства в телефонных сетях с импульсным и частотным (тональным) способом передачи набора номера.

БТА изготовлен на базе современной цифровой радиотехнологии DECT. Радиотехнология DECT обеспечивает высокую степень защиты радиоканала между трубкой и базовым блоком от несанкционированного доступа и хорошее “цифровое” качество передачи речи.

При приобретении телефонного аппарата требуйте проверки его работоспособности и комплектности. Убедитесь, что в гарантийном талоне указаны дата изготовления и дата продажи аппарата в розничной торговой сети со штампом торговой организации. Помните, что при утрате гарантийного талона или его неправильном или неполном заполнении Вы можете лишиться права на гарантию.

БТА не предназначен для включения через абонентские высокочастотные установки (АВУ), телефонные блокираторы и АТС типа “Квант”.

Не устанавливайте базовый блок вблизи радио и телевизионных приемников, холодильников, компьютеров, радиаторов, металлических конструкций и металлических оконных рам. Не пользуйтесь аппаратом в ванной комнате. Не оставляйте трубку на балконе во время дождя. Не пользуйтесь аппаратом во время грозы или шторма (отключайте его от электрической и телефонной сети).

Используйте только тот блок питания, который включен в комплектность телефонного аппарата. Использование другого блока питания аннулирует гарантийное обслуживание Вашего аппарата. Трубка аппарата может нагреваться во время перезарядки аккумуляторов. Это нормальное явление.

Если Вы установили новые аккумуляторы, не подключайте линейный шнур к абонентской линии, пока аккумуляторы полностью не зарядятся. В противном случае входящие вызовы будут препятствовать полному заряду аккумуляторов. Когда аккумуляторы разрядятся, Вы увидите, что символ аккумулятора на дисплее трубки пуст и услышите во время разговора предупреждающий сигнал.

Для максимального увеличения срока службы аккумуляторов, снимайте трубку с базового блока каждый день на несколько часов (или до полного разряда аккумуляторов).

Когда Вы обнаружите, что аккумуляторы больше не перезаряжаются, замените их. Всегда заменяйте одновременно оба аккумулятора. Используйте Ni-MH аккумуляторы.

После установки новых аккумуляторов уровень их заряда может отображаться неправильно. В этом случае установите трубку на

базовый блок не менее чем на 16 часов. Время работа трубки от аккумуляторов будет зависеть от условий использования и температуры окружающего воздуха.

ВНИМАНИЕ! Запрещается устанавливать в трубку обычные неперезаряжаемые батареи. Их установка может привести к нарушению работоспособности и выходу трубки из строя.

При отсутствии напряжения в сети питания данный аппарат работать не будет. В связи с этим рекомендуется подключать его к абонентской линии совместно с аппаратом, не требующим питания от сети 220 В.

Не используйте для чистки аппарата растворители или другие химические растворы, это может привести к повреждению аппарата. В случае загрязнения протрите аппарат влажной тканью или антистатической салфеткой.

Технические характеристики

Стандарт	DECT GAP
Диапазон рабочих частот, МГц.....	1880 – 1900
Средняя мощность излучения передатчика, мВт, не более	10
Способ передачи набора номера	импульсный и частотный
Количество трубок	до 5
Количество базовых блоков	до 4
Длительность размыкания шлейфа (FLASH), мс. 100/300/600/1000	
Рабочая температура окружающего воздуха, °С.....	от 0 до плюс 45
Допустимая влажность, %	80 при 25 °С
Напряжения питания, В	220 ± 22, частотой 50 Гц
Потребляемая мощность, В т, не более	4
Дальность связи.....	до 50 м внутри здания, до 300 м на открытой местности
Время работы от аккумуляторов, ч, не более:	
в режиме разговора	10
в режиме ожидания.....	100

Габаритные размеры, мм, не более:

трубки..... 152 x 51 x 29

базового блока..... 111 x 73 x 97

Масса, кг, не более:

трубки с аккумуляторами..... 0,13

базового блока..... 0,14

Комплектность

Трубка	1 шт.
Базовый блок	1 шт.
Блок питания базового блока 7,5V DC 300 mA	1 шт.
Аккумулятор 1,2V (AAA) 550 mAh	2 шт.
Линейный шнур	1 шт.
Руководство по эксплуатации	1 шт.
Гарантийный талон	1 шт.
Упаковка	1 шт.

Указания по технике безопасности

Во избежание несчастных случаев не допускается вскрытие абонентом базового блока, подключенного к сети электропитания и абонентской линии телефонной сети. Отключайте блок питания от сети, если Вы длительное время не пользуетесь аппаратом.

Вилка блока питания базового блока используется в качестве отключающего устройства от сети электропитания. Розетка сети электропитания должна быть установлена вблизи базового блока и быть легкодоступной.

Используйте только блок питания и телефонный шнур, прилагаемые к данному устройству.

Устройство не предназначено для совершения экстренных звонков при отсутствии питания. Для того чтобы иметь возможность получения помощи от служб, необходимых в экстренных ситуациях, предусмотрите другие варианты доступа к ним.

Подготовка к работе

Подключите одну вилку линейного шнура к розетке для линейного шнура в основании базового блока, а вторую – к абонентской линии телефонной сети.

ВНИМАНИЕ! При покупке другого линейного шнура обратите внимание на используемые контакты в вилках шнура. Должны быть задействованы 2 центральных контакта.

Подключите вилку шнура блока питания базового блока к розетке для блока питания в основании базового блока. Включите блок питания в сеть электропитания, на базовом блоке засветится индикатор зеленого цвета. Блок питания базового блока должен быть постоянно включен в сеть электропитания.

Откройте крышку аккумуляторного отсека трубки. Установите аккумуляторы, соблюдая полярность, в аккумуляторный отсек и закройте крышку. Установите трубку на базовый блок для заряда аккумуляторов на 24 часа. Трубка имеет особое гнездо для зарядки, поэтому может помещаться в базу в любом положении. Убедитесь, что круглый коннектор, расположенный на задней части трубки соприкоснулся с круглым коннектором в середине базы. То, что трубка полностью заряжена, вы поймете по значку  в верхнем правом углу дисплея.

Для использования нескольких устройств SHIVAKI SH-D9021:

Поместите каждое зарядное устройство SHIVAKI SH-D9021 в пределах досягаемости электрической розетки.

Подключите блок питания к гнезду питания, находящемуся в нижней части зарядного устройства, и подключите другой конец к розетке.

Вставьте два аккумулятора размера AAA. При установке аккумуляторов соблюдайте полярность. Закройте отделение для аккумуляторов.

Поместите трубку на зарядное устройство. Трубка имеет особое гнездо для зарядки, поэтому может помещаться в базу в любом положении. Убедитесь, что круглый коннектор, расположенный на



задней части трубки соприкоснулся с круглым коннектором в середине базы. Поместите трубку на базу для зарядки не менее чем на 24 часа.

На экране появится номер трубки, например, 2, что будет свидетельством того, что трубка зарегистрирована в базе.

ВНИМАНИЕ! Если Вы вынесете трубку за пределы зоны связи базового блока, на дисплее появится надпись Searching... (Идет поиск...) и будет мигать значок .

Перед тем, как начать новый звонок, вам придется вернуться в зону действия. Телефон автоматически подключится к базе. Если во время разговора Вы будете приближаться к границе зоны связи базового блока, то услышите предупреждающие сигналы. Дальнейшее удаление от базового блока приведет к потере связи.

Зарядка аккумулятора трубки

Если на дисплее мигает значок , аккумуляторы необходимо зарядить, прежде чем пользоваться телефоном. Во время зарядки на дисплее будет отображаться значок .

Эксплуатация аккумуляторов

В идеальных условиях полного заряда аккумуляторы трубки должно хватать на 10 часов разговора или 100 часов работы в режиме ожидания. Помните, что новые аккумуляторы начинают работать с полной емкостью только после работы в обычном режиме в течение нескольких дней.

Для того чтобы поддерживать аккумуляторы в наилучшем состоянии снимайте трубку с зарядного устройства на несколько часов. Полная разрядка батарей по крайней мере раз в неделю будет способствовать более долгому сроку их службы.

Емкость аккумуляторов сокращается в процессе их изнашивания, что приводит к сокращению времени разговора/работы в режиме ожидания. В какой-то момент аккумуляторы приходится менять.



Во время зарядки аккумуляторы и трубка могут нагреваться. Это нормально.

Дата и время

В случае если у вас подключена услуга определения номера, дата и время настраиваются автоматически при каждом входящем вызове.

Если вы не пользуетесь данной услугой или хотите установить дату и время немедленно, вы можете это сделать вручную.

Установка даты и времени вручную

- Нажмите на дисплее трубки кнопку с нарисованной на ней линией под кнопкой Menu (Меню). С помощью кнопки  прокрутите вниз до пункта Clock & Alarm (Часы и будильник). Нажмите на кнопку Select (Выбрать). На экране появится надпись Date & Time (Дата и время). Нажмите на кнопку Select еще раз. На экране в течение нескольких секунд будет отображаться надпись Please wait.. (Подождите...).
 - С помощью клавиатуры введите дату в формате ДД-ММ-ГГ: например, 08-02-11 для 8-го февраля 2011 года.
 - Нажмите на кнопку Save (Сохранить) для подтверждения и введите время в 24-часовом формате ЧЧ-ММ, например, 14-45 для 2-45 пополудни.
 - Нажмите на кнопку Save для подтверждения или  КРАСНУЮ кнопку для перехода в режим ожидания.
- Устройство SHIVAKI SH-D9021 готово к использованию.

Эксплуатация трубки

Совершение звонка





- Нажмите на  ЗЕЛЕНУЮ кнопку.
- Наберите телефонный номер.

Вызов при предварительном наборе

- Введите телефонный номер (макс. 24 цифры). В случае ошибки нажмите на кнопку Clear (Стереть).
- Нажмите на  ЗЕЛЕНУЮ кнопку, чтобы набрать введенный номер.

Вызов абонента из телефонной книги







Примечание: Предварительно необходимо занести в телефонную книгу контакты.

- Нажмите на кнопку . На экране появится первая по счету запись в телефонной книге.
- С помощью кнопок  или  выберите нужный контакт.
- Нажмите на  ЗЕЛЕНУЮ кнопку, чтобы набрать номер.

Совет: Вместо того чтобы каждый раз прокручивать список контактов, используйте кнопки для ввода цифровых значений и букв, соответствующие первой букве имени нужного контакта. Например, нажатие на цифру 2 приведет к тому, что будут отображены контакты, начинающиеся на букву А. Повторное нажатие на кнопку 2 приведет к отображению контактов на букву В и т.д.

Вызов из журнала вызовов



Примечание: Для того чтобы в списке вызовов отображались номера необходимо подключить услугу определения номера.

- Нажмите на кнопку Menu (Меню), прокрутите вниз  до журнала вызовов и нажмите на кнопку Select (Выбрать).
- С помощью кнопок  или  выделите пункт Missed (Пропущенные), Received (Принятые) или Dialed (Набранные) номера. Нажмите на кнопку выбора.
- Прокрутите вверх  или вниз  до нужного контакта.
- Нажмите на  ЗЕЛЕНУЮ кнопку для набора номера.

Ответ на звонок



- Для того чтобы ответить на звонок, нажмите на  ЗЕЛЕНУЮ кнопку. При снятии трубки с зарядной базе при включенной функции Auto Talk (Авто ответ), нажимать ничего не надо.

Громкая связь

- Когда телефон звонит, дважды нажмите на  ЗЕЛЕНУЮ кнопку для того, чтобы ответить на звонок в режиме громкой связи. В случае необходимости переключения в обычный режим разговора или снова на громкую связь нажимайте на  ЗЕЛЕНУЮ кнопку.

ВНИМАНИЕ! Не подносите звенящую трубку близко к уху, т.к. это может вызвать повреждение слуха. При включении громкой связи уровень громкости может внезапно повыситься до очень высокого. Не подносите телефон слишком близко к уху.

Регулировка уровня громкости

- Для регулировки уровня громкости звука в трубке или по громкой связи нажимайте на кнопки  или  во время звонка. Изменение уровня громкости будет отображаться на дисплее трубки.

Приглушение микрофона

Функция приглушения микрофона используется в случае необходимости поговорить с человеком, находящимся в той же комнате так, чтобы абонент вас не слышал.

- Во время звонка нажмите на кнопку Secrecy (Приглушение микрофона). На экране появится надпись Secrecy On (Микрофон приглушен).
- Для включения микрофона нажмите на кнопку еще раз, после этого вы снова сможете общаться со звонящим.

Завершение вызова

- Нажмите на  КРАСНУЮ кнопку.
По окончании вызова на экране в течение 5 секунд будет отображаться длительность вызова.

Включение / выключение трубки



- Нажмите и удерживайте маленькую кнопку питания, находящуюся в левом верхнем углу трубки, прямо под черной сенсорной панелью.
- Для включения трубки снова нажмите и некоторое время удерживайте данную кнопку.

Подсветка базы

Телефонная база SHIVAKI SH-D9021 имеет функцию подсветки Mood lighting, которая представляет собой свечение в виде белого

кольца вокруг базы, когда она стоит на какой-либо поверхности. Подсветка мигает в случае входящего вызова, при совершении исходящего вызова и при получении нового SMS или сообщения на автоответчик.

Включение/выключение подсветки









- Нажмите и удерживайте кнопку , находящуюся на нижней поверхности базы в течение 5 секунд. Вы услышите два звуковых сигнала. Удерживайте кнопку  до тех пор, пока подсветка не будет включена или выключена.

Использование телефонной книги



Телефонная трубка устройства SHIVAKI SH-D9021 имеет телефонную книгу, в которую можно занести до 100 имен и телефонных номеров.

Примечание: Телефонные номера могут состоять из 24 цифр, а названия контактов могут включать в себя до 12 символов. Контакты хранятся в книге в алфавитном порядке.



Просмотр и набор номеров из телефонной книги

- Для отображения первого контакта нажмите на кнопку .
- С помощью кнопок  или  выберите нужный контакт. Или осуществите поиск по алфавиту, для чего сначала нажмите на кнопку , затем на кнопку, соответствующую первой букве названия контакта: например, если название контакта начинается на букву N, дважды нажмите на кнопку 6. На экране появятся контакты, начинающиеся на выбранную букву. В случае необходимости с помощью кнопок  или  выберите нужный контакт.
- Нажмите на кнопку Options (Параметры), затем прокрутите вниз до надписи Show Details (Отобразить сведения). Нажмите на кнопку Select.
- Нажмите на  ЗЕЛЕНУЮ кнопку или кнопку Dial (Вызов), чтобы набрать выбранный контакт.
- Для завершения вызова (если он был начат) или перехода в режим ожидания нажмите на  КРАСНУЮ кнопку.

Просмотр контакта во время звонка

- Нажмите на кнопку Names (Контакты), чтобы открыть меню телефонной книги.
- Введите первую букву названия контакта, затем с помощью кнопок  или  выберите нужный.
- Нажмите на кнопку Options, затем прокрутите вниз до пункта Show Details. Нажмите на кнопку Select.
- Нажмите на кнопку Back (Назад) для того, чтобы убрать с экрана телефонную книгу.
- Нажмите на  КРАСНУЮ кнопку, чтобы завершить звонок.

Добавление контакта

- Нажмите на кнопку Names. Прокрутите вниз, чтобы выделить надпись Add Entry (Добавить контакт).
- Нажмите на кнопку Select. На экране появится надпись Enter Name (Введите имя).
- Введите имя с помощью клавиатуры и нажмите на кнопку OK.
- Введите номер. Нажмите OK, чтобы сохранить его. С помощью кнопок  или  выберите мелодию и нажмите на кнопку Select для подтверждения.
- Нажмите на  КРАСНУЮ кнопку, чтобы перейти в режим ожидания.

Пауза

В сохраненный номер можно вставить паузу, чтобы дать коммутационной панели время на нахождение внешней линии. Обычно она сохраняется после введения кода доступа (напр., 9).

- При сохранении номера нажмите и удерживайте кнопку  до тех пор, пока на экране не появится значок «P». После этого вы сможете продолжить ввод телефонного номера.

Примечание: Занесение нового контакта можно прервать на любом этапе нажатием на  КРАСНУЮ кнопку, перейдя при этом в режим ожидания.

Ввод символов/имен

Для ввода имен в телефонную книгу используется клавиатура для ввода цифровых и буквенных значений.

Например, для того чтобы ввести имя Paul нажимайте на следующие кнопки:

P - однократно на кнопку 7,







A – однократно на кнопку 2,

U – дважды на кнопку 8,

L - трижды на кнопку 5.



Для ввода пробела используйте кнопку 0. Для удаления введенного символа используйте кнопку Clear (Стереть).



Редактирование контакта

- Нажмите на кнопку .
- С помощью кнопок  или  прокрутите список до нужного контакта и нажмите на кнопку Options. Прокрутите вниз до надписи Edit Entry (Изменить контакт) и нажмите на кнопку Select.
- Измените имя и нажмите на кнопку ОК для подтверждения. Для того чтобы удалить символы используйте кнопку Clear.
- Нажмите на кнопку ОК и отредактируйте номер.
- Нажмите на кнопку Save (Сохранить) для подтверждения.
- С помощью кнопок  или  выберите мелодию и нажмите на Select для подтверждения.
- Нажмите на  КРАСНУЮ кнопку, чтобы перейти в режим ожидания.

Изменение мелодии вызова







Изменить мелодию вызова, присвоенную определенному контакту можно легко и быстро:

- Нажмите на кнопку .
- С помощью кнопок  или  прокрутите список до контакта, мелодию для которого нужно изменить, и нажмите на пункт Options. Прокрутите вниз до пункта Ringtone (Мелодия вызова) и нажмите на кнопку Select.

- С помощью кнопок  или  выберите мелодию и нажмите на кнопку Select для подтверждения.
- Нажмите на  КРАСНУЮ кнопку, чтобы перейти в режим ожидания.

Копирование контакта (для пользователей комплектов)



В случае приобретения аппарата SHIVAKI SH-D9021 с более чем одной трубкой, вы сможете копировать записи телефонной книги с одной трубки на другую(-ие).

- Нажмите на кнопку .
- С помощью кнопок  или  прокрутите список до контакта, который необходимо скопировать, и нажмите на пункт Options. Прокрутите вниз до пункта Copy Entry (Скопировать контакт) и нажмите на кнопку Select. На экране появится надпись To Handset (В трубку). Нажмите на Select.
- На экране появятся сведения о других трубках, зарегистрированных в базе, например, Handset 2 (Трубка 2). С помощью кнопок  или  выберите трубку, на которую нужно скопировать запись и нажмите Select для подтверждения. На экране появится надпись Please wait... (Подождите...).
- На экране принимающей информацию трубки, например, 2, появится надпись Copy Phonebook? (Скопировать телефонную книгу?). Нажмите на пункт Yes (Да), чтобы принять команду или No (Нет), чтобы отменить ее.
- Нажмите на  КРАСНУЮ кнопку, чтобы перейти в режим ожидания.



Копирование всех контактов (для пользователей комплектов)

В случае покупки аппарата SHIVAKI SH-D9021 с более чем одной трубкой, вы сможете копировать записи телефонной книги с одной трубки на другую(-ие).

- Нажмите на пункт Names (Имена).
- Прокрутите вниз до пункта Copy Phonebook (Копировать телефон-

- ную книгу) и нажмите на Select. На экране появится надпись To Handset (В трубку). Нажмите на Select.
- На экране появятся сведения о других трубках, зарегистрированных на базу, например, Handset 2. С помощью кнопок  или  выберите трубку, на которую нужно скопировать запись и нажмите Select для подтверждения. На экране появится надпись Please wait...
 - На экране принимающей информации трубки, например, 2, появится надпись Copy Phonebook? (Скопировать телефонную книгу?). Нажмите на пункт Yes, чтобы принять команду или No, чтобы отменить ее.
 - Нажмите на  КРАСНУЮ кнопку, чтобы перейти в режим ожидания.

Удаление контакта

- Нажмите на кнопку .
- Прокрутите вниз до пункта Delete (Удалить) и выберите пункт Options.
- Прокрутите вниз до пункта Delete Entry (Удалить контакт) и нажмите на Select.
- На экране появится надпись Delete? (Удалить?) и имя контакта. Нажмите на пункт Yes, чтобы принять команду или No, чтобы отменить ее.
- Нажмите на  КРАСНУЮ кнопку, чтобы перейти в режим ожидания.

Удаление всех контактов

- Нажмите на пункт Names (Имена).
- Прокрутите вниз до пункта Delete phonebook (Удалить телефонную книгу) и нажмите Select.
- На экране появится надпись Delete all entries? (Удалить все контакты?). Нажмите на пункт Yes, чтобы принять команду или No, чтобы отменить ее.
- Нажмите на  КРАСНУЮ кнопку, чтобы перейти в режим ожидания.

Состояние памяти

Можно проверить, сколько записей сделано в телефонной книге трубки и сколько еще контактов можно создать.

- Нажмите на пункт Names (Имена).
- Прокрутите до пункта Memory Status (Состояние памяти) и нажмите на Select. На экране появится следующая информация, например, если создано только три контакта:
Memory Used: 3 (Использовано ячеек: 3)
Memory Free: 97 (Доступно ячеек: 97).
- Нажмите на  КРАСНУЮ кнопку, чтобы перейти в режим ожидания.

Журнал вызовов

Если у вас подключена услуга определения номера звонящего, а вызывающий абонент не скрывает свой номер, при приеме входящего вызова на экране трубки будет отображаться номер звонящего.

Примечание: Если номер звонящего занесен в вашу телефонную книгу с указанием имени, на экране также будет отображаться имя. Если у входящего вызова номер не определяется, на экране появится надпись Unavailable (Номер не определен).

Информация о входящих вызовах зависит от страны и сетевого оператора. Некоторые операторы требуют уплаты абонентской платы за пользование услугой по определению номера.

В журнале вызовов содержится информация о пропущенных, принятых и набранных номерах. Информация включает в себя указание даты и времени звонка. Записи располагаются в хронологическом порядке, начиная с недавних вызовов.





При заполнении журнала вызовов в случае поступления нового звонка информация о самом старом стирается.

Память телефона может содержать информацию о 30 отвеченных или неотвеченных вызовах и 20 набранных.





В случае поступления более, чем одного звонка от одного и того же

абонента, в списке вызовов сохраняется информация о последнем. В случае наличия пропущенных вызовов, т.е. поступивших, но неотвеченных, на экране будет отображаться следующая информация: You have X 'New missed calls' (X пропущенных вызовов). В случае если включена функция подсветки базы, она также сработает. В случае нажатия на кнопку Back информация на экране начнет соответствовать режиму ожидания, но на нем будет отображаться значок о пропущенных вызовах.

Просмотр журнала вызовов









- В случае наличия на экране надписи New missed calls (Новые пропущенные вызовы) нажмите на кнопку View (Посмотреть). Журнал вызовов можно пролистать с помощью кнопок  или .
- С другой стороны, если вы нажали на кнопку Back и экран вернулся в режим ожидания, нажмите на кнопку Menu, затем с помощью кнопок  или  выберите пункт Calls Lists (Журналы вызовов) и нажмите на кнопку Select. Будет выделен пункт Missed Calls (Пропущенные вызовы), для просмотра которого нажмите на кнопку Select.
- Нажмите на кнопку Options (Параметры), будет выделен пункт Show Details (Отобразить сведения). Для ее просмотра нажмите на кнопку Select.
- Нажмите на  КРАСНУЮ кнопку, чтобы перейти в режим ожидания.

Набор номера из журнала вызовов







- Нажмите на кнопку Menu, с помощью кнопки  прокрутите список до журнала вызовов и нажмите на кнопку Select. Будет выделен пункт Missed Calls. С помощью кнопок  или  выберите журнал пропущенных, принятых или исходящих вызовов.
- Нажмите на кнопку Select. С помощью кнопок  или  прокручивайте журнал.
- Нажмите на кнопку Options. Будет выделен пункт Show Details. Нажмите на кнопку Select, чтобы просмотреть информацию о звонившем абоненте.

- Для того чтобы набрать номер нажмите на кнопку Dial.
- Для завершения вызова нажмите на  КРАСНУЮ кнопку.

Занесение номера из журнала вызовов в телефонную книгу

- Нажмите на кнопку Menu, с помощью кнопки  прокрутите список до журнала вызовов и нажмите на кнопку Select. Будет выделен пункт Missed Calls. В случае необходимости с помощью кнопок  или  выберите журнал принятых или исходящих вызовов. Нажмите на кнопку Select.
- С помощью кнопок  или  прокрутите журнал до нужного контакта и нажмите на кнопку Options.
- Спуститесь до пункта Save number (Сохранить номер) и нажмите на кнопку Select.
- Введите имя и нажмите на кнопку OK. Номер абонента будет отображен на экране. Нажмите на кнопку Save.
- С помощью кнопок  или  выберите мелодию и нажмите на Select.
- Нажмите на  КРАСНУЮ кнопку, чтобы перейти в режим ожидания.

Удаление записи из журнала вызовов

- Нажмите на кнопку Menu, с помощью кнопки  прокрутите список до журнала вызовов и нажмите на кнопку Select. Будет выделен пункт Missed Calls. В случае необходимости с помощью кнопок  или  выберите журнал принятых или исходящих вызовов. Нажмите на кнопку Select.
- С помощью кнопок  или  прокрутите журнал до нужного контакта и нажмите на кнопку Options.
- Спуститесь до пункта Delete Call (Удалить вызов) и нажмите на кнопку Select.
- Нажмите на  КРАСНУЮ кнопку, чтобы перейти в режим ожидания.

Удаление всего журнала вызовов





- Нажмите на кнопку Menu, с помощью кнопки  прокрутите спи-

- сок до журнала вызовов и нажмите на кнопку Select. Будет выделен пункт Missed Calls. Спуститесь до пункта Delete Calls (Удалить вызовы) и нажмите на кнопку Select.
- Будет выделен пункт Missed Calls. Спуститесь до пункта All Calls (Все вызовы) и нажмите на кнопку Select.
 - На экране появится надпись Delete All Calls? (Удалить все вызовы?). Нажмите на пункт Yes (Да), чтобы принять команду или No (Нет), чтобы отменить ее.
 - Нажмите на  КРАСНУЮ кнопку, чтобы перейти в режим ожидания.

Календарь



Телефон можно настроить таким образом, чтобы получать напоминания о различных событиях (до 5), например, днях рождениях, годовщинах и встречах. Каждая запись может состоять из 24 символов.



Создание нового события

- Нажмите на кнопку Menu, с помощью кнопки  прокрутите список до пункта Agenda (Календарь) и нажмите на кнопку Select.
- Если до этого события не создавались, будет выделен пункт Add Event (Создать событие), нажмите на Select.
или
Если до этого уже создавались события, на экране будет представлен их список. Нажмите на кнопку Options. Выделится пункт Add Event. Нажмите на кнопку Select.
- Введите запись и нажмите на кнопку Save.
- Задайте дату (ДД/ММ) и нажмите на кнопку Save.
- Задайте время (ЧЧ:ММ) и нажмите на кнопку Save. В случае если в качестве формата времени выбран 12-часовой, выберите постфикс am (до полудня) или pm (после полудня) с помощью кнопок  или .
- С помощью кнопок  или  выберите параметр Silent (Без сигнала) или Alarm (С сигналом), нажмите на кнопку Select.

- Нажмите на  КРАСНУЮ кнопку, чтобы перейти в режим ожидания.

В случае выбора сигнала:

С помощью кнопок  или  выберите параметр Once (Однократно) или Annually (Ежегодно) и нажмите на кнопку Select.

С помощью кнопок  или  выберите время получения напоминания: At Event Time (В момент наступления события) или 30 Min Before (за 30 минут), нажмите на Select.

Нажмите на  КРАСНУЮ кнопку, чтобы перейти в режим ожидания.



Примечание: В случае выбора напоминания без сигнала информация о событии будет просто отображена на экране, без звуковых сигналов.

Если объем памяти, отведенный для записи для событий, исчерпан, на экране появится надпись Memory Full (Память заполнена). Удалите старое событие, прежде чем создать новое.





Выключение сигнала календаря

- Событие отображено на экране. Нажмите на кнопку View (Посмотреть), чтобы выключить сигнал и просмотреть информацию о событии. Или нажмите на кнопку Back, чтобы выключить сигнал и вернуться в режим ожидания. Если не было нажато никакой кнопки, сигнал выключится через одну минуту.



Отображение информации из календаря



- Нажмите на кнопку Menu, с помощью кнопки  прокрутите список до пункта Agenda и нажмите на кнопку Select.
- На экране появится список созданных ранее событий. В случае необходимости прокрутите список до нужного события и нажмите на кнопку Options.
- Спуститесь до пункта Show Details (Отобразить сведения) и нажмите на кнопку Select. На экране появится описание, указание даты и времени события.
- Нажмите на  КРАСНУЮ кнопку, чтобы перейти в режим ожидания.

Изменение записей в календаре

- Нажмите на кнопку Menu, с помощью кнопки  прокрутите список до пункта Agenda и нажмите на кнопку Select.
- На экране появится список созданных ранее событий. В случае необходимости прокрутите список до нужного события и нажмите на кнопку Options.
- Спуститесь до пункта Edit Event (Изменить запись) и нажмите на кнопку Select.
- Отредактируйте запись и нажмите на кнопку Save.
- Измените дату и время и нажмите на кнопку Save.
- С помощью кнопок  или  выберите тип напоминания: Silent (Без сигнала) или Alarm (С сигналом) и нажмите на кнопку Select.
- Нажмите на  КРАСНУЮ кнопку, чтобы перейти в режим ожидания

В случае выбора сигнала:

С помощью кнопок  или  выберите параметр Once (Однократно) или Annually (Ежегодно) и нажмите на кнопку Select.



С помощью кнопок  или  выберите время получения напоминания: At Event Time (В момент наступления события) или 30 Min Before (за 30 минут), нажмите на Select.

Нажмите на  КРАСНУЮ кнопку, чтобы перейти в режим ожидания.



Напоминание о событии в виде текстового сообщения

- Нажмите на кнопку Menu, с помощью кнопки  прокрутите список до пункта Agenda и нажмите на кнопку Select.
- На экране появится список созданных ранее событий. В случае необходимости прокрутите список до нужного события и нажмите на кнопку Options.
- Спуститесь до пункта Send as a Text (Послать в виде текста) и нажмите на кнопку Select.
- Событие будет отображено на экране. Нажмите на кнопку Options, чтобы выбрать нужный пункт и введите номер адресата.
- Нажмите на кнопку Send, чтобы отправить сообщение.

Удаление записи в календаре

- Нажмите на кнопку Menu, с помощью кнопки  прокрутите список до пункта Agenda и нажмите на кнопку Select.
- На экране появится список созданных ранее событий, прокрутите список до записи, которую нужно удалить, и нажмите на кнопку Options.
- С помощью кнопки  прокрутите список до пункта Delete Event (Удалить событие) и нажмите на Select.
- Нажмите на Yes для подтверждения или No для отмены команды.
- Нажмите на  КРАСНУЮ кнопку, чтобы перейти в режим ожидания.

Удаление всех записей в ежедневнике

- Нажмите на кнопку Menu, с помощью кнопки  прокрутите список до пункта Agenda и нажмите на кнопку Select.
- На экране появится список созданных ранее событий. Нажмите на кнопку Options.
- Прокрутите список команд до Delete all events (Удалить все записи) и нажмите на кнопку Select.
- Нажмите на Yes для подтверждения или No для отмены команды.
- Нажмите на  КРАСНУЮ кнопку, чтобы перейти в режим ожидания.

Часы и будильник

В случае если у вас подключена услуга определения номера звонящего, время на вашем телефоне будет сверяться автоматически при каждом входящем вызове в зависимости от провайдера.





Устанавливать и регулировать время также можно с помощью меню Clock & Alarm (Часы и будильник).

Установка даты и времени вручную



- Нажмите на кнопку Menu (Меню). Прокрутите вниз до надписи Clock & Alarm (Часы и будильник). Нажмите на Select (Выбрать). На экране будет выделен пункт Date & Time (Дата и время). Затем нажмите на кнопку Select.

- Введите дату в формате ДД-ММ-ГГ и нажмите на Save (Сохранить).
- Нажмите на  КРАСНУЮ кнопку, чтобы перейти в режим ожидания.



Настройка будильника

- Нажмите на кнопку Menu. Прокрутите вниз до надписи Clock & Alarm. Нажмите на Select.
- Прокрутите вниз до надписи Alarm (Будильник) и нажмите на Select.
- С помощью кнопок  или  выберите On (Вкл.) и нажмите на Select.
- С помощью кнопок  или  выберите Once (Однократно), Mon-Fri (Пн - Пт) или On Daily (Ежедневно), нажмите на Select.
- Введите время срабатывания будильника и нажмите на кнопку Save.
- Нажмите на  КРАСНУЮ кнопку, чтобы перейти в режим ожидания.

Включение/выключение будильника

- Нажмите на кнопку Menu. Прокрутите вниз до надписи Clock & Alarm. Нажмите на Select.
- Прокрутите вниз до надписи Alarm и нажмите на Select.
- С помощью кнопок  или  выберите On (Вкл.) или Off (Выкл.) и нажмите на Select.
- Нажмите на  КРАСНУЮ кнопку, чтобы перейти в режим ожидания.

Формат времени

- Возможно использование двух форматов времени: 12 и 24 часа.
- Нажмите на кнопку Menu. Прокрутите вниз до надписи Clock & Alarm. Нажмите на Select.
 - Прокрутите вниз до пункта Time Format (Формат времени) и нажмите на Select.
 - С помощью кнопок  или  выберите формат 12 Hour (12-ча-





- совой) или 24 Hour (24-часовой) и нажмите на кнопку Select.
- Нажмите на  КРАСНУЮ кнопку, чтобы перейти в режим ожидания.

Выключение сигнала будильника



- Во время звонка будильника нажмите на кнопку Stop (Стоп).

Параметры настройки трубки



Мелодия вызова телефона

- Нажмите на кнопку Menu (Меню). Прокрутите вниз до пункта Settings (Параметры) и нажмите на кнопку Select (Выбрать).
- Пункт Set Handset (Настроить трубку) будет выделен. Нажмите на Select.
- Выделится пункт Ringtone (Мелодия вызова). Нажмите на Select.
- С помощью кнопок  или  выберите External Call (Внешний вызов) или Internal Call (Внутренний вызов). Нажмите на кнопку Select для подтверждения.
- С помощью кнопок  или  выберите нужную мелодию из 20 доступных. Нажмите на кнопку Select для подтверждения.
- Нажмите на  КРАСНУЮ кнопку, чтобы перейти в режим ожидания.

Уровень громкости мелодии

- Нажмите на кнопку Menu. Прокрутите вниз до пункта Settings и нажмите на кнопку Select.
- Пункт Set Handset будет выделен. Нажмите на Select.
- Выделите пункт Ringer Volume (Уровень громкости мелодии) и нажмите на кнопку Select.
- С помощью кнопок  или  отрегулируйте уровень громкости и нажмите на кнопку Save для подтверждения.
- Нажмите на  КРАСНУЮ кнопку, чтобы перейти в режим ожидания.

Уровень громкости приемника

- Нажмите на кнопку Menu. Прокрутите вниз до пункта Settings и нажмите на кнопку Select.
- Пункт Set Handset будет выделен. Нажмите на Select.
- Выделите пункт Receiver Volume (Уровень громкости приемника) и нажмите на кнопку Select.
- С помощью кнопок  или  отрегулируйте уровень громкости и нажмите на кнопку Save для подтверждения.
- Нажмите на  КРАСНУЮ кнопку, чтобы перейти в режим ожидания.

Имя трубки

Присвойте трубке название по имени или местоположению, например, Peter (Питер) или Bedroom (Спальня). Максимальное количество используемых символов - 10.



- Нажмите на кнопку Menu. Прокрутите вниз до пункта Settings и нажмите на кнопку Select.
- Пункт Set Handset будет выделен. Нажмите на Select.
- Выделите пункт Handset Name (Имя трубки) и нажмите на кнопку Select.
- Для того чтобы стереть текущее имя используйте кнопку Clear (Стереть), затем с помощью клавиатуры введите новое имя. Нажмите на кнопку Save для подтверждения.
- Нажмите на  КРАСНУЮ кнопку, чтобы перейти в режим ожидания.

Язык отображения информации



Телефон поддерживает 5 различных языков отображения информации: английский, французский, немецкий, итальянский и испанский.

Примечание: При выборе нового языка отображения информации все надписи в телефоне сразу начнут отображаться на выбранном языке.

- Нажмите на кнопку Menu. Прокрутите вниз до пункта Settings и нажмите на кнопку Select.
- Пункт Set Handset будет выделен. Нажмите на Select.



- Выделите пункт Language (Язык) и нажмите на кнопку Select.
- С помощью кнопок  или  выберите язык и нажмите на кнопку Select.
- Нажмите на  КРАСНУЮ кнопку, чтобы перейти в режим ожидания.

Экранная заставка

- Нажмите на кнопку Menu. Прокрутите вниз до пункта Settings и нажмите на кнопку Select.
- Пункт Set Handset будет выделен. Нажмите на Select.
- Выделите пункт Screensaver (Экранная заставка) и нажмите на кнопку Select.
- С помощью кнопок  или  выберите пункт Clock (Часы) или Off (Выкл.) и нажмите на кнопку Select.
- Нажмите на  КРАСНУЮ кнопку, чтобы перейти в режим ожидания.



Авто ответ

В случае если включена функция Auto talk (Авто ответ) в случае звонка разговор начинается простым поднятием трубки с базы.

- Нажмите на кнопку Menu. Прокрутите вниз до пункта Settings и нажмите на кнопку Select.
- Пункт Set Handset будет выделен. Нажмите на Select.
- Выделите пункт Auto talk и нажмите на кнопку Select.
- С помощью кнопок  или  включите или выключите функцию. Нажмите на кнопку Select для подтверждения.
- Нажмите на  КРАСНУЮ кнопку, чтобы перейти в режим ожидания.



Сигнал клавиатуры

- Нажмите на кнопку Menu. Прокрутите вниз до пункта Settings и нажмите на кнопку Select.
- Пункт Set Handset будет выделен. Нажмите на Select.
- Выделите пункт Key Beep (Сигнал клавиатуры) и нажмите на кнопку Select.

- С помощью кнопок  или  включите или выключите функцию. Нажмите на кнопку Select для подтверждения.
- Нажмите на  КРАСНУЮ кнопку, чтобы перейти в режим ожидания.

Код доступа офисной АТС

Если трубка телефона SHIVAKI SH-D9021 подсоединена к коммутационной панели, может возникнуть необходимость ввода кода доступа к внешней линии, напр., 9, перед набором номера. Код доступа можно сохранить в трубке, и он будет набираться автоматически при каждом наборе номера.



- Нажмите на кнопку Menu. Прокрутите вниз до пункта Settings и нажмите на кнопку Select.
- Пункт Set Handset будет выделен. Нажмите на Select.
- Выделите пункт PBX Access Code (Код доступа офисной АТС) и нажмите на кнопку Select.
- С помощью кнопок  или  включите или выключите функцию или задайте код (Set Code). Нажмите на кнопку Select для подтверждения.

В случае выбора пункта Set code, введите код доступа, например, 9, затем нажмите на кнопку Save.

- Нажмите на  КРАСНУЮ кнопку, чтобы перейти в режим ожидания.



Параметры базы

Мелодия вызова базы

- Нажмите на кнопку Menu (Меню). Прокрутите вниз до пункта Settings (Параметры) и нажмите на кнопку Select.
- Пункт Set Base (Настроить базу) будет выделен. Нажмите на Select.
- Выделится пункт Ringtone (Мелодия вызова). Нажмите на Select.
- С помощью кнопок  или  выберите нужную мелодию из 5 доступных. Нажмите на кнопку Select для подтверждения.



- Нажмите на  КРАСНУЮ кнопку, чтобы перейти в режим ожидания.

Уровень громкости сигнала

- Нажмите на кнопку Menu. Прокрутите вниз до пункта Settings и нажмите на кнопку Select.
- Пункт Set Base будет выделен. Нажмите на Select.
- Выделите пункт Ringer Volume (Уровень громкости сигнала) и нажмите на кнопку Select.
- С помощью кнопок  или  отрегулируйте уровень громкости. Доступно пять уровней и параметр Off (Выкл.). Нажмите на кнопку Select для подтверждения.
- Нажмите на  КРАСНУЮ кнопку, чтобы перейти в режим ожидания.

Режим набора номера



Устройство SHIVAKI SH-D9021 предназначено для работы в тоновом режиме. Данный параметр не должен меняться без особой на то необходимости. Возможны два варианта режима – тоновый и пульсовый.

- Нажмите на кнопку Menu. Прокрутите вниз до пункта Settings и нажмите на кнопку Select.
- Пункт Set Base будет выделен. Нажмите на Select.
- Выделите пункт Dialing Mode (Режим набора номера) и нажмите на кнопку Select.
- С помощью кнопок  или  выберите параметр Pulse (Пульсовый) или Tone (Тоновый). Нажмите на кнопку Select для подтверждения.
- Нажмите на  КРАСНУЮ кнопку, чтобы перейти в режим ожидания.

Режим повторного вызова

По умолчанию время повторного вызова зависит от вашей страны и сетевого оператора и составляет 100 мсек (Recall 1).

- Нажмите на кнопку Menu. Прокрутите вниз до пункта Settings и нажмите на кнопку Select.

- Пункт Set Base будет выделен. Нажмите на Select.
- Выделите пункт Recall Mode (Режим повторного вызова) и нажмите на кнопку Select.
- С помощью кнопок  или  выберите параметр Recall 1 (Повторный вызов 1) (100мсек) или Recall 2 (Повторный вызов 2) (250 мсек). Нажмите на кнопку Select для подтверждения.
- Нажмите на  КРАСНУЮ кнопку, чтобы перейти в режим ожидания.

PIN-код системы

Системный PIN-код требуется при изменении некоторых параметров настройки и для регистрации/отмены регистрации трубки/базы. По умолчанию используется код 0000, но он может быть изменен в соответствии с вашими потребностями и может включать в себя до 8 цифр.

При вводе PIN-кода на экране цифры отображаются в виде значков ****.

Нажмите на кнопку Menu. Прокрутите вниз до пункта Settings и нажмите на кнопку Select.

Пункт Set Base будет выделен. Нажмите на Select.

Выделите пункт System PIN (PIN-код системы) и нажмите на кнопку Select.

Введите старый PIN-код (заводской код - 0000) и нажмите на кнопку ОК.

Введите новый PIN-код и нажмите на кнопку ОК. Введите код еще раз и нажмите ОК.

Нажмите на  КРАСНУЮ кнопку, чтобы перейти в режим ожидания.

Сброс настроек

Возможно восстановление заводских параметров настройки устройства. Сброс настроек пользователя не затрагивает такие разделы, как телефонная книга, журнал вызовов, сообщения автоответчика и исходящие сообщения пользователя.



Все трубки, зарегистрированные в базе, останутся таковыми.

Обнуляются все параметры настройки текстовых сообщений, автоответчика, трубки и базы, такие как уровень громкости и т. д.

- Нажмите на кнопку Menu. Прокрутите вниз до пункта Settings и нажмите на кнопку Select.
- Пункт Set Base будет выделен. Нажмите на Select.
- Выделите пункт Master Reset (Сброс настроек). Нажмите на Select.
- На экране появится надпись Are You Sure? (Уверены?). Выберите параметр Yes для подтверждения операции или No для отмены.
- В случае выбора параметра Yes введите PIN-код системы (заводской код - 0000), затем нажмите на кнопку ОК. На экране появится надпись Please wait... (Подождите...), затем Reset Complete (Сброс настроек произведен). Параметры настройки трубки вернутся к заводским.

Режим ECO

В целях сокращения уровня потребляемой энергии можно использовать режим ECO mode. Если данный режим включен (On), уровень потребления энергии базой уменьшается.

- Нажмите на кнопку Menu. Прокрутите вниз до пункта Settings и нажмите на кнопку Select.
- Пункт Set Base будет выделен. Нажмите на Select.
- Выделите пункт Eco Mode (Режим Eco). Нажмите на Select.
- С помощью кнопок  или  выберите параметр Off (Выкл.) или Eco Mode (Режим Eco). Нажмите на кнопку Select для подтверждения.
- Нажмите на  КРАСНУЮ кнопку, чтобы перейти в режим ожидания.

Регистрация

В телефонной базе SHIVAKI SH-D9021 может быть зарегистрировано до 5 трубок. Дополнительные трубки перед эксплуатацией должны быть полностью заряжены и зарегистрированы в базе.

Примечание: В случае покупки комплекта SHIVAKI SH-D9021 все дополнительные трубки уже зарегистрированы в базе, вам не придется этого делать.

- Инструкции, приведенные ниже, относятся непосредственно к трубке SHIVAKI SH-D9021. В случае необходимости регистрации трубки другого производителя выполняемые действия могут быть другими. В этом случае обратитесь к производителю дополнительной трубки.
- Перед регистрацией и отменой регистрации трубок требуется введение главного PIN-кода. Код, используемый по умолчанию, - 0000.

Регистрация трубки



На базе:

- Нажмите и удерживайте кнопку , находящуюся на нижней панели базы SHIVAKI SH-D9021 base в течение 3 секунд до тех пор, пока не услышите двойной звуковой сигнал. После этого в течение 60 секунд вы должны будете зарегистрировать дополнительную трубку.

На трубке:

- Если трубка новая, на экране появится надпись Please Register (Зарегистрируйте). Нажмите на кнопку Menu (Меню). На экране появится надпись Registration (Регистрация). Нажмите на кнопку Select.

или





Если трубка ранее уже была зарегистрирована на другой базе, экран будет соответствовать режиму ожидания. Нажмите на кнопку Menu. С помощью кнопок  или  переместитесь к пункту Registration и нажмите на кнопку Select.

- Выделится пункт Register Handset (Регистрировать трубку), нажмите на кнопку Select.
- На экране появится список баз. В случае необходимости прокрутите список до новой базы, в которой вы хотите зарегистрировать трубку, и нажмите на Select.
- Введите системный PIN-код (заводской код - 0000) и нажмите ОК.





- На экране появится надпись Searching Base X (Поиск базы X) (где X – номер выбранной базы), затем надпись Handset Registered (Трубка зарегистрирована).
- Трубке автоматически будет присвоен следующий порядковый номер, например, 2.

Выбор базы

Трубку можно зарегистрировать в 4 базах. После регистрации вы можете переключаться между базами, например, дома и на работе.

- Нажмите на кнопку Menu. С помощью кнопок  или  выберите пункт Registration и нажмите на кнопку Select.
- Прокрутите вниз до пункта Select Base (Выбрать базу) и нажмите на кнопку Select.
- На экране появится список всех номеров баз. В него включены все базы, с которыми ранее использовалась трубка. С помощью кнопок  или  выберите нужную базу и нажмите на кнопку Select.
- На экране появится надпись Searching base... (Поиск базы...), затем экран вернется в режим ожидания.

Отмена регистрации трубки

- Нажмите на кнопку Menu. С помощью кнопок  или  выберите пункт Registration и нажмите на кнопку Select.
- Прокрутите вниз до пункта De-register (Отмена регистрации) и нажмите на кнопку Select.
- Введите PIN-код системы (заводской PIN-код - 0000) и нажмите ОК.
- С помощью кнопок  или  выберите нужную трубку и нажмите на кнопку Select.
- Нажмите на кнопку Yes для подтверждения команды или No для отмены. На экране появится надпись, подтверждающая отмену регистрации.
- Нажмите на  КРАСНУЮ кнопку, чтобы перейти в режим ожидания.

Внутренние вызовы

Звонок на другую трубку

Если в базу зарегистрировано более одной трубки, вы можете выполнять внутренние звонки между ними.

- Нажмите на кнопку **int** (в нижнем правом углу клавиатуры), затем наберите номер трубки (1-5), на которую хотите позвонить.
- Нажмите на кнопку **OK** для набора номера.

Примечание: При получении внутреннего вызова на экране будет отображаться надпись **Internal Call Handset X** (Внутренний звонок. Трубка X), где X – номер трубки, с которой делается звонок.

Передача вызова

Внешний вызов можно передавать с одной трубки, зарегистрированной в базе, на другую.

Во время звонка:

- Нажмите на кнопку **int** (в нижнем правом углу клавиатуры), затем наберите номер трубки (1-5), на которую хотите позвонить.
- Нажмите на кнопку **OK** для набора номера или **End** (Завершить) для отмены вызова и вернуться к разговору со звонящим.
- Когда другую трубку возьмут, вы можете сказать, кто звонит.
- Для завершения передачи вызова нажмите на **○ КРАСНУЮ** кнопку.

Трехсторонняя конференцсвязь

Возможна конференцсвязь между двумя внутренними и одним внешним абонентом.

Во время звонка внешнему абоненту:



- Нажмите на кнопку **int** (в нижнем правом углу клавиатуры), затем наберите номер трубки (1-5), на которую хотите позвонить.
- Нажмите на кнопку **OK** для набора номера.
- Когда другую трубку возьмут, вы можете сказать собеседнику, кто является внешним абонентом.
- Для начала сеанса конференцсвязи нажмите на кнопку **Join** (Присоединиться). На экране появится надпись **Conference Call** (Конференцсвязь).

- Для завершения вызова нажмите на  КРАСНУЮ кнопку.

Автоответчик





Включенный автоответчик SHIVAKI SH-D9021 записывает неотвеченные вызовы. В его памяти может храниться до 59 сообщений с общей длительностью 11,5 минут. Каждое сообщение может иметь длительность до 3 минут. Записанное вами исходящее сообщение также может иметь длительность до 3 минут.

Включение/выключение автоответчика

- Нажмите на кнопку Menu (Меню). Прокрутите вниз до пункта Answer Machine (Автоответчик) и нажмите на кнопку Select.
- Найдите пункт Answer On/Off (Автоответчик вкл./выкл.). Нажмите на Select.
- С помощью кнопок  или  выберите пункт On (Вкл.) или Off (Выкл.) и нажмите на Select. Если автоответчик включен, в режиме ожидания на экране трубки отображается значок .

Отсрочка ответа





Отсрочка ответа означает количество гудков, после которого автоответчик примет вызов и начнет воспроизводить исходящее сообщение. Это число можно менять в диапазоне от 2 до 9 гудков или включить функцию Time Saver (Экономия времени). Число гудков, используемое по умолчанию, - 5.

- Нажмите на кнопку Menu. Прокрутите вниз до пункта Answer Machine и нажмите на кнопку Select.
- Найдите пункт Answer Settings (Параметры автоответчика). Нажмите на Select.
- С помощью кнопок  или  выберите пункт Answer Delay (Отсрочка ответа) и нажмите на Select.
- С помощью кнопок  или  выберите нужный вариант отсрочки. Нажмите на кнопку Select для подтверждения.
- Нажмите на  КРАСНУЮ кнопку, чтобы перейти в режим ожидания.

Функция Time saver (Экономия времени)

В случае если вы звоните на свой номер, чтобы прослушать сообщения на автоответчике удаленно, а включена функция экономии времени, автоответчик в случае наличия новых сообщений включится после двух гудков. Если новых сообщений нет, он включится после 5 гудков. Это значит, что после третьего гудка вы можете повесить трубку, зная, что сообщений нет, что позволит вам сэкономить стоимость звонка. Использование данной функции не возможно в случае, если на вашей линии действуют услуги BT Answer 1571 или Call Minder.



Включение/выключение сигнала сообщения

- Нажмите на кнопку Menu. Прокрутите вниз до пункта Answer Machine и нажмите на кнопку Select.
- Найдите пункт Answer Settings. Нажмите на Select.
- С помощью кнопок  или  выберите пункт Message Alert (Сигнал сообщения) и нажмите на Select.
- С помощью кнопок  или  включите или выключите функцию и нажмите на кнопку Select.
- Нажмите на  КРАСНУЮ кнопку, чтобы перейти в режим ожидания.

Экранный сигнал

Если на автоответчике есть новые сообщения, на экране телефона отображается надпись You have X new messages (X новых сообщений).

Если функция подсветки базы включена, она будет мигать.

- Нажмите на кнопку Play (Воспроизвести), затем с помощью кнопок  или  переключайтесь между сообщениями, если их больше одного. Каждое новое сообщения выделяется точкой. Для того чтобы прослушать выделенное сообщение, нажмите на кнопку Play.

Исходящие сообщения (OGM)

Исходящее сообщение – сообщение, которое звонящий слышит, если на звонок отвечает автоответчик. Предусмотрено два записанных в заводских условиях варианта исходящих сообщений, из которых можно выбрать нужное. Также можно записать свое сообщение длительностью до 3 минут. Записать такое сообщение можно только с помощью трубки.





Ответ и запись

Звонящий может оставить сообщение. По умолчанию исходящее сообщение такое: «Здравствуйте, в настоящий момент мы не можем ответить на ваш звонок, оставьте, пожалуйста, свое сообщение после звукового сигнала».

Только ответ

Звонящий может прослушать исходящее сообщение, но оставить свое не может. Исходящее сообщение в данном случае следующее: «Здравствуйте, в настоящий момент мы не можем ответить на ваш звонок, вы также не можете оставить свое сообщение, перезвоните позже».







Запись исходящего сообщения

- Нажмите на кнопку Menu, с помощью кнопки  найдите пункт Answer Machine и нажмите на кнопку Select.
- С помощью кнопки  выберите пункт Outgoing Message (Исходящее сообщение) и нажмите на кнопку Select.
- Будет выделен пункт Record (Записать). Нажмите на Select.
- С помощью кнопок  или  выберите пункт Answer & Record (Ответ и запись) или Answer Only (Только ответ) и нажмите на кнопку Select.
- После этого вы услышите сообщение «Оставьте сообщение после звукового сигнала», та же фраза появится на экране телефона.
- После звукового сигнала четко проговорите свое сообщение в микрофон телефона, затем нажмите на кнопку Save, чтобы завершить запись.





- Записанное сообщение будет воспроизведено. В случае необходимости удалить его нажмите на кнопку Delete (Удалить) во время воспроизведения. В случае нажатия на кнопку Save (Сохранить) или прослушивания сообщения полностью, оно будет сохранено.

Проверка или удаление исходящего сообщения

В случае удаления записанного пользователем исходящего сообщения автоматически устанавливается заводская запись. Удалить заводское сообщение невозможно.

- Нажмите на кнопку Menu, с помощью кнопки  найдите пункт Answer Machine и нажмите на кнопку Select.
- С помощью кнопки  выберите пункт Outgoing Message и нажмите на кнопку Select.
- С помощью кнопки  выберите пункт Play и нажмите на кнопку Select.
- С помощью кнопок  или  выберите пункт Answer & Record или Answer Only и нажмите на кнопку Select.
- Найдите пункт Personal OGM и нажмите на Select.
- Сообщение будет воспроизведено. Нажмите на кнопку ОК, чтобы остановить воспроизведение или Delete, чтобы удалить его.
- Нажмите на  КРАСНУЮ кнопку, чтобы перейти в режим ожидания.

Выбор режима исходящего сообщения

- Нажмите на кнопку Menu. Прокрутите вниз до пункта Answer Machine и нажмите на кнопку Select.
- Найдите пункт Answer Settings. Нажмите на Select.
- Выберите пункт Answer Mode (Режим ответа). Нажмите на кнопку Select.
- С помощью кнопок  или  выберите пункт Answer & Record или Answer Only и нажмите на кнопку Select.
- Если исходящее сообщение пользователя записано, с помощью кнопок  или  выберите пункт Default OGM (Исходящее сообщение по умолчанию) или Personal OGM (Исходящее сообщение пользователя) и нажмите на Select. Ваш выбор будет подтвержден.

Если сообщение пользователя не записано, будет установлено заводское исходящее сообщение.

- Нажмите на  КРАСНУЮ кнопку, чтобы перейти в режим ожидания.

Запись заметки

- Нажмите на кнопку Menu. Прокрутите вниз до пункта Answer Machine и нажмите на кнопку Select.
- Выберите пункт Record Memo (Записать заметку) и нажмите на кнопку Select.
- Вы услышите сообщение «Оставьте сообщение после звукового сигнала», надпись с тем же значением появится на экране телефона.
- После звукового сигнала проговорите текст заметки, затем нажмите на кнопку Save, чтобы сохранить запись.
- Заметка будет воспроизведена. В случае необходимости удалить заметку, нажмите на кнопку Delete во время воспроизведения. Или воспроизведите сообщение полностью. В этом случае оно будет сохранено.
- Нажмите на  КРАСНУЮ кнопку, чтобы перейти в режим ожидания.

Фильтрация входящих звонков



Если автоответчик включен и принимает звонок, можно прослушать сообщение, оставляемое абонентом, по громкой связи. Таким образом вы можете узнать звонящего и решить, снять трубку или нет.

- Дождитесь срабатывания автоответчика при поступлении звонка. Когда звонящий начнет оставлять сообщение на экране телефона появится надпись Recording (Идет запись). Чтобы услышать абонента нажмите на кнопку Screen (Фильтрация).
- Для того чтобы прервать запись и ответить абоненту нажмите на ЗЕЛЕНУЮ  кнопку или, после того, как звонящий повесит трубку и на экране появится сообщение You have a new message (У вас

новое сообщение), нажмите на кнопку Play для воспроизведения новых сообщений.

- Нажмите на  КРАСНУЮ кнопку, чтобы перейти в режим ожидания.

Воспроизведение сообщения



- Нажмите на кнопку Menu. Прокрутите вниз до пункта Answer Machine и нажмите на кнопку Select.
- Выделите пункт Play. Нажмите на кнопку Select, чтобы выбрать сообщение, подлежащее воспроизведению, или с помощью кнопки  выберите пункт Play All (Воспроизвести все), затем нажмите на Select, чтобы воспроизвести все сообщения.
- Нажимая на ЗЕЛЕНУЮ кнопку можно переключаться между воспроизведением в трубке и по громкой связи.
Во время воспроизведения выберите пункт Options (Параметры), затем с помощью кнопок  или  выберите: Pause (Пауза), Repeat Message (Повторить сообщение), Skip Forward (Перейти к следующему сообщению), Skip Backward (Перейти к предыдущему сообщению), Delete (Удалить).
- Чтобы выбрать выделенный пункт, нажмите на кнопку Select. По окончании воспроизведения нажмите на КРАСНУЮ кнопку, чтобы вернуться в режим ожидания.

Назначение кнопок на трубке

Во время воспроизведения:

1	Пауза
2	Возобновление воспроизведения
3	Повторное воспроизведение сообщения
4	Воспроизведение предыдущего сообщения
5	Удаление текущего сообщения
6	Воспроизведение следующего сообщения







Удаление всех старых сообщений

- Нажмите на кнопку Menu, с помощью кнопки  найдите пункт Answer Machine и нажмите на кнопку Select.
- Найдите пункт Delete Messages (Удалить сообщения) и нажмите на кнопку Select.
- На экране появится надпись Delete All Old Messages? (Удалить все старые сообщения?). Нажмите на кнопку Yes для подтверждения или No для отмены команды.
- Нажмите на  КРАСНУЮ кнопку, чтобы перейти в режим ожидания.

Удаленный доступ



Управлять автоответчиком можно с любого телефона марки Touchtone™ позвонив на ваш телефон SHIVAKI SH-D9021 и введя 4-значный код системы безопасности (заводской код – 0000).

Включение/выключение возможности удаленного доступа



- Нажмите на кнопку Menu, с помощью кнопки  найдите пункт Answer Machine и нажмите на кнопку Select.
- Найдите пункт Answer Settings. Нажмите на Select.
- С помощью кнопок  или  выберите пункт Remote Access (Удаленный доступ) и нажмите на кнопку Select.
- С помощью кнопок  или  включите или выключите функцию, затем нажмите на кнопку Select.
- Нажмите на  КРАСНУЮ кнопку, чтобы перейти в режим ожидания.

Изменение PIN-кода для удаленного доступа

PIN-код для удаленного доступа можно изменить, заменив заводской код 0000 на тот, который легче запомнить вам. Запишите новый PIN-код и сохраните его.

- Нажмите на кнопку Menu, с помощью кнопки  найдите пункт Answer Machine и нажмите на кнопку Select.
- Найдите пункт Answer Settings. Нажмите на Select.
- С помощью кнопок  или  выберите пункт Remote Access и

нажмите на кнопку Select.

- С помощью кнопок  или  выберите пункт Set Remote PIN (Задать код удаленного доступа) и нажмите на кнопку Select.
- Введите старый 4-значный код и нажмите на кнопку Save (заводской код - 0000).
- Введите новый 4-значный код и нажмите на кнопку Save. Введите новый код еще раз и нажмите Save.
- Нажмите на  КРАСНУЮ кнопку, чтобы перейти в режим ожидания.

Удаленное включение автоответчика

Если вы забыли включить автоответчик, это можно сделать удаленно с другого телефона.

- Наберите свой номер телефона и дождитесь гудков. После 20 гудков вы услышите исходящее сообщение.
- Нажмите на кнопку * на клавиатуре телефона и введите PIN-код (заводской код - 0000).
- Нажмите на цифру 0, автоответчик включится и будет готов ответить на входящий вызов.

Удаленное воспроизведение сообщений

- Наберите свой номер телефона и дождитесь гудков. Когда вы услышите исходящее сообщение, нажмите на кнопку *.
- Введите 4-значный PIN-код. В случае ввода неправильного кода вы услышите сообщение: «Введен неправильный код системы безопасности». После этого для ввода кода остается еще одна попытка. Если введен неправильный код во второй раз, вы снова услышите данное голосовое сообщение, и связь прервется.
- Если в течение 8 или более секунд не будет нажато никаких кнопок, связь будет прервана.
- Управление автоответчиком осуществляется с помощью клавиатуры:

1	Прослушать главное меню
2	Воспроизвести сообщения
3	Воспроизвести новые сообщения
4	Отмотать назад во время прослушивания сообщения
5	Удалить во время прослушивания сообщения
6	Перемотать вперед во время прослушивания сообщения
7	Включить режим «только отвечать» (или отвечать и записывать) в зависимости от режима ответа устройства
8	Записать новое исходящее сообщение
9	Выключить режим ответа
0	Включить режим ответа

Заполнение памяти



Память считается заполненной, в случае если остается менее 10 секунд времени, доступного для записи, или уже записано 59 сообщений.

При заполнении памяти:

- Звонящему абоненту будет предложено записать сообщение в течение 10 секунд. Если абонент продолжит говорить по истечении указанного времени, он услышит слова «Благодарим за звонок» и автоответчик отключится.
- Автоответчик переключится на режим Answer Only сам, пользователю нужно будет удалить старые сообщения прежде, чем новые смогут быть записаны.

Возможные неисправности и методы их устранения

Возможная неисправность	Метод устранения
Трубка не заряжается, когда находится на зарядной базе	<ul style="list-style-type: none">■ Плохой контакт, слегка сместите трубку на базе.■ Контакты загрязнены. Выключите базу из сети и протрите зарядные контакты лоскутом ткани. Не мочите устройство и не погружайте его в воду.
Не набирается номер	<ul style="list-style-type: none">■ Нет питания. Проверьте подключения. Перезагрузите базу: выключите ее из сети и снова подключите.■ Разряжены аккумуляторы. Зарядите аккумуляторы в течение не менее 24 часов. Замените износившиеся аккумуляторы.■ Вы находитесь слишком далеко от базы, переместитесь ближе к ней.■ Подключен не тот шнур. Используйте только прилагающийся телефонный шнур.■ Микрофильтр (используемый, если используется широкий диапазон частот) не подсоединен между телефонным шнуром и телефонной розеткой. Подсоедините микрофильтр к шнуру.
Звук плохого качества	<ul style="list-style-type: none">■ База расположена слишком близко к электрооборудованию, помехи вызываются армированными бетонными стенами или металлическими дверными коробками. Отодвиньте базу не менее чем на метр от электрических устройств.■ Микрофильтр (используемый, если используется широкий диапазон частот) не подсоединен между телефонным шнуром и телефонной розеткой. Подсоедините микрофильтр к шнуру.

Возможная неисправность	Метод устранения
<p>Мигает значок сигнала </p>	<ul style="list-style-type: none"> ■ Трубка не зарегистрирована в базе. Зарегистрируйте трубку. ■ Вы находитесь слишком далеко от базы, переместитесь ближе к ней. ■ Проверьте, правильно ли подключено питание. ■ Разряжены аккумуляторы. Поместите трубку на зарядное устройство.
<p>Не слышно мелодии вызова</p>	<ul style="list-style-type: none"> ■ Мелодия выключена. ■ Слишком низкий уровень громкости сигнала.
<p>Не работает определитель номера</p>	<ul style="list-style-type: none"> ■ Проверьте, подключена ли услуга у оператора.
<p>Не сохраняется запись в телефонной книге</p>	<ul style="list-style-type: none"> ■ Телефонная книга переполнена. Удалите ненужные контакты.
<p>Экран не работает</p>	<ul style="list-style-type: none"> ■ Перезарядите или замените аккумуляторы. ■ Отсоедините и снова подключите питание базы
<p>Не получается зарегистрировать другую трубку</p>	<ul style="list-style-type: none"> ■ Зарегистрировано уже 5 трубок. ■ На экране показано, что идет поиск. Отмените регистрацию одной трубки, чтобы зарегистрировать другую.
<p>Шумы на радио и телевизоре</p>	<ul style="list-style-type: none"> ■ База и зарядное устройство находятся слишком близко. Отодвиньте их как можно дальше
<p>При каждом нажатии на  ЗЕЛЕНУЮ кнопку вы слышите сигнал «занято»</p>	<ul style="list-style-type: none"> ■ Убедитесь, что трубка находится в зоне действия базы. ■ Возможно, идет разговор по другой трубке, зарегистрированной в тоже базе.

Возможная неисправность	Метод устранения
Автоответчик не записывает сообщения	<ul style="list-style-type: none"> ■ Включите автоответчик. ■ Память переполнена. Удалите некоторые сообщения. ■ Автоответчик возможно настроен только на ответ. Измените параметры настройки автоответчика на ответ и запись.
Не возможен удаленный доступ к сообщениям	<ul style="list-style-type: none"> ■ Возможно, удаленный доступ выключен. ■ Убедитесь, что вы правильно вводите PIN-код.
Не возможна запись исходящего сообщения	<ul style="list-style-type: none"> ■ Возможно, переполнена память. Удалите некоторые сообщения
Автоответчик останавливается автоматически	<ul style="list-style-type: none"> ■ Возможно, переполнена память. Удалите некоторые сообщения. ■ Превышена максимальная длительность сообщения – 3 мин.

Если после выполнения указанных в данном разделе действий неисправность сохраняется, обратитесь в службу поддержки клиентов.

Условия транспортирования и хранения

Бесшнуровой телефонный аппарат в упакованном виде может транспортироваться в крытых транспортных средствах любого вида при температуре от минус 50 до плюс 50 °С, с защитой его от непосредственного воздействия атмосферных осадков, солнечного излучения и механических повреждений, по правилам перевозки грузов, действующих на соответствующем виде транспорта по ГОСТ 23088-80.

Бесшнуровой телефонный аппарат должен храниться в условиях группы Л по ГОСТ 15150-69.

Правила пользования аккумуляторами

- Используйте аккумуляторы только по назначению.
- Не разбирайте и не ломайте аккумуляторы.
- Не подвергайте аккумуляторы нагреву и воздействию огня.
- Избегайте воздействия прямого солнечного света.
- Не допускайте короткого замыкания аккумуляторов. Не храните аккумуляторы беспорядочно в коробке или ящике, где они могут замкнуться накоротко друг на друга или другие металлические предметы.
- Не подвергайте аккумуляторы механическим ударам.
- В случае течи аккумулятора не допускайте попадания электролита на кожу и в глаза. Если попадание произошло, промойте поврежденное место достаточным количеством воды и обратитесь к врачу.
- Обращайте внимание на маркировку полярности на аккумуляторе и изделии, чтобы обеспечить правильное использование.
- Не применяйте аккумуляторы, имеющие разные емкости, размеры, типы и изготовленные различными производителями, в одном устройстве.
- Протирайте выводы аккумуляторов чистой сухой ветошью, если они загрязнились.
- Не оставляйте неиспользуемые аккумуляторы в режиме длительного заряда.
- После длительного хранения может потребоваться многократный заряд и разряд аккумуляторов, чтобы достичь максимальных характеристик.
- Аккумуляторы имеют наилучшие характеристики в условиях нормальной комнатной температуры (20±5) °С.
- Изымайте аккумуляторы из изделия, когда не используете его, и храните их в чистом и сухом недоступном для детей месте.

Гарантийный талон

Сведения о покупке

Модель:

Серийный номер:

Дата покупки:

Примечание:

Сведения о продавце

Название магазина:

Адрес:

Телефон:

М. П.

Подтверждаю получение исправного изделия,
с условиями гарантии ознакомлен

Подпись покупателя

ВНИМАНИЕ!

Гарантийный талон действителен только при наличии печатей продавца на титульном листе и отрезных купонах!

Уважаемый покупатель!

Фирма SHIVAKI выражает благодарность за ваш выбор и гарантирует высокое качество и безупречное функционирование приобретенного вами изделия при соблюдении правил его эксплуатации.

Срок гарантии на все изделия – 12 месяцев со дня покупки, если не указан другой срок в графе «Примечание». Данным гарантийным талоном SHIVAKI подтверждает исправность данного изделия и берет на себя обязательство по бесплатному устранению всех неисправностей, возникших по вине производителя.

Гарантийный ремонт может быть произведен в любом авторизированном сервис-центре на территории России. Список сервис-центров прилагается с инструкцией по эксплуатации.

Условия гарантии

1. Настоящая гарантия имеет силу при соблюдении следующих условий:

- правильное и четкое заполнение гарантийного талона с указанием наименования модели, ее серийного номера, даты продажи и печати фирмы-продавца в гарантийном талоне и отрывных купонах;
- наличие оригинала квитанции (чека), содержащего дату покупки.

2. SHIVAKI оставляет за собой право на отказ в гарантийном обслуживании в случае непредставления вышеуказанных документов или, если информация в них будет неполной, неразборчивой или противоречивой.

3. Гарантия не включает в себя периодическое обслуживание, установку, настройку изделия на дому у владельца, чистку аудио- и видеоголовок.

4. Не подлежат гарантийному ремонту изделия с дефектами, возникшими вследствие:

- механических повреждений;
- несоблюдения условий эксплуатации или ошибочных действий владельца;
- неправильной установки, транспортировки;
- стихийных бедствий (молния, пожар, наводнение и т. п.), а также других причин, находящихся вне контроля продавца и изготовителя;
- попадания внутрь изделия посторонних предметов, жидкостей, насекомых;
- ремонта или внесения конструктивных изменений не уполномоченными лицами;
- использования аппаратуры в профессиональных целях;
- отклонений от государственных технических стандартов питающих, телекоммуникационных и кабельных сетей;
- при выходе из строя деталей, обладающих ограниченным сроком службы.

5. Настоящая гарантия не ущемляет законных прав потребителя, предоставленных ему действующим законодательством.

По вопросам сервисного обслуживания и для получения адреса сервисного центра в Вашем регионе просьба обращаться в компанию ООО "Электроник"
Россия, 127106 г. Москва, ул. Гостиничная, д.10, корп. 5, тел. 8-(495)-9257761
сайт в интернете WWW.AVSC.TV