

sinbo

SHC 4355 SAÇ KESME MAKİNESİ

KULLANMA KILAVUZU

TR

EN

FR

NL

DE

ES

RU

UA

HR

AR



CÍHAZIN TANITIMI • DRAWING FOR THE STRUCTURE • DESCRIPTION DES PIÈCES
STRUCTUUR TEKENING • STRUKTUR ZEICHNUNG • DIBUJO DE LA ESTRUCTURA
СХЕМА СТРУКТУРЫ ПРИБОРА • ЧАСТИНИ ПРИБАДУ • NAZIV DIJELOVA

رسم الجهاز البياني

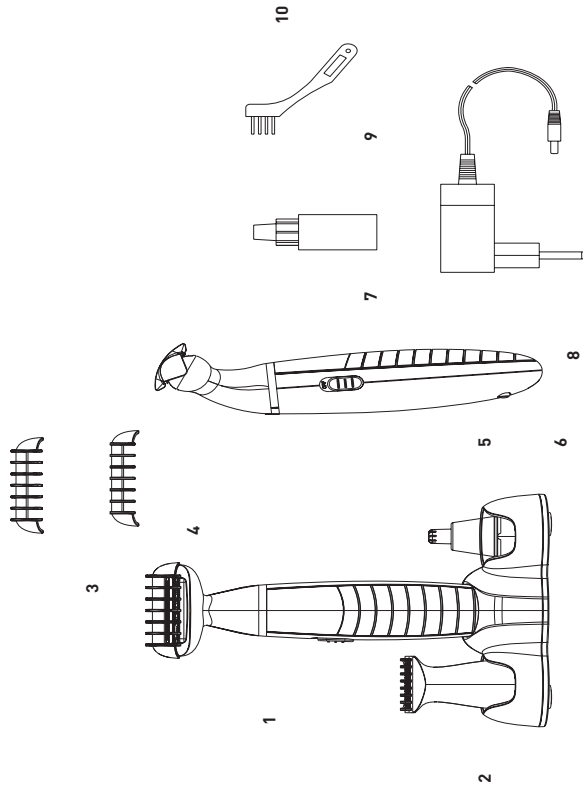

GİRİŞ

Değerli Müşterimiz,

Ürün seçiminde SINBO'yu tercih ettiğiniz için teşekkür ederiz.

Uzun ve verimli bir kullanım için cihazı kullanmadan önce bu kılavuzu özellikle güvenlik talimatlarına dikkat ederek okumanızı ve devamlı suretle saklamanızı tavsiye ederiz.

Saygılarımızla,

Sinbo Küçük Ev Aletleri

SINBO SHC 4355 ŞARJ EDİLEBİLİR SAÇ KESME MAKİNESİ KULLANIM TALİMATI



- TEDARİKÇİ FIRMA / EXPORTER -

United Favour Development Limited
Unit B, 10/F Lee May Building 788-790
Nathan Road, Mongkok, Kowloon, HK.

- UYGUNLUK BEYANI / CE CONFORMITY - SGS-CSTC Standards Technical Services (Shanghai) Co., Ltd.

588 West Jindu Road, Songjiang District,
Shanghai, China

EEE Yönetmeliğine uygundur.

AEEE Yönetmeliğine uygundur.

Made in P.R.C.

İmal Yılı : 2013

Children being supervised not to play with the appliance.

This appliance is not intended for use by persons (including children) with reduced physical, sensory or mental capabilities, or lack of experience and knowledge, unless they have been given supervision or instruction concerning use of the appliances by a person responsible for their safety. Children should be supervised to ensure that they do not play with the appliance.

This device can only be used by children older than 8 years old or physically disabled or hearing-impaired or people with lessen mental faculties or the inexperienced or ignorant people after providing sufficient information for secure utilization and by informing about the possible hazards or under supervision. Children should not play with this device. The cleaning and maintenance activities carried by children should be under supervision.

Cihazla oynamalarını güvenceye almak için çocuklar gözetim altında tutulmalıdır.

Bu ürün (çocuklar dahil) fiziksel hassasiyeti az, zihinsel olarak yetersiz, deneyimsiz ve yeterli bilgiye sahip olmadan yada kendilerinin güvenliğinden sorumlu olan kişiler tarafından bu ürünü kullanmak için gerekli talimatlar verilmemiş kişilerin kullanımına uygun değildir.

Bu cihaz, denetim sağlanması veya cihazın güvenli bir şekilde kullanılması ve karşılaşılan tehlikelerin anlaşılması ile ilgili bilgi verilmesi durumunda, yaşları 8 ile üzeri olan çocuklar ve fiziksel, işitsel veya akıl yetenekleri azalmış veya tecrübe ve bilgi eksikliği olan kişiler tarafından kullanılabilir. Çocuklar cihaz ile oynamamalıdır. Temizleme ve kullanıcı bakımı çocuklar tarafından gözetimsiz olarak yapılmamalıdır.

Kullanım öncesi notlar

SHC 4355 şakaklar ve burundaki kılları almak üzere bağımsız bir ev içi tıraş makinesi olarak en yeni üründür. Tıraş makinesi için iki pozisyonlu ayrılabilir tarak 2mm ve 4mm bulunmaktadır.

PARÇALARIN TANIMI

1. Tıraş makinesi başlığı, 2. Hassas kesici başlık, 3. 4mm tarak, 4. 2mm tarak, 5. Burun kılı kesici başlığı, 6. Stand, 7. Düğme, 8. Adaptör, 9. Yağ, 10. Fırça

Kullanım şekli

Tam olarak şarj ettikten sonra, kablosuz olarak kullanınız

1. Şarj standının jakıyla bağlanan adaptörü yerleştiriniz, tıraş makinesini şarj standına koyunuz ve sonra doğru güç ile bağlı olan adaptör pinlerini yerleştiriniz, tam şarj süresi 8 saattir. Tam olarak şarj edildiğinde 45 dakikadan fazla süreyle sürekli kullanılabilir. Şarj sırasında gösterge lambası kırmızı yanacaktır.

2. Düğmeyi açıktan kapalıya getiriniz, bundan sonra kullanabilirsiniz.

Tıraş makinesi başlığının kullanımı ve bakımı

1. Ön başlık düz konumdadır, başlığı saat yönünde 30 derece döndürerek gevşetiniz. Kılları temizlemek için fırça kullanınız (lütfen resme bakınız)

2. Başlıklar her bir kullanım sonrasında temizlenmeli ve bıçak yerine takılmalı, Başlık yerine oturtulmalıdır, yerine tam oturana kadar saat yönü aksinde döndürünüz. Bıçak üzerine 2-3 damla yağ damlatınız (lütfen resme bakınız)

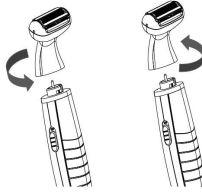

Tarak eklerinin kullanım şekli

1. Lütfen gövdenin yan tarafındaki tarak ayak parçasını taraga monte etmek için yönlendiriniz. Tarağı ayırmak için yuvasından çekip çıkartınız (lütfen resme bakınız)

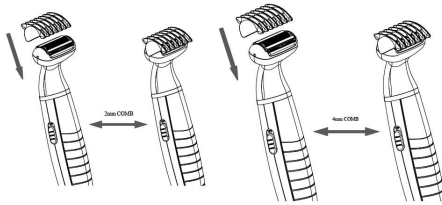

Hassas kesici başlığının kullanım ve bakım şekli

1. Ön başlık düz konumdadır, başlığı saat yönünde 30 derece döndürerek gevsetiniz. Kılırları temizlemek için fırça kullanınız (lütfen resme bakınız)
2. Başlıklar her bir kullanım sonrasında temizlenmeli ve bıçak yerine takılmalıdır. Başlığı hizaya getiriniz, yerine oturana kadar saat yönü aksinde döndürünüz. Bıçak üzerine 2-3 damla yağ damlatınız (lütfen resme bakınız)

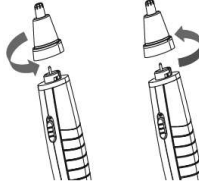

Hassas kesici başlığının kullanım ve bakım şekli

1. Ön başlık hizadadır, başlığı saat yönünde 30 derece döndürerek gevsetiniz. Kılırları temizlemek için fırça kullanınız (lütfen resme bakınız)
2. Başlıklar her bir kullanım sonrasında temizlenmeli ve bıçak yerine takılmalıdır. Başlığı hizaya getiriniz, yerine oturana kadar saat yönü aksinde döndürünüz. Bıçak üzerine 2-3 damla yağ damlatınız (lütfen resme bakınız)

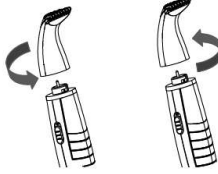

Hassas kesici başlığının kullanım şekli

Şarj etmek için düğmeyi "KAPALI" konuma getiriniz, tam olarak şarj ettikten sonra kullanım için düğmeyi "AÇIK" konuma getiriniz.

Cihazı kesim için yukarı ve aşağı hareket ettirerek kesici başlığını sakak kılırlarına yönlendiriniz.

Saç kesim uzunluğu 2 mm veya 4mm ek tarak ayarlama için kullanılabilir.

Lütfen cihaza aşırı güç uygulamayınız, aksi takdirde bu durum kullanıcının yaralanmasına neden olabilir

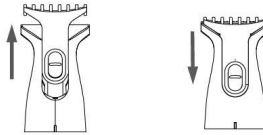

Burun kılı kesici başlığının kullanım şekli

Şarj etmek için düğmeyi "KAPALI" konuma getiriniz, tam olarak şarj olduktan sonra kullanım için düğmeyi "AÇIK" konuma getiriniz.

Kesim başlığını dikkatlice burun deliğine yönlendiriniz ve yavaşça döndürünüz.
Kesim başlığını çok derine sokmayınız, kesim başlığının 1/4'ünden fazlasını sokmayınız.

Tıraş makinesi başlığının kullanım şekli

Şarj etmek için düğmeyi "KAPALI" konuma getiriniz, tam olarak şarj olduktan sonra kullanım için düğmeyi "AÇIK" konuma getiriniz.

Kesim başlığını dikkatlice burun deliğine yönlendiriniz ve yavaşça döndürünüz.

Serbestçe seçebilemeniz için 2mm ve 4mm ek tarak bulunmaktadır.

Lütfen cihaza aşırı güç uygulamayınız, aksi takdirde bu durum kullanıcıyı yaralanmasına neden olur .

Kullanım sonrasında

Her kullanım sonrasında cihazı temizleyiniz ve optimal performans sağlamak için düğmeyi kapalı durumda tutunuz.

Şarj ederken

Eğer sıcaklık 0 derece altında veya 40 derece üstündeyse lütfen şarj etmeyiniz.

Güneş ışığının dik geldiği veya ısı kaynaklarının ısı yaydığı yerlerde ise lütfen şarj etmeyiniz.

Standart şarj süresi 8 saattir. Bataryaların zarar görmesinden kaçınmak için lütfen şarj süresini uzatmayınız.

Dikkat

Gövdesini sadece hafifçe suyla veya yumuşak bir sabunla nemlendirilmiş bir bez kullanılarak temizleyiniz.

Kesinlikle kostik solüsyon kullanmayınız.

Makası kesinlikle suya batırmayınız.

Çocuklardan uzak tutunuz.

Bu kesici çalışma sırasında ve/veya şarj olurken sıcak hale gelebilir, bu normal bir durumdur.

Olası zarara engel olmak ve kazalardan kaçınmak için cihazı kullanırken güç hattını tutmayınız.

Hareketli parçalarını kesinlikle kurcalamayınız.

Bu cihaz, gözetim altında tutulmadıkça veya güvenliklerinden sorumlu bir kişi tarafından cihazın kullanımıyla ilgili talimat verilmedikçe fiziksel, duyuşsal ve zihinsel yetersizlikleri olan veya deneyim ve bilgi eksikliği olan kişiler (çocuklar dahil) tarafından kullanım amaçlı değildir; çocukların cihazla oynamadıklarından emin olmak için gözetilmeleri gerekir.

Kullanılmamış bataryalar ve motorlar gibi kontrolsüz atık imhasında dolayı çevre veya insan sağlığı için olası zarara engel olmak üzere malzeme kaynaklarının sürdürülebilir yeniden kullanımını teşvik etmek amacıyla bunların sorumlu bir şekilde geri dönüşümünün yapılmasını sağlayınız. Kullanılmış cihazınızı geri dönüşümünü yapmak için lütfen iade ve toplama merkezlerini kullanınız veya ürünün satın alındığı bayiyle bağlantıya geçiniz. Onlar bu ürünü çevresel güvenli geri dönüşüm için alabilir.



Banyoda veya dusta kullanılmamalıdır

UYARI: Cihazı kuru muhafaza ediniz.

Teknik Bilgi

Şarj Süresi: 8 Saat

Çalıştırma Süresi: 45 dakika (tam doluyken)

Adaptör Giriş Voltajı: AC100-240V, 50/60Hz

Adaptör Çıkış Voltajı: 3VDC, 150mA

ENGLISH

SINBO SHC 4355 RECHARGEABLE HAIR CLIPPER OPERATING INSTRUCTIONS

Notes before using

SHC 4355 is the newest product which is for an individual household shaving hair on the temples, nose. There are two positions detachable comb 2mm and 4mm for the shaver.

PARTS IDENTIFICATION

1. Shaver head, 2. Precision trimmer head, 3. 4mm comb, 4. 2mm comb, 5. Nose hair trimmer head
6. Stand, 7. Switch, 8. Adaptor, 9. Oil, 10. Brush

How to use

After full charge, cordless use

1. Put the adaptor connected with the jack of the charge stand. Put the shaver in charge stand, then put the adaptor pins connected with right power, the full charging time is 8 hours. When full charged, it can be used continuously for more than 45 minutes. During charging, the indicator light shows red.
2. Push the switch button from On to OFF, then it can be used.

How to use and Maintenance the shaver head

1. Front head seat aligned, rotated 30 degrees clockwise to unscrew the head, Use brush to clear the hair. (pls see the picture)
2. Heads must be cleaned after each use and re-install the blade, align the head seat counter-clockwise twist until the snaps closed. Drop 2-3 oil on the blade (pls see the picture)

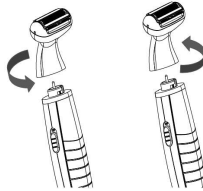

How to use the comb attachments

1. Please aim the comb feet column of body side to assemble the comb, Removal from the groove to pull out comb row for disassemble the com.(pls see the picture)

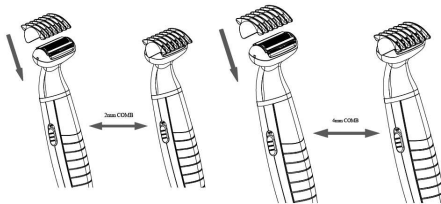

How to use and Maintenance the nose hair trimmer head

1. Front head seat aligned, rotated 30 degrees clockwise to unscrew the head ,Use brush to clear the hair .(pls see the picture)
2. Heads must be cleaned after each use and re-install the blade, align the head seat counter-clockwise twist until the snaps closed. Drop 2-3 oil on the blade(pls see the picture)

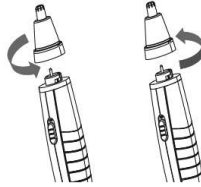

How to use and Maintenance the precision trimmer head

1. Front head seat aligned, rotated 30 degrees clockwise to unscrew the head. Use brush to clear the hair .(pls see the picture)
2. Heads must be cleaned after each use and re-install the blade, align the head seat counter-clockwise twist until the snaps closed. Drop 2-3 oil on the blade(pls see the picture)

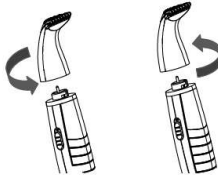

How to use the precision trimmer head

Turn the switch with "OFF" to charge, after full charging then turn switch with "ON" for using.
Guide the trimmer head near the temples hair and moving unit up and down for cutting.

There is adjustable comb for freely use
Pleased do not press unit with so strong force, if not it will hurt the user.

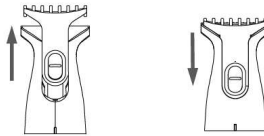

How to use the nose hair trimmer head

Turn the switch with "OFF" to charge, after full charging then turn switch with "ON" for using.
Guide the cutting head carefully into the nostril and slowly turn.
Do not insert the cutting head too deeply, not insert ore than 1/4 cutting head.

How to use the shaver head

Turn the switch with "OFF" to charge, after full charging then turn switch with "ON" for using.
Guide the shaver head near the face or body, and moving unit up and down for cutting.
There with 2mm & 4mm attachment comb for your free choice please do not press unit with so strong force, if not it will hurt the user.

After using

Clean the unit after every use and keep switch with off status to maintain optimal performance.

When charging

Please don't charge if the temperature is lower than 0 or higher than 40.
Please don't charge if it is nearby the sunlight perpendicular incidence or the heat source radiates.
The standard charging time is 8 hours. In order to avoid damaging the batteries, please don't extend the charging time.

Caution

Cleaning the housing using only a cloth slightly dampened water or a mild soap solution.
Never use a caustic solution.
Never submerge the clipper in water.
Keep away from the children.
This clipper may become warm during operating and/or charging, this is normal.
Handing the clipper but not hold the power soft line, avoiding disconnecting to damage the machine.
Never tamper with moving parts.

This appliance is not intended for use by persons (including children) with reduced physical, sensory or mental capabilities, or lack of experience and knowledge, unless they have been given supervision or instruction concerning use of the appliance by a person responsible for their safety; Children should be supervised to ensure that they do not play with the appliance.
To prevent possible harm to the environment or human health from uncontrolled waste disposal, recycle it responsibly to promote the sustainable reuse of material resources. To return your used device, please use the return and collection systems or contact the retailer where the product was purchased. They can take this product for environmental safe recycling.



Not to be used in bath or shower
WARNING: Keep the appliance dry.

Technical Data:

Charging Time: 8 Hours

Operation Time: 45 Minutes (When fully loaded)

Adaptor Input: AC 100-240V, 50/60Hz

Adaptor Output: 3VDC, 150mA

FRANÇAIS

SINBO SHC 4355 TONDEUSE À CHEVEUX RECHARGEABLE MODE D'EMPLOI

REMARQUES AVANT LA MISE EN MARCHÉ

SHC 4355 est la tondeuse la plus récente domestique destinée à tondre les poils sur les favoris et dans la narine. L'Appareil est équipé deux peignes supplémentaires de 2mm et 4mm pour la tondeuse.

DESCRIPTION DES PIÈCES

1. Tête de tondeuse, 2. Tête de coupe de précision, 3. Peigne 4mm, 4. Peigne 2mm, 5. Tête de tondeuse nez, 6. Stand, 7. Bouton, 8. Adaptateur, 9. Flacon d'huile, 10. Brossette

Mode d'Utilisation

Rechargez complètement et utilisez sans fil

1. Placez l'adaptateur ayant branché avec la prise de stand de recharge, mettez la tondeuse sur le stand de recharge et placez les broches d'adaptateur branchées à l'alimentation, le temps de recharge complète est de 8 heures. L'Appareil peut être utilisé en continu plus de 45 minutes lorsqu'il est complètement rechargé. Le voyant lumineux rouge s'allume pendant le chargement.

2. Faites le bouton glisser de OFF à ON, ensuite vous pouvez utiliser.

Utilisation et entretien de la tête de tondeuse

1. Tenez la face de la tête vers vous, déserez la tête en tournant 30 degrés dans le sens horaire. Utilisez la brosette pour nettoyer les poils (voir le figure).

2. Nettoyez les têtes après chaque utilisation et placez la lame à sa place. La tête doit être bien placée, tournez-la dans le sens antihoraire jusqu'à ce qu'il s'enclenche. Faites goutter 2-3 gouttes d'huile sur la lame (voir le figure).

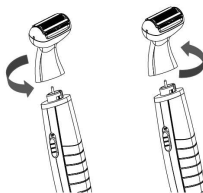

Utilisation des guides de coupe

1. Dirigez la pièce du guide à côté du corps pour installer au guide. Retirez le guide pour séparer de la fente. (voir le figure).

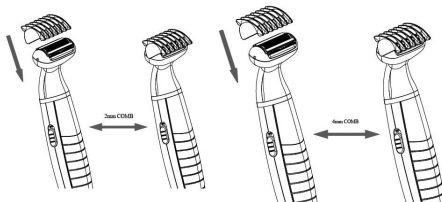

Mode d'utilisation et entretien de la tête de coupe de précision

1. Tenez la face de la tête vers vous, déserez la tête en tournant 30 degrés dans le sens horaire. Utilisez la brosse pour nettoyer les poils (voir le figure).

2. Nettoyez les têtes après chaque utilisation et placez la lame à sa place. La tête doit être bien alignée, tournez-la dans le sens antihoraire jusqu'à ce qu'il s'enclenche. Faites goutter 2-3 gouttes d'huile sur la lame (voir le figure).

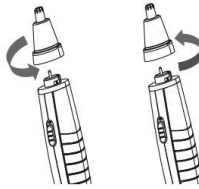

Mode d'utilisation et entretien de la tête de coupe de précision

1. Tenez la face de la tête vers vous, déserez la tête en tournant 30 degrés dans le sens horaire. Utilisez la brosse pour nettoyer les poils (voir le figure).

2. Nettoyez les têtes après chaque utilisation et placez la lame à sa place. La tête doit être bien placée, tournez-la dans le sens antihoraire jusqu'à ce qu'il s'enclenche. Faites goutter 2-3 gouttes d'huile sur la lame (voir le figure).

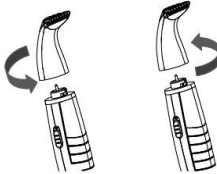

Mode d'utilisation de la tête de coupe de précision

Tournez le bouton sur "OFF" pour charger, après entièrement chargé, tournez le bouton sur "ON" pour utiliser l'appareil.

Dirigez la tête de tondeuse aux poils de favoris en la déplaçant de haut en bas pour la coupe.

Les peignes supplémentaires 2mm ou 4mm peuvent être utilisés pour ajuster la longueur de la coupe des cheveux.

Ne pas appliquer de force excessive sur l'appareil sinon ça peut causer des blessures à l'utilisateur.

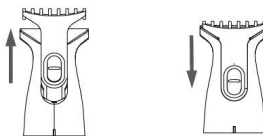

Mode d'utilisation de la tête de tondeuse nez

Tournez le bouton sur "OFF" pour charger, après entièrement chargé, tournez le bouton sur "ON" pour

utiliser l'appareil.

Dirigez la tête de tondeuse nez dans la narine et tournez lentement.

Ne pas mettre la tête de tondeuse nez trop profonde, ne pas mettre plus de 1 / 4 de la tête de tondeuse nez.

Mode d'utilisation de la tête de tondeuse

Tournez le bouton sur "OFF" pour charger, après entièrement chargé, tournez le bouton sur "ON" pour utiliser l'appareil.

Dirigez la tête de tondeuse nez dans la narine et tournez lentement.

Il existe deux peignes de 2mm et 4mm pour sélectionner librement.

Ne pas appliquer de force excessive sur l'appareil sinon ça peut causer des blessures à l'utilisateur.

Après Utilisation

Nettoyez l'appareil après chaque utilisation et maintenez le bouton éteint afin d'assurer une performance optimale.

Pendant la Recharge

Si la température est moins de 0°C ou plus de 40°C, ne rechargez pas la tondeuse.

Ne la rechargez pas dans des endroits où les rayons de soleil sont dans une positions verticale ou les sources de chaleur dégage la chaleur.

Temps de charge standard est de 8 heures. Ne pas prolonger le temps de charge afin d'éviter d'endommager les batteries.

Attention

Nettoyez le corps avec un chiffon humidifié avec un savon doux ou uniquement avec l'eau.

Ne jamais utiliser de solution caustique.

Ne jamais plonger la lame dans l'eau

Gardez l'appareil hors de la portée des enfants.

Cet appareil peut rechauffer pendant le fonctionnement ou la recharge, ceci est tout à fait normal.

Ne pas tenir la ligne d'alimentation pendant l'utilisation afin d'éviter les dommages possibles et les accidents.

Ne jamais tenter d'ouvrir ou de réparer les pièces amovibles.

Votre appareil n'est pas prévu pour être utilisé par des personnes (y compris les enfants) dont les capacités physiques, sensorielles ou mentales sont réduites, ou des personnes dénuées d'expérience ou de connaissance, sauf si elles ont pu bénéficier, par l'intermédiaire d'une personne responsable de leur sécurité, d'une surveillance ou d'instructions préalables concernant son utilisation en toute sécurité. Il convient de surveiller les enfants pour s'assurer qu'ils ne jouent pas avec l'appareil.

Afin d'éviter le dommage éventuel pour la santé humaine ou environnementale à cause d'élimination incontrôlée des substances tels que les batteries usées ou les moteurs et pour promouvoir la re-utilisation durable des ressources matérielles, assurez vous que le recyclage est effectué de manière responsable. Utilisez les centres de collecte et d'élimination pour le recyclage des appareils utilisés ou contactez le distributeur d'où vous avez acheté le produit. Ils peuvent prendre ce produit pour le recyclage environnemental sûr.



Ne pas utiliser dans un bain ou sous la douche.

AVERTISSEMENT: Gardez l'appareil au sec.

Spécification Technique

Temps de recharge: 8 heures

Temps de fonctionnement : 45 minutes (à plein charge)

Adaptateur d'entrée : AC100-240V,50/60Hz

Adaptateur de sortie : 3VDC, 150mA

NEDERLANDS

SINBO SHC 4355 OPLAADBARE TONDEUSE GEBRUIKERSHANDLEIDING

Toelichting voor gebruik

SHC 4355 is het meest recent product als een in-house zelfstandig scheerapparaat om de haren op de slaapbeenderen en neusharen te trimmen. Voor het scheerapparaat is aanwezig een in twee posities verstelbare kam van 2mm ve 4mm.

OMSCHRIJVING VAN DE ONDERDELEN

1. Scheerkop, 2. Precisie snijkop, 3. 4mm kam, 4. 2mm kam, 5. Neustrimmerkop, 6. Standaard, 7. Knop
8. Adapter, 9. Smeerolie, 10. Borstel

Gebruikswijze

Nadat u het volledig heeft opgeladen, gebruik het draadloos.

1. Plaats de op de oplaadstandaard aangesloten adapter, Plaats de tondeuse op de optaadstandaard en steek de adapterpinnen met het juiste voltage erin. Volledige oplaadtijd is 8 uur. Wanneer deze volledig is opgeladen, kan het meer dan 45 minuten continu worden gebruikt. Tijdens het opladen, gaat het indicatorlampje rood branden

2. Breng de knop van de Aan-naar de Uit-stand, waarna u de tondeuse kunt gebruiken.

Het gebruik en onderhoud van de scheerkop

1. De scheerkop bevindt zich in de rechte stand, maak de scheerkop los door deze 30 graden met de klok mee te draaien. Gebruik een borstel om de haarresten te verwijderen (Kijk alstublieft naar de afbeelding)

2. De scheerkoppen dienen na elk gebruik gereinigd te worden en de messen dienen op de plaats gemonteerd te worden.

De scheerkop dient op de plaats gemonteerd te worden. Draai deze tegen de klok in tot dat deze vastklikt.

Druppel 2-3 druppels olie op de snijbladen (kijk alstublieft naar de afbeelding).

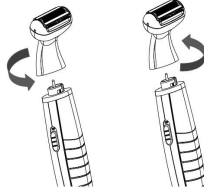

De gebruikswijze van de kam opzetstukken

1. Plaats het kam opzetstuk in de sleuven aan de zijkanten van het frame, alstublieft.

Om het kam opzetstuk te demonteren, haal het uit de sleuven (kijk alstublieft naar de afbeelding).

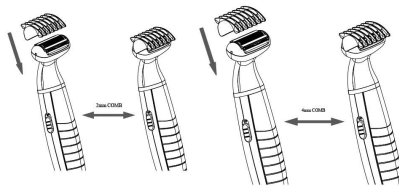

De gebruikswijze en het onderhoud van de precisie snijkop

1. De snijkop bevindt zich in de rechte stand, maak de scheerkop los door deze 30 graden met de klok mee te draaien. Gebruik een borstel om de haarresten te verwijderen (Kijk alstublieft naar de afbeelding)
2. De koppen dienen na elk gebruik gereinigd te worden en de messen dienen op de plaats gemonteerd te worden.

De snijkop dient op de plaats gemonteerd te worden. Draai deze tegen de klok in tot dat deze vastklikt. Druppel 2-3 druppels olie op de snijbladen (kijk alstublieft naar de afbeelding).

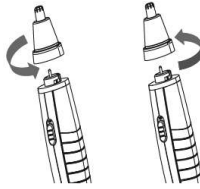

De gebruikswijze en het onderhoud van de precisie snijkop

1. De snijkop bevindt zich in de rechte stand, maak de scheerkop los door deze 30 graden met de klok mee te draaien. Gebruik een borstel om de haarresten te verwijderen (Kijk alstublieft naar de afbeelding)
2. De koppen dienen na elk gebruik gereinigd te worden en de messen dienen op de plaats gemonteerd te worden.

De snijkop dient op de plaats gemonteerd te worden. Draai deze tegen de klok in tot dat deze vastklikt. Druppel 2-3 druppels olie op de snijbladen (kijk alstublieft naar de afbeelding).

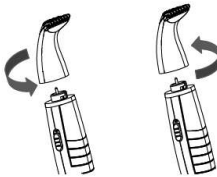

De gebruikswijze van de precisie snijkop

Breng de knop in de "UIT"-stand voor het opladen. Nadat het volledig is opgeladen, breng de knop in de "AAN"-stand.

Breng het apparaat bij de haren op de slaapbeenderen door het naar boven en beneden te bewegen.

De extra kam van 2 mm en 4 mm kan gebruikt worden om de haar kniplengte te regelen.

Oefen niet al te veel druk uit op het apparaat, alstublieft, anders kan dit leiden tot persoonlijk letsel.

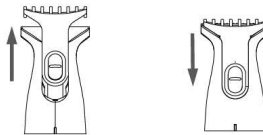

De gebruikswijze van de neustrimmerkop

Om op te laden, breng de knop in de "UIT"-stand. Nadat het volledig is opgeladen, breng de knop in de "AAN"-stand..

Breng de neustrimmerkop zorgvuldig in de richting van het neusgat en draai de neustrimmerkop voorzichtig. Stop de neustrimmerkop niet te diep in het neusgat. Stop de neustrimmerkop niet meer dan 1/4e deel in het neusgat.

De gebruikswijze van de scheerkop

Om op te laden, breng de knop in de "UIT"-stand. Nadat het volledig is opgeladen, breng de knop in de "AAN"-stand..

Breng de scheerkop zorgvuldig in de richting van het neusgat en draai de scheerkop voorzichtig.

Er zijn extra kammen van 2mm en 4mm aanwezig, waaruit u kunt kiezen.

Oefen niet al te veel druk uit op het apparaat, alstublieft, anders kan het leiden tot persoonlijk letsel.

Na gebruik

Reinig na elk gebruik het apparaat om te zorgen voor een optimale prestatie, houd de knop in de Uit-stand.

Tijdens het opladen

Laad niet op, indien de temperatuur onder 0°C en boven 40°C is.

Laad niet op een plaats, waar de zonnestralen loodrecht invallen of waar een warmtebron warmte uitstraalt.

De standaard oplaadtijd is 8 uur. Verleng de oplaadtijd niet, ter voorkoming van schade aan de batterijen.

Let op!

Reinig het frame uitsluitend met water of milde zeep bevochtigde doek.

Gebruik nimmer bijtende middelen.

Dompel de tondeuse nimmer onder in water.

Houd het buiten het bereik van kinderen.

De tondeuse kan tijdens de werking en/of opladen heet worden, hetgeen normaal is.

Om mogelijke schade en ongelukken te voorkomen, houd tijdens gebruik de hoogspanningslijn niet vast.

Raak de bewegende onderdelen nimmer aan.

Dit apparaat is niet bedoeld voor gebruik door personen met verminderde lichamelijke, zintuiglijke of geestelijke vermogens (waaronder kinderen), of die gebrek aan ervaring of kennis hebben, tenzij iemand die verantwoordelijk is voor hun veiligheid toezicht op hen houdt of hen heeft uitgelegd hoe het apparaat dient te worden gebruikt. Toezicht houden om ervoor te zorgen dat kinderen niet met het apparaat gaan spelen.

Om milieu- en gezondheidsproblemen te voorkomen, als gevolg van de ongecontroleerde verwijdering van afvalstoffen, zoals gebruikte batterijen en motoren, met als doel het duurzaam hergebruik van materialen te bevorderen, zorg ervoor dat deze op een verantwoorde wijze gerecycled worden. Breng uw afgedankt product voor recycling naar afval verzamelcentra of neem contact op met de dealer, waar u het product heeft gekocht. Zij zullen het product in ontvangst nemen om het op een voor het milieu verantwoorde wijze te recyclen.



Het apparaat mag niet in de badkamer of douche gebruikt worden

WAARSCHUWING: Bewaar het apparaat op droge plekken.

Technische informatie

Ladingstijd: 8 uur

Starttijd: 45 minuten (als het helemaal vol is)

Voltage van adapteringang: AC100-240V, 50/60Hz

Voltage van adapteruitgang: 3VDC, 150mA

DEUTSCH

SINBO SHC 4355 WIEDERAUFLADBARE HAARSCHNEIDEMASCHINE BEDIENUNGSANLEITUNG

Hinweise vor der Anwendung

SHC 4355 ist die neueste Produkt von Haarschneidemaschine zum schneiden von Nasen- und Schläfenhaare. Diese Haarschneidemaschine hat 2 mm und 4 mm Kämme, die trennbar und zweistufig einstellbar sind.

BESCHREIBUNG DER TEILEN

1. Der Scherkopf, 2. feine Schneidkopf, 3. Kamm, 4 mm, 4. Kamm, 2mm, 5. Schneidkopf für Nasenhaare
6. Ständer, 7. Knopf, 8. Adapter, 9. Öl, 10. Bürste

Verwendungen

Nach voller Aufladung ohne Kabel verwenden

1. Adapter mit der KLINKE des Aufladungsständers verbunden einsetzen, Haarschneidemaschine auf Aufladungsständer setzen und dann mit richtigen Kraft verbundenen Adapterstifte einstecken. Volle Aufladezeit beträgt 8 Stunden. Nach vollem Aufladen kann es 45 Minuten lang verwendet werden. Während des Aufladens Anzeigelicht wird rot beleuchtet.

2. Der Knopf wird von "Auf" auf "Aus" gestellt, dann ist das Benutzen möglich.

Verwendung und Pflege der Scherkopf

1. Vorkopf ist Planposition, den Kopf lockern durch drehen 30 Grad im Uhrzeigersinn. Zum Säubern der Haare benutzen Sie Bürste (siehe Bild.)

2. Die Köpfe nach jeden Benutzung zu reinigen und Klinge in seinen Platz wieder zu setzen,

Der Kopf muss in seinem Platz eingesetzt werden und bis zum völligen Sitzen, gegen Uhrzeigersinn gedreht werden.

Lassen Sie 2-3 Drop Öl auf Klinge tropfen [Bitte, siehe Bild.]

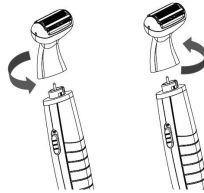

Verwendungen von Kammaufsätze

1. Bitte, an Seite von Rumpf stehendes Kammfussteil zum Montieren ins Kamm einlenken.

Der Kamm zum Trennen, von seiner Stelle ausziehen [Bitte siehe Bild.]

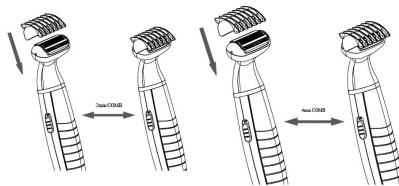

Verwendung und Pflege von feinen Schneidekopf

1. Vorkopf ist Planposition, den Kopf lockern durch drehen 30 Grad im Uhrzeigersinn. Zum Säubern der Haare benutzen Sie Bürste (siehe Bild.)
2. Die Köpfe nach jeden Benutzung zu reinigen und Klinge in seinen Platz wieder zu setzen. Richten Sie der Kopf aus und drehen Sie gegen Uhrzeigersinn bis in seiner Stelle fest sitzt. Lassen Sie 2-3 Drop Öl auf Klinge tropfen (Bitte, siehe Bild.)

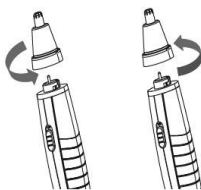

Verwendung und Pflege von feinen Schneidekopf

1. Vorkopf ist ausgerichtet, den Kopf lockern durch drehen 30 Grad im Uhrzeigersinn. Zum Säubern der Haare benutzen Sie Bürste (siehe Bild.)
2. Die Köpfe nach jeden Benutzung zu reinigen und Klinge in seinen Platz wieder zu setzen. Richten Sie der Kopf aus und drehen Sie gegen Uhrzeigersinn bis in seiner Stelle fest sitzt. Lassen Sie 2-3 Drop Öl auf Klinge tropfen (Bitte, siehe Bild.)

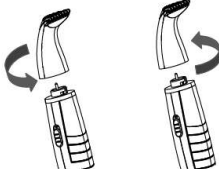

Verwendungen von feinem Schneidekopf

Zum Aufladen der Knopf auf "AUS" stellen und nach dem vollen Aufladen zum Verwendung der Knopf auf "AUF" stellen.

Zum Schneideverfahren das Gerät auf und ab bewegen und zu den Schläfenhaare einlenken.

Zum einstellen der Haarelänge können Kammaufsatz mit 2 mm oder 4 mm benutzt werden. Bitte keine Gewaltanwenden auf das Gerät, sonst können Sie sich verletzen.

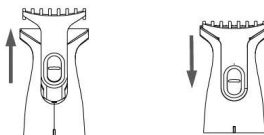

Verwendungen des Schneidekopf für Nasenhaare

Zum Aufladen der Knopf auf "AUS" stellen und nach dem vollen Aufladen zum Verwendung der Knopf auf "AUF" stellen.

Der Schneidekopf vorsichtig zu Nasenloch einlenken und langsam drehen lassen.

Der Schneidekopf nicht so tief einstecken, nur bis zum 1/4 des Schneidekopfes einstecken.

Verwendungen des Scherkopfes

Zum Aufladen der Knopf auf "AUS" stellen und nach dem vollen Aufladen zum Verwendung der Knopf auf "AUF" stellen.

Der Schneidekopf vorsichtig zu Nasenloch einlenken und langsam drehen lassen.

Zur Auswahl stehen Kammaufsätze mit 2mm und 4mm zur Verfügung.

Bitte keine Gewaltanwenden auf das Gerät, sonst können Sie sich verletzen.

Nach der Anwendung

Nach jeder Anwendung das Gerät reinigen und um eine optimale Leistung zu gewährleisten der Knopf immer auf "AUS" gestellt halten.

Beim Aufladen

Wenn die Temperatur unter Null oder über 40 Grad ist, bitte Aufladung unterlassen.

Auch unter direkten Sonneneinstrahlung und im Plätzen, wo Wärmequellen die Wärme emittierten, bitte die Aufladung unterlassen.

Standard Aufladezeit beträgt 8 Stunden. Zu Vermeidung der Batteriestörungen bitte Aufladezeit nicht verlängern.

Achtung

Reinigen Sie den Rumpf sehr leicht mit Wasser oder mit weichem und Seifenwasser benetztem Tuch. Benutzen Sie absolut keine ätzende Lösung.

Schere absolut nicht ins Wasser tauchen.

Von der Kindern fern halten.

Diese Schneidegerät kann während des Arbeitens und/oder des Aufladens warm werden, keine Sorge es ist völlig normal.

Um möglicher Schaden und der Unfälle beim Verwenden zu vermeiden, halten Sie das Gerät nicht in der Steckdose gesteckt.

Die bewegliche Teile absolut nicht stochern.

Benutzen dieses Gerätes von den physischen, sensorischen oder geistige Behinderten ist, ohne Aufsicht oder ohne Beisein eines verantwortlichen Persons für Sicherheit, untersagt. Das gilt auch für die Personen, die einen Mangel an Erfahrung und Wissen haben (einschliesslich Kinder); Um sicher zu stellen dass die Kinder mit dem Gerät nicht spielen, überwacht werden.

Wegen unkontrollierter Abfallentsorgung wie unbenutzte Batterien und Motoren, um die Umweltschaden und menschlichen Gesundheitschaden zu vermeiden und um die nachhaltige Wiederverwertung von stofflichen Ressourcen, stellen Sie sicher, dass sie verantwortungsvoller Weise zur Wiederverwertung eingeführt werden. Um altes Gerät zur Wiederverwertung zu führen, wenden Sie sich an Rückgabe- und Sammel-stellen an oder setzen Sie sich mit der Händler in Verbindung. Sie können diese Produkte für Wiederverwertung aufnehmen.



Sie dürfen für Bad- oder Brause-produkte nicht verwenden.

VORSICHT: Das Gerät bitte trocken aufbewahren.

Technische Daten

Ladezeit: 8 Stunden

Arbeitszeit: 45 Minuten (bei vollen Ladung)

Adapter Eingangsspannung: AC100-240V, 50/60Hz

Adapter Ausgangsspannung: 3VDC, 150mA

ESPAÑOL

SINBO SHC 4355 MÁQUINA DEL CORTADOR DE PELO CARGABLE INSTRUCCIÓN PARA EL USO

Notas antél del uso

SHC 4355, es el producto más nuevo doméstico diseñado como una máquina de afeitar para coger el pelo en los sienes y en la nariz. Para la máquina de afeitar se encuentra peine desmontable con dos posiciones 2mms y 4mms.

DESCRIPCIONES DE LAS PARTES

1. Cabecera para la máquina de afeitar, 2. Cabecera cortadora sensitiva, 3. Peine de 4mms, 4. Peine de 2mms, 5. Cabecera cortadora del pelo de nariz, 6. Estand, 7. Botón, 8. Adaptador, 9. Aceite, 10. Cepillo

Forma del Uso

Después de cargar completamente, kusarlo sin cable

1. Colocar el adaptador conectado con jack del estand, poner la máquina de afeitar sobre el estand para cargar y después colocar los pines del adaptador conectado con la energía correcta, el plazo para cargar completamente es 8 horas. Al ser cargado completamente, se puede usar continuamente más de 45 minutos. La luz indicadora durante la carga se encenderá en color rojo.

2. Ajustar el botón del funcionamiento alapagado, usted puede usar a partir de hoy.

Uso y mantenimiento de la cabecera de la máquina de afeitar

1. La cabecera delantera está en la posición recta, soltar girándose 30 grados hacia la dirección del reloj. Usarlo cepillo para limpiar el pelo. [Por favor consultar a la figura]

2. Las cabeceras debe ser limpiado después de cada uso las cabeceras y el cortador debe ser fijado en su lugar,

La cabecera debe ser colocado en su lugar, Girar en contra del reloj hasta que ser fijado completamente en su lugar.

Gotear 2-3 goteos de aceite sobre el cortador [Consultar a la figura]

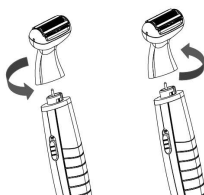

Forma de uso del peine

1. Por favor orientar para montar al peine la parte para el pie en la parte lateral.

Quitar el peine tirándolo del encaje para desmontarlo [Por favor consultar la figura]

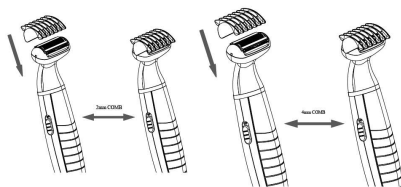

Forma del uso y mantenimiento de la cabecera sensitiva

1. La cabecera delantera está en la posición recta, soltar la cabecera girándola 30 grados hacia la dirección del reloj. Usar cepillo para limpiar el pelo (Por favor consultar a la figura)
2. Las cabeceras deben ser limpiado después de cada uso y el cortador debe ser fijado en su lugar. Nivelar la cabecera, girar en contra del reloj hasta que se fije en su lugar. Gotear 2-3 goteos de aceite sobre el cortador (Por favor consultar a la figura)

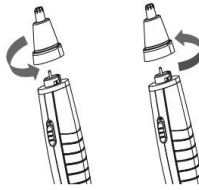

Forma del uso y mantenimiento de la cabecera cortadora sensitiva

1. Cabecera delantera está en la misma nivel, soltar la cabecera girando hacia la dirección del reloj 30 grados. Usar cepillo para limpiar el pelo (Por favor consultar a la figura)
2. Las cabeceras deben ser limpiado después de cada uso y el cortador debe ser fijado en su lugar. Alinear la cabecera, Girar en contra de la dirección del reloj hasta que se fije en su lugar. Gotear 2-3 goteos de aceite sobre el cortador (por favor consultar a la figura)

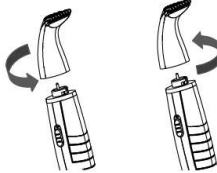

Forma del uso de la cabecera cortadora sensitiva

Ajustar el botón en la posición "APAGADO" para cargar, después de ser cargado, ajustar el botón en la posición "FUNCIONADO" después de ser cargado. Orientar la cabecera cortadora hacia el pelo de sienes moviendo el aparato arriba y abajo para cortar.

Se puede usar peine acesorio de 2 mms o 4mms para ajustar la longitud del corte de pelo. Por favor no aplicar energía excesiva al aparato, en caso contrario esta situación se puede causar sufrimiento de heridas del/de la usuario/a.

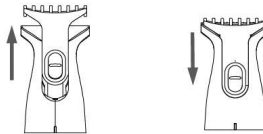

Forma del uso de la cabecera para cortar pelo de la nariz

Ajustar el botón en la posición "APAGADO" para cargar, después de ser cargado, ajustar el botón en la posición "FUNCIONADO" después de ser cargado.

Orientar la cabecera para cortar con cuidado hacia el agujero de la nariz e girar un poco.

No meter la cabecera para cortar en muy profundo, no meter más de 1/4 de la cabecera para cortar.

Forma del uso de la cabecera de la máquina de afeitar

Ajustar el botón en la posición "APAGADO" para cargar, después de ser cargado, ajustar el botón en la posición "FUNCIONADO" después de ser cargado. Orientar la cabecera para cortar con cuidado hacia el agujero de la nariz e girar un poco.

Para poder seleccionar libremente accesorio del peine de 2mms y 4mms.

Por favor no aplicar fuerza excesiva al aparato, en caso contrario esta situación se causa sufrimientos de heridas del/de la usuario/a.

Después del uso

Limpiar el aparato después de cada uso y conservar la posición del botón en posición apagado para adquirir el comportamiento optimal.

Al cargarse

En caso de ser la temperatura menos de 0°C o más de 40°C por favor no cargar.

Por favor no cargar en caso de estar en un lugar con rayas de sol directa o en un lugar que ser expuesto al calor de los fuentes del calor.

El plazo estándar para cargar es 8 horas. Por favor no extender el plazo de la carga para evitar que las baterías sean dañadas.

Avisos

Limpiar el cuerpo solamente usando una tela mojada un poco con agua o con jabón suave.

Definitivamente no usar solución cóstica.

Definitivamente no sumergir las tijeras en agua.

Conservar la distancia entre los niños.

Estas tijeras se puede calentar durante el funcionamiento y/o al cargarse, éso es normal.

No coger la línea de la energía al usarse para evitar el daño posible que se ocurrirá y los accidentes.

Definitivamente no tratar de curiosear las partes móviles.

Ojo: Después de la entrega, estar seguro que es cargado por usted mínimo una vez en 1 año.

Este aparato no es conveniente para usar por las personas (Incluso los niños) de capacidad baja física, perceptiva o mental o personas inexperienciadas sin dar información relacionado con el uso por la persona responsable de la seguridad de dichas personas o sin bajo la vigilancia; Se deben vigilar los niños para estar seguro que no se jueguen con el aparato. Adquirir que se recicle el aparato en forma responsable para inspirar el uso otra vez, la continuidad de los fuentes de las materiales para evitar el daño posible que se ocurrirá para la salud humana o medioambiental por motivo de la destrucción de los residuos sin control como baterías y motores. Usados. Por favor usar los centros para recolección y devolución para el reciclo de su aparato ú tener en contacto con el distribuidor del que fue comprado el producto. Ellos pueden coger el aparato para reciclar seguramente de este aparato para el medioambiente.



No se debe usar el el cuarto de baño.

AVISO: Conservar seco el aparato.

Datos Técnicos

Plazo para cargar: 8 horas

Plazo para el Funcionamiento: 45 minutos (al ser lleno completamente)

Voltaje de la Entrada del Adaptador: AC100-240V, 50/60Hz

Voltaje de la Salida del Adaptador: 3VDC, 150mA

Русский

SHC 4355 АККУМУЛЯТОРНЫЙ ТРИММЕР ДЛЯ СТРИЖКИ ВОЛОС РУКОВОДСТВО ПО ПРИМЕНЕНИЮ

Примечания перед использованием

Прибор-машинка триммер SHC 4355 идеально подходит для домашнего использования, а так же является независимой новейшей технологией идеально подходящей для бритья волос, как в носу так и на висках-бакенбарды. Триммер имеет двух позиционную разъемную расческу размером от 2 до 4мм.

ОПИСАНИЕ ПРЕНАДЛЕЖНОСТЕЙ:

1. Головка бритвы, 2. Головка насадка для точной стрижки, 3. Триммер 4мм, 4. триммер 2мм, 5. Насадка для щетины
6. Подставка для зарядки, 7. Кнопки переключателя, 8. Адаптер, 9. Смазочное масло, 10. Щеточка

ИСПОЛЬЗОВАНИЕ

После полной зарядки, триммер работает в автономном режиме.

1. Вставьте адаптер в гнездо зарядного устройства, поместите бритвенный прибор на подставку для зарядки и только после этого подключите его в сеть электропитания на 8 часов. После полной зарядки вы можете использовать прибор в течении 45 минут и больше. Во время зарядки световой индикатор на подставке загорится красным светом.
2. Переставьте кнопку переключателя из включённого в выключенное состояние, после чего можно эксплуатировать триммер.

Эксплуатация и обслуживание бритвенной головки

1. Вставьте основную насадку вертикально, насадку поверните по часовой стрелке и ослабьте ее. Для удаления щетины используйте щеточку (пожалуйста см. на рисунок).

2. После каждого использования насадок обязательно прочищайте, и устанавливайте их на место.

Основная головка должна сесть на место, для этого достаточно поворачивать против часовой стрелки до получения полного его фиксации.

Капните на лезвия 2-3 капли смазочного масла (пожалуйста, посмотрите на рисунок).

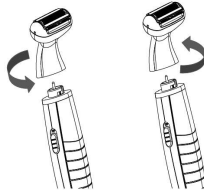

Как использовать расческу насадку

1. Пожалуйста направьте на установление бритвенной насадки на корпус бритвы.

Для разъема насадки достаточно потянуть за гнездо корпуса (пожалуйста посмотрите на рисунок).

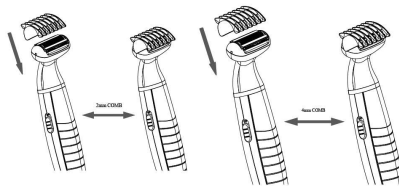

Эксплуатация и обслуживание точности стрижки

1. Вставьте основную насадку вертикально, насадку поверните по часовой стрелке и ослабьте ее. Для удаления щетины используйте щеточку (пожалуйста См. на рисунок).

2. После каждого использования насадок обязательно прочищайте, и устанавливайте их на место.

Основная головка должна сесть на место, для этого достаточно поворачивать против часовой стрелки до получения полного его фиксации.

Капните на лезвия 2-3 капли смазочного масла (пожалуйста, посмотрите на рисунок).

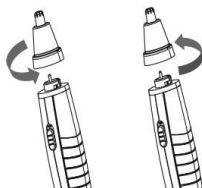

Эксплуатация и обслуживание точности стрижки

1. Вставьте основную насадку вертикально, насадку поверните по часовой стрелке и ослабьте ее. Для удаления щетины используйте щеточку (пожалуйста См. на рисунок).

2. После каждого использования насадок обязательно прочищайте, и устанавливайте их на место.

Основная головка должна сесть на место, для этого достаточно поворачивать против часовой стрелки до получения полного его фиксации.

Капните на лезвия 2-3 капли смазочного масла (пожалуйста, посмотрите на рисунок).

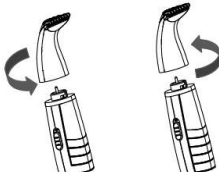

Как использовать точность стрижки

Для зарядки прибора приведите кнопку в состояние "Выкл.", после полной его зарядки вернитесь в состояние "Вкл."

Для стрижки направьте головку бритвы сверху вниз по направлению к вискам

Для стрижки волос разной длины используйте дополнительные насадки от 2 мм до 4мм.

Пожалуйста, не пренебрегайте к чрезмерной силе во время стрижки, иначе вы можете поранить клиента.

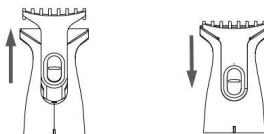

Как использовать триммер для удаления волос в носу

Для зарядки прибора приведите кнопку в состояние "Выкл.", после полной его зарядки вернитесь в состояние

"ВКЛ."

Направьте триммер по направлению к носу и аккуратно удалите вокруг ненужные волосы.

Не пытайтесь просунуть триммер глубоко внутрь, только 1/4 часть бритвенной головки.

Как использовать бритвенную головку

Для зарядки прибора приведите кнопку в состояние "ВЫКЛ.", после полной его зарядки вернитесь в состояние "ВКЛ."

Направьте триммер по направлению к носу и аккуратно удалите вокруг ненужные волосы.

Для стрижки волос разной длины используйте дополнительные насадки от 2 мм до 4мм

Пожалуйста, не пренебрегайте к чрезмерной силе во время стрижки, иначе вы можете пораниться.

После завершения работы

Производите чистку после каждого использования, для обеспечения оптимальной производительности прибора всегда держите прибор выключенным.

Зарядка аккумуляторных батарей

Пожалуйста, не заряжайте прибор если температура воздуха выше 40 и ниже 0 градусов. Пожалуйста, не заряжайте прибор где попадают прямые солнечные лучи и вблизи источников тепла.

Стандартное время зарядки составляет 8 часов. Во избежание повреждения аккумулятора батареи пожалуйста не продлевайте срок зарядки больше положенного времени.

Внимание

Для чистки корпуса бритвы вы можете использовать слегка смоченную в мыльном растворе мягкую ткань.

Определенно не используйте щелочные растворы.

Не погружайте лезвия в воду.

Держите подальше от детей.

Во время бритья и/или зарядке прибора, сам прибор может слегка нагреваться, это в пределах нормы.

Для предотвращения возможного ущерба и возникновении несчастного случая, не держите прибор вблизи линии электропередачи.

Не вздумайте дотрагиваться до лезвий находящиеся в рабочем состоянии.

Данный прибор не предназначен для (использования детьми) и лицами с ограниченными возможностями сенсорной системы или ограниченными умственными или физическими способностями, а также лицами с недостаточным опытом и знаниями, кроме как под контролем и руководством и лиц, ответственных за их безопасность, обладающих соответствующими знаниями и опытом. Во избежание использования прибора в качестве игрушки, не оставляйте детей без присмотра взрослого человека.

В связи с неконтролируемой утилизацией отходов, таких как неиспользуемые батарейки и двигатели, неблагоприятно влияют на окружающую среду или здоровье человека. Поэтому относитесь к этому с высокой ответственностью и оставляйте используемые прибора, батарейки в центре общественного сбора и утилизации отходов или обращайтесь в приобретенный центр к дилеру за помощью по утилизации. Они могут принять этот прибор для его безопасной утилизации с целью сохранения окружающей среды.



Не используйте в ванной или душе.

ПРЕДУПРЕЖДЕНИЕ: Оберегайте прибор от влаги.

Технические характеристики

Время зарядки: 8 часов

Время работы: 45 минут (беспрерывно)

Входное напряжение адаптера: AC 100-240 В, 50/60 Гц

Выходное напряжение адаптера: 3 ВDC, 150мА

ГАРАНТИЙНЫЙ ТАЛОН



ГАРАНТИЙНЫЙ ТАЛОН №: 1-4355-21082013

Наименование _____
Модель _____
Серийный номер _____
Дата продажи _____
Срок гарантийного обслуживания 12 месяцев
Наименование, адрес
и телефон торговой организации _____

Подпись продавца

Штамп магазина

В случае необходимости проведения гарантийного обслуживания, информацию об авторизованных сервисных центрах можно получить в контакт центре, по телефону: 8-800-333-17-74, по электронной почте info@sinbo.ru или на сайте www.sinbo-russia.ru

В гарантийном обслуживании может быть отказано при:

- нарушении потребителем правил эксплуатации или транспортировки
- использовании в профессиональных целях
- наличии повреждений, нанесенных домашними животными, грызунами и бытовыми насекомыми
- признаков самостоятельного ремонта
- наличие повреждений, вызванных действиями непреодолимой силы или третьих лиц

С условиями согласен, изделие проверено в моем присутствии, претензий к внешнему виду и комплектации не имею _____

(Подпись покупателя)

Информация о произведенных работах

Дата приема в АСЦ	Выполненные работы	Дата выдачи из АСЦ	Подпись сотрудника АСЦ	Подпись клиента



АЕ 11

Изготовитель: «Деима Электромеханик Урюнлер Иншаат Спор Малземелери Импалат Санай ве Тиджарет Аноним Ширкети», Харамидзэ Мевки, Джихангир Мах, Гюверджин, Джад, № 4, Авджылар, Стамбул, Турция

Страна производитель: Китай

Импортер в РФ: Общество с ограниченной ответственностью «ДЕИМА Рус»
121357, г. Москва, ул. Вере́йская, д. 17, помещение 1, комнаты 106-114, офис 513

Тел: 8 800 333 17 74

www.sinbo-russia.ru

Гарантийный срок: 12 мес.

Українська

SHC-4355 ТРИМЕР АКУМУЛЯТОРНИЙ ІНСТРУКЦІЯ З ЕКСПЛУАТАЦІЇ

Примітки перед використанням

Тример SHC-4355 ідеально підходить для домашнього використання, а також є незалежною новітньою технологією, яка ідеально підходить для гоління волосся в носі і на скронях (бакенбарди). Тример має дві знімні насадки-гребінці для гоління розміром 2 та 4 мм.

ОПИС ПРИЛАДУ

1. Головка бритви, 2. Насадка для точної стрижки, 3. Насадка 4мм, 4. Насадка 2мм, 5. Насадка для носа, 6. Підставка для зарядки, 7. Вимикач, 8. Адаптер живлення, 9. Мастило, 10. Щіточка

ВИКОРИСТАННЯ

Після повної зарядки, тример працює в автономному режимі.

1. Вставте адаптер в гніздо зарядного пристрою, помістіть прилад на підставку для зарядки і тільки після цього підключіть його в мережу електроживлення на 8 годин. Після повної зарядки ви можете використовувати прилад на протязі близько 45 хвилин. Під час зарядки світловий індикатор на підставці загориться червоним світлом.

2. Переведіть перемикач із положення вимкнено в положення увімкнено, після чого можна використовувати прилад.

ЕКСПЛУАТАЦІЯ ТА ОБСЛУГОВУВАННЯ БРИТВЕНОЇ ГОЛОВКИ

1. Для зняття основної насадки, поверніть її за годинниковою стрілкою приблизно на 30° і потягніть вгору для. Для видалення бруду використовуйте щіточку (будь ласка, подивіться на малюнок).

2. Після кожного використання необхідно обов'язково очищати прилад і встановлювати їх на місце.

3. Для встановлення основної насадки на місце необхідно надягти її зверху та повернути проти годинникової стрілки приблизно на 30° до повного фіксації.

Капніть на леза 2-3 краплі мастила (будь ласка, подивіться на малюнок).

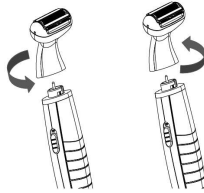

ЯК ВИКОРИСТОВУВАТИ НАСАДКУ-ГРЕБІНЕЦЬ

1. Встановіть необхідну насадку-гребінець на основну насадку.

Для від'єднання насадки-гребінця досить потягнути її (будь ласка, подивіться на малюнок).

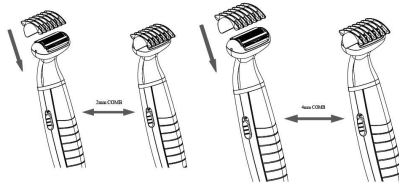

ЕКСПЛУАТАЦІЯ ТА ОБСЛУГОВУВАННЯ НАСАДКИ ДЛЯ НОСА

1. Знімайте насадку для носа вертикально, повернувши її за годинниковою стрілкою приблизно на 30°. Для видалення бруду використовуйте щіточку (будь ласка, подивіться на малюнок).
2. Після кожного використання насадку обов'язково необхідно очищати, і встановлювати на місце.
3. Для встановлення насадки для носа на місце необхідно надягти її зверху та повернути проти годинникової стрілки приблизно на 30° до повного фіксації.

Капніть на леза 2-3 краплі мастила (будь ласка, подивіться на малюнок).

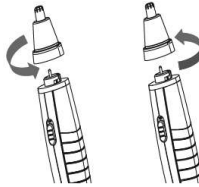

ЕКСПЛУАТАЦІЯ ТА ОБСЛУГОВУВАННЯ НАСАДКИ ДЛЯ ТОЧНОЇ СТРИЖКИ

1. Знімайте насадку для точної стрижки вертикально, повернувши її за годинниковою стрілкою приблизно на 30°. Для видалення бруду використовуйте щіточку (будь ласка, подивіться на малюнок).
2. Після кожного використання насадку обов'язково необхідно очищати, і встановлювати на місце.
3. Для встановлення насадки для точної стрижки на місце необхідно надягти її зверху та повернути проти годинникової стрілки приблизно на 30° до повного фіксації.

Капніть на леза 2-3 краплі мастила (будь ласка, подивіться на малюнок).

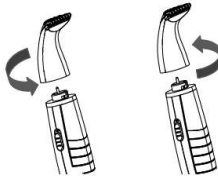

ЯК ВИКОРИСТОВУВАТИ НАСАДКУ ДЛЯ ТОЧНОЇ СТРИЖКИ

Для зарядки приладу вимкніть вимикач, після повної його зарядки увімкніть вимикач.

Для стрижки рухайте головку бритви ввверх-вниз по скронях.

Для стрижки волосся різної довжини використовуйте додаткові насадки на 2 мм або 4 мм.

Будь ласка, не прикладайте надмірних зусиль при стрижці – це може визвати поранення.

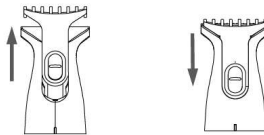

ЯК ВИКОРИСТОВУВАТИ ТРИМЕР ДЛЯ ВИДАЛЕННЯ ВОЛОССЯ В НІСІ

Для зарядки приладу вимкніть вимикач, після повної його зарядки увімкніть вимикач.

Направте тример у ніс і акуратно видавіть навколо непотрібні волосся.

Не намагайтеся просунути тример глибоко всередину, тільки 1/4 частина бритвеної головки повинна бути занурена.

ЯК ВИКОРИСТОВУВАТИ БРИТВЕНУ ГОЛОВКУ

Для зарядки приладу вимкніть вимикач, після повної його зарядки увімкніть вимикач. Направте тример на волосся та акуратно рухайте вверх-вниз для підстригання волосся. Для стрижки волосся різної довжини використовуйте додаткові насадки на 2 мм або 4 мм. Будь ласка, не прикладайте надмірних зусиль при стрижці – це може визвати поранення.

ПІСЛЯ ЗАВЕРШЕННЯ РОБОТИ

Проводьте чищення після кожного використання, для забезпечення оптимальної продуктивності приладу завжди тримайте прилад вимкненим.

ЗАРЯДКА АКУМУЛЯТОРНИХ БАТАРЕЙ

Будь ласка, не заряджайте прилад якщо температура повітря вище 40°C і нижче 0°C. Будь ласка, не заряджайте прилад, якщо на нього потрапляють прямі сонячні промені і поблизу джерел тепла. Стандартний час зарядки становить 8 годин. Щоб уникнути пошкодження акумуляторної батареї не продовжуйте термін зарядки більше вказаного часу.

УВАГА

Для чищення корпусу бритви ви можете використовувати злегка змочену в мильному розчині м'яку тканину. Ні в якому випадку не використовуйте лужні розчини. Не занурюйте леза у воду. Тримайте прилад подалі від дітей. Під час гоління та/або зарядки приладу сам прилад може злегка нагріватися, це нормальне явище. Для запобігання можливих збитків і виникнення нещасного випадку, не тримайте прилад поблизу лінії електропередачі. Не торкайтеся до лез, які знаходяться в робочому стані.

Цей пристрій не призначений для використання дітьми та особами з обмеженими сенсорними можливостями, розумовими або фізичними здібностями, а також особами з недостатнім досвідом і знаннями, окрім як під контролем і керівництвом осіб, відповідальних за їх безпеку, що володіють відповідними знаннями та досвідом. Щоб уникнути використання приладу в якості іграшки, не залишайте дітей без нагляду дорослої людини.



Забороно використання приладу у ванні і душі.
УВАГА: Зберігайте прилад сухим.

Після закінчення строку використання утилізуйте прилад у відповідності з розпорядженнями. Цей знак означає, що у відповідності з директивами ЄС, продукт не слід викидати разом з іншими побутовими відходами. З метою захисту навколишнього середовища та здоров'я людини та запобігання збитків від неконтрольованих відходів, а також для забезпечення переробки та можливості повторного використання матеріалів, необхідно здавати подібні відходи в спеціальні пункти прийому вторсировини. Будь ласка, для утилізації приладів, що відслужили, звертайтеся в пункти повернення та збору вторсировини чи в той магазин, де ви придбали цей прилад. Таким чином, здаючи прилад в подібні місця, ви будете сприяти екологічно-сприятливому шляху утилізації відходів та повторному використанню їх після переробки.

Технічні характеристики

Час зарядки: 8 годин

Час роботи: 45 хвилин (безперервно)

Вхідна напруга адаптера: AC 100-240 В, 50/60 Гц

Вихідна напруга адаптера: 3 BDC, 150mA

Шановний покупець!

Уважно вивчіть умови, зазначені на даній стороні гарантійного талона, і, якщо ви згодні з ними, підтвердіть це своїм підписом.

Гарантійний талон №: 1-4355-21082013

Модель: _____

Серійний номер: _____

Дата продажу: _____

Дата закінчення строку обслуговування: _____

м.п.

ПОКУПЕЦЬ ПІДТВЕРДЖУЄ ТЕХНІЧНУ
СПРАВНІСТЬ

ПРИДБАНОГО ВИРОБУ, А ТАКОЖ СВОЮ ЗГОДУ

З УМОВАМИ ГАРАНТІЙНОГО
ОБСЛУГОВУВАННЯ:

ПІДПИС ПРОДАВЦЯ

ПІДПИС ПОКУПЦЯ

Авторизовані сервісні центри м. Києва

Назва	Адреса	Телефони
Крок-ТТЦ	02222, пр-т. В. Маяковського 26	0-800-504-504*

Для того щоб побачити перелік регіональних сервісних центрів будь-ласка подивіться веб-сайт www.krok-ttc.com, або набирайте 0-800-504-504*

* - всі дзвінки зі стаціонарних телефонів у межах України – безкоштовні

Гарантійний талон № _____	Гарантійний талон № _____	Гарантійний талон № _____
Модель: _____	Модель: _____	Модель: _____
Серійний номер _____	Серійний номер _____	Серійний номер _____
Дата продажу _____	Дата продажу _____	Дата продажу _____

Увага!

Просимо вас акуратно зберігати даний гарантійний талон впродовж всього строку гарантії

Даним гарантійним талоном сервісний центр бере на себе зобов'язання по безкоштовному усуненню всіх несправностей, що виникають у процесі експлуатації виробу з вини виробника, впродовж 12 місяців від дня продажу.

Гарантійний талон дійсний тільки при наявності правильно й чітко зазначених : моделі, серійного номера виробу, дати продажу, чіткої печатки продавця (дилера).

У гарантійному ремонті може бути відмовлено у випадках:

- коли інформація про виріб у гарантійному талоні неповна, незрозуміла, суперечлива або виправлена;
- неправильної установки, транспортування виробу;
- порушення вимог інструкції з експлуатації виробу або при помилкових діях власника;
- якщо виріб використовуються для професійних, виробничих або комерційних цілей;
- стихійних лих (блискавок, пожеж, повеней та інше), а також інших причин, що перебувають поза контролем продавця й виробника;
- попадання усередину виробу будь-яких сторонніх предметів, рідин, комах;
- живлення, некваліфікованого ремонту, або внесення конструктивних змін не уповноваженими особами;
- якщо пошкодження викликані невідповідністю параметрів живильних, телекомунікаційних і кабельних мереж вимогам державних стандартів.

Гарантійний ремонт не включає в себе періодичне обслуговування, установку, налаштування виробу вдома у власника, чищення аудіо-, відео- голівок, заміну видаткових матеріалів і елементів.

Дане гарантійне обслуговування не обмежує законних прав споживача, наданих йому чинним законодавством.

дата початку ремонту	дата закінчення ремонту	тип дефекту, опис ремонтних робіт, список запчастин	П.І.Б. та підпис майстра, печатка сервісного центру

HRVATSKI

SINBO SHC 4355 APARAT ZA ŠIŠANJE NA PUNJENJE UPUTE ZA UPORABU

Upute prije uporabe

SHC 4355 je najnovi nezavisni proizvod zakućanstvo za korištenje prilikom skidanje dlačica iznad obraza i unutar nosa. Aparat za šišanje sadrži češljeve od 2mm i 4mm sa mogućnostima dvije pozicije.

OPIS DIJELOVA

1. Glava aparata za brijanje, 2. Osjetljiva brijajuća glava, 3. Češalj od 4mm, 4. Češalj od 2mm
5. Glava za skidanje dlačica s nosa, 6. Stand, 7. Prekidač, 8. Adapter, 9. Ulje, 10. Četka

Način uporabe

Nakon potpunog punjenja, aparat koristite bez naponskog kabela.

1. Na standu za punjenje postavite adapter koji je sa džekom povezan, aparat za brijanje postavite na standu, nakon toga postavite baterije adaptera, vrijeme potrebno za punjenje iznosi 8 sati. Nakon potpunog punjenja aparat se neprekidno može koristiti u trajanju od 45 minuta. Prilikom punjenja svjetli će crvena svjetiljka.

2. Prekidač sa pozicije otvoreno podesite na poziciju zatvoreni, nakon čega možete koristiti aparat.

Korištenje i održavanje glave aparata za brijanje

1. Prednja glava je u ravnom položaju, zatim glavu u smjeru kretanja kazaljki na satu okrenite u poziciji od 30 stupnjeva, glava će se olabaviti. Za čišćenje dlačica sa glave brijača koristite četku (molimo Vas pogledajte sliku).

2. Glavu brijača nakon svake uporabe obavezno očistiti i oštiti postaviti na svom mjestu, Glava brijača treba sjesti na svom mjestu, sve do njenog pravilnog postavljanja okrećite je suprotno od smjera kretanja kazaljki na satu.

Nad oštirci stavite 2 do 3 kapi ulja (molimo Vas pogledajte sliku).

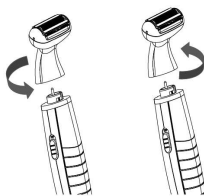

Način korištenja pribora češljeva

1. Molimo Vas da dio koji se nalazi sa bočne strane tijela aparata usmjerite za postavljanje češlja na aparatu. Za izvlačenje češlja sa lježišta potrebno je povući češalj (molimo Vas pogledajte sliku).

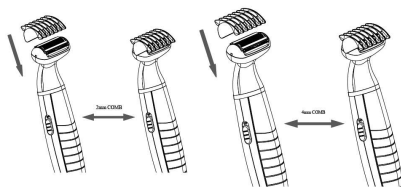

Način održavanje i čišćenje oštrice glave brijača za fino šišanje

1. Prednja glava je u ravnom položaju, zatim glavu u smjeru kretanja kazaljki na satu okrenite u poziciji od 30 stupnjeva, glava će se olabaviti. Za čišćenje dlačica sa glave brijača koristite četku (molimo Vas pogledajte sliku).

2. Glavu brijača nakon svake uporabe obavezno očistiti i ošticu postaviti na svom mjestu. Glavu treba poravnati, sve do njenog pravilnog postavljanja okrećite je suprotno od smjera kretanja kazaljki na satu.

Nad oštrici stavite 2 do 3 kapi ulja (molimo Vas pogledajte sliku).

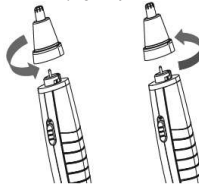

Način održavanje i čišćenje oštrice glava brijača za fino šišanje

1. Glava je u ravnom položaju, zatim glavu u smjeru kretanja kazaljki na satu okrenite u poziciji od 30 stupnjeva, glava će se olabaviti. Za čišćenje dlačica sa glave brijača koristite četku (molimo Vas pogledajte sliku).

2. Glavu treba poravnati, sve do njenog pravilnog postavljanja okrećite je suprotno od smjera kretanja kazaljki na satu.

Nad oštrici stavite 2 do 3 kapi ulja (molimo Vas pogledajte sliku).

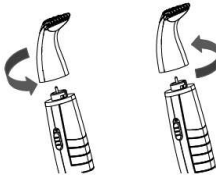

Način korištenja oštrice glava brijača za fino šišanje

Za punjenje aparat prekidač podesiti u položaju "ISKLJUČENO", nakon potpunog punjenja za korištenje prekidač pokrenite u položaj "UKLJUČENO".

Radi brisanja dlačica pokretima gore dolje glavu brijača usmjerite o prijedelu iznad obraza gde se dlačica nalaze.

Može se koristiti za šišanje kose postavljanjem pribora češljeva od 2mm i 4mm duljine.

Molimo Vas da nad aparat ne primjenjujete previsoku snagu. U suprotnom to može biti razlog ozljede korisnika.

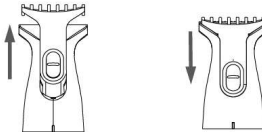

Način korištenja oštrice glave za skidanje dlčica s nosa

Za punjenje aparat prekidač podesiti u položaju "ISKLJUČENO", nakon potpunog punjenja za korištenje

prekidač pokrenite u položaj "UKLJUČENO".

Pažljivim pokretom unesite glavu oštrice u rupicu nosa i polako okrećite.

Glavu za skidanje dlačica nesmete duboko stavljati u nos. Dubina ulaska glave nesmje biti viša od 1/4.

Način korištenja glave aparata za brijanje

Za punjenje aparat prekidač podesiti u položaju "ISKLJUČENO", nakon potpunog punjenja za korištenje prekidač pokrenite u položaj "UKLJUČENO".

Pažljivim pokretom unesite glavu oštrice u rupicu nosa i polako okrećite.

Za slobodan izbor postoji pribor češalja od 2mm i 4mm.

Molimo Vas da nad aparat ne primjenjujete previsoku snagu. U suprotnom to može biti razlog ozljede korisnika.

Nakon korištenja

Nakon svakog korištenja aparat treba očistiti i za optimalnu performacu prekidač postaviti u položaj "Isključeno".

Prilikom punjenja

U slučaju da je temperatura ispod 0°C ili 40°C stupnjeva punjenje se nesmje obaviti.

Također punjenje se nesmje obaviti ispod direktnih sunčevih zraka i u blizini toplotnih izvora.

Vrijeme standardnog punjenja iznosi 8 sati. Kako biste izbjegli mogućnost oštećenja baterije molimo Vas da ne prekoračavate vrijeme za punjenje

Oprez

Tijelo aparata se može čistiti samo mekom i vlažnom krpom i sapunicom.

U niukojem slučaju za održavanje se nesmeju koristiti nagrizajući rastvorovi.

Škare se nesmeju u niukojem slučaju potapati u vodi.

Aparat čuvati dalje od dohvata djece.

Ove škare, u toku rada i/ili punjenja mogu se zagrijati, to je normalna pojava.

Radi sprečavanja mogućih oštećenja ili ozljeda prilikom korištenja izbjegavate držati kabel napajanja.

U niukojem slučaju nudirati pokretne dijelove aparata.

Ovaj aparat se nesmje koristiti od strane osoba sa fizičkim i mentalnim nedostatcima ili osoba koji nemaju ili imaju nedovoljno iskustvo (ubrajajući i djecu) u slučaju kada pored njih nije osoba odgovorna za njihovu sigurnost i kada nisu date potrebne instrukcije. Budite uvjereni da se dijeca neigraju aparatom. Radi sprečavanja negativnog utjecaja po okolišu i zdravlja ljudi kao mogućnost za uporabu za ponovnu proizvodnju, za neupotrebene baterije i motore na odgovoran način obezbjedite uvjete za njihovo ponovno korištenje u procesu proizvodnje. Kako bise istrošeni aparati ponovo upotreblili u proizvodnji molimo Vas iste predajte centrima koji se bave prikupljanjem pomenutih aparata ili stupite u kontakt za centrima kuju otkupljuju pomenute aparate. Oniče preuzite stara aparate s ciljem upotrebe u ponovnu proizvodnju.



Aparat se nesmje upotrebljavati u kupatilu i tuš.

UPOZORENJE: Aparat čuvati u suhom stanju.

Tehnički Podaci

Vrijeme punjenja: 8 sati

Trajanje: 45 minut (puna)

Ulazni Napon Adaptera: AC100-240V, 50/60Hz

Izlazni Napon Adaptera: 3VDC, 150mA

عربية

سنبو SHC 4355 آلة حللاقة الشعر قابلة للشحن
دليل الاستعمال

الملاحظات المسبقة للاستعمال

SHC 4355

إنّ هذا المنتج هو الأفضل من حيث أنه يستعمل لإزالة الشعر في الأماكن الدقيقة و حللاقة الشعر بصفة لاسلكية مستقلة داخل الحقل المنزلي. و وحدة الحللاقة تتوفر فيها إمكانية الضبط في موقعين اثنين لمشط 2 مم و 4 مم.

التعريف بالجهاز

1. رأس وحدة الحللاقة 2. رأس للحلاقة الحساسة 3. مشط 4 مم 4. مشط 2 مم 5. رأس لإزالة شعر الأنف
6. متكا 7. زر 8. جهاز تحويل 9. زيت 10. فرشاة

طريقة الاستعمال

بعد شحنها شحننا تماما يمكن استعمالها لاسلكيا

1. قم بوصل قسم البطارية الموجود في أسفل الآلة بجهاز الشحن ، ثم ركب البطاريات في جهاز التحويل الموصول مباشرة بالتيار الكهربائي. مدة الشحن الكاملة هي 8 ساعات. عندما تكون البطارية مشحونة بالكامل ، ويمكن استخدامها بشكل مستمر لمدة تتجاوز الـ 45 دقيقة. أثناء الشحن ، سوف يبقى المؤشر الضوئي أحمر.
2. حوّل الزرّ من المفتوح إلى المغلق ، و من هنا يمكنك البدء في استعمالها.

طريقة استعمال رؤوس الحللاقة و طريقة صيانتها.

1. الرأس الأمامي في وضع مستوي. أدر الرأس في اتجاه عقارب الساعة بنسبة 30 درجة لكي ترتخي. و استعمل فرشاة لإزالة الشعر العالق.(الرجاء النظر إلى الرسم)
2. الرجاء الحرص على تنظيف الشفرات إثر كلّ استعمال و إرجاع الشفرات إلى مكانها. فمن الضروري أن تثبت الشفرات في مكانها ، و من أجل ذلك ، ادر الرأس في عكس دوران عقارب الساعة. ادهن الشفرات بـ 2 إل 3 قطرات من الزيت.(الرجاء النظر إلى الرسم).

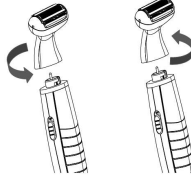

طريقة استعمال المشط الإضافي :

1. ادفع الزلاجات الجانبية الموجودة في هيكل الآلة في اتجاه أقدم المشط لتركيبه. و لفك المشط ، اجذبه من خلفته لإخراجه منها. (الرجاء النظر إلى الرسم).

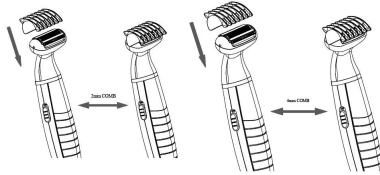

طريقة استعمال راس الحلقة الدقيقة و طريقة صيانتته

1. الرأس الأمامي في وضع مستوي. ادر الرأس في اتجاه عقارب الساعة بنسبة 30 درجة لكي ترتخي. و استعمل فرشاة لإزالة الشعر العالق.(الرجاء النظر إلى الرسم)
2. الرجاء الحرص على تنظيف الشفرات إثر كل استعمال و إرجاع الشفرات إلى مكانها. فمن الضروري أن تثبت الشفرات في مكانها ، و من أجل ذلك ، ادر الرأس في عكس دوران عقارب الساعة. ادرن الشفرات بـ 2 إلى 3 قطرات من الزيت.(الرجاء النظر إلى الرسم).

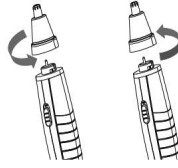

طريقة استعمال راس الحلقة الحساسة و طريقة صيانتته

1. الرأس الأمامي في وضع مستوي. ادر الرأس في اتجاه عقارب الساعة بنسبة 30 درجة لكي ترتخي. و استعمل فرشاة لإزالة الشعر العالق.(الرجاء النظر إلى الرسم)
2. الرجاء الحرص على تنظيف الشفرات إثر كل استعمال و إرجاع الشفرات إلى مكانها. فمن الضروري أن تثبت الشفرات في مكانها ، و من أجل ذلك ، ادر الرأس في عكس دوران عقارب الساعة. ادرن الشفرات بـ 2 إلى 3 قطرات من الزيت.(الرجاء النظر إلى الرسم).

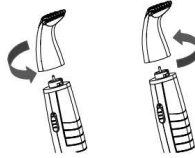

طريقة استعمال رأس وحدة الحلقة الحساسة

للقيام بعملية الشحن ضع الزرّ في موقع "مغلق" ، و بعد القيام بعملية الشحن بشكل تام، اضغط على موقع "تشغيل" للبدء في استعماله.

للبدء في الحلقة ، حرّك الجهاز نحو الأعلى و الأسفل موجه رأس الحلقة في اتجاه الشعر الدقيق.

بإمكانك ضبط طول حلقة الشعر باستعمال المشط الإضافي 2 مم أو 4 مم .

الإمتناع عن تطبيق قوّة فانقة على الجهاز ، و الألف قد يسبب ذلك في إصابة المستعمل بالجروح.

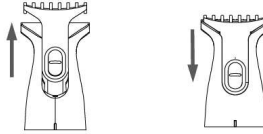

طريقة استعمال رأس لإزالة شعر الأنف

للقيام بعملية الشحن ضع الزرّ في موقع "مغلق" ، و بعد القيام بعملية الشحن بشكل تام، اضغط على موقع "تشغيل" للبدء في استعماله.

وجّه رأس إزالة شعر الأنف داخل ثقب الأنف وأدره ببطء.
لا تتعمق كثيرا برأس الحلاقة داخل ثقب الأنف ، لا تتعمق أكثر من ¼ الرأس داخله.

طريقة استعمال رأس وحدة الحلاقة
للقيام بعملية الشحن ضع الزرّ في موقع "مغلق" ، و بعد القيام بعملية الشحن بشكل تام، اضغط على موقع " تشغيل " للبدء في استعماله.

يوجد مشطين اضافيين 2 مم و 4 مم ، يمكن استعمالهما وفقا للطلب.
الامتناع عن تطبيق قوة فائقة على الجهاز ، و إلا فقد يسبب ذلك في إصابة المستعمل بالجروح.

بعد الانتهاء من الاستعمال
إثر كل استعمال ، احرص على تنظيف الجهاز ، و احفظ زرّ التشغيل في موقع مغلق من أجل ضمان فاعلية قصوى.

أثناء الشحن
إذا كانت درجة الحرارة دون 0° مئوية أو فوق 40° مئوية الرجاء الامتناع عن القيام بعملية الشحن. كما يجب الامتناع عن شحن الجهاز في مكان معرّض لأشعة الشمس العمودية المباشرة أو على مقربة من حرارة منبعثة من مصدر تسخين. مدة الشحن العادية هي 8 ساعات.
و تفاديا لإلحاق أي ضرر بالبطاريات ، الرجاء عدم التمديد في عملية الشحن.

تحذيرات
احرص على تنظيف هيكل الجهاز مستعملا قليلا من الماء أو منديلا ليّنا مرطبا بالماء و الصابون.
الامتناع بتاتا عن استعمال المحاليل الكاوية.
الامتناع بتاتا عن تغطيس آلة الحلاقة في الماء.
امسك الأطفال بعيدا عن الجهاز.
قد ترتفع درجة حرارة آلة الحلاقة أثناء التشغيل و/ أو أثناء عملية الشحن، هذه حالة عادية.
امتنع عن مسك سلك الطاقة أثناء استعمال الجهاز تفاديا للمخاطر و الأضرار الممكنة.
الامتناع بتاتا عن الاتصال بالقطع المتحركة.

لا يجب أن يستعمل هذا الجهاز من قبل الأشخاص ضعفاء البنية (و نذكر منهم الأطفال) و كذلك المعوقين ذهنيا أو جسديا و الأشخاص الذين تنقصهم التجربة إذا لم تكن هناك مراقبة أو إذا لم يقع تكوينهم من قبل شخص مسؤول عن سلامتهم. الرجاء توفير مراقبة بظلة لمنع الأطفال من اللعب بالجهاز.
احرص على المساهمة في دعم التنمية المستدامة و إعادة استغلال المواد المستعملة من خلال إعادة رسكلتها و الامتناع عن التخلص من البطاريات و المحركات بطريقة مسؤولة و ليس بشكل عشوائي لما لذلك من تأثير سلبي على البيئة و صحة الإنسان. فيجب الامتناع بتاتا عن الرمي بها ضمن الفضلات المنزلية. و احرص على التخلص من الجهاز في مراكز الخدمات أو في نقاط الجمع المختصة أو بالرجوع إلى المكان الذي اشتريت منه الجهاز. فقد يقبل البائع أن يستلمه لاستغلاله في عملية إعادة الزسكلة.

لا يجب أن يستعمل هذا الجهاز داخل الحمام.
تنبيه : الرجاء احرص على تخزين الجهاز و هو جاف.



البيانات الفنية
وقت الشحن: 8 ساعات
وقت العملية: 45 دقيقة (عند ما تحمل بشكل كامل)
محول إدخال الجهد الكهربائي: 50/60HZ، 240V-100 AC
محول إخراج: 150mA الجهد الكهربائي

MÜŞTERİ HİZMETLERİ

Değerli Müşterimiz,

En uygun fiyata en iyi ürünü vermenin yanı sıra; en iyi hizmeti vermenin de önemli olduğuna inanıyoruz. Bu nedenle siz bilinçli tüketicilere daha yakın olabilmek için, internet adresimizdeki erişim formlarının yanı sıra, tüketici danışma hattımızı da hizmetinize açmış durumdayız.

TÜKETİCİ
DANIŞMA HATTI
444 66 86

sinbo
www.sinbo.com.tr
0800 211 50 21

Tüketici Danışma Hattımızı,

- Hafta içi her gün **08.00-18.00** saatleri arasında arayabilir; istek, öneri ve şikayetlerinizi firmamıza iletebilirsiniz.

Tüketicinin Dikkatine:

Ürünlerimizle ilgili hizmetleri tam olarak alabilmek için aşağıdaki önerilere uymanızı rica ederiz:

1. Ürünü aldığınızda **Garanti Belgesini** mutlaka yetkili satıcınıza onaylattırınız.
2. Ürünü kullanma kılavuzunda belirtilen hususlara göre kullanınız.
3. Ürününüzle ilgili hizmet talebiniz olduğunda yukarıdaki telefon numaralarından, Tüketici Danışma Hattına başvurunuz.
4. Ürünü promosyon aracılığı ile edinmişseniz, ürüne ait garanti belgesini en yakın yetkili servisimize giderek onaylattırınız.
5. Teknik servisteki işiniz bittiğinde "**Yetkili Servis Hizmet Fişi**" almayı unutmayınız. Alacağınız bu Hizmet Fişi, ileride ürününüzde meydana gelebilecek herhangi bir sorunda size yarar sağlayacaktır.

KAPIDAN KAPIYA
ÜCRETSİZ
SERVİS

7 GÜNDE
TESLİMAT
GARANTİSİ (*)

Kapıdan Kapiya Ücretsiz Servis Kampanyamız dâhilinde Yurtiçi Kargo Firması ile işbirliği içerisindeyiz. Tüketicimiz tarafından satın alınan ürünün fiyatı ne olursa olsun, Tüketicimiz ürün ile ilgili garanti kapsamına giren herhangi bir problem yaşadığında, **444 66 86 numaralı Tüketici Danışma Hattımızı** araması ve kayıt bırakması yeterlidir. Bu süreçten sonra Tüketicimizin ürünü ücretsiz olarak Yurtiçi Kargo tarafından Tüketicimizin bulunduğu adresten alınıp, 7* iş günü içerisinde ürün çalışır bir vaziyette, yine Tüketicimizle Yurtiçi Kargo aracılığı ile adresine teslim edilmektedir. 7 iş günü içerisinde sorunu çözülmeyen ürünler ise, yenisi ve/veya bir üst model ile değiştirilmektedir. Tüm bu süreçte Tüketicilerimizden hiçbir ücret talep edilmemektedir.

(*Ürünün servis garanti süresi, Yurtiçi Kargo ürünü Sinbo Fabrikası'na teslim ettikten sonra başlar.)

- GARANTİ ŞARTLARI -

- 1) Garanti süresi, malın teslim tarihinden itibaren başlar ve 2 yıldır.
- 2) Malın bütün parçaları dahil olmak üzere tamamı Firmamızın garanti kapsamındadır.
- 3) Malın garanti süresi içerisinde arızalanması durumunda, tamirde geçen süre garanti süresine eklenir. Malın tamir süresi, 20 işgünü geçemez. Bu süre mala ilişkin arızanın servis istasyonuna, servis istasyonunun olmaması durumunda, malın satıcısı, bayii, acentesi, temsilciliği, ithalatçısı veya imalatçısı-üreticisinden birine bildirim tarihinden itibaren başlar. Tüketicinin arıza bildirimini; telefon, faks, e-posta, iadeli taahhütlü mektup veya benzeri bir yolla yapması mümkündür. Ancak, uyuşmazlık halinde ispat yükümlülüğü tüketiciye aittir. Malın arızasının 10 iş günü içerisinde giderilememesi halinde, imalatçı-üretici veya ithalatçı; malın tamiri tamamlanıncaya kadar, benzer özelliklere sahip başka bir malı tüketicinin kullanımına tahsis etmek zorundadır.
- 4) Malın garanti süresi içerisinde gerek malzeme ve işçilik, gerekse montaj hatalarından dolayı arızalanması halinde, işçilik masrafı, değiştirilen parça bedeli ya da başka herhangi bir ad altında hiçbir ücret talep etmeksizin tamiri yapılacaktır.
- 5) Tüketicinin onarım hakkını kullanmasına rağmen malın;
 - Tüketicie teslim edildiği tarihten itibaren, garanti süresi içinde kalmak kaydıyla, bir yıl içerisinde en az dört defa veya imalatçı-üretici ve/veya ithalatçı tarafından belirlenen garanti süresi içerisinde altı defa arızalanmasının yanı sıra, bu arızaların maldan yararlanamamayı sürekli kılması,
 - Tamiri için gereken azami süresinin aşılması ,
 - Firmanın servis istasyonunun, servis istasyonunun mevcut olmaması halinde sırayla satıcısı, bayii, acentesi temsilciliği ithalatçısı veya imalatçı-üreticisinden birisinin düzenleyeceği raporla arızanın tamirini mümkün bulunmadığının belirlenmesi, durumlarında tüketici malın ücretsiz değiştirilmesini, bedel iadesi veya ayıp oranda bedel indirimi talep edebilir.
- 6) Malın kullanma kılavuzunda yer alan hususlara aykırı kullanılmasından kaynaklanan arızalar garanti kapsamı dışındadır.
- 7) Garanti Belgesi ile ilgili olarak çıkabilecek sorunlar için Gümrük ve Ticaret Bakanlığı Tüketicinin Korunması ve Piyasa Gözetimi Genel Müdürlüğü'ne başvurulabilir.



DEİMA ELEKTROMEKANİK ÜRÜNLER İNŞAAT SPOR MALZEMELERİ İMALAT SAN. VE TİC. A.Ş.

Cihangir Mh. Güvercin Cd. No:4 Haramidere Mevkii Avcılar - İstanbul - Türkiye

Çağrı Merkezi: 444 66 86

www.sinbo.com.tr - info@sinbo.com.tr



- SHC 4355 SAÇ KESME MAKİNASI -

- GARANTİ BELGESİ -

Garanti Belge No : 79341
SSHY Belge No : 35274

Garanti Belge Onay Tarihi : 22/02/2010
Garanti Belge Vize Tarihi : 01/02/2012
SSHY Belge Onay Tarihi : 04/04/2012

İTHALATÇI FİRMA

Ünvanı : DEİMA ELEKTROMEKANİK ÜRÜNLERİ İNS. SPOR MALZ.
İMALAR SAN. ve TIC. A.Ş.
Adresi : Cihangir Mah. Güvercin Cad. No:4 Haramidere Mevkii
Avcılar / İSTANBUL
Tel. : Çağrı Merkezi: 444 66 86

Yetkili Kişi

: 
Yönetim Kurulu Başkanı
DEİMA ELEKTROMEKANİK ÜRÜNLERİ
İMALAR SAN. ve TIC. A.Ş.
Cihangir Mah. Güvercin Cad.
No:4 Avcılar / İSTANBUL
Memnune Kurbanova / 0212 274 008 9118

Ürünün Cinsi : SAÇ KESME MAKİNASI
Markası : SINBO
Modeli : SHC 4355
Alt Modeli : -
Bandrol ve Seri No :
Teslim Tarihi ve Yeri :
Garanti Süresi : 2 Yıldır
Azami Tamir Süresi : 20 İş Günü
Kullanım Ömrü : Bakanlıkça belirlenen ve ilan edilen kullanım ömrü 7 yıldır.
(Ürünün fonksiyonlarını yerine getirebilmesi için gereken yedek parça temin süresi)

SATICI FİRMA

Ünvanı :
Adresi :
Tel.Fax :
Fatura Tarihi ve No :
Teslim Tarihi ve Yeri :
İmza ve Kaşe :

Bu bölüm, ürünü satın aldığınız Yetkili Satıcı tarafından imzalanacak ve kaselenecektir.

Bu belgenin kullanılmasına; 4077 sayılı Tüketicinin Korunması Hakkında Kanun ve bu Kanun'a dayanılarak yürürlüğe konulan Garanti Belgesi Uygulama Esaslarına Dair Yönetmelik uyarınca, TC Gümrük ve Ticaret Bakanlığı, Tüketicinin Korunması ve Piyasa Gözetimi Genel Müdürlüğü tarafından izin verilmiştir.