

**⚠ ПРЕДОСТЕРЕЖЕНИЕ**

Несоблюдение инструкций и рекомендаций по мерам безопасности, которые содержатся в «Руководстве по эксплуатации», демонстрационном видеофильме и на табличках, расположенных на корпусе снегохода, может привести к трагическим последствиям, не исключая получения травм, увечий и гибели людей.

**⚠ ПРЕДОСТЕРЕЖЕНИЕ**

Данный снегоход по своим характеристикам может превосходить другие снегоходы, которыми Вам приходилось управлять ранее. Уделите время для ознакомления с Вашим новым снегоходом.

**ПОПРАВКА 65 ШТАТА КАЛИФОРНИЯ**

**⚠ ПРЕДОСТЕРЕЖЕНИЕ**

Настоящее изделие содержит или выделяет известные в штате Калифорния химические вещества, способные вызывать раковые заболевания, пороки деторождения или ослабление репродуктивной функции.



РОСС СА.МП10.В01124  
с 04.08.2009 по 03.08.2012

В США распространителем продукции является компания BRP US Inc.,  
в Канаде — Bombardier Recreational Products Inc.

Торговые марки компании Bombardier Recreational Products Inc. или её филиалов:

DESS™	HPG™	REV-XU™	Ski-Doo®
EXPEDITION™TUV	REV-XP™	ROTAX™	TRA™III

† Торговая марка Castrol Limited, используемая по лицензии.

## ПРЕДИСЛОВИЕ

Поздравляем Вас с приобретением нового снегохода Ski-Doo®. На данный продукт распространяются гарантийные обязательства BRP, его обслуживание осуществляется сетью авторизованных дилеров готовых обеспечить запасными частями и аксессуарами, а также произвести необходимое техническое обслуживание снегохода.

Целью работы дилера является удовлетворение потребностей клиента. Работники дилерского центра имеют достаточную квалификацию для выполнения операций по предпродажной подготовке и осмотру Вашего снегохода, а также для выполнения заключительных регулировок перед началом эксплуатации. Для получения дополнительной информации обращайтесь к авторизованному дилеру.

При покупке вы также должны быть проинформированы об условиях гарантийного обслуживания и подписать **ПРОВЕРОЧНЫЙ ЛИСТ ПРЕДПРОДАЖНОЙ ПОДГОТОВКИ**, чтобы убедиться, что снегоход полностью готов к эксплуатации.

### Прежде чем приступить к эксплуатации

Чтобы снизить риск получения травмы Вами или другими людьми, а также исключить возможность летального исхода, прежде чем приступить к эксплуатации снегохода следует ознакомиться со следующими частями настоящего руководства:

- «**ИНФОРМАЦИЯ ПО БЕЗОПАСНОСТИ**»;
- «**СВЕДЕНИЯ О ТРАНСПОРТНОМ СРЕДСТВЕ**».

Прочитайте и уясните информацию, содержащуюся на предупреждающих наклейках, и просмотрите **ДЕМОНСТРАЦИОННЫЙ ВИДЕОФИЛЬМ**.

Мы настойчиво рекомендуем выбирать безопасный маршрут в соответствии с требованиями местного законодательства.

Несоблюдение предостережений, содержащихся в настоящем Руководстве, может стать причиной получения серьезных травм и даже привести к летальному исходу.

### Предупреждения

В настоящем Руководстве для выделения важной информации используются следующие типы предупреждений:

#### **⚠ ПРЕДОСТЕРЕЖЕНИЕ**

Информирует о потенциально опасных ситуациях, которые могут стать причиной получения серьезной травмы или привести к летальному исходу.

**⚠ ОСТОРОЖНО** Информирует о потенциально опасных ситуациях, которые могут стать причиной получения травм легкой или средней степени тяжести.

**ВНИМАНИЕ** Содержит предупреждения и инструкции, несоблюдение которых может стать причиной серьезных повреждений снегохода или другого имущества.

#### **О настоящем Руководстве**

Настоящее «Руководство по эксплуатации» было разработано с целью ознакомить владельца/водителя с особенностями эксплуатации и технического обслуживания данного снегохода, а также правилами техники безопасности. Знание которых необходимо для правильной эксплуатации снегохода.

Наличие настоящего Руководства является необходимым условием правильной эксплуатации снегохода. Руководство должно постоянно находиться вместе со снегоходом, таким образом, вы сможете воспользоваться им при необходимости.

Храните настоящее Руководство на борту снегохода, это даст Вам возможность оперативно получить необходимую информацию как при эксплуатации и техническом обслуживании снегохода, так и при поиске и устранении неисправностей.

Настоящее Руководство доступно на нескольких языках в случае обнаружения разночтений помните, что англоязычная версия имеет приоритет перед остальными.

Прочитать и распечатать дополнительную копию Руководства можно по адресу: **www.operatorsguide.brp.com**

Информация, содержащаяся в настоящем Руководстве, достоверна на момент публикации. Компания BRP придерживается политики постоянного улучшения своей продукции, но при этом не берет на себя обязательств, соответствующим образом, модернизировать ранее выпущенную продукцию.

---

*ПРЕДИСЛОВИЕ*

Вследствие внесения изменений в конструкцию изделий, возможны некоторые отличия между изделием и его характеристикой, приведённой в данном Руководстве. Компания BRP оставляет за собой право на изменение технических характеристик, конструкции, дизайна и комплектации оборудованием выпускаемых изделий без каких-либо обязательств со своей стороны.

Настоящее Руководство и *ДЕМОНСТРАЦИОННЫЙ ВИДЕОФИЛЬМ* при перепродаже снегохода должны быть переданы новому владельцу.

---

## ОГЛАВЛЕНИЕ

<b>ПРЕДИСЛОВИЕ</b> .....	<b>1</b>
Прежде чем приступить к эксплуатации .....	1
Предупреждения .....	1
О настоящем Руководстве .....	1

### **ИНФОРМАЦИЯ ПО БЕЗОПАСНОСТИ**

<b>ОСНОВНЫЕ МЕРЫ ПРЕДОСТОРОЖНОСТИ</b> .....	<b>8</b>
Избегайте отравления угарным газом .....	8
Берегитесь воспламенения паров бензина и прочих опасностей .....	8
Берегитесь ожогов .....	8
Аксессуары и внесение изменений в конструкцию .....	8
<b>РЕКОМЕНДАЦИИ ПО МЕРАМ БЕЗОПАСНОСТИ</b> .....	<b>9</b>
<b>УПРАВЛЕНИЕ СНЕГОХОДОМ</b> .....	<b>12</b>
Контрольный осмотр снегохода перед выездом .....	12
Вождение .....	14
Движение с пассажиром .....	15
Разновидности трасс и условий движения .....	16
Окружающая среда .....	20
<b>ПРЕДУПРЕЖДАЮЩИЕ ТАБЛИЧКИ</b> .....	<b>22</b>
Таблички соответствия .....	24
Таблички с технической информацией .....	25

### **СВЕДЕНИЯ О ТРАНСПОРТНОМ СРЕДСТВЕ**

<b>ОРГАНЫ УПРАВЛЕНИЯ, ПРИБОРЫ, ОБОРУДОВАНИЕ</b> .....	<b>28</b>
1) Руль .....	29
2) Рычаг дроссельной заслонки .....	29
3) Рычаг тормоза .....	29
4) Рычаг стояночного тормоза .....	29
5) Шнур безопасности и контактное устройство DESS .....	30
6) Выключатель двигателя .....	31
7) Многофункциональный переключатель .....	31
8) Рычаг переключения передач .....	33
9) Регулируемые зеркала .....	33
10) Комплект инструментов .....	34
11) Рукоятка/бампер .....	34
12) Рукоятка ручного стартера .....	34
13) Информационный центр .....	35
14) Спинка .....	49
15) Пассажирское сиденье (1+1) .....	49
16) Поручни пассажирского сиденья .....	50
17) Захват на руле .....	51
18) Багажное отделение .....	51
19) Задняя багажная площадка .....	52
20) Выключатель обогрева поручней пассажира .....	52
21) Электрическая розетка (12 В) .....	52
22) Сцепное устройство .....	52
23) Регулировка положения руля .....	53
24) Лебёдка .....	53
25) Багажный кофр .....	56

---

ОГЛАВЛЕНИЕ

<b>ТОПЛИВО И МАСЛО .....</b>	<b>57</b>
Рекомендуемое топливо .....	57
Заправка топливом .....	57
Рекомендуемое масло.....	57
<b>УКАЗАНИЯ ПО ЭКСПЛУАТАЦИИ.....</b>	<b>59</b>
Обкатка .....	59
Пуск двигателя.....	59
Аварийный пуск двигателя.....	59
Прогрев снегохода .....	61
Работа коробки передач .....	61
Выключение двигателя .....	62
Буксировка груза .....	62
Буксировка другого снегохода.....	62
Заключительные операции после поездки.....	62
<b>РЕГУЛИРОВКА ПОДВЕСКИ.....</b>	<b>63</b>
Регулировка задней подвески .....	63
Регулировка передней подвески .....	65
Влияние регулировки подвески на поведение снегохода .....	67
<b>ТРАНСПОРТИРОВКА СНЕГОХОДА.....</b>	<b>68</b>

## **ТЕХНИЧЕСКОЕ ОБСЛУЖИВАНИЕ**

<b>РЕГЛАМЕНТ ТЕХНИЧЕСКОГО ОБСЛУЖИВАНИЯ .....</b>	<b>70</b>
<b>ПОСЛЕ ПРОБЕГА 10 МОТОЧАСОВ .....</b>	<b>76</b>
<b>ПРОЦЕДУРЫ ТЕХНИЧЕСКОГО ОБСЛУЖИВАНИЯ.....</b>	<b>77</b>
Воздушный фильтр .....	77
Охлаждающая жидкость .....	77
Инжекционное масло.....	78
Моторное масло .....	78
Система выпуска отработавших газов.....	79
Свечи зажигания .....	79
Упор двигателя .....	80
Тормозная жидкость .....	80
Масло для коробки передач .....	81
Защитный кожух ремня вариатора .....	82
Ремень вариатора.....	82
Ведущий шкив вариатора .....	86
Гусеница .....	88
Подвеска.....	90
Лыжи.....	91
Предохранители .....	91
Световые приборы.....	92
Корпус .....	93
<b>ХРАНЕНИЕ И ПРЕДСЕЗОННАЯ ПОДГОТОВКА .....</b>	<b>97</b>
Хранение .....	97
Предсезонная подготовка.....	97
<b>ДЕКЛАРАЦИЯ СООТВЕТСТВИЯ ЕС.....</b>	<b>98</b>

## **ТЕХНИЧЕСКАЯ ИНФОРМАЦИЯ**

<b>ИДЕНТИФИКАЦИОННЫЕ НОМЕРА СНЕГОХОДА.....</b>	<b>100</b>
Табличка с данными снегохода .....	100
Заводские номера .....	100
<b>ДВИГАТЕЛИ, СЕРТИФИЦИРОВАННЫЕ ЕРА .....</b>	<b>101</b>
Информация о выхлопе двигателя.....	101
<b>ТЕХНИЧЕСКИЕ ХАРАКТЕРИСТИКИ .....</b>	<b>102</b>

## **УСТРАНЕНИЕ НЕИСПРАВНОСТЕЙ**

<b>УСТРАНЕНИЕ НЕИСПРАВНОСТЕЙ .....</b>	<b>108</b>
<b>СИСТЕМА МОНИТОРИНГА .....</b>	<b>109</b>
Сигнальные лампы, сообщения, звуковые сигналы.....	109
Как прочесть код неисправности .....	111

## **ГАРАНТИЙНЫЕ ОБЯЗАТЕЛЬСТВА**

<b>МЕЖДУНАРОДНАЯ ОГРАНИЧЕННАЯ ГАРАНТИЯ VRP НА СНЕГОХОДЫ SKI-DOO® 2010 .....</b>	<b>114</b>
---	------------

## **ИНФОРМАЦИЯ ДЛЯ ВЛАДЕЛЬЦА**

<b>ГАРАНТИЯ ПРАВ ЛИЧНОСТИ/ОТКАЗ ОТ УСЛУГ .....</b>	<b>120</b>
<b>ИЗМЕНЕНИЕ АДРЕСА ВЛАДЕЛЬЦА ИЛИ ПЕРЕПРОДАЖА .....</b>	<b>121</b>



***ИНФОРМАЦИЯ  
ПО БЕЗОПАСНОСТИ***

## ОСНОВНЫЕ МЕРЫ ПРЕДОСТОРОЖНОСТИ

### Избегайте отравления угарным газом

Отработавшие газы всех двигателей содержат оксид углерода (угарный газ), который, в определённых условиях, может представлять смертельную опасность. Вдыхание угарного газа может стать причиной появления головной боли, головокружения, сонливости, тошноты, спутанности сознания и, в конечном итоге, стать причиной летального исхода.

Угарный газ является веществом без цвета и запаха, которое может присутствовать в воздухе, даже если Вы не видите и не ощущаете запаха отработавших газов. Смертельно опасная концентрация угарного газа может достигаться достаточно быстро, и Вы можете оказаться в ситуации, в которой не сможете спасти себя самостоятельно. В плохо проветриваемом помещении опасная концентрация угарного газа может сохраняться в течение нескольких часов и даже дней. Если Вы чувствуете какие-нибудь симптомы отравления угарным газом, немедленно покиньте опасную область, подышите свежим воздухом и обратитесь за медицинской помощью.

Для предотвращения возможности получения серьёзных травм и летального исхода в результате отравления угарным газом:

- Никогда не эксплуатируйте снегоход в плохо проветриваемых и частично закрытых местах. Даже если Вы попытаетесь отводить отработавшие газы, концентрация угарного газа может быстро достичь опасного уровня.
- Никогда не запускайте двигатель снегохода на улице, если отработавшие газы могут попасть в помещение через открытые окна или двери.

### Берегитесь воспламенения паров бензина и прочих опасностей

Пары бензина являются легковоспламеняемыми и взрывоопасными. Пары топлива могут распространиться и воспламениться от искры, возникающей при работе двигателя. В целях снижения риска возгорания или взрыва следуйте приведённым ниже инструкциям:

- производите заправку топливом на улице в хорошо проветриваемом месте вдали от источников открытого огня и искр, предварительно убедившись, что поблизости никто не курит, а также отсутствуют

другие факторы могущие стать причиной воспламенения топлива;

- никогда не производите заправку топливом при работающем двигателе;
- никогда не заправляйте топливный бак полностью, оставьте место для компенсации температурного расширения топлива;
- никогда не запускайте двигатель и не начинайте движение, если не закрыта пробка топливозаправочной горловины;
- для хранения топлива используйте только специальные канистры;

Бензин ядовит и может представлять опасность для здоровья.

- не допускайте попадания бензина в рот;
- при попадании бензина внутрь или в глаза, а также при вдыхании паров бензина обратитесь за медицинской помощью.

При попадании бензина на Вас смойте его водой с мылом и смените одежду.

### Берегитесь ожогов

При функционировании компоненты системы выпуска отработавших газов и двигателя разогреваются до очень высоких температур. Для предотвращения ожогов избегайте контактов с ними во время эксплуатации и спустя некоторое время после её окончания.

### Аксессуары и внесение изменений в конструкцию

Не вносите изменения в конструкцию снегохода и не используйте дополнительное оборудование, не одобренное BRP. Так как подобные изменения не были протестированы BRP, они могут увеличить риск получения травмы или возникновения несчастного случая, и сделать использование снегохода незаконным.

Не устанавливайте шипы на гусеницу данной модели снегохода.

Для приобретения аксессуаров и дополнительного оборудования для Вашего снегохода обращайтесь к официальному дилеру Ski-Doo.

---

## РЕКОМЕНДАЦИИ ПО МЕРАМ БЕЗОПАСНОСТИ

Несоблюдение следующих инструкций может привести к получению **СЕРЬЁЗНЫХ ТРАВМ, И ДАЖЕ СТАТЬ ПРИЧИНОЙ ЛЕТАЛЬНОГО ИСХОДА:**

- Перед выездом **ВСЕГДА** производите контрольный осмотр снегохода.
- Прежде чем запустить двигатель убедитесь, что рычаг дроссельной заслонки перемещается без заеданий и при отпускании возвращается в исходное положение.
- Не допускается работа двигателя со снятыми защитными кожухами ремня вариатора и тормозного диска, а также при открытых или снятых боковой панели или капоте. Не запускайте двигатель при снятом ремне вариатора. Работа двигателя без нагрузки, например при снятом ремне вариатора или с поднятой над опорной поверхностью гусеницей может представлять опасность.
- Прежде чем запустить двигатель задействуйте стояночный тормоз.
- Каждый, кто впервые садится за руль снегохода, считается начинающим независимо от имеющегося опыта управления другими транспортными средствами. Безопасность эксплуатации снегохода зависит от многих факторов: обзорности, скорости движения, погодных условий и условий эксплуатации, наличия других участников движения, технического состояния снегохода и состояния водителя.
- Прежде чем приступить к эксплуатации снегохода рекомендуется пройти базовый курс обучения вождению. При изучении «Руководства по эксплуатации» особое внимание уделите предупреждающим сообщениям. Вступите в клуб любителей снегоходов, это позволит не только интересно провести время, но и даст возможность овладеть навыками безопасного управления снегоходом. Получите основные инструкции по эксплуатации снегохода у Вашего дилера, друзей или членов клуба любителей снегоходов или присоединитесь к программе безопасного управления снегоходом существующей в Вашей местности.
- Каждому кто впервые садится за руль снегохода необходимо ознакомиться с предупреждающими табличками, расположенными на корпусе и других частях снегохода, изучить «Руководство по эксплуатации» и просмотреть *ДЕМОНСТРАЦИОННЫЙ ВИДЕОФИЛЬМ*.
- Динамические качества данного снегохода могут существенно отличаться от динамических качеств других снегоходов, которыми Вам доводилось управлять ранее. Таким образом, эксплуатация снегохода новичком или неподготовленным водителем не рекомендуется.
- Снегоходы используются во многих регионах с разным состоянием снежного покрова. Не все модели снегохода одинаково приспособлены к различным климатическим условиям. Выбирая снегоход при покупке, проконсультируйтесь с дилером. Он порекомендует Вам именно ту модель, которая в наибольшей степени удовлетворит Вашим требованиям и условиям предполагаемой эксплуатации.
- Снегоход может стать причиной травм или гибели водителя, пассажира и находящихся поблизости людей. К трагическим происшествиям приводит использование снегохода не по прямому назначению, а также рискованная манера езды, не соответствующая возможностям водителя или самого снегохода и провоцирующая возникновение аварийных ситуаций.
- К управлению снегоходом не должны допускаться лица, не достигшие 16-летнего возраста.
- Изучите и знайте местное законодательство. Правила эксплуатации и контроля безопасного состояния снегоходов регулируются законами и постановлениями федеральных, региональных и местных органов власти. Владелец снегохода обязан знать и соблюдать эти законы и постановления. Вы должны знать законы, касающиеся возмещения за причинённый имущественный ущерб и страхования ответственности.
- Превышение безопасной скорости может представлять смертельную опасность. При движении на высокой скорости у Вас не остаётся достаточно времени, чтобы адекватно среагировать на изменившуюся ситуацию. Выбирайте такую скорость, которая в конкретных условиях движения обеспечивает максимальную безопасность. Соблюдайте ограничения скорости движения по трассе.
- Двигайтесь только по правой стороне снегоходной трассы.

---

РЕКОМЕНДАЦИИ ПО МЕРАМ БЕЗОПАСНОСТИ

- Сохраняйте безопасную дистанцию между Вашим и другими снегоходами, а также находящимися поблизости людьми.
- Помните, что рекламный видеофильм, в котором демонстрируются различные эффектные и рискованные маневры снегохода, снят в идеальных условиях и с участием профессиональных водителей, обладающих высоким мастерством. Не пытайтесь повторить эти трюки.
- Поездки на снегоходе после приёма алкоголя или препаратов, содержащих наркотические вещества, категорически запрещены. Не садитесь за руль снегохода, если Вы чувствуете себя усталым или нездоровым.
- Снегоход не предназначен для движения по дорогам общего пользования.
- Избегайте движения на снегоходе по дорогам общего пользования. Если необходимо проехать какое-то расстояние по дороге, снизьте скорость движения. Помните, что снегоход не предназначен для движения по дорожным покрытиям. Перед тем как пересечь дорогу под углом 90°, остановитесь и посмотрите в обе стороны. Остерегайтесь стоящих транспортных средств.
- Прогулки на снегоходе ночью могут доставить огромное удовольствие, но при этом следует быть особенно осторожным. Не ездите по незнакомой местности. Всегда проверяйте исправность приборов освещения. Всегда возите с собой запасные лампочки и фонарь.
- Запрещается демонтировать оборудование со снегохода. Все снегоходы оснащены многочисленными предохранительными устройствами, например, защитными щитками и кожухами. Кроме того, на корпусе снегохода закреплены светоотражающие знаки и таблички с предупреждениями.
- Зимние пейзажи прекрасны, но они не должны отвлекать Вас от управления снегоходом. Если Вы хотите по-настоящему оценить открывающиеся перед Вами виды, сверните с трассы и остановитесь с краю от неё так, чтобы Ваш снегоход не мешал движению других снегоходов.
- Ограждения представляют большую опасность как для людей, едущих на снегоходе, так и для снегохода. объезжайте стороной столбы, поддерживающие провода.
- Трудно различимые на расстоянии провода могут стать причиной серьёзного происшествия.
- Обязательно надевайте защитный шлем сертифицированного образца, защитные очки и лицевой щиток. Это требование также относится и к пассажиру.
- При движении вне трассы помните о связанных с этим опасностях, таких как лавина, природные или искусственно созданные препятствия.
- Не приближайтесь близко к впереди идущему снегоходу, всегда поддерживайте безопасную дистанцию. При неожиданной остановке или замедлении лидирующего снегохода Вы можете травмировать его водителя и пассажира. Дистанция должна быть достаточной для того, чтобы Вы успели среагировать и затормозить свой снегоход. Помните, что остановочный путь снегохода зависит от условий движения — для остановки снегохода может потребоваться большее расстояние, чем Вы думаете. Будьте осторожны и готовы при необходимости свернуть в сторону.
- Дальние поездки на снегоходе в одиночку небезопасны. Вы можете израсходовать весь запас топлива, попасть в аварию или повредить свой снегоход. Помните, что снегоход за полчаса проходит большее расстояние, чем Вы способны покрыть за целый день, передвигаясь пешком. Дальние поездки лучше совершать в компании с товарищем или с другими членами своего клуба. Но и в этом случае обязательно скажите кому-нибудь, куда Вы направляетесь и когда планируете вернуться назад.
- Иногда на лугах встречаются низины, где постоянно держится вода. Зимой она замерзает, образуя открытое зеркало льда. При торможении или повороте на таком льду Вы можете потерять контроль над снегоходом. Если Вы оказались на гладком льду, не пытайтесь тормозить, разгоняться или поворачивать. Плавно снизьте скорость снегохода, осторожно отпустив рычаг управления дросселем.
- Не совершайте прыжки на снегоходе.

- При групповом движении колонной не следует импульсивно нажимать на рычаг управления дросселем. Интенсивная пробуксовка гусеничного движителя опасна тем, что куски льда и снега из-под гусеницы Вашего снегохода могут попасть в снегоход, следующий сзади. Кроме того, гусеничный движитель интенсивно зарывается в снег и портит профиль снежной трассы, по которой едут остальные снегоходы.
- Выезды на природу большими компаниями очень интересны и доставляют огромное удовольствие участникам. Однако не следует предпринимать внешне эффектные, но рискованные маневры и обгонять движущиеся в колонне снегоходы. Ваши действия могут спровоцировать менее опытных водителей повторить Ваш маневр с опасными для себя последствиями. Двигаясь в группе, задавайте скоростной режим в расчёте на возможности самого малоопытного водителя.
- В экстренном случае работающий двигатель снегохода можно заглушить выключателем двигателя или сняв колпачок шнура безопасности (ключ DESS) с контактного устройства.
- Не пускайте двигатель в закрытом, невентилируемом помещении; не оставляйте работающий двигатель без надзора.
- Перед запуском двигателя задействуйте стояночный тормоз.
- Если Вы не пользуетесь снегоходом, ставьте его на стояночный тормоз.
- Не заряжайте аккумуляторную батарею на борту снегохода.
- Начиная движение задним ходом, убедитесь, что позади снегохода нет людей и препятствий.
- В целях предотвращения возникновения опасной ситуации, чтобы исключить возможность несанкционированного использования снегохода детьми или посторонними лицами, а также, чтобы не допустить хищения снегохода всегда снимайте колпачок шнура безопасности (ключ DESS) с контактного устройства, если снегоход не используется.
- Когда снегоход не используется, всегда снимайте колпачок шнура безопасности (ключ DESS) с контактного устройства — это большое искушение для детей и угонщиков.
- Не приподнимайте заднюю часть снегохода при работающем двигателе, так как в стоящего сзади человека могут полететь куски снега и льда. Для того чтобы очистить или осмотреть гусеничный движитель, заглушите двигатель и наклоните снегоход набок. С помощью подходящей палочки или ветки очистите гусеничную ленту, опорные полозья и катки. Не позволяйте никому стоять рядом с движущейся гусеничной лентой.
- Не устанавливайте на гусеницу шипы. Шипы могут отрываться от гусеницы и выбрасываться из-под снегохода.
- Не садитесь на снегоход в качестве пассажира, если он не оборудован специальными пассажирскими сиденьем и поручнями. В течение всей поездки Вы должны находиться на сиденье для пассажира.
- Обязательно надевайте защитный шлем установленного образца. Экипировка пассажира должна быть такой же, как и у водителя.
- Поза пассажира должна быть удобной и устойчивой: ноги должны прочно стоять на подножках или опорных площадках, руки должны дотягиваться до поручней.
- Если во время поездки Вы почувствуете недомогание или заметите какую-то опасность, немедленно скажите об этом водителю и попросите его снизить скорость или остановиться.

## УПРАВЛЕНИЕ СНЕГОХОДОМ

Водитель, отвечающий за безопасность пассажиров, должен предварительно разъяснить им основные правила поведения при езде на снегоходе.

Вы отвечаете за исправное состояние своего снегохода, за предварительный инструктаж и безопасность тех, кто допущен Вами к самостоятельному управлению снегоходом. Следует помнить, что снегоходы различных марок и моделей могут сильно отличаться друг от друга по управляемости и динамическим характеристикам.

Снегоход является относительно простым в управлении транспортным средством. Однако, как и всякое механическое самоходное транспортное средство, снегоход может представлять опасность, если водитель или пассажир будут вести себя безрассудно и неосмотрительно. Мы всемерно поддерживаем водителей, которые ежегодно проходят проверку безопасности своих снегоходов. Настоятельно рекомендуем регулярно посещать дилера Ski-Doo с целью осмотра и технического обслуживания снегохода. У дилера Вы также сможете приобрести необходимые аксессуары.

Прежде чем выезжать на трассу, потренируйтесь на ровной закрытой площадке, пока полностью не овладеете основами управления и не почувствуете уверенность в том, что сможете безопасно ездить в более разнообразных условиях. Желаем радостных и безопасных путешествий!

### Контрольный осмотр снегохода перед выездом

#### **⚠ ПРЕДОСТЕРЕЖЕНИЕ**

Контрольный осмотр — важная часть процедуры подготовки снегохода к выезду. Проверьте работоспособность основных элементов управления, средств защиты, механических узлов и деталей.

#### Перед запуском двигателя

1. Очистите корпус и другие части снегохода (световые приборы, сиденья, подножки, органы управления и приборы) от снега и льда.
2. Проверьте и, при необходимости, очистите от снега предварительный фильтр глушителя шума впуска воздуха.

3. Убедитесь, что лыжи и части рулевого управления перемещаются без заеданий.
4. Проверьте уровни топлива и моторного масла, а также убедитесь в отсутствие подтеканий указанных эксплуатационных жидкостей.
5. Убедитесь, что все багажные отделения надёжно закрыты и в них не находятся слишком тяжёлые или хрупкие предметы.
6. Проверьте функционирование рычага дроссельной заслонки, убедитесь, что он перемещается плавно и без заеданий. При отпуске рычаг должен возвращаться в исходное положение.
7. Проверьте функционирование рычага тормоза, убедитесь, что тормоза оказываются полностью задействованы, прежде чем рычаг коснётся рукоятки руля. При отпуске рычаг должен возвращаться в исходное положение.
8. Проверьте работоспособность стояночного тормоза. Задействуйте стояночный тормоз.

#### После запуска двигателя

Запуск двигателя подробно описан в параграфе «ПУСК ДВИГАТЕЛЯ».

1. Проверьте работоспособность световых приборов (дальнего/ближнего света фары, заднего фонаря, стоп-сигнала) и сигнальных ламп.
2. Проверьте работоспособность ключа DESS (выключателя шнура безопасности) и выключателя двигателя.
3. Отпустите стояночный тормоз.
4. Следуйте инструкциям, приведённым в главе «ПРОГРЕВ СНЕГОХОДА».

**Контрольный лист проведения осмотра перед выездом**

УЗЕЛ, СИСТЕМА	ОПЕРАЦИЯ	✓
Корпус, сиденья, подножки, световые приборы, воздушный фильтр, органы управления и контрольные приборы	Проверить состояние и очистить от снега и льда.	
Лыжи, рулевое управление	Проверить работоспособность (отсутствие заеданий и т. п.)	
Топливо и масло	Проверить уровень и убедиться в отсутствие утечек	
Багажные отделения	Убедиться, что багажные отделения надёжно закрыты и в них отсутствуют слишком тяжёлые или хрупкие предметы.	
Рычаг дроссельной заслонки	Проверить работоспособность	
Рычаг тормоза	Проверить работоспособность	
Стояночный тормоз	Проверить работоспособность	
Выключатель двигателя, ключ DESS (шнур безопасности) и световые приборы.	Проверить работоспособность. Шнур безопасности перед выездом должен быть надёжно закреплён к одежде водителя.	

## Вождение Экипировка

Для поездок на снегоходе следует надевать удобную, не тесную одежду. Перед поездкой уточните прогноз погоды и оденьтесь в расчёте на самую низкую температуру воздуха, которая даётся в прогнозе. Помните о важности правильного выбора нижнего белья, которое непосредственно контактирует с кожей и является первым теплоизолирующим слоем.

Водителю снегохода рекомендуется всегда надевать защитный шлем сертифицированного образца. Защитный шлем предохраняет голову от травм или снижает их тяжесть. Под шлем всегда надевайте шапочку и маску для защиты лица. Обязательно надевайте защитные очки или пользуйтесь лицевым щитком, который закрепляется на шлеме.

На руки необходимо надевать перчатки, которые должны быть не только достаточно тёплыми, но и удобными для управления снегоходом.

Наиболее удобной обувью для езды на снегоходе являются ботинки с кожаным или нейлоновым верхом и на резиновой подошве. Ботинки должны иметь вынимаемые войлочные стельки.

Во время поездки на снегоходе старайтесь не промокать. Придя в помещение, снимите и тщательно просушите одежду и обувь.

Не надевайте шарфы, куртки с развевающимися полами, шнурками, застёжками и пр., которые могут попасть в движущиеся детали снегохода.

### Запасные детали и инструмент

Каждый снегоход должен быть укомплектован минимально необходимым набором инструментов, запасных частей и принадлежностей, которые могут понадобиться в аварийной ситуации Вам или другим владельцам аналогичных снегоходов. Этот обязательный набор включает в себя:

- данное «Руководство по эксплуатации»;
- запасные свечи зажигания и свечной ключ;
- липкую ленту;
- запасной ремень вариатора;
- запасные лампы;
- комплект инструментов;
- нож;
- фонарь с проблесковым огнём;
- очки с цветными линзами;
- карту местности.

В зависимости от длительности и дальности, совершаемых Вами автономных поездок на снегоходе укомплектуйте его дополнительными запасными частями и принадлежностями.

### Посадка

Посадка водителя, а также продольное и поперечное распределение веса тела водителя заметно влияют на ходовые качества снегохода. При маневрировании на поперечном склоне водитель и пассажир должны быть готовы наклоном тела в соответствующую сторону облегчить поворот снегохода. Водителю и пассажиру запрещается во время движения снегохода снимать ноги с опорных площадок и тормозить или опираться ногами на снег. Тренировки и приобретённый опыт подскажут Вам, насколько сильно нужно наклоняться в поперечном направлении, чтобы уверенно входить в поворот на различных скоростях или чтобы удерживать снегоход в безопасном равновесии при маневрировании на поперечном уклоне.

Как правило, лучшей посадкой для водителя, с точки зрения удобства управления снегоходом и равновесия, является посадка сидя. Тем не менее, в некоторых особых условиях движения используются и другие посадки: езда полусидя, с опорой на одно колено или стоя.

Начинающий водитель должен освоить приёмы безопасного управления снегоходом, тренируясь на ровной снежной трассе и двигаясь на небольшой скорости.

### **▲ ПРЕДОСТЕРЕЖЕНИЕ**

Не выполняйте маневров, в успешном завершении которых Вы не уверены. Не предпринимайте ничего, что выходит за пределы Вашего водительского опыта.

### Управление снегоходом сидя

Для езды по знакомой ровной снежной трассе оптимальной для водителя является посадка сидя. При этой посадке водитель занимает среднее положение на сиденье, а ступни ног расположены на опорных площадках. Мышцы бёдер и голени ног помогают смягчать удары от неровностей трассы.



mmo2008-003-001

#### Управление снегоходом полусидя

При этой посадке туловище водителя приподнято на полусогнутых ногах, ступни ног перенесены назад и опираются на площадки примерно под центром тяжести тела. Используя эту посадку, следует остерегаться резких торможений снегохода.



mmo2008-003-002

#### Управление снегоходом стоя с опорой на одно колено

Одна нога опирается стопой на бортовую площадку снегохода, а другая — согнута в колене и опирается на сиденье. Используя эту посадку, следует остерегаться резких торможений снегохода.



mmo2008-003-003

#### Управление снегоходом стоя

Поставьте ступни обеих ног на опорные площадки. Ноги в коленных суставах должны быть согнуты, чтобы лучше амортизировать толчки и удары, передаваемые на туловище. Езда стоя улучшает обзор спереди снегохода и позволяет водителю быстро смещать центр тяжести тела в любую сторону в соответствии с условиями движения и предпринятым маневром снегохода. Остерегайтесь резкого торможения.



mmo2008-003-004

#### Движение с пассажиром

Снегоходы могут быть одно-, двух- и даже трехместными. Проверьте по табличке на корпусе снегохода, можно ли брать на борт пассажиров и сколько. Перегрузка снегохода, не предназначенного для перевозки пассажиров, очень опасна.

Если правила не запрещают брать на борт пассажира, то, прежде всего, убедитесь, что кандидат в пассажиры обладает требуемыми физическими данными.

#### **▲ ПРЕДОСТЕРЕЖЕНИЕ**

Во время движения снегохода пассажир (-ы) должен сидеть на своём месте, опираясь ногами о подножки и держась руками за поручни или лямки. Соблюдайте это простое правило, и риск падения пассажира будет сведён к минимуму.

Если Вы берете на борт взрослого человека и ребёнка, то рекомендуем посадить ребёнка в центре. Взрослый, сидящий сзади, будет наблюдать за ребёнком и в случае необходимости оказывать помощь. Кроме того, ребёнок на среднем сиденье лучше защищён от ветра и холода.

Водитель, отвечающий за безопасность пассажиров, должен предварительно разъяснить им основные правила поведения при езде на снегоходе.

#### **⚠ ПРЕДОСТЕРЕЖЕНИЕ**

- Пассажиры должны сидеть на предназначенных для них местах. Запрещается занимать место между рулём и водителем.
- Место пассажира должно быть оборудовано поручнями, ляжками или ремнями согласно требованиям SSCC.
- Пассажиры и водитель должны иметь защитные шлемы сертифицированного образца и тёплую одежду. Следите, чтобы не было обнажённых участков тела.
- Пассажир, почувствовавший недомогание во время поездки, должен немедленно сообщить об этом водителю и попросить остановиться.

Быть пассажиром на борту снегохода и быть водителем — это далеко не одно и то же. В руках водителя руль, водитель знает, какой маневр он совершит в следующий момент, и заранее готовится к нему. А пассажиру остаётся только положиться на осторожность и внимание водителя. Водитель видит путь впереди гораздо лучше, чем пассажир. Поэтому водитель, взявший на борт пассажира, должен плавно начинать движение и плавно тормозить; скорость движения должна быть снижена до безопасного уровня. Вы, как водитель, должны предупреждать пассажира о крене, уклоне, неровностях, ветках деревьев, нависших над трассой, поворотах и т. д. Неожиданный ухаб на трассе может привести к падению пассажира со снегохода. Объясните пассажиру необходимость наклоняться вместе с Вами к центру поворота, чтобы удерживать снегоход от опрокидывания. Двигаясь на снегоходе с пассажиром, будьте особенно осторожны. Уменьшите привычную скорость движения и постоянно держите под контролем поведение Вашего пассажира.

#### **⚠ ПРЕДОСТЕРЕЖЕНИЕ**

При перевозке пассажира:

- управляемость снегохода и эффективность торможения снижены. Двигайтесь на пониженной скорости, помните, что для совершения маневров и торможения потребуются большая, чем обычно, дистанция;
- отрегулируйте подвеску с учётом нагрузки, создаваемой пассажиром.

Инструкции по регулировке подвески приведены в настоящем Руководстве.

Если Вы перевозите на снегоходе подростка или ребёнка, то следует двигаться ещё медленнее. Чаше контролируйте посадку ребёнка: он должен крепко держаться за задний поручень, а ступни его ног должны находиться на опорных площадках.

#### **Разновидности трасс и условий движения**

##### **Движение по подготовленным трассам**

При езде по подготовленным трассам оптимальной для водителя и пассажира является посадка сидя. Не превышайте установленную допустимую скорость движения. Держитесь правой стороны, не виляйте по трассе, смещаясь от одного края к другому и обратно. Двигаясь по трассе, соблюдайте требования установленных дорожных знаков и будьте готовы к возможным неожиданностям.

##### **Движение по неподготовленным трассам**

При отсутствии свежесвалившегося снега неподготовленная трасса может напоминать профиль стиральной доски. Вам также будут встречаться сугробы. Движение по неподготовленным трассам на высокой скорости опасно. Снижьте скорость движения. Крепко держитесь за руль и привстаньте с сиденья (примите положение «полусидя»). Перенесите ступни ног назад, так чтобы точки опоры ног располагались примерно под центром тяжести тела. Согните ноги в коленях для лучшей амортизации толчков и ударов со стороны неровностей профиля трассы. При длительном движении по протяжённым участкам трассы с короткими поперечными неровностями («стиральная доска») целесообразно принять положение «стоя с опорой на одно колено». Такая посадка несколько повышает удобство езды и одновременно позволяет водителю легко и быстро из-

менять распределение веса тела в поперечном направлении, управляя креном и курсовым движением снегохода. Остерегайтесь камней и пней, прикрытых свежеснежавшим снегом.

#### **Движение по глубокому снегу**

При движении по глубокому рассыпчатому снегу снегоход может начать увязать. В этом случае следует настолько можно плавнее изменить направление движения и, двигаясь по кривой большого радиуса, постараться найти участок с более прочным снежным покровом. Если Ваш снегоход все же застрял, избегайте интенсивного буксования гусеничного движителя, так как это приводит к дальнейшему погружению снегохода в снег. Заглушите двигатель и вытяните снегоход на нетронутый участок снежного покрова. Затем протопчите колею перед снегоходом, уплотнив снег ногами. Обычно бывает достаточно подготовить колею длиной полтора—два метра. Снова пустите двигатель. Примите положение «стоя» и осторожно раскачивайте снегоход из стороны в сторону, одновременно плавно и медленно нажимая на рычаг управления дросселем. В зависимости от того, какая часть снегохода оказалась сильнее погружена в снег (передняя или задняя), переместите ступни ног на противоположный конец опорной площадки (назад или вперед). Не подкладывайте никаких подручных предметов под гусеничную ленту. Следите за тем, чтобы никто не находился спереди и сзади снегохода. Во избежание травм держите ноги подальше от гусеничной ленты и вращающихся деталей гусеничного движителя.

#### **Движение по ледяному покрову**

Движение на снегоходе по льду замёрзших озёр и рек может представлять опасность для жизни. Остерегайтесь таких трасс. Находясь на незнакомой местности, узнайте у местных жителей или властей, в каком состоянии ледяной покров, есть ли удобные съезды и выезды на берег, подводные родники, потоки с быстрым течением и другие опасные места. Не переправляйтесь через водную преграду по тонкому льду, который может не выдержать вес гружёного снегохода. Переправа по льду может быть очень опасной, если Вы не соблюдаете определённые меры предосторожности. На льду любое транспортное средство, включая снегоход, обладает плохой управляемостью. Необходимая для разгона, поворота или торможения снегохода сила сцепления гусеничной ленты со льдом значительно снижена, поэ-

тому продолжительность преодоления подобных участков трассы многократно возрастает. На льду всегда существует опасность неуправляемого заноса и разворота. Двигаясь по льду, снизьте скорость и будьте внимательны. Оставляйте достаточно свободного места для безопасной остановки снегохода или совершения поворота. В тёмное время суток будьте особенно осторожны.

#### **Движение по плотному снегу**

Ни в коем случае нельзя недооценивать опасность движения на снегоходе по уплотнённому снежному покрову. В этих условиях сцепление гусеничной ленты и лыж с опорной поверхностью может оказаться недостаточным. Снизьте скорость движения, избегайте интенсивных разгонов, резких поворотов и экстренного торможения.

#### **Преодоление подъёмов**

Встречаются два типа холмов: открытые холмы с редкой растительностью (и, возможно, локальными выходами скальных пород) и холмы, на которые можно въехать только прямо. Рациональная тактика преодоления открытого холма состоит в том, что снегоход въезжает на уклон под углом и движется по зигзагообразной траектории. Примите положение «стоя с опорой на колено». Ваша нога, опирающаяся на бортовую площадку снегохода, должна всегда находиться со стороны вершины холма. При разворотах снегохода в конце участков зигзагообразной траектории соответствующим образом изменяйте свою посадку на снегоходе.

Преодолевая подъем, поддерживайте постоянную безопасную скорость. Для преодоления холма второго типа примите положение «стоя» и предварительно разгоните снегоход на горизонтальном участке пути. При въезде на подъем ослабьте давление на рычаг дросселя, чтобы предотвратить интенсивное буксование гусеничного движителя.

В обоих случаях скорость снегохода должна быть максимально возможной по условиям безопасности и тяговым возможностям снегохода. При достижении вершины склона снизьте скорость движения. Выключите двигатель и освободите лыжи, вытянув их из снега, затем разверните снегоход носом в сторону подножия холма. Запустите двигатель и, плавно нажимая на рычаг дросселя, выведите снегоход из застревания. Займите такое положение на сиденье, чтобы предотвратить возможное опрокидывание снегохода, и спуститесь к основанию холма.

### Преодоление спусков

Безопасное движение под гору требует постоянного контроля за снегоходом. При спуске с крутых склонов займите такое положение, чтобы центр тяжести Вашего тела находился как можно ниже. Держитесь обеими руками за руль снегохода. Слегка нажимая на рычаг дросселя, поддерживайте устойчивую работу двигателя во время спуска с горы. Если снегоход стал разгоняться и скорость увеличилась до опасного значения, осторожно притормозите снегоход. Тормозить следует лёгкими частыми нажатиями на рычаг тормоза. Не допускайте блокировки гусеничной ленты тормозом.

### Движение вдоль склона

При движении снегохода вдоль склона, а также при подъёме или спуске с холма по зигзагообразной траектории следует придерживаться следующих правил. Водитель и пассажир должны перераспределить вес тела на борт снегохода, который находится со стороны вершины холма. Это позволит более надёжно удерживать снегоход в равновесии. Предпочтительная посадка — «стоя с опорой на колено». Нога, которая опирается на ступню, должна располагаться со стороны вершины холма, а нога, опирающаяся коленом на сиденье, со стороны подошвы холма. Будьте готовы быстро перенести вес тела в ту или иную сторону. Новичкам и малоопытным водителям не рекомендуется двигаться вдоль склонов и преодолевать крутые склоны.

### Движение по размокшему снегу

Перед переправой по льду через водную преграду разведайте наличие участков с размокшим снегом. Если колея лыж темнеет и на дне выступает вода, немедленно сверните со льда на берег. Старайтесь избегать движения по размокшему снегу. Куски льда и брызги воды могут попадать на снегоходы, движущиеся вслед за Вами. Вывести снегоход из размокшего снега бывает достаточно сложно, а в некоторых случаях невозможно.

### Движение в тумане или во время снегопада

Туман и плотный снегопад сильно ухудшают видимость. Если Вы вынуждены двигаться в этих условиях, снизьте скорость и включите наружное освещение. Внимательно следите за трассой, чтобы вовремя заметить неожиданное препятствие. Поддерживайте безопасную дистанцию до впереди идущего снегохода. Это позволит несколько

улучшить условия наблюдения и иметь запас по времени для принятия решения в экстренной ситуации.

### Движение по незнакомой местности

На незнакомой местности двигайтесь с особой осторожностью. Снизьте скорость, чтобы иметь возможность своевременно распознать неожиданное препятствие на Вашем пути: забор, ручей, пересекающий трассу, крупные камни, впадину и пр. Любое из названных препятствий может прервать Вашу поездку и стать причиной серьёзных травм. Даже двигаясь по наезженной трассе, будьте предельно осторожны и внимательны. Скорость движения должна быть такой, чтобы Вы успевали оценивать обстановку за ближайшим поворотом трассы или внезапным понижением профиля трассы.

### Слепящее действие солнца

В солнечный день могут возникнуть различные проблемы, связанные с «ослеплением» и усталостью глаз. Сверкающий на солнце снег иногда настолько затрудняет наблюдение за трассой, что Вы можете не заметить лощину, ров или другое опасное препятствие. При ярком солнце надевайте солнцезащитные очки с цветными светофильтрами.

### Скрытые препятствия

На местности могут попадаться препятствия, скрытые под слоем снега. Свернув с подготовленной трассы или двигаясь по лесной дороге, снизьте скорость снегохода и будьте бдительны. Слишком высокая скорость движения по местности может превратить в очень опасное даже весьма незначительное препятствие. Удар о небольшой камень или пенёк чреват потерей контроля над снегоходом и серьёзными травмами водителя и пассажира. Во избежание ненужного риска двигайтесь по наезженным и подготовленным трассам.

### Провода

Всегда будьте внимательны к лежащим на земле или низко расположенным проводам. Такие провода часто можно встретить на заброшенных территориях, где когда-то велась сельскохозяйственная деятельность. В местах, где имеется вероятность встретить на трассе провода, необходимо снизить скорость.

### Преодоление препятствий и прыжки

Неожиданные прыжки снегохода через суropsы, на гребнях валиков от плуга снегоочистителя или на других незамеченных профильных препятствиях могут представлять опасность. Вы сможете загодя заметить пре-

пятствие и своевременно снизить скорость, если будете пользоваться солнцезащитными очками с цветными светофильтрами или защитным щитком для лица.

Выполнение прыжков на снегоходе является опасным упражнением. Если Вы неожиданно попали на естественный трамплин и оказались в воздухе, привстаньте на ногах и отклонитесь назад, чтобы придать снегоходу наклон на корму и приподнять лыжи. Удерживайте руль в среднем положении, соответствующем прямолинейному движению. Перед приземлением снегохода нажмите на рычаг дросселя и приготовьтесь воспринять удар снегохода об опорную поверхность. Согните ноги в коленях, чтобы лучше амортизировать вертикальный удар.

#### Прохождение поворотов

В зависимости от состояния снежного покрова или трассы может применяться один из двух способов поворота снегохода. В большинстве случаев для уверенного прохождения криволинейных участков трассы необходимо отклонять тело в сторону центра поворота. Перераспределение веса тела в поперечном направлении и дополнительная нагрузка на внутренний борт снегохода создают нужный крен гусеничной ленты, опирающейся на снег. Чтобы дополнительно нагрузить внутреннюю относительно центра поворота лыжу, нагнитесь и сместите тело максимально вперёд.

Иногда развернуть снегоход на глубоком снегу удаётся только вручную. Возьмитесь за передние рукоятки и постепенно поворачивайте снегоход вокруг задней точки опоры. Не перенапрягайтесь. Воспользуйтесь посторонней помощью. Помните: поднимать тяжести надо за счёт усилия ног, а не спины.



mmo2008-003-005

#### Пересечение дорог

В некоторых случаях Вам придётся пересекать дорогу, проложенную по насыпи. Выберите такое место, где Вы сможете подняться по уклону насыпи земляного полотна наиболее безопасно. Привстаньте с сиденья на ноги и разгоните снегоход лишь до такой скорости, которая необходима для успешного преодоления уклона насыпи. Въехав на насыпь, полностью остановите снегоход на обочине и пропустите транспорт, следующий по дороге в обоих направлениях. Пересеките дорожное полотно в перпендикулярном направлении. При съезде с дорожной насыпи вниз переместите центр тяжести тела и точки опоры ног максимально назад. Помните, что снегоход не рассчитан для движения по жёстким дорожным покрытиям, и усилия на руле могут возрасти.

#### Пересечение железнодорожных путей

Запрещается двигаться на снегоходе вдоль железнодорожного полотна. При пересечении железнодорожных путей остановите снегоход и оглядитесь. В условиях недостаточной видимости прислушайтесь, не приближается ли поезд.

#### Движение в ночное время

Суточное изменение естественной освещённости влияет на способность водителя визуально оценивать обстановку на трассе движения и на заметность Вашего снегохода для других участников движения. Вождение снегохода в ночное время нежелательно. Перед поездкой проверьте исправность и функционирование приборов наружного освещения и сигнализации. Рассеиватели фары и фонаря должны быть чистыми. Скорость движения должна быть такой, чтобы Вы успели вовремя затормозить и остановиться при появлении перед снегоходом опасного предмета или препятствия. Двигайтесь ночью только по подготовленным трассам и никогда не съезжайте с них на незнакомую местность. Избегайте движения по замёрзшим рекам и озёрам. Помните, что проволочные растяжки, изгороди из колючей проволоки, канатное ограждение дорог, ветви деревьев и другие подобные препятствия трудно заметить ночью. Никогда не отправляйтесь в ночную поездку на снегоходе в одиночку. Имейте с собой исправный фонарь аварийной сигнализации. Держитесь дальше от жилых районов, чтобы не нарушать покой людей.

#### Движение в составе колонны

Перед тем как отправиться в путь, выберите лидера группы и замыкающего. Все участники поездки должны знать предложенный маршрут движения и конечный пункт назна-

чения. Убедитесь в наличии всех необходимых инструментов, запасных частей и достаточного количества топлива и моторного масла. Никогда не обгоняйте на трассе лидера группы, а также другие снегоходы, идущие впереди. Для визуальной сигнализации об опасности или изменении направления движения используйте установленные сигналы (например, отмашку рукой). При необходимости оказывайте помощь другим водителям снегоходов. При движении в группе ВАЖНО соблюдать безопасную дистанцию между снегоходами. Поддерживайте дистанцию, которая обеспечит, в случае необходимости, безопасную остановку снегохода. Постоянно контролируйте положение впереди идущего снегохода.

### Сигналы

Перед остановкой снегохода подайте знак следующим за Вами водителям, подняв вверх над головой правую или левую руку. Поворот влево обозначают вытянутой левой рукой, которая поднята в горизонтальное положение. Для предупреждения о правом повороте поднимите согнутую в локте левую руку. При этом плечо руки должно располагаться горизонтально, а предплечье — вертикально. Каждый водитель снегохода должен предупреждать едущих сзади о предпринимаемых им маневрах.

### Остановки на трассе

При остановке на трассе сверните в сторону. Это уменьшит опасность столкновения с другими снегоходами.

### Знаки на трассе

Для предупреждения об опасных участках и регулирования режима движения снегоходов по трассе используются специальные и дорожные знаки. Изучите знаки, применяемые в Вашем регионе.

### Окружающая среда

При правильной эксплуатации снегоходы могут приносить определённую пользу природе. Например, по укатанным колеям снегоходов дикие животные могут мигрировать в другие зоны обитания. Не злоупотребляйте техническими возможностями снегохода и не устраивайте погоню или травлю диких животных. Переутомление или истощение могут стать причиной гибели животных. Обезжайте стороной заказники, заповедники и кормушки для диких зверей.

Если Вам повезло увидеть дикое животное, остановите снегоход и спокойно наблюдайте за ним.

Наши рекомендации отнюдь не направлены на то, чтобы каким-то образом ограничить Ваши возможности получать удовольствие от катания на снегоходе. Соблюдая необходимые меры безопасности, Вы сохраните своё здоровье и снизите риск травмирования Ваших друзей и знакомых, для которых Вы открываете радость общения с зимней природой и такой замечательный вид досуга, как катание на снегоходе. В следующий раз, когда Вы решите прокатиться на снегоходе, подумайте о том, что прокладывая колею по снегу, Вы одновременно способствуете развитию нашего вида спорта. Давайте совместными усилиями выберем правильный путь. Разрешите от имени BRP выразить Вам благодарность за Ваш вклад в наше общее дело.

Вероятно, не существует другого занятия на досуге, которое могло бы сравниться с катанием на снегоходе по тому удовольствию, которое Вы получаете от прогулки. Дальние рейды на снегоходе по диким уголкам нетронутой природы — это увлекательный и азартный зимний спорт и здоровый образ жизни. Вместе с тем, чем больше людей начинают активно отдыхать на природе, тем большая нагрузка ложится на рекреационные зоны и тем больше опасность нарушения экологического равновесия.

В сущности, наибольшая угроза нашему виду спорта заключается в нас самих, и прежде всего — в несознательном отношении к природе. Следовательно, эксплуатируя снегоход, надо всегда чувствовать ответственность за свои действия.

Большинство людей бережно относится к природе и уважает природоохранные законы. Каждый из нас должен быть в этом отношении примером для начинающих, независимо от того, молоды они или уже находятся в достаточно зрелом возрасте.

В наших общих интересах культивировать бережное отношение к природе, особенно в зонах отдыха, посещаемых множеством людей. Необходимо ясно понимать, что перспективы зимних видов спорта зависят, прежде всего, от того, насколько успешно мы сможем сохранить в первозданном виде окружающую среду.

Понимая важность вклада, который владельцы снегоходов могут внести в охрану окружающей среды, мы проводим кампанию под лозунгом «Бережное отношение к природе».

Эта кампания нацелена не только на то, чтобы снизить ущерб природе от гусениц снегоходов. Цель её гораздо шире и включает в себя мониторинг и охрану целых при-

родных комплексов. Кампания рассчитана на участие всех энтузиастов, кому небезразлично будущее окружающей среды. Мы призываем всех любителей катания на снегоходах помнить, что сохранение природы необходимо не только для развития этого вида спорта и обслуживающей его индустрии, но и в интересах будущих поколений людей.

Бережное отношение к природе вовсе не означает для Вас каких-либо ограничений в наслаждении от катания на снегоходе. Просто всегда поступайте ответственно по отношению к природе!

Для бережного отношения к природе важно, где и как Вы эксплуатируете Ваш снегоход. Всегда выполняйте следующие рекомендации.

**Будьте информированы.** Запаситесь картами, изучите местное природоохранное законодательство и правила пользования рекреационными зонами. Для этого можно обратиться в местные органы, занимающиеся вопросами природопользования. Соблюдайте требования нормативных документов, в том числе ограничения на максимальную скорость движения по трассе.

**Не ездите на снегоходе по молодым посадкам деревьев, кустарнику, по траве.** Не рубите деревья и сучья. На равнинной местности, где катание на снегоходах очень популярно, двигайтесь только в специально разрешённых местах и по подготовленным трассам. Помните о тесной связи, существующей между охраной природы и Вашей собственной безопасностью.

**Берегите фауну.** Будьте особенно внимательны к тем животным, которые выхаживают молодняк или страдают от недостатка кормовой базы. Сильный стресс, испытываемый животным с истощённым организмом, может окончательно подорвать его жизненные силы.

**Воздерживайтесь от поездок на снегоходе в зоны, предназначенные только для обитания диких животных.** Соблюдайте установленные правила и ограничительные знаки. Человек, заботящийся о природе, никогда не будет сорить или приводить в беспорядок место своего пребывания.

**Не заезжайте в заказники.** Они закрыты для въезда любых транспортных средств. Уточните границы заказника.

**Не заезжайте без разрешения на частную территорию.** Уважайте права землевладельцев и частную собственность. Несмотря на существенное снижение уровня шума современных снегоходов, Вам не следует заезжать в места проживания людей, где тишина является «порядком дня».

Всем владельцам и любителям катания на снегоходах хорошо известны те многолетние усилия, которые предпринимаются с самого начала развития этого вида зимнего спорта и направлены на расширение регионов, доступных для безопасной и ответственной эксплуатации снегоходов. Эти усилия продолжаются, не ослабевая, и по сей день.

Бережно и ответственно относиться к окружающей среде — единственный способ обеспечить возможность получать удовольствие от катания на снегоходах и в ближайшем будущем. Это главный аргумент, с которым, мы надеемся, Вы не можете не согласиться. Имеются и другие, не менее убедительные, аргументы.

Наслаждение от общения с удивительными красотами зимней природы является главным стимулом, который привлекает в ряды энтузиастов катания на снегоходах множество людей. Наше бережное отношение к окружающей среде позволит сохранить эту возможность. Более того, мы сможем приобщить к полезному и здоровому досугу других людей. Бережное и ответственное отношение к природе поможет развивать в перспективе наш замечательный вид зимнего спорта.

Наконец, для любого водителя снегохода хорошим тоном должно быть бережное отношение к окружающей среде. Не нужно оставлять глубокие следы или нестись на большой скорости по девственному лесу, чтобы продемонстрировать своё мастерство управления снегоходом. Независимо от того, на каком снегоходе Вы едете — на мощном Ski-Doo, спортивном MX-Z или на любом другом, покажите, что Вы вполне осознаёте свою ответственность за охрану окружающей среды. Покажите, что Вы знаете, как сделать снежный шлейф, не оставляя глубоких следов на снегу.

## ПРЕДУПРЕЖДАЮЩИЕ ТАБЛИЧКИ

СВЕДЕНИЯ О ДВИГАТЕЛЕ:  
XXXXX  
**СЕРТИФИКАТ ЕРА**

NER (НОРМАЛИЗОВАННЫЙ ПОКАЗАТЕЛЬ ВЫБРОСА) =  X  
ПО ШКАЛЕ ОТ 0 ДО 10 (0 — САМЫЙ ЧИСТЫЙ ВЫХЛОП)

\*ПРИ ПРОДАЖЕ ТАБЛИЧКА НЕ СНИМАЕТСЯ



704901107  
vmo2006-005-009\_en

Приведённые ниже предупреждающие наклейки должны рассматриваться как неотъемлемая часть снегохода. Если какие-либо наклейки были утеряны, их следует заменить. Обратитесь к авторизованному дилеру Ski-Doo.

**ПРИМЕЧАНИЕ:** Рисунки, приведённые в настоящем Руководстве, носят справочный характер.

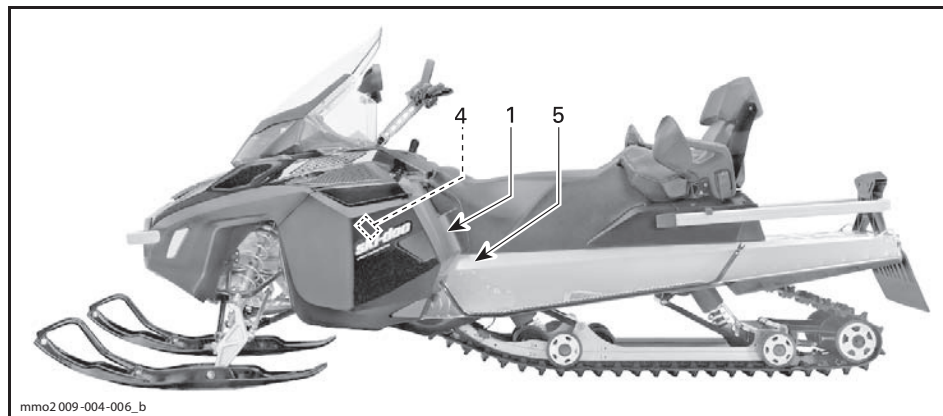
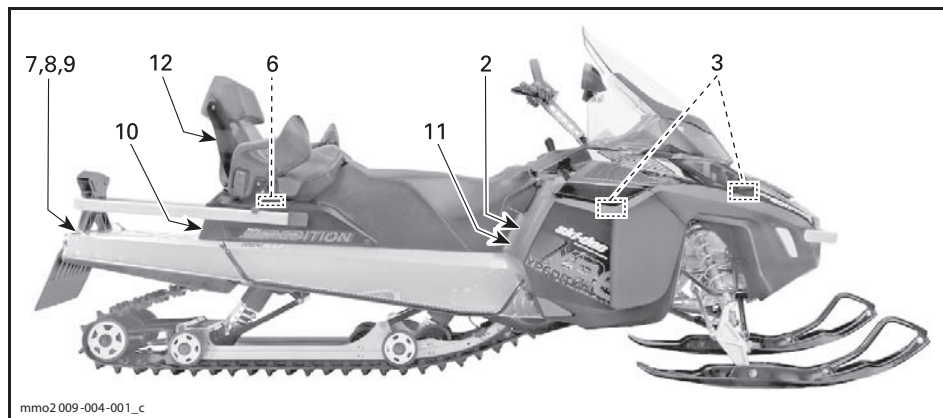

**▲ ПРЕДОСТЕРЕЖЕНИЕ**

- Прежде чем приступить к эксплуатации снегохода прочтите и усвойте информацию, содержащуюся в «Руководстве по эксплуатации» и предупреждающих табличках.
- Привыкните к управлению вашим снегоходом. Неподготовленный водитель может не заметить опасность и быть удивлен специфическими режимами работы снегохода и условиями движения.
- Превышение скорости или неосторожное вождение могут стать причиной летального исхода! Всегда следите, чтобы скорость движения соответствовала состоянию снежного покрова и другим условиям движения.
- Управляемость и эффективность торможения могут ухудшаться при движении по плотному снегу, льду или дороге. Снизьте скорость движения и предоставьте больше места для торможения или выполнения маневра.
- Следуйте требованиям действующего законодательства в отношении ограничения минимально допустимого возраста водителя. Минимальный возраст водителя, рекомендуемый производителем — 16 лет.

ВОДИТЕЛЬ И Пассажиры должны выполнять следующие указания:

Избегайте неожиданностей!

СЛЕДИТЕ за изменением окружающей обстановки.

Давайте осторожно.

Следите за изменением условий движения, появлением людей, препятствий, других снегоходов.

• Не выезжайте на тонкий лед, не заходите в воду.

• Будьте предельно внимательны вне трассы.

НАДЕВАЙТЕ шлем сертифицированного образца и защитную одежду.

Алкогольные напитки и наркотики КАТЕГОРИЧЕСКИ ЗАПРЕЩЕНЫ (в том числе и для пассажира).



mmo2009-004-002\_en

ТАБЛИЧКА 1

**▲ ПРЕДОСТЕРЕЖЕНИЕ**

**ПЕРЕД ЗАПУСКОМ ДВИГАТЕЛЯ:**

1. Закрепите свободный конец шнура безопасности на Вашей одежде.
2. Каждый раз перед запуском двигателя проверяйте работоспособность рычага дроссельной заслонки и рычагов тормоза. При отпуске рычага должны возвращаться в исходное положение.
3. Заденьте стояночный тормоз.
4. Поверните руль сначала в одну, а затем в другую сторону, убедитесь, что движению руля ничего не препятствует.

**ПОСЛЕ ЗАПУСКА ДВИГАТЕЛЯ:**

1. Снимите колпачок шнура безопасности с контактного устройства и убедитесь, что при этом двигатель глохнет.
2. Вновь запустите двигатель и заглушите его с помощью выключателя двигателя.
3. В целях предотвращения остановки двигателя, прежде чем начать движение отключите стояночный тормоз.

Снегоход рассчитан на одного (1) водителя и столько пассажиров, сколько имеется пассажирских мест с поручнями и ремнями согласно требованиям SSCC.

**При перевозке пассажира:**

- Эффективность торможения и управляемость ухудшаются. Снизьте скорость движения и оставляйте больше места для маневров.
- Выполните соответствующие регулировки подвески.

**ПОМНИТЕ: ВЫ НЕСЕТЕ ОТВЕТСТВЕННОСТЬ ЗА БЕЗОПАСНОСТЬ ВАШЕГО ПАССАЖИРА!**

mmo2009-004-003\_en

ТАБЛИЧКА 2

**▲ ПРЕДОСТЕРЕЖЕНИЕ**

Осторожно — ГОРЯЧИЕ детали!

**▲ AVERTISSEMENT**

Attention aux pièces CHAUDES!

516002664

A33A2GA

ТАБЛИЧКА 3

**▲ ПРЕДОСТЕРЕЖЕНИЕ**

При работе двигателя данная крышка должна быть установлена на место. Остерегайтесь вращающихся частей — они могут затянуть одежду и стать причиной получения травмы.

**▲ AVERTISSEMENT**

Ce garde-courroie doit TOUJOURS être en place lorsque le moteur fonctionne. Attention aux pièces en rotation — elles peuvent vous blesser ou capter vos vêtements.

516 002 670

A33A2FA

ТАБЛИЧКА 4

**▲ ПРЕДОСТЕРЕЖЕНИЕ / AVERTISSEMENT**

При работе двигателя данный кожух должен быть установлен на место.

Ce garde doit TOUJOURS être en place lorsque le moteur fonctionne.

mmo2 009-004-007

ТАБЛИЧКА 5

**▲ ПРЕДОСТЕРЕЖЕНИЕ**

- Не садитесь на данную поверхность.
- Не перевозите груз непосредственно на данной поверхности.
- Для перевозки грузов всегда используйте багажник BRP.

mmo2 009-004-008\_en

ТАБЛИЧКА 6

**▲ ПРЕДОСТЕРЕЖЕНИЕ**

- Не стойте позади или рядом с вращающейся гусеницей.
- Гусеницу, поднятую над опорной поверхностью, прокручивайте с минимальной скоростью. Звенья поврежденной гусеницы или посторонние предметы, вылетающие с большой скоростью, могут стать причиной получения серьезных травм или увечий.

mmo2 009-004-009\_en

ТАБЛИЧКА 7

ПРЕДУПРЕЖДАЮЩИЕ ТАБЛИЧКИ

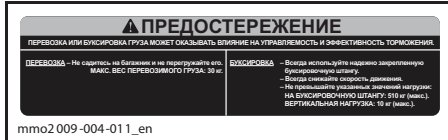

ТАБЛИЧКА 8



ТАБЛИЧКА 9



ТАБЛИЧКА 10



ТАБЛИЧКА 11 — МОДЕЛИ ДЛЯ ЕВРОПЕЙСКОГО РЫНКА

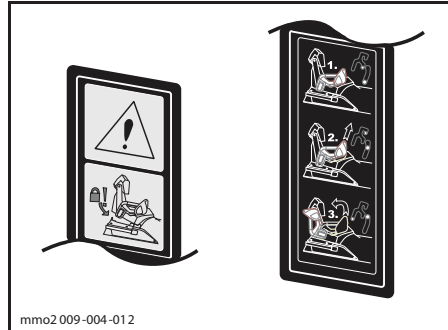

ТАБЛИЧКА 12

**Таблички соответствия**  
**Табличка соответствия ЕРА**



**В МОТОРНОМ ОТСЕКЕ**

**Табличка соответствия SSCC**

Требования, касающиеся безопасности снегоходов, установлены Комитетом по безопасности и сертификации снегоходов (SSCC), членом которого является и компания BRP. Свидетельством того, что Ваш снегоход удовлетворяет этим стандартам безопасности, является сертификационная табличка, прикреплённая на вертикальной стенке отсека по правому борту снегохода.

В табличке указано, что независимая испытательная лаборатория подтверждает полное соответствие снегохода требованиям стандартов безопасности SSCC.



НА ТУННЕЛЕ

### Таблички с технической информацией

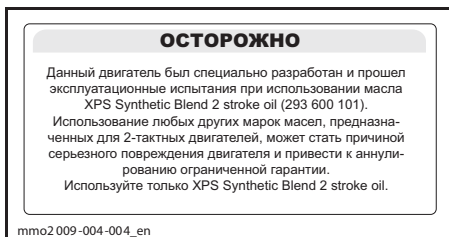

В МОТОРНОМ ОТСЕКЕ — МОДЕЛИ С ДВИГАТЕЛЕМ 600 HO SDI



В МОТОРНОМ ОТСЕКЕ — МОДЕЛИ С ДВИГАТЕЛЕМ 1200 4-ТЕС

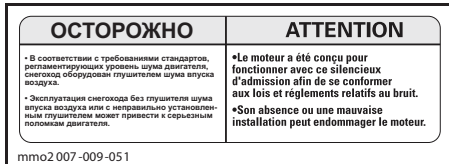

В МОТОРНОМ ОТСЕКЕ

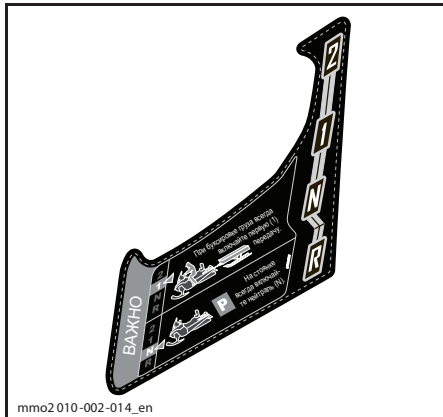

НА КОНСОЛИ РЯДОМ С РЫЧАГОМ ПЕРЕКЛЮЧЕНИЯ ПЕРЕДАЧ



***СВЕДЕНИЯ О  
ТРАНСПОРТНОМ  
СРЕДСТВЕ***

## ОРГАНЫ УПРАВЛЕНИЯ, ПРИБОРЫ, ОБОРУДОВАНИЕ

**ПРИМЕЧАНИЕ:** Некоторые органы управления и приборы поставляются только на заказ и входят в комплект дополнительно приобретаемого оборудования.

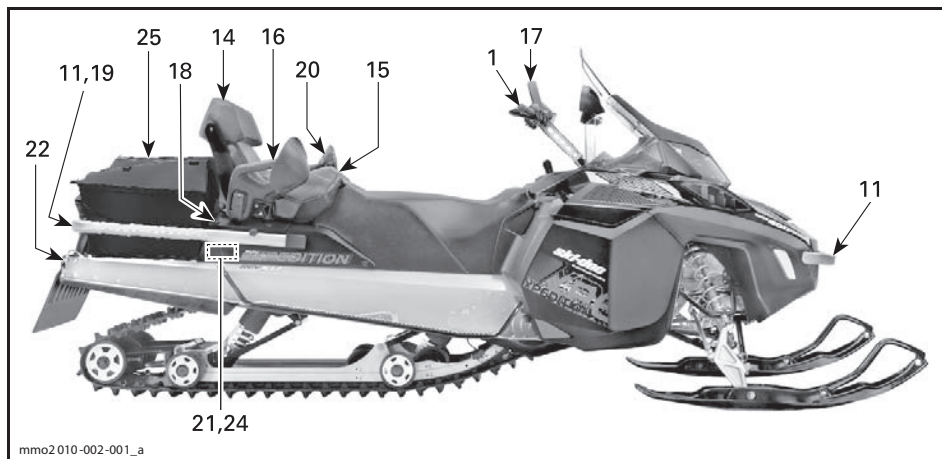
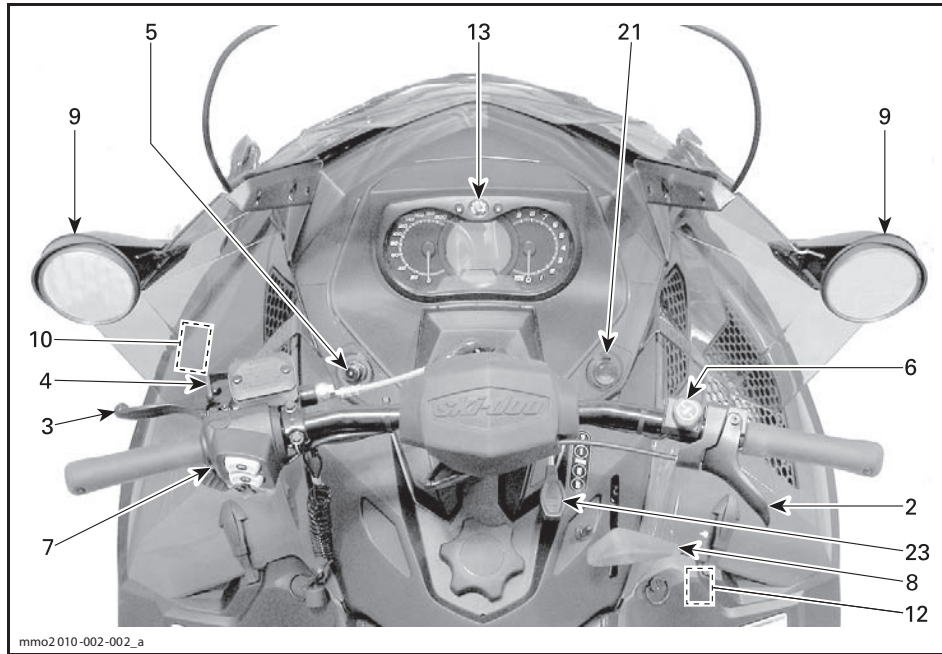

ТИПОВОЙ ВАРИАНТ

### 1) Руль

Руль служит для управления снегоходом. При повороте руля влево или вправо, лыжи также поворачиваются влево или вправо, изменяя, таким образом, направление движения снегохода.

#### **⚠ ПРЕДОСТЕРЕЖЕНИЕ**

Резкий поворот при движении задним ходом может привести к потере контроля над снегоходом.

### 2) Рычаг дроссельной заслонки

Рычаг дроссельной заслонки расположен справа на руле.

Управление рычагом осуществляется большим пальцем. Нажатие на рычаг дроссельной заслонки приводит к увеличению оборотов двигателя. При полном отпуске рычага дроссельной заслонки двигатель автоматически переходит в режим холостого хода.

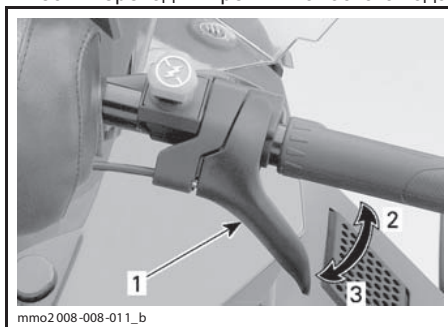

mmo2008-008-011\_b

#### ТИПОВОЙ ВАРИАНТ

1. Рычаг дроссельной заслонки
2. Разгон
3. Замедление

#### **⚠ ПРЕДОСТЕРЕЖЕНИЕ**

Каждый раз перед пуском двигателя проверяйте функционирование рычага дроссельной заслонки. Рычаг, отпущенный после нажатия, должен самостоятельно возвращаться в исходное положение. Эксплуатация снегохода с неисправным механизмом привода дросселя категорически запрещена.

### 3) Рычаг тормоза

Рычаг тормоза расположен слева на руле.

Нажатие на рычаг включает тормозной механизм. При отпуске рычаг автоматически возвращается в исходное положение.

Эффективность торможения зависит от приложенного к рычагу усилия, а также от характера местности и снежного покрова.

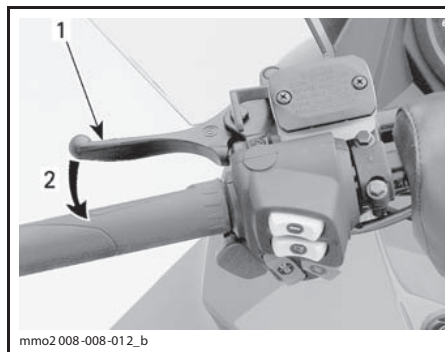

mmo2008-008-012\_b

#### ТИПОВОЙ ВАРИАНТ

1. Рычаг тормоза
2. Включить тормоз

### 4) Рычаг стояночного тормоза

Рычаг тормоза расположен слева на руле.

Всегда включайте стояночный тормоз во время стоянки снегохода.

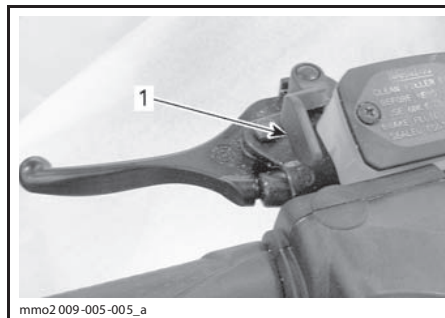

mmo2009-005-005\_a

#### ТИПОВОЙ ВАРИАНТ

1. Рычаг стояночного тормоза

#### **⚠ ПРЕДОСТЕРЕЖЕНИЕ**

Перед началом движения убедитесь, что стояночный тормоз полностью отключён. При длительном нажатии на рычаг тормоза во время движения снегохода возможно повреждение тормозной системы, потеря тормозного эффекта и/или возгорание снегохода.

### Включение стояночного тормоза

Нажмите рычаг тормоза и зафиксируйте его, как указано ниже, с помощью блокировочного рычага.

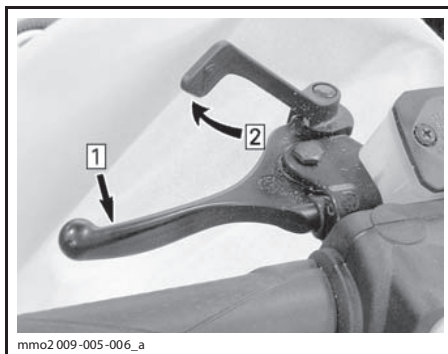

ТИПОВОЙ ВАРИАНТ — МЕХАНИЗМ ВКЛЮЧЕНИЯ  
Шаг 1: Нажмите и удерживайте рычаг тормоза  
Шаг 2: Зафиксируйте с помощью блокировочного рычага.

### Выключение стояночного тормоза

Нажмите рычаг тормоза. Блокирующий рычаг автоматически вернётся в исходное положение. Прежде чем начать движение, всегда выключайте стояночный тормоз.

## 5) Шнур безопасности и контактное устройство DESS

Контактное устройство DESS расположено слева на консоли.

Чтобы запустить снегоход колпачок шнура безопасности (ключ DESS) должен быть установлен на контактное устройство.

**ПРИМЕЧАНИЕ:** Если запрограммированный ключ DESS (колпачок шнура безопасности) правильно установлен на контактное устройство, должны прозвучать два коротких звуковых сигнала. Если Вы слышите другую комбинацию звуковых сигналов, см. «СИСТЕМА МОНИТОРИНГА» для определения кода неисправности DESS.

### ⚠ ПРЕДОСТЕРЕЖЕНИЕ

Перед пуском двигателя необходимо прикрепить шнур безопасности к петле на одежде.

При снятии ключа DESS с контактного устройства двигатель останавливается.

### DESS (цифровая кодируемая противоугонная система)

DESS со шнуром безопасности предназначена для защиты снегохода от угона и является аналогом ключа зажигания. При отсоединении ключа DESS от контактного устройства (например, в случае падения водителя) двигатель выключается.

Ключ DESS, поставляемый со снегоходом, имеет электронный чип с уникальным, постоянно введённым в память, цифровым кодом.

Авторизованный дилер Ski-Doo заносит в память ECM (электронный блок управления двигателем) данные соответствующего ключа, после чего снегоход сможет работать с данным ключом.

При попытке воспользоваться другим ключом DESS двигатель заведётся, но не сможет развить частоту вращения, достаточную для включения вариатора и движения снегохода.

Убедитесь, что ключ DESS чист от загрязнений и снега.

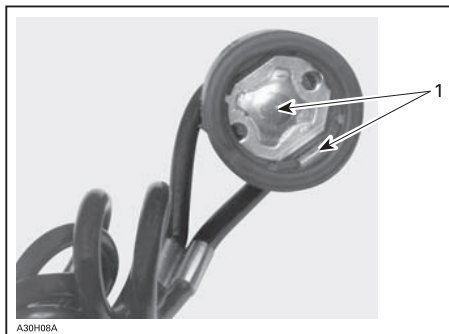

КЛЮЧ DESS

1. Отсутствие загрязнений и снега

**Дополнительные ключи DESS**

Авторизованным дилером Ski-Doo в память блока ECM может быть занесена информация о 8 различных ключах.

Мы рекомендуем приобрести у дилера Ski-Doo дополнительные ключи. Если Вы владеете более чем одним снегоходом Ski-Doo, оснащённым системой DESS, дилер может запрограммировать ключи от других снегоходов.

**Коды сигнальной лампы DESS**

**ПРИМЕЧАНИЕ:** Два коротких звуковых сигнала свидетельствуют о том, что запрограммированный ключ правильно установлен на контактное устройство. Коды неполадок системы DESS описаны в разделе «СИСТЕМА МОНИТОРИНГА».

**6) Выключатель двигателя**

Выключатель двигателя расположен справа на руле.

Выключатель имеет нажимно-отжимную конструкцию. Для аварийной остановки двигателя выберите положение кнопки OFF (выкл.) (нажата вниз) и одновременно нажмите тормоз. Для пуска двигателя кнопку следует перевести в положение ON (отжата вверх).



ПОЛОЖЕНИЕ «OFF» (выкл.)



ПОЛОЖЕНИЕ «ON» (вкл.)

Все водители должны тщательно ознакомиться с работой этого устройства путём многократного использования при первой поездке и в дальнейшем для любой остановки двигателя. Процедура остановки двигателя должна быть освоена водителем на уровне рефлекса, чтобы быть готовым воспользоваться ей в экстренной ситуации.

**⚠ ПРЕДОСТЕРЕЖЕНИЕ**

Если поводом для аварийной остановки двигателя послужила неисправность, то перед запуском двигателя необходимо найти и устранить её причину. Обратитесь за помощью к дилеру Ski-Doo.

**7) Многофункциональный переключатель**

Многофункциональный переключатель расположен слева на руле.

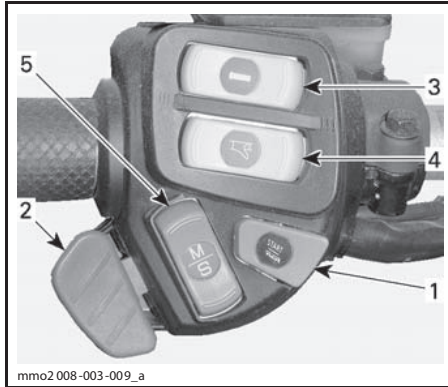

**ТИПОВОЙ ВАРИАНТ**

1. Кнопка Start (пуск)
2. Переключатель света фары
3. Выключатель электрообогрева рукояток руля
4. Выключатель электрообогрева рычага дроссельной заслонки
5. Кнопка Mode/Set (режим/установка)

**Кнопка Start**

Нажмите кнопку, чтобы запустить двигатель. Подробно процедура пуска описана в главе «ПУСК ДВИГАТЕЛЯ» раздела «УКАЗАНИЯ ПО ЭКСПЛУАТАЦИИ».

**Переключатель света фары**

Для выбора ДАЛЬНЕГО или БЛИЖНЕГО света фары нажмите переключатель. Приборы освещения автоматически включаются при работающем двигателе.

**Выключатель электрообогрева рукояток руля**

**ПРИМЕЧАНИЕ:** Обогрев рукояток руля функционирует только, когда частота вращения коленчатого вала превышает 1900 об/мин.

Выберите степень обогрева рукояток руля, создающую комфортную температуру для Ваших рук.

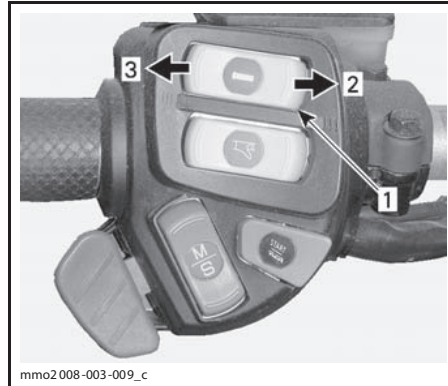

**ИЗМЕНЕНИЕ СТЕПЕНИ ПОДОГРЕВА**

1. Выключатель электрообогрева рукояток руля
2. Теплее
3. Холоднее

Степень обогрева отображается на дисплее информационного центра.

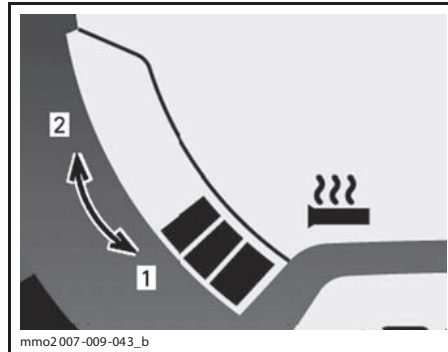

**ДИСПЛЕЙ СТЕПЕНИ ОБОГРЕВА**

1. Холоднее
2. Теплее

Отсутствие сегментов на индикаторе дисплея означает, что обогрев выключен.

**Выключатель электрообогрева рычага дроссельной заслонки**

**ПРИМЕЧАНИЕ:** Обогрев рычага дроссельной заслонки функционирует только, когда частота вращения коленчатого вала превышает 1900 об/мин.

Выберите степень обогрева рычага, создающую комфортную температуру для большого пальца Вашей руки.

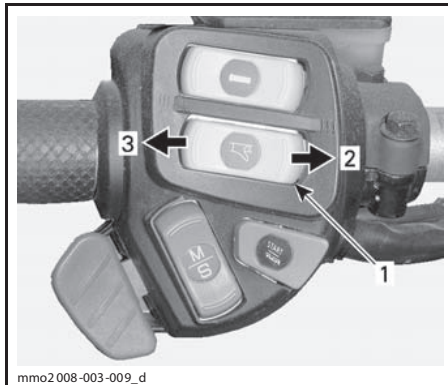
**ТИПОВОЙ ВАРИАНТ**

1. Выключатель электрообогрева рычага дроссельной заслонки
2. Горячо
3. Тепло

**ПРИМЕЧАНИЕ:** При нажатии на выключатель интенсивность обогрева отображается на многофункциональном дисплее информационного центра. При отпускании дисплей возвращается в режим отображения уровня топлива в баке.

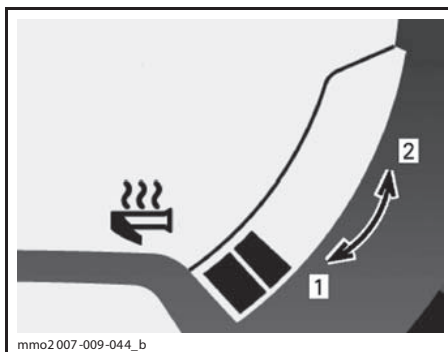
**ДИСПЛЕЙ СТЕПЕНИ ПОДОГРЕВА**

1. Холоднее
2. Теплее

Отсутствие сегментов на индикаторе дисплея означает, что обогрев выключен.

**Кнопка Mode/Set (режим/установка)**

Этой кнопкой можно пользоваться вместо двух кнопок, расположенных сверху на аналого-цифровом информационном центре, для облегчения его настройки.

- При нажатии вверх она имеет те же функции, что и кнопка MODE (M).
- При нажатии вниз она имеет те же функции, что и кнопка SET (S).

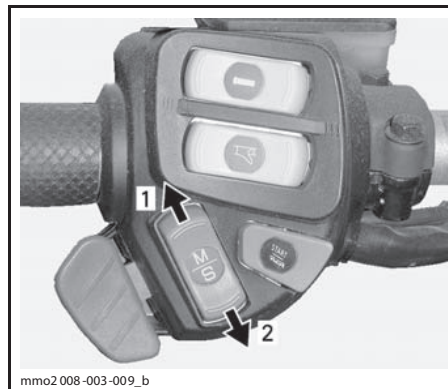
**КНОПКА MODE/SET**

1. Функция MODE (РЕЖИМ)
2. Функция SET (УСТАНОВКА)

**8) Рычаг переключения передач**

С помощью данного рычага осуществляется переключение передач. Коробка передач данного снегохода имеет две передачи для движения вперед, передачу заднего хода и нейтраль.

См. главу «ФУНКЦИОНИРОВАНИЕ КОРОБКИ ПЕРЕДАЧ» раздела «УКАЗАНИЯ ПО ЭКСПЛУАТАЦИИ».

**9) Регулируемые зеркала**

Водитель по своему желанию может отрегулировать положение зеркал заднего вида.

**⚠ ПРЕДОСТЕРЕЖЕНИЕ**

Все регулировки должны выполняться на неподвижном снегоходе, остановленном в безопасном месте.

## 10) Комплект инструментов

В комплект снегохода входит набор инструментов, необходимый для небольшого обслуживания.

Футляр для инструментов находится в моторном отсеке на кожухе вариатора.

Чтобы снять комплект инструментов с защитного кожуха шкива, отстегните петлю с нижней части кожуха и извлеките футляр с инструментами вперёд.

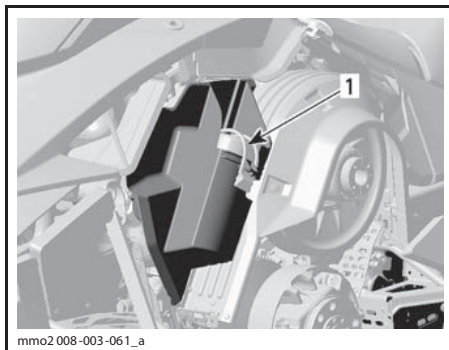

ТИПОВОЙ ВАРИАНТ  
1. Комплект инструментов

## 11) Рукоятка/бампер

Используйте рукоятку/бампер для подъёма снегохода вручную.

### ⚠ ПРЕДОСТЕРЕЖЕНИЕ

Во избежание травм не пытайтесь поднять тяжёлый снегоход в одиночку. Пользуйтесь подъёмными устройствами и приспособлениями или позовите кого-нибудь на помощь.



ТИПОВОЙ ВАРИАНТ — ПЕРЕДНЯЯ ЧАСТЬ  
1. Рукоятка/бампер

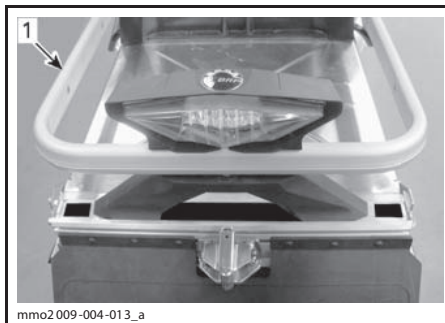

ЗАДНЯЯ ЧАСТЬ  
1. Рукоятка/направляющая багажника

**ВНИМАНИЕ** Запрещается использовать лыжи для вытягивания или подъёма снегохода.

## 12) Рукоятка ручного стартера

Если электрический стартер неисправен, можно воспользоваться ручным стартером.

Чтобы получить доступа к рукоятке ручного стартера, см. главу «КОРПУС» раздела «ТЕХНИЧЕСКОЕ ОБСЛУЖИВАНИЕ»:

- Снимите верхнюю боковую панель.
- Откройте правую нижнюю боковую панель.

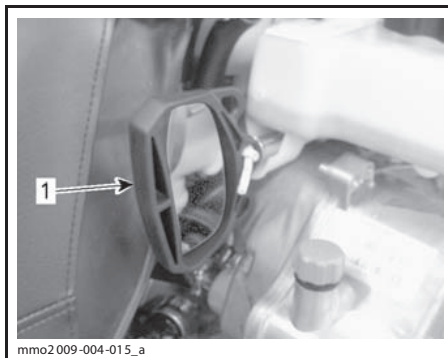

1. Рукоятка ручного стартера

Медленно потяните рукоятку на себя и, почувствовав сопротивление, энергично дерните рукоятку. Медленно верните рукоятку в исходное положение.

### 13) Информационный центр

#### ⚠ ПРЕДОСТЕРЕЖЕНИЕ

Запрещается выполнять установки режимов многофункционального центра во время движения снегохода.

**ПРИМЕЧАНИЕ:** Для сохранения настроек двигатель должен быть запущен.

#### МНОГОФУНКЦИОНАЛЬНЫЙ АНАЛОГО-ЦИФРОВОЙ ИНФОРМАЦИОННЫЙ ЦЕНТР

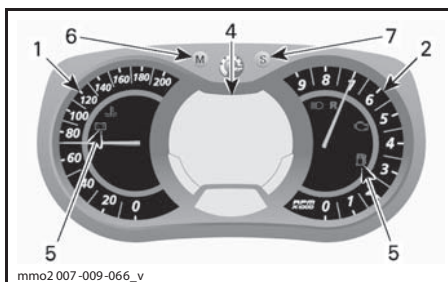

1. Спидометр
2. Тахометр
4. Многофункциональный цифровой дисплей
5. Сигнальные лампы
6. Кнопка Mode (режим)
7. Кнопка Set (установка)

**ПРИМЕЧАНИЕ:** Многофункциональный цифровой дисплей настроен на заводе для показаний в Британской системе мер, однако, его настройку можно изменить для показаний единиц в Метрической системе мер. Для этого следует обратиться к дилеру Ski-Doo.

### Спидометр

Отображает скорость движения снегохода в километрах или в милях в зависимости от выбранной установки.



ЛЕВАЯ ЧАСТЬ ИНФОРМАЦИОННОГО ЦЕНТРА

### Тахометр (об/мин)

Отображает частоту вращения коленчатого вала двигателя в оборотах в минуту (об/мин). Для получения фактической частоты вращения коленчатого вала необходимо показания прибора умножить на 1000.







ПРАВАЯ ЧАСТЬ ИНФОРМАЦИОННОГО ЦЕНТРА

**Сигнальные лампы и предупреждающие сообщения**

ТИПОВОЙ ВАРИАНТ — СИГНАЛЬНЫЕ ЛАМПЫ

Описание сигнальных ламп приведено в таблице. Для получения более подробной информации, см. «СИСТЕМА МОНИТОРИНГА».

**ПРИМЕЧАНИЕ:** Некоторые перечисленные ниже сигнальные лампы и сообщения могут отсутствовать на некоторых моделях снегоходов.

СИГНАЛЬНАЯ ЛАМПА ВКЛЮЧЕНА	ЗВУКОВОЙ СИГНАЛ	СООБЩЕНИЕ НЕ ДИСПЛЕЕ (ТОЛЬКО X И LIMITED)	ОПИСАНИЕ
	Четыре коротких звуковых сигнала каждые 5 минут	LOW OIL	<p>Двухтактные двигатели: низкий уровень инжекционного масла. Остановите снегоход в безопасном месте и долейте инжекционное масло.</p> <p>Четырехтактные двигатели: низкое давление моторного масла. Остановите снегоход в безопасном месте, проверьте и, при необходимости, доведите уровень масла до требуемого уровня. Если уровень масла в норме, прекратите эксплуатацию снегохода и свяжитесь с дилером Ski-Doo.</p>
	—	—	Низкий уровень топлива. Дисплей показывает одно деление. Дозаправьте топливо как можно раньше.
	Продолжительные повторяющиеся с небольшой частотой сигналы	REVERSE	Реверс включён.
	3 коротких звуковых сигнала	REV. FAIL	Режим реверса не включился, попробуйте снова.
	—	—	Включён дальний свет фары.
	4 коротких звуковых сигнала	ENGINE OVERHEAT	Двигатель перегревается, снизьте скорость и двигайтесь по рыхлому снегу или немедленно остановите двигатель и дайте ему остыть. Проверьте уровень охлаждающей жидкости, см. раздел «ПРОЦЕДУРЫ ТЕХНИЧЕСКОГО ОБСЛУЖИВАНИЯ». Если уровень охлаждающей жидкости в норме и перегрев продолжается, свяжитесь с дилером Ski-Doo. Не запускайте двигатель, если его состояние не изменилось.
—	—	WARM UP	Двигатель и/или инжекционное масло нуждаются в прогреве перед началом работы. Частота вращения принудительно ограничена до момента достижения необходимой температуры (до 10 минут во время движения). Режим прогрева может включиться после перезапуска, при эксплуатации при очень низких температурах.

**Кнопка MODE (M)**

Кнопка используется для просмотра показаний многофункционального дисплея.

**ПРИМЕЧАНИЕ:** Можно также пользоваться кнопкой MODE (M) на многофункциональном дисплее, которая имеет аналогичное назначение.

**Кнопка SET (S)**

Кнопка используется для просмотра и настройки параметров, отображаемых на многофункциональном дисплее.

**ПРИМЕЧАНИЕ:** Можно также пользоваться кнопкой SET (S) на многофункциональном дисплее, которая имеет аналогичное назначение.

**Цифровой дисплей****ТОЛЬКО МОДЕЛИ С МНОГОФУНКЦИОНАЛЬНЫМ АНАЛОГО-ЦИФРОВЫМ ИНФОРМАЦИОННЫМ ЦЕНТРОМ**

Многофункциональный цифровой дисплей отображает разнообразную необходимую водителю информацию, которая выводится в реальном времени.

**⚠ ПРЕДОСТЕРЕЖЕНИЕ**

Считывание информации с приборов отвлекает внимание водителя от управления снегоходом и слежения за обстановкой. Это может привести к столкновению с препятствием или другим снегоходом и закончиться серьёзными травмами и увечьями. Перед считыванием показаний с приборов убедитесь, что никакой внешней опасности нет, и уменьшите скорость движения. Если требуется произвести какие-то регулировки или настройки, сойдите с трассы и остановите снегоход в безопасном месте.

Многофункциональный цифровой дисплей настроен на заводе для показаний в Британской системе мер, однако, его настройку можно изменить для показаний в Метрической системе мер. Для этого следует обратиться к дилеру Ski-Doo.

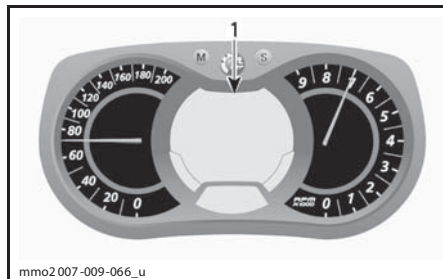

МНОГОФУНКЦИОНАЛЬНЫЙ АНАЛОГО-ЦИФРОВЫЙ ИНФОРМАЦИОННЫЙ ЦЕНТР

1. Многофункциональный дисплей

**ПРИМЕЧАНИЕ:** Некоторые из указанных функций, могут быть недоступны для Вашей модели снегохода. Некоторые функции можно добавить, обратитесь к дилеру Ski-Doo.

**ФУНКЦИИ ДИСПЛЕЯ**

ФУНКЦИИ	ПУНКТ
Спидометр	A
Тахометр (об/мин)	B
Одометр	C
Счётчик пробега за поездку «А» или «В»	D
Счётчик моточасов поездки	E
Часы	F
Уровень топлива	G
Высота	H
Максимальная скорость	I
Средняя скорость	J
Интенсивность обогрева рукояток руля	K
Интенсивность обогрева рычага дросселя	L
Средний расход топлива	M
Суммарный расход топлива	N
Дисплей сообщений	O
Температура охлаждающей жидкости	P
Максимальная частота вращения коленчатого вала двигателя	Q
Режим записи круга	R
Температура выхлопных газов	S
Положение дросселя	T
Положение пневмоподвески	U

### А) Спидометр

В дополнение к аналоговому спидометру скорость также может быть показана на многофункциональном дисплее.

Скорость может отображаться как на дисплее 1, так и на дисплее 2.

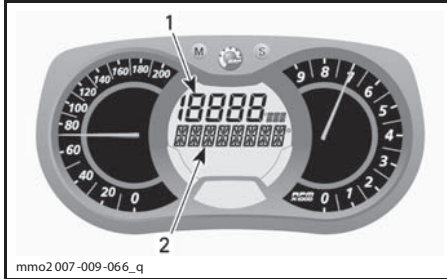

mmo2.007-009-066\_q

#### МНОГОФУНКЦИОНАЛЬНЫЙ ДИСПЛЕЙ

1. Дисплей 1
2. Дисплей 2

Для выбора дисплея нажмите кнопку MODE (M), затем выполните следующее:

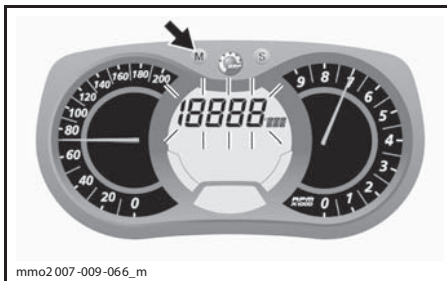

mmo2.007-009-066\_m

При мигающем дисплее нажмите кнопку SET (S) для выбора режима спидометра.

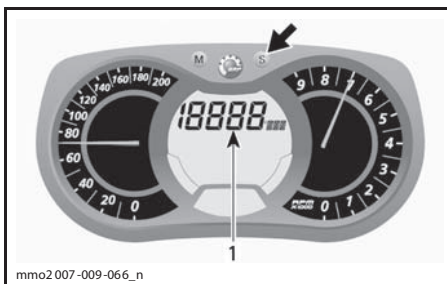

mmo2.007-009-066\_n

#### 1. Режим спидометра

Для подтверждения выбора режима нажмите кнопку MODE (M) или подождите 5 секунд.

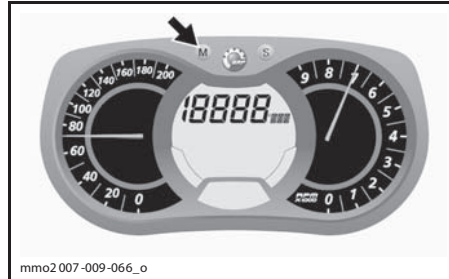

mmo2.007-009-066\_o

### В) Тахометр (об/мин)

В дополнение к аналоговому тахометру частота вращения также может быть показана на многофункциональном дисплее.

Частота вращения может отображаться как на дисплее 1, так и на дисплее 2.

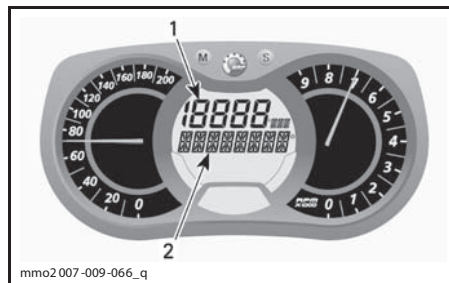

mmo2.007-009-066\_q

#### МНОГОФУНКЦИОНАЛЬНЫЙ ДИСПЛЕЙ

1. Дисплей 1
2. Дисплей 2

Для выбора дисплея нажмите кнопку MODE (M), затем выполните следующее:

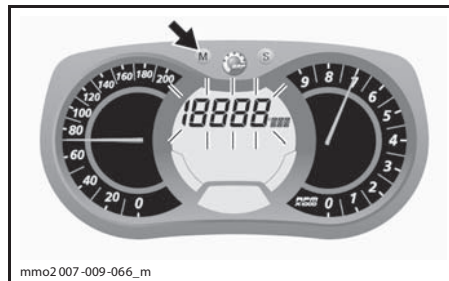

mmo2.007-009-066\_m

При мигающем дисплее нажмите кнопку SET (S) для выбора режима тахометра.

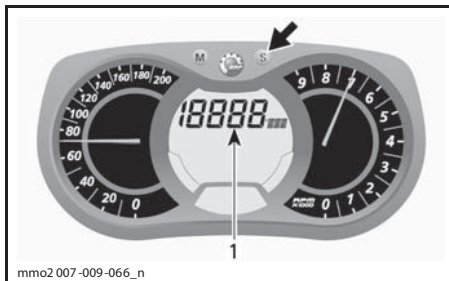

1. Режим тахометра

Для подтверждения выбора режима нажмите кнопку MODE (M) или подождите 5 секунд.

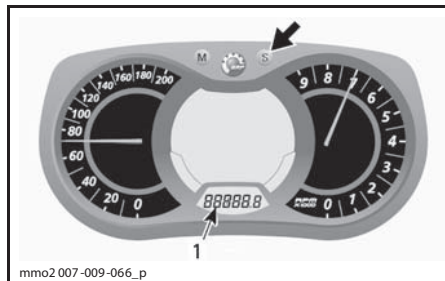

1. Режим счётчика пробега за поездку (TRIP A/ TRIP B)

Для сброса показаний нажмите и удерживайте кнопку SET (S).

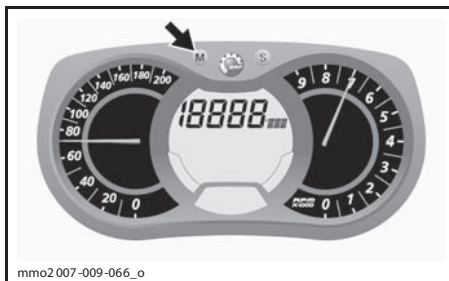

### С) Одометр

Измеряет общий пробег снегохода в километрах или милях.

Для выбора режима одометра нажмите кнопку SET (S).

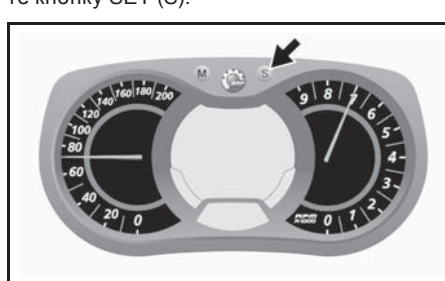

### Е) Счётчик моточасов

При включённом электрооборудовании этот счётчик регистрирует наработку двигателя с момента последнего сброса показаний.

Для выбора режима счётчика моточасов (HrTRIP) нажмите кнопку SET (S).

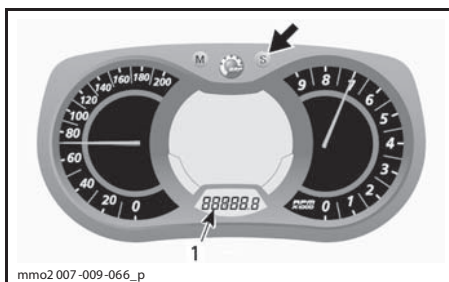

1. Режим одометра (км/ мили)

### Д) Счётчик пробега за поездку «А» или «В»

Счётчик пробега за поездку измеряет путь, пройденный снегоходом с момента последнего сброса его показаний.

Для выбора режима счётчика пробега за поездку (TRIP A/TRIP B) нажмите кнопку SET (S).

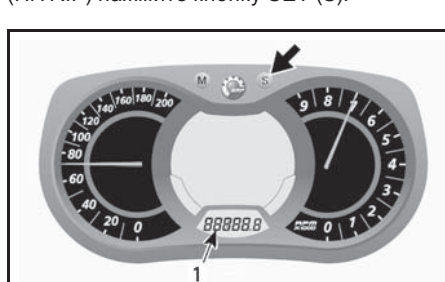

1. Режим счётчика моточасов (HrTRIP)

Для сброса показаний нажмите и удерживайте кнопку SET (S).

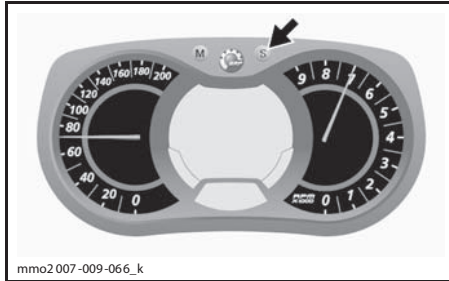

### Ф) Часы

#### МОДЕЛИ С ЭЛЕКТРИЧЕСКИМ СТАРТЕРОМ

Нажмите кнопку SET (S) для выбора режима часов.

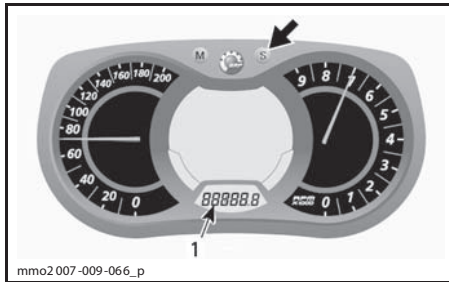

#### 1. Режим часов

Нажмите и удерживайте кнопку SET (S) для активизации режима настройки.

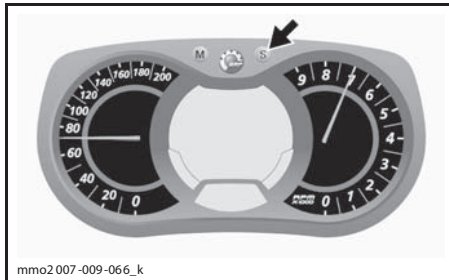

Для изменения значения в поле «часы», во время мигания соответствующего значения, нажимайте кнопку SET (S).

Для перехода в режим изменения значения в поле «минуты», при мигании значения в поле «часы», нажмите кнопку MODE (M). Для изменения значения в поле «минуты» нажмите кнопку SET (S).

Для сохранения настройки часов и выхода из режима настройки нажмите кнопку MODE (M).

### Г) Уровень топлива

Шкальный индикатор непрерывно показывает остаток топлива в баке.

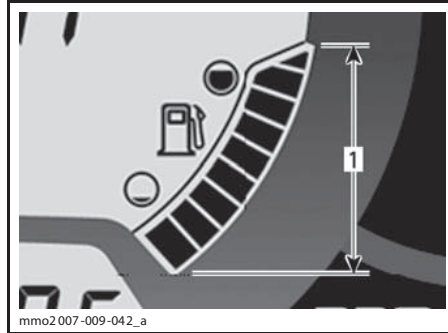

#### УРОВЕНЬ ТОПЛИВА

1. Рабочий диапазон показаний

### Н) Альтиметр

Показывает **приблизительную** высоту над уровнем моря, рассчитанную по величине барометрического давления.

**ПРИМЕЧАНИЕ:** Показания высоты округляются до 100 м. Чтобы включить дисплей альтиметра, выполните следующее.

Для выбора дисплея 2 нажмите кнопку MODE (M).

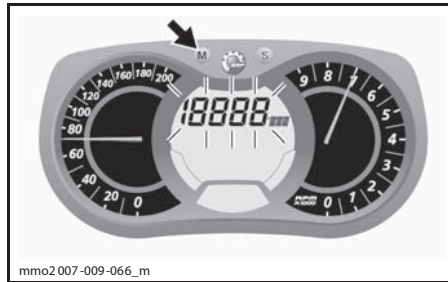

При мигающем дисплее нажмите кнопку SET (S) для выбора режима альтиметра.

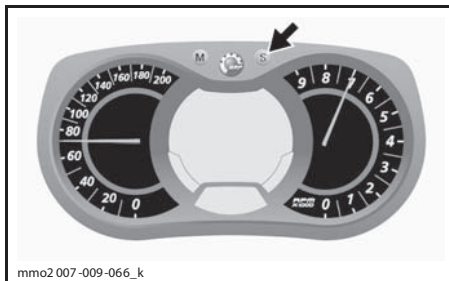

При включённом режиме альтиметра на дисплее появится следующий символ.



**РЕЖИМ АЛЬТИМЕТРА**

Для подтверждения выбора режима нажмите кнопку MODE (M) или подождите 5 секунд.

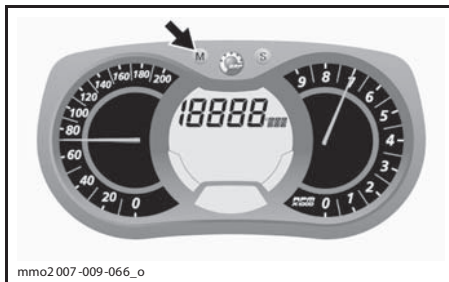

**1) Максимальная скорость**

Измеряет максимальную скорость, достигнутую снегоходом с момента последнего сброса показаний.

Для выбора режима максимальной скорости выполните следующее.

Для выбора дисплея 1 нажмите кнопку MODE (M).



При мигающем дисплее нажмите кнопку SET (S) для выбора режима максимальной скорости (TOP\_SPD).

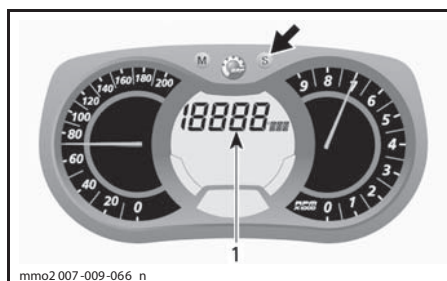

**1. Режим максимальной скорости (TOP\_SPD)**

Для подтверждения выбора режима нажмите кнопку MODE (M) или подождите 5 секунд.

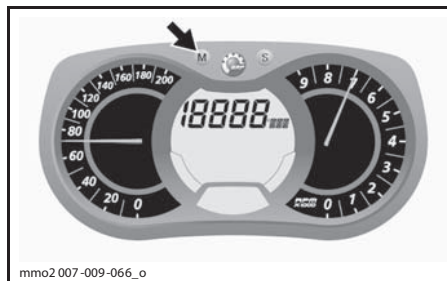

Для сброса показаний нажмите кнопку MODE (M), выбрав режим.



При мигающем дисплее нажмите и удерживайте кнопку SET (S) в течение 5 секунд для сброса показаний.

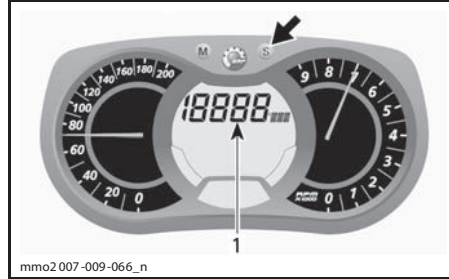

1. Режим средней скорости (AVR\_SPD)

Для подтверждения выбора режима нажмите кнопку MODE (M) или подождите 5 секунд.

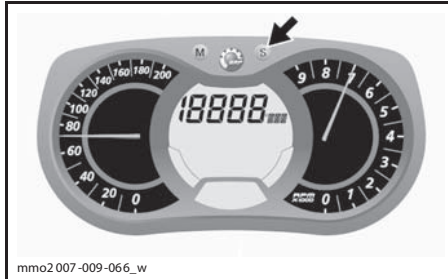

### Ж) Средняя скорость

Определяет среднюю скорость снегохода с момента последнего сброса показаний.

Для выбора режима средней скорости снегохода выполните следующее.

Для выбора дисплея 1 нажмите кнопку MODE (M).



Для сброса показаний нажмите кнопку MODE (M), выбрав режим.

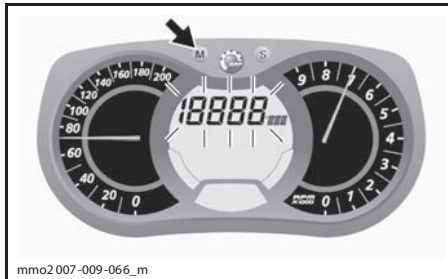

При мигающем дисплее нажмите кнопку SET (S) для выбора режима средней скорости (AVR\_SPD).

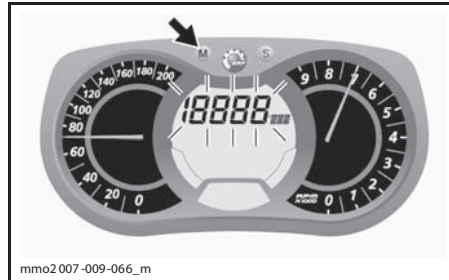

При мигающем дисплее нажмите и удерживайте кнопку SET (S) в течение 5 секунд для сброса показаний.

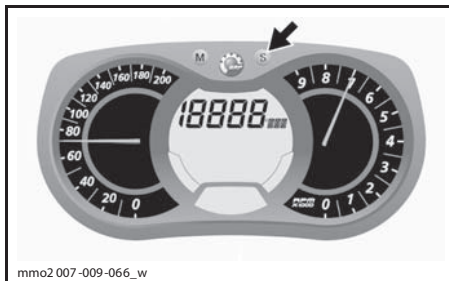

**К) Степень электрообогрева руля**

Степень обогрева показывает шкальный индикатор.

Более подробное описание приведено в параграфе «**ВЫКЛЮЧАТЕЛЬ ЭЛЕКТРООБОГРЕВА РУКОЯТОК РУЛЯ**».

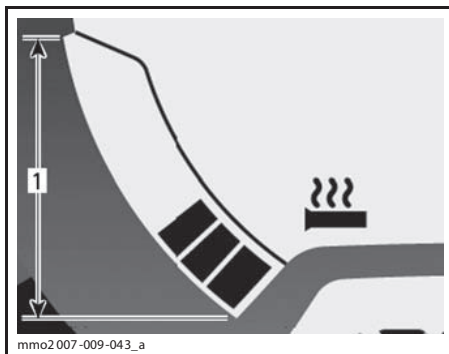

**Л) Электрический обогрев рычага дроссельной заслонки**

Степень обогрева показывает шкальный индикатор.

При включении обогрева рычага дроссельной заслонки дисплей заменяет показания уровня топлива на индикацию степени электрообогрева рычага дроссельной заслонки. После отпущания выключателя электрообогрева рычага дроссельной заслонки, дисплей возвращается к прежним показаниям.

Подробное описание приведено в параграфе «**ВЫКЛЮЧАТЕЛЬ ЭЛЕКТРООБОГРЕВА РЫЧАГА ДРОСсельной ЗАСЛОНКИ**».

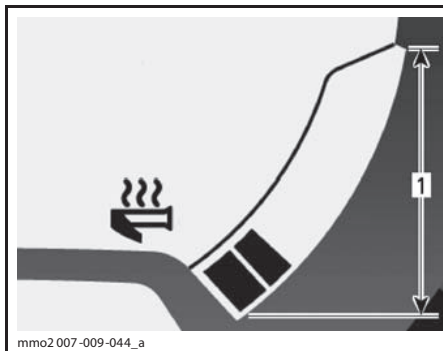

**М) Средний расход топлива**

Рассчитывает и показывает усреднённый расход топлива за время поездки.

Для выбора режима среднего расхода топлива выполните следующее.

Для выбора дисплея 1 нажмите кнопку MODE (M).

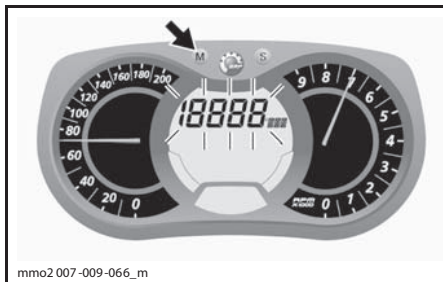

При мигающем дисплее нажмите кнопку SET (S) для выбора режима среднего расхода топлива.

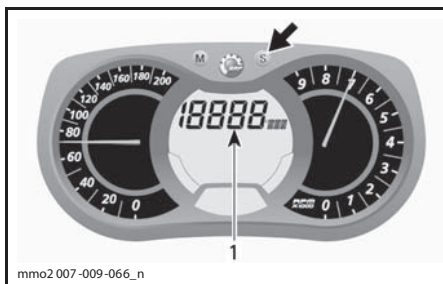

1. Режим среднего расхода топлива

Для подтверждения выбора режима нажмите кнопку MODE (M) или подождите 5 секунд.



### N) Суммарный расход топлива

Измеряет средний расход топлива после последнего сброса показаний.

Для показа суммарного расхода топлива выполните следующее.

Для выбора дисплея нажмите кнопку MODE (M).

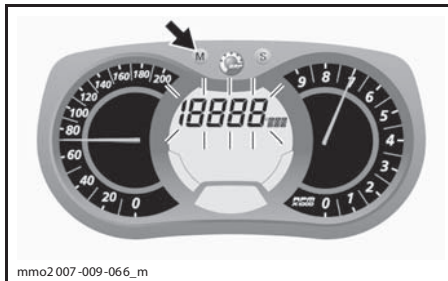

При мигающем дисплее нажмите кнопку SET (S) для выбора режима суммарного расхода топлива (TC).

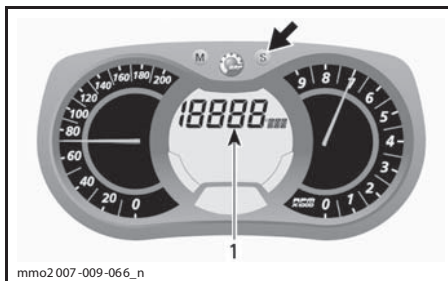

1. Суммарный расход топлива (TC)

Когда режим включён, появится надпись TC.

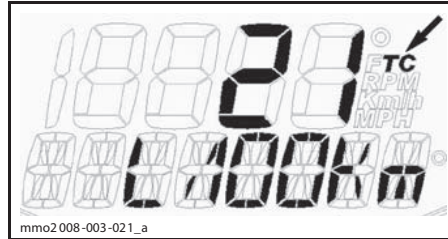

### ТИПОВОЙ ВАРИАНТ

Для подтверждения выбора режима нажмите кнопку MODE (M) или подождите 5 секунд.

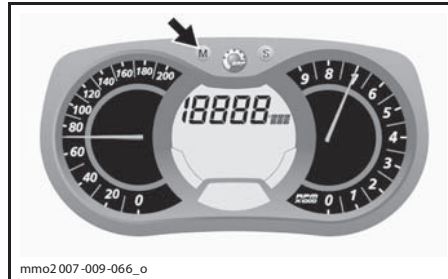

Для сброса показаний установите счётчик пробега за поездку в режим TRIP B, как подробно описано в параграфе «СЧЁТЧИК ПРОБЕГА ЗА ПОЕЗДКУ «А» ИЛИ «В».

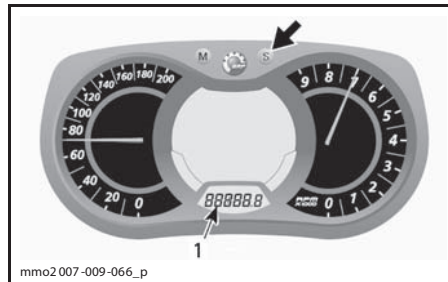

1. Режим счётчика пробега за поездку (TRIP B)

Для сброса показаний нажмите и удерживайте кнопку SET (S).

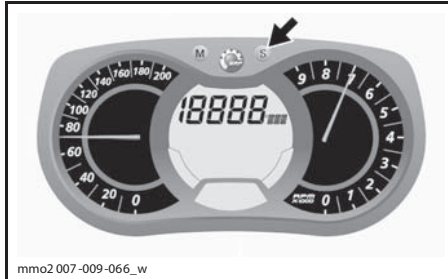

### О) Дисплей сообщений

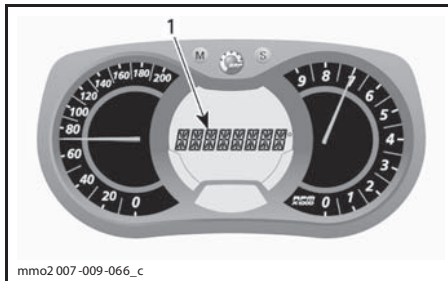

#### 1. Дисплей сообщений

Обычные сообщения подробно описаны в параграфе «СИГНАЛЬНЫЕ ЛАМПЫ И ПРЕДУПРЕЖДАЮЩИЕ СООБЩЕНИЯ».

Подробное описание неполадок и сообщений системы DESS приведено в разделе «СИСТЕМА МОНИТОРИНГА».

### Р) Температура охлаждающей жидкости

Шкальный индикатор, постоянно показывающий температуру охлаждающей жидкости двигателя.

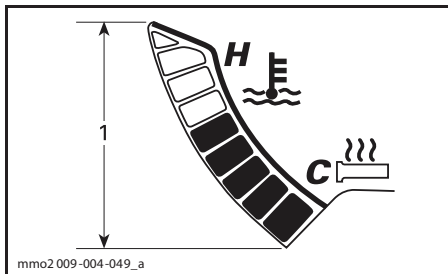

### ТЕМПЕРАТУРА ОХЛАЖДАЮЩЕЙ ЖИДКОСТИ

#### 1. Диапазон

### Q) Максимальная частота вращения коленчатого вала

Показывает максимальные обороты двигателя (об/мин) после последнего сброса показаний.

Для показа максимальных оборотов двигателя выполните следующие действия:

1. Нажмите кнопку MODE (M) для выбора дисплея.

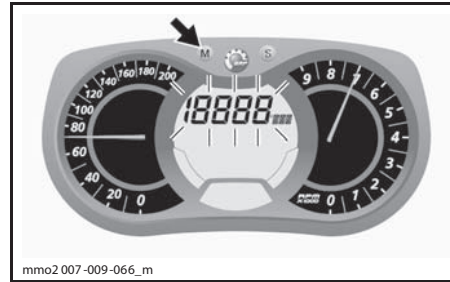

**ПРИМЕЧАНИЕ:** Дисплей будет мигать приблизительно 5 секунд, а затем вернётся в предыдущий режим, если выбор дисплея не выполнен.

2. При мигающем дисплее, нажмите кнопку SET (S) для выбора режима максимальных оборотов (TOP\_RPM).

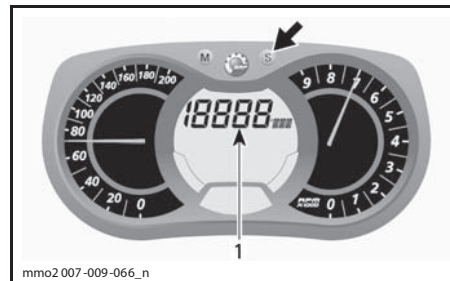

1. Режим максимальных оборотов (TOP\_RPM)

3. Для подтверждения выбора режима нажмите кнопку MODE (M) или подождите 5 секунд.

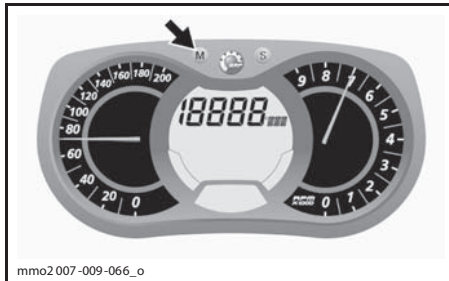

Для сброса показаний нажмите кнопку MODE (M).



Для выхода из режима нажмите и удерживайте кнопку SET (S) в течение 5 секунд.

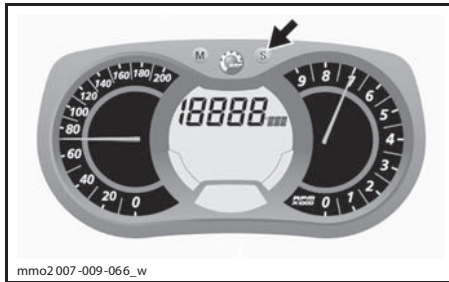

### Р) Режим записи круга

В данном режиме, скорость снегохода, обороты двигателя и заданная функция для дисплея 1 могут быть одновременно записаны за промежуток времени заданный водителем.

Существует возможность записи девяти (9) различных сессий (кругов) общей продолжительностью не более 2,5 минут.

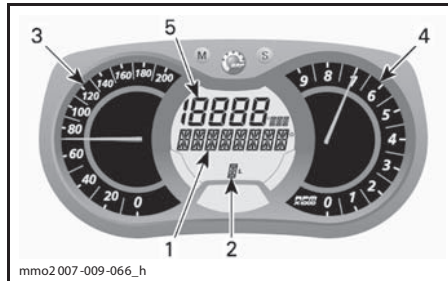

### РЕЖИМ ЗАПИСИ КРУГА

1. Дисплей режима записи круга
2. Сессии (круги)
3. Скорость
4. Обороты двигателя (об/мин)
5. Заданная функция

Для активации режима записи круга:

1. Нажмите кнопку SET (S) для выбора режима одометра на дисплее 3.
2. Нажмите и удерживайте кнопку SET (S) 2 секунды для активации режима, появится надпись REC свидетельствующая о выборе режима записи.



1. Режим записи
2. Одометр

3. Нажмите кнопку SET (S) для переключения между функциями.

Доступны режимы: STOP, REC или PLAY.

Для записи (REC):

1. Выберите функцию REC (запись).

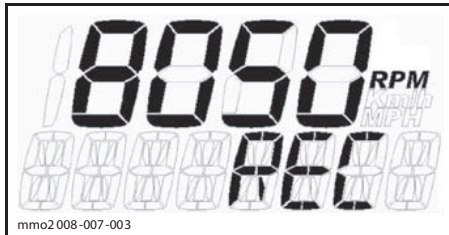
**ФУНКЦИЯ ЗАПИСИ**

- Нажмите кнопку MODE (M) для начала записи.
- Во время записи, нажимайте кнопку MODE снова каждый раз, когда Вы хотите записать время нового круга (от 1 до 9 кругов).

Нажмите кнопку SET (S) для остановки записи.

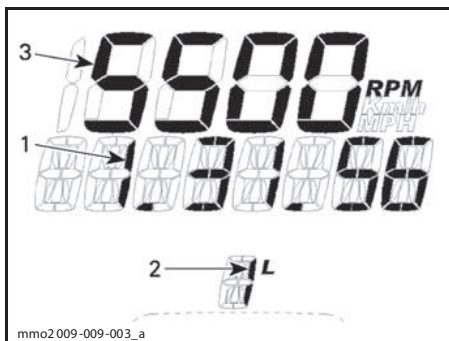
**РЕЖИМ ЗАПИСИ**

- Время записи
- Круг/сессия
- Выбранный режим

Для записи новой сессии, нажимайте кнопку SET (S), пока на дисплее не появится функция REC (запись). Повторите ранее описанную процедуру для записи.

Для просмотра записанных данных:

Выберите функцию PLAY (воспроизведение).

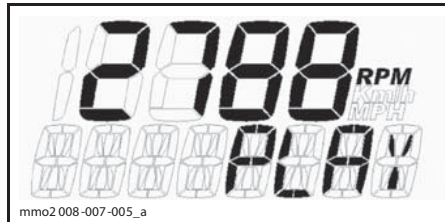
**ФУНКЦИЯ ВОСПРОИЗВЕДЕНИЯ**

- Нажмите кнопку MODE (M) для воспроизведения записанных данных.

Все записанные данные (скорость, обороты, заданная функция) будут одновременно отображены на дисплее.

- Нажмите кнопку SET (S) для остановки воспроизведения записанного круга ИЛИ нажмите MODE (M) для переключения на другой записанный круг.

**ПРИМЕЧАНИЕ:** При нажатии кнопки SET (S) остановиться время воспроизводимого круга, затем отобразиться записанное время круга, и через 5 секунд дисплей автоматически перейдет к следующему записанному кругу.

После воспроизведения всех записанных кругов, на дисплее появится надпись STOP.

Для повторного просмотра записанных данных, нажмите кнопку SET (S) для возврата к функции воспроизведения. Повторите процедуру описанную выше.

Для записи оставшихся кругов, нажмите кнопку SET (S) для переключения в режим REC.

Повторите процедуру, описанную выше для записи.

Нажмите и удерживайте кнопку SET (S) 5 секунд для выхода из режима записи кругов, появится ранее выбранный режим.

**S) Температура выхлопных газов**

Выводит температуру выхлопных газов в реальном времени и осуществляет запись максимального значения.

Для вывода температуры выхлопных газов:

- Нажмите кнопку MODE (M) для выбора дисплея.



**ПРИМЕЧАНИЕ:** Дисплей будет мигать приблизительно 5 секунд, а затем вернётся в предыдущий режим, если выбор дисплея не выполнен.

2. При мигающем дисплее, нажмите кнопку SET (S) для выбора режима температуры выхлопных газов (EGTM).

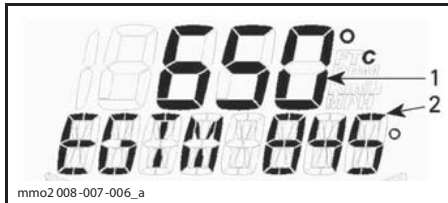

**РЕЖИМ ТЕМПЕРАТУРЫ ВЫХЛОПНЫХ ГАЗОВ (EGTM)**

1. Текущее значение
2. Максимальное записанное значение
3. Для подтверждения выбора режима, нажмите кнопку MODE (M) или подождите 5 секунд.

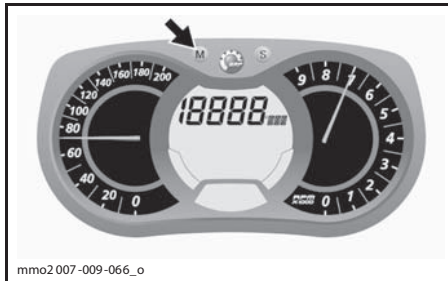

Для сброса максимального записанного значения нажмите кнопку MODE (M) для выбора режима.

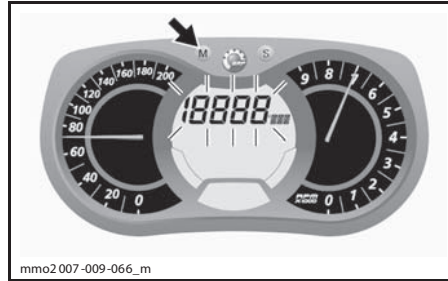

Нажмите и удерживайте кнопку SET (S) в течение 5 секунд для сброса показаний.

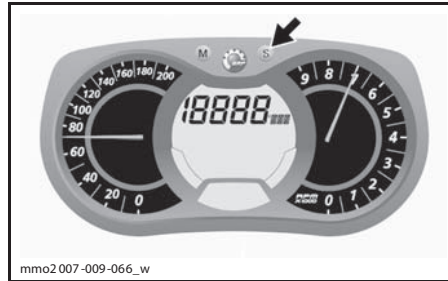

### Т) Положение дросселя

В режиме реального времени отображает приблизительное положение дроссельной заслонки в интервале 0...100%.

Для вывода положения дросселя выполните следующие действия:

1. Нажмите кнопку MODE (M) для выбора дисплея

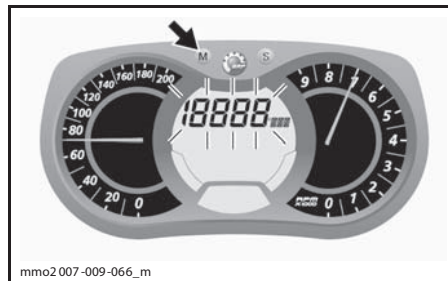

**ПРИМЕЧАНИЕ:** Дисплей будет мигать приблизительно 5 секунд, а затем вернётся в предыдущий режим, если выбор дисплея не выполнен.

- При мигающем дисплее, нажмите кнопку SET (S) для выбора режима положения дросселя (TPS).

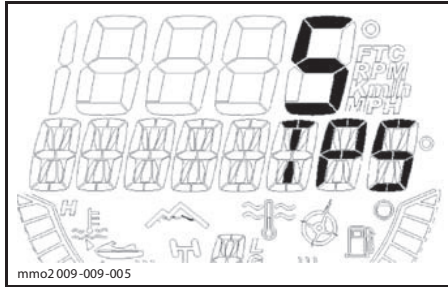

РЕЖИМ ПОЛОЖЕНИЯ ДРОССЕЛЯ

- Для подтверждения выбора режима нажмите кнопку MODE (M) или подождите 5 секунд.

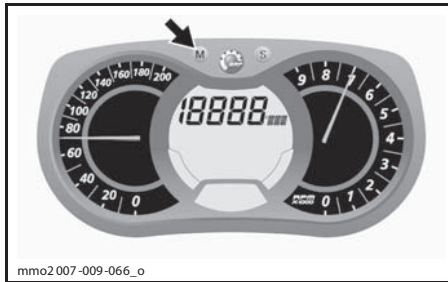

#### U) Пневматическая подвеска

Выводит предварительную установку положения амортизатора задней подвески и его действительное положение.

#### 14) Спинка

На пассажирском сиденье установлена не регулируемая спинка сиденья.

#### 15) Пассажирское сиденье (1+1)

Пассажирское сиденье (1+1) поставляется в качестве стандартного оборудования.

#### ⚠ ПРЕДОСТЕРЕЖЕНИЕ

Во время движения снегохода пассажир (-ы) должен сидеть на своём месте, опираясь ногами о подножки и держась руками за поручни или лямки. Соблюдайте это простое правило, и риск падения пассажира будет сведён к минимуму.

#### Снятие пассажирского сиденья

Для снятия пассажирского сиденья выполните следующее:

- Отсоедините разъем аксессуаров, повернув пластмассовый корпус против часовой стрелки.

**ПРИМЕЧАНИЕ:** Разъем находится на левой стороне багажного отделения.

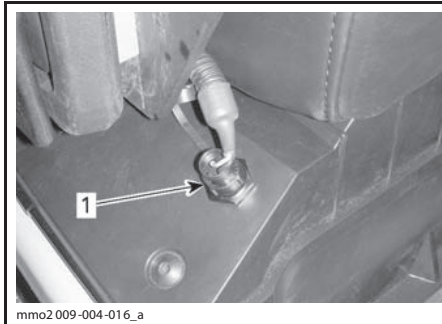

- Разъем аксессуаров

- Установите на разъем резиновую заглушку.
- Нажмите на рычажок замка и поднимите заднюю часть сиденья.

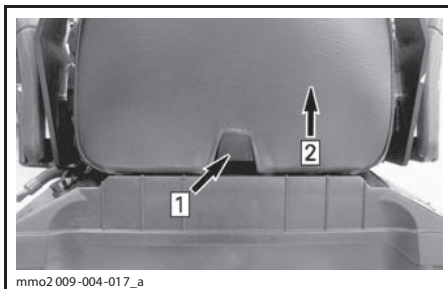

Шаг 1: Нажмите на рычажок  
Шаг 2: Поднимите заднюю часть сиденья

4. Сдвиньте сиденье назад и снимите его.

### Установка пассажирского сиденья

Для установки пассажирского сиденья выполните следующее:

1. Расположите пассажирское сиденье над крышкой багажного отделения.
2. Слегка наклоните пассажирское сиденье вперёд, вставьте крючки в пазы крышки багажного отделения.

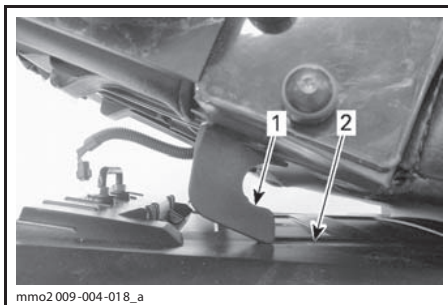

1. Крючок
2. Паз

3. Сдвиньте сиденье вперёд по направлению к водителскому сиденью и нажмите на заднюю часть, чтобы защёлкнуть крепление.

**ПРИМЕЧАНИЕ:** При правильной установке сиденья Вы должны услышать характерный щелчок. Попробуйте сдвинуть сиденье, чтобы проверить, надёжно ли оно закреплено.

### ⚠ ПРЕДОСТЕРЕЖЕНИЕ

Перед каждой поездкой проверяйте надёжность крепления сиденья.

4. Присоедините разъем аксессуаров.

### 16) Поручни пассажирского сиденья

Поручни могут быть зафиксированы в трёх положениях:

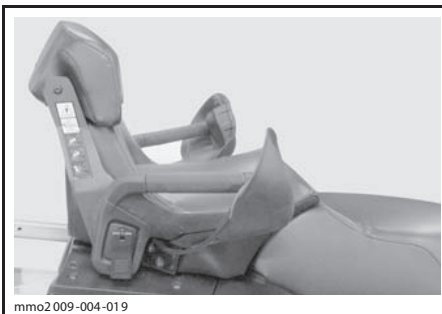

НИЖНЕЕ

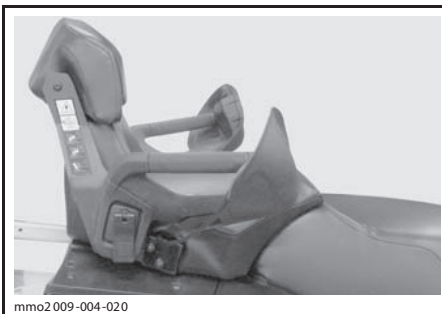

ВЕРХНЕЕ

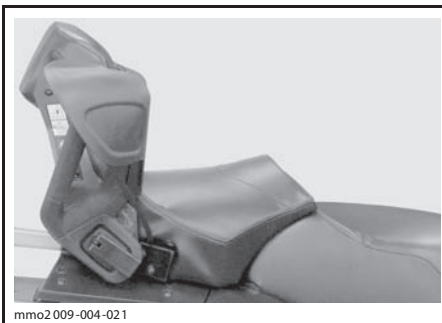

ПОРУЧНИ ПОДНЯТЫ

Для установки поручней в желаемое положение:

1. Поднимите рычажок и поверните его на несколько оборотов, пока поручень не сможет свободно двигаться.

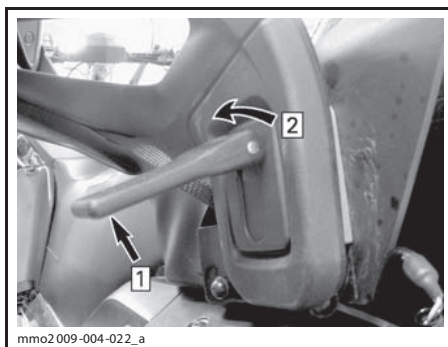

1. Поднимите
2. Поворачивайте

2. В соответствии с табличкой на правой части спинки установите поручни в желаемое положение.

**ПРИМЕЧАНИЕ:** Соответствующая табличка также приведена в разделе «ПРЕДУПРЕЖДАЮЩИЕ ТАБЛИЧКИ»

3. Вращайте рычажок, чтобы зафиксировать положение поручня.
4. Опустите рычажок.

### 17) Захват на руле

Захват на руле служит для того, чтобы водитель мог держаться за него во время движения вдоль склона.

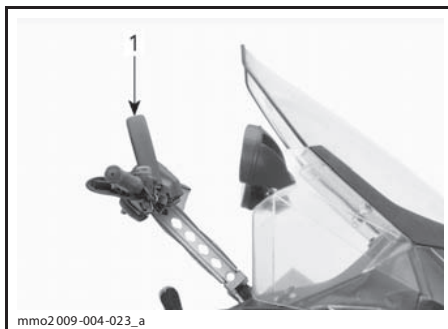

ТИПОВОЙ ВАРИАНТ

1. Захват на руле

### ⚠ ПРЕДОСТЕРЕЖЕНИЕ

Запрещается использовать специальный захват на руле для буксировки, подъёма снегохода и других целей, кроме временного пользования во время преодоления склона. При этом одна рука всегда должна держаться за руль.

### 18) Багажное отделение

Багажное отделение расположено за водителем сиденьем.

### ⚠ ПРЕДОСТЕРЕЖЕНИЕ

Багажное отделение должно быть надёжно закрыто. Не оставляйте в багажном отделении острые, тяжёлые или хрупкие предметы.

Чтобы открыть крышку, необходимо потянуть и удерживать резиновый фиксатор, затем поднять правую часть крышки или пассажирского сиденья, если установлено.



1. Потяните резиновый фиксатор
2. Поднимите правую часть крышки

Для закрывания крышки просто нажмите на неё вниз, пока она не защёлкнется.

Кроме этого, когда устанавливается пассажирское сиденье, закрепляйте ремень безопасности на направляющей багажника, как показано ниже.

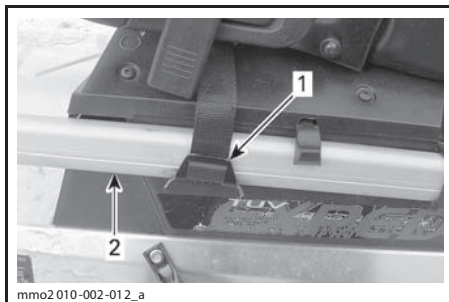

1. Ремень безопасности
2. Направляющая багажника

**▲ ОСТОРОЖНО** Закрывая крышку с установленным пассажирским сиденьем, закрепляйте ремень безопасности.

### 19) Задняя багажная площадка

#### ▲ ПРЕДОСТЕРЕЖЕНИЕ

Предметы на задней багажной площадке должны быть надёжно закреплены. Не перевозите хрупкие предметы. Тяжёлый груз на задней багажной площадке может ухудшить управляемость снегохода.

#### ▲ ПРЕДОСТЕРЕЖЕНИЕ

Отрегулируйте подвеску в соответствии с нагрузкой. Грузоподъёмность задней багажной площадки ограничена: МАКСИМУМ — 30 кг. При перевозке груза передвигайтесь. Неровности дороги преодолевайте на малой скорости.

### 20) Выключатель обогрева поручней пассажира

Выключатель находится на левом поручне пассажира.

Отрегулируйте степень обогрева, как показано на рисунке.

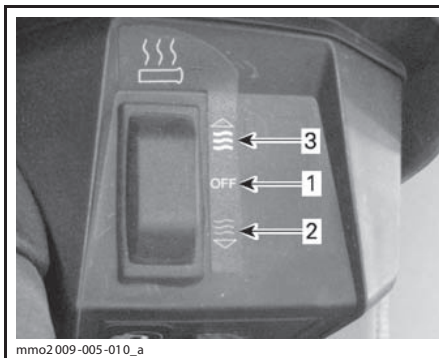

1. Выключено («OFF»)
2. Тепло
3. Горячо

### 21) Электрическая розетка (12 В)

На всех моделях электрическая розетка (12 В) устанавливается в передней части снегохода, рядом с рулевой колонкой.

На модели Expedition™ TUV SE в задней части снегохода, в багажном отделении, устанавливается дополнительная электрическая розетка (12 В). Электрическое напряжение на заднюю розетку подаётся через выключатель, расположенный рядом с рулевой колонкой.

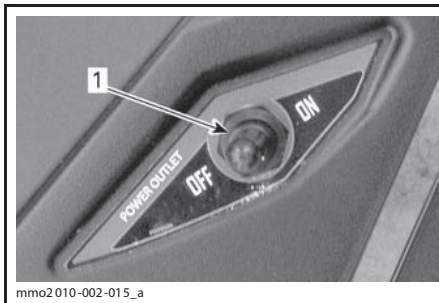

#### EXPEDITION TUV SE

1. Выключатель задней электрической розетки

Электрическая розетка служит для подключения электроприборов с напряжением питания 12 В.

### 22) Сцепное устройство

Сцепное устройство можно использовать для буксировки различных грузов. Используйте буксировочную штангу.

При перевозке груза всегда следуйте рекомендациям изготовителя.

**ПРИМЕЧАНИЕ:** Допустимый вес буксируемого груза указан в табличке на корпусе снегохода. Не перегружайте снегоход.

### ⚠ ПРЕДОСТЕРЕЖЕНИЕ

Использование каната для буксировки груза запрещено. Всегда используйте жёсткую буксировочную штангу. Груз, буксируемый на канате, может врезаться в снегоход при внезапном торможении или на склоне, что может привести к опрокидыванию.

### Сцепное устройство J-типа (модели для Европейского рынка)

#### Присоединение к сцепному устройству

1. Извлеките проволочный фиксатор.
2. Отодвинув защёлку, наденьте буксировочную штангу на крюк.

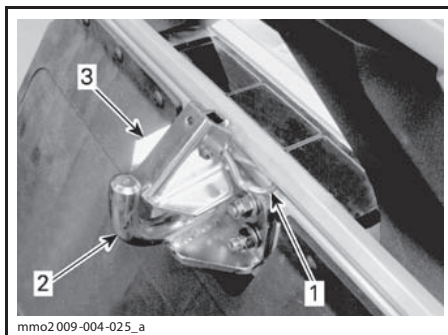

1. Проволочный фиксатор
  2. Крюк
  3. Защёлка
3. Закрепите защёлку с помощью проволочного фиксатора.

#### Отсоединение от сцепного устройства

1. Извлеките проволочный фиксатор.
2. Нажмите на защёлку и снимите буксировочную штангу с крюка.
3. Установите проволочный фиксатор на место.

## 23) Регулировка положения руля

### EXPEDITION SE

На модели Expedition SE предусмотрена возможность регулировки руля по высоте. Регулировка выполняется в следующей последовательности:

1. Потяните рычаг блокировки вверх.

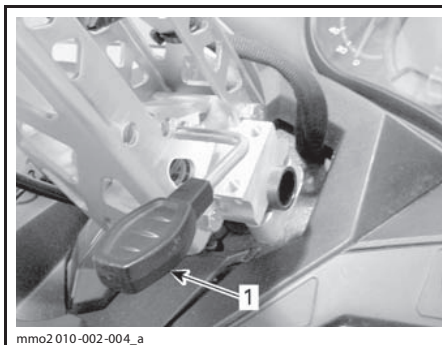

1. Рычаг блокировки механизма регулировки положения руля.
2. Установите руль в нужное положение и зафиксируйте его, нажав рычаг блокировки.

**ПРИМЕЧАНИЕ:** На других моделях руль может устанавливаться в необходимое фиксированное положение, обращайтесь к авторизованному дилеру Ski-Doo.

## 24) Лебёдка

### ТОЛЬКО EXPEDITION SE

С данной моделью снегохода поставляется лебёдка, которая может временно устанавливаться в передней или в задней части снегохода.

#### Погрузка лебёдки

Лебёдка хранится в багажном отделении.

Чтобы извлечь лебёдку необходимо открыть крышку багажного отделения, см. выше главу «БАГАЖНОЕ ОТДЕЛЕНИЕ».

Погрузка лебёдки осуществляется в следующей последовательности:

1. Откройте крышку багажного отделения, см. главу «БАГАЖНОЕ ОТДЕЛЕНИЕ».

- Установите пазы монтажного кронштейна лебёдки на фиксаторы, расположенные на днище багажного отделения, с правой стороны.

**ВНИМАНИЕ** Убедитесь, что трос и электрические провода не зажаты между лебёдкой и днищем багажного отделения.

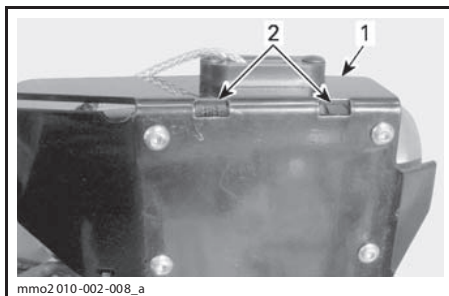

- Монтажный кронштейн
- Пазы.

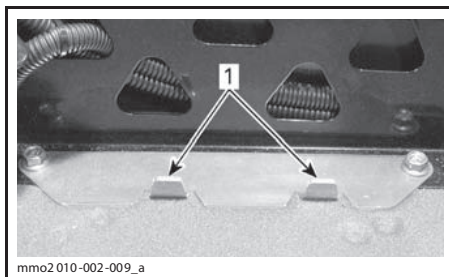

- ВНУТРИ БАГАЖНОГО ОТДЕЛЕНИЯ
- Фиксаторы

- Плотно закройте крышку багажного отделения.

### Установка лебёдки на снегоход

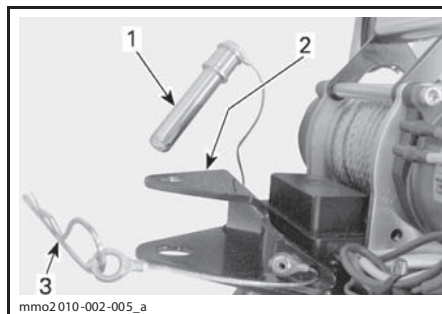

- Палец
- Монтажный кронштейн
- Проволочный фиксатор

### Установка лебёдки на переднюю часть снегохода

- Установите монтажный кронштейн лебёдки на передний бампер.
- Вставьте палец в отверстия монтажного кронштейна, чтобы он проходил позади бампера.

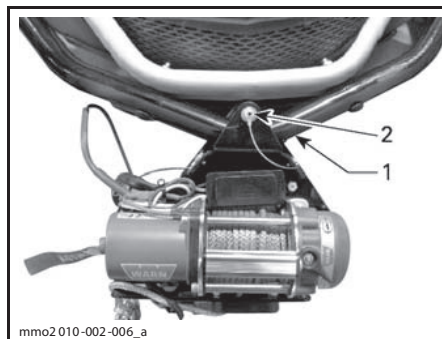

### УСТАНОВКА НА ПЕРЕДНЮЮ ЧАСТЬ СНЕГОХОДА

- Передний бампер
- Палец

- Зафиксируйте палец с помощью проволочного фиксатора.

### **⚠ ПРЕДОСТЕРЕЖЕНИЕ**

Не допускается эксплуатация лебёдки, если палец её крепления не зафиксирован с помощью проволочного фиксатора.

**Установка лебёдки на заднюю часть снегохода****СНЕГОХОДЫ, НЕ ПРЕДНАЗНАЧЕННЫЕ ДЛЯ ЕВРОПЕЙСКОГО РЫНКА**

1. Установите монтажный кронштейн лебёдки на сцепное устройство снегохода.
2. Вставьте палец в отверстия монтажного кронштейна и сцепного устройства.
3. Зафиксируйте палец с помощью проволочного фиксатора.

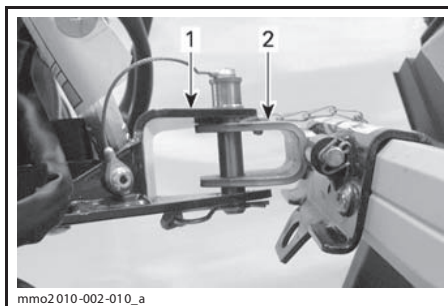
**УСТАНОВКА НА ЗАДНИЮ ЧАСТЬ СНЕГОХОДА**

1. Монтажный кронштейн лебёдки
2. Сцепное устройство снегохода

**ПРИМЕЧАНИЕ:** Установка на сцепное устройство с одной проушиной осуществляется аналогично.

**⚠ ПРЕДОСТЕРЕЖЕНИЕ**

Не допускается эксплуатация лебёдки, если палец её крепления не зафиксирован с помощью проволочного фиксатора.

**СНЕГОХОДЫ, ПРЕДНАЗНАЧЕННЫЕ ДЛЯ ЕВРОПЕЙСКОГО РЫНКА**

1. Наденьте нижнюю проушину монтажного кронштейна лебёдки на J-образный крюк.

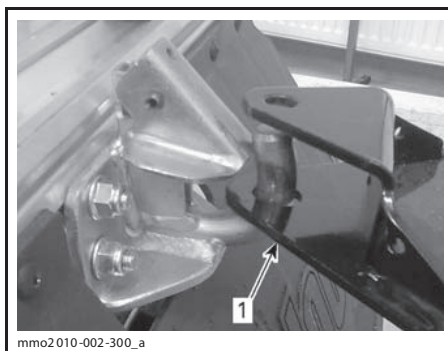

1. Нижняя проушина

2. Убедитесь, что нижняя проушина монтажного кронштейна не препятствует закрыванию защёлки.
3. Зафиксируйте защёлку с помощью проволочного фиксатора.

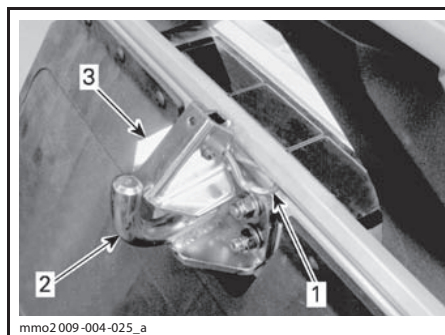

1. Проволочный фиксатор
2. Буксировочный крюк
3. Защёлка

**Электрическое подключение лебёдки**

1. Проложите жгут проводов снегохода через выборку в правой задней части багажного отделения.

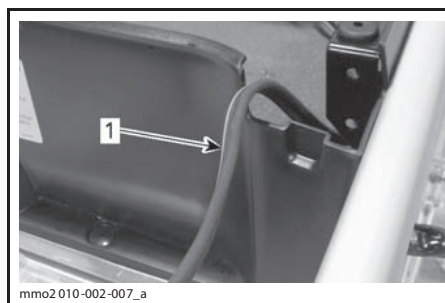
**ЗАДНЯЯ ЧАСТЬ БАГАЖНОГО ОТДЕЛЕНИЯ**

1. Жгут проводов снегохода

2. Соедините жгут проводов снегохода со жгутом проводов лебёдки.

**⚠ ПРЕДОСТЕРЕЖЕНИЕ**

См. документацию производителя (РУКОВОДСТВО ПО УСТАНОВКЕ И ОСНОВНЫЕ УКАЗАНИЯ ПО ЭКСПЛУАТАЦИИ ЛЕБЁДКИ), поставляемую со снегоходом. Всегда соблюдайте правила техники безопасности, приведённые в соответствующих руководствах.

### Эксплуатация лебёдки

См. документацию, предоставляемую производителем лебёдки.

#### **⚠ ПРЕДОСТЕРЕЖЕНИЕ**

Всегда соблюдайте правила техники безопасности, приведённые в документации, которая предоставлена производителем лебёдки.

## 25) Багажный кофр

**ТОЛЬКО EXPEDITION SE**

### Открывание/закрывание крышки кофра для перевозки грузов

Чтобы открыть крышку, освободите оба резиновых фиксатора и поднимите крышку вверх.



1. Резиновый фиксатор

При закрывании крышки необходимо обеспечить попадание выступов на крышке в резиновые втулки кофра. Закрепите резиновые фиксаторы.

### Снятие/установка багажного кофра

Чтобы снять кофр со снегохода откройте крышку и выверните четыре винта его крепления к задней багажной площадке.

Храните винты для последующей установки кофра.

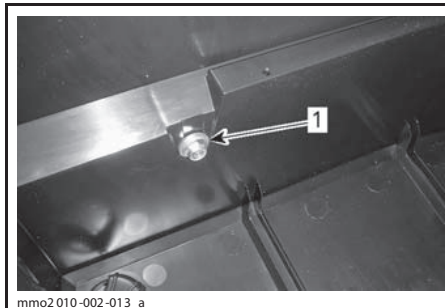

ВНУТРИ БАГАЖНОГО КОФРА

1. Винт

Перед установкой багажного кофра убедитесь, что поверхность туннеля чистая. Установите кофр на направляющие багажника.

Заверните четыре винта крепления кофра моментом  $(10 \pm 1)$  Н•м.

## ТОПЛИВО И МАСЛО

### Рекомендуемое топливо

Пользуйтесь неэтилированным бензином, который продаётся на автозаправочных станциях, или бензином с кислородными добавками (содержащими не более 10 % этилового или метилового спирта).

ОКТАНОВОЕ ЧИСЛО		
98 E (RON)		
95 E (RON)	▼	▼
ДВИГАТЕЛЬ	95	98
600 HO SDI	X	X <sup>(1)</sup>
1200 4-TEC	X	X

<sup>(1)</sup>Рекомендуемый

**ВНИМАНИЕ** Никогда не экспериментируйте с другими сортами топлива. Использование не рекомендованного топлива может привести к ухудшению ходовых свойств снегохода и повреждению важнейших компонентов топливной системы и двигателя. Не перепутайте крышки топливного бака и масляного резервуара. На крышке масляного резервуара имеется надпись «OIL».

### Топливный антифриз

При использовании топлива с кислородными добавками антифриз и водопоглощающие присадки не применяются.

При использовании топлива без кислородных добавок настоятельно рекомендуется использовать топливный изопропиловый антифриз в смеси с соотношением 150 мл антифриза и 40 л топлива.

Эта мера предосторожности позволяет защитить карбюраторы и другие компоненты топливной системы от замерзания, что, при определённых условиях, может привести к сильным повреждениям двигателя.

**ПРИМЕЧАНИЕ:** Используйте только топливный антифриз без содержания метилгидрата.

### Заправка топливом

Для долива топлива отверните пробку, а после заправки плотно заверните её.

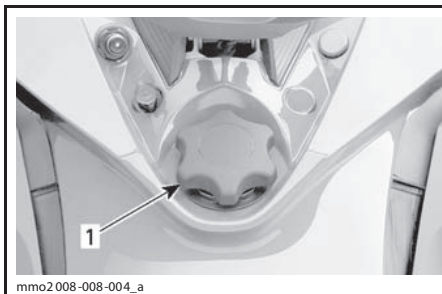

mмо2008-008-004\_a

ТИПОВОЙ ВАРИАНТ

1. Пробка топливного бака

### ⚠ ПРЕДОСТЕРЕЖЕНИЕ

Перед заправкой топливом всегда останавливайте двигатель. Топливо является легковоспламеняющимся, а при определённых условиях взрывоопасным продуктом. Производите заправку в хорошо вентилируемой зоне. Не курите вблизи и не подносите к снегоходу открытое пламя или искрящие предметы. Медленно открывайте крышку топливного бака. Если при этом слышен свист, свидетельствующий о наличии избыточного давления в баке, покажите снегоход дилеру — возможно, потребуются ремонт перед дальнейшей эксплуатацией. Не переполняйте топливный бак, не заправляйте бак доверху, если собираетесь оставить снегоход в теплом помещении. При повышении температуры топливо расширяется и может начать вытекать из-под крышки заливной горловины. Вытирайте все потеки топлива с корпуса снегохода. Регулярно проверяйте состояние топливной системы.

**ПРИМЕЧАНИЕ:** Запрещается садиться на сиденье или опираться на него, если пробка установлена ненадёжно.

### Рекомендуемое масло

600 HO SDI

**ВНИМАНИЕ** Не перепутайте крышки топливного бака и масляного резервуара. На крышке масляного резервуара имеется надпись «OIL».

ДВИГАТЕЛЬ	РЕКОМЕНДУЕМОЕ ИНЖЕКЦИОННОЕ МАСЛО
600 HO SDI	XPS synthetic blend <sup>(1)</sup>

**ВНИМАНИЕ** <sup>(1)</sup>Эти двигатели были специально сконструированы и испытаны с маслом XP-S SYNTHETIC BLEND 2-STROKE OIL (P/N 293 600 100). Использование других моторных масел для двухтактных двигателей может привести к сильному повреждению двигателя и к аннулированию гарантии на снегоход. Используйте только масло для двухтактных двигателей XP-S synthetic blend 2-stroke oil.

Синтетическое масло XP-S synthetic blend **обеспечивает исключительную смазку**, снижает износ частей двигателя и отложения нагара, создавая тем самым все условия для сохранения максимальных показателей и антифрикционных свойств. Это синтетическое инжекционное масло соответствует современным стандартам ASTM и JASO, показывая высокую способность к биоразложению и низкий уровень дымности.

**1200 4-TEC**

ДВИГАТЕЛЬ	РЕКОМЕНДУЕМОЕ МОТОРНОЕ МАСЛО
1200 4-TEC	XPS Winter grade oil

**ВНИМАНИЕ** XPS SYNTHETIC OIL (WINTER GRADE) (P/N 293 600 112) специально разработано для обеспечения надёжного запуска двигателя и высокой степени защиты деталей двигателя от износа на высоких оборотах и при высокой температуре. В случае отсутствия масла XP-S Winter grade oil, допускается использование одобренного к применению BRP масла SAE 0W40, которое классифицируется как SM согласно требованиям API.

## УКАЗАНИЯ ПО ЭКСПЛУАТАЦИИ

### Обкатка

#### Двигатель

**ВНИМАНИЕ** Двигатель снегохода требует обкатки в течение 10 моточасов или на протяжении пробега около 500 км, прежде чем он сможет нормально работать на полную мощность.

Во время обкатки дроссельную заслонку не следует открывать более чем на  $\frac{1}{4}$ . Однако в обкаточный период полезно давать снегоходу кратковременные разгоны и двигаться с различными скоростями.

**ВНИМАНИЕ** Разгоны с полностью открытой дроссельной заслонкой, длительное движение на высокой скорости и перегрев двигателя противопоказаны для нормальной обкатки.

#### Ремень вариатора

Новый ремень вариатора прирабатывается на протяжении пробега около 50 км. В течение этого периода следует избегать интенсивных разгонов и торможений снегохода, буксировки грузов, а также длительного движения с постоянной высокой скоростью.

#### Осмотр после наработки 10 моточасов

Ваш снегоход нуждается в проведении контрольного осмотра после наработки первых 10 моточасов или пробега 500 км, смотря по тому, что наступит раньше. Для этого обратитесь к дилеру. Смотрите раздел «ПРОЦЕДУРЫ ТЕХНИЧЕСКОГО ОБСЛУЖИВАНИЯ».

Техническое обслуживание снегохода после наработки первых 10 моточасов проводится за счёт владельца.

### Пуск двигателя

#### Процедура

1. Включите стояночный тормоз.
2. Ещё раз проверьте работу рычага дроссельной заслонки.
3. Наденьте шлем.
4. Убедитесь, что колпачок шнура безопасности (ключ DESS) установлен на контактное устройство, а шнур соединён с петлёй на одежде водителя.
5. Убедитесь, что выключатель двигателя установлен в положение ВКЛЮЧЕНО (ON).

6. Нажмите кнопку START для включения электрического стартера и запустите двигатель. После того как двигатель запустится, незамедлительно отпустите кнопку.

#### **⚠ ПРЕДОСТЕРЕЖЕНИЕ**

При пуске двигателя не нажимайте рычаг дроссельной заслонки.

**ВНИМАНИЕ** Не включайте электрический стартер более чем на 10 секунд. Для охлаждения стартера необходимо делать паузы между попытками запуска. Перед повторной попыткой пуска двигателя дайте остыть деталям механизма стартера.

7. Выключите стояночный тормоз.

**ПРИМЕЧАНИЕ:** После запуска холодного двигателя не отключайте стояночный тормоз. Выполните процедуру «ПРОГРЕВ СНЕГОХОДА», см. ниже.

### Аварийный пуск двигателя

#### МОДЕЛИ С ДВИГАТЕЛЕМ 1200 4-ТЕС

Двигатели 1200 4-ТЕС не оборудуются ручным стартером. Не предпринимайте каких-либо попыток аварийного запуска двигателя. Зарядите или замените аккумуляторную батарею.

#### МОДЕЛИ С ДВИГАТЕЛЕМ 600 HO SDI

Если электрический стартер не функционирует, запустите двигатель ручным стартером или с помощью пускового шнура:

#### Пуск двигателя ручным стартером

1. См главу «КОРПУС»:
  - 1.1 Снимите правую верхнюю боковую панель.
  - 1.2 Откройте правую нижнюю боковую панель.
2. Крепко обхватите и медленно потяните рукоятку ручного стартера, пока не почувствуете возросшего сопротивления своему усилию, после чего энергично дёрните рукоятку — двигатель должен запуститься.

УКАЗАНИЯ ПО ЭКСПЛУАТАЦИИ

3. Закройте нижнюю боковую панель и установите верхнюю боковую панель.

**Запуск двигателя с помощью аварийного пускового шнура**

Двигатель можно запустить с помощью аварийного шнура, который входит в комплект возимого инструмента:

1. Снимите кожух ремня вариатора.

**⚠ ПРЕДОСТЕРЕЖЕНИЕ**

Запрещается наматывать шнур вокруг руки. Держите его только за рукоятку. Не следует запускать двигатель таким способом без острой необходимости, а лишь в экстренной ситуации. При первой же возможности устраните неисправность снегохода.

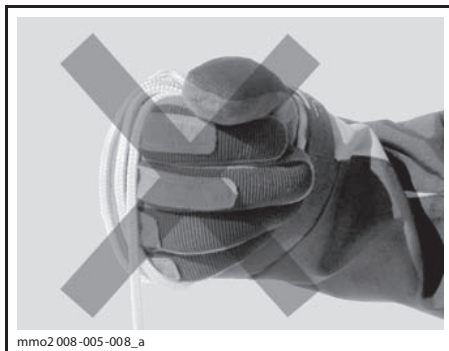

2. Прикрепите один конец аварийного шнура к рукоятке.

**ПРИМЕЧАНИЕ:** В качестве рукоятки аварийного шнура можно использовать свечной ключ.

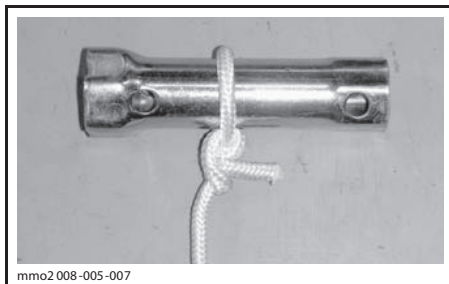

3. Прикрепите другой конец аварийного шнура к зажиму, входящему в комплект инструментов.

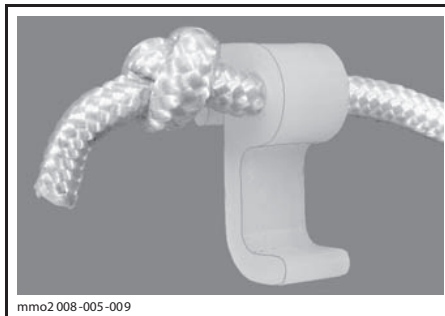

4. Закрепите зажим на ведущем шкиве.

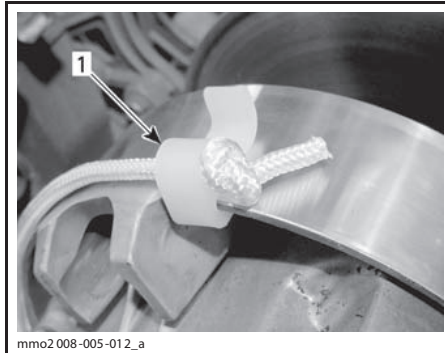

1. Расположение зажима

5. Плотнo обмотайте шнур вокруг ведущего шкива. При вытягивании шнура шкив должен вращаться против часовой стрелки.

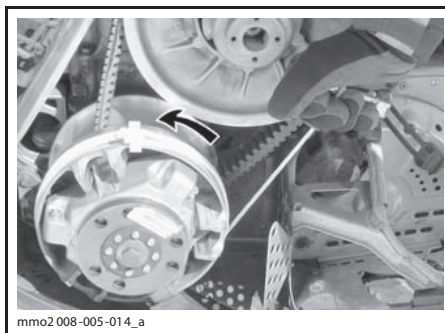

6. Резко потяните шнур так, чтобы он освободился при разматывании со шкива.

### **⚠ ПРЕДОСТЕРЕЖЕНИЕ**

После аварийного пуска не устанавливайте защитный кожух ремня вариатора. Двигаясь на небольшой скорости, вернитесь на базу для устранения неисправности.

### **Прогрев снегохода**

Перед поездкой прогрейте снегоход следующим образом:

1. Запустите двигатель, как было описано в главе «ПУСК ДВИГАТЕЛЯ».
2. Дайте двигателю поработать на холостом ходу в течение 2—3 минут.

**ПРИМЕЧАНИЕ:** Не рекомендуется позволять двигателю работать на холостом ходу более 10 минут.

3. Отключите стояночный тормоз.
4. Нажмите рычаг дроссельной заслонки для включения вариатора. В течение первых 2—3 минут двигайтесь с низкой скоростью.

**ВНИМАНИЕ** Если снегоход не начал движение после нажатия на рычаг дроссельной заслонки, снимите колпачок шнура безопасности (ключ DESS) с контактного устройства и выполните следующие действия:

- Проверьте, не застряли ли лыжи. Поднимите и опустите поочередно каждую лыжу.
- Проверьте, не застряла ли гусеница. Поднимите заднюю часть снегохода, чтобы гусеница оторвалась от земли. Затем опустите.
- Проверьте, что в гусенице нет образований снега или льда, которые могут помешать её вращению. При необходимости очистите гусеницу.

**⚠ ОСТОРОЖНО** Будьте аккуратны при поднятии тяжестей, используйте силу ног. Не пытайтесь поднять заднюю часть снегохода, если это выше ваших возможностей.

### **⚠ ПРЕДОСТЕРЕЖЕНИЕ**

Перед тем как встать позади снегохода или приблизиться к элементам гусеницы и задней подвески, убедитесь, что ключ DESS снят с контактного устройства.

## **Работа коробки передач**

### **Нейтраль**

Если рычаг переключения передач установлен в положение «N» (нейтраль), крутящий момент от двигателя на гусеницу не передаётся.

### **Включение передачи заднего хода**

Чтобы включить передачу заднего хода, выполните следующее:

1. Полностью остановите машину.
2. Нажмите и удерживайте рычаг тормоза.
3. Переведите рычаг переключения передач в положение «R» (задний ход), двигатель при переключении должен работать на холостом ходу.

**ПРИМЕЧАНИЕ:** Чтобы перевести рычаг переключения из нейтральной в положение заднего хода, необходимо нажать рукоятку рычага переключения передач вниз.

4. Плавно нажмите на рычаг дроссельной заслонки.

### **ВНИМАНИЕ**

- При буксировке груза всегда включайте первую передачу.
- Во время стоянки снегохода устанавливайте рычаг переключения передач в положение «N» (нейтраль).
- Полностью остановите снегоход и удерживайте рычаг тормоза в нажатом положении во время включения или выключения передачи заднего хода. Подождите, пока включится предупредительный сигнал, прежде чем нажимать на рычаг дроссельной заслонки.

### **⚠ ПРЕДОСТЕРЕЖЕНИЕ**

Скорость движения задним ходом не ограничена. Соблюдайте осторожность, движение задним ходом с высокой скоростью может стать причиной потери снегоходом устойчивости. Не вставляйте во время движения назад. Прежде чем начать движение назад убедитесь, что позади снегохода отсутствуют люди или какие-либо препятствия.

### Включение передачи переднего хода

У снегохода имеется 2 передачи переднего хода.

Чтобы включить одну из передач выполните следующее:

1. Полностью остановите снегоход.
2. Нажмите и удерживайте рычаг тормоза.
3. При работающем на холостом ходу двигателе, включите понижающую (1) или повышающую (2) передачу рычагом переключения передач.
4. Плавно нажмите на рычаг управления дроссельной заслонкой.

**ПРИМЕЧАНИЕ:** Переключение с 1-й передачи на 2-ую возможно только при скорости движения снегохода не более 20 км/ч. Перед переключением передачи следует отпустить рычаг дроссельной заслонки.

### Выключение двигателя

Отпустите рычаг дроссельной заслонки, дождитесь, когда двигатель перейдёт на обороты холостого хода.

Выключите двигатель с помощью выключателя двигателя или шнура безопасности (ключа DESS).

#### **⚠ ПРЕДОСТЕРЕЖЕНИЕ**

Во избежание несанкционированного пуска двигателя или угона снегохода не оставляйте шнур безопасности на снегоходе.

### Буксировка груза

Для буксировки каких-либо грузов с помощью снегохода используйте буксировочную штангу. Буксируемый объект должен иметь светоотражатели на обеих боковых сторонах и сзади. Ознакомьтесь с требованиями местного законодательства в части, касающейся применения стоп-сигналов при буксировке.

#### **⚠ ПРЕДОСТЕРЕЖЕНИЕ**

Использование каната для буксировки груза запрещено. Пользуйтесь только буксировочной штангой. Груз, буксируемый на канате, может врезаться в снегоход при внезапном торможении или на склоне, что может привести к опрокидыванию.

### Буксировка другого снегохода

Если снегоход не в состоянии самостоятельно двигаться и его необходимо буксировать, используйте для этого жёсткую буксирную тягу. Предварительно снимите ремень с повреждённого снегохода так, как описано в главе «РЕМЕНЬ ВАРИАТОРА» раздела «ПРОЦЕДУРЫ ТЕХНИЧЕСКОГО ОБСЛУЖИВАНИЯ», и буксируйте его на малой скорости.

**ВНИМАНИЕ** Во избежание повреждения ремня и поломки деталей вариатора обязательно снимайте ремень вариатора на буксируемом снегоходе.

В исключительных случаях вместо жёсткой сцепки можно использовать буксировочный канат, но при этом необходимо принять самые строгие меры предосторожности и быть особо внимательным во время движения.

Снимите ремень вариатора, закрепите канат на стойках (опорах) лыж. На буксируемом снегоходе должен находиться человек, который будет следить за движением и, при необходимости, затормаживать ход. Буксируйте снегоход на самой малой скорости.

**ВНИМАНИЕ** Во избежание повреждения системы рулевого управления запрещается крепить канат к проушинам лыж.

#### **⚠ ПРЕДОСТЕРЕЖЕНИЕ**

Запрещается двигаться с большой скоростью, буксируя неисправный снегоход. Двигайтесь медленно с особой осторожностью.

### Заключительные операции после поездки

Удалите снег и лёд с задней и передней подвески, гусеницы, рулевого привода и лыж.

#### **⚠ ПРЕДОСТЕРЕЖЕНИЕ**

Перед тем как встать позади снегохода или приблизиться к элементам гусеницы и задней подвески, убедитесь, что ключ DESS снят с контактного устройства.

Закрывайте снегоход чехлом, если оставляете его вне помещения на ночь или не предполагаете пользоваться им длительное время. Такая мера защитит снегоход от обмерзания и укроет от снега, а также сохранит его внешний вид.

## РЕГУЛИРОВКА ПОДВЕСКИ

### ⚠ ПРЕДОСТЕРЕЖЕНИЕ

Регулировка подвески может влиять на управляемость снегохода. Уделите время для ознакомления с поведением снегохода после выполнения регулировки подвески.

Управляемость и плавность хода Вашего снегохода зависят от регулировки подвески.

Выбор оптимального сочетания регулируемых параметров подвески зависит от массы груза, массы водителя, особенностей индивидуального стиля вождения и субъективных предпочтений, скоростного режима и состояния трассы.

### ⚠ ПРЕДОСТЕРЕЖЕНИЕ

Перед проведением регулировки подвески, выполните следующее:

- Остановите снегоход в безопасном месте.
- Снимите колпачок шнура безопасности (ключ DESS) с контактного устройства.
- Перед регулировкой передней или задней подвески, убедитесь в надёжности и устойчивости подъёмного устройства.

**⚠ ОСТОРОЖНО** Во избежание травм не пытайтесь поднять тяжёлый снегоход в одиночку. Пользуйтесь подъёмными устройствами и приспособлениями или позовите кого-нибудь на помощь.

Ниже приведены основные положения по тонкой настройке подвески.

Рекомендуем начать с заводской установки, а затем поочередно изменять по одному регулируемому параметру подвески. Возможно, понадобится повторная регулировка центральной пружины после регулировки передних пружин. Выполняйте пробные заезды в одинаковых условиях: трасса, скорость движения, состояние снежного покрова, поза водителя и т. д. Изменяйте по одной регулировке и испытывайте снегоход снова. Последовательно и в полном объёме выполните все регулировки до получения желаемого результата.

### Регулировка задней подвески

**ВНИМАНИЕ** После регулировки задней подвески, необходимо всегда проверять и, при необходимости, регулировать натяжение гусеницы.

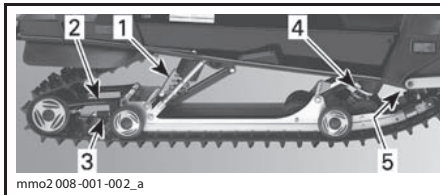

mмо2 008-001-002\_a

#### ТИПОВОЙ ВАРИАНТ

1. Задняя пружина — плавность хода, высота подвески
2. Удлинитель подвески — задний ход, учёт нагрузки и состояние снежного покрова
3. Регулировка удлинителя
4. Центральная пружина — управляемость
5. Ленточный ограничитель — перераспределение веса снегохода

#### Преднатяг задней пружины (комфорт)

**ВАЖНО:** Убедитесь, что все перевозимые предметы и груз, уложены в багажное отделение и на заднюю багажную площадку.

- Возьмитесь за задний бампер и поднимайте заднюю часть снегохода, пока ход подвески не будет полностью выбран.
- Считая от этой точки отсчёта, после посадки водителя и пассажира (если применимо) задняя часть снегохода должна опуститься на 50—75 мм. Измерение выполняется от заднего бампера, как показано на рисунке ниже.

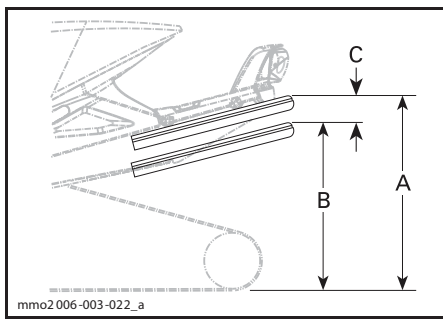

mмо2 006-003-022\_a

#### ТИПОВОЙ ВАРИАНТ — ПРАВИЛЬНАЯ РЕГУЛИРОВКА

- A. Подвеска полностью растянута
- B. Подвеска сжата под тяжестью водителя, пассажира (-ов) и груза
- C. Разница между замерами «А» и «В», см. таблицу ниже

## РЕГУЛИРОВКА ПОДВЕСКИ

СПРАВОЧНАЯ ТАБЛИЦА	
«С»	ПРИЧИНА, РЕШЕНИЕ
50—75 мм	Регулировка не требуется
Более 75 мм	Слишком мягкая регулировка, увеличить предварительный натяг (см. регулировка предварительного натяжения)
Менее 50 мм	Слишком жёсткая регулировка, уменьшить предварительный натяг (см. регулировка предварительного натяжения)

Если при движении на снегоходе по самым неровным участкам трассы наблюдаются лишь лёгкие пробои подвески, значит, регулировка узлов подвески выполнена правильно.

Поворачивая кулачковый регулятор с помощью регулировочного ключа, установите необходимое натяжение пружины.

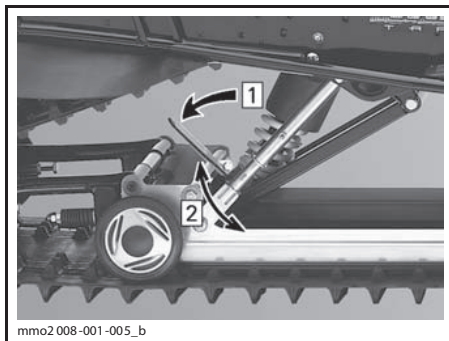

### ТИПОВОЙ ВАРИАНТ

Шаг 1: Опустите регулировочный ключ  
Шаг 2: Поворачивайте для изменения преднатяга пружины

### Центральная пружина (управляемость)

Совершите пробный заезд на средней скорости.

Если управление чрезмерно затруднено или чрезмерно облегчено, отрегулируйте центральную пружину.

СПРАВОЧНАЯ ТАБЛИЦА	
УПРАВЛЯЕМОСТЬ	ПРИЧИНА, РЕШЕНИЕ
Лёгкая в повороте (нейтральная)	Регулировка не требуется
Тяжёлая в повороте (избыточная)	Слишком мягкая регулировка, увеличьте предварительный натяг
Очень лёгкая (недостаточная)	Слишком жёсткая регулировка, уменьшите предварительный натяг

Для установки предварительного натяжения используйте регулировочный ключ из комплекта возимого инструмента.



1. Регулировочный кулачок

### Ленточный ограничитель (перераспределение нагрузки)

Двигаясь на малой скорости, полностью нажмите рычаг дроссельной заслонки, дав снегоходу полное ускорение.

Обратите внимание на управляемость снегохода.

При необходимости отрегулируйте длину ленточного ограничителя.

**ВНИМАНИЕ** После регулировки ленточного ограничителя, необходимо отрегулировать натяжение гусеницы.

СПРАВОЧНАЯ ТАБЛИЦА	
ПЕРЕРАСПРЕДЕЛЕНИЕ ВЕСА (ДАВЛЕНИЕ ЛЫЖ)	ПРИЧИНА, РЕШЕНИЕ
<b>Комфортная управляемость:</b> хорошее перераспределение веса (небольшое давление)	Регулировка не требуется
<b>Лёгкая управляемость:</b> слишком большое перераспределение веса (отрыв от земли)	Слишком длинный ограничитель. Уменьшить длину ограничителя.
<b>Тяжёлая управляемость:</b> недостаточное перераспределение веса (большое давление)	Слишком короткий ограничитель. Увеличить длину ограничителя.

Для регулировки ленточного ограничителя вставьте болт ленточного ограничителя в другое отверстие.

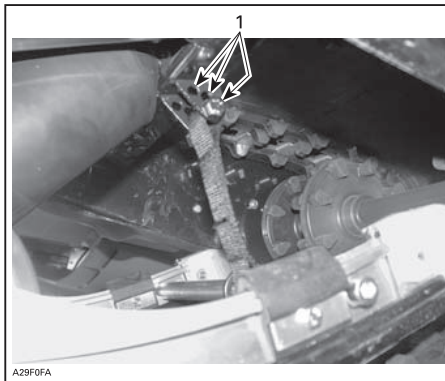

A29FOFA

**ТИПОВОЙ ВАРИАНТ**

1. Регулировочные отверстия (ленточный ограничитель)

**ПРИМЕЧАНИЕ:** Уменьшение длины ленточного ограничителя может снизить степень комфорта.

**Особенности движения по глубокому снегу**

При движении по глубокому снегу может возникнуть необходимость в регулировке ленточного ограничителя, а также в перемене позы водителя с целью корректировки угла касания гусеницы с опорной поверхностью. Хорошее владение навыками по различным регулировкам и знание их применимости для разных состояний снежного покрова являются наиболее эффективным сочетанием.

**Регулировка удлинителя подвески**

Удлинитель подвески регулируется с учётом нагрузки на снегоход и состояния снежного покрова.

Для улучшения движения по глубокому снегу, в том числе и задним ходом: ослабьте контргайку, затем заверните гайку на  $\frac{3}{4}$  оборота после её контакта с шайбами. Затяните контргайку. Эта операция выполняется на обоих бортах снегохода.

Для движения по трассе с грузом, а также при буксировке груза: ослабьте контргайку, увеличьте предварительное натяжение до максимума, повернув гайку на 3 оборота после её контакта с шайбами, затяните контргайку. Эта операция выполняется на обоих бортах снегохода.

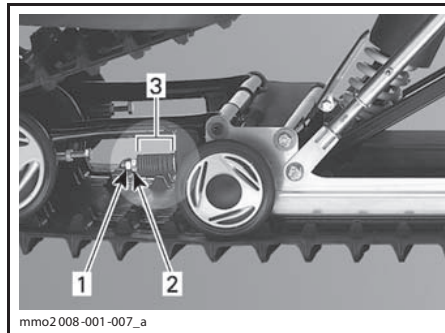
**ТИПОВОЙ ВАРИАНТ**

1. Контргайка
2. Гайка
3. Шайбы

**Регулировка передней подвески****Преднатяг передних пружин (управляемость)**

Двигайтесь на средней скорости для проверки управляемости.

Отрегулируйте передние пружины соответствующим образом.

## РЕГУЛИРОВКА ПОДВЕСКИ

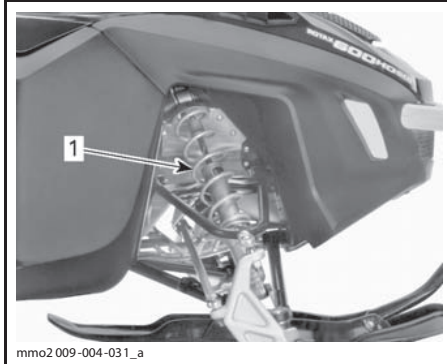

mmo2 009-004-031\_a

ТИПОВОЙ ВАРИАНТ — ПЕРЕДНЯЯ ПОДВЕСКА  
1. Передние пружины — управляемость

### **⚠ ПРЕДОСТЕРЕЖЕНИЕ**

Пружины передней подвески должны иметь одинаковые регулировки.

#### СПРАВОЧНАЯ ТАБЛИЦА

УПРАВЛЯЕМОСТЬ	ПРИЧИНА, РЕШЕНИЕ
<b>Хорошая:</b> лёгкое управление в повороте	Регулировка не требуется
<b>Плохая:</b> слишком лёгкое управление в повороте	Слишком мягкая регулировка, увеличьте предна-тяг пружин
<b>Плохая:</b> слишком тяжёлое управление в повороте	Слишком тяжёлая регулировка, уменьшите предна-тяг пружин

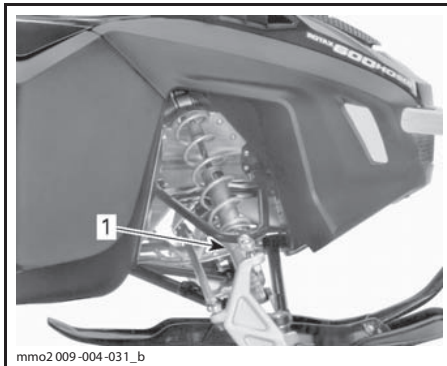

mmo2 009-004-031\_b

ТИПОВОЙ ВАРИАНТ — РЕГУЛЯТОР КУЛАЧКОВОГО ТИПА  
1. Регулировочный кулачок

**Влияние регулировки подвески на поведение снегохода**

ПРОБЛЕМА	МЕТОДЫ УСТРАНЕНИЯ
«Рысканье» передней подвески	<p>Проверьте положение и угол развала лыж. Обратитесь к авторизованному дилеру Ski-Doo. Уменьшите давление лыж на опорную поверхность.</p> <ul style="list-style-type: none"> <li>– Уменьшите предварительное натяжение пружин передней подвески.</li> <li>– Увеличьте предварительное натяжение центральной пружины.</li> <li>– Уменьшите предварительное натяжение задней пружины.</li> </ul>
Создается впечатление, что снегоход поворачивается вокруг своего центра	<p>Снизьте давление переднего рычага задней подвески.</p> <ul style="list-style-type: none"> <li>– Уменьшите предварительное натяжение центральной пружины.</li> <li>– Увеличьте предварительное натяжение задней пружины.</li> <li>– Увеличьте предварительное натяжение пружин передней подвески.</li> </ul>
Слишком тяжёлое рулевое управление	<p>Снизьте давление лыж на опорную поверхность.</p> <ul style="list-style-type: none"> <li>– Уменьшите предварительное натяжение пружин передней подвески.</li> <li>– Увеличьте предварительное натяжение центральной пружины.</li> </ul>
Задняя подвеска кажется слишком жёсткой	<p>Уменьшите предварительное натяжение задней пружины.</p>
Задняя часть снегохода кажется слишком мягкой	<p>Увеличьте предварительное натяжение задней пружины.</p>
Частые «пробои» переднего амортизатора задней подвески.	<p>Увеличьте длину ленточного ограничителя. Увеличьте предварительный натяг центральной пружины.</p>
Частая пробуксовка гусеницы во время начала движения	<ul style="list-style-type: none"> <li>– Увеличьте длину ленточного ограничителя.</li> </ul>

---

## **ТРАНСПОРТИРОВКА СНЕГОХОДА**

Убедитесь в надёжной установке крышек масляного резервуара и топливного бака.

Трейлер с наклоняемой платформой нетрудно оборудовать лебёдкой для обеспечения большей безопасности при погрузке. Не загоняйте снегоход на платформу своим ходом — это часто заканчивается авариями и несчастными случаями. С помощью строп надёжно закрепите снегоход на платформе транспортного средства. Не пренебрегайте креплением даже при перевозке на близкое расстояние. Проверьте надёжность крепления всех приборов и оборудования. Накройте снегоход чехлом, чтобы дорожная грязь не повредила его механизмы.

Оборудование трейлера должно отвечать требованиям, предъявляемым к перевозочным средствам в Вашем регионе. Убедитесь в надёжности буксирной сцепки и цепей, проверьте работу тормозов, указателей поворота и габаритных фонарей.

# ***ТЕХНИЧЕСКОЕ ОБСЛУЖИВАНИЕ***

## РЕГЛАМЕНТ ТЕХНИЧЕСКОГО ОБСЛУЖИВАНИЯ

Проведение регулярного технического обслуживания снегохода является очень важным фактором для поддержания его в технически исправном и безопасном для эксплуатации состоянии. Своевременное проведение технического обслуживания снегохода является областью ответственности его владельца. Периодически проверяйте техническое состояние снегохода и следуйте указаниям, приведённым в регламенте технического обслуживания.

### **⚠ ПРЕДОСТЕРЕЖЕНИЕ**

Невыполнение или несвоевременное выполнение технического обслуживания снегохода может сделать его эксплуатацию небезопасной.

#### 600 HO SDI

ДЕТАЛЬ/ОПЕРАЦИЯ	* Первое ТО 10 м.ч. или 500 км					ПРИМЕЧАНИЕ
	Еженедельно или каждые 250 км	Ежемесячно или каждые 800 км	Ежегодно или каждый 3200 км	1 раз в 2 года или 6000 км	* Хранение	
<b>А: Регулировка</b> <b>С: Чистка</b> <b>И: Осмотр</b> <b>Л: Смазка</b> <b>Р: Замена</b>						
* выполняется авторизованным дилером Ski-Doo						
						* Предсезонная подготовка
<b>ДВИГАТЕЛЬ</b>						
Ручной стартёр						I,L,C
Опоры двигателя	I			I	I	
Система выпуска	I			I	I	
Винты выпускного патрубка <sup>(1)</sup>	I					I
Смазка двигателя					L	
Система охлаждения	I					I
Охлаждающая жидкость <sup>(2) (3)</sup>	I			I		
Сальник коленвала PTO						I
Клапаны RAVE				C		
Электромагнитный клапан клапанов RAVE				I		
Масляный фильтр					R	
Упор двигателя				A		
<b>СИСТЕМА УПРАВЛЕНИЯ ДВИГАТЕЛЕМ (EMS)</b>						
Коды неисправностей (EMS)	I				I	—

- (1) Перезатянуть указанным моментом.
- (2) Проверять уровень охлаждающей жидкости перед каждой поездкой.
- (3) При постановке на хранение проверить плотность охлаждающей жидкости. Заменить охлаждающую жидкость каждые 5 лет.

## РЕГЛАМЕНТ ТЕХНИЧЕСКОГО ОБСЛУЖИВАНИЯ

ДЕТАЛЬ/ОПЕРАЦИЯ	10 м.ч. или 500 км							ПРИМЕЧАНИЕ
	Еженедельно или каждые 250 км							
ДЕТАЛЬ/ОПЕРАЦИЯ	Ежемесячно или каждые 800 км							ПРИМЕЧАНИЕ
	Ежегодно или каждые 3200 км							
ДЕТАЛЬ/ОПЕРАЦИЯ	1 раз в 2 года или 6000 км							ПРИМЕЧАНИЕ
	* Хранение							
ДЕТАЛЬ/ОПЕРАЦИЯ	* Предсезонная подготовка							ПРИМЕЧАНИЕ
	ПРИМЕЧАНИЕ							
<b>ТОПЛИВНАЯ СИСТЕМА</b>								
Стабилизатор топлива							(4)	(4) Добавить в топливо перед смазкой двигателя. (5) Проверять состояние перед каждой поездкой.
Топливный фильтр					R			
Топливопроводы, топливная рампа и соединения	I						I	
Корпус дроссельной заслонки							C	
Трос дроссельной заслонки	I			I			I	
Воздушный фильтр <sup>(5)</sup>							I	
Система впрыска топлива (визуальная проверка)				I			I	
<b>СИСТЕМА ПРИВОДА</b>								
Ремень вариатора <sup>(6)</sup>	I	I					I	(6) Регулировку натяжения ремня вариатора следует выполнять специалистам авторизованного дилера Ski-Doo после каждой замены ремня.
Ведущий шкив вариатора <sup>(7)</sup>	I		I	C			I C	
Ведомый шкив вариатора	I		I	C			I C	(7) Момент затяжки ведущего шкива должен проверяться при проведении первого осмотра (после первых 10 моточасов эксплуатации) и каждый год или каждые 3200 км пробега.
Масло в коробке передач						R		(8) Проверьте состояние гусеницы перед каждой поездкой.
Гусеница <sup>(8)</sup>	A							(9) Проверьте натяжение и центруйте гусеницу при необходимости.
<b>ТОРМОЗНАЯ СИСТЕМА</b>								
Тормозная жидкость	I	I			R		I	—
Тормозные шланги, колодки и диск	I	I					I	
Рычаг тормоза						L		

РЕГЛАМЕНТ ТЕХНИЧЕСКОГО ОБСЛУЖИВАНИЯ

ДЕТАЛЬ/ОПЕРАЦИЯ	10 м.ч. или 500 км							ПРИМЕЧАНИЕ
	Еженедельно или каждые 250 км		Ежемесячно или каждые 800 км		Ежегодно или каждые 3200 км		1 раз в 2 года или 6000 км	
<p><b>А: Регулировка</b>  <b>С: Чистка</b>  <b>И: Осмотр</b>  <b>Л: Смазка</b>  <b>Р: Замена</b></p> <p>* выполняется авторизованным дилером Ski-Doo</p>								
<b>РУЛЕВОЕ УПРАВЛЕНИЕ</b>								
Рулевой механизм <sup>(10)</sup>	I		I, L			I, L		(10) Смазать если снегоход эксплуатируется в условиях повышенной влажности (влажный снег, дождь, движение по лужам).
<b>ПЕРЕДНЯЯ ПОДВЕСКА</b>								
Передняя подвеска <sup>(10)</sup>	I		I, L			I, L		(10) Смазать если снегоход эксплуатируется в условиях повышенной влажности (влажный снег, дождь, движение по лужам).
Лыжи и коньки	I	I				I		
<b>ЗАДНЯЯ ПОДВЕСКА</b>								
Задняя подвеска <sup>(10)</sup>	I		I, L			I, L		(10) Смазать если снегоход эксплуатируется в условиях повышенной влажности (влажный снег, дождь, движение по лужам).
Ленточный ограничитель				I		I		
<b>ЭЛЕКТРООБОРУДОВАНИЕ</b>								
Свечи зажигания <sup>(11)</sup>	I		I				R	(11) Перед установкой новых свечей зажигания в ходе предсезонной подготовки следует выжечь консервационное масло, при работе двигателя со старыми свечами зажигания. Это надо выполнять в хорошо проветриваемой зоне.
Аккумуляторная батарея	I		I			I	I	
Жгуты проводов, кабели, провода	I		I			I		
Приборы освещения (ближний/дальний свет, стоп-сигнал и др.).	I	I				I		
Выключатель двигателя и ключ DESS	I	I				I		
<b>ШАССИ/КОРПУС</b>								
Регулировка света фары				A				—
Моторный отсек	C		C			C		
Очистка снегохода и нанесение защитного средства	C		C			C		

## 1200 4-ТЕС

ДЕТАЛЬ/ОПЕРАЦИЯ	* Первое ТО 10 м.ч. или 500 км						ПРИМЕЧАНИЕ
	Еженедельно или каждые 250 км		Ежемесячно или каждые 800 км		Ежегодно или каждый 3200 км		
	1 раз в 2 года или 6000 км				* Хранение		
							* Предсезонная подготовка
<b>ДВИГАТЕЛЬ</b>							
Опоры двигателя	I			I		I	(1) Перезатянуть указанным моментом. (2) Проверять уровень охлаждающей жидкости перед каждой поездкой. (3) При постановке на хранение проверить плотность охлаждающей жидкости. Заменять охлаждающую жидкость каждые 5 лет. (4) Проверять уровень масла каждые 10 часов или через каждые 500 км пробега, в зависимости от того, что наступит раньше. (5) Масло и масляный фильтр заменять каждые 5000 км пробега, 80 часов или при постановке на хранение, в зависимости от того, что наступит раньше. (6) Проверка/регулировка зазоров клапанов выполняется каждые 20 000 км пробега.
Уплотнения двигателя						I	
Система выпуска отработавших газов						I	
Гайки выпускного патрубка <sup>(1)</sup>	I					I	
Система охлаждения	I					I	
Охлаждающая жидкость <sup>(2) (3)</sup>	I			I			
Моторное масло <sup>(4)</sup> и фильтр	R	(5)					
Регулировка клапанов		(6)					
<b>СИСТЕМА УПРАВЛЕНИЯ ДВИГАТЕЛЕМ</b>							
Коды неисправностей	I					I	—
<b>ТОПЛИВНАЯ СИСТЕМА</b>							
Стабилизатор топлива					(7)		(7) Добавить в топливо при постановке на хранение. (8) Протереть диффузор и заслонку чистой ветошью. (9) Проверять состояние перед каждой поездкой.
Топливный фильтр				R			
Топливопроводы, топливная рампа и соединения	I					I	
Корпус дроссельной заслонки						I, C <sup>(8)</sup>	
Трос дроссельной заслонки	I					I	
Воздушный фильтр <sup>(9)</sup>						I	
Система впрыска топлива (визуальная проверка)				I		I	

РЕГЛАМЕНТ ТЕХНИЧЕСКОГО ОБСЛУЖИВАНИЯ

ДЕТАЛЬ/ОПЕРАЦИЯ	* Первое ТО 10 м.ч. или 500 км							ПРИМЕЧАНИЕ
	Еженедельно или каждые 250 км		Ежемесячно или каждые 800 км		Ежегодно или каждый 3200 км		1 раз в 2 года или 6000 км	
	* Хранение							* Предсезонная подготовка
	* выполняется авторизованным дилером Ski-Doo							
<b>СИСТЕМА ПРИВОДА</b>								
Ремень вариатора <sup>(10)</sup>	I	I					I	(10) Регулировку натяжения ремня вариатора следует выполнять специалистам авторизованного дилера Ski-Doo после каждой замены ремня. (11) Момент затяжки ведущего шкива необходимо проверять после первых 10 часов эксплуатации и впоследствии ежегодно или каждые 3200 км пробега. (12) Предварительный натяг ведомого шкива необходимо проверять после первых 10 часов эксплуатации и впоследствии ежегодно или каждые 3200 км пробега. (13) Проверьте состояние гусеницы перед каждой поездкой. (14) Проверьте натяжение и центруйте гусеницу при необходимости.
Ведущий шкив вариатора <sup>(11)</sup>	I		I	C			I	
Ведомый шкив вариатора <sup>(12)</sup>	I		I	C			I	
Масло в коробке передач							R	
Гусеница <sup>(13)</sup>	A <sup>(14)</sup>							
<b>ТОРМОЗНАЯ СИСТЕМА</b>								
Тормозная жидкость	I	I				R		—
Тормозные шланги, колодки и диск	I	I					I	
Рычаг тормоза							L	
<b>РУЛЕВОЕ УПРАВЛЕНИЕ</b>								
Рулевой механизм <sup>(15)</sup>	I		I, L				I, L	(15) Смазать если снегоход эксплуатируется в условиях повышенной влажности (влажный снег, дождь, движение по лужам).
<b>ПЕРЕДНЯЯ ПОДВЕСКА</b>								
Передняя подвеска <sup>(15)</sup>	I		I, L				I, L	(15) Смазать если снегоход эксплуатируется в условиях повышенной влажности (влажный снег, дождь, движение по лужам).
Лыжи и коньки	I	I					I	

ДЕТАЛЬ/ОПЕРАЦИЯ	* Первое ТО 10 м.ч. или 500 км							ПРИМЕЧАНИЕ
	Еженедельно или каждые 250 км		Ежемесячно или каждые 800 км		Ежегодно или каждый 3200 км		1 раз в 2 года или 6000 км	
								* Хранение
								* Предсезонная подготовка
<b>ЗАДНЯЯ ПОДВЕСКА</b>								
Задняя подвеска <sup>(15)</sup>	I		I,L			I,L		(15) Смазать если снегоход эксплуатируется в условиях повышенной влажности (влажный снег, дождь, движение по лужам).
Ленточный ограничитель				I		I		
<b>ЭЛЕКТРООБОРУДОВАНИЕ</b>								
Свечи зажигания								(16) Свечи зажигания должны проверяться или заменяться авторизованным дилером Ski-Doo каждые 3 года или 10 000 км пробега.
Аккумуляторная батарея	I		I			I	I	
Жгуты проводов, кабели, провода	I		I			I		
Приборы освещения (ближний/дальний свет, стоп-сигнал и др.).	I	I				I		
Выключатель двигателя и ключ DESS	I	I				I		
<b>ШАССИ/КОРПУС</b>								
Регулировка света фары				A			A	—
Моторный отсек	C		C			C		
Очистка снегохода и нанесение защитного средства	C		C			C		

---

## ПОСЛЕ ПРОБЕГА 10 МОТОЧАСОВ

Снегоход нуждается в проведении контрольного осмотра после наработки первых 10 моточасов (или после первых 500 километров пробега — в зависимости от того, что наступит раньше). Проведите осмотр у авторизованного дилера Ski-Doo. Проведение контрольного осмотра очень важно не следует пренебрегать им.

**ПРИМЕЧАНИЕ:** Контрольный осмотр после 10 моточасов пробега проводится за счёт владельца снегохода.

Мы рекомендуем Вам подтвердить проведение осмотра, заверив его выполнение подписью авторизованного дилера Ski-Doo.

---

Дата проведение осмотра 10-моточасов

---

Подпись авторизованного дилера

---

Название дилера

## ПРОЦЕДУРЫ ТЕХНИЧЕСКОГО ОБСЛУЖИВАНИЯ

В настоящем разделе приведены указания для выполнения основных процедур технического обслуживания. Вы можете сами выполнять эти процедуры при наличии у Вас необходимых инструментов и навыков механика. В противном случае Вам следует обратиться к дилеру Ski-Doo.

Другие важные позиции регламента являются более сложными и требуют применения специальных инструментов, поэтому их следует выполнять специалистам дилера Ski-Doo.

### **⚠ ПРЕДОСТЕРЕЖЕНИЕ**

Остановите двигатель, снимите ключ DESS и выполняйте техническое обслуживание, следуя описанным ниже процедурам. Если не выполнять указания по выполнению процедур, то есть вероятность получения травм от горячих или подвижных частей, от системы электрооборудования, химикатов и других опасностей.

### **⚠ ПРЕДОСТЕРЕЖЕНИЕ**

Если в ходе демонтажа/монтажа потребовалось снимать крепежные элементы (например, самоконтращиеся части и др.) всегда меняйте их на новые.

### **Воздушный фильтр**

#### **Проверка воздушного фильтра**

Обратите внимание на то, чтобы фильтр предварительной очистки воздуха был правильно установлен, был чистым и в хорошем состоянии.

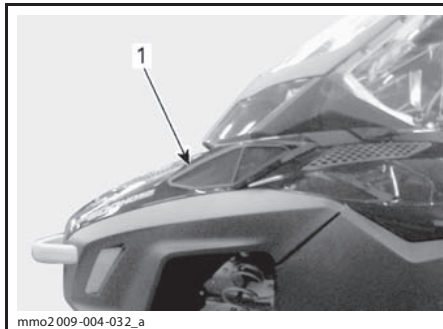

mmo2009-004-032\_a

#### **1. Воздушный фильтр**

Чтобы снять воздушный фильтр просто вытяните его.

Установите фильтр на место и убедитесь, что он надёжно закреплён.

### **Охлаждающая жидкость**

### **⚠ ПРЕДОСТЕРЕЖЕНИЕ**

Запрещается открывать крышку радиатора, когда двигатель горячий.

#### **Уровень охлаждающей жидкости**

Расширительный бачок системы охлаждения располагается за правой верхней боковой панелью. Процедура снятия панели описана в главе «КОРПУС».

Метка, соответствующая уровню охлаждающей жидкости в системе охлаждения холодного двигателя, располагается над хомутом крепления расширительного бачка.

Проверять уровень охлаждающей жидкости следует при комнатной температуре и снятой крышке расширительного бачка. При этом уровень жидкости должен располагаться вровень с меткой нижнего уровня на расширительном бачке (холодный двигатель).

**ПРИМЕЧАНИЕ:** Уровень жидкости при более низкой температуре может быть немного ниже метки.

Если требуется долить охлаждающую жидкость, снимите переднее крепление расширительного бачка и, чтобы получить доступ к крышке, слегка отведите бачок в сторону.

Если необходимо добавить большое количество охлаждающей жидкости, а также для её замены, обращайтесь к авторизованному дилеру Ski-Doo.

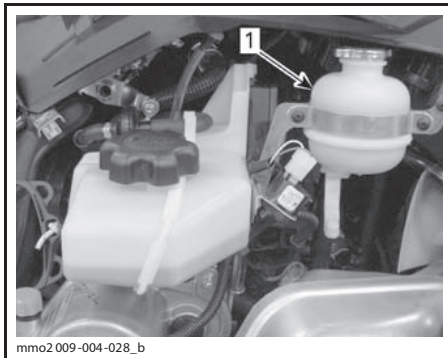

ТИПОВОЙ ВАРИАНТ  
1. Расширительный бачок

### Рекомендуемая охлаждающая жидкость

Используйте антифриз на основе этиленгликоля с содержанием ингибитора коррозии, специально созданного для двигателей внутреннего сгорания из алюминия.

Система охлаждения должна быть заполнена готовой охлаждающей жидкостью BRP (P/N 219 700 362) или смесью дистиллированной воды и антифриза (50% дистиллированной воды, 50% антифриза).

### Инжекционное масло

#### Долив инжекционного масла

Резервуар инжекционной системы смазки двигателя располагается с правой стороны, за верхней боковой панелью. См. главу «КОРПУС».

Поддерживайте в резервуаре достаточный уровень рекомендованного моторного масла. Отверните крышку резервуара инжекционной системы смазки, долейте масло и надёжно закройте крышку.

**ВНИМАНИЕ** Контролируйте уровень и доливайте моторное масло при каждой заправке снегохода топливом.

#### **⚠ ПРЕДОСТЕРЕЖЕНИЕ**

Не переливайте масло. После долива масла надёжно закрывайте крышку. Вытирайте любые подтеки масла. Горячее масло — легковоспламеняемый продукт.

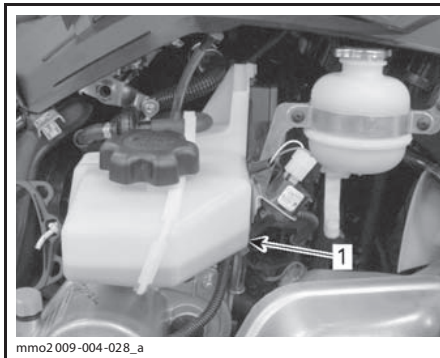

ТИПОВОЙ ВАРИАНТ  
1. Резервуар инжекционной системы смазки

### Моторное масло

#### Уровень моторного масла

##### 1200 4-ТЕС

**ВНИМАНИЕ** Проверяйте и, при необходимости, доводите до нормы уровень моторного масла перед каждой поездкой. Не переливайте моторное масло. Эксплуатация снегохода с недостаточным или избыточным количеством масла в системе смазки может привести к серьёзным поломкам двигателя. Вытирайте любые подтеки масла.

Прогреть двигатель до нормальной рабочей температуры, установите снегоход на ровной горизонтальной площадке и выполните проверку уровня масла в следующей последовательности:

1. Дайте двигателю поработать на оборотах холостого хода в течение 30 секунд.
2. Остановите двигатель.
3. Откройте левую боковую панель, см. главу «КОРПУС».
4. Снимите защитный кожух ремня вариатора, см. «ЗАЩИТНЫЙ КОЖУХ РЕМНЯ ВАРИАТОРА».
5. Извлеките масляный щуп и протрите его.
6. Полностью вставьте масляный щуп в маслосливную трубку.

- Вновь извлеките масляный щуп и проверьте уровень масла. Уровень масла должен располагаться между метками «MIN» и «MAX», см. рис. Долейте моторное масло при необходимости.

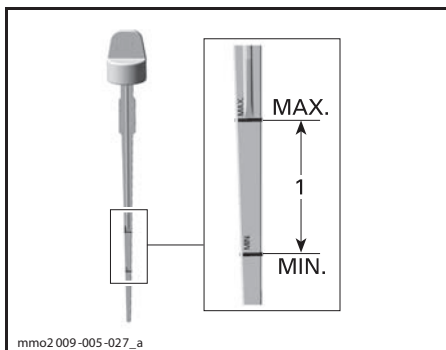

1. Уровень масла между метками «MIN» и «MAX».

**⚠ ОСТОРОЖНО** Моторное масло может быть очень горячим.

#### **⚠ ПРЕДОСТЕРЕЖЕНИЕ**

Вытирайте любые подтеки масла. Горячее масло — легковоспламеняемый продукт.

### Система выпуска отработавших газов

#### Проверка системы выпуска отработавших газов

Выхлопная труба глушителя должна располагаться по центру отверстия в нижнем поддоне. Труба не должна иметь коррозионных повреждений и неплотностей в соединениях. Проверьте надёжность крепления трубы. Проверьте состояние крепёжных пружин, замените их в случае необходимости.

Система выпуска предназначена для снижения уровня шума работающего двигателя и для улучшения характеристик мощности двигателя. В некоторых странах внесение изменений в конструкцию системы выпуска запрещено законом.

**ВНИМАНИЕ** Отсутствие какого-либо компонента системы выпуска, конструктивные изменения или повреждение деталей могут стать причиной для серьёзных поломок двигателя.

### Свечи зажигания

#### МОДЕЛИ С ДВИГАТЕЛЕМ 1200 4-ТЕС

Проверка состояния или замена свечей зажигания должны выполняться авторизованным дилером Ski-Doo.

#### МОДЕЛИ С ДВИГАТЕЛЕМ 600 HO SDI

##### Снятие свечи зажигания

- Потянув и осторожно вращая, снимите со свечи зажигания наконечник высоковольтного провода.

**ВНИМАНИЕ** Тяните за наконечник, а не за провод.

- Используя торцевую головку соответствующего размера или свечной ключ и стержень отвёртки из комплекта взятого инструмента, отверните свечу зажигания на несколько оборотов (не выворачивайте свечу зажигания полностью).
- Очистите свечу зажигания и прилегающие поверхности головки цилиндра.

**ВНИМАНИЕ** Попадание инородных частиц в камеру сгорания может стать причиной серьёзных повреждений двигателя.

- Полностью выверните свечу зажигания.

##### Установка свечи зажигания

- Проверьте межэлектродный зазор свечи зажигания, см. «ТЕХНИЧЕСКИЕ ХАРАКТЕРИСТИКИ».

**ПРИМЕЧАНИЕ:** Межэлектродный зазор не регулируется, если величина зазора не соответствует указанным значениям, свечу необходимо заменить.

- Нанесите LOCTITE 767 (ANTISEIZE LUBRICANT) (P/N 293 800 070) на резьбовую часть свечи зажигания.
- От руки заворачивайте свечу зажигания, пока она не упрётся в поверхности головки цилиндра.
- Произведите окончательную затяжку свечи зажигания одним из приведенных ниже способом:
  - С помощью динамометрического ключа (рекомендуется): момент затяжки (27 ± 2) Н·м.
  - С помощью ключа из комплекта взятого инструмента: новую свечу заверните на 1/2 оборота, а свечу бывшую в употреблении на 1/10 оборота.
- Подсоедините наконечник высоковольтного провода.

## Упор двигателя

ТОЛЬКО МОДЕЛИ С ДВИГАТЕЛЕМ 600 HO SDI

### Регулировка упора двигателя

Упор двигателя находится на левой передней опоре двигателя, перед ведущим шкивом.

1. Снимите ключ DESS с контактного устройства.
2. Снимите левую нижнюю боковую панель, как описано в главе «КОРПУС».
3. Снимите защитный кожух ремня вариатора, как описано в главе «СНЯТИЕ КОЖУХА РЕМНЯ ВАРИАТОРА» данного раздела.
4. Ослабьте три болта крепления упора к опоре двигателя, не снимая их.

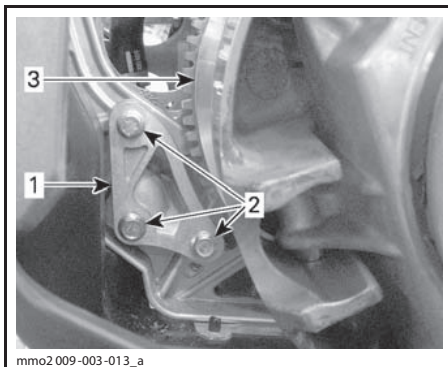

1. Упор двигателя
2. Болты упора двигателя
3. Ведущий шкив

5. Пальцами надавите вниз на упор двигателя, затягивая при этом болты до касания их головки с поверхностью упора.
6. Затяните болты моментом  $(10 \pm 2)$  Н·м.

**ВНИМАНИЕ** Если болты или упор установлены неверно, возможно серьёзное повреждение ведущего шкива.

## Тормозная жидкость

### Рекомендуемая жидкость

Пользуйтесь только тормозной жидкостью DOT 4 из герметичной упаковки. Жидкость в открытой упаковке может быть засорена или могла впитать влагу из воздуха.

### **⚠ ПРЕДОСТЕРЕЖЕНИЕ**

Пользуйтесь только тормозной жидкостью DOT 4 из герметичной упаковки. Во избежание серьёзного повреждения тормозной системы запрещается использование тормозных жидкостей, не рекомендуемых типов, также запрещается смешивать разные типы жидкости для пополнения бачка.

**ВНИМАНИЕ** Тормозная жидкость может повредить окрашенные или пластиковые поверхности. Соблюдайте осторожность. Если жидкость пролилась, тщательно протрите это место водой.

### Уровень тормозной жидкости

**ВНИМАНИЕ** При проверке уровней эксплуатационных жидкостей снегоход должен стоять на ровной горизонтальной поверхности.

Проверьте уровень тормозной жидкости DOT 4 в тормозном бачке. При необходимости долейте тормозную жидкость DOT 4.

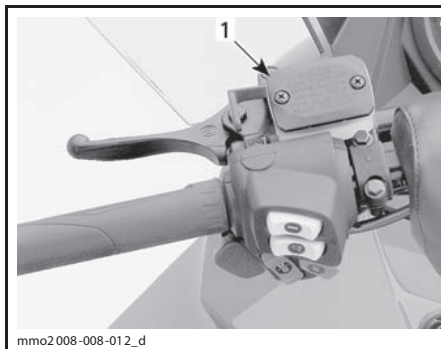

ТИПОВОЙ ВАРИАНТ

1. Тормозной бачок

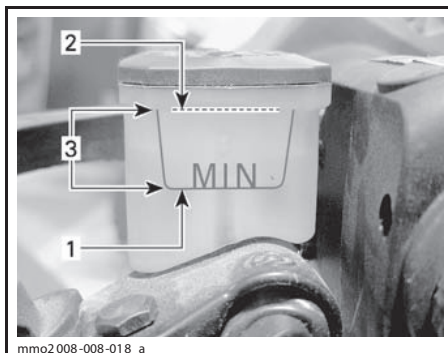

mmo2008-008-018\_a

1. Минимум
2. Максимум
3. Диапазон рабочего уровня

### **⚠ ПРЕДОСТЕРЕЖЕНИЕ**

Избегайте попадания тормозной жидкости на кожу или в глаза — это может вызвать опасные ожоги. В случае контакта с кожей, тщательно промойте это место. В случае попадания в глаза, немедленно промывайте глаза большим количеством воды на протяжении минимум 10 минут, и как можно скорее обратитесь к врачу.

### **Масло для коробки передач** **Рекомендуемое масло для коробки передач**

Используйте только синтетическое масло XPS SYNTHETIC CHAINCASE OIL (P/N 413 803 300).

**ВНИМАНИЕ** Использование нерекондованных сортов масел не допускается. Также недопустимо смешивать синтетическое масло с другими сортами масел.

### **Уровень масла в коробке передач**

Установите снегоход на горизонтальную поверхность. Для проверки уровня масла отверните контрольную пробку на левой стороне коробки.

Уровень масла должен доходить до нижней части отверстия.

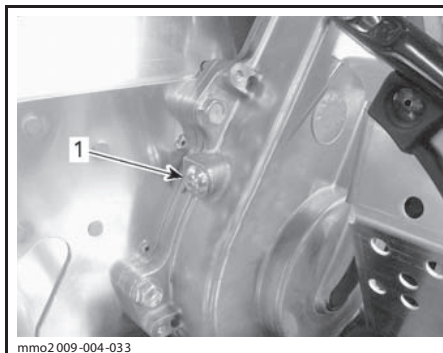

mmo2009-004-033

1. Контрольная пробка

Чтобы долить масло:

1. Отверните крышку заливной горловины на коробке.

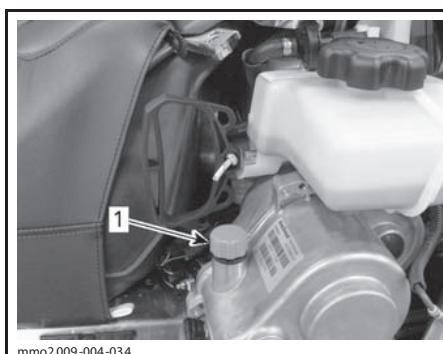

mmo2009-004-034

### **ТИПОВОЙ ВАРИАНТ**

1. Крышка заливной горловины

2. Доливайте рекомендованное масло через заливную горловину, пока оно не начнёт вытекать через отверстие контрольной пробки.
3. Установите контрольную пробку на место и затяните её моментом  $(10 \pm 1)$  Н•м.

## Защитный кожух ремня вариатора

### Снятие защитного кожуха ремня вариатора

#### **⚠ ПРЕДОСТЕРЕЖЕНИЕ**

Не допускается работа двигателя:  
 – со снятым кожухом ремня вариатора и щитками;  
 – с открытыми и/или снятыми капотом или боковыми панелями.

**ЗАПРЕЩАЕТСЯ** выполнять регулировки подвижных частей при работающем двигателе.

**ПРИМЕЧАНИЕ:** Защитный кожух ремня вариатора специально изготовлен несколько большего размера, чтобы обеспечить натяг в сопряжении с фиксаторами. Это позволяет снизить уровень шума и вибраций. При установке кожуха необходимо сохранить этот натяг.

Снимите колпачок шнура безопасности (ключ DESS).

Откройте левую боковую панель моторного отсека, см. раздел «КОРПУС».

Извлеките фиксирующую шпильку.

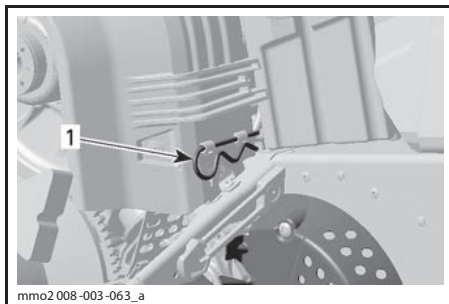

#### ТИПОВОЙ ВАРИАНТ

##### 1. Фиксирующая шпилька

Поднимите кожух за его заднюю часть и выньте из передних выступов.

### Установка защитного кожуха ремня вариатора

При установке кожуха обратите внимание на то, чтобы его вырез был обращён вперёд. Совместите прорезы кожуха с выступами.

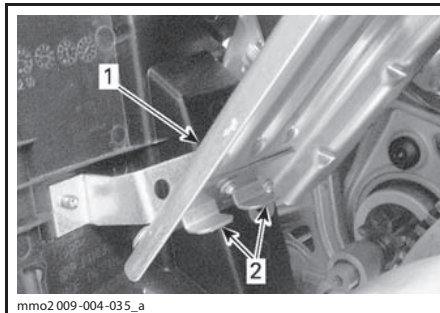

##### 1. Кожух 2. Выступы

Установите уплотнитель на фиксирующий палец.

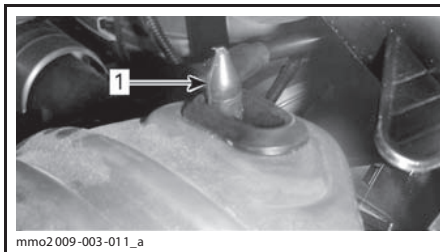

##### 1. Фиксирующий палец

Установите заднюю часть кожуха на фиксатор и закрепите его с помощью шпильки.

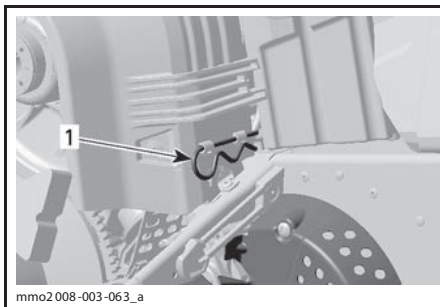

##### 1. Фиксирующая шпилька

## Ремень вариатора

### Проверка ремня вариатора

Проверьте ремень вариатора на отсутствие трещин, потертостей или ненормального износа (неравномерный износ, односторонний износ, отсутствие внутренних зубцов, расстрескивание текстильного корда). Причинами ненормального износа могут быть нарушение регулировки шкивов вариатора, начало движения снегохода при излишне высоких оборотах двигателя, когда гусеница

приморожена, резкое начало движения без прогрева двигателя, наличие задигов, загрязнений или следов коррозии на шкивах вариатора, попадание масла на ремень или деформация запасного ремня. Обратитесь к дилеру Ski-Doo.

### Замена ремня вариатора (регуляторы винтового и кольцевого типа)

#### Снятие ремня вариатора

1. Снимите ключ DESS с контактного устройства.
2. Откройте левую боковую панель, см. главу «КОРПУС».
3. Снимите защитный кожух, как описано в разделе «СНЯТИЕ КОЖУХА РЕМНЯ ВАРИАТОРА».
4. Чтобы развести половинки ведомого шкива вставьте специальное приспособление, входящее в комплект возимого инструмента, в резьбовое отверстие регулятора (см. рисунок).

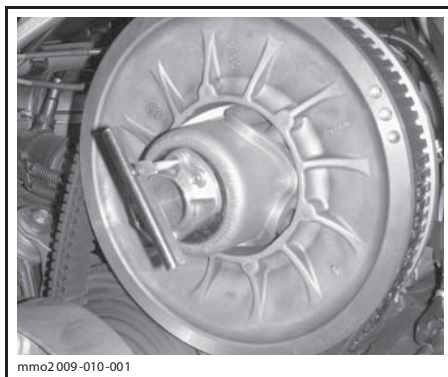

РЕГУЛЯТОР ВИНТОВОГО ТИПА

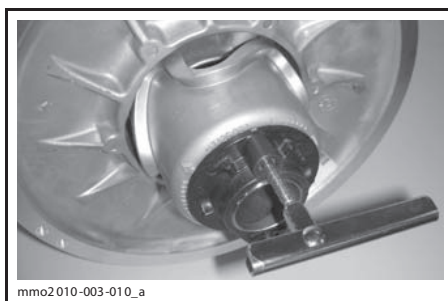

РЕГУЛЯТОР КОЛЬЦЕВОГО ТИПА

5. Заворачивая приспособление, разведите половинки ведомого шкива.
6. Перетаскив ремень через верхний край, снимите ремень сначала с ведомого, а затем ведущего шкивов.

#### Установка ремня вариатора

1. При необходимости разведите половинки ведомого шкива, см. «СНЯТИЕ РЕМНЯ ВАРИАТОРА».
2. Наденьте ремень сначала на ведущий, а затем на ведомый шкивы вариатора.

**ВНИМАНИЕ** Во избежание разрыва или повреждения корда ремня запрещается применять усилие или какие-либо рычаги для установки ремня на место.

**ПРИМЕЧАНИЕ:** Максимальный срок службы ремня достигается, если ремень установлен таким образом, что стрелки, нанесённые на нем, совпадают с направлением его рабочего движения.

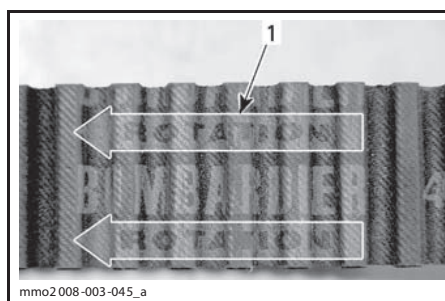

1. Стрелки, указывающие направления рабочего движения ремня

3. Выверните и снимите приспособление для разведения ведомого шкива.
4. Несколько раз проверните ведомый шкив, чтобы ремень занял правильное положение между половинками.
5. Если установлен новый ремень, произведите регулировку ремня по высоте. См. «РЕГУЛИРОВКА РЕМНЯ ПО ВЫСОТЕ».
6. Установите защитный кожух ремня вариатора, см. «УСТАНОВКА ЗАЩИТНОГО КОЖУХА РЕМНЯ ВАРИАТОРА».
7. Закройте боковую панель, см. «КОРПУС».

### Регулировка ремня вариатора по высоте (вариант с регулятором кольцевого типа)

После установки нового ремня вариатора необходимо проверить его регулировку по высоте.

Регулировка ремня вариатора по высоте осуществляется в следующей последовательности:

1. Снимите ключ DESS с контактного устройства.
2. Откройте левую боковую панель, см. «КОРПУС».
3. Снимите защитный кожух ремня вариатора, см. «СНЯТИЕ ЗАЩИТНОГО КОЖУХА РЕМНЯ ВАРИАТОРА».
4. Отпустите фиксирующий винт.

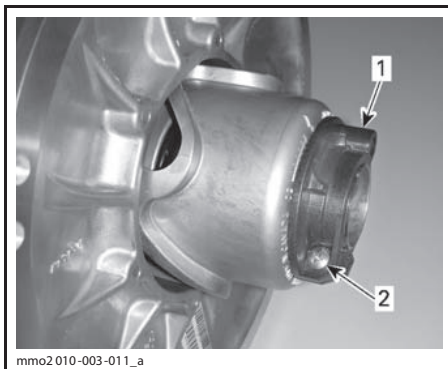

1. Регулятор
2. Фиксирующий винт

5. Используя специальное приспособление для регулировки подвески, входящее в комплект возимого инструмента, поворачивайте кольцевой регулятор на четверть оборота за раз, после чего проворачивайте ведомый шкив, чтобы ремень занял правильное положение между половинками шкива.

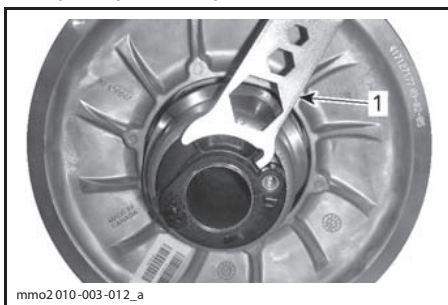

1. Приспособление для регулировки

**ПРИМЕЧАНИЕ:** Регулятор кольцевого типа имеет левую резьбу.

### РЕМЁНЬ, НЕ ИМЕЮЩИЙ ВНЕШНЕЙ ЗУБЧАТОЙ ПОВЕРХНОСТИ

Повторяйте шаг 5, пока внешняя поверхность ремня вариатора не окажется на 2 мм выше края ведомого шкива.



#### ПРЕДВАРИТЕЛЬНАЯ РЕГУЛИРОВКА

1.  $A = 2 \text{ мм}$

### РЕМЁНЬ С ЗУБЧАТОЙ ВНЕШНЕЙ ПОВЕРХНОСТЬЮ

Повторяйте шаг 5, пока нижние поверхности канавок внешней зубчатой поверхности ремня вариатора не совпадут с краем ведомого шкива.

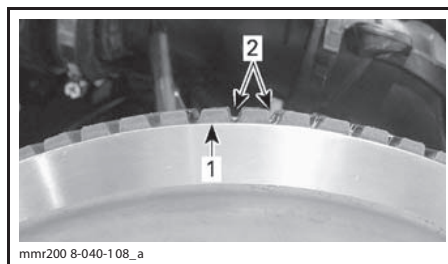

#### ПРЕДВАРИТЕЛЬНАЯ РЕГУЛИРОВКА

1. Край ведомого шкива
2. Канавки зубчатой поверхности ремня вариатора

### РЕМНИ ВАРИАТОРА ВСЕХ ТИПОВ

**ПРИМЕЧАНИЕ:** Вращение регулятора кольцевого типа против часовой стрелки приводит к опусканию наружной поверхности ремня вариатора относительно края шкива. И наоборот, при вращении регулятора по часовой стрелке поверхность ремня поднимается.

6. Надёжно затяните фиксирующий винт. По возможности используйте динамометрический ключ. Момент затяжки  $(5,5 \pm 0,5) \text{ Н}\cdot\text{м}$ .
7. Установите защитный кожух, см. главу «УСТАНОВКА ЗАЩИТНОГО КОЖУХА РЕМНЯ ВАРИАТОРА».

8. Закройте боковую панель, см. «КОРПУС».

**ПРИМЕЧАНИЕ:** Данные регулировки являются предварительными, но, как правило, подходят для всех моделей и типов ремней. В некоторых случаях, при запуске двигателя, снегоход может «ползти» — это указывает на то, что ремень перетянут.

Если снегоход «ползёт», произведите повторную регулировку ремня вариатора, опустив его внешнюю поверхность относительно края ведомого шкива. При необходимости повторяйте регулировку, пока движение снегохода не прекратится.

#### Включение передачи заднего хода

**ПРИМЕЧАНИЕ:** Если внешняя поверхность ремня находится слишком высоко над краем ведомого шкива, передача заднего хода может не включаться или её включение может быть затруднено. Если включение передачи заднего хода не происходит правильно, убедитесь в правильной регулировке ремня вариатора. При необходимости опустите внешнюю поверхность ремня относительно края ведомого шкива вариатора.

#### Регулировка высоты ремня вариатора (регулятор винтового типа)

После установки нового ремня вариатора необходимо проверить его регулировку по высоте.

Регулировка ремня вариатора по высоте осуществляется в следующей последовательности:

1. Снимите ключ DESS с контактного устройства.
2. Откройте левую боковую панель, см. «КОРПУС».
3. Снимите защитный кожух, как описано в параграфе «СНЯТИЕ КОЖУХА РЕМНЯ ВАРИАТОРА».
4. Удерживая от проворачивания установочные винты шестигранным ключом 3 мм, отверните обе контргайки рожковым ключом 10 мм.

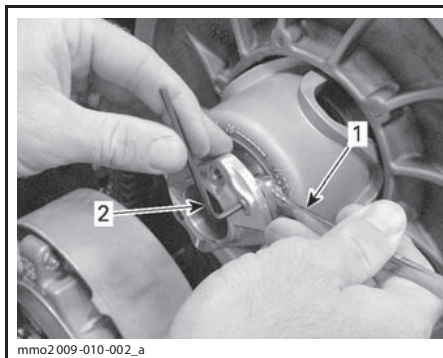

OTBOPACHИBAHИE KONTPГAEK

1. Шестигранный ключ 3 мм
2. Рожковый ключ 10 мм

5. Поворачивайте установочные винты по одному на  $\frac{1}{4}$  оборота за один раз, после чего проворачивайте ведомый шкив, чтобы ремень занял правильное положение между половинками шкива.

#### РЕМЕЬ, НЕ ИМЕЮЩИЙ ВНЕШНЕЙ ЗУБЧАТОЙ ПОВЕРХНОСТИ

Повторяйте шаг 5, пока внешняя поверхность ремня вариатора не окажется на 2 мм выше края ведомого шкива.

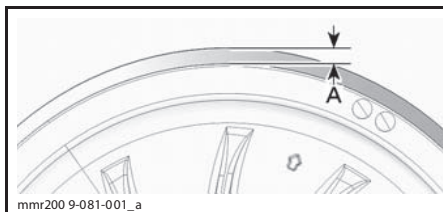

ПРЕДВАРИТЕЛЬНАЯ РЕГУЛИРОВКА  
A=2 мм

#### РЕМЕЬ С ЗУБЧАТОЙ ВНЕШНЕЙ ПОВЕРХНОСТЬЮ

Повторяйте шаг 5, пока нижние поверхности канавок внешней зубчатой поверхности ремня вариатора не совпадут с краем ведомого шкива.

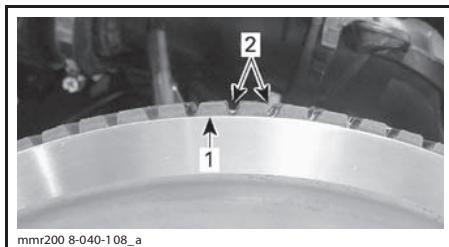

**ПРЕДВАРИТЕЛЬНАЯ РЕГУЛИРОВКА**

1. Край ведомого шкива
2. Канавка между внешними зубцами ремня

**РЕМНИ ВАРИАТОРА ВСЕХ ТИПОВ**

**ПРИМЕЧАНИЕ:** Вращение установочных винтов по часовой стрелке приводит к опусканию ремня в шкиве. Вращение установочных винтов против часовой стрелки приводит к поднятию ремня в шкиве.

6. Доверните другой установочный винт до его упора в стальное кольцо.

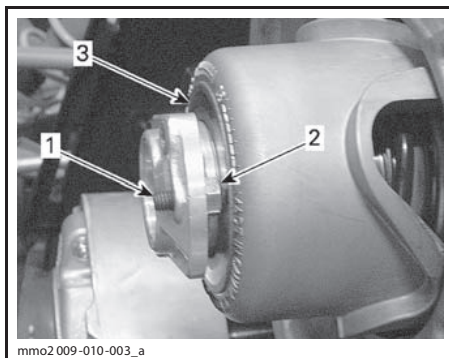

1. Установочный винт
2. Контргайка
3. Стальное кольцо

7. Удерживая установочные винты от проворачивания, затяните контргайки в направлении регулировочной втулки моментом  $(7 \pm 1)$  Н·м.
8. Установите кожух ремня, как описано в параграфе «УСТАНОВКА КОЖУХА РЕМНЯ ВАРИАТОРА».
9. Закройте боковую панель, как описано в главе «КОРПУС».

**ПРИМЕЧАНИЕ:** Данные регулировки являются предварительными, но, как правило, подходят для всех моделей и типов ремней. В некоторых случаях, при запуске двигателя, снегоход может «ползти» — это указывает на то, что ремень перетянут.

Если снегоход «ползёт», произведите повторную регулировку ремня вариатора, опустив его внешнюю поверхность относительно края ведомого шкива. При необходимости повторяйте регулировку, пока движение снегохода не прекратится.

**Включение передачи заднего хода**

**ПРИМЕЧАНИЕ:** Если внешняя поверхность ремня находится слишком высоко над краем ведомого шкива, передача заднего хода может не включаться или её включение может быть затруднено. Если включение передачи заднего хода не происходит правильно, убедитесь в правильной регулировке ремня вариатора. При необходимости опустите внешнюю поверхность ремня относительно края ведомого шкива вариатора.

**Ведущий шкив вариатора**

**Регулировка ведущего шкива вариатора**

На предприятии-изготовителе ведущий шкив вариатора отрегулирован с учётом того, что эксплуатация снегохода будет проходить на высоте близкой к уровню моря.

**⚠ ПРЕДОСТЕРЕЖЕНИЕ**

Прежде чем выполнять какую-либо регулировку, снимите ключ DESS с выключателя двигателя. Остановите снегоход в безопасном месте вне трассы.

Заводская регулировка ведущего шкива обеспечивает передачу максимальной мощности двигателя при заданной частоте вращения коленчатого вала. Под действием различных факторов таких, как температура воздуха, высота над уровнем моря или состояние снежного покрова, эта частота вращения может изменяться, что вызовет изменение динамических и других характеристик снегохода.

Регулировка ведущего шкива вариатора позволяет установить максимальную частоту вращения коленвала двигателя, при которой достигается максимальная мощность.

Калибровочными винтами необходимо добиться того, чтобы фактическая максимальная частота вращения двигателя соответствовала частоте максимальной мощности двигателя.

ДВИГАТЕЛЬ	ЧАСТОТА ВРАЩЕНИЯ КОЛЕНЧАТОГО ВАЛА, ПРИ КОТОРОЙ РАЗВИВАЕТСЯ МАКСИМАЛЬНАЯ МОЩНОСТЬ, об/мин
600 HO SDI	8100 ± 100
1200 4-TEC	7800 ± 100

**ПРИМЕЧАНИЕ:** Для регулировки частоты вращения следует пользоваться точным цифровым тахометром.

**ПРИМЕЧАНИЕ:** Регулировки эффективны только при высокой частоте вращения.

На торце головки калибровочного болта имеется метка.

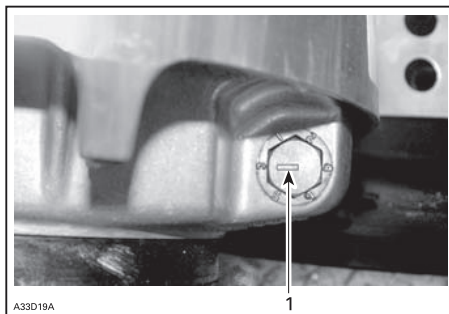

ТИПОВОЙ ВАРИАНТ  
1. Метка

Калибровочный болт имеет 6 положений, пронумерованных от «1» до «6».

Изменение регулировки в соседнее положение приводит к изменению максимальной частоты вращения примерно на 200 об/мин.

Установка болта в положение с более низким номером уменьшает частоту вращения двигателя с шагом 200 об/мин, и каждое более высокое положение увеличивает частоту вращения на 200 об/мин.

Пример:

Калибровочный болт переставлен из положения «4» в положение «6». После этого максимальная частота вращения двигателя возрастёт на 400 об/мин.

### Регулировка

Ослабьте контргайку настолько, чтобы можно было частично вынуть калибровочный болт и переставить его в нужное положение. Запрещается полностью отворачивать контргайку. Затягивайте контргайку моментом (10 ± 2) Н•м.

**ВНИМАНИЕ** Запрещается полностью вынимать калибровочный болт во избежание выпадения внутренних шайб. Все 3 калибровочных болта должны быть установлены в одинаковое положение.

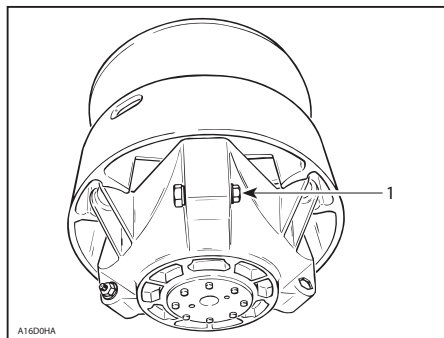

ТИПОВОЙ ВАРИАНТ

1. Ослабьте настолько, чтобы повернуть калибровочный болт

### ⚠ ПРЕДОСТЕРЕЖЕНИЕ

**ЗАПРЕЩАЕТСЯ** самостоятельная разборка и модификация ведущего шкива.

Конструктивно изменённый или неверно собранный шкив может разрушиться под действием нагрузки на высоких скоростях вращения. Это может привести к травмам или гибели.

Обслуживание ведущего шкива должен выполнять дилер Ski-Doo. Неквалифицированное обслуживание отрицательно сказывается на ходовых свойствах и приводит к снижению ресурса приводного ремня. Соблюдайте регламент обслуживания снегохода.

### ⚠ ПРЕДОСТЕРЕЖЕНИЕ

Не допускается работа двигателя:

- со снятым кожухом ремня вариатора и щитками;
- с открытыми и/или снятыми капотом или боковыми панелями.

**ЗАПРЕЩАЕТСЯ** выполнять регулировки подвижных частей при работающем двигателе.

## Гусеница

### Проверка состояния гусеницы

#### ⚠ ПРЕДОСТЕРЕЖЕНИЕ

Перед началом операций по регулировке и техническому обслуживанию снегохода снимите колпачок шнура безопасности (если не требуется иное) с контактного устройства. Снегоход должен быть припаркован в безопасном месте вдали от трасс.

Отсоедините колпачок шнура безопасности (ключ DESS).

Поднимите заднюю часть снегохода и поставьте её на широкую опору с отражательным щитком. Не запуская двигатель, вручную проверните гусеницу и проверьте её состояние. При обнаружении повреждений, порезов, обнажения корда, отсутствия или повреждения направляющих обратитесь к авторизованному дилеру Ski-Doo.

#### ⚠ ПРЕДОСТЕРЕЖЕНИЕ

Эксплуатация снегохода с повреждённой гусеницей опасна потерей контроля над снегоходом.

### Натяжение и центровка гусеницы

**ПРИМЕЧАНИЕ:** Операции регулировки натяжения и центровки гусеничной ленты взаимосвязаны. Обе регулировки должны производиться одновременно.

#### ⚠ ПРЕДОСТЕРЕЖЕНИЕ

Во избежание серьёзных травм и увечий:

- НЕ стойте позади или рядом с вращающейся гусеницей;
- если есть необходимость в проворачивании гусеницы, устанавливайте заднюю часть снегохода на опору с широким основанием и отражательным щитком;
- гусеницу, поднятую над опорной поверхностью, проворачивайте только на малой скорости.

Из быстро вращающейся гусеницы под действием центробежной силы могут неожиданно вылететь сломанные шипы, звенья гусеницы или какие-то посторонние предметы, которые способны нанести травмы ногам и другим частям тела.

### Натяжение гусеничной ленты

**ПРИМЕЧАНИЕ:** Перед регулировкой натяжения гусеничной ленты совершите заезд на снегоходе по снежному покрову в течение 15—20 минут.

Снимите колпачок шнура безопасности (ключ DESS) с контактного устройства.

Поднимите заднюю часть снегохода и установите на опору с широким основанием.

Задняя подвеска должна находиться в свободном состоянии. Проверьте наличие зазора приблизительно посередине между передними и задними направляющими катками. Измерьте зазор между гусеницей и накладкой опорных полозьев посередине длины опорных полозьев. При нормальном натяжении гусеничной ленты величина зазора должна соответствовать номинальному значению, которое приведено в разделе «ТЕХНИЧЕСКИЕ ХАРАКТЕРИСТИКИ». Если натяжение гусеничной ленты недостаточно, движение снегохода будет сопровождаться глухим шумом.

**ПРИМЕЧАНИЕ:** Для измерения натяжения гусеницы и прикладываемого при этом усилия можно воспользоваться инструментом для измерения натяжения гусеницы (P/N 414 348 200).

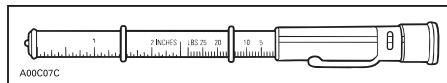

ИНСТРУМЕНТ ДЛЯ ИЗМЕРЕНИЯ НАТЯЖЕНИЯ ГУСЕНИЦЫ

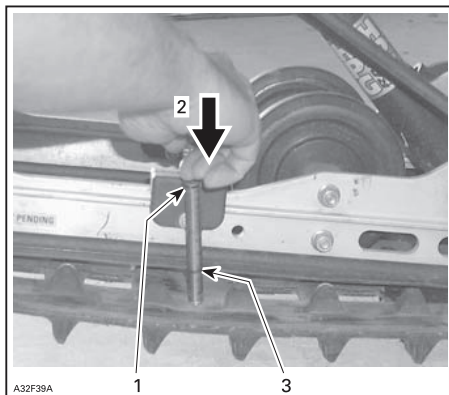

**ТИПОВОЙ ВАРИАНТ**

1. Положение кольца при усилнии 7,3 кг
2. Нажимайте на верхнюю часть инструмента, пока она не войдёт в соприкосновение с уплотнительным кольцом
3. Измеренный прогиб гусеницы под действием нагрузки

**ВНИМАНИЕ** Слишком большое натяжение гусеницы приводит к потере мощности и чрезмерной нагрузке на компоненты подвески.

Для регулировки гусеницы выполните следующее:

- Снимите колпачок шнура безопасности (ключ DESS) с контактного устройства.
- Снимите колпачки задних катков (если имеются).
- Ослабьте болты крепления задних направляющих катков.
- Ослабьте контргайки, затем, вращая регулировочные болты, отрегулируйте натяжение гусеничной ленты.

Если Вам не удастся правильно отрегулировать натяжение гусеничной ленты, обратитесь к дилеру Ski-Doo.

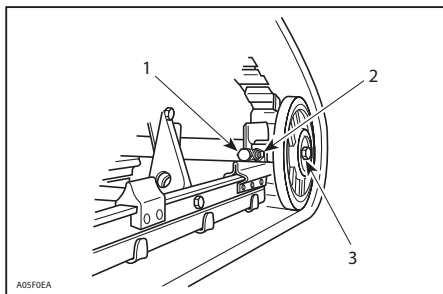

**ТИПОВОЙ ВАРИАНТ**

1. Регулировочный болт
2. Контргайка
2. Болты крепления направляющих катков

1. Затяните контргайки и болты крепления направляющих катков.
2. Проверьте центровку гусеницы как указано ниже.

**Центровка гусеничной ленты**

**⚠ ПРЕДОСТЕРЕЖЕНИЕ**

Перед проверкой положения гусеницы убедитесь в отсутствии на гусенице посторонних предметов, которые могут вылететь из неё при её вращении. Следите, чтобы руки, ноги, инструмент или одежда были подальше от гусеницы. Поднимите и поставьте снегоход на опору с широким основанием и отражательным щитком. Убедитесь в отсутствии людей рядом со снегоходом, особенно вблизи задней части гусеницы. Не проворачивайте гусеницу на высокой скорости. Из быстро вращающейся гусеницы под действием центробежной силы могут неожиданно вылететь сломанные шипы, звенья гусеницы или какие-то посторонние предметы, которые способны нанести серьезные травмы ногам и другим частям тела.

Пустите двигатель и слегка нажмите на рычаг дроссельной заслонки, чтобы гусеничная лента начала медленно вращаться. Длительность работы гусеницы в таком режиме не должна превышать 5-ти секунд.

Проверьте симметричность положения гусеницы относительно накладок полозьев: расстояние между полозьями и направляющими гребнями гусеницы должно быть одинаковым с обеих сторон.

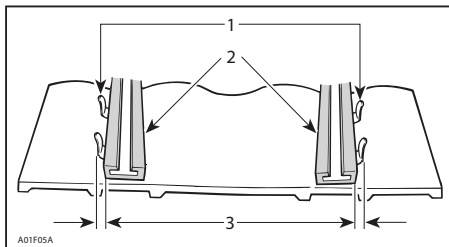

1. Направляющие гребни
2. Накладки полозьев
3. Одинаковое расстояние с обеих сторон

Для регулировки центровки гусеницы выполните следующее:

### ⚠ ПРЕДОСТЕРЕЖЕНИЕ

Перед началом работ по обслуживанию или перед регулировкой снимите колпачок шнура безопасности (ключ DESS) с контактного устройства, если другое не оговорено особо. Установите снегоход в безопасном месте вне трассы.

1. Снимите колпачок шнура безопасности (ключ DESS) с контактного устройства.
2. Ослабьте стопорные винты заднего направляющего катка.
3. Подтяните регулировочный болт на той стороне движителя, где расстояние между направляющими гребнями и опорным полозом наибольшее.

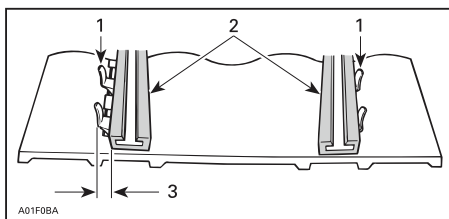

1. Направляющие гребни
2. Накладки полозьев
3. Подтяните регулировочный болт на этой стороне
4. Затяните контргайки.
5. Затяните болты крепления направляющих катков моментом  $(48 \pm 6) \text{ Н}\cdot\text{м}$ .

### ⚠ ПРЕДОСТЕРЕЖЕНИЕ

Убедитесь, что крепёжные болты направляющих катков надёжно затянуты, чтобы избежать самопроизвольного демонтажа направляющего катка и последующего заклинивания гусеницы.

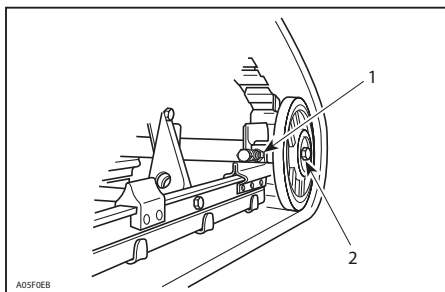

#### ТИПОВОЙ ВАРИАНТ

1. Контргайка
2. Болт крепления направляющего катка

6. Пустите двигатель и на малой скорости движения гусеничной ленты проверьте симметричность её положения относительно опорных полозьев.
7. Опустите снегоход на опорную поверхность.
8. Установите на место колпачки задних катков (если имеются).

### Подвеска

#### Состояние задней подвески

Осмотрите все компоненты подвески, включая накладки опорных полозьев, пружины, катки и другие детали.

**ПРИМЕЧАНИЕ:** При движении снегохода по снежному покрову снег играет роль смазки и охладителя поверхности скольжения. Продолжительное движение снегохода по жёсткому или обледеневшему снегу приводит к перегреву и преждевременному износу накладок опорных полозьев гусеницы.

#### Состояние ленточного ограничителя

Проверьте ленточный ограничитель на наличие трещин и признаков износа. Проверьте затяжку резьбовых крепёжных деталей. Проверьте состояние отверстий в ленточном ограничителе. Отверстия не должны иметь видимых деформаций. При необходимости замените ленточный ограничитель. Затяните гайку крутящим моментом  $(9 \pm 1) \text{ Н}\cdot\text{м}$ .

### Смазка компонентов задней подвески

Смажьте заднюю подвеску в местах расположения пресс-маслёнок синтетической смазкой SUSPENSION GREASE (P/N 293 550 033). Периодичность обслуживания указана в разделе «РЕГЛАМЕНТ ТЕХНИЧЕСКОГО ОБСЛУЖИВАНИЯ».

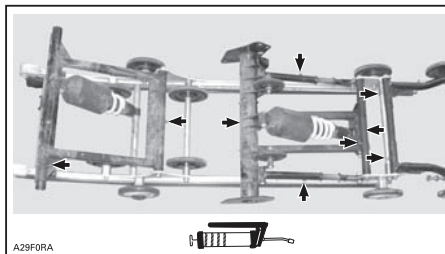

МЕСТА СМАЗКИ ПОДВЕСКИ

### Проверка состояния рулевого управления и передней подвески

Визуально проверьте затяжку крепёжных элементов рулевого управления и передней подвески (шаровые опоры и шаровые шарниры рычагов и тяг рулевого привода, болты шарнирного крепления, болты крепления лыж и цапф лыж, и т. д.). При необходимости обратитесь к дилеру Ski-Doo.

### Лыжи

#### Состояние лыж и коньков

Проверьте состояние лыж и твёрдосплавных коньков. При обнаружении признаков износа деталей обратитесь к дилеру Ski-Doo.

#### **⚠ ПРЕДОСТЕРЕЖЕНИЕ**

Сильно изношенные лыжи и/или коньки лыж ухудшают управляемость снегохода.

### Предохранители

#### Проверка предохранителей

Система электрооборудования защищена предохранителями.

Проверяйте состояние предохранителей и меняйте их при необходимости.

Чтобы извлечь предохранитель из держателя, потяните за него. Проверьте, не оплавилась ли нить.

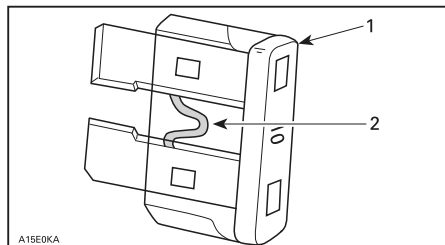

1. Предохранитель
2. Проверьте, не оплавилась ли нить

**ВНИМАНИЕ** Запрещается использовать предохранитель с более высоким номиналом во избежание повреждения электрических компонентов и/или возможного возгорания.

#### **⚠ ПРЕДОСТЕРЕЖЕНИЕ**

В случае перегорания предохранителя, прежде чем запускать двигатель, найдите и устраните причину неисправности. Обратитесь за помощью к дилеру Ski-Doo.

#### Расположение предохранителей

Блок предохранителей располагается под обивкой левой передней части сиденья.

Для идентификации предохранителей см. табличку на крышке блока и раздел «ТЕХНИЧЕСКИЕ ХАРАКТЕРИСТИКИ».

Для доступа к блоку предохранителей снимите часть обивки, как показано на рисунке.



ПОТЯНИТЕ, ЧТОБЫ СНЯТЬ

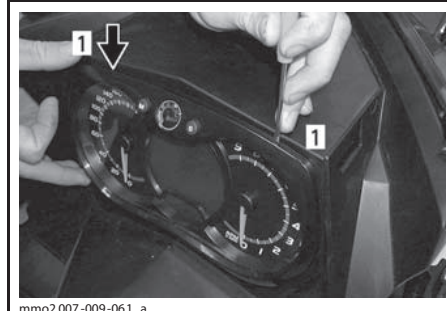

1. Защёлки
2. Осторожно потяните многофункциональный центр и отведите его в сторону.



1. Блок предохранителей

Установите обивку на место, зацепив за алюминиевый выступ.

### Световые приборы

После замены перегоревшей лампы, всегда проверяйте работоспособность соответствующего светового прибора.

#### Замена лампы головной оптики

**ВНИМАНИЕ** Во избежание сокращения срока службы галогенных ламп не касайтесь пальцами стеклянной колбы лампы. Если Вы дотронулись до стеклянной колбы, очистите её изопропиловым спиртом, который не оставляет плёнку на стекле.

1. С помощью маленькой отвёртки освободите защёлки многофункционально-го центра.



3. Разъедините разъем перегоревшей лампы. Снимите резиновый чехол.

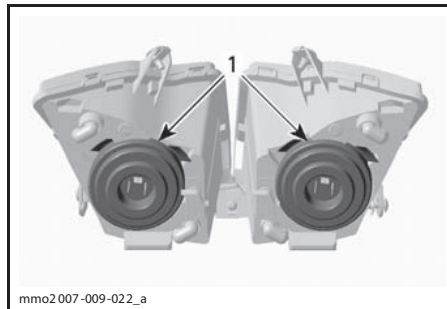

1. Резиновый чехол

- Одновременно сожмите и потяните оба конца фиксатора, чтобы извлечь лампу.

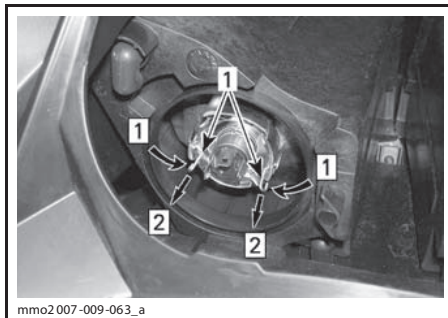

1. Защёлка  
Шаг 1: Нажмите обе стороны  
Шаг 2: Потяните для освобождения

- Выньте лампу и замените её. Установка осуществляется в последовательности, обратной снятию.

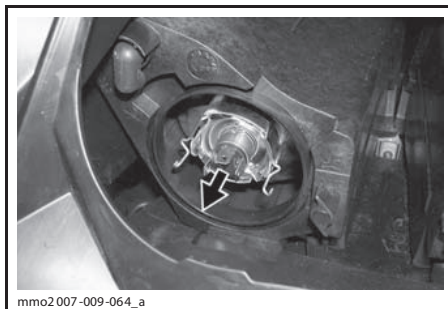

ВЫНЬТЕ ЛАМПУ И ЗАМЕНИТЕ ЕЁ

#### Регулировка головной оптики

Снимите multifunctional center, как описано в разделе «ЗАМЕНА ЛАМПЫ ГОЛОВНОЙ ОПТИКИ». Для регулировки направления пучка света вращайте рукоятки.

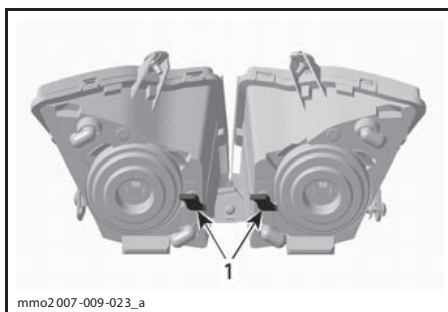

ТИПОВОЙ ВАРИАНТ

- Рукоятки

#### Замена лампы заднего фонаря

- Аккуратно, одновременно потянув с обеих сторон за края, снимите корпус заднего фонаря.

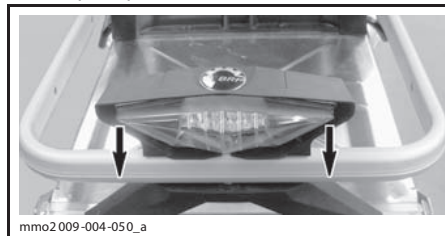

**ВНИМАНИЕ** Если задний фонарь неосторожно переместить в сторону, пластиковые фиксаторы могут сломаться. При снятии заднего фонаря избегайте боковых перемещений.

- Извлеките разъём лампы из корпуса фонаря:
  - Поверните разъём против часовой стрелки.
  - Извлеките разъём.
- Замените лампу.
- Установите разъём в корпус фонаря.
- Установите задний фонарь на место.

#### Корпус

##### Капот

#### **⚠ ПРЕДОСТЕРЕЖЕНИЕ**

Не допускайте работу двигателя снегохода со снятым капотом.

##### Снятие капота

- Снимите верхние боковые панели как указано ниже.
- Расстегните резиновые замки с обеих сторон.

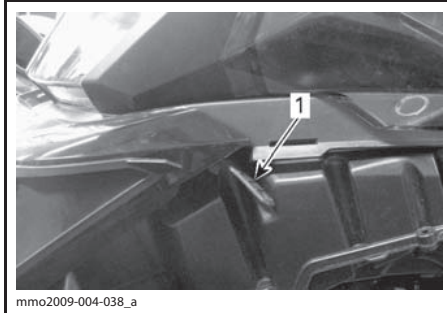

1. Резиновый замок

3. Сдвиньте капот вперёд, чтобы высвободить выступы капота из пазов.

#### Установка капота

1. Совместите выступы на передней и центральной частях капота с соответствующими пазами.

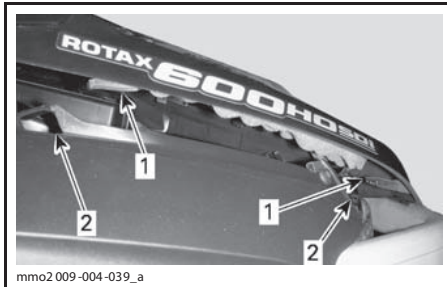

1. Выступы  
2. Пазы

2. Задвиньте капот по направлению к фарам до упора.
3. Застегните резиновые замки.

#### Верхние боковые панели

### **⚠ ПРЕДОСТЕРЕЖЕНИЕ**

Не допускайте работу двигателя снегохода с открытыми или снятыми боковыми панелями.

#### Снятие верхней боковой панели

1. Расстегните резиновый замок.

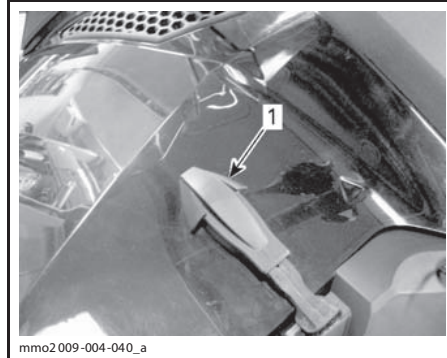

1. Резиновый замок

2. Приподнимите заднюю часть панели, чтобы высвободить пластиковый выступ из консоли.
3. Сдвиньте панель назад.

#### Установка верхней боковой панели

1. Вставьте передние нижние выступы панели в соответствующие пазы.

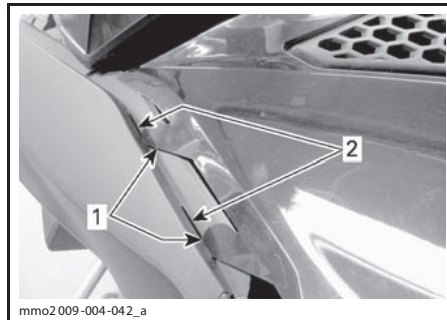

1. Выступы  
2. Пазы

- Вставьте верхние центральные выступы в пазы консоли.

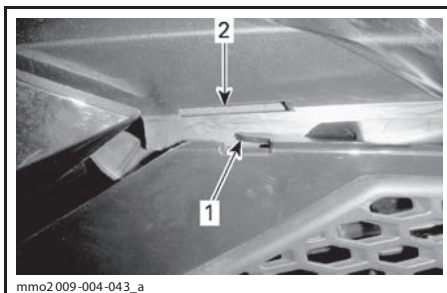

- Выступ
- Паз

- Вставьте задний выступ в паз консоли.

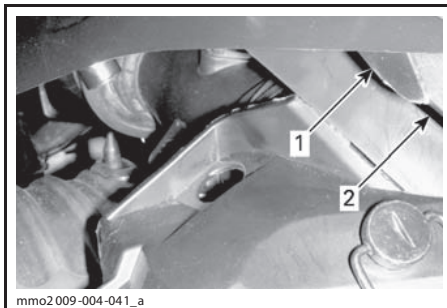

- Выступ
- Паз

- Совместите оба цилиндрических выступа с соответствующими отверстиями на нижней боковой панели.

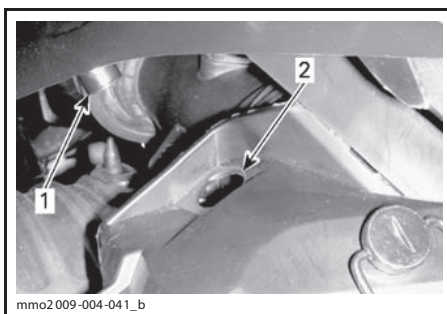

- Цилиндрический выступ
- Отверстие

- Застегните резиновый замок.

### Нижние боковые панели

#### **⚠ ПРЕДОСТЕРЕЖЕНИЕ**

Не допускайте работу двигателя снегохода с открытыми или снятыми боковыми панелями.

#### Открытие нижней боковой панели

- Снимите верхнюю боковую панель как указано выше.
- Расстегните резиновый замок.

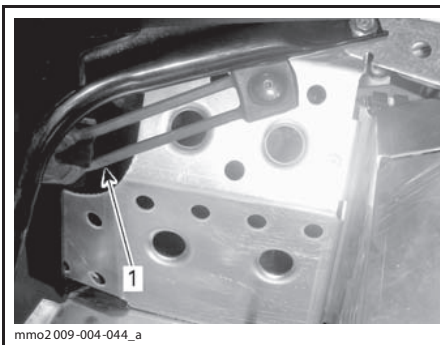

- Резиновый замок

- Поверните фиксатор на  $\frac{1}{4}$  оборота против часовой стрелки.

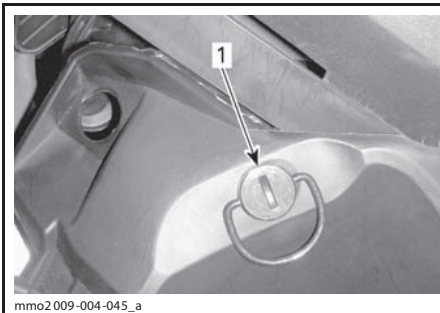

- Фиксатор

- Слегка приподнимите заднюю часть панели и откройте.

#### Закрывание нижней боковой панели

- Вставьте передний верхний выступ в соответствующий паз.

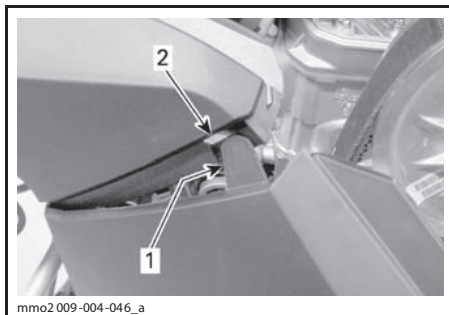

mmo2 009-004-046\_a

1. Выступ
2. Паз

2. Установите нижнюю часть панели на алюминиевое шасси так, чтобы алюминиевый выступ шасси вошёл в паз панели.

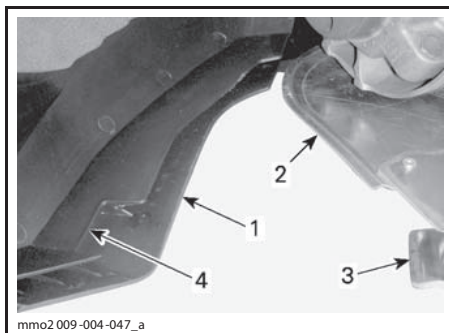

mmo2 009-004-047\_a

1. Нижняя панель
2. Алюминиевое шасси
3. Алюминиевый выступ
4. Паз панели

3. Вставьте нижний задний выступ панели в паз.

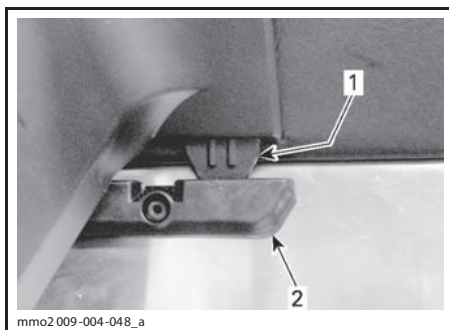

mmo2 009-004-048\_a

1. Выступ
2. Паз

4. Застегните резиновый замок.
5. Поверните фиксатор на ¼ оборота по часовой стрелке.

#### Снятие/установка нижней боковой панели

1. Откройте нижнюю боковую панель как описано выше.
2. Поднимите переднюю часть панели и освободите нижнюю часть из паза.
3. Освободите верхнюю часть панели, опустив панель.

Процедура установки выполняется в обратном порядке.

#### Чистка и защитная смазка

Очистите снегоход от грязи и следов ржавчины.

Для чистки снегохода пользуйтесь только фланелевой тканью (или аналогичной).

**ВНИМАНИЕ** Мягкая фланелевая ткань не оставляет царапин на обрабатываемых поверхностях. Пользуйтесь фланелью для протирки ветрового стекла и капота.

Для очистки снегохода от масел, грязи и копоти пользуйтесь чистящим средством Heavy Duty Cleaner (P/N 293 110 001) (аэрозольный баллон 400 г) и (P/N 293 110 002) (ёмкость 4 л).

**ВНИМАНИЕ** Не применяйте Heavy Duty Cleaner для чистки табличек и виниловых деталей.

Для удаления устойчивых загрязнений со всех пластиковых и виниловых поверхностей используйте чистящее средство Vinyl & Plastic Cleaner (P/N 413 711 200, 6 бутылей по 1 л).

Для удаления царапин с поверхности ветрового стекла и капота пользуйтесь комплектом Scratch Remover Kit (P/N 861 774 800).

**ВНИМАНИЕ** Запрещается применять сильнодействующие моющие средства, обезжириватели, краскоразтворители, ацетон, вещества, содержащие хлор, и другие агрессивные средства для чистки корпуса снегохода и пластмассовых деталей.

Нанесите защитную восковую пасту на корпус снегохода и все окрашенные детали рамы.

**ПРИМЕЧАНИЕ:** Наносите пасту только на поверхности с блестящей, глянцевой отделкой.

---

## ХРАНЕНИЕ И ПРЕДСЕЗОННАЯ ПОДГОТОВКА

### **⚠ ПРЕДОСТЕРЕЖЕНИЕ**

Авторизованный дилер Ski-Doo должен проверить систему смазки и топливную систему снегохода в ходе выполнения регулярного техобслуживания.

### **Хранение**

Снегоход должен быть правильно подготовлен к хранению в летний период. Аналогичные меры следует предпринять и в зимний период, если не предполагается использовать снегоход в течение одного месяца или более.

Обратитесь к авторизованному дилеру Ski-Doo.

Чтобы облегчить проведения осмотра и убедиться, что смазка компонентов проведена правильно рекомендуется полностью вымыть снегоход.

Когда процедура подготовки к хранению выполнена, заткните глушитель чистой ветошью.

Поднимите заднюю часть снегохода и установите под неё опору с широким основанием с отражающим щитком.

**⚠ ОСТОРОЖНО** Подъем снегохода осуществляйте с помощью специальных приспособлений или пригласите помощника. Если подъем снегохода осуществляется без применения специальных технических средств, практикуйте правильную технику подъёма, используйте преимущественно силу ног. Не поднимайте заднюю часть снегохода, если это превосходит Ваши физические возможности.

**ПРИМЕЧАНИЕ:** Не ослабляйте натяжение гусеничной ленты.

В целях предотвращения оседания пыли в период хранения надевайте на снегоход специальный чехол.

**ВНИМАНИЕ** Снегоход должен храниться в сухом прохладном месте. Накройте снегоход непрозрачным чехлом, чтобы защитить пластмассовые детали и лакокрасочное покрытие от воздействия солнечных лучей.

### **Предсезонная подготовка**

Обратитесь к авторизованному дилеру Ski-Doo.

## ДЕКЛАРАЦИЯ СООТВЕТСТВИЯ ЕС

### ДЕКЛАРАЦИЯ СООТВЕТСТВИЯ

В соответствии с директивой Комитета по машиностроению Европейского сообщества 2006/42/ЕС, приложение 2А

**Производитель:** BRP Finland Oy  
Isoaavantie 7  
96460 Rovaniemi, Finland

**Я, нижеподписавшийся, настоящим заявляю, что указанные ниже модели снегоходов 2010 года:**

000SPAC00  
000SGAB00

соответствуют директивам и стандартам, указанным ниже:

<b>Директива EMC</b>	<b>2004/108/ЕЕС</b>
<b>Директива Комитета по машиностроению</b>	<b>2006/42/ЕС</b>

Перечисленные ниже директивы, технические стандарты и спецификации были использованы:

<b>EMC:</b>	<b>EN 55012:2002</b>
	<b>EN 61000-6-1: 2007</b>

<b>Машиностроение:</b>	<b>SFS-EN ISO 12100 1</b>
	<b>SFS-EN ISO 12100 2</b>



Подпись

Risto Perttula, директор по исследованиям и разработкам

26 марта 2009 г., Rovaniemi

Место и дата

**BRP Finland Oy**

полное имя и должность лица, уполномоченного производителем подписывать документ

# ***ТЕХНИЧЕСКАЯ ИНФОРМАЦИЯ***

## ИДЕНТИФИКАЦИОННЫЕ НОМЕРА СНЕГОХОДА

### Табличка с данными снегохода

Табличка с данными снегохода находится на правой стороне туннеля.

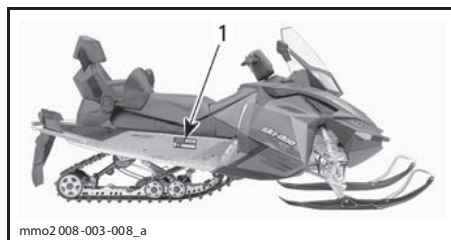

mmo2.008-003-008\_a

ТИПОВОЙ ВАРИАНТ

1. Табличка с данными снегохода

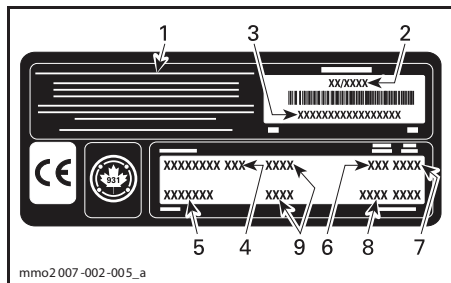

mmo2.007-002-005\_a

ТАБЛИЧКА С ДАННЫМИ СНЕГОХОДА

1. Производитель
2. Дата выпуска
3. Идентификационный номер (VIN)
4. Название модели
5. Комплектация
6. Тип двигателя
7. Модельный год
8. Цветовые коды
9. Масса/мощность двигателя (модели для европейских стран)

### Заводские номера

Основные сборочные единицы снегохода (двигатель и шасси) имеют индивидуальные идентификационные номера. Эти номера могут потребоваться, например, при обращении с рекламацией для гарантийного ремонта или при поиске украденного снегохода. Идентификационные номера необходимы дилеру для правильного оформления гарантийной заявки. Гарантийные обязательства компании BRP аннулируются, если заводские номера двигателя и шасси (VIN) удалены или испорчены любым способом. Мы настоятельно рекомендуем Вам записать все идентификационные номера Вашего снегохода и сообщить их в страховую компанию.

### Идентификационный номер снегохода (VIN)

Идентификационный номер снегохода (VIN) указан в табличке (см. выше) и выбит на туннеле рядом с табличкой.

Номер модели год выпуска снегохода (модельный год) являются составной частью идентификационного номера снегохода (VIN). См. рисунок.

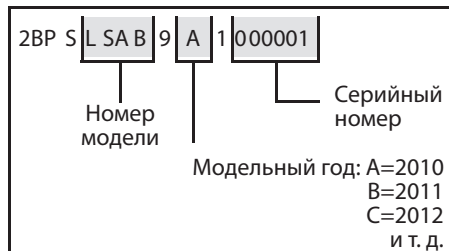

### Номер двигателя

Расположение номеров на различных двигателях указано на приведенных ниже рисунках.

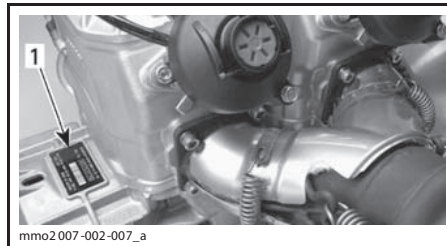

mmo2.007-002-007\_a

ТИПОВОЙ ВАРИАНТ — ДВИГАТЕЛЬ 600 NO SDI

1. Номер двигателя

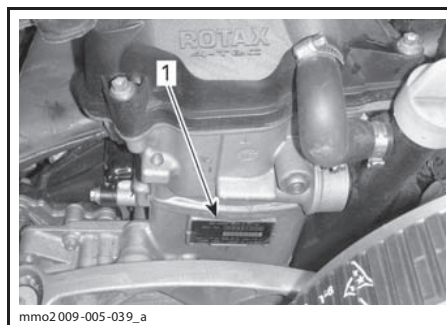

mmo2.009-005-039\_a

ДВИГАТЕЛЬ 1200 4-ТЕС

1. Номер двигателя

---

## **ДВИГАТЕЛИ, СЕРТИФИЦИРОВАННЫЕ EPA**

Работы по обслуживанию, замене или ремонту устройств системы понижения токсичности выхлопа могут производить мастерские, занимающиеся ремонтом двигателей снегоходов с искровым зажиганием.

### **Информация о выхлопе двигателя**

#### **Ответственность изготовителя**

Начиная с 2007 года, производители двигателей для снегоходов обязаны определять уровень токсичности выхлопа двигателя для каждой мощностной группы и сертифицировать эти двигатели в Агентстве по охране окружающей среды США (EPA). Табличка с указанием уровня токсичности выхлопа и спецификаций двигателя должна крепиться на каждом снегоходе в процессе его производства.

#### **Ответственность дилера**

Во время выполнения сервисных работ с сертифицированным снегоходом Ski-Doo с табличкой о выхлопе на борту все регулировки должны сохранять характеристики, установленные заводом.

Замена или ремонт любых компонентов, влияющих на состав выхлопа, должны выполняться только способом, который бы сохранял состав выхлопа соответствующим установленным стандартам.

Дилеру запрещено вносить изменения в конструкцию двигателя, способные изменить его мощность или вызывать увеличение уровня выхлопа выше установленного на заводе.

Исключениями являются рекомендуемые изготовителем изменения такие, как, например, регулировка в зависимости от высоты над уровнем моря.

#### **Ответственность владельца**

Владелец/водитель обязан выполнять обслуживание двигателя с целью поддержания уровня выхлопа соответствующим установленным стандартам.

Владельцу/водителю и кому бы то ни было другому запрещено вносить любые изменения в конструкцию двигателя, способные изменить мощность двигателя или вызывать увеличение уровня выхлопа выше установленного на заводе.

#### **Нормы содержания выхлопа EPA**

Все снегоходы Ski-Doo, произведённые BRP, сертифицированы Агентством EPA на соответствие требованиям и нормам по загрязнению воздуха двигателями новых снегоходов. Эта сертификация достигнута определёнными регулировками, ставшими стандартами завода. Поэтому необходимо строго следовать рекомендациям производителя, касающимся обслуживания изделия, и сохранять первоначальное назначение конструкции.

Описанные выше обязанности являются лишь основными, так как нет возможности перечислить все правила и инструкции Агентства EPA в части содержания выхлопа для снегоходов. Для получения более подробной информации на эту тему следует обращаться по следующему адресу:

#### **ПОЧТА:**

Агентство US Environmental Protection Agency Office of Transportation and Air Quality  
1200 Pennsylvania Ave. NW Mail Code 6403J  
Washington DC 20460

#### **ВЕБ-САЙТ:**

[www.epa.gov/otaq/](http://www.epa.gov/otaq/)

## ТЕХНИЧЕСКИЕ ХАРАКТЕРИСТИКИ

ДВИГАТЕЛЬ	600 HO SDI
Тип	Rotax® 593, жидкостное охлаждение, w-образный лепестковый клапан, 3D-RAVE
Число цилиндров	2
Рабочий объем, куб. см	594,4
Диаметр цилиндра, мм	72,0
Ход поршня, мм	73,0
Максимальная частота вращения коленвала, об/мин	8100
Тип системы подачи топлива	Электронная SDI
Система выпуска отработавших газов	Настроенная выхлопная труба, глушитель
Моторное масло	XPS synthetic blend 2-stroke oil (P/N 293 600 101)
Ёмкость резервуара системы смазки, л	2,8
Охлаждающая жидкость	50% этиленгликоля /50% дистиллированной воды. Используйте готовую охлаждающую жидкость BRP или охлаждающую жидкость, предназначенную для использования в алюминиевых двигателях.
Рекомендуемое топливо	Неэтилированный бензин
Минимальное октановое число	95 RON
Ёмкость топливного бака, л	45
ДВИГАТЕЛЬ	1200 4-ТЕС
Тип	Rotax 1203, жидкостное охлаждение, четырехтактный, два распределительных вала верхнего расположения, промежуточный вал, сухой картер
Число цилиндров	3
Рабочий объем, куб. см	1170,7
Диаметр цилиндра, мм	91
Ход поршня, мм	60
Максимальная частота вращения коленвала, об/мин	7800
Тип системы подачи топлива	Распределённый впрыск (EFI), подогреваемая дроссельная заслонка 52 мм
Система выпуска отработавших газов	Настроенная выхлопная труба, глушитель
Моторное масло	XPS™ Winter grade oil
Ёмкость резервуара системы смазки, л	Масло заменяется с фильтром: 3,5
Охлаждающая жидкость	50% этиленгликоля /50% дистиллированной воды. Используйте готовую охлаждающую жидкость BRP или охлаждающую жидкость, предназначенную для использования в алюминиевых двигателях.
Рекомендуемое топливо	Стандартный, неэтилированный бензин
Минимальное октановое число	95 RON
Ёмкость топливного бака, л	45

ТЕХНИЧЕСКИЕ ХАРАКТЕРИСТИКИ

СИСТЕМА ПРИВОДА			
Ведущий шкив	Тип	TRA III™	
	Включение, об/мин	600 HO SDI	3000 ± 100
		1200 4-TEC	2500 ± 100
Ведомый шкив		QRS	
Количество зубьев ведущей звёздочки		9	
Масло в коробке передач		XPS synthetic chaincase oil	
Объем масла в коробке передач, мл		700	
Номинальная ширина гусеницы, мм		500	
Номинальная длина гусеницы, мм		3968	
Высота профиля гусеницы, мм		31,8	
Натяжение гусеницы	Прогиб, мм	40—50	
	Нагрузка <sup>(1)</sup> , кг	7,3	
Центровка гусеницы		Равное расстояние между полозьями и направляющими гребнями гусеничной ленты с обеих сторон	
ТОРМОЗНАЯ СИСТЕМА			
Тормозная система		Гидравлическая, типа REV-XP	
Тормозная жидкость		DOT 4	
ПОДВЕСКА			
Передняя подвеска		REV-XP	
Передний амортизатор	Канада/США	Motion control	
	Европа	HPG™	
Максимальный ход передней подвески, мм		210	
Задняя подвеска		RCG-A	
Амортизатор переднего рычага	Канада/США	Motion control	
	Европа	HPG	
Амортизатор заднего рычага		HPG	
Максимальный ход задней подвески, мм		340	

ТЕХНИЧЕСКИЕ ХАРАКТЕРИСТИКИ

ЭЛЕКТРООБОРУДОВАНИЕ		600 HO SDI
Мощность системы освещения		12 В/480 Вт
Лампа фары (дальний/ближний свет)		2 x 60/55 Вт (H4)
Лампа заднего фонаря		2 x P 21/5 Вт
Свеча зажигания	Тип	NGK BR8ECS <sup>(2)</sup>
	Зазор, мм	0,8 не регулируется
Предохранители/реле/ конденсатор	F1: HIC	5 А
	F2: HIC	5 А
	F3: CDI	5 А
	F4: Gauge/E-Rave (информационный центр/E-Rave)	10 А
	F5: HIC/ Fuel pump (HIC/Топливный насос)	10 А
	F6: Rear light (Задний фонарь)	10 А
	F7: Headlight (Головная оптика)	15 А
	F8: Rear 12-volt power outlet (Задняя розетка 12 В) (опция)	5 А
	F9: Start (Кнопка Start)	7,5 А
	F10: Front 12-volt power outlet (Передняя розетка 12 В)	5 А (10 А с опцией звуковой сигнал)
	F11: Fan (Вентилятор)	10 А
	F12: Capacitor (Конденсатор)	20 А
	F13: Battery (Аккумулятор)	30 А
	R1: Run relay (Пусковое реле)	—
R2: Load relay (Реле нагрузки)	—	
R3: Fan relay (Реле вентилятора)	—	
R4: Capacitor (Конденсатор)	—	

ТЕХНИЧЕСКИЕ ХАРАКТЕРИСТИКИ

ЭЛЕКТРООБОРУДОВАНИЕ		1200 4-ТЕС
Мощность системы освещения		12 В/490 Вт
Лампа фары (дальний/ближний свет)		2 x 60/55 Вт (H4)
Лампа заднего фонаря		2 x P 21/5 Вт
Свеча зажигания	Тип	NGK CR8ЕКВ <sup>(2)</sup>
	Зазор, мм	Не регулируется
Предохранители/реле	F1: НИС/CDI	5 А
	F2: Fuel pump (топливный насос)	10 А
	F3: НИС	5 А
	F4: НИС	5 А
	F5: НИС	5 А
	F6: Rear light (Задний фонарь)	10 А
	F7: Headlight (Головная оптика)	15 А
	F8: Relay/Gauge (реле/информационный центр)	10 А
	F9: Relay/Gauge (реле/информационный центр)	7,5 А
	F10: Fan (вентилятор)	15 А
	F11: Rear power outlet (задняя розетка)	5 А (10 А с опцией звуковой сигнал)
	F12: Не используется	—
	F13: Charging (Система заряда)	30 А
	R1: Load relay (Реле нагрузки)	—
	R2: Fan relay (Реле вентилятора)	—
R3: Run relay (Пусковое реле)	—	

ТЕХНИЧЕСКИЕ ХАРАКТЕРИСТИКИ

ГАБАРИТЫ		
«Сухая» масса, кг	Expedition TUV 600 HO SDI	282
	Expedition TUV SE 600 HO SDI	301
	Expedition TUV 1200 4-TEC	317
	Expedition TUV SE 1200 4-TEC	336
Общая длина, мм		3230
Общая ширина, мм		1135
Общая высота, мм		1310
Лыжная колея, мм		1038
Ширина лыжи, мм		175

(1) Измеряется между накладкой полоза и внутренней нижней частью гусеницы при приложенном вертикальном усилии.

(2) **ВНИМАНИЕ** Регулировка зазора на данных свечах не допускается.

# ***УСТРАНЕНИЕ НЕИСПРАВНОСТЕЙ***

---

## **УСТРАНЕНИЕ НЕИСПРАВНОСТЕЙ**

---

### **ЭЛЕКТРИЧЕСКИЙ СТАРТЕР НЕ РАБОТАЕТ**

1. Выключатель двигателя установлен в положение «OFF» (ВЫКЛЮЧЕНО) или колпачок шнура безопасности (ключ DESS) снят с контактного устройства.
  - Установите выключатель двигателя в положение «ON» (ВКЛЮЧЕНО) и установите колпачок шнура безопасности (ключ DESS) на контактное устройство.
2. Во время пуска двигателя был нажат рычаг дроссельной заслонки.
  - Не используйте рычаг дроссельной заслонки во время пуска двигателя.

---

### **ДВИГАТЕЛЬ НЕ РАЗВИВАЕТ ЧАСТОТУ ВРАЩЕНИЯ, ДОСТАТОЧНУЮ ДЛЯ ВКЛЮЧЕНИЯ ВАРИАТОРА**

1. Система DESS не распознает код ключа DESS. Сигнальная лампа DESS мигает (медленные короткие звуковые сигналы).
  - Правильно установите колпачок шнура безопасности (ключ DESS) на контактное устройство.
2. Система DESS распознает код, отличный от запрограммированного. Лампа DESS быстро мигает (частые короткие звуковые сигналы).
  - Установите колпачок шнура безопасности (ключ DESS), запрограммированный для этого снегохода.

---

### **ПОТЕРЯ МОЩНОСТИ ДВИГАТЕЛЯ/СНЕГОХОД НЕ РАЗВИВАЕТ МАКСИМАЛЬНОЙ СКОРОСТИ**

1. Ведущий и ведомый шкивы требуют обслуживания.
  - Обратитесь к дилеру Ski-Doo.
2. Перегрев двигателя.
  - Проверьте уровень охлаждающей жидкости, как описано в разделе «ПРОЦЕДУРЫ ТЕХНИЧЕСКОГО ОБСЛУЖИВАНИЯ».
  - Проверьте чистоту теплообменников. Очистите при необходимости.
  - Если уровень охлаждающей жидкости в норме, а теплообменники чистые, обратитесь к дилеру Ski-Doo.
3. Сильный износ приводного ремня.
  - Износ ремня более чем на 3 мм по ширине скажется на ходовых свойствах снегохода.
  - Замените ремень.
4. Неправильная регулировка гусеницы.
  - Обратитесь к разделу «ТЕХНИЧЕСКОЕ ОБСЛУЖИВАНИЕ» и/или к дилеру Ski-Doo для выполнения правильной регулировки гусеницы.

---

### **ХЛОПКИ В СИСТЕМЕ ВЫПУСКА**

1. Перегрев двигателя
  - См. п. 2 «ПОТЕРЯ МОЩНОСТИ ДВИГАТЕЛЯ/СНЕГОХОД НЕ РАЗВИВАЕТ МАКСИМАЛЬНОЙ СКОРОСТИ».
2. Нарушен угол опережения зажигания или неисправна система зажигания.
  - Обратитесь к дилеру Ski-Doo.

---

### **ПРОПУСКИ ЗАЖИГАНИЯ**

1. Наличие воды в топливе.
  - Слейте топливо и залейте чистое топливо.
2. Неисправность клапанов RAVE.
  - Обратитесь к дилеру Ski-Doo для проверки системы клапанов RAVE.

## СИСТЕМА МОНИТОРИНГА

### Сигнальные лампы, сообщения, звуковые сигналы

Сигнальные лампы сообщают Вам об обнаруженных неполадках или о текущем состоянии.



ТИПОВОЙ ВАРИАНТ — СИГНАЛЬНЫЕ ЛАМПЫ

Сигнальная лампа может включаться как одна, так и в сочетании с другой лампой.

Данный дисплей используется в качестве дополнения к сигнальным лампам для отображения краткого сообщения о неполадке или о текущем состоянии.

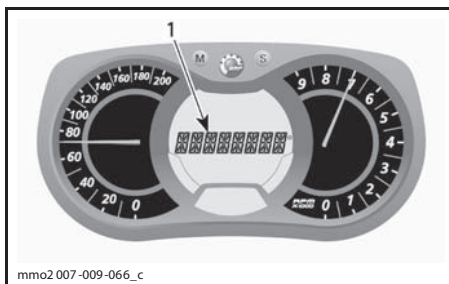

1. Дисплей сообщения





Сообщения на дисплее будут сопровождаться кодовыми звуковыми сигналами и включением сигнальных ламп.

Звуковые сигналы и сообщения (в зависимости от модели информационного центра) служат для привлечения внимания.

Более подробная информация дана в приведённой ниже таблице.

СИСТЕМА МОНИТОРИНГА

**ПРИМЕЧАНИЕ:** Некоторые из перечисленных сигнальных ламп и сообщений доступны не на всех моделях.

СИГНАЛЬНАЯ ЛАМПА	ЗВУКОВОЙ СИГНАЛ	СООБЩЕНИЕ НА ДИСПЛЕЕ	ОПИСАНИЕ
	4 коротких звуковых сигнала с интервалом 30 секунд	ENGINE OVERHEAT	Перегрев двигателя, снизьте скорость сногхода и двигайтесь по рыхлому снегу, или немедленно остановите двигатель и дайте ему остыть. Проверьте уровень охлаждающей жидкости, см. «ТЕХНИЧЕСКОЕ ОБСЛУЖИВАНИЕ». Если по-прежнему наблюдается перегрев, обратитесь к дилеру Ski-Doo. Не заводите двигатель, если проблема не устранена.
		MUFFLER	Снизьте скорость или остановите двигатель. Дайте двигателю остыть и запустите его снова. Если по-прежнему наблюдается перегрев, обратитесь к дилеру Ski-Doo. Не заводите двигатель, если проблема не устранена.
	Короткие, часто повторяющиеся звуковые сигналы	ENGINE OVERHEAT	Критический перегрев. Немедленно остановите двигатель и дайте ему остыть. Проверьте уровень охлаждающей жидкости, см. «ТЕХНИЧЕСКОЕ ОБСЛУЖИВАНИЕ». Если уровень жидкости в норме, а перегрев продолжается, обратитесь к дилеру Ski-Doo. Не заводите двигатель, если проблема не устранена.
		MUFFLER OVERHEAT	Критический перегрев. Немедленно остановите двигатель и дайте ему остыть. Если уровень жидкости в норме, а перегрев продолжается, обратитесь к дилеру Ski-Doo. Не заводите двигатель, если проблема не устранена.
		ECM OVERHEAT	Критический перегрев. Немедленно остановите двигатель и дайте ему остыть. Если уровень жидкости в норме, а перегрев продолжается, обратитесь к дилеру Ski-Doo. Не заводите двигатель, если проблема не устранена.
	Четыре коротких звуковых сигнала каждые 5 минут	LOW BAT	Указывает на состояние низкого или высокого напряжения аккумулятора. Обратитесь к дилеру Ski-Doo как можно раньше.
		HIGH BAT	
	Четыре коротких звуковых сигнала	CHECK ENGINE	Неполадка в двигателе, обратитесь к дилеру Ski-Doo как можно раньше.
—	Четыре коротких звуковых сигнала каждые 5 минут	KNOCK	Детонация двигателя (в таком состоянии частота вращения коленвала двигателя ограничена). <ul style="list-style-type: none"> <li>– Убедитесь, что используется рекомендованное топливо.</li> <li>– Проверьте качество топлива, замените при необходимости.</li> <li>– Если проблема не устранена, обратитесь к дилеру Ski-Doo.</li> </ul>
—	Четыре коротких звуковых сигнала каждые 5 минут	REV LIMIT	При определённых неполадках частота вращения коленвала двигателя ограничена для защиты двигателя от повреждений.

СИГНАЛЬНАЯ ЛАМПА	ЗВУКОВОЙ СИГНАЛ	СООБЩЕНИЕ НА ДИСПЛЕЕ	ОПИСАНИЕ
—	Короткие, часто повторяющиеся звуковые сигналы	SHUTDOWN	В случае остановки двигателя на ходу из-за его перегрева или из-за неполадки топливного насоса снимите ключ DESS с контактного устройства и обратитесь к дилеру Ski-Doo.
—	—	COMMUNICATION	Неполадка в соединении между блоком ECM и прибором. Остановите двигатель, снимите ключ DESS. Подождите несколько минут, затем запустите двигатель снова. Если проблема не устранена, обратитесь к дилеру Ski-Doo.
DESS	Два коротких звуковых сигнала	—	Верный ключ, снегоход готов к движению.
	Два коротких звуковых сигнала, повторяющиеся с небольшой частотой	CHECK KEY	Невозможно распознать ключ (плохой контакт). Убедитесь в чистоте ключа и надёжности контакта.
	Короткие, часто повторяющиеся звуковые сигналы	BAD KEY	Неверный или незапрограммированный ключ. Воспользуйтесь верным ключом или запрограммируйте ключ.
—	—	 (мигающая)	Неисправность датчика уровня топлива
—	—	THROTTLE OPEN	При попытке запуска двигателя нажат рычаг дроссельной заслонки (коленвал вращается, но двигатель не запускается). Во время запуска двигателя не пользуйтесь дросселем.
—	—	DROWN MODE	При попытке запуска двигателя дроссельная заслонка широко открыта (коленвал вращается, но двигатель не запускается). Во время запуска двигателя не пользуйтесь дросселем.

### Как прочесть код неисправности

Для отображения активных кодов неисправностей, нажав и удерживая кнопку MODE (M), несколько раз нажмите переключатель света фары.

Если зарегистрировано два или более кодов, для их просмотра используйте кнопку SET (S) или MODE (M).

Для выхода из режима просмотра кодов неисправностей, нажмите и удерживайте кнопку MODE (M).

Для выяснения значения кода обратитесь к дилеру Ski-Doo.



# ***ГАРАНТИЙНЫЕ ОБЯЗАТЕЛЬСТВА***

## **МЕЖДУНАРОДНАЯ ОГРАНИЧЕННАЯ ГАРАНТИЯ BRP НА СНЕГОХОДЫ SKI-DOO® 2010**

### **1) ПРЕДМЕТ ГАРАНТИЙНЫХ ОБЯЗАТЕЛЬСТВ**

Компания Bombardier Recreational Products Inc (далее BRP) гарантирует отсутствие дефектов материалов и производственных дефектов в снегоходах Ski-Doo 2010, проданных авторизованным дистрибьютором/дилером BRP (определён ниже) за пределами США, Канады и стран Европейской экономической зоны (включает страны Европейского сообщества, и Норвегию, Исландию и Лихтенштейн), в течение срока, указанного ниже. Гарантийные обязательства утрачивают законную силу, при: (1) использовании изделия, в том числе и предыдущим владельцем, для участия в гонках и других соревновательных мероприятиях; или при (2) внесении изменений и модификации изделия, которые привели к изменению в рабочих характеристиках, изменению в работе изделия, а также модификации изделия для использования не по назначению.

На все подлинные запасные части и аксессуары компании BRP, установленные авторизованным дистрибьютором/дилером BRP (определён ниже) на момент поставки снегохода 2010 Ski-Doo, предоставляется такая же гарантия, как и на сам снегоход.

### **2) ОГРАНИЧЕНИЯ ГАРАНТИЙНЫХ ОБЯЗАТЕЛЬСТВ**

ДАННЫЕ ГАРАНТИЙНЫЕ ОБЯЗАТЕЛЬСТВА ЯВЛЯЮТСЯ ИСКЛЮЧИТЕЛЬНЫМИ И НЕ ПРЕДУСМАТРИВАЮТ НИКАКИХ ИНЫХ ГАРАНТИЙНЫХ ОБЯЗАТЕЛЬСТВ, ВЫРАЖЕННЫХ ИЛИ ПОДРАЗУМЕВАЮЩИХСЯ, В ТОМ ЧИСЛЕ ГАРАНТИЙ КОММЕРЧЕСКОЙ ЦЕННОСТИ ИЗДЕЛИЯ ИЛИ ЕГО СООТВЕТСТВИЯ КАКОМУ-ЛИБО ОПРЕДЕЛЁННОМУ ПРЕДНАЗНАЧЕНИЮ. СРОК ДЕЙСТВИЯ ПОДРАЗУМЕВАЮЩИХСЯ ГАРАНТИЙ В ЧАСТИ, НЕ ДОПУСКАЮЩЕЙ ИСКЛЮЧЕНИЯ, ОГРАНИЧЕН СРОКОМ ВЫРАЖЕННЫХ ГАРАНТИЙ. ДАННЫЕ ГАРАНТИЙНЫЕ ОБЯЗАТЕЛЬСТВА НЕ РАСПРОСТРАНЯЮТСЯ НА ЗАКОНОМЕРНЫЙ ИЛИ СЛУЧАЙНЫЙ УЩЕРБ. В ПРЕДЕЛАХ НЕКОТОРЫХ ТЕРРИТОРИАЛЬНЫХ ЕДИНИЦ НЕ ДОЗВОЛЯЕТСЯ ИСКЛЮЧАТЬ ИЛИ ОГРАНИЧИВАТЬ ОТВЕТСТВЕННОСТЬ ПО УКАЗАННЫМ ВЫШЕ ОБСТОЯТЕЛЬСТВАМ, ПОЭТОМУ ПРИВЕДЁННЫЕ ВЫШЕ ИСКЛЮЧЕНИЯ ИЛИ ОГРАНИЧЕНИЯ МОГУТ НЕ ОТНОСИТЬСЯ К ВАМ ЛИЧНО. ЭТИ ГАРАНТИЙНЫЕ ОБЯЗАТЕЛЬСТВА ДАЮТ ВАМ ОПРЕДЕЛЁННЫЕ ПРАВА, ТАКЖЕ ВЫ МОЖЕТЕ ИМЕТЬ ДРУГИЕ ЗАКОННЫЕ ПРАВА, КОТОРЫЕ МОГУТ МЕНЯТЬСЯ В ЗАВИСИМОСТИ ОТ МЕСТА ПРОЖИВАНИЯ.

Ни дистрибьютор, ни дистрибьютор/дилер BRP, ни какое-либо иное лицо не уполномочены совершать действия, делать заявления или давать гарантии, отличные от приведенных в настоящих гарантийных обязательствах, и, будучи сделаны, такие действия, заявления или гарантии не будут иметь искиковой силы в отношении компании BRP.

Компания BRP оставляет за собой право на изменения данной гарантии в любое время, при этом подразумевается, что такие изменения не могут быть применены к снегоходам Ski-Doo, проданным на ранее действовавших условиях осуществления гарантийных обязательств.

### **3) ИСКЛЮЧЕНИЯ ИЗ ГАРАНТИЙНЫХ ОБЯЗАТЕЛЬСТВ**

Гарантийные обязательства не распространяются на:

- естественный износ узлов и деталей;
- периодическое обслуживание, настройки и регулировки;
- повреждения, связанные с нарушением правил ухода и/или хранения, изложенных в настоящем «Руководстве по эксплуатации»;
- повреждения, возникшие в результате демонтажа деталей, неправильного ремонта, обслуживания, внесения изменений или использования не рекомендованных или не одобренных к применению деталей, а также выполнения ремонта лицом, не являющимся авторизованным дилером BRP;

- повреждения, возникшие в результате неправильной или небрежной эксплуатации изделия, движения по лишённой снега поверхности и нарушения правил эксплуатации изделия, изложенных в настоящем «Руководстве по эксплуатации»;
- повреждения, возникшие в результате аварии, затопления, пожара, хищения, актов вандализма и иных неконтролируемых обстоятельств;
- повреждения, возникшие вследствие использования топлива, масла и смазок, не предназначенных для этого изделия;
- повреждения двигателя, возникшие в результате попадания воды или снега;
- случайный или закономерный ущерб, связанный, но не ограниченный, с буксировкой, хранением, телефонными переговорами, арендой, использованием такси, выплатой кредитов и страховых взносов, потерей времени, потерей дохода;
- повреждения, возникшие вследствие оснащения гусеницы шипами, если установка шипов не одобрена инструкциями BRP.

#### **4) СРОК ДЕЙСТВИЯ ГАРАНТИИ**

Гарантийный срок исчисляется (1) со дня доставки изделия первому покупателю или (2) с первого дня эксплуатации изделия, в зависимости от того, что наступит раньше, и устанавливается на период:

ДВАДЦАТЬ ЧЕТЫРЕ (24) ПОСЛЕДОВАТЕЛЬНЫХ МЕСЯЦА, если снегоход приобретён для личного или коммерческого использования.

На снегоход, приобретённый до начала снегоходного сезона (в период с 1 июня по 30 ноября), гарантийный срок (24 последовательных месяца) отсчитывается с 01 декабря того же года.

Следует иметь в виду, что в разных странах правила исчисления гарантийного срока могут отличаться. Рекомендуем обратиться к дилеру или дистрибьютору за разъяснениями по поводу установленного гарантийного срока.

Ремонт и замена деталей, а также выполнение гарантийного обслуживания не являются основанием для продления гарантийного срока.

Необходимо иметь в виду, что продолжительность гарантийного периода, как и другие аспекты гарантий, регулируются местным законодательством.

#### **5) УСЛОВИЯ ПРИЗНАНИЯ ГАРАНТИЙНЫХ ОБЯЗАТЕЛЬСТВ**

Данная гарантия действительна только при нижеследующих условиях:

- снегоход Ski-Doo 2010 приобретён первым владельцем в новом, не эксплуатировавшемся состоянии у дистрибьютора/дилера BRP, уполномоченного распространять изделия Ski-Doo в стране, где совершена покупка (далее дистрибьютор/дилер BRP);
- снегоход Ski-Doo 2010 прошёл предпродажную подготовку в соответствии с требованиями BRP, что подтверждено соответствующими документами;
- снегоход Ski-Doo 2010 зарегистрирован дистрибьютором/дилером BRP в установленном порядке;
- снегоход Ski-Doo 2010 куплен в стране (союзе стран) проживания покупателя;
- снегоход Ski-Doo 2010 регулярно проходит техническое обслуживание в соответствии с регламентом, приведённым в настоящем Руководстве, что является обязательным условием признания действительности гарантийных обязательств. Компания BRP оставляет за собой право потребовать доказательства надлежащего ухода за изделием.

В случае несоблюдения вышеуказанных условий компания BRP не несёт ответственности по гарантийным обязательствам перед любым пользователем. Указанные ограничения вводятся, чтобы компания BRP имела возможность гарантировать как безопасность использования своей продукции, так и безопасность потребителей и других людей.

## **6) УСЛОВИЯ ПРИЗНАНИЯ ПРАВА НА ГАРАНТИЙНОЕ ОБСЛУЖИВАНИЕ**

Владелец должен приостановить эксплуатацию изделия сразу после обнаружения неисправности. Владелец должен известить дистрибьютора/дилера BRP о дефекте материала или изготовления в течение двух (2) дней с момента обнаружения и предоставить беспрепятственный доступ к изделию с целью ремонта. Владелец также должен представить дилеру BRP доказательство приобретения изделия и подписать ремонтный наряд до начала ремонта. Все детали, заменяемые в процессе гарантийного ремонта, переходят в собственность компании BRP.

Необходимо иметь в виду, что срок уведомления дистрибьютора/дилера BRP о выявленном дефекте устанавливается местным законодательством.

## **7) ДЕЙСТВИЯ КОМПАНИИ BRP**

В течение гарантийного срока компания BRP обязуется, по своему усмотрению, бесплатно отремонтировать или заменить через дилера/дистрибьютора BRP любую деталь, в которой обнаружен дефект материала или изготовления, на подлинную деталь BRP при условии нормальной эксплуатации и технического обслуживания снегохода.

В случае если требуемый гарантийный ремонт производится вне страны, в которой приобреталось изделие, владелец самостоятельно несёт ответственность, связанную, но неограниченную, с доставкой, страховкой, налогами, импортными пошлинами и другими финансовыми расходами, включая те, которые установлены правительствами, государствами, территориями и соответствующими им учреждениями.

Компания BRP оставляет за собой право вносить улучшения или изменения в свою продукцию без обязательства производить аналогичную модификацию ранее выпущенных изделий.

## **8) ПЕРЕДАЧА ГАРАНТИЙНЫХ ОБЯЗАТЕЛЬСТВ**

В случае перепродажи изделия права на гарантийное обслуживание в течение оставшегося срока действия гарантии переходят к новому владельцу при условии, что компания BRP или авторизованный дистрибьютор/дилер BRP получают доказательство того, что прежний владелец согласен на передачу прав владения изделием другому лицу.

## **9) ПОДДЕРЖКА ПОТРЕБИТЕЛЕЙ**

Споры и разногласия, возникшие в связи с применением данных ограниченных гарантийных обязательств, компания BRP предлагает разрешать на уровне дилера. Рекомендуем обсудить проблему с сервис-менеджером или владельцем компании-дилера. Если требуется другой уровень решения проблемы, обратитесь в сервисный отдел дистрибьютора. Координаты своего дистрибьютора Вы можете найти на сайте [www.brp.com](http://www.brp.com).

---

*МЕЖДУНАРОДНАЯ ОГРАНИЧЕННАЯ ГАРАНТИЯ BRP НА СНЕГОХОДЫ SKI-DOO® 2010*

Если Вы не удовлетворены решением дистрибьютора по спорному вопросу, обратитесь с письменным заявлением по адресу, указанному ниже.

РОССИЯ, СНГ И СТРАНЫ БЛИЖНЕГО ВОСТОКА  
BRP EUROPE NV  
Customer Assistance Center  
Skaldenstraat 125  
9042 Gent  
Belgium  
Tel.:+ 32 9 218 26 00



***ИНФОРМАЦИЯ ДЛЯ  
ВЛАДЕЛЬЦА***

---

## **ГАРАНТИЯ ПРАВ ЛИЧНОСТИ/ОТКАЗ ОТ УСЛУГ**

Мы хотели бы проинформировать Вас, что Ваши данные будут использоваться исключительно в целях обеспечения безопасности и в гарантийных случаях. Иногда мы также используем данные наших клиентов для ознакомления с нашей продукцией и нашими предложениями. Если Вы не хотите получать информацию о нашей продукции, видах обслуживания и предложениях, пожалуйста, сообщите нам об этом, написав по адресу, приведённому ниже.

Также примите во внимание, что время от времени мы передаём данные наших клиентов специально отобранным и внушающим доверие организаторам рекламных акций качества нашей продукции и обслуживания. Если Вы не хотите, чтобы Ваши данные были переданы кому-либо, пожалуйста, сообщите нам об этом, написав по адресу, приведённому ниже.

РОССИЯ, СНГ И СТРАНЫ БЛИЖНЕГО ВОСТОКА:  
BRP EUROPEAN DISTRIBUTION  
After Sales Service Department  
Chemin de Messidor 5—7  
1006 Lausanne  
Switzerland  
Fax Number: +412 13 18 78 01

---

## **ИЗМЕНЕНИЕ АДРЕСА ВЛАДЕЛЬЦА ИЛИ ПЕРЕПРОДАЖА**

В случае изменения адреса или смены владельца снегохода заполните, и отправьте дилеру бланк, приведённый на следующей странице.

В случае перепродажи снегохода необходимо приложить документ, свидетельствующий о переуступке прав новому владельцу.

Своевременное извещение компании BRP об изменившихся обстоятельствах важно, прежде всего, из соображений Вашей безопасности, независимо от того, истёк срок гарантии или нет. Компания BRP свяжется с Вами, когда возникнет необходимость внесения каких-либо изменений в конструкцию снегохода.

Отправьте по почте талон регистрации нового владельца. Только при наличии этого талона Вы сможете пользоваться бесплатным гарантийным обслуживанием в течение оставшегося срока гарантии.

**В СЛУЧАЕ ХИЩЕНИЯ:** В случае кражи снегохода Вы должны сообщить об этом уполномоченному дилеру и в отдел гарантийного обслуживания компании BRP. Сообщите Вашу фамилию, номер телефона, заводской номер транспортного средства и день, когда произошла кража.

РОССИЯ, СНГ И СТРАНЫ БЛИЖНЕГО ВОСТОКА:  
BRP European Distribution  
After Sales Service Department  
Chemin de Messidor 5—7 1006  
Lausanne Switzerland  
Fax Number: +412 13 18 78 01







**СНЕГОХОД**  
МОДЕЛЬ № \_\_\_\_\_

**ТРАНСПОРТНОЕ СРЕДСТВО**  
ИДЕНТИФИКАЦИОННЫЙ НОМЕР (VIN) \_\_\_\_\_

**ДВИГАТЕЛЬ**  
ИДЕНТИФИКАЦИОННЫЙ НОМЕР (EIN) \_\_\_\_\_

**Владелец:** \_\_\_\_\_  
Ф.И.О.

\_\_\_\_\_  
СТРАНА ПОЧТОВЫЙ ИНДЕКС ГОРОД

\_\_\_\_\_  
УЛИЦА № ДОМА № КВАРТИРЫ

**Дата продажи:** \_\_\_\_\_  
ГОД МЕСЯЦ ДЕНЬ

**Дата истечения  
гарантийного срока:** \_\_\_\_\_  
ГОД МЕСЯЦ ДЕНЬ

Заполняется дилером при продаже

**ШТАМП ДИЛЕРА**

Рекомендуем проверить у дилера регистрацию Вашего снегохода в BRP