

Маникюрно - педикюрный набор MPS 3410

Инструкция по эксплуатации



Технические характеристики

Модель:	MPS 3410
Напряжение:	Адаптер 3 В, 500 мА
Мощность:	1,8 Вт

Уважаемые покупатели!

Благодарим Вас за приобретение товаров торговой марки «Smile». Высокое качество, эргономичный дизайн и удобство в применении делают нашу продукцию особенно привлекательной даже для самых взыскательных клиентов. Мы уверены, что с товарами торговой марки «Smile» Ваша жизнь станет интереснее и ярче!

Перед началом эксплуатации прибора внимательно прочитайте данную инструкцию, в которой содержится важная информация, касающаяся Вашей безопасности, а также даются рекомендации по правильному использованию данного прибора и ухода за ним.

Храните данное руководство по эксплуатации, гарантийный талон, кассовый чек, а так же, по возможности, картонную упаковку вместе с внутренней упаковкой!

Общие указания по технике безопасности

- Внимательно прочтите инструкцию, прежде чем пользоваться прибором.
- Пользуйтесь только насадками, входящими в комплект прибора.
- Никогда не оставляйте прибор без присмотра. Всегда выключайте его, даже если Вы вынуждены прерваться только на короткое время.
- Данный прибор не предназначен для использования людьми (включая детей), у которых есть физические, нервные или психические отклонения или недостаток опыта и знаний, за исключением случаев, когда за такими лицами осуществляется надзор или проводится их инструктирование относительно использования данного прибора лицом, отвечающим за их безопасность.
- Необходимо осуществлять надзор за детьми с целью недопущения их игр с прибором.
- Держите прибор и адаптер вдали от источников тепла, влаги, острых кромок и т.п.

- Регулярно проверяйте адаптер и сам прибор на наличие повреждений. При обнаружении любых неполадок не пользуйтесь прибором.
- Не ремонтируйте прибор самостоятельно. Для ремонта прибора и замены неисправного шнура обращайтесь в сервисную мастерскую.
- Никогда не погружайте прибор и адаптер в воду или иную жидкость. Не беритесь за прибор мокрыми или влажными руками.
- Не используйте прибор вблизи ванн, раковин или других емкостей, заполненных водой.
- Прибор предназначен для бытового, а не промышленного использования.
- Перед началом использования адаптера, убедитесь, что Ваша система электропитания защищена от перепадов напряжения.
- Не пользуйтесь прибором вне помещений.

Специальные указания по технике безопасности для данного прибора

- Для обеспечения нормальной работы прибора рекомендуется отключать его на 15 мин. после каждых 20 мин. непрерывной работы.
- Не используйте прибор вне помещения либо в местах, где используются аэрозоли или расположены емкости с кислородом.
- Не пользуйтесь прибором, если на пальцах имеются раны или сыпь.
- Проконсультируйтесь с врачом перед использованием прибора, если у вас есть заболевания сосудов или сахарный диабет.

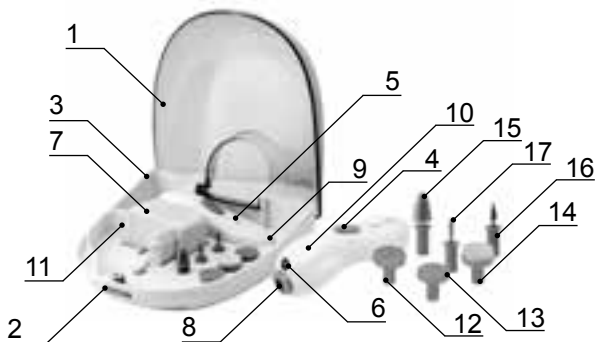

Обзор деталей прибора

1. Прозрачная крышка футляра
2. Кнопка - фиксатор футляра
3. Футляр для хранения прибора
4. Переключатель скоростей (2 режима)
5. Световой индикатор зарядки
6. Подсветка рабочей области
7. Адаптер
8. Разъем для установки насадок
9. Разъем для подключения адаптера
10. Корпус основного устройства
11. Шнур адаптера

Насадки для маникюра/педикюра

12. Диск с крупнозернистой поверхностью
13. Диск с мелкозернистой поверхностью
14. Фетровый диск для полировки и шлифовки ногтей
15. Большая конусная насадка
16. Малая конусная насадка
17. Малая цилиндрическая насадка

Пользование прибором

Зарядка аккумулятора

- Перед первым использованием заряжайте новый аккумулятор в течение 24 часов. В дальнейшем время полной зарядки будет составлять 6 часов.
- Установите переключатель скоростей (4) в положение "0".
- Подключите штекер адаптера к разъему для подключения прибора (9) и вставьте адаптер (7) в розетку. При этом загорится световой индикатор (5).
- Перед началом работы отключите прибор от электросети.

Внимание!

Для продления срока службы аккумуляторов, перед каждой очередной зарядкой его следует полностью разряжать, включая прибор на холостом ходу.

Работа от электросети

- Если аккумулятор разряжен, подключите прибор к электросети.
- Используйте только адаптер из комплекта данного набора.
- Подключите штекер адаптера к разъему для подключения прибора (9) и вставьте адаптер (7) в розетку. При этом загорится световой индикатор (5).
- Перед началом работы необходима подзарядка в течение 30 секунд.

Подсветка рабочей области (6)

- При включении прибора автоматически включается подсветка рабочей области (6) у основания разъема для насадок (8). Данная подсветка предназначена для освещения обрабатываемой поверхности ногтя или кожи.

Пользование насадками (12-17)

- Перед установкой или извлечением насадок убедитесь, что прибор выключен (переключатель скоростей (4) находится в положении "0").

- Переключатель (4) предназначен для изменения скорости вращения электродвигателя.

Установка насадок (12-17)

- Удерживая насадку, установите её на ось прибора (8).
- Для снятия насадки потяните её вверх.

Диск с крупнозернистой поверхностью (12)

- Диск (12) предназначен для удаления сильно огрубевшей кожи со ступней.
- Вставьте диск в разъем для крепления насадок (8) на корпусе прибора.
- Включите прибор, переведя регулятор скорости (4) в желаемый режим (I или II скорость).
- Слегка прижмите диск к участкам огрубевшей кожи и обрабатывайте их, круговыми движениями перемещая прибор вдоль выбранного участка кожи.
- После завершения работы переведите регулятор скорости (4) в режим «0». В случае если прибор подсоединен к адаптеру, необходимо отсоединить вилку адаптера (7) от сети.
- Снимите диск с корпуса (10) и уберите прибор на хранение.

Диск с мелкозернистой поверхностью (13)

- Диск с мелкозернистой поверхностью (13) предназначен для деликатного удаления огрубевшей кожи.
- Вставьте диск в разъем для крепления насадок (8) на корпусе прибора.
- Включите прибор, переведя регулятор скорости (4) в желаемый режим (I или II скорость).
- Слегка прижмите диск к участкам огрубевшей кожи и обрабатывайте их, круговыми движениями перемещая прибор вдоль выбранного участка кожи.
- После завершения работы переведите регулятор скорости (4) в режим «0». В случае если прибор подсоединен к адаптеру, необходимо отсоединить вилку адаптера (7) от сети.
- Снимите диск с корпуса (10) и уберите прибор на хранение.

Фетровый диск для полировки ногтей (14)

- Диск (14) предназначен для окончательной полировки ногтей после маникюра.
- Вставьте диск в разъем для крепления насадок (8) на корпусе прибора.
- Включите прибор, переведя регулятор скорости (4) в желаемый режим (I или II скорость).
- Слегка прижмите диск к участкам ногтя и обрабатывайте их, круговыми движениями перемещая прибор вдоль выбранного участка ногтя.
- После завершения работы переведите регулятор скорости (4) в режим «0». В случае если прибор подсоединен к адаптеру, необходимо отсоединить вилку адаптера от сети.
- Снимите диск с корпуса (10) и уберите прибор на хранение.

Большая конусная насадка (15)

- Данная насадка предназначена для обработки толстых ногтей.
- Закрепите насадку в специальном разьеме (8) на корпусе прибора.
- Включите прибор, переведя регулятор скорости (4) в желаемый режим (I или II скорость).
- Слегка прижмите насадку к участкам ногтя и обрабатывайте их, круговыми движениями перемещая прибор вдоль выбранного участка ногтя.
- После завершения работы переведите регулятор скорости (4) в режим «0». В случае если прибор подсоединен к адаптеру, необходимо отсоединить вилку адаптера от сети.
- Снимите насадку с корпуса (10) и уберите прибор на хранение.

Малая конусная насадка для педикюра (16)

- Малая конусная насадка (16) предназначена для удаления грубой кожи вокруг ногтей и обработки вросших ногтей на пальцах ног.
- Закрепите насадку в специальном разьеме (8) на корпусе прибора.
- Включите прибор, переведя регулятор скорости (4) в желаемый режим (I или II скорость).
- Слегка прижмите насадку к участкам ногтя и обрабатывайте их, перемещая прибор вперед и назад, круговыми движениями перемещая прибор вдоль ногтя и по огрубевшему участку кожи вокруг ногтей.

- После завершения работы переведите регулятор скорости в режим «0». В случае если прибор подсоединен к адаптеру, необходимо отсоединить вилку адаптера от сети.
- Снимите насадку с корпуса (10) и уберите прибор на хранение.

Малая цилиндрическая насадка для маникюра (17)

- Малая цилиндрическая насадка для маникюра (17) предназначена для мелкой обработки ногтей и удаления кожи вокруг них.
- Закрепите насадку в специальном разъеме (8) на корпусе прибора.
- Включите прибор, переведя регулятор скорости (4) в желаемый режим (I или II скорость).
- Слегка прижмите насадку к участкам ногтя и обрабатывайте их, круговыми движениями перемещая прибор вдоль выбранного участка ногтя.
- После завершения работы переведите регулятор скорости (4) в режим «0». В случае если прибор подсоединен к адаптеру, необходимо отсоединить вилку адаптера от сети.
- Снимите насадку с корпуса (10) и уберите прибор на хранение.

Рекомендации

- Для достижения максимального эффекта при уходе за ногтями предварительно не смачивайте руки и ноги, сделайте это после маникюра/педикюра.
- После маникюра рекомендуется окунуть кисти рук в теплую мыльную воду на 10-15 минут, после чего обработать их каким-либо увлажняющим средством.
- Вытрите насухо руки. Для придания Вашим ногтям блеска и гладкости, рекомендуется их отполировать.
- Установите полирующий диск (14) на корпус прибора и отполируйте ногти, как описано в разделе «Фетровый диск для полировки ногтей».

Чистка и уход

- Перед чисткой отключите прибор от сети питания и дайте ему полностью остыть.
- Протрите внешнюю поверхность корпуса прибора мягкой влажной тканью.
- При чистке изделия не используйте агрессивные химические вещества и абразивные средства.
- Насадки протирайте спиртовым раствором.

Хранение

- Перед хранением убедитесь, что прибор отключен от электросети и полностью остыл.
- Хранить прибор и все его детали, рекомендуется в футляре.
- Оберегайте прибор от попадания влаги.
- Смотайте шнур питания.
- Храните прибор в сухом прохладном месте, недоступном для детей.

Гарантийные обязательства

Срок гарантийного обслуживания прибора 1 год с момента его покупки. Документом, подтверждающим срок гарантии, является кассовый чек.

Бесплатный ремонт или замена прибора (в случае невозможности ремонта) в период гарантийного обслуживания осуществляется при предъявлении кассового чека, гарантийного талона, выданных в месте покупки, и прибора в полной комплектации в оригинальной упаковке.

Дефекты принадлежностей не являются основанием для замены всего прибора. Разбитые и поломанные детали возмещаются только за дополнительную плату.

Изнашиваемые и трущиеся детали, их чистка, техобслуживание и замена не попадают под действие гарантии и производятся за отдельную плату.

Гарантия автоматически теряет свою силу при вскрытии / ремонте прибора посторонними лицами.

Срок службы товара 2 года при соблюдении условий эксплуатации.

Ремонт по истечении срока гарантии

По окончании срока гарантийного обслуживания ремонт прибора производится специалистами сервисных центров или мастерских за плату.

Прибор прошел все необходимые испытания на соответствие и безопасность, определенные директивами СЕ и стандартами ГОСТ-Р, и соответствует современным техническим стандартам безопасности.

Фирма оставляет за собой право вносить технические изменения в конструкцию.



Маникюр-педикюр жинағы MPS 3410

Қолдану жөніндегі нұсқаулық



Техникалық сипаттамалары

Моделі:	MPS 3410
Кернеуі:	Адаптер 3В, 500 мА
Қуаты:	1,8 Вт

Құрметті сатып алушылар!

«Smile» Сауда таңбалы тауарды алғаныңыз үшін Сізге алғысымызды білдіреміз. Біздің өнім жоғары сапасы, эргономикалық дизайны және пайдалануға ыңғайлылығы арқылы талғамы аса жоғары тұтынушылар үшін де аса тартымды болып табылады. «Smile» компаниясының тауарларының көмегімен Сіздің өміріңіз бұдан да қызығырақ әрі жарқынырақ болатынына сеніміміз мол!

Құралды пайдаланбас бұрын Сіздің қауіпсіздігіңізді қамтамасыз етуге бағытталған маңызды ақпараты бар және аталған құралды дұрыс пайдалану, сондай-ақ оның күтіміне байланысты ұсыныстар берілген осы нұсқаулықты мұқият оқып шығыңыз.

Пайдалану туралы берілген нұсқаулықты, кепілдік қағазын, кассалық есеп-шотты, сондай-ақ, мүмкін болса, картон қорапшасын ішкі қаптамасымен бірге сақтаңыз!

Техникалық қауіпсіздік туралы жалпы нұсқаулар

- Құралды пайдаланбас бұрын нұсқаулықты мұқият оқып шығыңыз.
- Аспаптың құрамдауына кіретін саптамаларды ғана пайдаланыңыз.
- Құралды ешқашан бақылаусыз қалдырмаңыз. Тіпті аз ғана мерзімге үзіліс жасасаңыз да, оны өшіріп отырыңыз.
- Осы құрал дене мүшелерінің, жүйке немесе психикалық кемістіктері бар немесе жеткілікті тәжірибесі мен білімі жоқ адамдардың (балаларды қоса алғанда) пайдалануына арналмаған. Аталған құралды осындай кемістіктері бар тұлғалардың оларды тек бақылап отырып немесе олардың қауіпсіздігіне жауап беретін тұлғаның оларға тиесілі нұсқаулықтар беруімен пайдалануларына болады.
- Аталған құралмен балалардың ойнауына жол бермеу мақсатында оларды бақылауда ұстау керек.
- Құрал мен оның электр сымын жылу және ылғал көздерінен, өткір бұрыштардан және т.б. аулақ ұстаңыз.
- Адаптер мен аспаптың өзін зақымдаулардың бар-жоғын анықтау үшін

- үнемі тексеріңіз. Кез келген ақаулар анықталған жағдайда аспапты пайдаланбаңыз.
- Құралды өз бетіңізбен жөндеуге болмайды. Құралды жөндеу және ақаулы электр сымын ауыстыру үшін қызмет көрсету шеберханасына апарыңыз.
 - Аспап пен адаптерді ешқашан суға немесе басқа сұйықтыққа салмаңыз. Аспапты ылғалды немесе су қолдарыңызбен ұстамаңыз.
 - Аспапты ванна, раковина немесе су толтырылған басқа сауыттарға жақын жерде қолданбаңыз.
 - Құрал өндірістік мақсатта емес күнделікті пайдалану үшін жасалған.
 - Пайдаланар алдында Сіздің тұтынатын электр жүйесінің кернеудің күрт азаю-көбеюнен сақталғандығына көз жеткізіңіз.
 - Құралды үйден тыс жерде пайдаланбаңыз.

Осы аспапқа арналған қауіпсіздік техникасы жөніндегі арнайы нұсқаулар

- Аспаптың қалыпты жұмысын қамтамасыз ету үшін, оны 15 минутқа өшіріп қоюға кеңес беріледі.
- Аспапты бөлмеден тыс немесе аэрозольдер қолданылатын немесе оттегі бар сауыттар орналасқан жерлерде қолданбаңыз.
- Саусақтарыңызда жарақаттар немесе бөртпелер болса, аспапты қолданбаңыз.
- Күретамыр ауруларына немесе қант диабетіне шалдыққан болсаңыз, аспапты қолданар алдында дәрігермен кеңесіңіз.

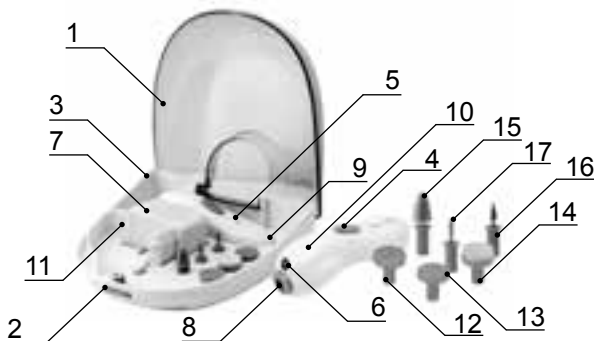

Аспаптың бөлшектеріне шолу

1. Контейнердің мөлдір қақпағы
2. Контейнерді бекіткіш-түйме
3. Аспапты сақтауға арналған контейнер
4. Жылдамдықтарды ауыстырып қосқыш (2 режим)
5. Қуат көзінің жарық айқындағышы
6. Жұмыс аймағын жарықтандырғыш
7. Адаптер
8. Саптамаларды орнатуға арналған ажыратқыш
9. Адаптерді қосуға арналған ажыратқыш
10. Негізгі құрылғының корпусы
11. Адаптердің сымы

Маникюр/педикюрға арналған саптамалар

12. Ірі түйіршікті қабаты бар диск
13. Ұсақ түйіршікті қабаты бар диск
14. Тырнақтарды жылтырату мен тегістеуге арналған киіз диск
15. Үлкен конус тәрізді саптама
16. Кіші конус тәрізді саптама
17. Кіші цилиндр тәрізді саптама

Аспапты қолдану

Аккумуляторды қуаттандыру

- Алғашқы қолдану алдында жаңа аккумуляторды 24 сағат бойы қуаттандырыңыз. Бұдан әрі толық қуаттандыру уақыты 6 сағатты құрайды.
- Жылдамдықтарды ауыстырып қосқышты (4) «0» күйіне келтіріңіз.
- Адаптер штекерін аспапты қосу ажыратқышына (9) қосып, адаптерді (7) розеткаға салыңыз. Бұл ретте жарық айқындағышы (5) жанады.
- Жұмысты бастар алдында аспапты электр желіден ажыратыңыз.

Назар аударыңыз!

Аккумуляторлардың қызмет ету мерзімін ұзарту үшін, оны әрбір кезекті қуаттандыру алдында аспапты бос жүріспен қосып, қуатын толық тауысу қажет.

Электр желісінен жұмыс істеу

- Егер аккумуляторлардың қуаты таусылса, аспапты электр желісіне қосыңыз.
- Осы аспаптың құрамдауына кіретін адаптерді ғана пайдаланыңыз.
- Адаптер штекерін аспапты қосу ажыратқышына (9) қосып, адаптерді (7) розеткаға салыңыз. Бұл ретте жарық айқындағышы (5) жанады.
- Жұмысты бастар алдында 30 секунд бойы аздап қуаттандыру қажет.

Жұмыс аймағын жарықтандырғыш (6)

- Аспапты қосу кезінде саптамаларға арналған ажыратқыштың түбіндегі (8) жұмыс аймағын жарықтандырғыш (6) автоматты түрде қосылады. Бұл жарықтандырғыш тырнақтың немесе терінің өңделетін бетін жарықтандыруға арналған.

Саптамаларды қолдану (12-17)

- Саптамаларды орнату немесе шешуден бұрын аспаптың өшірілгеніне көз жеткізіңіз (жылдамдықтарды ауыстырып қосқыш (4) «0» күйінде орналасқан).

- Ауыстырып қосқыш (4) электр қозғалтқышты айналдыру жылдамдығын өзгертуге арналған.

Саптамаларды орнату (12-17)

- Саптаманы ұстап тұрып, оны аспаптың осіне орнатыңыз (8).
- Саптаманы шешу үшін оны жоғары қарай тартыңыз.

Ірі түйіршікті қабаты бар диск (12)

- Диск (12) табандағы қатты күстенген теріні жоюға арналған.
- Аспаптың корпусында саптамаларды бекіту (8) ажыратқышына дискіні салыңыз.
- Жылдамдықты реттегішті (4) қалаулы режимге (I немесе II жылдамдық) ауыстырып аспапты қосыңыз.
- Дискіні қатты күстенген терінің бөліктеріне аздап жанастырып, аспапты алдыға және артқа жылжытып теріні өңдеңіз.
- Жұмысты аяқтаған соң, жылдамдықты реттегішті (4) «0» режиміне ауыстырыңыз. Егер аспап адаптерге жалғанса, адаптер шанышқысын (7) желіден ажырату қажет.
- Дискіні корпустан (8) алып, аспапты сақтау үшін алып қойыңыз.

Ұсақ түйіршікті қабаты бар диск (13)

- Ірі түйіршікті қабаты бар диск (13) күстенген теріні абайлықпен жоюға арналған.
- Дискіні аспаптың корпусындағы саптамаларды бекіту ажыратқышына (8) салыңыз.
- Жылдамдықты реттегішті (4) қалаулы режимге (I немесе II жылдамдық) ауыстырып аспапты қосыңыз.
- Дискіні күстенген терінің бөліктеріне аздап жанастырып, аспапты алдыға және артқа жылжытып теріні өңдеңіз.
- Жұмысты аяқтаған соң, жылдамдықты реттегішті (4) «0» режиміне ауыстырыңыз. Егер аспап адаптерге жалғанса, адаптер шанышқысын (7) желіден ажырату қажет.
- Дискіні корпустан (8) алып, аспапты сақтау үшін алып қойыңыз.

Тырнақтарды жылтыратуға арналған киіз диск (14)

- Диск (14) маникюрден кейін тырнақтарды соңғы жылтыратуға арналған.
- Дискіні аспаптың корпусындағы саптамаларды бекіту ажыратқышына (8) салыңыз.
- Жылдамдықты реттегішті (4) қалаулы режимге (I немесе II жылдамдық) ауыстырып аспапты қосыңыз.
- Дискіні тырнақтың бөліктеріне аздап жанастырып, аспапты алдыға және артқа жылжытып теріні өңдеңіз.
- Жұмысты аяқтаған соң, жылдамдықты реттегішті (4) «0» режиміне ауыстырыңыз. Егер аспап адаптерге жалғанса, адаптер шанышқысын желіден ажырату қажет.
- Дискіні корпустан (8) алып, аспапты сақтау үшін алып қойыңыз.

Үлкен конус тәрізді саптама (15)

- Бұл саптама қалың тырнақтарды өңдеуге арналған.
- Аспаптың корпусындағы арнайы ажыратқышқа (8) саптаманы бекітіңіз.
- Жылдамдықты реттегішті (4) қалаулы режимге (I немесе II жылдамдық) ауыстырып аспапты қосыңыз.
- Дискіні тырнақтың бөліктеріне аздап жанастырып, аспапты алдыға және артқа жылжытып теріні өңдеңіз.
- Жұмысты аяқтаған соң, жылдамдықты реттегішті (4) «0» режиміне ауыстырыңыз. Егер аспап адаптерге жалғанса, адаптер шанышқысын желіден ажырату қажет.
- Дискіні корпустан (8) алып, аспапты сақтау үшін алып қойыңыз.

Педикюрге арналған кіші конус тәрізді саптама (16)

- Кіші конус тәрізді саптама (16) терінің айналасындағы қатты теріні жою мен аяқтың бармақтарындағы терінің ішіне кіріп өскен тырнақтарды өңдеуге арналған.
- Аспаптың корпусындағы арнайы ажыратқышқа (8) саптаманы бекітіңіз.
- Жылдамдықты реттегішті (4) қалаулы режимге (I немесе II жылдамдық) ауыстырып аспапты қосыңыз.
- Дискіні тырнақтың бөліктеріне аздап жанастырып, аспапты алдыға және артқа жылжытып теріні өңдеңіз.

- Жұмысты аяқтаған соң, жылдамдықты реттегішті «0» режиміне ауыстырыңыз. Егер аспап адаптерге жалғанса, адаптер шанышқысын желіден ажырату қажет.
- Дискіні корпустаң (8) алып, аспапты сақтау үшін алып қойыңыз.

Маникюрге арналған кіші цилиндр тәрізгі саптама (17)

- Маникюрге арналған кіші цилиндр тәрізгі саптама (17) тырнақтарды ұсақ өңдеу мен терінің айналасындағы теріні жоюға арналған.
- Аспаптың корпусындағы арнайы ажыратқышқа (8) саптаманы бекітіңіз.
- Жылдамдықты реттегішті (4) қалаулы режимге (I немесе II жылдамдық) ауыстырып аспапты қосыңыз.
- Дискіні тырнақтың бөліктеріне аздап жанастырып, аспапты алдыға және артқа жылжытып теріні өңдеңіз.
- Жұмысты аяқтаған соң, жылдамдықты реттегішті (4) «0» режиміне ауыстырыңыз. Егер аспап адаптерге жалғанса, адаптер шанышқысын желіден ажырату қажет.
- Дискіні корпустаң (8) алып, аспапты сақтау үшін алып қойыңыз.

Keңестер

- Теріге күтім жасау кезінде максималды әсерге қол жеткізу үшін, қолдарыңыз бен аяқтарыңызды суламаңыз, мұны маникюр/педикюрден кейін жасаңыз.
- Маникюрден кейін қолдарыңызды 10-15 минутқа жылы сабынды суға салып, осыдан кейін қандай да бір ылғалдандырғыш құралмен өңдеу қажет.
- Қолдарыңызды құрғатып сүртіңіз. Қолдарыңыз бен тырнақтарыңызды жылтырату үшін, оларды жылтыратып тегістеуге кеңес беріледі.
- Жылтырату дискін (14) аспаптың корпусына орнатып, «Аспапты қолдану» бөлімінде сипатталғандай тырнақтарыңызды жылтыратып тегістеңіз.

Тазалау және күтім жасау

- Тазалау алдында аспапты қуат желісін ажыратып, толық суығанша күтіңіз.
- Аспап корпусының сыртқы қабатын жұмсақ ылғалды матапен сүртіңіз.
- Бұйымды тазалау кезінде күшті химиялық заттар мен абразивті құралдарды қолданбаңыз.
- Саптамаларды спирт ерітіндісімен сүртіңіз.

Сақтау

- Сақтау алдында аспаптың электр желіден ажыратылып, толық суығанына көз жеткізіңіз.
- Аспап пен оның барлық бөлшектерін құндаққа салып сақтауға кеңес беріледі.
- Аспапты ылғалдан сақтаңыз.
- Қуат көзі сымын ораңыз.
- Аспапты құрғақ, салқын, балалардың қолы жетпейтін жерде сақтаңыз.

Кепілдік міндеттемелері

Құралға қызмет көрсетудің кепілдік мерзімі сатып алынған күннен бастап 1 жылды құрайды.

Кепілдік мерзімді растайтын құжат кассалық есеп-шот болып табылады.

Тегін жөндеу немесе (жөндеу мүмкіндігі болмаған жағдайда) құралды ауыстыру кепілдік мерзім ішінде құрал сатылған жерде берілген кассалық есеп-шотты, кепілдік талонын және құралдың толық түпнұсқа қаптамасын көрсеткенде іске асырылады.

Қосалқы бөлшектердің ақаулары құралды толық ауыстыруға негіз бола алмайды. Сынып қалған немесе бұзылған қосалқы бөлшектердің орны тек қосымша ақыға толтырылады.

Тозатын және қажалатын бөлшектер, оларды тазалау, техникалық қызмет көрсету және ауыстыру кепілдік аясына енбейді және бөлек ақыға жасалады.

Бөтен адамдар құралды ашса/жөндесе кепілдік автоматты түрде күшін жояды.

Пайдалану ережелері сақталған жағдайда тауардың қызмет ету мерзімі 2 жылды құрайды.

Кепілдік мерзімі өткеннен кейінгі жөндеу

Кепілдік мерзімі аяқталғаннан кейінгі құралды жөндеуді қызмет көрсету орталықтарының немесе шеберханалардың мамандары ақылы түрде іске асырады.

Құрал CE директивалары бекіткен және MEMCT-P белгілеген стандарттарға және қауіпсіздікке сәйкестігі туралы барлық қажетті сынақтардан өтті және заманауи техникалық стандарттарға сай болып келеді.

Фирма құралдың құрылымына техникалық өзгерістер енгізу құқығын өзіне сақтап қалады.

EAC

Дата производства:
Өндірілген күні: