

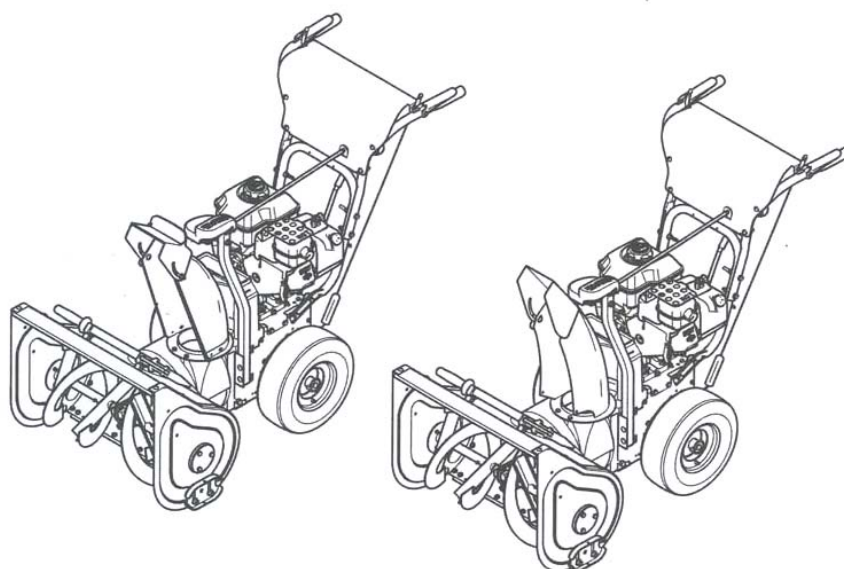

РУКОВОДСТВО ПО ЭКСПЛУАТАЦИИ



Среднезахватные снегоотбрасыватели

Код	Описание
1695302	Снегоотбрасыватель SMI I924E B&S 24
1695311	Снегоотбрасыватель SMI I924EX B&S 24 (CE)
1695410	Снегоотбрасыватель SMI I924RX B&S 24 (CE)
1695313	Снегоотбрасыватель SNP I924E B&S 24
1695314	Снегоотбрасыватель SNP I1924EX B&S 24 (CE)
1695411	Снегоотбрасыватель SNP I924RX B&S 24 (CE)

Безопасность оператора

Прочтите данное руководство

Данное руководство по эксплуатации содержит важную информацию по безопасности, с которой Вам необходимо ознакомиться ПЕРЕЖДЕ, чем начать работу.

В данное руководство включены правила безопасной работы, описание характеристик и элементов управления машиной, информация об обслуживании, - все эти сведения помогут Вам получить наилучшие результаты от работы машины.

Несоблюдение правил безопасности может привести к потере управления, серьезным травмам до смертельного исхода, которые могут быть получены Вами или находящимися рядом людьми, а также к повреждениям собственности или самой машины.

Значки по безопасности

Предупреждающий символ  используется для обозначения информации, касающейся безопасности, и содержащей сведения об угрозах, которые могут привести к травмам различной тяжести. Слова ОПАСНОСТЬ, ПРЕДУПРЕЖДЕНИЕ или ОСТОРОЖНО используются с предупреждающим символом, чтобы показать вероятность и потенциальную тяжесть травмы. Кроме того, может использоваться значок, показывающий тип угрозы. Значение предупреждающих слов следующее:



ОПАСНОСТЬ

Указывает на угрозу, которая приведет к серьезным травмам до смертельного исхода.



ПРЕДУПРЕЖДЕНИЕ

Указывает на угрозу, которая может привести к серьезным травмам до смертельного исхода.



ОСТОРОЖНО

Указывает на угрозу, которая может привести к травмам средней и легкой степени тяжести.

Этикетки с предупреждениями по безопасности

Машина разработана и сконструирована так, чтобы обеспечить безопасность и надежность работы, которую можно ожидать от лидера в производстве садово-паркового оборудования.

Несмотря на то, что прочтение данного руководства и инструкций по безопасности, которые оно содержит, обеспечит необходимыми основными знаниями для безопасной и эффективной работы, мы поместили несколько этикеток с предупреждениями по безопасности на самой машине, чтобы они напоминали Вам о

важных правилах, когда Вы работаете с устройством.

Все правила, перед которыми помещены слова ОПАСНОСТЬ, ПРЕДУПРЕЖДЕНИЕ и ОСТОРОЖНО, расположенные на Вашей машине, должны быть внимательно прочитаны и неукоснительно соблюдаться. Данная информация предназначена для Вашей безопасности и является очень важной.

Если какие-либо этикетки и наклейки потерялись или получили повреждения, замените их немедленно. Обратитесь к региональному дилеру с данным вопросом.

Данные этикетки легко устанавливаются и являются постоянным визуальным напоминанием для пользователей машины о необходимости соблюдать инструкции по безопасности.



ПРЕДУПРЕЖДЕНИЕ

Вы должны прочесть, понять и соблюдать все инструкции по эксплуатации и безопасности, изложенные в данном руководстве перед подготовкой и началом работы со снегоотбрасывателем.

Несоблюдение любых правил безопасности или инструкций по эксплуатации может привести к потере управления, серьезным травмам, которые может получить оператор или находящиеся рядом люди, а также к возникновению риска повреждения собственности или самой машины. Треугольник с восклицательным знаком в тексте подчеркивает важность правил, которые необходимо соблюдать.



ПРЕДУПРЕЖДЕНИЕ

Выхлопные газы машины содержат ядовитые вещества, способные в определенных количествах вызвать раковые заболевания, врожденные дефекты или повреждения репродуктивной системы.

Содержание

Безопасность оператора	2
Прочтите данное руководство	2
Правила безопасности и информация	4
Этикетки и наклейки	8
Предупреждающие значки	9
Идентификационные номера	10
Элементы управления	11
Эксплуатация машины	13
Проверки перед каждым запуском	13
Элементы управления запуском двигателя	14
Запуск двигателя	15
Остановка двигателя	16
Работа со снегоотбрасывателем	16
Рычаг переключения скоростей	16
Обороты двигателя	16
Дефлектор	17
Скрепер и направляющие полозья	17
Блокировка дифференциала	17
Прочистка желоба выброса	18
После каждого использования	18
Хранение	18
Обслуживание	19
График обслуживания	19
Проверка давления в шинах	19
Проверка смазки в редукторе	19
Смазка	20
Проверка/смазка системы управления	21
Смазка шнека и вала	21
Поиск неисправностей, регулировки и обслуживание	22
Поиск неисправностей	22
Регулировка троса привода шнека	24
Регулировка троса сцепления	24
Регулировка фрикционного диска	25
Регулировка ремня	26
Замена срезных штифтов	27
Регулировка направляющей ремня	27
Замена ремня	28
Спецификации	31
Запасные части и аксессуары	32

Правила безопасности и информация

Безопасность при работе



Поздравляем Вас с покупкой оборудования отличного качества. Наша продукция разработана с учетом всех промышленных стандартов безопасности.

Оборудование, оснащенное двигателем внутреннего сгорания, является настолько безопасным, насколько оператор безопасно его эксплуатирует. Если Вы используете машину не по назначению или не обслуживаете ее должным образом, она может стать опасной!

Помните, Вы несете ответственность за Вашу безопасность и безопасность людей вокруг Вас.

Работайте со здравым смыслом и осознанием того, что Вы делаете. Если Вы не уверены, что задача, которую Вы собираетесь выполнять, может быть безопасно решена с помощью выбранного устройства, обратитесь к профессионалам: свяжитесь с местным сервисным центром.

Прочтите руководство по эксплуатации

Руководство по эксплуатации содержит важную информацию по безопасности, с которой Вам нужно ознакомиться ПЕРЕЖДЕ, чем Вы начнете работу с машиной.

Безопасные приемы работы, объяснение технических особенностей машины и ее элементов управления, информация по обслуживанию включены в руководство, чтобы помочь Вам извлечь максимальную пользу от приобретенного оборудования.

Убедитесь, что Вы полностью прочли раздел «Правила безопасности и информация», приведенный на этой и трех последующих страницах. Также полностью прочтите раздел «Эксплуатация».

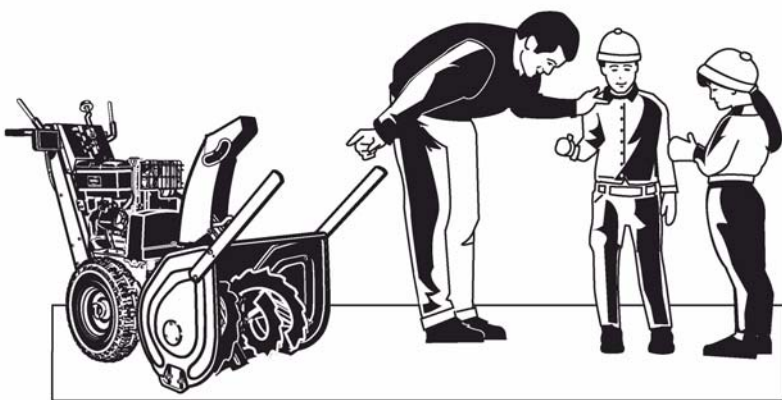

Дети

С детьми может произойти несчастный случай. Не позволяйте детям находиться рядом с машиной во время работы. Будьте бдительны – детей часто привлекает сама машина и процесс уборки снега.

Не ждите, что дети будут сидеть в том месте, где Вы видели их в последний раз. Если существует риск того, что дети могут попасть в рабочую зону машины, попросите другого ответственного взрослого присмотреть за ними.

НЕ ПОЗВОЛЯЙТЕ ДЕТЯМ РАБОТАТЬ С МАШИНОЙ!

Это может побудить их в следующий раз подойти к машине, когда она работает, и они могут получить серьезные травмы. Кроме того, они могут подойти к устройству, когда Вы этого не ожидаете, и машина переедет их.

Правила безопасности и информация

Движущиеся части

Данная машина имеет множество движущихся и вращающихся частей, которые могут нанести повреждения и травмы Вам или кому-то еще. Однако, если Вы находитесь в положении оператора и следуете всем правилам данного руководства, устройство безопасно для эксплуатации.

Шнек и крыльчатка имеют вращающиеся детали, которые могут отрезать конечности. Не подпускайте никого к машине, когда она работает! Не прочищайте желоб выброса снега руками. Если желоб забился, остановите двигатель, подождите, пока движущиеся части остановятся, и прочистите забитый желоб при помощи специального пробойника или деревянного бруска.

Чтобы обеспечить безопасную работу оператора, машина оснащена защитным устройством присутствия оператора. НЕ ПЫТАЙТЕСЬ нарушить работоспособность данного защитного устройства. Обратитесь к Вашему дилеру незамедлительно, если система защитной блокировки не прошла тест на работоспособность, приведенный в данном руководстве.



Движущиеся части

Данная машина имеет вращающийся шнек и крыльчатку. Они подбирают с поверхности и отбрасывают снег и лед. Отбрасываемая масса может серьезно ранить находящихся неподалеку людей, поэтому ВСЕГДА направляйте желоб выброса снега от людей и сооружений, которые могут быть повреждены отбрасываемыми предметами. Убедитесь, что территория свободна от посторонних предметов, которые могут быть отброшены машиной, ПЕРЕД тем, как Вы начнете работу.

Заправка бензином и обслуживание

Бензин является чрезвычайно огнеопасным веществом. Его пары также являются огнеопасными и могут перемещаться даже к удаленным источникам искры или открытого огня. Всегда используйте бензин только в качестве топлива, и никогда – в качестве растворителя или очищающего вещества. Никогда не храните бензин в местах, где его пары могут скапливаться и войти в контакт с источником искры или огня. Бензин должен храниться только в предназначенных для этого герметичных канистрах или в топливном баке снегоотбрасывателя, если крышка бака плотно закрыта. Пролитый бензин нужно немедленно вытереть.

Правильное обслуживание машины является важнейшим фактором для обеспечения безопасности и надлежащей производительности данного оборудования. Всегда выполняйте все процедуры по обслуживанию, приведенные в данном руководстве, особенно периодическую проверку системы безопасности.

В случае возникновения вопросов или затруднений с самостоятельным обслуживанием машины, обращайтесь к Вашему ближайшему дилеру Simplicity и Snapper.





Правила безопасности и информация



Прочтите эти правила безопасности и строго их соблюдайте. Несоблюдение этих правил может вызвать потерю управления, серьезные травмы оператора даже со смертельным исходом, или травмы находящихся рядом людей, а также повреждение оборудования. Треугольник с восклицательным знаком внутри указывает на важные предостережения или предупреждения, которые должны строго соблюдаться.

ОБУЧЕНИЕ

1. Вы должны внимательно прочитать, понять и следовать всем инструкциям, приведенным в данном руководстве и на самой машине перед ее запуском.
2. Не позволяйте детям работать со снегоотбрасывателем. Не позволяйте также эксплуатировать машину взрослым, не ознакомленным с инструкцией по эксплуатации.
3. Следите за тем, чтобы в рабочей зоне не было людей, в особенности маленьких детей и животных.
4. Будьте осторожны, чтобы не поскользнуться и не упасть, в особенности при движении задним ходом.

ПОДГОТОВКА

1. Тщательно осмотрите территорию, где будет работать оборудование и уберите все инородные объекты.
2. Отключите сцепление и установите нейтральную передачу перед тем, как запускать двигатель.
3. Работайте в зимней верхней одежде и нескользящей зимней обуви. Не надевайте свободную одежду, которая может попасть в движущиеся части машины.
4. Осторожно обращайтесь с бензином, он чрезвычайно огнеопасен.
 - a. Используйте подходящую для бензина емкость.
 - b. Никогда не доливайте бензин в работающий или еще горячий двигатель.
 - c. Заправляйте бензобак вне помещения, будьте осторожны. Никогда не заправляйте бензобак в помещении.
 - d. Не заполняйте емкости в автомашине или на платформе грузовика, покрытой пластиком. Перед заправкой всегда помещайте емкости на землю на расстоянии от машины.
 - e. Снимайте оборудование, работающее на бензине, с платформы или прицепа, и заправляйте его на земле. Если это невозможно, то заправляйте такое оборудование на прицепе с помощью переносной емкости (канистры), а не с помощью сопла заправочной установки.
 - f. Держите заправочное сопло в контакте с краем заливной горловины топливного бака или отверстием канистры до завершения заправки. Не используйте фиксатор сопла.
 - g. Плотно затягивайте крышку бензобака после заправки и вытрите пролитый бензин.
 - h. Если бензин пролился на одежду, немедленно переоденьтесь.
5. Используйте удлинители и штепсельные розетки, соответствующие спецификации электродвигателей или двигателей с электростартером.
6. Отрегулируйте высоту корпуса шнека при работе на поверхностях, покрытых гравием или битым камнем.
7. Никогда не производите регулировки при работающем двигателе (если производителем не указано иное для выполнения отдельных процедур).
8. Дайте двигателю и машине адаптироваться к температуре воздуха вне помещения прежде, чем начинать уборку снега.
9. Всегда надевайте защитные очки во время работы или при выполнении ряда регулировок и ремонтных процедур, чтобы защитить глаза от инородных объектов, которые могут быть отброшены машиной.

ЭКСПЛУАТАЦИЯ

1. Держите руки и ноги как можно дальше от вращающихся частей. Держитесь в стороне от желоба выброса.
2. Будьте особенно осторожны при работе на поверхностях, покрытых гравием, при их пересечении и при пересечении дорог.
3. При столкновении с посторонним объектом, остановите двигатель, отсоедините свечной провод, тщательно осмотрите снегоотбрасыватель, устраните повреждения, если они есть, перед запуском двигателя.
4. Если машина сильно вибрирует, остановите двигатель и немедленно выясните причину. Вибрация является признаком неисправности.
5. Останавливайте двигатель, если Вы покидаете место оператора, перед прочисткой желоба выброса снега или шнека, а также если Вы собираетесь проводить работы по регулировке, ремонту или осмотру. Убедитесь, что все движущиеся части машины остановились и отсоедините свечной провод, чтобы избежать случайного запуска.
6. Не допускайте, чтобы двигатель работал в помещении. Запускайте его в помещении только для транспортировки снегоотбрасывателя из помещения или в него – в этом случае оставляйте двери открытыми, т.к. выхлопные газы очень ядовиты.
7. Соблюдайте меры предосторожности при работе на склонах. Не пытайтесь работать на крутых склонах.
8. Никогда не работайте с машиной, если на ней нет какого-либо предусмотренного защитного устройства или кожуха. Все защитные устройства должны функционировать должным образом.
9. Никогда не направляйте желоб выброса снега на людей или на территорию, где могут иметь место повреждения собственности. Не допускайте никого в рабочую зону.
10. Не перегружайте машину, пытаясь чистить снег на максимальной передаче.
11. Никогда не работайте на максимальных транспортировочных скоростях на скользкой поверхности. При движении задним ходом смотрите назад и вниз.
12. Отключайте привод шнека при транспортировке снегоотбрасывателя или если вращение шнека не требуется.
13. Используйте только аксессуары, одобренные производителем снегоотбрасывателя (колесные противовесы, балласты, кабина).
14. Никогда не работайте снегоотбрасывателем в условиях плохой видимости или освещения. Сохраняйте твердую опору под ногами и крепко удерживайте рукоятки. Работайте шагом и никогда не бегом.
15. Никогда не дотрагивайтесь до горячего двигателя или глушителя.
16. Никогда не работайте снегоотбрасывателем рядом с заборами, автомобилями, окнами, обрывами и подобными объектами без надлежащей регулировки угла наклона дефлектора.
17. Никогда не направляйте желоб на людей и не позволяйте никому находиться впереди машины.
18. Никогда не оставляйте работающий снегоотбрасыватель без присмотра. Всегда отключайте шнек и сцепление, останавливайте двигатель и вынимайте ключ.
19. Не работайте машиной, находясь под влиянием алкоголя или лекарств.
20. Помните, что оператор несет ответственность за несчастные случаи, произошедшие с людьми или собственностью.
21. Статистика показывает, что операторы в возрасте 60 лет и старше, входят в группу риска, связанного с эксплуатацией силового оборудования. Такие операторы должны оценивать свою способность эксплуатировать машину безопасно для себя и окружающих.
22. Не надевайте длинную или свободную одежду, которая может попасть в движущиеся части машины.
23. Снег может скрывать препятствия. Убедитесь, что Вы убрали все препятствия на территории, которую собираетесь очищать от снега.

Правила безопасности и информация

ДЕТИ

Если оператор не проявляет бдительность в присутствии детей, то могут произойти несчастные случаи. Детям всегда интересна как сама машина, так и процесс ее работы. Никогда не полагайтесь на то, что дети будут оставаться там, где вы их видели последний раз.

1. Не допускайте детей в рабочую зону, и держите их под присмотром ответственного взрослого.
2. Будьте внимательны, остановите машину и заглушите двигатель, если в рабочей зоне появятся дети.
3. Перед началом и во время движения задним ходом, смотрите назад и вниз, чтобы под машину не попали маленькие дети.
4. Ни в коем случае не разрешайте детям управлять машиной.
5. Будьте особенно внимательны при приближении к поворотам с отсутствием видимости, кустам, деревьям или иным объектам, затрудняющим обзор.

ПРОЧИСТКА ЖЕЛОБА ВЫБРОСА СНЕГА

Большинство травм, получаемых в результате неправильного обращения со снегоотбрасывателем, связано с тем, что оператор дотрагивается до вращающегося шнека. Никогда не прочищайте забитый желоб выброса руками.

Чтобы прочистить желоб:

1. Заглушите двигатель.
2. Подождите 10 секунд, чтобы шнек перестал вращаться.
3. Для прочистки желоба используйте специальный пробойник и ни в коем случае не делайте это руками.

ОБСЛУЖИВАНИЕ И ХРАНЕНИЕ

1. Как можно чаще проверяйте, чтобы все гайки и болты были плотно затянуты, а срезные болты целыми, чтобы обеспечить безопасное рабочее состояние оборудования.
2. Никогда не храните машину с бензином в баке в закрытом плохо проветриваемом помещении. Пары бензина могут попасть на источник возгорания (напр., печь, нагреватель воды и т.д.). Дайте двигателю остыть перед тем, как ставить машину на хранение.
3. Если Вам необходимо поставить машину на хранение на длительный период, выполните все пункты раздела «Хранение» данного руководства по эксплуатации.
4. Следите за тем, чтобы предупреждающие наклейки на машине были читаемыми. В противном случае замените их.
5. Дайте двигателю поработать несколько минут после уборки снега, чтобы избежать обледенения шнека и корпуса.
6. Если Вы пролили бензин, не запускайте двигатель. Отодвиньте машину от места пролива и следите за тем, чтобы туда не попал источник зажигания, пока пары бензина не испарятся.
7. Всегда соблюдайте правила безопасного обращения с бензином при заправке машины.

8. Перед постановкой машины на хранение как на длительный, так и на короткий срок, а также при снятии ее с хранения, выполните соответствующие инструкции, приведенные в руководстве по эксплуатации двигателя.
9. Выполните инструкции руководства по эксплуатации двигателя перед тем, как начать работу с машиной после длительного хранения.
10. Не пытайтесь вывести из строя элементы безопасности. Регулярно проверяйте их работу и производите замену, если они не работают должным образом.
11. Компоненты машины подвержены износу и повреждениям. Проверяйте все части машины как можно чаще и производите необходимый ремонт и замену.
12. Проверяйте функционирование элементов управления. При необходимости отрегулируйте их.
13. Используйте только оригинальные запасные части для замены деталей.
14. Соблюдайте фабричные спецификации и регулировки при проведении настроек.
15. Обращайтесь только в авторизованный сервисный центр для проведения работ по крупному ремонту и техническому обслуживанию машины.
16. Никогда не пытайтесь самостоятельно производить крупный ремонт машины, если Вы не обучены этому. Неправильное обслуживание может привести к повреждению оборудования, опасности для оператора и отказу в гарантии.

ВЫХЛОПНЫЕ ГАЗЫ

1. Выхлопные газы данной машины содержат химические вещества, способные при определенной концентрации вызывать рак, врожденные дефекты, либо иные повреждения репродуктивной системы.
2. Информация о соответствующем периоде устойчивости выхлопных газов и показатели качества воздуха находятся на табличке выхлопных газов двигателя.

Этикетки и наклейки



Код 724172 – Наклейка с указателями скоростей, все модели



Код 1734591 – Наклейка на приборной панели



Код 1727207 – Наклейка «Опасно – желоб выброса»



Код 1727208 – Наклейка «Опасно – вращающийся шнек»



Код 728183 – «Важно: чрезмерная регулировка фрикционного диска приведет к неустраняемому повреждению трансмиссии. Под гарантию не попадает»

Предупреждающие значки

Предупреждение: Обратитесь к инструкции по эксплуатации.

Перед использованием машины прочтите инструкцию по эксплуатации.



Опасно: Отрезание конечностей.

Данная машина может отрезать конечности. Не допускайте взрослых людей и детей к машине, когда работает двигатель.



Опасно: Отбрасываемые объекты.

При работе машиной могут быть отброшены различные предметы и мусор. Следите, чтобы в рабочей зоне никого не было.



Опасно: Отрезание конечностей.

Шнек может отрезать конечности. Не приближайте руки и ноги к шнеку и вращающимся частям.



Предупреждение: Выньте ключ перед обслуживанием машины.

Перед проведением работ по ремонту и обслуживанию выньте ключ и обратитесь к технической документации.



Опасно: Отрезание конечностей.

Лопастное колесо может отрезать конечности. Заглушите двигатель, выньте ключ, отсоедините провод свечи зажигания перед прочисткой желоба выброса или выполнением сервисных работ. Не приближайте руки и ноги к вращающимся частям.



Идентификационные номера

ИДЕНТИФИКАЦИОННЫЕ НОМЕРА

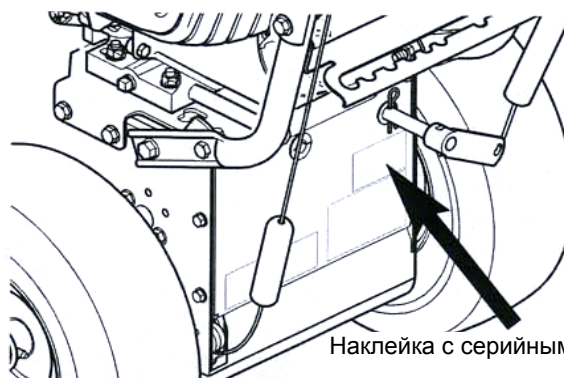

Наклейка с серийным номером

При обращении в авторизованный сервисный центр для получения запасных частей, обслуживания или информации, вы **ДОЛЖНЫ** иметь эти номера.

Запишите название/номер вашей модели, идентификационные номера производителя и серийные номера двигателя в этом месте для быстрого доступа. Эти номера можно посмотреть на самой машине в указанных местах.

ПРИМЕЧАНИЕ: Для того чтобы узнать расположение серийных номеров двигателя, обращайтесь к руководству по эксплуатации двигателя.

Модели CE: Поместите дополнительный экземпляр идентификационной таблички в данную инструкцию.

ИДЕНТИФИКАЦИОННАЯ ТАБЛИЧКА CE

- A. Идентификационный номер производителя
- B. Серийный номер изделия
- C. Номинальная мощность в кВт
- D. Максимальное число оборотов двигателя, об/мин
- E. Адрес производителя
- F. Год выпуска
- G. Знак соответствия CE
- H. Вес машины в килограммах
- I. Уровень шума в децибелах
- J. Уровень звукового давления на месте оператора в децибелах
- K. Вибрация

Данная машина соответствует Европейскому стандарту ISO 8437, Европейской машиностроительной директиве 98/37/EC и Европейской директиве EMC 89/336/EC

ДАнные О МАШИНЕ	
Номер модели	
Номер производителя	Серийный номер
Название дилера	Дата покупки
ДАнные О ДВИГАТЕЛЕ	
Марка двигателя	Модель двигателя
Тип двигателя	Код/серийный номер двигателя

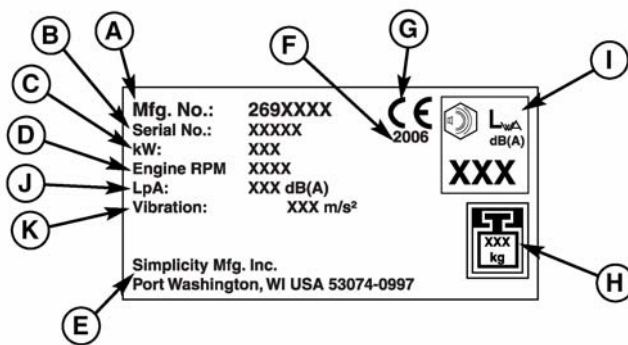

Модели CE:
Поместите копию
идентификационной таблички
сюда.

Элементы управления

Пожалуйста, ознакомьтесь с названием, расположением и работой элементов управления, чтобы Вы могли лучше понять, принципы безопасной работы и инструкции, приведенные в данном руководстве.



Рис. 1. Расположение элементов управления

ФУНКЦИИ ЭЛЕМЕНТОВ УПРАВЛЕНИЯ

Информация, приведенная ниже кратко описывает функции отдельных элементов управления. Запуск, остановка, управление и стрижка травы требуют совместного использования нескольких элементов управления в определенной последовательности. Чтобы узнать, какие элементы управления в каком порядке следует использовать для решения различных задач, обратитесь к разделу ЭКСПЛУАТАЦИЯ МАШИНЫ.

1,2..

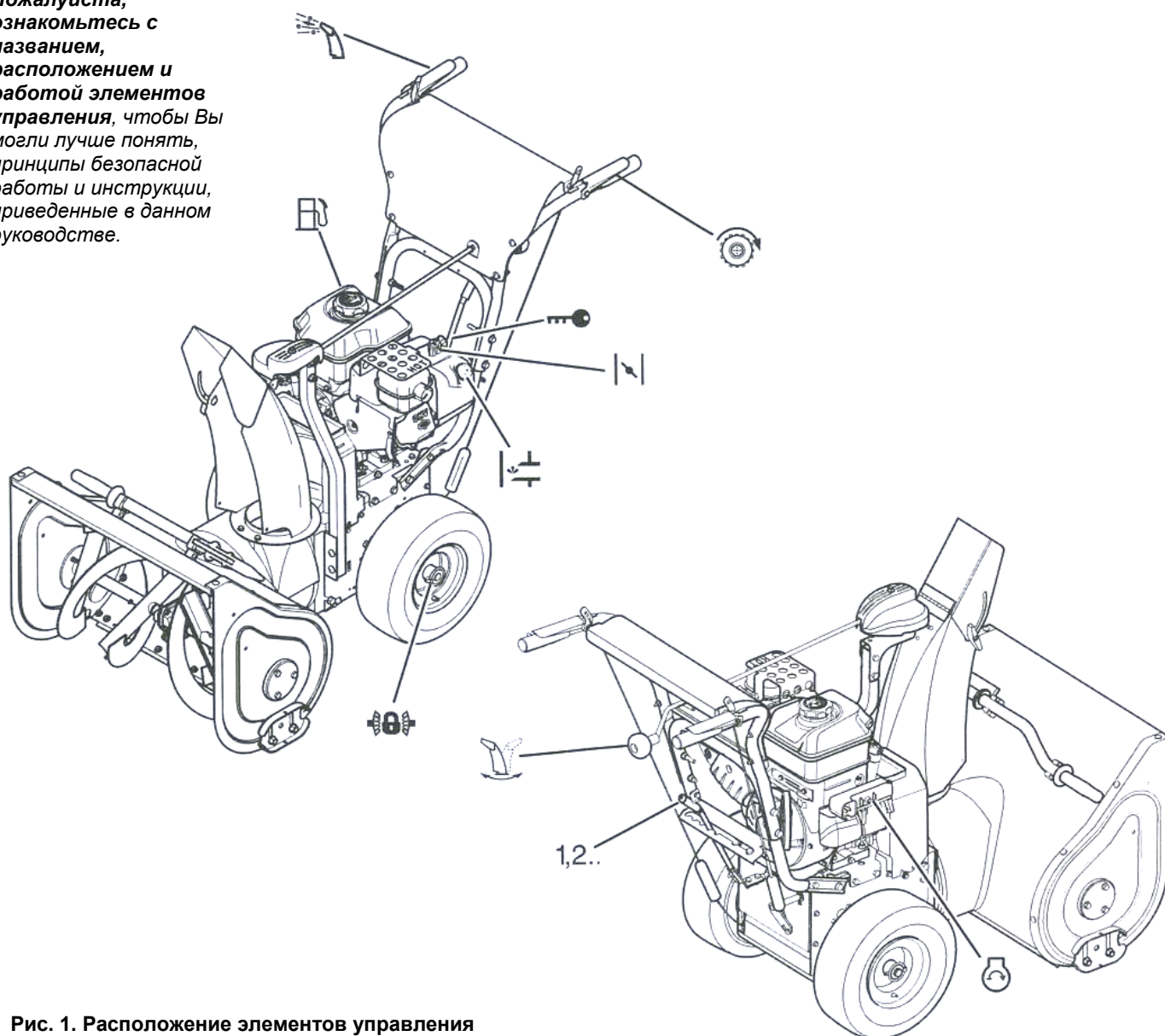
Рычаг переключения скоростей

Вы можете выбрать скорости движения вперед с 1 по 6 и назад – 1 и 2. Для переключения скоростей не требуется установка нейтрального положения, т.к. система автоматически переключается в нейтральное положение, когда Вы отпускаете рычаг сцепления.



Рычаг привода шнека

Включает привод шнека и крыльчатки при нажатии. При отпускании рычага шнек и крыльчатка останавливаются.



Рычаг сцепления

При нажатии включает привод колес. При отпускании колеса останавливаются.

Элементы управления



Управление поворотом желоба

Вращением рукоятки влево желоб повернется влево, соответственно, вращением вправо желоб повернется вправо.



Регулятор угла наклона дефлектора

Рукоятка фиксирует дефлектор в желаемом положении. Установка дефлектора в верхнее положение обеспечивает более высокий выброс снега и большее расстояние, а установка его вниз дает низкий выброс и меньшее расстояние.



Блокировка дифференциала

Колеса могут быть полностью отключены при помощи блокировочных штифтов (см. рис. 11). Это позволяет легко перемещать машину с выключенным двигателем.



Выключатель зажигания

Переведите выключатель в положение ON, чтобы можно было запустить двигатель. Переведите выключатель в положение OFF, чтобы остановить двигатель.



Стартер

Электростартер: Нажатие кнопки активизирует электростартер. Кнопка электростартера работает при подаче 120 Вольт (переменный ток), т.е. необходимо подключиться к электросети при помощи удлинителя. Подсоединяйте удлинитель ТОЛЬКО к заземленной розетке евростандарта.

Ручной стартер (все модели): Запуск двигателя осуществляется плавными рывками рукоятки стартера.



Крышка топливного бака

Примечание: топливный кран расположен под бензобаком или спереди двигателя. Закрывайте кран, если не используете снегоотбрасыватель. Перед запуском откройте кран.



Кнопка подкачки

При нажатии кнопки подкачки обеспечивает первоначальную подачу бензина в карбюратор для запуска холодного двигателя. Обычно достаточно нажать кнопку подкачки два раза, чтобы запустить холодный двигатель.



Ключ двигателя

Ключ двигателя предназначен для того, чтобы избежать нежелательного пуска двигателя. Ключ должен быть полностью вставлен в паз для запуска двигателя. При помощи ключа можно остановить двигатель, вынув его из паза.







Рычаг воздушной заслонки

Рычаг воздушной заслонки регулирует качество топливо-воздушной смеси и используется для запуска холодного двигателя, обеспечивая подачу обогащенной смеси. Как только двигатель прогрелся и его обороты стали стабильными, рычаг воздушной заслонки следует перевести в закрытое положение для обеспечения подачи нормальной топливо-воздушной смеси.

Эксплуатация машины

ПРОВЕРКИ ПЕРЕД КАЖДЫМ ЗАПУСКОМ

1. Убедитесь, что все элементы безопасности находятся не месте и в рабочем состоянии, а все болты, гайки и штифты надежно закреплены.
2. Убедитесь, что пробойник для прочистки желоба выброса закреплен на корпусе машины. Не работайте с машиной, на которой не закреплен пробойник.
3. Проверьте уровень масла в двигателе. См. руководство по эксплуатации двигателя.
4. Проверьте, чтобы свечной провод был подсоединен к свече зажигания, а свеча была плотно затянута. Если необходимо, подтяните ее (момент затяжки должен быть 15 ft.lbs. (20,4 Нм)).
5. Проверьте наличие бензина. Наполните бак не больше 1-1,5 см. до верха топливного бака, чтобы оставить место для расширения. Обратитесь к руководству по эксплуатации двигателя.
6. Проверьте, установлен ли скрепер на нужную высоту. При необходимости отрегулируйте направляющие полозья.
7. Проверьте работу рычага сцепления (, рис. 1) и рычага привода шнека (). При необходимости проведите регулировки (см. раздел «Обслуживание»).
8. Проверьте работу регулятора поворота дефлектора (, рис. 1). Дефлектор должен свободно поворачиваться как вправо, так и влево. См. раздел «Обслуживание» для выполнения регулировочных процедур и устранения неисправностей.
9. Проверьте работу регулятора угла наклона дефлектора (, рис. 1). Дефлектор должен свободно перемещаться вверх и вниз.
10. Установите дефлектор в желаемое направление выброса и угол его наклона.
11. Проверьте работу рычага переключения скоростей 1,2.. (, рис. 1). Рычаг должен свободно перемещаться в каждый паз и оставаться там, если Вы отпускаете рычаг. Если рычаг переключения скоростей перемещается с затруднениями вперед или назад, обратитесь в сервисный центр.



ПРЕДУПРЕЖДЕНИЕ

Снегоотбрасыватель является двухкаскадным. Это означает, что выброс снега производится в два этапа. Первый этап – забор снега шнеком и подача его на лопастной диск. Второй этап – лопастной диск через дефлектор отбрасывает снег. Если Вы дотронетесь до шнека или лопастного диска во время их вращения, Вы можете получить серьезную травму. Чтобы избежать травм, не приближайтесь к корпусу шнека и дефлектору и не позволяйте никому это делать. Прочтите и следуйте всем правилам по безопасности и предупреждениям, приведенным в данном руководстве.



ОПАСНОСТЬ

Не прочищайте забитый дефлектор руками. Если Вы дотронетесь до движущихся частей, это может вызвать серьезные травмы. Используйте пробойник, идущий в комплекте с машиной. Чтобы прочистить дефлектор, выполните следующие действия:

1. Остановите двигатель, выньте ключ.
2. Подождите 10 секунд, чтобы шнек/лопастной диск полностью остановились.
3. Всегда используйте пробойник. Не пользуйтесь руками.



ПРЕДУПРЕЖДЕНИЕ

С целью Вашей безопасности выполняйте работу на склоне только в направлении вверх и вниз. Если необходимо передвигаться через склон, будьте осторожны и не включайте привод шнека. Будьте осторожны также при смене направления на склоне.

Оператору необходима специальная нескользящая обувь. Не работайте на крутых склонах – максимальный уклон не должен превышать 17.7% (10°).



ПРЕДУПРЕЖДЕНИЕ

Бензин чрезвычайно огнеопасен, и с ним следует обращаться с особой осторожностью. Никогда не заправляйте бензобак, если двигатель еще горячий после работы или работает. Производите заправку вне помещений. Храните снегоотбрасыватель и емкость с бензином вдали от открытого огня и искры.



Рис. 2. Элементы управления двигателем

- A. Кнопка электростартера (некоторые модели)
- B. Подключение электростартера (некоторые модели)
- C. Выключатель зажигания
- D. Ключ двигателя
- E. Рукоятка стартера
- F. Кнопка подкачки
- G. Рычаг воздушной заслонки

ЭЛЕМЕНТЫ УПРАВЛЕНИЯ ЗАПУСКОМ ДВИГАТЕЛЯ

См. рис. 2.

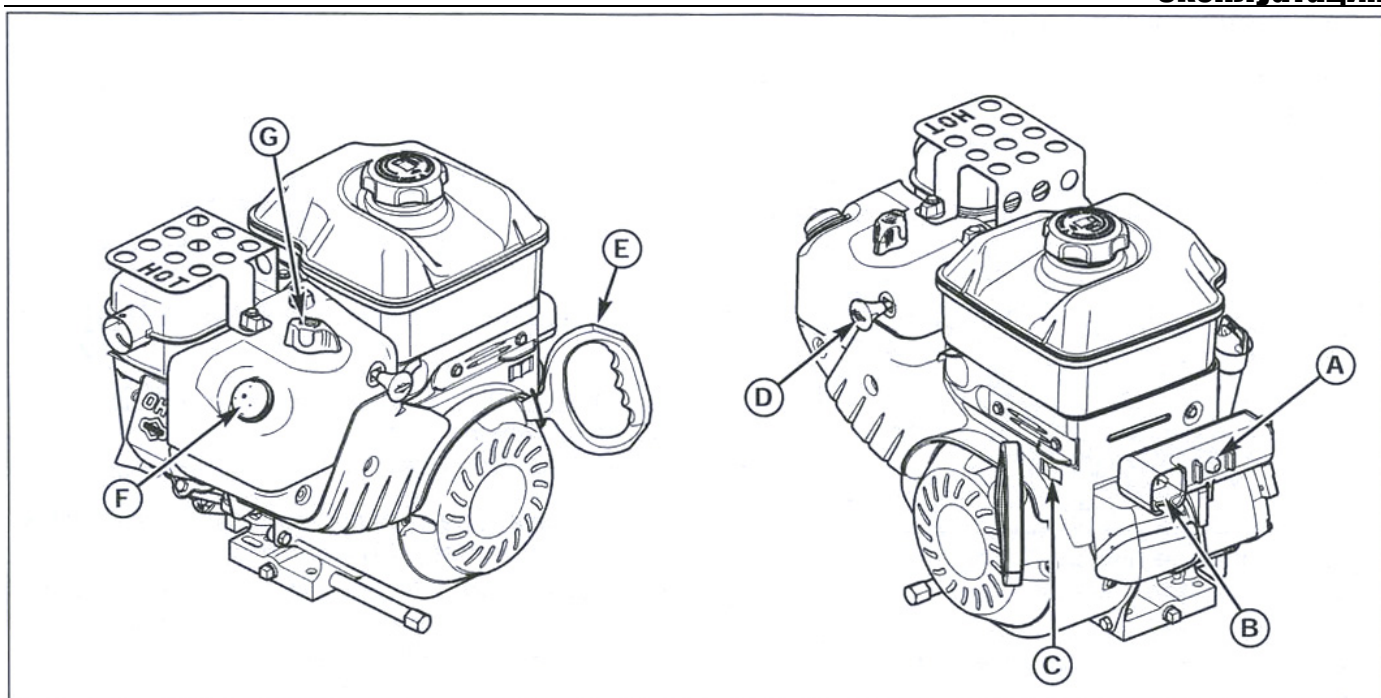
Электростартер

1. **Кнопка электростартера (A)** – включает электростартер, установленный на двигателе и избавляет от необходимости дергать рукоятку стартера, чтобы завести двигатель. Чтобы завести машину, необходимо подать на кнопку стартера 120 Вольт переменного тока (через удлинитель, который идет в комплекте с машиной). **Подсоединяйте удлинитель только к заземленной 3 – штекерной розетке евростандарта.**

Ручной стартер

2. **Рукоятка стартера (E)** подсоединена к шнуру стартера, чтобы вручную запустить двигатель. Резкий рывок за рукоятку стартера поворачивает коленвал двигателя и обеспечивает образование искры, необходимой для пуска двигателя.
3. **Кнопка подкачки топлива (F)** при нажатии обеспечивает первоначальную подачу топлива в карбюратор, чтобы запустить холодный двигатель. Обычно достаточно подкачать топливо двумя нажатиями на кнопку.

4. **Ключ двигателя (D)** позволяет избежать несанкционированного запуска двигателя. Установите ключ в паз до упора. Ключом можно также воспользоваться для остановки двигателя, вынув его из паза.
5. **Рычаг воздушной заслонки (G)** – регулирует качество топливо-воздушной смеси, и используется для запуска холодного двигателя, обеспечивая более обогащенную смесь. Как только двигатель прогрелся и его обороты стали стабильными, рычаг воздушной заслонки следует установить в закрытое положение для обеспечения подачи нормальной топливо-воздушной смеси.
6. **Выключатель зажигания (C)**. Если выключатель находится в положении On – двигатель можно завести. При переводе выключателя в положение Off двигатель заглохнет.

Эксплуатация

ЗАПУСК ДВИГАТЕЛЯ

1. Проверьте уровень масла в двигателе. См. раздел «Проверка уровня масла».
2. Убедитесь, что все рычаги привода машины отключены.
3. Переведите выключатель зажигания (А, рис. 3) в положение ON (включено).



Рис. 3. Выключатель зажигания
А. Выключатель зажигания

4. Вставьте ключ в паз (А, рис. 4) до упора в положение RUN.
5. Поверните рычаг воздушной заслонки (В) по часовой стрелке до упора, если Вы запускаете холодный двигатель. (Для пуска горячего двигателя этого делать не нужно).
6. Дважды нажмите на кнопку праймера (С), если Вы запускаете холодный двигатель. (Для пуска горячего двигателя этого делать не нужно).

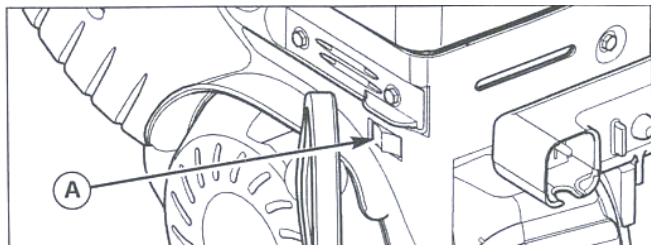

Рис. 4. Ключ двигателя, рычаг воздушной заслонки и кнопка подкачки

- А. Ключ двигателя
В. Рычаг воздушной заслонки
С. Кнопка подкачки

7. Ручной запуск: Крепко возьмитесь за рукоятку стартера (А, рис 5). Медленно потяните за рукоятку, пока не почувствуете сопротивление, затем резко дерните.

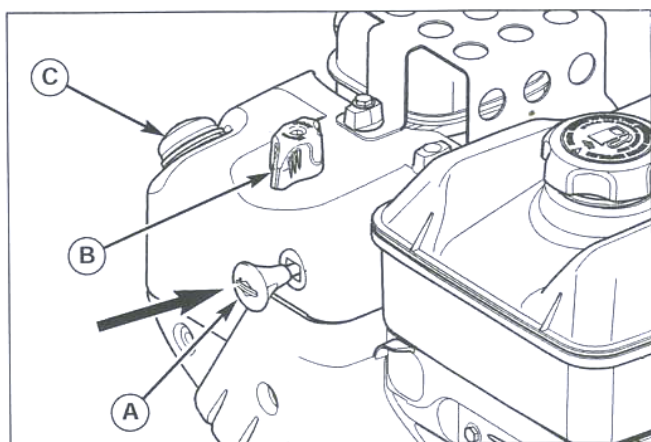

ПРЕДУПРЕЖДЕНИЕ

Резкое втягивание шнура стартера (отдача) может сильно потянуть Вашу руку к двигателю быстрее, чем Вы сможете отреагировать. Сломанные или треснутые кости, растяжения, синяки – могут явиться результатом неправильных действий при запуске. Поэтому всегда при пуске двигателя плавно вытягивайте шнур стартера, пока не почувствуете сопротивление, а потом резко дергайте, чтобы избежать отдачи.



Рис. 5. Ручной стартер
А. Рукоятка стартера

ПРИМЕЧАНИЕ: Если двигатель не запускается после трех попыток, обратитесь к разделу «Поиск неисправностей».

8. Запуск электростартером: Сначала подсоедините удлинитель к разъему на двигателе, затем вставьте вилку удлинителя в розетку. Удлинитель должен быть трехжильным.

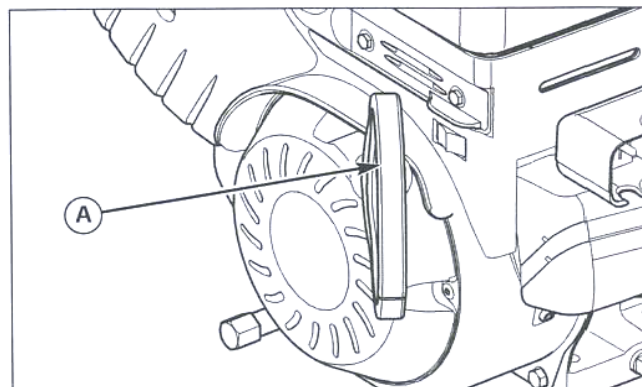

ПРЕДУПРЕЖДЕНИЕ

Если удлинитель поврежден, его необходимо заменить, обратившись в сервисный центр или к квалифицированному специалисту, чтобы избежать рисков.

9. Запуск электростартером: Нажмите кнопку стартера (А, рис. 6) для пуска двигателя. После запуска двигателя, сначала отсоедините удлинитель от розетки, а затем выньте его из разъема на двигателе (В).



Рис. 6. Электростартер
А. Кнопка электростартера
В. Разъем для удлинителя



ОСТОРОЖНО

Для продления срока службы стартера, используйте короткие циклы запуска (максимум 5 секунд). Между циклами запуска делайте перерыв 1 минуту.

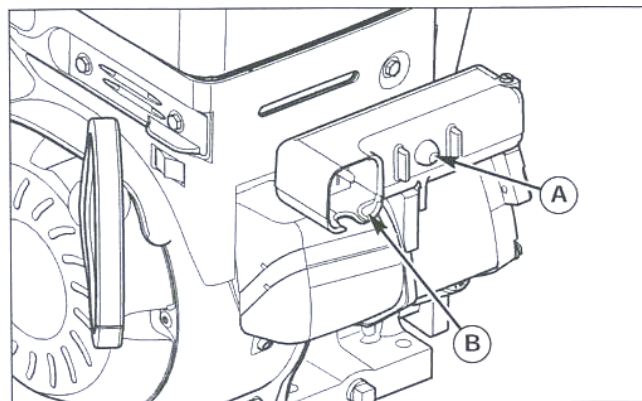
ПРИМЕЧАНИЕ: Если двигатель не запускается после трех попыток, обратитесь к разделу «Поиск неисправностей».

ОСТАНОВКА ДВИГАТЕЛЯ



ПРЕДУПРЕЖДЕНИЕ

Бензин и его пары чрезвычайно огнеопасны и взрывоопасны.

Огонь или взрыв могут привести к серьезным ожогам и смерти. **НЕ ЗАКРЫВАЙТЕ ЗАСЛОНКУ КАРБЮРАТОРА**, чтобы заглушить двигатель.

1. Переведите выключатель зажигания (А, рис. 7) в положение останова.
2. Выньте ключ двигателя (В). Держите ключ вне зоны досягаемости для детей.



Рис. 7. Остановка двигателя
А. Выключатель зажигания
В. Ключ двигателя

РАБОТА СО СНЕГОТБРАСЫВАТЕЛЕМ

1. Поверните дефлектор выброса (D, рис. 8) в желаемое положение.
2. Установите рычаг переключения скоростей (А) в положение желаемой скорости движения вперед.
3. Нажмите до упора и удерживайте рычаг привода шнека (С) на правой рукоятке, чтобы начать вращение шнека. Отпустите рычаг, чтобы отключить шнек.
4. Полностью нажмите и удерживайте рычаг сцепления (В) на левой рукоятке, чтобы начать движение машины. Для останова движения отпустите рычаг.
5. Выберите скорость движения вперед или назад по необходимости, используя переключатель скоростей (А). Отпустите рычаг сцепления перед тем, как переключить скорость.

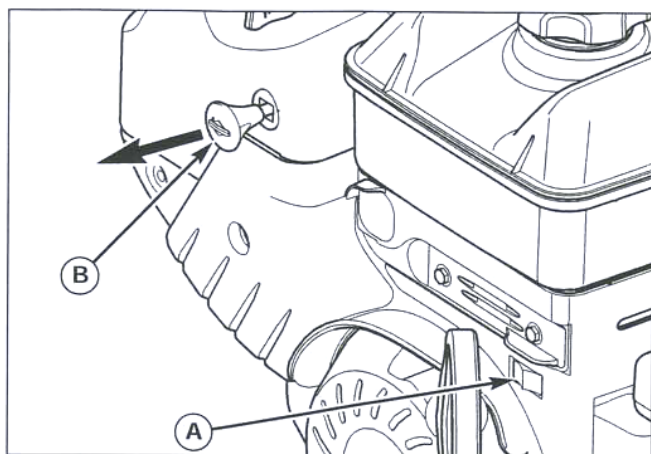

Рис. 8. Элементы управления (вид с положения оператора)

- А. Рычаг переключения скоростей
- В. Рычаг сцепления
- С. Рычаг привода шнека
- Д. Рукоятка управления поворотом желоба

РЫЧАГ ПЕРЕКЛЮЧЕНИЯ СКОРОСТЕЙ

Используйте рычаг переключения скоростей (А, рис. 8) для управления скоростью движения снегоотбрасывателя. Вы можете выбрать из шести скоростей движения вперед и двух скоростей движения назад.

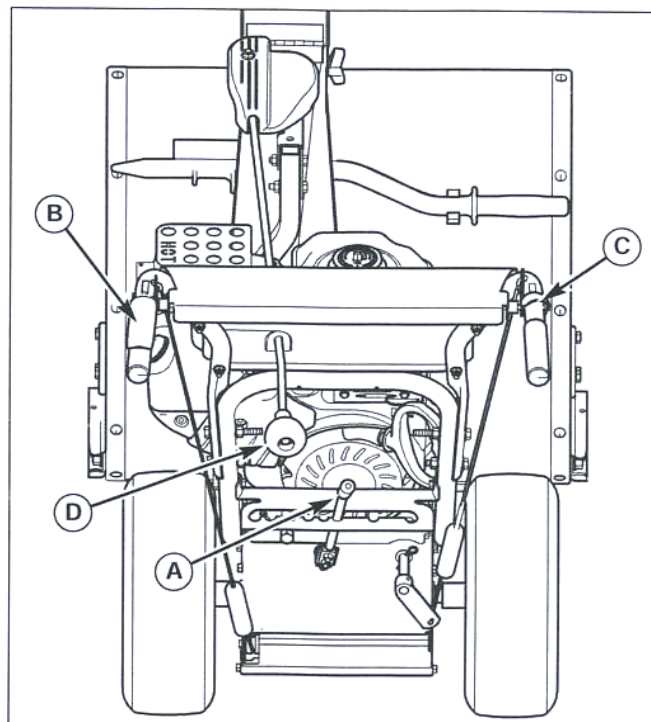
Используйте пониженные передачи для уборки глубокого или мокрого снега. Используйте более высокие скорости для уборки легкого снега или для перемещения снегоотбрасывателя без работы шнека.

Для смены скоростей отпустите рычаг сцепления (В), а затем переведите рычаг переключения скоростей в желаемое положение. Полностью нажмите рычаг сцепления для возобновления движения.

ОБОРОТЫ ДВИГАТЕЛЯ

Всегда работайте на полных оборотах двигателя.

ДЕФЛЕКТОР

Дальность выброса снега главным образом определяется положением дефлектора. (Обороты двигателя также влияют на дальность). Чем больше дефлектор обращен вверх, тем дальше будет выбрасываться снег.

1. Поверните рукоятку (С, рис. 9) против часовой стрелки, чтобы ослабить, а затем отрегулировать желаемое положение и затянуть рукоятку регулятора, повернув ее по часовой стрелке, чтобы зафиксировать дефлектор в нужном положении.

СКРЕПЕР И НАПРАВЛЯЮЩИЕ ПОЛОЗЬЯ

На ровной поверхности, например, бетон или асфальт, скрепер (А, рис. 10) должен скрести поверхность. На таких поверхностях, как гравий, скрепер должен располагаться достаточно высоко, чтобы он не мог подобрать гравий и мусор.

Высота скрепера (А) регулируется при помощи поднятия или опускания направляющих полозьев (В).

1. Чтобы поднять скрепер (А), поставьте его на деревянный брусок, равный по толщине желаемому расстоянию скрепера от земли.
2. Убедитесь, что скрепер стоит параллельно поверхности земли.
3. Ослабьте гайки направляющих полозьев (С) и дайте полозьям (В) упасть на поверхность.
4. Затяните гайки (С), предварительно проверив, что полозья отрегулированы ровно и параллельны поверхности.
5. Чтобы опустить скрепер, поднимите направляющие полозья.
6. Если скрепер износился, замените его на новый.

БЛОКИРОВКА ДИФФЕРЕНЦИАЛА

При толкании машины:

Для облегчения поворота, когда Вы толкаете машину без запуска двигателя, можно отключить правое колесо при помощи шплинта блокиратора дифференциала (рис. 11).

1. Заглушите двигатель, выньте ключ, отсоедините провод свечи зажигания.
2. Чтобы отключить блокировку дифференциала, вставьте шплинт блокиратора (А, рис. 11) во внешнее отверстие правой оси. После этого машину можно откатить с минимальными усилиями в другое место.
3. Чтобы задействовать блокировку дифференциала, выровняйте внутреннее отверстие ступицы с отверстием в оси и установите шплинт блокиратора (В).

ПРИМЕЧАНИЕ: Убедитесь, что блокировка дифференциала задействована (шплинт блокиратора находится во внутреннем отверстии), когда захотите приступить к уборке снега.



Рис. 9. Регулировка угла наклона дефлектора
А. Положение максимальной дальности выброса снега
В. Положение минимальной дальности выброса снега
С. Рукоятка регулятора дефлектора



Рис. 10. Регулировка направляющих полозьев
А. Скрепер
В. Направляющий полз
С. Гайки

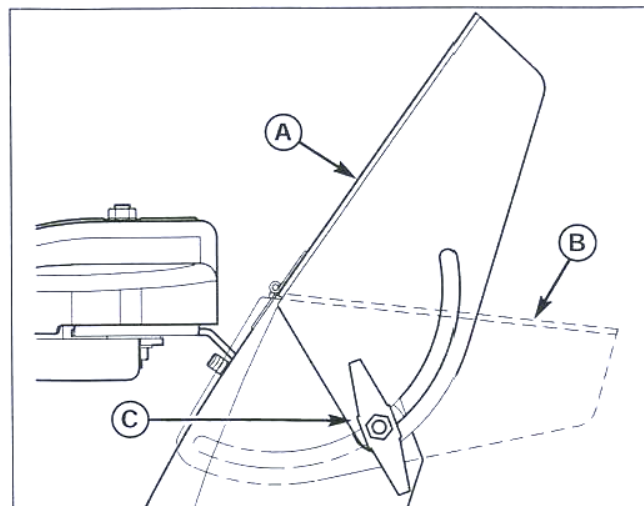

Рис. 11. Блокировка дифференциала
А. Шплинт во внешнем отверстии (свободное вращение колеса)
В. Шплинт во внутреннем отверстии (привод)

ПРОЧИСТКА ЖЕЛОБА ВЫБРОСА

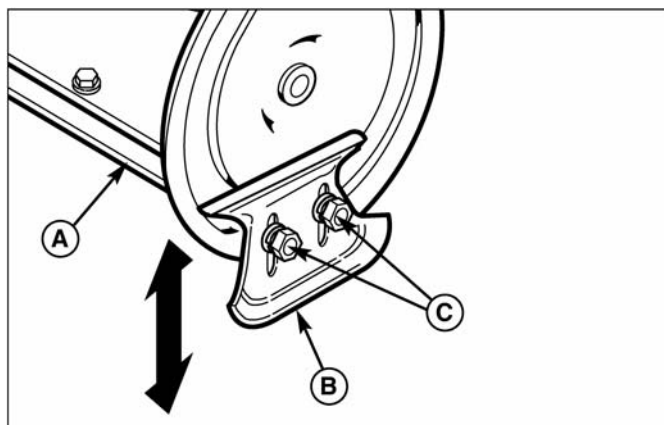
Самая распространенная причина травм, возникающих при работе со снегоотбрасывателем – это нарушение инструкций по безопасности в отношении того, что нельзя дотрагиваться до вращающегося шнека или лопастного диска. Не пытайтесь прочистить желоб руками, если он забит снегом. Чтобы прочистить желоб:

1. Заглушите двигатель. Выньте ключ.
2. Подождите 10 секунд, чтобы движущиеся части (шнек, лопастной диск) остановились.
3. Всегда используйте пробойник. Не пытайтесь производить прочистку руками.

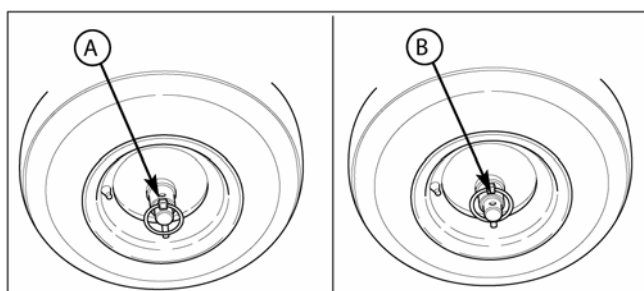
ПОСЛЕ КАЖДОГО ИСПОЛЬЗОВАНИЯ

В результате работы снегоотбрасывателя в корпусе стартера и вокруг него, а также на элементах управления двигателем могут образовываться скопления снега. Тепло от двигателя обычно препятствует образованию наледи, когда машина работает, но после того, как Вы заглушили двигатель, часть снега может растаять и затем наморозиться вокруг движущихся частей, когда машина остынет.

После каждого использования, выполняйте следующие действия, чтобы предотвратить образование льда на внешних частях двигателя и элементах управления:

1. Перед тем, как заглушить двигатель, вытяните шнур стартера 2-3 раза и дайте ему медленно вернуться в первоначальное положение. Это поможет избавиться от скоплений снега вокруг шнура стартера. Дайте двигателю поработать несколько минут.
2. Заглушите двигатель, переведя рычаг дросселя (рис. 1) вниз, или вынув ключ из паза.
3. Очистите снегоотбрасыватель от снега, особенно тщательно удалите снег с двигателя и элементов управления, дефлектора выброса, червяка и стержня привода дефлектора, тросов и др. местам, где может скапливаться снег.
4. Всегда вынимайте ключ из двигателя и ставьте машину на хранение в безопасном месте, чтобы избежать несанкционированного использования.



ПРЕДУПРЕЖДЕНИЕ

Никогда не храните машину с бензином в баке в обогреваемом или плохо проветриваемом помещении. Пары бензина могут вызвать взрыв, если вблизи окажутся источники тепла, огня или искры. Кроме того, пары бензина ядовиты как для людей, так и для животных.

5. Если машина хранится в холодном помещении, залейте бензин в бак во избежание образования конденсата. Не храните снегоотбрасыватель рядом с источниками огня и искры.

ПРИМЕЧАНИЕ: Руководство по эксплуатации двигателя также содержит информацию по предотвращению образования льда на частях двигателя, поэтому также выполните перечисленные в нем инструкции.



ПРЕДУПРЕЖДЕНИЕ

Никогда не храните машину с бензином в баке, в закрытых или плохо проветриваемых помещениях. Пары бензина могут достичь открытого огня, искры или источников сильного тепла (сушилок, водонагревателей, и т.п.) и вызвать взрыв.

Обращайтесь с бензином осторожно. Беспечное обращение с бензином может привести к серьезным повреждениям собственности от огня или сильным ожогам людей.

Сливайте бензин в подходящую для этого емкость вне помещений, вдали от источников огня или искры.

ХРАНЕНИЕ



ПРЕДУПРЕЖДЕНИЕ

Никогда не храните машину с бензином в баке в обогреваемом или плохо проветриваемом помещении. Пары бензина могут вызвать взрыв, если вблизи окажутся источники тепла, огня или искры. Кроме того, пары бензина ядовиты как для людей, так и для животных.

Перед постановкой машины на хранение в межсезонный период, прочтите инструкции по обслуживанию и хранению в разделе «Правила безопасности», затем выполните следующие действия:

- Отключите привод шнека, выньте ключ.
- Выполните операции по обслуживанию двигателя, указанные в руководстве по эксплуатации двигателя. Они включают слив бензина из бака, или добавление стабилизирующей присадки (не храните заправленную машину в закрытых помещениях – см. предупреждение).

Перед запуском снегоотбрасывателя после хранения:

- Проверьте уровни всех жидкостей. Выполните все мероприятия по обслуживанию.
- Выполните все проверки и процедуры, изложенные в руководстве по эксплуатации двигателя.
- Перед использованием дайте двигателю прогреться.

Обслуживание

ГРАФИК ОБСЛУЖИВАНИЯ

Придерживайтесь данного графика периодического обслуживания снегоотбрасывателя, чтобы обеспечить его нормальную работу.

ПЕРЕЧЕНЬ РАБОТ ПО ОБСЛУЖИВАНИЮ	ПЕРИОДИЧНОСТЬ	ПРИМЕЧАНИЯ
Проверка / смазка системы Free-Hand	10 часов	Масло 10W
Смазка снегоотбрасывателя	10 часов	Масло 10W и смазка
Проверка давления в шинах	Каждый месяц	20 psi (1,38 бар)
Замена масла в двигателе * +	50 часов	См. руководство по эксплуатации двигателя.
Чистка / замена свечи зажигания +	Ежегодно	См. руководство по эксплуатации двигателя.
Проверка натяжения ремня	4-6 часов	См. стр. 23
Смазка полуосей	Ежегодно	Литиевая смазка
Проверка смазки в редукторе шнека **	25 часов	Смазка
Смазка вала шнека ***	10 часов	Литиевая смазка

* Первоначальную замену масла произведите после 2 часов работы.
** Проверяйте уровень масла каждую осень и весну.
+ Смотрите руководство по эксплуатации двигателя.
*** Смазывайте каждую осень и весну.

ПРОВЕРКА ДАВЛЕНИЯ В ШИНАХ

Давление в каждой шине (рис. 12) должно быть одинаковым. Следите за тем, чтобы на ниппелях были колпачки во избежание попадания грязи внутрь, когда Вы накачиваете шины.

Размер	PSI	Бар
13 x 5.0	20	1,37



Рис. 12. Проверка давления в шине

ПРОВЕРКА СМАЗКИ В РЕДУКТОРЕ

1. Установите снегоотбрасыватель на плоской ровной поверхности.
2. Снимите болт (А, рис. 13).
3. Проверьте уровень смазки. Ее уровень должен доходить до нижнего края отверстия болта. Если нет, добавьте литиевую смазку.
4. Установите болт на место и плотно затяните.

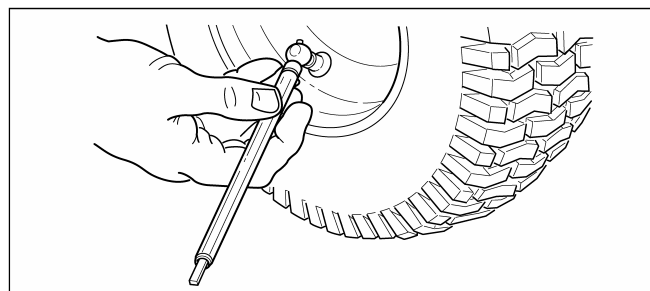

Рис. 13. Проверка смазки в редукторе
А. Болт

СМАЗКА

ВАЖНОЕ ПРИМЕЧАНИЕ

Очень важно регулярно смазывать фитинги вала шнека. Если шнек приржавел к валу, может произойти повреждение редуктора.

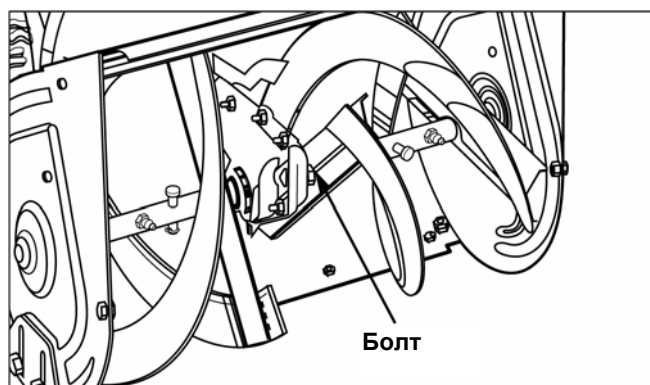
Чтобы избежать образования ржавчины на осях колес, также необходимо регулярно снимать колеса и смазывать оси.

Снимайте колеса и смазывайте оси каждый год.

Смазывайте маслом (10W) места, указанные на рисунках 14-17.

Смазывайте синтетическим моторным маслом 5W-30 шестигранный вал фрикционного диска (А, рис. 15).

Все движущиеся части должны быть смазаны в тех местах, где есть трение с другими частями. Следите за тем, чтобы масло не попало на ремни, желоба шкивов, ведущий диск и фрикционный диск.

ПРИМЕЧАНИЯ ПО СМАЗКЕ:



Места, обозначенные значком нагнетателя, смазываются густой смазкой. Используйте смазочные фитинги, если они установлены. При необходимости снимите некоторые части, чтобы смазать движущиеся части, если смазочные фитинги не установлены.



Места, обозначенные значком масленки, смазываются маслом. Не допускайте попадания масла на механизм сцепления или фрикционный диск.

Не смазывайте систему дистанционной регулировки угла наклона дефлектора.



Рис. 15. Смазка системы привода колес
А. Шестигранный вал



Рис. 16. Смазка осей и рычагов управления

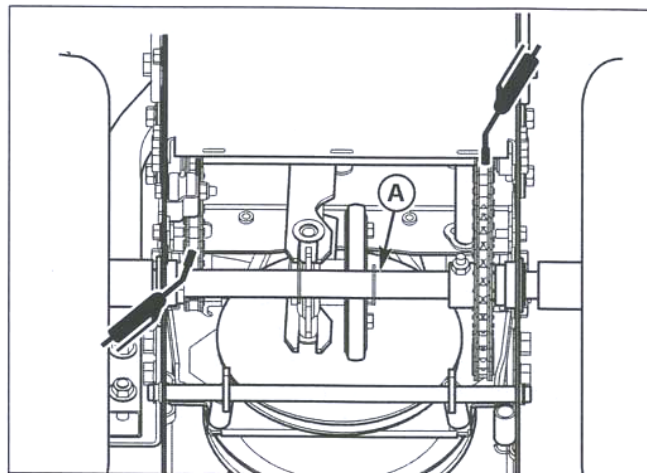

Рис. 14. Смазка поворотного механизма желоба

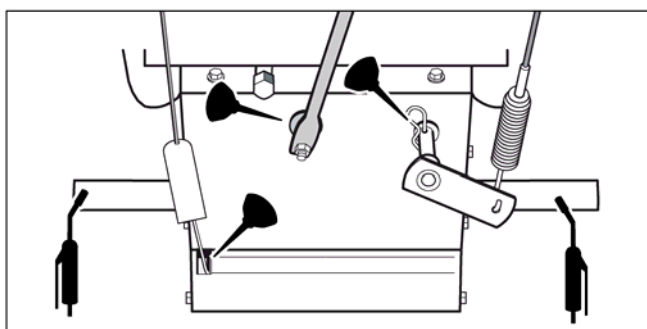

Рис. 17. Смазка петли дефлектора

Обслуживание

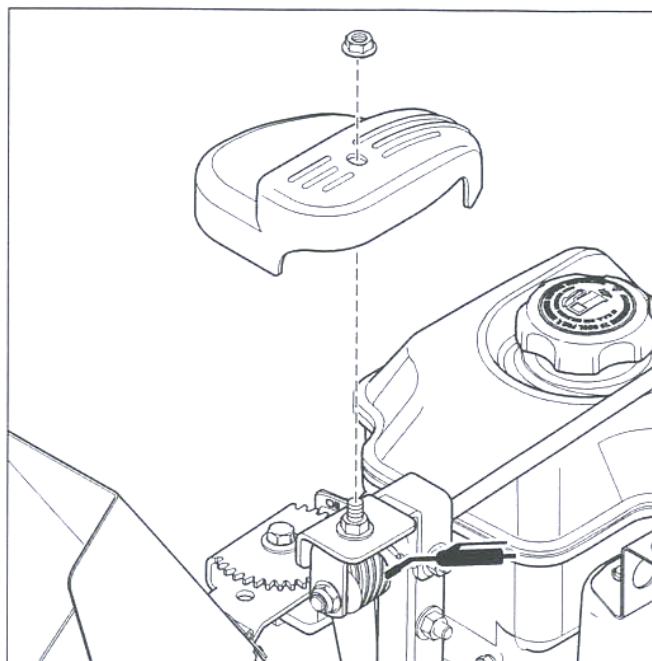
ПРОВЕРКА / СМАЗКА СИСТЕМЫ УПРАВЛЕНИЯ

Проверьте функционирование рычагов управления: они должны функционировать так, как приведено в разделе «Элементы управления». **Для безопасности очень важно, чтобы рычаги управления при отпускании отключали те элементы, которыми они управляют.**

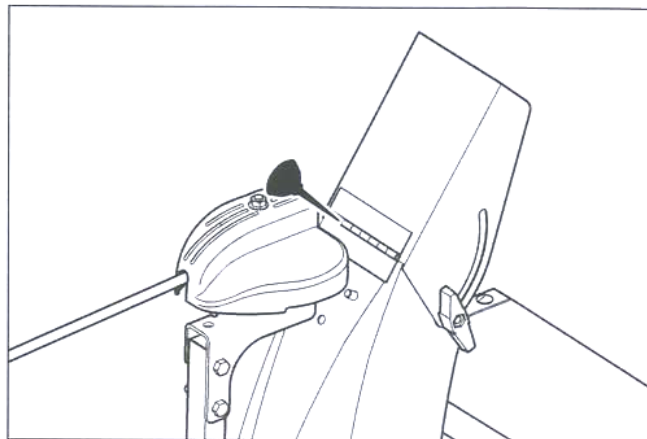
Выполните смазку как показано на рисунке 18.



Рис. 18. Смазка системы управления

ВАЖНОЕ ПРИМЕЧАНИЕ

Если рычаги не функционируют должным образом, смажьте их. Если смазка не решает проблему, обратитесь в сервисный центр. Ни при каких обстоятельствах не эксплуатируйте машину, если рычаги управления не функционируют нормально.

ВАЖНОЕ ПРИМЕЧАНИЕ

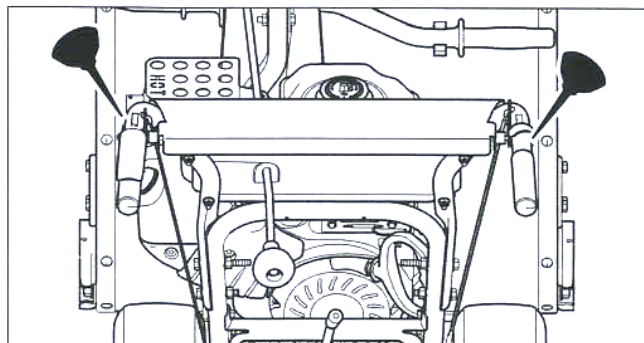
Очень важно регулярно смазывать фитинги вала шнека. Если шнек приржавел к валу, может произойти повреждение редуктора.

СМАЗКА ШНЕКА И ВАЛА

1. Выньте шплинт (С, рис. 19) и срезной штифт (В).
2. Используя масляный шприц или нагнетатель, выдавите смазку в фитинг (А).
3. Поверните шнек (D) несколько раз, чтобы равномерно распределить смазку. Повторите шаг 2.
4. Установите штифт (В) на место и закрепите шплинт (С).
5. Повторите действия для другой стороны шнека.



Рис. 19. Смазка вала шнека

- A. Смазочные фитинги
- B. Шплинты
- C. Срезные штифты
- D. Шнек

Поиск неисправностей, регулировки и обслуживание

ПОИСК НЕИСПРАВНОСТЕЙ

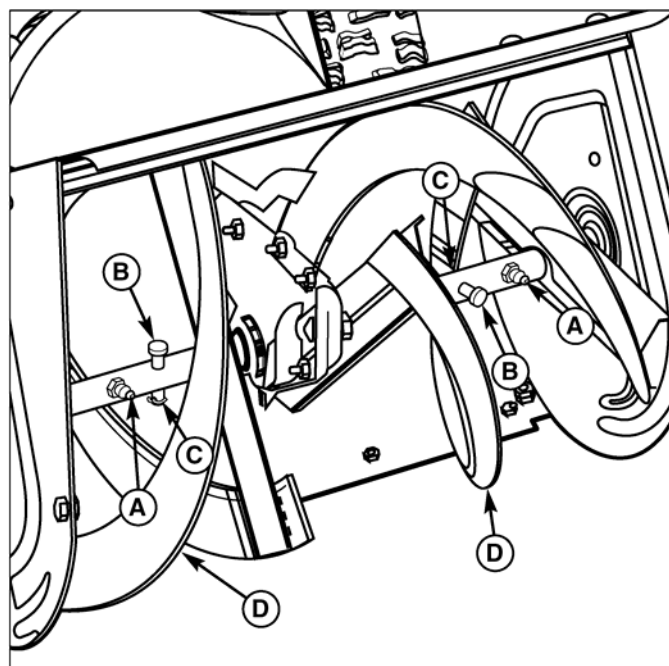
Раздел содержит информацию по поиску неисправностей и инструкции по их устранению. Определите проблему и просмотрите возможные причины и методы устранения, приведенные в таблице.

Обратитесь также к инструкции по эксплуатации двигателя для получения дополнительной информации.

Если неисправность, возникшая у Вашей машины, не указана в данном разделе, обратитесь за помощью в сервисный центр.



ПРЕДУПРЕЖДЕНИЕ

Перед выполнением работ по обслуживанию и регулировке снегоотбрасывателя, заглушите двигатель, подождите, пока движущиеся части остановятся, выньте ключ.

Чтобы избежать случайного запуска, отсоедините свечной провод и закрепите его на расстоянии от свечи.

ПРОБЛЕМА	ПРИЧИНЫ	СПОСОБЫ УСТРАНЕНИЯ
Двигатель не запускается.	<ol style="list-style-type: none"> 1. Не вставлен ключ или вставлен не до упора. 2. Проблемы с подачей топлива в холодный двигатель. 3. В бензобаке нет бензина. 4. Воздушная заслонка закрыта – холодный двигатель. 5. Двигатель «перелит». 6. Нет искры. 7. Бензин не свежий или в бензине есть вода. 	<ol style="list-style-type: none"> 1. Вставьте ключ до упора. 2. Нажмите кнопку подкачки два раза и повторите процедуру запуска. 3. Залейте бензин в бак. 4. Откройте заслонку. 5. Закройте заслонку, попытайтесь запустить двигатель. 6. Проверьте зазор между электродами, отрегулируйте его, почистите электроды, если они загрязнились, или замените свечу. 7. Слейте бензин и залейте свежий.
Двигатель запускается с трудом или плохо работает.	<ol style="list-style-type: none"> 1. В топливно-воздушной смеси слишком много топлива. 2. Карбюратор неправильно отрегулирован. 3. Свеча зажигания неисправна, неправильный зазор между электродами или нагар. 4. Заблокирован воздушный клапан крышки бензобака. 	<ol style="list-style-type: none"> 1. Проверьте воздушную заслонку. 2. Обратитесь в сервисный центр для проведения регулировки. 3. Почистите, отрегулируйте зазор или замените свечу. 4. Прочистите клапан.
Скрепер не чистит твердую поверхность.	<ol style="list-style-type: none"> 1. Направляющие полозья неправильно отрегулированы. 	<ol style="list-style-type: none"> 1. Поднимите полозья (скрепер поднимется) или опустите их (скрепер опустится). Полозья должны быть отрегулированы одинаково.
Шнек не вращается.	<ol style="list-style-type: none"> 1. Не включен привод шнека. 2. Шнек заблокирован инородным объектом. 3. Ослабла тяга привода шнека. 4. Проскальзывает ремень привода шнека. 5. Обрыв ремня привода шнека. 6. Сломан срезной болт. 	<ol style="list-style-type: none"> 1. Включите привод шнека. 2. Остановите двигатель, выньте ключ, отсоедините свечной провод, прочистите шнек при помощи пробойника. См. раздел «Правила безопасности». 3. См. раздел «Регулировка тяги рычага привода шнека». 4. Проверьте регулировку ремня привода шнека. 5. Замените ремень. 6. Замените срезной болт.
Шнек вращается, но снег не отбрасывается достаточно далеко.	<ol style="list-style-type: none"> 1. Дефлектор желоба слишком низко опущен. 2. Слишком высокая скорость движения. 3. Забит дефлектор. 4. Ослаб или изношен ремень привода шнека. 	<ol style="list-style-type: none"> 1. Установите угол наклона дефлектора, как необходимо. 2. Снизьте скорость движения. 3. Остановите двигатель, выньте ключ, отсоедините свечной провод, прочистите дефлектор пробойником. См. раздел «Правила безопасности». 4. Проверьте регулировку ремня.

Поиск неисправностей

ПРОБЛЕМА	ПРИЧИНЫ	СПОСОБЫ УСТРАНЕНИЯ
Плохое сцепление с поверхностью.	1. Проскальзывают шины.	1. Проверьте давление в шинах и протектор.
Шнек не останавливается при отпуске рычага привода шнека.	1. Трос рычага привода шнека слишком затянут или перегнут. 2. Не отрегулирован ремень привода шнека. 3. Не отрегулирована направляющая ремня привода шнека.	1. Ослабьте натяжение троса или выпрямите его. 2. Отрегулируйте ремень. 3. Отрегулируйте направляющую ремня.
Машина не останавливается при отпуске рычага сцепления.	1. Трос рычага сцепления слишком затянут или перегнут. 2. Ослаб, порван или растянута ремень привода. 3. Повреждена цепь привода. 4. Штифты блокировки дифференциала вставлены во внешние отверстия (колеса в положении свободного хода). 5. Изношен фрикционный диск.	1. Ослабьте натяжение троса или замените его. 2. Замените ремень привода. 3. Замените цепь. 4. Вставьте штифты блокировки дифференциала во внутренние отверстия. 5. Замените диск (обратитесь в сервисный центр).
Машина не движется, шнек не вращается.	1. Ремни мокрые. 2. Не отрегулирован червячный привод.	1. Очистите снег и удалите влагу со снегоотбрасывателя, дайте ремням просохнуть. 2. Выполните регулировку в соответствии с инструкциями раздела «Регулировка».
Затруднения при управлении желобом выброса.	1. Шестерчатый механизм поворота желоба нуждается в смазке. 2. Червячный привод не отрегулирован.	1. Произведите необходимую смазку. 2. Отрегулируйте червячный привод.
Снегоотбрасыватель во время движения прямо уходит в сторону.	1. Давление в шинах различается. 2. Одно колесо установлено в режим свободного хода (штифт блокировки дифференциала установлен во внешнее отверстие).	1. Проверьте давление в шинах и подкачайте при необходимости. 2. Убедитесь, что левый штифт блокировки дифференциала установлен во внутреннее отверстие (чтобы задействовать привод).
Повышенная вибрация.	1. Ослабли некоторые крепежные детали или поврежден шнек.	1. Остановите двигатель, выньте ключ, отсоедините свечной провод. Затяните крепежные детали. При необходимости замените шнек. Если вибрация не устранена, обратитесь в сервисный центр.
При установке медленной скорости машина не движется.	1. Не отрегулирован привод сцепления.	1. Отрегулируйте привод или переключитесь на более высокую скорость.
Переключатель скоростей не переключается или переключается с трудом.	1. Шестигранный вал нуждается в смазке.	1. Смажьте шестигранный вал синтетическим моторным маслом 5W-30.

Регулировки

РЕГУЛИРОВКА ТРОСА ПРИВОДА ШНЕКА

ПРЕДУПРЕЖДЕНИЕ

Не делайте натяжение тяги слишком сильным, т.к. это может поднять рычаг и привести к тому, что шнек будет приводиться в действие без нажатия на рычаг.

1. Отпустите рычаг привода, крюк (В, рис. 20) должен едва касаться рычага (С), но не поднимать его. Максимальный зазор должен составлять 0,8 мм.
2. Чтобы произвести регулировку, ослабьте гайку (D), удерживая наконечник троса (А) и поворачивая гайку (D). Поворачивайте наконечник тяги и удерживайте регулировочный винт. Регулировочный винт – это крестообразный винт, поворачивать или удерживать который нужно, вставив отвертку через пружину (F).
3. Удерживайте наконечник троса (А) и затяните гайку (D).
4. Запустите двигатель и проверьте, чтобы шнек не приводился в движение, если не нажат рычаг привода шнека.
5. При работающем двигателе, полностью нажмите рычаг привода шнека, шнек должен начать равномерно вращаться.
6. Отключите рычаг привода шнека. **Шнек должен остановиться в течение 5 секунд.**
7. Если шнек не работает должным образом, остановите двигатель и проверьте регулировку троса привода шнека.
8. Если трос отрегулирован правильно, возможно, в регулировке нуждается натяжение ремня привода шнека. См. раздел «Регулировка ремня привода шнека».



Рис. 20. Регулировка троса привода шнека

- А. Наконечник троса
- В. Крюк пружины
- С. Рычаг
- Д. Гайка
- Е. Регулировочный винт
- F. Пружина

ПРЕДУПРЕЖДЕНИЕ

Не делайте натяжение троса слишком сильным, т.к. это может привести к тому, что привод будет включаться без нажатия на рычаг сцепления (рукоятка должна оставаться в нижнем положении).

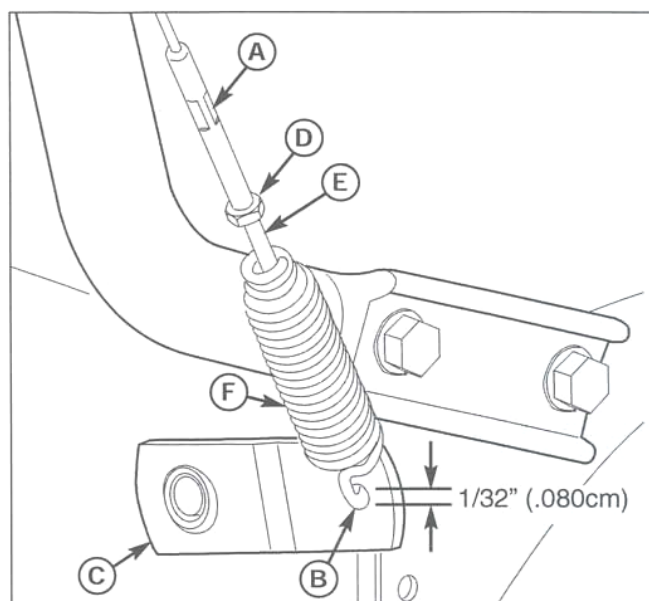
Проверить, чтобы натяжение троса не было слишком сильным можно следующим образом: установите рычаг переключения скоростей на 1 передачу, не нажимая на рычаг сцепления, подтолкните машину вперед. Она должна легко сдвинуться.

Если машина сдвигается с трудом, тяга перетянута. Слегка ослабьте натяжение тяги сцепления и заново произведите проверку.

РЕГУЛИРОВКА ТРОСА СЦЕПЛЕНИЯ

Первоначальная регулировка

1. Рычаг сцепления не должен быть нажат. При этом трос не должен провисать, если подвигать его из стороны в сторону.
2. Чтобы отрегулировать натяжение троса, отодвиньте кожух (А, рис. 21) от кронштейна (D).
3. Снимите Z-образный наконечник троса (С) с кронштейна (D) и вставьте его в другое отверстие. Трос не должен провисать, а также он не должен быть слишком сильно натянутым.

ПРИМЕЧАНИЕ: Если трос сильно ослаблен, машина не будет двигаться. Если трос натянут слишком сильно, привод будет включаться без нажатия на рукоятку.

4. Наденьте кожух (А) на кронштейн (D).



Рис. 21. Регулировка троса сцепления

- А. Кожух
- В. Трос сцепления
- С. Наконечник троса сцепления
- Д. Регулировочный кронштейн

Регулировки

Последующая регулировка

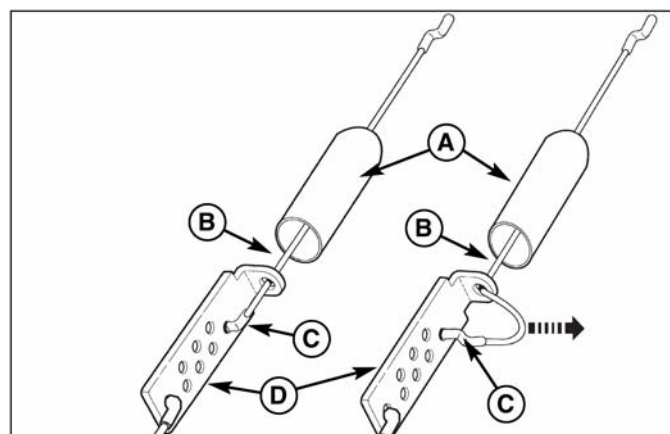
ВСЕ МОДЕЛИ

1. После пяти часов работы, проверьте регулировку троса сцепления. Отрегулируйте трос сцепления, если необходимо, увеличив его натяжение. Допускается небольшое движение нижнего кронштейна, если машина прошла проверку, упомянутую в Предупреждении выше.

РЕГУЛИРОВКА ФРИКЦИОННОГО ДИСКА

1. Слейте бензин из бака, соблюдая правила безопасного обращения с бензином, приведенные в данном руководстве.
2. Отсоедините свечной провод.
3. Поставьте снегоотбрасыватель на переднюю часть корпуса шнека (С, рис. 22).
4. Ослабьте болты (А) с каждой стороны нижней панели (В).
5. Снимите нижнюю панель (В).



Рис. 22. Нижняя крышка

- А. Болты
- В. Нижняя крышка
- С. Корпус шнека

6. Ослабьте болты рычага переключения передач (А, рис. 23), и переведите рычаг в положение минимальной скорости движения вперед.

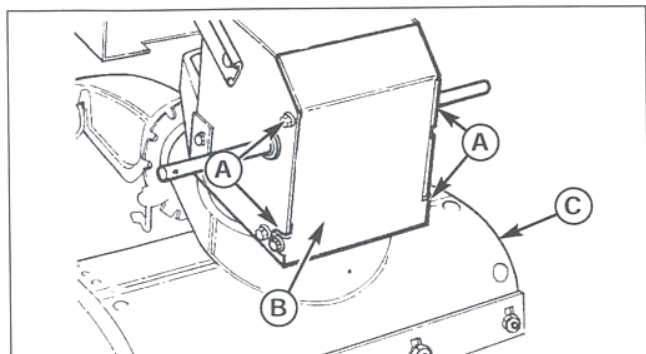

Рис. 23. Регулировка рычага переключения передач

- А. Рычаг переключения
- В. Гайки, 1/4-20

7. Определите положение фрикционного диска (А, рис. 24). Правильное расстояние от правой стороны фрикционного диска до внешней стороны рамы составляет 10,95 см. Если фрикционный диск не находится в правильном положении, произведите его регулировку следующим образом.
8. Передвиньте фрикционный диск (А, рис. 24) на правильное расстояние – 10,95 см.
9. Затяните гайки 1/4-20 (В, рис. 23) с моментом затяжки 6,8 Нм (60 фунтов на дюйм).
10. Проверьте, чтобы снегоотбрасыватель приводился в движение на первой передаче (R1). Если нет, заново выполните вышеперечисленные шаги с 1 по 9.
11. Установите нижнюю панель (В, рис. 22) и затяните болты (А).

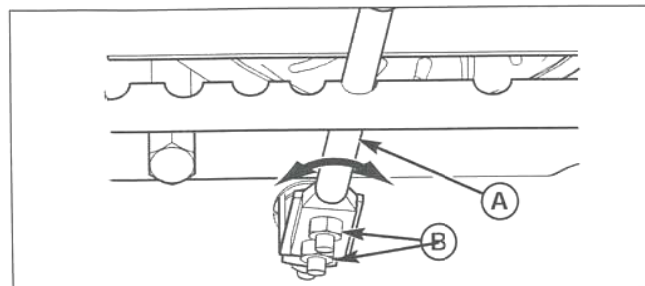

Рис. 24. Регулировка фрикционного диска

- А. Фрикционный диск
- В. Рама

Регулировки

РЕГУЛИРОВКА РЕМНЯ

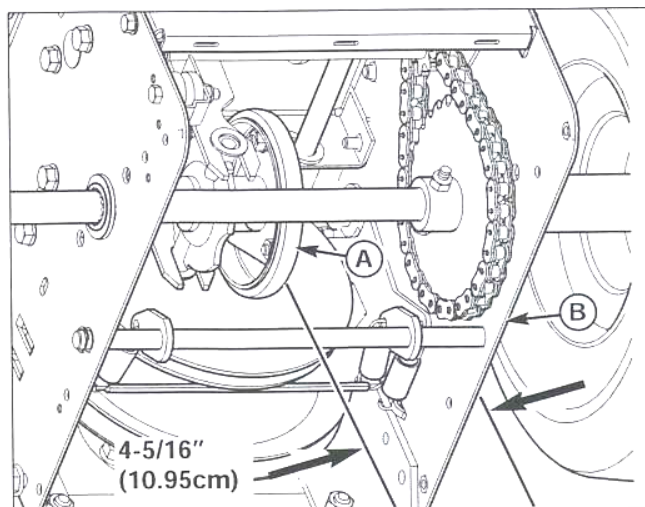
Ремень привода шнека

Если машина не отбрасывает снег, проверьте регулировку троса привода шнека. Если она правильная, проверьте состояние ремня привода шнека. Если он поврежден или ослаб, замените его (см. раздел «Замена ремня»).

1. Отсоедините свечной провод.
2. Снимите болт (В, рис. 25) с крышки ремня (А). Снимите крышку (А).
3. Ослабьте гайку (D, рис. 26) холостого шкива (В) и прижмите шкив к ремню на 3 мм.
4. Затяните гайку (D).
5. Нажмите на рычаг привода шнека. Проверьте натяжение ремня (напротив холостого шкива). Ремень должен отклоняться на 12,5 мм от исходного положения при умеренном нажатии (рис. 26). Возможно, Вам потребуется передвинуть холостый шкив еще раз, чтобы получить правильный уровень натяжения.
6. Установите крышку ремня (А, рис. 25), зафиксируйте при помощи болтов (В).
7. Как только Вы отрегулировали или заменили ремень, необходимо отрегулировать тросы.
8. Установите свечной провод на место.

Ремень привода хода

Ремень привода хода имеет постоянное натяжение и не требует регулировки. Если ремень привода хода проскальзывает, замените его. См. раздел «Замена ремня».

ПРИМЕЧАНИЕ: После того, как регулировки завершены, убедитесь, что привод отключается при отпуске рычага.



Рис. 25. Крышка ремня

А. Крышка ремня

В. Болты 1/4-20

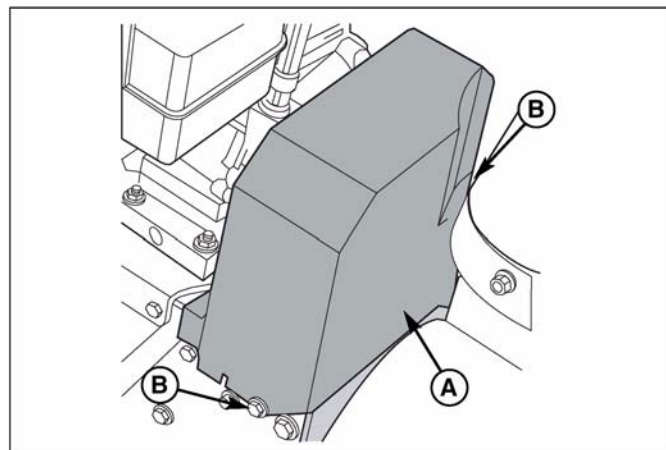

Рис. 26. Прогиб ремня привода шнека

А. Шкив двигателя

В. Холостой шкив (прижимное положение)

С. Шкив шнека

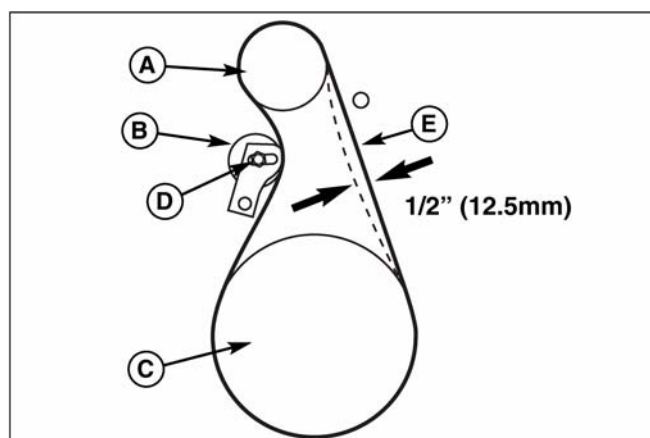
Д. Гайка

Е. Ремень привода шнека

Регулировки

ЗАМЕНА СРЕЗНЫХ ШТИФТОВ



ПРЕДУПРЕЖДЕНИЕ

Не находитесь вблизи дефлектора или шнека, когда двигатель работает. Не запускайте двигатель, если с машины снят какой-либо защитный корпус или кожух.

При обычных обстоятельствах, если шнек наталкивается на инородный объект, который может повредить машину, ломается срезной штифт – это защищает редуктор и другие части от повреждения.

Срезные штифты расположены на валу шнека, как показано на рис. 27. Чтобы заменить срезной штифт, выньте сломанный и установите новый штифт со стопором. Полностью вытяните кончики стопора. **Заменяйте срезные штифты только на такие же.** (Использование вместо срезных штифтов болтов, винтов или штифтов большей жесткости приведет к повреждению машины).



Рис. 27. Срезные штифты

- A. Срезные штифты
- B. Стопоры

РЕГУЛИРОВКА НАПРАВЛЯЮЩЕЙ РЕМНЯ

1. Отсоедините свечной провод.
2. Открутите болт (B, рис. 25) с крышки ремня (A). Снимите крышку ремня (A).
3. Измерьте расстояние между направляющей ремня (B, рис. 28) и ремнем (D). Расстояние должно быть 3,18 мм.
4. Если необходима регулировка, ослабьте болт (C) направляющей ремня. Переведите направляющую (B) в правильное положение и затяните болт (C).
5. Установите крышку ремня (A, рис. 25) и зафиксируйте ее при помощи болтов (B).
6. Подсоедините свечной провод.

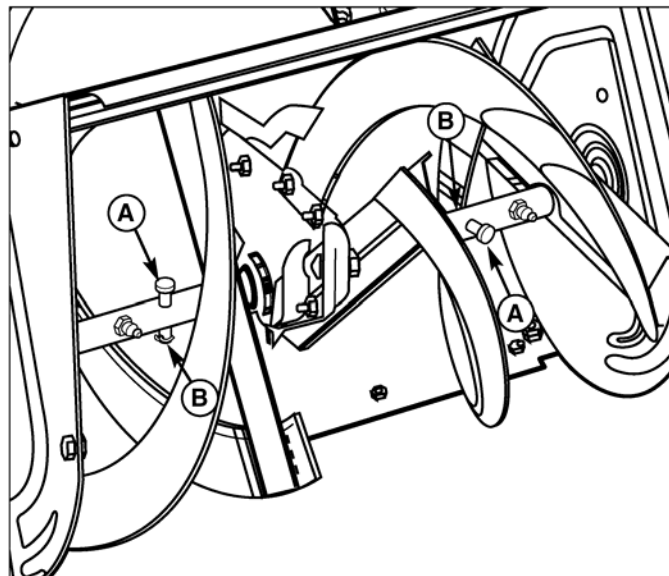

Рис. 28. Направляющая ремня

- A. Холостой шкив (нажатое положение)
- B. Направляющая ремня
- C. Болт
- D. Ремень

ЗАМЕНА РЕМНЯ

Замена ремня привода шнека

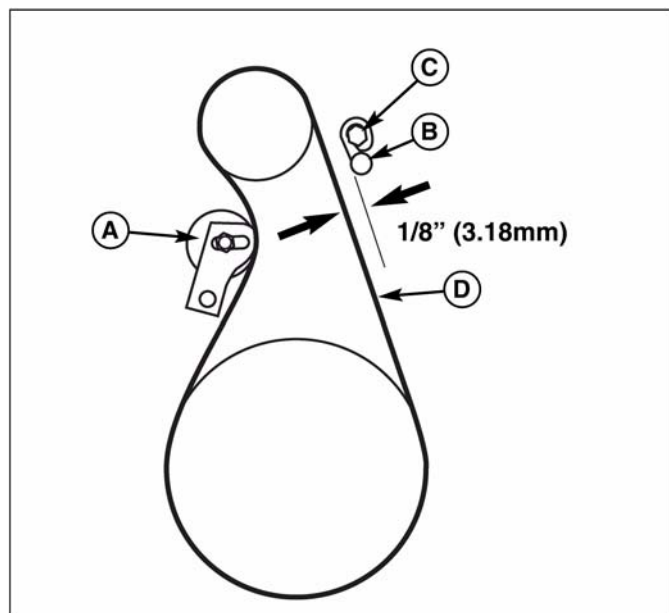
Ремень привода имеет специальные характеристики, поэтому их необходимо менять только на оригинальные ремни, поставляемые с фабрики. Приобрести ремни можно у ближайшего дилера.

Некоторые из нижеприведенных действия потребуют помощь второго человека. Если ремень привода шнека поврежден, машина не будет отбрасывать снег. Замените поврежденный ремень следующим образом:

1. Отсоедините свечной провод.
2. Ослабьте болты (А, рис. 28) с каждой стороны нижней панели (В).
3. Снимите нижнюю панель (В).



Рис. 28. Нижняя крышка

- А. Болты
- В. Нижняя крышка
- С. Корпус шнека

4. Ослабьте болт (В, рис. 24) на крышке ремня (А). Снимите крышку ремня (А).
5. Ослабьте направляющую ремня (В, рис. 29). Потяните направляющую в направлении от шкива шнека (А).
6. Потяните холостой шкив шнека (К) от ремня (D) и снимите ремень со шкива.
7. Снимите ремень привода шнека (D) со шкива двигателя. Чтобы снять ремень, шкив шнека (С) можно частично повернуть.

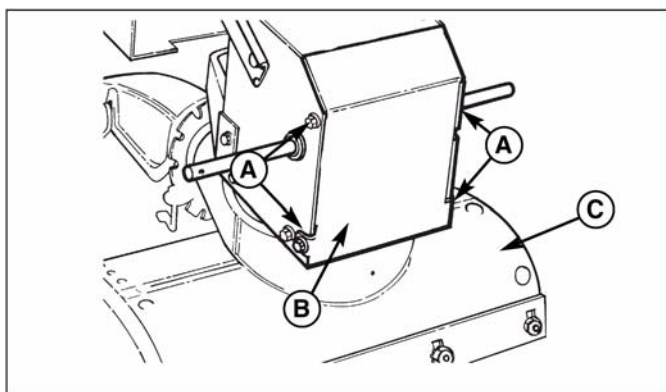

Рис. 29. Шкивы и ремни

- А. Ремень привода хода
- В. Направляющая ремня
- С. Шкив двигателя на привод шнека
- Д. Ремень привода шнека
- Е. Пружина сцепления
- Ф. Шкив двигателя на привод хода
- Г. Шкив привода хода
- Н. Шкив крыльчатки
- И. Ось качающейся пластины
- Ж. Стопорное кольцо
- К. Холостой шкив ремня привода шнека
- Л. Холостой шкив ремня привода хода

8. Снимите фланцевую контргайку 5/16 (В, рис. 30), фиксирующую крышку вращающего механизма (А).

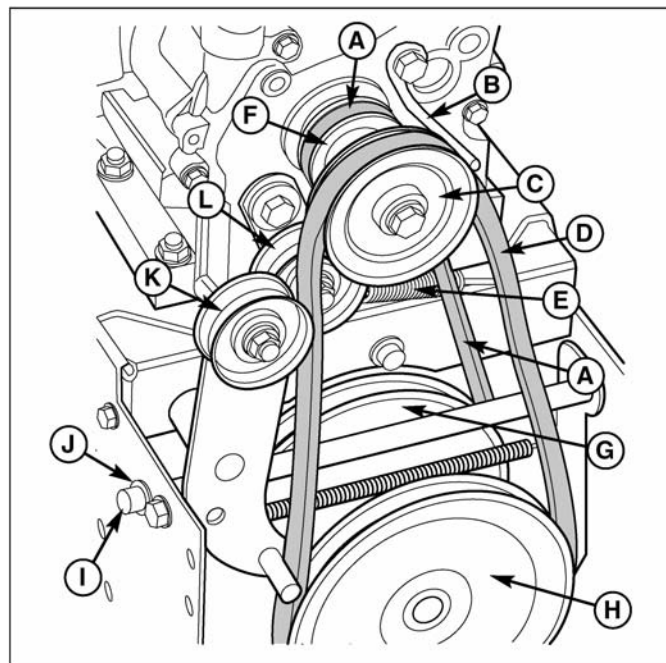

Рис. 30. Снятие крышки вращающего механизма

- А. Крышка
- В. Фланцевая контргайка

Обслуживание

9. Снимите стопор (А, рис. 31) и переместите тягу (В) назад на 7 сантиметров, чтобы вал отделился от червячного привода.

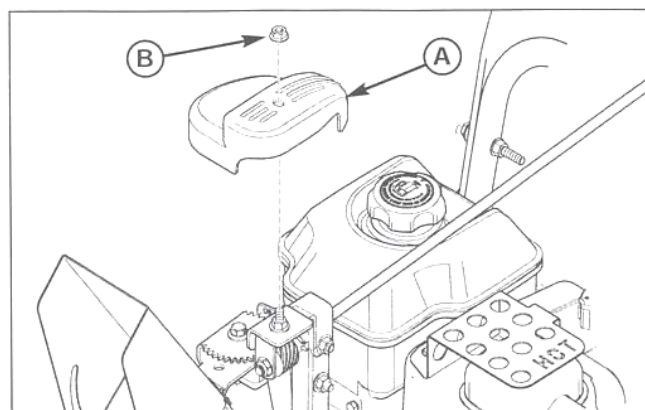

Рис. 31. Снятие вала вращающего механизма
А. Стопор
В. Тяга управления поворотом желоба

10. Снимите две шестигранные гайки 5/16-18 (А, рис. 32), и два болта с квадратным подголовком 5/16-18x1-1/2 (В), удерживающих колено трубы (С) на опорной пластине (D).

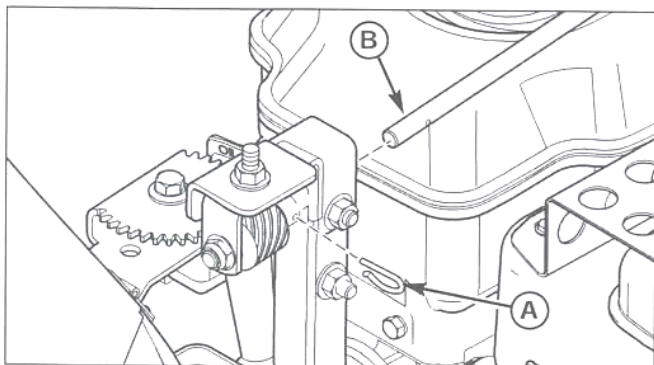

Рис. 32. Снятие нижней трубы
А. Шестигранные гайки, 5/16-18
В. Болты с квадратным подголовком 5/16x1-1/2
С. Колено трубы
Д. Опорная пластина трубы

11. Снимите желоб и вращающий механизм (А, рис. 33) с корпуса шнека.

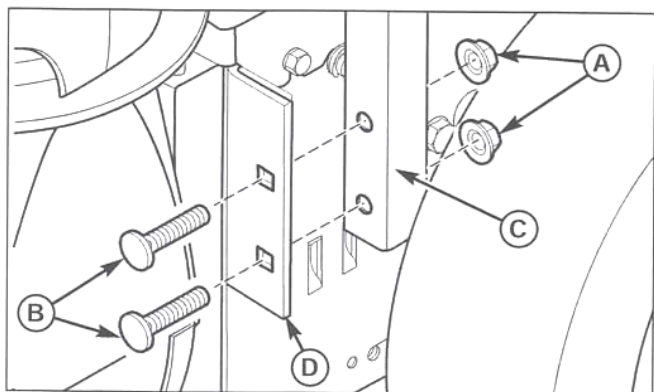

Рис. 33. Снятие желоба и вращающего механизма
А. Желоб и вращающий механизм

12. Снимите четыре верхних болта (А, рис. 34), удерживающих вместе корпус шнека (С) и раму (D). Ослабьте два нижних болта (В). Корпус шнека (С) и рама (D) могут быть отсоединены друг от друга, чтобы можно было снять ремень.

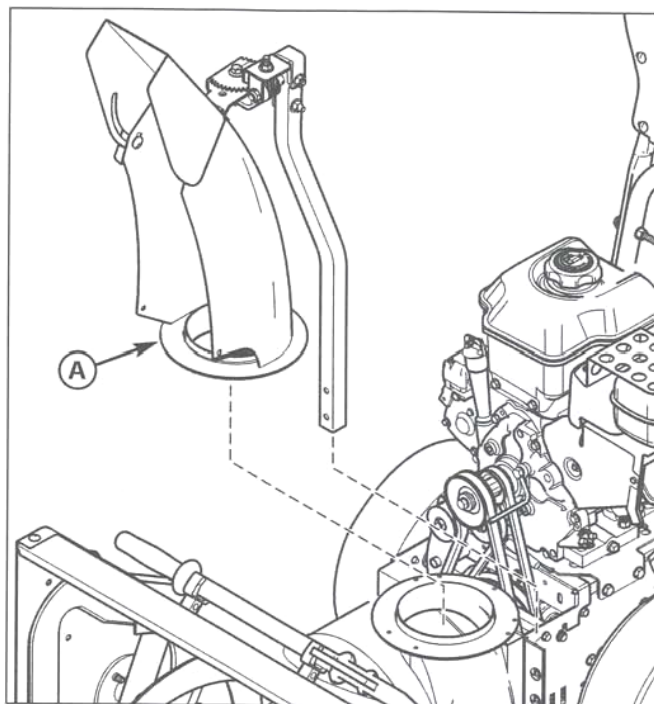

Рис. 34. Разделение рамы и корпуса шнека
А. Верхние болты
В. Нижние болты
С. Корпус шнека
Д. Рама

13. Снимите старый ремень привода шнека (D, рис. 29) со шкива крыльчатки. Замените ремень на оригинальный новый, приобретенный у дилера.
14. Установите новый ремень привода шнека (D) на шкив крыльчатки.

Обслуживание

ПРИМЕЧАНИЕ: Чтобы закрепить корпус шнека на раме, попросите помощника удерживать рычаг привода шнека в нажатом положении. Таким образом холостой шкив поменяет свое положение, чтобы шкив шнека отошел назад.

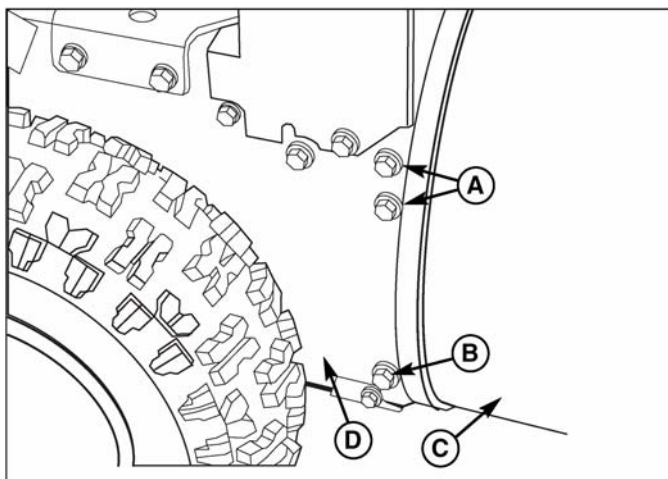
15. Установите корпус шнека (С, рис. 34) на раму при помощи четырех верхних болтов (А), снятых при выполнении шага 12. Затяните два нижних болта (В). Затяните все болты с моментом затяжки 4,5-5,6 Нм (40-50 фунтов на дюйм).
16. Установите желоб и поворотный механизм, снятые ранее (см. рис. 32 и 33). Затяните все гайки с моментом 15 Нм (11 фунт-сила).
17. Вставьте тягу управления поворотом желоба (В, рис. 31) в червячное колесо и зафиксируйте при помощи стопора (А).
18. Установите крышку вращающего механизма (А) и зафиксируйте фланцевой контргайкой (В). Затяните гайку с моментом затяжки 15 Нм (11 фунт-сила).
19. Установите ремень привода шнека (D, рис. 29) на шкив крыльчатки (H).
20. Установите ремень привода шнека (D) под холостой шкив (K).
21. Отрегулируйте ремень привода шнека. См. раздел «Регулировка ремня привода шнека».
22. Отрегулируйте направляющую ремня. См. раздел «Регулировка направляющей ремня».
23. Установите крышку ремня (А, рис. 24). Затяните болты 1/4-20 (В) с моментом 2,8-3,9 Нм (25-35 Фунтов на дюйм).

ПРИМЕЧАНИЕ: Будьте осторожны при затяжке болтов, фиксирующих крышку ремня. Слишком сильная затяжка болтов может деформировать пластик.

24. Проверьте регулировку тросов. См. соответствующие подразделы.
25. Установите нижнюю крышку (В, рис. 28). Затяните болты 1/4-20 с моментом затяжки 2,8-3,9 Нм (25-35 Фунтов на дюйм).
26. Подсоедините свечной провод.

Замена ремня привода хода

Если снегоотбрасыватель не движется вперед, проверьте ремень привода хода на износ или повреждения. Если ремень изношен или поврежден, замените его следующим образом:

1. Отсоедините провод свечи зажигания.
2. Снимите ремень привода шнека. См. раздел «Замена ремня».
3. Снимите пружину сцепления (Е, рис. 29).
4. Снимите стопорное кольцо (J, рис. 29) с одного конца оси качающейся пластины (I).
5. Снимите ось качающейся пластины (I), чтобы дать возможность качающейся пластине (А, рис. 35) повернуться вперед.
6. Снимите старый ремень привода хода (А) со шкивов (G) и (F). Замените ремень (А) на новый, приобретенный у авторизованного дилера.
7. Установите новый ремень привода хода (А) на шкивы (G) и (F).

8. Убедитесь, что холостой шкив (L) выровнен с ремнем привода хода (А).
 9. Установите ось качающейся пластины (I) и зафиксируйте ее при помощи стопорного кольца (J), снятого ранее.
 10. Нижняя часть качающейся пластины (А, рис. 35) должна быть расположена между проушинами (В). Убедитесь, что пластина хорошо закреплена.
- ПРИМЕЧАНИЕ:** Если привод не включается после замены ремня, проверьте, чтобы качающаяся пластина была расположена между проушинами.
11. Установите пружину сцепления (Е).
 12. Установите и отрегулируйте ремень привода шнека. См. соответствующий раздел.
 13. Отрегулируйте направляющую ремня. См. соответствующий раздел.
 14. Установите нижнюю панель (В, рис. 28). Затяните болты 1/4-20 с моментом затяжки 2,8-3,9 Нм (25-35 Фунтов на дюйм).
 15. Установите крышку ремня (А, рис. 24), зафиксируйте при помощи болтов (В) с моментом затяжки 2,8-3,9 Нм (25-35 Фунтов на дюйм).
- ПРИМЕЧАНИЕ:** Будьте осторожны при затяжке болтов, фиксирующих крышку ремня. Слишком сильная затяжка болтов может деформировать пластик.
16. Проверьте регулировку тросов. См. соответствующий раздел.
 17. Подсоедините свечной провод.



Рис. 35. Замена ремня привода хода
А. Качающаяся пластина
В. Проушины

Спецификации

ПРИМЕЧАНИЕ: Спецификации верны на момент печати инструкции и могут изменяться без уведомления.

* Значения мощности для каждой модели двигателя первоначально даны исходя из SAE (Society of Automotive Engineers – Ассоциация Инженеров Автомобилестроения) – кода J1940 (для двигателей небольшой мощности и номинального крутящего момента) с изменениями от 05-2002. Поскольку двигатели могут быть установлены на широкий спектр конечного оборудования, а также благодаря разнообразным условиям окружающей среды, в которой эксплуатируется данное оборудование, вероятно, что двигатель, приобретенный Вами, не будет развивать указанный уровень мощности при использовании на конечном оборудовании (фактическая мощность, мощность «на месте»). Данные различия возникают по причине различных факторов, включающих: разница в высоте над уровнем моря, температура воздуха, атмосферное давление, влажность, качество бензина, смазка двигателя, выставленные максимальные обороты двигателя, индивидуальные особенности двигателя, вид конечного оборудования, способ эксплуатации двигателя, степень приработанности двигателя и состояния камеры сгорания, регулировка клапанов и карбюратора, а также другие факторы. Значения мощности двигателя могут быть настроены в сравнении с другими похожими двигателями, работающими на подобном оборудовании и таким образом они не обязательно будут соответствовать значениям, установленных из ниже приведенных кодов.

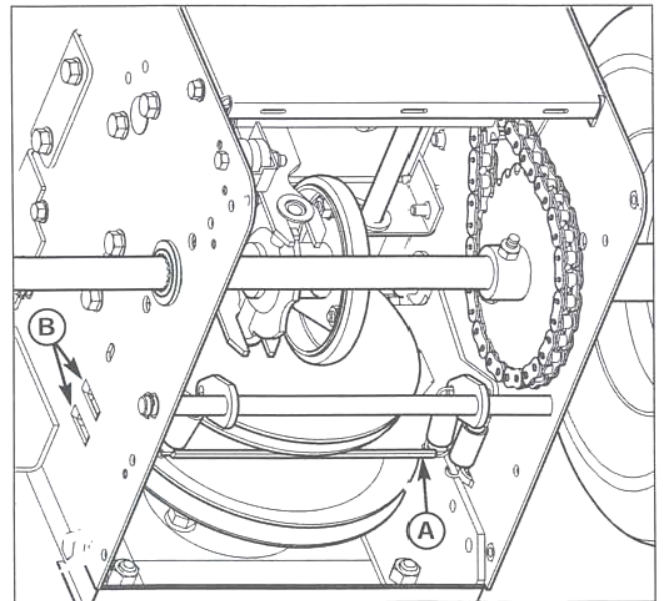
ДВИГАТЕЛЬ:

Briggs & Stratton

Производитель	Briggs & Stratton
Модель	Snow Max
Крутящий момент	9 @ 3600 об/мин
Рабочий объем цилиндра	205 куб.см.
Емкость картера для масла	0.54-0.59 л.

РАЗМЕРЫ

Эффективная рабочая ширина	61 см.
Длина	137 см.
Высота	108 см.
Вес	SMI – 81 кг. SNP – 80 кг.

ШАССИ:

Колеса	Размер шин: 13x5 Давление в шинах: 20 psi (1,37 бар)
Угол поворота дефлектора	200 градусов
Крыльчатка	30 см, 4 лопасти, стальная
Высота шнека	61 см.
Система привода	Фрикционный диск, 6 скоростей вперед, 2 назад

Запасные части и аксессуары

ЗАПАСНЫЕ ЧАСТИ

Запасные части имеются в продаже в авторизованном сервисном центре. Всегда используйте только оригинальные запасные части Simplicity.

В авторизованном сервисном центре также доступны дополнительные принадлежности и аксессуары, а также смазочные материалы.

ТЕХНИЧЕСКАЯ ЛИТЕРАТУРА

Дополнительные экземпляры данного руководства, а также иллюстрированный каталог запасных частей Вы можете получить, обратившись в сервисный центр.

Для получения необходимой Вам информации в авторизованном сервисном центре, Вам необходимы следующие данные:

Модель: _____

Серийный номер: _____

Ваше имя: _____

Адрес: _____

Город, штат, индекс: _____

Номер кредитной карты: _____

Дата окончания срока действия карты _____

Инструкция загружена с сайта <http://mcgrp.ru> большой выбор руководств и инструкций в формате pdf, doc, exe и с возможностью онлайн просмотра.