



Полезные рекомендации, советы и информацию об изделиях Sony можно найти на сайте: www.sony-europe.com/myproduct

AVCHD™

HDMI



<http://www.sony.net/>



Напечатано на бумаге, изготовленной на 70% и более из бумажных отходов, с использованием печатной краски на основе растительного масла без примесей ЛОС (летучих органических соединений).

3-452-780-61(1)



1-3452780614

Printed in Japan

Инструкция по эксплуатации

Blu-ray Disc / DVD Player

BDP-S550

ПРЕДУПРЕЖДЕНИЕ

Для предотвращения возгорания или поражения электрическим током не подвергайте аппарат воздействию дождя или влаги. Во избежание поражения электрическим током не открывайте корпус. Обращайтесь за обслуживанием только к квалифицированному персоналу.

Не подвергайте батареи и устройство с установленными батареями чрезмерному нагреванию, например, воздействию солнечных лучей, огня и т. д.

Держите внешнюю память в недоступном для детей месте. В случае проглатывания, немедленно обратитесь к врачу.

ВНИМАНИЕ!

Использование оптических приборов с данным устройством вредно для зрения. Поскольку лазерный луч, используемый в данном Blu-ray Disc/DVD проигрывателе, представляет опасность для глаз, не пытайтесь разобрать корпус. Техническое обслуживание должно осуществляться только квалифицированными сотрудниками сервисных центров.



Такая этикетка находится на защитном кожухе лазера внутри корпуса устройства.



Данное устройство классифицируется как ЛАЗЕРНЫЙ продукт КЛАССА 1. МАРКИРОВКА CLASS 1 LASER PRODUCT расположена на защитном кожухе лазера внутри корпуса устройства.



Утилизация электрического и электронного оборудования.

Этот символ применяется только в странах Евросоюза и других европейских странах, где действуют системы раздельного сбора отходов.

Europe Only



Pb

Утилизация использованных элементов питания (применяется в странах Евросоюза и других европейских странах, где действуют системы раздельного сбора отходов)

Этот символ применяется только в странах Евросоюза и других европейских странах, где действуют системы раздельного сбора отходов.



Изготовитель:

Сони Корпорейшн

Адрес: 1-7-1 Конан, Минато-ку, Токио, Япония

Страна-производитель: Япония

Производителем данного изделия является Sony Corporation, адрес: 1-7-1 Konan Minato-ku Tokyo, 108-0075 Japan (Япония). Уполномоченным представителем по электромагнитной совместимости и безопасности изделия является Sony Deutschland GmbH, адрес: Hedelfinger Strasse 61, 70327 Stuttgart, Germany (Германия). По вопросам обслуживания или гарантийных обязательств, пожалуйста, обращайтесь по адресам, указанным в отдельных документах по техническому обслуживанию или гарантийным обязательствам.

Меры

предосторожности

- Данный аппарат работает от сети переменного тока 220 В – 240 В, 50 Гц/60 Гц. Проверьте, соответствует ли рабочее напряжение аппарата напряжению Вашей местной электрической сети.
- Во избежание пожара или поражения электрическим током не ставьте на устройство наполненные жидкостью емкости, например вазы.
- Установите эту систему так, чтобы в случае неисправности сетевой провод можно было немедленно отсоединить от штепсельной розетки.

Примечания о дисках

- Чтобы поверхность диска оставалась чистой, берите диск за края. Не касайтесь поверхности диска. Пыль, отпечатки или царапины на диске могут стать причиной его неисправной работы.



- Не подвергайте диск воздействию прямого солнечного света или источников тепла, таких как каналы горячего воздуха, и не оставляйте его в автомобиле, припаркованном под прямыми лучами солнца, так как температура внутри автомобиля может существенно возрасти.
- После использования поместите диск на хранение в футляр.

- Очищайте поверхность диска чистой тканью. Протирайте поверхность диска от центра к краям.



- Не используйте растворители, такие как бензин, разбавители, имеющиеся в продаже очистители дисков/линз или антистатический аэрозоль, предназначенный для виниловых пластинок.
- Если Вы печатали этикетку диска, высушите ее перед проигрыванием диска.
- Не используйте следующие диски.
 - Диск нестандартной формы (например, в виде карты, сердца и т.п.).
 - Диск с этикеткой или наклейкой.
 - Диск с оставшейся на нем целлофановой лентой или клеем от наклейки.
- Не зачищайте царапины на поверхности со стороны воспроизведения диска.

Меры предосторожности

О безопасности

- Для предотвращения опасности возгорания или поражения электрическим током не ставьте на проигрыватель предметы, наполненные жидкостью, например вазы, и не размещайте проигрыватель возле воды, например рядом с ванной или душевой комнатой. При попадании какого-либо твердого предмета или жидкости внутрь корпуса отсоедините устройство от сети питания и перед дальнейшей эксплуатацией проверьте его в квалифицированном сервисном центре.
- Не прикасайтесь к шнуру переменного тока влажными руками. Это может привести к поражению электрическим током.

Об установке

- Установите проигрыватель в месте с надлежащей вентиляцией для предотвращения накопления в нем тепла.
- Не устанавливайте проигрыватель на мягкую поверхность, как, например, коврик, которая может перекрыть вентиляционные отверстия.
- Не устанавливайте данный проигрыватель в ограниченном пространстве, например, на книжной полке или подобном месте.

- Не устанавливайте проигрыватель в месте, расположенном возле источников тепла или подверженном воздействию прямых лучей, чрезмерному запылению или механическим ударам.
- Если проигрыватель принесен из холодного места в теплое или помещен в комнату с очень высокой влажностью, на линзах внутри проигрывателя может конденсироваться влага. Если это произойдет, возможно, проигрыватель не будет функционировать надлежащим образом. В этом случае извлеките диск и оставьте проигрыватель включенным приблизительно на полчаса, пока не испарится влага.
- Не устанавливайте проигрыватель в наклонном положении. Устройство предназначено для работы только в горизонтальном положении.
- Держите проигрыватель и диски подальше от оборудования с сильными магнитными полями, как, например, микроволновые печи или большие громкоговорители.
- Не размещайте на проигрывателе тяжелые или неустойчивые предметы.
- Не вставляйте в отсек для дисков никакие другие предметы, кроме дисков. Это может привести к повреждению проигрывателя или предмета.
- При переноске проигрывателя извлеките все диски. Если этого не сделать, диск может повредиться.

- При переноске проигрывателя отсоединяйте шнур переменного тока и все другие кабели от проигрывателя.

Об источниках питания

- Данный проигрыватель не будет отключен от сети переменного тока, пока кабель питания переменного тока подключен к сетевой розетке, даже если проигрыватель выключен с помощью кнопки.
- Если проигрыватель не будет использоваться в течение длительного периода времени, не забудьте отсоединить его от сетевой розетки. Для отсоединения кабеля питания переменного тока (провод электропитания) беритесь непосредственно за штепсельную вилку, ни в коем случае не тяните за кабель.
- Соблюдайте следующие пункты для предотвращения повреждения шнура переменного тока. Не используйте поврежденный сетевой шнур, поскольку это может привести к поражению электрическим током или возгоранию.
 - Не заземляйте шнур переменного тока между проигрывателем и стеной, полкой и т.п.
 - Не кладите никакие тяжелые предметы на шнур переменного тока и не тяните за сам шнур переменного тока.

О регулировке громкости

Не увеличивайте громкость при прослушивании эпизода с очень низким уровнем или отсутствием входных аудиосигналов. В противном случае громкоговорители могут быть повреждены при воспроизведении эпизода с пиковым уровнем.

Об очистке

Выполняйте очистку корпуса, панели и регуляторов мягкой тканью, слегка смоченной в слабом растворе моющего средства. Не используйте абразивные подушки какого-либо типа, чистящий порошок или растворитель, такой как спирт или бензин.

О чистящих дисках, очистителях дисков/линз

Не используйте чистящие диски или очистители дисков/объективов (включая влажные салфетки или спреи). Это может привести к неисправности проигрывателя.

О замене частей

В случае ремонта устройства отремонтированные части можно сохранить для последующего использования или утилизации.

Защита авторских прав и торговые марки

- Это изделие включает технологию защиты авторских прав, которая защищена патентами США и другими правами на интеллектуальную собственность. Использование этой технологии защиты авторских прав должно быть одобрено Macrovision и предназначено для использования в быту и другого ограниченного использования для просмотра, если только иное не одобрено Macrovision. Запрещается копирование технологии и демонтаж изделия.
- “AVCHD” и “AVCHD” логотип являются торговыми марками корпораций Matsushita Electric Industrial Co., Ltd. и Sony Corporation.
- Java и все основанные на Java торговые марки и логотипы являются торговыми марками и зарегистрированными торговыми марками Sun Microsystems, Inc.
- “XMB” и “xross media bar” являются торговыми марками корпораций Sony Corporation и Sony Computer Entertainment Inc.
- В данном устройстве используется технология High-Definition Multimedia Interface (HDMI™). HDMI, логотип HDMI и High-Definition Multimedia Interface являются торговыми марками или зарегистрированными торговыми марками HDMI Licensing LLC.
- “Blu-ray Disc” является товарным знаком.



- Логотипы “Blu-ray Disc”, “DVD+RW”, “DVD-RW”, “DVD+R”, “DVD-R”, “DVD VIDEO” и “CD” являются товарными знаками.
- “BD-Live” и “BonusView” являются торговыми марками Blu-ray Disc Association.
- “x.v.Colour” и логотип “x.v.Colour” являются торговыми марками корпорации Sony Corporation.
- “BRAVIA Sync” является торговой маркой корпорации Sony Corporation.
- “PhotoTV HD” и логотип “PhotoTV HD” являются торговыми марками корпорации Sony Corporation.
- Наименования других систем и изделий в большинстве случаев являются торговыми марками или зарегистрированными торговыми марками соответствующих производителей. Знаки ™ и ® не указываются в данном документе.

ВАЖНЫЕ ПРИМЕЧАНИЯ

Предостережение. Данный проигрыватель способен удерживать неподвижное видеоизображение или изображение экранной индикации на телевизионном экране неограниченное количество времени. Если оставить неподвижное видеоизображение или экранную индикацию на телевизоре в течение продолжительного периода времени, существует опасность неисправимого повреждения телевизионного экрана. Плазменные панели и проекционные телевизоры особенно чувствительны к этому.

При возникновении каких-либо вопросов или проблем при использовании проигрывателя обращайтесь к ближайшему дилеру фирмы Sony.

Об этом руководстве

- В данном руководстве “диск” используется как общее обозначение для дисков BD, DVD или CD, если иное не оговаривается в тексте или на рисунках.
- Значки, такие как , приведенные перед каждым пояснением, указывают, какой тип носителя информации можно использовать с объясняемой функцией. Подробные сведения приведены в разделе “Диски, доступные для воспроизведения” (стр. 74).
- Инструкции в данном руководстве включают описание регуляторов на пульте дистанционного управления. Вы также можете использовать регуляторы на проигрывателе, если на них имеются похожие символы, что и на пульте дистанционного управления.
- Иллюстрации экранной индикации, используемые в данном руководстве, могут не совпадать с графическим изображением на экране Вашего телевизора.
- Информация, которую СЛЕДУЕТ знать (для предупреждения неправильной эксплуатации) приводится под значком .
- Информация, которую ЖЕЛАТЕЛЬНО знать (советы и другая полезная информация) приводится под значком .

Оглавление

ПРЕДУПРЕЖДЕНИЕ	2
Меры предосторожности	3
Указатель компонентов и регуляторов	9

Подключения и установки

Подключение проигрывателя	15
Пункт 1: Подсоединение к Вашему телевизору	16
Подсоединение к гнезду HDMI	17
О функциях BRAVIA Sync (только для HDMI-соединений)	18
Подсоединение к компонентным видеогнездам (Y, Pb/Cb, Pr/Cr)	20
Подключение к аудио/видео гнезду или гнезду S VIDEO	21
Пункт 2: Подсоединение аудио/видео усилителя (ресивера)	22
Подсоединение к гнезду HDMI	23
Подсоединение к цифровым гнездам (OPTICAL/COAXIAL)	24
Подключение к 7.1-канальным гнездам	26
Подсоединение к аудиогнездам L/R	27
Пункт 3: Установка внешней памяти	28
Пункт 4: Подсоединение к сети	29
При непосредственном подсоединении к широкополосному маршрутизатору	29
При подсоединении через беспроводный маршрутизатор локальной сети	30
Пункт 5: Подсоединение сетевого провода	30
Пункт 6: Подготовка пульта дистанционного управления	31
Управление телевизорами с помощью пульта дистанционного управления	31
Пункт 7: Easy Setup	33

Воспроизведение

Воспроизведение дисков BD/DVD	36
Использование меню дисков BD или дисков DVD	39
Использование BonusView/BD-Live	39
Быстрый поиск эпизода (поиск эпизода)	40
Поиск заголовка/раздела	40
Отображение времени воспроизведения и информации о воспроизведении	41
Регулировка изображения и звукового сопровождения для видеоданных	41
Воспроизведение дисков CD	44
Воспроизведение фотофайлов	45

Установки и регулировки

Использование дисплеев установок	47
Network Update	48
Video Settings	50
Audio Settings	54
BD/DVD Viewing Settings	60
Photo Settings	63
System Settings	63
Network Settings	65
Easy Setup	67
Resetting	67

Дополнительная информация

Поиск и устранение неисправностей	68
Функция самодиагностики	73
Диски, доступные для воспроизведения	74
Разрешение выходного видеосигнала	77
Выходные аудиосигналы	78
Технические характеристики	79
Список кодов языков	81
Родительский контроль/код региона	81
Глоссарий	82
Алфавитный указатель	85

Указатель компонентов и регуляторов

Подробная информация приведена на страницах, указанных в скобках.

Пульт дистанционного управления

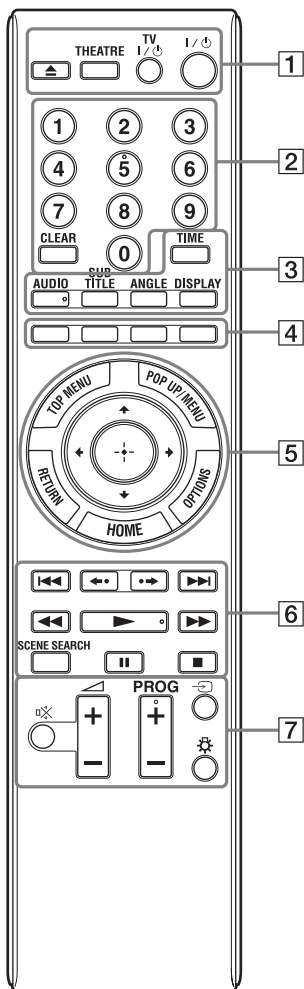

На цифровой кнопке 5, кнопках AUDIO, PROG + и ► имеется тактильная точка. Используйте тактильную точку в качестве ориентира при управлении проигрывателем.

1 ▲ (открывание/закрывание) (стр. 36)

Открывание или закрывание отсека для дисков.

THEATRE (стр. 18)

Переключение на оптимальный видеорежим для автоматического просмотра фильмов. При подсоединении аудио/видео усилителя (ресивера) с помощью HDMI-кабеля выход громкоговорителя также переключается автоматически. Нажмите кнопку еще раз для возврата к исходной установке. При подсоединении телевизора, совместимого с режимом кинотеатра, с помощью HDMI-кабеля видеорежим телевизора переключается в режим кинотеатра.



Кнопка THEATRE функционирует только при подсоединении телевизора, совместимого с режимом кинотеатра.

TV I/⏻ (вкл/режим ожидания) (стр. 31)

Включение телевизора или установка режима ожидания.

I/⏻ (вкл/режим ожидания) (стр. 33)

Включение проигрывателя или установка режима ожидания.

2 Цифровые кнопки (стр. 40, 66)

CLEAR

Очистка поля ввода данных.

3 TIME (стр. 13)

Отображение истекшего/оставшегося времени воспроизведения на дисплее передней панели. Каждый раз при нажатии кнопки дисплей переключается между истекшим временем воспроизведения и оставшимся временем воспроизведения.

AUDIO (стр. 60)

Выбор языка дорожки в случае записанных многоязычных дорожек на дисках BD-ROM/DVD VIDEO.

Выбор звуковой дорожки на дисках CD.

SUBTITLE (стр. 60)

Выбор языка субтитров в случае записанных многоязычных субтитров на дисках BD-ROM/DVD VIDEO.

ANGLE

Переключение на просмотр под другим ракурсом при наличии многоакурсной записи на дисках BD-ROM/DVD VIDEO.

DISPLAY (стр. 41)

Отображение информации о воспроизведении на экране.

4 Цветные кнопки (красная/зеленая/желтая/синяя)

Кнопки прямого доступа для выбора пунктов в некоторых меню диска BD (могут также использоваться для интерактивных операций Java дисков BD).

5 TOP MENU (стр. 39)

Открытие или закрытие верхнего меню дисков BD или DVD.

POP UP/MENU (стр. 39)

Открытие или закрытие всплывающего меню дисков BD-ROM или меню дисков DVD.

OPTIONS (стр. 38, 45)

На экране появятся меню опций, которые можно выбрать.

HOME (стр. 47)

Вход из стартового меню проигрывателя.

Выход из стартового меню, когда вставлен диск CD.

RETURN

Возврат к предыдущему дисплею.



Перемещение выделения для выбора отображаемого пункта.

Центральная кнопка (ENTER)

Ввод выбранного пункта.

6 <<</>>> (предыдущий/следующий)

Пропуск предыдущего/следующего раздела, дорожки или файла.

Для перехода к началу предыдущей дорожки дважды нажмите кнопку <<<.

<<•/•>> (мгновенное повторное воспроизведение/мгновенное продвижение)

Повтор эпизода/кратковременная прокрутка эпизода вперед.



(ускоренная прокрутка назад/вперед)

При нажатии кнопки во время воспроизведения выполняется ускоренная прокрутка диска назад/вперед.

Каждый раз при нажатии кнопки скорость поиска будет изменяться следующим образом*:

Направление воспроизведения

>>>1 (x10) → >>>2 (x30) →

>>>3 (x120)

Противоположное направление

<<<1 (x10) → <<<2 (x30)

→ <<<3 (x120)

Если кнопку нажать и удерживать нажатой, ускоренная прокрутка вперед/назад будет продолжаться на выбранной скорости тех пор, пока Вы не отпустите кнопку.

- * Скорость поиска не изменяется при воспроизведении дисков CD. Многочисленные значения скорости являются приблизительными.
- Для возобновления обычного воспроизведения нажмите кнопку ►.

► (воспроизведение) (стр. 36)

Начало или повторное начало воспроизведения.

Возобновление воспроизведения с места, в котором Вы нажали кнопку ■ (возобновление воспроизведения).

Воспроизведение слайд-шоу, если вставлен диск, содержащий файлы изображений JPEG.

SCENE SEARCH (стр. 40)

Переключение в режим поиска эпизода, который позволяет быстрее перемещаться между эпизодами внутри воспроизводимого на данный момент заголовка.

|| (пауза)

Включение паузы или продолжение воспроизведения.

■ (остановка)

Остановка воспроизведения и запоминание точки остановки (точка возобновления) (стр. 37, 44). Точка возобновления для заголовка/дорожки является последней воспроизводимой точкой или последней фотографией для папки с фотографиями.

- 7 Для телевизоров, работающих со следующими кнопками, см. стр. 32.

⊗ (выключение звука)

Выключение звука телевизора.

◀ (громкость) +/-

Регулировка громкости телевизора.

PROG (программа) +/-

Выбор телевизионных каналов вверх и вниз.

↔ (выбор источника входного сигнала)

Переключение между телевидением и другими источниками входного сигнала.

⚙ (подсветка)

Вывеиваются кнопки 5 и 6 (кроме ←/↑/↓/→ и ENTER) для удобства эксплуатации в темноте.

Передняя панель

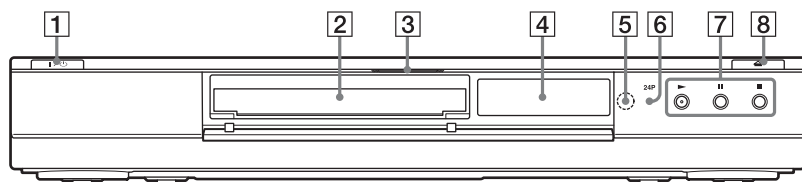

1 I/O (вкл/режим ожидания)
(стр. 33)

Включение проигрывателя или установка режима ожидания.

2 Отсек для дисков (стр. 36)

3 Индикатор Blu-ray Disc

Высвечивается при распознавании диска BD.



При первом включении проигрывателя индикатор Blu-ray Disc высвечивается, а затем выключается после выполнения функции упрощенной настройки.

4 Дисплей передней панели
(стр. 13)

5 Датчик дистанционного
управления (стр. 31)

6 Индикатор 24P (стр. 52)

Высвечивается при выводе видеосигналов формата 1080p/24 Гц дисков BD-ROM.

7 ► (воспроизведение),
|| (пауза), ■ (остановка)
(стр. 36)

Начало, пауза или остановка воспроизведения.

8 ≡ (открытие/закрывание)
(стр. 36)

Открытие или закрытие отсека для дисков.

Для блокировки отсека для дисков (запрет детям)

Вы можете заблокировать отсек для дисков, чтобы предотвратить его случайное открывание.

При включенном проигрывателе держите нажатой кнопку **||** на проигрывателе более 10 секунд до тех пор, пока индикация “LOCKED” не появится на дисплее передней панели. Отсек для дисков заблокирован.

Для отмены блокировки отсека для дисков держите нажатой кнопку **||** на проигрывателе до тех пор, пока индикация “UNLOCK” не появится на дисплее передней панели.

Дисплей передней панели

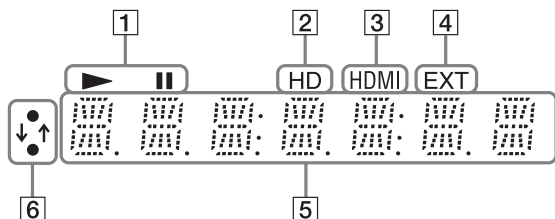

1 ▶, II

Высвечивается во время воспроизведения или паузы.

2 HD (стр. 51)

Высвечивается при выводе видеосигналов разрешения 720p/1080i/1080p через гнездо HDMI OUT или видеосигналов разрешения 720p/1080i через гнезда COMPONENT VIDEO OUT.

3 HDMI (стр. 18)

Высвечивается при подключении устройства HDMI.

4 EXT (стр. 28)

Высвечивается при распознавании внешней памяти.

5 Информация о воспроизведении

Вы можете проверить информацию о времени. Нажимайте повторно кнопку TIME во время воспроизведения. Отображаемая на дисплее информация изменится следующим образом.

При воспроизведении диска BD-ROM/DVD VIDEO

Истекшее время текущего заголовка



Оставшееся время текущего заголовка

При воспроизведении диска CD

Истекшее время текущей дорожки



Оставшееся время текущей дорожки



Истекшее время текущего диска



Оставшееся время текущего диска



В зависимости от диска может отображаться индикация "Т" (заголовок или дорожка), "С" (раздел), или "D" (диск).

6 Индикатор сетевого соединения

Высвечивается при загрузке программного обеспечения проигрывателя.

Для получения подробных сведений о загрузке программного обеспечения проигрывателя см. стр. 48.

Задняя панель

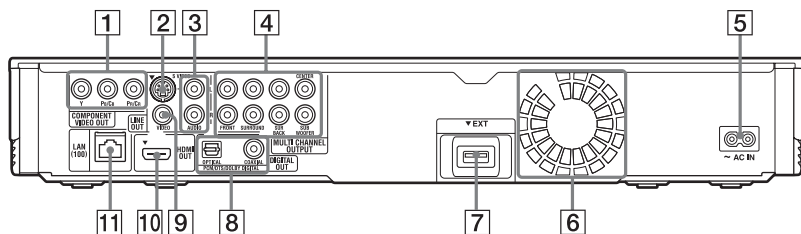

- 1** Гнезда COMPONENT VIDEO OUT (Y, Pb/Cb, Pr/Cr) (стр. 20)
- 2** Гнездо LINE OUT (S VIDEO) (стр. 21)
- 3** Гнезда LINE OUT (AUDIO L/R) (стр. 21, 27)
- 4** Гнезда MULTI CHANNEL OUTPUT (FRONT L/R, SURROUND L/R, SUR BACK L/R, CENTER, SUB WOOFER) (стр. 26)
- 5** Разъем AC IN (стр. 30)
- 6** Вентиляционные отверстия
Вентилятор находится внутри проигрывателя.
- 7** Слот EXT (стр. 28)
- 8** Гнезда DIGITAL OUT (OPTICAL/COAXIAL) (стр. 24)
- 9** Гнездо LINE OUT (VIDEO) (стр. 21)
- 10** Гнездо HDMI OUT (стр. 17, 23)
- 11** Разъем LAN (100) (стр. 29)

Подключение проигрывателя

Проверьте наличие следующих предметов.

- Аудио/видео кабель (фоноштекер ×3) (1)
- Сетевой провод (1)
- Внешняя память (1)
- Пульт дистанционного управления (пульт) (1)
- Батарейки типа R6 (размер AA) (2)

Следуйте действиям пунктов с 1 по 7 для подключения и регулировки установок проигрывателя. Не подсоединяйте сетевой провод до выполнения действий раздела “Пункт 5: Подсоединение сетевого провода” (стр. 30).

Подключения и установки

Пункт 1: Подсоединение к Вашему телевизору

О видеогнездах/гнезде HDMI OUT

Проигрыватель имеет следующие видеогнезда. Подсоедините проигрыватель к соответствующему входному гнезду на Вашем телевизоре.

При подсоединении проигрывателя к телевизору с помощью HDMI-кабеля Вы можете наслаждаться высоким качеством изображения и звука, передаваемых через гнездо HDMI OUT.

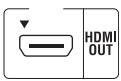
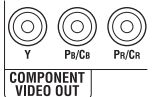
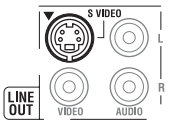
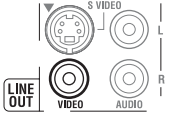
Тип гнезда	Разрешение видеоизображения	Подключение
Высокое качество Цифровое 	Высокая четкость: 1080/24p, 1080p, 1080i, 720p Стандартная четкость: 576p/480p, 576i/480i	См. раздел “Подсоединение к гнезду HDMI” (стр. 17).
Аналоговое 	Высокая четкость: 1080i, 720p Стандартная четкость: 576p/480p, 576i/480i	См. раздел “Подсоединение к компонентным видеогнездам (Y, Pb/Cb, Pr/Cr)” (стр. 20).
	Стандартная четкость: 576i/480i	См. раздел “Подключение к аудио/видео гнезду или гнезду S VIDEO” (стр. 21).
	Стандартная четкость: 576i/480i	См. раздел “Подключение к аудио/видео гнезду или гнезду S VIDEO” (стр. 21).

Стандартное качество



- Вставляйте кабели плотно для предотвращения нежелательных помех.
- Обратитесь к инструкциям, прилагаемым к подключаемым компонентам.
- Вы не можете подсоединить данный проигрыватель к телевизору, не имеющему входного видеогнезда.
- Не прилагайте слишком большого усилия к подключаемым кабелям. Надавливание на стенку корпуса и т.п. может повредить кабель.

Для подсоединения к телевизору с входным разъемом DVI

Используйте кабель преобразователя HDMI-DVI (не прилагается). Через гнездо DVI не подаются никакие аудиосигналы, поэтому дополнительно к этому соединению Вы должны использовать другое подключение аудиосигнала (стр. 22).

К тому же, Вы не можете подключить гнездо HDMI OUT к гнездам DVI, которые не являются HDCP-совместимыми (например, гнезда DVI на дисплеях ПК).

Подсоединение к гнезду HDMI

Соедините проигрыватель и Ваш телевизор с помощью HDMI-кабеля, чтобы наслаждаться высококачественным цифровым изображением и звуком через гнездо HDMI OUT.

Если Вы подсоединяете телевизор Sony, совместимый с функцией “Control for HDMI” (стр. 18), обращайтесь к инструкции по эксплуатации, прилагаемой к телевизору.

Если Вы подсоединяете телевизор, совместимый с разрешением 1080/24p или 1080p, используйте высокоскоростной HDMI-кабель.

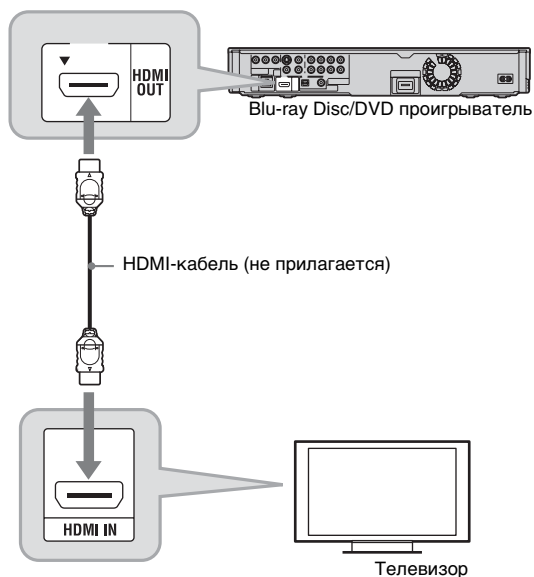

Примечания о подсоединении к гнезду HDMI OUT

Соблюдайте следующие правила, поскольку неправильное обращение может повредить гнездо HDMI OUT и разъем.

- Тщательно совместите гнездо HDMI OUT на задней стороне проигрывателя и разъем HDMI, сверяя их формы. Убедитесь, что разъем не перевернут и не наклонен.

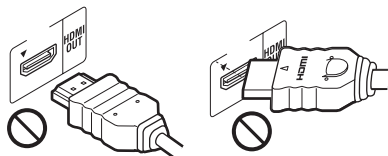

- Обязательно отсоединяйте HDMI-кабель при перемещении проигрывателя.



- Если Вы ставите проигрыватель на корпус с подсоединенным HDMI-кабелем, не прилагайте слишком большого усилия к стенке корпуса. Это может повредить гнездо HDMI OUT или HDMI-кабель.
- При подсоединении или отсоединении не ввинчивайте и не вращайте разъем HDMI.

Об индикаторах для HDMI-соединения

При подсоединении HDMI-совместимого компонента высвечивается индикатор HDMI на дисплее передней панели.



- Потребители должны помнить, что не все телевизоры с высокой четкостью изображения полностью совместимы с данным устройством и это может вызвать наведенные помехи, которые будут отображаться на изображении. В случае возникновения проблем с изображением разрешения 480i/576i/480p/576p/720p/1080i/1080p пользователю рекомендуется переключить соединение на гнездо LINE OUT VIDEO или S VIDEO. В случае возникновения вопросов относительно совместимости Вашего телевизора с данной моделью 480i/576i/480p/576p/720p/1080i/1080p Blu-ray Disc/DVD проигрывателя, пожалуйста, обращайтесь в наш сервисный центр обслуживания покупателей.
- Если изображение недостаточно четкое, выглядит неестественно или Вас не удовлетворяет его качество, измените разрешение выходного видеосигнала в пункте 3 раздела “Output Video Format” в настройках “Video Settings” (стр. 51).
- Обязательно используйте только HDMI-кабель с нанесенным логотипом HDMI.

О функциях BRAVIA Sync (только для HDMI-соединений)

При подключении компонентов Sony, совместимых с функцией “Control for HDMI”, с помощью HDMI-кабеля (не прилагается), процедура упрощается, как показано ниже:

- Воспроизведение одним касанием
С помощью прикосновения к одной из следующих кнопок подсоединенный телевизор включается, и селектор входа на телевизоре автоматически переключается на проигрыватель.
— — HOME: Автоматически появляется стартовое меню (стр. 47).
— : Воспроизведение начинается автоматически (стр. 38).

- Отключение питания системы
Когда Вы отключаете телевизор с помощью кнопки выключения питания на пульте дистанционного управления, проигрыватель и HDMI-совместимые компоненты автоматически отключаются.
- Кинотеатр
При нажатии кнопки THEATRE проигрыватель автоматически переключается на оптимальный видеорежим для просмотра фильмов. При подсоединении аудио/видео усилителя (ресивера) с помощью HDMI-кабеля выход громкоговорителя также переключается автоматически. При подсоединении телевизора, совместимого с режимом кинотеатра, с помощью HDMI-кабеля видеорежим телевизора переключается в режим кинотеатра. Нажмите кнопку еще раз для возврата к исходной установке.
- Отслеживание языка
Если Вы изменяете установку языка экранной индикации Вашего телевизора, установка языка проигрывателя для экранной индикации также изменяется после его выключения и включения.

Для подготовки функций BRAVIA Sync

Установите опцию “Control for HDMI” в положение “On” в настройках “System Settings” (стр. 63).

Подробные сведения об установках Вашего телевизора или других подсоединенных компонентов приведены в инструкциях по эксплуатации, прилагаемых к телевизору или соответствующим компонентам.



- При подсоединении телевизора Sony, который совместим с функцией простой настройки “Control for HDMI”, с помощью HDMI-кабеля, установка “Control for HDMI” проигрывателя автоматически переключается в положение “On”, если установка “Control for HDMI” на подсоединенном телевизоре установлена в положение “On”. Обращайтесь к инструкции по эксплуатации, прилагаемой к телевизору.
- При подсоединении телевизора Sony, который совместим с функциями BRAVIA Sync, с помощью HDMI-кабеля Вы можете управлять основными функциями проигрывателя с помощью пульта дистанционного управления телевизора, если установка “Control for HDMI” на подсоединенном телевизоре установлена в положение “On”. Обращайтесь к инструкции по эксплуатации, прилагаемой к телевизору.



В зависимости от подсоединенного компонента функция “Control for HDMI” может не работать. Обращайтесь к инструкции по эксплуатации, прилагаемой к компоненту.

Подсоединение к компонентным видеогнездам (Y, P_B/C_B, P_R/C_R)

Соедините гнезда COMPONENT VIDEO OUT проигрывателя и Вашего телевизора с помощью компонентного видеокабеля или трех кабелей для видеосигнала (не прилагаются) одинакового типа и длины. Вы можете наслаждаться высококачественным изображением.

Обязательно соедините гнезда LINE OUT (AUDIO L/R) с помощью аудио/видео кабеля. (прилагается).

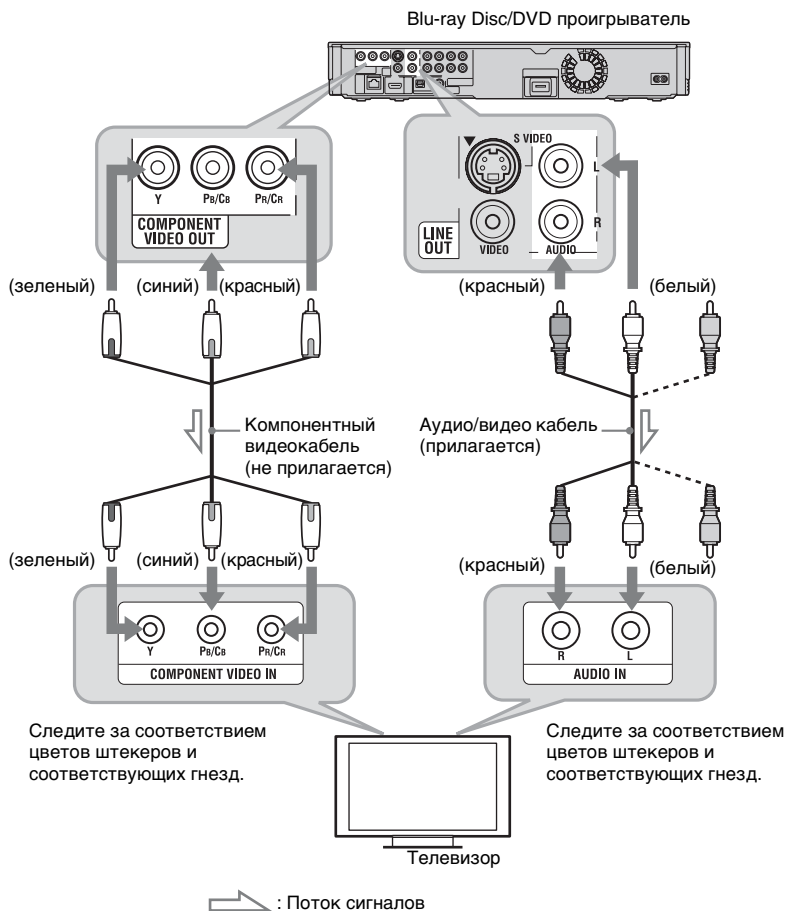

При соединении проигрывателя и телевизора с помощью компонентного видеокабеля отсоедините штекер видеосигнала (желтый) аудио/видео кабеля.

Подключение к аудио/видео гнезду или гнезду S VIDEO

Соедините гнезда LINE OUT (VIDEO, AUDIO L/R) проигрывателя и Вашего телевизора с помощью аудио/видео кабеля. Вы можете наслаждаться стандартным качеством изображения и звука.

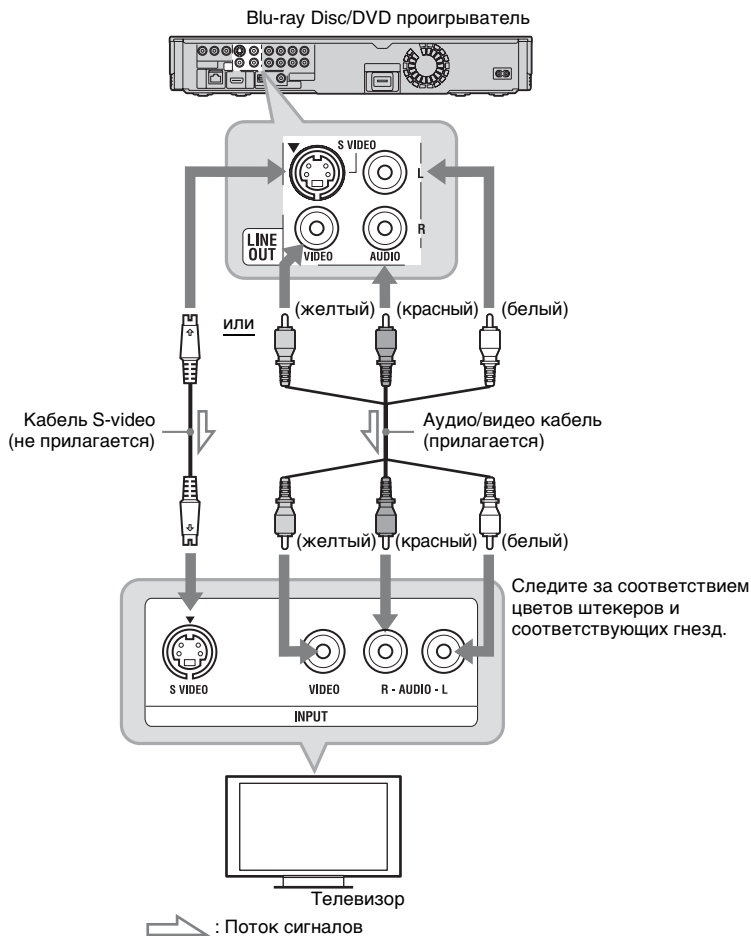

⚡
При соединении проигрывателя и телевизора с помощью кабеля S-video, отсоедините штекер видеосигнала (желтый) аудио/видео кабеля.

Пункт 2: Подсоединение аудио/видео усилителя (ресивера)

Об аудиогнездах/гнезде HDMI OUT

Проигрыватель имеет следующие аудиогнезда. Подсоедините проигрыватель к соответствующему входному гнезду на Вашем аудио/видео усилителе (ресивере).

Тип гнезда	Подключение
Цифровое	См. раздел “Подсоединение к гнезду HDMI” (стр. 23).
Аналоговое	См. раздел “Подсоединение к цифровым гнездам (OPTICAL/COAXIAL)” (стр. 24).
Аналоговое	См. раздел “Подключение к 7.1-канальным гнездам” (стр. 26).
Аналоговое	См. раздел “Подсоединение к аудиогнездам L/R” (стр. 27).



Чтобы правильно расположить громкоговорители, обратитесь к инструкциям по эксплуатации, прилагаемым к подключаемым компонентам.



- При подсоединении проигрывателя к аудио/видео усилителю (ресиверу) с помощью HDMI-кабеля выполните следующие действия:
 - Подсоедините аудио/видео усилитель (ресивер) к Вашему телевизору с помощью HDMI-кабеля или
 - Подсоедините проигрыватель к Вашему телевизору с помощью видеокабеля, отличного от HDMI-кабеля (компонентный видеокабель, кабель S-video или аудио/видео кабель).
- Если Вы подсоедините компонент, который не соответствует выбранному аудиосигналу, из громкоговорителей будет слышен громкий шум (или звука не будет), что может привести к повреждению Вашего слуха или громкоговорителей.

Подсоединение к гнезду HDMI

Если Ваш аудио/видео усилитель (ресивер) имеет вход HDMI, Вы можете наслаждаться окружающим звуком.

Если Вы подсоединяете аудио/видео усилитель (ресивер) Sony, совместимый с функцией “Control for HDMI” (стр. 18), обращайтесь к инструкции по эксплуатации, прилагаемой к аудио/видео усилителю (ресиверу).

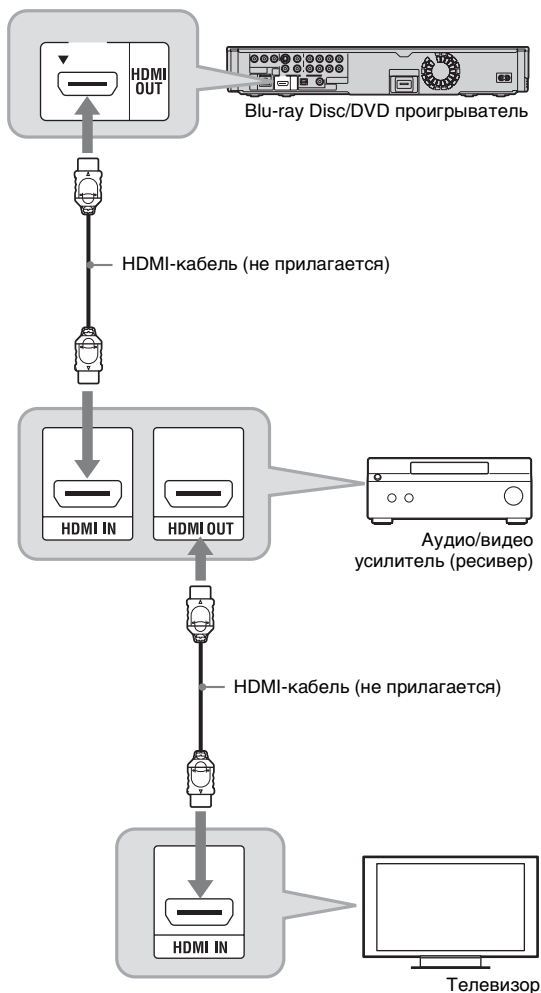

Выполните следующие установки, и Вы сможете наслаждаться высоким качеством звука от подсоединенного аудио/видео усилителя (ресивера).

- Установите опцию “Audio Output Priority” в положение “HDMI” в настройках “Audio Settings” (стр. 54).
- Установите опцию “Audio (HDMI)” в положение “Auto” в настройках “Audio Settings” (стр. 57).

- Установите опцию “BD Audio Setting” в положение “Direct” в настройках “Audio Settings” (стр. 57).



Не все HDMI-совместимые аудио/видео усилители (ресиверы) могут принимать 8-канальные сигналы формата Linear PCM. Обратитесь также к инструкции, прилагаемой к подсоединенному аудио/видео усилителю (ресиверу).

Подсоединение к цифровым гнездам (OPTICAL/COAXIAL)

Если в Вашем аудио/видео усилителе (ресивере) имеется Dolby^{*1} Digital, Dolby Pro Logic или DTS^{*2} декодер и входное гнездо цифрового сигнала, Вы можете наслаждаться эффектами окружающего звука формата Dolby Digital (5.1-канальный), Dolby Pro Logic (4.0-канальный), или DTS (5.1-канальный).

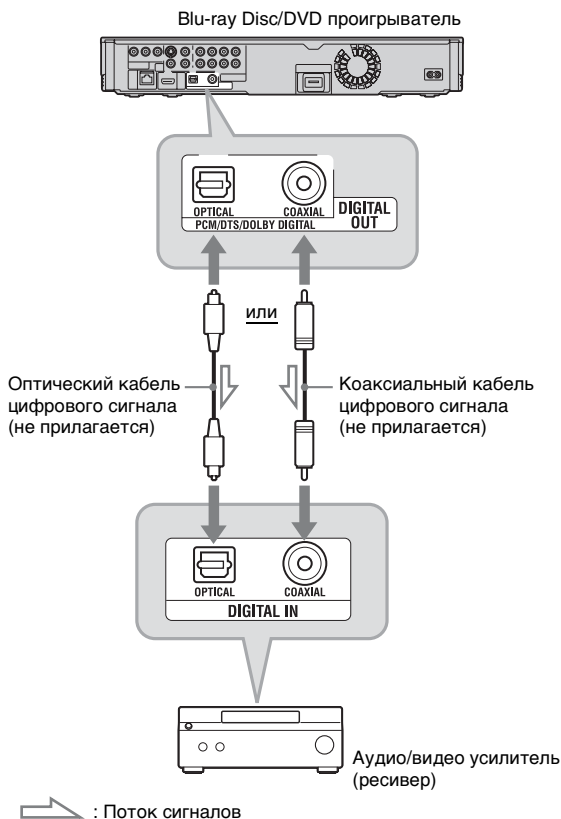

- 1** Соедините гнездо цифрового сигнала проигрывателя и Вашего аудио/видео усилителя (ресивера).
- 2** Установите опцию “Audio Output Priority” в положение “Coaxial/Optical” в настройках “Audio Settings” (стр. 54).

- 3** Выполните соответствующие установки в меню “Dolby Digital” и “DTS” в настройках “Audio Settings” (стр. 58).

В противном случае звука не будет или из громкоговорителей будет слышен громкий шум.

*1 Изготовлено по лицензии компании Dolby Laboratories.
Долби, Pro Logic и знак в виде двойной буквы D являются товарными знаками компании Dolby Laboratories.

*2 Произведено по лицензии и защищено патентами США №: 5451942; 5956674; 5974380; 5978762; 6226616; 6487535 и другими выданными и находящимися на рассмотрении патентами США и других стран.
DTS является зарегистрированной торговой маркой, а логотипы и символ DTS, DTS-HD и DTS-HD Master Audio являются торговыми марками DTS, Inc. © 1996-2007 DTS, Inc. Все права защищены.

Подключение к 7.1-канальным гнездам

Если Ваш аудио/видео усилитель (ресивер) имеет 7.1-канальные входы, Вы можете наслаждаться многоканальным окружающим звуком.

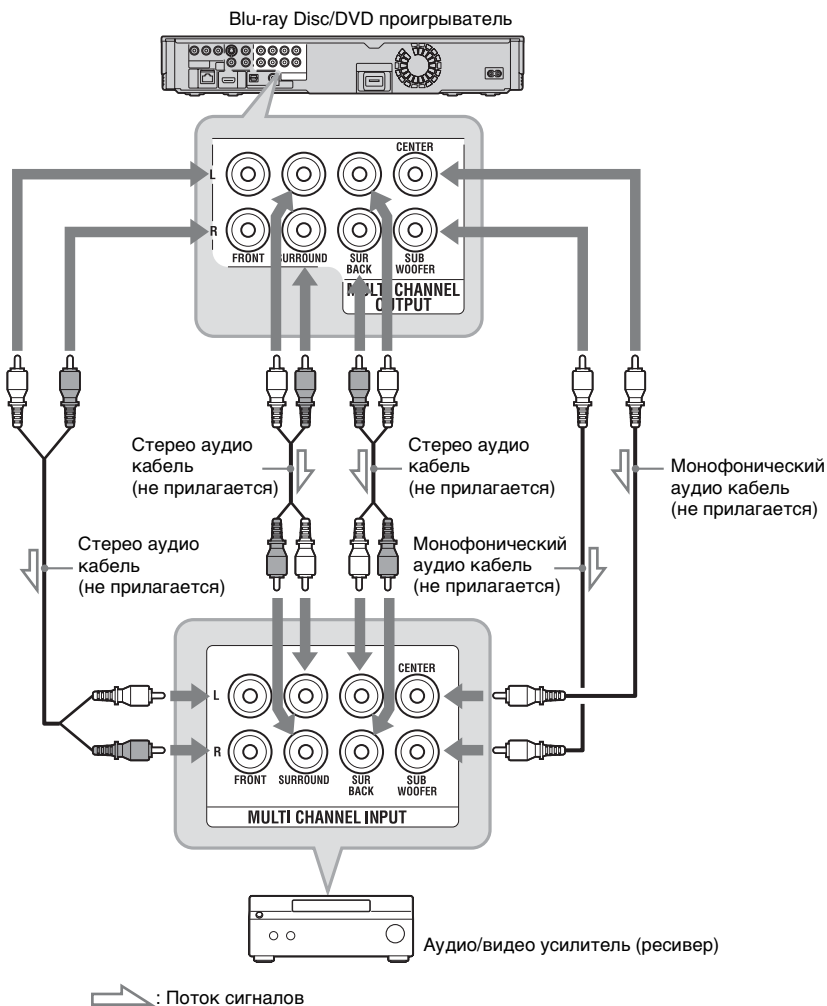

- 1** Соедините 7.1-канальные гнезда проигрывателя и Вашего аудио/видео усилителя (ресивера).
- 2** Установите опцию “Audio Output Priority” в положение “Multi Channel Analogue” в настройках “Audio Settings” (стр. 54).

- 3** Выполните соответствующие установки меню “Speaker Settings” в настройках “Audio Settings” (стр. 54).

Подсоединение к аудиогнездам L/R

Если Ваш аудио/видео усилитель (ресивер) имеет только входные аудиогнезда L и R, используйте это соединение.

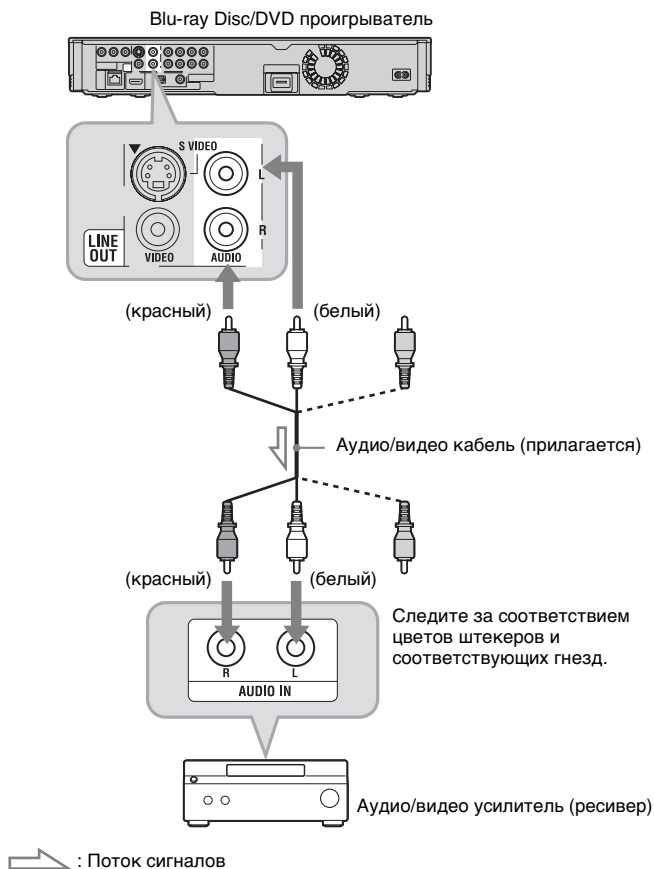

Пункт 3: Установка внешней памяти

Чтобы наслаждаться дополнительным содержимым (например, BonusView/BD-Live) на заголовках некоторых дисков Blu-ray Disc, Вам нужно использовать прилагаемую внешнюю память.

Вставьте устройство внешней памяти (флэш-память USB объемом 1 Гб или более, например Sony USM1GH) в слот EXT в качестве индивидуального накопителя.

Вставьте внешнюю память в направлении, указанном стрелкой ▼, в слот EXT до упора.

Проверьте, что при включении проигрывателя высвечивается индикатор EXT на дисплее передней панели.



- Не подсоединяйте ничего, кроме флэш-памяти USB, например HDD и т.п., к слоту EXT.
- Вставляйте внешнюю память прямо. Если при установке внешней памяти в гнездо применить силу, это может привести к повреждению как внешней памяти, так и проигрывателя.
- Держите внешнюю память в недоступном для маленьких детей месте, поскольку они могут ее случайно проглотить.
- Не давите слишком сильно на внешнюю память в слоте, поскольку это может привести к неисправности.
- Рекомендуется использовать доступную внешнюю память Sony USM1GH, начиная с апреля 2008 г.
- Другие флэш-устройства USB могут поддерживать эту функцию. Однако при этом не гарантируется совместимость со всеми флэш-памятями USB.
- Чтобы избежать повреждения данных или внешней памяти, выключайте проигрыватель при установке или вынимании внешней памяти.
- Если индикатор EXT не высвечивается, выключите проигрыватель, выньте и снова установите внешнюю память, а затем включите проигрыватель снова.
- Не вставляйте внешнюю память, содержащую файлы с фотографиями или музыкальными произведениями, чтобы избежать повреждения данных внешней памяти.

Для извлечения внешней памяти

- 1 Нажмите кнопку I/O для выключения проигрывателя.
- 2 Выньте внешнюю память из слота EXT.

Пункт 4: Подсоединение к сети

Подсоедините разъем LAN (100) проигрывателя к источнику Интернет-связи с помощью сетевого кабеля для обновления программного обеспечения проигрывателя. Вы также можете использовать функцию BD-Live (стр. 39).

1 Подсоедините разъем LAN (100) проигрывателя к Вашей точке подключения к сети Интернет.

Методы подсоединения к Вашей точке подключения к сети Интернет включают:

- Непосредственное подсоединение к широкополосному маршрутизатору
- Подсоединение через беспроводный маршрутизатор локальной сети

Обращайтесь также к инструкциям, прилагаемым к широкополосному маршрутизатору или беспроводному маршрутизатору локальной сети.

2 Выполните соответствующие установки меню “Internet Settings” в настройках “Network Settings” (стр. 65).

Для обновления программного обеспечения проигрывателя с помощью сети

Обратитесь к разделам “Network Update” (стр. 48) и “Software Update Notification” (стр. 64).



Не подсоединяйте телефонную линию к разъему LAN (100), поскольку это может вызвать неисправность.

Для использования функции BD-Live

См. раздел “Использование BonusView/BD-Live” (стр. 39).

При непосредственном подсоединении к широкополосному маршрутизатору

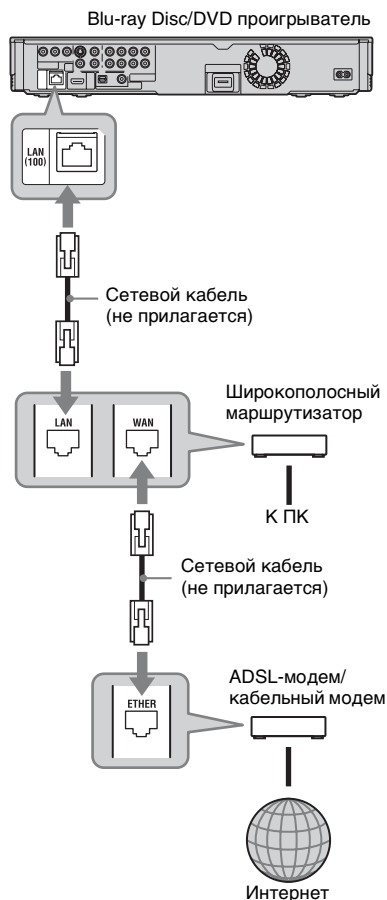

О сетевых кабелях (локальная сеть)

В зависимости от модема или маршрутизатора тип сетевого кабеля (локальная сеть), прямого или перекрестного подключения, отличается. Подробные сведения о сетевых кабелях (локальная сеть) приведены в инструкции по эксплуатации, прилагаемой к модему или маршрутизатору.

При подсоединении через беспроводной маршрутизатор локальной сети

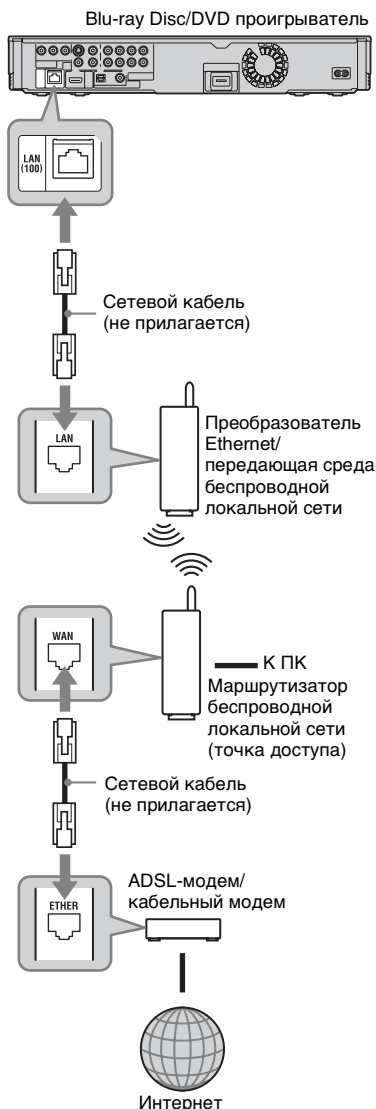

Не подсоединяйте разъем LAN проигрывателя к разъему LAN компьютера.

Пункт 5: Подсоединение сетевого провода

После выполнения всех других соединений подсоедините прилагаемый сетевой провод (шнур питания переменного тока) к разъему AC IN проигрывателя. Затем подключите сетевые провода (шнуры питания переменного тока) проигрывателя и телевизора к электрической сети.

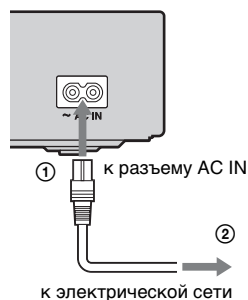

Пункт 6: Подготовка пульта дистанционного управления

Вы можете управлять проигрывателем с помощью прилагаемого пульта дистанционного управления. Вставьте две батарейки типа R6 (размер AA), совмещая концы ⊕ и ⊖ батареек с соответствующей маркировкой внутри батарейного отсека. При использовании пульта дистанционного управления направляйте его на датчик дистанционного управления **R** на проигрывателе (стр. 12).

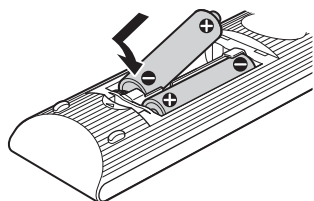

- ⚡
 - Используйте батарейки надлежащим образом во избежание возможных протечек и коррозии. В случае протечки не прикасайтесь к жидкости руками. Соблюдайте следующие правила:
 - Не используйте новую батарейку со старой или батарейки различных производителей.
 - Не пытайтесь перезарядить батарейки.
 - Если Вы не собираетесь использовать пульт дистанционного управления в течение продолжительного периода времени, выньте батарейки.
 - В случае протечки вытрите всю жидкость внутри батарейного отсека и вставьте новые батарейки.
 - Не подвергайте датчик дистанционного управления (имеющий символ **R** на передней панели) воздействию сильного света, например прямых солнечных лучей или осветительной аппаратуры. Проигрыватель может не реагировать на пульт дистанционного управления.

Управление телевизорами с помощью пульта дистанционного управления

Вы можете управлять громкостью, источником входного сигнала, позицией программы и выключателем питания телевизора Sony с помощью прилагаемого пульта дистанционного управления.



При замене батареек пульта дистанционного управления кодový номер может быть сброшен до установки по умолчанию. Установите соответствующий кодový номер еще раз.

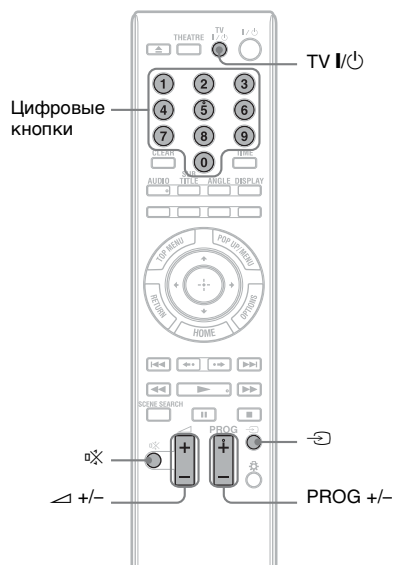

Доступные кнопки

В зависимости от подсоединенного устройства Вы, возможно, не сможете управлять Вашим телевизором с помощью некоторых или всех кнопок (TV I/⏻, PROG +/-, ⏮ +/-, ⏭, или цифровые кнопки).

Кнопки	Операции
TV I/⏻	Включение или выключение Вашего телевизора.
⏮ (громкость) +/-	Регулировка громкости Вашего телевизора.
PROG (программа) +/-	Выбор позиции программы на Вашем телевизоре.
↺ (выбор источника входного сигнала)	Переключение источника входного сигнала между телевидением и другими источниками.
⏭ (выключение звука)	Выключение звука.

Для управления другими телевизорами с помощью пульта дистанционного управления

Вы также можете управлять громкостью, источником входного сигнала, позицией программы и выключателем питания телевизора, отличным от Sony.

Если Ваш телевизор имеется в списке приведенной ниже таблицы, установите соответствующий код производителя.



Если Вы введете новый кодový номер, то ранее введенный кодový номер будет стерт.

1 Удерживая нажатой кнопку TV I/⏻, введите код производителя телевизора с помощью цифровых кнопок.

Например, чтобы ввести “09”, нажмите “0”, а затем “9”.

Кодовые номера управляемых телевизоров

Если указано более одного кодового номера, попробуйте вводить их по одному за один раз до тех пор, пока Вы не найдете тот, который будет работать с Вашим телевизором.

Производитель	Кодовый номер
Sony	01 (по умолчанию)
Grundig	11
Hitachi	24
ITT	15, 16
JVC	33
LG/Goldstar	76
Loewe	45
Nokia	15, 16, 69, 73
Panasonic	17, 49
Philips	06, 07, 08, 72
Saba	12, 13, 74
Samsung	22, 23, 71
Sanyo	25
Sharp	29
Telefunken	36
Thomsom	43, 75
Toshiba	38

2 Отпустите кнопку TV I/⏻.

Пункт 7: Easy Setup

Для выполнения минимального количества основных регулировок при использовании проигрывателя, следуйте действиям приведенных ниже пунктов. Если Вы не завершили упрощенную настройку, она будет появляться при каждом включении проигрывателя. Выполните приведенные ниже установки в следующем порядке.

При первом включении

Немного подождите, пока проигрыватель включится и запустит функцию упрощенной настройки.

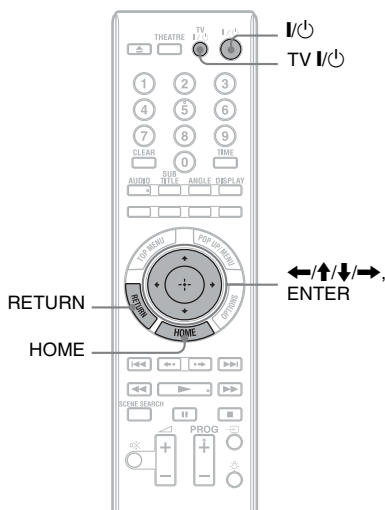

- 1** Включите телевизор.
- 2** Нажмите кнопку I/O для включения проигрывателя. Проигрыватель включится через короткий промежуток времени.
- 3** Переключите селектор входа на Вашем телевизоре так, чтобы сигнал проигрывателя появился на экране телевизора.

Появится дисплей выбора языка экранного меню.

- Если дисплей выбора экранного меню не появляется
Нажмите кнопку HOME и выберите опцию “Easy Setup” в настройках “Setup” (стр. 67). Затем выберите опцию “Start” и нажмите кнопку ENTER.

4 Выберите язык экранной индикации с помощью кнопок ↑/↓ и нажмите кнопку ENTER.

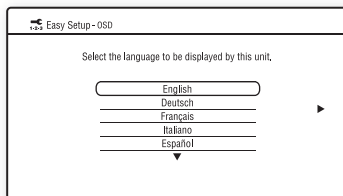

Появится сообщение об исходных установках.

5 Выберите опцию “Start” и нажмите кнопку ENTER.

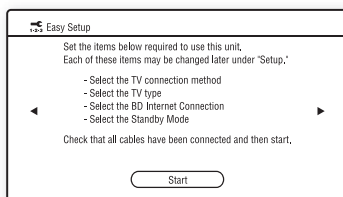

6 Выберите тип кабеля, используемого для соединения проигрывателя и Вашего телевизора, и нажмите кнопку ENTER.

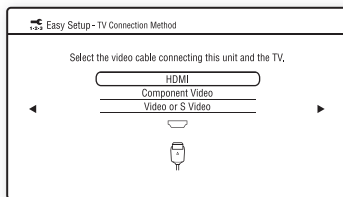

Выберите опцию “HDMI” при подсоединении Вашего телевизора с помощью HDMI-кабеля и перейдите к пункту 7.



При одновременном подключении гнезда HDMI OUT и других выходных видеогнезд, выберите опцию “Component Video”.

Выберите опцию “Component Video” при подключении Вашего телевизора с помощью компонентного видеокабеля и перейдите к пункту 7.

Выберите опцию “Video or S Video” при подключении Вашего телевизора с помощью видеокабеля или кабеля S-video и перейдите к пункту 8.

7 Выберите разрешение выходного видеосигнала для подсоединенного телевизора и нажмите кнопку ENTER.

Подробные сведения о разрешении выходного видеосигнала приведены на стр. 52.

При выборе опции “HDMI” в пункте 6

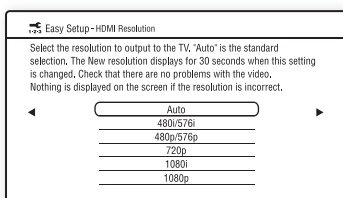

Выберите одну из опций “Auto”, “480i/576i”, “480p/576p”, “720p”, “1080i” или “1080p”.

При одновременном подключении гнезда HDMI OUT и других выходных видеогнезд, видеосигналы могут не поступать на гнезда, отличные от гнезда HDMI OUT, когда выбрана опция “Auto” или “1080p”.

При одновременном подключении другого оборудования нажмите кнопку RETURN для возврата к пункту 6 и измените установку “TV Connection Method”.

При выборе опции “Component Video” в пункте 6

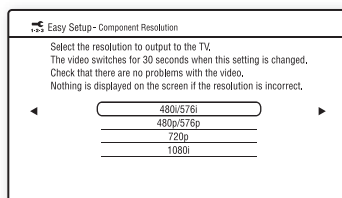

Выберите одну из опций “480i/576i”, “480p/576p”, “720p” или “1080i”.

При изменении разрешения выходного видеосигнала изображение отображается при выбранном разрешении около 30 секунд, а затем на дисплее отображается запрос на подтверждение.

Следуйте инструкциям на экране и перейдите к следующему пункту.



Если изображение искажается или изображение не появляется, подождите около 30 секунд, не нажимая ни на какие кнопки. Дисплей вернется к экрану установки разрешения.

Если выбранное разрешение выходного видеосигнала неправильное, на экране не появится изображение при нажатии какой-либо кнопки в течение 30 секунд. В этом случае нажимайте кнопку ■ на проигрывателе более 10 секунд для сброса разрешения выходного видеосигнала к более низкому разрешению. Для изменения разрешения выходного видеосигнала установите опцию “Output Video Format” в настройках “Video Settings” (стр. 51).

8 Выберите формат, который соответствует Вашему телевизору, и нажмите кнопку ENTER.

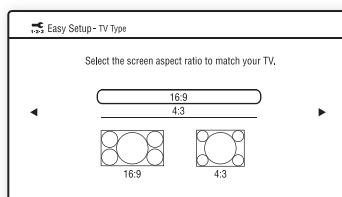

Выберите опцию “16:9” при подсоединении к широкоэкранному телевизору или к телевизору с функцией широкоэкранного режима. Выберите опцию “4:3” при подсоединении к телевизору с форматом экрана 4:3 без функции широкоэкранного режима.

9 (Только при подсоединении Вашего телевизора с помощью HDMI-кабеля) Установите функцию “Control for HDMI” в положение “On” или “Off” и нажмите кнопку ENTER.

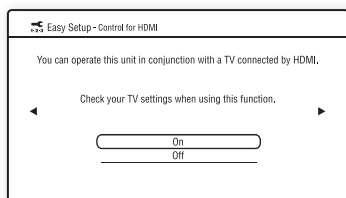

Выберите опцию “On” для использования функции “Control for HDMI” при подсоединении компонентов Sony, которые совместимы с функцией “Control for HDMI” (стр. 18).

Если Вы не используете функцию “Control for HDMI”, выберите опцию “Off”.

10 Выберите опцию “Allow”, чтобы разрешить Интернет-соединение из содержимого дисков BD, и нажмите кнопку ENTER.

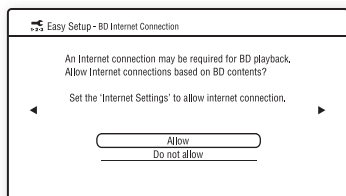

Выберите опцию “Do not allow”, чтобы запретить Интернет-соединение из содержимого дисков BD.

11 Выберите опцию “Quick Start”, чтобы сократить время запуска из режима ожидания, и нажмите кнопку ENTER.

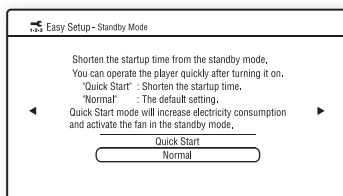

Для получения подробных сведений о режиме “Standby Mode”, см. стр. 63.

12 Выберите опцию “Finish” и нажмите кнопку ENTER.

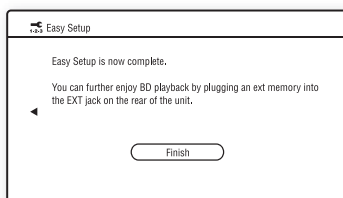

- Вы можете сбросить установки к заводским установкам (стр. 67).
- Вы можете инициировать повторное выполнение функции “Easy Setup” из пункта “Easy Setup” в настройках “Setup” (стр. 67).

Воспроизведение дисков BD/DVD

BD DVD

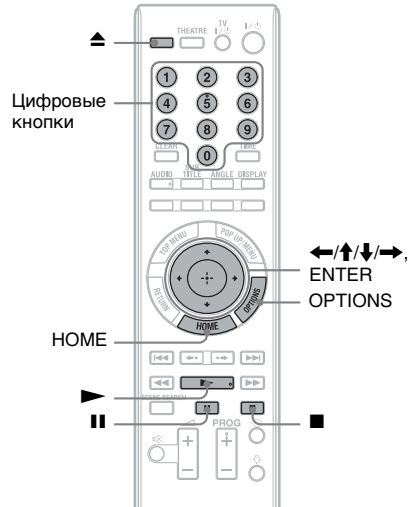

Воспроизведение

- 1** Переключите селектор входа на Вашем телевизоре так, чтобы сигнал проигрывателя появился на экране телевизора.
- 2** Нажмите кнопку **▲** и поместите диск в отсек для дисков.

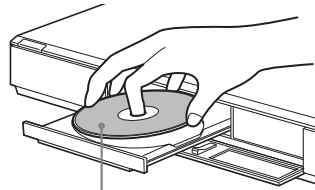

Стороной для проигрывания вниз

- 3** Нажмите кнопку **▲**, чтобы закрыть отсек для дисков.
 - Если Вы вставили имеющийся в продаже диск BD-ROM или DVD VIDEO, воспроизведение начнется автоматически в зависимости от диска.



Воспроизведение не начинается при нажатии кнопки ►, пока отсек для дисков открыт.

4 Нажмите кнопку HOME.

5 Выберите опцию “Video” с помощью кнопок ◀/▶.

6 Выберите опцию ● с помощью кнопок ↑/↓ и нажмите кнопку ► или ENTER.

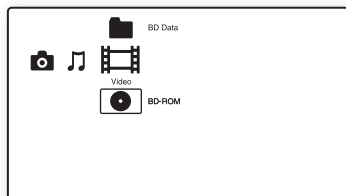

Для имеющихся в продаже дисков BD-ROM или DVD VIDEO воспроизведение начнется автоматически.

Для дисков BD или дисков DVD, записанных на другом оборудовании, появится список заголовков. Выберите заголовок с помощью кнопок ↑/↓ и нажмите кнопку ► или ENTER. Начнется воспроизведение.

Для остановки воспроизведения

Нажмите кнопку ■.

Для паузы воспроизведения

Нажмите кнопку II.



В списке заголовков рядом с названиями заголовков отображается индикация “PL” (список воспроизведения), который создается и редактируется из оригиналов.



- В зависимости от диска Вы, возможно, не сможете выполнить некоторые из операций воспроизведения. Обратитесь к руководству по эксплуатации, прилагаемому к диску.
- В зависимости от дисков BD или дисков DVD, записанных на другом оборудовании, списки заголовков или названия заголовков могут не отображаться.

Для возобновления воспроизведения с того места, где Вы его остановили (возобновление воспроизведения)

После остановки воспроизведения выберите опцию ● с помощью кнопок ↑/↓ и нажмите кнопку ► или ENTER. Проигрыватель возобновит воспроизведение с места, в котором Вы нажали кнопку ■.

Чтобы начать с начала, нажмите кнопку OPTIONS для выбора опции “Play from start” и нажмите кнопку ENTER. Воспроизведение начнется с начала заголовка.



- Место остановки воспроизведения будет стерто из памяти, когда:
 - Вы открываете отсек для дисков,
 - Вы воспроизводите другой заголовок,
 - Вы изменили настройки проигрывателя или
 - Вы извлекли внешнюю память (для дисков BD-ROM).
- Проигрыватель, возможно, не сможет возобновить воспроизведение в зависимости от диска или точки остановки.

Для воспроизведения дисков BD или дисков DVD с ограниченным доступом (родительский контроль)

При воспроизведении дисков BD с ограниченным доступом измените установку “BD Parental Control” в настройках “BD/DVD Viewing Settings” (стр. 60).

При воспроизведении диска DVD с ограниченным доступом на экране появится сообщение о необходимости ввода пароля.

Введите Ваш четырехзначный пароль с помощью цифровых кнопок, а затем нажмите кнопку ENTER. Начнется воспроизведение.

Подробные сведения о регистрации или изменении пароля приведены в разделе “Password” (стр. 62).

Для воспроизведения дисков BD-RE или BD-R с ограниченным доступом (блокировка дисков)

При воспроизведении дисков BD-RE или BD-R с ограниченным доступом с помощью функции блокировки дисков на экране появится дисплей ввода Вашего пароля.

- 1 Введите Ваш четырехзначный пароль, который был зарегистрирован при создании диска, с помощью цифровых кнопок, и нажмите кнопку ENTER.
- 2 Выберите заголовок и нажмите кнопку ► или ENTER. Начнется воспроизведение.

Воспроизведение одним касанием (только для HDMI-соединения)

Нажмите кнопку ►.

Проигрыватель и подсоединенный телевизор включаются, и селектор входа на телевизоре переключается на проигрыватель, а затем автоматически начинается воспроизведение.



- При использовании HDMI-соединения может наблюдаться задержка перед воспроизведением изображения на экране, а начальная часть воспроизводимого изображения может не отображаться.
- Для использования функции воспроизведения одним касанием установите опцию “Control for HDMI” в положение “On” в настройках “System Settings” (стр. 63).

Доступные ОПЦИИ

- 1 Нажмите кнопку OPTIONS. Появится меню опций.
- 2 Выберите пункт с помощью кнопок ↑/↓ и нажмите кнопку ENTER. Доступные пункты отличаются в зависимости от типа диска или состояния, в котором находится проигрыватель.

Пункты	Подробности
A/V Settings	Регулировка установок изображения и звука. <ul style="list-style-type: none">• Video Settings (стр. 41)• Audio Settings (стр. 43)
Title List	Отображение списка заголовков.
Play	Воспроизведение заголовка с места, в котором Вы нажали кнопку ■.
Play from start	Воспроизведение заголовка с начала.
Top Menu	Отображение верхнего меню диска (стр. 39).
Menu/Popup Menu	Отображение всплывающего меню дисков BD-ROM или меню дисков DVD (стр. 39).
Stop	Остановка воспроизведения.
Title Search	Поиск заголовка и начало воспроизведения с начала (стр. 40).
Chapter Search	Поиск раздела и начало воспроизведения с начала (стр. 40).

Использование меню дисков BD или дисков DVD

BD DVD

Для отображения верхнего меню

При воспроизведении дисков BD или дисков DVD Вы можете отобразить верхнее меню.

- 1 Нажмите кнопку TOP MENU во время воспроизведения. Появится верхнее меню.
- 2 Выберите пункт с помощью кнопок ←/↑/↓/→.

Для отображения всплывающих меню

Некоторые диски BD-ROM содержат всплывающие меню, которые появляются без прерывания воспроизведения.

- 1 Нажмите кнопку POP UP/MENU во время воспроизведения. Появится всплывающее меню.
- 2 Выберите пункт с помощью кнопок ←/↑/↓/→, цветных кнопок или цифровых кнопок и следуйте инструкциям на экране.

Использование BonusView/BD-Live

BD

На некоторых дисках BD-ROM имеется бонус-контент и другие данные, которые можно загрузить во внешнюю память (индивидуальный накопитель) для использования.

- 1 Выключите проигрыватель.
- 2 Вставьте внешнюю память (прилагается) в слот EXT на задней стороне проигрывателя.

Внешняя память используется в качестве индивидуального накопителя.

Убедитесь, что внешняя память надлежащим образом вставлена в проигрыватель (стр. 28).

- 3 Подключите проигрыватель к сети (стр. 29).
- 4 Включите проигрыватель.
- 5 Установите опцию “BD Internet Connection” в положение “Allow” в настройках “BD/DVD Viewing Settings” (стр. 62).
- 6 Вставьте диск BD-ROM с BonusView/BD-Live.

Способ управления отличается в зависимости от диска. Обратитесь к руководству по эксплуатации, прилагаемому к диску.

Для удаления данных на внешней памяти

Вы можете удалить ненужные данные.

- 1 Нажмите кнопку HOME.
- 2 Выберите опцию “Video” с помощью кнопок ←/→.
- 3 Выберите опцию “BD Data” с помощью кнопок ↑/↓, а затем нажмите кнопку ENTER.
- 4 Выберите название диска и нажмите кнопку OPTIONS.
- 5 Выберите опцию “Erase” и нажмите кнопку ENTER.
- 6 Выберите опцию “OK” и нажмите кнопку ENTER. Данные выбранного диска будут удалены.



- Для удаления всех данных на внешней памяти за один раз, выберите опцию “Erase All” в пункте 5.
- Нажмите кнопку ENTER вместо кнопки OPTIONS в пункте 4, чтобы пропустить пункт 5.



В зависимости от диска BD-ROM, название диска может не отображаться на дисплее.

Быстрый поиск эпизода (поиск эпизода)

BD DVD

Вы можете выполнять быстрый переход между эпизодами внутри заголовка, воспроизводимого в данный момент времени.

1 Нажмите кнопку SCENE SEARCH во время воспроизведения или в режиме паузы.

Воспроизведение приостановится и внизу экрана появится полоса с индикатором эпизода (прямоугольник – указывает текущее место).

2 Переместите индикатор эпизода на тот эпизод, который Вы ищете, с помощью кнопок ◀/▶ или ◀◀/▶▶.

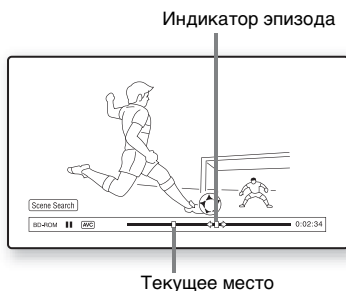

Индикатор эпизода на полосе отображается около воспроизводимого места.

3 Отпустите кнопку в месте, которое Вы хотите просмотреть.

Эпизод, в котором Вы отпустили кнопку, отображается в режиме паузы.

Для повторного поиска эпизода передвигайте индикатор эпизода с помощью кнопок ◀/▶ или ◀◀/▶▶.

4 Нажмите кнопку SCENE SEARCH, ENTER, ▶ или II.

Начнется воспроизведение.

Для отмены режима поиска эпизода

Нажмите кнопку SCENE SEARCH, ENTER, ▶ или II.

Воспроизведение начнется с места, в котором Вы нажали кнопку.



- Функция поиска эпизода доступна для заголовков дольше 100 секунд и короче 100 часов.
- Функция поиска эпизода может быть недоступна в зависимости от диска.

Поиск заголовка/ раздела

BD DVD

Вы можете выполнять поиск раздела, если заголовок содержит метки раздела.

1 Нажмите кнопку OPTIONS во время воспроизведения или в режиме паузы.

Появится меню опций.

2 Выберите метод поиска с помощью кнопок ↑/↓ и нажмите кнопку ENTER.

“Title Search” (для дисков BD-ROM/DVD VIDEO)

“Chapter Search”

Появится дисплей для ввода числа.

Пример: Chapter Search

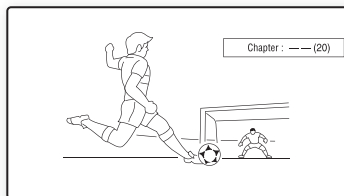

3 Введите номер заголовка или раздела с помощью цифровых кнопок.

Если Вы ввели ошибочный номер, нажмите кнопку CLEAR и повторите ввод номера.

4 Нажмите кнопку ENTER.

Через некоторое время проигрыватель начнет воспроизведение с выбранного номера.

Отображение времени воспроизведения и информации о воспроизведении

BD DVD

Вы можете проверить информацию о заголовке, включая скорость видеопотока, и т.п.

Нажмите кнопку DISPLAY.

Отображаемая информация отличается в зависимости от типа диска или состояния проигрывателя.

Пример: При воспроизведении диска BD-ROM

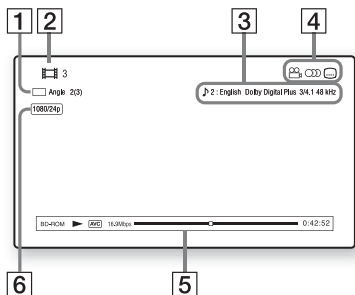

- 1 Текущий выбранный ракурс
- 2 Номер или название заголовка
- 3 Текущая выбранная установка для звука или субтитров
- 4 Доступные функции (📁 ракурс/🔊 аудио/⋮ субтитры)

5 Информация о воспроизведении
Отображение типа диска/режима воспроизведения/видеокодека/ скорости передачи данных/ полосы состояния воспроизведения/времени воспроизведения (оставшегося времени*)

6 Разрешение выходного сигнала/ частота видеосигнала

* Отображается при повторном нажатии на кнопку TIME.



- Вы также можете проверить информацию о воспроизведении на дисплее передней панели (стр. 13).
- Нажмите кнопку SUBTITLE, AUDIO или ANGLE, и Вы сможете проверить каждый тип информации.

Регулировка изображения и звукового сопровождения для видеоданных

BD DVD

Для регулировки изображения

- 1 Нажмите кнопку OPTIONS во время воспроизведения. Появится меню опций.
- 2 Выберите опцию “A/V Settings” с помощью кнопок ↑/↓, а затем нажмите кнопку ENTER.
- 3 Выберите опцию “Video Settings” с помощью кнопок ↑/↓, а затем нажмите кнопку ENTER. Появится экран “Video Settings”.

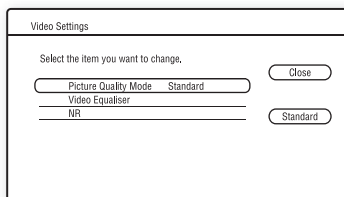

- 4 Выберите пункт с помощью кнопки \uparrow/\downarrow и нажмите кнопку ENTER.
Установки по умолчанию подчеркнуты.

Пункты	Подробности
Picture Quality Mode (Standard/ Brighter Room/ Theatre Room/ Memory)	Выбор настроек изображения для различных условий освещения.
Video Equaliser	Данную установку можно выбрать, когда опция "Picture Quality Mode" установлена в положение "Memory" (см. раздел "Элементы "Video Equaliser"" на стр. 42).
NR (Шумоподавление)	Подавление шума на изображении (см. раздел "Элементы "NR"" на стр. 43).

- 5 Выберите или отрегулируйте установки с помощью кнопок $\leftarrow/ \uparrow/\downarrow/\rightarrow$ и нажмите кнопку ENTER.
Для регулировки любых других параметров повторите пункты 4 и 5.



- Выполните установку изображения Вашего телевизора в положение 'Стандарт' перед изменением установок "Picture Quality Mode".
- Установка "Video Settings" недоступна, когда подсоединенный телевизор находится в режиме кинотеатра (стр. 18).
- В зависимости от воспроизводимого диска или эпизода, эффекты "FNR", "BNR" или "MNR" могут быть не очень заметны.

◆ Элементы "Video Equaliser"

- 1 Выберите опцию "Video Equaliser" в приведенном выше пункте 4 и нажмите кнопку ENTER.
- 2 Выберите опцию и нажмите кнопку ENTER.

Пункты	Подробности
Contrast ((слабая) -3 ~ 0 ~ 3 (сильная))	Изменение контрастности.
Brightness ((темная) -3 ~ 0 ~ 3 (яркая))	Изменение общей яркости.
Chroma ((слабая) -3 ~ 0 ~ 3 (насыщенная))	Усиление насыщенности цветов или ослабление насыщенности цветов.
Нue ((красная) -3 ~ 0 ~ 3 (зеленая))	Изменение общего цветового баланса.
Sharpness (0 ~ 3)	Повышение резкости или смягчение контуров изображения.
Gamma	Регулировка баланса изображения между светлыми и темными областями.

◆ **Элементы “NR”**

- 1 Выберите опцию “NR” в приведенном выше пункте 4 и нажмите кнопку ENTER.
- 2 Выберите опцию и нажмите кнопку ENTER.

Пункты	Подробности
FNR (Off/Auto)	Уменьшение случайного шума, появляющегося на изображении.
BNR (Off/Auto)	Уменьшение мозаично-блочных помех изображения.
MNR (Off/Auto)	Уменьшение незначительной зашумленности по контурам изображения (москитный шум).

Для регулировки параметров звука

- 1 Нажмите кнопку OPTIONS во время воспроизведения. Появится меню опций.
- 2 Выберите опцию “A/V Settings” с помощью кнопок \uparrow/\downarrow , а затем нажмите кнопку ENTER.
- 3 Выберите опцию “Audio Settings” с помощью кнопок \uparrow/\downarrow , а затем нажмите кнопку ENTER. Появится экран “Audio Settings”.

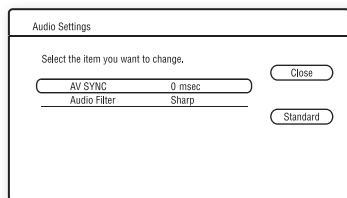

- 4 Выберите пункт с помощью кнопок \uparrow/\downarrow и нажмите кнопку ENTER.
Установки по умолчанию подчеркнуты.

Пункты	Подробности
AV SYNC (короткий) 0 ~ 120 msec (длинный)	Регулировка промежутка между изображением и звуком с помощью задержки вывода звука по отношению к выводу изображения (от 0 до 120 миллисекунд).
Audio Filter (только для аналоговых аудиосигналов)	<ul style="list-style-type: none"> • Sharp: Обеспечивает широкий частотный диапазон и пространственное ощущение. Обычно выбирается этот параметр. • Slow: Обеспечение плавного и мягкого звука.

- 5 Выберите или отрегулируйте установки с помощью кнопок \leftarrow/\rightarrow и нажмите кнопку ENTER. Для регулировки любых других параметров повторите пункты 4 и 5.



- Функция “Audio Filter” не работает для цифровых аудиосигналов выводимых через гнезда HDMI OUT/DIGITAL OUT (OPTICAL/COAXIAL).
- Изменение установки “Audio Filter” может оказать небольшое влияние в зависимости от диска или окружающей среды при воспроизведении.

Воспроизведение дисков CD

CD

- 1 **Вставьте диск CD.**
Появится экран музыкального плеера.
- 2 **Нажмите кнопку ►.**
Начнется воспроизведение.

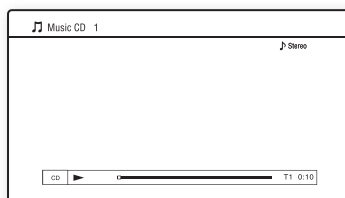

Для выбора дорожки

- 1 Нажмите кнопку HOME.
- 2 Выберите опцию **♪** (Music) с помощью кнопок **←/→**.
- 3 Выберите опцию **●** и нажмите кнопку ENTER.
Появится список музыкальных произведений.
- 4 Выберите дорожку с помощью кнопок **↑/↓**.
Для воспроизведения выбранной дорожки нажмите кнопку **►** или ENTER.

Доступные ОПЦИИ

- 1 Нажмите кнопку OPTIONS.
Появится меню опций.
- 2 Выберите пункт с помощью кнопок **↑/↓** и нажмите кнопку ENTER.
Доступные пункты отличаются в зависимости от ситуации.

Пункты	Подробности
Play	Воспроизведение выбранной дорожки.
Play from start	Воспроизведение текущей дорожки с начала.
Stop	Остановка воспроизведения дорожки.

Различные операции музыкального воспроизведения

Кнопки	Операции
►	Возобновление воспроизведение с места, в котором Вы нажали кнопку ■ .
■	Остановка воспроизведения.
	Пауза воспроизведения.
◀◀/▶▶	Переход к началу текущей или следующей дорожки. Для перехода к предыдущей дорожке дважды нажмите кнопку ◀◀ .
◀◀/▶▶	При нажатии кнопки во время воспроизведения выполняется ускоренная прокрутка назад/вперед.
TIME	Переключение информации о воспроизведении на экране дисплея передней панели (стр. 13).





- Место остановки воспроизведения (точка возобновления) будет стерто из памяти, когда:
- Вы открываете отсек для дисков, или
 - Вы выключаете проигрыватель.

Воспроизведение фотофайлов

BD *1 **DATA DVD** *2 **DATA CD** *3

- *1 Диски BD-RE/BD-R, содержащие файлы изображений JPEG
- *2 Диски DVD+RW/DVD+R/DVD-RW/DVD-R, содержащие файлы изображений JPEG
- *3 Диски CD-RW/CD-R, содержащие файлы изображений JPEG



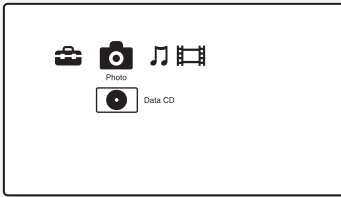

- 1 Нажмите кнопку HOME.
- 2 Выберите опцию  (Photo) с помощью кнопок /.



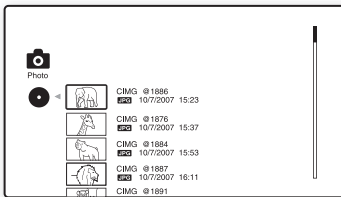

- 3 Выберите опцию  и нажмите кнопку ENTER.

Появится список файлов или список папок.



- 4 Выберите файл или папку с помощью кнопок / и нажмите кнопку ENTER.
- Если Вы выбрали папку, выберите файл в папке с помощью кнопок / и нажмите кнопку ENTER. Отобразится выбранный фотофайл.
- Для воспроизведения слайд-шоу нажмите кнопку .

ОПЦИИ, доступные во время воспроизведения

- 1 Нажмите кнопку OPTIONS во время воспроизведения. Появится меню опций.
 - 2 Выберите пункт с помощью кнопок / и нажмите кнопку ENTER.
- Доступные пункты отличаются в зависимости от ситуации.

Пункты	Подробности
Slideshow Speed	Изменение скорости слайд-шоу. <ul style="list-style-type: none"> • Fast • Normal • Slow
Stop	Остановка слайд-шоу.
Rotate Left	Поворот фотоизображения против часовой стрелки на 90 градусов.
Rotate Right	Поворот фотоизображения по часовой стрелке на 90 градусов.

Различные операции воспроизведения фотоизображений

Кнопки	Операции
 RETURN	Остановка слайд-шоу.
	Пауза слайд-шоу.
 	Отображение предыдущего или следующего фотоизображения.
DISPLAY	Отображение информации о файле.



- Когда при попытке воспроизведения следующего фотофайла на экране появляется метка , и файл невозможно воспроизвести.
 - фотофайлы размером более 8192 пикселей (ширина или высота)
 - фотофайлы размером менее 15 пикселей (ширина или высота)
 - фотофайлы размером более 32 Мб
 - фотофайлы особых форматов изображения (более 50:1 или 1:50)
 - фотофайлы в прогрессивном формате JPEG
 - фотофайлы, имеющие расширение “.jpeg” или “.jpg”, но которые не являются файлами формата JPEG
 - фотофайлы с чрезвычайно длинным именем
- Следующие фотофайлы не могут быть воспроизведены.
 - фотофайлы, записанные на дисках BD-R в любом формате, отличном от UDF (Universal Disk Format) 2.6
 - фотофайлы, записанные на дисках BD-RE в любом формате, отличном от UDF (Universal Disk Format) 2.5
- Следующие фотофайлы или папки не могут отображаться в списке файлов или списке папок.
 - фотофайлы с расширением, отличным от “.jpeg” или “.jpg”
 - фотофайлы с чрезвычайно длинным именем
 - фотофайлы в дереве 5-го уровня или ниже
 - 501-я и более папки при условии, что общее количество папок и файлов в одном дереве превышает 500
- Фотофайлы, которые редактировались на ПК, могут не воспроизводиться.
- Изображения миниатюр некоторых фотофайлов могут не отображаться.
- Для воспроизведения или начала слайд-шоу больших фотофайлов может потребоваться некоторое время.

Для просмотра изображений наилучшего качества



Если у Вас имеется телевизор Sony, совместимый с форматом “PhotoTV HD”, Вы можете получить изображения наилучшего качества, используя следующее соединение и установку.

- 1** Подсоедините проигрыватель к телевизору с помощью HDMI-кабеля (не прилагается).
- 2** Установите параметр “HDMI Resolution” раздела “Output Video Format” в положение “Auto”, “1080i” или “1080p” в настройках “Video Settings” (стр. 52).
- 3** Выполните установку видеоизображения телевизора в режим [VIDEO-A].
Подробные сведения о режиме [VIDEO-A] приведены в инструкции по эксплуатации, прилагаемой к телевизору.



Установки и регулировки

Использование дисплеев установок

Выберите опцию  (Setup) в стартовом меню, если Вам необходимо изменить настройки проигрывателя.

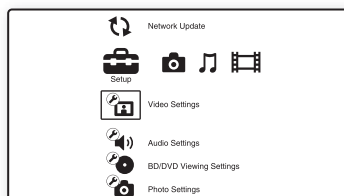
- 1 Нажмите кнопку HOME.
- 2 Выберите опцию  (Setup) с помощью кнопок / .



- 3 Выберите значок категории настройки для изменения с помощью кнопок /  и нажмите кнопку ENTER.

Подробные сведения по опциям установок и значкам категорий настройки приведены в разделе “Список установок” (стр. 48).

Пример: Video Settings

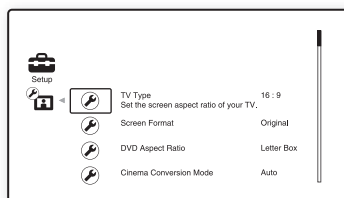

- 4 Установите опции.

Список установок

Вы можете установить следующие опции.

Значок	Пояснение
	Network Update (стр. 48) Обновление программного обеспечения проигрывателя.
	Video Settings (стр. 50) Выполнение видеоустановок в соответствии с типом гнезд подключения.
	Audio Settings (стр. 54) Выполнение аудиоустановок в соответствии с типом гнезд подключения.
	BD/DVD Viewing Settings (стр. 60) Выполнение подробных установок для воспроизведения дисков BD/DVD.
	Photo Settings (стр. 63) Выполнение установок, относящихся к фотоизображениям.
	System Settings (стр. 63) Выполнение установок, относящихся к проигрывателю.
	Network Settings (стр. 65) Выполнение подробных установок Интернет и сети.
 1-2-3	Easy Setup (стр. 67) Перезапуск упрощенной настройки для выполнения основных установок.
	Resetting (стр. 67) Сброс установок проигрывателя до заводских установок.

Network Update

Вы можете обновить и улучшить функции проигрывателя.

Информация о функциях обновления находится на следующем веб-сайте:
<http://support.sony-europe.com>

1 Выберите опцию “Network Update” с помощью кнопок , а затем нажмите кнопку ENTER.

Проигрыватель подключается к сети, и на дисплее появляется сообщение с запросом о подтверждении.

2 Выберите опцию “OK” с помощью кнопок , и нажмите кнопку ENTER.

Проигрыватель начнет автоматическую загрузку, а затем обновление программного обеспечения.

После завершения обновления на дисплее передней панели на 5 секунд появится индикация “FINISH”, а затем проигрыватель автоматически выключится.

3 Нажмите кнопку для включения проигрывателя.

Проигрыватель запустится с обновленным программным обеспечением.



- Счетчик “VUP */9” (“*” указывает этап обновления) на дисплее передней панели также показывает прогресс обновления.
- Вы можете проверить текущую версию программного обеспечения, выбрав опцию “System Information” в установках “System Settings” (стр. 64).
- Установки “Setup” остаются после обновления.
- Проигрыватель будет информировать Вас о наличии более новой версии программного обеспечения, если опция “Software Update Notification” установлена в положение “On” (установка по умолчанию) (стр. 64).



- Не отсоединяйте сетевой провод или сетевой кабель во время загрузки или обновления программного обеспечения.
- Во время обновления недоступны никакие операции, включая открывание отсека для дисков.
- Время загрузки может отличаться в зависимости от провайдера услуг или состояния линии.
- При появлении ошибки о сетевом соединении, проверьте сетевые настройки (см. “Internet Settings” на стр. 65).

Для обновления программного обеспечения с помощью диска обновления

Вы можете обновить и улучшить функции проигрывателя с помощью диска обновления, предоставляемого дилером Sony или уполномоченным местным сервисным центром Sony.

- 1** Вставьте диск обновления.
На дисплее отобразится сообщение с запросом о подтверждении.
- 2** Выберите опцию “OK” и нажмите кнопку ENTER.
Начнется обновление программного обеспечения.
После завершения обновления на дисплее передней панели на 5 секунд появится индикация “FINISH”, а затем автоматически откроется отсек для дисков.
- 3** Извлеките диск.
Проигрыватель автоматически выключится.
- 4** Нажмите кнопку  для включения проигрывателя.
Проигрыватель запустится с обновленным программным обеспечением.



- Счетчик “VUP */9” (“*” указывает этап обновления) на дисплее передней панели также показывает прогресс обновления.
- Вы можете проверить текущую версию программного обеспечения, выбрав опцию “System Information” в установках “System Settings” (стр. 64).
- Установки “Setup” остаются после обновления.
- Для получения информации по другим методам обновления программного обеспечения посетите следующий веб-сайт или проконсультируйтесь с ближайшим дилером Sony либо в уполномоченном местном сервисном центре Sony.
<http://support.sony-europe.com>



- Не отсоединяйте сетевой провод во время выполнения обновления.
- Во время обновления недоступны никакие операции, включая открывание отсека для дисков.

Video Settings

Установки по умолчанию подчеркнуты.

TV Type

Выбор типа Вашего телевизора.

<u>16:9</u>	Выберите эту опцию при подключении к широкоэкранному телевизору или к телевизору с функцией широкоэкранного режима.
4:3	Выберите эту опцию при подключении телевизора с экраном формата 4:3 без функции широкоэкранного режима.

Screen Format

Выбор конфигурации дисплея для изображения формата экрана 4:3 на широкоэкранном телевизоре формата 16:9.

<u>Original</u>	Выберите эту опцию при подключении телевизора с функцией широкоэкранного режима. Отображение изображения формата экрана 4:3 в формате 16:9 даже на широкоэкранном телевизоре.
Fixed Aspect Ratio	Изменение размера изображения для подгонки размера экрана под оригинальный формат изображения.

DVD Aspect Ratio

Выбор конфигурации дисплея для воспроизведения изображений формата 16:9 на телевизоре формата экрана 4:3 (можно выбрать, когда опция “TV Type” установлена в положение “4:3”, а опция “Screen Format” установлена в положение “Fixed Aspect Ratio”).

<u>Letter Box</u>	Отображение широкоэкранного изображения с черными полосами сверху и внизу экрана.
Pan & Scan	Отображение изображения на полную высоту по всему экрану с обрезанными сторонами.

Letter Box



Pan & Scan

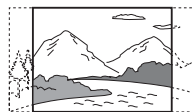

В зависимости от диска DVD, размер изображения “Letter Box” может быть выбран автоматически вместо размера “Pan & Scan” или наоборот.

Cinema Conversion Mode

Установка метода преобразования для видеосигналов 480p/576p, 720p, 1080i или 1080p* через гнездо HDMI OUT или гнезда COMPONENT VIDEO OUT.

* Только для HDMI

<u>Auto</u>	Обычно выбирается этот параметр. Проигрыватель автоматически определяет, является материал видео- или кинофильмом, и переключается на соответствующий метод преобразования.
Video	Всегда выбирается метод преобразования, подходящий для видеофильмов независимо от самого материала.

Output Video Format

Выбор типа гнезда для выходных видеосигналов (“TV Connection Method”) и выходного разрешения (“HDMI Resolution”/“Component Resolution”).

- 1 Выберите опцию “Output Video Format” в установках “Video Settings” и нажмите кнопку ENTER.
- 2 Выберите тип гнезда для выходного видеосигнала с помощью кнопок **↑/↓** и нажмите кнопку ENTER.



При одновременном подсоединении гнезда HDMI OUT и других выходных видеогнезд, выберите опцию “Component Video”.

TV Connection Method

HDMI	Вывод сигналов через гнездо HDMI OUT в соответствии с установкой “HDMI Resolution” ниже.
Component Video	Вывод сигналов через гнездо COMPONENT VIDEO OUT в соответствии с установкой “Component Resolution” ниже.
<u>Video or S Video</u>	Вывод сигналов через гнездо LINE OUT VIDEO или S VIDEO.

- 3 (Только при выборе опции “HDMI” или “Component Video”) Выберите тип сигнала для гнезда HDMI OUT или гнезд COMPONENT VIDEO OUT с помощью кнопок **↑/↓** и нажмите кнопку ENTER.

При изменении разрешения выходного видеосигнала изображение отображается при выбранном разрешении около 30 секунд, а затем на дисплее отображается запрос на подтверждение. Следуйте инструкциям на экране.

Индикатор HD высвечивается при выводе видеосигналов формата 720p/1080i/1080p.



- Если изображение искажается или изображение не появляется, подождите около 30 секунд, не нажимая ни на какие кнопки. Дисплей вернется к экрану установки разрешения.

Если выбранное разрешение выходного видеосигнала неправильное, на экране не появится изображение при нажатии какой-либо кнопки в течение 30 секунд. В этом случае нажимайте кнопку **■** на проигрывателе более 10 секунд для сброса разрешения выходного видеосигнала к более низкому разрешению.

- При одновременном подсоединении гнезда HDMI OUT и других выходных видеогнезд, видеосигналы могут не поступать на гнезда, отличные от гнезда HDMI OUT, когда выбрана опция “Auto” или “1080p”.

При одновременном подсоединении другого оборудования нажмите кнопку RETURN для возврата к пункту 2 и измените установку “TV Connection Method”.

HDMI Resolution/Component Resolution

Auto (Только для HDMI)	Обычно выбирается этот параметр. Проигрыватель выводит сигналы, начиная с наивысшего разрешения, приемлемого для телевизора: 1080p > 1080i > 720p > 480p > 480i Если получившийся формат изображения является нежелательным, попробуйте использовать другие установки, которые подходят для Вашего телевизора.
480i/576i	Вывод видеосигналов разрешения 480i/576i.
480p/576p	Вывод видеосигналов разрешения 480p/576p.

720p	Вывод видеосигналов разрешения 720p.
1080i	Вывод видеосигналов разрешения 1080i.
1080p (Только для HDMI)	Вывод видеосигналов разрешения 1080p.

BD-ROM 1080/24p Output

Установка выходных видеосигналов формата 1920 × 1080p/24 Гц при воспроизведении киноматериалов на дисках BD-ROM (720p/24 Гц или 1080p/24 Гц).

Видеосигналы формата 1920 × 1080p/24 Гц могут выводиться при выполнении всех следующих условий.

- Вы подсоединили телевизор, совместимый с форматом 1080/24p, используя гнездо HDMI OUT,
- Опция “Output Video Format” установлена в положение “HDMI” и
- Опция “HDMI Resolution” установлена в положение “Auto” или “1080p”.

Индикатор 24P высвечивается при выводе видеосигналов формата 1920 × 1080p/24 Гц.

Auto	Вывод видеосигналов формата 1920 × 1080p/24 Гц только при подсоединении телевизора, совместимого с форматом 1080/24p, с помощью гнезда HDMI OUT.
On	Вывод видеосигналов формата 1920 × 1080p/24 Гц независимо от типа подсоединенного телевизора.
Off	Этот параметр следует выбирать, если Ваш телевизор не совместим с видеосигналами формата 1080/24p.



Если подсоединенный телевизор не совместим с разрешением 1080/24p и опция “BD-ROM 1080/24p Output” установлена в положение “On”, изображение с диска BD-ROM не появится. В этом случае нажмите кнопку HOME для отображения стартового меню и измените установку “BD-ROM 1080/24p Output”.

YCbCr/RGB (HDMI)

Установка цветовых настроек для видеосигналов, поступающих через гнездо HDMI OUT. Выбор установки, которая соответствует типу подсоединенного телевизора.

<u>Auto</u>	Автоматическое определение типа подсоединенного телевизора и переключение на соответствующую цветовую настройку.
YCbCr (4:2:2)	Вывод видеосигналов YCbCr 4:2:2.
YCbCr (4:4:4)	Вывод видеосигналов YCbCr 4:4:4.
RGB (16-235)	Выберите эту опцию при подсоединении устройства, которое поддерживает только ограниченный диапазон RGB.
RGB (0-255)	Выберите эту опцию при подключении к устройству RGB (0-255).

x.v.Colour Output

Установка целесообразности передачи информации xvYCC к подсоединенному телевизору. Комбинирование xvYCC-совместимого видеостандарта с телевизором, поддерживающим режим x.v.Colour, дает возможность воспроизведения более глубоких и более точных цветов таких, какие можно наблюдать в природе.

<u>Auto</u>	Обычно выбирается этот параметр.
Off	Выберите эту опцию при нестабильном изображении или появлении неестественных цветовых оттенков.

Pause Mode

Установка режима изображения для состояния паузы воспроизведения диска DVD. Для дисков BD-ROM или дисков, содержащих файлы AVCHD, опция “Pause Mode” автоматически переключается в положение “Auto”.

<u>Auto</u>	Обычно выбирается этот параметр. Отображение динамически передвигающихся изображений без размытия.
Frame	Отображение статических изображений с высоким разрешением.

Audio Settings

Установки по умолчанию подчеркнуты.

Audio Output Priority

Выбор типа гнезда для вывода аудиосигналов. 2-канальные сигналы формата Linear PCM выводятся с максимальной частотой 48 кГц с выходных гнезд, отличных от приоритетных гнезд.

<u>HDMI</u>	Вывод аудиосигналов через гнездо HDMI OUT.
Coaxial/ Optical	Вывод аудиосигналов через гнездо DIGITAL OUT (OPTICAL/ COAXIAL).
Multi Channel Analogue	Выберите эту опцию при подключении аудио/ видео усилителя (ресивера) через гнезда MULTI CHANNEL OUTPUT.
Stereo Analogue	Вывод аудиосигналов через гнезда LINE OUT (AUDIO L/R).

Speaker Settings

Для получения наилучшего окружающего звука, выполните установки подключенных громкоговорителей, включая их расстояния от Вашего положения прослушивания. Затем используйте тестовый сигнал для настройки громкости и баланса громкоговорителей на одинаковый уровень. Данную установку можно выбрать, когда опция “Audio Output Priority” установлена в положение “Multi Channel Analogue”.

Для установки громкоговорителей

- 1 Выберите опцию “Speaker Settings” в установках “Audio Settings” и нажмите кнопку ENTER.

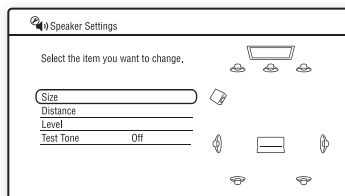

- 2 Выберите опцию “Size”, “Distance” и нажмите кнопку ENTER.
- 3 Выберите пункт установки с помощью кнопок \uparrow/\downarrow и нажмите кнопку ENTER.
- 4 Выберите или установите настройку с помощью кнопок \uparrow/\downarrow а затем нажмите кнопку ENTER.

◆ Size

Выберите размер громкоговорителей.

• Front

<u>Large</u>	В обычных случаях выбирайте это положение.
Small	Выберите эту опцию, если громкоговорители не могут воспроизводить достаточно низкие частоты.

• Centre

<u>Large</u>	В обычных случаях выбирайте это положение.
Small	Выберите эту опцию, если громкоговоритель не может воспроизводить достаточно низкие частоты.
None	Выберите это положение, если Вы не подсоединяете центральный громкоговоритель.

• Surround

<u>Large</u>	В обычных случаях выбирайте это положение.
Small	Выберите эту опцию, если громкоговорители не могут воспроизводить достаточно низкие частоты.
None	Выберите это положение, если Вы не подсоединяете громкоговорители окружающего звука.

• Surround Back

<u>Large</u>	В обычных случаях выбирайте это положение.
Small	Выберите эту опцию, если громкоговорители не могут воспроизводить достаточно низкие частоты.
None	Выберите это положение, если Вы не подсоединяете задние громкоговорители окружающего звука.

• Subwoofer

<u>Yes</u>	Выберите это положение, если Вы подключаете сабвуфер для вывода сигналов LFE (низкочастотный эффект) через сабвуфер.
None	Выберите это положение, если Вы не подсоединяете сабвуфер.



- В зависимости от установок других громкоговорителей сабвуфер может издавать чрезмерно низкий звук.
- При воспроизведении дисков BD или DVD, не имеющих записанного выходного сигнала сабвуфера, звук не воспроизводится сабвуфером, даже если опция “Subwoofer” установлена в положение “Yes”.
- Поскольку использование сабвуфера является установкой проигрывателя по умолчанию, опцию “Subwoofer” нельзя установить в положение “None”, когда опция “Front” установлена в положение “Small”.
- При подключении передних громкоговорителей, которые не воспроизводят достаточно низкие частоты, и если не подключен сабвуфер, установите опцию “Front” в положение “Large”, а опцию “Subwoofer” в положение “None”.

◆ Distance

Установка расстояния от положения прослушивания до громкоговорителей. Сначала установите расстояние до громкоговорителей в пункте “Front” (A = От 1,0 м до 15,0 м). Затем отрегулируйте значения в пункте “Centre” (центральный громкоговоритель B), “Surround” (громкоговорители окружающего звука C), “Surround Back” (задние громкоговорители окружающего звука D) и “Subwoofer” (E), чтобы отразить фактическое расстояние до Вашего центрального громкоговорителя, громкоговорителей окружающего звука, задних громкоговорителей окружающего звука и сабвуфера.

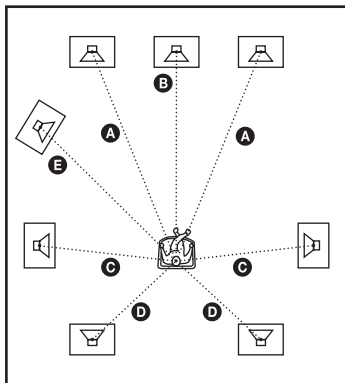

Изменяйте установки опции “Distance” каждый раз, когда Вы перемещаете громкоговорители. Начинать с переднего громкоговорителя.

Front	Устанавливайте в пределах от 1,0 метра до 15,0 метров с шагом в 0,2 метра. (1,0 ~ <u>3,0</u> ~ 15,0 [m])
Centre	Устанавливайте в пределах –1,6 метра до +0,6 метра установки “Front” с шагом в 0,2 метра. Например, если опция “Front” установлена в положение 1,6 метра, опция “Centre” может быть установлена в пределах от 0 до 2,2 метра. (0 ~ <u>3,0</u> ~ 15,6 [m])
Surround	Устанавливайте в пределах –5,0 метра до +0,6 метра установки “Front” с шагом в 0,2 метра. Например, если опция “Front” установлена в положение 5,0 метра, опция “Surround” может быть установлена в пределах от 0 до 5,6 метра. (0 ~ <u>3,0</u> ~ 15,6 [m])
Surround Back	Устанавливайте в пределах –5,0 до +0,6 метра установки “Front” с шагом в 0,2 метра. Например, если опция “Front” установлена в положение 5,0 метра, опция “Surround Back” может быть установлена в пределах от 0 до 5,6 метра. (0 ~ <u>3,0</u> ~ 15,6 [m])

Subwoofer	Устанавливайте в пределах –1,6 метра до +0,6 метра установки “Front” с шагом в 0,2 метра. Например, если опция “Front” установлена в положение 1,6 метра, опция “Subwoofer” может быть установлена в пределах от 0 до 2,2 метра. (0 ~ <u>3,0</u> ~ 15,6 [m])
-----------	---

Для регулировки уровня громкоговорителей

- 1 Выберите опцию “Speaker Settings” в установках “Audio Settings” и нажмите кнопку ENTER.
- 2 Выберите опцию “Test Tone” с помощью кнопок \uparrow/\downarrow , а затем нажмите кнопку ENTER.
- 3 Выберите опцию “On” с помощью кнопок \uparrow/\downarrow , а затем нажмите кнопку ENTER.
Вы будете слышать тестовый сигнал последовательно из каждого громкоговорителя.
- 4 Из положения прослушивания отрегулируйте значение опции “Level” с помощью кнопок $\leftarrow/\uparrow/\downarrow/\rightarrow$.
Из выбранного громкоговорителя будет раздаваться тестовый сигнал.
- 5 Нажмите кнопку ENTER после завершения настройки.
- 6 Выберите опцию “Test Tone” с помощью кнопок \uparrow/\downarrow , а затем нажмите кнопку ENTER.
- 7 Выберите опцию “Off” с помощью кнопок \uparrow/\downarrow , а затем нажмите кнопку ENTER.



Для настройки уровня без прослушивания тестового сигнала, выберите опцию “Level” в пункте 2 и нажмите кнопку ENTER, затем настройте уровень с помощью кнопок \uparrow/\downarrow и нажмите кнопку ENTER.

◆ Level

Вы можете регулировать уровень каждого громкоговорителя следующим образом. Не забудьте установить опцию “Test Tone” в положение “On” для упрощенной настройки.

Front Left Front Right	Отрегулируйте уровень передних громкоговорителей (от -12 дБ до 0 дБ с шагом 0,5 дБ). (0 [dB])
Centre	Отрегулируйте уровень центрального громкоговорителя (от -12 дБ до 0 дБ с шагом 0,5 дБ). (0 [dB])
Surround Left Surround Right	Отрегулируйте уровень окружающих громкоговорителей (от -12 дБ до 0 дБ с шагом 0,5 дБ). (0 [dB])
Surround Back Left Surround Back Right	Отрегулируйте уровень задних громкоговорителей окружающего звука (от -12 дБ до 0 дБ с шагом 0,5 дБ). (0 [dB])
Subwoofer	Отрегулируйте уровень сабвуфера (от -12 дБ до 0 дБ с шагом 0,5 дБ). (0 [dB])

◆ Test Tone

On	Проигрыватель воспроизводит тестовый сигнал последовательно из гнезд MULTI CHANNEL OUTPUT для регулировки уровня звука каждого громкоговорителя. Если Вы выберете один из пунктов “Speaker Settings”, тестовый сигнал будет воспроизведен из выбранного громкоговорителя.
Off	Тестовый сигнал не воспроизводится из громкоговорителей.

Audio (HDMI)

Выбор типа сигнала для гнезда HDMI OUT.

Auto	Обычно выбирается этот параметр. Вывод аудиосигналов согласно статусу подсоединенного устройства HDMI.
2ch PCM	Смешивание до 2-канальных сигналов формата Linear PCM перед выводом через гнездо HDMI OUT.



Выберите опцию “2ch PCM” при подключении телевизора или аудио/видео усилителя (ресивера), которые не поддерживают технологию Dolby Digital или DTS, в противном случае будет слышен шум или звука не будет.

BD Audio Setting

Выбирает, смешивать или не смешивать интерактивный звук и вторичный звук (комментарий) при воспроизведении дисков BD, которые содержат такой звук.

Mix	Вывод звука, получаемого смешиванием интерактивного звука и вторичного звука в первичный звук.
Direct	Вывод только первичного звука.



Аудиосигналы PCM 96 кГц и PCM 192 кГц выводятся как аудиосигналы PCM 48 кГц, если параметр “BD Audio Setting” установлен в положение “Mix”.

Audio ATT

Понижение уровня выходного аудиосигнала для предупреждения искажения звука.

On	Активация ослабления звука.
Off	Отмена ослабления звука.



Опция “Audio ATT” не оказывает влияния на выход через гнездо HDMI OUT и гнездо DIGITAL OUT (OPTICAL/COAXIAL).

Dolby Digital

Выбор выходных аудиосигналов при воспроизведении дисков Dolby Digital. Данная установка оказывает влияние на выход через гнездо DIGITAL OUT (COAXIAL/OPTICAL).

<u>Downmix PCM</u>	Преобразование в выходные сигналы формата Linear PCM. Выберите эту опцию при подключении аудиоустройства без встроенного декодера Dolby Digital.
Dolby Digital	Выберите эту опцию при подключении аудиоустройства со встроенным декодером Dolby Digital.

DTS

Выбор выходных аудиосигналов при воспроизведении дисков DTS. Данная установка оказывает влияние на выход через гнездо DIGITAL OUT (COAXIAL/OPTICAL).

<u>Downmix PCM</u>	Преобразование в выходные сигналы формата Linear PCM. Выберите эту опцию при подключении аудиоустройства без встроенного декодера DTS.
DTS	Выберите эту опцию при подключении аудиоустройства со встроенным декодером DTS.

48kHz/96kHz PCM

Выбор максимальной частоты дискретизации для выходных сигналов PCM через гнездо DIGITAL OUT (OPTICAL/COAXIAL).

<u>48kHz/16bit</u>	Вывод аудиосигналов с частотой дискретизации 96 кГц в режиме 48 кГц/16 бит.
96kHz/24bit	Вывод аудиосигналов с частотой дискретизации 96 кГц в режиме 96 кГц/24 бит. Однако сигналы будут выводиться в режиме 48 кГц/16 бит в случае, если источник защищен от копирования.



- Если Вы выберете режим “96kHz/24bit” при условии, что аудио/видео усилитель (ресивер) не поддерживает частоту дискретизации 96 кГц, звука не будет или будет слышен громкий шум.
- Опция “48kHz/96kHz PCM” не оказывает влияния, если опция “Audio Output Priority” установлена в положение “HDMI”, “Multi Channel Analogue”, или “Stereo Analogue”.

Audio DRC

Выбор установки динамического диапазона (уровень сжатия звука) при воспроизведении диска BD или диска DVD, которые поддерживают “Audio DRC”.

Auto	Воспроизведение при динамическом диапазоне, указанном на диске (только для диска BD-ROM). Другие диски воспроизводятся на уровне “Standard”.
Standard	Воспроизведение при уровне сжатия между значениями “TV Mode” и “Wide Range”.
TV Mode	Большая степень сжатия звука. Лучшая слышимость низких звуков.
Wide Range	Сжатие не работает. Вырабатывается более динамический звук.



- Опция “Audio DRC” оказывает влияние только при воспроизведении аудиосигналов Dolby Digital, Dolby Digital Plus, и Dolby TrueHD.
- Если опция “Dolby Digital” установлена в положение “Dolby Digital” в настройках “Audio Settings” (стр. 58), опция “Audio DRC” не оказывает влияния на аудиовыход через гнездо DIGITAL OUT (OPTICAL/COAXIAL). Однако сюда не входят следующие случаи.
 - Если опция “BD Audio Setting” установлена в положение “Mix” при воспроизведении диска BD.
 - Если опция “Audio Output Priority” установлена в положение “HDMI”, “Multi Channel Analogue”, или “Stereo Analogue”.

Downmix

Установка метода смешивания многоканального и двухканального звука.

Dolby Surround	Вывод сигналов Dolby Surround (Pro Logic) в 2-х канальном формате. Выберите эту опцию при подсоединении аудиоустройства, которое поддерживает Dolby Surround (Pro Logic).
Normal	Вывод аудиосигналов без эффекта Dolby Surround (Pro Logic). Выберите эту опцию при подсоединении аудиоустройства, которое не поддерживает Dolby Surround (Pro Logic).



Опция “Downmix” не оказывает влияния на выходной битовый аудиопоток через гнездо DIGITAL OUT (OPTICAL/COAXIAL)/HDMI OUT.

BD/DVD Viewing Settings

Установки по умолчанию подчеркнуты.

BD/DVD Menu

Выбор языка меню по умолчанию для дисков BD-ROM или DVD VIDEO. При выборе опции “Select Language Code” появится дисплей для ввода кода языка. Введите код для Вашего языка согласно списку “Список кодов языков” (стр. 81).

Audio

Выбор языка дорожки по умолчанию для дисков BD-ROM или DVD VIDEO. При выборе опции “Original” будет выбран приоритетный язык на диске. При выборе опции “Select Language Code” появится дисплей для ввода кода языка. Введите код для Вашего языка согласно списку “Список кодов языков” (стр. 81).

Subtitle

Выбор языка субтитров по умолчанию для дисков BD-ROM или DVD VIDEO. При выборе опции “Select Language Code” появится дисплей для ввода кода языка. Введите код для Вашего языка согласно списку “Список кодов языков” (стр. 81).

BD Parental Control

Воспроизведение некоторых дисков BD-ROM может быть ограничено в соответствии с возрастом пользователя. Эпизоды могут быть заблокированы или заменены другими эпизодами.

1 Выберите опцию “BD Parental Control” в установках “BD/DVD Viewing Settings” и нажмите кнопку ENTER.

2 Введите Ваш четырехзначный пароль с помощью цифровых кнопок.

3 Выберите опцию “OK” и нажмите кнопку ENTER.

4 Выберите ограничение по возрасту и нажмите кнопку ENTER.

Чем ниже значение, тем выше ограничение.

Если Вы выберете опцию “Select Age Restriction”, Вы можете ввести возраст от “0” до “255” с помощью кнопок ←/↑/↓/→ или цифровых кнопок.

- Для отмены установки родительского контроля выберите опцию “No Restrictions”.



Вы можете изменить пароль (см. “Password” на стр. 62).



- Если Вы забыли пароль, выполните сброс проигрывателя (стр. 67) и установите новый пароль (см. “Password” на стр. 62).
- При воспроизведении дисков, не имеющих функции родительского контроля, воспроизведение на данном проигрывателе не может быть ограничено.
- В зависимости от диска Вам может быть задан вопрос об изменении уровня родительского контроля во время воспроизведения диска. В этом случае введите Ваш пароль, а затем измените уровень.
- При выборе опции “255” в настройках “Select Age Restriction” установка родительского контроля отменяется.

DVD Parental Control

Воспроизведение некоторых дисков DVD VIDEO может иметь ограничение в соответствии с возрастом пользователя. Эпизоды могут быть заблокированы или заменены другими эпизодами.

1 Выберите опцию “DVD Parental Control” в установках “BD/DVD Viewing Settings” и нажмите кнопку ENTER.

2 Введите Ваш четырехзначный пароль с помощью цифровых кнопок.

3 Выберите опцию “OK” и нажмите кнопку ENTER.

4 Выберите уровень и нажмите кнопку ENTER.

Чем ниже значение, тем выше ограничение.

- Для отмены установки родительского контроля выберите опцию “No Restrictions”.



Вы можете изменить пароль (см. “Password” на стр. 62).



- Если Вы забыли пароль, выполните сброс проигрывателя (стр. 67) и установите новый пароль (см. “Password” на стр. 62).
- При воспроизведении дисков, не имеющих функции родительского контроля, воспроизведение на данном проигрывателе не может быть ограничено.
- В зависимости от диска Вам может быть задан вопрос об изменении уровня родительского контроля во время воспроизведения диска. В этом случае введите Ваш пароль, а затем измените уровень.

Parental Control Region Code

Воспроизведение некоторых дисков BD-ROM или DVD VIDEO может иметь ограничение в зависимости от географического региона. Эпизоды могут быть заблокированы или заменены другими эпизодами.

1 Выберите опцию “Parental Control Region Code” в установках “BD/DVD Viewing Settings” и нажмите кнопку ENTER.

2 Введите Ваш четырехзначный пароль с помощью цифровых кнопок.

3 Выберите опцию “OK” и нажмите кнопку ENTER.

4 Выберите ограничение по региону и нажмите кнопку ENTER.

При выборе опции “Select Region Code” появится дисплей для ввода кода региона. Введите код для ограничения по региону, обращаясь к разделу “Родительский контроль/код региона” (стр. 81).



Вы можете изменить пароль (см. “Password” на стр. 62).



- Если Вы забыли пароль, выполните сброс проигрывателя (стр. 67) и установите новый пароль (см. “Password” на стр. 62).
- При воспроизведении дисков, не имеющих функции родительского контроля, воспроизведение на данном проигрывателе не может быть ограничено.
- В зависимости от диска Вам может быть задан вопрос об изменении уровня родительского контроля во время воспроизведения диска. В этом случае введите Ваш пароль, а затем измените уровень.

Password

Установка или изменение пароля для функции родительского контроля. Пароль позволяет Вам устанавливать ограничение на воспроизведение диска BD-ROM или DVD VIDEO. При необходимости Вы можете дифференцировать уровни ограничения для дисков BD-ROM и DVD VIDEO.

- 1 Выберите опцию “Password” в установках “BD/DVD Viewing Settings” и нажмите кнопку ENTER.**
- 2 Введите Ваш четырехзначный пароль с помощью цифровых кнопок.**
- 3 Выберите опцию “OK” и нажмите кнопку ENTER.**

Для изменения пароля

- 1 После выполнения действий пункта 3 введите новый пароль с помощью цифровых кнопок.
- 2 Выберите опцию “OK” и нажмите кнопку ENTER.

Hybrid Disc Playback Layer

Выбор приоритетного слоя при воспроизведении гибридного диска. Для изменения установки выключите и снова включите проигрыватель.

<u>BD</u>	Воспроизведение слоя диска BD.
DVD/CD	Воспроизведение слоя диска DVD или CD.

BD Internet Connection

Установка целесообразности разрешения Интернет-соединения из содержимого воспроизводимого диска BD (в режиме BDMV). При использовании этой функции требуются сетевое соединение и сетевые настройки (стр. 65).

Allow	Обычно выбирается этот параметр.
<u>Do not allow</u>	Запрещение Интернет-соединения.

Photo Settings

Установка по умолчанию подчеркнута.

Slideshow Speed

Изменение скорости слайд-шоу.

Fast	Быстрое изменение фотоизображений.
<u>Normal</u>	Изменение фотоизображений с обычной скоростью.
Slow	Медленное изменение фотоизображений.

System Settings

Установки по умолчанию подчеркнуты.

OSD

Выбор языка для экранной индикации проигрывателя.

Dimmer

Регулировка подсветки дисплея на передней панели.

<u>Bright</u>	Яркая подсветка.
Dark	Тусклая подсветка.
Off	Выключение подсветки во время воспроизведения. Тусклая подсветка во всех режимах, отличных от воспроизведения.

Control for HDMI

On	Позволяет использовать функцию “Control for HDMI” (стр. 18).
<u>Off</u>	Выключение функции.

Standby Mode

Quick Start	Сокращение времени запуска из режима ожидания. Вы можете управлять проигрывателем сразу после его включения.
<u>Normal</u>	Установка по умолчанию.



Если опция “Standby Mode” установлена в положение “Quick Start”,

- Энергопотребление будет выше, чем при установке опции “Standby Mode” в положение “Normal”, и
- Внутренний вентилятор может включаться в зависимости от окружающей температуры.

Auto Display

On	Автоматическое отображение информации на экране при смене заголовков, режимов изображения, аудиосигналов и т.п.
Off	Отображение информации только при нажатии кнопки DISPLAY.

Screen Saver

Если Вы не используете проигрыватель в течение 15 минут во время отображения экранной индикации, например, стартового меню, на экране телевизора появится изображение экранной заставки. Изображение экранной заставки помогает предотвратить повреждение устройства отображения (повторное изображение).

On	Включение функции экранной заставки.
Off	Выключение функции.

Software Update Notification

Информирование Вас о наличии более новой версии программного обеспечения. При использовании этой функции требуются сетевое соединение и сетевые настройки (стр. 65).

On	Установка проигрывателя в режим, в котором он будет информировать Вас о появлении более поздней версии программного обеспечения (стр. 48).
Off	Выключение функции.

System Information

Отображение информации о версии программного обеспечения проигрывателя и MAC-адресе.



Network Settings

Internet Settings

Эти пункты необходимы при подсоединении к Интернет через сетевой кабель. Введите соответствующее (буквенно-цифровое) значение для Вашего широкополосного маршрутизатора или беспроводного маршрутизатора локальной сети. Пункты, которые необходимо установить, могут отличаться в зависимости от Интернет-провайдера или маршрутизатора. Подробные сведения приведены в руководствах по эксплуатации, предоставляемых Вашим Интернет-провайдером или прилагаемых к маршрутизатору.

- 1** Выберите опцию “Internet Settings” в установках “Network Settings” и нажмите кнопку ENTER.
- 2** Выберите опцию “IP Address Acquisition” и нажмите кнопку ENTER.
- 3** Выберите опцию и нажмите кнопку ENTER.

Use DHCP	Выберите эту опцию, если доступны настройки сервера DHCP (Dynamic Host Configuration Protocol) от Интернет-провайдера. Необходимые для проигрывателя сетевые настройки будут устанавливаться автоматически.
Use Static IP Address	Установите вручную IP-адрес в соответствии с Вашим сетевым окружением.

- Когда Вы выбрали опцию “Use DHCP”
Если Вы установили опцию “DNS Server Auto Acquisition” в положение “Off”, установите следующие пункты:
–DNS Server (Primary)/DNS Server (Secondary)
- Когда Вы выбрали опцию “Use Static IP Address”
Установите следующие пункты:
–IP Address
–Subnet Mask
–Default Gateway
–DNS Server (Primary)/DNS Server (Secondary)



Если Вы установили адреса “DNS Server (Primary)”/“DNS Server (Secondary)” вручную, введите адрес “DNS Server (Primary)”. В противном случае настройки “Internet Settings” будут выполнены неправильно.

- 4** Если Ваш Интернет-провайдер имеет специфические установки прокси-сервера, выберите опцию “Proxy Settings” с помощью кнопок ↑/↓ и нажмите кнопку ENTER. Появится дисплей “Proxy Settings”. Если прокси-сервер не имеет специфических настроек, перейдите к пункту 8.
- 5** Установите опцию “Use of Proxy Server” в положение “On”.
- 6** Выберите опции “Proxy Server” и “Port” и введите настройки.
Для ввода прокси-сервера см. раздел “Для ввода символов” (стр. 66).
- 7** Нажмите кнопку RETURN.
- 8** Выберите опцию “Network Diagnostic” с помощью кнопок ↑/↓, а затем нажмите кнопку ENTER.

9 Выберите опцию “Start” и нажмите кнопку ENTER.

10 Проверьте, чтобы появилось сообщение “Network connections are correct.”.

Настройка завершена. Если сообщение не появилось, следуйте сообщениям на экране.

Для ввода символов

Дисплей для ввода символов появляется при выборе опции “Proxy Server” в настройках “Proxy Settings”.

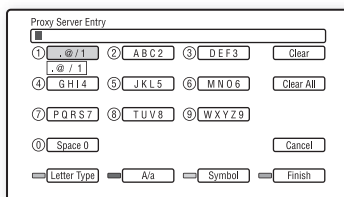

1 Для выбора символа повторно нажимайте цифровую кнопку. Пример:

Нажмите один раз кнопку 3 для ввода “D”.

Нажмите три раза кнопку 3 для ввода “F”.

2 Нажмите кнопку \rightarrow и введите следующий символ.

3 Нажмите синюю кнопку (“Finish”) для завершения.

◆ Доступные кнопки

Кнопки	Подробности
Красная кнопка (Letter Type)	Переключение клавиатуры между буквами и цифрами.
Зеленая кнопка (A/a)	Переключение клавиатуры между верхним и нижним регистром.
Желтая кнопка (Symbol)	Отображение клавиатуры для символов.
Синяя кнопка (Finish)	Ввод выполнен, и дисплей возвращается к предыдущему дисплею.
CLEAR (Clear/Clear All)	Удаление выбранного символа. Для удаления всех отображаемых символов нажмите и держите нажатой кнопку CLEAR 2 или более секунды.
RETURN (Cancel)	Возврат к предыдущему дисплею с отменой ввода.
$\leftarrow/\uparrow/\downarrow/\rightarrow$, ENTER	<ul style="list-style-type: none"> Выберите функцию ввода с помощью кнопок $\leftarrow/\uparrow/\downarrow/\rightarrow$ и нажмите кнопку ENTER. Введите символы следующим образом: <ol style="list-style-type: none"> Выберите панель выбора символа с помощью кнопок $\leftarrow/\uparrow/\downarrow/\rightarrow$ и нажмите кнопку ENTER. Выберите символ с помощью кнопок \leftarrow/\rightarrow и нажмите кнопку ENTER.



Easy Setup

Перезапуск упрощенной настройки для выполнения основных установок.

- 1 Выберите опцию “Easy Setup” и нажмите кнопку ENTER.**
- 2 Выберите опцию “Start” с помощью кнопок ←/→ и нажмите кнопку ENTER.**
- 3 Выполните инструкции раздела “Пункт 7: Easy Setup” (стр. 33), начиная с пункта 4.**



Resetting

Вы можете сбросить настройки проигрывателя к заводским установкам по умолчанию, выбрав группу установок. Все настройки внутри группы будут сброшены.

- 1 Выберите опцию “Resetting” и нажмите кнопку ENTER.**
- 2 Выберите опцию “Reset to Factory Default Settings” и нажмите кнопку ENTER.**
- 3 Выберите установки, которые Вы хотите сбросить до значений по умолчанию, и нажмите кнопку ENTER.**

На дисплее отобразится сообщение с запросом о подтверждении. Вы можете сбросить следующие настройки:

 - Video Settings
 - Audio Settings
 - BD/DVD Viewing Settings
 - Photo Settings
 - System Settings
 - Network Settings
 - All Settings
- 4 Выберите опцию “Start” с помощью кнопок ←/→ и нажмите кнопку ENTER.**



Если опция “All Settings” выбрана в пункте 3,

- индикатор Blu-ray Disc высвечивается, а затем выключается после завершения упрощенной настройки.
- все установки в пределах  (Setup) сбрасываются.
- установки опции “A/V Settings”, которую можно отрегулировать, нажимая кнопку OPTIONS во время воспроизведения (стр. 41), не сбрасываются.

Дополнительная информация

Поиск и устранение неисправностей

Если при использовании проигрывателя у Вас возникнут какие-либо из перечисленных ниже трудностей, прежде чем обратиться в ремонтную службу за помощью, воспользуйтесь данным руководством по отысканию и устранению неисправностей. Если проблема не устраняется, обратитесь к ближайшему дилеру фирмы Sony.

Питание

Питание не включается.

- ➔ Проверьте, надежно ли подключен сетевой провод.
- ➔ Для включения проигрывателя может потребоваться немного времени.

При включении проигрывателя на экране появится сообщение **“A new software version has been found on the network. Perform update under “Network Update.”**”.

- ➔ Информация по обновлению программного обеспечения проигрывателя на более позднюю версию приведена в разделе “Network Update” (стр. 48).

Диск

Диск не воспроизводится.

- ➔ Диск грязный.
- ➔ Диск расположен верхней стороной вниз. Вставьте диск стороной для воспроизведения вниз.
- ➔ Диск расположен несимметрично.
- ➔ Вы пытаетесь воспроизвести диск с форматом, который не может быть воспроизведен с помощью данного проигрывателя (стр. 75).
- ➔ Код региона на диске BD или диске DVD не соответствует проигрывателю.
- ➔ Проигрыватель не может воспроизводить диск, который не финализирован надлежащим образом (стр. 75).

Изображение

При подсоединении оборудования с помощью HDMI-кабеля также обращайтесь к разделу “Подсоединение к гнезду HDMI” (стр. 17).

Изображение отсутствует/ изображение зашумлено.

- ➔ Проверьте надежность подсоединения всех соединительных кабелей.
- ➔ Проверьте, не повреждены ли соединительные кабели.
- ➔ Проверьте подсоединение к Вашему телевизору (стр. 16) и переключите селектор входа на Вашем телевизоре таким образом, чтобы сигнал от проигрывателя появился на экране телевизора.
- ➔ При воспроизведении двухслойного диска DVD видео- и аудиосигналы могут одновременно прерываться в точке переключения слоев.

При неправильном выборе разрешения выходного видеоизображения в настройках “Output Video Format”, изображение на экране не появится.

- ➔ Нажимайте кнопку ■ на проигрывателе более 10 секунд для сброса разрешения выходного видеоизображения к более низкому разрешению.

Изображение не заполняет экран, даже если формат установлен в положение “DVD Aspect Ratio” в настройках “Video Settings”.

- ➔ На Вашем диске DVD формат диска фиксирован (стр. 50).

Видеосигналы не выводятся через гнезда, отличные от гнезд HDMI OUT, при одновременном соединении гнезда HDMI OUT и других выходных видеогнезд.

- ➔ Установите опцию “Output Video Format” в положение “Component Video” в настройках “Video Settings” (стр. 51).

Темная область изображения слишком темная/светлая область изображения слишком светлая или неестественная.

- ➔ Установите опцию “Picture Quality Mode” в положение “Standard” (значение по умолчанию) (см. “Регулировка изображения и звукового сопровождения для видеоданных” на стр. 41).

Изображение не выводится надлежащим образом.

- ➔ Проверьте установки пункта “Output Video Format” в настройках “Video Settings” (стр. 51).

Не появляется изображение с диска BD-ROM.

- ➔ Проверьте установку пункта “BD-ROM 1080/24p Output” в настройках “Video Settings” (стр. 52).

Звук

При подсоединении оборудования с помощью HDMI-кабеля также обращайтесь к разделу “Подсоединение к гнезду HDMI” (стр. 23).

Нет звука.

- ➔ Проверьте надежность подсоединения всех соединительных кабелей.
- ➔ Проверьте, не повреждены ли соединительные кабели.
- ➔ Проверьте подсоединение к Вашему аудио/видео усилителю (ресиверу) (стр. 22) и переключите селектор входа на Вашем телевизоре таким образом, чтобы аудиосигналы проигрывателя поступали от Вашего аудио/видео усилителя (ресивера).
- ➔ Проигрыватель находится в сканирующем режиме.
- ➔ Если аудиосигнал не поступает через гнездо DIGITAL OUT (OPTICAL/COAXIAL)/HDMI OUT, проверьте настройки звука (стр. 54).

Звук не выводится надлежащим образом.

- ➔ Проверьте установку пункта “Audio Output Priority” в настройках “Audio Settings” (стр. 54).
- ➔ Проверьте установки громкоговорителей (стр. 54).

Низкая громкость звука.

- ➔ Низкая громкость звука установлена на некоторых дисках BD или дисках DVD.
- ➔ Попробуйте установить опцию “Audio DRC” в положение “TV Mode” в настройках “Audio Settings” (стр. 59).
- ➔ Установите опцию “Audio ATT” в положение “Off” в настройках “Audio Settings” (стр. 58).

Формат HD Audio (Dolby Digital Plus, Dolby TrueHD, DTS-HD High Resolution Audio и DTS-HD Master Audio) не выводится в режиме битового потока.

- ➔ Установите опцию “BD Audio Setting” в положение “Direct” в настройках “Audio Settings” (стр. 57).
- ➔ Проверьте, чтобы подсоединенный аудио/видео усилитель (ресивер) был совместим с каждым из форматов HD Audio.

Не выводится интерактивный звук.

- ➔ Установите опцию “BD Audio Setting” в положение “Mix” в настройках “Audio Settings” (стр. 57).

HDMI

Нет изображения или нет звука при подсоединении к гнезду HDMI OUT.

- ➔ Попробуйте выполнить следующие действия: ①Выключите и снова включите проигрыватель. ②Отключите и снова включите подключенную аппаратуру. ③Отсоедините и снова подсоедините HDMI-кабель.

При подсоединении к гнезду HDMI OUT нет изображения или изображение зашумлено.

- ➔ Гнездо HDMI OUT, подсоединено к устройству DVI, которое не поддерживает технологию защиты авторских прав.
- ➔ Если гнездо HDMI OUT используется для видеовыхода, изменение разрешения выходного видеобразия может решить эту проблему (стр. 51).

Нет звука через гнездо HDMI OUT.

- ➔ Гнездо HDMI OUT подключено к устройству DVI (гнезда DVI не принимают аудиосигналы).

Звук не выводится надлежащим образом при подсоединении к гнезду HDMI OUT.

- ➔ Устройство подсоединено к гнезду HDMI OUT, которое не поддерживает аудиоформат проигрывателя. Проверьте установки звука (стр. 54).

Язык дисплея на экране переключается автоматически при подсоединении к гнезду HDMI OUT.

- ➔ Если опция “Control for HDMI” установлена в положение “On” (стр. 63), язык дисплея на экране автоматически переключается в соответствии с установкой языка подсоединенного телевизора (если Вы изменили установку на Вашем телевизоре и т.п.).

Функция “Control for HDMI” не работает (BRAVIA Sync).

- ➔ Проверьте надежность подсоединения сетевого провода подключенного компонента.
- ➔ Если индикатор HDMI не появляется на дисплее передней панели, проверьте HDMI-соединение (стр. 17, 23).
- ➔ Установите опцию “Control for HDMI” в положение “On” (стр. 63).
- ➔ Убедитесь, что подсоединенный компонент совместим с функцией “Control for HDMI”. Для получения дополнительной информации обращайтесь к инструкции по эксплуатации, прилагаемой к компоненту.
- ➔ Убедитесь, что подсоединенный компонент настроен для функции “Control for HDMI”. Для получения дополнительной информации обращайтесь к инструкции по эксплуатации, прилагаемой к компоненту.
- ➔ Если Вы изменили HDMI-соединение, выключите и снова включите проигрыватель.
- ➔ Если произошел сбой питания, установите опцию “Control for HDMI” в положение “Off”, а затем установите опцию “Control for HDMI” в положение “On” (стр. 63).
- ➔ Подробные сведения о функции “Control for HDMI” приведены в разделе “О функциях BRAVIA Sync (только для HDMI-соединений)” (стр. 18).
- ➔ Если Вы подсоединяете проигрыватель к телевизору через аудио/видео усилитель (ресивер), который не совместим с функцией “Control for HDMI”, Вы, возможно, не сможете управлять телевизором с проигрывателя.

Внешняя память (индивидуальный накопитель)

Внешняя память не распознается.

- ➔ Попробуйте выполнить следующие действия: ①Выключите проигрыватель. ②Совместите метку ▼ разъема EHT с меткой ▼ на внешней памяти и вставьте внешнюю память (стр. 28). ③Включите проигрыватель. ④Проверьте, чтобы высветился индикатор EHT на дисплее передней панели.

Бонус-контент или другие данные, содержащиеся на диске BD-ROM, невозможно воспроизвести.

- ➔ Попробуйте выполнить следующие действия: ①Извлеките диск. ②Выключите проигрыватель. ③Выньте и снова вставьте внешнюю память (стр. 28). ④Включите проигрыватель. ⑤Проверьте, чтобы высветился индикатор EHT на дисплее передней панели. ⑥Вставьте диск BD-ROM с BonusView/BD-Live.

На экране появляется сообщение, указывающее на недостаточный объем свободного пространства на индивидуальном накопителе.

- ➔ Удалите ненужные данные на внешней памяти (стр. 39).

Управление

Пульт дистанционного управления не функционирует.

- ➔ Разрядились батарейки в пульте дистанционного управления (стр. 31).
- ➔ Расстояние между пультом дистанционного управления и проигрывателем слишком большое.
- ➔ Пульт дистанционного управления не направлен на датчик дистанционного управления на проигрывателе.

Имя файла не отображается надлежащим образом.

- ➔ Проигрыватель может отображать только форматы ISO 8859-1-совместимых символов. Другие форматы символов могут отображаться по-другому.
- ➔ В зависимости от использованного программного обеспечения для записи, символы ввода могут отображаться по-разному.

Диск не начинает воспроизведение с начала.

- ➔ Включено возобновление воспроизведения (стр. 37).

Некоторые функции, такие как остановка или поиск, невозможно выполнить.

- ➔ В зависимости от диска Вы, возможно, не сможете выполнить некоторые из операций, указанных выше. Обратитесь к руководству по эксплуатации, прилагаемому к диску.



Язык аудиодорожки/субтитров или ракурсы невозможно изменить.

- ➔ Попробуйте использовать меню дисков BD или дисков DVD вместо непосредственного выбора кнопок на пульте дистанционного управления (стр. 39).
- ➔ Многоязычные дорожки/субтитры или многоакурсная запись не содержатся на воспроизводимом диске BD или диске DVD.
- ➔ Диск BD или диск DVD не запрещают изменить язык аудиодорожки/субтитров или ракурсов.

Отсек для дисков не открывается и на дисплее передней панели появляется индикация “LOCKED” или “TLK ON”.

- ➔ Появление индикации “LOCKED” означает, что проигрыватель заблокирован. Для отмены запрета детям держите нажатой кнопку **II** на проигрывателе до появления индикации “UNLOCK” на дисплее передней панели (стр. 12).
- ➔ При появлении индикации “TLK ON” обратитесь к Вашему дилеру Sony или в уполномоченный местный сервисный центр Sony.

Отсек для дисков не открывается, и Вы не можете извлечь диск даже после нажатия кнопки .

- ➔ Попробуйте выполнить следующие действия: ①Выключите проигрыватель и отсоедините сетевой провод. ②Снова подсоедините сетевой провод, нажимая кнопку  на проигрывателе. ③Держите нажатой кнопку  на проигрывателе до тех пор, пока не откроется отсек для дисков. ④Извлеките диск. ⑤При появлении на дисплее передней панели индикации “WAIT” удерживайте нажатой кнопку  на проигрывателе более 10 секунд, пока проигрыватель не включится снова.

Проигрыватель не реагирует на нажатие ни одной кнопки.

- ➔ Внутри проигрывателя конденсировалась влага (стр. 3).
 - ➔ Держите нажатой кнопку  на проигрывателе 10 секунд или более до тех пор, пока индикаторы на дисплее передней панели не выключатся.
- Если проигрыватель все же не реагирует на нажатие любой кнопки, отсоедините и снова подсоедините сетевой провод.

Функция самодиагностики















При активировании функции самодиагностики для предотвращения сбоя в работе проигрывателя, появится код ошибки на дисплее передней панели, или отобразится только знак  без уведомления на весь экран. В этом случае проверьте следующее.

При появлении кода ошибки на дисплее передней панели

Код ошибки	Метод устранения
Exxxx SYS ERR	Обратитесь к Вашему ближайшему дилеру Sony или в уполномоченный местный сервисный центр Sony и сообщите им код ошибки.
FAN ERR	<ul style="list-style-type: none"> • Проверьте, чтобы вентиляционные отверстия с задней стороны проигрывателя были не заблокированы. • Установите проигрыватель в месте с надлежащей вентиляцией для предотвращения накопления в нем тепла.

При появлении только знака  без уведомления на весь экран
Обратитесь к ближайшему дилеру Sony или в уполномоченный местный сервисный центр Sony.

Диски, доступные для воспроизведения

Тип	Логотип диска	Значок, используемый в данном руководстве	Характеристики
Blu-ray Disc			Диски BD-ROM и диски BD-RE/BD-R в режиме BDMV и BDAV, включая 8 см диски (однослойные) и двухслойные диски
DVD VIDEO			Приобретенные или взятые напрокат диски, например, с кинофильмами
DVD	  		Диски DVD+RW/DVD+R в режиме +VR или диски DVD-RW/DVD-R в режиме видео и VR, включая 8 см диски (однослойные) и двухслойные диски DVD+R DL/DVD-R DL
DATA DVD	DVD+ReWritable  		Диски DVD+RW/DVD+R/DVD-RW/DVD-R, содержащие файлы изображений JPEG*
CD			Музыкальные диски CD или диски CD-R/CD-RW в формате музыкального CD
DATA CD	—		Диски CD-R/CD-RW, содержащие файлы изображений JPEG*

* Формат JPEG, соответствующий UDF (Universal Disk Format).

Примечания о совместимости дисков BD-ROM

Поскольку технические характеристики Blu-ray Disc являются новыми и развивающимися, некоторые диски могут не воспроизводиться в зависимости от типа и версии диска.

Аудиовыход отличается в зависимости от источника, подсоединенного выходного гнезда и выбранных аудиоустановок. Более подробные сведения приведены на стр. 78.

Диски, которые не могут воспроизводиться

- Диски BD с картриджем
- Диски DVD-RAM
- Диски HD DVD
- Диски DivX
- Диски DVD Audio
- Диски PHOTO CD
- Область данных на дисках CD-Extra
- Диски VCD/Super VCD
- Слой HD на дисках Super Audio CD
- Сторона аудиоматериала на двухсторонних дисках
- Диски BD-ROM/DVD VIDEO с несоответствующим кодом региона (стр. 75).

Примечание об операциях воспроизведения дисков BD/DVD

Некоторые операции воспроизведения дисков BD/DVD могут быть преднамеренно установлены производителями программного обеспечения. Поскольку данный проигрыватель воспроизводит диски BD/DVD в соответствии с содержимым диска, созданным производителями программного обеспечения, некоторые функции воспроизведения могут быть недоступны. Обращайтесь к инструкциям, прилагаемым к дискам BD/DVD.

Код региона (только для диска BD-ROM/DVD VIDEO)

Ваш проигрыватель имеет код региона, напечатанный на задней стороне аппарата, и будет воспроизводить только те диски BD-ROM/DVD VIDEO (только воспроизведение), на которых нанесены идентичные коды региона. Данная система используется для защиты авторских прав. Диски DVD VIDEO с меткой  также воспроизводятся на данном проигрывателе.

В зависимости от диска BD-ROM/DVD VIDEO код региона может быть не указан, несмотря на то, что воспроизведение диска BD-ROM/DVD VIDEO не разрешается в связи с региональными ограничениями.

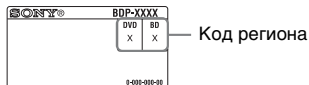

• Примечания относительно дисков BD-RE/BD-R, DVD+RW/DVD+R, DVD-RW/DVD-R или CD-R/CD-RW

Некоторые диски BD-RE/BD-R, DVD+RW/DVD+R, DVD-RW/DVD-R или CD-R/CD-RW не могут воспроизводиться на данном проигрывателе по причине качества записи или физического состояния диска, либо характеристик записывающего устройства и авторских прав на программное обеспечение. Диск CD или диск DVD не будет воспроизводиться, если он не был правильно финализирован. Более подробная информация приведена в инструкции по эксплуатации, прилагаемой к записывающему устройству. Имейте в виду, что некоторые функции воспроизведения могут не работать с некоторыми дисками DVD+RW/DVD+R, даже если они были правильно финализированы. В этом случае просматривайте диски в режиме обычного воспроизведения.

- **Музыкальные диски, закодированные с помощью технологий защиты авторских прав**

Этот продукт предназначен для воспроизведения дисков, отвечающим требованиям стандарта Compact Disc (CD). Некоторые компании звукозаписи выпускают различные музыкальные диски, закодированные с помощью технологий защиты авторских прав. Помните, что среди таких дисков встречаются такие, которые не отвечают требованиям стандарта CD, и их нельзя воспроизводить с помощью данного устройства.

- **Примечание относительно дисков DualDiscs**

DualDisc – это двусторонний диск, на одной стороне которого записан материал в формате DVD, а на другой стороне – аудиоматериалы.

Однако поскольку сторона с аудиоматериалами не отвечает требованиям стандарта Compact Disc (CD), воспроизведение на этом устройстве не гарантируется.

- **Примечание о двухслойных дисках DVD**

Воспроизводимые изображения и звук могут кратковременно прерываться при переключении слоев.

- **Примечание о дисках 8 см BD-RE/8 см BD-R**

Некоторые диски 8 см BD-RE/8 см BD-R не могут воспроизводиться на данном проигрывателе.

- **Примечание о дисках BD-RE/BD-R**

Данный проигрыватель поддерживает версию 2.1 BD-RE и версии 1.1 и 1.2 BD-R, включая органически пигментированный тип BD-R (тип LTH).

- **Примечание относительно дисков DTS 5.1 MUSIC DISC**

Данный проигрыватель может воспроизводить диски DTS 5.1 MUSIC DISC. Аудиосигналы выводятся в форматах, указанных в таблице “Выходные аудиосигналы” на странице 78.

О воспроизведении дисков, записанных в формате AVCHD

Данный проигрыватель может воспроизводить диски формата AVCHD.



◆Что представляет собой формат AVCHD?

Формат AVCHD является форматом цифровых видеокамер высокого разрешения, используемых для записи сигналов SD (стандартное разрешение) или HD (высокое разрешение) спецификации 1080i^{*1} или спецификации 720p^{*2} на диски DVD с эффективной технологией кодирования и сжатия данных. Формат MPEG-4 AVC/H.264 адаптирован для компрессии видеоданных, а система Dolby Digital или Linear PCM используется для сжатия аудиоданных. Формат MPEG-4 AVC/H.264 позволяет выполнять более высокоэффективное сжатие изображений, чем обычный формат. Формат MPEG-4 AVC/H.264 позволяет выполнять видеосъемку с высоким разрешением (HD) цифровой видеокамерой на диски DVD так же, как и телевизионного сигнала стандартного разрешения (SD).

^{*1} Спецификация высокого разрешения, которая использует 1080 эффективных строк сканирования и чересстрочную систему.

^{*2} Спецификация высокого разрешения, которая использует 720 эффективных строк сканирования и прогрессивную систему.



- Некоторые диски формата AVCHD могут не воспроизводиться в зависимости от условия записи.
- Диск формата AVCHD не будет воспроизводиться, если он не был правильно финализирован.

Разрешение выходного видеосигнала

Разрешение выходного сигнала отличается в зависимости от установки опции “Output Video Format” в настройках “Video Settings” (стр. 50).

Установка разрешения	Если опция “Output Video Format” установлена в положение “HDMI”			Если опция “Output Video Format” установлена в положение “Component Video”		
	Гнездо LINE OUT VIDEO/S VIDEO	Гнездо COMPONENT VIDEO	Гнездо HDMI OUT	Гнездо LINE OUT VIDEO/S VIDEO	Гнездо COMPONENT VIDEO	Гнездо HDMI OUT
480i/576i	480i/576i	480i/576i	480i/576i	480i/576i	480i/576i	480i/576i
480p/576p	480i/576i	480i/576i	480p/576p	480i/576i	480p/576p	480p/576p
720p	480i/576i	480i/576i	720p	480i/576i	720p*	720p*
1080i	480i/576i	480i/576i	1080i	480i/576i	1080i*	1080i*
1080p	нет изображения	нет изображения	1080p	не выбирается	не выбирается	не выбирается

* Защищенное содержимое дисков DVD выводится при разрешении 480p/576p.
Защищенное содержимое дисков BD выводится при разрешении 576p.

◆ Если опция “Output Video Format” установлена в положение “Video or S Video”

Видеосигналы разрешения 480i/576i выводятся через гнездо LINE OUT VIDEO/S VIDEO или COMPONENT VIDEO, а видеосигналы разрешения 480p/576p выводятся через гнездо HDMI OUT.

Выходные аудиосигналы

Выходной аудиосигнал отличается в зависимости от источника, выходного гнезда и выбранных установок.

Гнезда/установки ^{*1}		Цифровое				Аналоговое	
		Гнездо HDMI OUT ^{*2}		Гнезда DIGITAL OUT (OPTICAL/COAXIAL) ^{*2}		Гнезда MULTI CHANNEL OUTPUT ^{*2}	Гнездо LINE OUT (AUDIO L/R)
		Auto ^{*3}	2ch PCM ^{*3}	Битовый поток ^{*4}	PCM		
Диск/источник							
BD	LPCM 2ch	2-канальный LPCM	2-канальный LPCM	2-канальный LPCM	2-канальный LPCM	2-канальный	2-канальный
	LPCM 5.1ch	5.1-канальный LPCM	2-канальный LPCM	2-канальный LPCM	2-канальный LPCM	5.1-канальный	2-канальный
	LPCM 7.1ch	7.1-канальный LPCM	2-канальный LPCM	2-канальный LPCM	2-канальный LPCM	7.1-канальный	2-канальный
	Dolby Digital	5.1-канальный LPCM ^{*5}	2-канальный LPCM	Dolby Digital/2-канальный LPCM ^{*6}	2-канальный LPCM	5.1-канальный	2-канальный
	Dolby Digital Plus	7.1-канальный LPCM ^{*5}	2-канальный LPCM	Dolby Digital/2-канальный LPCM ^{*6}	2-канальный LPCM	7.1-канальный	2-канальный
	Dolby TrueHD	7.1-канальный LPCM ^{*5}	2-канальный LPCM	Dolby Digital/2-канальный LPCM ^{*6}	2-канальный LPCM	7.1-канальный	2-канальный
	DTS	5.1-канальный LPCM ^{*5}	2-канальный LPCM	DTS/2-канальный LPCM ^{*6}	2-канальный LPCM	5.1-канальный	2-канальный
	DTS-HD High Resolution Audio	7.1-канальный LPCM ^{*5}	2-канальный LPCM	DTS/2-канальный LPCM ^{*6}	2-канальный LPCM	7.1-канальный	2-канальный
	DTS-HD Master Audio	7.1-канальный LPCM ^{*5}	2-канальный LPCM	DTS/2-канальный LPCM ^{*6}	2-канальный LPCM	7.1-канальный	2-канальный
DVD	LPCM	2-канальный LPCM	2-канальный LPCM	2-канальный LPCM	2-канальный LPCM	2-канальный	2-канальный
	Dolby Digital	Dolby Digital	2-канальный LPCM	Dolby Digital	2-канальный LPCM	5.1-канальный	2-канальный
	DTS	DTS	2-канальный LPCM	DTS	2-канальный LPCM	5.1-канальный	2-канальный
	MPEG	2-канальный LPCM	2-канальный LPCM	2-канальный LPCM	2-канальный LPCM	2-канальный	2-канальный
CD	LPCM	LPCM	2-канальный LPCM	2-канальный LPCM	2-канальный LPCM	2-канальный	2-канальный
DTS 5.1 MUSIC DISC		DTS	2-канальный LPCM	DTS	2-канальный LPCM	5.1-канальный	2-канальный

^{*1} Если опция “Audio Output Priority” установлена в положение “Stereo Analogue”, сигналы 2-канального формата LPCM выводятся через каждое гнездо.

^{*2} Если опция “Audio Output Priority” установлена в положение “HDMI”, “Coaxial/Optical” или “Multi Channel Analogue”, сигналы 2-канального формата LPCM выводятся через гнезда, отличных от выбранного гнезда.

- *3 Auto: если опция “Audio (HDMI)” установлена в положение “Auto” в настройках “Audio Settings” (стр. 57).
2ch PCM: если опция “Audio (HDMI)” установлена в положение “2ch PCM” в настройках “Audio Settings” (стр. 57).
- *4 Битовый поток: если опция “Dolby Digital” установлена в положение “Dolby Digital” или опция “DTS” установлена в положение “DTS” в настройках “Audio Settings” (стр. 54).
- *5 Если опция “BD Audio Setting” установлена в положение “Direct”, аудиоданные, записанные с помощью источника, выводятся в режиме битового потока. Однако, эти аудиоданные могут выводиться следующим образом в зависимости от аудиоформатов, поддерживаемых аудио/видео усилителем (ресивером).
- Если аудио/видео усилитель (ресивер) не поддерживает форматы HD Audio (Dolby Digital Plus, Dolby TrueHD, DTS-HD High Resolution Audio и DTS-HD Master Audio), однако поддерживает многоканальный формат LPCM, выводится до 7.1 каналов формата LPCM.
 - Если аудио/видео усилитель (ресивер) не поддерживает формат HD Audio или многоканальный формат LPCM, однако поддерживает формат Dolby Digital/DTS, выводится битовый поток Dolby Digital или DTS.
 - Если аудио/видео усилитель (ресивер) не поддерживает формат HD Audio, многоканальный формат LPCM или формат Dolby Digital/DTS, выводится 2-канальный сигнал формата LPCM.
- *6 2-канальные или с меньшим количеством каналов первичные/вторичные аудиосигналы выводятся как 2-канальные сигналы формата LPCM.



При выводе видеосигналов разрешения 480i/576i или 480p/576p через гнездо HDMI OUT аудиосигналы формата Dolby TrueHD и DTS-HD Master Audio выводятся как сигналы формата LPCM, Dolby Digital или сигналы битового потока DTS, даже если параметр “BD Audio Setting” в настройках “Audio Settings” установлен в положение “Direct” (стр. 57).

Технические характеристики

Система

Лазер: Полупроводниковый лазер

Входы и выходы

(Наименование гнезда:

Тип гнезда/выходной уровень/полное сопротивление нагрузки)

LINE OUT AUDIO L/R:

Фоногнездо/2 В, среднеквадратическое значение/10 кОм

DIGITAL OUT (OPTICAL):

Оптическое выходное гнездо/–18 дБм (длина волны 660 нм)

DIGITAL OUT (COAXIAL):

Фоногнездо/0,5 В, размах сигнала/75 Ом

MULTI CHANNEL OUTPUT:

Фоногнездо/2 В, среднеквадратическое значение/10 кОм

HDMI OUT:

19-штырьковый стандартный разъем HDMI

COMPONENT VIDEO OUT

(Y, P_b/C_b, P_r/C_r):

Фоногнездо/Y: 1,0 В, размах сигнала/P_b/C_b, P_r/C_r: 0,7 В, размах сигнала/75 Ом

LINE OUT VIDEO:

Фоногнездо/1,0 В, размах сигнала/75 Ом

LINE OUT S VIDEO:

4-штырьковый мини-разъем DIN/Y: 1,0 В, размах сигнала, C: 0,3 В, размах сигнала/75 Ом

LAN (100):

Разъем 100BASE-TX

EXT:

Слот внешней памяти (для подсоединения внешней памяти)
Выход питания постоянного тока: 5 В 500 мА макс.

Общие характеристики

Требования к питанию:

220–240 В переменного тока, 50/60 Гц

Потребляемая мощность:

28 Вт

Размеры (приблиз.):

430 мм × 220 мм × 70 мм

(ширина/глубина/высота), включая
выступающие части

Масса (приблиз.):

3,3 кг

Рабочая температура:

от 5 °С до 35 °С

Рабочая влажность:

от 25 % до 80 %

Прилагаемые принадлежности

См. стр. 15.

Технические характеристики и конструкция могут быть изменены без уведомления.

Список кодов языков

Более подробные сведения приведены на стр. 60.

Орфография языков соответствует ISO 639: стандарт 1988 (E/F).

Номер, язык (код языка диска BD/код языка диска DVD)

1027, Afar (aar/aa)	1194, Galician (glg/gl)	1350, Malayalam (mal/ml)	1506, Slovenian (slv/sl)
1028, Abkhazian (abk/ab)	1196, Guarani (grn/gn)	1352, Mongolian (mon/mn)	1507, Samoan (smo/sm)
1032, Afrikaans (afr/af)	1203, Gujarati (gu/gu)	1353, Moldavian (mol/mo)	1508, Shona (sna/sn)
1039, Amharic (amh/am)	1209, Hausa (hau/ha)	1356, Marathi (mar/mr)	1509, Somali (som/so)
1044, Arabic (ara/ar)	1217, Hindi (hin/hi)	1357, Malay (msa/ms)	1511, Albanian (sqi/sq)
1045, Assamese (asm/as)	1226, Croatian (hrv/hr)	1358, Malese; Maltese (mlt/mt)	1512, Serbian (srp/sr)
1051, Aymara (aym/ay)	1229, Hungarian (hun/hu)	1363, Burmese (mya/my)	1513, Siswati; Swati (ssw/ss)
1052, Azerbaijani (aze/az)	1233, Armenian (hye/hy)	1365, Nauru (nau/na)	1514, Sesotho; Sotho southern (sot/st)
1053, Bashkir (bak/ba)	1235, Interlingua (ina/ia)	1369, Nepali (nep/na)	1515, Sundanese (sun/su)
1057, Byelorussian (bel/be)	1239, Interlingue (ile/ie)	1376, Dutch (nld/nl)	1516, Swedish (swe/sv)
1059, Bulgarian (bul/bg)	1248, Indonesian (ind/id)	1379, Norwegian (nor/no)	1517, Swahili (swa/sw)
1060, Bihari (bih/bh)	1253, Icelandic (isl/is)	1393, Occitan (oci/oc)	1521, Tamil (tam/ta)
1061, Bislama (bis/bi)	1254, Italian (ita/it)	1403, Oromo (orm/om)	1525, Telugu (tel/te)
1066, Bengali (ben/bn)	1257, Hebrew (heb/he)	1408, Oriya (ori/or)	1527, Tajik (tgk/tg)
1067, Tibetan (bod/bo)	1261, Japanese (jpn/ja)	1417, Punjabi; Panjabi (pan/pa)	1528, Thai (tha/th)
1070, Breton (bre/br)	1269, Yiddish (yid/yi)	1428, Polish (pol/pl)	1529, Tigrinya (tir/ti)
1079, Catalan (cat/ca)	1283, Javanese (jav/jv)	1435, Pashto; Pushto (pus/ps)	1531, Turkmen (tuk/tk)
1093, Corsican (cos/co)	1287, Georgian (kat/ka)	1436, Portuguese (por/pt)	1532, Tagalog (tgl/tl)
1097, Czech (ces/cs)	1297, Kazakh (kaz/kk)	1463, Quechua (que/qu)	1534, Setswana; Tswana (tsn/tn)
1103, Welsh (cym/cy)	1298, Greenlandic; Kalaallisut (kal/kl)	1481, Rhaeto-Romance (roh/rm)	1535, Tonga; Tonga islands (ton/to)
1105, Danish (dan/da)	1299, Cambodian; Khmer (khm/km)	1482, Kirundi; Rundi (run/rn)	1538, Turkish (tur/tr)
1109, German (deu/de)	1300, Kannada (kan/kn)	1483, Romanian (ron/ro)	1539, Tsonga (tso/ts)
1130, Bhutani; Dzongkha (dzo/dz)	1301, Korean (kor/ko)	1489, Russian (rus/ru)	1540, Tatar (tat/tt)
1142, Greek (ell/el)	1305, Kashmiri (kas/ks)	1491, Kinyarwanda (kin/rw)	1543, Twi (twi/tw)
1144, English (eng/en)	1307, Kurdish (kur/ku)	1495, Sanskrit (san/sa)	1557, Ukrainian (ukr/uk)
1145, Esperanto (epo/eo)	1311, Kirghiz (kir/ky)	1498, Sindhi (snd/sd)	1564, Urdu (urd/ur)
1149, Spanish (spa/es)	1313, Latin (lat/la)	1501, Sangho; Sango (sag/sg)	1572, Uzbek (uzb/uz)
1150, Estonian (est/et)	1326, Lingala (lin/ln)	1502, Serbo-Croatian (scr/hr)	1581, Vietnamese (vie/vi)
1151, Basque (eus/eu)	1327, Laothian; Lao (lao/lo)	1503, Sinhalese; Sinhalese (sin/si)	1587, Volapük (vol/vol)
1157, Persian (fas/fa)	1332, Lithuanian (lit/lt)	1505, Slovak (slk/sk)	1613, Wolof (wol/wo)
1165, Finnish (fin/fi)	1334, Latvian (lav/lv)		1632, Xhosa (xho/xh)
1166, Fiji (fij/fj)	1345, Malagasy (mlg/mg)		1665, Yoruba (yor/yo)
1171, Faroese (fao/fo)	1347, Maori (mri/ry)		1684, Chinese (zho/zh)
1174, French (fra/fr)	1349, Macedonian (mkd/mk)		1697, Zulu (zul/zu)
1181, Frian (fry/fy)			1703, не указан
1183, Irish (gle/ga)			
1186, Scots Gaelic (gla/gd)			

Родительский контроль/код региона

Более подробные сведения приведены на стр. 60.

Номер, регион (код)

2044, Аргентина (ar)	2200, Греция (gr)	2379, Норвегия (no)
2047, Австралия (au)	2219, Гонконг (hk)	2427, Пакистан (pk)
2046, Австрия (at)	2248, Индия (in)	2424, Филиппины (ph)
2057, Бельгия (be)	2238, Индонезия (id)	2428, Польша (pl)
2070, Бразилия (br)	2239, Ирландия (ie)	2436, Португалия (pt)
2079, Канада (ca)	2254, Италия (it)	2489, Россия (ru)
2090, Чили (cl)	2276, Япония (jp)	2501, Сингапур (sg)
2092, Китай (cn)	2304, Корея (kr)	2149, Испания (es)
2093, Колумбия (co)	2333, Люксембург (lu)	2499, Швеция (se)
2115, Дания (dk)	2363, Малайзия (my)	2086, Швейцария (ch)
2165, Финляндия (fi)	2362, Мексика (mx)	2543, Тайвань (tw)
2174, Франция (fr)	2376, Нидерланды (nl)	2528, Таиланд (th)
2109, Германия (de)	2390, Новая Зеландия (nz)	2184, Соединенное Королевство (gb)

Глоссарий

Всплывающее меню (стр. 39)

На дисках BD-ROM доступна операция усовершенствованного меню.

Всплывающее меню появляется при нажатии кнопки POP UP/MENU во время воспроизведения и может использоваться в процессе воспроизведения.

Применение BD-J

Формат диска BD-ROM поддерживает Java для интерактивных функций.

“BD-J” предлагает провайдеров контента с наиболее неограниченной функциональностью при создании интерактивных заголовков для дисков BD-ROM.

Технология 24p True Cinema (стр. 52)

Кинофильмы, снятые с помощью кинокамеры, состоят из 24 кадров в секунду.

Поскольку принятые системы телевидения (на основе кинескопа и плоских панелей) отображают кадры с интервалом или 1/60 или 1/50 секунды, 24 кадра не появляются с кратным шагом.

При подсоединении телевизора с функцией 24p, проигрыватель отображает каждый кадр с интервалом в 1/24 секунды — интервал, в точности соответствующий съемке с помощью кинокамеры, поэтому точно воспроизводящий оригинальное изображение кино.

Формат PhotoTV HD (стр. 46)

Формат “PhotoTV HD” позволяет для высокодетализированных изображений и фотографической выразительности использовать уточненные текстуры и цвета. Подсоединение “PhotoTV HD”-совместимых устройств Sony с помощью HDMI-кабеля позволяет наслаждаться целым миром фотоизображений с захватывающим дух качеством Full HD. Например, деликатную текстуру человеческой кожи, цветов, песка и волн теперь можно отобразить на большом экране с великолепным фотографическим качеством.

AACS

“Advanced Access Content System” — это спецификация для управления цифровым развлекательным контентом будущего поколения на предварительно записанных и записанных оптических носителях информации. Спецификация позволяет пользователям наслаждаться цифровым развлекательным контентом, включая контент с высоким разрешением.

AVCHD (стр. 76)

Формат AVCHD является форматом цифровых видеокамер высокого разрешения, используемых для записи сигналов SD (стандартное разрешение) или HD (высокое разрешение) спецификации 1080i*1 или спецификации 720p*2 на диски DVD с эффективной технологией кодирования и сжатия данных. Формат MPEG-4 AVC/H.264 адаптирован для сжатия видеоданных, а формат Dolby Digital или Linear PCM используется для сжатия аудиоданных. Формат MPEG-4 AVC/H.264 позволяет выполнять более высокоэффективное сжатие изображений, чем обычный формат. Формат MPEG-4 AVC/H.264 позволяет выполнять видеосъемку с высоким разрешением (HD) цифровой видеокамерой на диски DVD так же, как и запись телевизионного сигнала стандартного разрешения (SD).

*1 Спецификация высокого разрешения, которая использует 1080 эффективных строк сканирования и чересстрочный формат.

*2 Спецификация высокого разрешения, которая использует 720 эффективных строк сканирования и прогрессивный формат.

BD-R (стр. 74)

BD-R (Blu-ray Disc с возможностью записи) является записываемым диском с возможностью одноразовой записи, доступный для тех же объемов информации, что и диски BD, представленные ниже. Поскольку содержимое может записываться, но не может переписываться, диск BD-R может использоваться для архивирования важных данных или хранения и распространения видеоматериалов.

BD-RE (стр. 74)

BD-RE (перезаписываемый Blu-ray Disc) является записываемым диском с возможностью перезаписи, доступный для тех же объемов информации, что и диски BD, представленные ниже. Функция перезаписи позволяет расширенное редактирование и работу с приложениями, использующими данные временной манипуляции.

BD-ROM (стр. 74)

Диски BD-ROM (Blu-ray Disc только для чтения) являются дисками, выпускаемыми коммерческим способом и доступными с теми же объемами информации, что и диски BD, представленные ниже. В отличие от традиционных контентов кинофильмов и видеофильмов, эти диски имеют расширенные функции, такие как интерактивный контент, операции меню, использующие всплывающие меню, выбор отображения субтитров и слайд-шоу. Хотя диск BD-ROM может содержать данные в любой форме, наибольшая часть дисков BD-ROM будет содержать кинофильмы в формате с высоким разрешением для воспроизведения на Blu-ray Disc/DVD проигрывателях.

Blu-ray Disc (BD) (стр. 74)

Формат диска разработан для записи/воспроизведения видеофильмов высокого разрешения (HD) (для HDTV и т.п.) и хранения большого объема данных. Однослойный диск BD содержит до 25 Гб, а двухслойный диск BD до 50 Гб данных.

Dolby Digital Plus (стр. 78)

Разработана как расширение Dolby Digital, технология кодирования звука поддерживает 7.1-многоканальный окружающий звук.

Dolby TrueHD (стр. 78)

Dolby TrueHD является технологией кодирования без потерь, которая поддерживает до 8 каналов многоканального окружающего звука для оптических дисков будущего поколения. Воспроизводимый звук идентичен оригинальному бит в бит.

DTS-HD High Resolution Audio (стр. 78)

Разработано как расширение формата DTS Digital Surround. Она поддерживает максимальную частоту дискретизации 96 кГц и 7.1 многоканальный окружающий звук. Формат DTS-HD High Resolution Audio имеет максимальную скорость передачи данных 6 Мбит/с и использует сжатие с потерями (Lossy).

DTS-HD Master Audio (стр. 78)

Формат DTS-HD Master Audio имеет максимальную скорость передачи данных 24,5 Мбит/с, использует сжатие без потерь (Lossless) и соответствует максимальной частоте дискретизации 192 кГц при максимальном количестве каналов 7.1.

HDMI (мультимедийный интерфейс высокого разрешения) (стр. 17)

HDMI является интерфейсом, поддерживающим видео- и аудиоданные в одном цифровом соединении. HDMI-соединение переносит видеосигналы от стандартного до высокого разрешения и многоканальные аудиосигналы к аудио/видео компонентам, таким как телевизоры с функцией HDMI, в цифровой форме без их ухудшения. Спецификация HDMI поддерживает HDCP (защита цифрового контента с высокой пропускной способностью), технологию защиты от копирования для цифрового развлекательного контента для HDMI.

LTH (Low to High (от низкого до высокого)) (стр. 76)

LTH является записывающей системой, поддерживающей органически пигментированный тип BD-R.

x.v.Colour (стр. 53)

x.v.Colour является привычным термином для стандарта xvYCC, предложенного Sony. xvYCC является международным стандартом для цветового пространства в видеоизображении. Этот стандарт позволяет выражать более широкий цветовой диапазон, чем используемый в настоящее время стандарт телевидения.

Алфавитный указатель

Слова в кавычках присутствуют в экранных индикациях.

Б

Батарейки 31
Битовый поток 78
Блокировка дисков 38

В

Ввод символов 66
Внешняя память 28, 39, 72
Возобновление воспроизведения 11, 37, 44
Воспроизведение одним касанием 18, 38
Выходные аудиосигналы 78

Д

Диски, доступные для воспроизведения 74
Дисплей передней панели 13

З

Заголовок 40
Запрет детям 12, 73

И

Индивидуальный накопитель 28, 39, 72
Информация о диске 41

К

Код региона 75

О

Обновление 29, 48
Обновление программного обеспечения 29, 48, 64
Отключение питания системы 18
Отслеживание языка 18

П

Переустановка проигрывателя 67
Подсоединение
 Аудио/видео усилитель (ресивер) 22
 Телевизор 16
Поиск 40
Поиск и устранение неисправностей 68
Пульт дистанционного управления 9, 31, 32

Р

Раздел 40
Разрешение выходного видеосигнала 77
Родительский контроль 37, 60

С

Слайд-шоу 45
Стартовое меню 44, 45, 47

Т

Технология 24p True Cinema 82

Ф

Формат PhotoTV HD 46, 82
Функция самодиагностики 73

Ц

Цветные кнопки 10

A-Z

“A/V Settings” 41
AACs 82
ANGLE 10
AUDIO 10
“Audio Output Priority” 54
“Audio Settings” 43, 54
AVCHD 76, 82
“BD Data” 39, 72
“BD/DVD Viewing Settings” 60
BD-Live 28, 39
BD-R 74, 83
BD-RE 74, 83
Blu-ray Disc 74, 83
BonusView 39
BRAVIA Sync 18, 71
CD 74
“Control for HDMI” 18, 38, 63, 71
“Dimmer” 63
DISPLAY 10
Dolby Digital 24, 58
Dolby Digital Plus 78, 83
Dolby TrueHD 78, 83
DTS 24, 58
DTS-HD 78, 83
DVD 74
Easy Setup 33, 67
HDMI 17, 23, 33, 51, 53, 54, 57, 70, 84
HOME 10
LTH 84
MULTI CHANNEL OUTPUT 26, 54
“Music” 44
“Network Diagnostic” 65
“Network Settings” 65
“Network Update” 29, 48
OPTIONS 10, 38, 44, 45
“OSD” 63
“Photo” 45
“Photo Settings” 63
POP UP/MENU 10, 39
“Quick Start” 63
“Resetting” 67

SCENE SEARCH 11
“Setup” 47
“Speaker Settings” 54
“Standby Mode” 63
SUBTITLE 10
“System Settings” 63
THEATRE 9, 18
TOP MENU 10
“TV Type” 50
“Video” 36
“Video Settings” 41, 50
x.v.Colour 53, 84

