

SONY®

## LCD Digital Colour TV



<http://www.sony.net/>

KDL-46S2000 KDL-46S2010 KDL-46S2030  
 KDL-40S2000 KDL-40S2010 KDL-40S2030  
 KDL-32S2000 KDL-32S2010 KDL-32S2020  
 KDL-32S2030 KDL-26S2000 KDL-26S2010  
 KDL-26S2020 KDL-26S2030

Printed in Spain

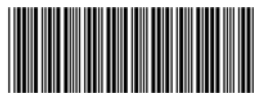

267090843

2-670-908-43(1)

K

## Operating Instructions \_\_\_\_\_ GB

- ⚠ Before operating the TV, please read the "Safety information" section of this manual.  
 Retain this manual for future reference.

## Инструкция по эксплуатации \_\_\_\_\_ RU

- ⚠ Перед включением телевизора прочтите раздел "Сведения по безопасности" этого руководства.  
 Сохраняйте данное руководство для справок в будущем.

## Instrukcja obsługi \_\_\_\_\_ PL

- ⚠ Przed rozpoczęciem eksploatacji telewizora należy zapoznać się z treścią rozdziału „Informacje dotyczące bezpieczeństwa” niniejszej instrukcji.  
 Zachować instrukcję do wykorzystania w przyszłości.

**DVB<sup>®</sup> HD**  
 Digital Video Broadcasting **ready**

KDL-46S2000 KDL-46S2010 KDL-46S2030  
 KDL-40S2000 KDL-40S2010 KDL-40S2030  
 KDL-32S2000 KDL-32S2010 KDL-32S2020  
 KDL-32S2030 KDL-26S2000 KDL-26S2010  
 KDL-26S2020 KDL-26S2030

**BRAVIA**

© 2006 Sony Corporation

For useful information about Sony products  
 Для получения полезной информации о продукции Сони  
 Szczegółowe informacje o produktach Sony  
<http://www.sony-europe.com/myproduct>

## Introduction

Thank you for choosing this Sony product.  
Before operating the TV, please read this manual thoroughly and retain it for future reference.

## Notice for Digital TV function

- Any functions related to Digital TV (**DVB**) will only work in countries or areas where DVB-T (MPEG2) digital terrestrial signals are broadcasted. Please confirm with your local dealer if you can receive a DVB-T signal where you live.
- Although this TV set follows DVB-T specifications, compatibility with future DVB-T digital terrestrial broadcasts cannot be guaranteed.
- Some Digital TV functions may not be available in some countries.

## Trademark information

- **DVB** is a registered trademark of the DVB Project
- Manufactured under license from BBE Sound, Inc. Licensed by BBE Sound, Inc. under one or more of the following US patents: 5510752, 5736897. BBE and BBE symbol are registered trademarks of BBE Sound, Inc.
- TruSurround XT, SRS and (●) symbol are trademarks of SRS Labs, Inc. TruSurround XT technology is incorporated under license from SRS Labs, Inc.
- **HDMI** HDMI, the HDMI logo and High-Definition Multimedia Interface are trademarks or registered trademarks of HDMI Licensing, LLC.
- The illustrations used in this manual are of the KDL-32S2000 unless otherwise state.

# Table of Contents

## Start-up Guide

4

Safety information .....	7
Precautions .....	10
<b>Overview of the remote .....</b>	<b>11</b>
<b>Overview of the TV buttons and indicators .....</b>	<b>12</b>

## Watching TV

Watching TV .....	13
Checking the Digital Electronic Programme Guide (EPG) <b>DVB</b> .....	15
Using the Favourite list <b>DVB</b> .....	17
Viewing pictures from connected equipment .....	18

## Using MENU Functions

Navigating through menus .....	19
Picture menu .....	20
Sound menu .....	22
Screen menu .....	24
Set-up menu .....	25
PC Settings menu .....	27
Analogue Set-up menu (Analogue mode only) .....	28
Digital Set-up menu <b>DVB</b> .....	31

## Using Optional Equipment

Connecting optional equipment.....	33
------------------------------------	----

## Additional Information

Specifications .....	36
Troubleshooting .....	38
Index .....	40

**DVB** : for digital channels only

# Start-up Guide

## 1: Checking the accessories

Remote RM-ED005 (1)

Size AA batteries (R6 type) (2)

Mains lead (Type C-6) (1)



Coaxial cable (1)



Cable holder (1)

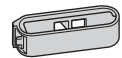

Support belt (1) and screws (2)

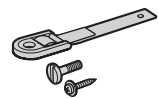

To insert batteries into the remote

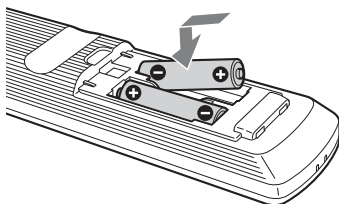

### Notes

- Observe the correct polarity when inserting batteries.
- Dispose of batteries in an environmentally friendly way. Certain regions may regulate disposal of the battery. Please consult your local authority.
- Do not use different types of batteries together or mix old and new batteries.
- Handle the remote with care. Do not drop or step on it, or spill liquid of any kind onto it.
- Do not place the remote in a location near a heat source, or in a place subject to direct sunlight, or in a damp room.

## 2: Connecting an aerial/VCR

Connecting an aerial only

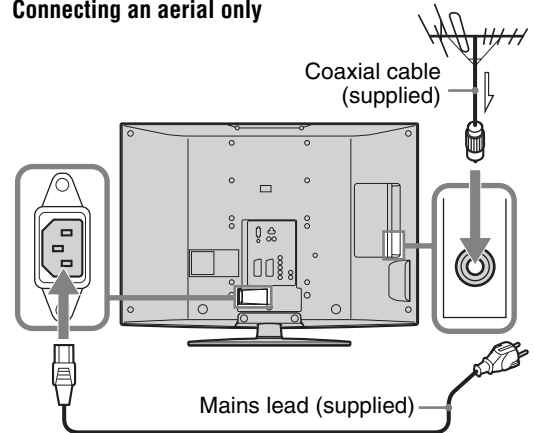

Connecting an aerial and VCR

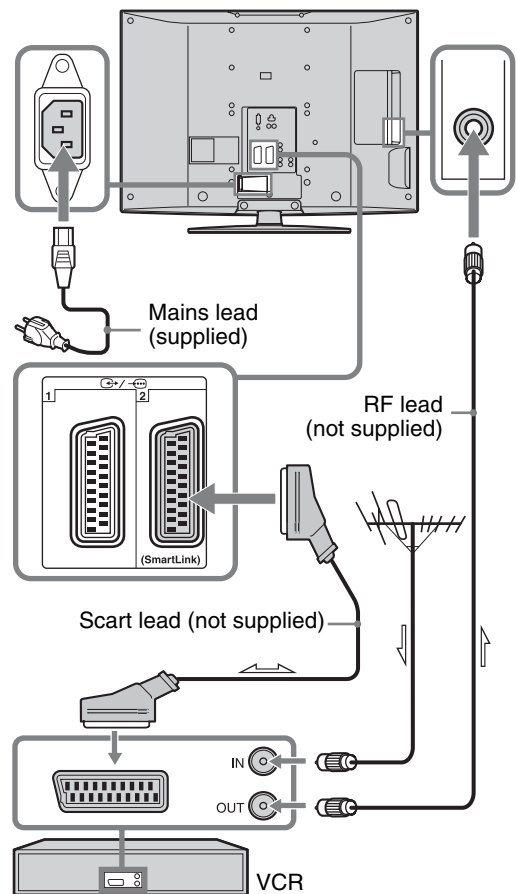

### 3: Bundling the cables

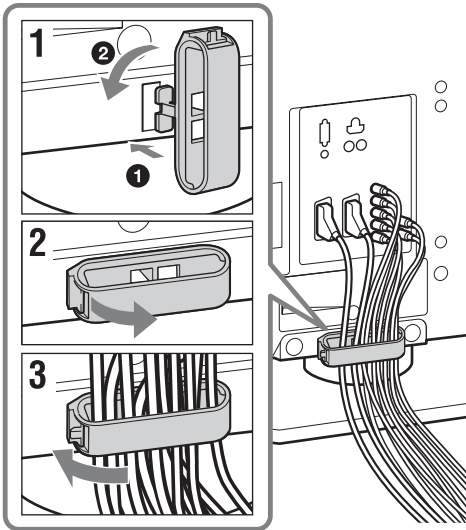

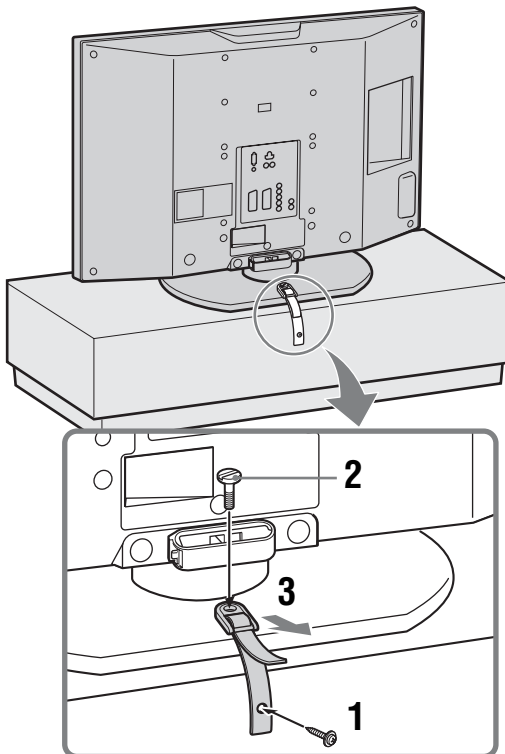

### 4: Preventing the TV from toppling over

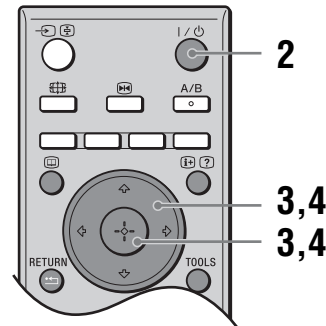
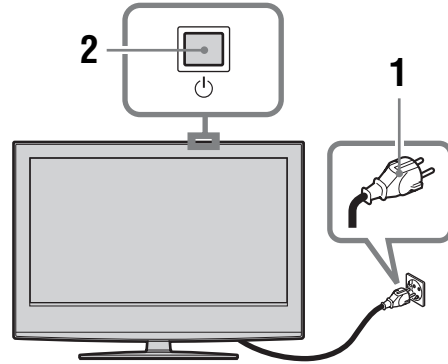

### 5: Selecting the language and country/region



- 1** Connect the TV to your mains socket (220-240V AC, 50Hz).
- 2** Press  on the TV (top side).  
When you switch on the TV for the first time, the Language menu appears on the screen.  
When the TV is in standby mode (the  (standby) indicator on the TV (front) is red), press  on the remote to switch on the TV.

*Continued*

- Press  $\uparrow/\downarrow$  to select the language displayed on the menu screens, then press  $\oplus$ .

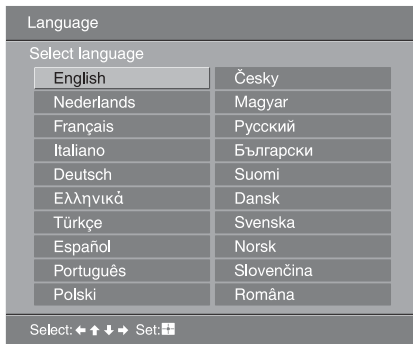

- Press  $\uparrow/\downarrow$  to select the country/region in which you will operate the TV, then press  $\oplus$ .

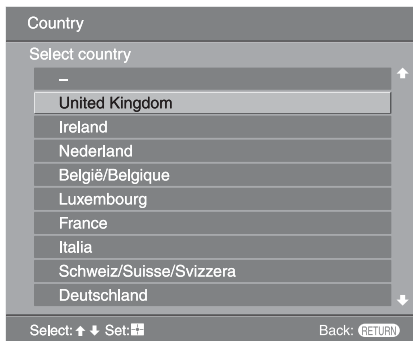

If the country/region in which you want to use the TV does not appear in the list, select “-” instead of a country/region.

The message confirming the TV start auto-tuning appears on the screen, then go to “6: Auto-tuning the TV”.

- Before you start auto-tuning the TV, insert a pre-recorded tape into the VCR connected to the TV (page 4) and start play back.

The video channel will be located and stored on the TV during auto-tuning.

If no VCR is connected to the TV, this procedure is not required. Go to step 2.

- Select “OK”, then press  $\oplus$ .

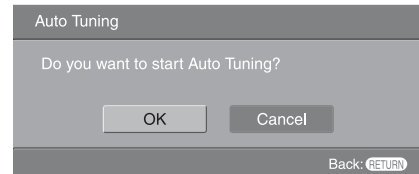

The TV starts searching for all available digital channels, followed by all available analogue channels. This may take some time, please be patient and do not press any buttons on the TV or remote.

#### If a message appears for you to confirm the aerial connections

No digital or analogue channels were found.

Check all the aerial connections and press  $\oplus$  to start auto-tuning again.

- When the Programme Sorting menu appears on the screen, follow the steps of “Programme Sorting” (page 28).

If you do not wish to change the order in which the analogue channels are stored on the TV, go to step 4.

- Press MENU to exit.

The TV has now tuned in all the available channels.

## 6: Auto-tuning the TV

The TV will now search for and store all available TV channels.

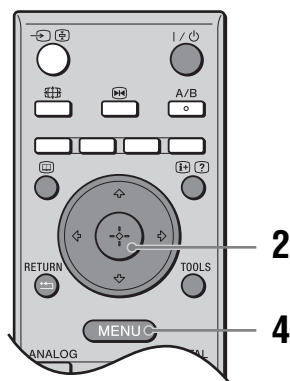

# Safety information

## Mains lead

- Observe the followings to prevent the mains lead being damaged. If the mains lead is damaged, it may result in a fire or an electric shock.
  - Unplug the mains lead when moving the TV set.
  - When you disconnect the mains lead, disconnect it from the mains socket first.
  - Be sure to grasp the plug when disconnecting the mains lead. Do not pull on the mains lead itself.
  - Do not pinch, bend, or twist the mains lead excessively. The core conductors may be exposed or broken.
  - Do not modify the mains lead.
  - Do not put anything heavy on the mains lead.
  - Keep the mains lead away from heat sources.
- If you damage the mains lead, stop using it and ask your dealer or Sony service centre to exchange it.
- Do not use the supplied mains lead on any other equipment.
- Use only an original Sony mains lead, not other brands.

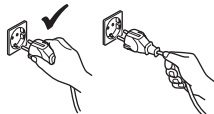
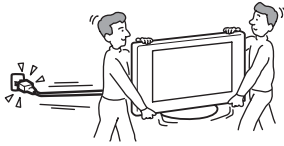

## Mains socket

- The TV set with a three-wire grounding type mains plug must be connected to a mains socket with a protective earthing connection.
- Do not use a poor fitting mains socket. Insert the plug fully into the mains socket. A poor fit may cause arcing and result in a fire. Contact your electrician to have the mains socket changed.



## Cleaning the mains plug

Unplug the mains plug and clean it regularly. If the plug is covered with dust and it picks up moisture, its insulation may deteriorate and result in a fire.



## Overloading

This TV set is designed to operate on a 220–240 V AC supply only. Take care not to connect too many appliances to the same mains socket as this could result in fire or electric shock.

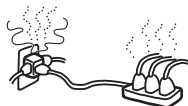

## When not in use

- If you will not be using the TV set for several days, the TV set should be disconnected from the mains for environmental and safety reasons.



- The TV set is not disconnected from the mains when the TV set is switched off. To disconnect the TV set completely, pull the plug from the mains. However, some TV sets may have features which need the TV set to be left in standby to work correctly. The instructions in this manual will inform you if this applies.

## Carrying

- Before carrying the TV set, disconnect all the cables from the TV set.
- Carrying the large size TV set requires two or more people.
- When you carry the TV set by hand, hold the TV set as illustrated on the right. When lifting the TV set or moving the panel of the TV set, hold it firmly from the bottom. If you do not do so, the TV set may fall and be damaged or cause serious injury.
- When transporting it, do not subject the TV set to jolts or excessive vibration. The TV set may fall and be damaged or cause serious injury.
- If the TV set has been dropped or damaged, have it checked immediately by qualified service personnel.
- When you carry the TV set in for repair or when you move it, pack it using the original carton and packing material.

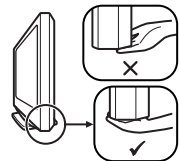
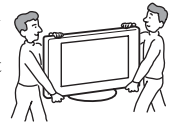

## Placement

- The TV set should be installed near an easily accessible mains socket.
- Place the TV set on a stable, level surface. Do not hang anything on the TV set. If you do, the TV set may fall from the stand, causing damage or serious injury.
- Do not install the TV set in places subject to extreme temperature, for example in direct sunlight, or near a radiator, or heating vent. If the TV set is exposed to extreme temperature, the TV set may overheat and cause deformation of the casing or cause the TV set to malfunction.
- Do not install the TV set in a place exposed to direct air conditioning. If the TV set is installed in such a location, moisture may condense inside and may cause a malfunction.
- Never place the TV set in hot, oily, humid or excessively dusty places.
- Do not install the TV set where insects may enter.
- Do not install the TV set where it may be exposed to mechanical vibration.
- Do not install the TV set in a location where it may protrude, such as on or behind a pillar, or where you might bump your head on it. Otherwise, it may result in injury.
- Do not allow children to climb on the TV set.
- If you use the TV set near the seashore, salt may corrode metal parts of the TV set and cause internal damage or fire.



**Continued**

## Ventilation

- Never cover the ventilation holes or insert anything in the cabinet. It may cause overheating and result in a fire.
- Unless proper ventilation is provided, the TV set may gather dust and get dirty. For proper ventilation, observe the following:
  - Do not install the TV set turned backwards or sideways.
  - Do not install the TV set turned over or upside down.
  - Do not install the TV set on a shelf or in a closet.
  - Do not place the TV set on a rug or bed.
  - Do not cover the TV set with cloth, such as curtains, or items such as newspapers, etc.
- Leave some space around the TV set as shown below. Otherwise, air-circulation may be inadequate and causing overheating, which may cause a fire or damage to the TV set.



Installed on the wall

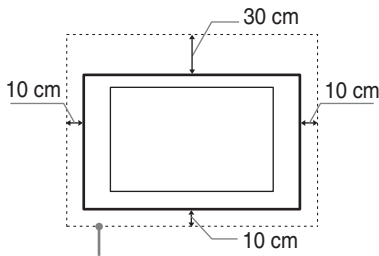

Leave at least this space around the set.

Installed with stand

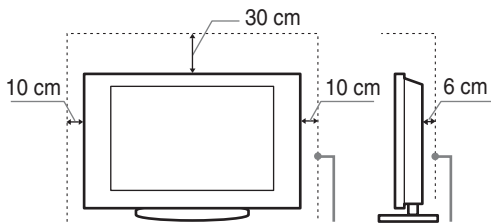

Leave at least this space around the set.

- Never install the TV set as follows:

Air circulation is blocked.

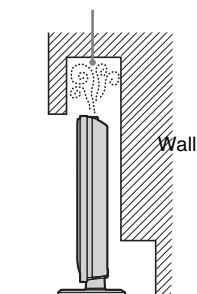

Air circulation is blocked.

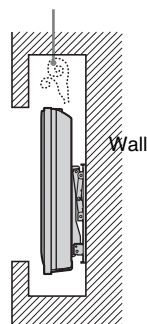

## Optional accessories

Observe the following when installing the TV set using a stand or wall-mount bracket. If you do not do so, the TV set may fall and cause serious injury.

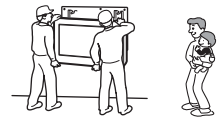

- It is strongly recommended that you use Sony accessories for safety reasons:
  - **KDL-46S2000/KDL-46S2010/KDL-46S2030/KDL-40S2000/KDL-40S2010/KDL-40S2030:** Wall-mount bracket SU-WL51.
  - **KDL-32S2000/KDL-32S2010/KDL-32S2020/KDL-32S2030/KDL-26S2000/KDL-26S2010/KDL-26S2020/KDL-26S2030:** Wall-mount bracket SU-WL31.
- It is strongly recommended that you use the official Sony wall-mount bracket to allow adequate air circulation and to avoid accumulated dust on the TV.
- If the TV set is to be installed on a wall, have the installation carried out by qualified service personnel. Improper installation may render the TV set unsafe.
- Secure the TV set properly, following the instructions supplied with your stand when installing the TV set.
- Be sure to attach the brackets supplied with your stand.

## Wiring

- When wiring cables, be sure to unplug the mains lead for your safety.
- Take care not to catch your feet on the cables. It may damage the TV set.

## Medical institutions

Do not place this TV set in a place where medical equipment is in use. It may cause a malfunction of medical instruments.

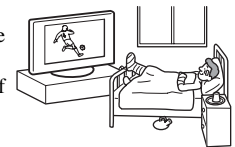

## Outdoor use

- Do not install this TV set outdoors. If the TV set is exposed to rain, it may result in a fire or an electrical shock.
- If this TV set is exposed to direct sunlight, the TV set may heat up and it may damage the TV set.

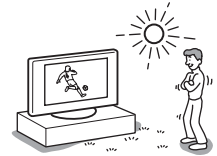

## Vehicle, Ships and other vessels

- Do not install this TV set in a vehicle. The motion of the vehicle may cause the TV set to fall down and cause injury.
- Do not install this TV set on a ship or other vessel. If the TV set is exposed to seawater, it may cause a fire or damage the TV set.

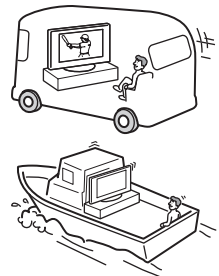

## Water and moisture

- Do not use this TV set near water – for example, near a bathtub or shower room. Also do not expose to rain, moisture or smoke. This may result in a fire or an electric shock.



- Do not touch the mains lead and the TV set with wet hands. Doing so may cause an electric shock or damage to the TV set.



### Moisture and flammable objects

- Do not place any objects on the TV set. The TV set shall not be exposed to dripping or splashing and that no objects filled with liquid, such as vases, shall be placed on the TV set.
- To prevent fire, keep flammable objects or naked lights (e.g. candles) away from the TV set.
- If any liquid or solid object does fall through openings in the cabinet, do not operate the TV set. It may result in an electric shock or damage to the TV set. Have it checked immediately by qualified service personnel.

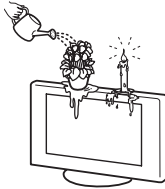

### Lightning storms

For your own safety, do not touch any part of the TV set, mains lead, or aerial lead during lightning storms.



### Broken pieces

- Do not throw anything at the TV set. The screen glass may break by the impact and cause serious injury.
- If the surface of the TV set cracks, do not touch it until you have unplugged the mains lead. Otherwise electric shock may result.



### Servicing

Dangerously high Voltage are present inside the TV set. Do not open the cabinet. Entrust the TV set to qualified service personnel only.



### Small accessories removal and fittable

Keep small accessories out of children's reach.

# Precautions

## Viewing the TV

- To view the TV comfortably, the recommended viewing position is from four to seven times the screen's vertical length away from the TV set.
- To obtain a clear picture, do not expose the screen to direct illumination or direct sunlight. If possible, use spot lighting directed down from the ceiling.
- View the TV in moderate light, as viewing the TV in poor light or during long period of time, strains your eyes.

## Volume adjustment

- Adjust the volume so as not to trouble your neighbours. Sound carries very easily at night time. Therefore, closing the windows or using headphones is suggested.
- When using headphones, adjust the volume so as to avoid excessive levels, as hearing damage may result.

## LCD Screen

- Although the LCD screen is made with high-precision technology and 99.99% or more of the pixels are effective, black dots may appear or bright points of light (red, blue, or green) may appear constantly on the LCD screen. This is a structural property of the LCD screen and is not a malfunction.
- Do not push or scratch the front filter, or place objects on top of this TV set. The image may be uneven or the LCD screen may be damaged.
- If this TV set is used in a cold place, a smear may occur in the picture or the picture may become dark. This does not indicate a failure. These phenomena disappear as the temperature rises.
- Ghosting may occur when still pictures are displayed continuously. It may disappear after a few moments.
- The screen and cabinet get warm when this TV set is in use. This is not a malfunction.
- The LCD screen contains a small amount of liquid crystal and mercury. The fluorescent tube used in this TV set also contains mercury. Follow your local ordinances and regulations for disposal.

## Handling and cleaning the screen surface/cabinet of the TV set

Be sure to unplug the mains lead connected to the TV set from mains socket before cleaning.

To avoid material degradation or screen coating degradation, observe the following precautions.

- Do not push on the screen, scratch it with a hard object, or throw anything at it. The screen may be damaged.
- Do not touch the display panel after operating the TV set continuously for a long period as the display panel becomes hot.
- We recommend that the screen surface be touched as little as possible.
- To remove dust from the screen surface/cabinet, wipe gently with a soft cloth. If dust is persistent, wipe with a soft cloth slightly moistened with a diluted mild detergent solution.
- Never use any type of abrasive pad, alkaline/acid cleaner, scouring powder, or volatile solvent, such as alcohol, benzene, thinner or insecticide. Using such materials or maintaining prolonged contact with rubber or vinyl

materials may result in damage to the screen surface and cabinet material.

- The ventilation holes can accumulate dust over time. To ensure proper ventilation, we recommend removing the dust periodically (once a month) using a vacuum cleaner.
- If the angle of the TV set is to be adjusted, steady the base of the stand with your hand to prevent the TV set from becoming separated from the stand. Be careful not to get your fingers caught between the TV set and the stand.

## Optional Equipments

- Do not install optional components too close to the TV set. Keep optional components at least 30 cm away from the TV set. If a VCR is installed in front of the TV set or beside the TV set, the picture may become distorted.
- Picture distortion and/or noisy sound may occur if the TV set is positioned in close proximity to any equipment emitting electromagnetic radiation.

## Disposal of the TV set



### Disposal of Old Electrical & Electronic Equipment (Applicable in the European Union and other European countries with separate collection systems)

This symbol on the product or on its packaging indicates that this product shall not be treated as household waste. Instead it shall be handed over to the applicable collection point for the recycling of electrical and electronic equipment. By ensuring this product is disposed of correctly, you will help prevent potential negative consequences for the environment and human health, which could otherwise be caused by inappropriate waste handling of this product. The recycling of materials will help to conserve natural resources. For more detailed information about recycling of this product, please contact your local Civic Office, your household waste disposal service or the shop where you purchased the product.

# Overview of the remote

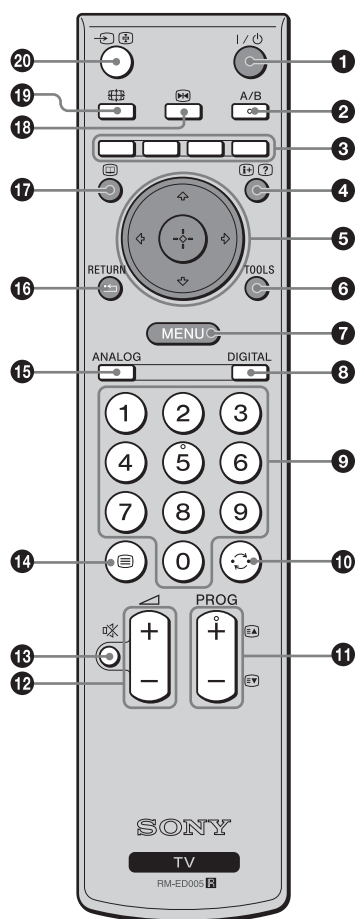

- 1** I/⏻ – TV standby  
Switches off the TV temporarily and on from standby mode.
- 2** A/B – Dual Sound (page 23)
- 3** Coloured buttons  
Selects the options at the bottom of the Favourite and EPG digital menus.
- 4** (+) / (?) – Info / Text reveal
  - In digital mode: Displays brief details of the programme currently being watched.
  - In analogue mode: Displays information such as current channel number and screen mode.
  - In Text mode (page 14): Reveals hidden information (e.g., answers to a quiz).
- 5** ⏪ / ⏩ / ⏴ / ⏵ / (+) (page 13, 19)
- 6** TOOLS (page 14, 18, 35)  
Enables you to access various viewing options and change/make adjustments according to the source and screen mode.
- 7** MENU (page 19)
- 8** DIGITAL – Digital mode (page 13)
- 9** Number buttons
  - In TV mode: Selects channels. For channel numbers 10 and above, enter the second digit within two seconds.
  - In Text mode: Enters the three digit page number to select the page.
- 10** ⏪ – Previous channel  
Returns to the previous channel watched (for more than five seconds).
- 11** PROG +/- (page 13)
  - In TV mode: Selects the next (+) or previous (-) channel.
  - In Text mode: Selects the next (+) or previous (-) page.
- 12** ⏴ / +/- – Volume
- 13** ⏴ – Mute (page 13)
- 14** ☰ – Text (page 14)
- 15** ANALOG – Analogue mode (page 13)
- 16** ⏪ / RETURN  
Returns to the previous screen of any displayed menu.
- 17** 📺 – EPG (Digital Electronic Programme Guide) (page 15)
- 18** ⏸ – Picture freeze (page 14)  
Freezes the TV picture.
- 19** 📺 – Screen mode (page 14)
- 20** ⏪ / (+) – Input select / Text hold
  - In TV mode (page 18): Selects the input source from equipment connected to the TV sockets.
  - In Text mode (page 14): Holds the current page.

## Tip

The A/B, PROG + and number 5 buttons have tactile dots. Use the tactile dots as references when operating the TV.

# Overview of the TV buttons and indicators

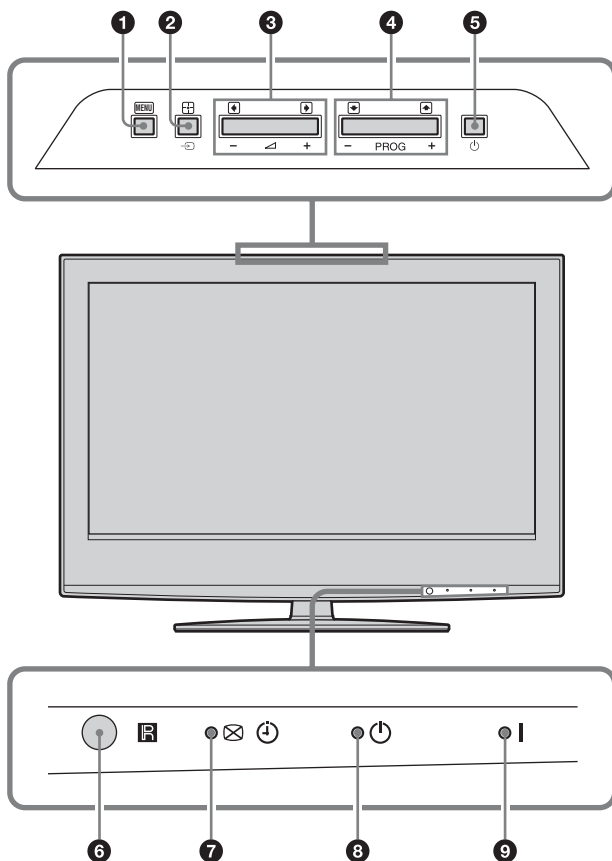

- 1 **MENU** (page 19)
- 2 **↔/+/+** – **Input select/OK**
  - In TV mode (page 18): Selects the input source from equipment connected to the TV sockets.
  - In TV menu: Selects the menu or option, and confirm the setting.
- 3 **↔ +/-/↔/↔**
  - Increases (+) or decreases (-) the volume.
  - In TV menu: Moves through the options left (↔) or right (↔).
- 4 **PROG +/-/↕/↕**
  - In TV mode: Selects the next (+) or previous (-) channel.
  - In TV menu: Moves through the options up (↕) or down (↕).
- 5 **⏻** – **Power**  
Switches the TV on or off.
- 6 **Remote control sensor**
- 7 **⊗ ⏻** – **Picture Off/Timer indicator**
  - Lights up in green when the picture is switched off (page 26).
  - Lights up in orange when the timer is set (page 25).
- 8 **⏻** – **Standby indicator**  
Lights up in red when the TV is in standby mode.
- 9 **I** – **Power indicator**  
Lights up in green when the TV is switched on.

## Note

Make sure that the TV is completely switched off before unplugging the mains lead. Unplugging the mains lead while the TV is turned on may cause the indicator to remain lit or may cause the TV to malfunction.

# Watching TV

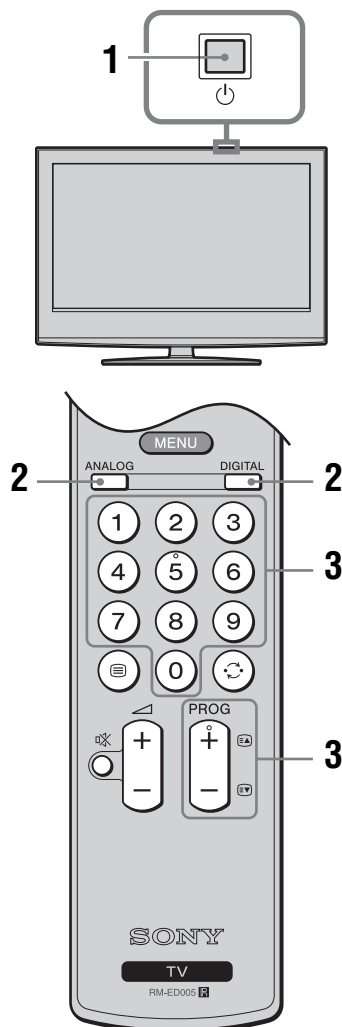

**1** Press on the TV (top side) to switch on the TV.

When the TV is in standby mode (the (standby) indicator on the TV (front) is red), press on the remote to switch on the TV.

**2** Press DIGITAL to switch to digital mode or ANALOG to switch to analogue mode.

The channels available vary depending on the mode.

**3** Press the number buttons or PROG +/- to select a TV channel.

To select channel numbers 10 and above using the number buttons, enter the second and third digits within two seconds.

To select a digital channel using the Digital Electronic Programme Guide (EPG), see page 15.

### In digital mode

An information banner appears briefly. The following icons may be indicated on the banner.

- : Radio service
- : Scrambled/Subscription service
- : Multiple audio languages available
- : Subtitles available
- : Subtitles available for the hearing impaired
- : Recommended minimum age for current programme (from 4 to 18 years)
- : Parental Lock
- : Current programme is being recorded

### Additional operations

To	Do this
Turn off the TV temporarily (Standby mode)	Press .
Turn on the TV from Standby mode without sound	Press . Press  +/- to set the volume level.
Turn off the TV completely	Press  on the TV (top side).
Adjust the volume	Press  + (increase)/ - (decrease).
Mute the sound	Press . Press again to restore.
Access the Programme index table (in analogue mode only)	Press . To select an analogue channel, press , then press . To access the Input signal index table, see page 18.

## To access Text

Press . Each time you press , the display changes cyclically as follows:

Text → Text over the TV picture (mix mode) → No Text (exit the Text service)

To select a page, press the number buttons or PROG +/-.

To hold a page, press / .

To reveal hidden information, press / .

### Tips

- Ensure that the TV is receiving a good signal, or some text errors may occur.
- Most TV channels broadcast a Text service. For information on the use of the service, select the index page.
- When four coloured items appear at the bottom of the Text page, Fastext is available. Fastext allows you to access pages quickly and easily. Press the corresponding coloured button to access the page.

## Picture Freeze

Freezes the TV picture (e.g. to make a note of a telephone number or recipe).

- 1 Press on the remote control.
- 2 Press / / / to adjust the position of the window.
- 3 Press to remove the window.
- 4 Press again to return to normal TV mode.

## To change the screen mode manually to suit the broadcast

Press repeatedly to select Smart, 4:3, Wide, Zoom, or 14:9.

### Smart\*

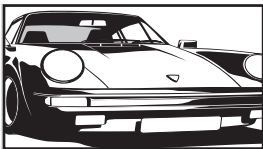

Displays conventional 4:3 broadcasts with an imitation wide screen effect. The 4:3 picture is stretched to fill the screen.

### 4:3

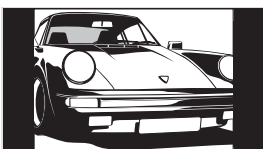

Displays conventional 4:3 broadcasts (e.g., non-wide screen TV) in the correct proportions.

### Wide

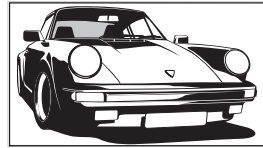

Displays wide screen (16:9) broadcasts in the correct proportions.

### Zoom\*

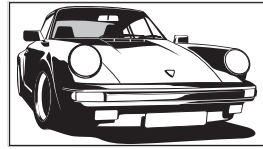

Displays cinemascopic (letter box format) broadcasts in the correct proportions.

### 14:9\*

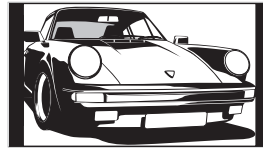

Displays 14:9 broadcasts in the correct proportions. As a result, black border areas are visible on the screen.

\* Parts of the top and bottom of the picture may be cut off.

### Tips

- Alternatively, you can set “Auto Format” to “On”. The TV will automatically select the best mode to suit the broadcast (page 24).
- You can adjust the position of the picture when selecting 14:9 or Zoom. Press / to move up or down (e.g., to read subtitles).
- Some characters and/or letters at the top and the bottom of the picture may not be visible in Smart mode. In such a case, you can select “Vertical Size” using the “Screen” menu and adjust vertical size to make it visible.

## Using the Tools menu

Press TOOLS to display the following options when viewing the TV programme.

Options	Description
Power Saving	See page 26.
Subtitle Setting (in digital mode only)	See page 32.
Digital Favourites (in digital mode only)	See page 17.
Picture Mode	See page 20.
Sound Mode	See page 22.
Auto Clock Set (in analogue mode only)	Allows you to switch to digital mode and obtain the time.
Sleep Timer	See page 25.
Volume	See page 23.

# Checking the Digital Electronic Programme Guide (EPG) DV3\*

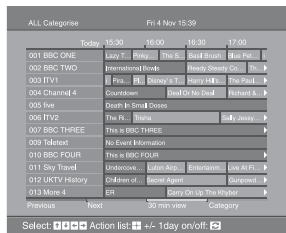

## Digital Electronic Programme Guide (EPG)

\* Please note that this function may not be available in some countries.

- 1 In digital mode, press to display the Digital Electronic Programme Guide (EPG).
- 2 Perform the desired operation, as shown in the following table.

### Note

Programme information will only be displayed if the TV station is transmitting it.

To	Do this
Turn off the EPG	Press .
Move through the EPG	Press , , , .
Watch a current programme	Press  while the current programme is selected.
Sort the programme information by category – Category list	<ol style="list-style-type: none"> <li>1 Press the blue button.</li> <li>2 Press , , ,  to select a category. The category name is displayed on the side. The categories available include: “Favourite”: Contains all the channels that have been stored in the Favourite list (page 17). “All Categories”: Contains all available channels. “News”: Contains all news channels.</li> <li>3 Press .</li> </ol> <p>The Digital Electronic Programme Guide (EPG) now only displays the current programmes from the category selected.</p>
Set a programme to be recorded – Timer REC	<ol style="list-style-type: none"> <li>1 Press , , ,  to select the future programme you want to record.</li> <li>2 Press .</li> <li>3 Press  to select “Timer REC”.</li> <li>4 Press  to set the TV and your VCR timers. A  symbol appears by that programme’s information. The  indicator on the TV (front) lights up.</li> </ol>

### Notes

- You can set VCR timer recording on the TV only for Smartlink compatible VCRs. If your VCR is not Smartlink compatible, a message will be displayed to remind you to set your VCR timer.
- Once a recording has begun, you can switch the TV to standby mode, but do not switch off the TV completely or the recording may be cancelled.
- If an age restriction for programmes has been selected, a message asking for pin code will appear on the screen. For more details refer to “Parental Lock” on page 32.

*Continued*

To	Do this
Set a programme to be displayed automatically on the screen when it starts – Reminder	<ol style="list-style-type: none"> <li>1 Press / / /  to select the future programme you want to display.</li> <li>2 Press .</li> <li>3 Press /  to select “Reminder”.</li> <li>4 Press  to automatically display the selected programme when the programme starts. A  symbol appears by that programme’s information.</li> </ol>
<p><b>Note</b> If you switch the TV to standby mode, it will automatically turn itself on when the programme is about to start.</p>	
Set the time and date of a programme you want to record – Manual timer REC	<ol style="list-style-type: none"> <li>1 Press .</li> <li>2 Press /  to select “Manual timer REC”, then press .</li> <li>3 Press /  to select the date, then press .</li> <li>4 Set the start and stop time in the same way as in step 3.</li> <li>5 Press /  to select the programme, then press  to set the TV and your VCR timers. A  symbol appears by that programme’s information. The  indicator on the TV (front) lights up.</li> </ol>
<p><b>Notes</b></p> <ul style="list-style-type: none"> <li>• You can set VCR timer recording on the TV only for Smartlink compatible VCRs. If your VCR is not Smartlink compatible, a message will be displayed to remind you to set your VCR timer.</li> <li>• Once a recording has begun, you can switch the TV to standby mode, but do not switch off the TV completely or the recording may be cancelled.</li> <li>• If an age restriction for programmes has been selected, a message asking for pin code will appear on the screen. For more details refer to “Parental Lock” on page 32.</li> </ul>	
Cancel a recording/reminder – Timer list	<ol style="list-style-type: none"> <li>1 Press .</li> <li>2 Press /  to select “Timer list”.</li> <li>3 Press /  to select the programme you want to cancel, then press .</li> </ol> <p>A display appears to confirm that you want to cancel the programme.</p> <ol style="list-style-type: none"> <li>4 Press  to select “Yes”, then press  to confirm.</li> </ol>

**Tip**

You can also display the Digital Electronic Programme Guide (EPG) by selecting “Digital EPG” in the “MENU” (page 19).

# Using the Favourite list DV3\*



## Favourite list

\* Please note that this function may not be available in some countries.

The Favourite feature allows you to select programs from a list of up to 8 channels you specify. To display the Favourite list, see “Navigating through menus” (page 19).

To	Do this
Create your Favourite list for the first time	<p>A message appears asking if you want to add channels to the Favourite list when you select “Digital Favourites” in the “MENU” for the first time.</p> <ol style="list-style-type: none"> <li>1 Press <b>+</b> to select “Yes”.</li> <li>2 Press <b>↑/↓</b> to select the channel you want to add. If you know the channel number, you can use the number buttons to directly select a channel.</li> <li>3 Press <b>+</b>. Channels that are stored in the Favourite list are indicated by a <b>♥</b> symbol.</li> </ol>
Turn off the Favourite list	Press RETURN.
See brief details on current programmes	Press <b>+</b> while selecting a channel. Press again to cancel.
Watch a channel	Press <b>+</b> while selecting a channel.
Add or remove channels in the Favourite list	<ol style="list-style-type: none"> <li>1 Press the blue button. Channels that are stored in the Favourite list are indicated by a <b>♥</b> symbol.</li> <li>2 Press <b>↑/↓</b> to select the channel you want to add or remove. If you know the channel number, you can use the number buttons to directly select a channel.</li> <li>3 Press <b>+</b>.</li> <li>4 Press the blue button to return to the Favourite list.</li> </ol>
Remove all channels from the Favourite list	<ol style="list-style-type: none"> <li>1 Press the blue button.</li> <li>2 Press the yellow button. A display appears to confirm that you want to delete all channels from the Favourite list.</li> <li>3 Press <b>↵</b> to select “Yes”, then press <b>+</b> to confirm.</li> </ol>

# Viewing pictures from connected equipment

Switch on the connected equipment, then perform one of the following operation.

## For equipment connected to the scart sockets using a fully-wired 21-pin scart lead

Start playback on the connected equipment. The picture from the connected equipment appears on the screen.

## For an auto-tuned VCR (page 6)

In analogue mode, press PROG +/-, or the number buttons, to select the video channel.

## For other connected equipment

Press repeatedly until the correct input symbol (see below) appears on the screen.

AV1, AV2:

Audio/video or RGB input signal through the scart socket 1 or 2. appears only if an RGB source has been connected.

AV3:

Component input signal through the Y, Pb/Cb, Pr/Cr sockets 3, and audio input signal through the L, R sockets 3.

AV4:

Digital audio/video signal is input through the HDMI IN 4 socket. Audio input signal is analogue only if the equipment has been connected using the DVI and audio out socket.

AV5/S AV5:

Video input signal through the video socket 5, and audio input signal through the L (MONO), R audio sockets 5. appears only if the equipment is connected to the S video socket 5 instead of the video socket 5, and S video input signal is input through the S video socket 5.

## Additional operations

To	Do this
Return to the normal TV operation	Press DIGITAL or ANALOG.
Access the Input signal index table	Press  to access the Input signal index table. (Then, only in analogue mode, press .) To select an input source, press /, then press .

## Using the Tools menu

Press TOOLS to display the following options when viewing pictures from connected equipment other than PC.

Options	Description
Power Saving	See page 26.
Picture Mode	See page 20.
Sound Mode	See page 22.
Auto Clock Set (in analogue mode only)	Allows you to switch to digital mode and obtain the time.
Sleep Timer	See page 25.
Volume	See page 23.

## Navigating through menus

“MENU” allows you to enjoy various convenient features of this TV. You can easily select channels or external inputs with the remote. Also, settings for your TV can be changed easily using “MENU”.

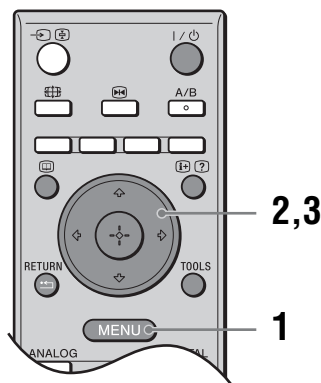



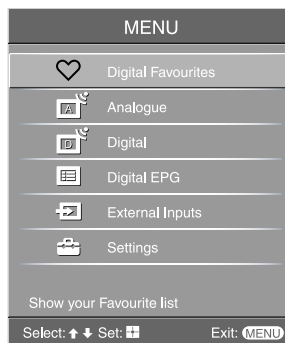



**1** Press MENU to display the menu.



**2** Press  $\uparrow/\downarrow$  to select an option.

**3** Press  $\oplus$  to confirm a selected option.

To exit the menu, press MENU.

Menu	Description
 Digital Favourites (only in areas with digital broadcasting)	Launches the Favourite list. For details about settings, see page 17.
 Programme List (only in areas with analogue broadcasting)	Allows you to select TV programs from a list of channel labels. <ul style="list-style-type: none"> <li>To watch the desired channel, select the channel, then press <math>\oplus</math>.</li> <li>To assign a label to a program, see page 28.</li> </ul>
 Analogue (only in areas with digital broadcasting)	Returns to the last viewed analogue channel.
 Digital (only in areas with digital broadcasting)	Returns to the last viewed digital channel.
 Digital EPG (only in areas with digital broadcasting)	Launches the Digital Electronic Programme Guide (EPG). For details about settings, see page 15.
 External Inputs	Selects equipment connected to your TV. <ul style="list-style-type: none"> <li>To watch the desired external input, select the input source, then press <math>\oplus</math>.</li> <li>To assign a label to an external input, see page 25.</li> </ul>
 Settings	Opens the Settings menu screen where most of advanced settings and adjustments are performed. Select a menu icon, select an option and make the desired change or adjustment using $\uparrow/\downarrow/\leftarrow/\rightarrow$ . For details about settings, see page 20 to 32.

# Picture menu

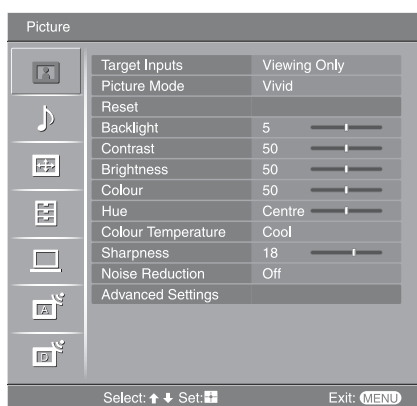

You can select the options listed below on the Picture menu. To select options in “Settings”, see “Navigating through menus” (page 19).

---

## Target Inputs

Selects whether to apply settings made in the Picture menu to all inputs, or only to the input currently being watched.

“All”: Applies settings to all inputs.

“Viewing Only”: Applies settings only to the current input.

---

## Picture Mode

Selects the picture mode.

“Vivid”: For enhanced picture contrast and sharpness.

“Standard”: For standard picture. Recommended for home entertainment.

“Custom”: Allows you to store your preferred settings.

---

## Reset

Resets all picture settings except “Picture Mode” to the factory settings.

---

## Backlight

Adjusts the brightness of the backlight.

---

## Contrast

Increases or decreases picture contrast.

---

## Brightness

Brightens or darkens the picture.

---

## Colour

Increases or decreases colour intensity.

---

## Hue

Increases or decreases the green tones.

### Tip

“Hue” can only be adjusted for an NTSC colour signal (e.g., U.S.A. video tapes).

---

## Colour Temperature

Adjusts the whiteness of the picture.

“Cool”: Gives the white colours a blue tint.

“Neutral”: Gives the white colours a neutral tint.

“Warm1”/“Warm2”: Gives the white colours a red tint. “Warm2” gives a redder tint than “Warm1”.

### Tip

“Warm1” and “Warm2” can only be selected when you set “Picture Mode” to “Custom”.

---

## Sharpness

Sharpens or softens the picture.

---

---

## Noise Reduction

Reduces the picture noise (snowy picture) in a weak broadcast signal.  
“Auto”: Automatically reduces the picture noise.  
“High”/“Medium”/“Low”: Modifies the effect of the noise reduction.  
“Off”: Turns off the Noise Reduction feature.

---

## Advanced Settings

Customizes the Picture function in more detail. When you set “Picture Mode” to “Custom”, you can set/change these settings.  
“Reset”: Resets all the advanced video settings to the factory settings.  
“Black Corrector”: Enhances black areas of the picture for stronger contrast.  
“Contrast Enhancer”: Automatically adjusts “Contrast” to the most suitable settings judging from the brightness of the screen. This setting is especially effective for dark images, increasing vibrancy in the picture.  
“Gamma”: Adjusts the balance between bright and dark areas of the picture.  
“Clear White”: Emphasizes white colours.  
“Live Colour”: Makes colours more vivid.  
“MPEG Noise Reduction”: Reduces the picture noise in MPEG-compressed video (in digital mode only).

---

# Sound menu

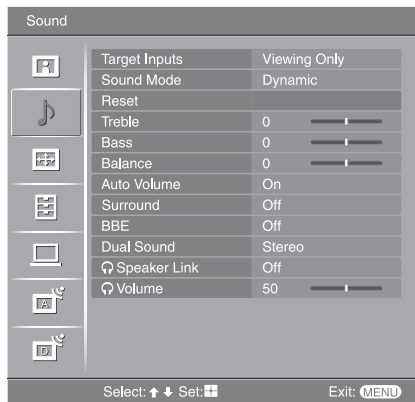

You can select the options listed below on the Sound menu. To select options in “Settings”, see “Navigating through menus” (page 19).

---

## Target Inputs

Selects whether to apply settings made in the Sound menu to all inputs, or only to the input currently being watched.

“All”: Applies settings to all inputs.

“Viewing Only”: Applies settings only to the current input.

---

## Sound Mode

Selects the sound mode.

“Dynamic”: Enhances treble and bass.

“Standard”: For standard sound. Recommended for home entertainment.

“Custom”: Flat response. Also allows you to store your preferred settings.

---

## Reset

Resets the sound settings except “Sound Mode”, “Dual Sound”, “Speaker Link” and “Volume” to the factory settings.

---

## Treble

Adjusts higher-pitched sounds.

---

## Bass

Adjusts lower-pitched sounds.

---

## Balance

Emphasizes left or right speaker balance.

---

## Auto Volume

Keeps a constant volume level even when volume level gaps occur (e.g., adverts tend to be louder than programmes).

---

## Surround

Selects the surround mode.

“TruSurround XT”: For surround sound (for stereo programmes only).

“Simulated Stereo”: Adds a surround-like effect to mono programs.

“Off”: For normal stereo or mono reception.

---

## BBE

Gives sound more impact by compensating for phase effects in speakers using the “BBE High Definition Sound System”.

---

---

## Dual Sound

Selects the sound from the speaker for a stereo or bilingual broadcast.

“Stereo”, “Mono”: For a stereo broadcast.

“A”/“B”/“Mono”: For a bilingual broadcast, select “A” for sound channel 1, “B” for sound channel 2, or “Mono” for a mono channel, if available.

### Tip

If you select other equipment connected to the TV, set “Dual Sound” to “Stereo”, “A” or “B”.

---

## Speaker Link (headphone speaker link)

Switches on/off the TV’s internal speakers when headphones are connected.

---

## Volume (headphone volume)

Adjusts the volume of the headphones.

---

### Tip

“Treble”, “Bass”, “Balance”, “Auto Volume”, “Surround” and “BBE” cannot be used for headphones and audio output sockets.

# Screen menu

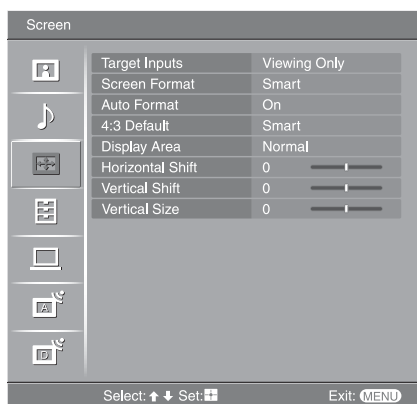

You can select the options listed below on the Screen menu. To select options in “Settings”, see “Navigating through menus” (page 19).

---

## Target Inputs

Selects whether to apply settings made in the Screen menu to all inputs, or only to the input currently being watched.

“All”: Applies settings to all inputs.

“Viewing Only”: Applies settings only to the current input.

---

## Screen Format

For details about the screen format, see “To change the screen mode manually to suit the broadcast” (page 14).

---

## Auto Format

Automatically changes the screen format according to the broadcast signal. To keep your setting, select “Off”.

### Tips

- Even if you have selected “On” or “Off” in “Auto Format”, you can always modify the format of the screen by pressing  repeatedly.
- “Auto Format” is available for PAL and SECAM signals only.

---

## 4:3 Default

Selects the default screen mode for use with 4:3 broadcasts.

“Smart”: Displays conventional 4:3 broadcasts with an imitation wide screen effect.

“4:3”: Displays conventional 4:3 broadcasts in the correct proportions.

“Off”: Keeps the current “Screen Format” setting when the channel or input is changed.

### Tip

This option is available only if “Auto Format” is set to “On”.

---

## Display Area

Adjusts the screen area displaying the picture.

“Normal”: Displays the picture in the original size.

“-1”/“-2”: Enlarges the picture to hide the edge of the picture.

---

## Horizontal Shift

Adjusts the horizontal position of the picture for each screen format.

---

## Vertical Shift

Adjusts the vertical position of the picture when the screen format is set to Zoom or 14:9.

---

## Vertical Size

Adjusts the vertical size of the picture when the screen format is set to Smart, Zoom or 14:9.

---

# Set-up menu

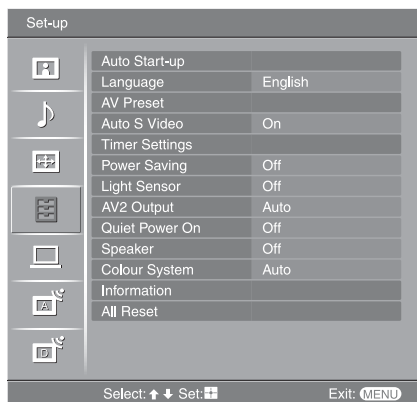

You can select the options listed below on the Set-up menu. To select options in “Settings”, see “Navigating through menus” (page 19).

## Auto Start-up

Starts the “first time operation menu” to select the language and country/region, and tune in all available digital and analogue channels. Usually, you do not need to do this operation because the language and country/region will have been selected and channels already tuned when the TV was first installed (page 5, 6). However, this option allows you to repeat the process (e.g., to retune the TV after moving house, or to search for new channels that have been launched by broadcasters).

## Language

Selects the language in which the menus are displayed.

## AV Preset

Assigns a name to any equipment connected to the side and rear sockets. The name will be displayed briefly on the screen when the equipment is selected. You can skip an input source that is not connected to any equipment.

- 1 Press  $\uparrow/\downarrow$  to select the desired input source, then press  $\oplus$ .
- 2 Press  $\uparrow/\downarrow$  to select the desired option below, then press  $\oplus$ .

Equipment labels: Uses one of the preset labels to assign a name to connected equipment.

“Edit”: Creates your own label. Follow steps 2 to 4 of “Programme Labels” (page 28).

“Skip”: Skips an input source that is not connected to any equipment when you press  $\rightarrow$  to select the input source.

## Auto S Video

Selects the input signal from S video sockets  $S \rightarrow \text{S}$  when  $S \rightarrow \text{S} / \rightarrow \text{S}$  sockets are both connected.

## Timer Settings

Sets the timer to turn on/off the TV.

### Sleep Timer

Sets a period of time after which the TV automatically switches itself into standby mode.

When the Sleep Timer is activated, the  $\text{⏰}$  (Timer) indicator on the TV (front) lights up in orange.

### Tips

- If you switch off the TV and switch it on again, “Sleep Timer” is reset to “Off”.
- “TV will soon turn off by sleep timer.” appears on the screen one minute before the TV switches to standby mode.

*Continued*

---

### On Timer

Sets the timer to turn on the TV.

“Day”: Selects the day on which you want to activate the On Timer.

“Time”: Sets the time to turn on the TV.

“Duration”: Selects the time period after which the TV automatically switches to standby mode again.

“Volume Set-up”: Sets the volume for when the timer turns on the TV.

### Clock Set

Allows you to adjust the clock manually. When the TV is receiving digital channels, the clock cannot be adjusted manually since it is set to the time code of the broadcasted signal.

---

### Power Saving

Selects the power saving mode to reduce the power consumption of the TV.

When “Picture Off” is selected, the picture is switched off and the  (Picture Off) indicator on the TV (front) lights up in green. The sound remains unchanged.



---

### Light Sensor

Automatically optimizes the picture settings according to the ambient light in the room.

---

### AV2 Output

Sets a signal to be output through the socket labelled  2 on the rear of the TV. If you connect a VCR or other recording equipment to the  2 socket, you can then record from the equipment connected to other sockets of the TV.

“TV”: Outputs a broadcast.

“AV1”: Outputs signals from equipment connected to the  1 socket.

“AV5”: Outputs signals from equipment connected to the  5 socket.

“Auto”: Outputs whatever is being viewed on the screen (except signals from the  3 and HDMI IN 4 sockets).

---

### Quiet Power On

Sets the volume control at a low level when the TV is first turned on, gradually increasing the sound to a preset level.

---

### Speaker

Switches on/off the TV’s internal speakers.

“On”: The TV speakers are turned on in order to listen to the TV’s sound through TV’s speakers.

“Off”: The TV speakers are turned off in order to listen to the TV’s sound only through your external audio equipment connected to the audio output sockets.

---

### Colour System

Selects the colour system (“Auto”, “PAL”, “SECAM”, “NTSC3.58”, “NTSC4.43”, or “PAL60”) according to the input signal from the input source.

---

### Information

Displays your TV’s system information.

---

### All Reset

Resets all the Set-up settings to the factory settings and then launches the Auto Start-up screen.

---

# PC Settings menu

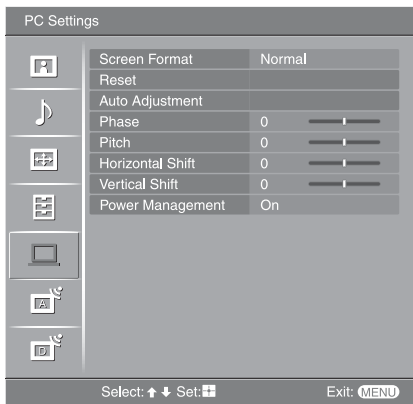

You can select the options listed below on the PC Settings menu. To select options in “Settings”, see “Navigating through menus” (page 19).

## Screen Format

Selects a screen mode for displaying input from your PC.

“Normal”: Displays the picture in its original size.

“Full1”: Enlarges the picture to fill the display area, keeping its original horizontal-to-vertical aspect ratio.

“Full2”: Enlarges the picture to fill the display area.

## Reset

Resets the PC settings except “Screen Format” and “Power Management” to the factory settings.

## Auto Adjustment

Automatically adjusts the display position and phase of the picture when the TV receives an input signal from the connected PC.

### Tip

Auto Adjustment may not work well with certain input signals. In such cases, manually adjust “Phase”, “Pitch”, “Horizontal Shift” and “Vertical Shift”.

## Phase

Adjusts the phase when the screen flickers.

## Pitch

Adjusts the pitch when the picture has unwanted vertical stripes.

## Horizontal Shift

Adjusts the horizontal position of the picture for each screen format.

## Vertical Shift

Adjusts the vertical position of the picture for each screen format.

## Power Management

Switches the TV to standby mode if no signal is received for 30 seconds.

# Analogue Set-up menu (Analogue mode only)

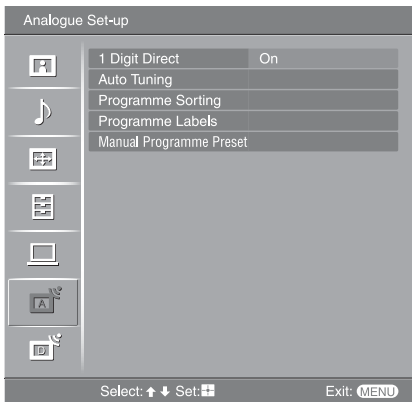

You can change/set the analogue settings using the Analogue Set-up menu. To select options in “Settings”, see “Navigating through menus” (page 19).

## 1 Digit Direct

When “1 Digit Direct” is set to “On”, you can select an analogue channel using one preset number button (0 - 9) on the remote.

### Note

When “1 Digit Direct” is set to “On”, you cannot select channel numbers 10 and above entering two digits using the remote.

## Auto Tuning

Tunes in all the available analogue channels.

Usually you do not need to do this operation because the channels are already tuned when the TV was first installed (page 5, 6). However, this option allows you to repeat the process (e.g., to retune the TV after moving house, or to search for new channels that have been launched by broadcasters).

## Programme Sorting

Changes the order in which the analogue channels are stored on the TV.

- 1 Press  $\uparrow/\downarrow$  to select the channel you want to move to a new position, then press  $\oplus$ .
- 2 Press  $\uparrow/\downarrow$  to select the new position for your channel, then press  $\oplus$ .

## Programme Labels

Assigns a channel name of your choice up to five letters or numbers. The name will be displayed briefly on the screen when the channel is selected. (Names for channels are usually taken automatically from Text (if available).)

- 1 Press  $\uparrow/\downarrow$  to select the channel you want to name, then press  $\oplus$ .
- 2 Press  $\uparrow/\downarrow$  to select the desired letter or number (“\_” for a blank space), then press  $\Rightarrow$ .

### If you input a wrong character

Press  $\Leftarrow/\Rightarrow$  to select the wrong character. Then, press  $\uparrow/\downarrow$  to select the correct character.

### To delete all the characters

Select “Reset”, then press  $\oplus$ .

- 3 Repeat the procedure in step 2 until the name is complete.
- 4 Select “OK”, then press  $\oplus$ .

## Manual Programme Preset

Before selecting “Label”/“AFT”/“Audio Filter”/“Skip”/“Decoder”, press PROG +/- to select the programme number with the channel. You cannot select a programme number that is set to skip (page 30).

### Programme/System/Channel

Presets programme channels manually.

- 1 Press  $\uparrow/\downarrow$  to select “Programme”, then press  $\oplus$ .
- 2 Press  $\uparrow/\downarrow$  to select the programme number you want to manually tune (if tuning a VCR, select channel 00), then press RETURN.
- 3 Press  $\uparrow/\downarrow$  to select “System”, then press  $\oplus$ .
- 4 Press  $\uparrow/\downarrow$  to select one of the following TV broadcast systems, then press  $\leftarrow$ .  
B/G: For western European countries/regions  
D/K: For eastern European countries/regions  
L: For France  
I: For the United Kingdom
- 5 Press  $\uparrow/\downarrow$  to select “Channel”, then press  $\oplus$ .
- 6 Press  $\uparrow/\downarrow$  to select “S” (for cable channels) or “C” (for terrestrial channels), then press  $\rightleftarrows$ .
- 7 Tune the channels as follows:

#### If you do not know the channel number (frequency)

Press  $\uparrow/\downarrow$  to search for the next available channel. When a channel has been found, the search will stop. To continue searching, press  $\uparrow/\downarrow$ .

#### If you know the channel number (frequency)

Press the number buttons to enter the channel number of the broadcast you want or your VCR channel number.

- 8 Press  $\oplus$  to jump to “Confirm”, then press  $\oplus$ .
- 9 Press  $\downarrow$  to select “OK”, then press  $\oplus$ .

Repeat the procedure above to preset other channels manually.

### Label

Assigns a name of your choice, up to five letters or numbers, to the selected channel. This name will be displayed briefly on the screen when the channel is selected. To input characters, follow steps 2 to 4 of “Programme Labels” (page 28).

### AFT

Allows you to fine-tune the selected programme number manually if you feel that a slight tuning adjustment will improve the picture quality. You can adjust the fine tuning over a range of -15 to +15. When “On” is selected, the fine tuning is performed automatically.

### Audio Filter

Improves the sound for individual channels in the case of distortion in mono broadcasts. Sometimes a non-standard broadcast signal can cause sound distortion or intermittent sound muting when watching mono programmes.

If you do not experience any sound distortion, we recommend that you leave this option set to the factory setting “Off”.

### Notes



- You cannot receive stereo or dual sound when “Low” or “High” is selected.
- “Audio Filter” is not available when “System” is set to “L”.

---

**Skip**

Skips unused analogue channels when you press PROG +/- to select channels. (You can still select a skipped channel using the number buttons.)

**Decoder**

Views and records the scrambled channel selected when using a decoder connected directly to scart connector  1, or to scart connector  2 via a VCR.

**Note**

Depending on the country/region selected for “Country” (page 6), this option may not be available.

**Confirm**

Saves changes made to the “Manual Programme Preset” settings.

---

# Digital Set-up menu DV3

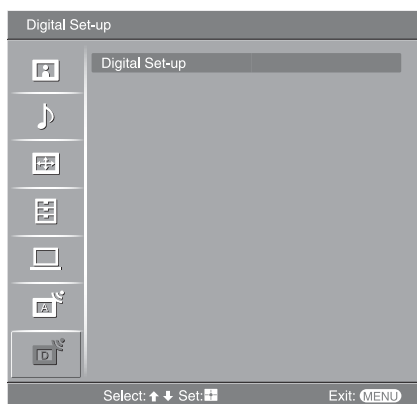

You can change/set the digital settings using the Digital Set-up menu. Select “Digital Set-up” and press  $\oplus$  to display the following menus. To select options in “Settings”, see “Navigating through menus” (page 19).

## Digital Tuning

Displays the “Digital Tuning” menu.

### Digital Auto Tuning

Tunes in all the available digital channels.

Usually you do not need to do this operation because the channels are already tuned when the TV was first installed (page 6). However, this option allows you to repeat the process (e.g., to retune the TV after moving house, or to search for new channels that have been launched by broadcasters).

### Programme List Edit

Removes any unwanted digital channels stored on the TV, and changes the order of the digital channels stored on the TV.

- 1 Press  $\uparrow/\downarrow$  to select the channel you want to remove or move to a new position.

#### If you know the programme number (frequency)

Press the number buttons to enter the three-digit programme number of the broadcast you want.

- 2 Remove or change the order of the digital channels as follows:

#### To remove the digital channel

Press  $\oplus$ . A message that confirms whether the selected digital channel is to be deleted appears. Press  $\leftarrow$  to select “Yes”, then press  $\oplus$ .

#### To change the order of the digital channels

Press  $\rightarrow$ , then press  $\uparrow/\downarrow$  to select the new position for the channel and press  $\leftarrow$ . Repeat the procedure in steps 1 and 2 to move other channels if required.

- 3 Press RETURN.

### Digital Manual Tuning

Tunes the digital channels manually.

- 1 Press the number button to select the channel number you want to manually tune, then press  $\uparrow/\downarrow$  to tune the channel.
- 2 When the available channels are found, press  $\uparrow/\downarrow$  to select the channel you want to store, then press  $\oplus$ .
- 3 Press  $\uparrow/\downarrow$  to select the programme number where you want to store the new channel, then press  $\oplus$ .

Repeat the procedure above to tune other channels manually.

*Continued*

---

## Digital Set-up

Displays the “Digital Set-up” menu.

### Subtitle Setting\*

Displays digital subtitles on the screen.

When “For Hard Of Hearing” is selected, some visual aids may also be displayed with the subtitles (if TV channels broadcast such information).

### Subtitle Language\*

Selects which language subtitles are displayed in.

### Audio Language\*

Selects the language used for a programme. Some digital channels may broadcast several audio languages for a programme.

### Audio Type\*

Increases the sound level when “For Hard Of Hearing” is selected.

### Parental Lock\*

Sets an age restriction for programmes. Any programme that exceeds the age restriction can only be watched after a PIN Code is entered correctly.

#### 1 Press the number buttons to enter your existing PIN code.

If you have not previously set a PIN, a PIN code entry screen appears. Follow the instruction of “PIN Code” below.

#### 2 Press $\uparrow/\downarrow$ to select the age restriction or “None” (for unrestricted watching), then press $\oplus$ .

#### 3 Press RETURN.

### PIN Code\*

Sets a PIN code for the first time, or allows you to change your PIN code.

#### 1 Enter a PIN as follows:

##### **If you have previously set a PIN**

Press the number buttons to enter your existing PIN.

##### **If you have not set a PIN**

Press the number buttons to enter the factory setting PIN of 9999.

#### 2 Press the number buttons to enter the new PIN code.

A message appears to inform you that the new PIN has been accepted.

#### 3 Press RETURN.

### Tip

PIN code 9999 is always accepted.

### Technical Set-up

Displays the Technical Set-up menu.

“Auto Service Update”: Enables the TV to detect and store new digital services as they become available.

“Software Download”: Enables the TV to automatically receive software updates, free through your existing aerial (when issued). Sony recommends that this option is set to “On” at all times. If you do not want your software to be updated, set this option to “Off”.

“System Information”: Displays the current software version and the signal level.

“Time Zone”: Allows you to manually select the time zone you are in, if it is not the same as the default time zone setting for your country.

### CA Module Set-up

Allows you to access a Pay Per View service once you obtain a Conditional Access Module (CAM) and a view card. See page 33 for the location of the  (PCMCIA) socket.

---

\* Please note that this function may not be available in some countries.

# Connecting optional equipment

You can connect a wide range of optional equipment to your TV. Connecting cables are not supplied.

## Connecting to the TV (side)

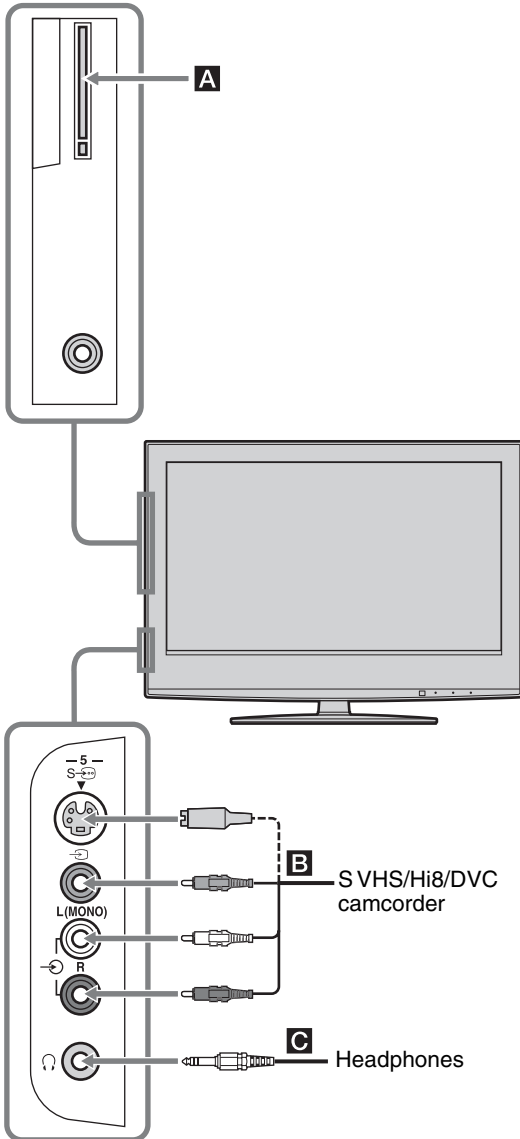

To connect	Do this
Conditional Access Module (CAM) <b>A</b>	To use Pay Per View services. For details, refer to the instruction manual supplied with your CAM. To use the CAM, remove the rubber cover from the CAM slot. Switch off the TV when inserting your CAM into the CAM slot. When you do not use the CAM, we recommend that you replace the cover on the CAM slot. <b>Note</b> CAM is not supported in all countries. Please check with your authorized dealer.
S VHS/Hi8/DVC camcorder <b>B</b>	Connect to the S video socket S-5 or the video socket 5, and the audio sockets 5. To avoid picture noise, do not connect the camcorder to the video socket 5 and the S video socket S-5 at the same time. If you connect mono equipment, connect to the L socket 5.
Headphones <b>C</b>	Connect to the 5 socket to listen to sound from the TV on headphones.

## Connecting to the TV (rear)

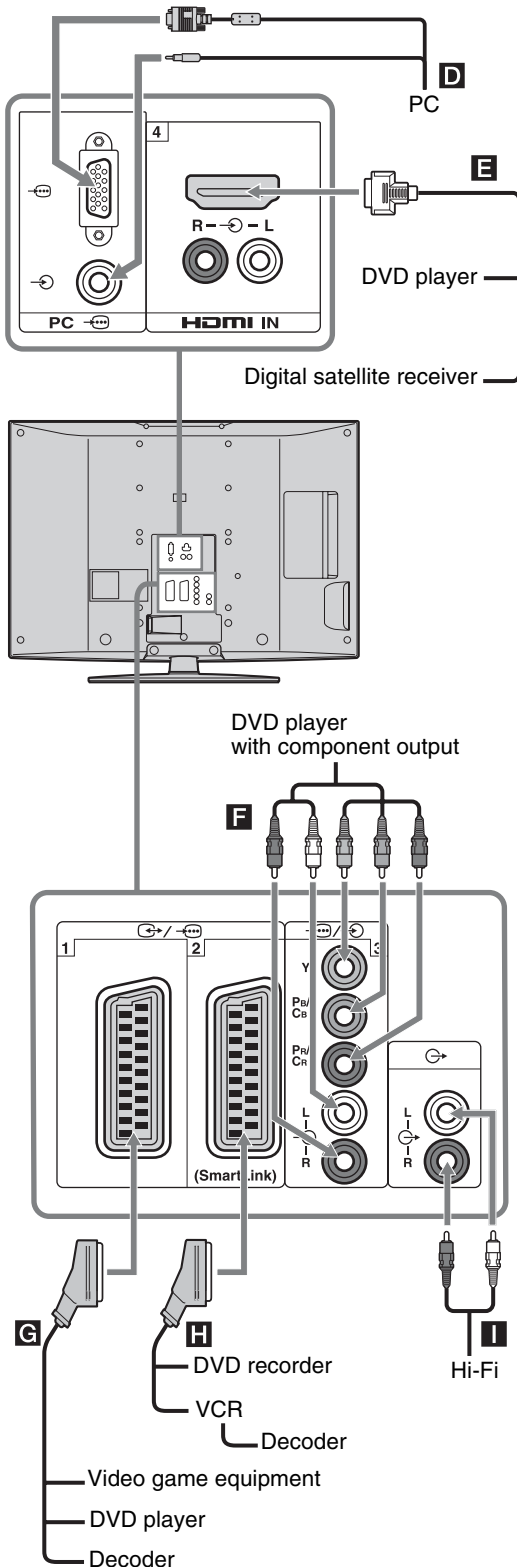

### To connect

### Do this

#### PC **D**

Connect to the PC  sockets. It is recommended to use a PC cable with ferrites.

#### Digital satellite receiver or DVD player **E**

Connect to the HDMI IN 4 socket if the equipment has a HDMI socket. The digital video and audio signals are input from the equipment. If the equipment has a DVI socket, connect the DVI socket to the HDMI IN 4 socket through a DVI - HDMI adaptor interface (not supplied), and connect the equipment's audio out sockets to the audio in HDMI IN 4 sockets.

#### Note

The HDMI sockets only support the following video inputs: 480i, 480p, 576i, 576p, 720p and 1080i. To connect a PC, please use the PC input socket.

#### DVD player with component output **F**

Connect to the component sockets and the audio sockets  3.

#### Video game equipment, DVD player or decoder **G**

Connect to the scart socket  1. When you connect the decoder, the scrambled signal from the TV tuner is output to the decoder, then the unscrambled signal is output from the decoder.

#### DVD recorder or VCR that supports SmartLink **H**

Connect to the scart socket  2. SmartLink is a direct link between the TV and a VCR/DVD recorder.

#### Hi-Fi audio equipment **I**

Connect to the audio output sockets  to listen to the sound from the TV on Hi-Fi audio equipment.

## Using the Tools menu in PC input mode

Press TOOLS to display the following options when viewing pictures input from the connected PC.

Options	Description
Power Saving	See page 26.
Picture Mode	See page 20.
Sound Mode	See page 22.
Auto Adjustment	See page 27.
Horizontal Shift	See page 27.
Vertical Shift	See page 27.
Auto Clock Set (in analogue mode only)	Allows you to switch to digital mode and obtain the time.
🔊 Volume	See page 23.

# Specifications

## Display Unit

Power Requirements:

220–240 V AC, 50 Hz

Screen Size:

KDL-46S2000/KDL-46S2010/KDL-46S2030:

46 inches (Approx. 116.9 cm measured diagonally)

KDL-40S2000/KDL-40S2010/KDL-40S2030:

40 inches (Approx. 101.6 cm measured diagonally)

KDL-32S2000/KDL-32S2010/KDL-32S2020/  
KDL-32S2030:

32 inches (Approx. 80.1 cm measured diagonally)

KDL-26S2000/KDL-26S2010/KDL-26S2020/  
KDL-26S2030:

26 inches (Approx. 66.1 cm measured diagonally)

Display Resolution:

1,366 dots (horizontal) × 768 lines (vertical)

Power Consumption:

KDL-46S2000/KDL-46S2010/KDL-46S2030: 249 W

KDL-40S2000/KDL-40S2010/KDL-40S2030: 180 W

KDL-32S2000/KDL-32S2010/KDL-32S2020/  
KDL-32S2030: 125 W

KDL-26S2000/KDL-26S2010/KDL-26S2020/  
KDL-26S2030: 100 W

Standby Power Consumption:

0.3 W

Dimensions (w × h × d):

KDL-46S2000/KDL-46S2010/KDL-46S2030:

Approx. 1,120 × 805 × 334 mm (with stand)

Approx. 1,120 × 755 × 116 mm (without stand)

KDL-40S2000/KDL-40S2010/KDL-40S2030:

Approx. 988 × 716 × 334 mm (with stand)

Approx. 988 × 664 × 103 mm (without stand)

KDL-32S2000/KDL-32S2010/KDL-32S2020/KDL-  
32S2030:

Approx. 792 × 593 × 219 mm (with stand)

Approx. 792 × 546 × 99 mm (without stand)

KDL-26S2000/KDL-26S2010/KDL-26S2020/  
KDL-26S2030:

Approx. 658 × 516 × 219 mm (with stand)

Approx. 658 × 470 × 94 mm (without stand)

Mass:

KDL-46S2000/KDL-46S2010/KDL-46S2030:

Approx. 34 kg (with stand)

Approx. 28 kg (without stand)

KDL-40S2000/KDL-40S2010/KDL-40S2030:

Approx. 27 kg (with stand)

Approx. 21 kg (without stand)

KDL-32S2000/KDL-32S2010/KDL-32S2020/  
KDL-32S2030:

Approx. 17 kg (with stand)

Approx. 15 kg (without stand)

KDL-26S2000/KDL-26S2010/KDL-26S2020/KDL-  
26S2030:

Approx. 13 kg (with stand)

Approx. 11 kg (without stand)

## Panel System

LCD (Liquid Crystal Display) Panel

## TV System

Analogue: Depending on your country/region selection:  
B/G/H, D/K, L, I

Digital: DVB-T

## Colour/Video System

Analogue: PAL, SECAM

NTSC 3.58, 4.43 (only Video In)

Digital: MPEG-2 MP@ML

## Aerial

75 ohm external terminal for VHF/UHF

## Channel Coverage

Analogue: VHF: E2–E12

UHF: E21–E69

CATV: S1–S20

HYPHER: S21–S41

D/K: R1–R12, R21–R69

L: F2–F10, B–Q, F21–F69

I: UHF B21–B69

Digital: VHF/UHF

## Terminals

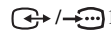

21-pin Scart connector (CENELEC standard) including audio/video input, RGB input, and TV audio/video output.

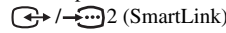

21-pin Scart connector (CENELEC standard) including audio/video input, RGB input, selectable audio/video output, and SmartLink interface.



Supported formats: 1080i, 720p, 576p, 576i, 480p, 480i

Y: 1 V<sub>p-p</sub>, 75 ohms, 0.3V negative sync

P<sub>B</sub>/C<sub>B</sub>: 0.7 V<sub>p-p</sub>, 75 ohms

P<sub>R</sub>/C<sub>R</sub>: 0.7 V<sub>p-p</sub>, 75 ohms



Audio input (phono jacks)

500 mV<sub>rms</sub>

Impedance: 47 kilo ohms

## HDMI IN 4

Video: 1080i, 720p, 576p, 576i, 480p, 480i

Audio: Two channel linear PCM

32, 44.1 and 48 kHz, 16, 20 and 24 bits,  
or analogue audio input (phono jacks)

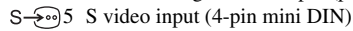

S video input (4-pin mini DIN)







Video input (phono jack)



Audio input (phono jacks)



Audio output (Left/Right) (phono jacks)

- PC  PC Input (15 Dsub) (see page 37)
  - G: 0.7 Vp-p, 75 ohms, non Sync on Green
  - B: 0.7 Vp-p, 75 ohms, non Sync on Green
  - R: 0.7 Vp-p, 75 ohms, non Sync on Green
  - HD: 1-5 Vp-p
  - VD: 1-5 Vp-p
-  PC audio input (minijack)
-  Headphones jack
-  CAM (Conditional Access Module) slot

## Sound Output

10 W + 10 W

## Supplied Accessories

Refer to “1: Checking the accessories” on page 4.

## Optional Accessories

- Wall-Mount Bracket
  - SU-WL51 (for KDL-46S2000/KDL-46S2010/  
KDL-46S2030/KDL-40S2000/KDL-40S2010/  
KDL-40S2030)
  - SU-WL31 (for KDL-32S2000/KDL-32S2010/  
KDL-32S2020/KDL-32S2030/KDL-26S2000/  
KDL-26S2010/KDL-26S2020/KDL-26S2030)

Design and specifications are subject to change without notice.

## PC Input Signal Reference Chart

Signals	Horizontal (Pixel)	Vertical (Line)	Horizontal frequency (kHz)	Vertical frequency (Hz)	Standard
VGA	<b>640</b>	<b>480</b>	<b>31.5</b>	<b>60</b>	<b>VGA</b>
	640	480	37.5	75	VESA
	720	400	31.5	70	VGA-T
SVGA	<b>800</b>	<b>600</b>	<b>37.9</b>	<b>60</b>	<b>VESA Guidelines</b>
	800	600	46.9	75	VESA
XGA	<b>1024</b>	<b>768</b>	<b>48.4</b>	<b>60</b>	<b>VESA Guidelines</b>
	1024	768	56.5	70	VESA
	1024	768	60	75	VESA
WXGA	<b>1280</b>	<b>768</b>	<b>47.4</b>	<b>60</b>	<b>VESA</b>
	<b>1280</b>	<b>768</b>	<b>47.8</b>	<b>60</b>	<b>VESA</b>
	<b>1360</b>	<b>768</b>	<b>47.7</b>	<b>60</b>	<b>VESA</b>



- This TV's PC input does not support Sync on Green or Composite Sync.
- This TV's PC input does not support interlaced signals.
- This TV's PC input supports the boldfaced signals in the above chart with a 60 Hz vertical frequency.
- For the best picture quality, it is recommended to use signals with a 60 Hz vertical frequency from a personal computer. In plug and play, signals with a 60 Hz vertical frequency will be selected automatically.

# Troubleshooting

Check whether the  (standby) indicator is flashing in red.

## When it is flashing









The self-diagnosis function is activated.

- 1 Measure how long the  (standby) indicator flashes and stops flashing.  
For example, the indicator flashes for two seconds, stops flashing for one second, and flashes for two seconds.
- 2 Press  on the TV (top side) to switch it off, disconnect the mains lead, and inform your dealer or Sony service centre of how the indicator flashes (duration and interval).

## When it is not flashing

- 1 Check the items in the tables below.
- 2 If the problem still persists, have your TV serviced by qualified service personnel.

## Picture

Problem	Cause/Remedy
No picture (screen is dark) and no sound	<ul style="list-style-type: none"> <li>• Check the aerial connection.</li> <li>• Connect the TV to the mains, and press  on the TV (top side).</li> <li>• If the  (standby) indicator lights up in red, press .</li> </ul>
No picture or no menu information from equipment connected to the scart connector	<ul style="list-style-type: none"> <li>• Check that the optional equipment is on and press / repeatedly until the correct input symbol is displayed on the screen.</li> <li>• Check the connection between the optional equipment and the TV.</li> </ul>
Double images or ghosting	<ul style="list-style-type: none"> <li>• Check aerial/cable connections.</li> <li>• Check the aerial location and direction.</li> </ul>
Only snow and noise appear on the screen	<ul style="list-style-type: none"> <li>• Check if the aerial is broken or bent.</li> <li>• Check if the aerial has reached the end of its serviceable life (three to five years in normal use, one to two years at the seaside).</li> </ul>
Distorted picture (dotted lines or stripes)	<ul style="list-style-type: none"> <li>• Keep the TV away from electrical noise sources such as cars, motorcycles, hair-dryers or optical equipment.</li> <li>• When installing optional equipment, leave some space between the optional equipment and the TV.</li> <li>• Make sure that the aerial is connected using the supplied coaxial cable.</li> <li>• Keep the aerial cable away from other connecting cables.</li> </ul>
Picture noise when viewing a TV channel	<ul style="list-style-type: none"> <li>• Select “Manual Programme Preset” in the “Analogue Set-up” menu and adjust “AFT” (Automatic Fine Tuning) to obtain better picture reception (page 29).</li> </ul>
Some tiny black points and/or bright points on the screen	<ul style="list-style-type: none"> <li>• The picture of a display unit is composed of pixels. Tiny black points and/or bright points (pixels) on the screen do not indicate a malfunction.</li> </ul>
No colour on programmes	<ul style="list-style-type: none"> <li>• Select “Reset” in the “Picture” menu to return to the factory settings (page 20).</li> </ul>
No colour or irregular colour when viewing a signal from the Y, Pb/Cb, Pr/Cr jacks of  3	<ul style="list-style-type: none"> <li>• Check the connection of the Y, Pb/Cb, Pr/Cr jacks of 3.</li> <li>• Make sure that the Y, Pb/Cb, Pr/Cr jacks of 3 are firmly seated in their respective sockets.</li> </ul>

## Sound

Problem	Cause/Remedy
No sound, but good picture	<ul style="list-style-type: none"><li>• Press <math>\triangle</math> +/- or <math>\text{M}</math> (Mute).</li><li>• Check that “Speaker” is set to “On” in the “Set-up” menu (page 26).</li></ul>
Noisy sound	<ul style="list-style-type: none"><li>• See the “Picture noise” causes/remedies on page 38.</li></ul>

## Channels

Problem	Cause/Remedy
The desired channel cannot be selected	<ul style="list-style-type: none"><li>• Switch between digital and analogue mode and select the desired digital/analogue channel.</li></ul>
Some channels are blank	<ul style="list-style-type: none"><li>• Scrambled/Subscription only channel. Subscribe to the Pay Per View service.</li><li>• Channel is used only for data (no picture or sound).</li><li>• Contact the broadcaster for transmission details.</li></ul>
Digital channel is not displayed	<ul style="list-style-type: none"><li>• Contact a local installer to find out if digital transmissions are provided in your area.</li><li>• Upgrade to a higher gain aerial.</li></ul>

## General

Problem	Cause/Remedy
The TV turns off automatically (the TV enters standby mode)	<ul style="list-style-type: none"><li>• Check if the “Sleep Timer” is activated, or confirm the “Duration” setting of “On Timer” (page 25).</li><li>• If no signal is received and no operation is performed in the TV mode for 10 minutes, the TV automatically switches to standby mode.</li></ul>
The TV turns on automatically	<ul style="list-style-type: none"><li>• Check if the “On Timer” is activated (page 26).</li></ul>
Some input sources cannot be selected	<ul style="list-style-type: none"><li>• Select “AV Preset” in the “Set-up” menu and cancel “Skip” of the input source (page 25).</li></ul>
The remote does not function	<ul style="list-style-type: none"><li>• Replace the batteries.</li></ul>

# Index

## Numerics

- 1 Digit Direct 28
- 14:9 14
- 4:3 Default 24
- 4:3 14

## A

- Advanced Settings 21
- Aerial, connecting 4
- AFT 29
- All Reset 26
- Analogue Set-up menu 28
- Audio Filter 29
- Audio Language 32
- Audio Type 32
- Auto Adjustment 27
- Auto Clock Set 14, 18, 35
- Auto Format 24
- Auto S Video 25
- Auto Start-up 25
- Auto Tuning
  - analogue and digital channels 6
  - analogue channels only 28
  - digital channels only 31
- Auto Volume 22
- AV Preset 25
- AV2 Output 26

## B

- Backlight 20
- Balance 22
- Bass 22
- Batteries, inserting into the remote 4
- BBE 22
- Black Corrector 21
- Brightness 20

## C

- CA Module Set-up 32
- Category list 15
- Channels
  - auto-tuning 6
  - selecting 13
  - Skip 30
- Clear White 21
- Clock Set 26
- Colour 20
- Colour System 26
- Colour Temperature 20
- Confirm 30
- Connecting
  - an aerial/VCR 4
  - optional equipment 33
- Contrast Enhancer 21
- Contrast 20
- Country 5

## D

- Digital Auto Tuning 31
- Digital Manual Tuning 31
- Digital Set-up 32
- Digital Set-up menu 31
- Digital Tuning 31
- Display Area 24
- Dual Sound 23

## E

- EPG (Digital Electronic Programme Guide) 15
- Equipment labels 25

## F

- Fastext 14
- Favourite list 17

## G

- Gamma 21

## H

- Headphones
  - connecting 33
  - Speaker Link 23
  - Volume 23
- Horizontal Shift 24, 27
- Hue 20

## I

- Information 26
- Input signal index table 18

## L

- Label 29
- Language 5, 25
- Light Sensor 26
- Live Colour 21

## M

- Manual Programme Preset 29
- Manual timer REC 16
- MENU 19
- MPEG Noise Reduction 21

## N

- Noise Reduction 21

## O

- On Timer 26

## P

- Parental Lock 32
- PC Settings menu 27
- Phase 27
- Picture menu 20
- Picture Mode 20
- Picture Off (⊗) indicator 12
- PIN Code 32
- Pitch 27
- Power (I) indicator 12
- Power (⏻) switch 12

- Power Management 27
- Power Saving 26
- Programme index table 13
- Programme Labels 28
- Programme List Edit 31
- Programme Sorting 28

## Q

- Quiet Power On 26

## R

- Reminder 16
- Remote control
  - inserting batteries 4
  - overview 11
  - sensor 12
- Reset
  - PC settings 27
  - picture 20
  - sound 22

## S

- Screen Format 24, 27
- Screen menu 24
- Screen mode 14
- Set-up menu 25
- Sharpness 20
- Skip 25, 30
- Sleep Timer 25
- Smart 14
- Sound menu 22
- Sound Mode 22
- Speaker 26
- Specifications 36
- Standby (⏻) indicator 12
- Subtitle Language 32
- Subtitle Setting 32
- Surround 22

## T

- Target Inputs
  - picture 20
  - screen 24
  - sound 22
- Technical Set-up 32
- Text 14
- Timer (⌚) indicator 12
- Timer list 16
- Timer REC 15
- Timer Settings 25
- Tools 14, 18, 35
- Treble 22

## V

- VCR
  - connecting 4
  - recording 15
- Vertical Shift 24, 27
- Vertical Size 24

**W**

Wide 14

**Z**

Zoom 14

## Введение

Благодарим вас за то, что выбрали данный продукт компании Sony.

Перед началом работы с телевизором внимательно прочитайте настоящее руководство и сохраните его на случай, если оно Вам понадобится.

## Предупреждение относительно функции цифрового телевидения

- Функции, связанные с цифровым телевидением (**DVB**) доступны только в странах или регионах, использующих цифровой стандарт наземного телевидения DVB-T (MPEG2). Пожалуйста, выясните у специалиста своей дилерской компании, находитесь ли вы в зоне приема сигнала DVB-T.
- Несмотря на то, что данный телевизор соответствует требованиям DVB-T, совместимость с будущими стандартами наземного телевидения DVB-T не гарантируется.
- В некоторых странах могут отсутствовать некоторые функции цифрового телевидения.

## Информация о товарных знаках

- **DVB** is a registered trademark of the DVB Project
- Изготовлено по лицензии компании BBE Sound, Inc. Предоставлено по лицензии компании BBE Sound, Inc. согласно одному или более из перечисленных патентов США: 5510752, 5736897. BBE и символ BBE являются зарегистрированными товарными знаками компании BBE Sound, Inc.
- TruSurround XT, SRS и символ (●) являются товарными знаками компании SRS Labs, Inc. Технология TruSurround XT используется по лицензии от SRS Labs, Inc.
- **HDMI** HDMI, логотип HDMI и High-Definition Multimedia Interface являются товарными знаками или зарегистрированными товарными знаками компании HDMI Licensing, LLC.
- Рисунки, использованные в данном руководстве, относятся к модели KDL-32S2000 если не сделана оговорка.



Изготовлено в:  
Сони Спэйн С.А. завод в Барселоне  
Пол. Кан Митьянс с/н 08232  
Виладекавальс, Барселона,  
Испания

Manufactured in:  
Sony Spain S. A.  
Pol. Ind. Can Mitjans s/n  
08232 Viladecavalls (Barcelona)  
Spain

# Содержание

## Руководство по вводу в эксплуатацию

4

Сведения по безопасности .....	8
Меры предосторожности .....	11
<b>Обзор пульта ДУ.....</b>	<b>12</b>
<b>Обзор кнопок и индикаторов на телевизоре.....</b>	<b>13</b>

## Просмотр телепрограмм

Просмотр телепрограмм.....	14
Проверка Цифрового электронного руководства по программам (EPG) <b>DVB</b> .....	17
Использование списка Избранное <b>DVB</b> .....	19
Просмотр изображений с подсоединенного оборудования.....	20

## Использование функций MENU

Навигация по пунктам меню .....	21
Меню Изображение .....	23
Меню Звук .....	25
Меню Управление экраном.....	27
Меню Начальная настройка .....	29
Меню Установки ПК .....	31
Меню Настройка аналоговых каналов (Только в аналоговом режиме).....	32
Меню Настройка цифровых каналов <b>DVB</b> .....	35

## Использование дополнительного оборудования

Подключение дополнительного оборудования .....	37
--	----

## Дополнительная информация

Технические характеристики .....	40
Поиск и устранение неисправностей .....	42
Указатель .....	45

**DVB** : только для цифровых каналов

# Руководство по вводу в эксплуатацию

## 1: Проверка принадлежностей

Пульт ДУ RM-ED005 (1)

Батарейки размера AA (тип R6) (2)

Шнур питания (тип C-6) (1)



Коаксиальный кабель (1)



Держатель для кабелей (1)

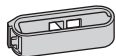

Поддерживающий ремень (1) и винты (2)

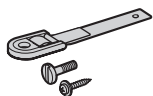

Установка батареек в пульт ДУ

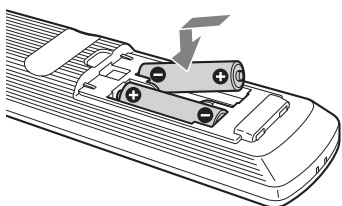

### Примечания

- Вставляя батарейки, соблюдайте полярность.
- При утилизации батареек всегда помните правила защиты окружающей среды. В некоторых регионах правила утилизации батареек могут быть регламентированы. Просьба обращаться по этому поводу в местные органы власти.
- Не используйте одновременно батарейки различных типов или старые и новые батарейки.
- Бережно обращайтесь с пультом ДУ. Не бросайте его, не становитесь на него и не лейте на него никаких жидкостей.
- Не оставляйте пульт ДУ вблизи источников тепла или в месте, подверженном прямому воздействию солнечных лучей, или во влажном помещении.

## 2: Подсоединение антенны/ видеомагнитофона

Подсоединение только антенны

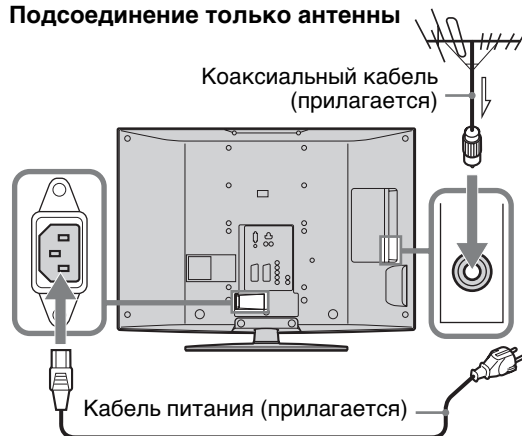

Подсоединение антенны и видеомагнитофона

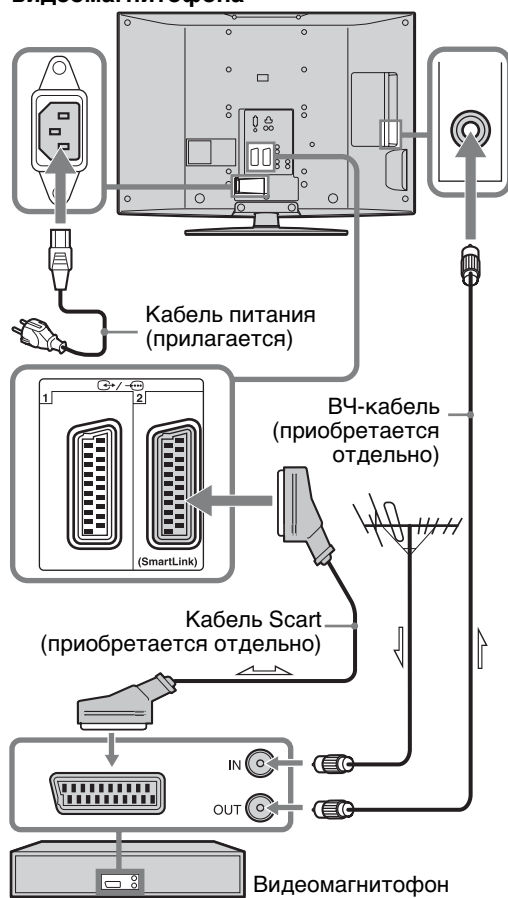

### 3: Укладка кабелей

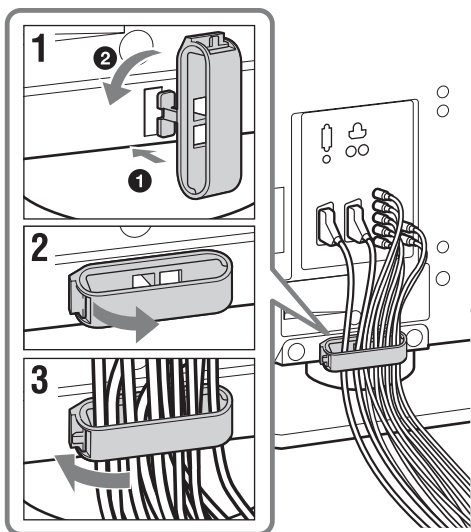

### 4: Защита телевизора от опрокидывания

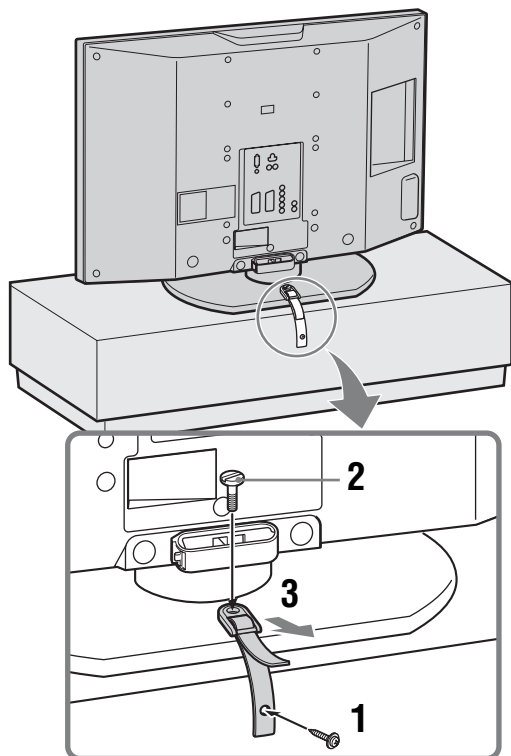

### 5: Выбор языка и страны/региона

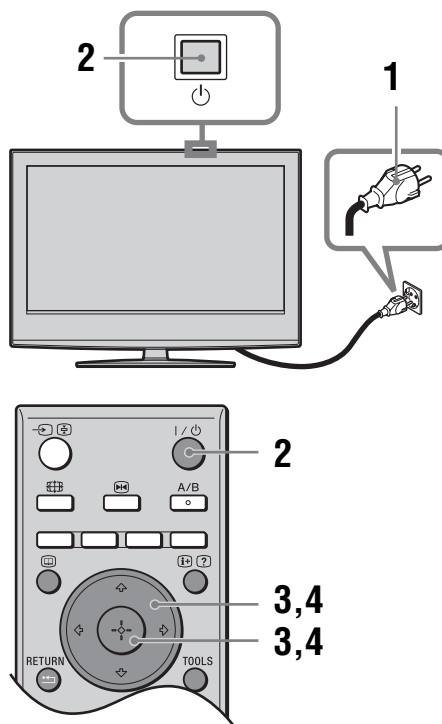

**1** Подключите телевизор к электросети переменного тока (220-240 В, 50 Гц).

**2** Нажмите кнопку на телевизоре (сверху).

При первом включении телевизора на экран будет выведено меню “Язык”. Если телевизор находится в режиме ожидания (индикатор (режим ожидания) на телевизоре (спереди) горит красным светом), то для его включения нажмите на пульте ДУ кнопку .

Продолжение

- 3** Для выбора языка, отображаемого на экранах меню, нажмите кнопку  $\uparrow/\downarrow$ , затем нажмите кнопку  $\oplus$ .



- 4** Для выбора страны/региона, где будет использоваться телевизор нажмите кнопку  $\uparrow/\downarrow$ , затем нажмите кнопку  $\oplus$ .



Если название страны/региона, где будет использоваться телевизор, отсутствует в списке, выберите “-”.

При появлении на экране сообщения о запуске автоматической настройки телевизора обратитесь к разделу “6: Автоматическая настройка телевизора”.

## 6: Автоматическая настройка телевизора

Теперь телевизор будет выполнять поиск и сохранять в памяти все доступные телевизионные каналы.

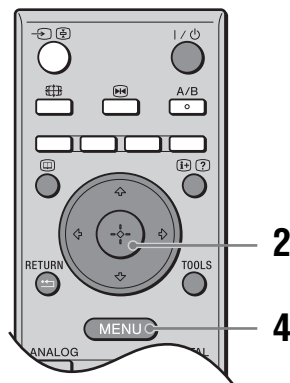

- 1** Перед началом автоматической настройки телевизора вставьте кассету с записью в видеомагнитофон, подсоединенный к телевизору (стр. 4) и начните воспроизведение.

Во время автоматической настройки будет обнаружен и сохранен в памяти телевизора видеоканал. Если к телевизору не подсоединен видеомагнитофон, эта процедура не требуется. Перейдите к пункту 2.

- 2** Выберите опцию “OK”, затем нажмите кнопку  $\oplus$ .

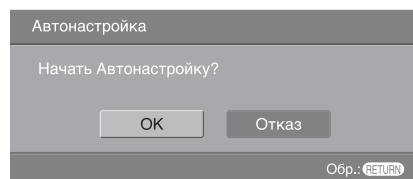

Телевизор начнет искать все доступные цифровые каналы, затем все доступные аналоговые каналы. Это может занять некоторое время. Подождите и не нажимайте никакие кнопки ни на телевизоре, ни на пульте ДУ.

**Если появится сообщение о необходимости проверить подключение антенны**

Не было найдено ни цифровых, ни аналоговых каналов. Проверьте, правильно ли подключена антенна, и нажмите кнопку ⊕, чтобы запустить автоматическую настройку повторно.

- 3** Когда на экране появится меню Сортировка программ, выполните шаги раздела “Сортировка прогр.” (стр. 32).  
Если вы не хотите менять порядок, в котором сохранены в памяти телевизора аналоговые каналы, переходите к пункту 4.
- 4** Для выхода нажмите кнопку MENU.  
Телевизор настроен на прием всех доступных каналов.

# Сведения по безопасности

## Кабель питания

- Во избежание повреждения кабеля питания соблюдайте следующие правила. В случае повреждения кабеля питания существует опасность возгорания или поражения электрическим током.
  - Прежде чем передвинуть телевизор, отсоедините его от сети.
  - При отключении кабеля питания от телевизора вначале выньте вилку кабеля из розетки электрической сети.
  - При отключении кабеля питания от розетки электрической сети следует брать за его вилку. Не тяните за сам кабель питания.
  - Не пережимайте, не перегибайте и не перекручивайте кабель питания, прилагая излишние усилия. В противном случае могут оголиться или переломиться внутренние жилы кабеля.
  - Не изменяйте конструкцию кабеля питания.
  - Не ставьте и не кладите никакие тяжелые предметы на кабель питания.
  - Кабель питания не должен находиться рядом с источниками тепла.
- В случае повреждения кабеля питания немедленно прекратите пользоваться им и обратитесь к своему дилеру или в сервисный центр Sony для его замены.
- Не используйте входящий в комплект поставки кабель питания с другим оборудованием.
- Используйте только кабели питания Sony, не пользуйтесь другими марками.

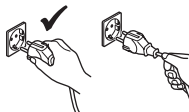
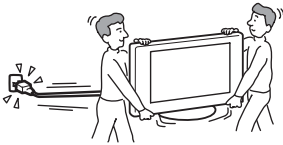

## Розетка электрической сети

- Вилку кабеля питания телевизора, имеющую контакт заземления, следует вставлять в розетку электрической сети, также оснащенную контактом заземления.
- Не пользуйтесь электророзеткой с плохими контактами. Вставляйте вилку в розетку до конца. Плохой контакт может привести к искрению и, как следствие, к возгоранию. Обратитесь к электрику с просьбой заменить электророзетку.



## Чистка вилки кабеля питания

Регулярно чистите вилку кабеля питания, предварительно вынимая ее из розетки. Если на вилке имеется пыль, в которой скапливается влага, это может привести к повреждению изоляции и, как следствие, к возгоранию.



## Перегрузка

Телевизор предназначен для работы только от сети переменного тока с напряжением 220–240 В. Не подключайте слишком много приборов к одной электророзетке. Это может привести к возгоранию или поражению электрическим током.

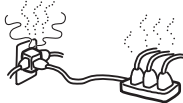

## Если телевизор не используется

- Если Вы не собираетесь пользоваться телевизором в течение нескольких дней, по соображениям безопасности и энергосбережения его следует отключить от сети электропитания.



- При выключении телевизора кнопкой он не отключается от электрической сети. Для полного отключения телевизора от сети выньте вилку кабеля питания из розетки. Однако в некоторых моделях правильная работа некоторых функций возможна только, если телевизор остается в дежурном режиме. Такие случаи описаны в данном руководстве.

## Переноска

- Перед перемещением телевизора отсоедините от него все кабели.
- Телевизор больших размеров должны переносить не менее двух человек.
- Если телевизор переносится вручную, держите его, как показано на рисунке справа. Поднимая телевизор, крепко придерживайте его снизу. Если этого не сделать, он может упасть и получить повреждения или нанести серьезную травму.
- При перевозке берегите телевизор от ударов и сильной вибрации. Он может упасть и получить повреждения или стать причиной серьезной травмы.
- В случае падения или повреждения телевизора немедленно обратитесь к квалифицированному специалисту по обслуживанию для его проверки.
- Если необходимо доставить телевизор в ремонтную мастерскую или перевезти в другое место, упакуйте его в картонную коробку и упаковочный материал, в которых он поставлялся изначально.

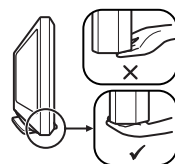
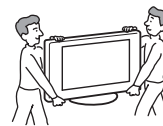

## Размещение

- Телевизор следует устанавливать вблизи легкодоступной сетевой розетки.
- Установите телевизор на ровную устойчивую поверхность. Не вешайте на телевизор никакие предметы. В противном случае возможно его падение с подставки, результатом чего может явиться материальный ущерб или серьезная травма.
- Не устанавливайте телевизор в местах с повышенной температурой, например, под прямыми солнечными лучами, рядом с отопительными приборами или тепловентиляторами. В противном случае телевизор может перегреться, его корпус может деформироваться, и могут возникнуть неполадки в его работе.
- Не устанавливайте телевизор в месте, подверженном прямому воздействию воздуха, идущего от кондиционера. При установке телевизора в таком месте внутри него возможна конденсация влаги, которая может привести к его выходу из строя.
- Не устанавливайте телевизор в жарких, влажных или слишком запыленных помещениях.
- Не устанавливайте телевизор в местах, где могут быть насекомые.
- Не устанавливайте телевизор в таких местах, где он может быть подвержен механической вибрации.
- Не устанавливайте телевизор в таких местах, где о него можно случайно удариться например, за колонной или на небольшой высоте, где его можно задеть головой. Это может стать причиной травмы.
- Не позволяйте детям взбираться на телевизор.
- Если телевизор используется рядом с морским побережьем, соль может вызвать коррозию металлических частей и привести к внутреннему повреждению или возгоранию телевизора.



**Продолжение**

## Вентиляция

- Никогда не перекрывайте вентиляционные отверстия и не вставляйте в них никакие предметы. Это может привести к перегреву и последующему возгоранию.
- Если не обеспечить надлежащую вентиляцию, в телевизоре может скапливаться пыль и грязь. Для обеспечения надлежащей вентиляции соблюдайте следующие рекомендации:
  - Не устанавливайте телевизор задом наперед и боком;
  - Не ставьте телевизор на бок и нижней стороной вверх;
  - Не устанавливайте телевизор на полке или в нише;
  - Не ставьте телевизор на ковер или на кровать;
  - Не накрывайте телевизор тканью, например, занавесками, а также газетами и т.п.
- Оставляйте свободное пространство вокруг телевизора, как показано на рисунке ниже. В противном случае возможно нарушение нормальной циркуляции воздуха, что может привести к перегреву и, как следствие, к возгоранию или повреждению телевизора.



### Настенная установка

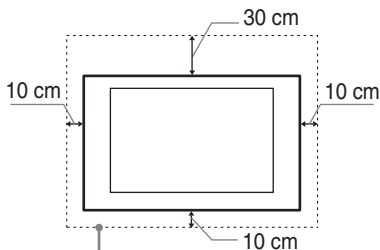

Обеспечьте вокруг телевизора расстояние не меньше указанного.

### Установка на подставке

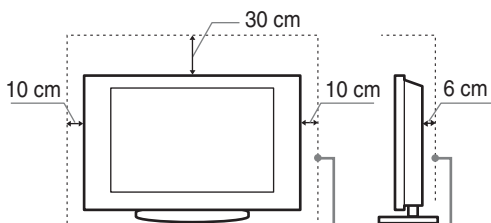

Обеспечьте вокруг телевизора расстояние не меньше указанного.

- Никогда не устанавливайте телевизор следующим образом:

Циркуляция воздуха нарушена.

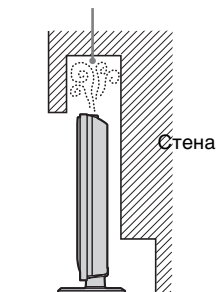

Циркуляция воздуха нарушена.

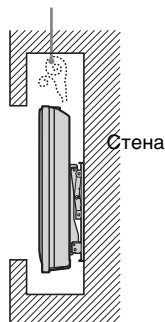

## Аксессуары, поставляемые в качестве опции

При установке телевизора на подставку или кронштейн для настенной установки соблюдайте следующие правила. Если этого не сделать, телевизор может упасть и стать причиной серьезной травмы.

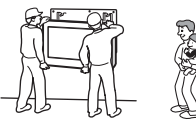

- По соображениям безопасности настоятельно рекомендуется использовать аксессуары Sony:
  - KDL-46S2000/KDL-46S2010/KDL-46S2030/  
KDL-40S2000/KDL-40S2010/KDL-40S2030:  
Кронштейн для настенной установки SU-WL51.
  - KDL-32S2000/KDL-32S2010/KDL-32S2020/  
KDL-32S2030/KDL-26S2000/KDL-26S2010/KDL-26S2020/KDL-26S2030:  
Кронштейн для настенной установки SU-WL31.
- Для обеспечения надлежащей циркуляции воздуха и предотвращения накопления пыли настоятельно рекомендуется использовать специальный кронштейн для настенной установки производства компании Sony.
- В случае настенной установки телевизора поручите ее выполнение квалифицированным специалистам. Неправильно выполненная установка может сделать телевизор небезопасным.
- Закрепите телевизор должным образом, следуя указаниям, приведенным в инструкции на подставку.
- Обязательно прикрепите кронштейны, прилагаемые к подставке.

## Прокладка кабелей

- Выполняя кабельные соединения между устройствами, в целях безопасности извлеките кабель питания из сетевой розетки.
- Будьте осторожны, чтобы не споткнуться о кабели. Иначе можно повредить телевизор.

## Медицинские учреждения

Не ставьте телевизор в местах, где используется медицинское оборудование. Это может привести к неисправной работе медицинских приборов.



## Использование вне помещения

- Не устанавливайте телевизор вне помещения. Попадание телевизора под дождь может привести к возгоранию или поражению электрическим током.
- Если телевизор будет подвергаться воздействию прямых солнечных лучей, он может перегреться и выйти из строя.

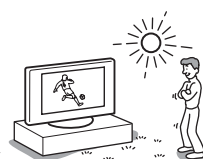

## Корабли и другие суда

- Не устанавливайте телевизор в транспортном средстве. Во время движения он может упасть и причинить травму.
- Не устанавливайте этот телевизор на кораблях и других судах. Попадание на него морской воды может привести к возгоранию или повреждению телевизора.

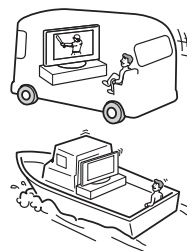

## Вода и влага

- Не используйте телевизор рядом с водой, например, рядом с ванной или душевой комнатой. Следите за тем, чтобы он не попадал под дождь и не находился во влажном или задымленном помещении. В противном случае возможно возгорание и поражение электрическим током.



- Не прикасайтесь к кабелю питания и к телевизору влажными руками. В противном случае существует опасность поражения электрическим током или повреждения телевизора.



### Влага и легковоспламеняющиеся предметы

- Не кладите на телевизор какие-либо предметы. На телевизор не должны попадать какие-либо капли или брызги; нельзя ставить на него предметы, содержащие жидкости, например вазу с цветами.
- Во избежание возгорания не ставьте рядом с телевизором легковоспламеняющиеся предметы или источники открытого пламени (например, свечи).
- Если жидкость или какой-либо предмет все же попадет внутрь корпуса телевизора через отверстия, немедленно выключите его. В противном случае существует опасность поражения электрическим током или повреждения телевизора. Поэтому немедленно обратитесь к квалифицированному специалисту сервисной службы для проверки телевизора.

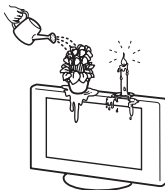

### Грозы

В целях безопасности во время грозы не прикасайтесь ни к каким частям телевизора, а также к кабелям питания и антенны.



### Разбитое стекло

- Не бросайте в телевизор никакие предметы. От удара экранное стекло может разбиться и нанести серьезную травму.
- Если на поверхности телевизора появилась трещина, не прикасайтесь к нему, пока кабель питания не будет отсоединен от электросети. В противном случае существует опасность поражения электрическим током.



### Обслуживание

Внутри телевизора имеются опасные высокие напряжения. Не снимайте корпус. Доверяйте эту операцию только квалифицированному специалисту сервисной службы.



### Демонтаж и установка мелких деталей

Храните мелкие детали вне досягаемости детей.

# ДМеры предосторожности

## Просмотр телевизора

- Для удобства просмотра рекомендуется располагаться от телевизора на расстоянии, в четыре-семь раз превышающем вертикальный размер экрана.
- Для получения четкого изображения не направляйте непосредственно на экран источники света и не допускайте воздействия на него прямых солнечных лучей. По возможности используйте точечное освещение потолочных светильников.
- Смотрите телевизор при достаточном освещении; просмотр при плохом освещении или в течение чрезмерно продолжительного времени утомляет глаза.

## Регулировка громкости

- Отрегулируйте громкость так, чтобы не беспокоить соседей. Звуки очень сильно распространяются в ночное время. Поэтому рекомендуется закрывать окна или пользоваться наушниками.
- При пользовании наушниками не устанавливайте слишком большую громкость, чтобы не повредить слух.

## ЖК-экран

- Хотя ЖК-экран изготовлен по высокоточной технологии и число эффективных точек достигает 99,99 % и выше, на экране могут постоянно появляться черные или яркие цветные (красные, синие или зеленые) точки. Это структурное свойство ЖК-экрана, которое не является признаком неисправности.
- Не нажимайте на защитный фильтр, не царапайте его и не ставьте на телевизор какие-либо предметы. Это может привести к неравномерности изображения или повреждению ЖК-экрана.
- Если телевизор работает в холодном месте, изображение может оказаться размытым или слишком темным. Это не является признаком неисправности. Эти явления исчезнут с повышением температуры.
- При продолжительной демонстрации неподвижного изображения могут появляться остаточные изображения. Через несколько секунд они могут исчезнуть.
- Во время работы телевизора экран и корпус нагреваются. Это не является признаком неисправности.
- ЖК-дисплей содержит небольшое количество жидких кристаллов и ртути. Люминесцентная лампа в телевизоре также содержит ртуть. При утилизации соблюдайте соответствующие местные положения и инструкции.

## Уход за поверхностью экрана, корпусом телевизора и их чистка

Перед чисткой телевизора или вилки кабеля питания отсоедините кабель от сети.

Для обеспечения сохранности конструкционных материалов и покрытия экрана телевизора соблюдайте следующие меры предосторожности.

- Не нажимайте на экран, не скребите по нему твердыми предметами, и ничего в него не кидайте. В противном случае экран можно повредить.

- Если телевизор непрерывно работает в течение продолжительного времени, не прикасайтесь к панели дисплея, так как она нагревается.
- К поверхности экрана рекомендуется прикасаться как можно реже.
- Для удаления пыли с поверхности экрана/корпуса телевизора осторожно протирайте его мягкой тканью. Если пыль не удаляется полностью, протрите экран мягкой тканью, слегка смоченной в слабом растворе мягкого моющего средства.
- Ни в коем случае не используйте никакие абразивные материалы, щелочные/кислотные очистители, чистящие порошки и такие летучие растворители, как спирт, бензин, разбавитель или инсектициды. Применение этих веществ или длительный контакт с изделиями из резины/винила могут повредить покрытие корпуса или поверхность экрана.
- В вентиляционных отверстиях со временем может скапливаться пыль. Для обеспечения надлежащей вентиляции рекомендуется периодически (раз в месяц) удалять пыль с помощью пылесоса.
- При регулировке угла наклона телевизора придерживайте основание подставки рукой, чтобы предотвратить отсоединение экрана от подставки. Следите, чтобы пальцы не попали в зазор между экраном и подставкой.

## Дополнительные устройства

- Не устанавливайте дополнительные компоненты слишком близко к телевизору. Расстояние от телевизора до дополнительных компонентов должно быть не менее 30 см. В случае установки видеомэгафона перед телевизором или рядом с ним изображение может искажаться.
- В случае установки телевизора в непосредственной близости от устройств, испускающих электромагнитное излучение, возможны искажение изображения или аудио помехи.

## Утилизация телевизора



**Утилизация электрического и электронного оборудования (директива применяется в странах Евросоюза и других европейских странах, где действуют системы раздельного сбора отходов)**

Данный знак на устройстве или его упаковке обозначает, что данное устройство нельзя

утилизировать вместе с прочими бытовыми отходами. Его следует сдать в соответствующий приемный пункт переработки электрического и электронного оборудования. Неправильная утилизация данного изделия может привести к потенциально негативному влиянию на окружающую среду и здоровье людей, поэтому для предотвращения подобных последствий необходимо выполнять специальные требования по утилизации этого изделия. Переработка данных материалов поможет сохранить природные ресурсы. Для получения более подробной информации о переработке этого изделия обратитесь в местные органы городского управления, службу сбора бытовых отходов или в магазин, где было приобретено изделие.

# Обзор пульта ДУ

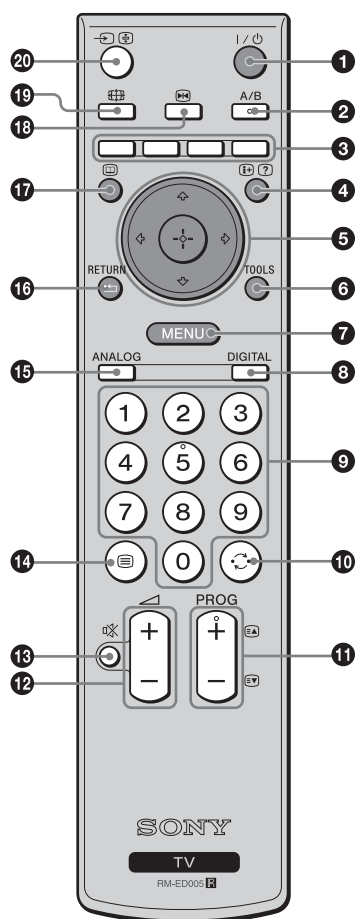

- 1 I/⏻ – Режим ожидания телевизора**  
Временное отключение телевизора и включение его из режима ожидания.
- 2 A/B – Двойной звук (стр. 26)**
- 3 Цветные кнопки**  
Выбор вариантов в нижней части цифровых меню Избранное и EPG.
- 4 [+]/[?] – Информация / Включение показа текста**
  - В цифровом режиме: Вызов краткой информации о программе, просматриваемой в данный момент.
  - В аналоговом режиме: Вывод на экран информации, например, номера текущего канала и режима экрана.
  - В режиме Текст (стр. 15): Включение показа скрытой информации (например, ответа на вопрос викторины).
- 5 [↑]/[↓]/[←]/[→]/[+] (стр. 15, 21)**
- 6 TOOLS (стр. 16, 20, 39)**  
Доступ к различным функциям просмотра и возможность изменения/установки настроек в соответствии с источником и режимом экрана.
- 7 MENU (стр. 21)**
- 8 DIGITAL – Цифровой режим (стр. 14)**
- 9 Цифровые кнопки**
  - В режиме ТВ: Выбор каналов. Для двузначных номеров программ введите вторую цифру в течение двух секунд.
  - В режиме Текст: Ввод трехзначных номеров страниц для выбора страницы.
- 10 [↶] – Предыдущий канал**  
Возврат к каналу, который был включен до этого (дольше пяти секунд).
- 11 PROG +/- (стр. 14)**
  - В режиме ТВ: Выбор следующего (+) или предыдущего (-) канала.
  - В режиме Текст: Выбор следующей (+) или предыдущей (-) страницы.
- 12 [▲] +/- – Громкость**
- 13 [⊗] – Отключение звука (стр. 14)**
- 14 [≡] – Текст (стр. 15)**
- 15 ANALOG – Аналоговый режим (стр. 14)**
- 16 [←] / RETURN**  
Возврат к предыдущему экрану любого отображаемого меню.
- 17 [📖] – EPG (Digital Electronic Programme Guide (Цифровое электронное руководство по программам)) (стр. 17)**
- 18 [⏸] – Остановка изображения (стр. 15)**  
Остановка телевизионного изображения.
- 19 [📺] – Режим экрана (стр. 15)**
- 20 [→]/[⏪] – Выбор входного сигнала / Удержание текста**
  - В режиме ТВ (стр. 20): Выбор источника входного сигнала от оборудования, подключенного к разъемам телевизора.
  - В режиме Текст (стр. 15): Удержание текущей страницы.

## К сведению

На кнопках A/B, PROG + и 5 имеются выпуклые точки. По ним удобно ориентироваться при управлении телевизором.

# Обзор кнопок и индикаторов на телевизоре

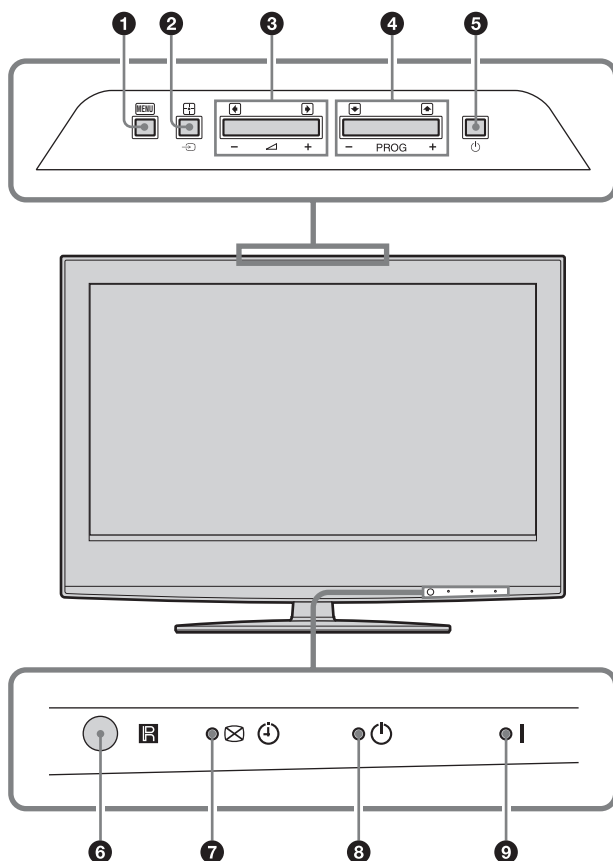





- 1 **MENU** (стр. 21)
- 2 – Выбор входного сигнала/OK
  - В режиме ТВ (стр. 20): Выбор источника входного сигнала от оборудования, подключенного к разъемам телевизора.
  - В меню телевизора: Выбор меню или параметра и подтверждение выбора.
- 3 **+/-/←/→**
  - Увеличение (+) или уменьшение (-) громкости.
  - В меню телевизора: Переход по списку влево (←) или вправо (→).
- 4 **PROG +/-/↑/↓**
  - В режиме ТВ: Выбор следующего (+) или предыдущего (-) канала.
  - В меню телевизора: Переход по списку вверх (↑) или вниз (↓).
- 5 – **Питание**  
Включение/выключение телевизора.
- 6 **Датчик пульты ДУ**
- 7 – **Индикатор отключения изображения/таймера**
  - Загорается зеленым светом при отключении изображения (стр. 30).
  - Если таймер установлен, загорается оранжевым светом (стр. 30).
- 8 – **Индикатор режима ожидания**  
Загорается красным светом при переключении телевизора в режим ожидания.
- 9 **I** – **Индикатор питания**  
Загорается зеленым светом при включении телевизора.

## Примечание

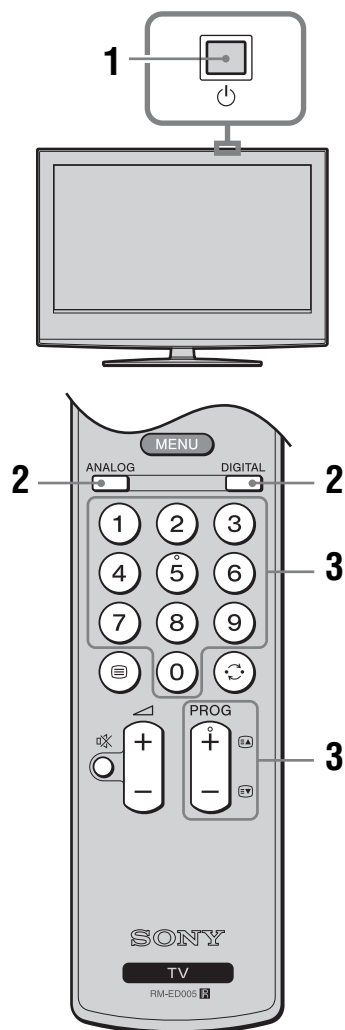
Прежде чем вынуть вилку из розетки, убедитесь в том, что телевизор выключен. Вынимание вилки из розетки при включенном телевизоре может привести к его неисправности, а индикатор может остаться включенным.

# Просмотр телепрограмм



- 1 Для включения телевизора нажмите кнопку  на телевизоре (сверху). Если телевизор находится в режиме ожидания (индикатор  (режим ожидания) на телевизоре (спереди) горит красным светом), то для его включения нажмите на пульте ДУ кнопку .
- 2 Нажмите кнопку DIGITAL для переключения в цифровой режим или ANALOG для переключения в аналоговый режим. Список доступных каналов изменяется в зависимости от режима.









- 3 Выберите телеканал с помощью цифровых кнопок или PROG +/-.

Для выбора номеров каналов 10 и выше с помощью цифровых кнопок, вторую и третью цифры следует вводить в течение двух секунд.







Для выбора цифрового канала при помощи Цифрового электронного руководства по программам (EPG) см. стр. 17.



## В цифровом режиме

На некоторое время появится информационное сообщение. В сообщении могут быть показаны следующие значки.







- : Радиосервис
- : Кодировка/Подписка
- : Доступны несколько языков звукового сопровождения
- : Доступны субтитры
- : Доступны субтитры для людей с плохим слухом
- : Рекомендованный минимальный возраст для текущей программы (от 4 до 18 лет)
- : Запрет детям
- : Текущая программа записывается

## Дополнительные операции

Чтобы	Необходимо
Временно выключить телевизор (перевести его в режим ожидания)	Нажать кнопку  .
Включить телевизор без звука из режима ожидания	Нажать кнопку  . Нажать кнопку  +/- для установки уровня громкости.
Полностью выключить телевизор	Нажать кнопку  на телевизоре (сверху).
Отрегулировать громкость	Нажать кнопку  + (для увеличения)/- (для уменьшения).
Отключить звук	Нажать кнопку  . Чтобы снова включить звук, нажмите эту кнопку еще раз.

Чтобы	Необходимо
Получить доступ к Таблице программ (только в аналоговом режиме)	Нажать кнопку  . Для выбора аналогового канала нажимайте кнопку  , затем нажмите кнопку  . О доступе к таблице входных сигналов см. стр. 20.

## Получение доступа к функции Текст





Нажмите кнопку . При каждом нажатии кнопки  изображение на экране циклически меняется следующим образом:  
 Текст → Текст вверх телевизионного изображения (смешанный режим) → Текст выкл. (выход из режима текста)  
 Для выбора страницы нажимайте цифровые кнопки или PROG +/-.  
 Чтобы зафиксировать страницу, нажмите /.  
 Чтобы включить показ скрытой информации, нажмите /.

### К сведению

- Убедитесь в том, что телевизор принимает качественный сигнал, иначе возможны ошибки в тексте.
- Большинство телеканалов вещают и в режиме телетекста. Чтобы узнать о том, как пользоваться этой услугой, откройте страницу с индексом.
- Если внизу страницы с текстом появились четырехцветные обозначения, значит, доступен режим Fastext. Режим Fastext обеспечивает быстрый и простой доступ к страницам. Чтобы перейти на ту или иную страницу, нажмите кнопку соответствующего цвета.

## Остановка изображения

Остановка телевизионного изображения (например, для записи номера телефона или рецепта).

- 1 Нажмите кнопку  на пульте ДУ.
- 2 Нажимайте кнопку  для регулировки положения окна.
- 3 Для удаления окна нажмите кнопку .
- 4 Для возврата к нормальному режиму телевизора нажмите еще раз кнопку .

## Переключение режимов экрана вручную в зависимости от типа трансляции

Для переключения между режимами Оптимальн., 4:3, Широкоэкр., Увелич. и 14:9 нажмите несколько раз кнопку .

Оптимальн.\*

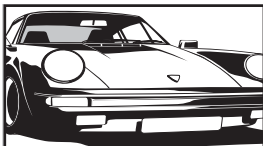

Вывод изображения в обычном формате, 4:3, с имитацией эффекта широкого экрана. Изображение формата 4:3 растягивается и заполняет весь экран.

4:3

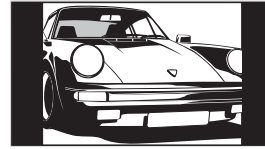

Вывод изображения обычного формата 4:3 (например, неширокоэкранный телевидения) в правильных пропорциях.

Широкоэкр.

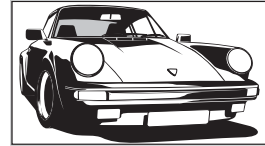

Вывод широкоэкранных программ (16:9) в правильных пропорциях.

Увелич.\*

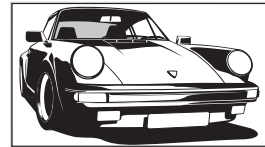

Вывод изображения формата синемаскопа (формата "почтового ящика") в правильных пропорциях.

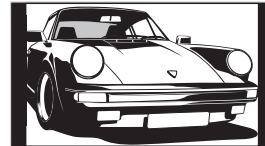

14:9\*



Вывод изображения формата 14:9 в правильных пропорциях. На экране по краям изображения появляются черные полосы.

\* Верхняя и нижняя части изображения могут оказаться обрезаны.

## К сведению

- Кроме того, вы можете установить опцию “Автомат. формат” в положение “Вкл.”. Телевизор будет автоматически выбирать наиболее подходящий для трансляции режим (стр. 27).
- В режимах 14:9 и Увелич. можно отрегулировать положение изображения. Сдвиньте его вверх или вниз (например, чтобы прочесть субтитры) кнопками /.
- Некоторые символы и/или буквы в верхней и нижней части изображения могут быть не видны в режиме Оптималн.. В этом случае вы можете выбрать опцию “Размер по вертикали” с помощью меню “Управление экраном” и отрегулировать вертикальный размер так, чтобы они были видны.

## Использование меню Tools

Для отображения следующих пунктов меню во время просмотра телевизионной программы нажмите кнопку TOOLS.

Опции	Описание
Энергосбережение	См. стр. 30.
Установка субтитров (только в цифровом режиме)	См. стр. 36.
Цифр. Избранные (только в цифровом режиме)	См. стр. 19.
Режим изобр.	См. стр. 23.
Режим звука	См. стр. 25.
Автоустановка часов (только в аналоговом режиме)	Переключение в цифровой режим и установка времени.
Таймер сна	См. стр. 30.
Громк. наушн.	См. стр. 26.

# Проверка Цифрового электронного руководства по программам (EPG) DV3\*

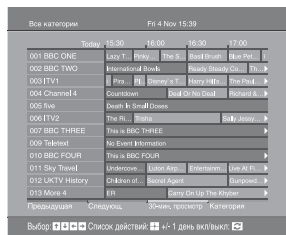









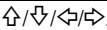

Digital Electronic Programme Guide (Цифровое электронное руководство по программам) (EPG)

\* Обратите внимание на то, что в некоторых странах эта функция может отсутствовать.

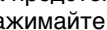



















- 1 Для отображения Цифрового электронного руководства по программам (EPG) в цифровом режиме нажмите кнопку .
- 2 Выполните нужную операцию, как показано в следующей таблице.

## Примечание

Информация о программе будет отображена только в том случае, если телевизионная станция передает ее.

Чтобы	Необходимо
Выключить EPG	Нажать кнопку  .
Перемещаться по EPG	Нажать кнопку  .
Просмотреть текущую программу	Нажать кнопку  в тот момент, когда выбрана текущая программа.
Сортировать информацию о программах по категориям – Список категорий	<ol style="list-style-type: none"> <li>1 Нажать синюю кнопку.</li> <li>2 Для выбора категории нажимайте кнопку . Сбоку будет показано название категории. Доступны следующие категории:                      “Избранные”: Содержит все каналы, сохраненные в списке Избранное (стр. 19).                      “Все категории”: Содержит все доступные каналы.                      “Новости”: Содержит все каналы новостей.</li> <li>3 Нажать кнопку .                      Теперь Цифровое электронное руководство по программам (EPG) показывает только текущие программы из выбранной категории.</li> </ol>
Выбрать программу для записи – Запись по таймеру	<ol style="list-style-type: none"> <li>1 Для выбора предстоящей программы, которую Вы хотите записать нажимайте кнопку .</li> <li>2 Нажать кнопку .</li> <li>3 Нажмите кнопку  для выбора опции “Запись по таймеру”.</li> <li>4 Для установки таймеров телевизора и Вашего видеомэгагнитофона нажмите кнопку .                      В информации о программе появится символ . На телевизоре (спереди) загорится индикатор .</li> </ol>
<b>Примечания</b> <ul style="list-style-type: none"> <li>• Для видеомэгагнитофона, совместимого с функцией Smartlink, Вы можете установить таймер записи только на телевизоре. Если Ваш видеомэгагнитофон не совместим с функцией Smartlink, появится сообщение, напоминающее Вам, что необходимо установить таймер Вашего видеомэгагнитофона.</li> <li>• Как только запись начнется, Вы можете переключить телевизор в режим ожидания. Однако не выключайте телевизор полностью, так как запись может быть прервана.</li> <li>• Если для программ было выбрано ограничение по возрасту, на экране появится сообщение о вводе пин-кода. За более подробной информацией обратитесь к разделу “Замок от детей” на стр. 36.</li> </ul>	

Продолжение

Чтобы	Необходимо
Установить программу, которая будет автоматически появляться на экране во время ее начала – Напоминание	<ol style="list-style-type: none"> <li>1 Для выбора предстоящей программы, которую Вы хотите показать, нажимайте кнопку .</li> <li>2 Нажать кнопку .</li> <li>3 Нажмите кнопку  для выбора опции “Напоминание”.</li> <li>4 Для автоматического отображения выбранной программы во время ее начала нажмите кнопку .</li> </ol> <p>В информации о программе появится символ .</p>
<b>Примечание</b>	
<p>Если Вы переключите телевизор в режим ожидания, он автоматически включится, когда начнется эта программа.</p>	
Установить время и дату программы, которую Вы хотите записать – Ручная запись по таймеру	<ol style="list-style-type: none"> <li>1 Нажать кнопку .</li> <li>2 Для выбора опции “Ручная запись по таймеру” нажмите кнопку , затем нажмите кнопку .</li> <li>3 Для выбора даты нажмите кнопку , затем нажмите кнопку .</li> <li>4 Установите время начала и окончания записи таким же образом, как в пункте 3.</li> <li>5 Для выбора программы нажмите кнопку , затем нажмите кнопку  для установки таймеров телевизора и Вашего видеоманитора.</li> </ol> <p>В информации о программе появится символ . На телевизоре (спереди) загорится индикатор .</p>
<b>Примечания</b>	
<ul style="list-style-type: none"> <li>• Для видеоманитора, совместимого с функцией Smartlink, Вы можете установить таймер записи только на телевизоре. Если Ваш видеоманитор не совместим с функцией Smartlink, появится сообщение, напоминающее Вам, что необходимо установить таймер Вашего видеоманитора.</li> <li>• Как только запись начнется, Вы можете переключить телевизор в режим ожидания. Однако не выключайте телевизор полностью, так как запись может быть прервана.</li> <li>• Если для программ было выбрано ограничение по возрасту, на экране появится сообщение о вводе пин-кода. За более подробной информацией обратитесь к разделу “Замок от детей” на стр. 36.</li> </ul>	
Отменить запись/напоминание – Список таймеров	<ol style="list-style-type: none"> <li>1 Нажать кнопку .</li> <li>2 Нажмите кнопку  для выбора опции “Список таймеров”.</li> <li>3 Для выбора программы, которую вы хотите отменить, нажимайте кнопку , затем нажмите кнопку .</li> </ol> <p>Появится экран для подтверждения отмены программы.</p> <ol style="list-style-type: none"> <li>4 Нажмите кнопку  для выбора опции “Да”, затем нажмите кнопку  для подтверждения.</li> </ol>

### К сведению

Вы также можете вывести на экран Цифровое электронное руководство по программам (EPG), выбрав опцию “Цифровые EPG” в “MENU” (стр. 21).

# Использование списка Избранное DV3\*

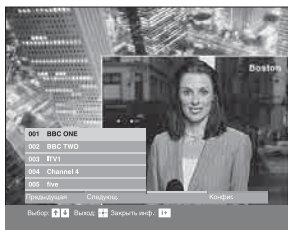

Список Избранное

Функция Избранное позволяет вам выбирать программы из списка, включающего до 8 выбранных вами каналов. Для отображения списка Избранное, см. раздел “Навигация по пунктам меню” (стр. 21).

\* Обратите внимание на то, что в некоторых странах эта функция может отсутствовать.

Чтобы	Необходимо
Создать Ваш список Избранное в первый раз	Если Вы выберете в первый раз опцию “Цифр. Избранные” в “MENU”, на экране появится вопрос, хотите ли Вы добавить каналы в список Избранное. <ol style="list-style-type: none"><li>1 Для выбора опции “Да” нажмите кнопку ⊕.</li><li>2 Для выбора канала, который вы хотите добавить нажимайте кнопку ↕/↕.</li></ol> Если Вам известен номер канала, Вы можете использовать цифровые кнопки для прямого выбора канала. <ol style="list-style-type: none"><li>3 Нажать кнопку ⊕.</li></ol> Каналы, сохраненные в списке Избранное, отмечены символом ♥.
Выключить список Избранное	Нажать кнопку RETURN.
Просмотреть информацию о текущих программах	Нажать кнопку ⊕ в тот момент, когда выбрана текущая программа. Чтобы отменить команду, нажмите кнопку еще раз.
Смотреть канал	Нажать кнопку ⊕ в тот момент, когда выбрана текущая программа.
Добавить или удалить каналы в списке Избранное	<ol style="list-style-type: none"><li>1 Нажать синюю кнопку. Каналы, сохраненные в списке Избранное, отмечены символом ♥.</li><li>2 Для выбора канала, который Вы хотите добавить или удалить, нажимайте кнопку ↕/↕. Если Вам известен номер канала, Вы можете использовать цифровые кнопки для прямого выбора канала.</li><li>3 Нажать кнопку ⊕.</li><li>4 Для возврата к списку Избранное нажмите синюю кнопку.</li></ol>
Удалить все каналы из списка Избранное	<ol style="list-style-type: none"><li>1 Нажать синюю кнопку.</li><li>2 Нажать желтую кнопку. Появится экран для подтверждения удаления всех каналов из списка Избранное.</li><li>3 Нажмите кнопку ↵ для выбора опции “Да”, затем нажмите кнопку ⊕ для подтверждения.</li></ol>

# Просмотр изображений с подсоединенного оборудования

Включите подсоединенное оборудование и выполните одно из перечисленных ниже действий.

## Оборудование, подключенное к гнездам Scart с помощью полностью смонтированного провода с 21-штырьковыми разъемами Scart



Включите воспроизведение на подключенном устройстве.

На экране появится изображение, передаваемое этим устройством.



## Видеомагнитофон с автоматической настройкой (стр. 6)

Для выбора видеоканала в аналоговом режиме нажмите кнопку PROG +/- или цифровые кнопки.



## Другое подключенное оборудование

Нажмите кнопку / несколько раз, пока на экране не появится значок соответствующего источника сигнала (см. ниже).

### AV1/AV1, AV2/AV2:

Входной аудио/видеосигнал или RGB-сигнал через разъем Scart /1 или 2. Значок  появляется только при подсоединении источника RGB.







### AV3:

Входной компонентный сигнал через гнезда Y, Pв/Св, Pp/Cr /3 и входной аудиосигнал через гнезда L, R /3.





### AV4:

Цифровой аудио/видеосигнал подается через разъем HDMI IN 4. Входной аудиосигнал является аналоговым только в том случае, если оборудование подключено через DVI и гнездо аудиовыхода.

### AV5/S-AV5:

Входной видеосигнал через видеоразъем 5 и входной аудиосигнал через аудиоразъем L (MONO), разъемы R 5. Значок S-5 выводится, только если оборудование подключено к гнезду S-видео S-5 вместо видеоразъема 5, а входной сигнал S-видео подается через гнездо S-видео S-5.

## Дополнительные операции

Чтобы	Необходимо
Вернуться к обычному режиму ТВ	Нажмите кнопку DIGITAL или ANALOG.
Получить доступ к Таблице входных сигналов	Для доступа к таблице входных сигналов нажмите кнопку  . (Затем, только в аналоговом режиме, нажмите кнопку  .) Для выбора входного сигнала нажимайте кнопку  , затем нажмите кнопку  .

## Использование меню Tools

Для отображения следующих пунктов при просмотре изображений с другого подсоединенного устройства, отличающегося от ПК, нажмите кнопку TOOLS.

Опции	Описание
Энергосбережение	См. стр. 30.
Режим изобр.	См. стр. 23.
Режим звука	См. стр. 25.
Автоустановка часов (только в аналоговом режиме)	Переключение в цифровой режим и установка времени.
Таймер сна	См. стр. 30.
Громк. наушн.	См. стр. 26.

## Навигация по пунктам меню

“MENU” позволяет вам наслаждаться различными удобными функциями данного телевизора. Вы можете легко выбирать каналы или внешние источники входного сигнала при помощи пульта ДУ. Также, установки для вашего телевизора можно легко изменить при помощи “MENU”.

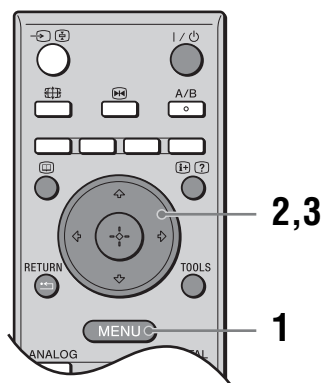



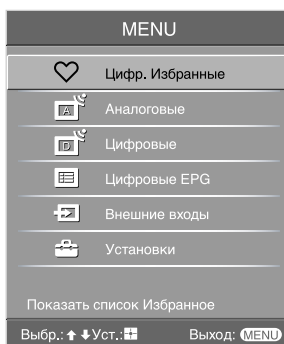



**1** Для отображения меню нажмите кнопку MENU.



**2** Для выбора опции меню нажмите кнопку

**3** Для подтверждения выбранной опции меню нажмите кнопку .  
Для выхода из меню нажмите кнопку MENU.

Меню	Описание
Цифр. Избранные (только в регионах с цифровым телевидением)	Вызов списка Избранное. За более подробной информацией обратитесь к стр. 19.
Список программ (только в регионах с аналоговым телевидением)	Выбор телепрограммы из списка названий каналов. • Для просмотра желаемого канала выберите этот канал, затем нажмите кнопку . • Для назначения метки программе см. стр. 32.
Аналоговые (только в регионах с цифровым телевидением)	Возврат к последнему просматриваемому аналоговому каналу.
Цифровые (только в регионах с цифровым телевидением)	Возврат к последнему просматриваемому цифровому каналу.
Цифровые EPG (только в регионах с цифровым телевидением)	Вызов Цифрового электронного руководства по программам (EPG). За более подробной информацией обратитесь к стр. 17.

Меню	Описание
	<p data-bbox="243 163 413 188">Внешние входы</p> <p data-bbox="494 163 1083 188">Выбор устройства, подключенного к Вашему телевизору.</p> <ul data-bbox="494 196 1225 338" style="list-style-type: none"> <li data-bbox="494 196 1166 281">• Для просмотра желаемого внешнего источника входного сигнала, выберите источник входного сигнала, затем нажмите кнопку .</li> <li data-bbox="494 289 1225 338">• Для назначения метки внешнему источнику входного сигнала, см. стр. 29.</li> </ul>
	<p data-bbox="243 363 360 388">Установки</p> <p data-bbox="494 363 1225 468">Вызов экрана меню Установки, где выполняется большинство расширенных установок и регулировок. Выберите значок меню, выберите пункт меню и выполните нужное изменение или регулировку при помощи кнопок ///.</p> <p data-bbox="494 474 1085 498">За более подробной информацией обратитесь к стр. 23 - 36.</p>

# Меню Изображение

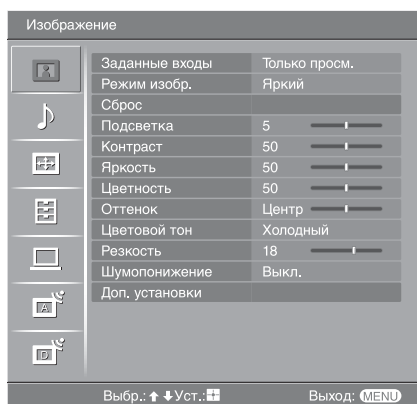

Параметры, перечисленные ниже, можно установить в меню Изображение. Для выбора опций меню в разделе “Установки” см. раздел “Навигация по пунктам меню” (стр. 21).

**Заданные входы** Выбирается, применять ли установки, сделанные в меню Изображение, ко всем источникам входного сигнала, или только к тем источникам, сигнал с которых отображается в данный момент на экране.  
“Все”: Установки применяются ко всем источникам входного сигнала.  
“Только просм.”: Установки применяются только к текущему источнику входного сигнала.

**Режим изобр.** Выбор режима изображения.  
“Яркий”: Для улучшения контраста и резкости изображения.  
“Стандартный”: Для отображения стандартного изображения. Рекомендуется для использования в домашних условиях.  
“Индивидуальный”: Позволяет вам сохранять сделанные вами настройки.

**Сброс** Возврат к заводским установкам всех сделанных настроек для изображения за исключением “Режим изобр.”.

**Подсветка** Регулировка яркости фона.

**Контраст** Повышает или понижает контрастность изображения.

**Яркость** Повышает или понижает яркость изображения.

**Цветность** Повышает или понижает интенсивность цветов.

**Оттенок** Повышает или понижает оттенки зеленого.

**К сведению**

“Оттенок” можно настроить только для цветного сигнала NTSC (например, для видеокассет из США).

<b>Цветовой тон</b>	<p>Регулирует баланс белого для изображения.</p> <p>“Холодный”: Придает белому цвету голубоватый оттенок.</p> <p>“Нейтральный”: Придает белому цвету нейтральный оттенок.</p> <p>“Теплый 1”/“Теплый 2”: Придает белому цвету красноватый оттенок. “Теплый 2” придает более красный оттенок, чем “Теплый 1”.</p> <p><b>К сведению</b></p> <p>Опции “Теплый 1” и “Теплый 2” можно выбрать только если Вы установили опцию “Режим изобр.” в положение “Индивидуальный”.</p>
<b>Резкость</b>	<p>Делает изображение более резким или мягким.</p>
<b>Шумопонижение</b>	<p>Частичная корректировка помех (“снега”) при слабом сигнале трансляции.</p> <p>“Авто”: Автоматическое шумопонижение.</p> <p>“Сильное”/“Среднее”/“Слабое”: Корректировка эффекта шумопонижения.</p> <p>“Выкл.”: Выключение функции Шумопонижение.</p>
<b>Доп. установки</b>	<p>Индивидуальная регулировка функции Изображение. Если Вы установите “Режим изобр.” в “Индивидуальный”, Вы сможете устанавливать/изменять данные установки.</p> <p>“Сброс”: Возврат всех расширенных настроек видеоизображения к заводским установкам.</p> <p>“Корректор черного”: Усиление черных участков изображения для увеличения контраста.</p> <p>“Улучш. контраста”: Автоматическая регулировка “Контраст” к наиболее подходящим установкам на основании яркости экрана. Данная функция особенно эффективна для темных изображений, увеличивая глубину изображения.</p> <p>“Гамма”: Настройка баланса между яркими и темными областями изображения.</p> <p>“Чистый белый”: Подчеркивает белые цвета.</p> <p>“Живые цвета”: Делает цвета более живыми.</p> <p>“Фильтр для MPEG”: Уменьшает помехи изображения, сжатом в видеоформате MPEG (только в цифровом режиме).</p>

# Меню Звук

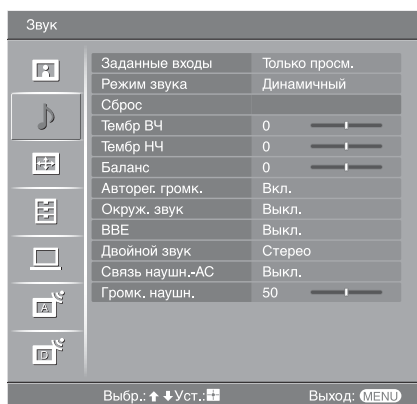

Вы можете выбрать перечисленные ниже опции в меню Звук. Для выбора опций меню в разделе “Установки” см. раздел “Навигация по пунктам меню” (стр. 21).

## Заданные входы

Выбирается, применять ли установки, сделанные в меню Звук, ко всем источникам входного сигнала, или только к тем источникам, сигнал с которых отображается в данный момент.  
“Все”: Установки применяются ко всем источникам входного сигнала.  
“Только просм.”: Установки применяются только к текущему источнику входного сигнала.

## Режим звука

Выбор режима звука.  
“Динамичный”: Усиление тембра ВЧ и НЧ.  
“Стандартный”: Для воспроизведения стандартного звука. Рекомендуется для использования в домашних условиях.  
“Индивидуальный”: Плоская частотная характеристика. Также позволяет Вам сохранять сделанные вами настройки.

## Сброс

Возврат к заводским установкам настроек для звука за исключением “Режим звука”, “Двойной звук”, “Связь наушн.-АС” и “Громк. наушн.”.

## Тембр ВЧ

Регулировка высоких звуков.

## Тембр НЧ

Регулировка низких звуков.

## Баланс

Регулировка баланса между левым или правым громкоговорителями.

## Авторег. громк.

Поддержка постоянного уровня громкости, даже когда в нем случаются резкие изменения (например, звук в рекламных роликах обычно бывает громче, чем в других передачах).

## Окруж. звук

Выбор окружающего звука.  
“TruSurround XT”: Для окружающего звука (только для стереопрограмм).  
“Имитация стерео”: Придание монофоническим программам эффекта окружающего звука.  
“Выкл.”: Для обычного стерео- или монофонического приема.

## BVE

Придает звуку большую силу путем компенсации фазового эффекта в громкоговорителях при помощи функции “BVE High Definition Sound System”.

---

## **Двойной звук**

Выбор звука, который должен воспроизводиться через громкоговоритель при стереотрансляции или трансляции на двух языках.

“Сtereo”, “Моно”: Для стереотрансляции.

“А”/“В”/“Моно”: Для двуязычной трансляции выберите “А” для звукового канала 1, “В” для звукового канала 2 или “Моно” для монофонического канала, если это возможно.

### **К сведению**

Если Вы выберете другое устройство, подсоединенное к телевизору, установите опцию “Двойной звук” в положение “Сtereo”, “А” или “В”.

---

## **Связь наушн.-АС (канал громкоговорителей наушников)**

Включение/выключение встроенных громкоговорителей телевизора при подсоединенных наушниках.

---

## **Громк. наушн. (громкость наушников)**

Регулировка громкости наушников.

---

### **К сведению**

Опции “Тембр ВЧ”, “Тембр НЧ”, “Баланс”, “Авторег. громк.”, “Окруж. звук” и “ВВЕ” не могут быть использованы для наушников и выходных аудиогнезд.

# Меню Управление экраном

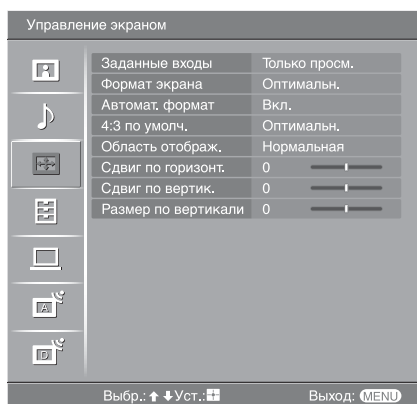

Вы можете выбрать перечисленные ниже опции в меню Управление экраном. Для выбора опций меню в разделе “Установки” см. раздел “Навигация по пунктам меню” (стр. 21).

## Заданные входы

Выбирается, применять ли установки, сделанные в меню Управление экраном ко всем источникам входного сигнала, или только к тем источникам, сигнал с которых отображается в данный момент.  
“Все”: Установки применяются ко всем источникам входного сигнала.  
“Только просм.”: Установки применяются только к текущему источнику входного сигнала.

## Формат экрана

За более подробной информацией о формате экрана обратитесь к разделу “Переключение режимов экрана вручную в зависимости от типа трансляции” (стр. 15).

## Автомат. формат

Автоматическое изменение формата экрана в зависимости от транслируемого сигнала. Для сохранения вашей установки выберите опцию “Выкл.”.

### К сведению

- Даже если Вы выберете опцию “Вкл.” или “Выкл.” в “Автомат. формат”, Вы всегда можете изменить формат экрана, нажимая повторно кнопку .
- “Автомат. формат” доступен только для сигналов PAL и SECAM.

## 4:3 по умолч.

Выбор режима экрана по умолчанию для использования с трансляцией 4:3.  
“Оптимальн.”: Воспроизведение изображения в обычном формате, 4:3, с имитацией эффекта широкого экрана.

“4:3”: Отображение изображения стандартной трансляции 4:3 в правильных пропорциях.

“Выкл.”: Сохранение текущей установки “Формат экрана” при изменении канала или входного сигнала.

### К сведению

Данная опция имеется в наличии только в том случае, если функция “Автомат. формат” установлена в положение “Вкл.”.

## Область отображ.

Регулировка области экрана для показа изображения.

“Нормальная”: Отображение изображения с оригинальным размером.

“-1”/“-2”: Увеличение изображения для сокрытия края изображения.

## Сдвиг по горизонт.

Регулировка горизонтального положения изображения для каждого формата экрана.

---

**Сдвиг по  
вертик.**

Регулировка вертикального положения изображения в режиме формата экрана  
Увелич. или 14:9.

---

**Размер по  
вертикали**

Регулировка вертикальный размер изображения в режиме формата экрана  
Оптимальн., Увелич. или 14:9.

---

# Меню Начальная настройка

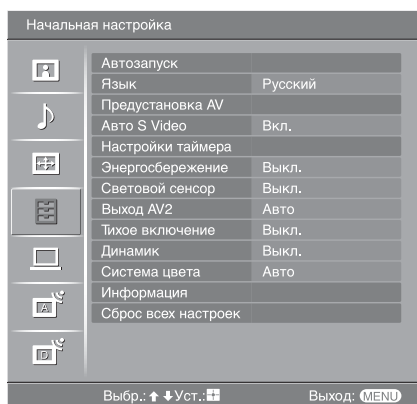

Параметры, перечисленные ниже, можно установить в меню Начальная настройка. Для выбора опций меню в разделе “Установки” см. раздел “Навигация по пунктам меню” (стр. 21).

## Автозапуск

Запуск “меню первого включения” для выбора языка и страны/региона, а также настройки всех доступных цифровых и аналоговых каналов. Обычно этого делать не требуется, потому что язык и страна/регион уже выбраны и все каналы уже настроены при установке телевизора (стр. 5, 6). Тем не менее, этот параметр позволяет повторить процедуру (например, заново настроить телевизор после переезда или найти новые каналы, появившиеся в эфире).

## Язык

Выбор языка меню.

## Предустановка AV

Присвоение имени любому устройству, подсоединенному к разъему на боковой или задней панели. Это имя будет ненадолго выводиться на экран при переключении на соответствующее устройство. Вы можете пропустить источник входного сигнала, не подключенный ни к какому устройству.

- 1 Для выбора желаемого источника входного сигнала нажмите кнопку  $\uparrow/\downarrow$ , затем нажмите кнопку  $\oplus$ .
- 2 Для выбора желаемого пункта меню внизу нажмите кнопку  $\uparrow/\downarrow$ , затем нажмите кнопку  $\oplus$ .







Метки устройств: Использование одной из предустановленных меток для присвоения названия подсоединяемому устройству.

“Изм.”: Создание Вашей собственной метки. Выполните шаги с 2 по 4 раздела “Метки программ” (стр. 32).

“Пропуск”: Пропуск источника входного сигнала, к которому не подключено никакое устройство, при выборе с помощью кнопок  $\rightarrow$  источника входного сигнала.

## Авто S Video

Выбор входного сигнала с гнезд S-видео S- $\rightarrow$ 5 S- $\rightarrow$ 5 в случае подсоединения к обоим гнездам.

<b>Настройки таймера</b>	<p>Установка Таймера включения/выключения телевизора.</p> <p><b>Таймер сна</b> Установка периода времени, по истечении которого телевизор должен автоматически переключаться в режим ожидания. Если активирован Таймер сна, индикатор  (Таймер) на телевизоре (спереди) загорается оранжевым цветом.</p> <p><b>К сведению</b></p> <ul style="list-style-type: none"> <li>• Если Вы выключите телевизор и снова его включите, опция “Таймер сна” будет установлена в положение “Выкл.”.</li> <li>• За одну минуту до переключения телевизора в режим ожидания на экране появляется надпись “ТВ скоро будет выключен по Таймеру сна.”.</li> </ul> <p><b>Таймер включения</b> Установка Таймера включения телевизора. “День”: Выбор дня, в который Вы хотите активировать Таймер включения. “Время”: Установка времени включения телевизора. “Продолжительность”: Выбор периода времени, после которого телевизор автоматически опять переключится в режим ожидания. “Настройка громк.”: Установка громкости телевизора при включении с помощью таймера.</p> <p><b>Устан. часов</b> Позволяет Вам вручную установить часы. Если телевизор принимает цифровые каналы, часы нельзя отрегулировать вручную, поскольку они установлены на временной код принимаемого сигнала.</p>
<b>Энергосбережение</b>	<p>Выбор режима энергосбережения для уменьшения потребления электроэнергии телевизором. Если выбрана опция “Откл. изобр.”, изображение будет отключено, а индикатор  (Откл. изобр.) на телевизоре (спереди) загорится зеленым цветом. Звук останется без изменений.</p>
<b>Световой сенсор</b>	<p>Автоматическая оптимизация установок изображения в соответствии с освещением в комнате.</p>
<b>Выход AV2</b>	<p>Вывод сигнала через разъем с меткой  на задней панели телевизора. Если подключить видеомагнитофон или другое записывающее устройство к разъему , можно записывать сигнал, поступающий с устройств, подключенных к другим разъемам телевизора. “TV”: Вывод телевизионной трансляции. “AV1”: Вывод сигналов с устройств, подсоединенных к разъему  1. “AV5”: Вывод сигналов с устройств, подсоединенных к разъему  5. “Авто”: Вывод всего, что воспроизводится на экране (за исключением сигналов с разъемов  3 и HDMI IN 4).</p>
<b>Тихое включение</b>	<p>Установка регулятора громкости на низком уровне при включении телевизора с постепенным увеличением громкости до заданного уровня.</p>
<b>Динамик</b>	<p>Включение/выключение встроенных громкоговорителей телевизора. “Вкл.”: Громкоговорители телевизора включены для прослушивания звука через громкоговорители телевизора. “Выкл.”: Громкоговорители телевизора выключены для прослушивания звука только через внешние аудиоустройства, подсоединенные к разъемам аудиовыхода.</p>
<b>Система цвета</b>	<p>Выбор системы цветности (“Авто”, “PAL”, “SECAM”, “NTSC3.58”, “NTSC4.43” или “PAL60”) в соответствии с входным сигналом с источника входного сигнала.</p>
<b>Информация</b>	<p>Вызов информации о системе телевизора.</p>
<b>Сброс всех настроек</b>	<p>Возврат всех регулировок к заводским установкам и вызов экрана Автозапуск.</p>

# Меню Установки ПК

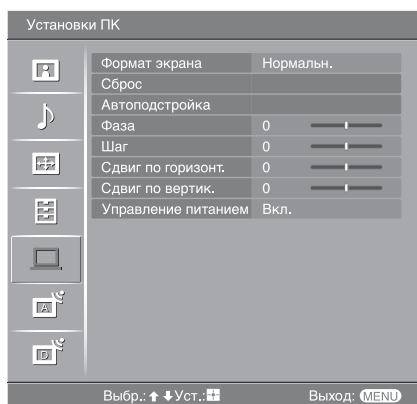

Перечисленные ниже опции можно выбрать в меню Установки ПК. Для выбора опций меню в разделе “Установки” см. раздел “Навигация по пунктам меню” (стр. 21).

## Формат экрана

Выбор режима экрана для отображения входного сигнала с Вашего ПК.  
“Нормальн.”: Отображение изображения с оригинальным размером.  
“Полн. 1”\*: Увеличение изображения для заполнения области отображения с сохранением оригинального соотношения горизонтали к вертикали.  
“Полн. 2”\*: Увеличение изображения для заполнения области отображения.

## Сброс

Возврат регулировок ПК к заводским установкам за исключением “Формат экрана” и “Управление питанием”.

## Автоподстройка

Автоматическая регулировка положения Дисплея и фазы изображения при получении телевизором входного сигнала с подсоединенного ПК.

### К сведению

Функция Автоподстройка может не работать должным образом с определенными входными сигналами. В таких случаях вручную отрегулируйте опции “Фаза”, “Шаг”, “Сдвиг по горизонт.” и “Сдвиг по вертикал.”.

## Фаза

Регулировка фазы в случае мерцания экрана.

## Шаг

Регулировка шага в случае, если на изображении есть нежелательные вертикальные полосы.

## Сдвиг по горизонт.

Регулировка горизонтального положения изображения для каждого формата экрана.

## Сдвиг по вертикал.

Регулировка вертикального положения изображения для каждого формата экрана.

## Управление питанием

Переключение телевизора в режим ожидания, если в течение 30 секунд не поступает никакого сигнала.

# Меню Настройка аналоговых каналов (Только в аналоговом режиме)

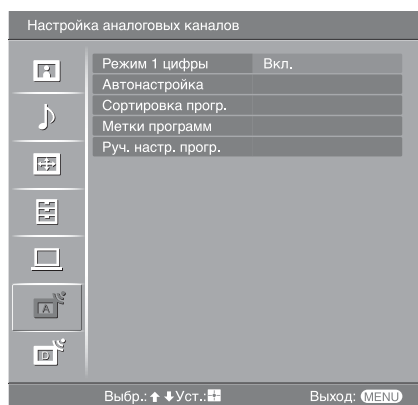

Вы можете изменить/установить аналоговые параметры с помощью меню Настройка аналоговых каналов. Для выбора опций меню в разделе “Установки” см. раздел “Навигация по пунктам меню” (стр. 21).

## Режим 1 цифры

Если опция “Режим 1 цифры” установлена в положение “Вкл.”, Вы можете выбрать аналоговый канал при помощи одной цифровой кнопки (0 - 9) на пульте ДУ.

### Примечание

Если опция “Режим 1 цифры” установлена в положение “Вкл.”, Вы не можете выбрать каналы с номерами 10 и выше, вводя две цифры при помощи пульта ДУ.

## Автонастройка

Настройка всех доступных аналоговых каналов.

Обычно этого делать не требуется, потому что все каналы уже настроены при установке телевизора (стр. 5, 6). Тем не менее, этот параметр позволяет повторить процедуру (например, заново настроить телевизор после переезда или найти новые каналы, появившиеся в эфире).

## Сортировка прогр.

Изменение порядка расположения аналоговых каналов, сохраненного в памяти телевизора.

- 1 Для выбора канала, который Вы хотите переместить на новую позицию, нажмите кнопку  $\uparrow/\downarrow$ , затем нажмите кнопку  $\oplus$ .
- 2 Для выбора новой позиции для Вашего канала нажмите кнопку  $\uparrow/\downarrow$ , затем нажмите кнопку  $\oplus$ .

## Метки программ

Присвоение каналу любого имени, содержащего не более пяти букв или цифр. Данное имя будет ненадолго выводиться на экран при переключении на этот канал. (Обычно названия каналов берутся автоматически из режима телетекста, если он предусмотрен.)

- 1 Для выбора канала, которому Вы хотите присвоить название, нажмите кнопку  $\uparrow/\downarrow$ , затем нажмите кнопку  $\oplus$ .
- 2 Нажмите кнопку  $\uparrow/\downarrow$  для выбора нужной буквы или цифры (“\_” для пробела), затем нажмите кнопку  $\rightarrow$ .

### Исправление символа, введенного ошибочно

Для выбора неправильной буквы нажмите кнопку  $\leftarrow/\rightarrow$ . Затем нажмите кнопку  $\uparrow/\downarrow$  для выбора правильной буквы.

### Удаление всех букв

Выберите опцию “Сброс”, затем нажмите кнопку  $\oplus$ .

- 3 Повторяйте шаг 2, пока не введете имя целиком.
- 4 Выберите опцию “ОК”, затем нажмите кнопку  $\oplus$ .

Перед выбором опций “Метка”/“АПЧ”/“Аудиофильтр”/“Пропуск”/“Декодер” нажмите кнопку PROG +/- для выбора номера программы с каналом. Нельзя выбрать номер программы, настроенной на пропуск (стр. 34).

### Программа/Система/Канал

Ручная настройка каналов программ.

- 1 Для выбора опции “Программа” нажмите кнопку  $\uparrow/\downarrow$ , затем нажмите кнопку  $\oplus$ .
- 2 Для выбора номера программы, которую Вы хотите настроить вручную (при настройке видеоманитора выберите канал 00), нажмите кнопку  $\uparrow/\downarrow$ , затем нажмите кнопку RETURN.
- 3 Для выбора опции “Система” нажмите кнопку  $\uparrow/\downarrow$ , затем нажмите кнопку  $\oplus$ .
- 4 Для выбора одной из следующих систем телетрансляции нажмите кнопку  $\uparrow/\downarrow$ , затем нажмите кнопку  $\leftarrow$ .  
V/G: Для стран/регионов Западной Европы  
D/K: Для стран/регионов Восточной Европы  
L: Для Франции  
I: Для Великобритании
- 5 Для выбора опции “Канал” нажмите кнопку  $\uparrow/\downarrow$ , затем нажмите кнопку  $\oplus$ .
- 6 Нажмите кнопку  $\uparrow/\downarrow$  для выбора опции “S” (для кабельных каналов) или “C” (для наземных каналов), затем нажмите кнопку  $\rightarrow$ .
- 7 Настройте каналы следующим образом:

#### Если номер (частота) канала неизвестен

Для поиска следующего доступного канала нажмите кнопку  $\uparrow/\downarrow$ . Когда канал будет найден, поиск остановится. Для продолжения поиска нажмите кнопку  $\uparrow/\downarrow$ .

#### Если номер (частота) канала известен

Введите номер телеканала или канала видеоманитора с помощью цифровых кнопок.

- 8 Для перехода к команде “Подтверд.” нажмите кнопку  $\oplus$ , затем нажмите кнопку  $\oplus$ .
- 9 Для выбора опции “ОК” нажмите кнопку  $\downarrow$ , затем нажмите кнопку  $\oplus$ . Повторите процедуру, чтобы установить вручную другие каналы.

### Метка

Присвоение выбранному каналу любого имени, содержащего не более пяти букв или цифр. Данное имя будет ненадолго выводиться на экран при переключении на этот канал.

Для ввода букв выполните шаги с 2 по 4 раздела “Метки программ” (стр. 32).

### АПЧ

Предоставляет вам возможность точной настройки выбранного номера программы вручную, если Вам кажется, что небольшая регулировка настройки улучшит качество изображения.

Вы можете выполнить точную настройку в диапазоне от -15 до +15. Если будет выбрана опция “Вкл.”, точная настройка выполнится автоматически.

### Аудиофильтр

Повышение качества звука на отдельных каналах в случае искажения при монотрансляции. Иногда, если транслируется нестандартный сигнал, возможны искажения или периодическое пропадание звука при просмотре монопрограмм. Если искажений звука нет, рекомендуется оставить заводскую настройку “Выкл.”.

### Примечания





- Вы не можете принимать стереофонические или двуязычные программы, если выбрана опция “Слаб.” или “Сильн.”.
- Режим “Аудиофильтр” недоступен, если опция “Система” установлена в положение “L”.

---

### **Пропуск**

Пропуск неиспользуемых аналоговых каналов при выборе каналов с помощью кнопок PROG +/- (Пропущенный канал можно выбрать с помощью цифровых кнопок.)

### **Декодер**

Просмотр и запись кодированных каналов при использовании декодера, подключенного напрямую к разъему Scart  /  1 или к разъему Scart  /  2 через видеоманитон." data-bbox="315 161 345 176"/>

### **Примечание**

В зависимости от страны/региона, выбранных для пункта “Страна” (стр. 6), данная опция меню может быть недоступна.

### **Подтверд.**

Сохранение изменений в установках, сделанных в разделе “Руч. настр. прогр.”.

---

# Меню Настройка цифровых каналов DV3

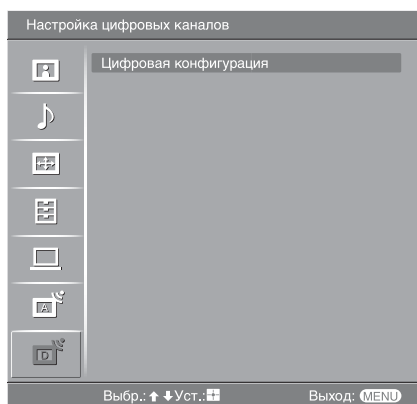

Вы можете изменить/установить цифровые параметры с помощью меню Настройка цифровых каналов. Выберите опцию “Цифровая конфигурация” и нажмите кнопку  $\oplus$  для отображения следующего меню. Для выбора опций меню в разделе “Установки” см. раздел “Навигация по пунктам меню” (стр. 21).

## Цифровая настройка

Вызов меню “Цифровая настройка”.

### Автопоиск цифр. станций

Настройка всех доступных цифровых каналов.

Обычно этого делать не требуется, потому что все каналы уже настроены при установке телевизора (стр. 6). Тем не менее, этот параметр позволяет повторить процедуру (например, заново настроить телевизор после переезда или найти новые каналы, появившиеся в эфире).

### Редакт. списка программ

Удаление любых нежелательных цифровых каналов, сохраненных в памяти телевизора и изменение порядка цифровых каналов, сохраненного в памяти телевизора.

- 1 Для выбора канала, который Вы хотите удалить или переместить на новую позицию, нажмите кнопку  $\uparrow/\downarrow$ .

#### Если Вы знаете номер (частоту) программы

Нажимайте цифровые кнопки для ввода трехзначного номера программы желаемой вами трансляции.

- 2 Удалите или измените порядок цифровых каналов следующим образом:

#### Для удаления цифрового канала

Нажать кнопку  $\oplus$ . Появится сообщение с просьбой подтвердить удаление выбранного цифрового канала. Для выбора опции “Да” нажмите кнопку  $\leftarrow$ , затем нажмите кнопку  $\oplus$ .

#### Для изменения порядка цифровых каналов

Нажмите кнопку  $\rightleftarrows$ , затем нажмите кнопку  $\uparrow/\downarrow$  для выбора новой позиции для канала и нажмите кнопку  $\leftarrow$ . Если необходимо переместить другие каналы, повторите шаги 1 и 2.

- 3 Нажать кнопку RETURN.

### Руч. поиск цифр. Станций

Настройка цифровых каналов вручную.

- 1 Нажмите цифровую кнопку для выбора номера канала, который Вы хотите настроить вручную, затем нажмите кнопку  $\uparrow/\downarrow$  для настройки канала.
- 2 Когда доступные каналы будут найдены, нажмите кнопку  $\uparrow/\downarrow$  для выбора канала, который Вы хотите сохранить, затем нажмите кнопку  $\oplus$ .
- 3 Нажмите кнопку  $\uparrow/\downarrow$  для выбора номера программы, под которым Вы хотите сохранить новый канал, затем нажмите кнопку  $\oplus$ .

Повторите процедуру для настройки других каналов вручную.

## Цифровая конфигурация

Вызов меню “Цифровая конфигурация”.

### Установка субтитров\*

Отображение на экране цифровых субтитров.

При выборе опции “Плохая слышимость” некоторые визуальные вспомогательные средства могут быть выведены с субтитрами (если телеканалы транслируют такую информацию).

### Язык субтитров\*

Выбор языка отображаемых на экране субтитров.

### Язык аудио\*

Выбор языка, используемого для программы. Некоторые цифровые каналы могут транслировать звук для программы на нескольких языках.

### Тип аудио\*

Увеличение громкости звука, если выбрана опция “Плохая слышимость”.

### Замок от детей\*

Установка для программ ограничения по возрасту. Любую программу, для которой установлено ограничение по возрасту, можно просмотреть только после правильно введенного пин-кода.

- 1 Нажимайте цифровые кнопки для ввода Вашего установленного пин-кода.  
Если Вы не установили предварительно пин-код, появится экран ввода пин-кода. Следуйте указаниям раздела “PIN код” ниже.
- 2 Нажмите кнопку  $\uparrow/\downarrow$  для выбора ограничения по возрасту или “Нет” (для просмотра без ограничения), затем нажмите кнопку  $\oplus$ .
- 3 Нажать кнопку RETURN.

### PIN код\*

Установка пин-кода в первый раз или изменение вашего пин-кода.

- 1 Введите пин-код следующим образом:

#### Если Вы перед этим уже установили пин-код

Нажимайте цифровые кнопки для ввода Вашего установленного пин-кода.

#### Если Вы не устанавливали пин-код

Нажимайте цифровые кнопки для ввода установленного на заводе пин-кода 9999.

- 2 Нажимайте цифровые кнопки для ввода нового пин-кода.  
Появится сообщение с информацией о том, что новый пин-код принят.
- 3 Нажать кнопку RETURN.

### К сведению

Пин-код 9999 принимается всегда.

### Техн. конфигурация

Вывод меню Техническая настройка.

“Авт. обновление станций”: Позволяет телевизору находить и сохранять новые цифровые услуги по мере их появления.

“Загрузка программы”: Позволяет телевизору автоматически получать обновления программного обеспечения бесплатно через вашу существующую антенну (по мере их появления). Фирма Sony рекомендует все время устанавливать эту опцию в положение “Вкл.”. Если Вы не хотите, чтобы Ваше программное обеспечение обновлялось, установите этот пункт меню в положение “Выкл.”.

“Системная информация”: Отображение версии текущего программного обеспечения и уровня сигнала.

“Часовой пояс”: Позволяет вам вручную выбирать часовой пояс, в котором вы находитесь, если заводская установка не соответствует вашей стране.

### Настройка модуля SA

Предоставляет доступ к сервису Pay Per View (Плата за просмотр) после приобретения Модуля условного доступа (Conditional Access Module (CAM)) и карты просмотра. Для получения информации о расположении разъема  (PCMCIA) обратитесь к стр. 37.

\* Обратите внимание на то, что в некоторых странах эта функция может отсутствовать.

## Подключение дополнительного оборудования

К телевизору можно подключить широкий спектр дополнительного оборудования. Соединительные кабели в комплект поставки не входят.

### Подключение к телевизору (на боковой панели)

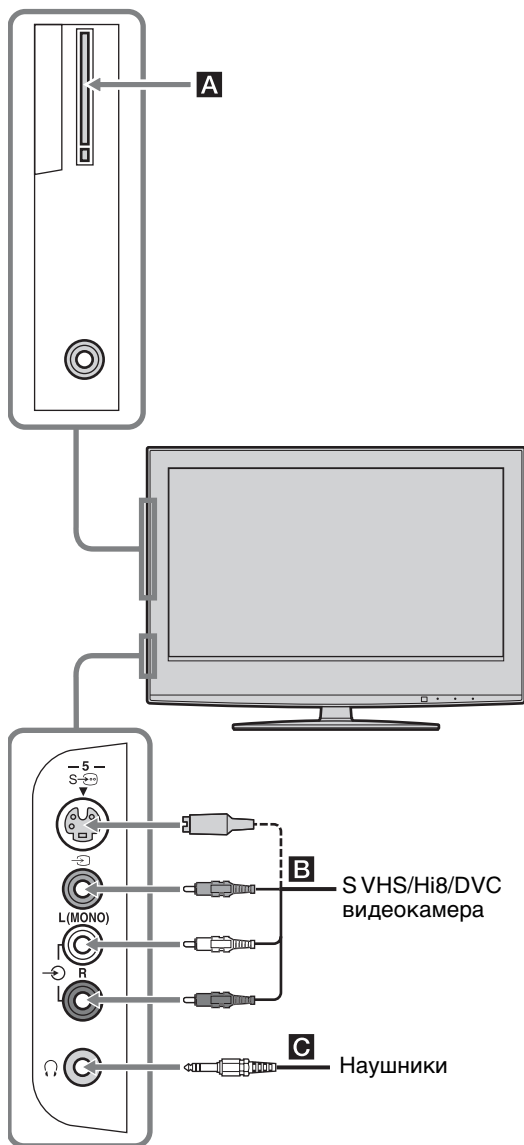

#### Чтобы подключить

#### Необходимо

Модуль условного доступа (Conditional Access Module (CAM)) **A**

Для использования сервиса Pay Per View (Плата за просмотр). За более подробной информацией обратитесь к руководству по эксплуатации, прилагаемой к вашему модулю CAM. Для использования модуля CAM удалите резиновую заглушку со слота CAM. Выключите телевизор при установке модуля CAM в слот CAM. Если Вы не будете использовать модуль CAM, рекомендуется закрыть заглушкой слот CAM.

#### Примечание

CAM поддерживается не во всех странах. Пожалуйста, выясните у специалиста своей дилерской компании.

S VHS/Hi8/DVC видеокамеру **B**

Подсоедините к гнезду S-видео S-5 или видеоразъему 5 и к аудиоразъемам 5. Чтобы избежать появления помех на изображении, не подключайте камеру к видеоразъему 5 и гнезду S-видео S-5 одновременно. Если Вы не можете подсоединить монофоническое оборудование, подсоедините его к разъему L-5.

Наушники **C**

Подсоедините к разъему C, чтобы слушать звук с телевизора через наушники.



## Использование меню Tools в режиме ввода с ПК

Для вывода следующих пунктов меню при просмотре изображений с подсоединенного ПК нажмите кнопку TOOLS.

Опции	Описание
Энергосбережение	См. стр. 30.
Режим изобр.	См. стр. 23.
Режим звука	См. стр. 25.
Автоподстройка	См. стр. 31.
Сдвиг по горизонт.	См. стр. 31.
Сдвиг по вертик.	См. стр. 31.
Автоустановка часов (только в аналоговом режиме)	Переключение в цифровой режим и установка времени.
Громк. наушн.	См. стр. 26.

# Технические характеристики

## Дисплей

Требования к источнику питания:  
220–240 В переменного тока, 50 Гц

Размер экрана:

KDL-46S2000/KDL-46S2010/KDL-46S2030:  
46 дюймов (Приблиз. 116,9 см по диагонали)

KDL-40S2000/KDL-40S2010/KDL-40S2030:  
40 дюймов (Приблиз. 101,6 см по диагонали)

KDL-32S2000/KDL-32S2010/KDL-32S2020/  
KDL-32S2030:

32 дюймов (Приблиз. 80,1 см по диагонали)

KDL-26S2000/KDL-26S2010/KDL-26S2020/  
KDL-26S2030:

26 дюймов (Приблиз. 66,1 см по диагонали)

Разрешение экрана:

1366 точек (по горизонтали) × 768 строк (по  
вертикали)

Потребляемая мощность:

KDL-46S2000/KDL-46S2010/KDL-46S2030: 249 Вт

KDL-40S2000/KDL-40S2010/KDL-40S2030: 180 Вт

KDL-32S2000/KDL-32S2010/KDL-32S2020/  
KDL-32S2030: 125 Вт

KDL-26S2000/KDL-26S2010/KDL-26S2020/  
KDL-26S2030: 100 Вт

Потребляемая мощность в режиме ожидания:  
0,3 Вт

Габариты (Ш × В × Г):

KDL-46S2000/KDL-46S2010/KDL-46S2030:  
Приблиз. 1120 × 805 × 334 мм

(с подставкой)

Приблиз. 1120 × 755 × 116 мм

(без подставки)

KDL-40S2000/KDL-40S2010/KDL-40S2030:

Приблиз. 988 × 716 × 334 мм

(с подставкой)

Приблиз. 988 × 664 × 103 мм

(без подставки)

KDL-32S2000/KDL-32S2010/KDL-32S2020/  
KDL-32S2030:

Приблиз. 792 × 593 × 219 мм

(с подставкой)

Приблиз. 792 × 546 × 99 мм

(без подставки)

KDL-26S2000/KDL-26S2010/KDL-26S2020/  
KDL-26S2030:

Приблиз. 658 × 516 × 219 мм

(с подставкой)

Приблиз. 658 × 470 × 94 мм

(без подставки)

Масса:

KDL-46S2000/KDL-46S2010/KDL-46S2030:

Приблиз. 34 кг (с подставкой)

Приблиз. 28 кг (без подставки)

KDL-40S2000/KDL-40S2010/KDL-40S2030:

Приблиз. 27 кг (с подставкой)

Приблиз. 21 кг (без подставки)

KDL-32S2000/KDL-32S2010/KDL-32S2020/  
KDL-32S2030:

Приблиз. 17 кг (с подставкой)

Приблиз. 15 кг (без подставки)

KDL-26S2000/KDL-26S2010/KDL-26S2020/  
KDL-26S2030:

Приблиз. 13 кг (с подставкой)

Приблиз. 11 кг (без подставки)

## Система панели управления

ЖК-панель (жидкокристаллический дисплей)

## ТВ система

Аналоговая: В зависимости от вашего выбора  
страны/региона:

B/G/H, D/K, L, I

Цифровая: DVB-T

## Система цветности/видеосистема

Аналоговая: PAL, SECAM

NTSC 3.58, 4.43 (только в режиме  
Video In)

Цифровая: MPEG-2 MP@ML

## Антенна

Внешний разъем для VHF/UHF (75 Ом)

## Диапазон каналов

Аналоговая: VHF: E2–E12

UHF: E21–E69

CATV: S1–S20

HYPER: S21–S41

D/K: R1–R12, R21–R69

L: F2–F10, B–Q, F21–F69

I: UHF B21–B69

Цифровой: VHF/UHF

## Разъемы

 1

21-штырьковый разъем Scart (стандарта  
CENELEC), включающий аудио-/видеовход,  
вход RGB-сигнала и телевизионный аудио-/  
видеовход.

 2 (SmartLink)

21-штырьковый разъем Scart (стандарта  
CENELEC), включающий аудио-/видеовход,  
вход RGB-сигнала, выбираемый аудио-/  
видеовход и интерфейс SmartLink.

 3

Поддерживаемые форматы: 1080i, 720p, 576p,  
576i, 480p, 480i

Y: Размах 1 В, 75 Ом, 0,3 В с отрицательной  
синхронизацией

R<sub>v</sub>/C<sub>v</sub>: Размах 0,7 В, 75 Ом

R<sub>k</sub>/C<sub>k</sub>: Размах 0,7 В, 75 Ом

 3

Аудиовходы (линейные разъемы)

500 мВ среднеквадратическое значение

Полное сопротивление: 47 кОм

## HDMI IN 4

Видео: 1080i, 720p, 576p, 576i, 480p, 480i

Аудио: Двухканальный линейный PCM  
32, 44,1 и 48 кГц, 16, 20 и 24 разряда,  
либо аналоговый аудиовход (линейные  
разъемы)

S-5 Вход S-видео (4-штырьковый мини-разъем  
DIN)

5 Видеовход (линейный разъем)

5 Аудиовходы (линейные разъемы)

5 Аудиовыход (левый/правый) (линейные  
разъемы)

ПК 5 Вход с ПК (15 Dsub) (стр. 41)

G: Размах 0,7 В, 75 Ом, без синхронизации по  
зеленому каналу

B: Размах 0,7 В, 75 Ом, без синхронизации по  
зеленому каналу

R: Размах 0,7 В, 75 Ом, без синхронизации по  
зеленому каналу

HD: Размах 1-5 В

VD: Размах 1-5 В

5 аудиовход ПК (мини-гнездо)

5 Гнездо наушников

5 Слот модуля условного доступа (Conditional  
Access Module (CAM))

## Выходная мощность звука

10 Вт + 10 Вт

## Прилагаемые принадлежности

Обратитесь к разделу “1: Проверка  
принадлежностей” на стр. 4.

## Дополнительные принадлежности

- Настенный монтажный кронштейн  
SU-WL51 (для KDL-46S2000/KDL-46S2010/  
KDL-46S2030/KDL-40S2000/KDL-40S2010/  
KDL-40S2030)  
SU-WL31 (для KDL-32S2000/KDL-32S2010/  
KDL-32S2020/KDL-32S2030/KDL-26S2000/  
KDL-26S2010/KDL-26S2020/KDL-26S2030)

Конструкция и технические характеристики  
могут быть изменены без уведомления.

## Справочная таблица входных сигналов ПК

Сигналы	По горизонтали (пиксели)	По вертикали (строки)	Частота горизонталь ной развертки (кГц)	Частота вертикальной развертки (кГц)	Стандарт
VGA	<b>640</b>	<b>480</b>	<b>31,5</b>	<b>60</b>	<b>VGA</b>
	640	480	37,5	75	VESA
	720	400	31,5	70	VGA-T
SVGA	<b>800</b>	<b>600</b>	<b>37,9</b>	<b>60</b>	<b>Стандарты VESA</b>
	800	600	46,9	75	VESA
XGA	<b>1024</b>	<b>768</b>	<b>48,4</b>	<b>60</b>	<b>Стандарты VESA</b>
	1024	768	56,5	70	VESA
	1024	768	60	75	VESA
WXGA	<b>1280</b>	<b>768</b>	<b>47,4</b>	<b>60</b>	<b>VESA</b>
	<b>1280</b>	<b>768</b>	<b>47,8</b>	<b>60</b>	<b>VESA</b>
	<b>1360</b>	<b>768</b>	<b>47,7</b>	<b>60</b>	<b>VESA</b>



- Вход ПК на данном телевизоре не поддерживает синхронизацию по зеленому каналу и композитную синхронизацию.
- Вход ПК на данном телевизоре не поддерживает чересстрочные сигналы.
- Вход ПК на данном телевизоре поддерживает мощные сигналы в приведенной выше таблице с частотой кадров 60 Гц.
- Для наилучшего качества изображения рекомендуется использовать сигналы с частотой кадров 60 Гц. В режиме простого подключения сигналы с частотой кадров 60 Гц будут выбираться автоматически.

# Поиск и устранение неисправностей

Проверьте, не мигает ли индикатор  (режим ожидания) красным светом.

## Если мигает





Включена функция самодиагностики.



- 1 Определите время, в течение которого индикатор  (режим ожидания) мигает и перестает мигать.  
Например, индикатор мигает в течение двух секунд, перестает мигать на одну секунду и мигает в течение двух секунд.
- 2 Нажмите кнопку  на телевизоре (сверху) для его выключения, отсоедините кабель питания от сети и сообщите специалистам дилерской компании или сервисного центра Sony характер миганий индикатора (продолжительность и интервал).

## Если не мигает



- 1 См. таблицы ниже.
- 2 Если проблему устранить не удалось, дальнейшее техническое обслуживание и ремонт телевизора должны производиться квалифицированным персоналом в сервисном центре.

## Изображение

Проблема	Причина/Способ устранения
Нет ни изображения (темный экран), ни звука	<ul style="list-style-type: none"><li>• Проверьте подключение антенны.</li><li>• Подсоедините телевизор к электросети и нажмите кнопку  (сверху).</li><li>• Если индикатор  (режим ожидания) горит красным светом, нажмите кнопку .</li></ul>
Нет изображения или информации в меню от оборудования, подключенного к разъему Scart	<ul style="list-style-type: none"><li>• Проверьте, включено ли дополнительное оборудование, и нажимайте кнопку / до тех пор, пока на экране не отобразится нужный значок входа.</li><li>• Проверьте соединение между дополнительным оборудованием и телевизором.</li></ul>
Раздвоение или многоконтурность изображения	<ul style="list-style-type: none"><li>• Проверьте подключения антенны/кабелей.</li><li>• Проверьте расположение антенны и ее направленность.</li></ul>
На экране виден только “снег” и помехи	<ul style="list-style-type: none"><li>• Проверьте, не сломана и не погнута ли антенна.</li><li>• Проверьте, не закончился ли срок эксплуатации антенны (от трех до пяти лет в обычных условиях, от одного года до двух лет на морском побережье).</li></ul>
Помехи на изображении (пунктирные линии или полосы)	<ul style="list-style-type: none"><li>• Установите телевизор подальше от таких источников электрических помех, как автомобили, мотоциклы, фены или оптические устройства.</li><li>• Дополнительное оборудование следует устанавливать на некотором расстоянии от телевизора.</li><li>• Убедитесь, что антенна подсоединена с помощью прилагаемого коаксиального кабеля.</li><li>• Антенный кабель не должен находиться рядом с другими соединительными кабелями.</li></ul>

Проблема	Причина/Способ устранения
При просмотре телеканала на изображении имеются помехи	<ul style="list-style-type: none"> <li>Выберите опцию “Руч. настр. прогр.” в меню “Настройка аналоговых каналов” и выполните точную настройку “АПЧ” (автоматическую подстройку частоты) для повышения качества принимаемого изображения (стр. 33).</li> </ul>
Отдельные маленькие темные и/или яркие точки на экране	<ul style="list-style-type: none"> <li>Изображение на экране состоит из точек. Маленькие темные и/или яркие точки (пикселы) на экране не являются признаком неисправности.</li> </ul>
Отсутствует цветность при просмотре программ	<ul style="list-style-type: none"> <li>Выберите опцию “Сброс” в меню “Изображение” для возврата к заводским установкам (стр. 23).</li> </ul>
Отсутствует цветность или цветность искажена при просмотре сигнала через разъемы Y, Pв/Св, Pв/Св ввода 	<ul style="list-style-type: none"> <li>Проверьте соединение разъемов Y, Pв/Св, Pв/Св ввода 3.</li> <li>Убедитесь в том, что разъемы Y, Pв/Св, Pв/Св ввода 3 надежно зафиксированы в соответствующих гнездах.</li> </ul>

## Звук

Проблема	Причина/Способ устранения
Нет звука, но изображение нормальное	<ul style="list-style-type: none"> <li>Нажмите кнопку  или  (отключение звука).</li> <li>Убедитесь, что опция “Динамик” установлена в положение “Вкл.” в меню “Начальная настройка” (стр. 30).</li> </ul>
Звук с помехами	<ul style="list-style-type: none"> <li>См. причины/способ устранения в разделе “Помехи изображения” на стр. 42.</li> </ul>

## Каналы

Проблема	Причина/Способ устранения
Невозможно выбрать желаемый канал	<ul style="list-style-type: none"> <li>Переключаясь в цифровой или аналоговый режим, выберите желаемый цифровой/аналоговый канал.</li> </ul>
Некоторые каналы являются пустыми	<ul style="list-style-type: none"> <li>Закодированный канал/Канал, доступный только по подписке. Подпишитесь на сервис Pay Per View (Плата за просмотр).</li> <li>Канал используется только для передачи данных (нет изображения или звука).</li> <li>Свяжитесь с телевещательной компанией для получения подробной информации о трансляции.</li> </ul>
Не появляется цифровой канал	<ul style="list-style-type: none"> <li>Свяжитесь с местным установщиком, чтобы выяснить, предоставляется ли цифровое вещание в вашей местности.</li> <li>Приобретите более мощную антенну.</li> </ul>

## Общие неисправности

Проблема	Причина/Способ устранения
Телевизор автоматически отключается (телевизор переходит в режим ожидания)	<ul style="list-style-type: none"><li>• Проверьте, не активирована ли функция “Таймер сна” и проверьте установку “Продолжительность” в меню “Таймер включения” (стр. 30).</li><li>• Если сигнал принимается, и в режиме телевизора не выполняются никакие операции в течение 10 минут, телевизор автоматически переключается в режим ожидания.</li></ul>
Телевизор автоматически включается	<ul style="list-style-type: none"><li>• Проверьте, не активирована ли функция “Таймер включения” (стр. 30).</li></ul>
Не удается выбрать некоторые источники входного сигнала	<ul style="list-style-type: none"><li>• Выберите опцию “Предустановка AV” в меню “Начальная настройка” и отмените функцию “Пропуск” для источника входного сигнала (стр. 29).</li></ul>
Не работает пульт дистанционного управления	<ul style="list-style-type: none"><li>• Замените батарейки.</li></ul>

# Указатель

## Символы

- (⊗) Индикатор отключения изображения 13
- (I) Индикатор питания 13
- (⏻) Индикатор режима ожидания 13
- (⌚) Индикатор таймера 13
- (⏻) Переключатель питания 13

## ЧИСЛЕННЫЕ ЗНАЧЕНИЯ

- 14:9 15
- 4:3 15
- 4:3 по умолч. 27

## A

Advanced Settings 24

## B

BVE 25

## E

EPG (Digital Electronic Programme Guide (Цифровое электронное руководство по программам)) 17

## F

Fastext 15

## M

MENU 121

## P

PIN код 36

## T

Tools 16, 20, 39

## A

- Авто S Video 29
- Автозапуск 29
- Автомат. формат 27
- Автонастройка
  - аналоговые и цифровые каналы 6
  - только аналоговые каналы 32
  - только для цифровых каналов 35
- Автоподстройка 31
- Автопоиск цифр. станций 35
- Авторег. громк. 25
- Автоустановка часов 16, 20, 39
- Антенна, подключение 4
- АПЧ 33
- Аудиофильтр 33

## B

- Баланс 25
- Батарейки, установка в пульт ДУ 4

## B

- Видеомагнитофон
  - Запись 17
- подсоединение 4
- Выход AV2 30

## G

Гамма 24

## D

- Двойной звук 26
- Динамик 30

## J

Живые цвета 24

## Z

- Заданные входы звука 25
- изображение 23
- экрана 27
- Замок от детей 36
- Запись по таймеру 17

## I

Информация 30

## K

- Каналы
  - автоматическая настройка 6
  - выбор 14
  - Пропуск 34
- Контраст 23
- Корректор черного 24

## M

- Меню Звук 25
- Меню Изображение 23
- Меню Настройка аналоговых каналов 32
- Меню Настройка цифровых каналов 35
- Меню Управление экраном 27
- Меню Начальная настройка 29
- Меню Установки ПК 31
- Метка 33
- Метки программ 32
- Метки устройств 29

## N

- Напоминание 18
- Настройка модуля CA 36
- Наушники
  - Громк. наушн. 26
  - Динамик 26
  - подсоединение 37

## O

- Область отображ. 27
- Окруж. звук 25
- Оптималь. 15

Оттенок 23

## P

- Подсветка 23
- Подсоединение
  - антенны/видеомагнитофона 4
  - дополнительного оборудования 37
- Подтверд. 34
- Предустановка AV 29
- Пропуск 29, 34
- Пульт ДУ
  - датчик 13
  - обзор 12
  - установка батареек 4

## P

- Размер по вертикали 28
- Редакт. списка программ 35
- Режим 1 цифры 32
- Режим звука 25
- Режим изобр. 23
- Режим экрана 15
- Резкость 24
- Руч. настр. прогр. 33
- Руч. поиск цифр. Станций 35
- Ручная запись по таймеру 18

## C

- Сброс
  - изображение 23
  - звук 25
  - регулировок ПК 31
- Сброс всех настроек 30
- Световой сенсор 30
- Сдвиг по вертик. 28, 31
- Сдвиг по горизонт. 27, 31
- Система цвета 30
- Сортировка прогр. 32
- Список Избранное 19
- Список категорий 17
- Список таймеров 18
- Страна 5

## T

- Таблица входных сигналов 20
- Таблица программ 15
- Таймер включения 30
- Таймер сна 30
- Текст 15
- Тембр ВЧ 25
- Тембр НЧ 25
- Техн. конфигурация 36
- Технические характеристики 40
- Тип аудио 36
- Тихое включение 30

Продолжение

## **У**

Устан. часов 30  
Увелич. 15  
Улучш. контраста 24  
Управление питанием 31  
Установка субтитров 36

## **Ф**

Фаза 31  
Фильтр для MPEG 24  
Формат экрана 27, 31

## **Ц**

Цветность 23  
Цветовой тон 24  
Цифровая конфигурация 36  
Цифровая настройка 35

## **Ч**

Чистый белый 24

## **Ш**

Шаг 31  
Широкоэкр. 15  
Шумопонижение 24

## **Э**

Энергосбережение 30

## **Я**

Язык 5, 29  
Язык аудио 36  
Язык субтитров 36  
Яркость 23



## Wprowadzenie

Dziękujemy, że Państwo wybrali produkt firmy Sony. Przed rozpoczęciem eksploatacji tego telewizora należy dokładnie zapoznać się z treścią niniejszej instrukcji oraz zachować ją do wykorzystania w przyszłości.

## Uwaga dotycząca funkcji TV cyfrowej

- Wszystkie funkcje dotyczące telewizji cyfrowej (**DVB**) są dostępne tylko w krajach lub rejonach, w których nadawane są cyfrowe sygnały naziemne DVB-T (MPEG2). Należy poinformować się u sprzedawcy sprzętu, czy na danym terenie odbierany jest sygnał DVB-T.
- Ten odbiornik TV jest wykonany według specyfikacji DVB-T, jednak nie gwarantuje się jego kompatybilności z przyszłymi programami cyfrowej naziemnej telewizji DVB-T.
- Niektóre funkcje telewizji cyfrowej mogą być niedostępne w niektórych krajach.

## Informacje dotyczące znaków towarowych

- **DVB** is a registered trademark of the DVB Project
- Wykonano na licencji udzielonej przez BBE Sound, Inc. Licencja posiadana przez BBE Sound, Inc., na podstawie co najmniej jednego z następujących patentów Stanów Zjednoczonych: 5510752, 5736897. BBE i symbol BBE są zastrzeżonymi znakami towarowymi BBE Sound, Inc.
- TruSurround XT, SRS i (●) symbol są znakami towarowymi SRS Labs, Inc. TruSurround XT technologia jest objęta licencją SRS Labs, Inc.
- **HDMI** HDMI, logo HDMI i High-Definition Multimedia Interface są znakami towarowymi lub zastrzeżonymi znakami towarowymi firmy HDMI Licensing, LLC.
- Ilustracje używane w tej instrukcji obsługi przedstawiają KDL-32S2000 o ile nie stwierdzono inaczej.

# Spis treści

## Informacje i czynności wstępne

4

Informacje dotyczące bezpieczeństwa.....	7
Środki ostrożności.....	10
<b>Przegląd pilota.....</b>	<b>11</b>
<b>Przegląd przycisków i wskaźników odbiornika TV .....</b>	<b>12</b>

## Odbiór audycji telewizyjnych

Odbiór audycji telewizyjnych .....	13
Sprawdzanie Cyfrowego elektronicznego informatora programowego (EPG) <b>DVB</b> .....	16
Używanie listy Ulubionych <b>DVB</b> .....	18
Oglądanie obrazów z podłączonych urządzeń .....	19

## Używanie funkcji MENU

Nawigacja w menu .....	20
Menu Obrazu .....	21
Menu Dźwięku.....	23
Menu Ustawienia ekranu.....	25
Menu Ustawienia.....	26
Menu Ustawienia PC.....	29
Menu Ustawienia analogowe (Tylko tryb analogowy) .....	30
Menu Ustawienia cyfrowe <b>DVB</b> .....	33

## Korzystanie z dodatkowego sprzętu

Podłączanie dodatkowego sprzętu .....	35
---------------------------------------	----

## Informacje dodatkowe

Dane techniczne .....	38
Rozwiązywanie problemów .....	40
Indeks.....	42

**DVB** : tylko dla kanałów cyfrowych

# Informacje i czynności wstępne

## 1: Sprawdzanie wyposażenia

Pilot RM-ED005 (1)

Baterie AA (typu R6) (2)

Przewód zasilający (typu C-6) (1)



Kabel koncentryczny (1)



Uchwyt na kable (1)

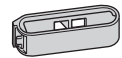

Pas podtrzymujący (1) i wkręty (2)

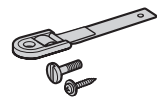

### Wkładanie baterii do pilota

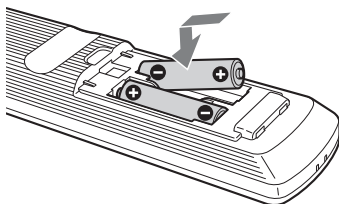

### Uwagi

- Przy wkładaniu baterii do pilota zachować właściwą biegunowość.
- Zużyte baterie należy utylizować w sposób nieszkodliwy dla środowiska naturalnego. W niektórych regionach sposób utylizacji zużytych baterii mogą regulować stosowne przepisy. Należy skontaktować się w tej sprawie z lokalnymi władzami.
- Nie należy używać różnych typów baterii jednocześnie ani łączyć starych baterii z nowymi.
- Należy ostrożnie obchodzić się z pilotem. Nie należy nim rzucać, chodzić po nim, ani wylewać na niego żadnych płynów.
- Nie należy kłaść pilota w pobliżu źródeł ciepła lub w miejscach narażonych na bezpośrednie działanie promieni słonecznych. Chronić je przed wilgocią.

## 2: Podłączanie anteny/magnetowidu

Podłączanie tylko anteny

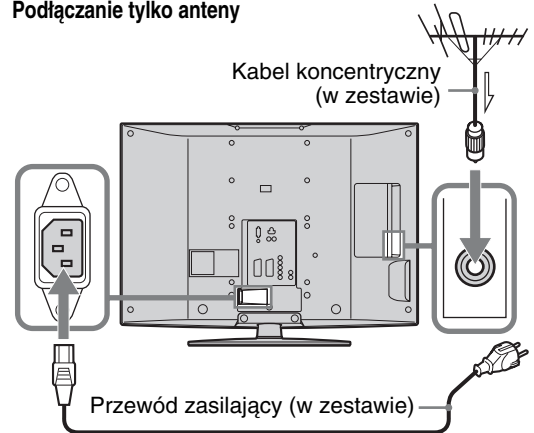

Podłączanie anteny i magnetowidu

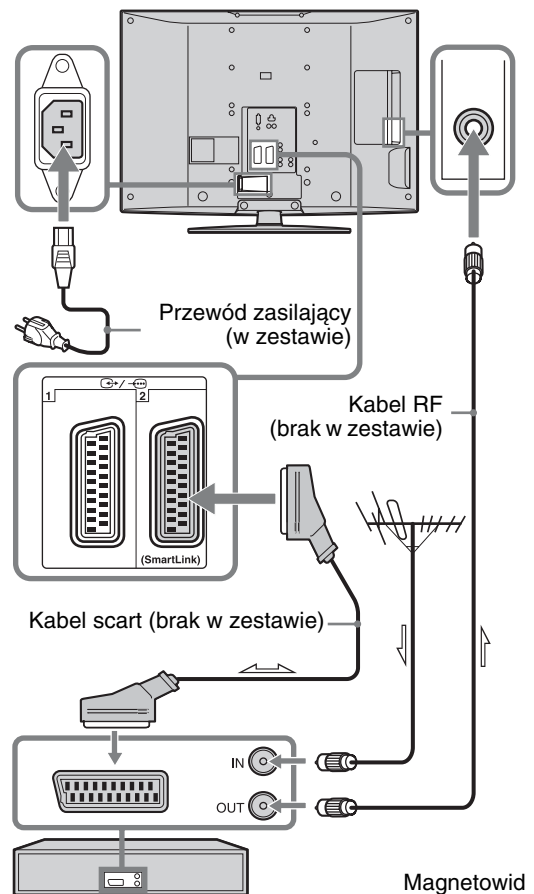

### 3: Zebranie kabli w wiązkę

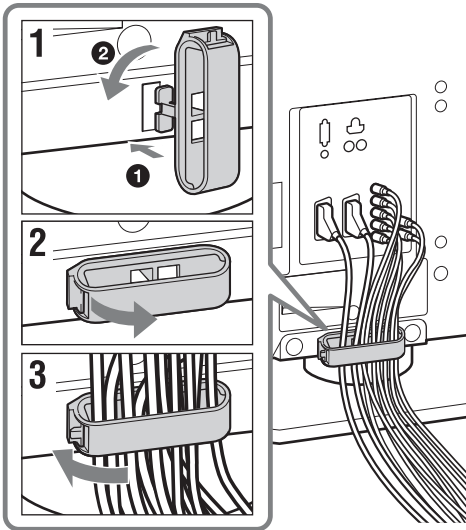

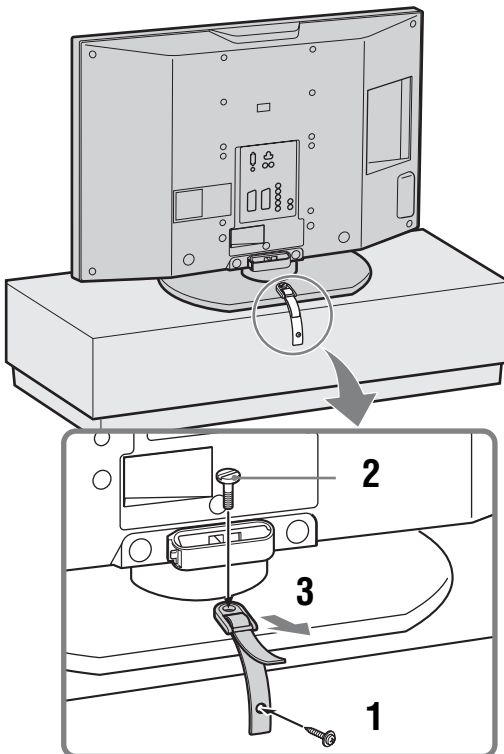

### 4: Zabezpieczenie odbiornika TV przed przewróceniem

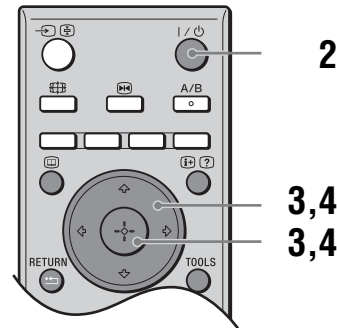
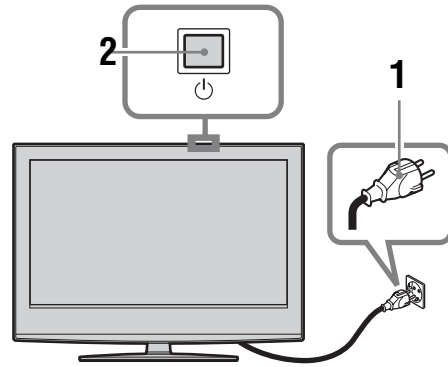

### 5: Wybieranie języka i kraju/regionu



- 1** Podłączyć odbiornik TV do gniazdka sieciowego (220-240 V prądu zmiennego, 50 Hz).
- 2** Nacisnąć  na odbiorniku TV (na górze).  
Przy pierwszym włączeniu odbiornika TV na ekranie pojawia się menu wyboru języka.  
Gdy odbiornik TV jest w trybie oczekiwania (wskaźnik  (oczekiwanie) na odbiorniku TV (na przodzie) jest czerwony), nacisnąć  na pilocie, aby włączyć TV.

*ciąg dalszy*

- 3** Nacisnąć  $\uparrow/\downarrow$  aby wybrać język wyświetlany na ekranach menu, po czym nacisnąć  $\oplus$ .

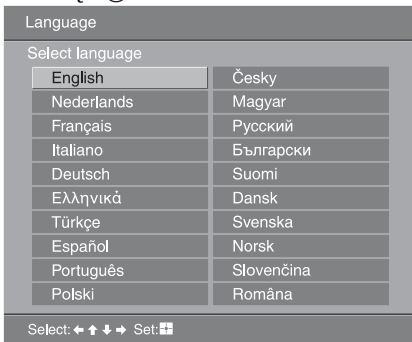

- 4** Nacisnąć  $\uparrow/\downarrow$  aby wybrać kraj/region w którym odbiornik TV będzie używany, po czym nacisnąć  $\oplus$ .



Jeśli kraju/regionu, w którym odbiornik będzie używany nie ma na liście, zamiast nazwy kraju/regionu należy wybrać „-”.

Na ekranie ukaże się komunikat potwierdzający, że odbiornik TV zaczyna autoprogramowanie, należy wtedy przejść do „6: Autoprogramowanie odbiornika TV”.

## 6: Autoprogramowanie odbiornika TV

Odbiornik TV wyszuka i zapisze w pamięci wszystkie dostępne kanały TV.

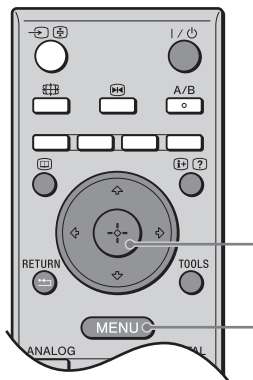

- 1** Przed rozpoczęciem autoprogramowania odbiornika TV należy włożyć nagrany taśmę do magnetowidu podłączonego do odbiornika TV (strona 4) i zacząć odtwarzanie.

Kanał wideo zostanie zlokalizowany i zapisany w pamięci odbiornika TV podczas autoprogramowania.

Jeżeli do telewizora nie jest podłączony magnetowid, ta procedura nie jest wymagana. Przejdź do kroku 2.

- 2** Wybrać „OK”, po czym nacisnąć  $\oplus$ .

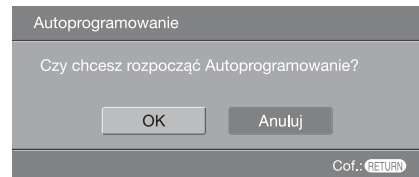

Odbiornik TV zaczyna wyszukiwanie wszystkich dostępnych kanałów cyfrowych, a następnie wszystkich dostępnych kanałów analogowych. Procedura ta zajmuje nieco czasu, należy więc czekać cierpliwie i nie naciskać żadnych przycisków ani na odbiorniku TV, ani na pilocie.

**Gdy wyświetli się komunikat żądający, aby sprawdzić połączenia anteny**

Nie zostały znalezione żadne kanały cyfrowe, ani analogowe. Sprawdzić wszystkie połączenia antenowe i nacisnąć  $\oplus$ , by ponownie rozpocząć autoprogramowanie.

- 3** Gdy na ekranie pojawi się menu sortowania programów, wykonać kroki opisane w „Sortowanie programów” (strona 30).

Jeżeli nie trzeba zmieniać kolejności, w której kanały analogowe są zapisane w pamięci odbiornika TV, przejdź do kroku 4.

- 4** Nacisnąć MENU aby wyjść z tego menu. Odbiornik TV jest teraz dostrojony do wszystkich dostępnych kanałów.

# Informacje dotyczące bezpieczeństwa

## Przewód zasilający

- Aby zapobiec uszkodzeniu przewodu zasilającego, należy przestrzegać poniższych zaleceń. Uszkodzenie przewodu zasilającego może stać się przyczyną pożaru lub porażenia prądem elektrycznym.
  - Przenosząc odbiornik TV, należy odłączyć przewód zasilający.
  - Aby odłączyć przewód zasilający, należy najpierw wyjąć przewód z gniazdka.
  - W celu wyjęcia przewodu zasilającego z gniazda sieciowego należy chwycić przewód za wtyczkę. Nie wolno ciągnąć za sam przewód.
  - Należy uważać, aby nie przycisnąć, nie zgąć ani nie skręcić nadmiernie przewodu zasilającego. Może nastąpić uszkodzenie izolacji lub urwanie żył przewodu.
  - Nie należy przerabiać przewodu zasilającego.
  - Na przewodzie zasilającym nie należy kłaść ciężkich przedmiotów.
  - Należy trzymać przewód zasilający z dala od źródeł ciepła.
- Nie wolno używać uszkodzonego przewodu zasilającego. Należy zwrócić się z prośbą o jego wymianę do punktu sprzedaży lub punktu serwisowego firmy Sony.
- Dostarczonego w zestawie przewodu zasilającego nie należy używać od jakichkolwiek innych urządzeń.
- Należy używać wyłącznie oryginalnych przewodów firmy Sony, a nie innych marek.



## Gniazdo zasilające

- Telewizor z wtyczką z bolcem uziemiającym musi być podłączony do gniazdka z uziemieniem.
- Nie należy używać gniazd sieciowych słabo trzymających wtyczkę. Wtyczka powinna być całkowicie włożona do gniazda sieciowego. Niedopasowanie wtyczki do gniazda może być przyczyną iskrzenia i wywołać pożar. W celu wymiany gniazda zasilającego należy skontaktować się z elektrykiem.



## Czyszczenie wtyczki przewodu zasilającego

- Należy regularnie wyjmować wtyczkę z gniazdka i czyścić ją. Jeśli wtyczka jest pokryta kurzem i gromadzi wilgoć, jej właściwości izolujące mogą ulec pogorszeniu, co może być przyczyną pożaru.



## Przeciążenie

- Odbiornik TV jest przystosowany do zasilania wyłącznie napięciem 220–240 V AC. Nie należy podłączać zbyt wielu urządzeń do tego samego gniazda zasilania, ponieważ może to spowodować pożar lub porażenie prądem elektrycznym.

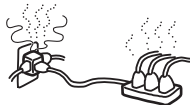

## Gdy odbiornik TV nie jest używany

- Mając na uwadze kwestie ochrony środowiska i bezpieczeństwa, zaleca się odłączenie odbiornika od źródła zasilania, jeśli nie będzie on używany przez kilka dni.



- Wyłączenie odbiornika telewizyjnego nie powoduje jego odłączenia od sieci elektrycznej. W celu zupełnego odłączenia odbiornika TV należy wyjąć wtyczkę z gniazda sieciowego. Niektóre odbiorniki mogą być jednak wyposażone w funkcje wymagające pozostawienia ich w trybie gotowości. Instrukcje w niniejszym podręczniku nie zawierają informacji na ten temat.

## Przenoszenie

- Przed przystąpieniem do przenoszenia odbiornika należy odłączyć od niego wszystkie kable.
- Do przenoszenia dużego odbiornika TV potrzeba co najmniej dwóch osób.
- Odbiornik należy przetranszować w sposób pokazany na ilustracji po prawej stronie. Podnosząc odbiornik lub przesuwając ekran telewizora, należy mocno chwycić go od dołu. Niezachowanie tych zasad może spowodować upadek odbiornika i jego uszkodzenie lub poważne obrażenia.
- Podczas transportu odbiornik nie powinien być narażony na wstrząsy mechaniczne i nadmierne wibracje. Odbiornik może upaść i ulec uszkodzeniu lub może spowodować poważne obrażenia.
- Jeśli odbiornik został upuszczony lub uległ uszkodzeniu, należy niezwłocznie zlecić jego sprawdzenie wykwalifikowanym pracownikom serwisu.
- W czasie transportu odbiornika do serwisu lub podczas przeprowadzki, należy zapakować go w oryginalny karton i elementy opakowania.

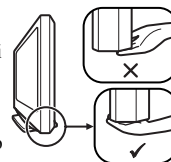
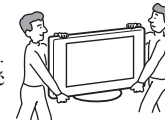

## Ustawienie

- Telewizor powinien być zainstalowany w pobliżu łatwo dostępnego gniazdka.
- Odbiornik należy ustawić na stabilnej, poziomej powierzchni. Na odbiorniku TV nie należy wieszkać żadnych przedmiotów. Odbiornik może spaść ze stojaka, powodując szkody materialne lub obrażenia ciała.
- Nie należy ustawiać odbiornika TV w miejscach narażonych na działanie wysokiej temperatury, na przykład w miejscach wystawionych na działanie promieni słonecznych w pobliżu grzejnika lub nadmuchu ciepłego powietrza. Narażenie odbiornika na działanie wysokiej temperatury może doprowadzić do jego przegrzania, deformacji obudowy lub niesprawności.
- Nie należy instalować telewizora w miejscu narażonym na bezpośrednie działanie klimatyzacji. Montaż telewizora w takim miejscu może powodować skraplanie się wilgoci i nieprawidłową pracę urządzenia.
- Nigdy nie należy umieszczać telewizora w miejscach gorących, wilgotnych lub nadmiernie zapylnych.
- Nie należy używać odbiornika w miejscach, w których do wnętrza mogą dostawać się owady.
- Urządzenia nie należy instalować w miejscach, w których może być narażone na działanie wibracji mechanicznych.
- Nie należy ustawiać telewizora w miejscu, gdzie może on zawadzać, np. na filarze lub za nim ani w miejscu, gdzie można uderzyć wien głową. Ustawianie telewizora w niewłaściwym miejscu może prowadzić do obrażeń ciała.
- Dzieciom nie należy pozwalać wchodzić lub wspinać się na odbiornik TV.
- W przypadku użytkowania urządzenia blisko morza, sól zawarta w powietrzu może spowodować korozję metalowych części telewizora i jego uszkodzenie lub pożar.



(cd)

## Wentylacja

- Nie wolno zasłaniać otworów wentylacyjnych ani wkładać żadnych rzeczy do obudowy. Może to spowodować przegrzanie i pożar.
- Jeśli odpowiedni przepływ powietrza nie zostanie zapewniony, urządzenie może zostać zanieczyszczone gromadzącym się kurzem. W celu zapewnienia właściwej wentylacji, należy przestrzegać następujących zasad:
  - Nie należy ustawiać odbiornika TV odwróconego tyłem lub bokiem.
  - Nie należy ustawiać odbiornika do góry nogami.
  - Nie należy ustawiać odbiornika TV na półce lub w szafce.
  - Nie należy stawiać odbiornika na dywanie lub na łóżku.
  - Nie należy przykrywać odbiornika TV materiałami, np. zasłonami lub innymi przedmiotami, jak gazety itp.
- Wokół odbiornika TV należy pozostawić trochę wolnej przestrzeni tak, jak to pokazano na rysunku poniżej. W przeciwnym wypadku wentylacja może być niewystarczająca wywołując przegrzanie, które może spowodować pożar lub uszkodzenie odbiornika.



### Instalacja na ścianie

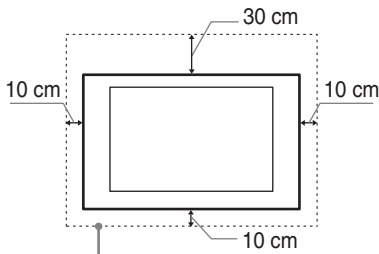

Zalecana ilość wolnej przestrzeni wokół odbiornika TV.

### Instalacja na stojaku

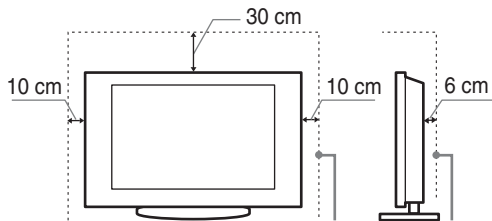

Zalecana ilość wolnej przestrzeni wokół odbiornika TV.

- Nie wolno instalować urządzenia w następujący sposób:

Obieg powietrza jest zablokowany.

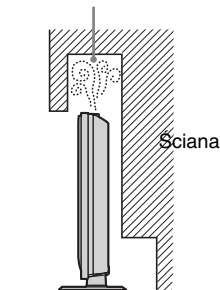

Obieg powietrza jest zablokowany.

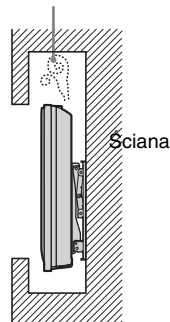

## Wyposażenie dodatkowe

Podczas instalowania odbiornika TV na stojaku lub ściennym uchwycie mocującym należy przestrzegać następujących zasad. Niezastosowanie tych zasad może spowodować upadek odbiornika i poważne obrażenia.

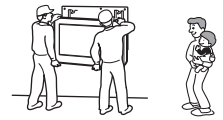

- Ze względów bezpieczeństwa zaleca się stosowanie akcesoriów Sony:
  - KDL-46S2000/KDL-46S2010/KDL-46S2030/KDL-40S2000/KDL-40S2010/KDL-40S2030:** Ścienny uchwyt mocujący SU-WL51.
  - KDL-32S2000/KDL-32S2010/KDL-32S2020/KDL-32S2030/KDL-26S2000/KDL-26S2010/KDL-26S2020/KDL-26S2030:** Ścienny uchwyt mocujący SU-WL31.
- Zaleca się stosowanie oryginalnego ściennego uchwytu mocującego Sony, aby zapewnić odpowiednią wentylację oraz zapobiec gromadzeniu się kurzu na telewizorze.
- Montaż odbiornika na ścianie należy zlecić wykwalifikowanemu instalatorowi. W przypadku nieprawidłowej instalacji telewizor może spaść i ulec uszkodzeniu lub spowodować obrażenia ciała.
- Podczas instalowania odbiornika TV należy go odpowiednio zabezpieczyć zgodnie z instrukcjami dołączonymi do stojaka.
- Należy pamiętać o dołączeniu wsporników dostarczanych razem z stojakiem.

## Podłączanie przewodów

- W celu zachowania bezpieczeństwa podczas dokonywania połączeń należy odłączyć przewód od zasilania.
- Należy uważać, aby nie nadepnąć na kable. Może to spowodować uszkodzenie urządzenia.

## Placówki medyczne

Nie należy instalować odbiornika w miejscach, gdzie użytkowany jest sprzęt medyczny. Może on spowodować wadliwe działanie urządzeń medycznych.

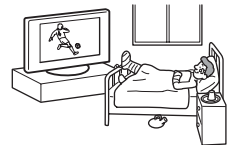

## Użytkowanie odbiornika na zewnątrz pomieszczeń

- Nie należy instalować odbiornika TV na wolnym powietrzu. Narażenie odbiornika TV na działanie deszczu może być przyczyną pożaru lub porażenia prądem elektrycznym.
- W przypadku narażenia na bezpośrednie działanie promieni słonecznych, odbiornik może się nagrzać, co może spowodować jego uszkodzenie.

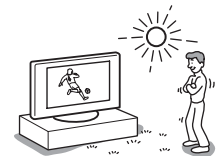

## Instalowanie odbiornika w pojazdach, na statkach i innych jednostkach pływających

- Nie należy instalować odbiornika TV w pojeździe. Ruch pojazdu może spowodować upadek odbiornika TV, a w konsekwencji, obrażenia ciała.
- Nie należy instalować odbiornika TV na statku lub innej jednostce pływającej. Wystawianie odbiornika TV na działanie wody morskiej może być przyczyną pożaru lub uszkodzenia odbiornika.

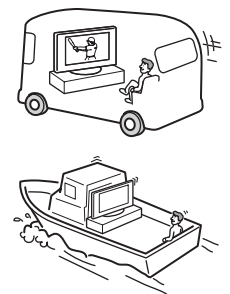

## Woda i wilgoć

- Nie należy użytkować odbiornika TV w pobliżu wody, np. obok wanny lub kabiny prysznicowej. Nie należy także narażać odbiornika na działanie deszczu, wilgoci lub dymu. Może stać się to przyczyną pożaru lub porażenia prądem elektrycznym.
- Nie należy dotykać przewodu zasilającego ani telewizora mokrymi rękoma. Może to spowodować porażenie prądem elektrycznym lub uszkodzenie odbiornika.



## Wilgoć i przedmioty palne

- Na odbiorniku TV nie należy kłaść żadnych przedmiotów. Uważać, aby na odbiornik nie kapęły żadne ciecze. Na telewizorze nie należy stawiać żadnych obiektów wypełnionych wodą np. wazonów.
- Aby uniknąć pożaru, przedmioty palne i źródła otwartego płomienia (np. świece) należy trzymać z dala od odbiornika.
- Jeśli do wnętrza odbiornika dostanie się obcy przedmiot lub ciecz, nie wolno włączać odbiornika. Może to spowodować uszkodzenie odbiornika lub porażenie prądem elektrycznym. Należy niezwłocznie oddać telewizor do kontroli przez wykwalifikowanego pracownika serwisu.

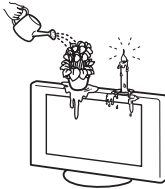

## Wyładowania atmosferyczne

Dla własnego bezpieczeństwa, w czasie burz z wyładowaniami atmosferycznymi nie należy dotykać żadnych części odbiornika TV ani przewodu zasilającego lub antenowego.



## Zapobieganie uszkodzeniu ekranu

- Nie należy rzucić żadnymi przedmiotami w odbiornik TV. Mogą one uszkodzić ekran i spowodować poważne obrażenia.
- W przypadku pęknięcia powierzchni odbiornika TV, nie należy jej dotykać, zanim nie zostanie odłączony przewód zasilający. Nieprzestrzeżenie powyższego zalecenia może prowadzić do porażenia prądem elektrycznym.



## Naprawy

Wewnątrz odbiornika TV jest obecne niebezpiecznie wysokie napięcie.

Nie należy otwierać obudowy odbiornika. Wykonywanie napraw odbiornika TV należy zlecać wyłącznie osobom wykwalifikowanym.



## Usuwanie małych akcesoriów

Małe akcesoria należy przechowywać z dala od dzieci.

# Środki ostrożności

## Oglądanie telewizji

- W celu zapewnienia komfortu oglądania programu telewizyjnego zaleca się zachowanie odległości od odbiornika równej czterokrotnej do siedmiokrotnej wysokości ekranu.
- Aby obraz był czysty, oświetlenie lub światło słoneczne nie może padać bezpośrednio na ekran. W miarę możliwości należy stosować oświetlenie punktowe skierowane z sufitu.
- Program telewizyjny powinien być oglądany w pomieszczeniu o umiarkowanym oświetleniu, ponieważ oglądanie go w słabym świetle lub przez dłuższy czas jest męczące dla oczu.

## Regulacja głośności

- Należy ustawić taki poziom głośności, aby nie przeszkadzać sąsiadom. W nocy dźwięk jest bardzo dobrze słyszalny. Z tego powodu zaleca się zamykanie okien lub korzystanie ze słuchawek.
- Podczas korzystania ze słuchawek należy unikać nadmiernego poziomu głośności ze względu na możliwość uszkodzenia słuchu.

## Ekran LCD

- Chociaż ekran LCD został wykonany z wykorzystaniem technologii wysokiej precyzji, dzięki której aktywnych jest ponad 99,99% pikseli, na ekranie mogą pojawiać się czarne plamki lub jasne kropki (w kolorze czerwonym, niebieskim lub zielonym). Jest to jednak właściwość wynikająca z konstrukcji ekranu LCD i nie jest objawem usterki.
- Nie wolno naciskać na filtr przedni ani zarysowywać go, a także kłaść na odbiorniku TV żadnych przedmiotów. Może to spowodować zakłócenia obrazu lub uszkodzenie ekranu LCD.
- Jeśli odbiornik TV jest używany w zimnym miejscu, na obrazie mogą wystąpić plamy lub obraz może stać się ciemny. Jest to objawem uszkodzenia telewizora. Zjawiska te zanikają w miarę wzrostu temperatury.
- Długotrwałe wyświetlanie obrazów nieruchomych może spowodować wystąpienie obrazów wtórnych (tzw. zjawy). Mogą one zniknąć po krótkiej chwili.
- Ekran i obudowa nagrzewają się podczas pracy telewizora. Nie jest to oznaką uszkodzenia odbiornika.
- Ekran LCD zawiera niewielką ilość ciekłych kryształów i rtęci. Lampa fluorescencyjna umieszczona w urządzeniu także zawiera rtęć. Podczas utylizacji należy przestrzegać lokalnych zaleceń i przepisów.

## Obchodzenie się z powierzchnią ekranu odbiornika/szafką TV i jej czyszczenie

Przed przystąpieniem do czyszczenia należy wyjąć wtyczkę przewodu zasilającego z gniazdzka.

Aby uniknąć uszkodzenia materiału lub powłoki ekranu odbiornika, postępuj zgodnie z poniższymi środkami ostrożności.

- Na ekran nie wolno naciskać ani zarysowywać go twardymi przedmiotami. Zabrania się również rzucać jakiegokolwiek przedmioty w ekran, ponieważ może to spowodować jego uszkodzenie.
- Po dłuższym okresie nieprzerwanej pracy odbiornika TV nie należy dotykać panelu wyświetlacza, ponieważ jego powierzchnia staje się gorąca.
- Zaleca się ograniczenie do minimum dotykania powierzchni ekranu.
- Aby usunąć kurz z powierzchni ekranu/szafki, należy wytrzeć go delikatnie za pomocą miękkiej ściereczki. Jeśli nie można usunąć kurzu, należy wytrzeć ekran za pomocą miękkiej ściereczki lekko zwilżonej rozcieńczonym roztworem delikatnego detergentu.
- Nie należy używać szorstkich gąbek, środków czyszczących na bazie zasad lub kwasów, proszków do czyszczenia ani lotnych rozpuszczalników, takich jak alkohol, benzyna, rozcieńczalnik czy środek owadobójczy. Używanie takich środków lub długotrwały kontakt z gumą lub winylem może spowodować uszkodzenie powierzchni ekranu lub szafki.

- Z upływem czasu, w otworach wentylacyjnych może gromadzić się kurz. Aby zapewnić właściwą wentylację, zalecane jest okresowe usuwanie kurzu (raz w miesiącu) za pomocą odkurzacza.
- Chcąc wyregulować kąt nachylenia odbiornika, należy przytrzymać ręką podstawę stojaka, aby zapobiec odłączeniu się odbiornika od stojaka. Uważać, aby nie przytrzasnąć palców między odbiornikiem a stojakiem.

## Urządzenia dodatkowe

- Nie należy stawiać urządzeń dodatkowych zbyt blisko odbiornika. Urządzenia dodatkowe powinny być oddalone przynajmniej 30 cm od telewizora. Jeśli magnetowid zostanie ustawiony z przodu lub po prawej stronie urządzenia, obraz może ulec zniekształceniu.
- Jeśli odbiornik telewizyjny znajduje się zbyt blisko urządzeń będących źródłem zakłóceń elektromagnetycznych mogą pojawiać się zakłócenia obrazu i/lub dźwięku.

## Utylizacja telewizora



### Utylizacja zużytego sprzętu (stosowana w krajach Unii Europejskiej i w pozostałych krajach europejskich stosujących własne systemy zbiórki)

Ten symbol na produkcie lub jego opakowaniu oznacza, że produkt nie może być traktowany jako odpad komunalny, lecz powinno się go dostarczyć do odpowiedniego punktu zbiórki sprzętu

elektrycznego i elektronicznego w celu recyklingu. Odpowiednia utylizacja zużytego produktu zapobiega potencjalnym negatywnym wpływom na środowisko oraz zdrowie ludzi, jakie mogłyby wystąpić w przypadku niewłaściwego zagospodarowania odpadów. Recykling materiałów pomoże w ochronie środowiska naturalnego.

W celu uzyskania bardziej szczegółowych informacji na temat recyklingu tego produktu należy skontaktować się z lokalną jednostką samorządu terytorialnego, ze służbami zagospodarowywania odpadów lub ze sklepem, w którym zakupiony został ten produkt.

# Przegląd pilota

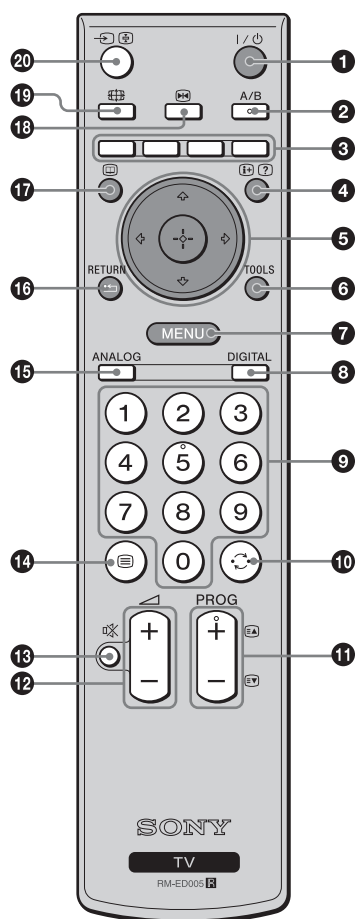

- 1 I/⏻ – Stan oczekiwania odbiornika TV**  
Wyłącza na chwilę odbiornik TV i włącza ze stanu oczekiwania.
- 2 A/B – Podwójny dźwięk (strona 24)**
- 3 Przyciski kolorowe**  
Wybiera na chwilę opcje na dole cyfrowego menu Ulubione i menu EPG.
- 4  $\text{I+}/\text{I-}/\text{I}$  – Pokazywanie Informacji / Tekstu**
  - W trybie cyfrowym: Wyświetla krótkie informacje o aktualnie oglądanym programie.
  - W trybie analogowym: Wyświetla takie informacje, jak aktualny numer kanału i tryb ekranowy.
  - W trybie tekstowym (strona 14): Wywołuje ukrytą informację (np. odpowiedzi do zagadki).
- 5  $\text{I+}/\text{I-}/\text{I}$  (strona 13, 20)**
- 6 TOOLS (strona 15, 19, 37)**  
Umożliwia dostęp do różnych opcji oglądania i do wykonania zmian nastawień, zależnie od źródła i trybu ekranu.
- 7 MENU (strona 20)**
- 8 DIGITAL – Tryb cyfrowy (strona 13)**
- 9 Przyciski numeryczne**
  - W trybie TV: Wybór kanałów. Dla kanału numer 10 i powyżej, drugą cyfrę należy wcisnąć w ciągu dwóch sekund.
  - W trybie tekstowym: Aby wybrać stronę należy wprowadzić jej trzycyfrowy numer.
- 10  $\text{I}$  – Poprzedni kanał**  
Wraca do kanału poprzednio oglądanego (przez ponad pięć sekund).
- 11 PROG +/- (strona 13)**
  - W trybie TV: Wybiera następny (+) lub poprzedni (-) kanał.
  - W trybie tekstowym: Wybiera następną (+) lub poprzednią (-) stronę.
- 12  $\text{I}$  +/- – Głośność**
- 13  $\text{I}$  – Wyciszenie (strona 13)**
- 14  $\text{I}$  – Tekst (strona 14)**
- 15 ANALOG – Tryb analogowy (strona 13)**
- 16  $\text{I}$  / RETURN**  
Powraca do poprzedniego ekranu każdego wyświetlanego menu.
- 17  $\text{I}$  – EPG (Cyfrowy elektroniczny informator programowy) (strona 16)**
- 18  $\text{I}$  – Zatrzymanie obrazu (strona 14)**  
Zatrzymuje obraz TV.
- 19  $\text{I}$  – Tryb ekranowy (strona 14)**
- 20  $\text{I}$  /  $\text{I}$  – Wybieranie wejścia / Zatrzymanie tekstu**
  - W trybie TV (strona 19): Wybiera sygnał wejściowy z urządzenia przyłączonego do gniazd TV.
  - W trybie tekstowym (strona 14): Zatrzymuje aktualną stronę tekstową.

## Wskazówka

Przyciski A/B, PROG + oraz numer 5 mają wyczuwalne dotykiem kropki. Kropki wyczuwane dotykiem ułatwiają orientację przy obsłudze odbiornika TV.

# Przegląd przycisków i wskaźników odbiornika TV

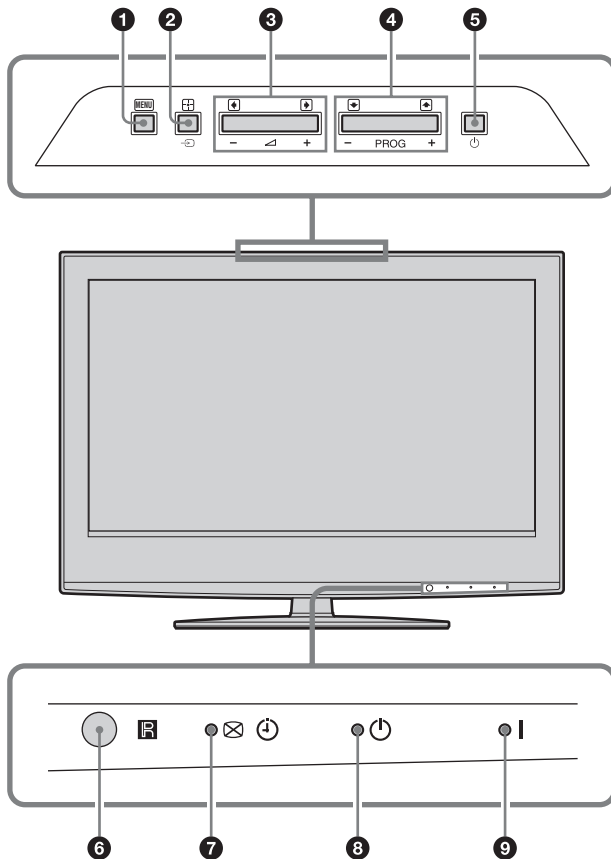

## 1 MENU (strona 20)

## 2 →/+ – Wybieranie wejścia/OK

- W trybie TV (strona 19): Wybiera sygnał wejściowy z urządzenia przyłączonego do gniazd TV.
- W menu TV: Wybiera menu lub opcję i potwierdza ustawienie.

## 3 ↵ +/-/↔/→

- Zwiększa (+) lub zmniejsza (-) głośność.
- W menu TV: Przewija opcje w lewo (↵) lub w prawo (→).

## 4 PROG +/-/↑/↓

- W trybie TV: Wybiera następny (+) lub poprzedni (-) kanał.
- W menu TV: Przewija opcje w górę (↑) lub w dół (↓).

## 5 ⏻ – Zasilanie

Włącza lub wyłącza odbiornik TV.

## 6 Czujnik zdalnego sterowania

## 7 ✖ ⏸ – Wskaźnik wyłączenia obrazu/ wskaźnik Timera

- Świeci na zielono, gdy obraz jest wyłączony (strona 27).
- Świeci się na pomarańczowo gdy Timer jest nastawiony (strona 27).

## 8 ⏻ – Wskaźnik oczekiwania

Świeci na czerwono, gdy odbiornik TV jest w trybie oczekiwania.

## 9 I – Wskaźnik zasilania

Świeci na zielono, gdy odbiornik jest włączony.

### Uwaga

Przed odłączeniem przewodu zasilającego należy upewnić się, że telewizor jest zupełnie wyłączony. Odłączenie przewodu zasilającego gdy telewizor jest włączony może spowodować, że wskaźnik pozostanie zapalony lub być przyczyną usterki telewizora.

# Odbiór audycji telewizyjnych

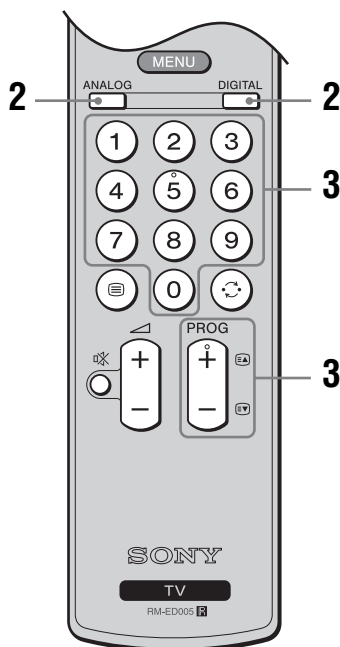
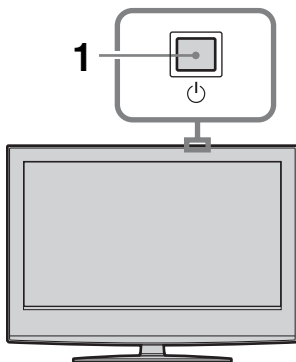

- 1 Nacisnąć na odbiorniku TV (na górze), aby włączyć TV.  
Gdy odbiornik TV jest w trybie oczekiwania (wskaźnik (oczekiwanie) na odbiorniku TV (na przodzie) jest czerwony), nacisnąć na pilocie, aby włączyć TV.

- 2 Nacisnąć DIGITAL, aby przełączyć na tryb cyfrowy, lub ANALOG, aby przełączyć na tryb analogowy.

Dostępne kanały są różne, zależnie od trybu.

- 3 Naciskać przyciski numeryczne lub PROG +/-, aby wybrać kanał TV.

Aby wybrać kanał numer 10 i powyżej za pomocą przycisków numerycznych, należy wprowadzić drugą i trzecią cyfrę w ciągu dwóch sekund.

Aby wybrać cyfrowy kanał za pomocą Cyfrowego elektronicznego informatora programowego (EPG), zobacz strona 16.

### W trybie cyfrowym

Na chwilę pojawi się baner z informacją. Na banerze mogą znajdować się następujące ikony.



- : Program radiowy
- : Program kodowany/płatny
- : Dostępne różne języki audio
- : Dostępne napisy
- : Dostępne napisy dla słabo słyszących
- : Zalecany wiek minimalny dla aktualnego programu (od 4 do 18 lat)
- : Blokada rodzicielska
- : Aktualny program jest nagrywany

### Dodatkowe czynności



Aby	Należy
Wyłączyć na chwilę odbiornik TV (Tryb oczekiwania)	Nacisnąć .
Włączyć TV z trybu oczekiwania bez dźwięku	Nacisnąć . Nacisnąć  +/- aby nastawić poziom głośności.
Całkowicie wyłączyć odbiornik TV	Nacisnąć  na odbiorniku TV (na górze).
Ustawić poziom głośności	Nacisnąć  + (zwiększyć)/ - (zmniejszyć).
Wyciszyć dźwięk	Nacisnąć . Aby przywrócić dźwięk, należy ponownie nacisnąć ten przycisk.
Uzyskać dostęp do tabeli indeksu programów (tylko w trybie analogowym)	Nacisnąć . Aby wybrać kanał analogowy, nacisnąć  , po czym nacisnąć . Aby przejść do tabeli indeksów sygnałów wejścia, zobacz strona 19.

*ciąg dalszy*

## Aby wejść na strony teletekstu

Nacisnąć . Po każdorazowym naciśnięciu , ekran zmienia się cyklicznie w następujący sposób: Tekst → Tekst na obrazie telewizyjnym (tryb mieszany) → Bez tekstu (wyjście z trybu teletekstu)

Aby wybrać stronę, nacisnąć przyciski numeryczne lub PROG +/-.

Aby zatrzymać stronę, nacisnąć /.







Aby wywołać ukrytą informację, nacisnąć /?.

### Wskazówki

- Należy zapewnić odbiór sygnału TV dobrej jakości, gdyż w przeciwnym razie w tekście mogą pojawić się błędy.
- Większość kanałów telewizyjnych udostępnia funkcje teletekstu. Informacje na temat używania teletekstu można znaleźć na stronie indeksu.
- Jeśli u dołu strony tekstowej pojawiają się opcje w czterech kolorach, dostępna jest usługa szybkiego dostępu Fastext. Usługa Fastext umożliwia szybki i łatwy dostęp do stron. Aby wejść na stronę, nacisnąć przycisk w odpowiadającym jej kolorze.

## Zatrzymanie obrazu

Zatrzymuje obraz TV (np. aby zapisać numer telefonu lub przepis).



- 1 Nacisnąć  na pilocie.
- 2 Nacisnąć /// aby wyregulować pozycję okna.
- 3 Nacisnąć  aby usunąć okno.
- 4 Nacisnąć ponownie  aby wrócić do normalnego trybu TV.

## Aby ręcznie zmienić tryb ekranowy stosownie do transmitowanego programu

Nacisnąć kilkakrotnie , aby wybrać Smart, 4:3, Wide, Zoom lub 14:9.

\* Obraz może być częściowo obcięty od góry i od dołu.

### Wskazówki

- Ewentualnie można nastawić „Autoformatowanie” na „Wł.”. Odbiornik TV automatycznie wybierze tryb najlepiej dostosowany do rodzaju audycji TV (strona 25).
- Wybierając 14:9 lub Zoom, można nastawić pozycję obrazu. Aby przesuwać w górę lub w dół, należy naciskać / (np. by uwidocznili napisy dialogowe).
- Niektóre znaki i/lub litery na górze i na dole obrazu mogą być niewidoczne w trybie Smart. W takim wypadku można wybrać „Rozmiar pionowy” za pomocą menu „Ustawienia ekranu” i nastawić rozmiar pionowo tak, aby były widoczne.

### Smart\*

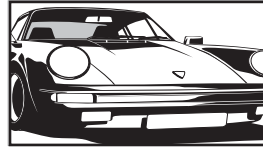

Wyświetla konwencjonalny obraz telewizyjny 4:3 z imitacją efektu szerokoekranowego. Obraz w formacie 4:3 wypełnia cały ekran.

### 4:

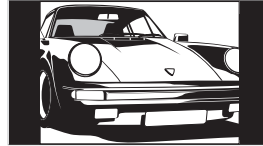

Wyświetla audycje TV w konwencjonalnym formacie 4:3 (np. nie-szerokoekranowa telewizja) w prawidłowych proporcjach.

### Wide (panoramiczny)

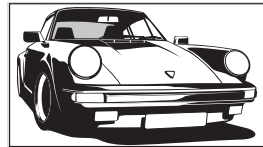

Wyświetla panoramiczny obraz telewizyjny (16:9) w prawidłowych proporcjach.

### Zoom\*

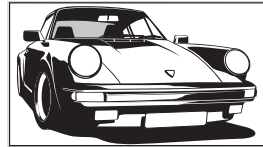

Wyświetla obrazy telewizyjne w formacie Cinemascope (format Letterbox) w prawidłowych proporcjach.

### 14:9\*

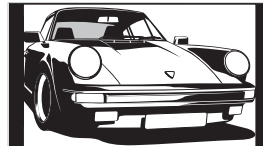

## Używanie menu Tools

Nacisnąć TOOLS podczas oglądania programu TV, aby wyświetlić następujące opcje.

Opcje	Opis
Oszcz. energii	Zobacz strona 27.
Ustawienia napisów (tylko w trybie cyfrowym)	Zobacz strona 34.
Ulubione cyfrowe (tylko w trybie cyfrowym)	Zobacz strona 18.
Tryb obrazu	Zobacz strona 21.
Tryb dźwięku	Zobacz strona 23.
Aut. ust. zegara (tylko w trybie analogowym)	Umożliwia przełączenie na tryb cyfrowy i uzyskanie aktualnego czasu.
Timer wyłączenia	Zobacz strona 27.
Głośność 	Zobacz strona 24.

# Sprawdzanie Cyfrowego elektronicznego informatora programowego (EPG) DV3\*

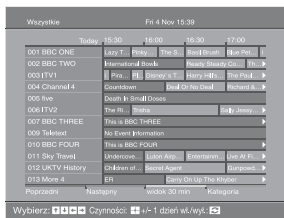











## Cyfrowy elektroniczny informator programowy (EPG)

\* Należy wziąć pod uwagę, że ta funkcja może być niedostępna w niektórych krajach.











- 1 W trybie cyfrowym nacisnąć , aby wyświetlić Cyfrowy elektroniczny informator programowy (EPG).
- 2 Wykonać żądane operacje, jak pokazano w następującej tabeli.

### Uwaga

Informacje o programach zostaną wyświetlone tylko jeśli stacja TV je nadaje.





























Aby	Należy
Wyłączyć EPG	Nacisnąć  .
Poruszać się w EPG	Nacisnąć  /  /  /  .
Oglądać aktualny program	Nacisnąć  gdy aktualny program jest wybrany.
Sortować informacje o programach według kategorii – Lista kategorii	<ol style="list-style-type: none"> <li>1 Nacisnąć niebieski przycisk.</li> <li>2 Nacisnąć /// aby wybrać kategorię. Nazwa kategorii zostanie wyświetlona z boku. Dostępne kategorie to: „Ulubione”: Zawiera wszystkie kanały, które zostały zapisane na liście Ulubionych (strona 18). „Wszystkie”: Zawiera wszystkie dostępne kanały. „Wiadomości”: Zawiera wszystkie kanały informacyjne.</li> <li>3 Nacisnąć .</li> </ol> <p>Teraz Cyfrowy elektroniczny informator programowy (EPG) wyświetla tylko aktualne programy z wybranej listy.</p>

Nastawić nagrywanie programu – Programator nagrywania

- 1 Nacisnąć ///, aby wybrać przyszły program, który zostanie nagrany.
- 2 Nacisnąć .
- 3 Nacisnąć /, aby wybrać „Programator nagrywania”.
- 4 Nacisnąć , aby nastawić Timery odbiornika TV i magnetowidu.  
Przy informacji o tym programie pojawi się symbol . Wskaźnik  na odbiorniku TV (na przodzie) zapali się.

### Uwagi

- Można nastawić Timer nagrywania magnetowidu na odbiorniku TV w wypadku magnetowidów zgodnych z funkcją Smartlink. Jeżeli magnetowid nie jest zgodny ze Smartlink, pojawi się komunikat przypominający o konieczności nastawienia Timera magnetowidu.
- Gdy zacznie się nagrywanie, można przełączyć odbiornik TV na tryb oczekiwania, ale nie należy zupełnie go wyłączać, ponieważ nagrywanie może zostać anulowane.
- Jeżeli ograniczenie wiekowe dla programów zostało nastawione, na ekranie pojawi się komunikat żądający podania kodu PIN. Szczegółowe informacje, zobacz „Ochrona przed dziećmi” na stronie 34.

Aby	Należy
Nastawić program na automatyczne wyświetlenie na ekranie w momencie rozpoczęcia – Przypomnienie	<ol style="list-style-type: none"> <li>1 Nacisnąć ///, aby wybrać przyszły program, który ma zostać wyświetlony.</li> <li>2 Nacisnąć .</li> <li>3 Nacisnąć /, aby wybrać „Przypomnienie”.</li> <li>4 Nacisnąć , aby automatycznie wyświetlić wybrany program w momencie rozpoczęcia. Przy informacji o tym programie pojawi się symbol .</li> </ol> <p><b>Uwaga</b> Jeżeli odbiornik TV zostanie przełączony na tryb oczekiwania, włączy się automatycznie na chwilę przed rozpoczęciem programu.</p>
Nastawić czas i datę dla programu przeznaczonego do nagrania – Ręczny programator nagrywania	<ol style="list-style-type: none"> <li>1 Nacisnąć .</li> <li>2 Nacisnąć /, aby wybrać „Ręczny programator nagrywania”, po czym nacisnąć .</li> <li>3 Nacisnąć /, aby wybrać datę, po czym nacisnąć .</li> <li>4 Nastawić czas rozpoczęcia i czas zakończenia w taki sam sposób, jak w kroku 3.</li> <li>5 Nacisnąć /, aby wybrać program, po czym nacisnąć , aby nastawić Timery odbiornika TV i magnetowidu. Przy informacji o tym programie pojawi się symbol . Wskaźnik  na odbiorniku TV (na przodzie) zapali się.</li> </ol> <p><b>Uwagi</b></p> <ul style="list-style-type: none"> <li>• Można nastawić Timer nagrywania magnetowidu na odbiorniku TV w wypadku magnetowidów zgodnych z funkcją Smartlink. Jeżeli magnetowid nie jest zgodny ze Smartlink, pojawi się komunikat przypominający o konieczności nastawienia Timera magnetowidu.</li> <li>• Gdy zacznie się nagrywanie, można przełączyć odbiornik TV na tryb oczekiwania, ale nie należy zupełnie go wyłączać, ponieważ nagrywanie może zostać anulowane.</li> <li>• Jeżeli ograniczenie wiekowe dla programów zostało nastawione, na ekranie pojawi się komunikat żądający podania kodu PIN. Szczegółowe informacje, zobacz „Ochrona przed dziećmi” na stronie 34.</li> </ul>
Anulować nagrywanie/przypomnienie – Lista programatora	<ol style="list-style-type: none"> <li>1 Nacisnąć .</li> <li>2 Nacisnąć /, aby wybrać „Lista programatora”.</li> <li>3 Nacisnąć /, aby wybrać program przeznaczony do anulowania, po czym nacisnąć .</li> </ol> <p>Pojawi się wyświetlenie potwierdzenia, że program ma być anulowany.</p> <ol style="list-style-type: none"> <li>4 Nacisnąć , aby wybrać „Tak”, po czym nacisnąć , aby potwierdzić.</li> </ol>

**Wskazówka**

Można również wyświetlić Cyfrowy elektroniczny informator programowy (EPG) wybierając „Cyfrowy EPG” w „MENU” (strona 20).

# Używanie listy Ulubionych DV3\*



Lista Ulubionych

Funkcja Ulubionych umożliwia wybranie programów z listy maksymalnie 8 określonych kanałów. Aby wyświetlić listę Ulubionych, zobacz „Nawigacja w menu” (strona 20).

\* Należy wziąć pod uwagę, że ta funkcja może być niedostępna w niektórych krajach.

Aby	Należy
Stworzyć listę Ulubionych po raz pierwszy	Gdy po raz pierwszy wybrane zostanie „Ulubione cyfrowe” w „MENU”, pojawi się komunikat pytający, czy chcemy dodać kanały do listy Ulubionych. <b>1</b> Nacisnąć ⊕, aby wybrać „Tak”. <b>2</b> Nacisnąć ⬆/⬇, aby wybrać kanał, który będzie dodany. Jeżeli znany jest numer kanału, można użyć przycisków numerycznych i bezpośrednio wybrać kanał. <b>3</b> Nacisnąć ⊕. Kanały, które są zapisane na liście Ulubionych, są oznaczone symbolem ♥.
Wyłączyć listę Ulubionych	Nacisnąć RETURN.
Zobaczyć krótkie informacje o aktualnym programie	Nacisnąć ⊕ podczas wybierania kanału. Aby anulować tę funkcję, należy ponownie nacisnąć ten przycisk.
Oglądać kanał	Nacisnąć ⊕ podczas wybierania kanału.
Dodać lub usunąć kanały na liście Ulubionych	<b>1</b> Nacisnąć niebieski przycisk. Kanały, które są zapisane na liście Ulubionych, są oznaczone symbolem ♥. <b>2</b> Nacisnąć ⬆/⬇, aby wybrać kanał, który zostanie dodany lub usunięty. Jeżeli znany jest numer kanału, można użyć przycisków numerycznych i bezpośrednio wybrać kanał. <b>3</b> Nacisnąć ⊕. <b>4</b> Nacisnąć niebieski przycisk, aby wrócić do listy Ulubionych.
Usunąć wszystkie kanały z listy Ulubionych	<b>1</b> Nacisnąć niebieski przycisk. <b>2</b> Nacisnąć żółty przycisk. Pojawi się komunikat aby potwierdzić, że wszystkie kanały mają być usunięte z listy Ulubionych. <b>3</b> Nacisnąć ⬅, aby wybrać „Tak”, po czym nacisnąć ⊕, aby potwierdzić.

# Oglądanie obrazów z podłączonych urządzeń

Włączyć podłączone urządzenie i wykonać jedną z następujących czynności.



## W przypadku urządzenia podłączonego do złączy 21-stykowym przewodem SCART



Rozpocząć odtwarzanie na podłączonym urządzeniu. Na ekranie pojawi się obraz z podłączonego urządzenia.



## W przypadku samoprogramującego się magnetowidu (strona 6)

W trybie analogowym nacisnąć PROG +/- lub przyciski numeryczne, aby wybrać kanał wideo.





## W przypadku innego podłączonego urządzenia

Nacisnąć kolejno /, aż na ekranie pojawi się symbol właściwego wejścia (patrz niżej).

 AV1/ AV2:



Sygnal wejścia audio/wideo lub RGB z gniazda scart / 1 lub 2.  pojawi się tylko wtedy, gdy źródło RGB zostało podłączone.







 AV3:

Komponentowy sygnał wejścia dostarczany jest z gniazd Y, Pb/Cb, Pr/Cr złącza / 3, a sygnał wejścia audio z gniazd L i R / 3.





 AV4:

Cyfrowy sygnał audio/wideo jest wprowadzany przez gniazdo HDMI IN 4. Sygnał wejścia audio jest sygnałem analogowym tylko wtedy, gdy urządzenie podłączono do gniazda DVI i audio.

 AV5/S/ AV5:

Sygnał wejścia wideo z gniazda wideo  5, oraz sygnał wejścia audio z gniazd audio L (MONO), R złącza  5. S/ pojawi się tylko wówczas, gdy urządzenie jest podłączone do gniazda S-video S/ 5, zamiast do gniazda wideo  5, a sygnał wejścia S-video jest wprowadzany przez gniazdo S-video S/ 5.

## Dodatkowe czynności

Aby	Należy
Powrócić do normalnego odbioru telewizyjnego	Nacisnąć DIGITAL lub ANALOG.
Uzyskać dostęp do tabeli indeksów sygnałów wejścia	Nacisnąć  , aby przejść do tabeli indeksów sygnałów wejścia. (Następnie, tylko w trybie analogowym, nacisnąć  ) Aby wybrać źródło wejścia, nacisnąć  /  , po czym nacisnąć  .

## Używanie menu Tools

Nacisnąć TOOLS, aby wyświetlić następujące opcje, gdy oglądane obrazy pochodzą z podłączonego urządzenia innego niż komputer.

Opcje	Opis
Oszcz. energii	Zobacz strona 27.
Tryb obrazu	Zobacz strona 21.
Tryb dźwięku	Zobacz strona 23.
Aut. ust. zegara (tylko w trybie analogowym)	Umożliwia przełączenie na tryb cyfrowy i uzyskanie aktualnego czasu.
Timer wyłączenia	Zobacz strona 27.
Głośność 	Zobacz strona 24.

# Nawigacja w menu

„MENU” umożliwia korzystanie z różnych wygodnych funkcji tego odbiornika TV. Można z łatwością zmieniać kanały lub zewnętrzne wejścia za pomocą pilota. Również nastawienia odbiornika TV mogą być z łatwością zmieniane za pomocą „MENU”.

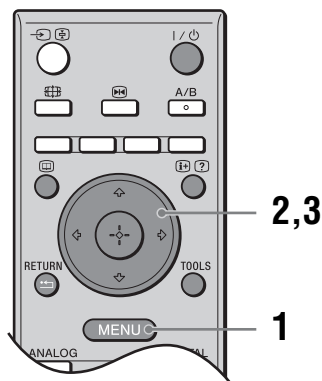







**1** Nacisnąć MENU, aby wyświetlić menu.



**2** Nacisnąć  $\uparrow/\downarrow$ , aby wybrać opcję.

**3** Nacisnąć  $\oplus$ , aby potwierdzić wybór opcji. Aby wyjść z menu, nacisnąć MENU.

Menu	Opis
 <b>Ulubione cyfrowe</b> (tylko na terenach posiadających program cyfrowy)	Uruchamia listę Ulubionych. Szczegółowe informacje o ustawieniach, zobacz strony 18.
 <b>Lista programów</b> (tylko na terenach posiadających program analogowy)	Umożliwia wybór programów TV z listy nazw kanałów. <ul style="list-style-type: none"> <li>Aby oglądać żądany kanał, należy go wybrać i nacisnąć <math>\oplus</math>.</li> <li>Aby wyznaczyć nazwę dla programu, zobacz strony 31.</li> </ul>
 <b>Analogowy</b> (tylko na terenach posiadających program cyfrowy)	Powraca do ostatniego oglądanego kanału analogowego.
 <b>Cyfrowy</b> (tylko na terenach posiadających program cyfrowy)	Powraca do ostatniego oglądanego kanału cyfrowego.
 <b>Cyfrowy EPG</b> (tylko na terenach posiadających program cyfrowy)	Uruchamia Cyfrowy elektroniczny informator programowy (EPG). Szczegółowe informacje o ustawieniach, zobacz strony 16.
 <b>Wejścia zewnętrzne</b>	Wybiera urządzenie podłączone do odbiornika TV. <ul style="list-style-type: none"> <li>Aby oglądać program z żądanego, zewnętrznego wejścia, wybrać źródło wejścia, po czym nacisnąć <math>\oplus</math>.</li> <li>Aby wyznaczyć nazwę dla zewnętrznego wejścia, zobacz strony 26.</li> </ul>
 <b>Ustawienia</b>	Otwiera ekran menu Ustawienia, na którym wykonywane są najbardziej zaawansowane nastawienia i regulacje. Wybrać ikonę menu, wybrać opcję i wykonać żądaną zmianę lub regulację, używając $\uparrow/\downarrow/\leftarrow/\rightarrow$ . Szczegółowe informacje o ustawieniach, zobacz strony 21 do 34.

# Menu Obrazu

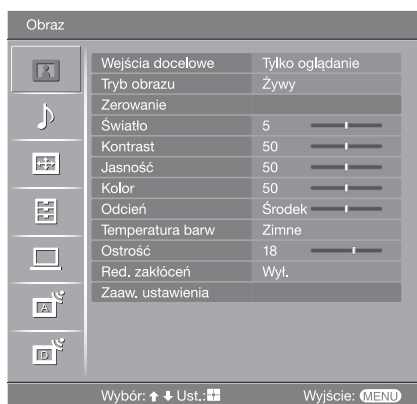

W menu Obrazu można wybrać podane niżej opcje. Aby wybrać opcje w „Ustawienia”, zobacz „Nawigacja w menu” (strona 20).

**Wejścia docelowe** Wybiera, czy ustawienia wykonane w menu Obrazu zastosować do wszystkich wejść, czy tylko do aktualnie oglądanego wejścia.  
„Wszystkie”: Stosuje ustawienia do wszystkich wejść.  
„Tylko oglądanie”: Stosuje ustawienia tylko do aktualnego wejścia.

**Tryb obrazu** Wybiera tryb obrazu.  
„Żywy”: Dla zwiększonego kontrastu i ostrości obrazu.  
„Standardowy”: Dla standardowego obrazu. Ustawienie zalecane przy korzystaniu z kina domowego.  
„Własny”: Umożliwia zapisanie preferowanych ustawień w pamięci.

**Zerowanie** Sprowadza wszystkie ustawienia obrazu z wyjątkiem „Tryb obrazu” do ustawień fabrycznych.

**Światło** Reguluje jasność światła.

**Kontrast** Zwiększa lub zmniejsza kontrast obrazu.

**Jasność** Rozjaśnia lub przyciemnia obraz.

**Kolor** Zwiększa lub zmniejsza intensywność koloru.

**Odcień** Zwiększa lub zmniejsza zielony odcień.

**Wskazówka**

„Odcień” można zmieniać tylko w przypadku kolorowego sygnału NTSC (np. amerykańskie taśmy wideo).

<b>Temperatura barw</b>	<p>Reguluje biel obrazu.</p> <p>„Zimne”: Nadaje bieli niebieski odcień.</p> <p>„Neutralne”: Nadaje bieli neutralny odcień.</p> <p>„Ciepłe 1”/„Ciepłe 2”: Nadaje bieli czerwony odcień. „Ciepłe 2” nadaje czerwieńszy odcień niż „Ciepłe 1”.</p> <p><b>Wskazówka</b></p> <p>„Ciepłe 1” i „Ciepłe 2” można wybrać tylko wtedy, gdy „Tryb obrazu” jest nastawione na „Własny”.</p>
<b>Ostrość</b>	<p>Wyostrza lub zmiękcza obraz.</p>
<b>Red. zakłóceń</b>	<p>Zmniejsza zakłócenia obrazu (obraz zaśniewiony) w przypadku słabego sygnału nadajnika TV.</p> <p>„Auto”: Automatycznie zmniejsza zakłócenia obrazu.</p> <p>„Duża”/„Średnia”/„Mała”: Zmienia wpływ redukcji zakłóceń.</p> <p>„Wył.”: Wyłącza funkcję Red. zakłóceń.</p>
<b>Zaaw. ustawienia</b>	<p>Dokładniej dostosowuje funkcję Obrazu do indywidualnych wymagań. Gdy „Tryb obrazu” zostanie nastawione na „Własny”, można wykonywać/zmieniać poniższe ustawienia.</p> <p>„Zerowanie”: Sprowadza wszystkie zaawansowane nastawienia wideo do nastawień fabrycznych.</p> <p>„Korekta czerni”: Podkreśla obszary czerni na obrazie dla silniejszego kontrastu.</p> <p>„Zwiększenie kontrastu”: Automatycznie nastawia „Kontrast” na najlepsze ustawienie w stosunku do jasności ekranu. To nastawienie jest szczególnie skuteczne dla ciemnych obrazów, zwiększając jaskrawość obrazu.</p> <p>„Gamma”: Ustawia proporcje między jasnymi a ciemnymi partiami obrazu.</p> <p>„Czysta biel”: Wzmacnia białe kolory.</p> <p>„Żywy kolor”: Powoduje, że kolory są żywsze.</p> <p>„Red. zakłóceń MPEG”: Zmniejsza zakłócenia obrazu w wideo z kompresją MPEG (tylko w trybie cyfrowym).</p>

# Menu Dźwięku

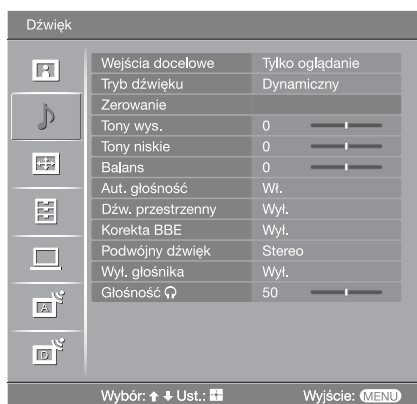

W menu Dźwięku można wybrać podane niżej opcje. Aby wybrać opcje w „Ustawienia”, zobacz „Nawigacja w menu” (strona 20).

**Wejścia docelowe** Wybiera, czy ustawienia wykonane w menu Dźwięku zastosować do wszystkich wejść, czy tylko do aktualnie oglądanego wejścia.  
„Wszystkie”: Stosuje ustawienia do wszystkich wejść.  
„Tylko oglądanie”: Stosuje ustawienia tylko do aktualnego wejścia.

**Tryb dźwięku** Wybiera tryb dźwięku.  
„Dynamiczny”: Wzmacnia tony wysokie i niskie.  
„Standardowy”: Dla standardowego dźwięku. Ustawienie zalecane przy korzystaniu z kina domowego.  
„Własny”: Płaska charakterystyka. Umożliwia także zapisanie w pamięci preferowanych ustawień.

**Zerowanie** Sprowadza ustawienia dźwięku z wyjątkiem „Tryb dźwięku”, „Podwójny dźwięk”, „Wył. głośnika” i „Głośność” do ustawień fabrycznych.

**Tony wys.** Reguluje dźwięki zawierające wysokie tony.

**Tony niskie** Reguluje dźwięki zawierające niskie tony.

**Balans** Wzmacnia balans lewego lub prawego głośnika.

**Aut. głośność** Utrzymuje stały poziom głośności, nawet gdy występują zmiany poziomu nadawanego sygnału (np. reklamy są zazwyczaj głośniejsze od programów).

**Dzw. przestrzenny** Wybiera tryb dźwięku przestrzennego.  
„TruSurround XT”: Dla dźwięku przestrzennego (tylko dla programów stereofonicznych).  
„Symulacja stereo”: Dodaje efekty dźwięku przestrzennego do programów monofonicznych.  
„Wył.”: Dla normalnego odbioru stereofonicznego lub monofonicznego.

**Korekta BBE** Dzięki kompensacji efektu fazowego w głośnikach za pomocą „BBE High Definition Sound System” sprawia, że dźwięk jest bardziej efektowny.

---

## Podwójny dźwięk

Wybiera dźwięk z głośnika dla programu stereofonicznego lub dwujęzycznego. „Stereo”, „Mono”: Dla programu stereofonicznego. „A”/„B”/„Mono”: Dla programu dwujęzycznego wybrać „A” dla kanału dźwiękowego 1, „B” dla kanału dźwiękowego 2 lub „Mono” dla kanału monofonicznego, jeśli dostępny.

### Wskazówka

Jeżeli zostało wybrane inne urządzenie, podłączone do odbiornika TV, nastawić „Podwójny dźwięk” na „Stereo”, „A” lub „B”.

---

## Wył. głośnika (link głośnika słuchawek)

Włącza/wyłącza wbudowane głośniki odbiornika TV, gdy słuchawki zostają podłączone.

---

## Głośność (głośność w słuchawkach)

Ustawia głośność dźwięku w słuchawkach.

---

### Wskazówka

„Tony wys.”, „Tony niskie”, „Balans”, „Aut. głośność”, „Dzw. przestrzenny” i „Korekta BBE” nie mogą być używane dla gniazd słuchawek i wyjścia audio.

# Menu Ustawienia ekranu

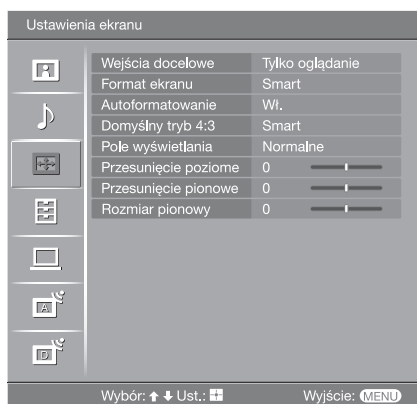

W menu Ustawienia ekranu można wybrać podane niżej opcje. Aby wybrać opcje w „Ustawienia”, zobacz „Nawigacja w menu” (strona 20).

**Wejścia docelowe** Wybiera, czy ustawienia wykonane w menu Ustawienia ekranu zastosować do wszystkich wejść, czy tylko do aktualnie oglądanego wejścia.  
„Wszystkie”: Stosuje ustawienia do wszystkich wejść.  
„Tylko oglądanie”: Stosuje ustawienia tylko do aktualnego wejścia.

**Format ekranu** Szczegółowe informacje o formacie ekranu, zobacz „Aby ręcznie zmienić tryb ekranowy stosownie do transmitowanego programu” (strona 14).

**Autoformatowanie** Automatycznie zmienia format ekranu, zgodnie z sygnałem programu. Aby zachować ustawienia własne, wybrać „Wył.”.

**Wskazówki**

- Nawet jeśli wybrane zostało „Wł.” lub „Wył.” w „Autoformatowanie”, można zmienić format ekranu, naciskając kilkakrotnie .
- „Autoformatowanie” jest dostępne tylko dla sygnałów PAL i SECAM.

**Domyślny tryb 4:3** Wybiera domyślny tryb ekranu do użycia z programami nadawanymi w formacie 4:3.  
„Smart”: Wyświetla konwencjonalny obraz telewizyjny 4:3 z imitacją efektu szerokoekranowego.  
„4:3”: Wyświetla programy nadawane w zwykłym formacie 4:3 w prawidłowych proporcjach.  
„Wył.”: Utrzymuje aktualne nastawienie „Format ekranu”, gdy zostanie zmieniony kanał lub wejście.

**Wskazówka**

Ta opcja jest dostępna tylko, gdy „Autoformatowanie” jest nastawione na „Wł.”.

**Pole wyświetlania** Reguluje obszar ekranu, na którym wyświetlany jest obraz.  
„Normalne”: Wyświetla obraz w oryginalnym rozmiarze.  
„-1”/„-2””: Powiększa obraz, aby ukryć krawędzie obrazu.

**Przesunięcie poziome** Ustawia poziome położenie obrazu dla każdego formatu ekranu.

**Przesunięcie pionowe** Ustawia położenie pionowe obrazu, gdy format ekranu jest nastawiony na Zoom lub 14:9.

**Rozmiar pionowy** Ustawia rozmiar obrazu w pionie, gdy format ekranu jest nastawiony na Smart, Zoom lub 14:9.

# Menu Ustawienia

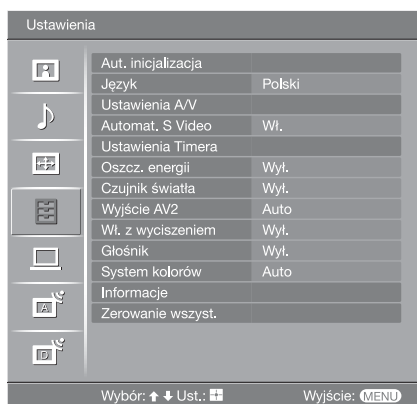

W menu Ustawienia można wybrać podane niżej opcje. Aby wybrać opcje w „Ustawienia”, zobacz „Nawigacja w menu” (strona 20).

## Aut. inicjalizacja





Włącza „menu pierwszego uruchomienia”, aby wybrać język i kraj/region oraz dostroić wszystkie dostępne kanały cyfrowe i analogowe. Zazwyczaj nie ma potrzeby wykonywania tej operacji, ponieważ język i kraj/region zostają wybrane, a kanały dostrojone już przy pierwszej instalacji odbiornika TV (strona 5, 6). Opcja ta jednak umożliwia powtórzenie tego procesu (np. w celu ponownego dostrojenia odbiornika po przeprowadzce lub w celu wyszukania nowych kanałów uruchomionych przez stacje telewizyjne).

## Język



Wybiera język wyświetlanych menu.

## Ustawienia A/V

Przypisuje nazwę każdemu urządzeniu podłączonemu do bocznych i tylnych gniazd. Po wybraniu urządzenia, nazwa ta będzie przez chwilę wyświetlana na ekranie. Można pominąć źródło sygnału wejścia, które nie jest podłączone do żadnego z urządzeń.

- 1 Nacisnąć , aby wybrać żądane źródło wejścia, po czym nacisnąć .
- 2 Nacisnąć , aby wybrać żądaną opcję poniżej, po czym nacisnąć . Nazwy urządzeń: Stosuje jedną z gotowych nazw, aby przypisać nazwę podłączonemu urządzeniu. „Edycja”: Tworzy własną nazwę. Wykonać kroki od 2 do 4 z „Nazwy programów” (strona 31). „Pomiń”: Przy naciśnięciu , aby wybrać źródło wejścia, pomija źródło wejścia, które nie jest podłączone do żadnego sprzętu.

## Automat. S Video

Wybiera sygnał wejścia z gniazd S wideo S-5, gdy oba gniazda S-/5 są podłączone.

## Ustawienia Timera

Nastawia Timer na włączenie/wyłączenie odbiornika TV.

### Timer wyłączenia

Ustawia okres czasu, po upływie którego odbiornik TV automatycznie przełącza się na tryb oczekiwania.

Gdy włączony jest Timer wyłączenia, wskaźnik  (Timer) na odbiorniku TV (na przodzie) świeci się na pomarańczowo.

#### Wskazówki

- Gdy odbiornik TV zostanie wyłączony i ponownie włączony, „Timer wyłączenia” zostanie przywrócony do stanu „Wył.”.
- „Telewizor zostanie wkrótce wyłączony przez Timer wyłączenia.” pojawi się na minutę przed przełączeniem się odbiornika TV na tryb oczekiwania.

### Timer włączenia

Nastawia Timer na włączenie odbiornika TV.

„Dzień”: Wybiera dzień, w którym Timer włączenia ma zostać uruchomiony.

„Czas”: Nastawia czas włączenia odbiornika TV.

„Czas trwania”: Wybiera czas, po którym automatycznie odbiornik TV ponownie przełączy się na tryb oczekiwania.

„Ustawienia głośności”: Wybiera głośność w momencie włączenia odbiornika TV przez Timer.

### Nast. zegara

Umożliwia ręczne nastawienie zegara. Gdy odbiornik TV odbiera kanały cyfrowe, zegar nie może być ręcznie nastawiony, ponieważ jest nastawiany zgodnie z kodem czasu nadawanym razem z sygnałem.

## Oszcz. energii



Wybiera tryb oszczędzania energii, aby zmniejszyć zużycie energii przez odbiornik TV.

Gdy wybrane jest „Obraz wył.”, obraz zostaje wyłączony i wskaźnik  (Obraz wyłączony) na odbiorniku TV (na przodzie) świeci się na zielono. Dźwięk zostaje bez zmiany.

## Czujnik światła

Automatycznie optymalizuje ustawienia obrazu, zależnie od oświetlenia pokoju.

## Wyjście AV2

Nastawia wysyłanie sygnału przez gniazdo oznaczone 2, znajdujące się z tyłu odbiornika TV. Po podłączeniu magnetowidu lub innego urządzenia nagrywającego do gniazda 2, można nagrywać z urządzenia podłączonego do innych gniazd odbiornika TV.

„TV”: Wyprowadza sygnały programu TV.

„AV1”: Wyprowadza sygnały z urządzenia podłączonego do gniazda 1.

„AV5”: Wyprowadza sygnały z urządzenia podłączonego do gniazda 5.

„Auto”: Wyprowadza to, co jest oglądane na ekranie ( z wyjątkiem sygnałów z gniazd 3 i HDMI IN 4).

## Wł. z wyciszeniem

Nastawia niski poziom głośności gdy odbiornik TV zostaje włączony i stopniowe zwiększanie głośności do zaprogramowanego poziomu.

---

<b>Głośnik</b>	Włącza/wyłącza wewnętrzne głośniki odbiornika TV. „Wł.”: Głośniki odbiornika TV zostają włączone, aby słuchać dźwięku programu TV z głośników TV. „Wył.”: Głośniki odbiornika TV zostają wyłączone, aby słuchać dźwięku programu TV tylko przez zewnętrzne urządzenie audio, podłączone do gniazd wyjścia audio.
<b>System kolorów</b>	Wybiera system kolorystyczny („Auto”, „PAL”, „SECAM”, „NTSC3.58”, „NTSC4.43” lub „PAL60”), zależnie od sygnału wprowadzanego ze źródła wejścia.
<b>Informacje</b>	Wyświetla informacje o systemie odbiornika TV.
<b>Zerowanie wszyst.</b>	Sprowadza wszystkie nastawienia Ustawień do ich nastawień technicznych, a następnie włącza ekran Automatycznej inicjalizacji.

---

# Menu Ustawienia PC

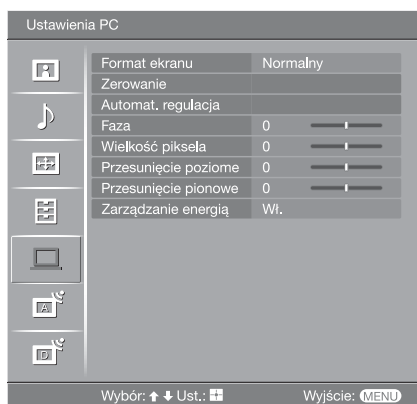

W menu Ustawienia PC można wybrać podane niżej opcje. Aby wybrać opcje w „Ustawienia”, zobacz „Nawigacja w menu” (strona 20).

## Format ekranu

Wybiera tryb ekranu do wyświetlania wejścia z komputera.  
„Normalny”: Wyświetla obraz w oryginalnym rozmiarze.  
„Pełny 1”: Powiększa obraz, aby wypełnić obszar wyświetlenia, zachowując oryginalne proporcje pionu do poziomu.  
„Pełny 2”: Powiększa obraz, aby wypełnić obszar wyświetlenia.

## Zerowanie

Sprowadza ustawienia PC z wyjątkiem „Format ekranu” i „Zarządzanie energią” do ustawień fabrycznych.

## Automat. regulacja

Automatycznie reguluje pozycję wyświetlenia i fazę obrazu gdy odbiornik TV otrzymuje sygnał wejścia z podłączonego komputera.

### Wskazówka

Automat. regulacja może nie działać dobrze z niektórymi sygnałami wejścia. W takich wypadkach należy ręcznie nastawić „Faza”, „Wielkość piksela”, „Przesunięcie poziome” i „Przesunięcie pionowe”.

## Faza

Wyregulować fazę w razie migotania ekranu.

## Wielkość piksela

Wyregulować wielkość piksela, gdy na obrazie występują niepożądane pionowe pasy.

## Przesunięcie poziome

Ustawia poziome położenie obrazu dla każdego formatu ekranu.

## Przesunięcie pionowe

Ustawia położenie pionowe obrazu dla każdego formatu ekranu.

## Zarządzanie energią

Przełącza odbiornik TV na tryb oczekiwania, gdy przez 30 sekund żaden sygnał nie zostanie odebrany.

# Menu Ustawienia analogowe (Tylko tryb analogowy)

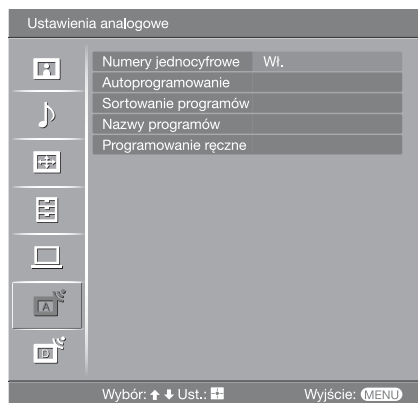

Można zmienić/wykonać ustawienia analogowe, używając menu Ustawienia analogowe. Aby wybrać opcje w „Ustawienia”, zobacz „Nawigacja w menu” (strona 20).

## Numery jednocyfrowe

Gdy „Numery jednocyfrowe” jest nastawione na „Wł.”, można wybrać kanał analogowy używając jednego z zaprogramowanych przycisków numerycznych (0 – 9) na pilocie.

### Uwaga

Gdy „Numery jednocyfrowe” jest nastawione na „Wł.”, nie można wybrać kanałów o numerze 10 i wyższym przez wprowadzenie dwóch cyfr za pomocą pilota.

## Autoprogramowanie

Wyszukuje wszystkie dostępne kanały analogowe.

Zazwyczaj nie ma potrzeby wykonywania tej operacji, ponieważ kanały zostały już dostrojone przy pierwszej instalacji odbiornika TV (strona 5, 6). Opcja ta jednak umożliwia powtórzenie tego procesu (np. w celu ponownego dostrojenia odbiornika po przeprowadzce lub w celu wyszukania nowych kanałów uruchomionych przez stację telewizyjne).

## Sortowanie programów

Zmienia kolejność, w jakiej kanały analogowe są zapisane w pamięci odbiornika TV.

- 1 Nacisnąć  $\updownarrow$ , aby wybrać kanał, który ma być przeniesiony na nową pozycję, po czym nacisnąć  $\oplus$ .
- 2 Nacisnąć  $\updownarrow$ , aby wybrać nową pozycję dla kanału, po czym nacisnąć  $\oplus$ .

## Nazwy programów

Nadaje kanałowi dowolną nazwę, zawierającą maksymalnie pięć liter lub cyfr. Po wybraniu kanału, nazwa będzie przez chwilę wyświetlana na ekranie. (Nazwy kanałów są zazwyczaj pobierane automatycznie z teletekstu (jeśli dostępny).)

- 1 Nacisnąć  $\uparrow/\downarrow$ , aby wybrać kanał, który ma być nazwany, po czym nacisnąć  $\oplus$ .
- 2 Nacisnąć  $\uparrow/\downarrow$ , aby wybrać żadaną literę lub cyfrę („\_” dla spacji), po czym nacisnąć  $\Rightarrow$ .

### Jeśli wpisany został niewłaściwy znak

Nacisnąć  $\Leftarrow/\Rightarrow$ , aby wybrać nieprawidłowy znak. Następnie nacisnąć  $\uparrow/\downarrow$ , aby wybrać prawidłowy znak.

### Aby skasować wszystkie znaki

Wybrać „Zerowanie”, po czym nacisnąć  $\oplus$ .

- 3 Powtarzać procedurę kroku 2, aż wpisana zostanie pełna nazwa.
- 4 Wybrać „OK”, po czym nacisnąć  $\oplus$ .

## Programowanie ręczne

Przed wybraniem „Nazwa”/„ARC”/„Filtracja dźwięku”/„Pomiń”/„Dekoder”, nacisnąć PROG +/-, aby wybrać numer programu, na którym jest kanał. Nie można wybrać numeru programu nastawionego na pomijanie (strona 32).

### Program/System/Kanał

Programuje ręcznie kanały programów.

- 1 Nacisnąć  $\uparrow/\downarrow$ , aby wybrać „Program”, po czym nacisnąć  $\oplus$ .
- 2 Nacisnąć  $\uparrow/\downarrow$ , aby wybrać numer programu, który ma być ręcznie strojony (w wypadku strojenia magnetowidu, wybrać kanał 00), po czym nacisnąć RETURN.
- 3 Nacisnąć  $\uparrow/\downarrow$ , aby wybrać „System”, po czym nacisnąć  $\oplus$ .
- 4 Nacisnąć  $\uparrow/\downarrow$ , aby wybrać jeden z następujących systemów telewizyjnych, po czym nacisnąć  $\Leftarrow$ .

B/G: Dla krajów/regionów Europy zachodniej

D/K: Dla krajów/regionów Europy wschodniej

L: Dla Francji

I: Dla Wielkiej Brytanii

- 5 Nacisnąć  $\uparrow/\downarrow$ , aby wybrać „Kanał”, po czym nacisnąć  $\oplus$ .
- 6 Nacisnąć  $\uparrow/\downarrow$ , aby wybrać „S” (dla kanałów TV kablowej) lub „C” (dla kanałów telewizji naziemnej), po czym nacisnąć  $\Rightarrow$ .
- 7 Wykonać strojenie kanałów w następujący sposób:

### Jeśli nie jest znany numer kanału (częstotliwość)

Nacisnąć  $\uparrow/\downarrow$ , aby szukać kolejnego dostępnego kanału. Z chwilą znalezienia kanału, przeszukiwanie zatrzyma się. Aby kontynuować szukanie, nacisnąć  $\uparrow/\downarrow$ .

### Jeśli znany jest numer kanału (częstotliwość)

Przyciskami numerycznymi wpisać numer żadanego kanału stacji telewizyjnej lub numer kanału magnetowidu.

- 8 Nacisnąć  $\oplus$ , aby przejść do „Potwierdź”, po czym nacisnąć  $\oplus$ .
- 9 Nacisnąć  $\downarrow$ , aby wybrać „OK”, po czym nacisnąć  $\oplus$ .

Powtórzyć powyższą procedurę, aby zaprogramować ręcznie inne kanały.

---

### **Nazwa**

Nadać wybranemu kanałowi nazwę zawierającą maksymalnie pięć liter lub cyfr. Po wybraniu kanału, nazwa ta będzie przez chwilę wyświetlana na ekranie. Aby wprowadzać znaki, wykonać kroki od 2 do 4 z „Nazwy programów” (strona 31).

### **ARC**

Umożliwia precyzyjne, ręczne dostrojenie wybranego numeru programu, jeżeli spodziewamy się, że niewielkie dostrojenie poprawi jakość obrazu. Można regulować dostrojenie w zakresie od -15 do +15. Gdy wybrane jest „Wł.”, precyzyjne dostrojenie zostanie wykonane automatycznie.

### **Filtracja dźwięku**

Polepsza jakość dźwięku w poszczególnych kanałach w przypadku zniekształceń w programach monofonicznych. Czasami niestandardowy sygnał transmisji podczas oglądania programów monofonicznych może powodować zniekształcenia dźwięku lub też jego okresowe wyciszenie.

Jeśli nie występują zniekształcenia dźwięku, zalecane jest pozostawienie ustawienia fabrycznego „Wył.”.



### **Uwagi**

- Nie można odbierać dźwięku stereofonicznego lub podwójnego, gdy wybrane jest „Słaba” lub „Mocna”.
- „Filtracja dźwięku” nie jest dostępne, gdy „System” jest nastawione na „L”.

### **Pomiń**

Gdy naciskane jest PROG +/-, aby wybierać kanały, pomija analogowe kanały niewykorzystane. (Można wybrać pominięty kanał przyciskami numerycznymi.)

### **Dekoder**

Odbiera i nagrywa wybrane kodowane kanały, gdy dekodery jest bezpośrednio podłączony do gniazda scart 1, lub do gniazda scart 2 przez magnetowid.

### **Uwaga**

Zależnie od kraju/regionu wybranego w „Kraj” (strona 6), ta opcja może nie być dostępna.

### **Potwierdź**

Zapisuje w pamięci zmiany, wykonane w nastawieniach „Programowanie ręczne”.

---

# Menu Ustawienia cyfrowe DV3

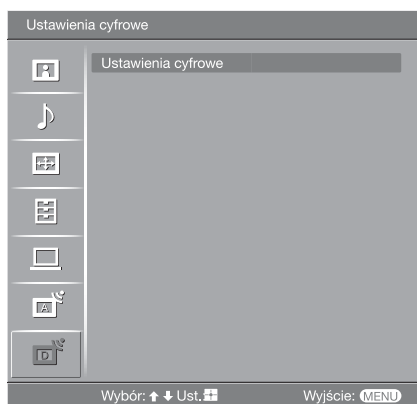

Można zmienić/wykonać cyfrowe nastawienia, używając menu Ustawienia cyfrowe. Wybrać „Ustawienia cyfrowe” i nacisnąć (+), aby wyświetlić następujące rodzaje menu. Aby wybrać opcję w „Ustawienia”, zobacz „Nawigacja w menu” (strona 20).

**Strojenie cyfrowe** Wyświetla menu „Strojenie cyfrowe”.

## **Autoprogramowanie**

Stroi wszystkie dostępne kanały cyfrowe.

Zazwyczaj nie ma potrzeby wykonywania tej operacji, ponieważ kanały zostały już dostrojone przy pierwszej instalacji odbiornika TV (strona 6). Opcja ta jednak umożliwia powtórzenie tego procesu (np. w celu ponownego dostrojenia odbiornika po przeprowadzce lub w celu wyszukania nowych kanałów uruchomionych przez stacje telewizyjne).

## **Edycja listy programów**

Usuwa wszystkie niechciane kanały cyfrowe zapisane w pamięci odbiornika TV i zmienia kolejność cyfrowych kanałów zapisanych w pamięci odbiornika TV.

- 1 Nacisnąć  $\uparrow/\downarrow$ , aby wybrać kanał, który ma być usunięty lub przeniesiony na nową pozycję.

### **Jeżeli znamy numer programu (częstotliwość)**

Nacisnąć przyciski numeryczne, aby wprowadzić trzycyfrowy numer programu dla żądanej stacji.

- 2 Należy usuwać lub zmieniać kolejność cyfrowych kanałów w następujący sposób:

### **Aby usunąć cyfrowy kanał**

Nacisnąć (+). Pojawi się komunikat potwierdzający zamiar usunięcia cyfrowego kanału. Nacisnąć  $\leftarrow$  aby wybrać „Tak”, po czym nacisnąć (+).

### **Aby zmienić kolejność cyfrowych kanałów**

Nacisnąć  $\rightleftarrows$ , po czym nacisnąć  $\uparrow/\downarrow$ , aby wybrać nową pozycję dla kanału i nacisnąć  $\leftarrow$ . W razie potrzeby powtórzyć kroki 1 i 2, aby przesunąć inne kanały.

- 3 Nacisnąć RETURN.

## **Programowanie ręczne**

Ręcznie stroi kanały cyfrowe.

- 1 Nacisnąć przycisk numeryczny, aby wybrać numer kanału, który ma być ręcznie nastrojony, po czym nacisnąć  $\uparrow/\downarrow$ , aby nastroić kanał.
- 2 Gdy znalezione zostaną dostępne kanały, nacisnąć  $\uparrow/\downarrow$ , aby wybrać kanał który chcemy zapisać w pamięci, po czym nacisnąć (+).
- 3 Nacisnąć  $\uparrow/\downarrow$ , aby wybrać numer programu, pod którym ma być zapisany nowy kanał, po czym nacisnąć (+).

Powtórzyć powyższą procedurę, aby nastroić ręcznie inne kanały.

*ciąg dalszy*

## Ustawienia cyfrowe

Wyświetla menu „Ustawienia cyfrowe”.

### Ustawienia napisów\*

Wyświetla na ekranie cyfrowe napisy.

Gdy wybrane zostanie „Słaby słuch”, wizualna pomoc może być także wyświetlana na ekranie, razem z napisami (jeżeli kanał TV nadaje takie informacje).

### Język napisów\*

Wybiera język, w którym wyświetlane są napisy.

### Język audio\*



Wybiera język używany dla programu. Niektóre kanały cyfrowe mogą nadawać kilka rodzajów audio, z różnymi językami dla programu.

### Typ audio\*

Zwiększa poziom dźwięku, gdy wybrane zostało „Słaby słuch”.

### Ochrona przed dziećmi\*

Nastawia ograniczenie wiekowe dla programów. Każdy program, który przekracza ograniczenie wiekowe, może być oglądany tylko po prawidłowym wprowadzeniu kodu PIN.

- 1 Nacisnąć przyciski numeryczne, aby wprowadzić swój istniejący kod PIN.  
Jeżeli kod PIN nie został przedtem nastawiony, pojawi się ekran wprowadzania kodu PIN. Postępować według instrukcji „Kod PIN” poniżej.
- 2 Nacisnąć /, aby wybrać ograniczenie wiekowe lub „Brak” (oglądanie bez ograniczenia), po czym nacisnąć .
- 3 Nacisnąć RETURN.

### Kod PIN\*

Nastawia kod PIN po raz pierwszy lub umożliwia zmianę kodu PIN.

- 1 Wprowadzić PIN następująco:

#### Jeżeli PIN został poprzednio nastawiony

Nacisnąć przyciski numeryczne, aby wprowadzić swój istniejący kod PIN.

#### Jeżeli PIN nie był nastawiony

Nacisnąć przyciski numeryczne, aby wprowadzić fabrycznie nastawiony PIN, czyli 9999.

- 2 Nacisnąć przyciski numeryczne, aby wprowadzić nowy kod PIN.  
Pojawi się komunikat informujący, że nowy PIN został zaakceptowany.
- 3 Nacisnąć RETURN.

### Wskazówka

Kod PIN 9999 jest zawsze akceptowany.

### Ustawienia techniczne

Wyświetla menu Technicznych ustawień.

„Auto. info. dot. usług”: Umożliwia wykrywanie i zapisywanie w pamięci odbiornika TV nowych cyfrowych usług, w miarę jak stają się dostępne.

„Pobier. oprogramowania”: Umożliwia automatyczny odbiór przez odbiornik TV aktualizacji oprogramowania (gdy są ogłaszane), bezpłatnie za pomocą istniejącej anteny. Sony zaleca ustawienie tej opcji cały czas na „Wł.”. Jeżeli nie chcemy aktualizować oprogramowania, należy nastawić tę opcję na „Wył.”.

„Informacje o systemie”: Wyświetla aktualną wersję oprogramowania i poziom sygnału.

„Strefa czasu”: Umożliwia ręczny wybór strefy czasu, w której znajduje się odbiorca, jeżeli strefa czasu nie jest taka sama, jak domyślne nastawienie dla kraju odbiorcy.

### Ustawienia modułu CA

Umożliwia dostęp do usługi telewizji na życzenie (Pay Per View), po otrzymaniu modułu warunkowego dostępu (CAM) oraz karty widza. Lokalizacja gniazda  (PCMCA), zobacz strona 35.

\* Należy wziąć pod uwagę, że ta funkcja może być niedostępna w niektórych krajach.

## Podłączanie dodatkowego sprzętu

Do odbiornika TV można podłączyć cały szereg dodatkowych urządzeń. Kabli połączeniowych nie ma w zestawie.

### Podłączenie do odbiornika TV (do gniazd z boku)

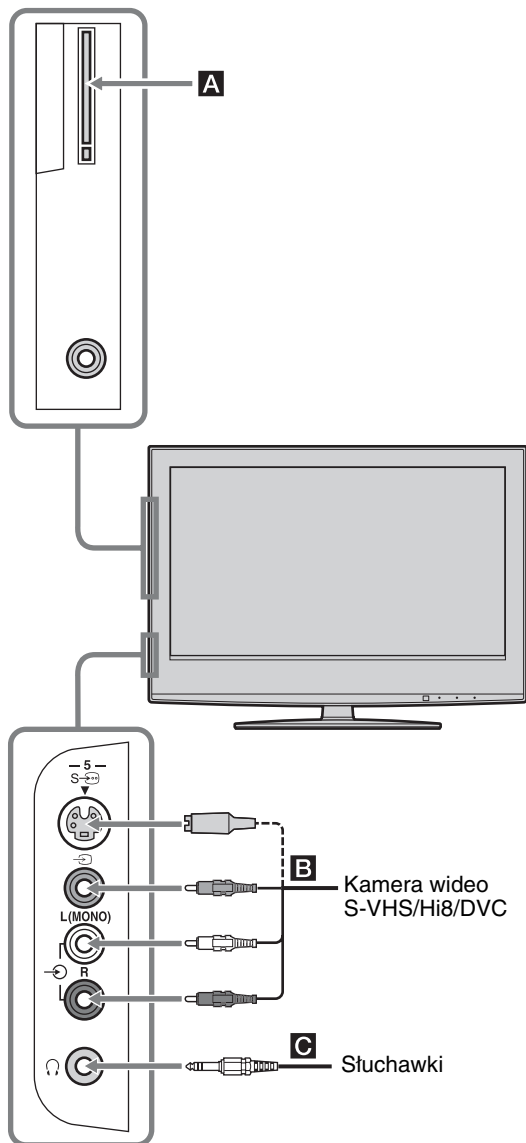

#### Aby podłączyć Należy

Moduł warunkowego dostępu (CAM) **A** Aby korzystać z usług Pay Per View. Szczegółowe informacje, zobacz w instrukcji obsługi dostarczonej razem z CAM. Aby używać CAM, należy zdjąć gumową osłonę ze szczeliny CAM. Należy wyłączyć odbiornik TV przed umieszczeniem CAM w szczelinie CAM. Gdy CAM nie jest używany, zalecane jest założenie gumowej osłony na szczelinę.

#### Uwaga

Moduł warunkowego dostępu (CAM) nie jest obsługiwany w niektórych krajach. Należy zasięgnąć informacji u autoryzowanego sprzedawcy.

Kamera wideo S-VHS/Hi8/DVC **B** Podłączyć do gniazda S-video S → 5 lub do gniazda wideo → 5 oraz do gniazd audio → 5. Aby uniknąć zakłóceń obrazu, nie podłączać równocześnie kamery do gniazda wideo → 5 i gniazda S-video S → 5. Gdy podłączane jest urządzenie monofoniczne, podłączyć do gniazda L → 5.

Słuchawki **C** Aby w słuchawkach odbierać dźwięk z odbiornika TV należy je podłączyć do gniazda Słuchawki.

## Podłączanie do odbiornika TV (z tyłu)

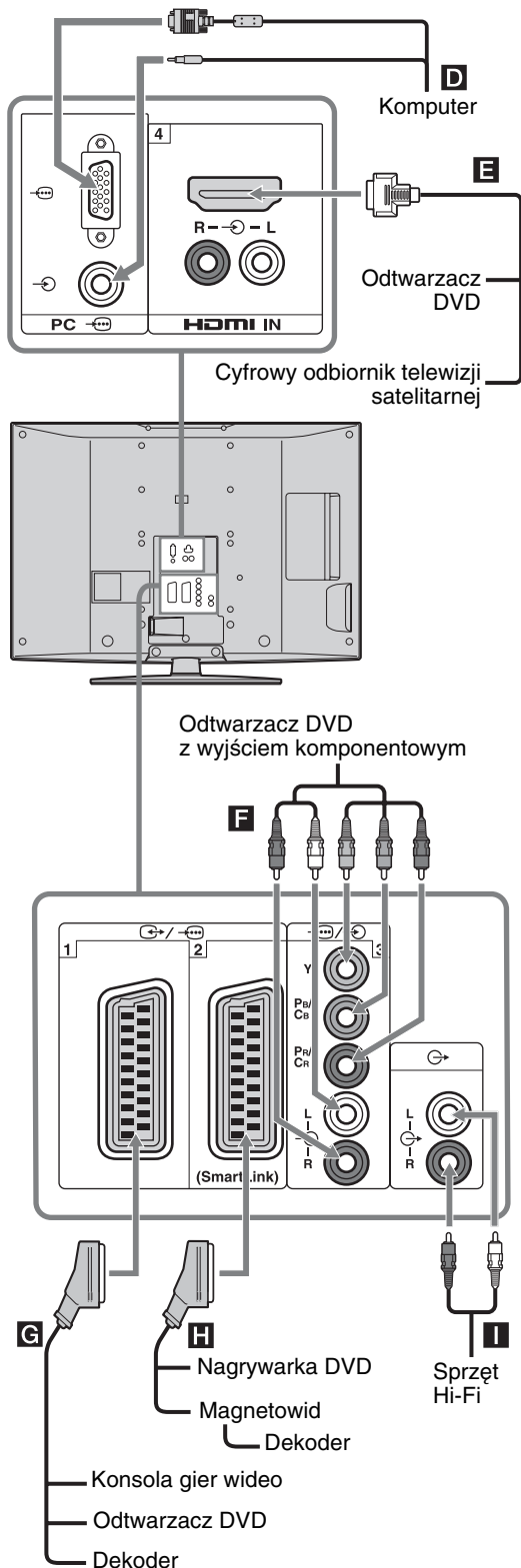

### Aby podłączyć Należy

- |  |  |
|--|--|
| Komputer <b>D</b>  | Podłączyć do gniazda PC . Zalecane jest użycie kabla komputera z rdzeniami ferrytowymi.  |
| Cyfrowy odbiornik telewizji satelitarnej lub odtwarzacz DVD <b>E</b> | Podłączyć do gniazda HDMI IN 4, jeżeli sprzęt posiada gniazdo HDMI. Cyfrowe sygnały wideo i audio są wprowadzane z urządzenia. Jeżeli urządzenie posiada gniazdo DVI, podłączyć gniazdo DVI do gniazda HDMI IN 4 przez interfejs adaptera DVI – HDMI (brak w zestawie), a gniazda wyjścia audio urządzenia podłączyć do gniazda wejść audio HDMI IN 4. |
|  | <b>Uwaga</b><br>Gniazdo HDMI współpracuje z następującymi wejściami wideo: 480i, 480p, 576i, 576p, 720p i 1080i. Podłączając komputer, należy użyć gniazda wejścia PC.   |
| Odtwarzacz DVD z wyjściem komponentowym <b>F</b>                     | Podłączyć do gniazd wyjściem komponentowym i do gniazda audio 3.   |
| Konsola gier wideo, odtwarzacz DVD lub dekodery <b>G</b>             | Podłączyć do złącza SCART /wideo, odtwarzacz DVD lub dekodery 1. Przy podłączeniu dekodera, kodowany sygnał z tunera TV jest wysyłany do dekodera, a następnie dekodery wysyła sygnał rozkodowany.   |
| Odtwarzacz DVD lub magnetowid zgodny ze SmartLink <b>H</b>           | Podłączyć do złącza SCART 2. SmartLink stanowi bezpośrednie łącze między odbiornikiem TV a magnetowidem/nagrywką DVD.  |
| Sprzęt audio Hi-Fi <b>I</b>  | Aby odsłuchiwać dźwięk z odbiornika TV na sprzęcie audio Hi-Fi, podłączyć do gniazd wyjścia audio .  |

## Używanie menu Tools w trybie wejścia komputera

Nacisnąć TOOLS, aby wyświetlić następujące opcje podczas oglądania obrazów wprowadzonych z podłączonego komputera.

Opcje	Opis
Oszcz. energii	Zobacz strona 27.
Tryb obrazu	Zobacz strona 21.
Tryb dźwięku	Zobacz strona 23.
Automat. regulacja	Zobacz strona 29.
Przesunięcie poziome	Zobacz strona 29.
Przesunięcie pionowe	Zobacz strona 29.
Aut. ust. zegara (tylko w trybie analogowym)	Umożliwia przełączenie na tryb cyfrowy i uzyskanie aktualnego czasu.
Głośność 	Zobacz strona 24.

## Dane techniczne

### Wyświetlacz

Zasilanie:

220–240 V prądu zmiennego, 50 Hz

Rozmiar ekranu:

KDL-46S2000/KDL-46S2010/KDL-46S2030:  
46 cali (W przybliż. 116,9 cm mierzone po przekątnej)

KDL-40S2000/KDL-40S2010/KDL-40S2030:  
40 cali (W przybliż. 101,6 cm mierzone po przekątnej)

KDL-32S2000/KDL-32S2010/KDL-32S2020/  
KDL-32S2030:  
32 cali (W przybliż. 80,1 cm mierzone po przekątnej)

KDL-26S2000/KDL-26S2010/KDL-26S2020/  
KDL-26S2030:  
26 cali (W przybliż. 66,1 cm mierzone po przekątnej)

Rozdzielczość ekranu:

1 366 punktów (w poziomie) × 768 linii (w pionie)

Pobór mocy:

KDL-46S2000/KDL-46S2010/KDL-46S2030: 249 W

KDL-40S2000/KDL-40S2010/KDL-40S2030: 180 W

KDL-32S2000/KDL-32S2010/KDL-32S2020/  
KDL-32S2030: 125 W

KDL-26S2000/KDL-26S2010/KDL-26S2020/  
KDL-26S2030: 100 W

Pobór mocy w trybie oczekiwania:

0,3 W

Wymiary (szer./wys./gł.):

KDL-46S2000/KDL-46S2010/KDL-46S2030:  
W przybliż. 1 120 × 805 × 334 mm  
(razem z podstawą)  
W przybliż. 1 120 × 755 × 116 mm  
(bez podstawy)

KDL-40S2000/KDL-40S2010/KDL-40S2030:  
W przybliż. 988 × 716 × 334 mm  
(razem z podstawą)  
W przybliż. 988 × 664 × 103 mm  
(bez podstawy)

KDL-32S2000/KDL-32S2010/KDL-32S2020/  
KDL-32S2030:  
W przybliż. 792 × 593 × 219 mm  
(razem z podstawą)  
W przybliż. 792 × 546 × 99 mm  
(bez podstawy)

KDL-26S2000/KDL-26S2010/KDL-26S2020/  
KDL-26S2030:  
W przybliż. 658 × 516 × 219 mm  
(razem z podstawą)  
W przybliż. 658 × 470 × 94 mm  
(bez podstawy)

Waga:

KDL-46S2000/KDL-46S2010/KDL-46S2030:

W przybliż. 34 kg (z podstawą)

W przybliż. 28 kg (bez podstawy)

KDL-40S2000/KDL-40S2010/KDL-40S2030:

W przybliż. 27 kg (z podstawą)

W przybliż. 21 kg (bez podstawy)

KDL-32S2000/KDL-32S2010/KDL-32S2020/  
KDL-32S2030:

W przybliż. 17 kg (z podstawą)

W przybliż. 15 kg (bez podstawy)

KDL-26S2000/KDL-26S2010/KDL-26S2020/  
KDL-26S2030:

W przybliż. 13 kg (z podstawą)

W przybliż. 11 kg (bez podstawy)

### System panelu

Panel LCD (wyświetlacz ciekłokrystaliczny)

### System TV

Analogowy: Zależy od wybranego kraju/regionu:

B/G/H, D/K, L, I

Cyfrowy: DVB-T

### System kolorystyczny/Wideo

Analogowy: PAL, SECAM

NTSC 3.58, 4.43 (tylko wejście Video In)

Cyfrowy: MPEG-2 MP@ML

### Antena

75 omów zewnętrzne złącze VHF/UHF

### Zakres kanałów

Analogowy: VHF: E2–E12

UHF: E21–E69

CATV: S1–S20

HYPERS: S21–S41



D/K: R1–R12, R21–R69

L: F2–F10, B–Q, F21–F69



I: UHF B21–B69

Cyfrowy: VHF/UHF

### Złącza

 /  1

21-stykowe złącze SCART (standard CENELEC), w tym wejście audio/wideo, wejście RGB, wyjście audio/wideo TV.

 /  2 (SmartLink)

21-stykowe złącze SCART (standard CENELEC), w tym wejście audio-wideo, wejście RGB, wybieralne wyjście audio/wideo oraz interfejs Smartlink.

 3

Obsługiwane formaty: 1080i, 720p, 576p, 576i, 480p, 480i

Y: 1 Vp-p, 75 omów, synchronizacja ujemna 0,3 V

PB/CB: 0,7 Vp-p, 75 omów

PR/CR: 0,7 Vp-p, 75 omów

 3

Wejście audio (złącza uniwersalne - phono)









500 mVrms

Impedancja: 47 kiloomów

## HDMI IN 4

Video: 1080i, 720p, 576p, 576i, 480p, 480i

Audio: Dwukanałowy liniowy PCM  
32, 44,1 oraz 48 kHz, 16, 20 i 24 bitów  
lub analogowe wejście audio  
(złącza uniwersalne - phono)

-  5 Wejście S-video (4-stykowe typu mini DIN)
-  5 Wejście wideo (złącze uniwersalne - phono)
-  5 Wejście audio (złącza uniwersalne - phono)
-  Wejście audio (lewy/prawy) (złącza uniwersalne - phono)
- PC  Wejście PC (15 Dsub) (zobacz strona 36)  
G: 0,7 Vp-p, 75 omów, non Sync on Green  
B: 0,7 Vp-p, 75 omów, non Sync on Green  
R: 0,7 Vp-p, 75 omów, non Sync on Green  
HD: 1-5 Vp-p
-  Wejście PC audio (złącze miniaturowe)
-  Złącze słuchawek
-  Szczelina CAM (Conditional Access Module)  
VD: 1-5 Vp-p

## Moc dźwięku

10 W + 10 W

## Dostarczone wyposażenie

Zobacz „1: Sprawdzanie wyposażenia” na stronie 4.

## Wyposażenie dodatkowe

- Uchwyt do montażu naściennego  
SU-WL51 (dla KDL-46S2000/KDL-46S2010/  
KDL-46S2030/KDL-40S2000/KDL-40S2010/  
KDL-40S2030)  
SU-WL31 (dla KDL-32S2000/KDL-32S2010/  
KDL-32S2020/KDL-32S2030/KDL-26S2000/  
KDL-26S2010/KDL-26S2020/KDL-26S2030)

Konstrukcja oraz dane techniczne mogą ulec zmianie bez powiadomienia.

## Tabela referencyjna sygnałów wejścia PC

Sygnaty	Poziomo (Piksel)	Pionowo (Linia)	Częstotliwość pozioma (kHz)	Częstotliwość pionowa (Hz)	Standard
VGA	<b>640</b>	<b>480</b>	<b>31,5</b>	<b>60</b>	<b>VGA</b>
	640	480	37,5	75	VESA
	720	400	31,5	70	VGA-T
SVGA	<b>800</b>	<b>600</b>	<b>37,9</b>	<b>60</b>	<b>Wytyczne VESA</b>
	800	600	46,9	75	VESA
XGA	<b>1024</b>	<b>768</b>	<b>48,4</b>	<b>60</b>	<b>Wytyczne VESA</b>
	1024	768	56,5	70	VESA
	1024	768	60	75	VESA
WXGA	<b>1280</b>	<b>768</b>	<b>47,4</b>	<b>60</b>	<b>VESA</b>
	<b>1280</b>	<b>768</b>	<b>47,8</b>	<b>60</b>	<b>VESA</b>
	<b>1360</b>	<b>768</b>	<b>47,7</b>	<b>60</b>	<b>VESA</b>



- Wejście PC tego odbiornika TV nie współpracuje z Sync on Green, ani z Composite Sync.
- Wejście PC tego odbiornika TV nie współpracuje z sygnałami wybieranymi międzyliniowo (z przeplotem).
- Wejście PC tego odbiornika TV współpracuje z sygnałami podanymi wytłuszczonym drukiem w powyższej tabeli, o częstotliwości pionowej 60 Hz.
- Dla najlepszej jakości obrazu zalecane jest używanie sygnałów z komputera o częstotliwości pionowej 60 Hz. W funkcji „plug and play” (podłącz i używaj) sygnały o częstotliwości pionowej 60 Hz będą wybrane automatycznie.

# Rozwiązywanie problemów

Sprawdzić, czy wskaźnik  (oczekiwanie) miga na czerwono.

## Gdy miga







Uruchomiona została funkcja autodiagnostyki.



- 1 Sprawdzić jak długo wskaźnik  (oczekiwanie) miga i na jak długo przestaje migać.  
Na przykład, wskaźnik miga przez dwie sekundy, przestaje migać na sekundę i miga przez dwie sekundy.
- 2 Nacisnąć  na odbiorniku TV (na górze) aby go wyłączyć, odłączyć przewód zasilania i poinformować sprzedawcę urządzenia lub centrum serwisu Sony o sposobie migania wskaźnika (czas migania i przerwa).

## Gdy nie miga



- 1 Sprawdzić możliwe sytuacje w poniższych tabelach.
- 2 Jeśli problemy nadal będą występować, należy zlecić sprawdzenie odbiornika TV wykwalifikowanemu personelowi.

## Obraz

Problem	Przyczyna/Środki zaradcze
Brak obrazu (ekran jest ciemny) i brak dźwięku	<ul style="list-style-type: none"><li>• Sprawdzić podłączenie anteny.</li><li>• Podłączyć odbiornik TV do sieci i nacisnąć  na odbiorniku TV (na górze).</li><li>• Jeśli wskaźnik  (oczekiwanie) zaświeci się na czerwono, nacisnąć / .</li></ul>
Brak obrazu lub brak informacji menu z urządzenia podłączonego do złącza SCART	<ul style="list-style-type: none"><li>• Sprawdzić, czy to dodatkowe urządzenie jest włączone i kilkakrotnie nacisnąć / , aż na ekranie zostanie wyświetlony symbol prawidłowego wejścia.</li><li>• Sprawdzić połączenie między dodatkowym urządzeniem a odbiornikiem TV.</li></ul>
Podwójne obrazy lub zjawy	<ul style="list-style-type: none"><li>• Sprawdzić antenę lub podłączenie kabla antenowego.</li><li>• Sprawdzić położenie anteny i jej kierunek.</li></ul>
Na ekranie widać tylko śnieżenie i zakłócenia	<ul style="list-style-type: none"><li>• Sprawdzić, czy antena nie jest złamana lub zgięta.</li><li>• Sprawdzić, czy nie upłynął okres żywotności anteny (3–5 lat w zwykłych warunkach, 1–2 lat w środowisku nadmorskim).</li></ul>
Zniekształcony obraz (linie przerywane lub paski)	<ul style="list-style-type: none"><li>• Umieścić odbiornik TV z dala od źródeł zakłóceń elektrycznych, takich jak samochody, motocykle, suszarki do włosów lub instrumenty optyczne.</li><li>• Ustawiając dodatkowe urządzenie, między nim a odbiornikiem TV należy pozostawić pewien odstęp.</li><li>• Sprawdzić, czy antena jest podłączona za pomocą dostarczonego w zestawie kabla koncentrycznego.</li><li>• Kabel antenowy powinien się znajdować z dala od innych kabli połączeniowych.</li></ul>
Zakłócenia obrazu podczas oglądania kanału telewizyjnego	<ul style="list-style-type: none"><li>• Wybrać „Programowanie ręczne” w menu „Ustawienia analogowe” i wyregulować „ARC” (Automatyczne dostrajanie), aby otrzymać lepszy obraz (strona 32).</li></ul>
Czarne i (lub) jasne punkciki na ekranie	<ul style="list-style-type: none"><li>• Obraz na ekranie składa się z pikseli. Czarne i (lub) jasne punkciki (czyli piksele) na ekranie nie świadczą o wadliwym działaniu.</li></ul>
Brak koloru w kolorowych programach telewizyjnych	<ul style="list-style-type: none"><li>• Wybrać „Zerowanie” w menu „Obraz” aby wrócić do nastawień fabrycznych (strona 21).</li></ul>

<b>Problem</b>	<b>Przyczyna/Środki zaradcze</b>
Brak koloru lub nieprawidłowe kolory podczas oglądania sygnału z gniazd Y, Pb/Cb, Pr/Cr z 	<ul style="list-style-type: none"> <li>• Sprawdzić podłączenie gniazd Y, Pb/Cb, Pr/Cr złącza 3.</li> <li>• Sprawdzić, czy wtyczki Y, Pb/Cb, Pr/Cr złącza 3 są mocno osadzone w swoich gniazdach.</li> </ul>

## Dźwięk

<b>Problem</b>	<b>Przyczyna/Środki zaradcze</b>
Brak dźwięku, ale obraz jest dobry	<ul style="list-style-type: none"> <li>• Nacisnąć  +/- lub  (Wyciszenie dźwięku).</li> <li>• Sprawdzić, czy „Głośnik” jest ustawione na „Wł.” w menu „Ustawienia” (strona 28).</li> </ul>
Dźwięk z zakłóceniami	<ul style="list-style-type: none"> <li>• Zobacz przyczyny/środki zaradcze „Zakłóceń obrazu” na strona 40.</li> </ul>

## Kanały

<b>Problem</b>	<b>Przyczyna/Środki zaradcze</b>
Żądany kanał nie może być wybrany	<ul style="list-style-type: none"> <li>• Przełączyć kanały między cyfrowymi i analogowymi i wybrać żądany kanał cyfrowy/analogowy.</li> </ul>
Niektóre kanały są puste	<ul style="list-style-type: none"> <li>• Kanał kodowany/płatny. Skorzystaj z płatnej usługi Pay Per View.</li> <li>• Kanał jest używany tylko dla danych (brak obrazu lub dźwięku).</li> <li>• Skontaktować się ze stacją nadającą program i uzyskać informacje o szczegółach transmisji.</li> </ul>
Cyfrowy kanał nie jest wyświetlany	<ul style="list-style-type: none"> <li>• Skontaktować się z lokalnym instalatorem i dowiedzieć się, czy transmisja sygnału cyfrowego jest dostępna w tej okolicy.</li> <li>• Wymienić na antenę o większym wzmacnieniu.</li> </ul>

## Informacje ogólne

<b>Problem</b>	<b>Przyczyna/Środki zaradcze</b>
Odbiornik TV automatycznie wyłącza się (przełącza się w tryb oczekiwania)	<ul style="list-style-type: none"> <li>• Sprawdzić, czy „Timer wyłączenia” jest włączony, lub sprawdzić ustawienie „Czas trwania” w „Timer włączania” (strona 27).</li> <li>• Jeśli w ciągu 10 minut nie zostanie odebrany żaden sygnał ani nie zostanie wykonana żadna czynność w trybie odbioru audycji TV, odbiornik automatycznie przełączy się w tryb oczekiwania.</li> </ul>
Odbiornik TV włącza się automatycznie	<ul style="list-style-type: none"> <li>• Sprawdzić, czy „Timer włączania” jest włączony (strona 27).</li> </ul>
Nie można wybrać pewnych źródeł wejścia	<ul style="list-style-type: none"> <li>• Wybrać „Ustawienia A/V” w menu „Ustawienia” i anulować „Pomiń” dla źródeł wejścia (strona 26).</li> </ul>
Pilot nie działa	<ul style="list-style-type: none"> <li>• Wymienić baterie.</li> </ul>

# Indeks

## Cyfry

14:9 14

4:3 14

## A

Advanced Settings 22

Antena, sposób podłączenia 4

ARC 32

Aut. głośność 23

Aut. inicjalizacja 26

Aut. ust. zegara 15, 19, 37

Autoformatowanie 25

Automat. regulacja 29

Automat. S Video 26

Autoprogramowanie 33

    kanały analogowe i cyfrowe 6

    tylko kanały analogowe 30

    tylko kanały cyfrowe 33

## B

Balans 23

Baterie, sposób wkładania do pilota 4

Blokada rodzicielska 34

## C

Czujnik światła 27

Czysta biel 22

## D

Dane techniczne 38

Domyślny tryb 4:3 25

Dźw. przestrzenny 23

## E

Edycja listy programów 33

EPG (Cyfrowy elektroniczny  
informator programowy) 16

## F

Fastext 14

Faza 29

Filtracja dźwięku 32

Format ekranu 25, 29

## G

Gamma 22

Głośnik 28

## I

Informacje 28

## J

Jasność 21

Język 5, 26

Język audio 34

Język napisów 34

## K

Kanały

    autoprogramowanie 6

    Pomiń 32

    wybieranie 13

Kod PIN 34

Kolor 21

Kontrast 21

Korekta BBE 23

Korekta czerni 22

Kraj 5

## L

Lista kategorii 16

Lista programatora 17

Lista Ulubionych 18

## M

Magnetowid

    nagrywanie 16

    podłączenie 4

MENU 20

Menu Dźwięku 23

Menu Obrazu 21

Menu Ustawienia 26

Menu Ustawienia analogowe 30

Menu Ustawienia cyfrowe 33

Menu Ustawienia ekranu 25

Menu Ustawienia PC 29

## N

Nast. zegara 27

Nazwa 32

Nazwy programów 31

Nazwy urządzeń 26

Numery jednocyfrowe 30

## O

Odcień 21

Ostrość 22

Oszcz. energii 27

## P

Pilot

    czujnik 12

    przegląd 11

    wkładanie baterii 4

Podłączenie

    antena/magnetowid 4

    dodatkowy sprzęt 35

Podwójny dźwięk 24

Pole wyświetlania 25

Pomiń 26, 32

Potwierdź 32

Programator nagrywania 16

Programowanie ręczne 31, 33

Przełącznik zasilania (⏻) 12

Przesunięcie pionowe 25, 29

Przesunięcie poziome 25, 29

Przypomnienie 17

## R

Red. zakłóceń 22

Red. zakłóceń MPEG 22

Ręczny programator

    nagrywania 17

Rozmiar pionowy 25

## S

Słuchawki

    Głośnik 24

    Głośność 24

    podłączenie 35

Smart 14

Sortowanie programów 30

Strojenie cyfrowe 33

System kolorów 28

## Ś

Światło 21

## T

Tabela indeksów sygnałów

    wejścia 19

Tabela indeksu programów 13

Tekst 14

Temperatura barw 22

Timer 27

Timer włączania 27

Timer wyłączania 27

Tony niskie 23

Tony wys. 23

Tools 15, 19, 37

Tryb dźwięku 23

Tryb ekranowy 14

Tryb obrazu 21

Typ audio 34

## U

Ustawienia A/V 26

Ustawienia cyfrowe 34

Ustawienia modułu CA 34

Ustawienia napisów 34

Ustawienia techniczne 34

## W

Wejścia docelowe

    dźwięk 23

    ekran 25

    obraz 21

Wide (panoramiczny) 14

Wielkość piksela 29

Wł. z wyciszeniem 27

Wskaźnik oczekiwania (⏸) 12

Wskaźnik Timera (⏰) 12

Wskaźnik wyłączania obrazu (⊠)

    12

Wskaźnik zasilania (⏻) 12

Wyjście AV2 27

## **Z**

Zarządzanie energią 29

Zerowanie

    dźwięk 23

    obraz 21

    Ustawienia PC 29

Zerowanie wszyst. 28

Zoom 14

Zwiększenie kontrastu 22

## **Ż**

Żywy kolor 22



