

SONY®

SONY®

LCD Digital Colour TV

LCD Digital Colour TV

<http://www.sony.net/>**KDL-46T35xx**
KDL-40T35xx

Printed in Spain

3-281-522-41(1)

KDL-46T35xx
KDL-40T35xx**BRAVIA**

© 2007 Sony Corporation

Bruksanvisning **SE**

⚠ Läs avsnittet "Säkerhetsinformation" i denna bruksanvisning innan TV:n används.
Spara bruksanvisningen för framtida referens.

Betjeningsvejledning **DK**

⚠ Før du betjener tv'et, skal du læse afsnittet "Sikkerhedsoplysninger" i denne vejledning.
Gem vejledningen til senere brug.

Οδηγίες Χρήσης **GR**

⚠ Πριν θέσετε την τηλεόραση σε λειτουργία, διαβάστε την ενότητα "Πληροφορίες ασφαλείας" του παρόντος εγχειριδίου.
Φυλάξτε το παρόν εγχειρίδιο για μελλοντική χρήση.

Инструкция по эксплуатации **RU**

⚠ Перед включением телевизора прочтите раздел "Сведения по безопасности" этого руководства.
Сохраняйте данное руководство для справок в будущем.

Instrukcja obsługi **PL**

⚠ Przed rozpoczęciem eksploatacji telewizora należy zapoznać się z treścią rozdziału „Informacje dotyczące bezpieczeństwa” niniejszej instrukcji.
Zachować instrukcję do wykorzystania w przyszłości.



For nyttig information om Sony-produkter
For mere information om Sony-produkter
Για χρήσιμες πληροφορίες σχετικά με τα προϊόντα SONY
Для получения полезной информации о продукции Сони
Szczegółowe informacje o produktach Sony
<http://www.sony-europe.com/myproduct/>

Introduktion

Tack för att du valde denna Sony-produkt. Innan du använder TV:n bör du läsa igenom den här bruksanvisningen noga. Förvara den sedan så att du i framtiden kan använda den som referens.

Att observera angående digital-TV-funktionen

- Alla funktioner som hör samman med digital-TV (**DVB**) fungerar bara i länder och områden där det förekommer marksändningar av digitala DVB-T (MPEG2)-signaler. Hör efter hos din TV-handlare om det går att ta emot DVB-T-signaler där du bor.
- Den här TV-apparaten följer DVB-T-specifikationerna, men vi kan inte garantera att den även kommer att vara kompatibel med framtida digitala DVB-T-marksändningar.
- Vissa digital-TV-funktioner kan saknas i somliga länder.

Kassering av TV-apparaten



Kassering av gamla elektriska och elektroniska produkter (tillämpligt inom EU och andra europeiska länder med separata insamlingssystem)

Symbolen på produkten eller dess förpackning anger att produkten inte får hanteras som hushållsavfall. Den skall i stället lämnas in på en lämplig uppsamlingsplats för återvinning

av elektrisk och elektronisk utrustning. Genom att säkerställa att produkten kasseras på rätt sätt bidrar du till att förebygga eventuellt negativa miljö- och hälsoeffekter som kan uppstå om produkten kasseras som vanligt avfall. Återvinning av material hjälper till att bibehålla naturens resurser. För mer information om återvinning av denna produkt, kontakta de lokala myndigheterna, ortens sophämtningstjänst eller affären där du köpte produkten.

Tillverkare av denna product är Sony Corporation, 1-7-1 Konan Minato-ku Tokyo, 108-0075 Japan. Auktoriserad representant för EMC och produktsäkerhet är Sony Deutschland GmbH, Hedelfinger Strasse 61, 70327 Stuttgart, Germany. För service och garanti ärenden, var vänlig att titta i separat service och garanti dokument.

Varumärkesinformation

- **DVB** is a registered trademark of the DVB Project
- Tillverkas på licens från BBE Sound, Inc. Används på licens från BBE Sound, Inc. under ett eller flera av följande amerikanska patent: 5510752, 5736897. BBE och BBE-symbolen är registrerade varumärken för BBE Sound, Inc.
- TruSurround XT, SRS och (●)-symbolen är varumärken för SRS Labs, Inc. TruSurround XT-teknologi är införlivat under licens från SRS Labs, Inc.
- HDMI, HDMI-logon och High-Definition Multimedia Interface är registrerade varumärken som tillhör HDMI Licensing LLC.

BBE
DIGITAL®

SRS (●)
TruSurround XT

HDMI
HIGH-DEFINITION MULTIMEDIA INTERFACE

- Figurerna i den här bruksanvisningen föreställer KDL-40T35xx om inget annat anges.
- De två x:en som anges i modellnamnet motsvarar två siffror avseende färgvariation.

Innehållsförteckning

Startguide

4

Säkerhetsinformation	8
Säkerhetsföreskrifter	9
Översikt över fjärrkontrollen	10
Översikt över TV-knapparna och indikatorerna	11

Se på TV

Se på TV	12
Kontrollera den digitala elektroniska programguiden (EPG) DVB	15
Använda Favoritlistan DVB	17
Titta på bilder från ansluten utrustning	18

Använda MENU-funktionerna

Navigering i menyerna	19
Bildmenyn	20
Ljudmenyn	22
Skärmmenyn	24
Inställningsmenyn	25
Datorinställningsmenyn	28
Den analoga inställningsmenyn (gäller endast i det analoga läget)	29
Den digitala inställningsmenyn DVB	32

Använda extrautrustning

Ansluta extrautrustning	34
-------------------------------	----

Övrig information

Tekniska data	37
Felsökning	39

DVB : endast för digitala kanaler

Startguide

1: Kontrollera tillbehören

Fjärrkontroll RM-ED008 (1)

R6-batterier (storlek AA) (2)

Nätkabel (typ C-6) (1)



Koaxialkabel (1)



Kabelhållare (1)

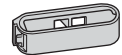

Stödrem (1) och skruvar (2)

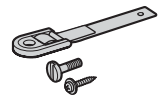

Sätta i batterier i fjärrkontrollen

Tryck ned och skjut undan locket.

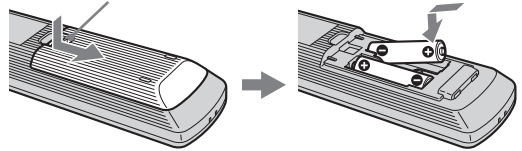

Obs!

- Observera den korrekta polariteten när batterierna installeras.
- Använd inte batterier av olika typ tillsammans och blanda inte gamla batterier med nya.
- Avyttra batterier på ett miljövänligt sätt. Vissa regioner kan ha specifika bestämmelser gällande avyttring av batterier. Vänligen rådfråga de lokala myndigheterna.
- Hantera fjärrkontrollen varsamt. Tappa den inte eller lägg den så att man kan råka kliva på den, spill inte heller vätska på den.
- Placera inte fjärrkontrollen nära värmekällor, i direkt solljus eller där det är fuktigt.

2: Ansluta en antenn/ videobandspelare

Ansluta enbart en antenn

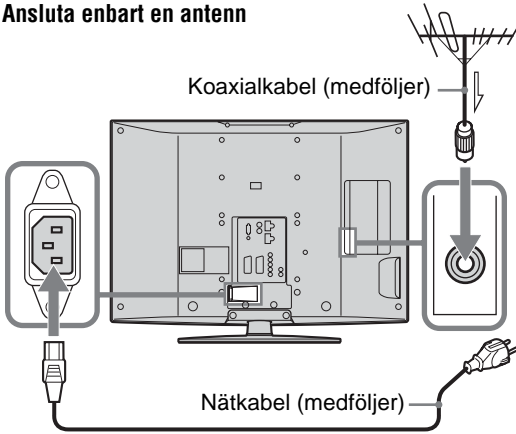

Ansluta en antenn och en videobandspelare

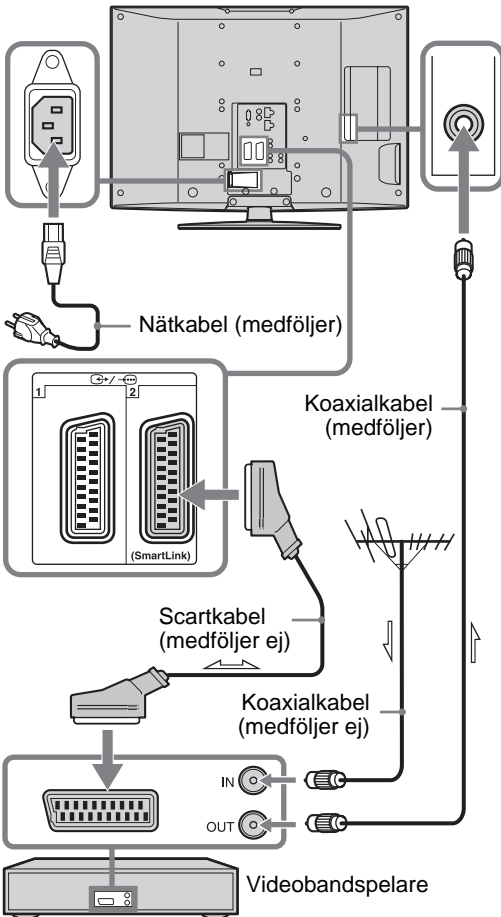

3: Förhindra att TV:n välter

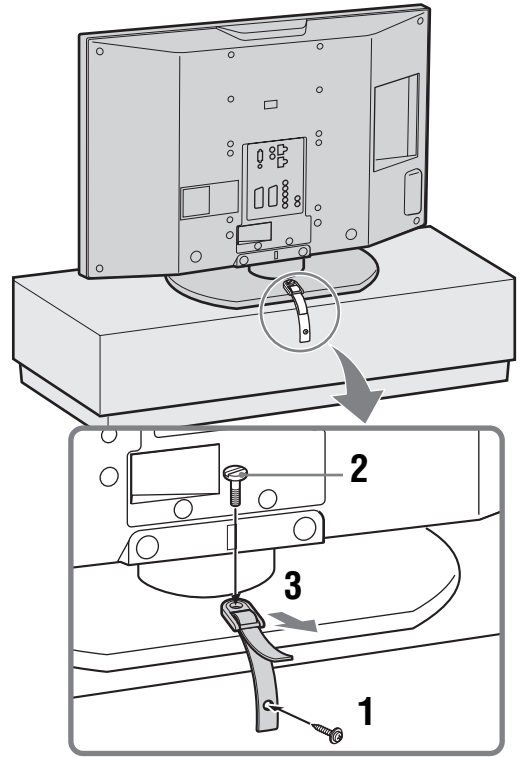



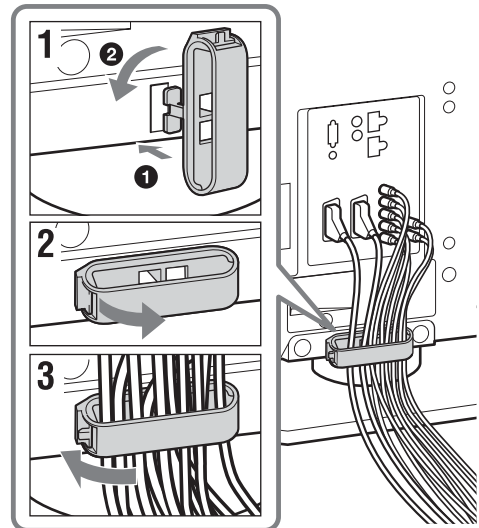

4: Bunta ihop kablarna



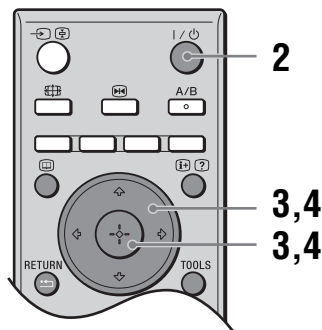
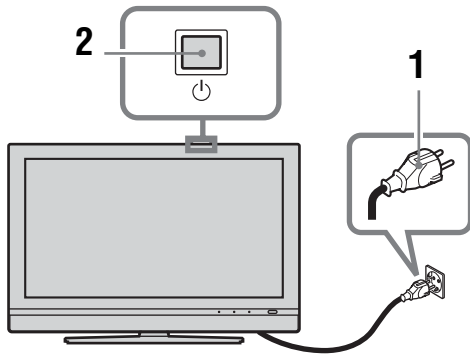



Forts.



5: Välja språk och land/region

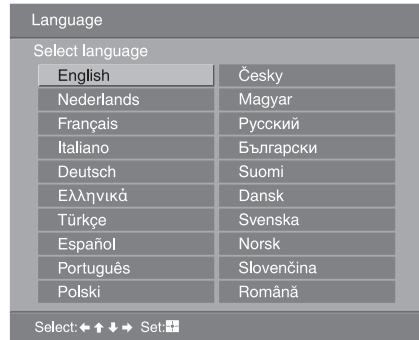

- 1 Anslut TV:n till nätuttaget (220-240 V växelström, 50 Hz).
- 2 Tryck på  på TV:n (på ovsidan).
När du slår på TV:n för första gången, visas Språkmenyn (Language) på skärmen.
När TV:n är i standbyläge (standbyindikatorn  på TV:ns framsida lyser rött) trycker du på  på fjärrkontrollen för att slå på TV:n.

- 3 Tryck på  för att välja språk på menyn, och tryck sedan på .



- 4 Tryck på  för att ange i vilket land/ vilken region du använder TV:n, och tryck sedan på .

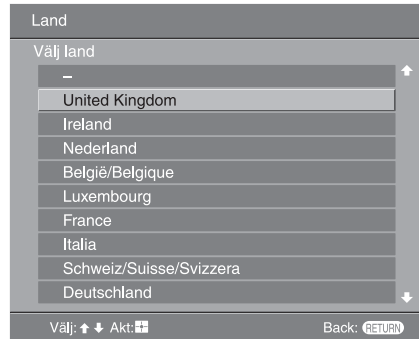

Om det land eller den region där du använder TV:n inte visas i listan väljer du "-" istället för land/region.

Ett bekräftelsemeddelande om att TV:ns automatiska kanalinställning startar tänds på skärmen. Gå sedan vidare till ”6: Automatisk inställning av TV:n”.

6: Automatisk inställning av TV:n

TV:n börjar söka efter alla tillgängliga TV-kanaler och lagra dem i minnet.

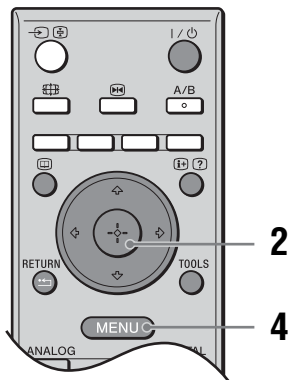

- 1 Sätt i en förinspelad videokassett i videobandspelaren som är ansluten till TV:n (sidan 5) och börja spela upp den innan du sätter igång den automatiska kanalinställningen på TV:n.

Under den automatiska kanalinställningen letar TV:n upp och lagrar videokanalen i minnet. Om ingen videobandspelare är ansluten till TV:n behöver man inte utföra denna procedur. Gå vidare till steg 2.

- 2 Tryck på \leftarrow/\rightarrow för att välja "OK", och tryck sedan på \oplus .

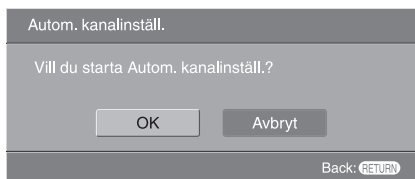

TV:n börjar söka efter alla tillgängliga digitala kanaler, och därefter alla tillgängliga analoga kanaler. Detta kan ta ett tag, så ha tålamod och tryck inte på någon knapp på TV:n eller fjärrkontrollen under tiden.

Om det tänds ett meddelande om att bekräfta antennanslutningarna

TV:n hittade inga digitala eller analoga kanaler. Kontrollera alla antennanslutningar och tryck på \oplus för att starta den automatiska inställningen igen.

- 3 Utför proceduren för "Kanalsortering" (sidan 29) när menyn för Kanalsortering visas på skärmen.

Om du inte vill ändra lagringsordningen för de analoga kanalerna på TV:n så gå vidare till steg 4.

- 4 Tryck på MENU för att avsluta.

Alla tillgängliga kanaler har nu ställts in för TV:n.

Obs!

Om det inte går att ta emot några digitala stationer, eller om du väljer ett område där det inte förekommer några digitala sändningar i steg 4 i "5: Välj språk och land/region" måste du ställa klockan med hjälp av punkten "Klockinställning" på "Inställningar"-menyn (sidan 26) efter att du utfört steg 4.

Säkerhetsinformation

Installation

Installera och använd TV:n enligt följande anvisningar för att undvika brandrisk, elektriska stötar eller skador på person eller egendom.

Installation

- TV:n bör placeras nära ett lätt åtkomligt eluttag.
- Placera TV:n på en stabil och plan yta.
- Endast en behörig servicetekniker får utföra vägginstallationer.
- Av säkerhetsskäl rekommenderar vi bestämt att du endast använder tillbehör från Sony, inklusive:
 - Väggfäste SU-WL51.

Transport

- Lossa alla kablar från TV:n innan du transporterar den.
- Det krävs två eller tre personer för att bära en stor TV-apparat.
- När du transporterar TV:n för hand, håll den såsom visas till höger. Tryck inte på LCD-panelen eller ramen runt bildskärmen.
- Håll TV:n i ett fast grepp undertill när du lyfter eller flyttar den.
- Se till att TV:n inte utsätts för stötar eller kraftiga vibrationer när den transporteras.
- Du bör använda originalkartongen och dess emballage när du sänder in TV:n för reparation eller om du flyttar.

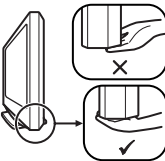
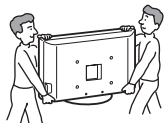

Monterad på stativ

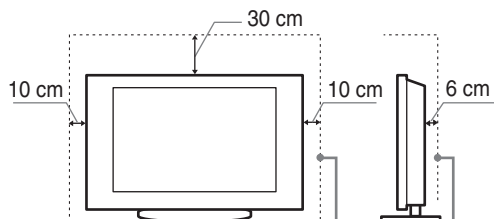

Lämn minst så här mycket fritt utrymme runt TV:n.

- För att säkerställa korrekt ventilation och förhindra ansamling av damm eller smuts:
 - Lägg inte TV:n platt ned och installera den inte upp-och-ned, bakvänd eller vänd sidledes.
 - Placera inte TV:n på en hylla eller matta, i en säng eller i en garderob.
 - Täck inte över TV:n med tyg såsom gardiner och lägg inte tidningar och liknande på den.
 - Installera inte TV:n såsom figurerna nedan visar.

Luften kan inte cirkulera fritt.

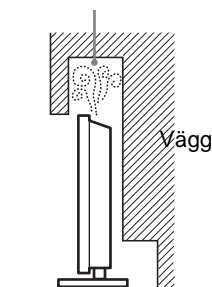

Luften kan inte cirkulera fritt.

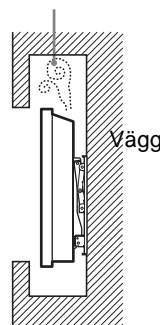

Ventilation

- Täck inte för och stoppa inte in några föremål i TV:ns ventilationshål.
- Lämn fritt utrymme runt TV:n enligt nedanstående figur.
- Vi rekommenderar bestämt att du använder Sonys väggfäste för att säkerställa tillräcklig luftcirkulation.

Monterad på väggen

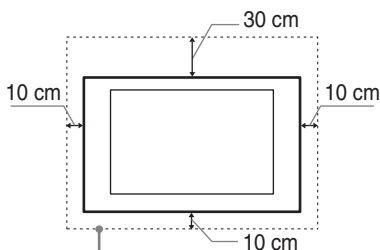

Lämn minst så här mycket fritt utrymme runt TV:n.

Nätkabel

Hantera nätkabeln och eluttaget enligt följande anvisningar för att undvika brandrisk, elektriska stötar eller skador på person eller egendom:

- Anslut TV:n med en jordad kontakt med tre ledare till ett jordat eluttag.
- Använd endast nätkablar från Sony och inga andra märken.
- För in stickkontakten hela vägen i eluttaget.
- Anslut TV:n till ett eluttag som levererar 220-240 volt AC.
- För din egen säkerhet, lossa nätkabeln från eluttaget före ledningsdragning och se till att du inte snavar på kablarna.
- Lossa nätkabeln från eluttaget innan du flyttar TV:n eller utför något arbete på den.
- Håll nätkabeln på avstånd från värmekällor.
- Lossa stickkontakten från eluttaget och rengör den regelbundet. Om kontakten täcks med damm och tar upp fukt kan isoleringen försämrats, vilket kan orsaka brand.

Anmärkningar

- Använd inte medföljande nätkabel tillsammans med annan utrustning.
- Kläm, böj eller vrid inte nätkabeln för mycket. Ledarna inne i kabeln kan exponeras eller gå av.
- Modifiera inte nätkabeln.
- Ställ inga tunga föremål på nätkabeln.
- Dra inte i själva kabeln när du lossar nätkabeln från eluttaget - ta tag i stickkontakten.

- Anslut inte alltför många apparater till ett och samma eluttag.
- Använd inte eluttag som inte passar till stickkontakten.

Förbjuden användning

Installera inte och använd inte TV:n på platser eller i miljöer/situationer som beskrivs nedan. Annars kan felfunktioner uppstå i TV:n som kan orsaka brandtillbud, elektriska stötar eller skador på person eller egendom.

Platser:

Utomhus (i direkt solsken), på stranden, i en båt eller någon annan typ av fartyg, i ett fordon, på sjukvårdsinrättningar, på ostadiga platser, nära vatten, regn, fukt eller rök.

Miljöer:

Platser som är mycket varma, fuktiga eller dammiga, där insekter kan sig in i TV:n, där TV:n kan utsättas för mekaniska vibrationer eller i närheten av brinnande föremål (t.ex. levande ljus). TV-apparaten får inte utsättas för dropp eller stänk och vätskebehållare såsom vaser får inte ställas på den.

Situationer:

Använd inte TV:n med våta händer, när TV:ns hölje är demonterat eller med tillbehör som inte rekommenderas av tillverkaren. Koppla loss TV:n från eluttaget och antennen när det åskar.

Trasiga delar:

- Kasta aldrig något mot TV:n. Skärmglaset kan gå sönder och orsaka allvarliga personskador.
- Om TV:ns hölje spricker, koppla loss TV:n från eluttaget innan du tar i den. Annars föreligger risk för elektriska stötar.

När TV:n inte används

- Om du inte tänker använda TV:n på flera dagar bör du koppla loss TV:n från eluttaget av miljö- och säkerhetsskäl.
- Eftersom TV-apparaten inte kopplas bort från nätspanningen när du endast stänger av den måste du även lossa stickkontakten från eluttaget för att helt koppla bort TV:n.
- Vissa TV-apparater kan dock ha funktioner som kräver att TV:n står kvar i standby-läge för att den skall fungera korrekt.

Barnens säkerhet

- Se till att inte barn klättrar på TV:n.
- Håll små tillbehör utom räckhåll för barn så att de inte råkar sväljas av misstag.

Om följande problem uppstår...

Stäng av TV:n och lossa omedelbart stickkontakten från eluttaget om något av följande problem uppstår. Kontakta din återförsäljare eller ett Sony servicecenter för att få TV:n undersökt av en behörig servicetekniker.

Om:

- Nätkabeln skadas.
- Eluttaget inte passar till stickkontakten.
- TV-apparaten skadas genom att den tappas, utsätts för hårda stötar eller genom att föremål kastas på den.

- Vätska eller något föremål råkar hamna i höljetts öppningar.

Säkerhetsföreskrifter

Se på TV

- Du bör titta på TV i ett rum med måttlig belysning. TV-tittande i dålig belysning eller under långa perioder påfrestar ögonen.
- När du använder hörlurar, ställ in ljudvolymen på en måttlig nivå så att du inte skadar din hörsel.

LCD-skärm

- Trots att LCD-skärmen är tillverkad med högteknologisk precision och 99,99 procent eller mer av bildpunkterna är effektiva kan svarta punkter eller färgade punkter (röda, blå eller gröna) framträda konstant på LCD-skärmen. Detta är en strukturell egenskap hos LCD-skärmar och indikerar inte något fel.
- Tryck inte på och repa inte frontfiltret. Placera inte heller några föremål ovanpå denna TV-apparat. Bilden kan bli ojämn och LCD-skärmen kan skadas.
- Om TV:n används på en kall plats kan fläckar framträda i bilden eller bilden kan bli mörk. Detta indikerar inte någon felfunktion. Fenomenet försvinner när temperaturen stiger till normal nivå.
- En spökbild kan uppstå om en stillbild ligger kvar på skärmen under en längre tid. Den försvinner troligtvis efter en stund.
- Bildskärmen och höljet blir varma när TV:n används. Detta är inget fel.
- LCD-skärmen innehåller en liten mängd flytande kristaller och kvicksilver. Lysrören som används i TV:n innehåller också kvicksilver. Kassera TV:n enligt lokala lagar och bestämmelser.

Hantering och rengöring av TV:ns bildskärm/hölje

Var noga med att lossa nätkabeln från eluttaget före rengöring.

Observera följande försiktighetsåtgärder för att undvika degradering av material eller skärmens ytskikt.

- Använd en mjuk duk när du dammar av bildskärmen/höljet. Smuts som är svår att få bort kan du avlägsna genom att fukta duken med ett mildt, utspätt rengöringsmedel.
- Använd aldrig skurdular med slipmedel, alkaliska eller sura rengöringsmedel, skurpulver eller skarpa lösningsmedel såsom alkohol, bensin, thinner eller insektsspray. Om sådana material används, eller vid långvarig kontakt med gummi- eller vinylmaterial, kan skärmens ytskikt och höljet skadas.
- När du justerar TV:ns vinkel, rör den försiktigt så att TV:n inte flyttar sig eller glider av stativet.

Extra utrustning

Håll extra tillbehör och utrustning som avger elektromagnetisk strålning på avstånd från TV:n. Annars kan bildstörningar och/eller akustiskt brus uppstå.

Översikt över fjärrkontrollen

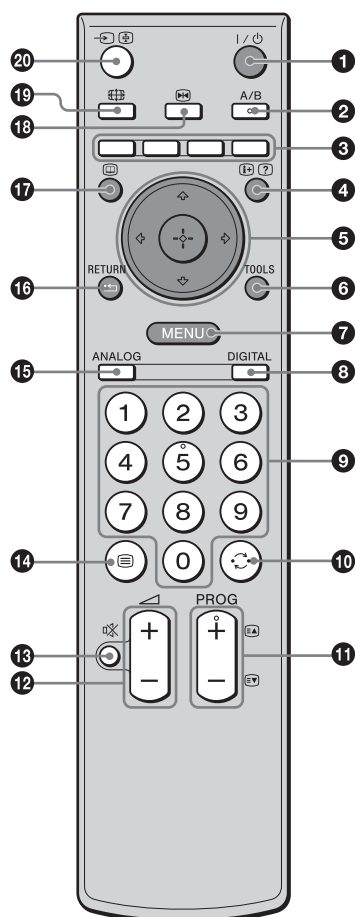

- 1 I/⏻ – TV standby**
Ställer TV:n på och av från standby-läge.
- 2 A/B – Ljudkanal (sidan 23)**
- 3 Färgade knappar**
 - I det digitala läget (sidan 15, 17): Används för att välja olika alternativ längst ned på de digitala Favorit- och EPG-menyerna.
 - I textläge (sidan 13): Används för Fastext.
- 4 I+/? – Info / Visa text**
 - I det digitala läget: Används för att se kortfattad information om det program du håller på att titta på.
 - I det analoga läget: Används för att se information som t.ex. nuvarande kanalnummer och skärmformat.
 - I textläge: Används för att se dold information (t.ex. svar till frågesport).
- 5 ↕/↕/↔/↔/⊕ (sidan 12, 19)**
- 6 TOOLS (sidan 14, 18, 36)**
Används för att välja olika visningsalternativ och ändra/justera inställningarna i förhållande till olika sorters material och skärmformat.
- 7 MENU (sidan 19)**
- 8 DIGITAL – Digitalt läge (sidan 12)**
- 9 Sifferknappar**
 - I TV-läge: Används för att välja kanal. För två- eller tresiffriga kanalnummer måste man mata in den andra respektive tredje siffran inom två sekunder.
 - I textläge: Ange det tresiffriga sidnumret för att välja sida.
- 10 ↶ – Föregående kanal**
Återgå till den kanal man tittade på innan (i mer än fem sekunder).
- 11 PROG +/- (sidan 12)**
 - I TV-läge: Används för att välja nästa (+) eller föregående (-) kanal.
 - I textläge: Används för att välja nästa (+) eller föregående (-) sida.
- 12 ↔ +/- – Volym**
- 13 ⊗ – Avstängning av ljudet (sidan 12)**
- 14 ☰ – Text (sidan 13)**
- 15 ANALOG – Analogt läge (sidan 12)**
- 16 ↶ / RETURN**
Används för att återvända till föregående skärm bland menyerna.
- 17 ☰ – EPG (Digital elektronisk programguide) (sidan 15)**
- 18 ⏸ – Bildfrysning (sidan 13)**
Används för att frysa bilden på TV-skärmen.
- 19 ⊞ – Skärmläge (sidan 13)**
Används för att ändra skärmformatet när man trycker upprepade gånger på knappen. (När man bara trycker en gång på knappen visas det nuvarande skärmformatet.)
- 20 ↶/⊞ – Ingångsväljare / Text-halt**
 - I TV-läge (sidan 18): Används för att välja ingångskälla bland utrustning som är ansluten till TV:ns ingångar.
 - I textläge: Används för att frysa den nuvarande sidan.

Tips!

Knapparna A/B, PROG + och sifferknapp 5 har en liten knapp som känns med fingret. Använd knapparna som hjälp när du styr TV-apparaten.

Översikt över TV-knapparna och indikatorerna

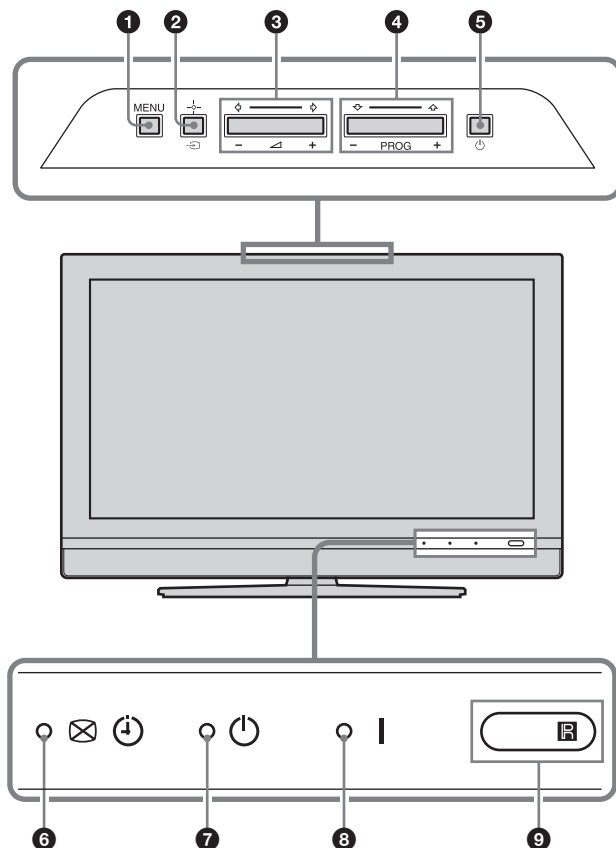

1 MENU (sidan 19)

2 ↵/+ – Ingångsval/OK

- I TV-läge (sidan 18): Används för att välja ingångskälla bland utrustning som är ansluten till TV:ns ingångar.
- På TV-menyn: Används för att välja meny eller inställningsalternativ, samt för att bekräfta inställningen.

3 ▲ +/-/◀/▶

- Används för att höja (+) eller sänka (-) volymen.
- På TV-menyn: Används för att hoppa åt vänster (◀) eller höger (▶) bland alternativen.

4 PROG +/-/▲/▼

- I TV-läge: Används för att välja nästa (+) eller föregående (-) kanal.
- På TV-menyn: Används för att hoppa uppåt (▲) eller nedåt (▼) bland alternativen.

5 ⏻ – Strömbrytare

Slår på och stänger av TV-apparaten.

6 ☒ ⏸ – Timerinspelningsprogram/Bilden släckt/Timerindikator

- Lyser orange när en timerinspelning är inställd (sidan 15, 16)
- Lyser grönt när bilden är avstängd (sidan 26).
- Lyser orange när timern är inställd (sidan 25).

7 ⏻ – Standbyindikator

Lyser rött när TV:n är i standbyläge.

8 I – Strömindikator

Lyser grönt när TV:n är påslagen.

9 Fjärrkontrollsensor/ljussensor (sidan 26)

Tar emot infraröda signaler från fjärrkontrollen. Täck inte för sensorn, eftersom det kan hända att den inte fungerar i så fall.



Obs!

Kontrollera att TV-apparaten är helt avstängd innan du drar ut stickkontakten ur vägguttaget. Om man drar ut stickkontakten medan TV:n är påslagen kan det hända att indikatorn fortsätter att lysa eller att det blir fel på TV:n.

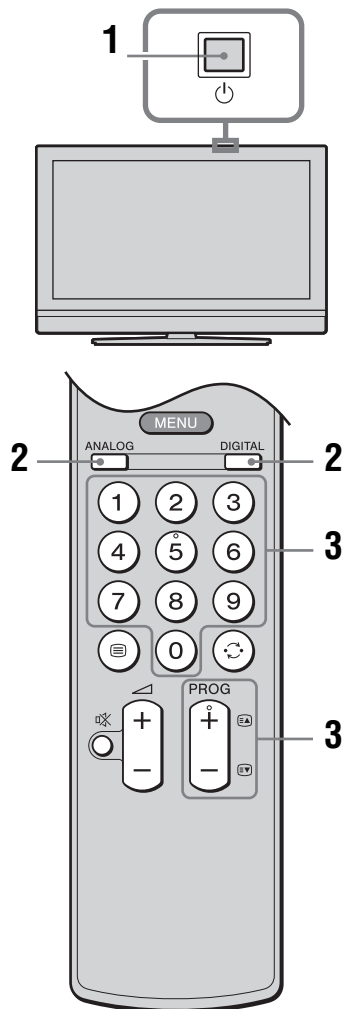
Se på TV



- 1** Tryck på  på TV:n (på ovansidan) för att slå på TV:n.

När TV:n är i standbyläge (standbyindikatorn  på TV:ns framsida lyser rött) trycker du på  på fjärrkontrollen för att slå på TV:n.

- 2** Tryck på DIGITAL för att gå över till det digitala läget eller på ANALOG för att gå över till det analoga läget.

Vilka kanaler som går att titta på beror på vilket läge som är inställt.









- 3** Tryck på sifferknapparna eller PROG +/- för att välja TV-kanal.

För att välja två- och tresiffriga kanalnummer med sifferknapparna matar man in den andra och tredje siffran inom två sekunder.











För att välja en digital kanal med hjälp av den digitala elektroniska programguiden (EPG), se sidan 15.

I det digitala läget



Ett informationsfält tänds tillfälligt. Följande ikoner kan visas i det fältet.

- : Radiotjänst
- : Kodad tjänst/betal tjänst
- : Det finns flera olika ljudspråk
- : Det finns textning
- : Det finns textning för hörselskadade
- : Rekommenderad lägsta ålder för nuvarande program (från 4 till 18 år)
- : Barnlås
- : Det nuvarande programmet håller på att spelas in

Ytterligare funktioner



För att	Gör detta
Stänga av TV:n tillfälligt (Standbyläge)	Tryck på  .
Slå på TV:n från standbyläget utan ljud	Tryck på  . Tryck på  +/- för att ställa in volymnivån.
Stänga av TV:n	Tryck på  på TV:n (på ovansidan). Obs! För att stänga av och fränkoppla TV:n helt måste du lossa stickkontakten från eluttaget.
Ställa in volymen	Tryck på  + (öka)/- (minska).
Stänga av ljudet	Tryck på  . Tryck igen för att återställa.
Komma åt Programindex-tabellen (endast i det analoga läget)	Tryck på  . För att välja en analog kanal trycker man på  /  och därefter på  . Se sidan 18 angående hur du kommer åt tabellen över insignaler.



Komma åt Text-TV

Tryck på . Varje gång du trycker på  ändras skärmen i följande ordning:

Text → Text över TV-bilden (blandat läge) → Ingen text (avsluta Text-TV-tjänsten)

Tryck på sifferknapparna eller PROG +/- för att välja en sida.

Tryck på / för att frysa en sida.

Tryck på / för att visa dold information.

Tips!

- Försäkra dig om att TV:n tar emot en bra signal. Annars kan vissa fel uppstå med text-TV:n.
- De flesta TV-kanaler sänder en Text-TV-tjänst. För mer information om hur tjänsten används väljer du indexsidan.
- När fyra färgade poster visas längst ner på Text-TV-sidan är Fasttext tillgängligt. Med Fasttext kan du snabbt och enkelt öppna sidor. Tryck på knappen med motsvarande färg för att öppna sidan.

För att frysa bilden

Denna funktion används för att frysa bilden på TV-skärmen (t.ex. när man vill anteckna ett telefonnummer eller ett recept).

1 Tryck på .

Den frysta bilden visas till vänster på skärmen. Den rörliga bilden fortsätter att visas till höger.

2 Tryck en gång till på för att återgå till det vanliga TV-läget.

Obs!

Detta fungerar inte för signaler som matas in från en dator.

För att ändra skärmformatet för hand så att det passar till ett visst program

Tryck uppregade gånger på  för att välja SmartZoom, 4:3, Wide, Zoom eller 14:9.

SmartZoom*

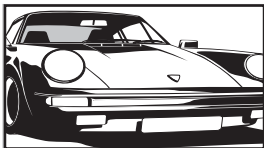

Bilden visas i det vanliga förhållandet 4:3 med en imiterad bredbildseffekt. 4:3-bilden dras ut så att den fyller hela skärmen.

4:3

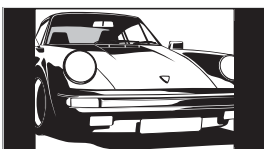

Bilden visas i det vanliga förhållandet 4:3 (dvs. TV utan bredbild) med rätt proportioner.

Wide

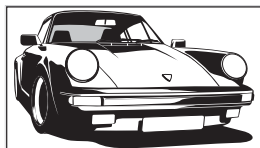

Bilden visas i bredbild (16:9) med rätt proportioner.

Zoom*

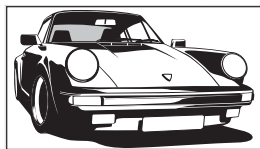

Filmer (i letter box-format) visas med rätt proportioner.

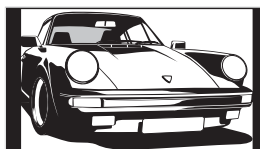

14:9*



Bilden visas i förhållandet (14:9) med rätt proportioner. Det uppstår en svart ram runt bilden.

* Bilden kan komma att skäras av i över- och underkanten.

Tips!

- Alternativt kan du ställa in "Autoformat" på "På". TV:n väljer automatiskt det lämpligaste läget för sändningen (sidan 24).
- Det går att justera bildens position när SmartZoom (50 Hz), Zoom eller 14:9 är valt. Tryck på / för att flytta bilden uppåt respektive nedåt (för att t.ex. kunna se texten).
- Det kan hända att vissa bokstäver och andra tecken inte syns längst upp och längst ned i bilden i SmartZoom-läget. I så fall går det att välja "Vertikal storlek" på "Skärmkontroll"-menyn och justera höjden så att texten syns.
- Välj "SmartZoom" eller "Zoom" för att justera bilden för signaler i 720p- eller 1080i-format som skärs av i kanterna.

Använda Verktygsmenyn

Tryck på TOOLS för att se följande inställningsmöjligheter medan du tittar på ett TV-program.

Inställnings- möjligheter	Beskrivning
Stäng	Stänger Verktygsmenyn.
Energisparläge	Se sidan 26.
Inställning av textning (endast i det digitala läget)	Se sidan 33.
Digitala favoriter (endast i det digitala läget)	Se sidan 17.
Bildinställning	Se sidan 20.
Ljudläge	Se sidan 22.
Automatisk klockinställning (endast i det analoga läget)	Används för att gå över till det digitala läget och ladda ner rätt tid.
Avstängn.timer	Se sidan 25.
Hörlursvolym	Används för att justera volymen i hörlurarna.

Kontrollera den digitala elektroniska programguiden (EPG) DVB*



Digital elektronisk programguide (EPG)

* Denna funktion kan saknas i vissa länder.





















1 Tryck på  i det digitala läget för att tända den digitala elektroniska programguiden (EPG).

2 Utför önskad manöver enligt följande tabell.

























Obs!

Programinformation visas bara om TV-stationen sänder sådan information.

Se på TV

För att	Gör detta
Släcka programguiden	Tryck på  .
Bläddra i programguiden	Tryck på  ,  ,  ,  .
Titta på ett program som håller på att sändas	Tryck på  medan det programmet är valt.
Sortera programinformationen efter kategori – Kategorilista	<ol style="list-style-type: none">1 Tryck på den blå knappen.2 Tryck på , , ,  för att välja kategori. Kategorinamnet visas vid sidan. De kategorier det går att välja bland inkluderar: ”Alla kategorier”: Innehåller alla tillgängliga kanaler. Kategorinamn (t.ex. ”Nyheter”): Innehåller alla kanaler som motsvarar vald kategori.3 Tryck på . Den digitala elektroniska programguiden (EPG) visar nu bara aktuella program i vald kategori.
Ställa in ett program för inspelning – Timerinspelning	<ol style="list-style-type: none">1 Tryck på , , ,  för att välja det framtida program som du vill spela in.2 Tryck på .3 Tryck på ,  för att välja ”Timerinspelning”.4 Tryck på  för att ställa in timrarna på TV:n och videobandsspelaren. Symbolen  tänds vid informationen för det programmet. Indikatorn  på TV:ns framsida tänds och lyser orange. <p>Obs!</p> <ul style="list-style-type: none">• Det går bara att ställa in videobandspelare som är Smartlink-kompatibla på timerinspelning via TV:n. Om din videobandspelare inte är Smartlink-kompatibel tänds ett meddelande för att påminna dig om att du också måste ställa in videobandsspelarens timer.• När väl inspelningen har ställts in går det att ställa TV:n i standbyläge, men stäng inte av TV:n helt eftersom inspelningen då kan avbrytas.• Om en åldersgräns för programmet är inställd, tänds ett meddelande där du ombeds mata in din PIN-kod på skärmen. Se ”Barnlås” på sidan 33 för närmare information.

Forts.

För att	Gör detta
Ställa in ett program som ska visas automatiskt på skärmen så fort det startar – Påminnelse	<ol style="list-style-type: none"> 1 Tryck på  för att välja det framtida program som du vill titta på. 2 Tryck på . 3 Tryck på  för att välja "Påminnelse". 4 Tryck på  för att automatiskt gå över till valt program när det startar. Symbolen  tänds vid informationen för det programmet. <p>Obs! Om du ställer TV:n i standbyläge slås den automatiskt på när det programmet ska starta.</p>
Ställa in tidpunkten och datumet för ett program som du vill spela in – Manuell timerinspelning	<ol style="list-style-type: none"> 1 Tryck på . 2 Tryck på  för att välja "Manuell timerinspelning", och tryck sedan på . 3 Tryck på  för att välja datum, och tryck sedan på . 4 Ställ in starttiden och stopptiden på samma sätt som i steg 3. 5 Tryck på  för att välja program, och tryck sedan på . 6 Tryck på  för att ställa in TV:ns och videobandspelarens timrar. Symbolen  tänds vid informationen för det programmet. Indikatorn  på TV:ns framsida tänds och lyser orange. <p>Obs!</p> <ul style="list-style-type: none"> • Det går bara att ställa in videobandspelare som är Smartlink-kompatibla på timerinspelning via TV:n. Om din videobandspelare inte är Smartlink-kompatibel tänds ett meddelande för att påminna dig om att du också måste ställa in videobandspelarens timer. • När väl inspelningen har ställts in går det att ställa TV:n i standbyläge, men stäng inte av TV:n helt eftersom inspelningen då kan avbrytas. • Om en åldersgräns för programmet är inställd, tänds ett meddelande där du ombeds mata in din PIN-kod på skärmen. Se "Barnlås" på sidan 33 för närmare information.
Avbryta en inspelning/påminnelse – Timerlista	<ol style="list-style-type: none"> 1 Tryck på . 2 Tryck på  för att välja "Timerlista", och tryck sedan på . 3 Tryck på  för att välja det program du vill stänga av, och tryck sedan på . 4 Tryck på  för att välja "Avbryt timer", och tryck sedan på . <p>Ett meddelande tänds för att bekräfta att du vill stänga av det programmet.</p> <ol style="list-style-type: none"> 5 Tryck på  för att välja "Ja", och tryck sedan på  för att bekräfta.

Tips!

Det går även att tända den digitala elektroniska programguiden (EPG) genom att välja "Digital EPG" på "MENU"-skärmen (sidan 19).

Använda Favoritlistan DV3*



Favoritlista

* Denna funktion kan saknas i vissa länder.

Med hjälp av Favoritfunktionen kan du välja program på en lista med upp till 20 kanaler som du själv väljer. Se "Navigering i menyerna" (sidan 19) om hur man tänder Favoritlistan.

För att

Skapa din Favoritlista för första gången

Gör detta

Ett meddelande tänds för att fråga om du vill lägga till kanaler på Favoritlistan när du väljer "Digitala favoriter" på "MENU" för allra första gången.

- 1 Tryck på ⊕ för att välja "Ja".
- 2 Tryck på ↕/↔ för att välja den kanal som du vill lägga till. Om du vet kanalnumret kan du välja kanal direkt med sifferknapparna.
- 3 Tryck på ⊕.
Kanaler som är lagrade på Favoritlistan markeras med symbolen ♥.

Släcka Favoritlistan

Tryck på RETURN.

Titta på en kanal

Tryck på ⊕ medan du väljer kanal.

Lägga till eller ta bort kanaler på Favoritlistan

- 1 Tryck på den blå knappen.
Kanaler som är lagrade på Favoritlistan markeras med symbolen ♥.
- 2 Tryck på ↕/↔ för att välja den kanal som du vill lägga till eller ta bort.
Om du vet kanalnumret kan du välja kanal direkt med sifferknapparna.
- 3 Tryck på ⊕.
- 4 Tryck på den blå knappen för att återvända till Favoritlistan.

Ta bort alla kanaler från Favoritlistan

- 1 Tryck på den blå knappen.
- 2 Tryck på den gula knappen.
Ett meddelande tänds för att bekräfta att du verkligen vill ta bort alla kanalerna från Favoritlistan.
- 3 Tryck på ↩/↪ för att välja "Ja", och tryck sedan på ⊕ för att bekräfta.

Titta på bilder från ansluten utrustning

Starta den anslutna utrustningen och utför sedan något av följande.



För utrustning som är ansluten till scart-uttagen via en helt ansluten 21-stifts scartkabel (sidan 35)



















Starta uppspelningen på den anslutna utrustningen. Bilden från den anslutna utrustningen visas på skärmen.

För en automatiskt inställd videobandspelare (sidan 7)





Tryck på PROG +/- i det analoga läget för att välja videokanalen, eller använd sifferknapparna.

För övrig ansluten utrustning (sidan 34)

Tryck upprepade gånger på / tills korrekt ingångssymbol (se nedan) visas på skärmen.

Indikering på skärmen	Beteckning på ingångarna
 AV1/2 eller  AV1/2	 1/2 eller  1/2
 AV3	 3 (Y, Pb/Cb, Pr/Cr) och  3 (L, R)
 AV4	HDMI IN 4 och HDMI IN 4  (L, R)
 AV5	HDMI IN 5
S  AV6 eller  AV6	S  6 eller  6, och  6 (L (MONO), R)
 PC	PC  och PC 

Ytterligare funktioner

För att	Gör detta
Återgå till det vanliga TV-läget	Tryck på DIGITAL eller ANALOG.
Komma åt indextabellen över indexsignaler (gäller ej videosignaler som matas in från en dator)	Tryck på  för att se Insignalindextabellen. (I det analoga läget trycker du sedan på ) Tryck på  /  för att välja en ingångskälla, och tryck sedan på  .

Använda Verktögsmenyn

Tryck på TOOLS för att se följande alternativ när du tittar på bilder från en annan ansluten apparat än en dator.

Inställnings- möjligheter	Beskrivning
Stäng	Stänger Verktögsmenyn.
Energisparläge	Se sidan 26.
Bildinställning	Se sidan 20.
Ljudläge	Se sidan 22.
Automatisk klockinställning (endast i det analoga läget)	Används för att gå över till det digitala läget och ladda ner rätt tid.
Avstängn.timer	Se sidan 25.
Hörlursvolym	Används för att justera volymen i hörlurarna.



Navigering i menyerna

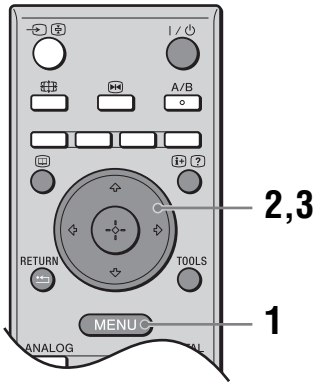

Med hjälp av "MENU"-skärmen går det att utnyttja olika praktiska finesser på den här TV:n. Det går lätt att välja kanal eller ingång och att ändra inställningarna för TV:n.

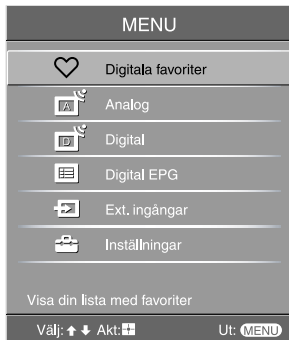



1 Tryck på MENU för att tända menyn.



Ikon	Beskrivning
	Digitala favoriter Används för att tända Favoritlistan. För närmare detaljer om de olika inställningarna, se sidan 17.
	Analog Används för att återvända till den analoga kanal du senast tittade på.
	Digital Används för att återvända till den digitala kanal du senast tittade på.

Ikon	Beskrivning
	Digital EPG Används för att tända den elektroniska programguiden (EPG). För närmare detaljer om de olika inställningarna, se sidan 15.
	Ext. ingångar Används för att välja bland övriga apparater som är anslutna till TV:n. <ul style="list-style-type: none"> För att titta på bilden från en annan apparat väljer man den ingången och trycker på (+). Om du vill mata in namnet på en extern ingång så välj "Ändra AV namn" och se sidan 25.
	Inställningar Används för att tända Inställningar-menyn som används för de flesta av de mer avancerade inställningarna och justeringarna. Se sidan 20 till 33 för närmare detaljer om de olika inställningarna. Obs! Vilka punkter som går att ställa in varierar mellan olika situationer. Alternativ som inte går att välja visas i grått eller inte alls.

- 2** Tryck på  för att välja alternativ.
- 3** Tryck på  för att bekräfta valt alternativ. Tryck på MENU för att avsluta menyn.

Bildmenyn



På Bildmenyn går det att välja mellan nedanstående inställningsmöjligheter.

- 1 Tryck på \uparrow/\downarrow för att välja "Inställningar" på MENU-skärmen, och tryck sedan på \oplus .
- 2 Tryck på \uparrow/\downarrow för att välja en menyikon, och tryck sedan på \oplus .
- 3 Tryck på $\uparrow/\downarrow/\leftarrow/\rightarrow$ för att välja alternativ.

Ingångar

Används för att välja om inställningarna du gjort på Bildmenyn ska gälla för alla ingångar, eller bara för den ingång som du tittar på för tillfället.
"Alla": Använd inställningarna för alla ingångar.
"Den nu valda": Använd inställningarna enbart för den nuvarande ingången.

Bildinställning

Används för att välja bildläge utom för signaler som matas in från en dator.
"Dagsljus": Ger förhöjd bildkontrast och skärpa.
"Standard": För standardbild. Rekommenderas för hemunderhållning.
"Personlig": Här kan du lagra dina egna inställningar.

Visningsläge

Används för att välja visningsläge för signaler som matas in från en dator.
"Video": För videobilder.
"Text": För text, tabeller och diagram.

Används för att återställa alla bildinställningarna utom punkterna "Ingångar", "Bildinställning", och "Visningsläge" till fabriksinställningarna.

Bakgr.bel.

Används för att justera bakgrundsbelysningens ljusstyrka.

Tips!

"Bakgr.bel." går inte att välja när punkten "Energisparläge" är inställd på "Hög" (sidan 26).

Kontrast

Används för att höja eller sänka kontrasten.

Ljusstyrka

Används för att göra bilden ljusare eller mörkare.

Färg

Används för att öka eller minska färgernas intensitet.

Färgton

Används för att öka eller minska gröna toner och röda toner.

Tips!

Punkten "Färgton" kan bara justeras för NTSC-färgsignaler (t.ex. videoband från USA).

Färgtemp.	<p>Används för att justera bildens vithet.</p> <p>”Kall”: Ger ljusa färger en blå nyans.</p> <p>”Neutral”: Ger ljusa färger en neutral nyans.</p> <p>”Varm 1”/”Varm 2”: Ger ljusa färger en röd nyans. ”Varm 2” ger en rödare ton än ”Varm 1”.</p> <p>Tips!</p> <p>”Varm 1” och ”Varm 2” går bara att välja när punkten ”Bildinställning” är inställd på ”Personlig”.</p>
Skärpa	<p>Används för att göra bilden skarpare eller mjukare.</p>
Brusreducering	<p>Minskar bildstörningarna (snöig bild) vid svag sändningssignal.</p> <p>”Auto”: Reducerar automatiskt störningarna (endast i det analoga läget).</p> <p>”Hög”/”Mellan”/”Låg”: Modifierar brusreduceringens effekt.</p> <p>”Av”: Brusreduceringsfunktionen stängs av.</p>
Avancerade inställningar	<p>Används för att skraddarsy bildfunktionerna mer detaljerat. Dessa punkter går att ställa in och ändra när punkten ”Bildinställning” är inställd på ”Personlig”.</p> <p>”Nollst”: Används för att återställa alla de avancerade videoinställningarna till fabriksinställningarna.</p> <p>”Svartkorrigering”: Används för att framhäva svarta områden i bilden för att få starkare kontrast.</p> <p>”Avanc. kontrastförbättr.”: Används för att automatiskt justera punkterna ”Bakgr.bel.” och ”Kontrast” i förhållande till skärmens ljusstyrka. Denna inställning är speciellt effektiv för mörka bilder som får bättre kontrast.</p> <p>”Gamma”: Justerar balansen mellan ljusa och mörka områden i bilden.</p> <p>”Klarvit”: Används för att framhäva vitt och ljusa färger.</p> <p>”Färg dagsljus”: Gör färgerna mer levande och hudtoner klarare.</p> <p>”Färgomfång”: Används för att ändra kulörrymden för färgåtergivning. I läget ”Brett” blir färgerna mer levande, och i läget ”Normalt” används standardfärgerna.</p> <p>”Brusred. för MPEG”: Används för att minska bildstörningarna i MPEG-komprimerat videomaterial (endast i det digitala läget).</p> <p>Tips!</p> <p>”Färg dagsljus” går inte att välja när punkten ”Färgomfång” är inställd på ”Normalt”.</p>

Ljudmenyn



På Ljudmenyn går det att välja mellan följande inställningsalternativ. Se "Bildmenyn" (sidan 20) angående hur man väljer inställningspunkter under "Inställningar".

Ingångar

Används för att välja om inställningarna du gjort på Ljudmenyn ska gälla för alla ingångar, eller bara för den ingång som du tittar på för tillfället.

"Alla": Använd inställningarna för alla ingångar.

"Den nu valda": Använd inställningarna enbart för den nuvarande ingången.

Ljudläge

Används för att välja ljudläge.

"Dynamisk": Framhäver basen och diskanten.

"Standard": För vanligt ljud. Rekommenderas för hemunderhållning.

"Personlig": Rak frekvensgång. I detta läge kan du även lagra dina egna inställningar.

Används för att återställa alla ljudinställningarna utom punkterna "Ljudläge", "Ljudkanalsval" och "Hörlursbrytare" till fabriksinställningarna.

Diskant

Används för att justera diskanten.

Bas

Används för att justera basen.

Balans

Används för att ställa in balansen mellan höger och vänster högtalare.

Aut. volymjust.

Håller en konstant volymnivå även om det förekommer variationer i volymen (t.ex. när reklamen verkar vara högre än programmen).

Volymförskjutning

Används för att justera volymnivån för den nuvarande ingången i förhållande till övriga ingångar när punkten "Ingångar" är inställd på "Den nu valda".

Surround

Används för att välja surroundläge.

"TruSurround XT": För surround-ljud (gäller endast stereoprogram).

"Simulerad stereo": Ger en surround-liknande effekt åt program i mono.

"Av": För vanligt stereo- eller monoljud.

BBE

Används för att ge ljudet mer kraft genom att kompensera för högtalarnas faseffekter med hjälp av "BBE High Definition Sound System".

Ljudkanalsval

Används för att välja ljud i högtalarna för sändningar i stereo eller på flera språk.
"Stereo", "Mono": För sändningar i stereo.
"A"/"B"/"Mono": För flerspråkiga sändningar väljer du "A" för ljudkanal 1, "B" för ljudkanal 2, eller "Mono" för en monokanal, om sådan finns.

Tips!

Om du väljer någon annan utrustning som är ansluten till TV:n ställer du in "Ljudkanalsval" på "Stereo", "A" eller "B".

**Hörlursbrytare
(högtalare/hörlurar)**

Används för att slå på eller stänga av TV:ns inbyggda högtalare när ett par hörlurar kopplas in.

"På": Ljudet matas bara ut genom hörlurarna.

"Av": Ljudet matas ut både via TV:n och genom hörlurarna.

Tips!

Inställningarna för "Diskant", "Bas", "Balans", "Aut. volymjust.", "Surround" och "BBE" gäller inte för ljudet som matas ut via hörlurar eller ljudutgångarna.

Skärmmenyn



På Skärmmenyn går det att välja mellan nedanstående inställningsalternativ. Se "Bildmenyn" (sidan 20) angående hur man väljer inställningspunkter under "Inställningar".

Ingångar

Används för att välja om inställningarna du gjort på Skärmmenyn ska gälla för alla ingångar, eller bara för den ingång som du tittar på för tillfället.

"Alla": Använd inställningarna för alla ingångar.

"Den nu valda": Använd inställningarna enbart för den nuvarande ingången.

Skärmformat

För mer information om skärmformat, se "För att ändra skärmformatet för hand så att det passar till ett visst program" (sidan 13).

Autoformat

Ändrar automatiskt skärmformatet enligt sändningssignalen. För att behålla din inställning väljer du "Av".

Tips!

- Oavsett om du valt "På" eller "Av" för "Autoformat", kan du alltid ändra skärmformatet genom att trycka upprepade gånger på .
- "Autoformat" fungerar bara för PAL och SECAM.

4:3 förval

Används för att välja standardskärmformat för sändningar i 4:3-format.

"SmartZoom": Bilden visas i det vanliga förhållandet 4:3 med en imiterad breddbildeffekt.

"4:3": Bilden visas i vanligt 4:3-format med rätt proportioner.

"Av": Den nuvarande "Skärmformat"-inställningen bibehålls även om man byter kanal eller ingång.

Tips!

Detta alternativ går bara att välja när punkten "Autoformat" är inställd på "På".

Display area

Används för att justera bildvisningsområdet på skärmen.

"Alla bildpunkter": Bilden visas i sin ursprungliga storlek för material i 1080i- eller 1080p-format om delar av bilden är avskurna.

"Normal": Bilden visas i sin ursprungliga storlek.

"-1"/"-2": Bilden förstoras så att kanterna döljs.

Horisontellt läge

Används för att justera bildens position i sidled.

Vertikalt läge

Används för att justera bildens position i höjddled när skärmformatet är inställt på "SmartZoom" (50 Hz), "Zoom" eller "14:9".

Vertikal storlek

Används för att justera bildens höjd när skärmformatet är inställt på "SmartZoom", "Zoom" eller "14:9".

Inställningsmenyn



Du kan välja de alternativ som finns uppställda nedan på Inställningsmenyn. Se ”Bildmenyn” (sidan 20) angående hur man väljer inställningspunkter under ”Inställningar”.

Auto start

Används för att starta ”första gången-menyn” som används för att välja språk och land/region, och ställa in alla tillgängliga digitala och analoga kanaler. Vanligtvis behöver du inte utföra denna åtgärd, eftersom språket och land/region redan valts och kanalerna redan ställts in då TV:n ursprungligen installerades (sidan 6, 7). Detta alternativ hjälper dig dock att göra om denna procedur (t.ex. för att ställa in TV:n på nytt efter att du har flyttat eller för att söka efter nystartade kanaler).

Språk

Används för att välja vilket språk som menyerna ska visas på.

AV namn

Används för att mata in namn på den utrustning som är ansluten till uttagen på sidan och baktill. Detta namn visas kort på skärmen när utrustningen väljs. Du kan hoppa över ingångar som inte behövs.

- 1 Tryck på / för att välja önskad ingångskälla, och tryck sedan på .
- 2 Tryck på / för att välja önskat alternativ nedan, och tryck sedan på .

Utrustningsetiketter: Använd ett av de förinställda namnen på en ansluten apparat.

”Ändra”: Skapa dina egna namn. Utför steg 2 till 4 i ”Kanalnamn” (sidan 29).

”Hoppa”: Onödiga ingångar hoppas över när du trycker på för att välja ingång.

Auto S-Video

Används för att välja S video-ingången 6 när kablar är anslutna till både - och 6-ingången.

Timerinställningar

Används för att ställa in timern för att slå på och stänga av TV:n.

Avstängn.timer

Används för att ställa in en tidsperiod efter vilken TV:n automatiskt går över i standbyläge.

När Avstängn.timer är påslagen lyser (timer)-indikatorn på TV:ns framsida orange.

Tips!

- Om du stänger av TV:n och sedan slår på den igen återställs ”Avstängn.timer” till ”Av”.
- ”Avstängn.timer stänger snart av TV:n.” visas på skärmen en minut innan TV:n går över i standbyläge.

Forts.

På-timer

Används för att ställa in timern för att slå på TV:n från standbyläge.

”Dag”: Ställ in vilken dag du vill aktivera Påslagningstimeren.

”Tid”: Ställ in hur dags TV:n ska slås på.

”Varaktighet”: Ställ in hur länge TV:n ska vara påslagen innan den automatiskt stängs av till standbyläget igen.

”Volyminställning”: Ställ in volymen när timern slår på TV:n.

Klockinställning

Används för att ställa klockan för hand. När TV:n tar emot en digital kanal går det inte att ställa klockan för hand, eftersom klockan då ställs med hjälp av tidskoden i den mottagna signalen.

Energisparläge

Används för att välja strömsparläget för att minska TV:ns energiförbrukning. När man väljer ”Bild släckt” släcks bilden och  (Bilden släckt)-indikatorn på TV:ns framsida lyser grönt. Ljudet ändras inte.

Ljussensor



”På”: Används för att automatiskt optimera bildinställningarna i förhållande till belysningen i rummet.

”Av”: ”Ljussensor”-funktionen avstängd.



Obs!



Var noga med att inte täcka för sensorn, eftersom det kan hända att den inte fungerar i så fall. Se sidan 11 för närmare information om sensorn.



AV2 Utsignal

Används för att ställa in vilken signal som skall matas ut via uttaget märkt  / 2 på TV:ns baksida. Om du ansluter en videobandspelare eller annan inspelningsutrustning till 2-uttaget, kan du spela in från utrustning som är ansluten till andra uttag på TV:n.

”TV”: TV-signalen matas ut.

”AV1”: Signalerna från den utrustning som är ansluten till  / 1-uttaget matas ut.

”AV6”: Signalerna från den utrustning som är ansluten till  / 6-uttaget matas ut.

”Auto”: Det som visas på skärmen matas ut (utom signaler som matas in via ingångarna 3, HDMI IN 4, HDMI IN 5 och PC .

Tyst start

Används för att ställa in volymen på en låg nivå när TV:n slås på, och sedan gradvis öka den till en förinställd nivå.

Högtalare

Slår på/av TV:ns inbyggda högtalare.

”På”: TV:ns högtalare slås på för att lyssna på TV-ljudet via TV:ns högtalare.

”Av”: TV:ns högtalare stängs av för att lyssna på TV-ljudet enbart via en separat ljudanläggning som är ansluten till ljudutgångarna.

Audio ut

”Variabel”: Ljudet via din stereoanläggning går att styra med TV:ns fjärrkontroll.

”Fast”: Ljudet från TV:n är fast inställt. Justera volymen (och övriga ljudinställningar) med volymkontrollen osv. på ljudanläggningen.

Färgsystem

Används för att välja TV-system (”Auto”, ”PAL”, ”SECAM”, ”NTSC3.58”, ”NTSC4.43” eller ”PAL60”) efter signalen som matas in.

Produktinformation

Används för att se information om TV:n.

Används för att återställa alla inställningar till fabriksinställningarna och sedan tända autostart-skärmen.

Obs!

Alla inställningar, inklusive den digitala favoritlistan, land, språk, automatiskt inställda kanaler, osv. återställs.

Datorinställningsmenyn



På datorinställningsmenyn går det att välja mellan följande inställningsalternativ. Se ”Bildmenyn” (sidan 20) angående hur man väljer inställningspunkter under ”Inställningar”.

Skärmformat

Används för att välja skärmformat för bilder som matas in från datorn.

”Normal”: Bilden visas i sin ursprungliga storlek.

”Full 1”: Bilden förstoras så att den fyller hela visningsområdet, men med bibehållet höjd/bredd-förhållande.

”Full 2”: Bilden förstoras så att den fyller hela visningsområdet.

Används för att återställa alla datorinställningarna utom ”Skärmformat” och ”Power-kontroll” till fabriksinställningarna.

Autom.justering

Används för att automatiskt justera bildens position och fas för bilder som matas in till TV:n från den anslutna datorn.

Tips!

Det kan hända att Autom.justering inte fungerar ordentligt för vissa signaler. Ställ i så fall in punkterna ”Fas”, ”Pixelstorlek”, ”Horisontellt läge” och ”Vertikalt läge” för hand.

Fas

Används för att justera fasen när skärmen flimrar.

Pixelstorlek

Används för att justera frekvensen när det uppstår oönskade vertikala ränder i bilden.

Horisontellt läge

Används för att justera bildens position i sidled.

Vertikalt läge

Används för att justera bildens position i höjddled.

Power-kontroll

Används för att ställa TV:n i standbyläge om det inte matas in någon signal på över 30 sekunder.

Den analoga inställningsmenyn (gäller endast i det analoga läget)

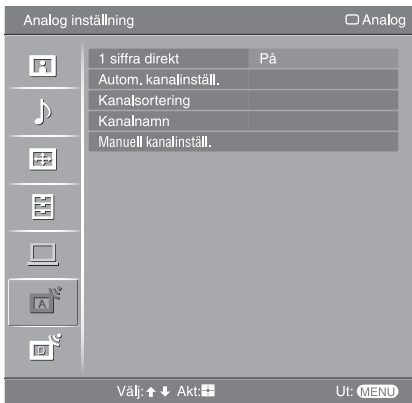

På den analoga inställningsmenyn går det att göra respektive ändra olika analoga inställningar. Se ”Bildmenyn” (sidan 20) angående hur man väljer inställningspunkter under ”Inställningar”.

1 siffra direkt

När punkten ”1 siffra direkt” är inställd på ”På” går det att välja en analog kanal med hjälp av sifferknapparna (0 - 9) på fjärrkontrollen.

Obs!

När punkten ”1 siffra direkt” är inställd på ”På” går det inte att välja tvåsiffriga kanalnummer genom att mata in två siffror med fjärrkontrollen.

Autom. kanalinställ.

Används för att ställa in alla tillgängliga analoga kanaler.

Vanligtvis behöver inte denna funktion utföras eftersom kanalerna redan ställts in när TV:n installerades (sidan 7). Detta alternativ hjälper dig dock att göra om denna procedur (t.ex. för att ställa in TV:n på nytt efter att du har flyttat eller för att söka efter nystartade kanaler).

Kanalsortering

Används för att ändra lagringsordningen för de analoga kanalerna på TV:n.

- 1 Tryck på \uparrow/\downarrow för att välja den kanal du vill flytta till en ny plats, och tryck sedan på \oplus .
- 2 Tryck på \uparrow/\downarrow för att välja kanalens nya plats, och tryck sedan på \oplus .

Kanalnamn

Används för att mata in ett kanalnamn efter eget önskemål på upp till fem bokstäver eller siffror. Namnet visas kort på skärmen när kanalen väljs. (Kanalnamn kan vanligtvis hämtas automatiskt från Text-TV (om sådan finns).)

- 1 Tryck på \uparrow/\downarrow för att välja den kanal du vill namnge, och tryck sedan på \oplus .
- 2 Tryck på \uparrow/\downarrow för att välja önskad bokstav eller siffra (”_” för mellanslag), och tryck sedan på \Rightarrow .

Om du matar in fel tecken

Tryck på \Leftarrow/\Rightarrow för att välja det felaktiga tecknet. Tryck sedan på \uparrow/\downarrow för att välja rätt tecken.

För att radera alla tecknen

Välj ”Nollst” och tryck på \oplus .

- 3 Upprepa proceduren i steg 2 tills hela namnet är inmatat.
- 4 Välj ”OK” och tryck på \oplus .

Forts.

Manuell kanalinställ.

Innan du väljer "Namn"/"AFT"/"Ljudfilter"/"Hoppa"/"Dekoder", trycker du på PROG +/- för att välja programnummer till kanalen. Du kan inte välja ett programnummer som är inställt att hoppa över (sidan 31).

Program/System/Kanal

Används för att ställa in kanaler manuellt.

- 1 Tryck på \uparrow/\downarrow för att välja "Program", och tryck sedan på \oplus .
- 2 Tryck på \uparrow/\downarrow för att välja det programnummer du vill ställa in manuellt (ställ in kanal 00 för videobandspelaren), och tryck sedan på RETURN.
- 3 Tryck på \uparrow/\downarrow för att välja "System", och tryck sedan på \oplus .
- 4 Tryck på \uparrow/\downarrow för att välja ett av följande TV-system, och tryck sedan på \leftarrow .

B/G: För länder/regioner i Västeuropa

D/K: För länder/regioner i Östeuropa

L: För Frankrike

I: För Storbritannien

- 5 Tryck på \uparrow/\downarrow för att välja "Kanal", och tryck sedan på \oplus .
- 6 Tryck på \uparrow/\downarrow för att välja "S" (för kabelkanaler) eller "C" (för marksända kanaler), och tryck sedan på \Rightarrow .
- 7 Ställ in kanalerna enligt följande:

Om du inte vet kanalnumret (frekvensen)

Tryck på \uparrow/\downarrow för att söka efter nästa tillgängliga kanal. Sökningen avslutas när kanalen hittats. Tryck på \uparrow/\downarrow för att fortsätta sökningen.

Om du vet kanalnumret (frekvensen)

Tryck på sifferknapparna för att ange kanalnumret för önskad sändning eller videobandspelarens kanalnummer.

- 8 Tryck på \oplus för att hoppa till "Bekräfta", och tryck sedan på \oplus .
- 9 Tryck på \downarrow för att välja "OK", och tryck sedan på \oplus .

Upprepa proceduren ovan för att ställa in andra kanaler manuellt.

Namn

Används för att mata in ett namn efter eget önskemål på upp till fem bokstäver eller siffror för vald kanal. Detta namn visas kort på skärmen när kanalen väljs.

Mata in tecken med hjälp av proceduren i steg 2 till 4 i "Kanalnamn" (sidan 29).

AFT

Används för att fininställa valt programnummer manuellt om du tycker att en finjustering kan förbättra bildkvaliteten.

Det går att justera fininställningen inom ett område från -15 till +15. När "På" är inställt utförs fininställningen automatiskt.

Ljudfilter

Förbättrar ljudet för individuella kanaler vid förvrängning i monosändningar. Om signalen inte är i standardformat kan det uppstå förvrängningar eller tillfälliga avbrott i ljudet för monoprogram.

Om du inte upplever någon ljudförvrängning, rekommenderar vi att du låter detta alternativ vara inställt på fabriksinställningen "Av".





Obs!

- Det går inte att höra ljud i stereo eller med dubbla ljudspår när "Låg" eller "Hög" är inställt.
- "Ljudfilter" går inte att välja när punkten "System" är inställd på "L".

Hoppa

Oanvända analoga kanaler hoppas över när man trycker på PROG +/- för att välja kanal. (Du kan fortfarande välja en kanal du hoppat över med hjälp av sifferknapparna.)

Dekoder

Används för att titta på och spela in en kodad kanal som är vald när en dekoder är direkt ansluten till scartuttag  /  1, eller till scartuttag  /  2 via en videobandspelare.

Obs!

Beroende på vilket land/region som valts för "Land" (sidan 6) kan det hända att detta alternativ inte går att välja.

Bekräfta

Används för att spara de inställningar du gjort bland "Manuell kanalinställ."-inställningarna.

Den digitala inställningsmenyn DV3

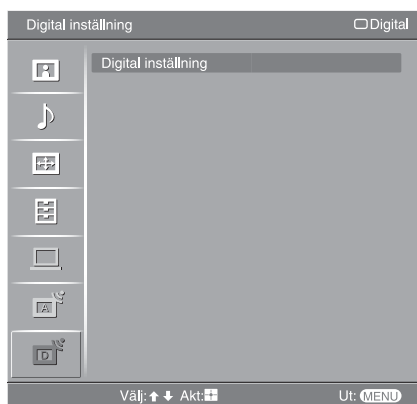

På den digitala inställningsmenyn går det att göra respektive ändra olika digitala inställningar. Välj ”Digital inställning” och tryck på ⊕ för att se följande menyer. Se ”Bildmenyn” (sidan 20) angående hur man väljer inställningspunkter under ”Inställningar”.

Digital sökning

Används för att tända menyn ”Digital sökning”.

Digital auto.kanalinst.

Används för att ställa in alla tillgängliga digitala kanaler.

Vanligtvis behöver inte denna funktion utföras eftersom kanalerna redan ställts in när TV:n installerades (sidan 7). Detta alternativ hjälper dig dock att göra om denna procedur (t.ex. för att ställa in TV:n på nytt efter att du har flyttat eller för att söka efter nystartade kanaler).

Redigera programlista

Används för att ta bort oönskade digitala kanaler som är lagrade i TV:n, eller ändra ordningen mellan de digitala kanalerna som är lagrade i TV:n.

- 1 Tryck på ⬆/⬇ för att välja den kanal som du vill ta bort eller flytta till en ny position.

Om du vet programnumret (frekvensen)

Mata in det tresiffriga numret på önskad kanal med sifferknapparna.

- 2 Gör så här för att ta bort digitala kanaler eller ändra ordningen mellan dem:

För att ta bort en digital kanal

Tryck på ⊕. Ett meddelande tänds för att bekräfta att vald digital kanal ska tas bort. Tryck på ⬅ för att välja ”Ja”, och tryck sedan på ⊕.

För att ändra ordningen mellan de digitala kanalerna

Tryck på ⇨, och därefter på ⬆/⬇ för att välja den nya positionen för kanalen, och tryck sedan på ⬅. Upprepa vid behov proceduren i steg 1 till 2 för att flytta andra kanaler.

- 3 Tryck på RETURN.

Digital man.kanalinst.

Används för att ställa in digitala kanaler manuellt.

- 1 Mata in numret på den kanal som du vill ställa in med sifferknapparna, och tryck sedan på ⬆/⬇ för att ställa in den kanalen.
- 2 Om det finns tillgängliga kanaler så tryck på ⬆/⬇ för att välja den kanal du vill lagra, och tryck sedan på ⊕.
- 3 Tryck på ⬆/⬇ för att välja det programnummer där du vill lagra den nya kanalen, och tryck sedan på ⊕.

Upprepa ovanstående procedur för att lagra ytterligare kanaler för hand.

Digital inställning

Används för att tända menyn ”Digital inställning”.

Inställning av textning*

Används för att se digital textning på skärmen.

När ”Nedsatt hörsel” är valt kan det även hända att visuella hjälpmedel visas tillsammans med textningen (om TV-kanalen sänder sådan information).

Textspråk*

Används för att välja textningsspråk.

Audiospråk*

Används för att välja ljudspråk för ett program. Somliga digitala kanaler sänder program med ljud på flera olika språk.

Audiotyp*

Ljudnivån ökas när ”Nedsatt hörsel” är inställt.

Barnlås*

Används för att åldersbegränsa program. Program vars åldersbegränsning överskrider den inställda gränsen går bara att se om man först matar in rätt PIN-kod.

1 Mata in din PIN-kod med sifferknapparna.

Om du inte redan har ställt in en PIN-kod tänds en PIN-kodsinställningsskärm. Följ anvisningarna i avsnittet ”PIN-kod” nedan.

2 Tryck på / för att välja åldersbegränsning eller ”Ingen” (för obegränsat tittande), och tryck sedan på .

3 Tryck på RETURN.

PIN-kod*

Används för att ställa in en PIN-kod för första gången, eller för att ändra PIN-koden.

1 Mata in en PIN-kod på följande sätt:

Om du redan har ställt in en PIN-kod

Mata in din PIN-kod med sifferknapparna.

Om du inte har ställt in någon PIN-kod

Mata in den fabriksinställda PIN-koden 9999 med sifferknapparna.

2 Mata in den nya PIN-koden med sifferknapparna.

Ett meddelande tänds om att den nya PIN-koden är accepterad.

3 Tryck på RETURN.

Tips!

PIN-koden 9999 fungerar alltid.

Teknisk inställning

Används för att tända den tekniska inställningsmenyn.

”Autom. uppdatering”: Gör det möjligt för TV:n att upptäcka och lagra nya digitala tjänster när de blir tillgängliga.

”Hämta programvara”: Gör det möjligt för TV:n att automatiskt ladda ner mjukvaruuppdateringar gratis via antennen (när sådana finns). Sony rekommenderar att du alltid låter den här punkten vara inställd på ”På”. Om du inte vill att mjukvaran ska uppdateras så ställ in den här punkten på ”Av”.

”Systeminformation”: Används för att se den nuvarande mjukvaruversionen och signalnivån.

”Tidszon”: Används för att ställa in den tidszon du befinner dig i för hand, om det inte är samma tidszon som standardinställningen för ditt land.

CA-modulinställningar

Via den här punkten kan du komma åt betal-TV-tjänster om du skaffar ett tittarkort och en Conditional Access-modul (CAM). Se sidan 34 angående var  (PCMCIA)-uttaget sitter.

* Denna funktion kan saknas i vissa länder.

Ansluta extrautrustning

Du kan ansluta ett stort utbud av extrautrustning till TV:n. Anslutningskablar medföljer ej.

Anslutning till TV:n (på sidan)

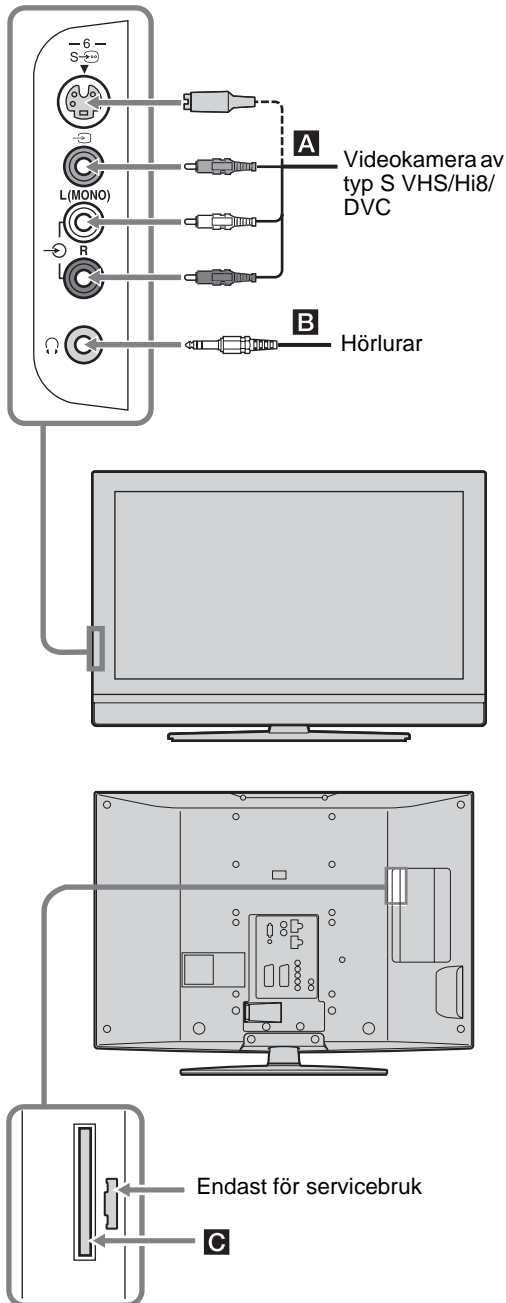

För att ansluta	Gör detta
Videokamera av typ S VHS/Hi8/DVC A	Anslut apparaten till S-videoingången S → 6 eller kompositvideoingången → 6, och till ljudingångarna L (MONO)/R → 6. Anslut inte videokameran till både videoingången → 6 och S-videoingången S → 6 samtidigt, eftersom det leder till störningar. Om du ansluter en mono-apparat så anslut den till L-uttaget → 6.
Hörlurar B	Anslut till ♯-uttaget för att lyssna på TV-ljudet i hörlurarna.
Conditional Access-modul (CAM) C	Används för betal-TV-tjänster. Se bruksanvisningen till CAM-kortet för närmare detaljer. Ta av gummilocket över CAM-facket för att sätta i CAM-kortet. Stäng av TV:n innan du sätter i CAM-kortet i CAM-facket. Vi rekommenderar att du sätter tillbaka locket över CAM-facket när du inte använder något CAM-kort. Obs! CAM stöds inte i alla länder. Hör efter i en auktoriserad affär.

Ansluta till TV:n (på baksidan)

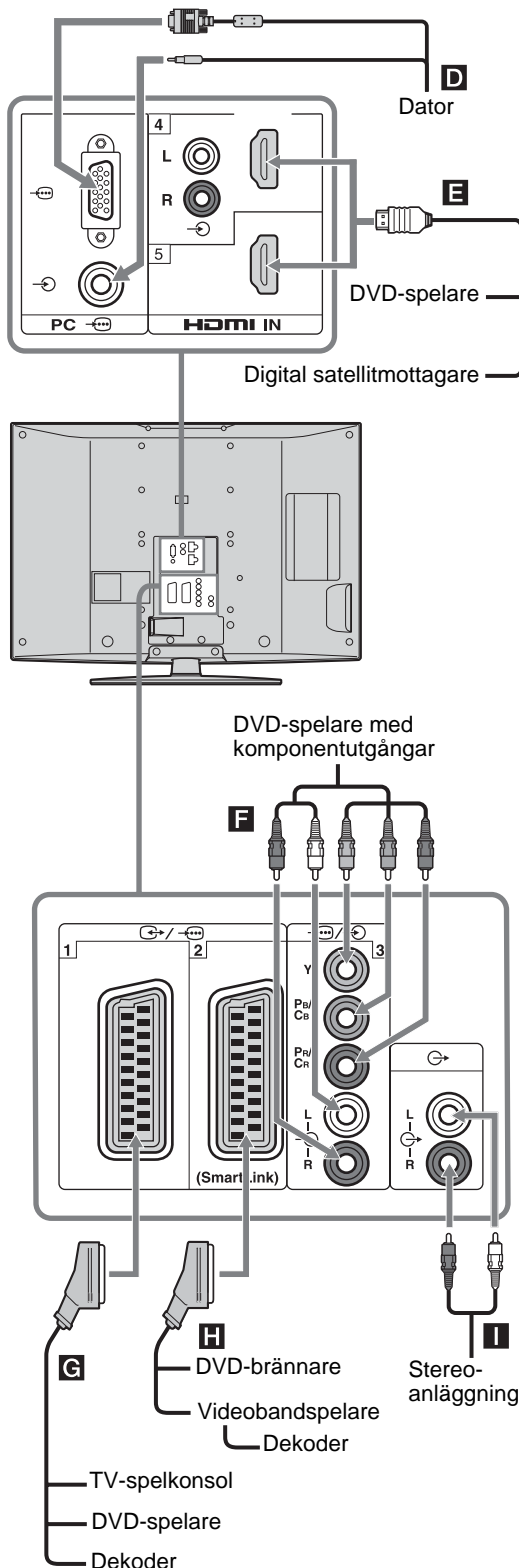

För att ansluta Gör detta

Dator **D** Anslut datorn till PC / -ingångarna. Vi rekommenderar att du använder en PC-kabel med ferritkärnor.

Digital satellitmottagare eller DVD-spelare **E** Anslut till HDMI IN 4- eller 5-ingången om apparaten har ett HDMI-uttag. Digitala videosignaler och ljudsignaler matas in från apparaten. Om apparaten har ett DVI-uttag men inte något HDMI-uttag, kopplar man ihop DVI-uttaget och HDMI IN 4-uttaget via en DVI - HDMI adapter (medföljer ej). Anslut därefter apparatens ljudutgångar till HDMI IN 4-ingångarna för ljudet.

Obs!

- HDMI-uttagen kan bara hantera följande sorters videosignaler: 480i, 480p, 576i, 576p, 720p, 1080i och 1080p. Använd PC -ingången för att ansluta en dator.
- Var noga med att bara använda en HDMI-kabel som är märkt med HDMI-logon.

DVD-spelare med komponentutgångar **F** Anslut apparaten till komponentvideoingångarna och till vänster/höger ljudingång / 3.

TV-spelkonsol, DVD-spelare eller dekoder **G** Anslut apparaten till scartuttaget / 1. När en dekoder är ansluten matas kodade signaler från TV-mottagaren ut till dekodern, och avkodade signaler matas in från dekodern.

DVD-brännare eller videobandspelare som stödjer SmartLink **H** Anslut apparaten till scartuttaget / 2. SmartLink är en direktlänk mellan TV:n och en videobandspelare/DVD-brännare.

Stereoanläggning **I** Anslut till ljudutgångarna - för att lyssna på ljudet från TV:n via stereoanläggningen.

Forts.

Använda Verktygsmenyn när bilden matas in från datorn

Tryck på TOOLS för att se följande inställningsmöjligheter när du tittar på bilder från en ansluten dator.

Inställnings- möjligheter	Beskrivning
Stäng	Stänger Verktygsmenyn.
Energisparläge	Se sidan 26.
Visningsläge	Se sidan 20.
Ljudläge	Se sidan 22.
Autom.justering	Se sidan 28.
Horisontellt läge	Se sidan 28.
Vertikalt läge	Se sidan 28.
Automatisk klockinställning (endast i det analoga läget)	Används för att gå över till det digitala läget och ladda ner rätt tid.
Hörlursvolym	Används för att justera volymen i hörlurarna.

Övrig information

Tekniska data

Bildskärm

Strömkrav:

220–240 V växelström (AC), 50 Hz

Skärmstorlek:

KDL-46T35xx:

46 tum (Ca. 116,8 cm uppmätt diagonalt)

KDL-40T35xx:

40 tum (Ca. 101,6 cm uppmätt diagonalt)

Upplösning:

1 920 punkter (horisontellt) × 1 080 linjer (vertikalt)

Energiförbrukning:

KDL-46T35xx: 225 W

KDL-40T35xx: 185 W

Energiförbrukning i standbyläge*:

0,3 W

* Angiven effekt i standby-läge nås när TV:n är klar med vissa nödvändiga interna processer.

Storlek (b × h × d):

KDL-46T35xx:

Ungefär 1.126 x 805 x 334 mm (med stativ)

Ungefär 1.126 x 755 x 116 mm (utan stativ)

KDL-40T35xx:

Ungefär 988 x 716 x 265 mm (med stativ)

Ungefär 988 x 664 x 103 mm (utan stativ)

Vikt:

KDL-46T35xx:

Ungefär 34,0 kg (med stativ)

Ungefär 28,5 kg (utan stativ)

KDL-40T35xx:

Ungefär 26,0 kg (med stativ)

Ungefär 22,0 kg (utan stativ)

Bildsystem

Flytande kristall-skärm (LCD)

TV-system

Beror på vilket land eller vilken region du valt:

Analogt: B/G/H, D/K, L, I

Digitalt: DVB-T

Videosystem

Analogt: PAL, SECAM NTSC 3.58, 4.43 (bara för videoinsignaler)

Digitalt: MPEG-2 MP@ML

Antenn

75 ohm extern anslutning för VHF/UHF

Kanaltäckning

Analogt: 48.25 - 855.25 MHz

Digitalt: VHF Band III (177.5 - 226.5 MHz)

UHF E21 - E69 (474 - 858 MHz)

Uttag

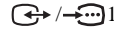

21-stifts scartutttag (CENELEC-standard) inklusive ingångar för ljud/video, RGB-ingång och utgångar för TV-ljud/bild.

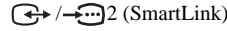

21-stifts scartutttag (CENELEC-standard) inklusive ingångar för ljud/video, RGB-ingång, valbara utgångar för ljud/video och SmartLink-gränssnitt.



Stödda format: 1080i, 720p, 576p, 576i, 480p, 480i

Y: 1 Vtt, 75 ohm, 0,3 V negativ sync

P_B/C_B: 0,7 Vtt, 75 ohm

P_R/C_R: 0,7 Vtt, 75 ohm



Ljudingångar (phono-kontakter)

500 mVrms

Impedans: 47 kohm

HDMI IN 4, 5

Video: 1080p, 1080i, 720p, 576p, 576i, 480p, 480i

Audio: Linjär PCM med två kanaler

32, 44,1 och 48 kHz, 16, 20 och 24 bitar

Analoga ljudsignaler (phono-kontakter):

500 mVrms, Impedans 47 kohm

(endast HDMI IN 4)

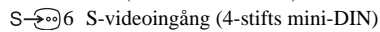

S-videoingång (4-stifts mini-DIN)



Videoingång (phono-kontakt)



Ljudingångar (phono-kontakter)



Ljudutgångar (phono-kontakter)



PC-ingång (D-sub 15 stift) (se sidan 38)

G: 0,7 Vtt, 75 ohm, utan grönsynk

B: 0,7 Vtt, 75 ohm

R: 0,7 Vtt, 75 ohm

HD: 1-5 Vtt

VD: 1-5 Vtt



Datorljudingång (minikontakt)



Utgång för hörlurar



CAM (Conditional Access Module)-fack

Uteffekt

10 W + 10 W

Medföljande tillbehör

Se ”1: Kontrollera tillbehören” på sidan 4.

Tillval

- Väggfäste SU-WL51

Rätt till ändringar förbehålles.

Forts.

Referenstabell över datorinsignaler

Signaltyp	Horisontellt (bildpunkter)	Vertikalt (linjer)	Horisontell frekvens (kHz)	Vertikal frekvens (Hz)	Standard
VGA	640	480	31,5	60	VGA
	640	480	37,5	75	VESA
	720	400	31,5	70	VGA-T
SVGA	800	600	37,9	60	VESA-riktlinjer
	800	600	46,9	75	VESA
XGA	1024	768	48,4	60	VESA-riktlinjer
	1024	768	56,5	70	VESA
	1024	768	60	75	VESA
WXGA	1280	768	47,4	60	VESA
	1280	768	47,8	60	VESA
	1360	768	47,7	60	VESA



- Datoringången på den här TV:n saknar stöd för grönsynkronisering och kompositsynkronisering.
- Datoringången på den här TV:n saknar stöd för interlace-signaler.
- För bästa resultat rekommenderar vi att du använder signalerna (i fetstil) i ovanstående tabell med en vertikal frekvens på 60 Hz från datorn. När datorn kopplas in väljs signaler med en vertikal frekvens på 60 Hz automatiskt.

Felsökning

Kontrollera om  (standby)-indikatorn blinkar rött.

Om den blinkar





Självdiagnosfunktionen är aktiverad.

- 1 Räkna hur många gånger  (standby)-indikatorn blinkar mellan varje tvåsekundersmellanrum.
Exempel: indikatorn blinkar tre gånger, sedan är det uppehåll i två sekunder, sedan blinkar indikatorn tre gånger igen, osv.
- 2 Tryck på  på ovensidan av TV:n för att stänga av den, dra ut stickkontakten ur vägguttaget, och tala om för din TV-handlare eller Sonys servicecenter hur indikatorn blinkar (hur många gånger den blinkar).



Om den inte blinkar

- 1 Kontrollera punkterna i tabellerna nedan.
- 2 Om problemen kvarstår bör du lämna in TV:n för service hos en behörig servicetekniker.



Bild

Problem	Orsak/Åtgärd
Ingen bild (skärmen är mörk) och inget ljud	<ul style="list-style-type: none">• Kontrollera antennanslutningen.• Anslut TV:n till vägguttaget och tryck på  på TV:n (på ovensidan).• Om indikatorn  (standby) lyser rött trycker du på .
Ingen bild eller menyinformation från den utrustning som är ansluten till scartuttaget	<ul style="list-style-type: none">• Kontrollera att extrautrustningen är påslagen och tryck flera gånger på  /  tills rätt ingångssymbol visas på skärmen.• Kontrollera anslutningen mellan extrautrustningen och TV:n.
Dubbla bilder eller spökbilder	<ul style="list-style-type: none">• Kontrollera antennanslutningen och kablarna.• Kontrollera antennens placering och hur den är riktad.
Det är bara brus och flimmar på skärmen	<ul style="list-style-type: none">• Se efter om antennen är skadad eller böjd.• Antennen kan vara utsliten (tre till fem år är en ganska normal ålder; ett till två år i kustnära miljöer).
Bilden är förvrängd (prickiga linjer eller ränder)	<ul style="list-style-type: none">• Håll undan TV:n från källor till elektriska störningar som bilar, motorcyklar, hårtorkar och optisk utrustning.• När du ansluter extrautrustning bör du lämna ett visst utrymme mellan utrustningen och TV:n.• Kontrollera att antennen är ansluten med den medföljande koaxialkabeln.• Dra antennkabeln på avstånd från andra anslutningskablar.
Det är bildstörningar när man tittar på en TV-kanal	<ul style="list-style-type: none">• Välj ”Manuell kanalinställ.” på ”Analog inställning”-menyn och justera punkten ”AFT” (automatisk fininställning) så att bilden blir så bra som möjligt (sidan 30).
Det syns små svarta och/eller ljusa punkter på skärmen	<ul style="list-style-type: none">• Bilden på den här bildskärmen är uppbyggd av bildpunkter. Små svarta och/eller ljusa punkter (pixlar) kan förekomma på skärmen, men är inte tecken på att något är fel.
Ingen färg för program som sänds i färg	<ul style="list-style-type: none">• Välj ”Återställ” på ”Bild”-menyn för att återgå till fabriksinställningarna (sidan 20).

Forts.

Problem	Orsak/Åtgärd
Ingen färg alls eller färgerna är konstiga för bildsignaler via Y, Pb/Cb, Pr/Cr-kontakterna i  3	<ul style="list-style-type: none"> • Kontrollera anslutningarna till Y, Pb/Cb, Pr/Cr-kontakterna i 3. • Kontrollera att Y, Pb/Cb, Pr/Cr-kontakterna i 3 sitter rätt och är stadigt anslutna.

Ljud

Problem	Orsak/Åtgärd
Inget ljud men bra bild	<ul style="list-style-type: none"> • Tryck på  +/- eller  (avstängning av ljudet). • Kontrollera att punkten "Högtalare" är inställd på "På" på menyn "Inställningar" (sidan 26).
Störningar i ljudet	<ul style="list-style-type: none"> • Se orsakerna till och åtgärderna för "Bildstörningar" på sidan 39.

Kanaler

Problem	Orsak/Åtgärd
Önskad kanal går inte att välja	<ul style="list-style-type: none"> • Växla mellan det digitala och det analoga läget och välj önskad digital/analog kanal.
Vissa kanaler är tomma	<ul style="list-style-type: none"> • Kodad kanal eller betal-TV-kanal. Prenumerera på den betal-TV-tjänsten. • Kanalen används enbart för data (utan bild eller ljud). • Kontakta stationen för närmare detaljer om sändningarna.
En digital kanal visas inte	<ul style="list-style-type: none"> • Kontakta en lokal installatör och hör efter om det förekommer digitala sändningar där du bor. • Uppgradera till en antenn med bättre förstärkning.

Allmänt

Problem	Orsak/Åtgärd
TV:n slås av automatiskt (TV:n går över till standbyläge)	<ul style="list-style-type: none"> • Kontrollera om "Avstängn.timer" är aktiverad, eller kontrollera "Varaktighet"-inställningen för "På-timer" (sidan 25). • Om ingen signal tas emot eller inga åtgärder utförs i TV-läget under 10 minuter går TV:n automatiskt över i standbyläge.
TV:n slås på automatiskt	<ul style="list-style-type: none"> • Kontrollera om "På-timer" är aktiverad (sidan 26).
Vissa ingångskällor kan inte väljas	<ul style="list-style-type: none"> • Välj "AV namn" på menyn "Inställningar" och stäng av funktionen för att "Hoppa" över ingångskällor (sidan 25).
Fjärrkontrollen fungerar inte som den ska	<ul style="list-style-type: none"> • Byt batterier.

Indledning

Tak, fordi du har valgt dette Sony-produkt. Før du betjener tv'et, skal du læse vejledningen omhyggeligt og gemme den til senere brug.

Bemærkning til digital tv-funktion

- Alle funktioner, der er relateret til digitalt tv (**DVB**), virker kun i lande eller områder, hvor jordbaserede digitale signaler, DVB-T (MPEG2), udsendes. Spørg din forhandler, om du kan modtage et DVB-T-signal der, hvor du bor.
- Selvom dette tv er i overensstemmelse med DVB-T-specifikationerne, kan kompatibilitet med fremtidige jordbaserede digitale DVB-T-udsendelser ikke garanteres.
- Visse digitale tv-funktioner er muligvis ikke tilgængelige i alle lande.

Bortskaffelse af TV-apparatet



Bortskaffelse af udtjente elektriske og elektroniske produkter (Gælder for den Europæiske Union og andre europæiske lande med separate indsamlingssystemer)

Dette symbol på produktet eller emballagen angiver, at produktet ikke må behandles som husholdningsaffald. Det skal i stedet indleveres på en

deponeringsplads specielt indrettet til modtagelse og oparbejdning af elektriske og elektroniske produkter. Ved at sikre at produktet bortskaffes korrekt, forebygges de eventuelle negative miljø- og sundhedsskadelige påvirkninger, som en ukorrekt affaldshåndtering af produktet kan forårsage. Genindvinding af materialer vil medvirke til at bevare naturens ressourcer. Yderligere information om genindvindingen af dette produkt kan fås hos myndighederne, det lokale renovationselskab eller butikken, hvor produktet blev købt.

Producenten af dette produkt er Sony Corporation, 1-7-1 Konan Minato-ku Tokyo, 108-0075 Japan. Den autoriserede repræsentant for EMC og produktsikkerhed er Sony Deutschland GmbH, Hedelfinger Strasse 61, 70327 Stuttgart, Germany. For service eller garanti henviser vi til de adresser, som fremgår af vedlagte garantidokument.

Oplysninger om varemærke

- **DVB** is a registered trademark of the DVB Project
- Produceret på licens fra BBE Sound, Inc. Med licens fra BBE Sound, Inc. i henhold til USP: 5510752 og 5736897. BBE og BBE logo er registreret varemærke for BBE Sound, Inc.
- TruSurround XT, SRS og (●)-symbolet er varemærker, der tilhører SRS Labs, Inc. TruSurround XT-teknologien er inkorporeret under licens fra SRS Labs, Inc.
- HDMI, HDMI-logoet og High-Definition Multimedia Interface er varemærker eller registrerede varemærker tilhørende HDMI Licensing LLC.

BBE
DIGITAL®

SRS (●)
TruSurroundXT®

HDMI™
HIGH-DEFINITION MULTIMEDIA INTERFACE

- Illustrationerne, der er anvendt i denne vejledning, er fra KDL-40T35xx, medmindre andet er angivet.
- "xx", der vises på modelnavnet er to cifre, betegner farvevarianter.

Indholdsfortegnelse

Kom godt i gang

4

Sikkerhedsoplysninger	8
Forholdsregler	9
Oversigt over fjernbetjeningen	10
Oversigt over knapper og indikatorer på tv'et.....	11

Betjening af tv

Betjening af tv	12
Kontrol af den digitale elektroniske programguide (EPG) DVB	15
Brug af listen over foretrukne DVB	17
Visning af billeder fra tilsluttet udstyr.....	18

Brug af MENU-funktionerne

Navigering gennem menuerne	19
Menuen Billede	20
Menuen Lyd	22
Menuen Skærm.....	24
Menuen Opsætning.....	25
Menuen PC-indstillinger	27
Menuen Analog opsætning (kun analog tilstand).....	28
Menuen Digital opsætning DVB	31

Brug af ekstraudstyr

Tilslutning af ekstraudstyr	33
-----------------------------------	----

Yderligere oplysninger

Specifikationer.....	36
Fejlfinding.....	38

DVB : kun til digitale kanaler

DK

Kom godt i gang

1: Kontrol af tilbehør

Fjernbetjening RM-ED008 (1)

Batterier, størrelse AA (type R6) (2)

Netledning (type C-6) (1)



Koaksialkabel (1)



Kabelholder (1)

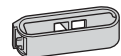

Støttestrop (1) og skruer (2)

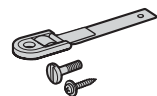

Sådan isættes batterier i fjernbetjeningen

Tryk ind og skub for at åbne

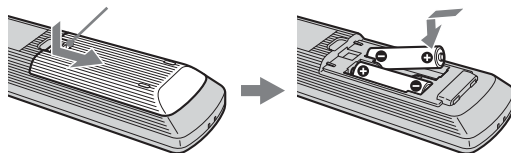

Bemærk

- Du skal isætte batterierne, så polerne vender korrekt.
- Du må ikke bruge forskellige typer batterier sammen eller blande nye og gamle batterier.
- Du skal bortskaffe batterierne på en miljøvenlig måde. Visse områder har indført særlige retningslinjer for bortskaffelse af batterier. Kontakt den lokale myndighed.
- Fjernbetjeningen skal håndteres forsigtigt. Du må ikke træde på den, træde på den eller spilde væske på den.
- Du må ikke anbringe fjernbetjeningen i nærheden af en varmekilde eller et sted, hvor den udsættes for direkte sollys eller i et fugtigt værelse.

2: Tilslutning af en antenne/ videobåndoptager

Kun tilslutning af antenne

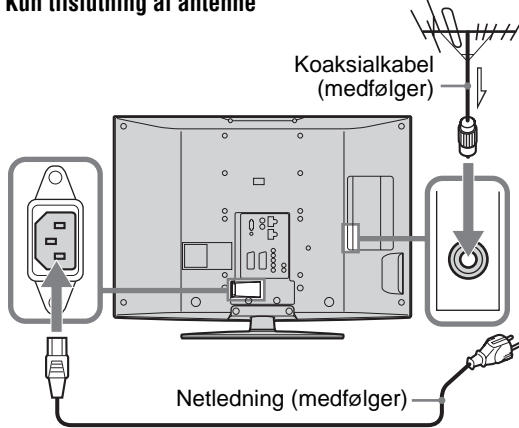

Tilslutning af antenne og videobåndoptager

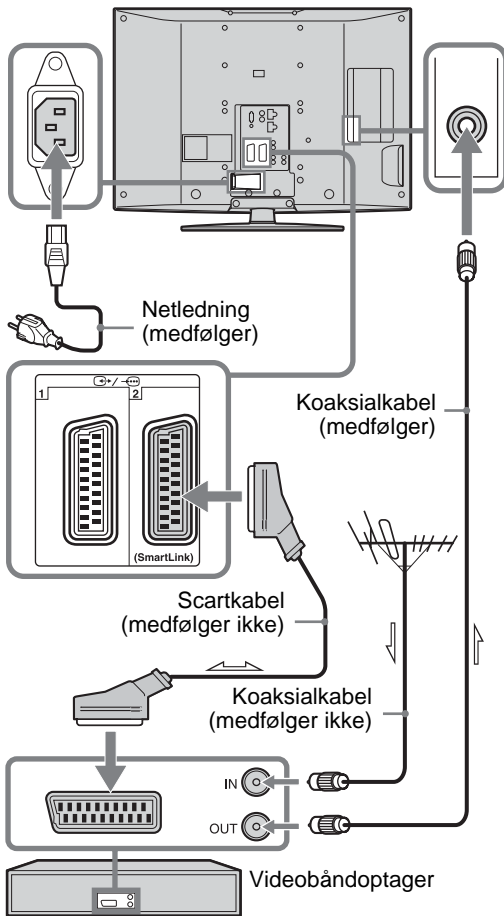

3: Undgå, at tv'et vælter

Kom godt i gang

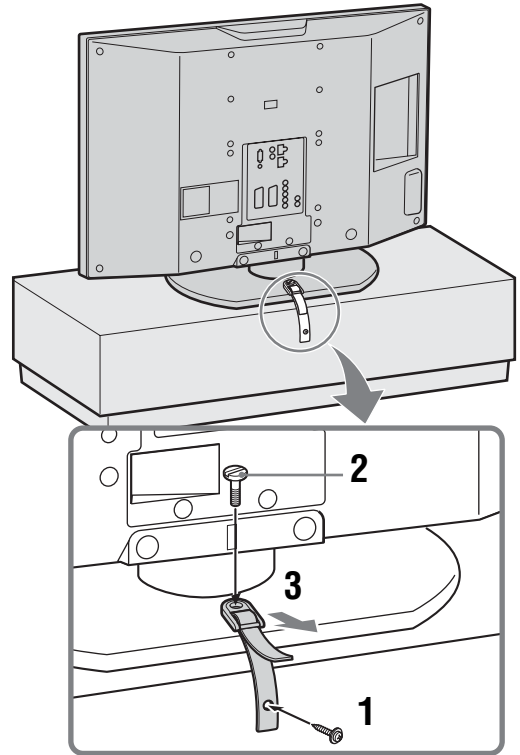



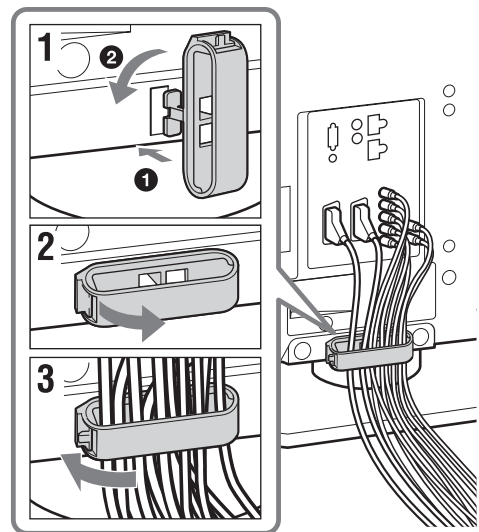

4: Samling af kablerne



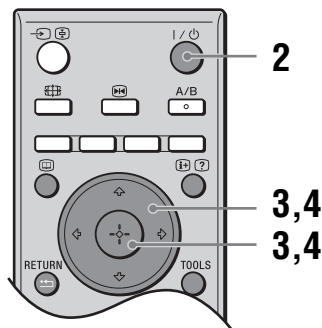
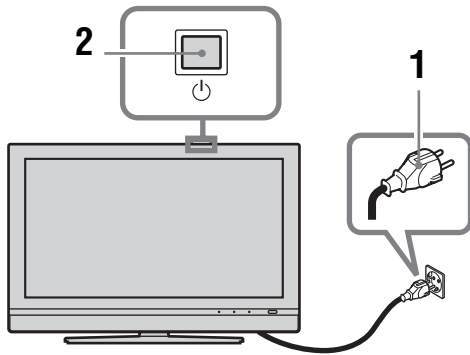



Fortsættes



5: Valg af sprog og land/område

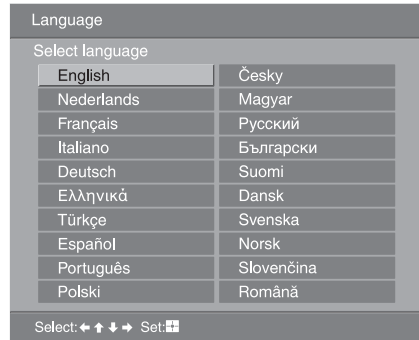

- 1 Tilslut tv'et til en stikkontakt (220-240 V AC, 50 Hz).
- 2 Tryk på  på tv'et (overside).
Første gang du tænder tv'et, vises menuen Language (Sprog) på skærmen.
Når tv'et er i standby (indikatorens  (standby) på tv'et (foran) lyser rødt), skal du trykke på  på fjernbetjeningen for at tænde tv'et.

- 3 Tryk på /// for at vælge et sprog, vist på menu-skærmen, og tryk derefter på .



- 4 Tryk på / for at vælge det land/område, som du vil bruge tv'et i, og tryk derefter på .

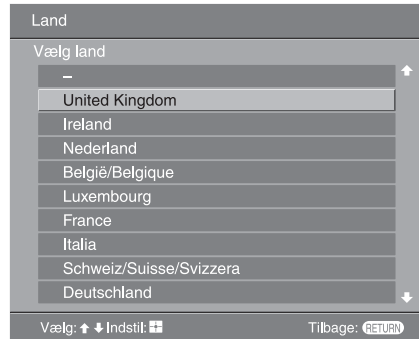

Hvis det ønskede land/område, som du vil bruge tv'et i, ikke vises på listen, skal du vælge "-" i stedet for at vælge et land/område.
Der vises en meddelelse på skærmen om, at tv'et starter automatisk indstilling. Gå derefter til "6: Automatisk programindstilling af tv'et".

6: Automatisk programindstilling af tv'et

Tv'et søger nu efter og lagrer alle tilgængelige tv-kanaler.

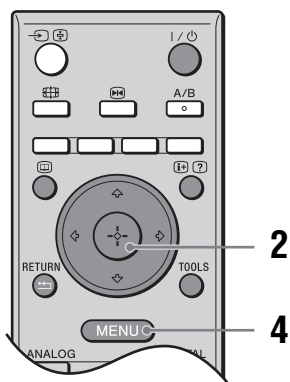

- 1 Før du starter automatisk programindstilling af tv'et, skal du indsætte et indspillet bånd i den videobåndoptager, der er tilsluttet tv'et (side 5), og starte afspilning.

Videokanalen bliver lokaliseret og gemmes på tv'et under automatisk programindstilling. Hvis der ikke er tilsluttet en videobåndoptager til tv'et, er denne procedure ikke nødvendig. Gå til trin 2.

- 2 Tryk på \leftarrow/\rightarrow for at vælge "OK", og tryk derefter på \oplus .

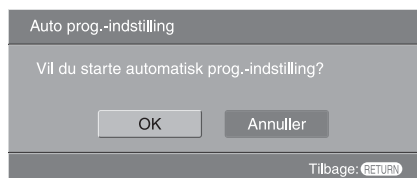

Tv'et begynder at søge efter alle tilgængelige digitale kanaler og derefter alle tilgængelige analoge kanaler. Det kan vare nogen tid, så vær tålmodig, og tryk ikke på nogen knapper på tv'et eller på fjernbetjeningen.

Hvis der vises en meddelelse, hvor du skal bekræfte antenneforbindelserne

Der blev hverken fundet digitale eller analoge kanaler. Kontroller alle antenneforbindelserne, og tryk på \oplus for at starte den automatiske programindstilling igen.

- 3 Følg trinene under "Programsortering" (side 28), når menuen Programsortering vises på skærmen.

Gå til trin 4, hvis du ikke vil ændre den rækkefølge, hvori de analoge kanaler lagres i tv'et.

- 4 Tryk på MENU for at afslutte.

Tv'et har nu indstillet alle tilgængelige kanaler.

Bemærk

Hvis en digital kanal ikke kan modtages, eller når der vælges et område, hvor der ikke er nogen digitale udsendelser, i trin 4 under "5: Valg af sprog og land/område", skal klokkeslættet indstilles fra "Ur-indstilling" i menuen "Opsætning" (side 26) efter udførelsen af trin 4.

Sikkerhedsoplysninger

Installation/opsætning

Installer og brug tv'et i overensstemmelse med nedenstående vejledning for at undgå brand, elektrisk stød eller skader på personer og materiel.

Installation

- Tv'et skal sættes op ved en let tilgængelig stikkontakt.
- Placer tv'et på en stabil, plan overflade.
- Kun en autoriseret intallatør må udføre væginstallationer.
- Af sikkerhedsmæssige grunde anbefales det at anvende Sony tilbehør, herunder:
 - Vægbeslag SU-WL51.

Transport

- Før transport af tv'et tages alle kabler ud.
- Der skal mindst to eller 3 personer til at bære det store tv.
- Tv'et skal bæres som vist til højre. Belast ikke LCD-skærmen og rammen omkring skærmen.
- Når tv'et løftes eller flyttes, skal det holdes i bunden med et fast greb.
- Tv'et må ikke udsættes for fysiske stød eller kraftige vibrationer under transport.
- Tv'et skal pakkes ind i originalemballagen og sættes ned i originalkassen, når det skal til reparation eller blot flyttes.

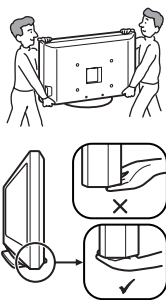

Ventilation

- Tildæk ikke ventilationshullerne og stik ikke noget ind i kabinettet.
- Der skal være plads omkring tv'et som vist nedenfor.
- Det anbefales stærkt at anvende et Sony vægbeslag for at sikre tilstrækkelig luftcirkulation.

Monteret på væggen

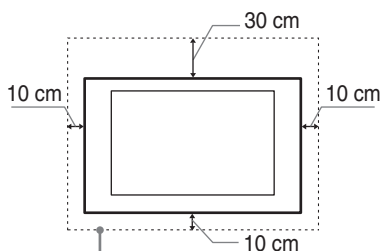

Der skal være mindst så meget plads omkring tv'et.

Monteret på stander

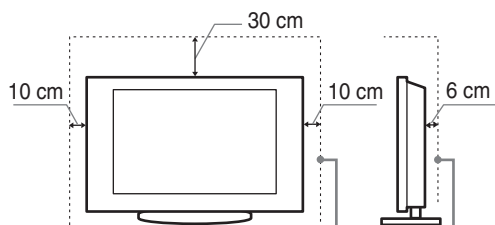

Der skal være mindst så meget plads omkring tv'et.

- For at sikre tilstrækkelig ventilation og forhindre ansamling af støv og snavs:
 - Læg ikke tv'et fladt ned og monter det ikke på hovedet, bagvendt eller sidevendt.
 - Tv'et må ikke installeres på en hyld, et tæppe, en seng eller i et skab.
 - Tv'et må ikke dækkes til med stof, f.eks. gardiner, eller andre ting, f.eks. aviser, osv.
 - Installer ikke Tv'et som vist nedenfor.

Luftcirkulation en afspærres.

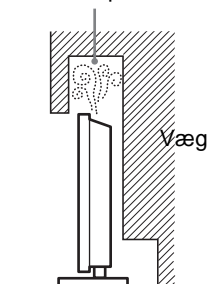

Luftcirkulation en afspærres.

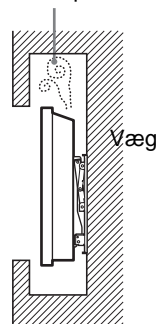

Netledning:

Brug netledningen og stikket som følger for at undgå brand, elektrisk stød eller skader på personer og materiel:

- Tv'et skal tilsluttes med et trebenet netstik med en beskyttende jordforbindelse.
- Brug kun netledninger fra Sony, ikke andre mærker.
- Stikket skal sættes helt ind i kontakten.
- Slut kun tv'et til en stikkontakt med 220-240 V AC.
- Af sikkerhedshensyn skal du trække netledningen ud af stikket og være omhyggelig med ikke at vikle fødderne ind i kablerne.
- Tag netledningen ud af stikkontakten, før du arbejder eller flytter på tv'et.
- Hold netledningen væk fra varmekilder.
- Tag netstikket ud og rengør det med jævne mellemrum. Hvis stikket er dækket med støv og tiltrækker fugt, forringes isoleringen, og der kan opstå brand.

Bemærk

- Du må ikke bruge den medfølgende netledning med andet udstyr.
- Undgå så vidt muligt at klemme, bøje eller sno netledningen. Ledningstrådene kan være afisolerede eller knækket.
- Du må ikke ændre på netledningen.

- Du må ikke placere tunge genstande på netledningen.
- Træk ikke i selve ledningen, når stikket skal tages ud af stikkontakten.
- Du må ikke slutte for mange apparater til samme stikkontakt.
- Du må ikke bruge stikkontakter, som stikket ikke passer i.

Forbudt brug

Tv'et må ikke placeres eller anvendes på steder eller i omgivelser eller situationer som de nedenfor beskrevne. Ellers kan tv'et fungere dårligt og forårsage brand, elektrisk stød og personskader.

Placering:

Udendørs (i direkte sollys), på et skib eller et andet fartøj, i et køretøj, på hospitaler, ustabile placeringer, tæt på vand, fugt eller røg.

Miljø:

Steder, der er varme, fugtige eller meget støvede, hvor der kan komme insekter ind, hvor det kan blive udsat for mekaniske vibrationer, tæt på brændbare genstande (stearinlys ol.). TV-apparatet må ikke udsættes for dryp eller stænk, og der må ikke anbringes væskefyldte genstande som f.eks. vaser på TV-apparatet.

Situation:

Undlad brug med våde hænder, med kabinettet afmonteret eller med udstyr, der ikke anbefales af producenten. Tag tv'ets netledning ud af stikkontakten i tordenvejr.

Ituslåede dele:

- Du må ikke kaste genstande mod tv'et. Skærmglasset kan knuses af slaget og medføre alvorlig personskade.
- Hvis tv'ets overflade revner, må du ikke røre det, før du har trukket netledningen ud af stikkontakten. I modsat fald kan du få elektrisk stød.

Når tv'et ikke er i brug

- Hvis du ikke anvender tv'et i flere dage, skal det afbrydes fra lysnettet af miljø- og sikkerhedshensyn.
- Da tv'et ikke er helt afbrudt fra lysnettet, selvom det er slukket, skal stikket tages ud af stikkontakten for at afbryde tv'et fuldkomment.
- Visse tv'er kan have funktioner, hvor tv'et skal stå i standby for at fungere korrekt.

Børn

- Lad ikke børn klatre op på tv'et.
- Mindre tilbehør skal opbevares utilgængeligt for børn, så det ikke sluges ved en fejl.

Hvis følgende problemer opstår...

Sluk tv'et og træk straks netledningen ud af stikkontakten, hvis følgende problemer opstår. Bed din forhandler eller Sony servicecentre om at få tv'et efterset af autoriserede serviceteknikere.

Når:

- Netledningen er beskadiget.
- Stikket passer dårligt.
- Tv'et er beskadiget på som følge af at være tabt eller slået, eller der er kastet genstande mod det.
- Væske eller genstande er trængt ind gennem kabinettets åbninger.

Forholdsregler

Behagelig afstand til tv'et

- Der skal være moderat belysning, da det kan belaste dine øjne at se tv ved dårligt lys eller i længere tid.
- Når du bruger hovedtelefoner, skal du justere lyden, så den ikke er for høj, da det kan skade hørelsen.

LCD-skærm

- Selvom LCD-skærmen er fremstillet med højpræcisionsteknologi og 99,99% eller flere effektive pixler, kan der forekomme sorte pletter eller lysende punkter (røde, blå eller grønne), der optræder konstant på LCD-skærmen. Det er en konstruktionsmæssig egenskab ved LCD-skærmen og ikke en fejl.
- Tryk ikke og skrab ikke frontfilteret, og placer ikke genstande oven på tv'et. Billedet kan blive uensartet, eller LCD-skærmen kan blive beskadiget.
- Hvis tv'et bruges et sted, hvor der er koldt, kan billedet virke udtværet eller blive mørkt. Dette er ikke tegn på fejl. Fænomenerne forsvinder, efterhånden som temperaturen stiger.
- Der kan forekomme skygge billeder (ghosting), når der konstant vises stillbilleder. Det forsvinder efter et øjeblik.
- Skærmen og kabinettet kan blive varmt, når tv'et er i brug. Dette er ikke en fejl.
- LCD-skærmen indeholder en lille mængde flydende krystal og kviksølv. Lysrørene i dette tv indeholder også kviksølv. Følg de lokale regler og retningslinjer for bortskaffelse.

Behandling og rengøring af tv'ets skærmoverflade og kabinettet

Sørg for at tage netledningen til tv'et ud af stikkontakten før rengøring.

Følg nedenstående forholdsregler for at undgå nedbrydning af materialer eller skærmbelægning.

- Tør støv forsigtigt af skærmen/kabinettet med en blød klud. Hvis støvet sidder fast, skal skærmen tørres forsigtigt af med en hårdt opvredet blød klud, der er fugtet let med vand og et mildt rengøringsmiddel.
- Du må ikke bruge skuresvampe, opløsningsmidler eller syreholdige rengøringsmidler, skurepulver eller flygtige opløsningsmidler som alkohol, rensbenzin, fortynder eller insektmiddel. Brug af sådanne midler eller længerevarende kontakt med gummi- eller vinylmaterialer kan beskadige skærmens overflade og kabinetmaterialet.
- Når vinklen på tv'et skal justeres, skal du bevæge det langsomt for at undgå, at det flytter sig på standen eller falder ned.

Ekstraudstyr

Hold ekstraudstyr eller andet udstyr, der udsender elektromagnetisk stråling, på afstand af tv'et. Ellers kan billedforvrængning og / eller dårlig lyd forekomme.

Oversigt over fjernbetjeningen

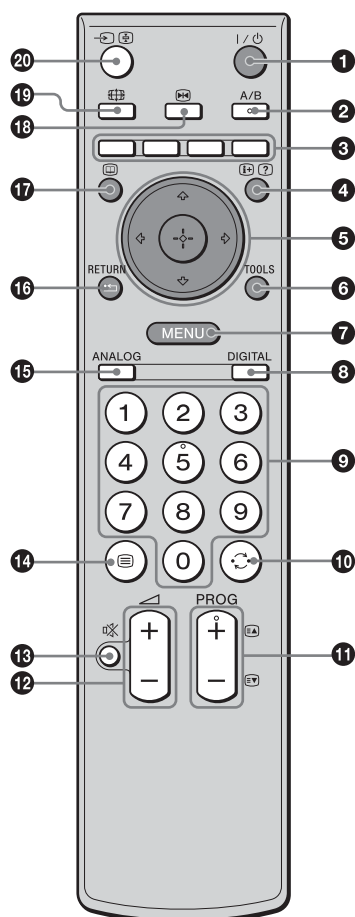

- 1 I/⏻ – tv-standby**
Tænder og slukker TV-apparatet fra standby.
- 2 A/B – to-kanal lyd (side 23)**
- 3 Farvede knapper**
 - I digital tilstand (side 15, 17): Vælger indstillingerne foruden i menuerne Foretrukne og EPG digital.
 - I teksttilstand (side 13): Bruges til Fastext.
- 4 [+]/[?] – Oplysninger / Vis tekst**
 - I digital tilstand: Viser kortfattede oplysninger om det program, der vises i øjeblikket.
 - I analog tilstand: Viser oplysninger, f.eks. aktuelt kanalnummer og skærmformat.
 - I teksttilstand: Viser skjulte oplysninger (f.eks. svar på en quiz).
- 5 ↑/↓/←/→/⊕ (side 12, 19)**
- 6 TOOLS (side 14, 18, 35)**
Giver dig adgang til forskellige visningsindstillinger og mulighed for at ændre/justere i overensstemmelse med kilden og skærmformatet.
- 7 MENU (side 19)**
- 8 DIGITAL – Digital tilstand (side 12)**
- 9 Nummerknapper**
 - I tv-tilstand: Vælger kanaler. For kanal 10 og derover skal du indtaste det andet eller tredje ciffer inden for to sekunder.
 - I teksttilstand: Indtast det trecifrede nummer for at vælge siden.
- 10 ↻ – Forrige kanal**
Returner til den forrige kanal (som du har set i mindst fem sekunder).
- 11 PROG +/- (side 12)**
 - I tv-tilstand: Vælger den næste (+) eller forrige (-) kanal.
 - I teksttilstand: Vælger den næste (+) eller forrige (-) side.
- 12 ↗ +/- – Lydstyrke**
- 13 ✖ – Slå lyden fra (side 12)**
- 14 ☰ – Tekst-tv (side 13)**
- 15 ANALOG – Analog tilstand (side 12)**
- 16 ↶ / RETURN**
Vender tilbage til det forrige skærbillede i den menu, der vises.
- 17 📖 – EPG (digital elektronisk programguide) (side 15)**
- 18 ⏸ – Frys billede (side 13)**
Fryser tv-billedet.
- 19 📺 – Skærmtilstand (side 13)**
Ændrer skærmformatet, når der trykkes flere gange (viser det aktuelle skærmformat, når der kun trykkes én gang).
- 20 ↵/⊞ – Indgangsvælger / Hold tekst-tv**
 - I tv-tilstand (side 18): Vælger indgangskilde fra udstyr, der er sluttet til tv-stikkene.
 - I teksttilstand: Stopper på den aktuelle side.

Tip

Knapperne A/B, PROG + og nummer 5 er knapper med blindfingermarkering. Brug blindfingermarkeringerne som udgangspunkt, når du betjener tv'et.

Oversigt over knapper og indikatorer på tv'et

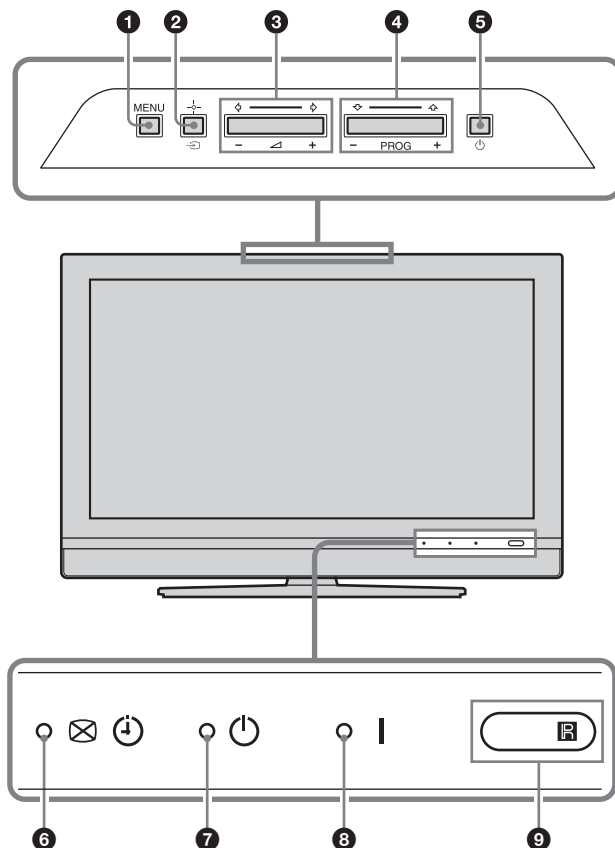

1 **MENU** (side 19)

2 **→/+** – Indgangsvælger/OK

- I tv-tilstand (side 18): Vælger indgangskilde fra udstyr, der er sluttet til tv-stikkene.
- I tv-menu: Vælger en menu eller indstilling og bekræfter indstillingen.

3 **+/-/←/→**

- Øger (+) eller sænker (-) lydstyrken.
- I tv-menu: Vælger indstillingen til venstre (←) eller højre (→).

4 **PROG +/-/↑/↓**

- I tv-tilstand: Vælger den næste (+) eller forrige (-) kanal.
- I tv-menu: Går op (↑) eller ned (↓) i indstillingerne.

5 **⏻** – Strøm

Tænder eller slukker tv'et.

6 **⏸ ⏰** – Timeroptagelsesprogram/Sluk billede/Timer-indikator

- Lyser orange, når timer-optagelse er indstillet (side 15, 16).
- Lyser grønt, når billedet er slået fra (side 26).
- Lyser orange, når timeren er indstillet (side 25).

7 **⏻** – Standby indikator

Lyser rødt, når tv'et er på standby.

8 **I** – Power indikator

Lyser grønt, når tv'et er tændt.

9 **Fjernbetjenings-sensor/lyssensor** (side 26)

Modtager infrarøde signaler fra fjernbetjeningen. Sensoren må ikke dækkes til, da det vil forringe dens effektivitet.



Bemærk

Sørg for, at der er fuldstændig slukket for tv'et, før du trækker stikket ud. Hvis stikket trækkes ud, mens tv'et er tændt, kan det medføre, at indikatoren bliver ved med at lyse, eller at der opstår funktionsfejl i tv'et.

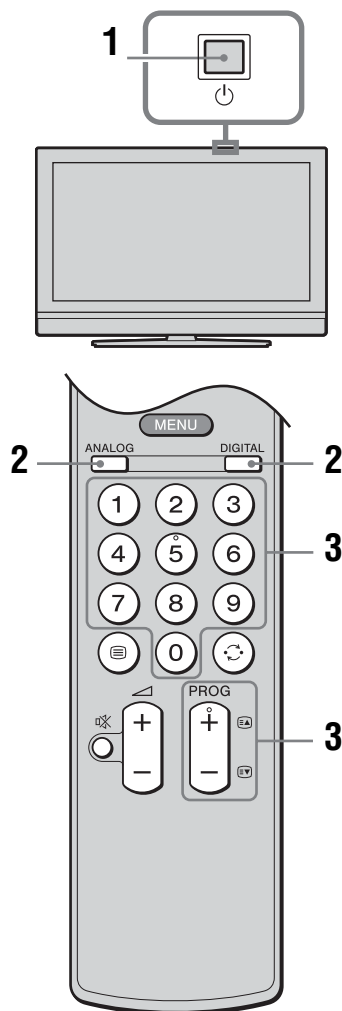
Betjening af tv



1 Tryk på  på tv'et for at tænde det (overside).

Når tv'et er i standby (indikatoren  på tv'et (foran) lyser rødt), skal du trykke på  på fjernbetjeningen for at tænde tv'et.

2 Tryk på DIGITAL for at skifte til digital tilstand eller ANALOG for at skifte til analog tilstand.

De tilgængelige kanaler afhænger af tilstanden.

3 Tryk på nummerknapperne eller PROG +/- for at vælge en tv-kanal.









Vælg kanalnummer 10 eller derover med nummerknapperne ved at indtaste det andet og tredje ciffer inden for to sekunder.

For at vælge en digital kanal med den digitale elektroniske programguide (EPG), se side 15.









I digital tilstand

Der vises kortvarigt et oplysningsbanner.

Følgende ikoner vises muligvis på banneret.

- : Radiotjeneste
- : Kodnings-/abonnementstjeneste
- : Flere tilgængelige lydspor
- : Undertekster tilgængelige
- : Undertekster for hørehæmmede tilgængelige
- : Anbefalet minimumsalder for aktuelt program (fra 4 til 18 år)
- : Børnelås
- : Det aktuelle program bliver optaget

Flere betjeningsmuligheder

Funktion	Handling
Sluk tv'et midlertidigt (standby)	Tryk på  .
Tænd tv'et fra standby-tilstand uden lyd	Tryk på  . Tryk på  +/- for at indstille lydstyrkeniveauet.
Sluk for tv'et	Tryk på  på tv'et (overside). Bemærk TV-apparatet afbrydes helt ved at tage stikket ud af stikkontakten.
Juster lydstyrken	Tryk på  + (øg)/- (sænk).
Slå lyden fra	Tryk på  . Tryk igen for at slå lyden til.
Adgang til tabellen for programindeks (kun i analog tilstand)	Tryk på  . Vælg en analog kanal ved at trykke på  , og derefter på  . Om adgang til indekstabelen for indgangssignal se side 18.

Aktivering af tekst-tv

Tryk på . Hver gang du trykker på , skifter visningen som følger:

Tekst-tv → Tekst-tv over tv-billedet (blandet) → Ingen tekst-tv (luk tekst-tv)

Tryk på nummerknapperne eller PROG +/- for at vælge en side.

Tryk på / for at stoppe på siden.

Tryk på / for at få vist skjulte oplysninger.

Tips

- Sørg for, at signalmodtagelsen er god, ellers kan der forekomme fejl i teksten.
- De fleste tv-kanaler har tekst-tv. Yderligere oplysninger om brug af tjenesten findes på startside.
- Når der vises fire farvede elementer nederst på tekst-tv-siden, kan du bruge Fastext. Fastext gør det muligt hurtigt og let at få adgang til en side. Tryk på den tilsvarende farvede knap for at få adgang til siden.

Frysning af billedet

Fryser tv-billedet (så du f.eks. kan notere et telefonnummer eller en opskrift).

1 Tryk på .

Det fastfrosne billede vises til venstre på skærmen. Du kan se filmbilledet til højre.

2 Tryk igen på for at vende tilbage til normal tv-tilstand.

Bemærk

Funktionen er ikke tilgængelig for en PC-indgangskilde.

Manuel ændring af skærmformatet for at tilpasse det til udsendelsen

Tryk flere gange på for at vælge Smart, 4:3, Bred, Zoom eller 14:9.

Smart*

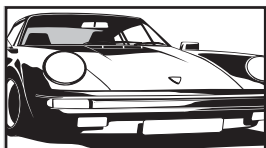

Viser billedet i almindeligt 4:3-format med en efterligning af bredformat. Et billede i 4:3-format trækkes ud, så det fylder skærmen helt.

4:3

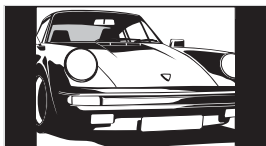

Viser billedet i almindeligt 4:3-format (dvs. ikke-bredformat) med de korrekte proportioner.

Bred

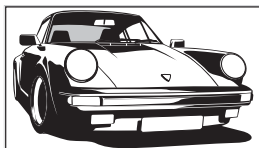

Viser billedet i bredformat (16:9) med de korrekte proportioner.

Zoom*

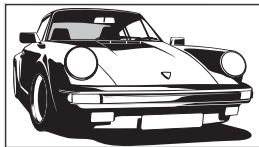

Viser billedet i et format (letter box-format) som det, der anvendes i biografen med de korrekte proportioner.

14:9*

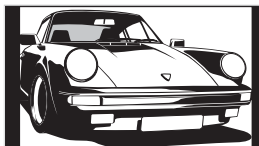

Viser billedet i 14:9-format med de korrekte proportioner. Derfor vises der sorte bjælker på skærmen.

* Den øverste og nederste del af billedet skæres muligvis væk.

Tips

- Du kan eventuelt indstille "Auto-format" til "Til". Tv'et vælger automatisk den bedst egnede tilstand til udsendelsen (side 24).
- Du kan justere placeringen af billedet ved valg af Smart (50 Hz), Zoom eller 14:9. Tryk på / for at flytte op eller ned (f.eks. for at læse undertekster).
- Nogle tegn og/eller bogstaver i toppen og bunden af billedet er måske ikke synlige i Smart-tilstand. I dette tilfælde kan du vælge "Lodret størrelse" i menuen "Skærmstyring" og justere den lodrette størrelse, så de bliver synlige.
- Vælg "Smart" eller "Zoom" for at justere for 720p- eller 1080i-kildebilleder, hvor dele af kanten er skåret af.

Brug af Tools menuen

Tryk på TOOLS for at vise følgende indstillinger, når du ser tv-programmer.

Indstillinger	Beskrivelse
Luk	Lukker menuen Tools.
Strømsparefunk.	Se side 26.
Undertekst-indstilling (kun i digital tilstand)	Se side 32.
Digitale favoritter (kun i digital tilstand)	Se side 17.
Billedfunktion	Se side 20.
Lydfunktion	Se side 22.
Automatisk indstilling af ur (kun i analog tilstand)	Giver dig mulighed for at skifte til digital tilstand og få vist klokkeslættet.
Sleptimer	Se side 25.
Hovedt. Vol.	Indstiller lydstyrken, når du bruger hovedtelefoner.

Kontrol af den digitale elektroniske programguide (EPG) DV3*



Digital elektronisk programguide (EPG)

* Denne funktion er muligvis ikke tilgængelig i nogle lande.



































1 I digital tilstand skal du trykke på for at vise den digitale elektroniske programguide (EPG).

2 Udfør den ønskede handling som vist i følgende tabel.

Bemærk

Der vises kun programoplysninger, hvis tv-stationen sender dem.

Funktion	Handling
Slå programguiden fra	Tryk på .
Gennemse programguiden	Tryk på , , , .
Se et program, der sendes nu	Tryk på , mens det aktuelle program er valgt.
Sorter programoplysningerne efter kategori – Kategoriliste	<ol style="list-style-type: none"> Tryk på den blå knap. Tryk på , , , for at vælge en kategori. Kategorinavnet vises i den ene side. De tilgængelige kategorier omfatter: "Alle kategorier": Indeholder alle tilgængelige kanaler. Kategorinavn (f.eks. "Nyheder"): Indeholder alle kanaler, som svarer til den valgte kategori. Tryk på . <p>Den digitale elektroniske programguide (EPG) viser nu kun de aktuelle programmer fra den valgte kategori.</p>
Indstil et program, der skal optages – Timer-optagelse	<ol style="list-style-type: none"> Tryk på , , , for at vælge det fremtidige program, der skal optages. Tryk på . Tryk på , for at vælge "Timer-optagelse". Tryk på for at indstille tv'ets og videobåndoptagerens timere. symbolet vises ud for det pågældende programs oplysninger. Indikatoren på tv'et (foran) lyser orange. <p>Bemærk</p> <ul style="list-style-type: none"> Du kan kun indstille videobåndoptagerens timer til at optage på tv'et, hvis videobåndoptageren er Smartlink-kompatibel. Hvis videobåndoptageren ikke er Smartlink-kompatibel, vises der en meddelelse om, at du skal indstille videobåndoptagerens timer. Når optagelsen er i gang, kan du skifte tv'et til standby-tilstand, men du må ikke slukke tv'et helt, ellers annulleres optagelsen muligvis. Hvis der er valgt en aldersbegrænsning til programmer, vises en anmodning om at indtaste en pinkode på skærmen. Du kan finde flere oplysninger under "Børnelås" på side 32.

Funktion	Handling
Indstil et program til automatisk at blive vist på skærmen, når det starter – Påmindelse	<ol style="list-style-type: none"> 1 Tryk på /// for at vælge det fremtidige program, der skal vises. 2 Tryk på . 3 Tryk på / for at vælge "Påmindelse". 4 Tryk på  for automatisk at få vist det valgte program, når programmet starter.  symbolet vises ud for det pågældende programs oplysninger.
Angiv klokkeslættet og datoen for et program, du vil optage – Manuel timer-optagelse	<p>Bemærk Hvis du skifter tv'et til standby-tilstand, tænder det automatisk, når programmet skal til at starte.</p> <ol style="list-style-type: none"> 1 Tryk på . 2 Tryk på / for at vælge "Manuel timer-optagelse", og tryk derefter på . 3 Tryk på / for at vælge datoen, og tryk på . 4 Angiv start- og stoptidspunktet på samme måde som i trin 3. 5 Tryk på / for at vælge det ønskede program, og tryk derefter på . 6 Tryk på  for at indstille tv'ets og videobåndoptagerens timere.  symbolet vises ud for det pågældende programs oplysninger. Indikatoren  på tv'et (foran) lyser orange. <p>Bemærk</p> <ul style="list-style-type: none"> • Du kan kun indstille videobåndoptagerens timer til at optage på tv'et, hvis videobåndoptageren er Smartlink-kompatibel. Hvis videobåndoptageren ikke er Smartlink-kompatibel, vises der en meddelelse om, at du skal indstille videobåndoptagerens timer. • Når optagelsen er i gang, kan du skifte tv'et til standby-tilstand, men du må ikke slukke tv'et helt, ellers annulleres optagelsen muligvis. • Hvis der er valgt en aldersbegrænsning til programmer, vises en anmodning om at indtaste en pinkode på skærmen. Du kan finde flere oplysninger under "Børnelås" på side 32.
Annuller en optagelse/påmindelse – Timer-liste	<ol style="list-style-type: none"> 1 Tryk på . 2 Tryk på / for at vælge "Timer-liste", og tryk derefter på . 3 Tryk på / for at vælge det program, du vil annullere, og tryk på . 4 Tryk på / for at vælge "Annuller timer", tryk derefter på . Der vises en meddelelse, hvor du skal bekræfte, at du vil annullere programmet. 5 Tryk på / for at vælge "Ja", og tryk derefter på  for at bekræfte.

Tip

Du kan også få vist den digitale elektroniske programguide (EPG) ved at vælge "Digital EPG" i "MENU" (side 19).

Brug af listen over foretrukne DV3*



Listen over foretrukne

* Denne funktion er muligvis ikke tilgængelig i nogle lande.

Med funktionen Foretrukne kan du vælge programmer fra en liste med op til 20 kanaler, som du angiver. Yderligere oplysninger om visning af listen Foretrukne se "Navigering gennem menuerne" (side 19).

Funktion	Handling
Opret en liste over foretrukne for første gang	Der vises en meddelelse, hvor du bliver spurgt, om du vil tilføje kanaler til listen Foretrukne, når du vælger "Digitale favoritter" i "MENU" første gang. <ol style="list-style-type: none">1 Tryk på ⊕ for at vælge "Ja".2 Tryk på ⇅ for at vælge den kanal, du vil tilføje. Hvis du kender kanalnummeret, kan du vælge en kanal direkte med nummerknapperne.3 Tryk på ⊕. Kanaler, der er gemt på listen over foretrukne, angives med symbolet ♥.
Slå listen over foretrukne fra	Tryk på RETURN.
Se en kanal	Tryk på ⊕, mens du vælger en kanal.
Tilføj eller fjern kanaler på listen over foretrukne	<ol style="list-style-type: none">1 Tryk på den blå knap. Kanaler, der er gemt på listen over foretrukne, angives med symbolet ♥.2 Tryk på ⇅ for at vælge den kanal, du vil tilføje eller fjerne. Hvis du kender kanalnummeret, kan du vælge en kanal direkte med nummerknapperne.3 Tryk på ⊕.4 Tryk på den blå knap for at vende tilbage til listen over foretrukne.
Fjern alle kanaler fra listen over foretrukne	<ol style="list-style-type: none">1 Tryk på den blå knap.2 Tryk på den gule knap. Du bliver bedt om at bekræfte, at du vil slette alle kanaler fra listen over foretrukne.3 Tryk på ⇅ for at vælge "Ja", og tryk derefter på ⊕ for at bekræfte.

Visning af billeder fra tilsluttet udstyr

Tænd det tilsluttede udstyr, og følg derefter nedenstående trin.



Udstyr, der er sluttet til scartstikkene med et fuldt koblet 21-bens scartkabel (side 34)



















Start afspilningen på det tilsluttede udstyr.
Billedet fra det tilsluttede udstyr vises på skærmen.

Automatisk indstillet videobåndoptager (side 7)





I analog tilstand skal du trykke på PROG +/- eller på nummerknapperne for at vælge videokanalen.

Andet tilsluttet udstyr (side 33)

Tryk flere gange på /, indtil det korrekte indgangssymbol (se nedenfor) vises på skærmen.

Skærmvisning	Mærkatere på indgangsstik
 AV1/2 eller  AV1/2	 1/2 eller  1/2
 AV3	 3 (Y, Pb/Cb, Pr/Cr) og  3 (L, R)
 AV4	HDMI IN 4 og HDMI IN 4  (L, R)
 AV5	HDMI IN 5
S-  AV6 eller  AV6	S-  6 eller  6, og  6 (L (MONO), R)
 PC	PC  og PC 

Flere betjeningsmuligheder

Funktion	Handling
Skift til normal tv-tilstand	Tryk på DIGITAL eller ANALOG.
Adgang til indekstabelen for indgangssignal (undtagen for PC video-indgangssignalet)	Tryk på  for at få adgang til indekstabelen for indgangssignalet. (Tryk derefter på  , kun i analog tilstand.) Tryk på  /  , og tryk derefter på  for at vælge en indgangskilde.

Brug af Tools menuen

Tryk på TOOLS for at få vist følgende indstillinger, når du ser billeder fra andet tilsluttet udstyr end en pc.

Indstillinger	Beskrivelse
Luk	Lukker menuen Tools.
Strømsparefunk.	Se side 26.
Billedfunktion	Se side 20.
Lydfunktion	Se side 22.
Automatisk indstilling af ur (kun i analog tilstand)	Giver dig mulighed for at skifte til digital tilstand og få vist klokkeslættet.
Sleptimer	Se side 25.
Hovedt. Vol.	Indstiller lydstyrken, når du bruger hovedtelefoner.

Navigering gennem menuerne

"MENU" giver dig mulighed for at bruge forskellige praktiske funktioner i dette tv. Du kan nemt vælge kanal eller indgangskilde og skifte indstillinger for tv'et.

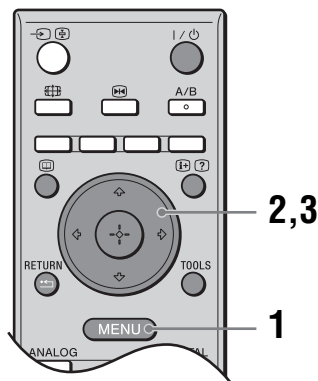

1 Tryk på MENU for at få vist menuen.

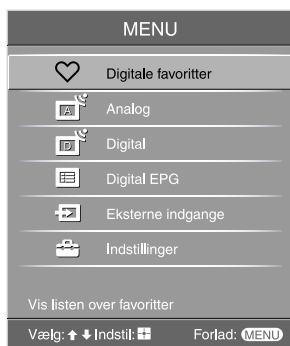

Ikon	Beskrivelse
	Digitale favoritter Viser listen Foretrukne. Yderligere oplysninger om indstillinger se side 17.
	Analog Vender tilbage til den senest viste analoge kanal.
	Digital Vender tilbage til den senest viste digitale kanal.

Ikon	Beskrivelse
	Digital EPG Viser den digitale elektroniske programguide (EPG). Yderligere oplysninger om indstillinger se side 15.
	Eksterne indgange Vælger udstyr, der er tilsluttet dit tv. <ul style="list-style-type: none"> Vælg indgangskilden, og tryk derefter på \oplus for at se den ønskede eksterne indgang. Vælg "Rediger AV-navn", og se derefter side 25 for flere oplysninger om tildeling af navn til en ekstern indgang.
	Indstillinger Viser menuen Indstillinger, hvor de fleste avancerede indstillinger og justeringer udføres. Yderligere oplysninger om indstillinger se side 20 til 32. Bemærk Hvilke indstillinger du kan ændre, afhænger af situationen. Utilgængelige indstillinger vises nedtonet, eller de vises ikke.

2 Tryk på \uparrow/\downarrow for at vælge en indstilling.

3 Tryk på \oplus for at bekræfte en valgt indstilling.

Tryk på MENU for at lukke menuen.

Menuen Billede



Du kan vælge indstillingerne på listen herunder i menuen Billede.

- 1 Tryk på \uparrow/\downarrow for at vælge "Indstillinger" på MENU, og tryk derefter på \oplus .
- 2 Tryk på \uparrow/\downarrow for at vælge et menuikon, og tryk derefter på \oplus .
- 3 Tryk på $\uparrow/\downarrow/\leftarrow/\rightarrow$ for at vælge en indstilling.

Indgange

Vælger, om indstillinger foretaget i menuen Billede skal anvendes på alle indgange eller kun på den indgang, der anvendes i øjeblikket.

"Alle": Anvender indstillingerne på alle indgange.

"Kun se": Anvender kun indstillingerne på den aktuelle indgang.

Billedfunktion

Vælger billedtilstand undtagen for PC-indgangskilde.

"Kraftig": Forbedrer billedets kontrast og skarphed.

"Standard": Viser et standardbillede. Anbefales til underholdning.

"Personlig": Lagrer foretrukne indstillinger.

Visningstilstand

Vælger visningstilstand for PC-indgangskilde.

"Video": For videobilleder.

"Tekst": For tekst, diagrammer eller tabeller.

Nulstil alt

Gendanner alle billedindstillingerne undtagen "Indgange", "Billedfunktion" og "Visningstilstand" til fabriksindstillingerne.

Baggrundslys

Justerer lysstyrken for baggrundslyset.

Tip

"Baggrundslys" er ikke tilgængelig, hvis du indstiller "Strømsparefunk." til "Høj" (side 26).

Kontrast

Øger eller reducerer billedkontrasten.

Lys

Gør billedet lysere eller mørkere.

Farvemætning

Øger eller reducerer farveintensiteten.

Farvebalance

Øger eller reducerer de grønne toner og røde toner.

Tip

"Farvebalance" kan kun justeres for et NTSC-farvesignal (f.eks. amerikanske videobånd).

Farvetemperatur	<p>Justerer billedets hvidhed.</p> <p>"Kølig": Tilføjer hvide farver et blåt skær.</p> <p>"Neutral": Tilføjer hvide farver et neutralt skær.</p> <p>"Varm 1"/"Varm 2": Tilføjer hvide farver et rødt skær. "Varm 2" giver en rødere nuance end "Varm 1".</p> <p>Tip</p> <p>"Varm 1" og "Varm 2" kan kun vælges, når du indstiller "Billedfunktion" til "Personlig".</p>
Skarphed	<p>Gør billedet skarpere eller blødere.</p>
Støjreduktion	<p>Reducerer billedets støjniveau (sne på billedet) under dårlige modtageforhold.</p> <p>"Auto": Reducerer automatisk støj på billedet (kun i analog tilstand).</p> <p>"Høj"/"Mellem"/"Lav": Ændrer støjreduktionens effekt.</p> <p>"Fra": Slår funktionen Støjreduktion fra.</p>
Avanc. indstillinger	<p>Tilpasser billedfunktionen mere detaljeret. Når du indstiller "Billedfunktion" til "Personlig", kan du indstille/ændre disse indstillinger.</p> <p>"Nulst.": Gendanner alle avancerede videoindstillinger til fabriksindstillingerne.</p> <p>"Sort-korrigerig": Forstærker de sorte områder i billedet, så det giver en stærkere kontrast.</p> <p>"Avanc. kontrastforbedr.": Justerer automatisk "Baggrundslys" og "Kontrast" til de mest egnede indstillinger i forhold til skærmens lysstyrke. Denne indstilling er især effektiv til sekvenser med mørke billeder. Den øger kontrasten i sekvenser med mørke billeder.</p> <p>"Gamma": Justerer balancen mellem lyse og mørke områder i billedet.</p> <p>"Klar hvid": Forstærker de hvide farver.</p> <p>"Levende farver": Gør farver mere levende og reproducerer tydelige hudtoner.</p> <p>"Farvespektrum": Ændrer farvereproduktionsskalaen. "Bredt" reproducerer levende farve, og "Normalt" reproducerer standardfarve.</p> <p>"MPEG-støjreduktion": Reducerer billedstøj i MPEG-komprimeret video (kun i digital tilstand).</p> <p>Tip</p> <p>"Levende farver" er ikke tilgængelig, når "Farvespektrum" er angivet til "Normalt".</p>

Menuen Lyd



Nedenstående indstillinger kan vælges i menuen Lyd. For valg af indstillinger i "Indstillinger" henvises til "Menuen Billede" (side 20).

Indgange

Vælger, om indstillinger foretaget i menuen Lyd skal anvendes på alle indgange eller kun på den indgang, der anvendes i øjeblikket.

"Alle": Anvender indstillingerne på alle indgange.

"Kun se": Anvender kun indstillingerne på den aktuelle indgang.

Lydfunktion

Vælger lydtilstanden.

"Dynamisk": Forstærker diskant og bas.

"Standard": Til standardlyd. Anbefales til underholdning.

"Personlig": Flat-respons. Giver dig også mulighed for at lagre dine foretrukne indstillinger.

Nulstil alt

Gendanner fabriksindstillingerne for alle lydindstillinger, undtagen "Lydfunktion", "To-kanal lyd" og "Hovedt. højt. link".

Diskant

Justerer højere tonehøjder.

Bas

Justerer lavere tonehøjder.

Balance

Forstærker venstre eller højre højttalerbalance.

Auto lydstyrke

Fastholder et konstant lydniveau, selvom der er lydæssige niveauforskelle (lyden i reklameblokke er f.eks. ofte højere end lyden i programmer).

Forskydning af volumen

Indstiller lydstyrken for den aktuelle indgang i forhold til andre indgange, når "Indgange" er indstillet til "Kun se".

Surround

Vælger surroundtilstanden.

"TruSurround XT": Til surroundlyd (kun til stereoprogrammer).

"Simuleret stereo": Føjer en surroundlignende effekt til monoprogrammer.

"Fra": Til normal stereo- eller monomodtagelse.

BBE

Giver lyden mere fylde ved at kompensere for faseeffekter i højttalere ved brug af "BBE High Definition Sound System".

To-kanal lyd

Vælger, om lyden fra højttaleren skal være til en stereo- eller tosproget udsendelse. "Stereo", "Mono": Til en stereoudsendelse. "A"/"B"/"Mono": Til en tosproget udsendelse skal du vælge "A" for lydkanal 1, "B" for lydkanal 2 eller "Mono" for en eventuel monokanal.

Tip

Hvis du vælger andet udstyr, der er sluttet til tv'et, skal du indstille "To-kanal lyd" til "Stereo", "A" eller "B".

**Hovedt. højt. link
(link til
hovedtelefon-
højttaler)**

Slår tv'ets interne højttalere til og fra, når der tilsluttes hovedtelefoner.

"Til": Lyden afspilles kun i hovedtelefonerne.

"Fra": Lyden afspilles både på tv'et og i hovedtelefonerne.

Tip

"Diskant", "Bas", "Balance", "Auto lydstyrke", "Surround" og "BBE" kan ikke benyttes til hovedtelefon- og lydudgangsstikkene.

Menuen Skærm

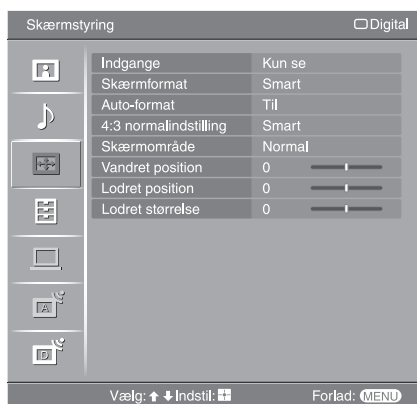

Nedenstående indstillinger kan vælges i menuen Skærm. For valg af indstillinger i "Indstillinger" henvises til "Menuen Billede" (side 20).

Indgange

Vælger, om indstillinger foretaget i menuen Skærm skal anvendes på alle indgange eller kun på den indgang, der anvendes i øjeblikket.

"Alle": Anvender indstillingerne på alle indgange.

"Kun se": Anvender kun indstillingerne på den aktuelle indgang.

Skærmformat

Yderligere oplysninger om skærmformatet se "Manuel ændring af skærmformatet for at tilpasse det til udsendelsen" (side 13).

Auto-format

Ændrer automatisk skærmformatet til udsendelsens signal. Vælg "Fra" for at beholde indstillingen.

Tip

- Selvom du har valgt "Til" eller "Fra" under "Auto-format", kan du altid ændre skærmformatet ved at trykke flere gange på .
- "Auto-format" kan kun bruges med PAL- og SECAM-signaler.

4:3 normalindstilling

Vælger standardskærmformatet til brug ved 4:3-format.

"Smart": Viser billedet i almindeligt 4:3-format med en efterligning af bredformat.

"4:3": Viser billedet i traditionelt 4:3-format med de korrekte proportioner.

"Fra": Bevare den aktuelle indstilling for "Skærmformat", når kanalen eller indgangen ændres.

Tip

Denne indstilling er kun tilgængelig, hvis "Auto-format" er indstillet til "Til".

Skærmområde

Justerer skærmområdet, der viser billedet.

"Fuld pixel": Viser billedet for 1080i- eller 1080p-kilder i den oprindelige størrelse, når dele af billedet er afskåret.

"Normal": Viser billedet i den oprindelige størrelse.

"-1"/"-2": Forstørrer billedet, så billedkanten skjules.

Vandret position

Justerer billedets vandrette position.

Lodret position

Justerer den lodrette billedposition, når skærmformatet er indstillet til "Smart" (50 Hz), "Zoom" eller "14:9".

Lodret størrelse

Justerer den lodrette billedstørrelse, når skærmformatet er indstillet til "Smart", "Zoom" eller "14:9".

Menuen Opsætning



Nedenstående indstillinger kan vælges på menuen Opsætning. For valg af indstillinger i "Indstillinger" henvises til "Menuen Billede" (side 20).

Automatisk opstart

Åbner den menu, der blev vist, første gang du tændte tv'et for at vælge sprog og land/område og indstille alle tilgængelige digitale og analoge kanaler. Du behøver som regel ikke udføre denne betjening, da sprog og land/område blev valgt og kanalerne indstillet, første gang tv'et blev tændt (side 6, 7). Indstillingen gør det dog muligt at gentage programindstillingen (genindstille TV'et efter en flytning, eller hvis udbyderen tilbyder nye kanaler).

Sprog

Vælger det sprog, som menuerne skal vises på.

AV-indstillinger

Gør det muligt at vælge et navn til ethvert udstyr, der er sluttet til de stik, der sidder på siden og bagpå. Navnet vises kort på skærmen, når du vælger udstyret. Du kan springe en indgangskilde over, hvis den ikke er nødvendig.

- 1 Tryk på for at vælge den ønskede indgangskilde, og tryk derefter på .
- 2 Tryk på for at vælge den ønskede indstilling nedenfor, og tryk derefter på .

Navn på udstyr: Bruger en af de forudindstillede tekster til at tildele et navn til tilsluttet udstyr.

"Rediger": Opret selv et navn. Følg trin 2 til 4 i "Programnavn" (side 28).

"Udelad": Springer en unødvendig indgangskilde over, når du trykker på for at vælge indgangskilden.

Automatisk S-Video

Vælger indgangssignalet fra S-videostik 6, når stik 6 begge er tilsluttede.

Timerindstillinger

Indstiller timeren til at tænde og slukke for tv'et.

Sleptimer

Angiver, hvornår tv'et automatisk skal skifte til standby.

Når Sleptimer er aktiveret, lyser (Timer)-indikatoren på tv'et (på forsiden) orange.

Tips

- Hvis du slukker og tænder tv'et igen, nulstilles "Sleptimer" til "Fra".
- "Sleptimeren slukker snart for tv'et." vises på skærmen, et minut før tv'et skifter til standby.

Fortsættes

Aut. tænd

Indstiller timeren til at tænde for tv'et fra standby.

"Dag": Vælger den dag, hvor du vil aktivere funktionen Aut. tænd.

"Tid": Indstiller klokkeslættet, hvor tv'et skal tændes.

"Varighed": Vælger den tidsperiode, hvorefter tv'et automatisk skal vende tilbage til standbytilstand.

"Lydstyrkeopsæt.": Indstiller lydstyrken, når timeren tænder for tv'et.

Ur-indstilling

Giver dig mulighed for at justere uret manuelt. Når tv'et modtager digitale kanaler, kan uret ikke indstilles manuelt, da det er stillet efter tidskoden i det udsendte signal.

Strømsparefunk.

Vælger strømbesparende tilstand for at reducere tv'ets strømforbrug.

Når "Sluk billede" er valgt, slås billedet fra, og  (Sluk billede)-indikatoren på tv'et (forsiden) lyser grønt. Lyden forbliver uændret.

Lyssensor



"Til": Optimerer automatisk billedindstillingerne i overensstemmelse med det omgivende lys i lokalet.

"Fra": Slår "Lyssensor"-funktionen fra.

Bemærk

Sensoren må ikke dækkes til, da det vil forringe dens effektivitet. Se side 11 for flere oplysninger om sensoren.



AV2-udgang

Indstiller et signal til at blive sendt via stikket  2 på tv'ets bagside. Hvis du slutter en videobåndoptager eller andet optageudstyr til stikket  2, kan du optage fra udstyr, der er sluttet til andre stik på tv'et.

"TV": Sender en udsendelse.

"AV1": Sender signaler fra det udstyr, der er sluttet til stikket  1.

"AV6": Sender signaler fra det udstyr, der er sluttet til stikket  6.

"Auto": Sender det, der vises på skærmen (undtagen signaler fra  3-, HDMI IN 4, HDMI IN 5- og PC  -stikkene).

Stille ved tænd

Indstiller lydstyrkekontrollen på laveste niveau, når tv'et tændes første gang, og øger gradvist lyden til et forudindstillet niveau.

Højtaler

Slår tv'ets interne højttalere til eller fra.

"Til": Tv-højtalerne tændes, så lyden går gennem tv'ets højttalere.

"Fra": Tv-højtalerne slås fra, så tv'ets lyd udelukkende går gennem eksternt lydudstyr, der er tilsluttet lydudgangsstikkene.

Lydudgang

"Variabel": Lydoutputtet fra lydsystemet kan kontrolleres med fjernbetjeningen til tv'et.

"Fast niveau": Tv'ets lydoutput er fast. Brug lydreceiverens lydstyrkekontrol til at indstille lydstyrken (og andre lydindstillinger) via lydsystemet.

Farvesystem

Vælger farvesystemet ("Auto", "PAL", "SECAM", "NTSC3.58", "NTSC4.43" eller "PAL60") i overensstemmelse med indgangssignalet fra indgangskilden.

Produktoplysninger

Viser systemoplysninger for tv'et.

Nulstil alle

Gendanner alle indstillinger til fabriksindstillingerne og viser derefter Automatisk opstart.

Bemærk

Alle indstillinger, inklusive listen Digitale foretrukne, land, sprog, automatisk indstillede kanaler osv., bliver gendannet.

Menuen PC-indstillinger



Nedenstående indstillinger kan vælges i menuen PC-indstillinger. For valg af indstillinger i "Indstillinger" henvises til "Menuen Billede" (side 20).

Skærmformat

Vælger et skærmformat til visning af indgang fra din PC.

"Normal": Viser billedet i den oprindelige størrelse.

"Fuld 1": Forstørrer billedet, så det fylder hele skærmområdet, mens det oprindelige bredde-højde-forhold bevares.

"Fuld 2": Forstørrer billedet, så det fylder hele skærmområdet.

Nulstil alt

Gendanner PC-indstillingerne til fabriksindstillingerne, undtagen "Skærmformat" og "Strømstyring".

Aut. justering

Justerer automatisk skærmpositionen og billedfasen, når tv'et modtager et indgangssignal fra den tilsluttede PC.

Tip

Aut. justering fungerer muligvis ikke med visse indgangssignaler. I sådanne tilfælde skal du justere "Fase", "Pitch", "Vandret position" og "Lodret position" manuelt.

Fase

Justerer fasen, når skærmen flimrer.

Pitch

Justerer pitch, når billedet har uønskede lodrette striber.

Vandret position

Justerer billedets vandrette position.

Lodret position

Justerer billedets lodrette position.

Strømstyring

Sætter tv'et i standbytilstand, hvis der ikke modtages et signal i 30 sekunder.

Menuen Analog opsætning (kun analog tilstand)

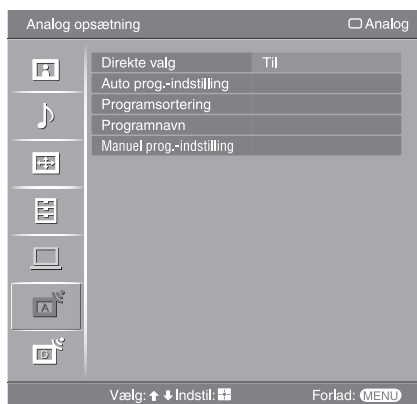

Du kan ændre/indstille de analoge indstillinger ved hjælp af menuen Analog opsætning. For valg af indstillinger i "Indstillinger" henvises til "Menuen Billede" (side 20).

Direkte valg

Når "Direkte valg" er indstillet til "Til", kan du vælge en analog kanal ved hjælp af en forudindstillet talknap (0 - 9) på fjernbetjeningen.

Bemærk

Når "Direkte valg" er indstillet til "Til", kan du ikke vælge kanalnummer 10 og derover ved at indtaste to cifre med fjernbetjeningen.

Auto prog.-indstilling

Indstiller alle tilgængelige analoge kanaler.

Du behøver som regel ikke udføre denne betjening, da kanalerne blev indstillet første gang, tv'et blev tændt (side 7). Indstillingen gør det dog muligt at gentage programindstillingen (f.eks. genindstille TV'et efter en flytning, eller hvis udbyderen tilbyder nye kanaler).

Programsortering

Ændrer rækkefølgen af de analoge kanaler, der er lagret på tv'et.

- 1 Tryk på \uparrow/\downarrow for at vælge den kanal, der skal flyttes til en ny placering, og tryk derefter på \oplus .
- 2 Tryk på \uparrow/\downarrow for at vælge kanalens nye placering, og tryk derefter på \oplus .

Programnavn

Tildeler et programnavn på op til fem bogstaver eller tal efter dit ønske. Navnet vises kort på skærmen, når du vælger kanalen. (Hvis det er muligt, hentes kanalernes navne automatisk fra tekst-tv.)

- 1 Tryk på \uparrow/\downarrow for at vælge den kanal, der skal navngives, og tryk derefter på \oplus .
- 2 Tryk på \uparrow/\downarrow for at vælge det ønskede bogstav eller tal ("_" indsætter et mellemrum), og tryk derefter på \Rightarrow .

Hvis du vælger et forkert tegn

Tryk på \Leftarrow/\Rightarrow for at fremhæve det forkerte tegn. Tryk derefter på \uparrow/\downarrow for at vælge det korrekte tegn.

Sådan slettes alle tegn

Vælg "Nulst.", og tryk derefter på \oplus .

- 3 Gentag trin 2, indtil navnet er korrekt.
- 4 Vælg "OK", og tryk derefter på \oplus .

Ved at trykke på PROG +/- kan der vælges programnummeret for en kanal, før du vælger "Navn"/"AFT"/"Lydfilter"/"Udelad"/"Dekoder". Du kan ikke vælge et udeladt programnummer (side 30).

Program/System/Kanal

Gør det muligt at indstille programkanalerne manuelt.

- 1 Tryk på \uparrow/\downarrow for at vælge "Program", og tryk derefter på \oplus .
- 2 Tryk på \uparrow/\downarrow for at vælge det programnummer, der skal indstilles manuelt (hvis du indstiller en videobåndoptager, skal du vælge kanal 00), og tryk derefter på RETURN.
- 3 Tryk på \uparrow/\downarrow for at vælge "System", og tryk derefter på \oplus .
- 4 Tryk på \uparrow/\downarrow for at vælge et af følgende tv-sendesystemer, og tryk derefter på \leftarrow .

B/G: Vesteuropæiske lande/områder

D/K: Østeuropæiske lande/områder

L: Frankrig

I : Storbritannien

- 5 Tryk på \uparrow/\downarrow for at vælge "Kanal", og tryk derefter på \oplus .
- 6 Tryk på \uparrow/\downarrow for at vælge "S" (kanaler via kabel-tv) eller "C" (kanaler via jordkabler), og tryk derefter på \rightarrow .
- 7 Indstil kanalerne som følger:

Hvis du ikke kender kanalnummeret (frekvensen)

Tryk på \uparrow/\downarrow for at søge efter den næste, tilgængelige kanal. Søgningen stopper, når der registreres en kanal. Tryk på \uparrow/\downarrow for at fortsætte søgningen.

Hvis du kender kanalnummeret (frekvensen)

Tryk på nummerknapperne for at indtaste kanalnummeret for den ønskede sendestation, eller indtast videobåndoptagerens kanalnummer.

- 8 Tryk på \oplus for at hoppe til "Bekræft", og tryk derefter på \oplus .
- 9 Tryk på \downarrow for at vælge "OK", og tryk derefter på \oplus .

Gentag ovenstående trin for at indstille andre kanaler manuelt.

Navn

Gør det muligt at tildele en valgt kanal et navn på op til fem bogstaver eller tal.

Navnet vises kort på skærmen, når kanalen er valgt.

Følg trin 2 til 4 under "Programnavn" (side 28) for at angive tegn.

AFT

Gør det muligt at finindstille det valgte programnummer manuelt, hvis der er behov for en finjustering for at forbedre billedkvaliteten.

Du kan justere finindstillingen i et interval på -15 til +15. Når "Til" er valgt, udføres finindstillingen automatisk.

Lydfilter

Gør det muligt at forbedre lyden for individuelle kanaler, hvis der er støj på monoudsendelserne. Et ikke-standard sendesignal kan af og til medføre støj eller lydafbrydelser på monoprogrammer.

Hvis der ikke er problemer med støj, anbefaler vi, at indstillingen bliver på fabriksindstillingen "Fra".



Bemærk

- Du kan ikke modtage stereo- eller to-kanalslyd, når du har valgt "Lav" eller "Høj".
- "Lydfilter" er ikke tilgængelig, når "System" er angivet til "L".

Udelad

Springer over ubrugte analoge kanaler, når du trykker på PROG +/- for at vælge kanaler. (Du kan stadig vælge en udeladt kanal med nummerknapperne.)

Dekoder

Viser og optager den valgte kodede kanal, når du bruger en dekoder, der er sluttet direkte til scartstik  1 eller til scartstik  2 via en videobåndoptager.

Bemærk

Indstillingen er muligvis ikke tilgængelig, afhængigt af det land/område, der blev valgt for "Land" (side 6).

Bekræft

Gemmer ændringer, der er foretaget til indstillingerne "Manuel prog.-indstilling".

Menuen Digital opsætning DV3

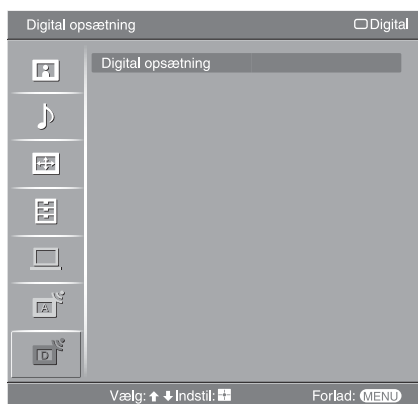

Du kan ændre/indstille de digitale indstillinger ved hjælp af menuen Digital opsætning. Vælg "Digital opsætning", og tryk på (+) for at få vist følgende menuer. For valg af indstillinger i "Indstillinger" henvises til "Menuen Billede" (side 20).

Digital programindstilling

Viser menuen "Digital programindstilling".

Aut. programindstilling

Indstiller alle tilgængelige digitale kanaler.

Du behøver som regel ikke udføre denne betjening, da kanalerne blev indstillet, første gang, tv'et blev tændt (side 7). Indstillingen gør det dog muligt at gentage programindstillingen (f.eks. genindstille TV'et efter en flytning, eller hvis udbyderen tilbyder nye kanaler).

Redigering af programliste

Fjerner alle uønskede digitale kanaler, der er gemt på tv'et, og ændrer rækkefølgen af de digitale kanaler, der er gemt på tv'et.

- 1 Tryk på \uparrow/\downarrow for at vælge den kanal, du vil fjerne eller flytte til en ny position.

Hvis du kender programnummeret (frekvensen)

Tryk på nummerknapperne for at indtaste det 3-cifrede programnummer for det ønskede program.

- 2 Fjern eller skift rækkefølgen af de digitale kanaler på følgende måde:

Sådan fjernes den digitale kanal

Tryk på (+). Der vises en meddelelse, hvor du skal bekræfte, om den valgte digitale kanal skal slettes. Tryk på \leftarrow for at vælge "Ja", og tryk derefter på (+).

Sådan ændres rækkefølgen af de digitale kanaler

Tryk på \rightleftarrows , og derefter på \uparrow/\downarrow for at vælge den nye placering for kanalen, og tryk på \leftarrow . Gentag trin 1 og 2, hvis du vil flytte andre kanaler.

- 3 Tryk på RETURN.

Manuel indstilling

Indstiller de digitale kanaler manuelt.

- 1 Tryk på nummerknappen for at vælge det kanalnummer, du vil indstille manuelt, og tryk på \uparrow/\downarrow for at indstille kanalen.
- 2 Når de tilgængelige kanaler er fundet, skal du trykke på \uparrow/\downarrow for at vælge den kanal, du vil gemme. Tryk derefter på (+).
- 3 Tryk på \uparrow/\downarrow for at vælge det programnummer, hvor den nye kanal skal gemmes. Tryk derefter på (+).

Gentag ovenstående fremgangsmåde for at indstille andre kanaler manuelt.

Digital opsætning

Viser menuen "Digital opsætning".

Undertekst-indstilling*

Viser digitale undertekster på skærmen.

Når "Hørehæmmet" er valgt, vises der muligvis også nogle visuelle hjælpefunktioner sammen med underteksterne (hvis tv-kanalerne udsender sådanne oplysninger).

Sprog i undertekster*

Vælger det sprog, som underteksterne vises på.

Audio-sprog*



Vælger det sprog, der bruges for et program. Nogle digitale kanaler kan udsende lyd på flere sprog for et program.

Audio-type*

Øger lydniveauet, når "Hørehæmmet" er valgt.

Børnelås*

Angiver en aldersbegrænsning for programmer. Et program, der overskrider aldersbegrænsningen, kan kun vises, efter at der er indtastet en korrekt PIN-kode.

- 1 Tryk på nummerknapperne for at indtaste din eksisterende PIN-kode.
Hvis du ikke tidligere har angivet en PIN-kode, vises et skærmbillede til indtastning af en PIN-kode. Følg instruktionerne for "PIN-kode" herunder.
- 2 Tryk på  for at vælge aldersbegrænsningen, eller vælg "Ingen" (for ingen begrænsning), og tryk på .
- 3 Tryk på RETURN.

PIN-kode*

Indstiller en PIN-kode første gang, eller giver dig mulighed for at ændre din PIN-kode.

- 1 Angiv en PIN-kode på følgende måde:

Hvis du tidligere har angivet en PIN-kode

Tryk på nummerknapperne for at indtaste din eksisterende PIN-kode.

Hvis du ikke har angivet en PIN-kode

Tryk på nummerknapperne for at indtaste den fabriksindstillede PIN-kode 9999.

- 2 Tryk på nummerknapperne for at indtaste den nye PIN-kode.
Der vises en meddelelse om, at den nye PIN-kode er accepteret.
- 3 Tryk på RETURN.

Tip

PIN-koden 9999 accepteres altid.

Teknisk opsætning

Viser menuen Teknisk opsætning.

"Auto Service opdatering": Gør det muligt for tv'et at registrere og gemme nye digitale tjenester, når de bliver tilgængelige.

"Download af software": Gør det muligt for tv'et automatisk at modtage gratis softwareopdateringer via den eksisterende antenne (når de frigives). Sony anbefaler, at denne indstilling altid er angivet til "Til". Hvis du ikke ønsker, at softwaren skal opdateres, skal du angive denne indstilling til "Fra".

"Systemoplysninger": Viser den aktuelle softwareversion samt signalniveauet.

"Tidszone": Giver dig mulighed for manuelt at vælge den tidszone, du befinder dig i, hvis den ikke svarer til standardindstillingen for tidszone for dit land.

CA-modulopsætning

Giver dig adgang til en betalings tjeneste, når du har fået et CAM-kort (Conditional Access Module) og et visningskort. På side 33 kan du se placeringen af stikket til  (PCMCIA).

* Denne funktion er muligvis ikke tilgængelig i nogle lande.

Tilslutning af ekstraudstyr

Tv'et kan tilsluttes et stort udvalg af ekstraudstyr. Tilslutningskabler medfølger ikke.

Tilslutning til tv'et (på siden)

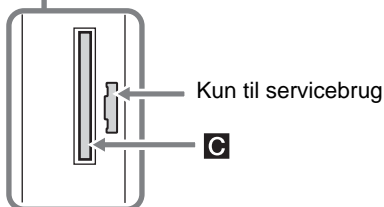
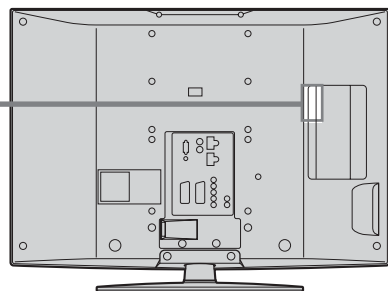
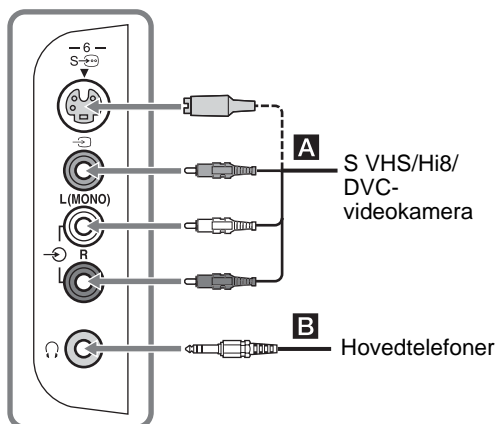

Tilslutning af	Handling
S VHS/Hi8/DVC- videokamera A	Slut til S-videostik S → 6 eller til det kompositte videostik → 6 og til L (MONO)/R-lydstikkene → 6. Slut ikke videokameraet til videostik → 6 og S-videostik S → 6 samtidig, da det giver billedstøj. Monoudstyr skal sluttes til stikket med mærket L → 6.
Hovedtelefoner B	Slut hovedtelefonerne til stikket → for at lytte til lyden fra tv'et i hovedtelefonerne.
Conditional Access Module (CAM) C	Brug af betalingstjenester (Pay Per View). Yderligere oplysninger findes i den betjeningsvejledning, der fulgte med CAM-kortet. Fjern gummidækslet fra CAM-åbningen for at bruge CAM-kortet. Sluk for tv'et, når du indsætter CAM-kortet i CAM-åbningen. Hvis du ikke bruger CAM-kortet, anbefaler vi, at du sætter dækslet tilbage på CAM-åbningen. Bemærk CAM understøttes ikke i alle lande. Spørg en autoriseret forhandler til råds.

Tilslutning til tv'et (på bagsiden)

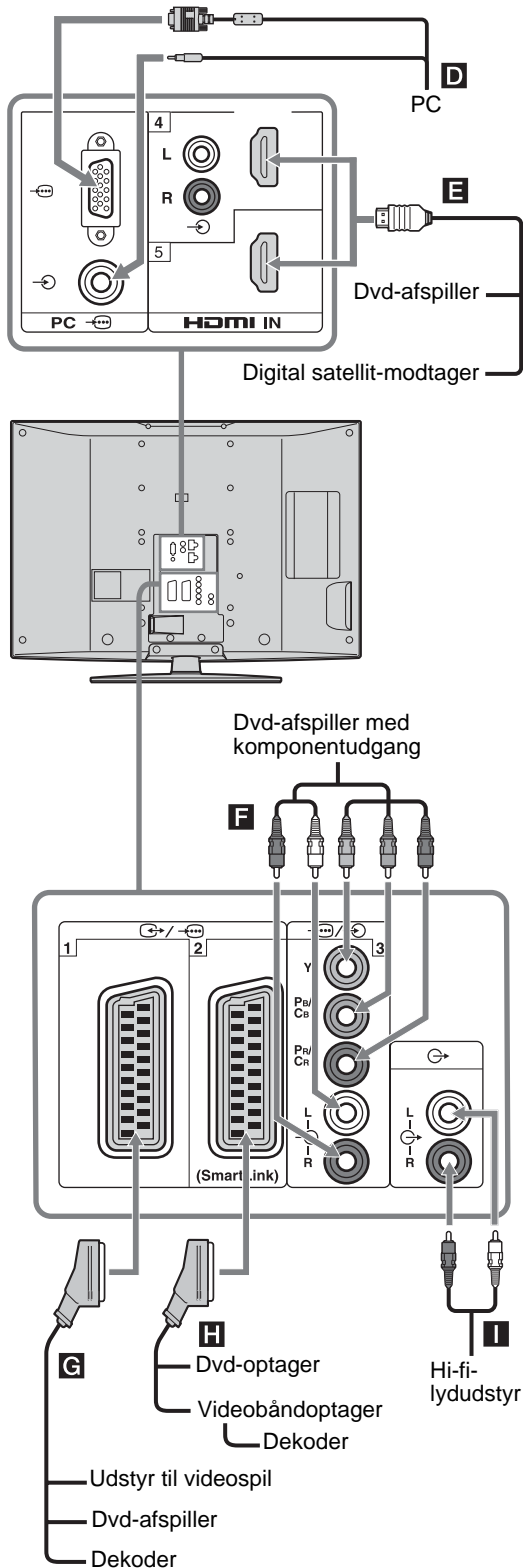

Tilslutning af Handling

PC **D** Forbind til PC -stik. Det anbefales at bruge et PC-kabel med ferrit.

Digital satellitmodtager eller dvd-afspiller **E** Forbind til HDMI IN 4- eller 5-stikket, hvis der findes et HDMI-stik på udstyret. De digitale video- og lydsignaler sendes fra udstyret. Hvis udstyret har et DVI-stik, skal DVI-stikket forbindes til HDMI IN 4-stikket via en DVI-HDMI-adapterinterface (ekstraudstyr) og udstyrets lydudgangsstik forbindes til lydindgangen på HDMI IN 4-stikkene.

Bemærk

- HDMI-stikkene understøtter kun følgende videoindgange: 480i, 480p, 576i, 576p, 720p, 1080i og 1080p. Brug PC -stikket til at tilslutte en PC.
- Sørg for kun at bruge et HDMI-kabel, som bærer HDMI-logoet.

Dvd-afspiller med komponentudgang **F** Slut til komponent-videostikkene og L/R-lydstikkene /3.

Udstyr til videospil, dvd-afspiller eller dekoder **G** Forbind til scartstik /1. Når du tilslutter dekoderen, sendes det kodede signal fra tv-modtageren til dekoderen, der afkoder signalet og sender det videre.

Dvd-optager eller videobåndoptager, der understøtter SmartLink **H** Forbind til scartstik /2. SmartLink er et direkte link mellem tv'et og en video-/dvd-optager.

Hi-fi-udstyr **I** Forbind til lydudgangsstikkene for at lytte til lyden fra tv'et via hi-fi-lydudstyret.

Brug af Tools i PC-indgangstilstand

Tryk på TOOLS for at få vist følgende indstillinger, når du ser billeder, der sendes fra den tilsluttede PC.

Indstillinger	Beskrivelse
Luk	Lukker menuen Tools.
Strømsparefunk.	Se side 26.
Visningstilstand	Se side 20.
Lydfunktion	Se side 22.
Aut. justering	Se side 27.
Vandret position	Se side 27.
Lodret position	Se side 27.
Automatisk indstilling af ur (kun i analog tilstand)	Giver dig mulighed for at skifte til digital tilstand og få vist klokkeslættet.
Hovedt. Vol.	Indstiller lydstyrken, når du bruger hovedtelefoner.

Specifikationer

Skærm

Strømkraft:

220–240 V AC, 50 Hz

Skærmstørrelse:

KDL-46T35xx:

46 tommer (Ca. 116,8 cm målt diagonalt)

KDL-40T35xx:

40 tommer (Ca. 101,6 cm målt diagonalt)

Skærmopløsning:

1.920 punkter (vandret) × 1.080 linjer (lodret)

Strømforsøg:

KDL-46T35xx: 225 W

KDL-40T35xx: 185 W

Strømforsøg i standby*:

0,3 W

* Den angivne standby-strømforsøg kommer, når TV-apparatet har afsluttet de nødvendige interne procedurer.

Mål (b × h × d):

KDL-46T35xx:

Ca. 1.126 x 805 x 334 mm (med stander)

Ca. 1.126 x 755 x 116 mm (uden stander)

KDL-40T35xx:

Ca. 988 x 716 x 265 mm (med stander)

Ca. 988 x 664 x 103 mm (uden stander)

Vægt:

KDL-46T35xx:

Ca. 34,0 kg (med stander)

Ca. 28,5 kg (uden stander)

KDL-40T35xx:

Ca. 26,0 kg (med stander)

Ca. 22,0 kg (uden stander)

Panelsystem

LCD-panel (flydende krystal)

Tv-system

Afhængigt af dit valg for land/område:

Analog: B/G/H, D/K, L, I

Digital: DVB-T

Farve-/videosystem

Analog: PAL, SECAM

NTSC 3.58, 4.43 (kun videoindgang)

Digital: MPEG-2 MP@ML

Antenne

75 ohm, eksternt stik til VHF/UHF

Kanaldækning

Analog: 48.25 - 855.25 MHz

Digital: VHF bånd III (177.5 - 226.5 MHz)

UHF E21 - E69 (474 - 858 MHz)

Stik

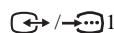

21-bens scartstik (CENELEC-standard), herunder lyd-/videoindgang, RGB-indgang og tv-lyd-/videoudgang.

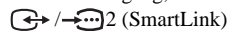

21-bens scartstik (CENELEC-standard), herunder lyd-/videoindgang, RGB-indgang, valgfri lyd-/videoudgang og SmartLink-interface.



Understøttede formater: 1080i, 720p, 576p, 576i, 480p, 480i

Y: 1 Vp-p, 75 ohm, 0,3 V negativ synk

P_B/C_B: 0,7 Vp-p, 75 ohm

P_R/C_R: 0,7 Vp-p, 75 ohm



Lydingang (phono-stik)

500 mVrms

Impedans: 47 kilohm

HDMI IN 4, 5

Video: 1080p, 1080i, 720p, 576p, 576i, 480p, 480i

Lyd: Tokanals liniær PCM

32, 44,1 og 48 kHz, 16, 20 og 24 bit

Analog lyd (phono-stik):

500 mVrms, Impedans 47 kilohm

(Kun HDMI IN 4)

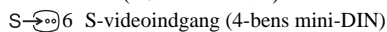

S-videoindgang (4-bens mini-DIN)



Videoudgang (phono-stik)



Lydingang (phono-stik)



Lydudgang (phono-stik)



PC-indgang (D-sub 15-ben) (se side 37)

G: 0,7 Vp-p, 75 ohm, negativ Sync-on-Green

B: 0,7 Vp-p, 75 ohm

R: 0,7 Vp-p, 75 ohm

HD: 1-5 Vp-p

VD: 1-5 Vp-p



PC-lydingang (mini-jackstik)



Stik til hovedtelefoner



CAM-åbning (Conditional Access Module)

Lydeffekt

10 W + 10 W

Medfølgende tilbehør

Se flere oplysninger under "1: Kontrol af tilbehør" på side 4.

Ekstraudstyr

- Vægbeslag SU-WL51

Design og specifikationer kan ændres uden varsel.

Referencediagram for PC-indgangssignal

Signaler	Vandret (pixel)	Lodret (linje)	Vandret frekvens (kHz)	Lodret frekvens (Hz)	Standard
VGA	640	480	31,5	60	VGA
	640	480	37,5	75	VESA
	720	400	31,5	70	VGA-T
SVGA	800	600	37,9	60	VESA-retningslinjer
	800	600	46,9	75	VESA
XGA	1024	768	48,4	60	VESA-retningslinjer
	1024	768	56,5	70	VESA
	1024	768	60	75	VESA
WXGA	1280	768	47,4	60	VESA
	1280	768	47,8	60	VESA
	1360	768	47,7	60	VESA



- PC-indgangen på dette tv understøtter ikke Sync-on-Green eller Composite Sync.
- PC-indgangen på dette tv understøtter ikke interlaced signaler.
- For at opnå den bedste billedkvalitet anbefales det at bruge signalerne (fede typer) i ovenstående skema med en lodret frekvens på 60 Hz fra en PC. I plug and play vælges signaler med en lodret frekvens på 60 Hz automatisk.

Fejlfinding

Kontroller, om indikatoren  (standby) blinker rødt.

Indikatoren blinker









Selvdiagnosefunktionen er aktiveret.

- 1 Tæl, hvor mange gange -indikatoren (standby) blinker mellem hver pause på to sekunder. Indikatoren blinker f.eks. tre gange, derefter kommer et pause på to sekunder efterfulgt af endnu tre blink osv.
- 2 Tryk på  på tv'et (øverst) for at slukke for det, tag netledningen ud af forbindelse, og fortæl forhandleren eller Sony-servicecentret, hvordan indikatoren blinker (antallet af blink).

Indikatoren blinker ikke

- 1 Læs punkterne i skemaerne nedenfor.
- 2 Hvis problemet fortsætter, skal tv'et efterses af en autoriseret servicetekniker.

Billede

Problem	Årsag/afhjælpning
Intet billede (skærmen er mørk) og ingen lyd	<ul style="list-style-type: none">• Kontroller antenneforbindelsen.• Tænd for strømmen til tv'et, og tryk på knappen  på tv'et (overside).• Tryk på , hvis indikatoren  (standby) lyser rødt.
Intet billede eller ingen menuoplysninger fra udstyr, der er sluttet til scartstikket	<ul style="list-style-type: none">• Kontroller, at der er tændt for ekstraudstyret, og tryk på / gentagne gange, indtil det korrekte indgangssymbol vises på skærmen.• Kontroller forbindelsen mellem ekstraudstyret og tv'et.
Dobbelte billeder eller skygebilleder	<ul style="list-style-type: none">• Kontroller antenne-/kabeltilslutninger.• Kontroller antennens placering og retning.
Kun sne og støj på skærmen	<ul style="list-style-type: none">• Kontroller, om antennen er knækket eller bøjet.• Kontroller, om antennen er ved at være slidt (tre til fem år med normal brug, et til to år ved kysten).
Forvrænget billede (punkterede linjer eller striber)	<ul style="list-style-type: none">• Sørg for, at tv'et ikke står i nærheden af elektriske støjkluder, f.eks. biler, motorcykler, hårtørrere eller andet optisk udstyr.• Når du installerer ekstraudstyret, skal du sørge for, at der er afstand mellem ekstraudstyret og tv'et.• Kontroller, at antennen er tilsluttet med det medfølgende koaksialkabel.• Antennekablet skal flyttes væk fra andre tilslutningskabler.
Støj på billedet ved visning af en tv-kanal	<ul style="list-style-type: none">• Vælg "Manuel prog.-indstilling" i menuen "Analog opsætning", og juster "AFT" (Automatic Fine Tuning) for at opnå bedre billedmodtagelse (side 29).
Der er nogle meget små sorte og/eller lyse prikker på skærmen	<ul style="list-style-type: none">• Billedet på en skærm består af pixel. Det er ikke en fejl, at der vises meget små sorte og/eller lyse prikker (pixel) på skærmen.
Programmer vises i sort-hvid	<ul style="list-style-type: none">• Vælg "Nulstil alt" i menuen "Billede" for at gendanne fabriksindstillingerne (side 20).
Ingen farve eller ujævn farve, når der vises et signal fra stikkene Y, P _B /C _B , P _R /C _R 	<ul style="list-style-type: none">• Kontroller tilslutningen for stikkene Y, P_B/C_B, P_R/C_R 3.• Sørg for, at stikkene Y, P_B/C_B, P_R/C_R 3 er sat helt i.

Lyd

Problem	Årsag/afhjælpning
Ingen lyd, men godt billede	<ul style="list-style-type: none">Tryk på \triangleleft +/- eller \times (Slå lyd fra).Kontroller, at "Højttaler" er indstillet til "Til" i menuen "Opsætning" (side 26).
Lyd med støj	<ul style="list-style-type: none">Se "Billedstøj" - årsager/afhjælpning på side 38.

Kanaler

Problem	Årsag/afhjælpning
Den ønskede kanal kan ikke vælges	<ul style="list-style-type: none">Skift mellem digital og analog tilstand, og vælg den ønskede digitale/analoge kanal.
Nogle kanaler er tomme	<ul style="list-style-type: none">Kodede kanaler/abonnementskanaler. Abonner på betalingstjeneste (Pay Per View).Kanal bruges kun til data (intet billede og ingen lyd).Kontakt tv-selskabet for at få transmissionsoplysninger.
Digital kanal vises ikke	<ul style="list-style-type: none">Kontakt en lokal montør for at finde ud af, om der er digitale transmissioner i dit område.Opgrader til en antenne med større forstærkning.

Generelt

Problem	Årsag/afhjælpning
Tv'et slukker automatisk (det skifter til standby)	<ul style="list-style-type: none">Kontroller, om "Sleeptimer" er aktiveret, eller bekræft indstillingen "Varighed" for "Aut. tænd" (side 25).Tv'et skifter automatisk til standby, hvis der ikke modtages noget signal, og hvis der ikke udføres nogen betjening i tilstanden tv i 10 minutter.
Tv'et tændes automatisk	<ul style="list-style-type: none">Kontroller, om "Aut. tænd" er aktiveret (side 26).
Nogle indgangskilder kan ikke vælges	<ul style="list-style-type: none">Vælg "AV-indstillinger" i menuen "Opsætning", og annuller "Udelad" for indgangskilden (side 25).
Fjernbetjeningen virker ikke	<ul style="list-style-type: none">Udskift batterierne.

Ευρωπαϊκή Εγγύηση Sony

Αγαπητέ πελάτη

Σας ευχαριστούμε που αγοράσατε αυτό το προϊόν της Sony. Ελπίζουμε να μείνετε ικανοποιημένοι από τη χρήση του. Στην απίθανη περίπτωση που το προϊόν σας χρειαστεί σέρβις (επισκευή) κατά τη διάρκεια της εγγύησης, παρακαλείστε να επικοινωνήσετε με το κατάστημα αγοράς ή μ' ένα μέλος του δικτύου μας εξουσιοδοτημένων σέρβις (ASN) της Ευρωπαϊκής Οικονομικής Ζώνης (ΕΟΖ) ή και άλλων χωρών που αναφέρονται σ' αυτή την εγγύηση ή στα συνοδευόμενα αυτήν φυλλάδια (Περιοχή Κάλυψης της Εγγύησης). Μπορείτε να βρείτε λεπτομέρειες για τα μέλη του δικτύου μας ASN, για παράδειγμα σε τηλεφωνικούς καταλόγους, στους καταλόγους προϊόντων μας και στις ιστοσελίδες μας. Για να αποφύγετε κάθε περιττή ταλαιπωρία σας, συνιστούμε να διαβάσετε προσεκτικά το εγχειρίδιο χρήσης προτού ψάξετε για επισκευή κατά τη διάρκεια της εγγύησης.

Η Εγγύησή Σας

Η παρούσα εγγύηση ισχύει για το προϊόν της Sony που αγοράσατε, εφ' όσον κάτι τέτοιο αναφέρεται στα φυλλάδια που συνοδεύουν το προϊόν σας, υπό την προϋπόθεση ότι αγοράστηκε εντός της Περιοχής Κάλυψης της Εγγύησης.

Με την παρούσα, η Sony εγγυάται ότι το προϊόν είναι απαλλαγμένο από κάθε ελάττωμα σχετιζόμενο με τα υλικά ή την κατασκευή, για μια περίοδο ΕΝΟΣ ΕΤΟΥΣ από την ημερομηνία της αρχικής αγοράς. Η αρμόδια για να προσφέρει και εκπληρώσει την παρούσα εγγύηση εταιρεία Sony, είναι αυτή που αναφέρεται σ' αυτήν την Εγγύηση ή στο συνοδευόμενα αυτήν φυλλάδιο στη χώρα όπου επιδιώκεται η επισκευή κατά τη διάρκεια της εγγύησης.

Εάν, εντός της περιόδου εγγύησης, αποδειχθεί ελαττωματικό το προϊόν (κατά την ημερομηνία της αρχικής αγοράς) λόγω ακατάλληλων υλικών ή κατασκευής, η Sony ή ένα μέλος του δικτύου Εξουσιοδοτημένων Σέρβις ASN της Περιοχής Κάλυψης της Εγγύησης θα επισκευάσει ή θα αντικαταστήσει (κατ' επιλογή της Sony) χωρίς επιβάρυνση για εργατικά ή ανταλλακτικά, το προϊόν ή τα ελαττωματικά εξαρτήματά του, εντός εύλογου χρόνου, βάσει των όρων και συνθηκών που εκτίθενται παρακάτω. Η Sony και τα μέλη του δικτύου Εξουσιοδοτημένων Σέρβις ASN μπορούν να αντικαταστήσουν ελαττωματικά προϊόντα ή εξαρτήματα με νέα ή ανακυκλωμένα προϊόντα ή εξαρτήματα. Όλα τα προϊόντα και εξαρτήματα που έχουν αντικατασταθεί γίνονται ιδιοκτησία της Sony.

Όροι

1. Επισκευές δυνάμει της παρούσας εγγύησης θα παρέχονται μόνο εάν προσκομισθεί το πρωτότυπο τιμολόγιο ή η απόδειξη πώλησης (με την ένδειξη της ημερομηνίας αγοράς, του μοντέλου του προϊόντος και του ονόματος του εμπόρου) μαζί με το ελαττωματικό προϊόν εντός της περιόδου εγγύησης. Η Sony και τα μέλη του δικτύου Εξουσιοδοτημένων Σέρβις ASN μπορούν να αρνηθούν τη δωρεάν επισκευή κατά την περίοδο εγγύησης εάν δεν προσκομισθούν τα προαναφερόμενα έγγραφα ή εάν

δεν προκύπτουν από αυτά η ημερομηνία αγοράς, το προϊόν ή το μοντέλο του προϊόντος ή το όνομα του εμπόρου. Η παρούσα εγγύηση δεν ισχύει εάν ο τύπος του μοντέλου ή ο σειριακός αριθμός του προϊόντος έχει αλλοιωθεί, διαγραφεί, αφαιρεθεί ή καταστεί δυσανάγνωστος.

2. Για να αποφευχθεί βλάβη ή απώλεια/ διαγραφή σε αφαιρούμενα ή αποσπώμενα μέσα ή εξαρτήματα αποθήκευσης δεδομένων, οφείλετε να τα αφαιρέσετε πριν παραδώσετε το προϊόν σας για επισκευή κατά την περίοδο εγγύησης.
3. Η παρούσα εγγύηση δεν καλύπτει τα έξοδα και τους κινδύνους μεταφοράς που συνδέονται με τη μεταφορά του προϊόντος σας προς και από τη Sony ή μέλος του δικτύου ASN.
4. Η παρούσα εγγύηση δεν καλύπτει τα εξής:
 - Περιοδική συντήρηση και επισκευή ή αντικατάσταση εξαρτημάτων ως αποτέλεσμα φυσιολογικής φθοράς.
 - Αναλώσιμα (συστατικά μέρη για τα οποία προβλέπεται περιοδική αντικατάσταση κατά τη διάρκεια ζωής ενός προϊόντος όπως μη επαναφορτιζόμενες μπαταρίες, φυσίγγια εκτύπωσης, γραφίδες, λάμπες, κλπ.).
 - Ζημιά ή ελαττώματα που προκλήθηκαν λόγω χρήσης, λειτουργίας ή χειρισμού ασύμβατων με την κανονική ατομική ή οικιακή χρήση.
 - Ζημιές ή αλλαγές στο προϊόν που προκλήθηκαν από
 - Κακή χρήση, συμπεριλαμβανομένου:
 - του χειρισμού που επιφέρει φυσική, αισθητική ή επιφανειακή ζημιά ή αλλαγές στο προϊόν ή βλάβη σε οθόνες υγρών κρυστάλλων
 - μη κανονική ή μη σύμφωνη με τις οδηγίες της Sony εγκατάσταση ή χρήση του προϊόντος
 - μη συντήρηση του προϊόντος σύμφωνα με τις οδηγίες σωστής συντήρησης της Sony
 - εγκατάσταση ή χρήση του προϊόντος με τρόπο μη σύμφωνο με τις τεχνικές προδιαγραφές και τα πρότυπα ασφαλείας που ισχύουν στη χώρα όπου έχει εγκατασταθεί και χρησιμοποιείται το προϊόν.
 - Μολύνσεις από ιούς ή χρήση του προϊόντος με λογισμικό που δεν παρέχεται με το προϊόν ή λανθασμένη εγκατάσταση του λογισμικού.
 - Την κατάσταση ή τα ελαττώματα των συστημάτων με τα οποία χρησιμοποιείται ή στα οποία ενσωματώνεται το προϊόν εκτός από άλλα προϊόντα της Sony ειδικά σχεδιασμένα για να χρησιμοποιούνται με το εν λόγω προϊόν.
 - Χρήση του προϊόντος με εξαρτήματα, περιφερειακό εξοπλισμό και άλλα προϊόντα των οποίων ο τύπος, η κατάσταση και το πρότυπο δεν συνιστώνται από τη Sony.
 - Επισκευή ή επιχειρηθείσα επισκευή από άτομα που δεν είναι μέλη της Sony ή του δικτύου ASN.

- Ρυθμίσεις ή προσαρμογές χωρίς την προηγούμενη γραπτή συγκατάθεση της Sony, στις οποίες συμπεριλαμβάνονται:
 - η αναβάθμιση του προϊόντος πέρα από τις προδιαγραφές ή τα χαρακτηριστικά που περιγράφονται στο εγχειρίδιο χρήσης ή
 - οι τροποποιήσεις του προϊόντος με σκοπό να συμμορφωθεί προς εθνικές ή τοπικές τεχνικές προδιαγραφές και πρότυπα ασφαλείας που ισχύουν σε χώρες για τις οποίες το προϊόν δεν είχε σχεδιαστεί και κατασκευαστεί ειδικά.

- Αμέλεια.
- Ατυχήματα, πυρκαγιά, υγρασία, χημικές και άλλες ουσίες, πλημμύρα, δονήσεις, υπερβολική θερμότητα, ακατάλληλο εξερισμό, υπέρταση, υπερβολική ή εσφαλμένη τροφοδοσία ή τάση εισόδου, ακτινοβολία, ηλεκτροστατικές εκκενώσεις συμπεριλαμβανομένου του κεραυνού, άλλων εξωτερικών δυνάμεων και επιδράσεων.

5. Η παρούσα εγγύηση καλύπτει μόνο τα υλικά μέρη του προϊόντος. Δεν καλύπτει το λογισμικό (είτε της Sony, είτε τρίτων κατασκευαστών) για το οποίο παρέχεται ή πρόκειται να ισχύσει μια άδεια χρήσης από τον τελικό χρήστη ή χωριστές δηλώσεις εγγύησης ή εξαιρέσεις από την εγγύηση.

Εξαιρέσεις και περιορισμοί

Με εξαίρεση των όσων αναφέρονται ανωτέρω, η Sony δεν παρέχει καμία εγγύηση (ρητή, σιωπηρή, εκ του νόμου ή άλλη) όσον αφορά την ποιότητα, την επίδοση, την ακρίβεια, την αξιοπιστία, την καταλληλότητα του προϊόντος ή του λογισμικού που παρέχεται ή συνοδεύει το προϊόν, για συγκεκριμένο σκοπό. Εάν η ισχύουσα νομοθεσία απαγορεύει πλήρως ή μερικώς την παρούσα εξαίρεση, η Sony εξαιρεί ή περιορίζει την εγγύησή της μόνο στη μέγιστη έκταση που επιτρέπει η ισχύουσα νομοθεσία. Οποιαδήποτε εγγύηση η οποία δεν εξαιρείται πλήρως (στο μέτρο που το επιτρέπει ο ισχύων νόμος) θα περιορίζεται στη διάρκεια ισχύος της παρούσας εγγύησης.

Η μοναδική υποχρέωση της Sony σύμφωνα με την παρούσα εγγύηση είναι η επισκευή ή η αντικατάσταση προϊόντων που υπόκεινται στους όρους και συνθήκες της εγγύησης. Η Sony δεν ευθύνεται για οποιαδήποτε απώλεια ή ζημιά που σχετίζεται με τα προϊόντα, το σέρβις, την παρούσα εγγύηση, συμπεριλαμβανομένων – των οικονομικών και άλλων απωλειών – του τιμήματος που καταβλήθηκε για την αγορά του προϊόντος – της απώλειας κερδών, εισοδήματος, δεδομένων, απόλαυσης ή χρήσης του προϊόντος ή οποιωνδήποτε συνδεδεμένων προϊόντων – της άμεσης, παρεμπιπτούσας ή επακόλουθης απώλειας ή ζημίας ακόμη και αν αυτή η απώλεια ή ζημία αφορά σε:

- Μειωμένη λειτουργία ή μη λειτουργία του προϊόντος ή συνδεδεμένων προϊόντων λόγω ελαττωμάτων ή μη διαθεσιμότητας κατά την περίοδο που αυτό βρίσκεται στη Sony ή σε μέλος του δικτύου ASN, η οποία προκάλεσε διακοπή διαθεσιμότητας του προϊόντος, απώλεια χρόνου χρήστη ή διακοπή της εργασίας.

- Παροχή ανακριβών πληροφοριών που ζητήθηκαν από το προϊόν ή από συνδεδεμένα προϊόντα.
- Ζημιά ή απώλεια λογισμικών προγραμμάτων ή αφαιρούμενων μέσων αποθήκευσης δεδομένων ή
- Μολύνσεις από ιούς ή άλλες αιτίες.

Τα ανωτέρω ισχύουν για απώλειες και ζημιές, που υπόκεινται σε οιοδήποτε γενικές αρχές δικαίου, συμπεριλαμβανομένης της αμέλειας ή άλλων αδικοπραξιών, αθέτησης σύμβασης, ρητής ή σιωπηρής εγγύησης, και απόλυτης ευθύνης (ακόμα και για θέματα για τα οποία η Sony ή μέλος του δικτύου ASN έχει ειδοποιηθεί για τη δυνατότητα πρόκλησης τέτοιων ζημιών).

Στο μέτρο που η ισχύουσα νομοθεσία απαγορεύει ή περιορίζει αυτές τις εξαιρέσεις ευθύνης, η Sony εξαιρεί ή περιορίζει την ευθύνη της μόνο στη μέγιστη έκταση που της επιτρέπει η ισχύουσα νομοθεσία. Για παράδειγμα, μερικά κράτη απαγορεύουν την εξαίρεση ή τον περιορισμό ζημιών που οφείλονται σε αμέλεια, σε βαριά αμέλεια, σε εκ προθέσεως παράπτωμα, σε δόλο και παρόμοιες πράξεις. Σε καμία περίπτωση, η ευθύνη της Sony κατά την παρούσα εγγύηση, δεν υπερβαίνει την τιμή που καταβλήθηκε για την αγορά του προϊόντος, ωστόσο αν η ισχύουσα νομοθεσία επιτρέπει μόνο περιορισμούς ευθυνών υψηλότερου βαθμού, θα ισχύουν οι τελευταίοι.

Τα επιφυλασσομένα νόμιμα δικαιώματά σας Ο καταναλωτής έχει έναντι της Sony τα δικαιώματα που απορρέουν από την παρούσα εγγύηση, σύμφωνα με τους όρους που περιέχονται σε αυτήν, χωρίς να παραβιάζονται τα δικαιώματά του που πηγάζουν από την ισχύουσα εθνική νομοθεσία σχετικά με την πώληση καταναλωτικών προϊόντων. Η παρούσα εγγύηση δεν θίγει τα νόμιμα δικαιώματα που ενδεχομένως να έχετε, ούτε εκείνα που δεν μπορούν να εξαιρεθούν ή να περιοριστούν, ούτε δικαιώματά σας εναντίον των προσώπων από τα οποία αγοράσατε το προϊόν. Η διεκδίκηση οποιωνδήποτε δικαιωμάτων σας ενάποκειται αποκλειστικά σε εσάς.

Sony Hellas A.E.E.

P. Φεραίου 44-46 & Λ. Μεσογείων 253-255
154 51 N. Ψυχικό

Τμήμα Εξυπηρέτησης Πελατών Sony

Τηλ. 801 11 92000
e-mail : cic-greece@eu.sony.com

Εισαγωγή

Ευχαριστούμε που επιλέξατε αυτό το προϊόν της Sony.

Προτού χρησιμοποιήσετε την τηλεόραση, διαβάστε προσεκτικά αυτό το εγχειρίδιο οδηγιών και φυλάξτε το για μελλοντική χρήση.

Ειδοποίηση για λειτουργία ψηφιακής τηλεόρασης

- Οποιοσδήποτε λειτουργίες που σχετίζονται με ψηφιακή τηλεόραση (**DVB**) θα λειτουργούν μόνο σε χώρες ή περιοχές όπου εκπέμπονται ψηφιακά επίγεια σήματα DVB-T (MPEG2). Παρακαλείστε να ρωτήσετε τον τοπικό σας αντιπρόσωπο εάν μπορείτε να λάβετε σήμα DVB-T στην περιοχή που ζείτε.
- Παρότι αυτή η τηλεόραση ακολουθεί τις προδιαγραφές DVB-T, δεν μπορεί να εγγυηθεί η συμβατότητα με μελλοντικές ψηφιακές επίγειες εκπομπές DVB-T.
- Μερικές λειτουργίες της ψηφιακής τηλεόρασης ενδεχομένως να μη διατίθενται σε ορισμένες χώρες.

Απόρριψη της τηλεόρασης



Απόρριψη παλιών ηλεκτρικών & ηλεκτρονικών συσκευών (Ισχύει στην Ευρωπαϊκή Ένωση και άλλες Ευρωπαϊκές χώρες με χωριστά συστήματα συλλογής)

Το σύμβολο αυτό επάνω στο προϊόν ή στη συσκευασία του υποδεικνύει ότι το προϊόν αυτό δεν θα πρέπει να απορρίπτεται μαζί με τα συνηθισμένα οικιακά απορρίμματα.

Αντίθετα θα πρέπει να παραδίδεται στο κατάλληλο σημείο συλλογής για την ανακύκλωση ηλεκτρικών και ηλεκτρονικών συσκευών. Εξασφαλίζοντας ότι το προϊόν αυτό απορρίπτεται σωστά, βοηθάτε στο να αποτραπούν όποιες αρνητικές επιπτώσεις στην ανθρώπινη υγεία και στο περιβάλλον που θα προέκυπταν από την μη κατάλληλη διαχείριση των αποβλήτων αυτού του προϊόντος. Η ανακύκλωση των υλικών βοηθά στην εξοικονόμηση των φυσικών πόρων. Για περισσότερες πληροφορίες σχετικά με την ανακύκλωση αυτού του προϊόντος, επικοινωνήστε με τις δημοτικές αρχές της περιοχής σας, με την υπηρεσία διάθεση των οικιακών απορριμμάτων ή το κατάστημα απ' όπου αγοράσατε το προϊόν.

Ο κατασκευαστής αυτού του προϊόντος είναι η Sony corporation, 1-7-1 Konan Minato-ku Τόκιο, 108-0075 Ιαπωνία. Ο εξουσιοδοτημένος αντιπρόσωπος για το EMC και την ασφάλεια των προϊόντων είναι η Sony Deutschland GmbH, Hedelfinger Strasse 61, 70327 Στουτγκάρδη, Γερμανία. Για οποιαδήποτε θέμα υπηρεσίας ή εγγύησης, παρακαλώ ανατρέξτε στις διευθύνσεις που δίνονται στα χωριστά έγγραφα υπηρεσιών ή εγγύησης.

Πληροφορίες για τα εμπορικά σήματα

- **DVB** is a registered trademark of the DVB Project
- Κατασκευάζεται με άδεια της BBE Sound, Inc. Με άδεια της BBE Sound, Inc. σύμφωνα με ένα ή περισσότερα από τα ακόλουθα διπλώματα ευρεσιτεχνίας των Η.Π.Α.: 5510752, 5736897. Η επωνυμία BBE και το σύμβολο BBE είναι εμπορικά σήματα κατατεθέντα της BBE Sound, Inc.
- TruSurround XT, SRS και (●) σύμβολο είναι εμπορικά σήματα της SRS Labs, Inc. Η τεχνολογία TruSurround XT ενσωματώνεται με άδεια της SRS Labs, Inc.
- Το HDMI, το λογότυπο HDMI και το High-Definition Multimedia Interface είναι εμπορικά σήματα ή εμπορικά σήματα κατατεθέντα της HDMI Licensing LLC.

BBE
DIGITAL®

SRS (●)®
TruSurround XT

HDMI™
HIGH-DEFINITION MULTIMEDIA INTERFACE

- Οι εικόνες που χρησιμοποιούνται στο παρόν εγχειρίδιο απεικονίζουν το μοντέλο KDL-40T35xx εκτός εάν δηλώνεται διαφορετικά.
- Το "xx" που εμφανίζεται στο όνομα του μοντέλου, αντιστοιχεί στα δύο ψηφία που σχετίζονται με τη χρωματική παραλλαγή.

Περιεχόμενα

Οδηγός Έναρξης

6

Πληροφορίες σχετικά με την ασφάλεια	10
Προφυλάξεις	11
Επισκόπηση του τηλεχειριστηρίου	12
Επισκόπηση των πλήκτρων και ενδείξεων της τηλεόρασης	13

Παρακολούθηση τηλεόρασης

Παρακολούθηση τηλεόρασης.....	14
Έλεγχος του Ψηφιακού Ηλεκτρονικού Οδηγού Προγράμματος (EPG) DVB	17
Χρήση της λίστας Αγαπημένα DVB	20
Προβολή εικόνων από συνδεδεμένες συσκευές	21

Χρήση λειτουργιών MENU

Πλοήγηση στα μενού	22
Μενού Εικόνα.....	23
Μενού Ήχος	25
Μενού Οθόνης	27
Μενού Ρυθμίσεις	29
Μενού Ρυθμίσεις PC	32
Μενού Αναλογικές Ρυθμίσεις (μόνο για αναλογική λειτουργία)	33
Μενού Ψηφιακές Ρυθμίσεις DVB	36

Χρήση προαιρετικών συσκευών

Σύνδεση προαιρετικών συσκευών	39
-------------------------------------	----

Πρόσθετες πληροφορίες

Προδιαγραφές.....	42
Αντιμετώπιση προβλημάτων.....	44

DVB : για ψηφιακά κανάλια μόνο

Οδηγός Έναρξης

1: Έλεγχος των εξαρτημάτων

Τηλεχειριστήριο RM-ED008 (1)

Μπαταρίες μεγέθους AA (Τύπου R6) (2)

Καλώδιο ηλεκτρικής τροφοδοσίας (Τύπου C-6) (1)



Ομοαξονικό καλώδιο (1)



Διάταξη συγκράτησης καλωδίου (1)

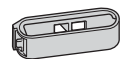

Ζώνη στήριξης (1) και βίδες (2)

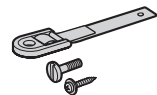

Για να τοποθετήσετε μπαταρίες στο τηλεχειριστήριο

Σπρώξτε και ολισθήστε για να ανοίξετε

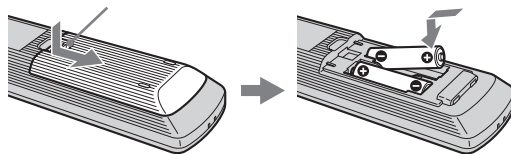

Παρατηρήσεις

- Να τηρείτε τη σωστή πολικότητα κατά την τοποθέτηση των μπαταριών.
- Μη χρησιμοποιείτε διαφορετικούς τύπους μπαταριών μαζί ή μην ανακατεύεται τις παλιές με τις καινούργιες μπαταρίες.
- Να απορρίπτετε τις μπαταρίες, δείχνοντας σεβασμό στο περιβάλλον. Ορισμένες περιοχές ενδέχεται να έχουν κανονισμούς για την απόρριψη των μπαταριών. Συμβουλευθείτε τις τοπικές σας αρχές.
- Χρησιμοποιήστε το τηλεχειριστήριο με προσοχή. Μην το αφήνετε να πέφτει, μην το πατάτε και μη χύνετε υγρά οποιουδήποτε είδους πάνω του.
- Μην τοποθετείτε το τηλεχειριστήριο κοντά σε πηγές θερμότητας, σε θέση που να τη βλέπει ο ήλιος ή σε δωμάτιο με υγρασία.

2: Σύνδεση κεραίας/ συσκευής βίντεο

Σύνδεση κεραίας μόνο

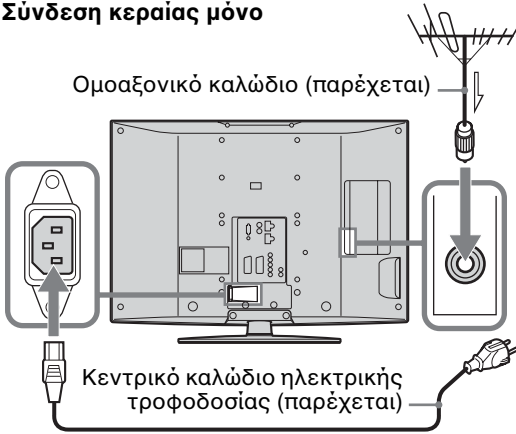

Σύνδεση κεραίας και συσκευής βίντεο

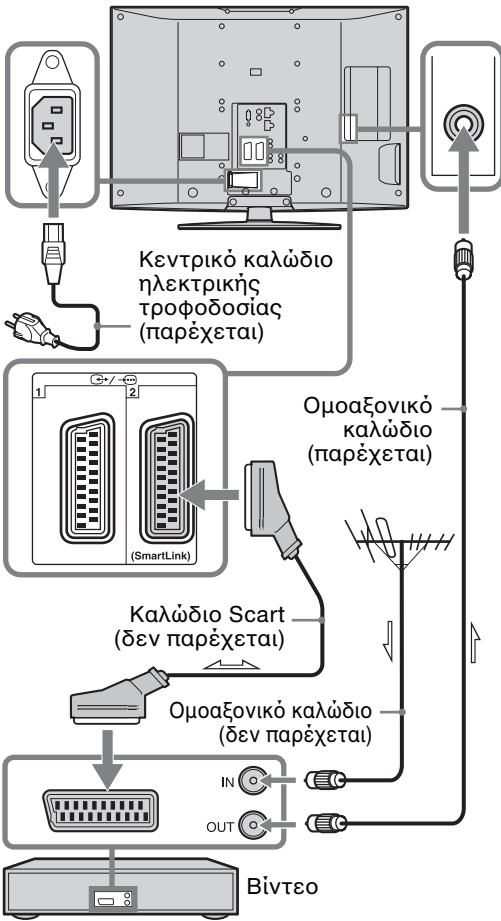

3: Πρόληψη ανατροπής της τηλεόρασης

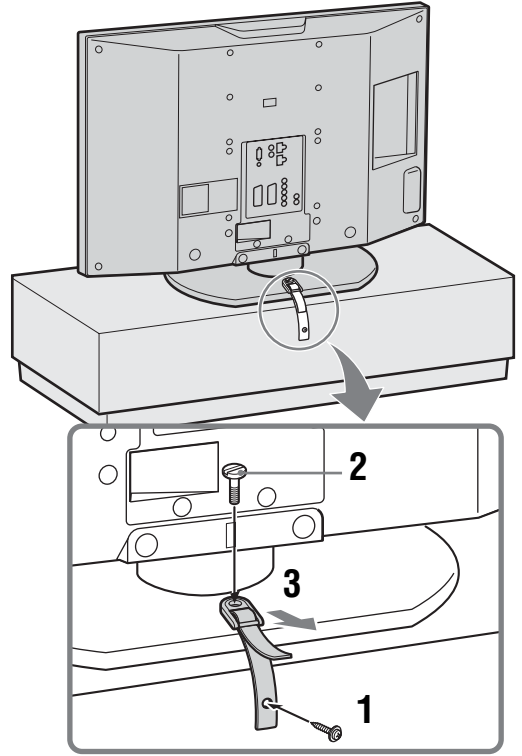

4: Μάζεμα των καλωδίων

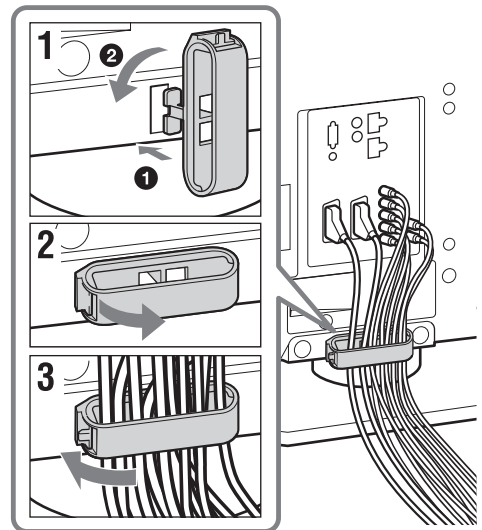

Συνεχίζεται

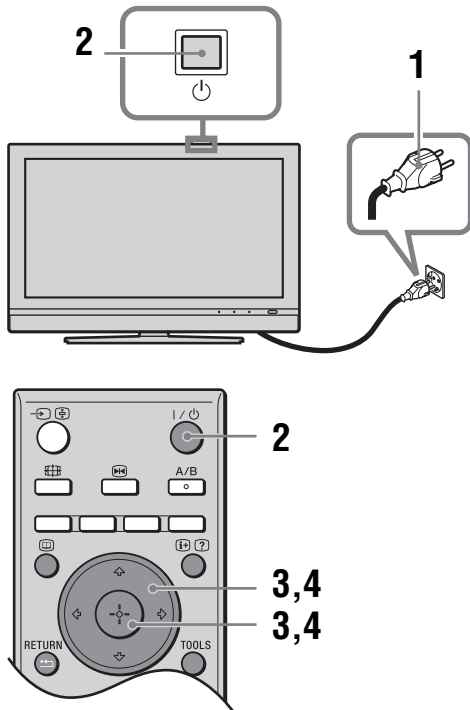

5: Επιλογή γλώσσας και χώρας/περιοχής





1 Συνδέστε την τηλεόραση στην πρίζα (220-240V AC, 50Hz).



2 Πιέστε  στην τηλεόραση (επάνω πλευρά).

Όταν ενεργοποιήσετε την τηλεόραση για πρώτη φορά, στην οθόνη εμφανίζεται το μενού Γλώσσα.

Όταν η τηλεόραση βρίσκεται σε λειτουργία αναμονής (η ένδειξη  (αναμονή) στην τηλεόραση (πρόσοψη) είναι κόκκινη), πιέστε  στο τηλεχειριστήριο για να ανάψετε την τηλεόραση.

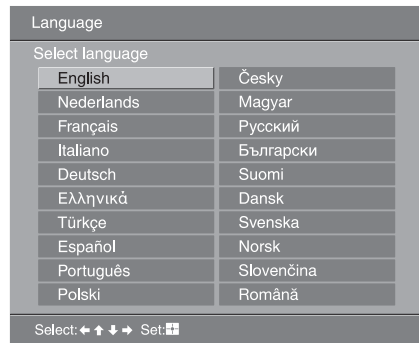
3 Πιέστε  για να επιλέξετε τη γλώσσα που εμφανίζεται στις οθόνες μενού και κατόπιν πιέστε .



4 Πιέστε  για να επιλέξετε τη χώρα/περιοχή στην οποία θα χρησιμοποιείτε την τηλεόραση και κατόπιν πιέστε .



Εάν δεν εμφανίζεται στη λίστα η χώρα/περιοχή στην οποία θέλετε να χρησιμοποιήσετε την τηλεόραση, επιλέξτε "-" αντί για συγκεκριμένη χώρα/περιοχή. Μόλις εμφανιστεί στην οθόνη το μήνυμα που επιβεβαιώνει ότι άρχισε ο αυτόματος συντονισμός της τηλεόρασης, μεταβείτε στην παράγραφο "6: Αυτόματος συντονισμός της τηλεόρασης".

6: Αυτόματος συντονισμός της τηλεόρασης

Η τηλεόραση τώρα θα αναζητήσει και θα αποθηκεύσει όλα τα διαθέσιμα τηλεοπτικά κανάλια.

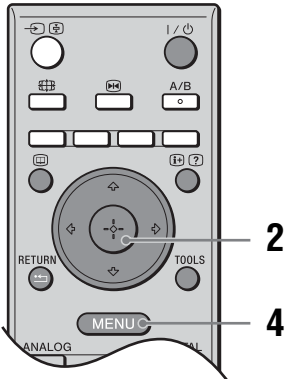

- 1 Πριν αρχίσετε τον αυτόματο συντονισμό της τηλεόρασής σας, τοποθετήστε μια προεγγεγραμμένη κασέτα στο βίντεο που είναι συνδεδεμένο στην τηλεόραση (σελίδα 7) και αρχίστε την αναπαραγωγή.

Κατά τον αυτόματο συντονισμό, θα εντοπιστεί και θα αποθηκευτεί στην τηλεόραση το κανάλι βίντεο. Εάν δεν είναι συνδεδεμένο βίντεο στην τηλεόραση, αυτή η διαδικασία δεν απαιτείται. Μεταβείτε στο βήμα 2.

- 2 Πιέστε \leftarrow/\rightarrow για να επιλέξετε "OK" και κατόπιν πιέστε \oplus .

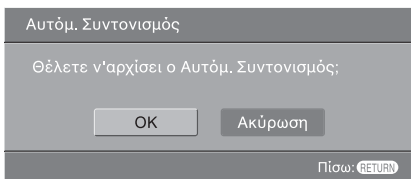

Η τηλεόραση θα αρχίσει να αναζητάει όλα τα διαθέσιμα ψηφιακά κανάλια και κατόπιν όλα τα διαθέσιμα αναλογικά κανάλια. Τούτο μπορεί να διαρκέσει κάποιο χρόνο. Δείξτε υπομονή και μην πιέσετε κανένα πλήκτρο στην τηλεόραση ή στο τηλεχειριστήριο.

Εάν εμφανιστεί ένα μήνυμα για να επιβεβαιώσετε ότι έχετε συνδέσει την κεραία

Δεν βρέθηκε κανένα ψηφιακό ή αναλογικό κανάλι. Ελέγξτε όλες τις συνδέσεις κεραίας και πιέστε \oplus για να αρχίσει και πάλι ο αυτόματος συντονισμός.

- 3 Όταν εμφανιστεί στην οθόνη το μενού Ταξινόμηση προγραμμάτων, ακολουθήστε τα βήματα στην παράγραφο "Ταξίν/ση Προγραμμ" (σελίδα 33).

Εάν δεν επιθυμείτε να αλλάξετε τη σειρά με την οποία αποθηκεύονται τα αναλογικά κανάλια στην τηλεόραση, μεταβείτε στο βήμα 4.

- 4 Πιέστε MENU για έξοδο.

Η τηλεόραση έχει τώρα συντονίσει όλα τα διαθέσιμα κανάλια.

Παρατήρηση

Όταν δεν είναι δυνατό να ληφθεί εκπομπή ψηφιακού καναλιού ή όταν επιλέγετε μια περιοχή όπου δεν υπάρχουν ψηφιακές εκπομπές, στο βήμα 4 στο "5: Επιλογή γλώσσας και χώρας/περιοχής", η ώρα πρέπει να ρυθμιστεί από το "Ρύθμιση ρολογιού" στο μενού "Ρυθμίσεις" (σελίδα 30) μετά την εκτέλεση του βήματος 4.

Πληροφορίες σχετικά με την ασφάλεια

Εγκατάσταση/Ρύθμιση

Προκειμένου να αποφύγετε τυχόν κινδύνους πυρκαγιάς, ηλεκτροπληξίας ή ζημιάς ή/και τραυματισμών, εγκαταστήστε και χρησιμοποιήστε την τηλεόραση σύμφωνα με τις παρακάτω οδηγίες.

Εγκατάσταση

- Η τηλεόραση πρέπει να εγκατασταθεί κοντά σε παροχή ρεύματος εύκολα προσβάσιμη.
- Τοποθετήστε την τηλεόραση επάνω σε μία στέρεα, επίπεδη επιφάνεια.
- Η εγκατάσταση στον τοίχο πρέπει να πραγματοποιείται μόνο από εξειδικευμένο προσωπικό.
- Για λόγους ασφαλείας, συστήνεται η χρήση των εξαρτημάτων της Sony, μεταξύ των οποίων περιλαμβάνονται:
 - Στήριγμα τοίχου SU-WL51.

Μεταφορά

- Προτού μεταφέρετε την τηλεόραση, αποσυνδέστε όλα τα καλώδια.
- Για τη μεταφορά μιας μεγάλης τηλεόρασης χρειάζονται δύο ή τρία άτομα.
- Κατά τη μεταφορά της τηλεόρασης με τα χέρια, κρατήστε την όπως απεικονίζεται στα δεξιά. Μην ασκείτε πίεση στην οθόνη LCD και στο πλαίσιο που περιβάλλει την οθόνη.
- Κατά την ανύψωση ή τη μετακίνηση της τηλεόρασης, κρατάτε την γερά από το κάτω μέρος.
- Κατά τη μεταφορά, μην υποβάλλετε την τηλεόραση σε χτυπήματα ή υπερβολικούς κραδασμούς.
- Όταν μεταφέρετε την τηλεόραση για επισκευή ή όταν την μεταφέρετε σε άλλο χώρο, συσκευάστε την χρησιμοποιώντας το αρχικό χαρτόκουτο και τα υλικά συσκευασίας.

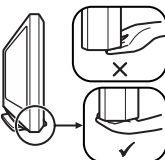
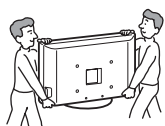

Εξαιρισμός

- Μην καλύπτετε ποτέ τις οπές αερισμού του περιβλήματος και μην εισάγετε οτιδήποτε στο εσωτερικό του περιβλήματος.
- Αφήστε χώρο γύρω από την τηλεόραση όπως φαίνεται παρακάτω.
- Συστήνεται η χρήση του στηρίγματος τοίχου της Sony ώστε να είναι δυνατή επαρκής κυκλοφορία του αέρα στην τηλεόραση.

Εγκατάσταση στον τοίχο

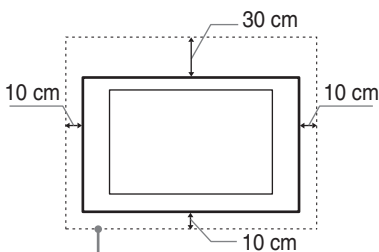

Αφήστε τουλάχιστον αυτό το κενό γύρω από την τηλεόραση.

Εγκατάσταση με βάση

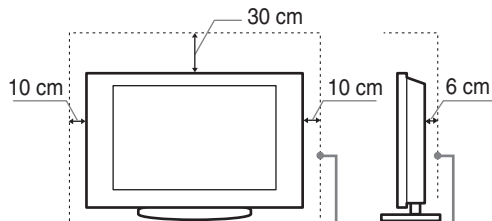

Αφήστε τουλάχιστον αυτό το κενό γύρω από την τηλεόραση.

- Για να εξασφαλίσετε τον κατάλληλο εξαερισμό και για να αποφευχθεί η συσσώρευση ακαθαρσιών ή σκόνης:
 - Μην τοποθετείτε την τηλεόραση σε οριζόντια θέση (με την οθόνη προς τα πάνω ή προς τα κάτω), αναποδογυρισμένη ή στο πλάι.
 - Μην τοποθετείτε την τηλεόραση πάνω σε ράφι, χαλί, κρεβάτι ή μέσα σε ντουλάπα.
 - Μην καλύπτετε την τηλεόραση με υφάσματα όπως κουρτίνες, ή αντικείμενα όπως εφημερίδες, κλπ.
 - Μην τοποθετείτε την τηλεόραση όπως φαίνεται παρακάτω.

Η κυκλοφορία του αέρα έχει μπλοκαριστεί.

Η κυκλοφορία του αέρα έχει μπλοκαριστεί.

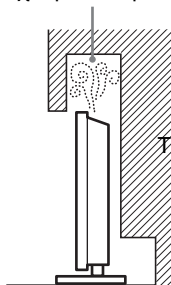

Τοίχος

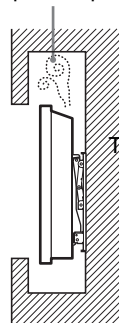

Τοίχος

Καλώδιο τροφοδοσίας

Προκειμένου να αποφύγετε τυχόν κινδύνους πυρκαγιάς, ηλεκτροπληξίας ή ζημιάς ή/και τραυματισμών, χρησιμοποιήστε το καλώδιο τροφοδοσίας και την πρίζα ως εξής:

- Συνδέστε την τηλεόραση σε μια πρίζα με σύνδεση γείωσης χρησιμοποιώντας τριπολικό φως ρεύματος.
- Χρησιμοποιήστε μόνο το καλώδιο τροφοδοσίας της Sony, όχι άλλων κατασκευαστών.
- Τοποθετήστε το φως στην πρίζα μέχρι να εφαρμόσει τελείως.
- Λειτουργήστε την τηλεόραση μόνο με παροχή ρεύματος 220-240 V AC.
- Κατά την πραγματοποίηση της καλωδίωσης, βεβαιωθείτε ότι αποσυνδέσατε το καλώδιο τροφοδοσίας για την ασφάλειά σας και προσέξτε μη μπλεχθούν τα πόδια σας στα καλώδια.
- Προτού προβείτε σε οποιαδήποτε εργασία που αφορά στην τηλεόρασή σας και πριν τη μετακινήσετε, αποσυνδέστε το φως του καλωδίου τροφοδοσίας από την πρίζα.
- Κρατήστε το καλώδιο τροφοδοσίας μακριά από πηγές θερμότητας.
- Αποσυνδέστε το φως και καθαρίζετε το τακτικά. Εάν το φως καλυφθεί με σκόνη και μαζέψει υγρασία, μπορεί να μειωθεί η ποιότητα της μόνωσης και να προκληθεί πυρκαγιά.

Σημειώσεις

- Μη χρησιμοποιείτε το παρεχόμενο καλώδιο τροφοδοσίας σε οποιαδήποτε άλλη συσκευή.

- Μην τρυπάτε, λυγίζετε ή συστρέφετε πολύ το καλώδιο τροφοδοσίας. Οι αγωγοί του πυρήνα μπορεί να απογυμνωθούν ή να σπάσουν.
- Μην τροποποιείτε το καλώδιο τροφοδοσίας.
- Μην τοποθετήσετε οποιοδήποτε βαρύ αντικείμενο πάνω στο καλώδιο τροφοδοσίας.
- Για να αποσυνδέσετε το καλώδιο τροφοδοσίας, μην τραβήξετε το ίδιο το καλώδιο.
- Μην συνδέετε πολλές συσκευές στην ίδια πρίζα.
- Μην χρησιμοποιείτε πρίζες με κακή εφαρμογή.

Περιορισμοί στη χρήση

Για να αποφευχθούν δυσλειτουργίες και η πρόκληση πυρκαγιάς, ηλεκτροπληξίας, ζημιάς ή/και τραυματισμών, μην τοποθετείτε/χρησιμοποιείτε την τηλεόραση σε θέσεις, περιβάλλοντα ή συνθήκες όπως αυτές που παρατίθενται στη συνέχεια:

Θέση:

Σε εξωτερικούς χώρους (απευθείας στο ηλιακό φως), ακτές, πλοία ή άλλα σκάφη, σε οχήματα, σε νοσοκομεία, σε μη σταθερές επιφάνειες, κοντά σε νερό, βροχή, υγρασία ή καπνό.

Περιβάλλον:

Μέρη που είναι ζεστά, υγρά ή υπερβολικά σκοτισμένα, όπου μπορεί να μπουν έντομα, σε σημεία που εκτίθενται σε μηχανικούς κραδασμούς, κοντά σε εύφλεκτα αντικείμενα (κεριά, κλπ.). Η τηλεόραση δεν πρέπει να εκτίθεται σε σταλαγματίες ή πιτσιλιές και μην τοποθετείτε πάνω στην τηλεόραση αντικείμενα που περιέχουν υγρά, όπως για παράδειγμα βάζα.

Συνθήκες:

Μη χρησιμοποιείτε την τηλεόραση με βρεγμένα χέρια, όταν έχετε αφαιρέσει το περίβλημα ή με εξαρτήματα που δε συνιστώνται από τον κατασκευαστή. Κατά τη διάρκεια καταγίδων με κεραυνούς αποσυνδέστε την τηλεόραση από την πρίζα ρεύματος και από την κεραία.

Θραύσματα:

- Μην πετάτε οτιδήποτε στην τηλεόραση. Από την πρόσκρουση μπορεί να σπάσει το γυαλί της οθόνης και να προκληθεί σοβαρός τραυματισμός.
- Εάν η επιφάνεια της τηλεόρασης ραγίσει, μην την ακουμπήσετε μέχρι να αποσυνδέσετε το καλώδιο τροφοδοσίας. Σε αντίθετη περίπτωση, μπορεί να προκληθεί ηλεκτροπληξία.

Όταν δε χρησιμοποιείται

- Εάν πρόκειται να μη χρησιμοποιήσετε την τηλεόραση για αρκετές ημέρες, θα πρέπει να την αποσυνδέσετε από την παροχή ρεύματος για λόγους περιβαλλοντικούς και ασφάλειας.
- Μετά την απενεργοποίηση της τηλεόρασης, η τηλεόραση δεν έχει αποσυνδεθεί από την παροχή ρεύματος. Για να την αποσυνδέσετε εντελώς, τραβήξτε το φικ από την πρίζα.
- Παρόλα αυτά κάποια μοντέλα τηλεοράσεων πρέπει να παραμένουν σε κατάσταση αναμονής για να εξασφαλίζεται η σωστή λειτουργία τους.

Για τα παιδιά

- Μην επιτρέπετε στα παιδιά να σκαρφαλώνουν πάνω στην τηλεόραση.
- Κρατήστε τα μικρά εξαρτήματα μακριά από παιδιά, ώστε να μην υπάρχει κίνδυνος να τα καταπιούν κατά λάθος.

Εάν συμβεί το ακόλουθο πρόβλημα...

Εάν συμβεί οποιοδήποτε από τα παρακάτω προβλήματα, **απενεργοποιήστε** την τηλεόραση και αποσυνδέστε το καλώδιο τροφοδοσίας. Απευθυνθείτε στο κατάστημα πώλησης ή στο σέρβις της Sony ώστε να γίνει έλεγχος από το εξουσιοδοτημένο σέρβις.

Όταν:

- Το καλώδιο τροφοδοσίας έχει υποστεί ζημιά.

- Η πρίζα εμφανίζει κακή εφαρμογή.
- Η τηλεόραση έχει υποστεί ζημιά από πτώση, χτύπημα ή πέσιμο αντικείμενων επάνω σε αυτή.
- Κάποιο υγρό ή αντικείμενο πέσει μέσω των ανοιγμάτων μέσα στο εσωτερικό του περιβλήματος.

Προφυλάξεις

Παρακολούθηση της τηλεόρασης

- Παρακολουθείτε την τηλεόραση με συνθήκες μέτριου φωτισμού, καθώς η παρακολούθηση της τηλεόρασης με συνθήκες χαμηλού φωτισμού ή για μεγάλα χρονικά διαστήματα μπορεί να κουράσει την όρασή σας.
- Όταν χρησιμοποιείτε ακουστικά, αποφύγετε τη ρύθμιση της έντασης ήχου σε υψηλά επίπεδα καθώς κάτι τέτοιο μπορεί να σας προκαλέσει προβλήματα ακοής.

Οθόνη LCD

- Αν και η οθόνη LCD (υγρών κρυστάλλων) κατασκευάζεται με τεχνολογία υψηλής ακρίβειας και διαθέτει ενεργά πιξελ 99,99% ή περισσότερο, υπάρχει πιθανότητα να εμφανιστούν μόνιμα στην οθόνη LCD μερικές μαύρες κουκίδες ή φωτεινά σημεία (κόκκινα, πράσινα ή μπλε). Αυτό αποτελεί ένα εγγενές χαρακτηριστικό των οθονών υγρών κρυστάλλων (LCD) και δεν υποδηλώνει δυσλειτουργία.
- Μη σπρώχνετε ή χαράζετε το εμπρός φίλτρο, και μην τοποθετείτε αντικείμενα επάνω σ' αυτή την τηλεόραση. Η εικόνα μπορεί να παρουσιάσει ανωμαλίες ή η οθόνη υγρών κρυστάλλων να υποστεί ζημιά.
- Εάν αυτή η τηλεόραση χρησιμοποιηθεί σε κρύο χώρο, υπάρχει περίπτωση να εμφανισθεί κηλίδα στην εικόνα ή η εικόνα να γίνει σκούρα. Αυτό δεν υποδηλώνει δυσλειτουργία. Αυτά τα φαινόμενα εξαφανίζονται καθώς αυξάνεται η θερμοκρασία.
- Υπάρχει η πιθανότητα εμφανίσις ειδώλου εικόνας στην οθόνη εάν προβάλλονται συνεχώς ακίνητες εικόνες. Το είδωλο εικόνας μπορεί να εξαφανιστεί μετά από κάποιο χρόνο.
- Η οθόνη και το περίβλημα ζεσταίνονται όταν η τηλεόραση αυτή βρίσκεται σε λειτουργία. Δεν πρόκειται για δυσλειτουργία.
- Η οθόνη περιέχει μικρή ποσότητα υγρού κρυστάλλου και υδραργύρου. Οι σωλήνες φθορισμού που χρησιμοποιούνται στην τηλεόραση αυτή επίσης περιέχουν υδράργυρο. Για την απόρριψη τηρήστε τις τοπικές διατάξεις και κανονισμούς.

Χειρισμός και καθαρισμός της επιφάνειας της οθόνης/περιβλήματος της τηλεόρασης

Βεβαιωθείτε ότι αποσυνδέσατε από την πρίζα το συνδεδεμένο στην τηλεόραση καλώδιο παροχής ρεύματος πριν τον καθαρισμό.

Για να αποφύγετε την υποβάθμιση του υλικού, τηρήστε τις ακόλουθες προφυλάξεις:

- Για να αφαιρέσετε τη σκόνη από την επιφάνεια της οθόνης/περιβλήματος, σκουπίστε ελαφρά με ένα μαλακό πανί. Εάν η σκόνη παραμένει, σκουπίστε με ένα μαλακό πανί ελαφρά βρεγμένο σε διάλυμα ήπιου απορρυπαντικού.
- Μη χρησιμοποιήσετε ποτέ σφουγγαράκι, αλκαλικά/όξινα καθαριστικά, σκόνες καθαρισμού ή διαλυτικά όπως οινόπνευμα, βενζίνη, διαλυτικά ή εντομοκτόνα. Η χρήση τέτοιων ουσιών ή η παρατεταμένη επαφή με λαστιχένια ή υλικά από βινύλιο, μπορεί να προκαλέσει ζημιά στην επιφάνεια της οθόνης και στο υλικό του περιβλήματος.
- Όταν προσαρμόζετε τη γωνία της τηλεόρασης, μετακινήστε την αργά ώστε να αποτρέψετε την ανατροπή της από την επιτραπέζια βάση της

Προαιρετικές συσκευές

Κρατήστε τα προαιρετικά εξαρτήματα ή άλλες συσκευές που εκπέμπουν ηλεκτρομαγνητική ακτινοβολία μακριά από την τηλεόραση. Διαφορετικά μπορεί να παρατηρηθεί παραμόρφωση της εικόνας ή/και ήχος με θόρυβο.

Επισκόπηση του τηλεχειριστηρίου

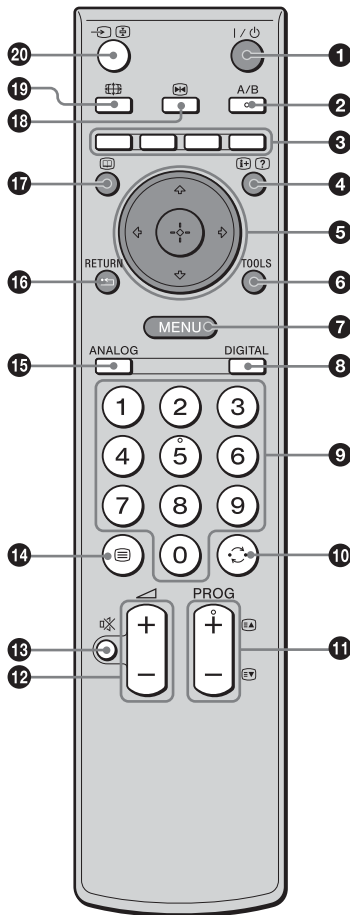

- 1 I/⏻ – Αναμονή τηλεόρασης**
Ενεργοποιεί και απενεργοποιεί την τηλεόραση από τη λειτουργία αναμονής.
- 2 A/B – Διπλός ήχος (σελίδα 26)**
- 3 Έγχρωμα πλήκτρα**
 - Σε ψηφιακή λειτουργία (σελίδα 17, 20): Κάνει τις επιλογές στο κάτω μέρος των ψηφιακών μενού Αγαπημένα και EPG.
 - Σε λειτουργία κειμένου (σελίδα 15): Χρησιμοποιούνται για Fastext.
- 4 (+)/(?) – Πληροφοριών / Αποκάλυψη κειμένου**
 - Σε ψηφιακή λειτουργία: Εμφανίζει σύντομα στοιχεία για το πρόγραμμα που παρακολουθείτε αυτήν τη στιγμή.
 - Εμφανίζει πληροφορίες όπως τον αριθμό του τρέχοντος καναλιού και τη μορφή οθόνης.
 - Σε λειτουργία κειμένου: Αποκαλύπτει κρυφές πληροφορίες (π.χ., απαντήσεις σε κουίζ).
- 5 ⏪/⏩/⏴/⏵/⏶/⏷ (σελίδα 15, 22)**
- 6 TOOLS (σελίδα 16, 21, 41)**
Σας επιτρέπει να αποκτήσετε πρόσβαση σε διάφορες επιλογές προβολής και να αλλάξατε/κάνετε ρυθμίσεις σύμφωνα με την πηγή και τη μορφή οθόνης.
- 7 MENU (σελίδα 22)**
- 8 DIGITAL – Ψηφιακή λειτουργία (σελίδα 14)**
- 9 Αριθμητικά πλήκτρα**
 - Σε λειτουργία τηλεόρασης: Επιλέγει κανάλια. Για κανάλια με αριθμό από 10 και πάνω, εισάγετε το δεύτερο ή τρίτο ψηφίο εντός δύο δευτερολέπτων.
 - Σε λειτουργία κειμένου: Εισάγει τον τριψήφιο αριθμό σελίδας για να επιλεγεί η σελίδα.
- 10 ⏪ – Προηγούμενο κανάλι**
Επιστρέφει στο προηγούμενο κανάλι που παρακολουθούσατε (για περισσότερα από πέντε δευτερόλεπτα).
- 11 PROG +/- (σελίδα 14)**
 - Σε λειτουργία τηλεόρασης: Επιλέγει το επόμενο (+) ή προηγούμενο (-) κανάλι.
 - Σε λειτουργία κειμένου: Επιλέγει την επόμενη (+) ή προηγούμενη (-) σελίδα.
- 12 ◀ +/- – Ένταση ήχου**
- 13 ✖ – Σίγαση (σελίδα 15)**
- 14 ☰ – Κείμενο (σελίδα 15)**
- 15 ANALOG – Αναλογική λειτουργία (σελίδα 14)**
- 16 ⏪ / RETURN**
Επιστρέφει στην προηγούμενη οθόνη οποιουδήποτε εμφανιζόμενου μενού.
- 17 ☰ – EPG (Ψηφιακός Ηλεκτρονικός Οδηγός Προγράμματος) (σελίδα 17)**
- 18 ⏮ – Πάγωμα εικόνας (σελίδα 15)**
Παγώνει την εικόνα της τηλεόρασης.
- 19 ⏮ – Λειτουργία οθόνης (σελίδα 15)**
Αλλάζει τη μορφή οθόνης όταν το πιέσετε επανειλημμένα (εμφανίζει την τρέχουσα μορφή οθόνης όταν το πιέσετε μία φορά).
- 20 ⏪/⏶ – Επιλογή καταχώρισης / Παραμονή κειμένου**
 - Σε λειτουργία τηλεόρασης (σελίδα 21): Επιλέγει την πηγή εισόδου από τη συσκευή που έχει συνδεθεί στις υποδοχές της τηλεόρασης.
 - Σε λειτουργία κειμένου: Παραμένει στην τρέχουσα σελίδα.

Συμβουλή

Τα πλήκτρα A/B, PROG + και 5 έχουν κουκκίδες αφής. Χρησιμοποιήστε τις κουκκίδες αφής ως αναφορά όταν χειρίζεστε την τηλεόραση.

Επισκόπηση των πλήκτρων και ενδείξεων της τηλεόρασης

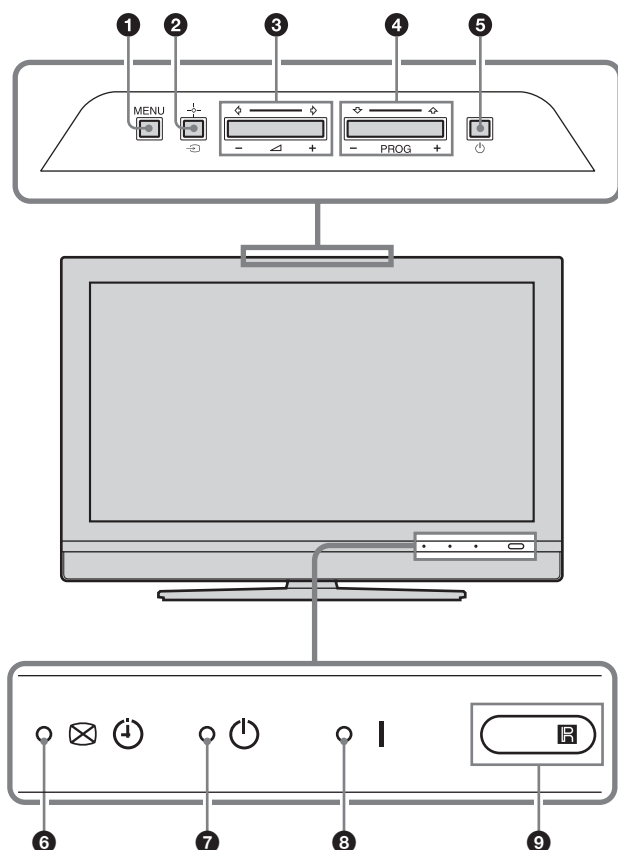

- 1 MENU (σελίδα 22)**
- 2 →/+ – Επιλογή καταχώρισης/OK**
 - Σε λειτουργία τηλεόρασης (σελίδα 21): Επιλέγει την πηγή εισόδου από τη συσκευή που έχει συνδεθεί στις υποδοχές της τηλεόρασης.
 - Σε μενού τηλεόρασης: Επιλέγει το μενού ή την επιλογή και επιβεβαιώνει τη ρύθμιση.
- 3 +/- (←/→) / (↔)**
 - Αυξάνει (+) ή μειώνει (-) την ένταση του ήχου.
 - Σε μενού τηλεόρασης: Μετακινείται στις επιλογές προς τα αριστερά (←) ή δεξιά (→).
- 4 PROG +/- (↑/↓)**
 - Σε λειτουργία τηλεόρασης: Επιλέγει το επόμενο (+) ή προηγούμενο (-) κανάλι.
 - Σε μενού τηλεόρασης: Μετακινείται στις επιλογές προς τα επάνω (↑) ή κάτω (↓).
- 5 ⏻ – Αιτιουργία**

Ενεργοποιεί ή απενεργοποιεί την τηλεόραση.
- 6 ☒ ⏻ – Πρόγραμμα χρονοδιακόπτη REC (εγγραφή)/Ένδειξη σβήσιματος εικόνας/χρονοδιακόπτη**
 - Ανάβει με πορτοκαλί χρώμα όταν είναι ρυθμισμένος ο χρονοδιακόπτης εγγραφής (σελίδα 18, 19).
 - Ανάβει με πράσινο χρώμα όταν απενεργοποιηθεί η εικόνα (σελίδα 30).
 - Ανάβει με πορτοκαλί χρώμα όταν είναι ρυθμισμένος ο χρονοδιακόπτης (σελίδα 30).
- 7 ⏻ – Ένδειξη αναμονής**

Ανάβει με κόκκινο χρώμα όταν η τηλεόραση βρίσκεται σε λειτουργία αναμονής.
- 8 | – Ένδειξη λειτουργίας**

Ανάβει με πράσινο χρώμα όταν ενεργοποιηθεί η τηλεόραση.
- 9 Ⓜ – Αισθητήρας τηλεχειριστηρίου/ Αισθητήρας φωτός (σελίδα 30)**
 - Λαμβάνει σήματα υπέρυθρων από το τηλεχειριστήριο.
 - Μην καλύπτετε τον αισθητήρα με ο,τιδήποτε επειδή μπορεί να επηρεαστεί η λειτουργία του.

Παρατήρηση

Βεβαιωθείτε ότι η τηλεόραση είναι εντελώς απενεργοποιημένη πριν βγάλετε το καλώδιο ηλεκτρικής τροφοδοσίας από την κεντρική πρίζα. Αν βγάλετε το καλώδιο ηλεκτρικής τροφοδοσίας από την κεντρική πρίζα ενώ η τηλεόραση είναι αναμμένη, μπορεί η ένδειξη να παραμείνει συνεχώς αναμμένη ή να προκληθεί δυσλειτουργία της τηλεόρασης.

Παρακολούθηση τηλεόρασης

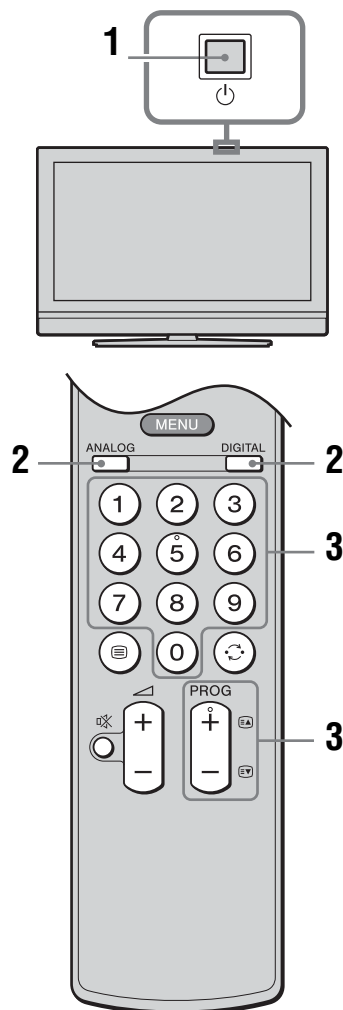

1 Πιέστε ⏻ στην τηλεόραση (επάνω πλευρά) για να ανάψετε την τηλεόραση. Όταν η τηλεόραση βρίσκεται σε λειτουργία αναμονής (η ένδειξη ⏻ (αναμονή) στην τηλεόραση (πρόσοψη) είναι κόκκινη), πιέστε I/⏻ στο τηλεχειριστήριο για να ανάψετε την τηλεόραση.

2 Πιέστε DIGITAL για να μεταβείτε στην ψηφιακή λειτουργία ή ANALOG για να μεταβείτε στην αναλογική λειτουργία. Τα κανάλια που διατίθενται διαφέρουν ανάλογα με τη λειτουργία.

3 Πιέστε τα αριθμητικά πλήκτρα ή το πλήκτρο PROG +/- για να επιλέξετε τηλεοπτικό κανάλι.

Για να επιλέξετε κανάλι με αριθμό 10 και πάνω χρησιμοποιώντας τα αριθμητικά πλήκτρα, εισάγετε το δεύτερο και το τρίτο ψηφίο εντός δύο δευτερολέπτων.

Για να επιλέξετε ψηφιακό κανάλι με τη χρήση του Ψηφιακού Ηλεκτρονικού Οδηγού Προγράμματος (EPG), δείτε τη σελίδα 17.

Σε ψηφιακή λειτουργία

Εμφανίζεται ένα μήνυμα με πληροφορίες για σύντομο χρονικό διάστημα. Τα ακόλουθα εικονίδια μπορεί να υποδεικνύονται στο μήνυμα.

- Υπηρεσίες ραδιοφώνου
- Κωδικοποιημένη/Συνδρομητική υπηρεσία
- Διατίθενται πολλαπλές γλώσσες ήχου
- Διατίθενται υπότιτλοι
- Διατίθενται υπότιτλοι για βαρήκοους
- Συνιστώμενη ελάχιστη ηλικία για το τρέχον πρόγραμμα (από 4 έως 18 ετών)
- Γονικό κλείδωμα
- Εγγράφεται το τρέχον πρόγραμμα

Πρόσθετες λειτουργίες

Για	Κάντε τα εξής
Προσωρινή απενεργοποίηση της τηλεόρασης (λειτουργία αναμονής)	Πιέστε I/⏻ .
Άναμμα της τηλεόρασης από τη λειτουργία αναμονής χωρίς ήχο	Πιέστε ⊗ . Πιέστε ⏮ +/- για να ρυθμίσετε τη στάθμη της έντασης ήχου.
Απενεργοποίηση της τηλεόρασης	Πιέστε ⏻ στην τηλεόραση (επάνω πλευρά). Παρατήρηση Για να αποσυνδέσετε εντελώς την τηλεόραση, τραβήξτε το φις από το ρεύμα.
Ρύθμιση της έντασης του ήχου	Πιέστε ⏮ + (αύξηση)/ - (μείωση).

Για	Κάντε τα εξής
Σίγαση του ήχου	Πιέστε ⏏ . Πιέστε ξανά για επαναφορά.
Πρόσβαση στον πίνακα ευρετηρίου προγράμματος (σε αναλογική λειτουργία μόνο)	Πιέστε ⊕ . Για να επιλέξετε αναλογικό κανάλι, πιέστε ⏴ / ⏵ και κατόπιν πιέστε ⊕ . Για πρόσβαση στον πίνακα ευρετηρίου εισερχόμενου σήματος, δείτε τη σελίδα 21.

Για να αποκτήσετε πρόσβαση στο κείμενο

Πιέστε **⊞**. Κάθε φορά που πιέσετε **⊞**, η οθόνη αλλάζει κυκλικά ως εξής:

Κείμενο → Κείμενο πάνω στην εικόνα της τηλεόρασης (μικτή λειτουργία) → Απουσία κειμένου (έξοδος από την υπηρεσία κειμένου)

Για να επιλέξετε μια σελίδα, πιέστε τα αριθμητικά πλήκτρα ή το πλήκτρο PROG +/-.
Για να σταματήσετε σε μια σελίδα, πιέστε **→**/**⊞**.

Για να αποκαλύψετε κρυφές πληροφορίες, πιέστε **⊞**/**?**.

Συμβουλές

- Βεβαιωθείτε ότι η τηλεόραση λαμβάνει καλό σήμα, διαφορετικά μπορεί να προκύψουν κάποια σφάλματα.
- Τα περισσότερα τηλεοπτικά κανάλια εκπέμπουν υπηρεσία κειμένου. Για πληροφορίες σχετικά με τη χρήση της υπηρεσίας αυτής, επιλέξτε τη σελίδα ευρετηρίου.
- Όταν εμφανίζονται τέσσερα χρωματιστά αντικείμενα στο κάτω μέρος της σελίδας κειμένου, διατίθεται Fastext. Το Fastext σάς επιτρέπει σύντομη και εύκολη πρόσβαση στις σελίδες. Πιέστε το αντίστοιχο χρωματιστό πλήκτρο για να αποκτήσετε πρόσβαση στη σελίδα.

Για να παγώσετε την εικόνα

Έχετε τη δυνατότητα να παγώσετε την εικόνα της τηλεόρασης (π.χ. για να σημειώσετε έναν τηλεφωνικό αριθμό ή μια συνταγή).

1 Πιέστε **⏸**.

Η παγωμένη εικόνα εμφανίζεται στην αριστερή πλευρά της οθόνης. Μπορείτε να παρακολουθήσετε κινούμενη εικόνα στα δεξιά.

2 Πιέστε ξανά **⏸** για να επιστρέψετε στην κανονική λειτουργία της τηλεόρασης.

Παρατήρηση

Αυτή η λειτουργία δεν διατίθεται για πηγή εισόδου από ηλεκτρονικό υπολογιστή.

Για να αλλάξετε τη μορφή οθόνης χειροκίνητα ώστε να ταιριάζει με την εκπομπή

Πιέστε επανειλημμένα **⏏** για να επιλέξετε Smart, 4:3, Ευρεία, Ζουμ ή 14:9.

Smart*

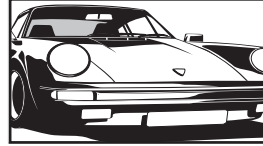

Εμφανίζει συμβατικές εκπομπές με αναλογία διαστάσεων 4:3 με απομίμηση εφέ ευρείας οθόνης. Η εικόνα 4:3 έχει επεκταθεί ώστε να γεμίζει την οθόνη.

4:3

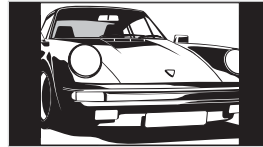

Εμφανίζει συμβατικές εκπομπές με διαστάσεις 4:3 (π.χ. τηλεόραση που δεν διαθέτει ευρεία οθόνη) στις σωστές αναλογίες.

Ευρεία

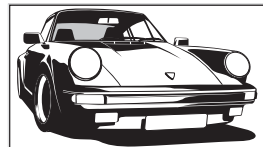

Εμφανίζει εκπομπές με αναλογία διαστάσεων ευρείας προβολής (16:9) στις σωστές αναλογίες.

Ζουμ*

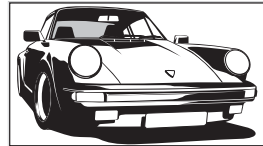

Εμφανίζει εκπομπές με αναλογία διαστάσεων σινεμασκόπ (μορφή letter box) στις σωστές αναλογίες.

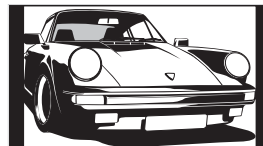

14:9*



Εμφανίζει εκπομπές με αναλογία διαστάσεων 14:9 στις σωστές αναλογίες. Ως αποτέλεσμα, εμφανίζονται περιοχές με μαύρο περιθώριο στην οθόνη.

* Τμήματα του πάνω και κάτω μέρους της εικόνας μπορεί να αποκοπούν.

Συμβουλές

- Εναλλακτικά, θέστε τη ρύθμιση "Αυτόματο Φορμά" στην τιμή "Ναι". Η τηλεόραση επιλέγει αυτόματα τον καλύτερο τρόπο λειτουργίας για την εκπομπή (σελίδα 27).
- Μπορείτε να ρυθμίσετε τη θέση της εικόνας όταν επιλέγετε Smart (50 Hz), Ζουμ ή 14:9. Πιέστε / για να μετακινηθείτε προς τα επάνω ή προς τα κάτω (π.χ. για να διαβάσετε τους υπότιτλους).
- Μερικοί χαρακτήρες ή/και γράμματα στο πάνω και το κάτω μέρος της εικόνας μπορεί να μην είναι ορατοί σε λειτουργία Smart. Σε αυτήν την περίπτωση, μπορείτε να επιλέξετε "Κατακόρ Μέγεθος" με τη χρήση του μενού "Ρυθμίσεις Οθόνης" και να ρυθμίσετε το κάθετο μέγεθος ώστε να είναι ορατοί.
- Επιλέξτε "Smart" ή "Ζουμ" για ρύθμιση για εικόνες τηγής 720p ή 1080i με αποκομμένα τα ακριανά τμήματα.

Χρήση του μενού Tools

Πιέστε TOOLS για να εμφανίσετε τις ακόλουθες επιλογές όταν παρακολουθείτε το τηλεοπτικό πρόγραμμα.

Επιλογές	Περιγραφή
Κλείσιμο	Κλείνει το μενού Tools.
Εξοικ. Ενέργειας	Βλέπε σελίδα 30.
Ρύθμιση Υπότιτλων (σε ψηφιακή λειτουργία μόνο)	Βλέπε σελίδα 37.
Ψηφιακά αγαπημένα (σε ψηφιακή λειτουργία μόνο)	Βλέπε σελίδα 20.
Λειτουργία Εικόνας	Βλέπε σελίδα 23.
Λειτουργία Ήχου	Βλέπε σελίδα 25.
Αυτόμ Ρυθμ Ρολογιού (σε αναλογική λειτουργία μόνο)	Σας επιτρέπει να μεταβείτε σε ψηφιακή λειτουργία και να κάνετε λήψη της ώρας.
Χρονοδ. Απενεργ.	Βλέπε σελίδα 30.
Ένταση 	Ρυθμίζει την ένταση ήχου των ακουστικών.

Έλεγχος του Ψηφιακού Ηλεκτρονικού Οδηγού Προγράμματος (EPG) DV3*



Ψηφιακός Ηλεκτρονικός Οδηγός Προγράμματος (EPG)

* Η λειτουργία αυτή μπορεί να μη διατίθεται σε ορισμένες χώρες.



















Πα	Κάντε τα εξής
Απενεργοποίηση EPG	Πιέστε
Πλοήγηση στο EPG	Πιέστε ///.
Παρακολούθηση τρέχοντος προγράμματος	Πιέστε ενώ είναι επιλεγμένο το τρέχον πρόγραμμα.
Ταξινόμηση των πληροφοριών προγράμματος ανά κατηγορία – Λίστα Κατηγορία	<ol style="list-style-type: none">1 Πιέστε το μπλε πλήκτρο.2 Πιέστε /// για να επιλέξετε κατηγορία. Το όνομα κατηγορίας εμφανίζεται στο πλάι. Οι διαθέσιμες κατηγορίες περιλαμβάνουν: "Όλες οι Κατηγορίες": Περιέχει όλα τα διαθέσιμα κανάλια. Όνομα κατηγορίας (π.χ. "Ειδήσεις"): Περιέχει όλα τα κανάλια που αντιστοιχούν στην επιλεγμένη κατηγορία.3 Πιέστε . Τώρα, ο Ψηφιακός Ηλεκτρονικός Οδηγός Προγράμματος (EPG) εμφανίζει μόνο τα τρέχοντα προγράμματα από την επιλεγμένη κατηγορία.

1 Σε ψηφιακή λειτουργία, πιέστε για να εμφανίσετε τον Ψηφιακό Ηλεκτρονικό Οδηγό Προγράμματος (EPG).

2 Εκτελέστε την επιθυμητή λειτουργία, όπως απεικονίζεται στον ακόλουθο πίνακα.

Παρατήρηση

Οι πληροφορίες προγράμματος θα εμφανιστούν μόνο εάν ο τηλεοπτικός σταθμός τις αναμεταδίδει.

Για	Κάντε τα εξής
<p>Ρύθμιση ενός προγράμματος που πρόκειται να εγγραφεί – Εγγραφή με Χρονοδιακόπτη</p>	<ol style="list-style-type: none"> 1 Πιέστε /// για να επιλέξετε το μελλοντικό πρόγραμμα που θέλετε να εγγράψετε. 2 Πιέστε . 3 Πιέστε / για να επιλέξετε "Εγγραφή με Χρονοδιακόπτη". 4 Πιέστε  για να ρυθμίσετε τους χρονοδιακόπτες της τηλεόρασης και της συσκευής βίντεο. Εμφανίζεται ένα σύμβολο  κοντά στις πληροφορίες αυτού του προγράμματος. Ανάβει η ένδειξη  με πορτοκαλί χρώμα στην τηλεόραση (πρόσοψη). <p>Παρατηρήσεις</p> <ul style="list-style-type: none"> • Μπορείτε να ρυθμίσετε το χρονοδιακόπτη εγγραφής βίντεο στην τηλεόραση μόνο για συσκευές βίντεο που είναι συμβατές με Smartlink. Εάν η συσκευή βίντεό σας δεν είναι συμβατή με Smartlink, εμφανίζεται ένα μήνυμα για να σας υπενθυμίσει να ρυθμίσετε το χρονοδιακόπτη της συσκευής βίντεό σας. • Μόλις αρχίσει μια εγγραφή, μπορείτε να θέσετε την τηλεόραση σε λειτουργία αναμονής, αλλά μην απενεργοποιήσετε εντελώς την τηλεόραση επειδή ίσως να ακυρωθεί η εγγραφή. • Εάν έχει επιλεγεί περιορισμός ηλικίας για προγράμματα, θα εμφανιστεί στην οθόνη ένα μήνυμα που θα ζητάει τον κωδικό PIN. Για περισσότερες λεπτομέρειες, ανατρέξτε στην παράγραφο "Κλείδωμα για Παιδιά" στη σελίδα 37.
<p>Ρύθμιση προγράμματος ώστε να εμφανιστεί αυτόματα στην οθόνη όταν αρχίσει – Υπενθύμιση</p>	<ol style="list-style-type: none"> 1 Πιέστε /// για να επιλέξετε το μελλοντικό πρόγραμμα που θέλετε να εμφανίσετε. 2 Πιέστε . 3 Πιέστε / για να επιλέξετε "Υπενθύμιση". 4 Πιέστε  για να εμφανίσετε αυτόματα το επιλεγμένο πρόγραμμα όταν αρχίσει το πρόγραμμα. Εμφανίζεται ένα σύμβολο  κοντά στις πληροφορίες αυτού του προγράμματος. <p>Παρατήρηση Εάν θέσετε την τηλεόραση σε λειτουργία αναμονής, θα ενεργοποιηθεί αυτόματα λίγο πριν αρχίσει το πρόγραμμα.</p>

Για	Κάντε τα εξής
Ρύθμιση της ώρας και ημερομηνίας του προγράμματος που θέλετε να εγγραψετε – Χειροκίνητη Εγγ. με Χρον/πτη	<ol style="list-style-type: none"> 1 Πιέστε \oplus. 2 Πιέστε \uparrow/\downarrow για να επιλέξετε "Χειροκίνητη Εγγ. με Χρον/πτη" και κατόπιν πιέστε \oplus. 3 Πιέστε \uparrow/\downarrow για να επιλέξετε την ημερομηνία και κατόπιν πιέστε \rightarrow. 4 Ρυθμίστε την ώρα έναρξης και διακοπής με τον ίδιο τρόπο που περιγράφεται στο βήμα 3. 5 Πιέστε \uparrow/\downarrow για να επιλέξετε το πρόγραμμα και κατόπιν πιέστε \oplus. 6 Πιέστε \oplus για να ρυθμίσετε την τηλεόραση και τους χρονοδιακόπτες βίντεό σας. Εμφανίζεται ένα σύμβολο  κοντά στις πληροφορίες αυτού του προγράμματος. Ανάβει η ένδειξη \oplus με πορτοκαλί χρώμα στην τηλεόραση (πρόσοψη). <p>Παρατηρήσεις</p> <ul style="list-style-type: none"> • Μπορείτε να ρυθμίσετε το χρονοδιακόπτη εγγραφής βίντεο στην τηλεόραση μόνο για συσκευές βίντεο που είναι συμβατές με Smartlink. Εάν η συσκευή βίντεό σας δεν είναι συμβατή με Smartlink, εμφανίζεται ένα μήνυμα για να σας υπενθυμίσει να ρυθμίσετε το χρονοδιακόπτη της συσκευής βίντεό σας. • Μόλις αρχίσει μια εγγραφή, μπορείτε να θέσετε την τηλεόραση σε λειτουργία αναμονής, αλλά μην απενεργοποιήσετε εντελώς την τηλεόραση επειδή ίσως να ακυρωθεί η εγγραφή. • Εάν έχει επιλεγεί περιορισμός ηλικίας για προγράμματα, θα εμφανιστεί στην οθόνη ένα μήνυμα που θα ζητάει τον κωδικό PIN. Για περισσότερες λεπτομέρειες, ανατρέξτε στην παράγραφο "Κλείδωμα για Παιδιά" στη σελίδα 37.
Ακύρωση εγγραφής/υπενθύμισης – Λίστα Χρονοδιακοπών	<ol style="list-style-type: none"> 1 Πιέστε \oplus. 2 Πιέστε \uparrow/\downarrow για να επιλέξετε "Λίστα Χρονοδιακοπών" και κατόπιν πιέστε \oplus. 3 Πιέστε \uparrow/\downarrow για να επιλέξετε το πρόγραμμα που θέλετε να ακυρώσετε και κατόπιν πιέστε \oplus. 4 Πιέστε \uparrow/\downarrow για να επιλέξετε "Ακύρωση Χρονοδιακόπτη" και κατόπιν πιέστε \oplus. Εμφανίζεται μια οθόνη για να επιβεβαιώσετε ότι θέλετε να ακυρώσετε το πρόγραμμα. 5 Πιέστε \leftarrow/\rightarrow για να επιλέξετε "Ναι" και κατόπιν πιέστε \oplus για επιβεβαίωση.

Συμβουλή

Μπορείτε επίσης να εμφανίσετε τον Ψηφιακό Ηλεκτρονικό Οδηγό Προγράμματος (EPG) εάν επιλέξετε "Ψηφιακό EPG" στη ρύθμιση "MENU" (σελίδα 22).

Χρήση της λίστας Αγαπημένα DV3*



Λίστα Αγαπημένα

* Η λειτουργία αυτή μπορεί να μη διατίθεται σε ορισμένες χώρες.

Το χαρακτηριστικό Αγαπημένα σας επιτρέπει να επιλέγετε προγράμματα από μια λίστα με έως 20 κανάλια που καθορίζετε εσείς. Για να εμφανίσετε τη λίστα Αγαπημένα, δείτε "Πλοήγηση στα μενού" (σελίδα 22).

Πα

Κάντε τα εξής

Δημιουργία της λίστας Αγαπημένα για πρώτη φορά

Εμφανίζεται ένα μήνυμα που σας ρωτάει εάν θέλετε να προσθέσετε κανάλια στη λίστα Αγαπημένα όταν επιλέξετε "Ψηφιακά αγαπημένα" στο "MENU" για πρώτη φορά.

- 1 Πιέστε ⊕ για να επιλέξετε "Ναι".
- 2 Πιέστε ⏪/⏩ για να επιλέξετε το κανάλι που θέλετε να προσθέσετε.
Εάν γνωρίζετε τον αριθμό καναλιού, μπορείτε να χρησιμοποιήσετε τα αριθμητικά πλήκτρα για να επιλέξετε απευθείας κανάλι.
- 3 Πιέστε ⊕.
Τα κανάλια που είναι αποθηκευμένα στη λίστα Αγαπημένα υποδεικνύονται με το σύμβολο ♥.

Απενεργοποίηση της λίστας Αγαπημένα

Πιέστε RETURN.

Παρακολούθηση καναλιού

Πιέστε ⊕ όταν επιλέγετε κανάλι.

Προσθήκη ή αφαίρεση καναλιών στη λίστα Αγαπημένα

- 1 Πιέστε το μπλε πλήκτρο.
Τα κανάλια που είναι αποθηκευμένα στη λίστα Αγαπημένα υποδεικνύονται με το σύμβολο ♥.
- 2 Πιέστε ⏪/⏩ για να επιλέξετε το κανάλι που θέλετε να προσθέσετε ή να αφαιρέσετε.
Εάν γνωρίζετε τον αριθμό καναλιού, μπορείτε να χρησιμοποιήσετε τα αριθμητικά πλήκτρα για να επιλέξετε απευθείας κανάλι.
- 3 Πιέστε ⊕.
- 4 Πιέστε το μπλε πλήκτρο για να επιστρέψετε στη λίστα Αγαπημένα.

Αφαίρεση όλων των καναλιών από τη λίστα Αγαπημένα

- 1 Πιέστε το μπλε πλήκτρο.
- 2 Πιέστε το κίτρινο πλήκτρο.
Εμφανίζεται μια οθόνη για να επιβεβαιώσετε ότι θέλετε να διαγράψετε όλα τα κανάλια από τη λίστα Αγαπημένα.
- 3 Πιέστε ⏪/⏩ για να επιλέξετε "Ναι" και κατόπιν πιέστε ⊕ για επιβεβαίωση.

Προβολή εικόνων από συνδεδεμένες συσκευές

Ενεργοποιήστε τις συνδεδεμένες συσκευές κατόπιν πραγματοποιήστε μία από τις εξής λειτουργίες.

Για συσκευές συνδεδεμένες στις υποδοχές scart με χρήση πλήρους καλωδίου scart 21 ακίδων (σελίδα 40)



Αρχίστε την αναπαραγωγή στη συνδεδεμένη συσκευή.













Εμφανίζεται στην οθόνη η εικόνα από τη συνδεδεμένη συσκευή.

Για ένα αυτόματα συντονισμένο βίντεο (σελίδα 9)





Σε αναλογική λειτουργία, πιέστε PROG +/-, ή τα αριθμητικά πλήκτρα, για να επιλέξετε κανάλι βίντεο.

Για άλλη συνδεδεμένη συσκευή (σελίδα 39)

Πιέστε επανειλημμένα /  μέχρι να εμφανιστεί στην οθόνη το σωστό σύμβολο της πηγής εισόδου (βλ. παρακάτω).

Εμφάνιση στην οθόνη	Ετικέτες των βυσμάτων εισόδου
 AV1/2 ή  AV1/2	 1/2 ή  1/2
 AV3	 3 (Y, Pb/Cb, Pr/Cr) και  3 (L, R)
 AV4	HDMI IN 4 και HDMI IN 4  (L, R)
 AV5	HDMI IN 5
S  AV6 ή  AV6	S  6 ή  6 και  6 (L (MONO), R)
 PC	PC  και PC 

Πρόσθετες λειτουργίες

Για	Κάντε τα εξής
Επιστροφή σε κανονική λειτουργία τηλεόρασης	Πιέστε DIGITAL ή ANALOG.
Πρόσβαση στον πίνακα ευρετηρίου εισερχόμενου σήματος (εκτός από εισερχόμενο σήμα βίντεο PC)	Πιέστε  για πρόσβαση στον πίνακα ευρετηρίου εισερχόμενου σήματος. (Κατόπιν, μόνο σε αναλογική λειτουργία, πιέστε  .) Για να επιλέξετε πηγή εισόδου, πιέστε  /  και κατόπιν πιέστε  .

Χρήση του μενού Tools

Πιέστε TOOLS για να εμφανίσετε τις ακόλουθες επιλογές όταν προβάλλετε εικόνες από συνδεδεμένες συσκευές διαφορετικές από PC.

Επιλογές	Περιγραφή
Κλείσιμο	Κλείνει το μενού Tools.
Εξοικ. Ενέργειας	Βλέπε σελίδα 30.
Λειτουργία Εικόνας	Βλέπε σελίδα 23.
Λειτουργία Ήχου	Βλέπε σελίδα 25.
Αυτόμ Ρυθμ Ρολογιού (σε αναλογική λειτουργία μόνο)	Σας επιτρέπει να μεταβείτε σε ψηφιακή λειτουργία και να κάνετε λήψη της ώρας.
Χρονοδ. Απενεργ.	Βλέπε σελίδα 30.
Ένταση 	Ρυθμίζει την ένταση ήχου των ακουστικών.

Πλοήγηση στα μενού

Το "MENU" σάς επιτρέπει να απολαμβάνετε διάφορα εύχρηστα χαρακτηριστικά που διατίθενται σε αυτήν την τηλεόραση. Μπορείτε εύκολα να επιλέξετε κανάλια ή πηγές εισόδου και να αλλάξετε τις ρυθμίσεις για την τηλεόρασή σας.

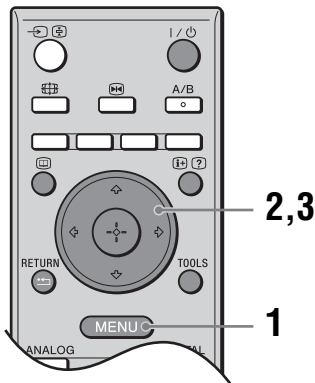

1 Πιέστε MENU για να εμφανίσετε το μενού.

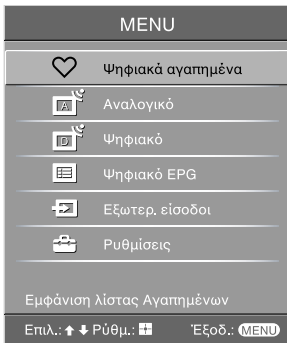

Εικονίδιο Περιγραφή



Ψηφιακά αγαπημένα

Εμφανίζει τη λίστα Αγαπημένα. Για λεπτομέρειες σχετικά με τις ρυθμίσεις, δείτε τη σελίδα 20.



Αναλογικό

Επιστρέφει στο αναλογικό κανάλι που προβλήθηκε τελευταία.

Εικονίδιο Περιγραφή



Ψηφιακό

Επιστρέφει στο ψηφιακό κανάλι που προβλήθηκε τελευταία.



Ψηφιακό EPG

Εμφανίζει τον Ψηφιακό Ηλεκτρονικό Οδηγό Προγραμμάτων (EPG).

Για λεπτομέρειες σχετικά με τις ρυθμίσεις, δείτε τη σελίδα 17.



Εξωτερ. είσοδοι

Επιλέγει συσκευή που είναι συνδεδεμένη στην τηλεόρασή σας.

- Για να παρακολουθήσετε την επιθυμητή εξωτερική είσοδο, επιλέξτε την πηγή εισόδου και κατόπιν πιέστε (+).
- Για να εκχωρήσετε ετικέτα σε εξωτερική είσοδο, επιλέξτε "Επεξεργ Τίτλοφόν AV" και κατόπιν δείτε τη σελίδα 29.



Ρυθμίσεις

Εμφανίζει το μενού Ρυθμίσεις από το οποίο εκτελούνται οι περισσότερες προηγμένες ρυθμίσεις και αλλαγές. Για λεπτομέρειες σχετικά με τις ρυθμίσεις, δείτε τις σελίδες 23 έως 38.

Παρατήρηση

Οι επιλογές που μπορείτε να ρυθμίσετε ποικίλουν ανάλογα με την περίπτωση. Οι επιλογές που δεν διατίθενται είναι γκριζες ή δεν εμφανίζονται.

2 Πιέστε \uparrow/\downarrow για να κάνετε μια επιλογή.

3 Πιέστε (+) για να επιβεβαιώσετε την επιλογή που κάνετε.

Για έξοδο από το μενού, πιέστε MENU.

Μενού Εικόνα



Από το μενού Εικόνα, μπορείτε να κάνετε τις επιλογές που παρατίθενται παρακάτω.

- 1 Πιέστε \uparrow/\downarrow για να επιλέξετε "Ρυθμίσεις" στο MENU και κατόπιν πιέστε \oplus .
- 2 Πιέστε \uparrow/\downarrow για να επιλέξετε εικονίδιο μενού και κατόπιν πιέστε \oplus .
- 3 Πιέστε $\uparrow/\downarrow/\leftarrow/\rightarrow$ για να κάνετε μια επιλογή.

Είσοδοι Προορισμού

Επιλέγει εάν θα γίνει εφαρμογή των ρυθμίσεων που έγιναν στο μενού Εικόνα σε όλες τις εισόδους ή μόνο στην είσοδο που παρακολουθείται αυτήν τη στιγμή.
"Όλες": Εφαρμόζει ρυθμίσεις σε όλες τις εισόδους.
"Μόνο Εικόνας": Εφαρμόζει ρυθμίσεις μόνο στην τρέχουσα είσοδο.

Λειτουργία Εικόνας

Επιλέγει τη λειτουργία εικόνας εκτός από την πηγή εισόδου PC.
"Ζωηρή": Για ενισχυμένη αντίθεση και καθαρότητα εικόνας.
"Κανονική": Για κανονική εικόνα. Συνιστάται για οικιακή ψυχαγωγία.
"Χρήστης": Σας επιτρέπει να αποθηκεύετε τις προτιμώμενες ρυθμίσεις σας.

Λειτουργία οθόνης

Επιλέγει τη λειτουργία οθόνης για πηγή εισόδου PC.
"Video": Για εικόνες βίντεο.
"Κείμενο": Για κείμενο, διαγράμματα ή πίνακες.

Αρχικές Ρυθμίσεις

Επαναφέρει όλες τις ρυθμίσεις εικόνας εκτός από τις ρυθμίσεις "Είσοδοι Προορισμού", "Λειτουργία Εικόνας" και "Λειτουργία οθόνης" στις εργοστασιακές τιμές.

Ευκρίνεια

Ρυθμίζει τη φωτεινότητα του πίσω φωτισμού.

Συμβουλή

Η ρύθμιση "Ευκρίνεια" δεν είναι διαθέσιμη όταν θέτετε τη ρύθμιση "Έξοικ. Ενέργειας" σε "Μεγάλη" (σελίδα 30).

Αντίθεση

Αυξάνει ή μειώνει την αντίθεση εικόνας.

Φωτεινότητα

Κάνει την εικόνα πιο φωτεινή ή πιο σκούρα.

Χρώμα

Αυξάνει ή μειώνει την ένταση χρώματος.

Απόχρωση

Αυξάνει ή μειώνει τους πράσινους τόνους και τους κόκκινους τόνους.

Συμβουλή

Η "Απόχρωση" μπορεί να ρυθμιστεί μόνο για σήμα χρώματος NTSC (π.χ. βιντεοκασέτες Η.Π.Α.).

Θερμοκρ Χρώματος

Ρυθμίζει τη λευκότητα της εικόνας.

"Ψυχρό": Δίνει στα λευκά χρώματα μια μπλε χροιά.

"Ουδέτερο": Δίνει στα λευκά χρώματα μια ουδέτερη χροιά.

"Θερμό 1"/"Θερμό 2": Δίνει στα λευκά χρώματα μια κόκκινη χροιά. Το

"Θερμό 2" δίνει περισσότερη κόκκινη χροιά από ό,τι το "Θερμό 1".

Συμβουλή

Μπορείτε να κάνετε τις επιλογές "Θερμό 1" και "Θερμό 2" μόνο όταν θέσετε τη ρύθμιση "Λειτουργία Εικόνας" στην τιμή "Χρήστης".

Καθαρότητα

Κάνει την εικόνα περισσότερο ή λιγότερο καθαρή.

Μείωση Θορύβου

Μειώνει το θόρυβο εικόνας (χιόνια) σε ασθενές σήμα εκπομπής.

"Αυτόματη": Μειώνει αυτόματα το θόρυβο εικόνας (σε αναλογική λειτουργία μόνο).

"Μεγάλη"/"Μεσαία"/"Μικρή": Τροποποιεί την επίδραση της μείωσης θορύβου.

"Όχι": Απενεργοποιεί το χαρακτηριστικό Μείωση Θορύβου.

Προηγμ Ρυθμίσεις

Προσαρμόζει τη λειτουργία Εικόνα με περισσότερες λεπτομέρειες. Όταν θέσετε τη ρύθμιση "Λειτουργία Εικόνας" στην τιμή "Χρήστης", μπορείτε να κάνετε/αλλάξετε αυτές τις ρυθμίσεις.

"Αρ Ρυθ": Επαναφέρει όλες τις προηγμένες ρυθμίσεις βίντεο στις εργοστασιακές τιμές.

"Διόρθωση Μαύρου": Ενισχύει τις μαύρες περιοχές της εικόνας για εντονότερη αντίθεση.

"Προηγμ βελτ αντίθεσης": Προσαρμόζει αυτόματα τις ρυθμίσεις "Ευκρίνεια" και "Αντίθεση" στις καταλληλότερες τιμές λαμβάνοντας υπόψη τη φωτεινότητα της οθόνης. Η ρύθμιση αυτή είναι ιδιαίτερα αποτελεσματική για σκηνές με σκούρες εικόνες. Θα αυξήσει τη διάκριση αντίθεσης των σκηνών με πιο σκούρες εικόνες.

"Διόρθωση Γάμμα": Ρυθμίζει την ισορροπία μεταξύ των φωτεινών και σκοτεινών περιοχών της εικόνας.

"Καθαρό Λευκό": Τονίζει τα λευκά χρώματα.

"Ζωντανό Χρώμα": Κάνει τα χρώματα πιο ζωντανά και αναπαράγει καθαρούς τόνους δέρματος.

"Χρωματικό Εύρος": Αλλάζει την γκάμα αναπαραγωγής χρώματος. Το "Ευρύ" αναπαράγει το ζωντανό χρώμα και το "Κανονικό" αναπαράγει το τυπικό χρώμα.

"Μείωση θορύβ ΜΡΕG": Μειώνει το θόρυβο εικόνας σε βίντεο συμπιεσμένο με ΜΡΕG (σε ψηφιακή λειτουργία μόνο).

Συμβουλή

Το "Ζωντανό Χρώμα" δεν διατίθεται όταν το "Χρωματικό Εύρος" είναι ρυθμισμένο στο "Κανονικό".

Μενού Ήχος

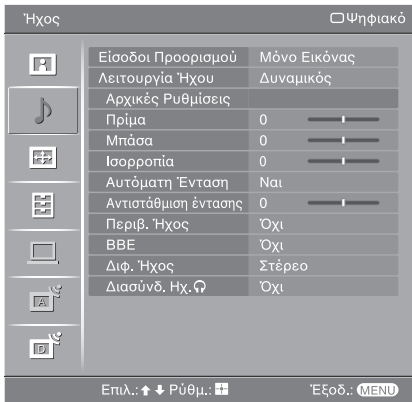

Από το μενού Ήχος, μπορείτε να κάνετε τις επιλογές που παρατίθενται παρακάτω. Για να κάνετε επιλογές στο "Ρυθμίσεις", ανατρέξτε στο "Μενού Εικόνα" (σελίδα 23).

Είσοδοι Προορισμού

Επιλέγει εάν θα γίνει εφαρμογή των ρυθμίσεων που έγιναν στο μενού Ήχος σε όλες τις εισόδους ή μόνο στην είσοδο που παρακολουθείται αυτήν τη στιγμή.

"Όλες": Εφαρμόζει ρυθμίσεις σε όλες τις εισόδους.

"Μόνο Εικόνας": Εφαρμόζει ρυθμίσεις μόνο στην τρέχουσα είσοδο.

Λειτουργία Ήχου

Επιλέγει τη λειτουργία ήχου.

"Δυναμικός": Ενισχύει τα πρίμα και τα μπάσα.

"Κανονικός": Για κανονικό ήχο. Συνιστάται για οικιακή ψυχαγωγία.

"Χρήστης": Επίπεδη ανταπόκριση. Επίσης σας επιτρέπει να αποθηκεύετε τις προτιμώμενες ρυθμίσεις σας.

Αρχικές Ρυθμίσεις

Επαναφέρει όλες τις ρυθμίσεις ήχου εκτός από τα "Λειτουργία Ήχου", "Διφ. Ήχος" και "Διασύνδ. Ηχ. Ω" στις εργοστασιακές τιμές.

Πρίμα

Ρυθμίζει ήχους υψηλότερου τόνου.

Μπάσα

Ρυθμίζει ήχους χαμηλότερου τόνου.

Ισορροπία

Τονίζει την ισορροπία αριστερού ή δεξιού ηχείου.

Αυτόματη Ένταση

Διατηρεί μια σταθερή στάθμη για την ένταση ήχου ακόμη και εάν προκύψουν διαφορές στην ένταση ήχου (π.χ. οι διαφημίσεις είναι συνήθως δυνατότερες από τα τηλεοπτικά προγράμματα).

Αντιστάθμιση έντασης

Ρυθμίζει την ένταση ήχου της τρέχουσας εισόδου σε σχέση με άλλες εισόδους, όταν το "Είσοδοι Προορισμού" είναι ρυθμισμένο στο "Μόνο Εικόνας".

Περιβ. Ήχος

Επιλέγει τη λειτουργία surround.
"TruSurround XT": Για ήχο surround (για στερεοφωνικά προγράμματα μόνο).
"Προσομ Στέρεο": Προσθέτει εφέ που μοιάζουν με surround σε μονοφωνικά προγράμματα.
"Όχι": Για κανονική στερεοφωνική ή μονοφωνική λήψη.

BBE

Δίνει περισσότερη δύναμη στον ήχο με την αντιστάθμιση των εφέ φάσεων στα ηχεία με τη βοήθεια του "BBE High Definition Sound System".

Διφ. Ήχος

Επιλέγει τον ήχο από το ηχείο για μια στερεοφωνική ή δίγλωσση εκπομπή. "Στέρεο", "Μονοφωνικό": Για στερεοφωνική εκπομπή.
"A"/"B"/"Μονοφωνικό": Για δίγλωσση εκπομπή, επιλέξτε "A" για κανάλι ήχου 1, "B" για κανάλι ήχου 2 ή "Μονοφωνικό" για μονοφωνικό κανάλι, εάν διατίθεται.

Συμβουλή

Εάν επιλέξετε άλλο εξοπλισμό συνδεδεμένο στην τηλεόραση, θέστε τη ρύθμιση "Διφ. Ήχος" στην τιμή "Στέρεο", "A" ή "B".

Διασύνδ. Ηχ. (σύνδεσμος ηχείου ακουστικών)

Ενεργοποιεί/Απενεργοποιεί τα εσωτερικά ηχεία της τηλεόρασης όταν είναι συνδεδεμένα τα ακουστικά.

"Ναι": Ο ήχος είναι έξοδος από τα ακουστικά μόνο.

"Όχι": Ο ήχος είναι έξοδος από την τηλεόραση και τα ακουστικά.

Συμβουλή

Δεν μπορείτε να χρησιμοποιήσετε τα "Ποίμα", "Μπάσα", "Ισοροπία", "Αυτόματη Ένταση", "Περιβ. Ήχος" και "BBE" για υλοδοχές ακουστικών ή εξόδου ήχου.

Μενού Οθόνης

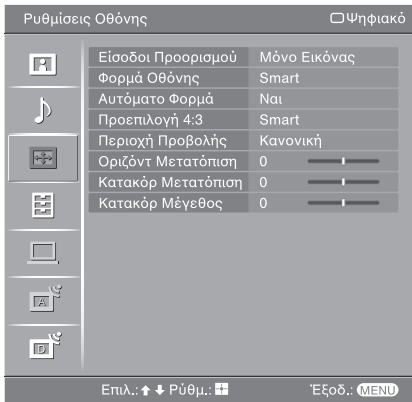

Από το μενού Ρυθμίσεις Οθόνης, μπορείτε να κάνετε τις επιλογές που παρατίθενται παρακάτω. Για να κάνετε επιλογές στο "Ρυθμίσεις", ανατρέξτε στο "Μενού Εικόνα" (σελίδα 23).

Είσοδο Προορισμού

Επιλέγει εάν θα γίνει εφαρμογή των ρυθμίσεων που έγιναν στο μενού Οθόνη σε όλες τις εισόδους ή μόνο στην είσοδο που παρακολουθείται αυτήν τη στιγμή.
"Όλες": Εφαρμόζει ρυθμίσεις σε όλες τις εισόδους.
"Μόνο Εικόνας": Εφαρμόζει ρυθμίσεις μόνο στην τρέχουσα είσοδο.

Φορμά Οθόνης

Για λεπτομέρειες σχετικά με τη μορφή οθόνης, δείτε τη σελίδα "Για να αλλάξετε τη μορφή οθόνης χειροκίνητα ώστε να ταιριάζει με την εκπομπή" (σελίδα 15).

Αυτόματο Φορμά

Αλλάζει αυτόματα τη μορφή οθόνης ανάλογα με το σήμα εκπομπής. Για να διατηρήσετε τις ρυθμίσεις σας, επιλέξτε "Όχι".

Συμβουλές

- Ακόμη και εάν έχετε επιλέξει "Ναι" ή "Όχι" στη ρύθμιση "Αυτόματο Φορμά", μπορείτε πάντα να τροποποιήσετε τη μορφή οθόνης εάν πιέσετε επανηλειμένα .
- Η ρύθμιση "Αυτόματο Φορμά" διατίθεται για σήματα PAL και SECAM μόνο.

Προεπιλογή 4:3

Επιλέγει την προκαθορισμένη μορφή οθόνης για χρήση με εκπομπές με αναλογία διαστάσεων 4:3.
"Smart": Εμφανίζει συμβατικές εκπομπές με αναλογία διαστάσεων 4:3 με απομίμηση εφέ ευρείας οθόνης.
"4:3": Εμφανίζει συνηθισμένες εκπομπές με διαστάσεις 4:3 στις σωστές αναλογίες.
"Όχι": Διατηρεί την τρέχουσα ρύθμιση "Φορμά Οθόνης" όταν αλλάξει το κανάλι ή η είσοδος.
Συμβουλή
Η επιλογή αυτή διατίθεται μόνο εάν η ρύθμιση "Αυτόματο Φορμά" έχει την τιμή "Ναι".

Περιοχή Προβολής

Ρυθμίζει την περιοχή οθόνης που εμφανίζει την εικόνα.
"Full pixel": Εμφανίζει την εικόνα για πηγές 1080i ή 1080p στο αρχικό μέγεθος όταν είναι αποκομμένα τμήματα της εικόνας.
"Κανονική": Εμφανίζει την εικόνα στο αρχικό μέγεθος.
"-1"/"-2": Μεγεθύνει την εικόνα ώστε να αποκρύπτει το άκρο της εικόνας.

**Οριζόντ
Μετατόπιση**

Ρυθμίζει την οριζόντια θέση της εικόνας.

**Κατακόρ
Μετατόπιση**

Ρυθμίζει την κάθετη θέση της εικόνας όταν η μορφή οθόνης είναι ρυθμισμένη στο "Smart" (50 Hz), "Ζουμ" ή στο "14:9".

**Κατακόρ
Μέγεθος**

Ρυθμίζει το κάθετο μέγεθος της εικόνας όταν η μορφή οθόνης είναι ρυθμισμένη στο "Smart", "Ζουμ" ή στο "14:9".

Μενού Ρυθμίσεις

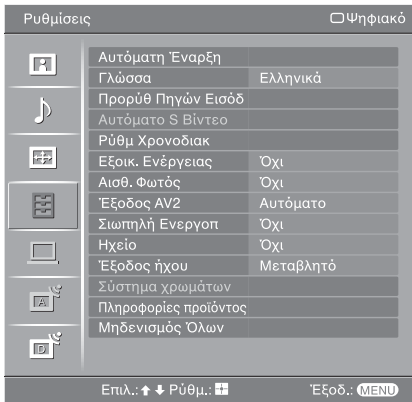

Από το μενού Ρυθμίσεις, μπορείτε να κάνετε τις επιλογές που παρατίθενται παρακάτω. Για να κάνετε επιλογές στο "Ρυθμίσεις", ανατρέξτε στο "Μενού Εικόνα" (σελίδα 23).

Αυτόματη Έναρξη

Εκκινεί το "μενού λειτουργίας για πρώτη φορά" για να επιλέξετε τη γλώσσα και τη χώρα/περιοχή, και να συντονίσετε όλα τα διαθέσιμα ψηφιακά και αναλογικά κανάλια. Συνήθως, δεν χρειάζεται να προβείτε στη λειτουργία αυτή επειδή η γλώσσα και η χώρα/περιοχή θα έχουν επιλεγεί και τα κανάλια θα έχουν ήδη συντονιστεί όταν η τηλεόραση εγκαταστάθηκε για πρώτη φορά (σελίδα 8, 9). Ωστόσο, η επιλογή αυτή σας επιτρέπει να επαναλάβετε τη διαδικασία (π.χ. να συντονίσετε και πάλι την τηλεόραση μετά από μετακόμηση σε άλλο σπίτι ή να αναζητήσετε καινούργια κανάλια που έχουν δημιουργηθεί και εκπέμπουν).

Γλώσσα

Επιλέγει τη γλώσσα στην οποία απεικονίζονται τα μενού.

Προρύθ Πηγών Εισόδ

Εκχωρεί ένα όνομα σε συσκευή που είναι συνδεδεμένη στις πλαϊνές και πίσω υποδοχές. Το όνομα εμφανίζεται στην οθόνη για σύντομο χρονικό διάστημα όταν επιλέγεται η συσκευή. Μπορείτε να παραλείψετε μια πηγή εισόδου που δεν είναι απαραίτητη.

- 1 Πιέστε για να επιλέξετε την επιθυμητή πηγή εισόδου και κατόπιν πιέστε .
- 2 Πιέστε για να κάνετε την επιθυμητή επιλογή παρακάτω και κατόπιν πιέστε .

Ετικέτες εξοπλισμού: Χρησιμοποιεί μία από τις προκαθορισμένες ετικέτες για να εκχωρήσει όνομα σε συνδεδεμένο εξοπλισμό.

"Επεξ.": Δημιουργεί τη δική σας ετικέτα. Ακολουθήστε τα βήματα 2 έως 4 της παραγράφου "Τιτλοφόρ Προγραμμα" (σελίδα 34).

"Παράλειψη": Παραλείπει μια πηγή εισόδου που δεν είναι απαραίτητη όταν πιέσετε για να επιλέξετε πηγή εισόδου.

Αυτόματο S Βίντεο

Επιλέγει το εισερχόμενο σήμα από τις υποδοχές S video ή όταν και οι δύο υποδοχές ή είναι συνδεδεμένες.

Ρύθμ Χρονοδιακ

Ρυθμίζει το χρονοδιακόπτη ώστε να ενεργοποιεί/απενεργοποιεί την τηλεόραση.

Χρονοδ. Απενεργ.

Ρυθμίζει μια χρονική περίοδο, μετά από την οποία η τηλεόραση μεταβαίνει αυτόματα σε λειτουργία αναμονής.

Όταν είναι ενεργοποιημένος ο Χρονοδ. Απενεργ., η ένδειξη 

(χρονοδιακόπτης) στην τηλεόραση (πρόσοψη) ανάβει με πορτοκαλί χρώμα.

Συμβουλές

- Εάν απενεργοποιήσετε την τηλεόραση και την ενεργοποιήσετε ξανά, η ρύθμιση "Χρονοδ. Απενεργ." επιστρέφει στην τιμή "Όχι".
- Στην οθόνη εμφανίζεται το μήνυμα "Η τηλεόραση θα κλείσει σύντομα από το Χρονοδ. Απενεργ." ένα λεπτό πριν μεταβεί η τηλεόραση σε λειτουργία αναμονής.

Ενεργ. Χρονοδ.

Ρυθμίζει το χρονοδιακόπτη ώστε να ενεργοποιεί την τηλεόραση από τη λειτουργία αναμονής.

"Ημέρα": Επιλέγει την ημέρα στην οποία θέλετε να ενεργοποιήσετε το χρονοδιακόπτη ενεργοποίησης.

"Ωρα": Ρυθμίζει την ώρα στην οποία θα ενεργοποιηθεί η τηλεόραση.

"Διάρκεια": Επιλέγει τη χρονική περίοδο μετά από την οποία η τηλεόραση μεταβαίνει αυτόματα σε λειτουργία αναμονής ξανά.

"Ρύθμιση Έντασης Ήχου": Ρυθμίζει την ένταση ήχου για όταν ενεργοποιήσει ο χρονοδιακόπτης την τηλεόραση.

Ρύθμιση ρολογιού

Σας επιτρέπει να ρυθμίσετε το ρολόι χειροκίνητα. Όταν η τηλεόραση κάνει λήψη ψηφιακών καναλιών, το ρολόι δεν μπορεί να ρυθμιστεί χειροκίνητα επειδή είναι ρυθμισμένο στον κωδικό χρόνου του εκπεμπόμενου σήματος.

Εξοικ. Ενέργειας

Επιλέγει τη λειτουργία εξοικονόμησης ενέργειας για να μειωθεί η κατανάλωση ενέργειας της τηλεόρασης.

Όταν είναι επιλεγμένη η ρύθμιση "Σβήσιμο Εικόνας", η εικόνα σβήνει και η ένδειξη  (σβηστή εικόνα) στην τηλεόραση (πρόσοψη) ανάβει με πράσινο χρώμα. Ο ήχος παραμένει αμετάβλητος.

Αισθ. Φωτός

"Ναι": Βελτιστοποιεί αυτόματα τις ρυθμίσεις εικόνας ανάλογα με το φωτισμό περιβάλλοντος του δωματίου.

"Όχι": Απενεργοποιεί το χαρακτηριστικό "Αισθ. Φωτός".

Παρατήρηση

Βεβαιωθείτε να μην καλύπτετε τον αισθητήρα με ο, τιδήποτε επειδή μπορεί να επηρεαστεί η λειτουργία του. Για περαιτέρω πληροφορίες σχετικά με τον αισθητήρα, δείτε τη σελίδα 13.

Έξοδος AV2

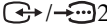
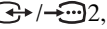
Ρυθμίζει ένα σήμα ως έξοδο μέσω της υποδοχής με την ετικέτα  2 στο πίσω μέρος της τηλεόρασης. Εάν συνδέσετε ένα βίντεο ή άλλη συσκευή εγγραφής στην υποδοχή  2, μπορείτε να εγγραφείτε από τη συσκευή που είναι συνδεδεμένη σε άλλες υποδοχές της τηλεόρασης.

"TV": Κάνει έξοδο μα εκπομπή.

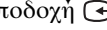
"AV1": Κάνει έξοδο σήματα από συσκευή συνδεδεμένη στην υποδοχή  1.

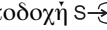
"AV6": Κάνει έξοδο σήματα από συσκευή συνδεδεμένη στην υποδοχή  6.

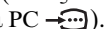
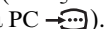
"Αυτόματο": Κάνει έξοδο ο,τιδήποτε προβάλλεται στην οθόνη (εκτός από σήματα από τις υποδοχές  3, HDMI IN 4, HDMI IN 5 και PC ).

Σιωπηλή Ενεργοπ	Ρυθμίζει το χειριστήριο έντασης ήχου σε χαμηλή στάθμη όταν ανάβει η τηλεόραση για πρώτη φορά, και κατόπιν αυξάνεται σταδιακά ο ήχος σε προκαθορισμένη στάθμη.
Ηχείο	Ενεργοποιεί/Απενεργοποιεί τα εσωτερικά ηχεία της τηλεόρασης. "Ναι": Τα ηχεία της τηλεόρασης ενεργοποιούνται προκειμένου να γίνει ακρόαση του ήχου της τηλεόρασης μέσω των ηχείων της τηλεόρασης. "Όχι": Τα ηχεία τηλεόρασης απενεργοποιούνται προκειμένου να γίνει ακρόαση του ήχου της τηλεόρασης μόνο μέσω του εξωτερικού ηχητικού εξοπλισμού που είναι συνδεδεμένος στις υποδοχές εξόδου ήχου.
Έξοδος ήχου	"Μεταβλητό": Η έξοδος ήχου από το ηχητικό σύστημά σας μπορεί να ελέγχεται από το τηλεχειριστήριο της τηλεόρασης. "Σταθερό": Η έξοδος ήχου της τηλεόρασης είναι σταθερή. Χρησιμοποιήστε το χειριστήριο έντασης ήχου του δέκτη ήχου σας για να ρυθμίσετε την ένταση ήχου (και άλλες ρυθμίσεις ήχου) μέσω του ηχοσυστήματός σας.
Σύστημα χρωμάτων	Επιλέγει το σύστημα χρωμάτων ("Αυτόματο", "PAL", "SECAM", "NTSC3.58", "NTSC4.43" ή "PAL60") ανάλογα με το εισερχόμενο σήμα από την πηγή εισόδου.
Πληροφορίες προϊόντος	Εμφανίζει τις πληροφορίες του συστήματος τηλεόρασής σας.
Μηδενισμός Όλων	Επαναφέρει όλες τις ρυθμίσεις στις εργοστασιακές τιμές και κατόπιν εμφανίζει την οθόνη Αυτόματη Έναρξη. Παρατήρηση Θα επαναφερθούν όλες οι ρυθμίσεις, περιλαμβανομένης της λίστας ψηφιακών αγαπημένων, της χώρας, της γλώσσας, των αυτόματα συντονισμένων καναλιών, κτλ.

Μενού Ρυθμίσεις PC

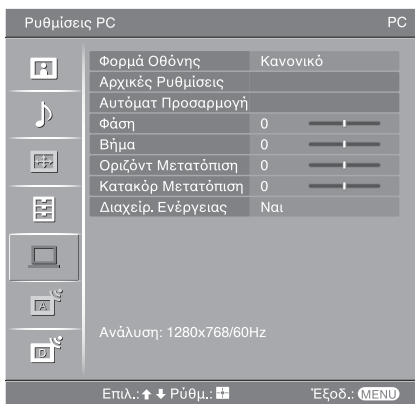

Από το μενού Ρυθμίσεις PC, μπορείτε να κάνετε τις επιλογές που παρατίθενται παρακάτω. Για να κάνετε επιλογές στο "Ρυθμίσεις", ανατρέξτε στο "Μενού Εικόνα" (σελίδα 23).

Φορμά Οθόνης

Επιλέγει τη μορφή οθόνης για την εμφάνιση εισόδου από το PC σας.
"Κανονικό": Εμφανίζει την εικόνα στο αρχικό μέγεθός της.
"Πλήρες 1": Μεγεθύνει την εικόνα για να γεμίσει την περιοχή οθόνης, διατηρώντας τον αρχικό λόγο οριζόντιας προς κάθετης διάστασης.
"Πλήρες 2": Μεγεθύνει την εικόνα για να γεμίσει η περιοχή οθόνης.

Αρχικές Ρυθμίσεις

Επαναφέρει τις ρυθμίσεις PC, εκτός από τα "Φορμά Οθόνης" και "Διαχειρ. Ενέργειας", στις εργοστασιακές τιμές.

Αυτόματ Προσαρμογή

Ρυθμίζει αυτόματα τη θέση οθόνης και τη φάση εικόνας όταν η τηλεόραση κάνει λήψη εισερχόμενου σήματος από το συνδεδεμένο PC.

Συμβουλή

Η ρύθμιση Αυτόματ Προσαρμογή ίσως να μη λειτουργεί καλά με ορισμένα εισερχόμενα σήματα. Σε τέτοιες περιπτώσεις, κάντε χειροκίνητα τις ρυθμίσεις "Φάση", "Βήμα", "Οριζόντ Μετατόπιση" και "Κατακόρ Μετατόπιση".

Φάση

Ρυθμίζει τη φάση όταν αναβοσβήνει η οθόνη.

Βήμα

Ρυθμίζει το βήμα όταν η εικόνα εμφανίζει ανεπιθύμητες κάθετες λωρίδες.

Οριζόντ Μετατόπιση

Ρυθμίζει την οριζόντια θέση της εικόνας.

Κατακόρ Μετατόπιση

Ρυθμίζει την κάθετη θέση της εικόνας.

Διαχειρ. Ενέργειας

Κάνει μετάβαση της τηλεόρασης σε λειτουργία αναμονής εάν δεν γίνει λήψη σήματος για 30 δευτερόλεπτα.

Μενού Αναλογικές Ρυθμίσεις (μόνο για αναλογική λειτουργία)

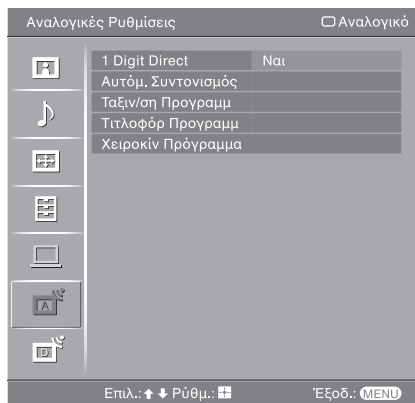

Μπορείτε να αλλάξετε/κάνετε τις αναλογικές ρυθμίσεις με τη βοήθεια του μενού Αναλογικές Ρυθμίσεις. Για να κάνετε επιλογές στο "Ρυθμίσεις", ανατρέξτε στο "Μενού Εικόνα" (σελίδα 23).

1 Digit Direct

Όταν η ρύθμιση "1 Digit Direct" έχει την τιμή "Ναι", μπορείτε να επιλέξετε ένα αναλογικό κανάλι με τη χρήση ενός προκαθορισμένου αριθμητικού πλήκτρου (0 - 9) στο τηλεχειριστήριο.

Παρατήρηση

Όταν η ρύθμιση "1 Digit Direct" έχει την τιμή "Ναι", δεν μπορείτε να επιλέξετε αριθμούς καναλιών 10 και παραπάνω με την εισαγωγή δύο ψηφίων από το τηλεχειριστήριο.

Αυτόμ. Συντονισμός

Συντονίζει όλα τα διαθέσιμα αναλογικά κανάλια.

Συνήθως δεν χρειάζεται να προβείτε στη λειτουργία αυτή επειδή τα κανάλια είναι ήδη συντονισμένα όταν η τηλεόραση εγκαταστάθηκε για πρώτη φορά (σελίδα 9). Ωστόσο, η επιλογή αυτή σας επιτρέπει να επαναλάβετε τη διαδικασία (π.χ. να συντονίσετε και πάλι την τηλεόραση μετά από μετακόμιση σε άλλο σπίτι ή να αναζητήσετε καινούργια κανάλια που έχουν δημιουργηθεί και εκτέμπουν).

Ταξιν/ση Προγραμμ

Αλλάζει τη σειρά με την οποία τα αναλογικά κανάλια αποθηκεύονται στην τηλεόραση.

- 1 Πιέστε \uparrow/\downarrow για να επιλέξετε το κανάλι που θέλετε να μετακινήσετε σε μια νέα θέση και κατόπιν πιέστε \oplus .
- 2 Πιέστε \uparrow/\downarrow για να επιλέξετε τη νέα θέση για το κανάλι σας και κατόπιν πιέστε \oplus .

Τιτλοφόρ Προγραμμα

Εκχωρεί το όνομα της επιλογής σας σε κανάλι, με έως πέντε γράμματα ή αριθμούς. Το όνομα εμφανίζεται στην οθόνη για σύντομο χρονικό διάστημα όταν επιλέξετε το κανάλι. (Τα ονόματα των καναλιών λαμβάνονται συνήθως αυτόματα από το κείμενο (εφόσον υπάρχει).)

1 Πιέστε \hat{u}/\hat{v} για να επιλέξετε το κανάλι που θέλετε να ονομάσετε και κατόπιν πιέστε \oplus .

2 Πιέστε \hat{u}/\hat{v} για να επιλέξετε το επιθυμητό γράμμα ή αριθμό ("_" για κενό διάστημα) και κατόπιν πιέστε \Rightarrow .

Εάν εισάγετε λάθος χαρακτήρα

Πιέστε \Leftarrow/\Leftarrow εάν επιλέξατε λάθος χαρακτήρα. Κατόπιν, πιέστε \hat{u}/\hat{v} για να επιλέξετε το σωστό χαρακτήρα.

Για να διαγράψετε όλους τους χαρακτήρες

Επιλέξτε "AQ Ryθ" και κατόπιν πιέστε \oplus .

3 Επαναλάβετε τη διαδικασία στο βήμα 2 έως ότου συμπληρωθεί το όνομα.

4 Επιλέξτε "OK" και κατόπιν πιέστε \oplus .

Χειροκίν Πρόγραμμα

Πριν επιλέξετε "Τίτλος"/"AFT"/"Φίλτρο ήχου"/"Παράλειψη"/"Αποκωδ/ποιητής", πιέστε PROG +/- για να επιλέξετε τον αριθμό προγράμματος με το κανάλι. Δεν μπορείτε να επιλέξετε έναν αριθμό προγράμματος που έχετε ρυθμίσει να παραλείπεται (σελίδα 35).

Πρόγραμμα/Σύστημα/Κανάλι

Προκαθορίζει τα κανάλια προγραμμάτων χειροκίνητα.

1 Πιέστε \hat{u}/\hat{v} για να επιλέξετε "Πρόγραμμα" και κατόπιν πιέστε \oplus .

2 Πιέστε \hat{u}/\hat{v} για να επιλέξετε τον αριθμό προγράμματος που θέλετε να συντονίσετε χειροκίνητα (εάν συντονίζετε βίντεο, επιλέξτε το κανάλι 00) και κατόπιν πιέστε RETURN.

3 Πιέστε \hat{u}/\hat{v} για να επιλέξετε "Σύστημα" και κατόπιν πιέστε \oplus .

4 Πιέστε \hat{u}/\hat{v} για να επιλέξετε ένα από τα ακόλουθα συστήματα εκπομπής τηλεόρασης και κατόπιν πιέστε \Leftarrow .

B/G: Για δυτικές ευρωπαϊκές χώρες/περιοχές

D/K: Για ανατολικές ευρωπαϊκές χώρες/περιοχές

L: Για τη Γαλλία

I: Για το Ηνωμένο Βασίλειο

5 Πιέστε \hat{u}/\hat{v} για να επιλέξετε "Κανάλι" και κατόπιν πιέστε \oplus .

6 Πιέστε \hat{u}/\hat{v} για να επιλέξετε "S" (για καλωδιακά κανάλια) ή "C" (για επίγεια κανάλια) και κατόπιν πιέστε \Rightarrow .

7 Συντονίστε τα κανάλια ως εξής:

Εάν δεν γνωρίζετε τον αριθμό του καναλιού (συχνότητα)

Πιέστε \hat{u}/\hat{v} για να αναζητήσετε το επόμενο διαθέσιμο κανάλι. Όταν βρεθεί ένα κανάλι, η αναζήτηση θα σταματήσει. Για να συνεχίσετε την αναζήτηση, πιέστε \hat{u}/\hat{v} .

Εάν γνωρίζετε τον αριθμό του καναλιού (συχνότητα)

Πιέστε τα αριθμητικά πλήκτρα για να εισάγετε τον αριθμό καναλιού της εκπομπής που θέλετε ή τον αριθμό καναλιού για το βίντεό σας.

8 Πιέστε \oplus για να μεταβείτε στη ρύθμιση "Επιβεβαίωση" και κατόπιν πιέστε \oplus .

9 Πιέστε \hat{v} για να επιλέξετε "OK" και κατόπιν πιέστε \oplus .

Επαναλάβετε την παραπάνω διαδικασία για να προκαθορίσετε χειροκίνητα και άλλα κανάλια.

Τίτλος

Εκχωρεί το όνομα της επιλογής σας στο επιλεγμένο κανάλι, με έως πέντε γράμματα ή αριθμούς. Το όνομα εμφανίζεται στην οθόνη για σύντομο χρονικό διάστημα όταν επιλέγετε το κανάλι.

Για να εισάγετε χαρακτήρες, ακολουθήστε τα βήματα 2 έως 4 στην παράγραφο "Τίτλοφόρ Προγραμμα" (σελίδα 34).

AFT

Σας επιτρέπει να κάνετε λεπτό συντονισμό στο επιλεγμένο αριθμό προγράμματος χειροκίνητα εάν πιστεύετε ότι μια ρύθμιση λεπτού συντονισμού θα βελτιώσει την ποιότητα εικόνας.

Μπορείτε να ρυθμίσετε το λεπτό συντονισμό σε τιμές που κυμαίνονται από -15 έως +15. Όταν είναι επιλεγμένο το "Ναι", ο λεπτός συντονισμός εκτελείται αυτόματα.

Φίλτρο ήχου

Βελτιώνει τον ήχο συγκεκριμένων καναλιών σε περίπτωση παραμορφώσεων σε μονοφωνικές εκπομπές. Μερικές φορές, ένα μη τυποποιημένο σήμα εκπομπής μπορεί να δημιουργήσει ηχητική παραμόρφωση ή διαλείπουσα σίγαση ήχου όταν παρακολουθείτε μονοφωνικά προγράμματα.

Εάν δεν αντιλαμβάνεστε οποιαδήποτε ηχητική παραμόρφωση, συνιστάται να αφήσετε την επιλογή αυτή στην εργοστασιακή της ρύθμιση, δηλ. "Όχι".

Παρατηρήσεις

- Δεν μπορείτε να κάνετε λήψη στερεοφωνικού ή διπλού ήχου όταν είναι επιλεγμένη η τιμή "Χαμηλό" ή "Υψηλό".
- Το "Φίλτρο ήχου" δεν διατίθεται όταν το "Σύστημα" είναι ρυθμισμένο στο "L".

Παράλειψη

Παράλειπει τα αναλογικά κανάλια που δεν χρησιμοποιούνται όταν πιέζετε το PROG +/- για να επιλέξετε κανάλια. (Μπορείτε να επιλέξετε τα παραλειπόμενα κανάλια με τη χρήση των αριθμητικών πλήκτρων.)

Αποκωδ/ποιητής

Προβάλλει και εγγράφει το επιλεγμένο κωδικοποιημένο κανάλι όταν χρησιμοποιείται αποκωδικοποιητής συνδεδεμένος απευθείας στη σύνδεση scart  1 ή στη σύνδεση scart  2 μέσω βίντεο.

Παρατήρηση

Ανάλογα με τη χώρα/περιοχή που είναι επιλεγμένη στη ρύθμιση "Χώρα" (σελίδα 8), αυτή η επιλογή μπορεί να μη διατίθεται.

Επιβεβαίωση

Αποθηκεύστε τις αλλαγές που έγιναν στις ρυθμίσεις "Χειροκίν Προγραμμα".

Μενού Ψηφιακές Ρυθμίσεις DV3

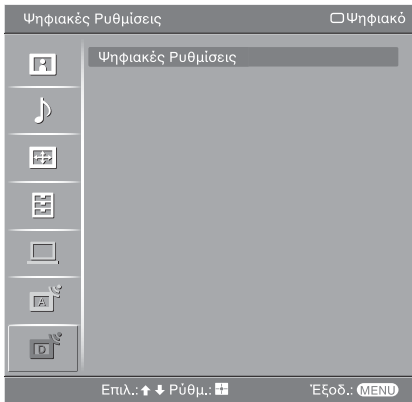

Μπορείτε να αλλάξετε/ρυθμίσετε τις ψηφιακές ρυθμίσεις με τη βοήθεια του μενού Ψηφιακές Ρυθμίσεις. Επιλέξτε "Ψηφιακές Ρυθμίσεις" και πιέστε (+) για να εμφανιστούν τα ακόλουθα μενού. Για να κάνετε επιλογές στο "Ρυθμίσεις", ανατρέξτε στο "Μενού Εικόνα" (σελίδα 23).

Ψηφιακός Συντονισμός

Εμφανίζει το μενού "Ψηφιακός Συντονισμός".

Αυτός Συντονισμός

Συντονίζει όλα τα διαθέσιμα ψηφιακά κανάλια.

Συνήθως δεν χρειάζεται να προβείτε στη λειτουργία αυτή επειδή τα κανάλια είναι ήδη συντονισμένα όταν η τηλεόραση εγκαταστάθηκε για πρώτη φορά (σελίδα 9). Ωστόσο, η επιλογή αυτή σας επιτρέπει να επαναλάβετε τη διαδικασία (π.χ. να συντονίσετε και πάλι την τηλεόραση μετά από μετακόμιση σε άλλο σπίτι ή να αναζητήσετε καινούργια κανάλια που έχουν δημιουργηθεί και εκπέμπουν).

Επεξεργασία Προγ/των

Αφαιρεί τυχόν ανεπιθύμητα ψηφιακά κανάλια που είναι αποθηκευμένα στην τηλεόραση και αλλάζει τη σειρά των ψηφιακών καναλιών που είναι αποθηκευμένα στην τηλεόραση.

- 1 Πιέστε \uparrow/\downarrow για να επιλέξετε το κανάλι που θέλετε να αφαιρέσετε ή να μετακινήσετε σε καινούργια θέση.

Εάν γνωρίζετε τον αριθμό προγράμματος (συχνότητα)

Πιέστε τα αριθμητικά πλήκτρα για να εισάγετε τον τριψήφιο αριθμό προγράμματος της εκπομπής που θέλετε.

- 2 Αφαιρέστε ή αλλάξτε τη σειρά των ψηφιακών καναλιών ως εξής:

Για να αφαιρέσετε το ψηφιακό κανάλι

Πιέστε (+). Εμφανίζεται ένα μήνυμα που επιβεβαιώνει εάν πρόκειται να διαγραφεί το επιλεγμένο ψηφιακό κανάλι. Πιέστε \leftarrow για να επιλέξετε "Ναι" και κατόπιν πιέστε (+).

Για να αλλάξετε τη σειρά των ψηφιακών καναλιών

Πιέστε \rightarrow και κατόπιν πιέστε \uparrow/\downarrow για να επιλέξετε τη νέα θέση για το κανάλι και πιέστε \leftarrow . Επαναλάβετε τα βήματα 1 και 2 της διαδικασίας για να μετατοπίσετε και άλλα κανάλια, εφόσον το επιθυμείτε.

- 3 Πιέστε RETURN.

Χειρ/τος Συντονισμός

Συντονίζει τα ψηφιακά κανάλια χειροκίνητα.

- 1 Πιέστε το αριθμητικό πλήκτρο για να επιλέξετε τον αριθμό καναλιού που θέλετε να συντονίσετε χειροκίνητα και κατόπιν πιέστε \uparrow/\downarrow για να συντονίσετε το κανάλι.
- 2 Όταν βρεθούν τα διαθέσιμα κανάλια, πιέστε \uparrow/\downarrow για να επιλέξετε το κανάλι που θέλετε να αποθηκεύσετε και κατόπιν πιέστε \oplus .
- 3 Πιέστε \uparrow/\downarrow για να επιλέξετε τον αριθμό προγράμματος όπου θέλετε να αποθηκεύσετε το νέο κανάλι και κατόπιν πιέστε \oplus .

Επαναλάβετε την παραπάνω διαδικασία για να συντονίσετε χειροκίνητα και άλλα κανάλια.

Ψηφιακές Ρυθμίσεις

Εμφανίζει το μενού "Ψηφιακές Ρυθμίσεις".

Ρύθμιση Υπότιτλων*

Εμφανίζει ψηφιακούς υπότιτλους στην οθόνη.

Όταν έχει γίνει η επιλογή "Για βαρύτερους", μπορεί να εμφανιστούν και μερικά οπτικά βοηθήματα μαζί με τους υπότιτλους (εάν το τηλεοπτικό κανάλι εκπέμπει τέτοιες πληροφορίες).

Γλώσσα Υπότιτλων*

Επιλέγει τη γλώσσα στην οποία εμφανίζονται οι υπότιτλοι.

Γλώσσα Ήχου*

Επιλέγει τη γλώσσα που χρησιμοποιείται για το πρόγραμμα. Μερικά ψηφιακά κανάλια μπορεί να εκπέμπουν αρκετές γλώσσες ήχου για ένα πρόγραμμα.

Τύπος Ήχου*

Αυξάνει την ένταση ήχου όταν έχει γίνει η επιλογή "Για βαρύτερους".

Κλειδίωμα για Παιδιά*

Ρυθμίζει περιορισμό ηλικίας για προγράμματα. Μπορείτε να παρακολουθήσετε οποιοδήποτε πρόγραμμα υπερβαίνει τον περιορισμό ηλικίας μόνο εάν εισάγετε σωστά τον κωδικό PIN.

- 1 Πιέστε τα αριθμητικά πλήκτρα για να εισάγετε τον υπάρχοντα κωδικό PIN σας.

Εάν δεν έχετε προηγουμένως ρυθμίσει PIN, εμφανίζεται οθόνη εισαγωγής κωδικού PIN. Ακολουθήστε τις οδηγίες της παραγράφου "Κωδικός PIN" παρακάτω.

- 2 Πιέστε \uparrow/\downarrow για να επιλέξετε περιορισμό ηλικίας ή την τιμή "Καμία" (για παρακολούθηση χωρίς περιορισμούς) και κατόπιν πιέστε \oplus .

- 3 Πιέστε RETURN.

Κωδικός PIN*

Ρυθμίζει κωδικό PIN για πρώτη φορά ή σας επιτρέπει να αλλάξετε τον κωδικό PIN σας.

- 1 Εισάγετε PIN ως εξής:

Εάν έχετε προηγουμένως ρυθμίσει PIN

Πιέστε τα αριθμητικά πλήκτρα για να εισάγετε το υπάρχον PIN σας.

Εάν δεν έχετε ρυθμίσει PIN

Πιέστε τα αριθμητικά πλήκτρα για να εισάγετε την εργοστασιακή τιμή PIN του 9999.

2 Πιέστε τα αριθμητικά πλήκτρα για να εισάγετε τον καινούργιο κωδικό PIN.

Εμφανίζεται ένα μήνυμα για να σας ενημερώσει ότι το καινούργιο PIN έχει γίνει αποδεχτό.

3 Πιέστε RETURN.

Συμβουλή

Ο κωδικός PIN 9999 είναι πάντα αποδεχτός.

Τεχνικές Ρυθμίσεις

Εμφανίζει το μενού Τεχνικές Ρυθμίσεις.

"Αυτόματη Ενημέρωση Υπηρ.": Επιτρέπει στην τηλεόραση να ανιχνεύει και να αποθηκεύει καινούργιες ψηφιακές υπηρεσίες καθώς αυτές διατίθενται.

"Λήψη Λογισμικού": Επιτρέπει στην τηλεόραση να λαμβάνει αυτόματα αναβαθμίσεις λογισμικού δωρεάν μέσω της υπάρχουσας κεραίας σας (όταν εκδίδονται). Η Sony συνιστά αυτή η επιλογή να είναι πάντα ρυθμισμένη στην τιμή "Ναι". Εάν δεν θέλετε να αναβαθμίζεται το λογισμικό σας, θέστε αυτήν την επιλογή στην τιμή "Όχι".

"Πληροφορίες Συστήματος": Εμφανίζει την τρέχουσα έκδοση λογισμικού και το επίπεδο σήματος.

"Χρονική Ζώνη": Σας επιτρέπει να επιλέξετε χειροκίνητα τη χρονική ζώνη στην οποία βρίσκεστε εάν δεν είναι ίδια με την προεπιλεγμένη ρύθμιση χρονικής ζώνης για τη χώρα σας.

Ρυθμίσεις Μονάδας CA

Σας επιτρέπει να αποκτάτε πρόσβαση σε υπηρεσία Pay Per View (χρέωση ανά προβολή) μόλις λάβετε υπομονάδα για πρόσβαση υπό συνθήκες (Conditional Access Module - CAM) και κάρτα προβολής. Δείτε τη σελίδα 39 για τη θέση της υποδοχής  (PCMCIA).

* Η λειτουργία αυτή μπορεί να μη διατίθεται σε ορισμένες χώρες.

Σύνδεση προαιρετικών συσκευών

Μπορείτε να συνδέσετε μια μεγάλη ποικιλία προαιρετικών συσκευών στην τηλεόρασή σας. Τα καλώδια σύνδεσης δεν παρέχονται.

Σύνδεση στην τηλεόραση (πλάι)

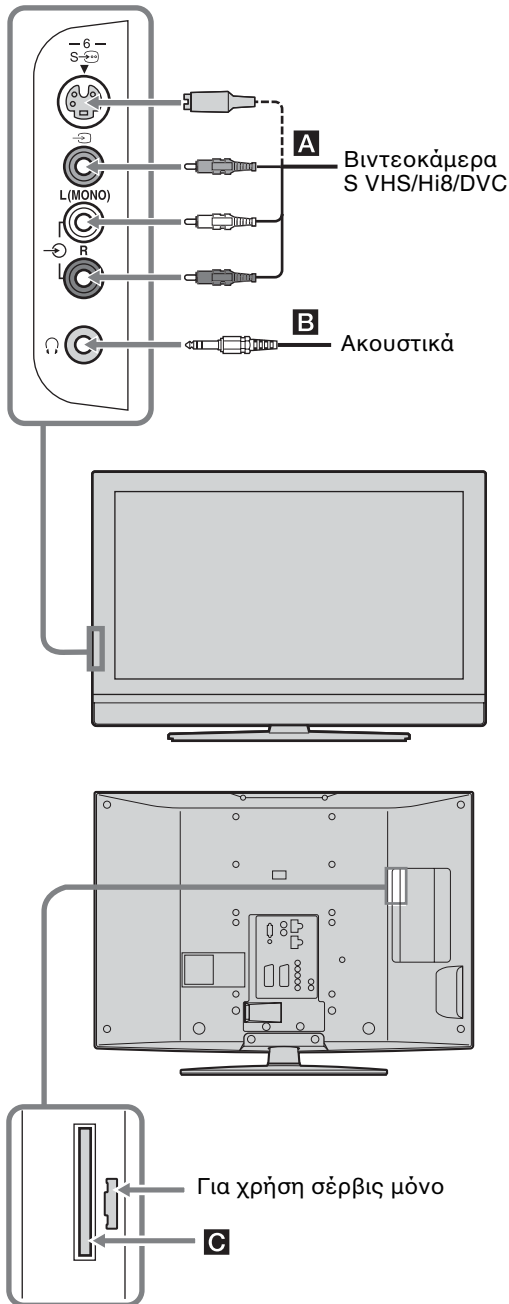

Για να συνδέσετε

Βιντεοκάμερα S VHS/Hi8/DVC **A**

Κάντε τα εξής

Συνδέστε στην υποδοχή S video S→6 ή στην υποδοχή βίντεο composite →6 και στις υποδοχές ήχου L (MONO)/R →6. Για να αποφύγετε το θόρυβο εικόνας, μη συνδέετε ταυτόχρονα τη βιντεοκάμερα στην υποδοχή βίντεο →6 και στην υποδοχή S video S→6. Εάν συνδέσετε μονοφωνικό εξοπλισμό, συνδέστε στην υποδοχή L →6.

Ακουστικά **B**

Συνδέστε στην υποδοχή Ω για να ακούσετε στα ακουστικά τον ήχο από την τηλεόραση.

Υπομονάδα για πρόσβαση υπό συνθήκες (Conditional Access Module - CAM) **C**

Για να χρησιμοποιήσετε υπηρεσίες Pay Per View (χρέωση ανά προβολή). Για λεπτομέρειες, ανατρέξτε στο εγχειρίδιο οδηγιών που συνοδεύει την CAM που διαθέτετε. Για να χρησιμοποιήσετε την CAM, αφαιρέστε το ελαστικό κάλυμμα από τη σχισμή CAM. Σβήστε την τηλεόραση όταν εισάγετε την CAM στη σχισμή CAM. Όταν δεν χρησιμοποιείτε την CAM, συνιστούμε να τοποθετείτε ξανά το κάλυμμα στη σχισμή CAM.

Παρατήρηση

Το CAM δεν υποστηρίζεται σε όλες τις χώρες. Παρακαλείστε να ρωτήσετε τον εξουσιοδοτημένο αντιπρόσωπό σας.

Σύνδεση στην τηλεόραση (πίσω)

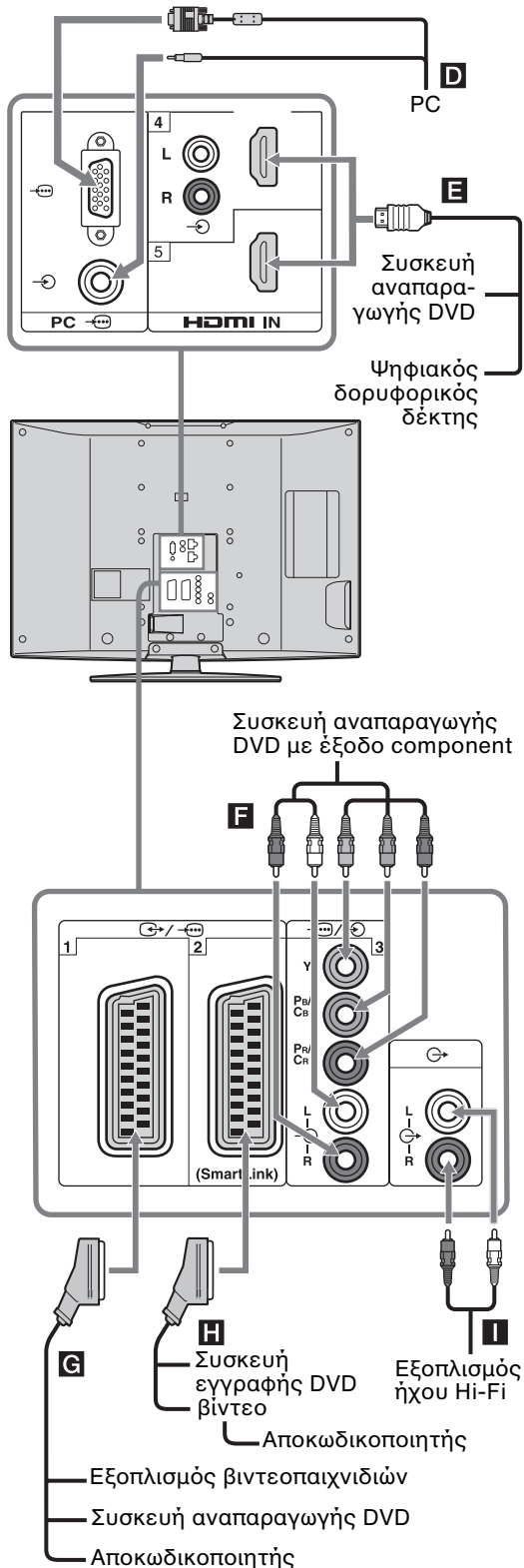

Για να συνδέσετε

Κάντε τα εξής

PC **D**

Συνδέστε στις υποδοχές PC . Συνιστάται να χρησιμοποιείτε καλώδιο PC με φερόριτη.

Ψηφιακό δορυφορικό δέκτη ή συσκευή αναπαραγωγής DVD **E**

Συνδέστε στην υποδοχή HDMI IN 4 ή 5 εάν ο εξοπλισμός διαθέτει υποδοχή HDMI. Τα ψηφιακά σήματα εικόνας και ήχου αποτελούν είσοδο από τον εξοπλισμό. Εάν ο εξοπλισμός διαθέτει υποδοχή DVI, συνδέστε την υποδοχή DVI στην υποδοχή HDMI IN 4 μέσω διασύνδεσης προσαρμογέα DVI - HDMI (δεν παρέχεται) και συνδέστε τις υποδοχές εξερχόμενου ήχου του εξοπλισμού στις υποδοχές εισερχόμενου ήχου HDMI IN 4.

Παρατηρήσεις

- Οι υποδοχές HDMI υποστηρίζουν μόνο τις ακόλουθες εισόδους βίντεο: 480i, 480p, 576i, 576p, 720p, 1080i και 1080p. Για να συνδέσετε PC, χρησιμοποιήστε την υποδοχή PC .
- Βεβαιωθείτε να χρησιμοποιήσετε μόνο καλώδιο HDMI που φέρει το λογότυπο HDMI.

Συσκευή αναπαραγωγής DVD με έξοδο component **F**



Συνδέστε στις υποδοχές βίντεο component και στις υποδοχές ήχου L/R 3.

Εξοπλισμό βιντεοπαιχνιδιών, συσκευή αναπαραγωγής DVD ή αποκωδικοποιητή **G**

Συνδέστε στην υποδοχή scart 1. Όταν συνδέετε τον αποκωδικοποιητή, το κωδικοποιημένο σήμα από το DVD ή συντονιστή της τηλεόρασης αποτελεί έξοδο του αποκωδικοποιητή και κατόπιν το αποκωδικοποιημένο σήμα αποτελεί έξοδο από τον αποκωδικοποιητή.

Συσκευή εγγραφής DVD ή συσκευή βίντεο SmartLink **H**

Συνδέστε στην υποδοχή scart 2. Το SmartLink είναι ένας άμεσος σύνδεσμος μεταξύ της τηλεόρασης και μιας συσκευής εγγραφής βίντεο/DVD.

Για να συνδέσετε	Κάντε τα εξής
Εξοπλισμός ήχου Hi-Fi 	Συνδέστε στις υποδοχές εξόδου ήχου  για να ακούσετε τον ήχο της τηλεόρασης μέσω εξοπλισμού ήχου Hi-Fi.

Χρήση Tools σε λειτουργία εισόδου PC

Πιέστε TOOLS για να εμφανίσετε τις ακόλουθες επιλογές όταν προβάλλετε εισοδο εικόνων από το συνδεδεμένο PC.

Επιλογές	Περιγραφή
Κλείσιμο	Κλείνει το μενού Tools.
Εξοικ. Ενέργειας	Βλέπε σελίδα 30.
Λειτουργία οθόνης	Βλέπε σελίδα 23.
Λειτουργία Ήχου	Βλέπε σελίδα 25.
Αυτόματ Προσαρμογή	Βλέπε σελίδα 32.
Οριζόντ Μετατόπιση	Βλέπε σελίδα 32.
Κατακόρ Μετατόπιση	Βλέπε σελίδα 32.
Αυτόμ Ρύθμ Ρολογιού (σε αναλογική λειτουργία μόνο)	Σας επιτρέπει να μεταβείτε σε ψηφιακή λειτουργία και να κάνετε λήψη της ώρας.
Ένταση 	Ρυθμίζει την ένταση ήχου των ακουστικών.

Προδιαγραφές

Μονάδα οθόνης

Απαιτήσεις ισχύος:
220–240 V AC, 50 Hz

Μέγεθος οθόνης:

KDL-46T35xx:

46 ίντσες (Περίπου 116,8 εκατοστά μετρημένο
διαγώνια)

KDL-40T35xx:

40 ίντσες (Περίπου 101,6 εκατοστά μετρημένο
διαγώνια)

Ανάλυση οθόνης:

1.920 κουκκίδες (οριζόντια) × 1.080 γραμμές (κάθετα)

Κατανάλωση ισχύος:

KDL-46T35xx: 225 W

KDL-40T35xx: 185 W

Κατανάλωση ισχύος σε αναμονή*:

0,3 W

* Αφού η τηλεόραση τελειώσει τις απαραίτητες
εσωτερικές διαδικασίες φτάνει το καθορισμένο
ρεύμα αναμονής.

Διαστάσεις (π × υ × β):

KDL-46T35xx:

Περίπου 1.126 x 805 x 334 χιλιοστά (με τη βάση)

Περίπου 1.126 x 755 x 116 χιλιοστά (χωρίς τη βάση)

KDL-40T35xx:

Περίπου 988 x 716 x 265 χιλιοστά (με τη βάση)

Περίπου 988 x 664 x 103 χιλιοστά (χωρίς τη βάση)

Βάρος:

KDL-46T35xx:

Περίπου 34,0 κιλά (με τη βάση)

Περίπου 28,5 κιλά (χωρίς τη βάση)

KDL-40T35xx:

Περίπου 26,0 κιλά (με τη βάση)

Περίπου 22,0 κιλά (χωρίς τη βάση)

Σύστημα πινάκων

Πίνακας LCD (οθόνη υγρών κρυστάλλων)

Σύστημα τηλεόρασης

Ανάλογα με την επιλογή της χώρας/περιοχής σας:

Αναλογικά: B/G/H, D/K, L, I

Ψηφιακά: DVB-T

Σύστημα χρωμάτων/βίντεο

Αναλογικά: PAL, SECAM

NTSC 3.58, 4.43 (μόνο είσοδος εικόνας)

Ψηφιακά: MPEG-2 MP@ML

Κεραία

Εξωτερικός ακροδέκτης 75Ω για VHF/UHF

Κάλυψη καναλιών

Αναλογικό: 48.25 - 855.25 MHz

Ψηφιακό: VHF Band III (177.5 - 226.5 MHz)

UHF E21 - E69 (474 - 858 MHz)

Ακροδέκτες

 1

Σύνδεση Scart 21 ακίδων (πρότυπο CENELEC)
που περιλαμβάνει είσοδο ήχου/εικόνας, είσοδο
RGB και έξοδο ήχου/εικόνας τηλεόρασης.

 2 (SmartLink)

Σύνδεση Scart 21 ακίδων (πρότυπο CENELEC)
που περιλαμβάνει είσοδο ήχου/εικόνας, είσοδο
RGB, επιλεγόμενη έξοδο ήχου/εικόνας και
διασύνδεση SmartLink.

 3

Υποστηριζόμενες μορφές: 1080i, 720p, 576p, 576i,
480p, 480i

Y: 1 Vp-p, 75Ω, 0,3V αρνητικός συγχρονισμός

Pb/Cb: 0,7 Vp-p, 75Ω

Pr/Cr: 0,7 Vp-p, 75Ω

 3

Είσοδος ήχου (βύσματα ήχου)

500 mVrms

Σύνθετη αντίσταση: 47kΩ

HDMI IN 4, 5

Εικόνα: 1080p, 1080i, 720p, 576p, 576i, 480p, 480i

Ήχος: Γραμμικό PCM δύο καναλιών

32, 44,1 και 48 kHz, 16, 20 και 24 bits

Αναλογικός ήχος (βύσματα ήχου):

500 mVrms, Σύνθετη αντίσταση 47kΩ

(HDMI IN 4 μόνο)

 6 Είσοδος S video (mini DIN 4 ακίδων)

 6 Είσοδος Video (βύσμα ήχου)

 6 Είσοδος ήχου (βύσματα ήχου)

 Έξοδος ήχου (βύσματα ήχου)

PC  Είσοδος PC (D-sub 15 ακροδεκτών)

(δείτε τη σελίδα 43)

G: 0,7 Vp-p, 75 Ω, μη συγχρονισμένο στο πράσινο

B: 0,7 Vp-p, 75Ω

R: 0,7 Vp-p, 75Ω

HD: 1-5 Vp-p

VD: 1-5 Vp-p

 Είσοδος ήχου PC (minijack)

 Βύσμα ακουστικών

 Σχισητή CAM (Υπομονάδα για πρόσβαση υπό
συνθήκες)

Έξοδος ήχου

10 W + 10 W

Παρεχόμενα εξαρτήματα

Ανατρέξτε στην παράγραφο "1: Έλεγχος των
εξαρτημάτων" στη σελίδα 6.

Προαιρετικά εξαρτήματα

• Επιτοίχια στήριξη SU-WL51

Ο σχεδιασμός και οι προδιαγραφές υπόκεινται
σε αλλαγές χωρίς προειδοποίηση.

Πίνακας αναφοράς σήματος εισόδου PC

Σήματα	Οριζόντια (πίξελ)	Κάθετα (γραμμή)	Οριζόντια συχνότητα (kHz)	Κάθετη συχνότητα (Hz)	Πρότυπο
VGA	640	480	31,5	60	VGA
	640	480	37,5	75	VESA
	720	400	31,5	70	VGA-T
SVGA	800	600	37,9	60	Κατευθυντήριες οδηγίες VESA
	800	600	46,9	75	VESA
XGA	1024	768	48,4	60	Κατευθυντήριες οδηγίες VESA
	1024	768	56,5	70	VESA
	1024	768	60	75	VESA
WXGA	1280	768	47,4	60	VESA
	1280	768	47,8	60	VESA
	1360	768	47,7	60	VESA

- Η είσοδος PC της τηλεόρασης αυτής δεν υποστηρίζει συγχρονισμό στο πράσινο ή συγχρονισμό composite.
- Η είσοδος PC της τηλεόρασης αυτής δεν υποστηρίζει διαπλεγμένα σήματα.
- Για τη βέλτιστη ποιότητα εικόνας, συνιστάται να χρησιμοποιείτε σήματα (έντονη γραφή) από τον παραπάνω πίνακα με κάθετη συχνότητα 60 Hz από προσωπικό υπολογιστή. Σε σύνδεση και άμεση λειτουργία (plug and play), θα επιλεγούν αυτόματα τα σήματα με κάθετη συχνότητα 60 Hz.

Αντιμετώπιση προβλημάτων

Ελέγξτε εάν η ένδειξη \cup (αναμονή) αναβοσβήνει με κόκκινο χρώμα.

Όταν αναβοσβήνει

Η λειτουργία αυτόματης διάγνωσης είναι ενεργοποιημένη.

- 1 Μετρήστε πόσες φορές αναβοσβήνει η ένδειξη \cup (αναμονή) μεταξύ κάθε διακοπής δύο δευτερολέπτων.

Για παράδειγμα, η ένδειξη αναβοσβήνει τρεις φορές, κατόπιν υπάρχει διακοπή δύο δευτερολέπτων, και κατόπιν αναβοσβήνει κι άλλες τρεις φορές, κτλ.



- 2 Πιέστε \cup στην τηλεόραση (άνω μέρος) για να τη σβήσετε, αποσυνδέστε το κεντρικό καλώδιο ηλεκτρικής τροφοδοσίας καλώδιο και ενημερώστε τον τοπικό σας αντιπρόσωπο ή κέντρο σέρβις της Sony σχετικά με τον τρόπο που αναβοσβήνει η ένδειξη (φορές που αναβοσβήνει).

Όταν δεν αναβοσβήνει

- 1 Ελέγξτε τα στοιχεία στους παρακάτω πίνακες.
- 2 Εάν το πρόβλημα εξακολουθεί να υπάρχει, δώστε για επισκευή την τηλεόρασή σας σε αρμόδιο προσωπικό σέρβις.

Εικόνα

Πρόβλημα	Αιτία/Επιδιόρθωση
Καθόλου εικόνα (η οθόνη είναι σκοτεινή) και καθόλου ήχος	<ul style="list-style-type: none">• Ελέγξτε τη σύνδεση της κεραίας.• Βάλτε την τηλεόραση στην πρίζα και πιέστε \cup στην τηλεόραση (επάνω πλευρά).• Εάν η ένδειξη \cup (αναμονή) ανάψει με κόκκινο χρώμα, πιέστε το I/\cup.
Δεν εμφανίζεται εικόνα ούτε πληροφορίες μενού από τη συσκευή που είναι συνδεδεμένη στην υποδοχή scart	<ul style="list-style-type: none">• Ελέγξτε εάν είναι ενεργοποιημένη η προαιρετική συσκευή και πιέστε επανειλημμένα \rightarrow/\oplus έως ότου εμφανιστεί στην οθόνη το σωστό σύμβολο εισόδου.• Ελέγξτε τη σύνδεση μεταξύ της προαιρετικής συσκευής και της τηλεόρασης.
Διπλή εικόνα ή είδωλα	<ul style="list-style-type: none">• Ελέγξτε τις συνδέσεις κεραίας/καλωδίου.• Ελέγξτε τη θέση και τον προσανατολισμό της κεραίας.
Στην οθόνη εμφανίζεται μόνο χιόνι και θόρυβος	<ul style="list-style-type: none">• Ελέγξτε εάν η κεραία έχει σπάσει ή έχει στραβώσει.• Ελέγξτε εάν η κεραία έχει φτάσει το τέλος της ζωής της (τρία έως πέντε χρόνια κανονικής χρήσης, ένα έως δύο χρόνια για χρήση κοντά στη θάλασσα).
Παραμορφωμένη εικόνα (γραμμές με κουκκίδες ή λωρίδες)	<ul style="list-style-type: none">• Φυλάξτε την τηλεόραση μακριά από πηγές ηλεκτρικού θορύβου, όπως αυτοκίνητα, μοτοσικλέτες, σεσουάρ ή οπτικό εξοπλισμό.• Όταν εγκαθιστάτε προαιρετικές συσκευές, αφήστε χώρο μεταξύ της προαιρετικής συσκευής και της τηλεόρασης.• Βεβαιωθείτε ότι η κεραία είναι συνδεδεμένη με το παρεχόμενο ομοαξονικό καλώδιο.• Φυλάξτε το καλώδιο κεραίας μακριά από άλλα καλώδια σύνδεσης.
Εικόνα με θόρυβο κατά την παρακολούθηση τηλεοπτικού καναλιού	<ul style="list-style-type: none">• Επιλέξτε "Χειροκίνητο Πρόγραμμα" στο μενού "Αναλογικές Ρυθμίσεις" και κάντε τη ρύθμιση "AFT" (Αυτόματος Λεπτός Συντονισμός) για να έχετε καλύτερη λήψη εικόνας (σελίδα 35).

Πρόβλημα	Αιτία/Επιδιόρθωση
Στην οθόνη εμφανίζονται μικρά μαύρα ή/και φωτεινά σημεία	<ul style="list-style-type: none"> • Η εικόνα της οθόνης αποτελείται από pixel. Τα μικρά μαύρα ή/και φωτεινά σημεία (pixel) στην οθόνη δεν αποτελούν δυσλειτουργία.
Δεν εμφανίζονται χρώματα σε προγράμματα	<ul style="list-style-type: none"> • Επιλέξτε "Αρχικές Ρυθμίσεις" στο μενού "Εικόνα" για να επιστρέψετε τις ρυθμίσεις στις εργοστασιακές τιμές (σελίδα 23).
Δεν υπάρχει χρώμα ή το χρώμα είναι ακανόνιστο όταν προβάλλεται σήμα από τα βύσματα Y, P _B /C _B , P _R /C _R του  3	<ul style="list-style-type: none"> • Ελέγξτε τη σύνδεση των βυσμάτων Y, P_B/C_B, P_R/C_R του 3. • Βεβαιωθείτε ότι τα βύσματα Y, P_B/C_B, P_R/C_R του 3 έχουν εφαρμόσει καλά στις αντίστοιχες υποδοχές τους.

Ήχος

Πρόβλημα	Αιτία/Επιδιόρθωση
Δεν υπάρχει ήχος, αλλά η εικόνα είναι καλή	<ul style="list-style-type: none"> • Πιέστε \triangleleft +/- ή M (Σίγαση). • Ελέγξτε ότι η ρύθμιση "Ήχείο" έχει την τιμή "Ναι" στο μενού "Ρυθμίσεις" (σελίδα 31).
Ήχος με θόρυβο	<ul style="list-style-type: none"> • Δείτε τις αιτίες/επιδιορθώσεις σχετικά με το "Θόρυβο εικόνας" στη σελίδα 44.

Κανάλια

Πρόβλημα	Αιτία/Επιδιόρθωση
Το επιθυμητό κανάλι δεν μπορεί να επιλεγεί	<ul style="list-style-type: none"> • Αλλάξτε μεταξύ ψηφιακής και αναλογικής λειτουργίας και επιλέξτε το επιθυμητό ψηφιακό/αναλογικό κανάλι.
Μερικά κανάλια είναι κενά	<ul style="list-style-type: none"> • Κωδικοποιημένο/Συνδρομητικό κανάλι μόνο. Συνδρομή στην υπηρεσία Pay Per View (χρέωση ανά προβολή). • Το κανάλι χρησιμοποιείται μόνο για δεδομένα (δεν υπάρχει εικόνα ή ήχος). • Επικοινωνήστε με τον ραδιοτηλεοπτικό φορέα για λεπτομέρειες μετάδοσης.
Δεν εμφανίζεται το ψηφιακό κανάλι	<ul style="list-style-type: none"> • Επικοινωνήστε με τοπικό υπεύθυνος εγκατάστασης για να μάθετε εάν παρέχονται ψηφιακές μεταδόσεις στην περιοχή σας. • Αναβαθμίστε σε κεραία υψηλότερης ενίσχυσης.

Γενικά

Πρόβλημα	Αιτία/Επιδιόρθωση
Η τηλεόραση απενεργοποιείται από μόνη της (εισέρχεται σε λειτουργία αναμονής)	<ul style="list-style-type: none"> • Ελέγξτε εάν είναι ενεργοποιημένη η ρύθμιση "Χρονοδ. Απενεργ." ή επιβεβαιώστε τη ρύθμιση "Διάρκεια" του "Ενεργ. Χρονοδ." (σελίδα 30). • Εάν η τηλεόραση δεν λαμβάνει σήμα ή δεν εκτελεί καμία άλλη λειτουργία για 10 λεπτά, η τηλεόραση μεταβαίνει αυτόματα σε λειτουργία αναμονής.
Η τηλεόραση ανάβει αυτόματα	<ul style="list-style-type: none"> • Ελέγξτε εάν είναι ενεργοποιημένη η ρύθμιση "Ενεργ. Χρονοδ." (σελίδα 30).
Δεν είναι δυνατόν να επιλεγούν μερικές πηγές εισόδου	<ul style="list-style-type: none"> • Επιλέξτε "Προορύθ Πηγών Εισόδ" στο μενού "Ρυθμίσεις" και ακυρώστε τη ρύθμιση "Παράλειψη" της πηγής εισόδου (σελίδα 29).
Το τηλεχειριστήριο δεν λειτουργεί	<ul style="list-style-type: none"> • Αλλάξτε τις μπαταρίες.

Введение

Благодарим вас за то, что выбрали данный продукт компании Sony.

Перед началом работы с телевизором внимательно прочитайте настоящее руководство и сохраните его на случай, если оно Вам понадобится.

Предупреждение относительно функции цифрового телевидения

- Функции, связанные с цифровым телевидением (DVB) доступны только в странах или регионах, использующих цифровой стандарт наземного телевидения DVB-T (MPEG2). Пожалуйста, выясните у специалиста своей дилерской компании, находитесь ли вы в зоне приема сигнала DVB-T.
- Несмотря на то, что данный телевизор соответствует требованиям DVB-T, совместимость с будущими стандартами наземного телевидения DVB-T не гарантируется.
- В некоторых странах могут отсутствовать некоторые функции цифрового телевидения.

Утилизация телевизора



Утилизация электрического и электронного оборудования (директива применяется в странах Евросоюза и других европейских странах, где действуют системы раздельного сбора отходов)

Данный знак на устройстве или его упаковке обозначает, что данное устройство нельзя утилизировать вместе с прочими бытовыми отходами. Его следует сдать в соответствующий приемный пункт переработки электрического и электронного оборудования. Неправильная утилизация данного изделия может

привести к потенциально негативному влиянию на окружающую среду и здоровье людей, поэтому для предотвращения подобных последствий необходимо выполнять специальные требования по утилизации этого изделия. Переработка данных материалов поможет сохранить природные ресурсы. Для получения более подробной информации о переработке этого изделия обратитесь в местные органы городского управления, службу сбора бытовых отходов или в магазин, где было приобретено изделие.

Информация о товарных знаках

- **DVB** is a registered trademark of the DVB Project
- Изготовлено по лицензии компании BBE Sound, Inc. Предоставлено по лицензии компании BBE Sound, Inc. согласно одному или более из перечисленных патентов США: 5510752, 5736897. BBE и символ BBE являются зарегистрированными товарными знаками компании BBE Sound, Inc.
- TruSurround XT, SRS и символ (●) являются товарными знаками компании SRS Labs, Inc. Технология TruSurround XT используется по лицензии от SRS Labs, Inc.
- HDMI, логотип HDMI и High-Definition Multimedia Interface являются товарными знаками или зарегистрированными товарными знаками компании HDMI Licensing LLC.

BBE
DIGITAL

SRS (●)
TruSurround XT

HDMI
HIGH-DEFINITION MULTIMEDIA INTERFACE

- Рисунки, использованные в данном руководстве, относятся к модели KDL-40T35xx, если не сделана оговорка.
- Символы “xx” в названии модели соответствуют двум цифрам, определяемым вариацией цвета.



Manufacturer:
Sony Corporation
1-7-1 Konan, Minato-ku, Tokyo
Japan

Factory:
Sony Spain S.A.
Pol. Ind. Can Mitjans s/n
08232 Viladecavalls (Barcelona)
Spain

Sony Slovakia, spol. sr. o., Trnava Plant
Trstínska cesta 8
917 58 Trnava
Slovak Republic

Изготовитель:
СОНИ Корпорейшен
1-7-1 Конан, Минато-ку, Токио
Япония

Завод:
СОНИ Испания С.А.
Пол. Инд. Кан Митьянс с/н
08232 Виладекавальс (Барселона)
Испания

СОНИ Словакия, спол. ср. о., Завод Трнава
Трестинска ул., 8
917 58 Трнава
Словацкая Республика



АЯ19

ООО «БАЛТМИКСТ», 238530, Россия,
Калининградская область, Зеленоградский
район, пос. Переславское, ст.
«Переславское-западное»

Содержание

Руководство по вводу в эксплуатацию

4

Сведения по безопасности	8
Меры предосторожности	9
Обзор пульта ДУ.....	10
Обзор кнопок и индикаторов на телевизоре.....	11

Просмотр телепрограмм

Просмотр телепрограмм.....	12
Проверка Цифрового электронного руководства по программам (EPG) DVB	15
Использование списка Избранное DVB	18
Просмотр изображений с подсоединенного оборудования.....	19

Использование функций MENU

Навигация по пунктам меню	20
Меню Изображение	21
Меню Звук	23
Меню Управление экраном.....	25
Меню Настройка	27
Меню Установки ПК	30
Меню Настройка аналоговых каналов (Только в аналоговом режиме).....	31
Меню Настройка цифровых каналов	34

Использование дополнительного оборудования

Подключение дополнительного оборудования	36
--	----

Дополнительная информация

Технические характеристики	39
Поиск и устранение неисправностей	41

DVB : только для цифровых каналов

RU

Руководство по вводу в эксплуатацию

1: Проверка принадлежностей

Пульт ДУ RM-ED008 (1)

Батарейки размера AA (тип R6) (2)

Шнур питания (тип C-6) (1)



Коаксиальный кабель (1)



Держатель для кабелей (1)

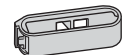

Поддерживающий ремень (1) и винты (2)

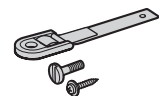

Установка батареек в пульт ДУ

Нажмите и сдвиньте для открывания

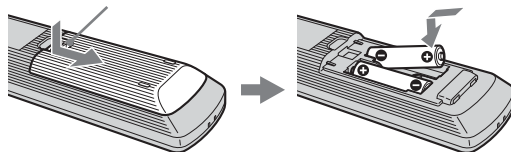

Примечания

- Вставляя батарейки, соблюдайте полярность.
- Не используйте одновременно батарейки различных типов или старые и новые батарейки.
- При утилизации батареек всегда помните правила защиты окружающей среды. В некоторых регионах правила утилизации батареек могут быть регламентированы. Просьба обращаться по этому поводу в местные органы власти.
- Бережно обращайтесь с пультом ДУ. Не бросайте его, не становитесь на него и не лейте на него никаких жидкостей.
- Не оставляйте пульт ДУ вблизи источников тепла или в месте, подверженном прямому воздействию солнечных лучей, или во влажном помещении.

2: Подсоединение антенны/ видеоманитфона

Подсоединение только антенны

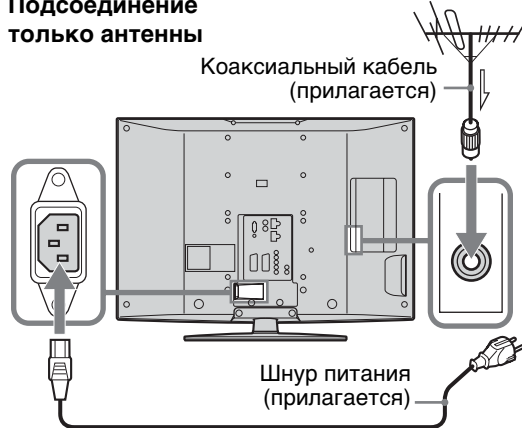

Подсоединение антенны и видеоманитфона

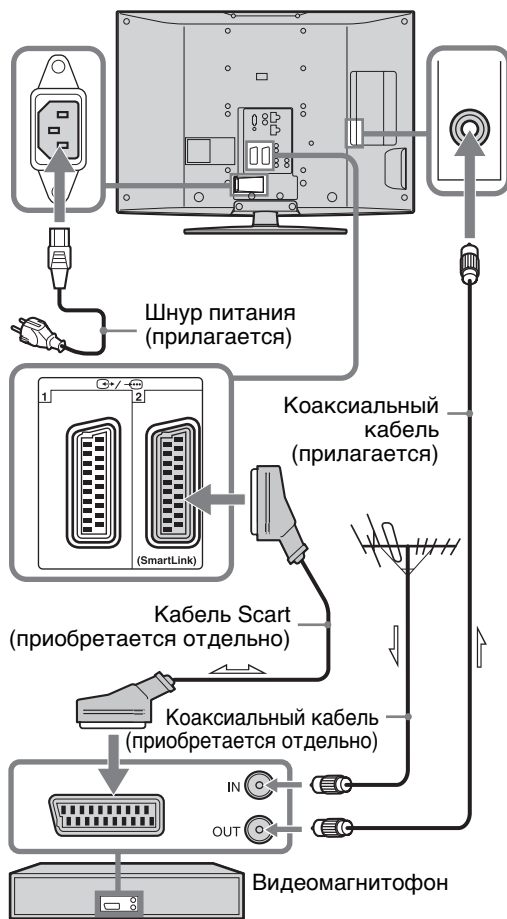

3: Защита телевизора от опрокидывания

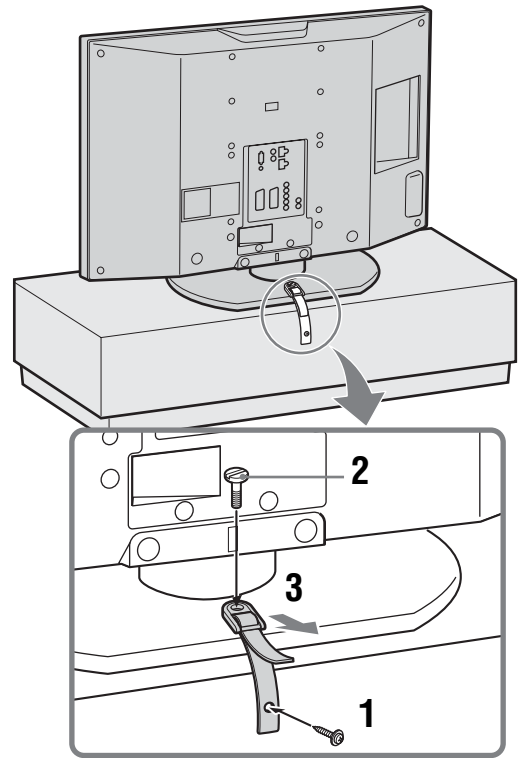

4: Укладка кабелей

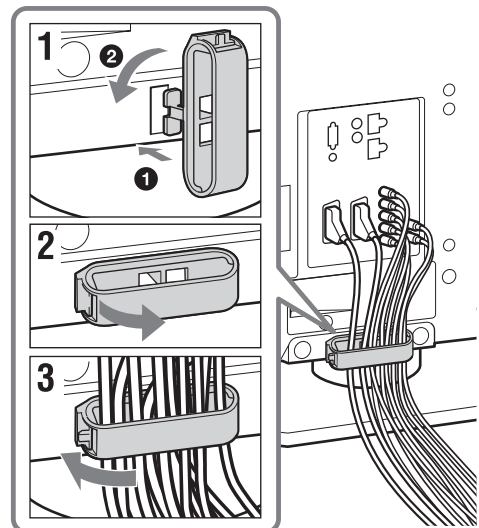



Продолжение

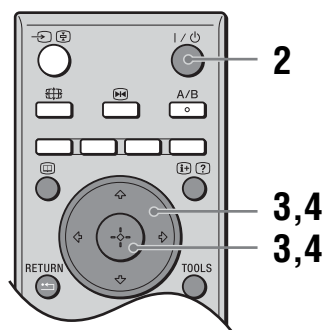
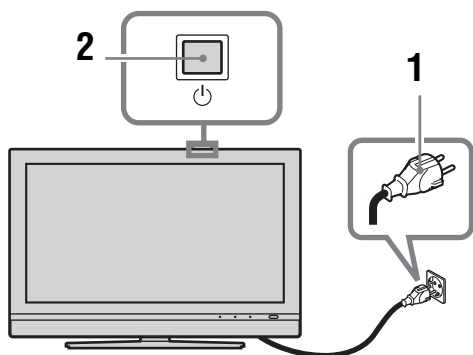

5: Выбор языка и страны/региона





1 Подключите телевизор к розетке электросети переменного тока (220-240 В, 50 Гц).

2 Нажмите кнопку  на телевизоре (сверху).

При первом включении телевизора на экран будет выведено меню “Язык”. Если телевизор находится в режиме ожидания (индикатор  (режим ожидания) на телевизоре (спереди) горит красным светом), то для его включения нажмите на пульте ДУ кнопку .

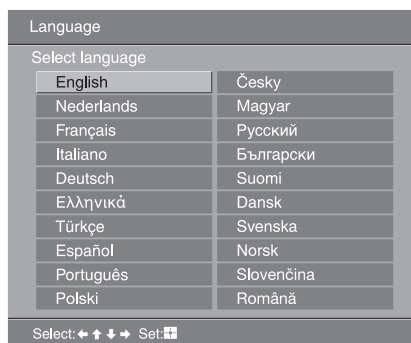
3 Для выбора языка, отображаемого на экранах меню, нажмите кнопку , затем нажмите кнопку .



4 Для выбора страны/региона, где будет использоваться телевизор, нажмите кнопку , затем нажмите кнопку .

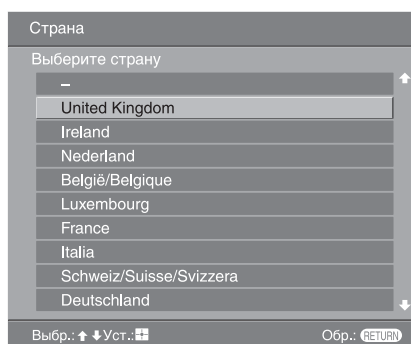

Если название страны/региона, где будет использоваться телевизор, отсутствует в списке, выберите “-”.

При появлении на экране сообщения о запуске автоматической настройки телевизора обратитесь к разделу “6: Автоматическая настройка телевизора”.

6: Автоматическая настройка телевизора

Теперь телевизор будет выполнять поиск и сохранять в памяти все доступные телевизионные каналы.

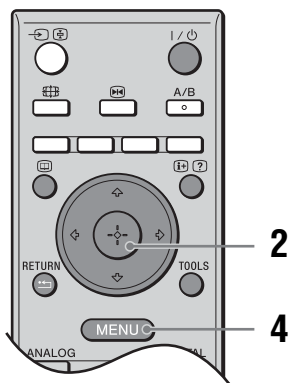

- 1 Перед началом автоматической настройки телевизора вставьте кассету с записью в видеомэгнитофон, подсоединенный к телевизору (стр. 5) и начните воспроизведение.
Во время автоматической настройки телевизора будет обнаружен и сохранен в памяти телевизора видеоканал.
Если к телевизору не подсоединен видеомэгнитофон, эта процедура не требуется. Перейдите к пункту 2.
- 2 Нажмите кнопку \leftrightarrow для выбора “OK”, затем нажмите кнопку \oplus .

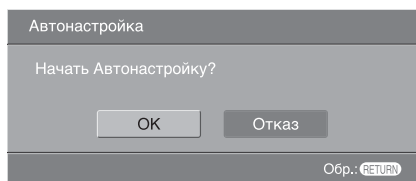

Телевизор начнет искать все доступные цифровые каналы, затем все доступные аналоговые каналы. Это может занять некоторое время, пожалуйста, подождите и не нажимайте никакие кнопки ни на телевизоре, ни на пульте ДУ.

Если появится сообщение о необходимости проверить подключение антенны

Не было найдено ни цифровых, ни аналоговых каналов. Проверьте, правильно ли подключена антенна, и нажмите кнопку \oplus , чтобы запустить автоматическую настройку повторно.

- 3 Когда на экране появится меню Сортировка программ, выполните шаги раздела “Сортировка прогр.” (стр. 31).
Если Вы не хотите менять порядок, в котором сохранены в памяти телевизора аналоговые каналы, переходите к пункту 4.
- 4 Для выхода нажмите кнопку MENU.
Телевизор настроен на прием всех доступных каналов.

Примечание

Если канал цифрового телевидения не принимается, или если в пункте 4 подраздела “6: Автоматическая настройка телевизора” выбирается регион, в котором отсутствует цифровое телевидение, время должно быть установлено из пункта “Устан. часов” в меню “Настройка” (стр. 28) после выполнения пункта 4.

Сведения по безопасности

Установка и подключение

Во избежание возгорания, поражения электрическим током, повреждения телевизора и/или травм выполняйте установку и эксплуатацию телевизора в соответствии с нижеследующими указаниями.

Установка

- Телевизор следует устанавливать вблизи легкодоступной сетевой розетки.
- Установите телевизор на ровную устойчивую поверхность.
- Настенная установка телевизора должна выполняться только квалифицированными специалистами сервисной службы.
- По соображениям безопасности настоятельно рекомендуется использовать аксессуары Sony, в том числе:
 - Кронштейн для настенной установки SU-WL51.

Перемещение

- Перед перемещением телевизора отсоедините от него все кабели.
- Для переноски телевизора больших размеров требуются два или три человека.
- При переноске телевизора вручную держите его, как показано на рисунке справа. Не прикладывайте усилия к ЖК-панели и к рамке вокруг экрана.
- При подъеме или перемещении телевизора крепко придерживайте его снизу.
- При перевозке берегите телевизор от ударов и сильной вибрации.
- Если необходимо доставить телевизор в ремонтную мастерскую или перевезти в другое место, упакуйте его в картонную коробку и упаковочный материал, в которых он поставлялся изначально.

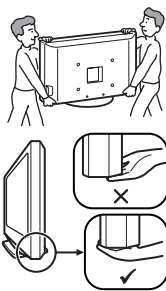

Вентиляция

- Никогда не перекрывайте вентиляционные отверстия и не вставляйте в них никакие предметы.
- Оставляйте свободное пространство вокруг телевизора, как показано на рисунке ниже.
- Для обеспечения надлежащей циркуляции воздуха настоятельно рекомендуется использовать специальный кронштейн для настенной установки производства компании Sony.

Настенная установка

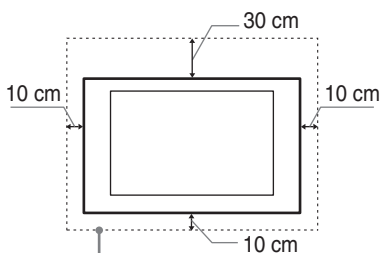

Обеспечьте вокруг телевизора расстояние не меньше указанного.

Установка на подставке

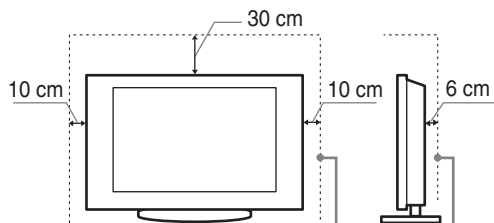

Обеспечьте вокруг телевизора расстояние не меньше указанного.

- Для обеспечения надлежащей вентиляции и предотвращения скопления грязи и пыли:
 - Не кладите телевизор экраном вниз; не устанавливайте телевизор перевернутым нижней стороной вверх, задом наперед или набок.
 - Не устанавливайте телевизор на полке, ковре, кровати или в шкафу;
 - Не накрывайте телевизор тканью, например, занавесками, а также газетами и т.п.
 - Не устанавливайте телевизор так, как показано на рисунке ниже.

Циркуляция воздуха нарушена.

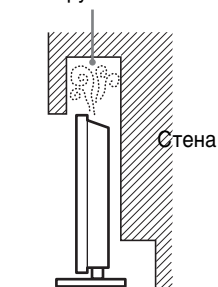

Циркуляция воздуха нарушена.

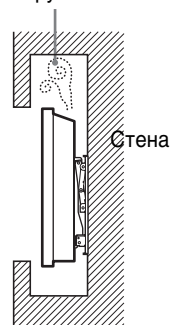

Кабель питания

Во избежание возгорания, поражения электрическим током, повреждения телевизора и/или травм обращайтесь с кабелем питания и сетевой розеткой в соответствии с нижеследующими указаниями:

- Включайте телевизор в сеть, используя кабель питания с вилкой, имеющей контакт заземления, которую следует вставлять в розетку электрической сети, также оснащенной контактом заземления.
- Используйте только кабели питания Sony, не пользуйтесь кабелями других марок.
- Вставляйте вилку в розетку до конца.
- Используйте для питания телевизора только сеть переменного тока напряжением 220-240 В.
- Выполняя кабельные соединения между устройствами, в целях безопасности извлеките кабель питания из сетевой розетки и будьте осторожны, чтобы не зануться о кабели.
- Перед выполнением каких-либо работ с телевизором или его переноской выньте вилку кабеля питания от сети.
- Кабель питания не должен находиться рядом с источниками тепла.
- Регулярно чистите вилку кабеля питания, предварительно вынимая ее из розетки. Если на вилке имеется пыль, в которой скапливается влага, это может привести к повреждению изоляции и, как следствие, к возгоранию.

Примечания

- Не используйте входящий в комплект поставки кабель питания с другим оборудованием.

- Не пережимайте, не перегибайте и не перекручивайте кабель питания, прилагая излишние усилия. В противном случае могут оголиться или переломиться внутренние жилы кабеля.
- Не изменяйте конструкцию кабеля питания.
- Не ставьте и не кладите никакие тяжелые предметы на кабель питания.
- Вынимая кабель питания из розетки, не тяните за сам кабель.
- Не подключайте слишком много приборов к одной электророзетке.
- Не пользуйтесь электророзеткой с плохими контактами.

Запрещенные типы установки

Во избежание возгорания, поражения электрическим током, повреждения телевизора и/или травм не устанавливайте/не эксплуатируйте телевизор в таких местах, помещениях и ситуациях, которые перечислены ниже.

Места расположения:

На открытом воздухе (под прямыми солнечными лучами), на берегу моря, на корабле или другом судне, в автомобиле, в медицинских учреждениях, в неустойчивом положении; вблизи воды, или там, где возможно воздействие на него дождя, влаги или дыма.

Помещения:

В жарких, влажных или слишком запыленных помещениях; в местах, где могут быть насекомые; в таких местах, в которых телевизор может быть подвержен механической вибрации; вблизи огнеопасных объектов (свечей и др.). На телевизор не должны попадать какие-либо капли или брызги; нельзя ставить на него предметы, содержащие жидкости, например вазу с цветами.

Ситуации:

Не касайтесь телевизора мокрыми руками; не эксплуатируйте его со снятым корпусом или с дополнительными аксессуарами, не рекомендованными изготовителем. Во время грозы отключайте телевизор от розетки электропитания и антенны.

Осколки:

- Не бросайте никакие предметы в телевизор. Стекланный экран может разбиться от удара и в этом случае осколки могут причинить серьезную травму.
- Если на поверхности телевизора образовались трещины, перед тем, как прикоснуться к нему, выньте кабель питания из розетки. В противном случае Вы можете получить удар электрическим током.

Если телевизор не используется

- Если Вы не собираетесь пользоваться телевизором в течение нескольких дней, по соображениям безопасности и энергосбережения его следует отключить от сети электропитания.
- Так как телевизор не отключается от сети при выключении кнопкой, для его полного отключения от электропитания выньте вилку кабеля питания из розетки.
- Следует иметь в виду, что некоторые телевизоры обладают функциями, для корректной работы которых требуется оставлять телевизор в дежурном режиме.

Меры предосторожности в отношении детей

- Не позволяйте детям взбираться на телевизор.
- Храните мелкие детали вне досягаемости детей, чтобы они не могли случайно проглотить их.

Если имеют место следующие неисправности...

Немедленно **выключите** телевизор и выньте вилку кабеля питания из розетки в следующих случаях. Обратитесь к своему дилеру или в сервисный центр Sony для того, чтобы квалифицированные

специалисты сервисной службы выполнили проверку телевизора.

В случае, если:

- Поврежден кабель питания.
- Электророзетка имеет плохие контакты.
- Телевизор получил повреждения в результате падения, удара или попадания брошенным в него предметом.
- Внутрь корпуса телевизора через отверстия попала жидкость или какой-либо предмет.

Меры предосторожности

Просмотр телевизора

- Смотрите телевизор при достаточном освещении; просмотр при плохом освещении или в течение чрезмерно продолжительного времени утомляет глаза.
- При использовании наушниками не устанавливайте слишком большую громкость, чтобы не повредить слух.

ЖК-экран

- Хотя ЖК-экран изготовлен по высокоточной технологии и число эффективных точек достигает 99,99 % и выше, на экране могут постоянно появляться черные или яркие цветные (красные, синие или зеленые) точки. Это структурное свойство ЖК-экрана, которое не является признаком неисправности.
- Не нажимайте на защитный фильтр, не царапайте его и не ставьте на телевизор какие-либо предметы. Это может привести к неравномерности изображения или повреждению ЖК-экрана.
- Если телевизор работает в холодном месте, изображение может оказаться размытым или слишком темным. Это не является признаком неисправности. Эти явления исчезнут с повышением температуры.
- При продолжительной демонстрации неподвижного изображения могут появляться остаточные изображения. Через несколько секунд они могут исчезнуть.
- Во время работы телевизора экран и корпус нагреваются. Это не является признаком неисправности.
- ЖК-дисплей содержит небольшое количество жидких кристаллов и ртути. Люминесцентные лампы, используемые в данном телевизоре, также содержат ртуть. При утилизации соблюдайте соответствующие местные положения и инструкции.

Уход за поверхностью экрана, корпусом телевизора и их чистка

Перед чисткой телевизора или вилки кабеля питания отсоедините кабель от сети.

Для обеспечения сохранности конструкционных материалов и покрытия экрана телевизора соблюдайте следующие меры предосторожности.

- Для удаления пыли с поверхности экрана/корпуса телевизора осторожно протирайте его мягкой тканью. Если пыль не удаляется полностью, протрите экран мягкой тканью, слегка смоченной в слабом растворе мягкого моющего средства.
- Ни в коем случае не используйте никакие абразивные материалы, щелочные/кислотные очистители, чистящие порошки и такие летучие растворители, как спирт, бензин, разбавитель или инсектициды. Применение этих веществ или длительный контакт с изделиями из резины/винила могут повредить покрытие корпуса или поверхность экрана.
- При регулировке угла наклона телевизора изменяйте его положение медленно и осторожно во избежание соскальзывания телевизора с подставки.

Дополнительные устройства

Держите дополнительные компоненты или оборудование, излучающее электромагнитные волны, на расстоянии от телевизора. В противном случае может иметь место искажение изображения и/или звука.

Обзор пульта ДУ

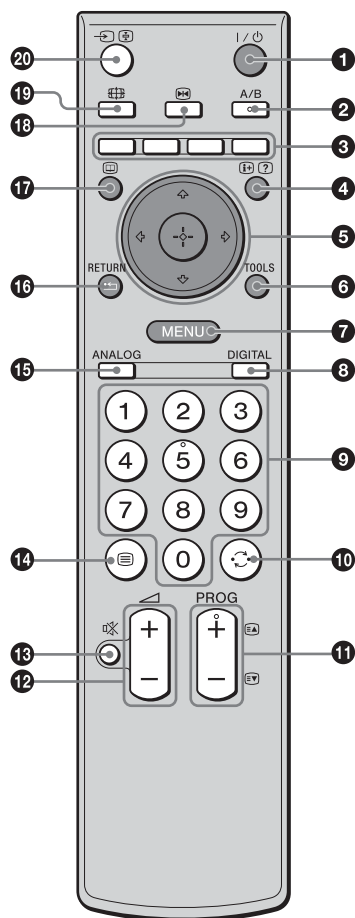









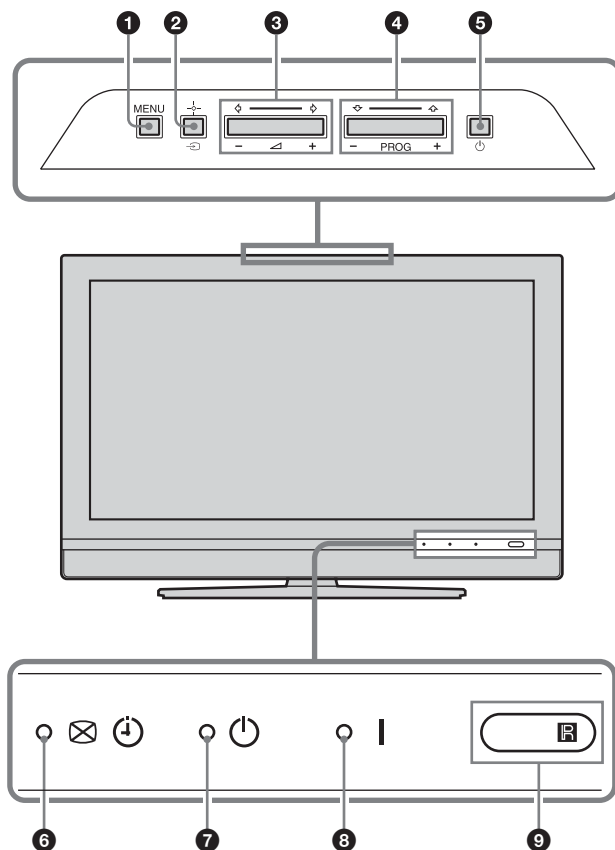







- 1 I/⏻ – Режим ожидания телевизора**
Служит для включения и выключения телевизора из дежурного режима.
- 2 A/B – Двойной звук (стр. 24)**
- 3 Цветные кнопки**
 - В цифровом режиме (стр. 15, 18): Выбор вариантов в нижней части цифровых меню Избранное и EPG.
 - В режиме Текст (стр. 13): Используется для Fastext.
- 4 [+]/[?] – Информация / Включение показа текста**
 - В цифровом режиме: Вызов краткой информации о программе, просматриваемой в данный момент.
 - В аналоговом режиме: Вывод на экран информации, например, номера текущего канала и формата экрана.
 - В режиме Текст: Включение показа скрытой информации (например, ответа на вопрос викторины).
- 5 [↑]/[↓]/[←]/[→]/[+] (стр. 13, 20)**
- 6 TOOLS (стр. 14, 19, 38)**
Доступ к различным функциям просмотра и возможность изменения/установки настроек в соответствии с источником и форматом экрана.
- 7 MENU (стр. 20)**
- 8 DIGITAL – Цифровой режим (стр. 12)**
- 9 Цифровые кнопки**
 - В режиме ТВ: Выбор каналов. Для номеров каналов, начиная с 10 и выше, введите вторую или третью цифру в течение двух секунд.
 - В режиме Текст: Ввод трехзначных номеров страниц для выбора страницы.
- 10 [↶] – Предыдущий канал**
Возврат к каналу, который был включен до этого (дольше пяти секунд).
- 11 PROG +/- (стр. 12)**
 - В режиме ТВ: Выбор следующего (+) или предыдущего (-) канала.
 - В режиме Текст: Выбор следующей (+) или предыдущей (-) страницы.
- 12 [▲] +/- – Громкость**
- 13 [⊗] – Отключение звука (стр. 13)**
- 14 [≡] – Текст (стр. 13)**
- 15 ANALOG – Аналоговый режим (стр. 12)**
- 16 [↶] / RETURN**
Возврат к предыдущему экрану любого отображаемого меню.
- 17 [📖] – EPG (Digital Electronic Programme Guide (Цифровое электронное руководство по программам)) (стр. 15)**
- 18 [⏸] – Остановка изображения (стр. 13)**
Остановка телевизионного изображения.
- 19 [📺] – Режим экрана (стр. 13)**
Изменение формата экрана при повторном нажатии (отображение текущего формата экрана при однократном нажатии).
- 20 [↶]/[📺] – Выбор входного сигнала / Удержание текста**
 - В режиме ТВ (стр. 19): Выбор источника входного сигнала от оборудования, подключенного к разъемам телевизора.
 - В режиме Текст: Удержание текущей страницы.

К сведению

На кнопках A/B, PROG + и 5 имеются выпуклые точки. По ним удобно ориентироваться при управлении телевизором.

Обзор кнопок и индикаторов на телевизоре



- 1 **MENU** (стр. 20)
- 2  / +/- – **Выбор входного сигнала/ OK**
 - В режиме телевизора (стр. 19): Выбор источника входного сигнала от оборудования, подключенного к разъемам телевизора.
 - В меню телевизора: Выбор меню или параметра и подтверждение выбора.
- 3  +/- /  /  / 
 - Увеличение (+) или уменьшение (-) громкости.
 - В меню телевизора: Переход по списку влево () или вправо ()
- 4 **PROG +/-** /  / 
 - В режиме телевизора: Выбор следующего (+) или предыдущего (-) канала.
 - В меню телевизора: Переход по списку вверх () или вниз ()
- 5  – **Питание**
Включение/выключение телевизора.
- 6   – **Программа записи по таймеру/Индикатор отключения изображения/таймера**
 - Высвечивается оранжевым цветом, когда установлена запись по таймеру (стр. 15,16).
 - Загорается зеленым светом при отключении изображения (стр. 28).
 - Загорается оранжевым светом при установленном таймере (стр. 27).
- 7  – **Индикатор режима ожидания**
Загорается красным светом при переключении телевизора в режим ожидания.
- 8 **I** – **Индикатор питания**
Загорается зеленым светом при включении телевизора.
- 9 **Датчик пульта ДУ/световой датчик (стр. 28)**
 - Прием ИК-сигналов с пульта ДУ.
 - Не закрывайте чем-либо датчик, так как это может нарушить его работу.

Примечание

Прежде чем отсоединить вилку из розетки, убедитесь в том, что телевизор выключен. Отсоединение вилки из розетки при включенном телевизоре может привести к тому, что индикатор останется гореть или привести к неисправности телевизора.

Просмотр телепрограмм

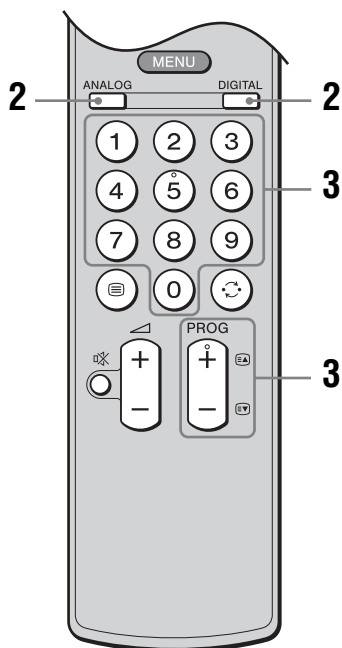
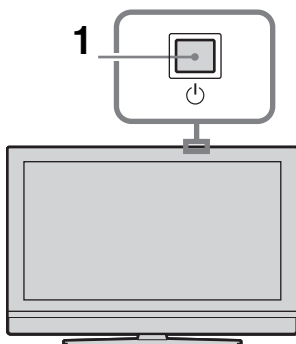

- 1** Для включения телевизора нажмите кнопку на телевизоре (сверху).
Если телевизор находится в режиме ожидания (индикатор (режим ожидания) на телевизоре (спереди) горит красным светом), то для его включения нажмите на пульте ДУ кнопку .
- 2** Нажмите кнопку DIGITAL для переключения в цифровой режим или ANALOG для переключения в аналоговый режим.
Список доступных каналов изменяется в зависимости от режима.

- 3** Выберите телеканал с помощью цифровых кнопок или PROG +/-.
Для выбора номеров каналов 10 и выше с помощью цифровых кнопок, вторую и третью цифры следует вводить в течение двух секунд.
Для выбора цифрового канала при помощи Цифрового электронного руководства по программам (EPG) см. стр. 15.





В цифровом режиме

На некоторое время появится информационное сообщение. В сообщении могут быть показаны следующие значки.



- : Радиосервис
- : Кодировка/Подписка
- : Доступны несколько языков звукового сопровождения
- : Доступны субтитры
- : Доступны субтитры для людей с плохим слухом
- : Рекомендованный минимальный возраст для текущей программы (от 4 до 18 лет)
- : Замок от детей
- : Текущая программа записывается

Дополнительные операции

Чтобы	Необходимо
Временно выключить телевизор (перевести его в режим ожидания)	Нажмите кнопку .
Включить телевизор без звука из режима ожидания	Нажмите кнопку . Нажать кнопку +/- для установки уровня громкости.
Выключить телевизор	Нажать кнопку на телевизоре (сверху). Примечание Для полного выключения телевизора выньте вилку сетевого шнура из розетки.
Отрегулировать громкость	Нажать кнопку + (для увеличения)/- (для уменьшения).



Чтобы	Необходимо
Отключить звук	Нажмите кнопку  . Чтобы снова включить звук, нажмите эту кнопку еще раз.
Получить доступ к Таблице программ (только в аналоговом режиме)	Нажмите кнопку  . Для выбора аналогового канала нажимайте кнопку  , затем нажмите кнопку  . О доступе к таблице входных сигналов см. стр. 19.



Получение доступа к функции Текст

Нажмите кнопку . При каждом нажатии кнопки  изображение на экране циклически меняется следующим образом:

Текст → Текст поверх телевизионного изображения (смешанный режим) → Текст выкл. (выход из режима текста)

Для выбора страницы нажимайте цифровые кнопки или PROG +/-.

Чтобы зафиксировать страницу, нажмите кнопку / .

Чтобы включить показ скрытой информации, нажмите кнопку / .

К сведению

- Убедитесь в том, что телевизор принимает качественный сигнал, иначе возможны ошибки в тексте.
- Большинство телеканалов вещают и в режиме телетекста. Чтобы узнать о том, как пользоваться этой услугой, откройте страницу с индексом.
- Если внизу страницы с текстом появились четырехцветные обозначения, значит, доступен режим Fastext. Режим Fastext обеспечивает быстрый и простой доступ к страницам. Чтобы перейти на ту или иную страницу, нажмите кнопку соответствующего цвета.

Для остановки изображения

Остановка телевизионного изображения (например, для записи номера телефона или рецепта).

1 Нажмите кнопку .

Стоп-кадр отображается в левой части экрана. Вы можете просматривать кинофильм в правой части.

2 Для возврата к нормальному режиму телевизора нажмите еще раз кнопку .

Примечание

Данная функция недоступна источника входа с ПК.

Переключение формата экрана вручную в зависимости от типа трансляции

Для переключения между режимами Оптимальн., 4:3, Широкоэкр., Увелич. и 14:9 нажмите несколько раз кнопку .

Оптимальн.*

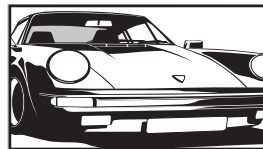

Вывод изображения в обычном формате, 4:3, с имитацией эффекта широкого экрана. Изображение формата 4:3 растягивается и заполняет весь экран.

4:3

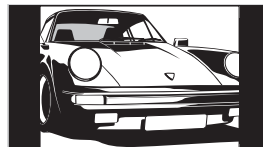

Вывод изображения обычного формата 4:3 (например, неширокоэкранный телевидения) в правильных пропорциях.

Широкоэкр.

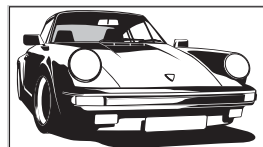

Вывод широкоэкранных программ (16:9) в правильных пропорциях.

Увелич.*

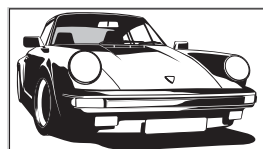

Вывод изображения формата синемаскопа (формата “почтового ящика”) в правильных пропорциях.

14:9*

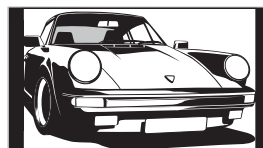

Вывод изображения формата 14:9 в правильных пропорциях. На экране по краям изображения появляются черные полосы.

* Верхняя и нижняя части изображения могут быть обрезаны.

Продолжение

К сведению

- Кроме того, Вы можете установить опцию “Автомат. формат” в положение “Вкл.”. Телевизор будет автоматически выбирать наиболее подходящий для трансляции режим (стр. 25).
- В режимах Оптимальн. (50 Гц), Увелич. или 14:9 Вы можете отрегулировать положение изображения. Сдвиньте его вверх или вниз (например, чтобы прочитать субтитры) кнопками \uparrow/\downarrow .
- Некоторые символы и/или буквы в верхней и нижней части изображения могут быть не видны в режиме Оптимальн.. В этом случае Вы можете выбрать опцию “Размер по вертикали” с помощью меню “Управление экраном” и отрегулировать вертикальный размер так, чтобы они были видны.
- Выберите опцию “Оптимальн.” или “Увелич.” для настройки кадрированных изображений источника сигнала 720p или 1080i.

Использование меню Tools

Для отображения следующих пунктов меню во время просмотра телевизионной программы нажмите кнопку TOOLS.



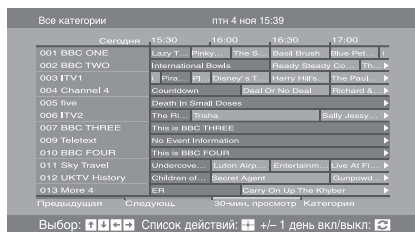

Опции	Описание
Закреть	Выход из меню Tools.
Энергосбережение	См. стр. 28.
Установка субтитров (только в цифровом режиме)	См. стр. 35.
Цифр. Избранные (только в цифровом режиме)	См. стр. 18.
Режим изобр.	См. стр. 21.
Режим звука	См. стр. 23.
Автоустановка часов (только в аналоговом режиме)	Переключение в цифровой режим и установка времени.
Таймер сна	См. стр. 27.
Громк. наушн.	Регулировка громкости наушников.

Проверка Цифрового электронного руководства по программам (EPG) DV3*



Digital Electronic Programme Guide (Цифровое электронное руководство по программам) (EPG)

* Данная функция может быть недоступна в некоторых странах.









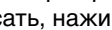

Чтобы	Необходимо
Выключить EPG	Нажмите кнопку  .
Перемещаться по EPG	Нажать кнопку  .
Просмотреть текущую программу	Нажать кнопку  в тот момент, когда выбрана текущая программа.
Сортировать информацию о программах по категориям – Список категорий	<ol style="list-style-type: none"> 1 Нажать синюю кнопку. 2 Для выбора категории нажимайте кнопку . Сбоку будет показано название категории. Доступны следующие категории: “Все категории”: Содержит все доступные каналы. Название категории (например “Новости”): Содержит все каналы, соответствующие выбранной категории. 3 Нажмите кнопку . <p>Теперь Цифровое электронное руководство по программам (EPG) показывает только текущие программы из выбранной категории.</p>





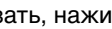













1 Для отображения Цифрового электронного руководства по программам (EPG) в цифровом режиме нажмите кнопку .

2 Выполните нужную операцию, как показано в следующей таблице.

Примечание

Информация о программе будет отображена только в том случае, если телевизионная станция передает ее.

Чтобы	Необходимо
Установить программу для записи – Запись по таймеру	<ol style="list-style-type: none"> 1 Для выбора предстоящей программы, которую Вы хотите записать, нажимайте кнопку . 2 Нажмите кнопку . 3 Нажать кнопку  для выбора функции “Запись по таймеру”. 4 Для установки таймеров телевизора и Вашего видеоманитора нажмите кнопку . <p>В информации о программе появится символ . На телевизоре (спереди) загорится оранжевый индикатор .</p>
Установить программу, которая будет автоматически появляться на экране во время ее начала – Напоминание	<ol style="list-style-type: none"> 1 Для выбора предстоящей программы, которую Вы хотите показать, нажимайте кнопку . 2 Нажмите кнопку . 3 Нажать кнопку  для выбора функции “Напоминание”. 4 Для автоматического отображения выбранной программы во время ее начала нажмите кнопку . <p>В информации о программе появится символ .</p>
	<p>Примечание</p> <p>Если Вы переключите телевизор в режим ожидания, он автоматически включится, когда начнется эта программа.</p>

Чтобы	Необходимо
Установить время и дату программы, которую Вы хотите записать – Ручная запись по таймеру	<ol style="list-style-type: none"> 1 Нажмите кнопку . 2 Нажмите кнопку  для выбора “Ручная запись по таймеру”, затем нажмите кнопку . 3 Для выбора даты нажмите кнопку , затем нажмите кнопку . 4 Установите время начала и окончания записи таким же образом, как в пункте 3. 5 Для выбора программы нажимайте кнопки , а затем нажмите кнопку . 6 Для установки таймеров телевизора и Вашего видеомэгнофона нажмите кнопку . <p>В информации о программе появится символ . На телевизоре (спереди) загорится оранжевый индикатор .</p>
Отменить запись/напоминание – Список таймеров	<p>Примечания</p> <ul style="list-style-type: none"> • Для видеомэгнофона, совместимого с функцией Smartlink, Вы можете установить запись по таймеру видеомэгнофона только на телевизоре. Если Ваш видеомэгнофон не совместим с функцией Smartlink, появится сообщение, напоминающее Вам, что необходимо установить таймер Вашего видеомэгнофона. • Как только запись начнется, Вы можете переключить телевизор в режим ожидания. Однако не выключайте телевизор полностью, так как запись может быть прервана. • Если для программ было выбрано ограничение по возрасту, на экране появится сообщение о вводе пин-кода. За более подробной информацией обратитесь к разделу “Замок от детей” на стр. 35. <ol style="list-style-type: none"> 1 Нажмите кнопку . 2 Нажмите кнопку  для выбора “Список таймеров”, затем нажмите кнопку . 3 Для выбора программы, которую Вы хотите отменить, нажимайте кнопку , затем нажмите кнопку . 4 Нажмите кнопку  для выбора “Отменить таймер”, затем нажмите . <p>Появится экран для подтверждения отмены программы.</p> <ol style="list-style-type: none"> 5 Нажать кнопку  для выбора опции “Да”, затем нажмите кнопку .

К сведению

Вы также можете вывести на экран Цифровое электронное руководство по программам (EPG), выбрав опцию “Цифровые EPG” в “MENU” (стр. 20).

Использование списка Избранное DV3*



Список Избранное

* Данная функция может быть недоступна в некоторых странах.

Функция Избранное позволяет Вам выбирать программы из списка, включающего до 20 выбранных Вами каналов. Для отображения списка Избранное, см. раздел “Навигация по пунктам меню” (стр. 20).

Чтобы

Создать Ваш список Избранное в первый раз

Необходимо

Если Вы выберете в первый раз опцию “Цифр. Избранные” в “MENU”, на экране появится вопрос, хотите ли Вы добавить каналы в список Избранное.

1 Для выбора опции “Да” нажмите кнопку ⊕.

2 Для выбора канала, который Вы хотите добавить, нажимайте кнопку ↕/↕.

Если Вам известен номер канала, Вы можете использовать цифровые кнопки для прямого выбора канала.

3 Нажмите кнопку ⊕.

Каналы, сохраненные в списке Избранное, отмечены символом ♥.

Выключить список Избранное

Нажать кнопку RETURN.

Смотреть канал

Нажать кнопку ⊕ в тот момент, когда выбрана текущая программа.

Добавить или удалить каналы в списке Избранное

1 Нажать синюю кнопку.

Каналы, сохраненные в списке Избранное, отмечены символом ♥.

2 Для выбора канала, который Вы хотите добавить или удалить, нажимайте кнопку ↕/↕.

Если Вам известен номер канала, Вы можете использовать цифровые кнопки для прямого выбора канала.

3 Нажмите кнопку ⊕.

4 Для возврата к списку Избранное нажмите синюю кнопку.

Удалить все каналы из списка Избранное

1 Нажать синюю кнопку.

2 Нажать желтую кнопку.

Появится экран для подтверждения удаления всех каналов из списка Избранное.

3 Нажать кнопку ↔/↔ для выбора опции “Да”, затем нажмите кнопку ⊕ для подтверждения.

Просмотр изображений с подсоединенного оборудования

Включите подсоединенное оборудование и выполните одно из перечисленных ниже действий.

Оборудование, подключенное к гнездам Scart с помощью полностью смонтированного провода с 21-штырьковыми разъемами Scart (стр. 37)



Включите воспроизведение на подключенном оборудовании.













На экране появится изображение, передаваемое подключенным оборудованием.

Видеомагнитофон с автоматической настройкой (стр. 7)





Для выбора видеоканала в аналоговом режиме нажмите кнопку PROG +/- или цифровые кнопки.

Другое подключенное оборудование (стр. 36)

Нажмите кнопку  /  несколько раз, пока на экране не появится значок соответствующего источника сигнала (см. ниже).

Экранная индикация	Метки входных разъемов
 AV1/2 или  AV1/2	 1/2 или  1/2
 AV3	 3 (Y, Pв/Cв, Pr/Cr) и  3 (L, R)
 AV4	HDMI IN 4 и HDMI IN 4  (L, R)
 AV5	HDMI IN 5
S  AV6 или  AV6	S  6 или  6, и  6 (L (MONO), R)
 PC	PC  и PC 

Дополнительные операции

Чтобы	Необходимо
Вернуться к обычному режиму или ТВ	Нажмите кнопку DIGITAL или ANALOG.
Получить доступ к таблице входных сигналов (кроме входного видеосигнала ПК)	Для доступа к таблице входных сигналов нажмите кнопку  . (Затем, только в аналоговом режиме, нажмите кнопку  .) Для выбора входного сигнала нажимайте кнопку  /  , затем нажмите кнопку  .

Использование меню Tools

Для отображения следующих пунктов при просмотре изображений с другого подсоединенного оборудования, отличающегося от ПК, нажмите кнопку TOOLS.

Опции	Описание
Закрыть	Выход из меню Tools.
Энергосбережение	См. стр. 28.
Режим изобр.	См. стр. 21.
Режим звука	См. стр. 23.
Автоустановка часов (только в аналоговом режиме)	Переключение в цифровой режим и установка времени.
Таймер сна	См. стр. 27.
Громк. наушн.	Регулировка громкости наушников.

Использование функций MENU

Навигация по пунктам меню

“MENU” позволяет Вам наслаждаться различными удобными функциями данного телевизора. Вы можете легко выбирать каналы или источники входного сигнала и изменять установки для Вашего телевизора.

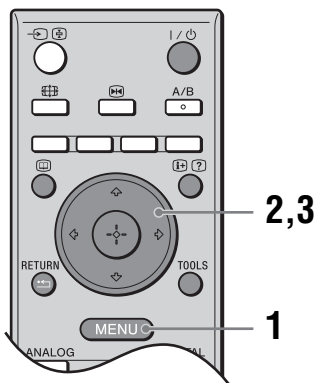

1 Для отображения меню нажмите кнопку MENU.

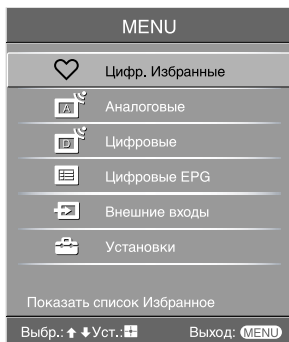

Значок Описание



Цифр. Избранные
Отображение списка Избранное. За более подробной информацией обратитесь к стр. 18.



Аналоговые
Возврат к последнему просматриваемому аналоговому каналу.

Значок Описание



Цифровые
Возврат к последнему просматриваемому цифровому каналу.



Цифровые EPG
Отображение Цифрового электронного руководства по программам (EPG).
За более подробной информацией обратитесь к стр. 15.



Внешние входы
Выбор оборудования, подсоединенного к Вашему телевизору.

- Для просмотра желаемого внешнего источника входного сигнала, выберите источник входного сигнала, затем нажмите кнопку (+).
- Для назначения метки внешнему источнику входного сигнала, выберите “Изменить имена AV входов”, затем см. стр. 27.



Установки
Отображение меню Установки, где выполняется большинство расширенных установок и регулировок.
За более подробной информацией обратитесь к стр. 21 – 35.

Примечание

Параметры, которые можно регулировать, меняются в зависимости от ситуации. Недоступные параметры отображаются серым цветом или не отображаются совсем.

2 Нажимайте кнопки / для выбора опции.

3 Для подтверждения выбранной опции меню нажмите кнопку (+).
Для выхода из меню нажмите кнопку MENU.

Меню Изображение

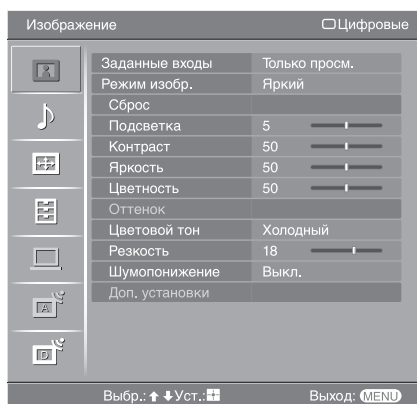

Параметры, перечисленные ниже, можно установить в меню Изображение.

- 1 Нажмите кнопку \uparrow/\downarrow для выбора “Установки” в MENU, затем нажмите кнопку \oplus .
- 2 Нажмите кнопку \uparrow/\downarrow для выбора значка меню, затем нажмите кнопку \oplus .
- 3 Нажимайте кнопки $\uparrow/\downarrow/\leftarrow/\rightarrow$ для выбора опции меню.

Заданные входы Выбирается, применять ли установки, сделанные в меню Изображение, ко всем источникам входного сигнала, или только к тем источникам, сигнал с которых отображается в данный момент на экране.
“Все”: Установки применяются ко всем источникам входного сигнала.
“Только просм.”: Установки применяются только к текущему источнику входного сигнала.

Режим изобр. Выбор режима изображения, кроме входного источника ПК.
“Яркий”: Для улучшения контраста и резкости изображения.
“Стандартный”: Для стандартного изображения. Рекомендуется для использования в домашних условиях.
“Индивидуальный”: Позволяет Вам сохранять сделанные Вами настройки.

Режим дисплея Выбор режима дисплея для входного источника ПК.
“Видео”: Для видеоизображений.
“Текст”: Для текста, диаграмм или таблиц.

Сброс Возврат к заводским установкам настроек “Заданные входы”, “Режим изобр.” и “Режим дисплея”.

Подсветка Регулировка яркости фона.
К сведению
Режим “Подсветка” недоступен, если опция “Энергосбережение” установлена в положение “Сильное” (стр. 28).

Контраст Повышает или понижает контрастность изображения.

Яркость Повышает или понижает яркость изображения.

Цветность Повышает или понижает интенсивность цветов.

Оттенок Повышает или понижает оттенки зеленого и оттенки красного.
К сведению
“Оттенок” можно настроить только для цветного сигнала NTSC (например, для видеокассет из США).

Цветовой тон	<p>Регулирует баланс белого для изображения. “Холодный”: Придает белому цвету голубоватый оттенок. “Нейтральный”: Придает белому цвету нейтральный оттенок. “Теплый 1”/“Теплый 2”: Придает белому цвету красноватый оттенок. “Теплый 2” придает более красный оттенок, чем “Теплый 1”.</p> <p>К сведению Опции “Теплый 1” и “Теплый 2” можно выбрать, только если Вы установили опцию “Режим изобр.” в положение “Индивидуальный”.</p>
Резкость	<p>Делает изображение более резким или мягким.</p>
Шумопонижение	<p>Частичная корректировка помех (“снега”) при слабом сигнале трансляции. “Авто”: Автоматическое шумопонижение (только в аналоговом режиме). “Сильное”/“Среднее”/“Слабое”: Корректировка эффекта шумопонижения. “Выкл.”: Выключение функции Шумопонижение.</p>
Доп. установки	<p>Индивидуальная регулировка функции Изображение. Если Вы установите “Режим изобр.” в “Индивидуальный”, Вы сможете устанавливать/изменять данные установки. “Сброс”: Возврат всех расширенных настроек видеоизображения к заводским установкам. “Корректор черного”: Усиление черных участков изображения для увеличения контраста. “Доп. улучш. контраста”: Автоматическая регулировка “Подсветка” и “Контраст” к наиболее подходящим установкам на основании яркости экрана. Данная установка особенно эффективна для сцен с темными изображениями. Она позволяет увеличить контрастность для темных изображений. “Гамма”: Настройка баланса между яркими и темными областями изображения. “Чистый белый”: Подчеркивает белые цвета. “Живые цвета”: Делает цвета более живыми и воспроизводит естественные оттенки кожи. “Цветовое пространство”: Изменение гаммы цветового воспроизведения. “Расширенное” воспроизводятся яркие цвета, а “Нормальное” воспроизводятся стандартные цвета. “Фильтр для MPEG”: Уменьшает помехи изображения, сжатом в видеоформате MPEG (только в цифровом режиме).</p> <p>К сведению Режим “Живые цвета” недоступен, если опция “Цветовое пространство” установлена в положение “Нормальное”.</p>

Меню Звук

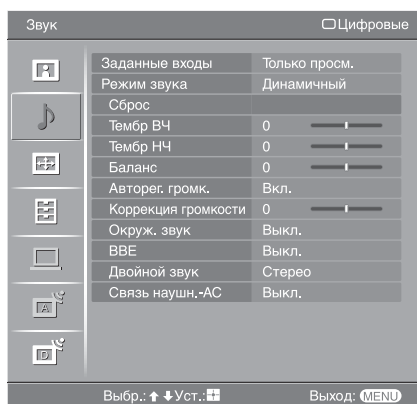

Вы можете выбрать перечисленные ниже опции в меню Звук. Для выбора опций меню в разделе “Установки” обратитесь к “Меню Изображение” (стр. 21).

Заданные входы

Выбирается, применять ли установки, сделанные в меню Звук, ко всем источникам входного сигнала, или только к тем источникам, сигнал с которых отображается в данный момент.

“Все”: Установки применяются ко всем источникам входного сигнала.

“Только просм.”: Установки применяются только к текущему источнику входного сигнала.

Режим звука

Выбор режима звука.

“Динамичный”: Усиление тембра ВЧ и НЧ.

“Стандартный”: Для воспроизведения стандартного звука. Рекомендуется для использования в домашних условиях.

“Индивидуальный”: Плоская частотная характеристика. Также позволяет Вам сохранять сделанные Вами настройки.

Сброс

Возврат к заводским установкам настроек для звука за исключением “Режим звука”, “Двойной звук” и “Связь наушн.-АС”.

Тембр ВЧ

Регулировка высокочастотных звуков.

Тембр НЧ

Регулировка низкочастотных звуков.

Баланс

Регулировка баланса между левым или правым громкоговорителями.

Авторег. громк.

Поддержка постоянного уровня громкости, даже когда в нем случаются резкие изменения (например, звук в рекламных роликах обычно бывает громче, чем в других передачах).

Коррекция громкости

Регулируется уровень громкости текущего источника входного сигнала относительно других источников, когда опция “Заданные входы” установлена в положение “Только просм.”.

Окруж. звук

Выбор окружающего звука.

“TruSurround XT”: Для окружающего звука (только для стереопрограмм).

“Имитация стерео”: Придание монофоническим программам эффекта окружающего звука.

“Выкл.”: Для обычного стерео- или монофонического приема.

ВВЕ

Придает звуку большую силу путем компенсации фазового эффекта в громкоговорителях при помощи функции “ВВЕ High Definition Sound System”.

Двойной звук

Выбор звука, который должен воспроизводиться через громкоговоритель при стереотрансляции или трансляции на двух языках.

“Стерео”, “Моно”: Для стереотрансляции.

“А”/“В”/“Моно”: Для двуязычной трансляции выберите “А” для звукового канала 1, “В” для звукового канала 2 или “Моно” для монофонического канала, если это возможно.

К сведению

Если Вы выберете другое оборудование, подсоединенное к телевизору, установите опцию “Двойной звук” в положение “Стерео”, “А” или “В”.

Связь наушн.-АС (канал громкоговорите- лей наушников)

Включение/выключение встроенных громкоговорителей телевизора при подсоединенных наушниках.

“Вкл.”: Звук выводится только через наушники.

“Выкл.”: Звук выводится через телевизор и через наушники.

К сведению

“Тембр ВЧ”, “Тембр НЧ”, “Баланс”, “Авторег. громк.”, “Окруж. звук” и “ВВЕ” не могут быть использованы для разъемов наушника и выходных аудио.

Меню Управление экраном

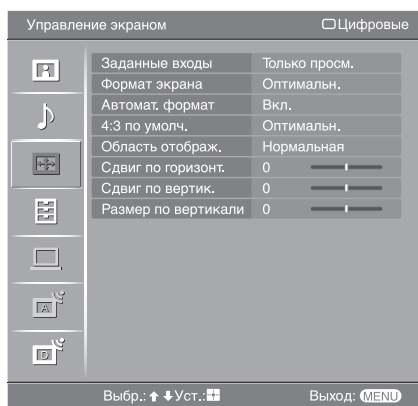

Вы можете выбрать перечисленные ниже опции в меню Управление экраном. Для выбора опций меню в разделе “Установки” обратитесь к “Меню Изображение” (стр. 21).

Заданные входы Выбирается, применять ли установки, сделанные в меню Управление экраном ко всем источникам входного сигнала, или только к тем источникам, сигнал с которых отображается в данный момент.
“Все”: Установки применяются ко всем источникам входного сигнала.
“Только просм.”: Установки применяются только к текущему источнику входного сигнала.

Формат экрана За более подробной информацией о формате экрана обратитесь к разделу “Переключение формата экрана вручную в зависимости от типа трансляции” (стр. 13).

Автомат. формат Автоматическое изменение формата экрана в зависимости от транслируемого сигнала. Для сохранения вашей установки выберите опцию “Выкл.”.

К сведению

- Даже если Вы выберете опцию “Вкл.” или “Выкл.” в “Автомат. формат”, Вы всегда можете изменить формат экрана, нажимая повторно кнопку .
- “Автомат. формат” доступен только для сигналов PAL и SECAM.

4:3 по умолч. Выбор формата экрана по умолчанию для использования с трансляцией 4:3.
“Оптимальн.”: Воспроизведение изображения в обычном формате, 4:3, с имитацией эффекта широкого экрана.
“4:3”: Отображение изображения стандартной трансляции 4:3 в правильных пропорциях.
“Выкл.”: Сохранение текущей установки “Формат экрана” при изменении канала или входного сигнала.

К сведению

Данная опция имеется в наличии только в том случае, если функция “Автомат. формат” установлена в положение “Вкл.”.

Область отображ. Регулировка области экрана для показа изображения.
“Макс.разрешение”: Отображается изображение для источников 1080i или 1080p с оригинальным размером, когда части изображения обрезаны.
“Нормальная”: Отображение изображения с оригинальным размером.
“-1”/“-2”*: Увеличение изображения для сокрытия края изображения.

Сдвиг по горизонт. Регулирует горизонтальное положение изображения.

**Сдвиг по
вертик.**

Регулировка вертикального положения изображения в режиме формата экрана
“Оптимальн.” (50 Гц), “Увелич.” или “14:9”.

**Размер по
вертикали**

Регулировка вертикальный размер изображения в режиме формата экрана
“Оптимальн.”, “Увелич.” или “14:9”.

Меню Настройка

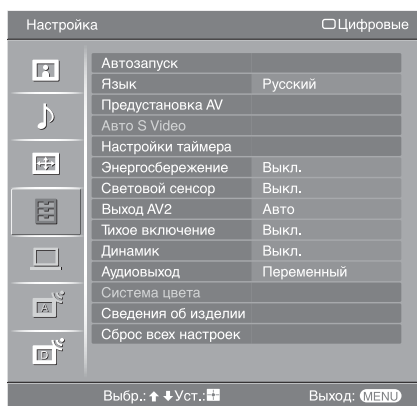

Параметры, перечисленные ниже, можно установить в меню Настройка. Для выбора опций меню в разделе “Установки” обратитесь к “Меню Изображение” (стр. 21).

Автозапуск

Запуск “меню первого включения” для выбора языка и страны/региона, а также настройки всех доступных цифровых и аналоговых каналов. Обычно этого делать не требуется, потому что язык и страна/регион уже выбраны и все каналы уже настроены при установке телевизора (стр. 6, 7). Тем не менее, этот параметр позволяет повторить процедуру (например, заново настроить телевизор после переезда или найти новые каналы, появившиеся в эфире).

Язык

Выбор языка, на котором отображаются меню.

Предустановка AV

Присвоение имени любому оборудованию, подсоединенному к разъему на боковой или задней панели. Это имя будет ненадолго выводиться на экран при переключении на соответствующее оборудование. Вы можете пропустить ненужный источник входного сигнала.

- 1 Для выбора желаемого источника входного сигнала нажмите кнопку \uparrow/\downarrow , затем нажмите кнопку \oplus .
- 2 Для выбора желаемого пункта меню внизу нажмите кнопку \uparrow/\downarrow , затем нажмите кнопку \oplus .

Метки оборудования: Использование одной из предустановленных меток для присвоения названия подсоединяемому оборудованию.

“Изм.”: Создание Вашей собственной метки. Выполните шаги с 2 по 4 раздела “Метки программ” (стр. 31).

“Пропуск”: Если вы нажмете кнопку \rightarrow для выбора источника сигнала, ненужный источник входного сигнала будет пропущен.

Авто S Video

Выбор входного сигнала с гнезд S-видео S- \rightarrow 6 в случае подсоединения к обоим гнездам S- \rightarrow 6/6.

Настройки таймера

Установка Таймера включения/выключения телевизора.

Таймер сна

Установка периода времени, по истечении которого телевизор должен автоматически переключаться в режим ожидания.

Если активирован Таймер сна, индикатор \odot (Таймер) на телевизоре (спереди) загорается оранжевым цветом.

К сведению

- Если Вы выключите телевизор и снова его включите, опция “Таймер сна” будет установлена в положение “Выкл.”.
- За одну минуту до переключения телевизора в режим ожидания на экране появляется надпись “ТВ скоро будет выключен по Таймеру сна.”.

Продолжение

Таймер включения

Установка Таймера для включения телевизора из режима ожидания.

“День”: Выбор дня, в который Вы хотите активировать Таймер включения.

“Время”: Установка времени включения телевизора.

“Продолжительность”: Выбор периода времени, после которого телевизор автоматически опять переключится в режим ожидания.

“Настройка громк.”: Установка громкости телевизора при включении с помощью таймера.

Устан. часов

Позволяет Вам вручную установить часы. Если телевизор принимает цифровые каналы, часы нельзя отрегулировать вручную, поскольку они установлены на временной код принимаемого сигнала.

Энергосбережение

Выбор режима энергосбережения для уменьшения потребления электроэнергии телевизором.

Если выбрана опция “Откл. изобр.”, изображение будет отключено, а индикатор  (Отключения изображения) на телевизоре (спереди) загорится зеленым цветом. Звук останется без изменений.

Световой сенсор



“Вкл.”: Автоматическая оптимизация установок изображения в соответствии с освещением в комнате.

“Выкл.”: Выключение функции “Световой сенсор”.

Примечание

Не закрывайте чем-либо датчик, так как это может нарушить его работу. Подробная информация о датчике приведена на стр. 11.



Выход AV2

Вывод сигнала через разъем с меткой  на задней панели телевизора. Если подключить видеомэгафон или другое записывающее устройство к разьему , можно записывать сигнал, поступающий с хоборудования, подсоединенного к другим разьемам телевизора.

“TV”: Вывод телевизионной трансляции.

“AV1”: Вывод сигналов с оборудования, подсоединенного к разьему 1.

“AV6”: Вывод сигналов с оборудования, подсоединенного к разьему 6.

“Авто”: Вывод всего, что воспроизводится на экране (за исключением сигналов с разьемов 3, HDMI IN 4, HDMI IN 5 и PC ).

Тихое включение

Установка регулятора громкости на низком уровне при включении телевизора с постепенным увеличением громкости до заданного уровня.

Динамик

Включение/выключение встроенных громкоговорителей телевизора.

“Вкл.”: Громкоговорители телевизора включены для прослушивания звука через громкоговорители телевизора.

“Выкл.”: Громкоговорители телевизора выключены для прослушивания звука только через внешние аудиоустройства, подсоединенные к разьемам аудиовыхода.

Аудиовыход

“Переменный”: Звуковым выводом из вашей аудиосистемы можно по-прежнему управлять с помощью пульта ДУ телевизора.

“Постоянный”: Звуковой вывод телевизора зафиксирован. Используйте регулятор громкости Вашего аудиоресивера для регулировки громкости (и других звуковых настроек) Вашей аудиосистемы.

Система цвета

Выбор системы цветности (“Авто”, “PAL”, “SECAM”, “NTSC3.58”, “NTSC4.43” или “PAL60”) в соответствии с входным сигналом с источника входного сигнала.

Сведения об изделии

Вызов информации о системе телевизора.

Сброс всех настроек

Возврат всех регулировок к заводским установкам и вызов экрана Автозапуск.

Примечание

Будут переустановлены все установки, включая цифровой список Избранное, страну, язык, каналы автоматической настройки и т.п.

Меню Установки ПК

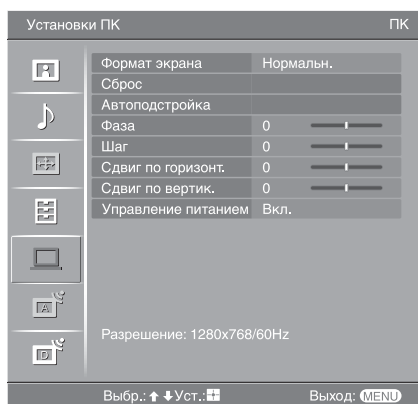

Перечисленные ниже опции можно выбрать в меню Установки ПК. Для выбора опций меню в разделе “Установки” обратитесь к “Меню Изображение” (стр. 21).

Формат экрана

Выбор формата экрана для отображения входного сигнала с вашего ПК.
“Нормальн.”: Отображение изображения с оригинальным размером.
“Полн. 1”*: Увеличение изображения для заполнения области отображения с сохранением оригинального соотношения горизонтали к вертикали.
“Полн. 2”*: Увеличение изображения для заполнения области отображения.

Сброс

Возврат регулировок ПК к заводским установкам за исключением установок “Формат экрана” и “Управление питанием”.

Автоподстройка

Автоматическая регулировка положения Дисплея и фазы изображения при получении телевизором входного сигнала с подсоединенного ПК.

К сведению

Функция Автоподстройка может не работать должным образом с определенными входными сигналами. В таких случаях вручную отрегулируйте опции “Фаза”, “Шаг”, “Сдвиг по горизонт.” и “Сдвиг по вертикал.”.

Фаза

Регулировка фазы в случае мерцания экрана.

Шаг

Регулировка шага в случае, если на изображении есть нежелательные вертикальные полосы.

Сдвиг по горизонт.

Регулирует горизонтальное положение изображения.

Сдвиг по вертикал.

Регулирует вертикальное положение изображения.

Управление питанием

Переключение телевизора в режим ожидания, если в течение 30 секунд не поступает никакого сигнала.

Меню Настройка аналоговых каналов (Только в аналоговом режиме)

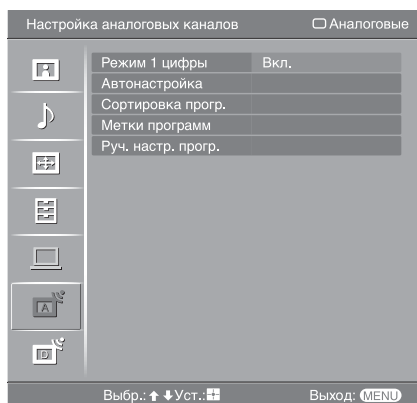

Вы можете изменить/установить аналоговые параметры с помощью меню Настройка аналоговых каналов. Для выбора опций меню в разделе “Установки” обратитесь к “Меню Изображение” (стр. 21).

Режим 1 цифры

Если опция “Режим 1 цифры” установлена в положение “Вкл.”, Вы можете выбрать аналоговый канал при помощи одной цифровой кнопки (0 – 9) на пульте ДУ.

Примечание

Если опция “Режим 1 цифры” установлена в положение “Вкл.”, Вы не можете выбрать каналы с номерами 10 и выше, вводя две цифры при помощи пульта ДУ.

Автонастройка

Настройка всех доступных аналоговых каналов. Обычно этого делать не требуется, потому что все каналы уже настроены при установке телевизора (стр. 7). Тем не менее, этот параметр позволяет повторить процедуру (например, заново настроить телевизор после переезда или найти новые каналы, появившиеся в эфире).

Сортировка прогр.

Изменение порядка расположения аналоговых каналов, сохраненного в памяти телевизора.

- 1 Для выбора канала, который Вы хотите переместить на новую позицию, нажмите кнопку \uparrow/\downarrow , затем нажмите кнопку \oplus .
- 2 Для выбора новой позиции для Вашего канала нажмите кнопку \uparrow/\downarrow , затем нажмите кнопку \oplus .

Метки программ

Присвоение каналу любого имени, содержащего не более пяти букв или цифр. Данное имя будет ненадолго выводиться на экран при переключении на этот канал. (Обычно названия каналов берутся автоматически из режима телетекста, если он предусмотрен.)

- 1 Для выбора канала, которому Вы хотите присвоить название, нажмите кнопку \uparrow/\downarrow , затем нажмите кнопку \oplus .
- 2 Нажмите кнопку \uparrow/\downarrow для выбора нужной буквы или цифры (“_” для пробела), затем нажмите кнопку \leftrightarrow .

Исправление символа, введенного ошибочно

Для выбора неправильного символа нажмите кнопку \leftrightarrow . Затем нажмите кнопку \uparrow/\downarrow для выбора правильного символа.

Удаление всех символов

Выберите опцию “Сброс”, затем нажмите кнопку \oplus .

- 3 Повторяйте шаг 2, пока не введете имя целиком.
- 4 Выберите опцию “OK”, затем нажмите кнопку \oplus .

Продолжение

Руч. настр. прогр.

Перед выбором опций “Метка”/“АПЧ”/“Аудиофильтр”/“Пропуск”/“Декодер” нажмите кнопку PROG +/- для выбора номера программы с каналом. Нельзя выбрать номер программы, настроенной на пропуск (стр. 33).

Программа/Система/Канал

Ручная настройка каналов программ.

- 1 Нажмите кнопку \uparrow/\downarrow для выбора “Программа”, затем нажмите кнопку \oplus .
- 2 Для выбора номера программы, которую Вы хотите настроить вручную (при настройке видеоманитора выберите канал 00), нажмите кнопку \uparrow/\downarrow , затем нажмите кнопку RETURN.
- 3 Нажмите кнопку \uparrow/\downarrow для выбора “Система”, затем нажмите кнопку \oplus .
- 4 Для выбора одной из следующих систем телетрансляции нажмите кнопку \uparrow/\downarrow , затем нажмите кнопку \leftarrow .
V/G: Для стран/регионов Западной Европы
D/K: Для стран/регионов Восточной Европы
L: Для Франции
I: Для Великобритании
- 5 Нажмите кнопку \uparrow/\downarrow для выбора “Канал”, затем нажмите кнопку \oplus .
- 6 Нажмите кнопку \uparrow/\downarrow для выбора опции “S” (для кабельных каналов) или “C” (для наземных каналов), затем нажмите кнопку \rightarrow .
- 7 Настройте каналы следующим образом:

Если номер (частота) канала неизвестен

Для поиска следующего доступного канала нажмите кнопку \uparrow/\downarrow . Когда канал будет найден, поиск остановится. Для продолжения поиска нажмите кнопку \uparrow/\downarrow .

Если номер (частота) канала известен

Введите номер телеканала или канала видеоманитора с помощью цифровых кнопок.

- 8 Для перехода к команде “Подтверд.” нажмите кнопку \oplus , затем нажмите кнопку \oplus .
- 9 Для выбора опции “OK” нажмите кнопку \downarrow , затем нажмите кнопку \oplus .
Повторите процедуру, чтобы установить вручную другие каналы.

Метка

Присвоение выбранному каналу любого имени, содержащего не более пяти букв или цифр. Данное имя будет ненадолго выводиться на экран при переключении на этот канал.

Для ввода символов выполните шаги с 2 по 4 раздела “Метки программ” (стр. 31).

АПЧ

Предоставляет Вам возможность точной настройки выбранного номера программы вручную, если Вам кажется, что небольшая регулировка настройки улучшит качество изображения.

Вы можете выполнить точную настройку в диапазоне от -15 до +15. Если будет выбрана опция “Вкл.”, точная настройка выполнится автоматически.

Аудиофильтр

Повышение качества звука на отдельных каналах в случае искажения при монотрансляции. Иногда, если транслируется нестандартный сигнал, возможны искажения или периодическое пропадание звука при просмотре монопрограмм. Если искажений звука нет, рекомендуется оставить заводскую настройку “Выкл.”.





Примечания

- Вы не можете принимать стереофонические или двуязычные программы, если выбрана опция “Слаб.” или “Сильн.”.
- Режим “Аудиофильтр” недоступен, если опция “Система” установлена в положение “L”.

Пропуск

Пропуск неиспользуемых аналоговых каналов при выборе каналов с помощью кнопок PROG+/- . (Пропущенный канал можно выбрать с помощью цифровых кнопок.)

Декодер

Просмотр и запись кодированных каналов при использовании декодера, подключенного напрямую к разъему Scart  /  1 или к разъему Scart  /  2 через видеомagneтофон.

Примечание

В зависимости от страны/региона, выбранных для пункта “Страна” (стр. 6), данная опция меню может быть недоступна.

Подтверд.

Сохранение изменений в установках, сделанных в разделе “Руч. настр. прогр.”.

Меню Настройка цифровых каналов DV3

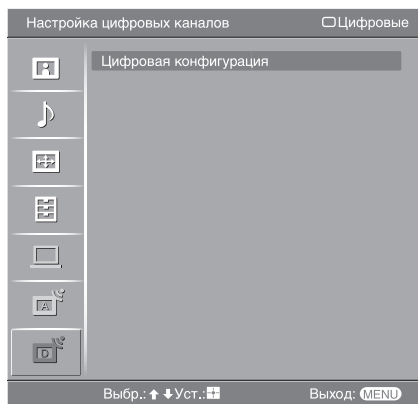

Вы можете изменить/установить цифровые параметры с помощью меню Настройка цифровых каналов. Выберите опцию “Цифровая конфигурация” и нажмите кнопку ⊕ для отображения следующих меню. Для выбора опций меню в разделе “Установки” обратитесь к “Меню Изображение” (стр. 21).

Цифровая настройка

Вызов меню “Цифровая настройка”.

Автопоиск цифр. станций

Настройка всех доступных цифровых каналов.

Обычно этого делать не требуется, потому что все каналы уже настроены при установке телевизора (стр. 7). Тем не менее, этот параметр позволяет повторить процедуру (например, заново настроить телевизор после переезда или найти новые каналы, появившиеся в эфире).

Редакт. списка программ

Удаление любых нежелательных цифровых каналов, сохраненных в памяти телевизора и изменение порядка цифровых каналов, сохраненного в памяти телевизора.

- 1 Для выбора канала, который Вы хотите удалить или переместить на новую позицию, нажмите кнопку ⇅.

Если Вы знаете номер (частоту) программы

Нажимайте цифровые кнопки для ввода трехзначного номера программы желаемой Вами трансляции.

- 2 Удалите или измените порядок цифровых каналов следующим образом:

Для удаления цифрового канала

Нажмите кнопку ⊕. Появится сообщение с просьбой подтвердить удаление выбранного цифрового канала. Для выбора опции “Да” нажмите кнопку ⇐, затем нажмите кнопку ⊕.

Для изменения порядка цифровых каналов

Нажмите кнопку ⇅, затем нажмите кнопку ⇅ для выбора новой позиции для канала и нажмите кнопку ⇐. Если необходимо переместить другие каналы, повторите шаги 1 и 2.

- 3 Нажмите кнопку RETURN.

Руч. поиск цифр. Станций

Настройка цифровых каналов вручную.

- 1 Нажмите цифровую кнопку для выбора номера канала, который Вы хотите настроить вручную, затем нажмите кнопку ⇅ для настройки канала.
- 2 Когда доступные каналы будут найдены, нажмите кнопку ⇅ для выбора канала, который Вы хотите сохранить, затем нажмите кнопку ⊕.
- 3 Нажмите кнопку ⇅ для выбора номера программы, под которым Вы хотите сохранить новый канал, затем нажмите кнопку ⊕.

Повторите процедуру для настройки других каналов вручную.

Цифровая конфигурация

Вызов меню “Цифровая конфигурация”.

Установка субтитров*

Отображение на экране цифровых субтитров.

При выборе опции “Плохая слышимость” некоторые визуальные вспомогательные средства могут быть выведены с субтитрами (если телеканалы транслируют такую информацию).

Язык субтитров*

Выбор языка отображаемых на экране субтитров.

Язык аудио*

Выбор языка, используемого для программы. Некоторые цифровые каналы могут транслировать звук для программы на нескольких языках.

Тип аудио*

Увеличение громкости звука, если выбрана опция “Плохая слышимость”.

Замок от детей*

Установка для программ ограничения по возрасту. Любую программу, для которой установлено ограничение по возрасту, можно просмотреть только после правильно введенного PIN-кода.

1 Нажимайте цифровые кнопки для ввода Вашего установленного PIN-кода.

Если Вы не установили предварительно PIN-код, появится экран ввода PIN-кода. Следуйте указаниям раздела “PIN код” ниже.

2 Нажмите кнопку \uparrow/\downarrow для выбора ограничения по возрасту или “Нет” (для просмотра без ограничения), затем нажмите кнопку \oplus .

3 Нажмите кнопку RETURN.

PIN код*

Установка PIN-кода в первый раз или изменение вашего PIN-кода.

1 Введите PIN-код следующим образом:

Если Вы перед этим уже установили PIN-код

Нажимайте цифровые кнопки для ввода Вашего установленного PIN-кода.

Если Вы не устанавливали PIN-код

Нажимайте цифровые кнопки для ввода установленного на заводе PIN-кода 9999.

2 Нажимайте цифровые кнопки для ввода нового PIN-кода.

Появится сообщение с информацией о том, что новый PIN-код принят.

3 Нажмите кнопку RETURN.

К сведению

PIN-код 9999 принимается всегда.

Техн. конфигурация

Вывод меню Техн. конфигурация.

“Авт. обновление станций”: Позволяет телевизору находить и сохранять новые цифровые услуги по мере их появления.

“Загрузка программы”: Позволяет телевизору автоматически получать обновления программного обеспечения бесплатно через Вашу существующую антенну (по мере их появления). Фирма Sony рекомендует все время устанавливать эту опцию в положение “Вкл.”. Если Вы не хотите, чтобы Ваше программное обеспечение обновлялось, установите этот пункт меню в положение “Выкл.”.

“Системная информация”: Отображение версии текущего программного обеспечения и уровня сигнала.

“Time Zone”: Позволяет вам вручную выбирать часовой пояс, в котором Вы находитесь, если заводская установка не соответствует Вашей стране.

Настройка модуля СА

Предоставляет доступ к сервису Pay Per View (Плата за просмотр) после приобретения Модуля условного доступа (Conditional Access Module (CAM)) и карты просмотра. Для получения информации о расположении разъема  (PCMCIA) обратитесь к стр. 36.

* Данная функция может быть недоступна в некоторых странах.

Подключение дополнительного оборудования

К телевизору можно подключить широкий спектр дополнительного оборудования. Соединительные кабели в комплект поставки не входят.

Подключение к телевизору (на боковой панели)

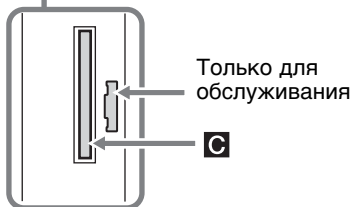
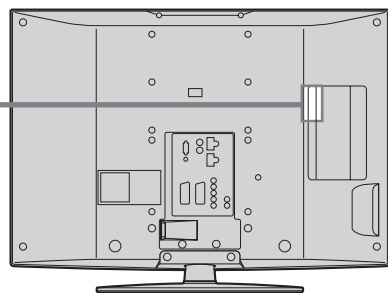
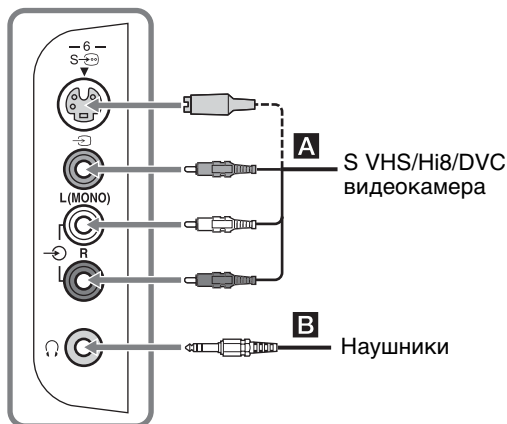

Чтобы подключить

S VHS/Hi8/DVC видеокамеру **A**

Необходимо

Подсоединить к гнезду S-видео S-VIDEO или композитному видеоразъему и к аудиоразъемам L (MONO)/R. Чтобы избежать появления помех на изображении, не подключайте видео видеокамеру к видеоразъему и гнезду S-видео S-VIDEO одновременно. Если Вы подсоединяете монофоническое оборудование, подсоедините его к разъему L-VIDEO.

Наушники **B**

Подсоедините к разъему, чтобы слушать звук с телевизора через наушники.

Модуль условного доступа (Conditional Access Module (CAM)) **C**

Для использования сервиса Pay Per View (Плата за просмотр). За более подробной информацией обратитесь к руководству по эксплуатации, прилагаемой к вашему модулю CAM. Для использования модуля CAM удалите резиновую заглушку со слота CAM. Выключите телевизор при установке модуля CAM в слот CAM. Если Вы не будете использовать модуль CAM, рекомендуется закрыть заглушкой слот CAM.

Примечание

CAM поддерживается не во всех странах. Пожалуйста, выясните у специалиста своей дилерской компании.

Подключение к телевизору (на задней панели)

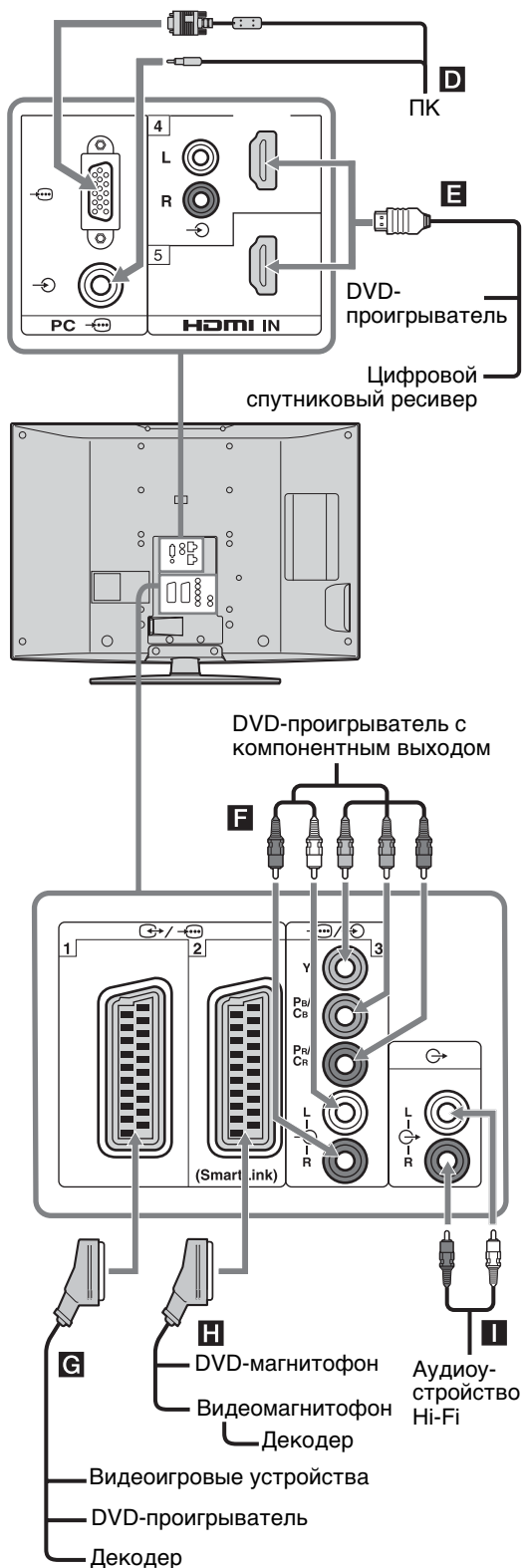

Чтобы подключить

Необходимо

ПК **D**

Подсоедините к разъемам PC . Рекомендуется использовать кабели ПК с ферритовыми сердечниками.

Цифровой спутниковый ресивер

Подсоединить к разъему HDMI IN 4 или 5, если оборудование имеет разъем HDMI. С оборудования будут поступать цифровые видео- и аудиосигналы. Если оборудование имеет разъем DVI, соедините гнездо DVI с разъемом HDMI IN 4 через адаптер DVI - HDMI (приобретается отдельно) и подсоедините выходные аудиоразъемы оборудования к разъемам HDMI IN 4.

Примечания

- Разъемы HDMI поддерживают только следующие входные видеосигналы: 480i, 480p, 576i, 576p, 720p, 1080i и 1080p. Для подсоединения к ПК, пожалуйста, используйте разъем PC .
- Используйте только кабель HDMI, на котором имеется логотип HDMI.

DVD-проигрыватель с компонентным выходом **F**

Подключите к компонентным видеоразъемам и аудиоразъемам L/R 3.

Видеоигровое устройство, DVD-проигрыватель или декодер **G**

Подсоедините к разъему Scart 1. Если подключен декодер, то кодированный сигнал с тюнера телевизора выводится на декодер, а декодированный сигнал затем выводится с декодера.

DVD-магнитофон или видеомангнитофон, поддерживающий функцию SmartLink **H**

Подсоедините к разъему Scart 2. SmartLink – это прямое соединение между телевизором и видеомангнитофоном/DVD-магнитофоном.

Аудиоустройство Hi-Fi **I**

Чтобы прослушивать звук с телевизора на оборудовании класса Hi-Fi, подсоедините его к разъемам аудиовыхода .

Использование меню Tools в режиме ввода с ПК

Для вывода следующих пунктов меню при просмотре изображений с подсоединенного ПК нажмите кнопку TOOLS.

Опции	Описание
Закрыть	Выход из меню Tools.
Энергосбережение	См. стр. 28.
Режим дисплея	См. стр. 21.
Режим звука	См. стр. 23.
Автоподстройка	См. стр. 30.
Сдвиг по горизонт.	См. стр. 30.
Сдвиг по вертикал.	См. стр. 30.
Автоустановка часов (только в аналоговом режиме)	Переключение в цифровой режим и установка времени.
Громк. наушн.	Регулировка громкости наушников.

Технические характеристики

Дисплей

Требования к источнику питания:

220–240 В переменного тока, 50 Гц

Размер экрана:

KDL-46T35xx:

46 дюймов (Приблиз. 116,8 см по диагонали)

KDL-40T35xx:

40 дюймов (Приблиз. 101,6 см по диагонали)

Разрешение экрана:

1920 точек (по горизонтали) × 1080 строк (по вертикали)

Потребляемая мощность:

KDL-46T35xx: 225 Вт

KDL-40T35xx: 185 Вт

Потребляемая мощность в режиме ожидания*:

0,3 Вт

* Номинальная величина мощности потребления в дежурном режиме достигается после того, как телевизор выполнит необходимые внутренние процессы.

Габариты (Ш × В × Г):

KDL-46T35xx:

Приблиз. 1.126 x 805 x 334 мм (с подставкой)

Приблиз. 1.126 x 755 x 116 мм (без подставки)

KDL-40T35xx:

Приблиз. 988 x 716 x 265 мм (с подставкой)

Приблиз. 988 x 664 x 103 мм (без подставки)

Масса:

KDL-46T35xx:

Приблиз. 34,0 кг (с подставкой)

Приблиз. 28,5 кг (без подставки)

KDL-40T35xx:

Приблиз. 26,0 кг (с подставкой)

Приблиз. 22,0 кг (без подставки)

Система панели управления

ЖК-панель (жидкокристаллический дисплей)

ТВ система

В зависимости от Вашего выбора страны/региона:

Аналоговая: В/Г/Н, D/K, L, I

Цифровая: DVB-T

Система цветности/видеосистема

Аналоговая: PAL, SECAM

NTSC 3.58, 4.43 (только в режиме Video In)

Цифровая: MPEG-2 MP@ML

Антенна

Внешний разъем для VHF/UHF (75 Ом)

Диапазон каналов

Аналоговая: 48,25 - 855,25 МГц

Цифровая: МВ поддиапазон III (177,5 - 226,5 МГц)

DMB E21 - E69 (474 - 858 МГц)

Разъемы

 1

21-штырьковый разъем Scart (стандарта CENELEC), включающий аудио-/видеовход, вход RGB-сигнала и телевизионный аудио-/видеовыход.

 2 (SmartLink)

21-штырьковый разъем Scart (стандарта CENELEC), включающий аудио-/видеовход, вход RGB-сигнала, выбираемый аудио-/видеовыход и интерфейс SmartLink.

 3

Поддерживаемые форматы: 1080i, 720p, 576p, 576i, 480p, 480i

Y: Размах 1 В, 75 Ом, 0,3 В с отрицательной синхронизацией

Pb/Cb: Размах 0,7 В, 75 Ом

Pr/Cr: Размах 0,7 В, 75 Ом

 3

Аудиовходы (линейные разъемы)

500 мВ среднеквадратическое значение

Полное сопротивление: 47 кОм

HDMI IN 4, 5

Видео: 1080p, 1080i, 720p, 576p, 576i, 480p, 480i

Аудио: Двухканальный линейный PCM

32, 44,1 и 48 кГц, 16, 20 и 24 разряда, либо

Аналоговый аудиосигнал (линейные разъемы):

500 мВ среднеквадратическое значение

Полное сопротивление 47 кОм

(Только HDMI IN 4)

 6 Вход S-видео (4-штырьковый мини-разъем DIN)

 6 Видеовход (линейный разъем)

 6 Аудиовходы (линейные разъемы)

 6 Аудиовыход (линейные разъемы)

PC  Вход с ПК (15-штырьковый разъем D-sub) (см. стр. 40)

G: Размах 0,7 В, 75 Ом, без синхронизации по зеленому каналу

B: Размах 0,7 В, 75 Ом

R: Размах 0,7 В, 75 Ом

HD: Размах 1-5 В

VD: Размах 1-5 В

 аудиовход ПК (мини-гнездо)

 Гнездо наушников

 Слот модуля условного доступа (Conditional Access Module (CAM))

Выходная мощность звука

10 Вт + 10 Вт

Прилагаемые принадлежности

Обратитесь к разделу “1: Проверка принадлежностей” на стр. 4.

Дополнительные принадлежности

• Настенный монтажный кронштейн SU-WL51

Конструкция и технические характеристики могут быть изменены без уведомления.

Справочная таблица входных сигналов ПК

Сигналы	По горизонтали (пиксели)	По вертикали (строки)	Частота горизонтальной развертки (кГц)	Частота вертикальной развертки (Гц)	Стандарт
VGA	640	480	31,5	60	VGA
	640	480	37,5	75	VESA
	720	400	31,5	70	VGA-T
SVGA	800	600	37,9	60	Стандарты VESA
	800	600	46,9	75	VESA
XGA	1024	768	48,4	60	Стандарты VESA
	1024	768	56,5	70	VESA
	1024	768	60	75	VESA
WXGA	1280	768	47,4	60	VESA
	1280	768	47,8	60	VESA
	1360	768	47,7	60	VESA



- Вход ПК на данном телевизоре не поддерживает синхронизацию по зеленому каналу и композитную синхронизацию.
- Вход ПК на данном телевизоре не поддерживает чересстрочные сигналы.
- Для наилучшего качества изображения рекомендуется использовать сигналы (мощные) в приведенной выше таблице с частотой вертикальной развертки 60 Гц с персонального компьютера. В режиме простого подключения сигналы с частотой вертикальной развертки 60 Гц будут выбираться автоматически.

Поиск и устранение неисправностей

Проверьте, не мигает ли индикатор  (режим ожидания) красным светом.

Если мигает





Включена функция самодиагностики.

- 1 Посчитайте, сколько раз мигнет индикатор  (режим ожидания) между каждыми двухсекундными перерывами.
Например, индикатор мигает три раза, перестает мигать на две секунды, затем снова мигает три раза и т.д.
- 2 Нажмите кнопку  на телевизоре (сверху) для его выключения, отсоедините шнур питания от сети и сообщите специалистам дилерской компании или сервисного центра Sony характер миганий индикатора (количество миганий).



Если не мигает

- 1 См. таблицы ниже.
- 2 Если проблему устранить не удалось, дальнейшее техническое обслуживание и ремонт телевизора должны производиться квалифицированным персоналом в сервисном центре.



Изображение

Проблема	Причина/Способ устранения
Нет ни изображения (темный экран), ни звука	<ul style="list-style-type: none">• Проверьте подсоединение антенны.• Подсоедините телевизор к электросети и нажмите кнопку  (сверху).• Если индикатор  (режим ожидания) горит красным светом, нажмите кнопку .
Нет изображения или информации в меню от оборудования, подсоединенного к разъему Scart	<ul style="list-style-type: none">• Проверьте, включено ли дополнительное оборудование, и нажимайте кнопку / до тех пор, пока на экране не отобразится нужный значок входа.• Проверьте соединение между дополнительным оборудованием и телевизором.
Раздвоение или многоконтурность изображения	<ul style="list-style-type: none">• Проверьте подсоединения антенны/кабелей.• Проверьте расположение антенны и ее направленность.
На экране виден только “снег” и помехи	<ul style="list-style-type: none">• Проверьте, не сломана и не погнута ли антенна.• Проверьте, не закончился ли срок эксплуатации антенны (от трех до пяти лет в обычных условиях, от одного года до двух лет на морском побережье).
Помехи на изображении (пунктирные линии или полосы)	<ul style="list-style-type: none">• Установите телевизор подальше от таких источников электрических помех, как автомобили, мотоциклы, фены или оптические устройства.• Дополнительное оборудование следует устанавливать на некотором расстоянии от телевизора.• Убедитесь, что антенна подсоединена с помощью прилагаемого коаксиального кабеля.• Антенный кабель не должен находиться рядом с другими соединительными кабелями.
При просмотре телеканала на изображении имеются помехи	<ul style="list-style-type: none">• Выберите опцию “Руч. настр. прогр.” в меню “Настройка аналоговых каналов” и выполните точную настройку “АПЧ” (автоматическую подстройку частоты) для повышения качества принимаемого изображения (стр. 32).

Продолжение

Проблема	Причина/Способ устранения
Отдельные маленькие темные и/или яркие точки на экране	<ul style="list-style-type: none"> Изображение на экране состоит из точек. Маленькие темные и/или яркие точки (пикселы) на экране не являются признаком неисправности.
Отсутствует цветность при просмотре программ	<ul style="list-style-type: none"> Выберите опцию “Сброс” в меню “Изображение” для возврата к заводским установкам (стр. 21).
Отсутствует цветность или цветность искажена при просмотре сигнала через разъемы Y, Pв/Св, Pв/Св ввода 	<ul style="list-style-type: none"> Проверьте соединение разъемов Y, Pв/Св, Pв/Св ввода 3. Убедитесь в том, что разъемы Y, Pв/Св, Pв/Св ввода 3 надежно зафиксированы в соответствующих гнездах.

Звук

Проблема	Причина/Способ устранения
Нет звука, но изображение нормальное	<ul style="list-style-type: none"> Нажмите кнопку  или  (отключение звука). Убедитесь, что опция “Динамик” установлена в положение “Вкл.” в меню “Настройка” (стр. 28).
Звук с помехами	<ul style="list-style-type: none"> См. причины/способ устранения в разделе “Помехи изображения” на стр. 41.

Каналы

Проблема	Причина/Способ устранения
Невозможно выбрать желаемый канал	<ul style="list-style-type: none"> Переключаясь в цифровой или аналоговый режим, выберите желаемый цифровой/аналоговый канал.
Некоторые каналы являются пустыми	<ul style="list-style-type: none"> Закодированный канал/Канал, доступный только по подписке. Подпишитесь на сервис Pay Per View (Плата за просмотр). Канал используется только для передачи данных (нет изображения или звука). Свяжитесь с теле вещательной компанией для получения подробной информации о трансляции.
Не появляется цифровой канал	<ul style="list-style-type: none"> Свяжитесь с местным установщиком, чтобы выяснить, предоставляется ли цифровое вещание в Вашей местности. Приобретите более мощную антенну.

Общие неисправности

Проблема	Причина/Способ устранения
Телевизор автоматически отключается (телевизор переходит в режим ожидания)	<ul style="list-style-type: none"> Проверьте, не активирована ли функция “Таймер сна” и проверьте установку “Продолжительность” в меню “Таймер включения” (стр. 27). Если сигнал принимается, и в режиме телевизора не выполняются никакие операции в течение 10 минут, телевизор автоматически переключается в режим ожидания.
Телевизор автоматически включается	<ul style="list-style-type: none"> Проверьте, не активирована ли функция “Таймер включения” (стр. 28).
Не удается выбрать некоторые источники входного сигнала	<ul style="list-style-type: none"> Выберите опцию “Предустановка AV” в меню “Настройка” и отмените функцию “Пропуск” для источника входного сигнала (стр. 27).
Не работает пульт ДУ	<ul style="list-style-type: none"> Замените батарейки.

Wprowadzenie

Dziękujemy, że Państwo wybrali produkt firmy Sony. Przed rozpoczęciem eksploatacji tego telewizora należy dokładnie zapoznać się z treścią niniejszej instrukcji oraz zachować ją do wykorzystania w przyszłości.

Uwaga dotycząca funkcji TV cyfrowej

- Wszystkie funkcje dotyczące telewizji cyfrowej (DVB) są dostępne tylko w krajach lub rejonach, w których nadawane są cyfrowe sygnały naziemne DVB-T (MPEG2). Należy poinformować się u sprzedawcy sprzętu, czy na danym terenie odbierany jest sygnał DVB-T.
- Ten odbiornik TV jest wykonany według specyfikacji DVB-T, jednak nie gwarantuje się jego kompatybilności z przyszłymi programami cyfrowej naziemnej telewizji DVB-T.
- Niektóre funkcje telewizji cyfrowej mogą być niedostępne w niektórych krajach.

Utylizacja telewizora



Pozbycie się zużytego sprzętu (stosowane w krajach Unii Europejskiej i w pozostałych krajach europejskich stosujących własne systemy zbiórki)

Ten symbol na produkcie lub jego opakowaniu oznacza, że produkt nie może być traktowany jako odpad komunalny, lecz powinno się go dostarczyć do

odpowiedniego punktu zbiórki sprzętu elektrycznego i elektronicznego w celu recyklingu. Odpowiednie zadysponowanie zużytego produktu zapobiega potencjalnym negatywnym wpływom na środowisko oraz zdrowie ludzi, jakie mogłyby wystąpić w przypadku niewłaściwego zagospodarowania odpadów. Recykling materiałów pomoże w ochronie środowiska naturalnego. W celu uzyskania bardziej szczegółowych informacji na temat recyklingu tego produktu, należy skontaktować się z lokalną jednostką samorządu terytorialnego, ze służbami zagospodarowywania odpadów lub ze sklepem, w którym zakupiony został ten produkt.

Producentem tego produktu jest Sony Corporation, 1-7-1 Konan Minato-ku Tokyo, 108-0075 Japonia. Upoważnionym przedstawicielem producenta w Unii Europejskiej, uprawnionym do dokonywania i potwierdzania oceny zgodności z wymaganiami zasadniczymi, jest Sony Deutschland GmbH, Hedelfinger Strasse 61, 70327 Stuttgart, Niemcy. Nadzór nad dystrybucją na terytorium Rzeczypospolitej Polskiej sprawuje Sony Poland, 00-876 Warszawa, ul. Ogrodowa 58. W sprawach serwisowych i gwarancyjnych należy kontaktować się z podmiotami, których adresy podano w osobnych dokumentach gwarancyjnych lub serwisowych, lub z najbliższym sprzedawcą produktów Sony.

Informacje dotyczące znaków towarowych

- **DVB** is a registered trademark of the DVB Project
- Wykonano na licencji udzielonej przez BBE Sound, Inc. Licencja posiadana przez BBE Sound, Inc., na podstawie co najmniej jednego z następujących patentów Stanów Zjednoczonych: 5510752, 5736897. BBE i symbol BBE są zastrzeżonymi znakami towarowymi BBE Sound, Inc.
- TruSurround XT, SRS i (●) symbol są znakami towarowymi SRS Labs, Inc. TruSurround XT technologia jest objęta licencją SRS Labs, Inc.
- HDMI, logo HDMI i High-Definition Multimedia Interface są znakami towarowymi lub zastrzeżonymi znakami towarowymi firmy HDMI Licensing LLC.

BBE[®]
DIGITAL

SRS (●)[®]
TruSurround XT

HDMI[™]
HIGH-DEFINITION MULTIMEDIA INTERFACE

- Ilustracje używane w tej instrukcji obsługi przedstawiają model KDL-40T35xx, jeżeli nie stwierdzono inaczej.
- Symbol "xx", który pojawia się w nazwie modelu, odpowiada dwóm znakom numerycznym opisującym kolor.

Spis treści

Informacje i czynności wstępne

4

Informacje dotyczące bezpieczeństwa.....	8
Środki ostrożności.....	9
Przegląd pilota.....	10
Przegląd przycisków i wskaźników odbiornika TV	11

Odbiór audycji telewizyjnych

Odbiór audycji telewizyjnych	12
Sprawdzanie Cyfrowego elektronicznego informatora programowego (EPG) DVB	15
Używanie listy Ulubionych DVB	17
Oglądanie obrazów z podłączonych urządzeń.....	18

Używanie funkcji MENU

Nawigacja w menu	19
Menu Obrazu	20
Menu Dźwięku.....	22
Menu Ustawień ekranu	24
Menu Ustawień	26
Menu Ustawień PC	29
Menu Ustawień analogowych (Tylko tryb analogowy)	30
Menu Ustawień cyfrowych DVB	33

Korzystanie z dodatkowego sprzętu

Podłączanie dodatkowego sprzętu	35
---------------------------------------	----

Informacje dodatkowe

Dane techniczne	38
Rozwiązywanie problemów	40

DVB : tylko dla kanałów cyfrowych

Informacje i czynności wstępne

1: Sprawdzanie wyposażenia

Pilot RM-ED008 (1)

Baterie AA (typu R6) (2)

Przewód zasilający (typu C-6) (1)



Kabel koncentryczny (1)



Uchwyt na kable (1)

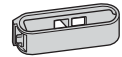

Pas podtrzymujący (1) i wkręty (2)

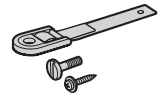

Wkładanie baterii do pilota

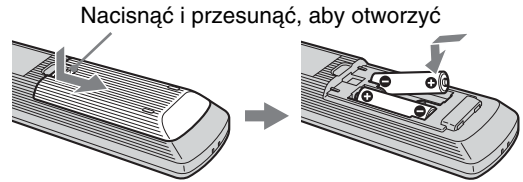

Uwagi

- Przy wkładaniu baterii do pilota zachować właściwą biegunowość.
- Nie należy używać różnych typów baterii jednocześnie ani łączyć starych baterii z nowymi.
- Zużyte baterie należy utylizować w sposób nieszkodliwy dla środowiska naturalnego. W niektórych regionach sposób utylizacji zużytych baterii mogą regulować stosowne przepisy. Należy skontaktować się w tej sprawie z lokalnymi władzami.
- Należy ostrożnie obchodzić się z pilotem. Nie należy nim rzucać, chodzić po nim, ani wylewać na niego żadnych płynów.
- Nie należy kłaść pilota w pobliżu źródeł ciepła lub w miejscach narażonych na bezpośrednie działanie promieni słonecznych. Chronić je przed wilgocią.

2: Podłączanie anteny/ magnetowidu

Podłączanie tylko anteny

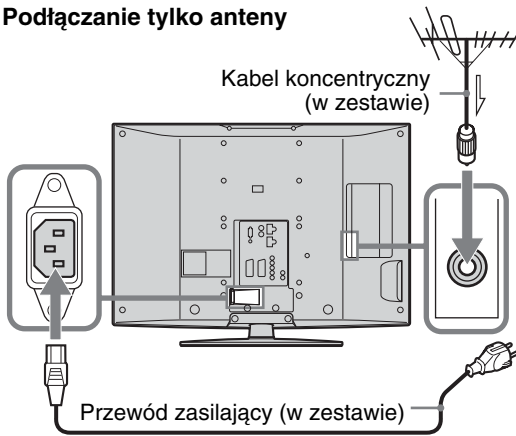

Podłączanie anteny i magnetowidu

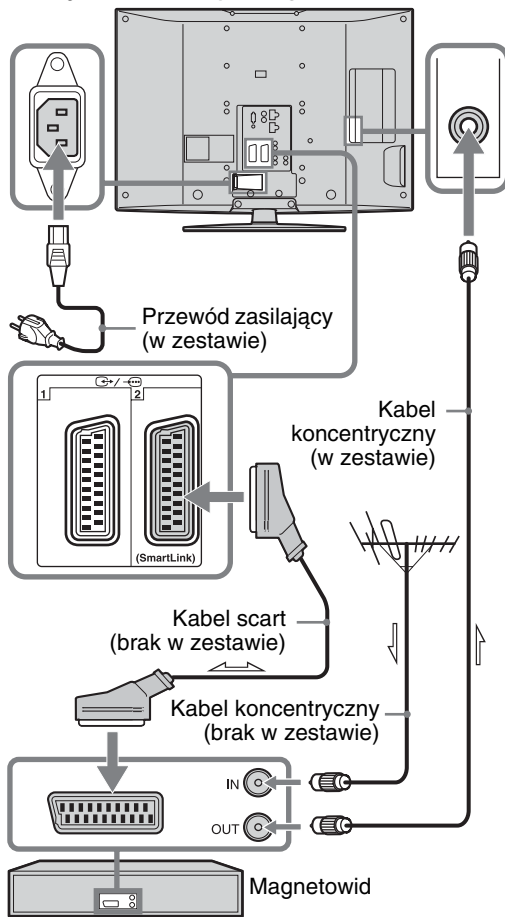

3: Zabezpieczenie odbiornika TV przed przewróceniem

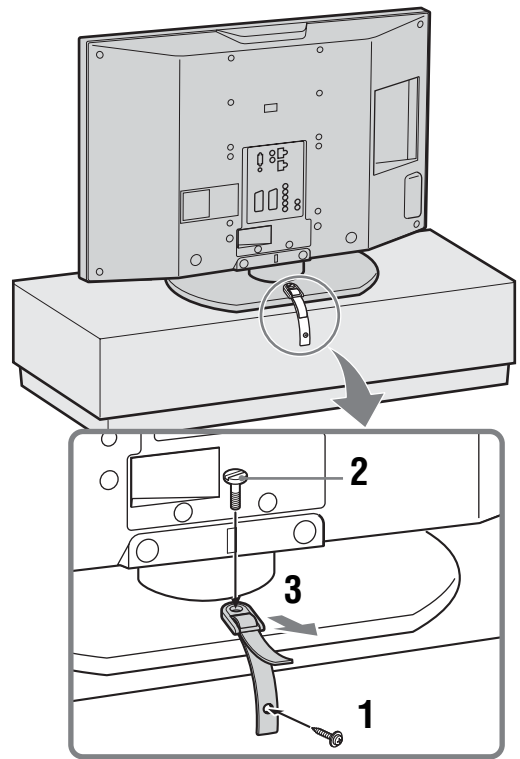



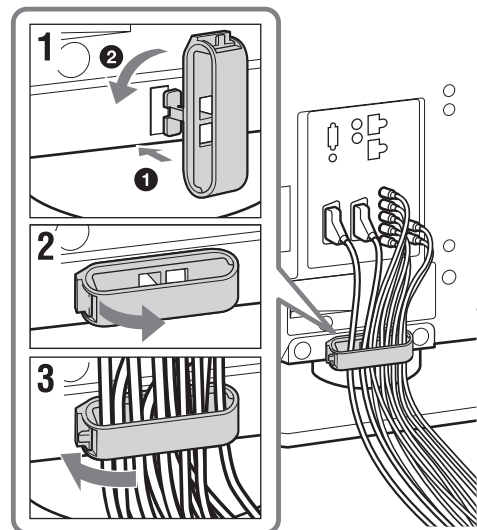

4: Zebranie kabli w wiązki



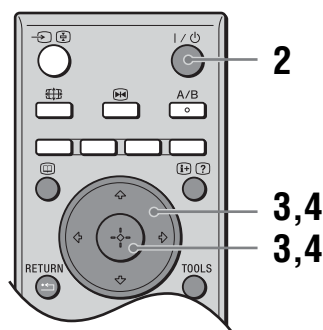
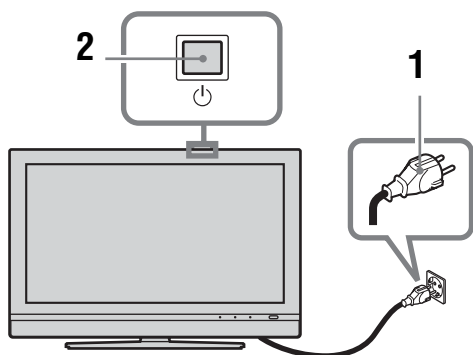



ciąg dalszy



5: Wybieranie języka i kraju/regionu

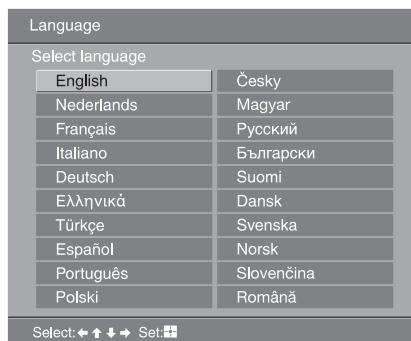

- 1 Podłączyć odbiornik TV do gniazdka sieciowego (220–240 V prądu zmiennego, 50 Hz).
- 2 Nacisnąć  na odbiorniku TV (na górze).
Przy pierwszym włączeniu odbiornika TV na ekranie pojawia się menu wyboru języka. Gdy odbiornik TV jest w trybie oczekiwania (wskaźnik  (oczekiwanie) na odbiorniku TV (na przodzie) jest czerwony), nacisnąć  na pilocie, aby włączyć TV.

- 3 Nacisnąć /// aby wybrać język wyświetlany na ekranach menu, po czym nacisnąć .



- 4 Nacisnąć / aby wybrać kraj/region w którym odbiornik TV będzie używany, po czym nacisnąć .



Jeśli kraju/regionu, w którym odbiornik będzie używany nie ma na liście, zamiast nazwy kraju/regionu należy wybrać „-”.

Na ekranie ukaże się komunikat potwierdzający, że odbiornik TV zaczyna autoprogramowanie, należy wtedy przejść do „6: Autoprogramowanie odbiornika TV”.

6: Autoprogramowanie odbiornika TV

Odbiornik TV wyszuka i zapisze w pamięci wszystkie dostępne kanały TV.

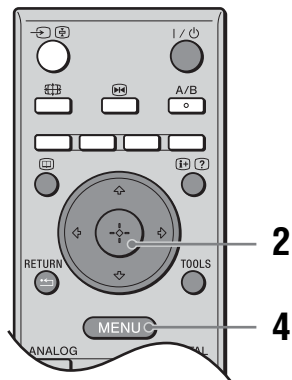

- 1 Przed rozpoczęciem autoprogramowania odbiornika TV należy włożyć nagrany taśmę do magnetowidu podłączonego do odbiornika TV (strona 5) i zacząć odtwarzanie.

Kanał wideo zostanie zlokalizowany i zapisany w pamięci odbiornika TV podczas autoprogramowania.

Jeżeli do telewizora nie jest podłączony magnetowid, ta procedura nie jest wymagana. Przejdź do kroku 2.

- 2 Nacisnąć \leftarrow/\rightarrow , aby wybrać „OK”, po czym nacisnąć \oplus .

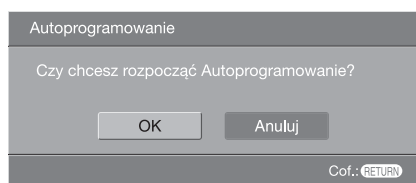

Odbiornik TV zaczyna wyszukiwanie wszystkich dostępnych kanałów cyfrowych, a następnie wszystkich dostępnych kanałów analogowych. Procedura ta zajmuje nieco czasu, należy więc czekać cierpliwie i nie naciskać żadnych przycisków ani na odbiorniku TV, ani na pilocie.

Gdy wyświetli się komunikat żądający, aby sprawdzić podłączenia anteny

Nie zostały znalezione żadne kanały cyfrowe, ani analogowe. Sprawdzić wszystkie połączenia antenowe i nacisnąć \oplus , aby ponownie rozpocząć autoprogramowanie.

- 3 Gdy na ekranie pojawi się menu sortowania programów, wykonać kroki opisane w „Sortowanie programów” (strona 30).

Jeżeli nie trzeba zmieniać kolejności, w której kanały analogowe są zapisane w pamięci odbiornika TV, przejdź do kroku 4.

- 4 Nacisnąć MENU aby wyjść z tego menu. Odbiornik TV jest teraz dostrojony do wszystkich dostępnych kanałów.

Uwaga

Gdy nie można odbierać kanału nadawanego cyfrowo, lub gdy w kroku 4 w „5: Wybieranie języka i kraju/regionu” wybrany został region, w którym nie są nadawane cyfrowe programy, czas powinien zostać nastawiony z „Nast. zegara” w menu „Ustawienia” (strona 27) po wykonaniu kroku 4.

Informacje dotyczące bezpieczeństwa

Montaż i instalacja

Aby uniknąć ryzyka wybuchu pożaru, porażenia prądem elektrycznym, uszkodzenia sprzętu i/lub ewentualnych obrażeń ciała, odbiornik TV należy zainstalować zgodnie z instrukcjami podanymi poniżej.

Instalacja

- Telewizor powinien być zainstalowany w pobliżu łatwo dostępnego gniazdka.
- Odbiornik należy ustawić na stabilnej, poziomej powierzchni.
- Montaż odbiornika na ścianie należy zlecić wykwalifikowanemu instalatorowi.
- Ze względów bezpieczeństwa zaleca się stosowanie akcesoriów Sony:
 - Ściennego uchwyty mocującego SU-WL51.

Transport

- Przed rozpoczęciem przenoszenia odbiornika należy odłączyć od niego wszystkie kable.
- Do przenoszenia dużego odbiornika TV potrzeba dwóch lub trzech osób.
- Odbiornik należy przynosić w sposób pokazany na ilustracji po prawej stronie. Nie wolno naciskać ekranu ciekłokrystalicznego ani rami dookoła ekranu.
- Podnosząc lub przesuwać odbiornik, należy mocno chwycić go od dołu.
- Podczas transportu odbiornik nie powinien być narażony na wstrząsy mechaniczne i nadmierne wibracje.
- Na czas transportu odbiornika do naprawy lub podczas przeprowadzki, należy zapakować go w oryginalny karton i elementy opakowania.

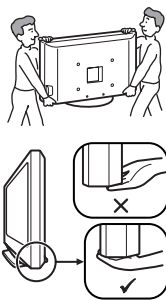

Instalacja na podstawie

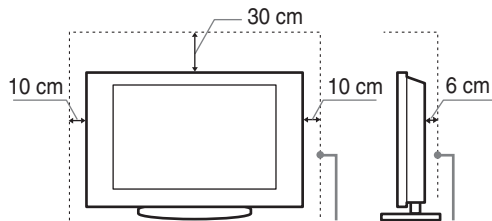

Pozostawić co najmniej tyle miejsca wokół odbiornika TV.

- Aby zapewnić właściwą wentylację i zapobiec osiadananiu brudu lub kurzu:
 - Nie należy ustawiać odbiornika TV ekranem do góry, montować go do góry nogami, odwróconego tyłem lub bokiem.
 - Nie należy ustawiać odbiornika TV na półce, dywanie, łóżku lub w szafce.
 - Nie należy przykrywać odbiornika TV materiałami, np. zasłonami lub innymi przedmiotami, takimi jak gazety itp.
 - Nie należy instalować odbiornika jak pokazano na rysunkach poniżej.

Obieg powietrza jest zablokowany.

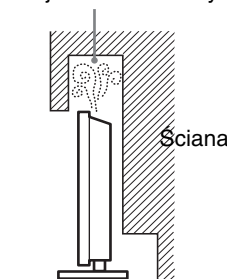

Obieg powietrza jest zablokowany.

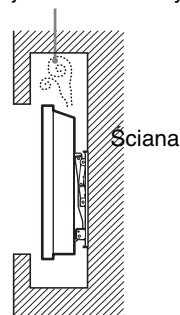

Wentylacja

- Nie wolno zasłaniać otworów wentylacyjnych ani wkładać żadnych rzeczy do obudowy.
- Wokół odbiornika TV należy pozostawić trochę wolnej przestrzeni, tak jak to pokazano na rysunku poniżej.
- Zaleca się stosowanie oryginalnego ściennego uchwyty mocującego Sony, aby zapewnić odpowiednią wentylację.

Instalacja na ścianie

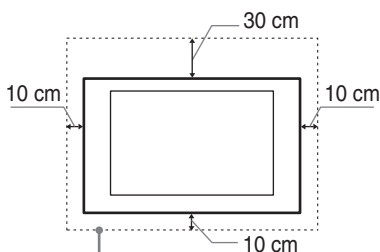

Pozostawić co najmniej tyle miejsca wokół odbiornika TV.

Przewód zasilający

Aby uniknąć ryzyka wybuchu pożaru, porażenia prądem elektrycznym, uszkodzenia sprzętu i/lub ewentualnych obrażeń ciała, z przewodem zasilającym i gniazdem sieciowym należy postępować w następujący sposób:

- Telewizor należy podłączyć za pomocą wtyczki z bolcem uziemiającym do gniazdka z uziemieniem.
- Należy używać wyłącznie oryginalnych przewodów firmy Sony, a nie przewodów innych producentów.
- Wtyczka powinna być całkowicie włożona do gniazdka sieciowego.
- Odbiornik TV jest przystosowany do zasilania wyłącznie napięciem 220-240 V AC.
- W celu zachowania bezpieczeństwa, podczas dokonywania połączeń, należy wyjąć wtyczkę przewodu zasilającego z gniazdka oraz uważać, aby nie nadepnąć na przewód.
- Przed przystąpieniem do serwisowania lub przesuwania odbiornika TV, należy wyjąć wtyczkę przewodu zasilającego z gniazdka.
- Przewód zasilający powinien znajdować się z dala od źródeł ciepła.
- Należy regularnie wyjmować wtyczkę z gniazdka i czyścić ją. Jeśli wtyczka jest pokryta kurzem i gromadzi wilgoć, jej własności izolujące mogą ulec pogorszeniu, co może być przyczyną pożaru.

Uwagi

- Dostarczonego w zestawie przewodu zasilającego nie należy używać do jakichkolwiek innych urządzeń.
- Należy uważać, aby nie przycisnąć, nie zgiać ani nie skrócić nadmiernie przewodu zasilającego. Może to spowodować uszkodzenie izolacji lub urwanie żył przewodu.
- Nie należy przerabiać przewodu zasilającego.

- Na przewodzie zasilającym nie należy kłaść ciężkich przedmiotów.
- Podczas odłączania nie wolno ciągnąć za sam przewód.
- Nie należy podłączać zbyt wielu urządzeń do tego samego gniazda sieciowego.
- Nie należy używać gniazd sieciowych słabo trzymających wtyczkę.

Niedozwolone użycie

Odbiornika TV nie należy instalować oraz eksploatować w miejscach, warunkach lub okolicznościach, jakie opisano poniżej. Niezastosowanie się do poniższych zaleceń może prowadzić do wadliwej pracy odbiornika, a nawet pożaru, porażenia prądem elektrycznym, uszkodzenia sprzętu i/lub obrażeń ciała.

Miejsce:

Odbiornika TV nie należy montować na zewnątrz pomieszczeń (w miejscach narażonych na bezpośrednie działanie promieni słonecznych), nad morzem, na statku lub innej jednostce pływającej, w pojeździe, w instytucjach ochrony zdrowia, w miejscach niestabilnych lub narażonych na działanie wody, deszczu, wilgoci lub dymu.

Warunki:

Nie należy umieszczać telewizora w miejscach gorących, wilgotnych lub nadmiernie zapyłonych; w miejscach, w których do wnętrza mogą dostawać się owady; w miejscach, w których może być narażony na działanie wibracji mechanicznych lub w pobliżu przedmiotów palnych (świeczek, itp.). Odbiornik TV należy chronić przed zalaniem i nie stawiać na nim żadnych przedmiotów wypełnionych wodą, np. wazonów.

Okoliczności:

Odbiornika TV nie należy dotykać mokrymi rękoma, przy zdjętej obudowie lub z akcesoriami, które nie są zalecane przez producenta. W czasie burz z wyładowaniami atmosferycznymi należy wyjąć wtyczkę przewodu zasilającego telewizora z gniazdka i odłączyć przewód antenowy.

Kawałki szkła lub uszkodzenia:

- W odbiornik nie należy rzucać żadnymi przedmiotami. Może to spowodować uszkodzenie szkła ekranu i, w efekcie, prowadzić do poważnych obrażeń ciała.
- W przypadku pęknięcia powierzchni ekranu lub obudowy telewizora, przed dotknięciem odbiornika należy wyjąć wtyczkę przewodu zasilającego z gniazdka. Niezastosowanie się do powyższego zalecenia może spowodować porażenie prądem elektrycznym.

Gdy odbiornik TV nie jest używany

- Mając na uwadze kwestie ochrony środowiska i bezpieczeństwa, zaleca się odłączenie odbiornika od źródła zasilania, jeśli nie będzie on używany przez kilka dni.
- Ponieważ wyłączenie odbiornika telewizyjnego nie powoduje odcięcia zasilania, w celu całkowitego wyłączenia urządzenia należy wyciągnąć wtyczkę przewodu zasilającego z gniazda sieciowego.
- Niektóre odbiorniki mogą być jednak wyposażone w funkcję wymagającą pozostawienia ich w trybie gotowości.

Zalecenia dot. bezpieczeństwa dzieci

- Nie należy pozwalać, aby na odbiornik TV wspinały się dzieci.
- Małe akcesoria należy przechowywać z dala od dzieci tak, aby uniknąć ryzyka ich przypadkowego połknięcia.

Co robić w przypadku wystąpienia problemów...

W przypadku wystąpienia jednego z poniższych problemów należy bezzwłocznie **wyłączyć** odbiornik TV oraz wyjąć wtyczkę zasilającą z gniazdka sieciowego. Należy zwrócić się do punktu sprzedaży lub punktu serwisowego firmy Sony z prośbą o sprawdzenie odbiornika przez wykwalifikowanego serwisanta.

W przypadku:

- Uszkodzenia przewodu zasilającego.
- Gniazd sieciowych słabo trzymających wtyczkę.

- Uszkodzenia odbiornika w wyniku jego upuszczenia lub uderzenia przez obiekt obcy.
- Dostania się do wnętrza odbiornika cieczy lub przedmiotów obcych.

Środki ostrożności

Oglądanie telewizji

- Program telewizyjny powinien być oglądany
- w pomieszczeniu o umiarkowanym oświetleniu, ponieważ oglądanie go w słabym świetle lub przez dłuższy czas jest szkodliwe dla oczu.
- Podczas korzystania ze słuchawek należy unikać nadmiernego poziomu głośności ze względu na ryzyko uszkodzenia słuchu.

Ekran LCD

- Chociaż ekran LCD został wykonany z wykorzystaniem technologii wysokiej precyzji, dzięki której aktywnych jest ponad 99,99% pikseli, na ekranie mogą pojawiać się czarne plamki lub jasne kropki (w kolorze czerwonym, niebieskim lub zielonym). Jest to jednak właściwość wynikająca z konstrukcji ekranu LCD i nie jest objawem usterki.
- Nie wolno naciskać ani drapać przedniego filtra, a także kłaść na odbiorniku TV żadnych przedmiotów. Może to spowodować zakłócenia obrazu lub uszkodzenie ekranu LCD.
- Jeśli odbiornik TV jest używany w zimnym miejscu, na obrazie mogą wystąpić plamy lub obraz może stać się ciemny. Nie jest to oznaką uszkodzenia telewizora. Zjawiska te zanikają w miarę wzrostu temperatury.
- Długotrwałe wyświetlanie obrazów nieruchomych może spowodować wystąpienie obrazów wtórnych (tzw. zjawy). Mogą one zniknąć po krótkiej chwili.
- Ekran i obudowa nagrzewają się podczas pracy telewizora. Nie jest to oznaką uszkodzenia urządzenia.
- Ekran LCD zawiera niewielką ilość ciekłych kryształów i rtęci. Lampy fluorescencyjne umieszczone w odbiorniku TV także zawierają rtęć. Podczas użycia należy przestrzegać lokalnych zaleceń i przepisów.

Obchodzenie się z powierzchnią ekranu/ obudową odbiornika TV i ich czyszczenie

Przed przystąpieniem do czyszczenia należy wyjąć wtyczkę przewodu zasilającego z gniazdka.

Aby uniknąć pogorszenia stanu materiału lub powłoki ekranu odbiornika, należy postępować zgodnie z poniższymi środkami ostrożności.

- Aby usunąć kurz z powierzchni ekranu/obudowy, należy wytrzeć go delikatnie za pomocą miękkiej ściereczki. Jeśli nie można usunąć kurzu, należy wytrzeć ekran za pomocą miękkiej ściereczki lekko zwilżonej rozcieńczonym roztworem delikatnego detergentu.
- Nie należy używać szorstkich gąbek, środków czyszczących na bazie zasad lub kwasów, proszków do czyszczenia ani lotnych rozpuszczalników, takich jak alkohol, benzyna, rozcieńczalnik czy środek owadobójczy. Używanie takich środków lub długotrwały kontakt z gumą lub winylem może spowodować uszkodzenie powierzchni ekranu lub obudowy.
- Regulację kąta nachylenia odbiornika należy wykonywać powolnym ruchem tak, aby odbiornik nie spadł lub nie zsunął się z podstawy na telewizor.

Urządzenia dodatkowe

W pobliżu odbiornika TV nie należy umieszczać urządzeń dodatkowych lub urządzeń emitujących promieniowanie elektromagnetyczne. Może to spowodować zakłócenia obrazu i/lub dźwięku.

Przegląd pilota

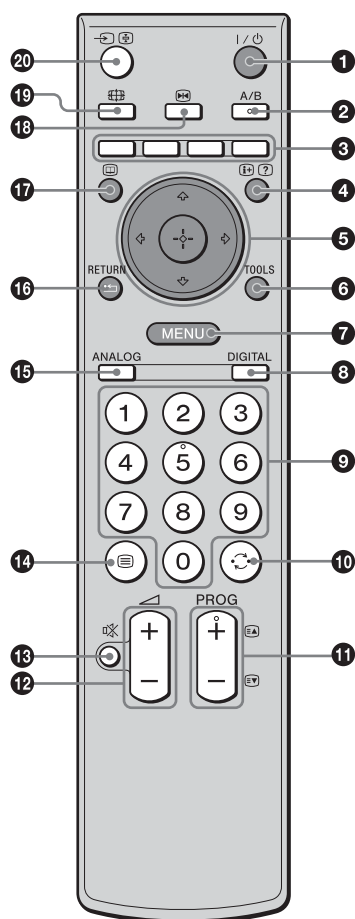

- 1** I/⏻ – **Stan oczekiwania odbiornika TV**
Włączenie i wyłączenie odbiornika TV z trybu czuwania.
- 2** A/B – **Podwójny dźwięk (strona 23)**
- 3** **Przyciski kolorowe**
 - W trybie cyfrowym (strona 15, 17): Wybiera na chwilę opcje na dole cyfrowego menu Ulubione i menu EPG.
 - W trybie tekstowym (strona 13): Używane dla funkcji Fastext.
- 4** ⓘ/? – **Pokazywanie Informacji / Tekstu**
 - W trybie cyfrowym: Wyświetla krótkie informacje o aktualnie oglądanym programie.
 - W trybie analogowym: Wyświetla takie informacje, jak aktualny numer kanału i format ekranu.
 - W trybie tekstowym: Wywołuje ukryte informacje (na przykład odpowiedzi do quizu).
- 5** ⬆/⬇/⬅/➡/⊕ (strona 12, 19)
- 6** **TOOLS (strona 14, 18, 37)**
Umożliwia dostęp do różnych opcji oglądania i do wykonania zmian/nastawień, zależnie od źródła i formatu ekranu.
- 7** **MENU (strona 19)**
- 8** **DIGITAL – Tryb cyfrowy (strona 12)**
- 9** **Przyciski numeryczne**
 - W trybie TV: Wybór kanałów. W przypadku kanału 10 i powyżej, drugą lub trzecią cyfrę należy wcisnąć w ciągu dwóch sekund.
 - W trybie tekstowym: Aby wybrać stronę należy wprowadzić jej trzycyfrowy numer.
- 10** ⏪ – **Poprzedni kanał**
Wraca do kanału poprzednio oglądanego (przez ponad pięć sekund).
- 11** **PROG +/- (strona 12)**
 - W trybie TV: Wybiera następny (+) lub poprzedni (-) kanał.
 - W trybie tekstowym: Wybiera następną (+) lub poprzednią (-) stronę.
- 12** 🔊 +/- – **Głośność**
- 13** 🚫 – **Wyciszenie (strona 12)**
- 14** ☰ – **Tekst (strona 13)**
- 15** **ANALOG – Tryb analogowy (strona 12)**
- 16** ⏪ / RETURN
Powraca do poprzedniego ekranu każdego wyświetlanego menu.
- 17** 📺 – **EPG (Cyfrowy elektroniczny informator programowy) (strona 15)**
- 18** 📺 – **Zatrzymanie obrazu (strona 13)**
Zatrzymuje obraz TV.
- 19** 📺 – **Tryb ekranowy (strona 13)**
Zmienia format ekranu po kilkakrotnym naciśnięciu (wyświetla aktualny format ekranu po naciśnięciu jeden raz).
- 20** ⏪/⏩ – **Wybieranie wejścia / Zatrzymanie tekstu**
 - W trybie TV (strona 18): Wybiera sygnał wejściowy z urządzenia przyłączonego do gniazda TV.
 - W trybie tekstowym: Zatrzymuje aktualną stronę tekstową.

Wskazówka

Przyciski A/B, PROG + oraz numer 5 mają wyczuwalne dotykiem kropki. Kropki wyczuwane dotykiem ułatwiają orientację przy obsłudze odbiornika TV.

Przegląd przycisków i wskaźników odbiornika TV

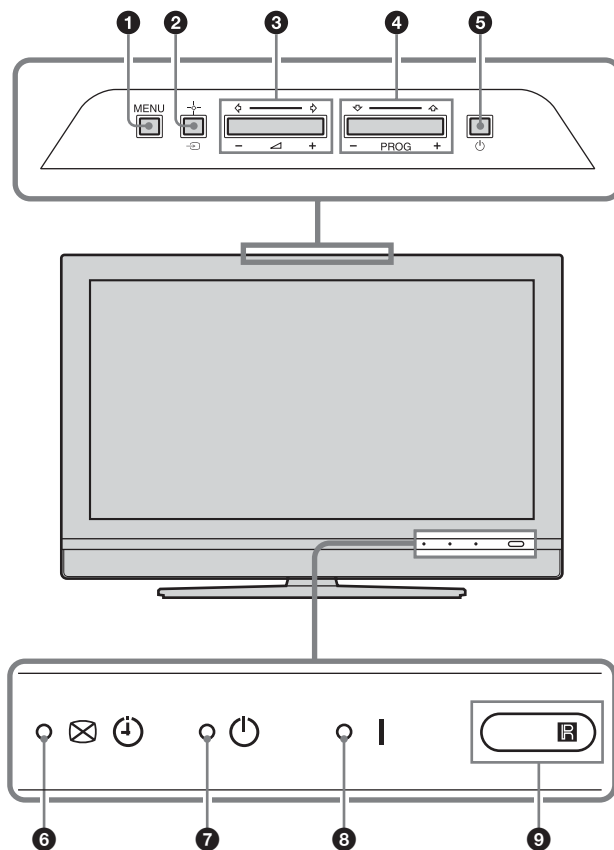

1 **MENU** (strona 19)

2 **→/+** – Wybieranie wejścia/OK

- W trybie TV (strona 18): Wybiera sygnał wejściowy z urządzenia przyłączonego do gniazd TV.
- W menu TV: Wybiera menu lub opcję i potwierdza ustawienie.

3 **+/-/←/→**

- Zwiększa (+) lub zmniejsza (-) głośność.
- W menu TV: Przewija opcje w lewo (←) lub w prawo (→).

4 **PROG +/-/↑/↓**

- W trybie TV: Wybiera następny (+) lub poprzedni (-) kanał.
- W menu TV: Przewija opcje w górę (↑) lub w dół (↓).

5 **⏻** – Zasilanie

Włącza lub wyłącza odbiornik TV.

6 **⊗ ⏻** – Program REC Timera/ Wskaźnik wyłączenia obrazu/wskaźnik Timera

- Świeci się na pomarańczowo, gdy nastawione jest nagrywanie z Timerem (strona 15, 16).
- Świeci na zielono, gdy obraz jest wyłączony (strona 27).
- Świeci się na pomarańczowo, gdy Timer jest nastawiony (strona 27).

7 **⏻** – Wskaźnik oczekiwania

Świeci na czerwono, gdy odbiornik TV jest w trybie oczekiwania.

8 **I** – Wskaźnik zasilania

Świeci na zielono, gdy odbiornik jest włączony.

9 **IR** – Czujnik zdalnego sterowania/ Czujnik światła (strona 27)

- Odbiera sygnały IR z pilota.
- Nie zasłaniać niczym czujnika, ponieważ może to mieć wpływ na jego działanie.



Uwaga

Przed odłączeniem przewodu zasilającego należy upewnić się, że telewizor jest zupełnie wyłączony. Odłączenie przewodu zasilającego, gdy telewizor jest włączony może spowodować, że wskaźnik pozostanie zapalony lub być przyczyną usterki telewizora.

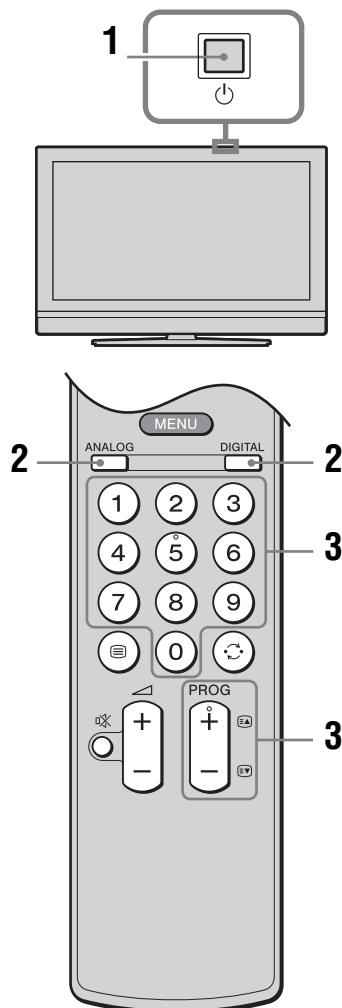
Odbiór audycji telewizyjnych



1 Nacisnąć na odbiorniku TV (na górze), aby włączyć TV.

Gdy odbiornik TV jest w trybie oczekiwania (wskaźnik  (oczekiwanie) na odbiorniku TV (na przodzie) jest czerwony), nacisnąć  na pilocie, aby włączyć TV.

2 Nacisnąć DIGITAL, aby przełączyć na tryb cyfrowy, lub ANALOG, aby przełączyć na tryb analogowy.

Dostępne kanały są różne, zależnie od trybu.









3 Naciskać przyciski numeryczne lub PROG +/-, aby wybrać kanał TV.

Aby wybrać kanały numer 10 i powyżej za pomocą przycisków numerycznych, należy wprowadzić drugą i trzecią cyfrę w ciągu dwóch sekund.









Aby wybrać cyfrowy kanał za pomocą Cyfrowego elektronicznego informatora programowego (EPG), zobacz strona 15.

W trybie cyfrowym



Na chwilę pojawi się baner z informacją. Na banerze mogą znajdować się następujące ikony.

-  : Program radiowy
-  : Program kodowany/płatny
-  : Dostępne różne języki audio
-  : Dostępne napisy
-  : Dostępne napisy dla słabo słyszących
-  : Zalecany wiek minimalny dla aktualnego programu (od 4 do 18 lat)
-  : Blokada rodzicielska
-  : Aktualny program jest nagrywany



Dodatkowe czynności

Aby	Należy
Wyłączyć na chwilę odbiornik TV (Tryb oczekiwania)	Nacisnąć  .
Włączyć TV z trybu oczekiwania bez dźwięku	Nacisnąć  . Nacisnąć  +/- aby nastawić poziom głośności.
Wyłączyć telewizor	Nacisnąć  na odbiorniku TV (na górze). Uwaga W celu pełnego odłączenia odbiornika TV, należy wyjąć wtyczkę z gniazda zasilającego.
Ustawić poziom głośności	Nacisnąć  + (zwiększyć)/ - (zmniejszyć).
Wyciszyć dźwięk	Nacisnąć  . Aby przywrócić dźwięk, należy ponownie nacisnąć ten przycisk.
Uzyskać dostęp do tabeli indeksu programów (tylko w trybie analogowym)	Nacisnąć  . Aby wybrać kanał analogowy, nacisnąć  , po czym nacisnąć  . Aby przejść do tabeli indeksów sygnałów wejścia, zobacz strona 18.

Aby wejść na strony teletekstu

Nacisnąć . Po każdorazowym naciśnięciu , ekran zmienia się cyklicznie w następujący sposób: Tekst → Tekst na obrazie telewizyjnym (tryb mieszany) → Bez tekstu (wyjście z trybu teletekstu)

Aby wybrać stronę, nacisnąć przyciski numeryczne lub PROG +/-.

Aby zatrzymać stronę, nacisnąć /.

Aby wywołać ukrytą informację, nacisnąć /.

Wskazówki

- Należy zapewnić odbiór sygnału TV dobrej jakości, gdyż w przeciwnym razie w tekście mogą pojawić się błędy.
- Większość kanałów telewizyjnych udostępnia funkcje teletekstu. Informacje na temat używania teletekstu można znaleźć na stronie indeksu.
- Jeśli u dołu strony tekstowej pojawiają się opcje w czterech kolorach, dostępna jest usługa szybkiego dostępu Fastext. Usługa Fastext umożliwia szybki i łatwy dostęp do stron. Aby wejść na stronę, nacisnąć przycisk w odpowiadającym jej kolorze.

Aby zatrzymać obraz

Zatrzymuje obraz TV (np. aby zapisać numer telefonu lub przepis).

1 Nacisnąć .

Zatrzymany obraz jest wyświetlany po lewej stronie ekranu. Ruchomy obraz można oglądać po prawej stronie.

2 Nacisnąć ponownie aby wrócić do normalnego trybu TV.

Uwaga

Ta funkcja nie jest dostępna gdy źródłem wejścia jest komputer.

Aby ręcznie zmienić format ekranu na zgodny z oglądanym programem

Nacisnąć kilkakrotnie , aby wybrać Smart, 4:3, Wide, Zoom lub 14:9.

Smart*

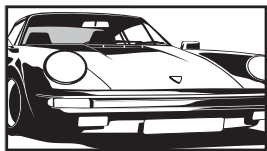

Wyświetla konwencjonalny obraz telewizyjny 4:3 z imitacją efektu szerokoekranowego. Obraz w formacie 4:3 wypełnia cały ekran.

4:3

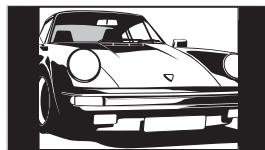

Wyświetla audycje TV w konwencjonalnym formacie 4:3 (np. nie-szerokoekranowa telewizja) w prawidłowych proporcjach.

Wide (panoramiczny)

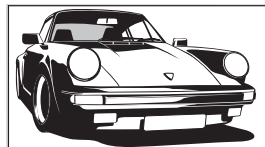

Wyświetla panoramiczny obraz telewizyjny (16:9) w prawidłowych proporcjach.

Zoom*

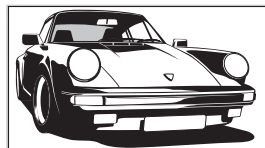

Wyświetla obrazy telewizyjne w formacie Cinemascope (format Letterbox) w prawidłowych proporcjach.

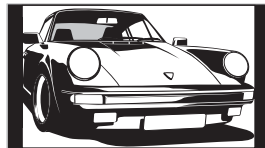

14:9*



Wyświetla audycje TV formatu 14:9 w prawidłowych proporcjach. W skutek tego, na ekranie widoczne są czarne obszary na brzegach.

* Obraz może być częściowo obcięty od góry i od dołu.

Wskazówki

- Ewentualnie można nastawić „Autoformatowanie” na „W1.”. Odbiornik TV automatycznie wybierze tryb najlepiej dostosowany do rodzaju audycji TV (strona 24).
- Wybierając Smart (50 Hz), Zoom lub 14:9 można zmienić pozycję obrazu. Aby przesuwać w górę lub w dół, należy naciskać / (np. aby czytać napisy dialogowe).
- Niektóre znaki i/lub litery na górze i na dole obrazu mogą być niewidoczne w trybie Smart. W takim wypadku można wybrać „Rozmiar pionowy” za pomocą menu „Ustawienia ekranu” i nastawić rozmiar pionowo tak, aby były widoczne.
- Wybrać „Smart” lub „Zoom”, aby dostosować do obrazów ze źródeł 720p lub 1080i, z obciętymi krawędziami.

Używanie menu Tools

Nacisnąć TOOLS podczas oglądania programu TV, aby wyświetlić następujące opcje.





















Opcje	Opis
Zamknąć	Zamyka menu narzędzi.
Oszcz. energii	Zobacz stronę 27.
Ustawienia napisów (tylko w trybie cyfrowym)	Zobacz stronę 34.
Ulubione cyfrowe (tylko w trybie cyfrowym)	Zobacz stronę 17.
Tryb obrazu	Zobacz stronę 20.
Tryb dźwięku	Zobacz stronę 22.
Aut. ust. zegara (tylko w trybie analogowym)	Umożliwia przełączenie na tryb cyfrowy i uzyskanie aktualnego czasu.
Timer wyłączenia	Zobacz stronę 27.
Głośność 	Ustawia głośność dźwięku w słuchawkach.

Sprawdzanie Cyfrowego elektronicznego informatora programowego (EPG) DV3*





































Cyfrowy elektroniczny informator programowy (EPG)

* Ta funkcja może być niedostępna w niektórych krajach.

Aby	Należy
Wyłączyć EPG	Nacisnąć  .
Poruszać się w EPG	Nacisnąć  /  /  /  .
Oglądać aktualny program	Nacisnąć  gdy aktualny program jest wybrany.
Sortować informacje o programach według kategorii – Lista kategorii	<ol style="list-style-type: none"> 1 Nacisnąć niebieski przycisk. 2 Nacisnąć /// aby wybrać kategorię. Nazwa kategorii zostanie wyświetlona z boku. Dostępne kategorie to: „Wszystkie”: Zawiera wszystkie dostępne kanały. Nazwa kategorii (np. „Wiadomości”): Zawiera wszystkie kanały odpowiadające wybranej kategorii. 3 Nacisnąć . <p>Teraz Cyfrowy elektroniczny informator programowy (EPG) wyświetla tylko aktualne programy z wybranej listy.</p>
Nastawić nagrywanie programu – Programator nagrywania	<ol style="list-style-type: none"> 1 Nacisnąć ///, aby wybrać przyszły program, który zostanie nagrany. 2 Nacisnąć . 3 Nacisnąć / aby wybrać „Programator nagrywania”. 4 Nacisnąć , aby nastawić Timery odbiornika TV i magnetowidu. Przy informacji o tym programie pojawi się symbol . Wskaźnik  na odbiorniku TV (na przodzie) zapali się na pomarańczowo.

Uwagi

- Można nastawić Timer nagrywania magnetowidu na odbiorniku TV w wypadku magnetowidów zgodnych z funkcją Smartlink. Jeżeli magnetowid nie jest zgodny ze Smartlink, pojawi się komunikat przypominający o konieczności nastawienia Timera magnetowidu.
- Gdy zacznie się nagrywanie, można przełączyć odbiornik TV na tryb oczekiwania, ale nie należy zupełnie go wyłączać, ponieważ nagrywanie może zostać anulowane.
- Jeżeli ograniczenie wiekowe dla programów zostało nastawione, na ekranie pojawi się komunikat żądający podania kodu PIN. Szczegółowe informacje, zobacz „Ochrona przed dziećmi” na stronie 34.

Aby	Należy
Nastawić program na automatyczne wyświetlenie na ekranie w momencie rozpoczęcia – Przypomnienie	<ol style="list-style-type: none"> 1 Nacisnąć ///, aby wybrać przyszły program, który ma zostać wyświetlony. 2 Nacisnąć . 3 Nacisnąć / aby wybrać „Przypomnienie”. 4 Nacisnąć , aby automatycznie wyświetlić wybrany program w momencie rozpoczęcia. Przy informacji o tym programie pojawi się symbol .
Nastawić czas i datę dla programu przeznaczanego do nagrania – Ręczny programator nagrywania	<p>Uwaga Jeżeli odbiornik TV zostanie przełączony na tryb oczekiwania, włączy się automatycznie na chwilę przed rozpoczęciem programu.</p> <hr/> <ol style="list-style-type: none"> 1 Nacisnąć . 2 Nacisnąć /, aby wybrać „Ręczny programator nagrywania”, po czym nacisnąć . 3 Nacisnąć /, aby wybrać datę, po czym nacisnąć . 4 Nastawić czas rozpoczęcia i czas zakończenia w taki sam sposób, jak w kroku 3. 5 Nacisnąć /, aby wybrać program, po czym nacisnąć . 6 Nacisnąć , aby nastawić Timer odbiornika TV i Timer magnetowidu. Przy informacji o tym programie pojawi się symbol . Wskaźnik  na odbiorniku TV (na przodzie) zapali się na pomarańczowo. <p>Uwagi</p> <ul style="list-style-type: none"> • Można nastawić Timer nagrywania magnetowidu na odbiorniku TV w wypadku magnetowidów zgodnych z funkcją Smartlink. Jeżeli magnetowid nie jest zgodny ze Smartlink, pojawi się komunikat przypominający o konieczności nastawienia Timera magnetowidu. • Gdy zacznie się nagrywanie, można przełączyć odbiornik TV na tryb oczekiwania, ale nie należy zupełnie go wyłączać, ponieważ nagrywanie może zostać anulowane. • Jeżeli ograniczenie wiekowe dla programów zostało nastawione, na ekranie pojawi się komunikat żądający podania kodu PIN. Szczegółowe informacje, zobacz „Ochrona przed dziećmi” na stronie 34.
Anulować nagrywanie/przypomnienie – Lista programatora	<ol style="list-style-type: none"> 1 Nacisnąć . 2 Nacisnąć /, aby wybrać „Lista programatora”, po czym nacisnąć . 3 Nacisnąć /, aby wybrać program przeznaczony do anulowania, po czym nacisnąć . 4 Nacisnąć /, aby wybrać „Wykasuj ustaw. programatora”, po czym nacisnąć . <p>Pojawi się wyświetlenie potwierdzenia, że program ma być anulowany.</p> <ol style="list-style-type: none"> 5 Nacisnąć /, aby wybrać „Tak”, po czym nacisnąć , aby potwierdzić.

Wskazówka

Można również wyświetlić Cyfrowy elektroniczny informator programowy (EPG) wybierając „Cyfrowy EPG” w „MENU” (strona 19).

Używanie listy Ulubionych DV3*



Lista Ulubionych

* Ta funkcja może być niedostępna w niektórych krajach.

Funkcja Ulubionych umożliwia wybranie programów z listy maksymalnie 20 określonych kanałów. Aby wyświetlić listę Ulubionych, zobacz „Nawigacja w menu” (strona 19).

Aby	Należy
Stworzyć listę Ulubionych po raz pierwszy	Gdy po raz pierwszy wybrane zostanie „Ulubione cyfrowe” w „MENU”, pojawi się komunikat pytający, czy chcemy dodać kanały do listy Ulubionych. <ol style="list-style-type: none">1 Nacisnąć ⊕, aby wybrać „Tak”.2 Nacisnąć ⇧/⇩, aby wybrać kanał, który będzie dodany. Jeżeli znany jest numer kanału, można użyć przycisków numerycznych i bezpośrednio wybrać kanał.3 Nacisnąć ⊕. Kanały, które są zapisane na liście Ulubionych, są oznaczone symbolem ♥.
Wyłączyć listę Ulubionych	Nacisnąć RETURN.
Oglądać kanał	Nacisnąć ⊕ podczas wybierania kanału.
Dodać lub usunąć kanały na liście Ulubionych	<ol style="list-style-type: none">1 Nacisnąć niebieski przycisk. Kanały, które są zapisane na liście Ulubionych, są oznaczone symbolem ♥.2 Nacisnąć ⇧/⇩, aby wybrać kanał, który zostanie dodany lub usunięty. Jeżeli znany jest numer kanału, można użyć przycisków numerycznych i bezpośrednio wybrać kanał.3 Nacisnąć ⊕.4 Nacisnąć niebieski przycisk, aby wrócić do listy Ulubionych.
Usunąć wszystkie kanały z listy Ulubionych	<ol style="list-style-type: none">1 Nacisnąć niebieski przycisk.2 Nacisnąć żółty przycisk. Pojawi się komunikat aby potwierdzić, że wszystkie kanały mają być usunięte z listy Ulubionych.3 Nacisnąć ⇐/⇒, aby wybrać „Tak”, po czym nacisnąć ⊕, aby potwierdzić.

Oglądanie obrazów z podłączonych urządzeń

Włączyć podłączone urządzenie i wykonać jedną z następujących czynności.

W przypadku urządzenia podłączonego do złącza 21-stykowym przewodem SCART (strona 36)

Rozpocząć odtwarzanie na podłączonym urządzeniu. Na ekranie pojawi się obraz z podłączonego urządzenia.

W przypadku samoprogramującego się magnetowidu (strona 7)

W trybie analogowym nacisnąć PROG +/- lub przyciski numeryczne, aby wybrać kanał wideo.

W przypadku innego podłączonego urządzenia (strona 35)

Naciskać kolejno /, aż na ekranie pojawi się symbol właściwego wejścia (patrz niżej).

Wyświetlenie na ekranie	Oznaczenia gniazd wejścia
AV1/2 lub AV1/2	1/2 lub 1/2
AV3	3 (Y, PB/CB, PR/CR) i 3 (L, R)
AV4	HDMI IN 4 i HDMI IN 4 (L, R)
AV5	HDMI IN 5
S- AV6 lub AV6	S- 6 lub 6, i 6 (L (MONO), R)
PC	PC i PC

Dodatkowe czynności

Aby	Należy
Wrócić do normalnego trybu TV	Nacisnąć DIGITAL lub ANALOG.
Uzyskać dostęp do tabeli indeksów sygnałów wejścia (z wyjątkiem sygnału wejścia wideo z komputera)	Nacisnąć , aby przejść do tabeli indeksów sygnałów wejścia. (Następnie, tylko w trybie analogowym, nacisnąć) Aby wybrać źródło wejścia, nacisnąć , po czym nacisnąć .

Używanie menu Tools

Nacisnąć TOOLS, aby wyświetlić następujące opcje, gdy oglądane obrazy pochodzą z podłączonego urządzenia innego niż komputer.

Opcje	Opis
Zamknąć	Zamyka menu narzędzi.
Oszcz. energii	Zobacz stronę 27.
Tryb obrazu	Zobacz stronę 20.
Tryb dźwięku	Zobacz stronę 22.
Aut. ust. zegara (tylko w trybie analogowym)	Umożliwia przełączenie na tryb cyfrowy i uzyskanie aktualnego czasu.
Timer wyłączenia	Zobacz stronę 27.
Głośność	Ustawia głośność dźwięku w słuchawkach.

Używanie funkcji MENU



Nawigacja w menu

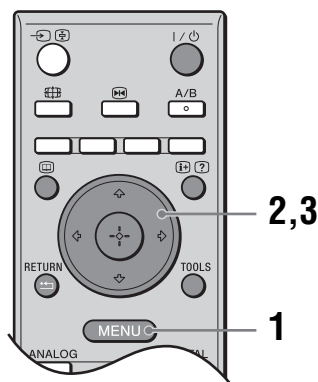

„MENU” umożliwia korzystanie z różnych wygodnych funkcji tego odbiornika TV. Można z łatwością wybierać kanały lub źródła wejścia oraz zmieniać nastawienia odbiornika TV.



1 Nacisnąć MENU, aby wyświetlić menu.



Ikona	Opis
	Ulubione cyfrowe Wyświetla listę Ulubionych. Szczegółowe informacje o ustawieniach, zobacz stronę 17.
	Analogowy Powraca do ostatniego oglądanego kanału analogowego.
	Cyfrowy Powraca do ostatniego oglądanego kanału cyfrowego.

Ikona	Opis
	Cyfrowy EPG Wyświetla Cyfrowy elektroniczny informator programowy (EPG). Szczegółowe informacje o ustawieniach, zobacz stronę 15.
	Wejścia zewnętrzne Wybiera urządzenie podłączone do odbiornika TV. <ul style="list-style-type: none">Aby oglądać program z żadanego, zewnętrznego wejścia, wybrać źródło wejścia, po czym nacisnąć (+).Aby wyznaczyć etykietę do zewnętrznego wejścia, wybrać „Edycja nazw AV”, po czym zobaczyć na stronie 26.
	Ustawienia Wyświetla menu Ustawienia, gdzie wykonywane są najbardziej zaawansowane nastawienia i regulacje. Szczegółowe informacje o ustawieniach, zobacz stronę 20 do 34. Uwaga Opcje, które można regulować są różne, zależnie od sytuacji. Niedostępne opcje są wyszarzone lub nie są wyświetlane.

- 2** Nacisnąć \uparrow/\downarrow , aby wybrać opcję.
- 3** Nacisnąć (+), aby potwierdzić wybór opcji.
Aby wyjść z menu, nacisnąć MENU.

Menu Obrazu



W menu Obrazu można wybrać podane niżej opcje.

- 1 Nacisnąć \uparrow/\downarrow aby wybrać „Ustawienia” w MENU, po czym nacisnąć \oplus .
- 2 Nacisnąć \uparrow/\downarrow aby wybrać ikonę menu, po czym nacisnąć \oplus .
- 3 Nacisnąć $\uparrow/\downarrow/\leftarrow/\rightarrow$ aby wybrać opcję.

Wejścia docelowe Wybiera, czy ustawienia wykonane w menu Obrazu zastosować do wszystkich wejść, czy tylko do aktualnie oglądanego wejścia.
„Wszystkie”: Stosuje ustawienia do wszystkich wejść.
„Tylko oglądanie”: Stosuje ustawienia tylko do aktualnego wejścia.

Tryb obrazu Wybiera tryb obrazu z wyjątkiem źródła wejścia komputera.
„Żywy”: Dla zwiększonego kontrastu i ostrości obrazu.
„Standardowy”: Dla standardowego obrazu. Ustawienie zalecane przy korzystaniu z kina domowego.
„Własny”: Umożliwia zapisanie preferowanych ustawień w pamięci.

Tryb wyświetlania Wybiera tryb wyświetlenia dla źródła wejścia komputera.
„Wideo”: Dla obrazów wideo.
„Tekst”: Dla tekstu, wykresów lub tabel.

Zerowanie Sprowadza wszystkie ustawienia obrazu z wyjątkiem „Wejścia docelowe”, „Tryb obrazu” i „Tryb wyświetlania” do ustawień fabrycznych.

Światło Reguluje jasność światła.
Wskazówka
„Światło” nie jest dostępne przy nastawieniu „Oszcz. energii” na „Duża”(strona 27).

Kontrast Zwiększa lub zmniejsza kontrast obrazu.

Jasność Rozjaśnia lub przyciemnia obraz.

Kolor Zwiększa lub zmniejsza intensywność koloru.

Odcień Zwiększa lub zmniejsza zielony odcień i czerwony odcień.
Wskazówka
„Odcień” można zmieniać tylko w przypadku kolorowego sygnału NTSC (np. amerykańskie taśmy wideo).

Temperatura barw	<p>Reguluje biel obrazu. „Zimne”: Nadaje bieli niebieski odcień. „Neutralne”: Nadaje bieli neutralny odcień. „Ciepłe 1”/„Ciepłe 2”: Nadaje bieli czerwony odcień. „Ciepłe 2” nadaje czerwienisty odcień niż „Ciepłe 1”.</p> <p>Wskazówka „Ciepłe 1” i „Ciepłe 2” można wybrać tylko wtedy, gdy „Tryb obrazu” jest ustawione na „Własny”.</p>
Ostrość	<p>Wyostrza lub zmiękcza obraz.</p>
Red. zakłóceń	<p>Zmniejsza zakłócenia obrazu (obraz zaśniewiony) w przypadku słabego sygnału nadajnika TV. „Auto”: Automatycznie zmniejsza zakłócenia obrazu (tylko w trybie analogowym). „Duża”/„Średnia”/„Mała”: Zmienia wpływ redukcji zakłóceń. „Wył.”: Wyłącza funkcję Red. zakłóceń.</p>
Zaaw. ustawienia	<p>Dokładniej dostosowuje funkcję Obrazu do indywidualnych wymagań. Gdy „Tryb obrazu” zostanie ustawione na „Własny”, można wykonywać/zmieniać poniższe ustawienia. „Zerow.”: Sprowadza wszystkie zaawansowane nastawienia wideo do nastawień fabrycznych. „Korekta czerni”: Podkreśla obszary czerni na obrazie dla silniejszego kontrastu. „Zaaw. zwiększ. kontrastu”: Automatycznie ustawia „Światło” i „Kontrast” na najbardziej odpowiednie wartości, zgodnie z oceną jasności ekranu. To nastawienie jest szczególnie skuteczne dla ciemnych obrazów. Zwiększy ono kontrast ciemnych scen. „Gamma”: Ustawia proporcje między jasnymi a ciemnymi partiami obrazu. „Czysta biel”: Wzmacnia białe kolory. „Żywy kolor”: Sprawia, że kolory są żywsze i reprodukuje czysto odcienie skóry. „Przestrzeń barw”: Zmienia gamę reprodukcji koloru. „Rozszerzona” reprodukuje żywe kolory, a „Normalna” reprodukuje standardowe kolory. „Red. zakłóceń MPEG”: Zmniejsza zakłócenia obrazu w wideo z kompresją MPEG (tylko w trybie cyfrowym).</p> <p>Wskazówka „Żywy kolor” nie jest dostępny, gdy „Przestrzeń barw” jest ustawiona na „Normalna”.</p>

Menu Dźwięku

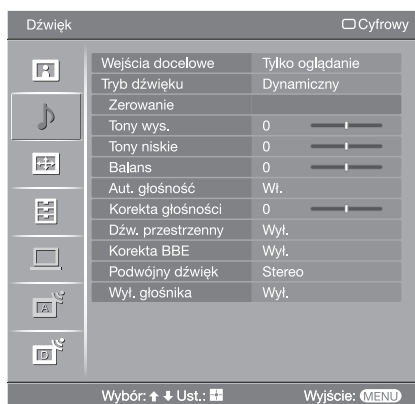

W menu Dźwięku można wybrać podane niżej opcje. Aby wybrać opcje w „Ustawienia”, należy sprawdzić w „Menu Obrazu” (strona 20).

Wejścia docelowe Wybiera, czy ustawienia wykonane w menu Dźwięku zastosować do wszystkich wejść, czy tylko do aktualnie oglądanego wejścia.
„Wszystkie”: Stosuje ustawienia do wszystkich wejść.
„Tylko oglądanie”: Stosuje ustawienia tylko do aktualnego wejścia.

Tryb dźwięku Wybiera tryb dźwięku.
„Dynamiczny”: Wzmacnia tony wysokie i niskie.
„Standardowy”: Dla standardowego dźwięku. Ustawienie zalecane przy korzystaniu z kina domowego.
„Własny”: Płaska charakterystyka. Umożliwia także zapisanie w pamięci preferowanych ustawień.

Zerowanie Sprowadza ustawienia dźwięku z wyjątkiem „Tryb dźwięku”, „Podwójny dźwięk” i „Wyl. głośnika” do ustawień fabrycznych.

Tony wys. Reguluje dźwięki zawierające wysokie tony.

Tony niskie Reguluje dźwięki zawierające niskie tony.

Balans Wzmacnia balans lewego lub prawego głośnika.

Aut. głośność Utrzymuje stały poziom głośności, nawet gdy występują zmiany poziomu nadawanego sygnału (np. reklamy są zazwyczaj głośniejsze od programów).

Korekta głośności Reguluje poziom głośności bieżącego wejścia zależnie od innych wejść, gdy „Wejścia docelowe” jest nastawione na „Tylko oglądanie”.

Dzw. przestrzenny	<p>Wybiera tryb dźwięku przestrzennego.</p> <p>„TruSurround XT”: Dla dźwięku przestrzennego (tylko dla programów stereofonicznych).</p> <p>„Symulacja stereo”: Dodaje efekty dźwięku przestrzennego do programów monofonicznych.</p> <p>„Wył.”: Dla normalnego odbioru stereofonicznego lub monofonicznego.</p>
Korekta BBE	<p>Dzięki kompensacji efektu fazowego w głośnikach za pomocą „BBE High Definition Sound System” sprawia, że dźwięk jest bardziej efektowny.</p>
Podwójny dźwięk	<p>Wybiera dźwięk z głośnika dla programu stereofonicznego lub dwujęzycznego.</p> <p>„Stereo”, „Mono”: Dla programu stereofonicznego.</p> <p>„A”/„B”/„Mono”: Dla programu dwujęzycznego wybrać „A” dla kanału dźwiękowego 1, „B” dla kanału dźwiękowego 2 lub „Mono” dla kanału monofonicznego, jeśli dostępny.</p> <p>Wskazówka</p> <p>Jeżeli zostało wybrane inne urządzenie, podłączone do odbiornika TV, nastawić „Podwójny dźwięk” na „Stereo”, „A” lub „B”.</p>
Wył. głośnika (link głośnika słuchawek)	<p>Włącza/wyłącza wbudowane głośniki odbiornika TV, gdy słuchawki zostają podłączone.</p> <p>„Wł.”: Dźwięk jest wyprowadzany tylko ze słuchawek.</p> <p>„Wył.”: Dźwięk jest wyprowadzany zarówno ze słuchawek, jak i odbiornika TV.</p>

Wskazówka

„Tony wys.”, „Tony niskie”, „Balans”, „Aut. głośność”, „Dzw. przestrzenny” i „Korekta BBE” nie mogą być używane w wypadku słuchawek i gniazd wyjścia audio.

Menu Ustawień ekranu

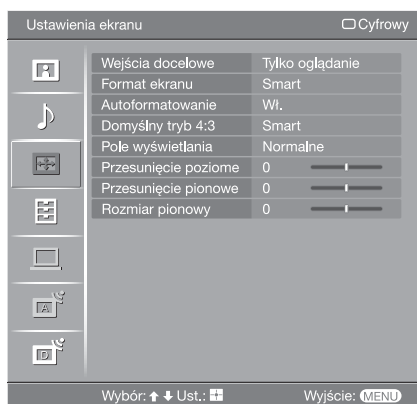

W menu Ustawień ekranu można wybrać podane niżej opcje. Aby wybrać opcje w „Ustawienia”, należy sprawdzić w „Menu Obrazu” (strona 20).

Wejścia docelowe Wybiera, czy ustawienia wykonane w menu Ustawień ekranu zastosować do wszystkich wejść, czy tylko do aktualnie oglądanego wejścia.
„Wszystkie”: Stosuje ustawienia do wszystkich wejść.
„Tylko oglądanie”: Stosuje ustawienia tylko do aktualnego wejścia.

Format ekranu Szczegółowe informacje o formacie ekranu, zobacz „Aby ręcznie zmienić format ekranu na zgodny z oglądanym programem” (strona 13).

Autoformatowanie Automatycznie zmienia format ekranu, zgodnie z sygnałem programu. Aby zachować ustawienia własne, wybrać „Wył.”.

Wskazówki

- Nawet jeśli wybrane zostało „Wł.” lub „Wył.” w „Autoformatowanie”, można zmienić format ekranu, naciskając kilkakrotnie [grid icon].
- „Autoformatowanie” jest dostępne tylko dla sygnałów PAL i SECAM.

Domyślny tryb 4:3 Wybiera domyślny format ekranu, do użycia z programami nadawanymi w formacie 4:3.

„Smart”: Wyświetla konwencjonalny obraz telewizyjny 4:3 z imitacją efektu szerokoekranowego.

„4:3”: Wyświetla programy nadawane w zwykłym formacie 4:3 w prawidłowych proporcjach.

„Wył.”: Utrzymuje aktualne nastawienie „Format ekranu”, gdy zostanie zmieniony kanał lub wejście.

Wskazówka

Ta opcja jest dostępna tylko, gdy „Autoformatowanie” jest nastawione na „Wł.”.

Pole wyświetlania Reguluje obszar ekranu, na którym wyświetlany jest obraz.
„Wszystkie piksele”: Wyświetlają obraz ze źródeł 1080i lub 1080p w oryginalnych rozmiarach, gdy części obrazu są obcięte.

„Normalne”: Wyświetla obraz w oryginalnym rozmiarze.

„-1”/„-2”: Powiększa obraz, aby ukryć krawędzie obrazu.

Przesunięcie poziome Nastawia poziomą pozycję obrazu.

Przesunięcie pionowe

Nastawia pionową pozycję obrazu, gdy format ekranu jest nastawiony na „Smart” (50 Hz), „Zoom” lub „14:9”.

Rozmiar pionowy

Ustawia rozmiar obrazu w pionie, gdy format ekranu jest nastawiony na „Smart”, „Zoom” lub „14:9”.

Menu Ustawień



W menu Ustawień można wybrać podane niżej opcje. Aby wybrać opcje w „Ustawienia”, należy sprawdzić w „Menu Obrazu” (strona 20).

Aut. inicjalizacja

Włącza „menu pierwszego uruchomienia”, aby wybrać język i kraj/region oraz dostroić wszystkie dostępne kanały cyfrowe i analogowe. Zazwyczaj nie ma potrzeby wykonywania tej operacji, ponieważ język i kraj/region zostają wybrane, a kanały dostrojone już przy pierwszej instalacji odbiornika TV (stronę 6, 7). Opcja ta jednak umożliwia powtórzenie tego procesu (np. w celu ponownego dostrojenia odbiornika po przeprowadzce lub w celu wyszukania nowych kanałów uruchomionych przez stacje telewizyjne).

Język

Wybiera język wyświetlanych menu.

Ustawienia A/V

Przypisuje nazwę każdemu urządzeniu podłączonemu do bocznych i tylnych gniazd. Po wybraniu urządzenia, nazwa ta będzie przez chwilę wyświetlana na ekranie. Można pominąć niepotrzebne źródło wejścia.

- 1 Nacisnąć , aby wybrać żądane źródło wejścia, po czym nacisnąć .
- 2 Nacisnąć , aby wybrać żądaną opcję poniżej, po czym nacisnąć .
Nazwy urządzeń: Wykorzystuje jedną z zaprogramowanych etykiet do nadania nazwy podłączonemu urządzeniu.
„Edycja”: Tworzy własną nazwę. Wykonać kroki od 2 do 4 z „Nazwy programów” (strona 30).
„Pomiń”: Pomija niepotrzebne źródło po naciśnięciu w celu wybrania źródła wejścia.

Automat. S Video

Wybiera sygnał wejścia z gniazd S video 6, gdy oba gniazda S /6 są podłączone.

Ustawienia Timera

Nastawia Timer na włączenie/wyłączenie odbiornika TV.

Timer wyłączenia

Ustawia okres czasu, po upływie którego odbiornik TV automatycznie przełącza się na tryb oczekiwania.

Gdy włączony jest Timer wyłączenia, wskaźnik  (Timer) na odbiorniku TV (na przodzie) świeci się na pomarańczowo.

Wskazówki

- Gdy odbiornik TV zostanie wyłączony i ponownie włączony, „Timer wyłączenia” zostanie przywrócony do stanu „Wył.”.
- „Telewizor zostanie wkrótce wyłączony przez Timer wyłączenia.” pojawi się na minutę przed przełączeniem się odbiornika TV na tryb oczekiwania.

Timer włączenia

Nastawia Timer na włączenie odbiornika TV z trybu oczekiwania.

„Dzień”: Wybiera dzień, w którym Timer włączenia ma zostać uruchomiony.

„Czas”: Nastawia czas włączenia odbiornika TV.

„Czas trwania”: Wybiera czas, po którym automatycznie odbiornik TV ponownie przełączy się na tryb oczekiwania.

„Ustawienia głośności”: Wybiera głośność w momencie włączenia odbiornika TV przez Timer.

Nast. zegara

Umożliwia ręczne nastawienie zegara. Gdy odbiornik TV odbiera kanały cyfrowe, zegar nie może być ręcznie nastawiony, ponieważ jest nastawiany zgodnie z kodem czasu nadawanym razem z sygnałem.

Oszcz. energii

Wybiera tryb oszczędzania energii, aby zmniejszyć zużycie energii przez odbiornik TV.

Gdy wybrane jest „Obraz wył.”, obraz zostaje wyłączony i wskaźnik  (Obraz wyłączony) na odbiorniku TV (na przodzie) świeci się na zielono. Dźwięk zostaje bez zmiany.

Czujnik światła



„Wł.”: Automatycznie optymalizuje ustawienia obrazu, zależnie od oświetlenia pokoju.

„Wył.”: Wyłącza funkcję „Czujnik światła”.

Uwaga

Należy pamiętać, aby nie zasłaniać niczym czujnika, ponieważ może to mieć wpływ na jego działanie. Dalsze informacje dotyczące czujnika, zobacz strona 11.



Wyjście AV2

Nastawia wysyłanie sygnału przez gniazdo oznaczone , znajdujące się z tyłu odbiornika TV. Po podłączeniu magnetowidu lub innego urządzenia nagrywającego do gniazda , można nagrywać z urządzenia podłączonego do innych gniazd odbiornika TV.

„TV”: Wyprowadza sygnały programu TV.

„AV1”: Wyprowadza sygnały z urządzenia podłączonego do gniazda  1.

„AV6”: Wyprowadza sygnały z urządzenia podłączonego do gniazda  6.

„Auto”: Wyprowadza to, co jest oglądane na ekranie (z wyjątkiem sygnałów z gniazd , HDMI IN 4, HDMI IN 5 i PC .

Wł. z wyciszeniem

Nastawia niski poziom głośności gdy odbiornik TV zostaje włączony i stopniowe zwiększanie głośności do zaprogramowanego poziomu.

Głośnik	<p>Włącza/wyłącza wewnętrzne głośniki odbiornika TV.</p> <p>„Wł.”: Głośniki odbiornika TV zostają włączone, aby słuchać dźwięku programu TV z głośników TV.</p> <p>„Wył.”: Głośniki odbiornika TV zostają wyłączone, aby słuchać dźwięku programu TV tylko przez zewnętrzne urządzenie audio, podłączone do gniazd wyjścia audio.</p>
Wyjście audio	<p>„Regulowane”: Wyjście audio z systemu audio może być sterowane pilotem telewizora.</p> <p>„Stałe”: Wyjście audio z odbiornika TV jest stałe. Należy użyć regulatora głośności odbiornika audio aby nastawić głośność (i wykonać inne nastawienia audio) za pomocą systemu audio.</p>
System kolorów	<p>Wybiera system kolorystyczny („Auto”, „PAL”, „SECAM”, „NTSC3.58”, „NTSC4.43” lub „PAL60”), zależnie od sygnału wprowadzanego ze źródła wejścia.</p>
Informacje o produkcji	<p>Wyświetla informacje o systemie odbiornika TV.</p>
Zerowanie wszyst.	<p>Sprowadza wszystkie ustawienia do ustawień fabrycznych i następnie wyświetla ekran Autoprogramowania.</p> <p>Uwaga</p> <p>Wszystkie nastawienia, włączając Cyfrową Listę Ulubionych, kraj, język, automatycznie nastawiane kanały itp. zostaną sprowadzone do nastawień domyślnych.</p>

Menu Ustawień PC

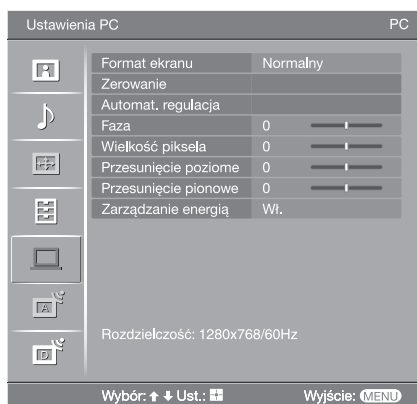

W menu Ustawień PC można wybrać podane niżej opcje. Aby wybrać opcje w „Ustawienia”, należy sprawdzić w „Menu Obrazu” (strona 20).

Format ekranu

Wybiera format ekranu do wyświetlania wejścia z komputera.
„Normalny”: Wyświetla obraz w oryginalnym rozmiarze.
„Pełny 1”: Powiększa obraz, aby wypełnić obszar wyświetlenia, zachowując oryginalne proporcje pionu do poziomu.
„Pełny 2”: Powiększa obraz, aby wypełnić obszar wyświetlenia.

Zerowanie

Sprowadza ustawienia PC z wyjątkiem „Format ekranu” i „Zarządzanie energią” do ustawień fabrycznych.

Automat. regulacja

Automatycznie reguluje pozycję wyświetlenia i fazę obrazu gdy odbiornik TV otrzymuje sygnał wejścia z podłączonego komputera.

Wskazówka

Automat. regulacja może nie działać dobrze z niektórymi sygnałami wejścia. W takich wypadkach należy ręcznie nastawić „Faza”, „Wielkość piksela”, „Przesunięcie poziome” i „Przesunięcie pionowe”.

Faza

Wyregulować fazę w razie migotania ekranu.

Wielkość piksela

Wyregulować wielkość piksela, gdy na obrazie występują niepożądane pionowe pasy.

Przesunięcie poziome

Nastawia poziomą pozycję obrazu.

Przesunięcie pionowe

Nastawia pionową pozycję obrazu.

Zarządzanie energią

Przełącza odbiornik TV na tryb oczekiwania, gdy przez 30 sekund żaden sygnał nie zostanie odebrany.

Menu Ustawień analogowych (Tylko tryb analogowy)

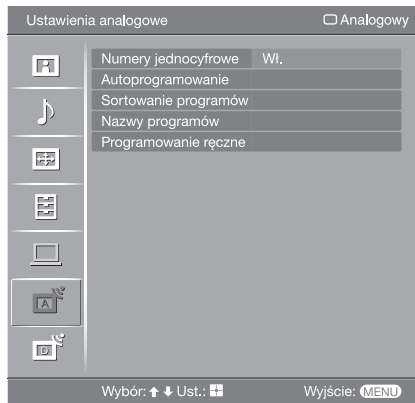

Można zmienić/wykonać ustawienia analogowe, używając menu Ustawień analogowych. Aby wybrać opcje w „Ustawienia”, należy sprawdzić w „Menu Obrazu” (strona 20).

Numery jednocyfrowe

Gdy „Numery jednocyfrowe” jest nastawione na „Wł.”, można wybrać kanał analogowy używając jednego z zaprogramowanych przycisków numerycznych (0 – 9) na pilocie.

Uwaga

Gdy „Numery jednocyfrowe” jest nastawione na „Wł.”, nie można wybrać kanałów o numerze 10 i wyższym przez wprowadzenie dwóch cyfr za pomocą pilota.

Autoprogramowanie

Wyszukuje wszystkie dostępne kanały analogowe.

Zazwyczaj nie ma potrzeby wykonywania tej operacji, ponieważ kanały zostały już dostrojone przy pierwszej instalacji odbiornika TV (strona 7). Opcja ta jednak umożliwia powtórzenie tego procesu (np. w celu ponownego dostrojenia odbiornika po przeprowadzce lub w celu wyszukania nowych kanałów uruchomionych przez stacje telewizyjne).

Sortowanie programów

Zmienia kolejność, w jakiej kanały analogowe są zapisane w pamięci odbiornika TV.

- 1 Nacisnąć \uparrow/\downarrow , aby wybrać kanał, który ma być przeniesiony na nową pozycję, po czym nacisnąć \oplus .
- 2 Nacisnąć \uparrow/\downarrow , aby wybrać nową pozycję dla kanału, po czym nacisnąć \oplus .

Nazwy programów

Nadaje kanałowi dowolną nazwę, zawierającą maksymalnie pięć liter lub cyfr. Po wybraniu kanału, nazwa będzie przez chwilę wyświetlana na ekranie. (Nazwy kanałów są zazwyczaj pobierane automatycznie z teletekstu (jeśli dostępny).)

- 1 Nacisnąć \uparrow/\downarrow , aby wybrać kanał, który ma być nazwany, po czym nacisnąć \oplus .
- 2 Nacisnąć \uparrow/\downarrow , aby wybrać żądaną literę lub cyfrę („_” dla spacji), po czym nacisnąć \Rightarrow .

Jeśli wpisany został niewłaściwy znak

Nacisnąć \Leftarrow/\Rightarrow , aby wybrać nieprawidłowy znak. Następnie nacisnąć \uparrow/\downarrow , aby wybrać prawidłowy znak.

Aby skasować wszystkie znaki

Wybrać „Zerow.”, po czym nacisnąć \oplus .

- 3 Powtarzać procedurę kroku 2, aż wpisana zostanie pełna nazwa.
- 4 Wybrać „OK”, po czym nacisnąć \oplus .

Programowanie ręczne

Przed wybraniem „Nazwa”/„ARC”/„Filtracja dźwięku”/„Pomiń”/„Dekoder”, nacisnąć PROG +/-, aby wybrać numer programu, na którym jest kanał. Nie można wybrać numeru programu nastawionego na pomijanie (strona 32).

Program/System/Kanał

Programuje ręcznie kanały programów.

- 1 Nacisnąć \uparrow/\downarrow , aby wybrać „Program”, po czym nacisnąć \oplus .
 - 2 Nacisnąć \uparrow/\downarrow , aby wybrać numer programu, który ma być ręcznie strojony (w wypadku strojenia magnetowidu, wybrać kanał 00), po czym nacisnąć RETURN.
 - 3 Nacisnąć \uparrow/\downarrow , aby wybrać „System”, po czym nacisnąć \oplus .
 - 4 Nacisnąć \uparrow/\downarrow , aby wybrać jeden z następujących systemów telewizyjnych, po czym nacisnąć \leftarrow .
B/G: Dla krajów/regionów Europy zachodniej
D/K: Dla krajów/regionów Europy wschodniej
L: Dla Francji
I: Dla Wielkiej Brytanii
 - 5 Nacisnąć \uparrow/\downarrow , aby wybrać „Kanał”, po czym nacisnąć \oplus .
 - 6 Nacisnąć \uparrow/\downarrow , aby wybrać „S” (dla kanałów TV kablowej) lub „C” (dla kanałów telewizji naziemnej), po czym nacisnąć \Rightarrow .
 - 7 Wykonać strojenie kanałów w następujący sposób:
Jeśli nie jest znany numer kanału (częstotliwość)
Nacisnąć \uparrow/\downarrow , aby szukać kolejnego dostępnego kanału. Z chwilą znalezienia kanału, przeszukiwanie zatrzyma się. Aby kontynuować szukanie, nacisnąć \uparrow/\downarrow .
Jeśli znany jest numer kanału (częstotliwość)
Przyciskami numerycznymi wpisać numer żądanego kanału stacji telewizyjnej lub numer kanału magnetowidu.
 - 8 Nacisnąć \oplus , aby przejść do „Potwierdź”, po czym nacisnąć \oplus .
 - 9 Nacisnąć \downarrow , aby wybrać „OK”, po czym nacisnąć \oplus .
- Powtórzyć powyższą procedurę, aby zaprogramować ręcznie inne kanały.

Nazwa

Nadać wybranemu kanałowi nazwę zawierającą maksymalnie pięć liter lub cyfr. Po wybraniu kanału, nazwa ta będzie przez chwilę wyświetlana na ekranie.

Aby wprowadzać znaki, wykonać kroki od 2 do 4 z „Nazwy programów” (strona 30).

ARC

Umożliwia precyzyjne, ręczne dostrojenie wybranego numeru programu, jeżeli spodziewamy się, że niewielkie dostrojenie poprawi jakość obrazu.

Można nastawić dostrajanie w zakresie od -15 do +15. Po wybraniu „Wł.” dostrajanie wykonywane jest automatycznie.

Filtracja dźwięku

Polepsza jakość dźwięku w poszczególnych kanałach w przypadku zniekształceń w programach monofonicznych. Czasami niestandardowy sygnał transmisji podczas oglądania programów monofonicznych może powodować zniekształcenia dźwięku lub też jego okresowe wyciszenie.

Jeśli nie występują zniekształcenia dźwięku, zalecane jest pozostawienie ustawienia fabrycznego „Wyl.”.



Uwagi

- Nie można odbierać dźwięku stereofonicznego lub podwójnego, gdy wybrane jest „Słaba” lub „Mocna”.
- „Filtracja dźwięku” nie jest dostępny, gdy „System” jest nastawiona na „L”.

Pomiń

Gdy naciskane jest PROG +/-, aby wybierać kanały, pomija analogowe kanały niewykorzystane. (Można wybrać pominięty kanał przyciskami numerycznymi.)

Dekoder

Odbiera i nagrywa wybrane kodowane kanały, gdy dekodery jest bezpośrednio podłączony do gniazda scart 1, lub do gniazda scart 2 przez magnetowid.

Uwaga

Zależnie od kraju/regionu wybranego w „Kraj” (strona 6), ta opcja może nie być dostępna.

Potwierdź

Zapisuje w pamięci zmiany, wykonane w nastawieniach „Programowanie ręczne”.

Menu Ustawień cyfrowych DV3

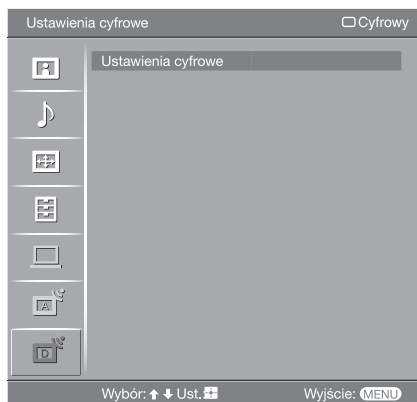

Można zmienić/wykonać cyfrowe nastawienia, używając menu Ustawień cyfrowych. Wybrać „Ustawienia cyfrowe” i nacisnąć \oplus , aby wyświetlić następujące rodzaje menu. Aby wybrać opcje w „Ustawienia”, należy sprawdzić w „Menu Obrazu” (strona 20).

Strojenie cyfrowe Wyświetla menu „Strojenie cyfrowe”.

Autoprogramowanie

Stroi wszystkie dostępne kanały cyfrowe.

Zazwyczaj nie ma potrzeby wykonywania tej operacji, ponieważ kanały zostały już dostrojone przy pierwszej instalacji odbiornika TV (strona 7). Opcja ta jednak umożliwia powtórzenie tego procesu (np. w celu ponownego dostrojenia odbiornika po przeprowadzce lub w celu wyszukania nowych kanałów uruchomionych przez stacje telewizyjne).

Edycja listy programów

Usuwa wszystkie niechciane kanały cyfrowe zapisane w pamięci odbiornika TV i zmienia kolejność cyfrowych kanałów zapisanych w pamięci odbiornika TV.

- 1 Nacisnąć \uparrow/\downarrow , aby wybrać kanał, który ma być usunięty lub przeniesiony na nową pozycję.

Jeżeli znamy numer programu (częstotliwość)

Nacisnąć przyciski numeryczne, aby wprowadzić trzycyfrowy numer programu dla żądanej stacji.

- 2 Należy usuwać lub zmieniać kolejność cyfrowych kanałów w następujący sposób:

Aby usunąć cyfrowy kanał

Nacisnąć \oplus . Pojawi się komunikat potwierdzający zamiar usunięcia cyfrowego kanału. Nacisnąć \leftarrow aby wybrać „Tak”, po czym nacisnąć \oplus .

Aby zmienić kolejność cyfrowych kanałów

Nacisnąć \rightleftarrows , po czym nacisnąć \uparrow/\downarrow , aby wybrać nową pozycję dla kanału i nacisnąć \leftarrow . W razie potrzeby powtórzyć kroki 1 i 2, aby przesunąć inne kanały.

- 3 Nacisnąć RETURN.

Programowanie ręczne

Ręcznie stroi kanały cyfrowe.

- 1 Nacisnąć przycisk numeryczny, aby wybrać numer kanału, który ma być ręcznie nastrojony, po czym nacisnąć \uparrow/\downarrow , aby nastroić kanał.
- 2 Gdy znalezione zostaną dostępne kanały, nacisnąć \uparrow/\downarrow , aby wybrać kanał który chcemy zapisać w pamięci, po czym nacisnąć \oplus .
- 3 Nacisnąć \uparrow/\downarrow , aby wybrać numer programu, pod którym ma być zapisany nowy kanał, po czym nacisnąć \oplus .

Powtórzyć powyższą procedurę, aby nastroić ręcznie inne kanały.

Ustawienia cyfrowe

Wyświetla menu „Ustawienia cyfrowe”.

Ustawienia napisów*

Wyświetla na ekranie cyfrowe napisy.

Gdy wybrane zostanie „Słaby słuch”, wizualna pomoc może być także wyświetlana na ekranie, razem z napisami (jeżeli kanał TV nadaje takie informacje).

Język napisów*

Wybiera język, w którym wyświetlane są napisy.

Język audio*



Wybiera język używany dla programu. Niektóre kanały cyfrowe mogą nadawać kilka rodzajów audio, z różnymi językami dla programu.

Typ audio*

Zwiększa poziom dźwięku, gdy wybrane zostało „Słaby słuch”.

Ochrona przed dziećmi*

Nastawia ograniczenie wiekowe dla programów. Każdy program, który przekracza ograniczenie wiekowe, może być oglądany tylko po prawidłowym wprowadzeniu kodu PIN.

- 1 Nacisnąć przyciski numeryczne, aby wprowadzić swój istniejący kod PIN. Jeżeli kod PIN nie został przedtem nastawiony, pojawi się ekran wprowadzania kodu PIN. Postępować według instrukcji „Kod PIN” poniżej.
- 2 Nacisnąć /, aby wybrać ograniczenie wiekowe lub „Brak” (oglądanie bez ograniczenia), po czym nacisnąć .
- 3 Nacisnąć RETURN.

Kod PIN*

Nastawia kod PIN po raz pierwszy lub umożliwia zmianę kodu PIN.

- 1 Wprowadzić PIN następująco:

Jeżeli PIN został poprzednio nastawiony

Nacisnąć przyciski numeryczne, aby wprowadzić swój istniejący kod PIN.

Jeżeli PIN nie był nastawiony

Nacisnąć przyciski numeryczne, aby wprowadzić fabrycznie nastawiony PIN, czyli 9999.

- 2 Nacisnąć przyciski numeryczne, aby wprowadzić nowy kod PIN. Pojawi się komunikat informujący, że nowy PIN został zaakceptowany.
- 3 Nacisnąć RETURN.

Wskazówka

Kod PIN 9999 jest zawsze akceptowany.

Ustawienia techniczne

Wyświetla menu Technicznych ustawień.

„Auto. info. dot. usług”: Umożliwia wykrywanie i zapisywanie w pamięci odbiornika TV nowych cyfrowych usług, w miarę jak stają się dostępne.

„Pobier. oprogramowania”: Umożliwia automatyczny odbiór przez odbiornik TV aktualizacji oprogramowania (gdy są ogłaszane), bezpłatnie za pomocą istniejącej anteny. Sony zaleca ustawienie tej opcji cały czas na „Wł.”. Jeżeli nie chcemy aktualizować oprogramowania, należy nastawić tę opcję na „Wył.”.

„Informacje o systemie”: Wyświetla aktualną wersję oprogramowania i poziom sygnału.

„Time Zone”: Umożliwia ręczny wybór strefy czasu, w której znajduje się odbiorca, jeżeli strefa czasu nie jest taka sama, jak domyślne nastawienie dla kraju odbiorcy.

Ustawienia modułu CA

Umożliwia dostęp do usługi telewizji na życzenie (Pay Per View), po otrzymaniu modułu warunkowego dostępu (CAM) oraz karty widza. Lokalizacja gniazda  (PCMCIA), zobacz stronę 35.

* Ta funkcja może być niedostępna w niektórych krajach.

Podłączanie dodatkowego sprzętu

Do odbiornika TV można podłączyć cały szereg dodatkowych urządzeń. Kabli połączeniowych nie ma w zestawie.

Podłączenie do odbiornika TV (do gniazd z boku)

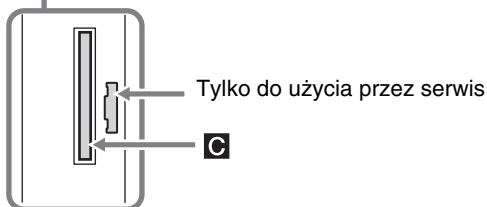
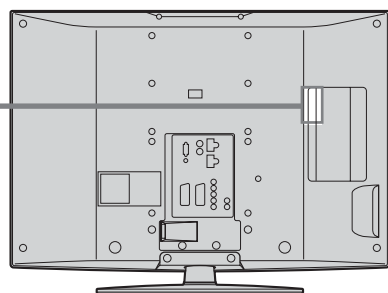
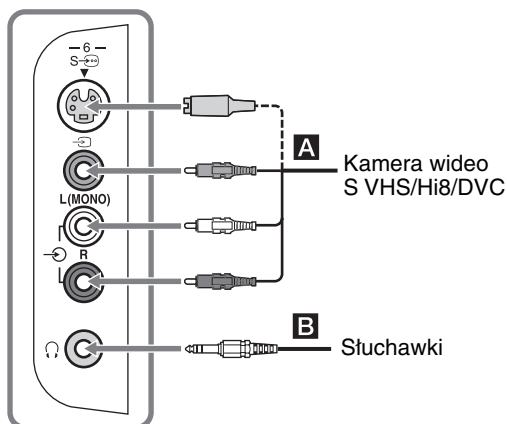

Aby podłączyć

Należy

Kamera wideo
S VHS/Hi8/DVC

A

Podłączyć do gniazda S wideo S → 6 lub do kompozytowego gniazda wideo → 6 i do gniazd audio L (MONO)/R → 6. Aby uniknąć zakłóceń obrazu, nie podłączać kamery jednocześnie do gniazda wideo → 6 i do gniazda S wideo S → 6. Gdy podłączane jest urządzenie monofoniczne, podłączyć do gniazda L → 6.

Sluchawki **B**

Aby w słuchawkach odbierać dźwięk z odbiornika TV należy je podłączyć do gniazda ↻.

Szczelina CAM
(Moduł warunkowego dostępu) **C**

Aby korzystać z usług Pay Per View. Szczegółowe informacje, zobacz w instrukcji obsługi dostarczonej razem z CAM. Aby używać CAM, należy zdjąć gumową osłonę ze szczeliny CAM. Należy wyłączyć odbiornik TV przed umieszczeniem CAM w szczelinie CAM. Gdy CAM nie jest używany, zalecane jest założenie gumowej osłony na szczelinę.

Uwaga

Moduł warunkowego dostępu (CAM) nie jest obsługiwany w niektórych krajach. Należy zasięgnąć informacji u autoryzowanego sprzedawcy.

Podłączanie do odbiornika TV (z tyłu)

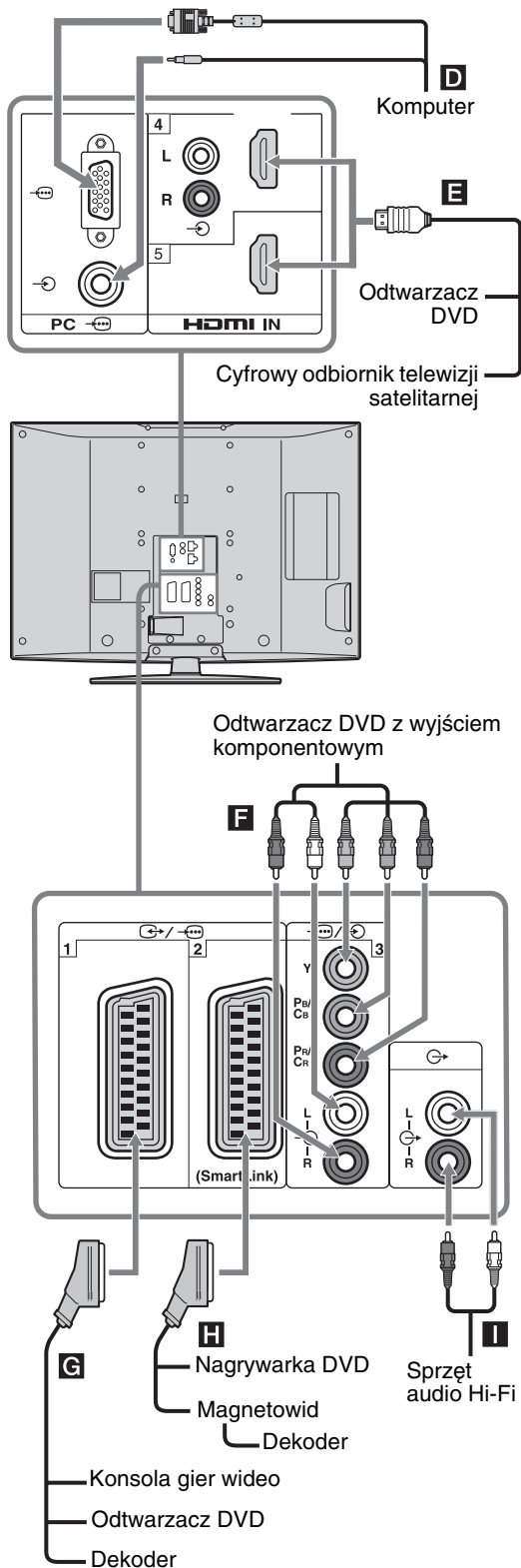

Aby podłączyć Należy

- | | |
|--|--|
| <p>Komputer D</p> | <p>Podłączyć do gniazda PC . Zalecane jest użycie kabla komputera z rdzeniami ferrytowymi.</p> |
| <p>Cyfrowy odbiornik telewizji satelitarnej lub odtwarzacz DVD E</p> | <p>Podłączyć do gniazda HDMI IN 4 lub 5, jeżeli urządzenie posiada gniazdo HDMI. Cyfrowe sygnały wideo i audio są wprowadzane z urządzenia. Jeżeli urządzenie posiada gniazdo DVI, podłączyć gniazdo DVI do gniazda HDMI IN 4 przez interfejs adaptera DVI - HDMI (brak w zestawie), a gniazda wyjścia audio urządzenia podłączyć do gniazd wejść audio HDMI IN 4.</p> <p>Uwagi</p> <ul style="list-style-type: none"> Gniazda HDMI współpracują tylko z następującymi wejściami wideo: 480i, 480p, 576i, 576p, 720p, 1080i i 1080p. Podłączając komputer, należy użyć gniazda PC . Należy pamiętać, aby używać tylko kabla HDMI, na którym jest logo HDMI. |
| <p>Odtwarzacz DVD z wyjściem komponentowym F</p> | <p>Podłączyć do komponentowych gniazd wideo i do gniazd audio L/R 3.</p> |
| <p>Konsola gier wideo, odtwarzacz DVD lub dekodery G</p> | <p>Podłączyć do złącza SCART 1. Przy podłączeniu dekodera, kodowany sygnał z tunera TV jest wysyłany do dekodera, a następnie dekodery wysyła sygnał rozkodowany.</p> |
| <p>Nagrywarka DVD lub magnetowid zgodny ze SmartLink H</p> | <p>Podłączyć do złącza SCART 2. SmartLink stanowi bezpośrednie łącze między odbiornikiem TV a magnetowidem/nagrywarką DVD.</p> |
| <p>Sprzęt audio Hi-Fi I</p> | <p>Aby odsłuchiwać dźwięk z odbiornika TV na sprzęcie audio Hi-Fi, podłączyć do gniazd wyjścia audio .</p> |

Używanie menu Tools w trybie wejścia komputera

Nacisnąć TOOLS, aby wyświetlić następujące opcje podczas oglądania obrazów wprowadzonych z podłączonego komputera.

Opcje	Opis
Zamknąć	Zamyka menu narzędzi.
Oszcz. energii	Zobacz stronę 27.
Tryb wyświetlania	Zobacz stronę 20.
Tryb dźwięku	Zobacz stronę 22.
Automat. regulacja	Zobacz stronę 29.
Przesunięcie poziome	Zobacz stronę 29.
Przesunięcie pionowe	Zobacz stronę 29.
Aut. ust. zegara (tylko w trybie analogowym)	Umożliwia przełączenie na tryb cyfrowy i uzyskanie aktualnego czasu.
Głośność 	Ustawia głośność dźwięku w słuchawkach.

Dane techniczne

Wyświetlacz

Zasilanie:

220–240 V prądu zmiennego, 50 Hz

Rozmiar ekranu:

KDL-46T35xx:

46 cali (W przybliż. 116,8 cm mierzone po przekątnej)

KDL-40T35xx:

40 cali (W przybliż. 101,6 cm mierzone po przekątnej)

Rozdzielczość ekranu:

1 920 punktów (w poziomie) × 1 080 linii (w pionie)

Pobór mocy:

KDL-46T35xx: 225 W

KDL-40T35xx: 185 W

Pobór mocy w trybie oczekiwania*:

0,3 W

* Podana moc pobierana w trybie czuwania jest osiągana, gdy odbiornik TV zakończy wymagane procesy wewnętrzne.

Wymiary (szer./wys./gł.):

KDL-46T35xx:

W przybliż. 1.126 x 805 x 334 mm (razem z podstawą)

W przybliż. 1.126 x 755 x 116 mm (bez podstawy)

KDL-40T35xx:

W przybliż. 988 x 716 x 265 mm (razem z podstawą)

W przybliż. 988 x 664 x 103 mm (bez podstawy)

Waga:

KDL-46T35xx:

W przybliż. 34,0 kg (razem z podstawą)

W przybliż. 28,5 kg (bez podstawy)

KDL-40T35xx:

W przybliż. 26,0 kg (razem z podstawą)

W przybliż. 22,0 kg (bez podstawy)

System panelu

Panel LCD (wyświetlacz ciekłokrystaliczny)

System TV

Analogowych: Zależy od wybranego kraju/regionu:

B/G/H, D/K, L, I

Cyfrowy: DVB-T

System kolorystyczny/Wideo

Analogowy: PAL, SECAM

NTSC 3.58, 4.43 (tylko wejście Video In)

Cyfrowy: MPEG-2 MP@ML

Antena

75 omów zewnętrzne złącze VHF/UHF

Zakres kanałów

Analogowych: 48.25 - 855.25 MHz

Cyfrowych: VHF Pasmo III (177.5 - 226.5 MHz)

UHF E21 - E69 (474 - 858 MHz)

Złącza



21-stykowe złącze SCART (standard CENELEC), w tym wejście audio/wideo, wejście RGB, wyjście audio/wideo TV.

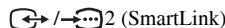

21-stykowe złącze SCART (standard CENELEC), w tym wejście audio/wideo, wejście RGB, wybieralne wyjście audio/wideo oraz interfejs Smartlink.



Obsługiwane formaty: 1080i, 720p, 576p, 576i, 480p, 480i

Y: 1 Vp-p, 75 omów, synchronizacja ujemna 0,3 V

P_B/C_B: 0,7 Vp-p, 75 omów

P_R/C_R: 0,7 Vp-p, 75 omów



Wejście audio (złącza uniwersalne – phono)

500 mVrms

Impedancja: 47 kiloomów

HDMI IN 4, 5

Wideo: 1080p, 1080i, 720p, 576p, 576i, 480p, 480i

Audio: Dwukanałowy liniowy PCM

32, 44,1 oraz 48 kHz, 16, 20 i 24 bitów

Dźwięk analogowy (złącza uniwersalne – phono): 500 mVrms, Impedancja 47 kiloomów (tylko HDMI IN 4)

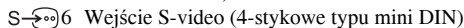

Wejście S-video (4-stykowe typu mini DIN)



Wejście wideo (złącze uniwersalne – phono)



Wejście audio (złącza uniwersalne – phono)



Wejście audio (złącza uniwersalne – phono)



Wejście komputera (D-sub 15-wtykowe) (zobacz

stronę 39)

G: 0,7 Vp-p, 75 omów, non Sync on Green

B: 0,7 Vp-p, 75 omów

R: 0,7 Vp-p, 75 omów

HD: 1-5 Vp-p

VD: 1-5 Vp-p



Wejście PC audio (złącze miniaturowe)



Złącze słuchawek



Szczelina CAM (Conditional Access Module)

Moc dźwięku

10 W + 10 W

Dostarczone wyposażenie

Zobacz „1: Sprawdzanie wyposażenia” na stronie 4.

Wyposażenie dodatkowe

- Uchwyt do montażu ściennego SU-WL51

Konstrukcja oraz dane techniczne mogą ulec zmianie bez powiadomienia.

Tabela referencyjna sygnałów wejścia PC

Sygnaty	Poziomo (Piksel)	Pionowo (Linia)	Częstotliwość pozioma (kHz)	Częstotliwość pionowa (Hz)	Standard
VGA	640	480	31,5	60	VGA
	640	480	37,5	75	VESA
	720	400	31,5	70	VGA-T
SVGA	800	600	37,9	60	Wytyczne VESA
	800	600	46,9	75	VESA
XGA	1024	768	48,4	60	Wytyczne VESA
	1024	768	56,5	70	VESA
	1024	768	60	75	VESA
WXGA	1280	768	47,4	60	VESA
	1280	768	47,8	60	VESA
	1360	768	47,7	60	VESA



- Wejście PC tego odbiornika TV nie współpracuje z Sync on Green, ani z Composite Sync.
- Wejście PC tego odbiornika TV nie współpracuje z sygnałami wybieranymi międzyliniowo (z przeplotem).
- Dla najlepszej jakości obrazu zalecane jest używanie sygnałów z komputera (podanych wytłuszczonym drukiem) w powyższej tabeli, o częstotliwości pionowej 60 Hz. W funkcji „plug and play” (podłącz i używaj) sygnały o częstotliwości pionowej 60 Hz będą wybrane automatycznie.

Rozwiązywanie problemów

Sprawdzić, czy wskaźnik  (oczekiwanie) miga na czerwono.

Gdy miga





Uruchomiona została funkcja autodiagnostyki.



- 1 Policzyc ile razy miga wskaźnik  (oczekiwanie) pomiędzy dwusekundowymi przerwami.
Na przykład, wskaźnik miga trzy razy, potem jest dwusekundowa przerwa, potem znów wskaźnik miga trzy razy, itd.
- 2 Nacisnąć  na odbiorniku TV (na górze) aby go wyłączyć, odłączyć przewód zasilający i poinformować sprzedawcę sprzętu lub punkt serwisu Sony o sposobie migania wskaźnika (ile razy miga).

Gdy nie miga



- 1 Sprawdzić możliwe sytuacje w poniższych tabelach.
- 2 Jeśli problemy nadal będą występować, należy zlecić sprawdzenie odbiornika TV wykwalifikowanemu personelowi.

Obraz

Problem	Przyczyna/Środki zaradcze
Brak obrazu (ekran jest ciemny) i brak dźwięku	<ul style="list-style-type: none">• Sprawdzić podłączenie anteny.• Podłączyć odbiornik TV do sieci i nacisnąć  na odbiorniku TV (na górze).• Jeśli wskaźnik  (oczekiwanie) zaświeci się na czerwono, nacisnąć .
Brak obrazu lub brak informacji menu z urządzenia podłączonego do złącza SCART	<ul style="list-style-type: none">• Sprawdzić, czy to dodatkowe urządzenie jest włączone i kilkakrotnie nacisnąć /, aż na ekranie zostanie wyświetlony symbol prawidłowego wejścia.• Sprawdzić połączenie między dodatkowym urządzeniem a odbiornikiem TV.
Podwójne obrazy lub zjawy	<ul style="list-style-type: none">• Sprawdzić antenę lub podłączenie kabla antenowego.• Sprawdzić położenie anteny i jej kierunek.
Na ekranie widać tylko śnieżenie i zakłócenia	<ul style="list-style-type: none">• Sprawdzić, czy antena nie jest złamana lub zgięta.• Sprawdzić, czy nie upłynął okres żywotności anteny (3–5 lat w zwykłych warunkach, 1–2 lat w środowisku nadmorskim).
Zniekształcony obraz (linie przerywane lub paski)	<ul style="list-style-type: none">• Umieścić odbiornik TV z dala od źródeł zakłóceń elektrycznych, takich jak samochody, motocykle, suszarki do włosów lub instrumenty optyczne.• Ustawiając dodatkowe urządzenie, między nim a odbiornikiem TV należy pozostawić pewien odstęp.• Sprawdzić, czy antena jest podłączona za pomocą dostarczonego w zestawie kabla koncentrycznego.• Kabel antenowy powinien się znajdować z dala od innych kabli połączeniowych.
Zakłócenia obrazu podczas oglądania kanału telewizyjnego	<ul style="list-style-type: none">• Wybrać „Programowanie ręczne” w menu „Ustawienia analogowe” i wyregulować „ARC” (Automatyczne dostrajanie), aby otrzymać lepszy obraz (strona 32).
Czarne i (i/lub) jasne punkciki na ekranie	<ul style="list-style-type: none">• Obraz na ekranie składa się z pikseli. Czarne i/lub jasne punkciki (czyli piksele) na ekranie nie świadczą o wadliwym działaniu.
Brak koloru w kolorowych programach telewizyjnych	<ul style="list-style-type: none">• Wybrać „Zerowanie” w menu „Obraz” aby wrócić do nastawień fabrycznych (strona 20).

Problem	Przyczyna/Środki zaradcze
Brak koloru lub nieprawidłowe kolory podczas oglądania sygnału z gniazd Y, Pb/Cb, Pr/Cr z 	<ul style="list-style-type: none"> • Sprawdzić podłączenie gniazd Y, Pb/Cb, Pr/Cr złącza 3. • Sprawdzić, czy wtyczki Y, Pb/Cb, Pr/Cr złącza 3 są mocno osadzone w swoich gniazdach.

Dźwięk

Problem	Przyczyna/Środki zaradcze
Brak dźwięku, ale obraz jest dobry	<ul style="list-style-type: none"> • Nacisnąć  lub  (Wyciszenie dźwięku). • Sprawdzić, czy „Głośnik” jest ustawione na „Wł.” w menu „Ustawienia” (strona 28).
Dźwięk z zakłóceniami	<ul style="list-style-type: none"> • Zobacz przyczyny/środki zaradcze „Zakłóceń obrazu” na stronie 40.

Kanały

Problem	Przyczyna/Środki zaradcze
Żądany kanał nie może być wybrany	<ul style="list-style-type: none"> • Przełączyć kanały między cyfrowymi i analogowymi i wybrać żądany kanał cyfrowy/analogowy.
Niektóre kanały są puste	<ul style="list-style-type: none"> • Kanał kodowany/płatny. Skorzystaj z płatnej usługi Pay Per View. • Kanał jest używany tylko dla danych (brak obrazu lub dźwięku). • Skontaktować się ze stacją nadającą program i uzyskać informacje o szczegółach transmisji.
Cyfrowy kanał nie jest wyświetlany	<ul style="list-style-type: none"> • Skontaktować się z lokalnym instalatorem i dowiedzieć się, czy transmisja sygnału cyfrowego jest dostępna w tej okolicy. • Wymienić na antenę o większym wzmacnieniu.

Informacje ogólne

Problem	Przyczyna/Środki zaradcze
Odbiornik TV automatycznie wyłącza się (przełącza się w tryb oczekiwania)	<ul style="list-style-type: none"> • Sprawdzić, czy „Timer wyłączenia” jest włączony, lub sprawdzić nastawienie „Czas trwania” w „Timer włączania” (strona 27). • Jeśli w ciągu 10 minut nie zostanie odebrany żaden sygnał ani nie zostanie wykonana żadna czynność w trybie odbioru audycji TV, odbiornik automatycznie przełączy się w tryb oczekiwania.
Odbiornik TV włącza się automatycznie	<ul style="list-style-type: none"> • Sprawdzić, czy „Timer włączania” jest włączony (strona 27).
Nie można wybrać pewnych źródeł wejścia	<ul style="list-style-type: none"> • Wybrać „Ustawienia A/V” w menu „Ustawienia” i anulować „Pomiń” dla źródeł wejścia (strona 26).
Pilot nie działa	<ul style="list-style-type: none"> • Wymienić baterie.